



设计人员: 张妹珍

QQ: 99739279

制作日期: 2022-11

运用软件: Adobe Acrobat 9 Pro

TEL:0573-83225888-503 [Http://www.yattool.com](http://www.yattool.com)

名称: 说明书  
客户: CH138  
料号: **8458-A051002001-021**  
成品尺寸: **A5 ( 148.5x210mm )**  
材质: 80g 双胶纸

颜色: **黑白印刷**  
页数: 49 张张A4纸

备注:

**-011设变为-021, 修改了封面, 第12页**

材质符合欧盟包装指令 ( 94/62/EC )

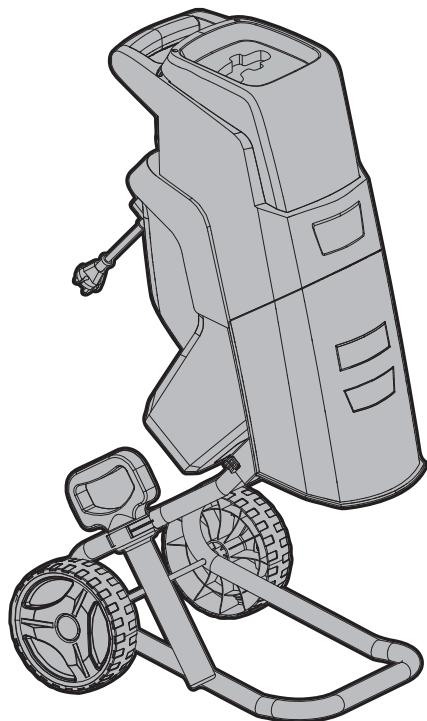

- FR** Broyeur électrique 2500W
- ES** Trituradora eléctrica 2500W
- PT** Triturador eléctrico de 2500W
- IT** Trituratore elettrico 2500W
- EL** Ηλεκτρικός τεμαχιστής 2500W
- PL** Rozdrabniacz elektryczny 2500W
- RU** Измельчитель садовый электрический Sterwins 2500Вт
- KZ** Электрлі бақша ұсақтағышы Sterwins 2500 Вт
- UA** Електричний подрібнювач 2500 Вт
- RO** Tocator electric 2500W
- EN** Electric Shredder 2500W

**EAN : 3276007285086**

- |  |   |   |   |
|--|---|---|---|
| <b>FR</b> Notice de Montage, Utilisation et Entretien      | <b>ES</b> Instrucciones de Montaje, Utilización y Mantenimiento | <b>PT</b> Instruções de Montagem, Utilização e Manutenção | <b>IT</b> Istruzioni per l'Installazione, l'Uso e la Manutenzione |
| <b>EL</b> Εγχειρίδιο συναρμολόγησης, χρήσης και συντήρησης | <b>PL</b> Instrukcja Montażu, Użytkowania i Konserwacji         | <b>RU</b> Руководство По Сборке и Эксплуатации            | <b>KZ</b> Құрастыру және пайдалану жөніндегі басшылық             |
| <b>UA</b> Керівництво По Збірці і Експлуатації             | <b>RO</b> Manual asamblare, utilizare și întreținere            | <b>EN</b> Assembly - Use - Maintenance Manual             |   |





## Introduction

Nous vous remercions d'avoir choisi ce produit. Pendant la conception et la fabrication de nos produits, nous faisons notre maximum pour garantir une excellente qualité et la satisfaction des besoins des utilisateurs.

**IMPORTANT ! AFIN D'OBTENIR UNE SATISFACTION MAXIMALE AVEC CE PRODUIT LORS DE SON INSTALLATION, DE SON UTILISATION ET DE SON ENTRETIEN, NOUS VOUS CONSEILLONS DE LIRE ATTENTIVEMENT CE MANUEL D'UTILISATION AVANT D'UTILISER LE PRODUIT. VEUILLEZ PRÊTER ATTENTION AUX AVERTISSEMENTS DE BASE RELATIFS À LA SÉCURITÉ CONTENUS DANS CE MANUEL, ET CONSERVEZ LE MANUEL POUR POUVOIR VOUS Y RÉFÉRER ULTÉRIEUREMENT.**



**IMPORTANT - À CONSERVER POUR TOUTE RÉFÉRENCE ULTÉRIEURE : VEUILLEZ LIRE ATTENTIVEMENT**

### 1. UTILISATION PRÉVUE DU BROEUR ÉLECTRIQUE

Ce produit est conçu exclusivement pour un usage en extérieur, il ne doit en aucun cas être utilisé à l'intérieur d'un bâtiment. Le broyeur électrique ESH2-40.4 est conçu pour une puissance maximale de 2500W (P40).

Ce produit est destiné à réduire en petits morceaux les déchets organiques biodégradables du jardin, tels que les feuilles et les petites branches, et est utilisé en position stationnaire par un opérateur debout sur le sol.

Ce produit n'est pas destiné à broyer des morceaux de métal, des pierres, des bouteilles, des canettes, etc. ou des déchets mous tels que les déchets de cuisine.

Ce produit est destiné à un usage domestique léger et privé, uniquement dans de petits espaces ; il ne convient pas aux applications commerciales ou aux espaces ouverts plus grands et ne doit pas être utilisé à d'autres fins que celles décrites. Le respect de ces instructions permet d'optimiser la durée de vie du produit.

Une fois le déballage terminé, vérifiez que le produit est complet et qu'il dispose de tous ses accessoires (le cas échéant). Si le produit est endommagé ou présente un défaut, ne l'utilisez pas et retournez-le à votre revendeur. Si vous donnez le produit à une tierce personne, veuillez également lui donner le présent mode d'emploi.

**Gardez à l'esprit que notre équipement n'a pas été conçu pour des applications commerciales, marchandes ou industrielles. Notre garantie sera annulée si l'appareil est utilisé à des fins commerciales, industrielles ou marchandes, ou à des finalités équivalentes. Ce produit a été conçu pour être utilisé sur une période de 5 ans (durée de vie prévue).**

FR

ES

PT

IT

EL

PL

RU

KZ

UA

RO

EN

## 2. CONSIGNES DE SÉCURITÉ



**ATTENTION LISEZ TOUTES LES CONSIGNES DE SÉCURITÉ, INSTRUCTIONS, ILLUSTRATIONS ET SPÉCIFICATIONS FOURNIES AVEC CET OUTIL ÉLECTRIQUE. NE PAS RESPECTER TOUTES LES INSTRUCTIONS LISTÉES CI-APRÈS PEUT PROVOQUER UN CHOC ÉLECTRIQUE, UN INCENDIE ET/OU DES BLESSURES GRAVES.**

**CONSERVEZ LE MANUEL D'UTILISATION ET LES MISES EN GARDE POUR CONSULTATION ULTÉRIEURE.**

### 2.1 CONSIGNES DE SÉCURITÉ GÉNÉRALES POUR L'OUTIL ÉNERGISÉ

Le terme « outil électrique » dans les consignes de sécurité désigne votre outil électrique fonctionnant sur le secteur (filaire) ou sur batterie (sans fil). N'utilisez pas l'appareil à proximité de vitres, d'automobiles, de camions, de soupiraux, d'abaissements, etc. Sans régler correctement la visée de la décharge.

**Ne forcez pas et ne surchargez pas le produit. Il fonctionnera mieux et de manière plus sûre s'il est utilisé au rythme pour lequel il a été conçu.**

Si le produit est déjà assemblé, veuillez vous assurer que toutes les vis sont bien serrées avant de l'utiliser. Si vous devez assembler le produit, veuillez vous assurer lors de l'ouverture de l'emballage que tous les éléments nécessaires à l'installation du produit ont été fournis. Si le produit est endommagé ou s'il présente un défaut, ne l'utilisez pas et rapportez-le au magasin le plus proche.

### 2.2 SÉCURITÉ DE LA ZONE DE TRAVAIL AVERTISSEMENTS

**A) Maintenez la zone de travail propre et bien éclairée.** Les zones encombrées ou sombres sont propices aux accidents.

**B) N'utilisez pas les outils électriques dans des atmosphères explosives, par exemple en présence de liquides, gaz ou poussières inflammables.** Les outils électriques génèrent des étincelles pouvant enflammer les poussières et vapeurs.

**C) Veillez à ce que les enfants et les autres personnes restent éloignés pendant l'utilisation d'un outil électrique.** Un moment d'inattention peut vous faire perdre le contrôle de l'outil.

### 2.3 SÉCURITÉ ÉLECTRIQUE AVERTISSEMENTS

**A) La fiche du câble d'alimentation de l'outil électrique doit convenir à la prise de courant. Ne modifiez jamais la prise du câble de quelque manière que ce soit. N'utilisez pas d'adaptateur avec les outils électriques mis à la terre (à la masse).** Les fiches non modifiées et les prises électriques appropriées réduisent le risque de choc électrique.

**B) Évitez tout contact physique avec des surfaces mises à la terre ou mises à la masse, par exemple des tuyaux, radiateurs, fours et réfrigérateurs.** Le risque d'électrocution augmente si votre corps est relié à la terre ou à la masse.

**C) N'exposez pas les outils électriques à la pluie ni à l'humidité.** La pénétration d'eau à l'intérieur d'un outil électrique augmente le risque de choc électrique.

**D) Prenez soin du câble d'alimentation. Ne l'utilisez jamais pour transporter, traîner ou débrancher l'outil électrique. Veillez à ce qu'il n'entre jamais en contact avec de l'huile, des pièces mobiles, des arêtes coupantes, et ne soit jamais exposé à la chaleur.** Un câble d'alimentation endommagé ou emmêlé accroît le risque de décharge électrique.

**E) Quand vous utilisez un outil électrique en extérieur, utilisez une rallonge électrique adaptée à un usage en extérieur.** L'utilisation d'une rallonge conçue pour un usage en extérieur permet de réduire le risque de choc électrique.

**F) La machine doit être alimentée par un dispositif à courant résiduel (DDR) dont le courant de déclenchement ne dépasse pas 30 mA.** L'utilisation d'un DDR réduit le risque d'électrocution.

**G) Avant toute utilisation, vérifiez que le cordon d'alimentation et la rallonge ne présentent pas de signes d'endommagement ou de vieillissement.** Si le câble est endommagé pendant l'utilisation, débranchez-le immédiatement de la source d'alimentation. **NE TOUCHEZ PAS LE CÂBLE AVANT D'AVOIR COUPÉ L'ALIMENTATION.** N'utilisez pas la machine si le câble d'alimentation est usé ou endommagé.

## **2.4 SÉCURITÉ PERSONNELLE AVERTISSEMENTS**

**A) Restez vigilant(e), regardez ce que vous faites et faites preuve de bon sens lorsque vous utilisez un outil électrique. N'utilisez pas un outil électrique lorsque vous êtes fatigué(e) ou sous l'influence de drogues, d'alcool ou de médicaments.** Un moment d'inattention pendant l'utilisation d'un outil électrique peut suffire pour provoquer de graves blessures corporelles.

**B) Utilisez des équipements de protection individuelle. Portez toujours des protections pour les yeux et les oreilles lorsque vous utilisez la machine.** Un équipement de protection tel qu'un masque antipoussière, un casque dur ou une protection auditive, utilisé dans des circonstances appropriées, réduira le risque de blessures corporelles.

**C) Évitez les démarrages involontaires. Vérifiez que l'interrupteur marche/arrêt est dans la position arrêt avant de relier l'outil à sa source d'alimentation électrique et/ou d'insérer une batterie, de saisir l'outil ou de le porter.** Transporter un outil électrique en ayant le doigt sur l'interrupteur ou relier à une alimentation électrique des outils dont l'interrupteur est en position marche est source d'accidents.

**D) Retirez toute clé de réglage ou clé à molette avant d'allumer l'outil électrique.** Une clé ou tout autre outil laissé sur une partie mobile de l'outil électrique peut entraîner une blessure corporelle.

**E) N'essayez pas de travailler des endroits difficiles à atteindre. Gardez toujours une position ferme et votre équilibre.** Cela permet un meilleur contrôle de l'outil électrique dans les situations inattendues.

**F) Portez des vêtements appropriés. Ne portez pas de vêtements amples ni de bijoux. Gardez vos cheveux et vos vêtements éloignés des pièces en mouvement.** Les vêtements amples, les bijoux et les cheveux longs peuvent se prendre dans les pièces mobiles. **Lorsque vous utilisez la machine, portez toujours des chaussures solides et un pantalon long.** N'utilisez pas la machine pieds nus ou avec des sandales ouvertes.

**G) Si un appareil est conçu pour être utilisé avec des dispositifs d'extraction et de récupération des poussières, veillez à ce que ces dispositifs soient bien raccordés et correctement utilisés.** L'utilisation de dispositifs de récupération des poussières permet de réduire les risques liés aux poussières.

**H) Veillez à ne pas devenir trop sûr de vous et à ne pas vous mettre à négliger les principes de sécurité du fait de la familiarité acquise par les utilisations fréquentes des outils.** La négligence peut provoquer des blessures graves en une fraction de seconde.

FR

ES

PT

IT

EL

PL

RU

KZ

UA

RO

EN

## 2.5 UTILISATION ET ENTRETIEN DE L'OUTIL ÉLECTRIQUE

**A) Ne forcez pas l'outil électrique. Utilisez l'outil électrique adapté au travail à effectuer.** L'outil électrique correct effectuera le travail mieux et de manière plus sûre, au rythme pour lequel il a été conçu.

**B) N'utilisez pas l'outil électrique si son interrupteur marche/arrêt ne permet pas de l'allumer et de l'éteindre.** Tout outil électrique qui ne peut pas être contrôlé avec l'interrupteur marche/arrêt est dangereux et doit être réparé.

**C) Débranchez la fiche de la source d'alimentation et/ou retirez le bloc-piles, s'il est détachable, de l'outil électrique avant d'effectuer tout réglage, de changer d'accessoire ou de ranger l'outil électrique.** Cette mesure de sécurité préventive réduit le risque de démarrage accidentel de l'outil électrique.

**D) Rangez les outils électriques éteints et débranchés hors de portée des enfants et ne laissez pas une personne ne connaissant pas l'outil électrique ou le présent mode d'emploi utiliser l'outil.** Les outils électriques sont dangereux entre les mains de personnes inexpérimentées.

**E) Entretenez les outils électriques et les accessoires. Inspectez l'outil pour détecter tout défaut d'alignement ou coincement des pièces mobiles, tout dommage et toute autre condition pouvant nuire au fonctionnement de l'outil électrique. Si l'outil électrique est endommagé, il doit être réparé avant d'être réutilisé.** De nombreux accidents sont provoqués par des outils électriques mal entretenus.

**F) Veillez à ce que les accessoires de coupe restent propres et affûtés.** Des accessoires de coupe bien entretenus avec des lames affûtées se coinceront moins et seront plus faciles à contrôler.

**G) Utilisez l'outil électrique, les accessoires et les embouts, etc. conformément à ces instructions, en tenant compte des conditions de travail et du travail à effectuer.** L'utilisation de l'outil électrique à des fins autres que celles prévues peut entraîner une situation dangereuse.

**H) Maintenez les poignées et surfaces de préhension propres, sèches et exemptes d'huile et de graisse.** Les poignées et les surfaces de préhension glissantes ne permettent pas de manipuler et de contrôler l'outil en toute sécurité dans des situations inattendues.

## 2.6 AVERTISSEMENTS DE SÉCURITÉ CONCERNANT LE BROYEUR : ENTRAÎNEMENT

**A) Lisez attentivement le manuel d'utilisation.** Familiarisez-vous avec les commandes et l'utilisation correcte de la machine.

**B) Ne laissez jamais les enfants et les personnes n'ayant pas lu les présentes instructions utiliser la machine.** Les réglementations locales peuvent restreindre l'âge de l'opérateur.

**C) Gardez à l'esprit que l'utilisateur ou l'opérateur est responsable des accidents ou dangers causés à autrui ou à la propriété d'autrui.**

## 2.7 AVERTISSEMENTS DE SÉCURITÉ CONCERNANT LE BROYEUR : PRÉPARATION

**A) Portez une protection auditive et des lunettes de sécurité. Portez-les en permanence lorsque vous utilisez cette machine.**

**B) Pour utiliser la machine, portez toujours des chaussures solides et un pantalon long. N'utilisez pas la machine pieds nus ou avec des sandales ne recouvrant pas complètement les pieds. Évitez de porter des vêtements amples qui ont des cordons ou des lacets.**

**C) Utilisez l'outil dans la position recommandée sur une surface horizontale et rigide.**

**D)** N'utilisez pas l'outil sur une surface pavée ou recouverte de gravier où les matériaux éjectés pourraient provoquer des blessures.

**E)** Avant l'utilisation, inspectez toujours visuellement l'outil pour vérifier si le dispositif de broyage, les vis de ce dispositif et les autres attaches sont bien serrés et mis en place, si le boîtier n'est pas endommagé et si les dispositifs et capots de protection sont bien installés. Afin de préserver l'équilibre de l'outil, changez toujours les pièces usées ou endommagées par ensembles complets. Remplacez toute étiquette endommagée ou illisible.

## **2.8 AVERTISSEMENTS DE SÉCURITÉ CONCERNANT LE BROYEUR : FONCTIONNEMENT**

**A)** Avant de démarrer l'outil, assurez-vous que la cheminée d'alimentation est vide.

**B)** N'approchez jamais votre visage ni votre corps de l'ouverture de la bouche d'insertion.

**C)** Veillez à ce que vos vêtements, vos mains et toutes les autres parties de votre corps ne pénètrent jamais dans la cheminée d'alimentation ou la bouche d'éjection, et ne soient jamais proches des pièces mobiles.

**D)** Conservez en permanence des appuis de pieds solides et un bon équilibre. N'essayez pas de travailler des endroits difficiles à atteindre. Ne vous tenez jamais à un niveau plus élevé que la base de l'outil lorsque vous aspirez des déchets avec.

**E)** Ne vous approchez jamais de la bouche d'éjection quand cet outil est en fonctionnement.

**F)** Lorsque vous aspirez avec l'outil, prenez garde à ce qu'aucune pièce de métal, pierre, bouteille, canette ou autre objet étranger ne soit aspiré.

**G)** Si le mécanisme de coupe entre en contact avec un objet étranger et si l'outil commence à émettre un bruit ou des vibrations inhabituelles, éteignez immédiatement la source d'alimentation et attendez que l'outil s'immobilise. Débranchez l'outil de la source d'alimentation et prenez les mesures suivantes avant de le redémarrer pour le réutiliser :

I) Vérifiez l'absence de dommages ;  
II) Remplacez ou réparez les pièces endommagées ; III) Vérifiez l'absence de pièces desserrées et serrez-les.

**F)** Avant d'utiliser l'outil, inspectez son câble d'alimentation et la rallonge électrique pour détecter d'éventuels signes de détérioration ou d'usure. Si le câble est endommagé pendant l'utilisation, débranchez-le immédiatement de la source d'alimentation. **NE TOUCHEZ PAS LE CÂBLE AVANT D'AVOIR COUPÉ L'ALIMENTATION.** N'utilisez pas la machine si le câble d'alimentation est usé ou endommagé.

**G)** N'utilisez jamais la machine si des personnes, en particulier des enfants, ou des animaux, se trouvent à proximité.

**H)** Ne laissez pas les débris s'accumuler au niveau de la bouche d'évacuation, car cela peut empêcher leur éjection correcte et provoquer un rebond de l'outil ou leur projection par la bouche d'insertion.

**I)** Si l'outil est bouché, mettez l'interrupteur sur arrêt et débranchez l'outil de la source d'alimentation avant d'éliminer l'obstruction.

**J)** N'utilisez jamais l'outil avec des capots de protection défectueux ou sans aucun dispositif de sécurité, par exemple sans avoir un récupérateur de déchets en place. **REMARQUE** Si un collecteur de débris n'est pas utilisé, le texte de l'exemple peut être supprimé.

**K)** Maintenez la source d'alimentation exempte de débris et d'autres déchets accumulés pour éviter de l'endommager et de provoquer un incendie potentiel.

**L)** Ne transportez pas cette machine lorsqu'elle est en marche.

**M)** Éteignez la machine et débranchez-la. Veillez à ce que toutes les pièces mobiles se sont complètement arrêtées - lorsque vous laissez la machine sans surveillance, -- avant de dégager un bouchage ou de déboucher la goulotte, - avant de contrôler, nettoyer ou procéder à un entretien de la machine.

**N)** Ne penchez pas la machine tant qu'elle est sous tension.



## **2.9 AVERTISSEMENTS DE SÉCURITÉ CONCERNANT LE BROYEUR : ENTRETIEN ET RANGEMENT**

**A)** Si l'outil est à l'arrêt pour une réparation, une inspection, son rangement ou le remplacement d'un accessoire, éteignez-le, débranchez-le de la prise d'alimentation et assurez-vous que toutes les pièces mobiles se sont complètement immobilisées. Attendez toujours que l'appareil ait refroidi avant de l'inspecter, de le régler, etc. Effectuez un entretien soigné de l'outil et veillez à ce qu'il reste propre.

**B)** Rangez l'outil dans un endroit sec hors de portée des enfants.

**C)** Attendez toujours que l'appareil ait refroidi avant de le ranger.

**D)** Pour l'entretien du dispositif de broyage, soyez conscient que même si la source d'alimentation est éteinte en raison du dispositif de verrouillage du capot/bouclier, le dispositif de broyage peut quand même bouger.

**E)** Par sécurité, les pièces usées ou endommagées doivent être changées. Utilisez uniquement des pièces de rechange et des accessoires d'origine.

**F)** N'essayez jamais de fausser le dispositif de verrouillage du capot/bouclier.

## **2.10 AVERTISSEMENTS DE SÉCURITÉ CONCERNANT LE BROYEUR : INSTRUCTIONS DE SÉCURITÉ SUPPLÉMENTAIRES POUR LES UNITÉS AVEC DES ACCESSOIRES D'ENSACHAGE**

Éteignez la machine avant d'attacher ou d'enlever le sac.

## **2.11 AVERTISSEMENTS DE SÉCURITÉ DU BROYEUR RECOMMANDATION**

La machine doit être alimentée via un dispositif différentiel à courant résiduel (DDR) ayant un courant de déclenchement ne dépassant pas 30 mA. Avant l'utilisation, inspectez toujours visuellement l'outil pour vérifier si le dispositif de broyage, les vis de ce dispositif et les autres attaches sont bien serrés et mis en place, si le boîtier n'est pas endommagé et si les dispositifs et capots de protection sont bien installés. Afin de préserver l'équilibre de l'outil, changez toujours les pièces usées ou endommagées par ensembles complets. Remplacez toute étiquette endommagée ou illisible. N'utilisez que des pièces de rechange et accessoires authentiques.

## **2.12 AVERTISSEMENTS DE SÉCURITÉ SUPPLÉMENTAIRES CONCERNANT LE BROYEUR**

• **AVERTISSEMENT:** Dans certains pays, des réglementations définissent les horaires et les jours spéciaux pendant lesquels ce type d'appareil peut être utilisé, ainsi que les restrictions d'utilisation en vigueur. Renseignez-vous auprès des autorités de votre commune et respectez les réglementations; vous éviterez ainsi de commettre des infractions administratives et d'entrer en conflit avec vos voisins. Ne faites fonctionner le produit qu'à des heures raisonnables - pas tôt le matin, tard le soir ou pendant les week-ends / jours fériés, lorsque les gens risquent d'être dérangés. Renseignez-vous pour connaître en détail les régulations locales en vigueur.

• Les matériaux plus longs qui dépassent du broyeur risquent de se détacher lorsqu'ils sont tirés par les lames. Gardez une distance de sécurité.

• La poussière de certaines peintures, revêtements et matériaux peut provoquer des irritations ou des réactions allergiques. Les poussières de bois comme le chêne, le hêtre, le MDF et autres sont cancérigènes. Les matériaux contenant de l'amiant ne doivent être travaillés ou traités que par des opérateurs spécialisés et qualifiés.

• Conservez les étiquettes et les plaques signalétiques de l'appareil. Elles contiennent des informations importantes sur la sécurité. Si elles sont illisibles ou manquantes, contactez le point de vente pour les remplacer.

## **2.13 RÉDUCTION DU BRUIT ET DES VIBRATIONS**

Pour réduire l'impact des émissions sonores et vibratoires, limitez la durée d'utilisation, utilisez les modes de fonctionnement à faible niveau de vibrations et de bruit et portez des équipements de protection individuelle. Pour minimiser les risques liés à l'exposition aux vibrations et au bruit, prenez en compte les facteurs suivants :

1. Utilisez l'outil exclusivement tel que prévu par sa conception et le présent mode d'emploi.
2. Maintenez l'outil en bon état et bien entretenu.
3. Utilisez des accessoires appropriés pour l'outil et veillez à ce qu'ils soient en bon état.
4. Tenez fermement les poignées/surfaces de préhension.
5. Entretenez cet outil conformément à cette notice d'utilisation et veillez à ce qu'il reste bien lubrifié (si applicable).
6. Si vous devez travailler avec un outil générant de fortes vibrations, planifiez votre travail pour l'étaler sur une durée plus longue.

## **2.14 RISQUES RÉSIDUELS**

Même si vous utilisez cet outil conformément à toutes les exigences de sécurité, des risques potentiels de blessure et de dommage persistent. Les dangers suivants peuvent survenir en raison de la structure et de la conception de ce produit :

- Problèmes de santé entraînés par les vibrations si le produit est utilisé sur une longue durée ou s'il n'est pas correctement utilisé et entretenu.
- Blessures corporelles et dommages matériels dus au bris des accessoires de coupe ou à l'impact soudain sur des objets non visibles pendant l'utilisation.
- Risque de blessures et de dommages matériels causés par des objets volants.
- L'utilisation prolongée de ce produit expose l'opérateur à des vibrations et peut produire la maladie des « doigts blancs ». Afin de réduire ce risque, mettez toujours des gants pour garder vos mains au chaud. Si l'un des symptômes des « doigts blancs » apparaît, consultez immédiatement un médecin. Les symptômes des « doigts blancs » sont les suivants : engourdissement, perte de sensibilité, picotements, piqûres, douleur, perte de force, changement de couleur ou d'état de la peau. Ces symptômes apparaissent normalement au niveau des doigts, mains ou poignets. Le risque augmente à des températures basses.

## **2.15 RÉPARATIONS**

**Faites réviser votre outil électrique par un réparateur qualifié en utilisant uniquement des pièces de rechange identiques.** Cela permet de garantir la sécurité d'utilisation de l'outil.





Si le câble d'alimentation est endommagé, il doit être remplacé par le fabricant ou par son représentant, pour des raisons de sécurité.

Si les balais de charbon doivent être remplacés, faites effectuer cette opération par un réparateur qualifié (les deux balais doivent toujours être remplacés en même temps).











**AVERTISSEMENT ! TOUS LES SYMBOLES DE SÉCURITÉ FIGURANT SUR LE PRODUIT DOIVENT RESTER PROPRES ET LISIBLES. SI LES SYMBOLES DE SÉCURITÉ SONT MANQUANTS OU ILLISIBLES, ILS DOIVENT ÊTRE REMPLACÉS EN CONTACTANT LE SERVICE APRÈS-VENTE DE VOTRE REVENDEUR LOCAL.**

	<p>Conforme aux normes européennes : Ce symbole signifie que cet appareil est conforme à toutes les directives européennes applicables et qu'un test de conformité avec ces directives a été effectué.</p>		
	<p>Symbole de la circulation des produits sur le marché des États membres de l'union douanière.</p>		<p>Conforme aux règlements techniques de l'Ukraine</p>
	<p>Code de protection international (degré de protection contre les intrusions de poussière et d'eau)</p>		<p>Lisez et comprenez toutes les instructions avant d'utiliser le produit, respectez tous les avertissements et toutes les consignes de sécurité.</p>
	<p>Les produits électriques usagés ne doivent pas être jetés avec les ordures ménagères. Veillez à ce qu'elles puissent être recyclées dans un centre de collecte prévu à cet effet. Contactez votre municipalité ou le distributeur pour obtenir des conseils concernant le recyclage.</p>		
	<p>Risque de projection d'objets, éloignez les passants et les animaux domestiques de la zone de danger.</p>		<p>Lisez le manuel d'instructions</p>
	<p>Portez une protection auditive</p>		<p>Gardez les mains éloignées des pièces mobiles</p>
			<p>N'utilisez pas l'outil comme un marchepied.</p>
	<p>Portez des gants protecteurs</p>		<p>Porter des chaussures robustes et antidérapantes.</p>
	<p>Portez des vêtements de protection près du corps.</p>		<p>Débranchez immédiatement l'outil du secteur si le câble d'alimentation est endommagé.</p>

	Attendez l'arrêt complet de tous les composants de la machine avant de les toucher.		Outil de classe II - double isolation
<b>P40</b>	Les machines marquées (P40) fonctionnent par intermittence jusqu'à stabilisation ou pendant 30 cycles, selon ce qui est atteint en premier, chaque cycle comprenant une période de fonctionnement de 40 secondes à la puissance nominale et une période de 60 secondes avec la machine à vide. La température est mesurée à la fin d'une période de charge.		Éteignez et retirez la fiche du secteur avant d'effectuer toute opération de nettoyage, d'entretien ou de réparation, ou si le câble est endommagé.
	Avertissement ! Pour éviter tout risque de suffocation, tenez ce sac en plastique hors de portée des bébés et des enfants !		

## 2.17 SYMBOLES DANS CE MODE D'EMPLOI

	Type et source de danger : Le non-respect de cet avertissement peut provoquer des blessures physiques ou la mort.		Type et source de danger : Ce symbole indique que le non-respect de cet avertissement peut occasionner des dommages à l'appareil, à l'environnement ou à d'autres biens.
	Remarque : Ce symbole indique des informations importantes pour mieux comprendre le produit.		Lisez le manuel : Ce symbole indique que vous devez lire attentivement le mode d'emploi.
	Ce produit est recyclable. S'il n'est plus utilisable, veuillez le déposer dans un centre de recyclage de déchets.		Recyclez ce manuel d'instructions
	Code de recyclage du papier.		Niveau de puissance acoustique garanti (testé conformément à la directive 2000/14/CE amendée par la directive 2005/88/CE).
	Veuillez consulter l'illustration correspondante à la fin du livret.		

### 3. CARACTÉRISTIQUES TECHNIQUES

<b>Modèle</b>	<b>ESH2-40.4</b>
<b>Tension et fréquence nominales</b>	<b>220-240V~, 50Hz</b>
<b>Puissance d'entrée nominale</b>	<b>2500 W (P40)</b>
<b>Courant maximum</b>	<b>10 A</b>
<b>Mode d'utilisation</b>	<b>P40:2500W S1:2200W</b>
<b>Vitesse à vide :</b>	<b>5000 min<sup>-1</sup></b>
<b>Diamètre de coupe maximum</b>	<b>max. Ø 40 mm</b>
<b>Sac de ramassage</b>	<b>40 L</b>
<b>Poids approximatif</b>	<b>10.6 kg</b>
<b>Niveau de puissance acoustique mesuré au poste de conduite L<sub>PA</sub></b>	<b>99.3 dB (A)</b>
<b>Incertitude K<sub>PA</sub>,</b>	<b>3 dB(A)</b>
<b>Niveau de puissance acoustique mesuré L<sub>WA</sub></b>	<b>107 dB(A)</b>
<b>Incertitude K<sub>WA</sub></b>	<b>2.4 dB(A)</b>
<b>Niveau de puissance acoustique garanti L<sub>WA</sub> (selon 2000/14/CE amendé par 2005/88/CE)</b>	<b>110 dB(A)</b>
<b>Niveau IP</b>	<b>IPX4</b>

Les valeurs sonores ont été déterminées selon le code d'essai du bruit indiqué dans la norme EN13683, en utilisant les normes de base EN ISO 3744 et EN ISO 11094.

Le niveau d'intensité sonore perçu par l'utilisateur peut être supérieur à 85dB(A), et des mesures de protection auditive sont nécessaires.

Les valeurs de bruit fournies correspondent à des niveaux d'émission et ne sont pas nécessairement des niveaux de travail sécurisé. Les facteurs influençant le niveau réel d'exposition de l'opérateur comprennent les caractéristiques du lieu de travail, les autres sources de bruit (par exemple le nombre d'outils en cours d'utilisation et les autres usinages effectués à proximité) et la durée pendant laquelle l'opérateur est exposé au bruit. De même, le niveau d'exposition admissible peut varier en fonction de votre pays. Néanmoins, cette information permet à l'utilisateur de l'outil de mieux évaluer les risques et les dangers.

### 4. MONTAGE



**AVERTISSEMENT ! LE PRODUIT DOIT ÊTRE COMPLÈTEMENT ASSEMBLÉ AVANT D'ÊTRE MIS EN MARCHÉ ! N'UTILISEZ PAS UN PRODUIT PARTIELLEMENT ASSEMBLÉ OU ASSEMBLÉ AVEC DES PIÈCES ENDOMMAGÉES ! SUIVEZ LES CONSIGNES DE MONTAGE ÉTAPE PAR ÉTAPE ET UTILISEZ LES IMAGES FOURNIES COMME GUIDE VISUEL POUR MONTER FACILEMENT LE PRODUIT !**

## 4.1 DÉBALLAGE

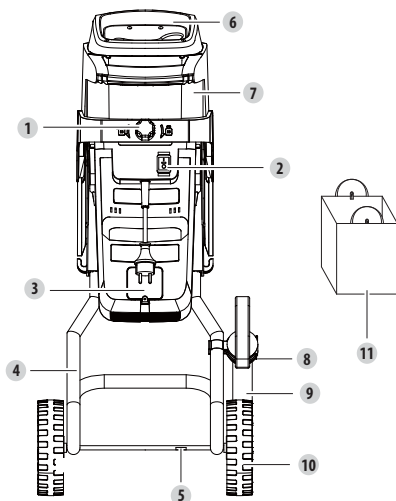

1. Bouton de verrouillage de la trémie
2. Bouton de l'interrupteur
3. Accès facile aux balais de charbon
4. Assemblage du support
5. Essieu
6. Trémie
7. Boîtier principal
8. Porte-palette
9. Palette
10. Roues (deux)
11. Sac de collecte

### Instructions de déballage :

- Portez des gants lors du déballage.
- N'utilisez pas de cutter, couteau, scie ou tout autre outil similaire pour déballer.
- Ne portez l'outil que par la poignée (6).
- Conservez le carton d'emballage pour pouvoir le réutiliser ultérieurement (transport et stockage).
- Conservez le mode d'emploi dans un endroit sec pour toute consultation ultérieure.

## 4.2 INSTALLATION

### Montage du support du produit : illustration (2.1) à (2.3)

Connectez les roues (10) et l'essieu (5) au support de la machine (4).

Vissez le support de montage au produit et placez le sac de collecte dans les crochets situés au bas du boîtier principal (7).

## 4.3 PRÉPARATIONS



**AVERTISSEMENT ! MAINTENEZ LES ENFANTS ET LES ANIMAUX DOMESTIQUES À UNE DISTANCE SÛRE DE L'APPAREIL. LES RÉGLEMENTATIONS LOCALES OU LES RÉGLEMENTS ADMINISTRATIFS PEUVENT DÉTERMINER L'ÂGE MINIMUM POUR L'UTILISATION DU BROYEUR.**

### Portez un équipement de sécurité : illustration (3.1)

Avant d'utiliser le produit, veillez à mettre les équipements de protection suivants :

- Lunettes de sécurité.
- Casque antibruit
- Combinaison de protection
- Masque facial
- Gants de protection
- Chaussures de sécurité.

#### 4.4 PREMIÈRE UTILISATION



**AVERTISSEMENT ! LISEZ LA SECTION « CONSIGNES DE SÉCURITÉ » AU DÉBUT DE CE MODE D'EMPLOI, Y COMPRIS TOUT LE TEXTE DES SOUS-RUBRIQUES, AVANT D'UTILISER CE PRODUIT.**

Faites particulièrement attention lors de l'utilisation de l'outil pour la première fois : concentrez et dédiez toute votre attention à cette première utilisation. Faites le premier essai sur un espace libre sans obstacle ni élément environnant.

#### 4.5 FONCTIONNEMENT



**ATTENTION ! LES PLANTES TRÈS LONGUES QUI DÉPASSENT DU BORD DU BROYEUR PEUVENT SE BALANÇER BRUSQUEMENT LORSQU'ELLES SONT HAPÉES PAR LES LAMES. LES BORDS DU BROYEUR PEUVENT SE BALANÇER BRUSQUEMENT LORSQU'ELLES SONT HAPÉES PAR LES LAMES. GARDEZ UNE DISTANCE DE SÉCURITÉ.**

#### Allumer/éteindre : illustration (4.1)

Après avoir fixé la rallonge, branchez-la à une source d'alimentation. Pour démarrer le broyeur électrique, tournez à droite le bouton de verrouillage (1) et faites glisser vers le haut l'interrupteur ON/OFF (MARCHE / ARRÊT) (2). Pour arrêter l'appareil, faites glisser vers le bas l'interrupteur ON/OFF (MARCHE / ARRÊT).

### 5. TRANSPORT

Le transport de la machine peut nécessiter que vous remplissiez certaines exigences spécifiques à votre pays. Afin d'être sûr de toutes les respecter, renseignez-vous auprès des autorités de votre pays.

Laissez la machine refroidir 2 heures à l'extérieur avant de la transporter. Assurez-vous que la température pendant le transport ne sera jamais hors de la plage de température indiquée dans le chapitre relatif à l'entreposage. Protégez le produit contre les chocs importants ou les vibrations fortes pouvant se produire pendant son transport dans un véhicule. Immobilisez le produit pour l'empêcher de glisser ou de tomber.

### 6. HIVERNAGE ET STOCKAGE

#### 6.1 RANGEMENT DE L'APPAREIL

Laissez la machine refroidir pendant 2 heures à l'extérieur avant de la ranger. Veillez à sécuriser l'appareil pendant le transport (retirez la lame). Examinez l'appareil à la recherche de pièces usées, desserrées ou endommagées. Nettoyez le produit avant de le ranger.

Rangez uniquement l'appareil dans un lieu propre, sec et ventilé avec une plage de température comprise entre 4 °C et 24 °C. Recouvrez-le pour procurer une protection supplémentaire. N'exposez pas le produit au soleil. Assurez-vous que le produit est toujours protégé du froid et de l'humidité. Nous conseillons d'utiliser l'emballage d'origine pour ranger ou couvrir le produit avec un tissu ou un emballage appropriés afin de le protéger contre la poussière.

## 7. ENTRETIEN

### 7.1 NETTOYAGE



**AVERTISSEMENT ! NE MANIPULEZ PAS LES PIÈCES COUPANTES SANS GANTS CAR ELLES SONT TRANCHANTES ET PEUVENT DEVENIR CHAUDES APRÈS UTILISATION, CE QUI PEUT PROVOQUER DES BLESSURES.**

#### Nettoyage du produit : illustration (5.1)

Laissez la machine refroidir 2 heures à l'extérieur avant de la nettoyer. Sortez la lame du loquet de la lame.

Gardez tous les dispositifs de sécurité, les bouches d'aération et le carter du moteur exempts de débris et de saleté. Essuyez le produit avec un chiffon. Nous vous recommandons vivement de nettoyer l'appareil après chaque utilisation. N'utilisez pas de produits de nettoyage, ils sont susceptibles d'attaquer le plastique et de nuire à l'intégrité structurelle de l'élagueuse.

### 7.2 PROGRAMME D'ENTRETIEN

Pièce	Action	Avant / Après chaque utilisation	Toutes les 10 H
Lame	VÉRIFICATION	.	
	NETTOYAGE	.	
	REPLACEMENT	LORSQUE CELA EST NÉCESSAIRE / CONSULTEZ LE GUIDE DE DÉPANNAGE	

### 7.3 REMPLACEMENT

L'outil ne doit être réparé qu'avec des pièces de rechange identiques. L'utilisation de toute autre pièce peut créer un danger ou détériorer l'outil. Si vous devez remplacer la lame de coupe, assurez-vous que les caractéristiques suivantes sont les mêmes : même forme, même longueur, même épaisseur, même poids, même matériau.

Les pièces suivantes de ce produit peuvent être remplacées par le consommateur :

→ Lame (8231-545201)

Les pièces de rechange sont disponibles chez un revendeur agréé ou auprès de notre service clientèle.

FR

ES

PT

IT

EL

PL

RU

KZ

UA

RO

EN





LES PIÈCES DÉTACHÉES REMPLAÇABLES SONT DISPONIBLES JUSQU'À 5 ANS APRÈS L'ACHAT DU PRODUIT.

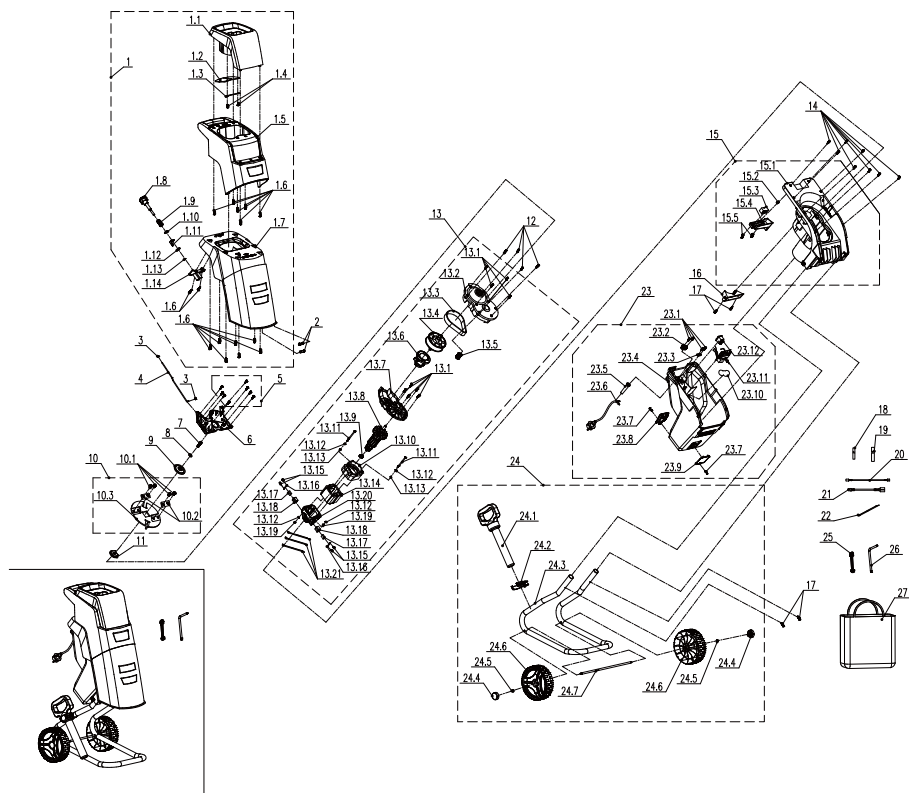

POS	DESCRIPTION
1	Boîtier supérieur
2	Goupille
3	Écrou
4	Barres d'attelage
5	Vis
6	Panneau de blocage
7	Vis
8	Joint d'étanchéité

9	Couche de monticule
10	Assemblage de la base de la lame
11	Boîtier de transmission
12	Vis
13	Boîtier de transmission
14	Vis

15	Assemblage du boîtier de base
16	Pare-vent
17	Vis
18	Tuyau de rétraction à chaud
19	Tuyau de rétraction à chaud
20	Câble de connexion
21	Câble de connexion

POS	DESCRIPTION
22	Serre-câbles
23	Bloc moteur

24	Roues, Manchon, Trémie d'alimentation
----	---

25	Clé
26	Clé
27	Serre-câbles

## 7.5 GUIDE DE DÉPANNAGE



**DANGER ! RISQUE DE BLESSURE DUE À UN CHOC ÉLECTRIQUE.  
AVANT TOUT DÉPANNAGE, ÉTEIGNEZ LE PRODUIT.**

Problèmes	Causes possibles	Solutions	Qualification
L'outil ne démarre pas	Il n'est pas branché sur une prise de courant.	Branchez-le sur une prise de courant.	CLIENT
	Le câble ou la prise d'alimentation est défectueuse.	Faites réviser l'outil par un électricien spécialisé.	Service après-vente
	L'outil comporte un autre dysfonctionnement électrique.	Faites réviser l'outil par un électricien spécialisé.	Service après-vente
	La protection contre la surcharge s'est déclenchée.	Attendez que le produit refroidisse et appuyez sur le bouton ON (MARCHE).	Client
	La protection de la lame n'est pas fixée correctement.	Fixez la protection correctement	Client
Le matériau à broyer n'est pas coupé proprement	La contre-lame n'est pas correctement ajustée	Réglez la contre-lame	Client
Bruit/vibrations excessifs.	La lame est endommagée.	Remplacez la lame.	Client
	Lame bloquée	Retirez le blocage	Client
	Les boulons / écrous sont desserrés	Resserrez les boulons / écrous	Client

## FR 7.6 CIRCONSTANCES FATALES : PROBLÈMES CRITIQUES

Problèmes	Solutions
La machine fume pendant le fonctionnement	Arrêtez immédiatement la machine, puis contactez le centre de service après-vente.

## 8. FIN DU CYCLE DE VIE



Les produits électriques usagés ne doivent pas être jetés avec les ordures ménagères. Les produits électriques usagés doivent être collectés séparément et être éliminés dans des points de collecte prévus à cet effet. Contactez les autorités locales ou votre revendeur pour obtenir des conseils sur le recyclage.

## 9. GARANTIE

### 9.1 GARANTIE STERWINS

Les produits STERWINS sont conçus selon les normes de qualité les plus élevées pour les produits destinés au marché grand public. Cette garantie après-vente couvre une période de 5 ans à compter de la date d'achat du produit. Cette garantie couvre tous les défauts de pièces et main-d'œuvre : pièces et éléments manquants ainsi que dommages survenant dans des conditions normales d'utilisation. Les réparations et les changements de pièces n'entraînent pas d'extension de la période de garantie initiale. Vous devez être en mesure de fournir une preuve d'achat de ce produit et la date de l'achat. La couverture de la garantie est limitée à la valeur du produit.

### 9.2 EXCLUSIONS DE GARANTIE

Cette garantie ne couvre pas les problèmes ou les incidents résultant d'un usage incorrect du produit. Les éléments suivants ne sont pas couverts par la garantie :

- L'outil a été utilisé de manière incorrecte.
- Les dommages survenus lors du transport ou de la mise en place de ce produit
- Les réparations et/ou le changement de pièces effectués par un tiers
- Les dommages causés par des facteurs externes ou des corps étrangers tels que du sable ou des pierres.
- Les dommages résultant du non-respect des consignes de sécurité et d'utilisation
- L'outil a été dans un environnement humide (rosée, pluie, immersion dans l'eau...)
- - L'outil a été placé dans un environnement humide (rosée, pluie, immersion dans l'eau ...)
- L'outil a été utilisé à des fins professionnelles
- L'outil a été exposé à une température hors des limites spécifiées au chapitre Rangement.

Le produit doit être utilisé dans des conditions normales d'utilisation et à des finalités non professionnelles. Par conséquent, sont exclus de cette garantie les produits utilisés par les entreprises de jardinage, les administrations locales, ainsi que les entreprises proposant des services de location payante ou de prêt gratuit d'équipements.

En cas de problème ou de défaut, vous devez toujours en premier lieu consulter votre distributeur Sterwins. Dans la plupart des cas, le revendeur Sterwins pourra résoudre le problème ou corriger le défaut. Conservez votre facture ou votre reçu : ces documents seront demandés lors du traitement d'éventuelles réclamations.



## Introducción

Gracias por haber elegido este producto. Durante el diseño y la fabricación de nuestros productos, ponemos todo nuestro esfuerzo en garantizar una excelente calidad que cumpla con las expectativas de los usuarios.

**¡IMPORTANTE! PARA UN MÁXIMO PROVECHO Y SATISFACIÓ**N DE ESTE PRODUCTO AL CONFIGURARLO, UTILIZARLO Y MANTENERLO, LE RECOMENDAMOS QUE LEA DETENIDAMENTE ESTE MANUAL DE USUARIO ANTES DE UTILIZARLO. PRESTE ATENCIÓN A LAS ADVERTENCIAS BÁSICAS RELACIONADAS CON LA SEGURIDAD QUE INCLUYE ESTE MANUAL, Y CONSERVE EL MANUAL PARA CONSULTAS POSTERIORES.



### **IMPORTANTE: CONSERVAR PARA FUTURAS CONSULTAS: LEER DETENIDAMENTE**

#### **1. USO PREVISTO DE LA TRITURADORA ELÉCTRICA**

Este producto ha sido concebido para uso exclusivo en exteriores. No deberá usarse en el interior de edificios bajo ninguna circunstancia. La trituradora eléctrica ESH2-40.4 está designada con una potencia máxima de entrada de 2500W(P40).

Este producto está destinado a reducir los residuos orgánicos biodegradables del jardín a trozos más pequeños, como hojas y ramas pequeñas, y a ser utilizado en posición fija por un operario de pie en el suelo.

Este producto no está diseñado para triturar piezas metálicas, piedras, botellas, latas u otros desechos blandos como la basura de la cocina.

Este producto está destinado a usos privados domésticos para trabajos ligeros en áreas pequeñas. No es apto para aplicaciones comerciales o en áreas más grandes, ni tampoco debe utilizarse para fines diferentes a los descritos. Siga estas instrucciones para optimizar la vida útil del producto.

Tras abrir la caja, asegúrese de que el producto venga completo con sus accesorios (de haberlos). No utilice el producto si está dañado o tiene algún defecto. Devuélvalo a su distribuidor. Si le da esta herramienta a otra persona, dele también este manual de instrucciones.

**Por favor, tenga presente que esta unidad no ha sido diseñada para aplicaciones comerciales, industriales o profesionales. La garantía ofrecida con el producto quedará anulada en caso de utilizarse para usos comerciales, profesionales, industriales o fines similares. Este producto ha sido diseñado para utilizarse por un periodo de 5 años (vida útil prevista).**

FR

ES

PT

IT

EL

PL

RU

KZ

UA

RO

EN

## 2. MEDIDAS DE SEGURIDAD



**ADVERTENCIA LEA TODAS LAS ADVERTENCIAS, INSTRUCCIONES, ILUSTRACIONES Y ESPECIFICACIONES PROPORCIONADAS CON ESTA HERRAMIENTA ELÉCTRICA. EL INCUMPLIMIENTO DE LAS INSTRUCCIONES QUE SE DETALLAN A CONTINUACIÓN PODRÍA DAR LUGAR A INCENDIOS, DESCARGAS ELÉCTRICAS O LESIONES FÍSICAS DE IMPORTANCIA.**

**CONSERVE TODAS LAS INSTRUCCIONES Y ADVERTENCIAS PARA FUTURAS CONSULTAS.**

### 2.1 ADVERTENCIAS GENERALES SOBRE LAS HERRAMIENTAS ELÉCTRICAS

El término «herramienta eléctrica» que aparece en las advertencias hace referencia tanto a herramientas que funcionan conectadas a la red eléctrica (con cable) como a otras que funcionan con baterías (sin cable). No utilice el producto cerca de cerramientos de cristal, automóviles, camiones, huecos de ventanas, bajantes, etc. Sin ajustar adecuadamente el objetivo de la descarga.

**No fuerce ni sobrecargue el producto. El producto funcionará mejor y de manera más segura cuando se usa a la velocidad para la que fue diseñado.**

Si el producto ya está montado, asegúrese de que todos los tornillos estén bien apretados antes de usarlo. Si el producto requiere ser montado, asegúrese de que todos los elementos necesarios para montar el producto están presentes al abrir el paquete. No utilice el producto si está dañado o tiene algún defecto. Devuélvalo al distribuidor más cercano.

### 2.2 SEGURIDAD EN EL ÁREA DE TRABAJO - ADVERTENCIAS

**A) Mantenga la zona de trabajo limpia y bien iluminada.** Los lugares desordenados o poco iluminados favorecen los accidentes.

**B) No utilice herramientas eléctricas en ambientes explosivos, por ejemplo, en presencia de líquidos, gases o polvo inflamables.** Las herramientas eléctricas generan chispas que pueden hacer que se enciendan el polvo o los vapores.

**C) Mantenga a los niños y a las demás personas alejados cuando esté utilizando una herramienta eléctrica.** Las distracciones pueden hacerle perder el control de la herramienta.

### 2.3 SEGURIDAD ELÉCTRICA - ADVERTENCIAS

**A) El enchufe de la herramienta eléctrica se debe corresponder con la toma de corriente. Nunca modifique los enchufes en modo alguno. No use ningún tipo de adaptador para enchufe con la herramienta eléctrica conectada a tierra.** Unos enchufes sin modificar y que coincidan perfectamente con sus correspondientes tomas de corriente reducirán los riesgos de electrocución.

**B) Evite el contacto corporal con superficies conectadas a tierra, tales como tuberías, radiadores, cocinas eléctricas o frigoríficos.** Existe un mayor riesgo de sufrir descargas eléctricas si su cuerpo hace de conductor a tierra con dichos elementos o dispositivos.

**C) No deje las herramientas eléctricas expuestas a la lluvia o la humedad.** La penetración de agua en una herramienta eléctrica aumentará el riesgo de descarga eléctrica.

**D) No maltrate el cable de alimentación. Nunca utilice el cable para transportar, arrastrar, o desenchufar la herramienta eléctrica. Mantenga el cable apartado de fuentes de calor, aceites, cantos afilados o elementos móviles.** Los cables dañados o enredados aumentan el riesgo de que se produzcan descargas eléctricas.

**E) Cuando utilice una herramienta eléctrica al aire libre, utilice un cable alargador adecuado para uso en exteriores.** La utilización de un cable adecuado para uso en exteriores reducirá el riesgo de electrocución.

## **2.4 SEGURIDAD PERSONAL - ADVERTENCIAS**

**A) Manténgase alerta, preste atención a lo que hace y utilice el sentido común cuando maneje una herramienta eléctrica. No utilice herramientas eléctricas cuando esté cansado o bajo la influencia de drogas, alcohol o medicamentos.** Cualquier momento de descuido durante la utilización de herramientas eléctricas podría ocasionar lesiones físicas graves.

**B) Utilice un equipo de protección personal. Lleve siempre protección para los ojos y los oídos mientras maneja la herramienta.** Los elementos de protección, tales como máscaras antipolvo, calzados de seguridad antideslizantes, cascos de seguridad, o protecciones auditivas, utilizados en las circunstancias que así lo requieran, reducirán el riesgo de sufrir lesiones.

**C) Evite la activación accidental de la herramienta. Asegúrese de que el interruptor está en la posición de apagado antes de conectar la herramienta a la red eléctrica y/o acoplar la batería, o al coger o transportar la herramienta.** Transportar las herramientas eléctricas con el dedo en el interruptor, o suministrarles corriente con el interruptor en la posición de encendido, invita a accidentes.

**D) Retire cualquier llave de ajuste o llave inglesa de la herramienta antes de activarla.** Cualquier llave o útil enganchado a un elemento rotativo de la herramienta eléctrica podría ocasionar lesiones.

**F) La herramienta debe ser alimentada a través de un dispositivo de corriente residual (RCD) con una corriente de disparo no superior a 30 mA.** El uso de un RCD reduce el riesgo de descarga eléctrica.

**G) Antes de utilizar el aparato, compruebe que el cable de alimentación y el alargador no presentan signos de deterioro o envejecimiento.** En caso de que el cable se dañe durante el uso, desenchúfelo inmediatamente de la red eléctrica. **NO TOQUE EL CABLE ANTES DE HABERLO DESENCHUFADO.** No use la herramienta si el cable está dañado o desgastado.

**E) No adopte una postura forzada. Procure mantener un buen equilibrio y un apoyo firme en todo momento.** De este modo podrá controlar mejor la herramienta eléctrica en situaciones inesperadas.

**F) Utilice una indumentaria apropiada. No vista ropa holgada o joyas. Mantenga el cabello y la indumentaria apartados de las partes móviles.** La ropa holgada, las joyas y el pelo largo podrían engancharse a las partes móviles. **Lleve siempre calzado robusto y pantalones largos cuando utilice la herramienta.** No utilice la herramienta cuando vaya descalzo o lleve puestas sandalias abiertas.

**G) Si se incluyen dispositivos de conexión a extractores y colectores de polvo, asegúrese de conectarlos y utilizarlos adecuadamente.** El uso de un colector de polvo puede reducir los riesgos asociados con el polvo.

**H) No deje que la familiaridad adquirida con el uso frecuente de las herramientas le vuelva complaciente y le lleve a ignorar las medidas de seguridad de la herramienta.** Una acción despreocupada puede causar graves lesiones en una fracción de segundo.

FR

ES

PT

IT

EL

PL

RU

KZ

UA

RO

EN

FR

## **2.5 USO Y CUIDADO DE LA HERRAMIENTA ELÉCTRICA**

**A) No fuerce la herramienta eléctrica. Utilice la herramienta eléctrica adecuada para la tarea que vaya a realizar.** La herramienta correcta funcionará mejor y con más seguridad a la velocidad para la que ha sido diseñada.

**B) No use la herramienta si el interruptor de alimentación no funciona. Cualquier herramienta que no pueda controlarse desde el interruptor es peligrosa y debe ser reparada antes de volver a utilizarse.**

**C) Desenchufe la herramienta eléctrica de la fuente de alimentación o saque la batería, si es extraíble, antes de llevar a cabo algún ajuste, cambiar accesorios o guardar la herramienta.** Estas medidas preventivas reducirán el riesgo de que la herramienta eléctrica pueda activarse accidentalmente.

**D) Guarde las herramientas eléctricas apagadas en un lugar fuera del alcance de niños y no deje que las usen personas que no estén familiarizadas con estas instrucciones o con las herramientas.** Las herramientas eléctricas son peligrosas si las usan personas sin experiencia.

**E) Mantenga las herramientas y los accesorios en buen estado.** Examine las herramientas eléctricas en busca de elementos móviles desalineados o trabados, piezas rotas o alguna otra circunstancia que afecte a su funcionamiento. En caso de daños, haga reparar la herramienta eléctrica antes de volver a utilizarla. Muchos de los accidentes se deben a un mantenimiento deficiente de las herramientas eléctricas.

**F) Mantenga las herramientas de corte limpias y afiladas.** Las herramientas de corte bien cuidadas y afiladas son menos propensas a trabarse y más fáciles de controlar.

**G) Use la herramienta, accesorios, puntas, etc. de acuerdo a estas instrucciones y prestando atención a las condiciones del área de trabajo y a la tarea que está realizando.** El uso de la herramienta eléctrica para fines diferentes a aquellos para los que ha sido diseñada puede resultar peligroso.

**H) Mantenga las empuñaduras y las superficies de agarre secas, limpias y sin restos de aceite o grasa.** Las empuñaduras y las superficies de agarre resbalosas no permiten un control y un manejo seguros de la herramienta en situaciones inesperadas.

## **2.6 ADVERTENCIAS DE SEGURIDAD DE LA TRITURADORA: FORMACIÓN**

**A) Lea las instrucciones atentamente.** Familiarícese con los controles y con el uso apropiado de la herramienta.

**B) Nunca permita que los niños o las personas poco familiarizadas con estas instrucciones utilicen la herramienta.** Las normas locales pueden restringir la edad del operario.

**C) El operario, o usuario, será responsable de los accidentes o situaciones de peligro que cause a otras personas o a su propiedad.**

## **2.7 ADVERTENCIAS DE SEGURIDAD DE LA TRITURADORA: PREPARACIÓN**

**A) Utilice protección auditiva y gafas protectoras.** Llévelas siempre puestas cuando maneje la herramienta.

**B) Lleve siempre calzado robusto y pantalones largos cuando utilice la herramienta.** No utilice la herramienta cuando vaya descalzo o lleve puestas sandalias abiertas. No vista prendas holgadas o de las que cuelguen cordones o lazos.

**C) Maneje la herramienta en la posición recomendada y solo sobre una superficie firme y nivelada.**

**D) No utilice la herramienta sobre una superficie pavimentada o de grava, donde el material lanzado pueda provocar lesiones.**

**E) Antes de usar la herramienta, examínela visualmente para comprobar que los elementos trituradores, los tornillos de los elementos trituradores y otros elementos de sujeción estén firmes, que la carcasa no esté dañada y que las protecciones y las pantallas estén en su lugar.** Reemplace el conjunto de componentes desgastados o dañados para preservar el equilibrio. Reemplace las etiquetas dañadas o ilegibles.

ES

PT

IT

EL

PL

RU

KZ

UA

RO

EN

**F)** Antes de usar la herramienta, revise el cable de alimentación y el alargador en busca de daños o signos de deterioro. En caso de que el cable se dañe durante el uso, desenchúfelo inmediatamente de la red eléctrica. **NO TOQUE EL CABLE ANTES DE HABERLO DESENCHUFADO.** No use la herramienta si el cable está dañado o desgastado.

**G)** Nunca utilice la herramienta cuando haya personas, especialmente niños, o animales domésticos en las inmediaciones de la zona de trabajo.

## **2.8 ADVERTENCIAS DE SEGURIDAD DE LA TRITURADORA: FUNCIONAMIENTO**

**A)** Antes de poner en marcha la herramienta, compruebe que la cámara de alimentación esté vacía.

**B)** Mantenga el rostro y el cuerpo alejados de la abertura de alimentación.

**C)** No introduzca las manos ni ninguna otra parte del cuerpo o prenda de ropa en la cámara de alimentación, la tobera de descarga ni cerca de ninguna pieza móvil.

**D)** Mantenga una postura equilibrada y un buen apoyo en todo momento. No se estire al realizar el trabajo. Cuando introduzca material en la herramienta, no se sitúe nunca a una altura superior a la de su base.

**E)** Manténgase siempre fuera de la zona de descarga cuando utilice esta herramienta.

**F)** Cuando introduzca material en la herramienta, tenga mucho cuidado de que no contenga piezas metálicas, piedras, botellas, latas u otros objetos extraños.

**G)** Si el mecanismo de corte golpea algún objeto extraño, o si la herramienta empieza a hacer ruidos o vibraciones fuera de lo normal, desconecte inmediatamente la fuente de alimentación y deje que la herramienta se pare. Desconecte la herramienta de la alimentación eléctrica y realice los pasos siguientes antes de volver a poner en marcha la herramienta y utilizarla:

- I) inspeccionar si hay daños;
- II) sustituir o reparar las piezas dañadas;
- III) comprobar y apretar las piezas sueltas.

**H)** No deje que el material procesado se acumule en la zona de descarga, dado que podría impedir una descarga apropiada y dar lugar a la expulsión del material a través de la tolva.

**I)** Si la herramienta se atasca, desconecte la fuente de alimentación y desenchúfela de la toma de corriente antes de retirar los desechos.

**J)** No utilice nunca la herramienta si las protecciones o pantallas están defectuosas, o sin estar colocados en su sitio los dispositivos de seguridad, por ejemplo, el colector de residuos.

NOTA: Si no se utiliza un colector de residuos, el texto del ejemplo puede ser eliminado.

**K)** Mantenga la fuente de alimentación limpia de residuos y de otras acumulaciones de material, para evitar que se dañe o que se produzca un incendio.

**L)** No transporte la herramienta cuando la fuente de alimentación esté activada.

**M)** Pare la herramienta y saque el enchufe de la toma de corriente. Asegúrese de que todas las piezas móviles se han detenido por completo - siempre que deje la herramienta, - antes de eliminar atascos o desatascar el conducto, - antes de revisar, limpiar o trabajar en la herramienta.

**N)** No incline la herramienta cuando la fuente de alimentación esté activada.

FR

ES

PT

IT

EL

PL

RU

KZ

UA

RO

EN



FR

## **2.9 ADVERTENCIAS DE SEGURIDAD DE LA TRITURADORA: MATENIMIENTO Y ALMACENAMIENTO**

**A)** Cuando pare la herramienta para una reparación, inspección o para guardarla, o bien para cambiar algún accesorio, desconecte la fuente de alimentación, desenchufe la herramienta de la toma de corriente y asegúrese de que todas las piezas móviles se hayan parado completamente. Espere a que la herramienta se haya enfriado antes de llevar a cabo cualquier inspección, ajuste, etc. Realice el mantenimiento de la herramienta con atención y manténgala limpia.

**B)** Guarde la herramienta en un lugar seco y fuera del alcance de los niños.

**C)** Espere siempre a que la herramienta se haya enfriado antes de guardarla.

**D)** Cuando realice tareas de mantenimiento en los elementos trituradores, tenga en cuenta que, a pesar de haber apagado la fuente de alimentación con la función de enclavamiento de la protección, los elementos trituradores pueden seguir moviéndose.

**E)** Por seguridad, reemplace las partes dañadas o desgastadas. Utilice solamente piezas de repuesto y accesorios originales.

**F)** No intente nunca anular la función de enclavamiento de la protección.

## **2.10 ADVERTENCIAS DE SEGURIDAD DE LA TRITURADORA: INSTRUCCIONES DE SEGURIDAD ADICIONALES PARA APARATOS CON ACCESORIOS CON BOLSAS**

Apague la herramienta antes de acoplar o quitar la bolsa.

## **2.11 ADVERTENCIAS DE SEGURIDAD DE LA TRITURADORA: RECOMENDACIÓN**

La herramienta debe ser alimentada por un circuito con un interruptor diferencial (RCD) con una corriente de fuga que no supere los 30 mA. Antes de usar la herramienta, examínela visualmente para comprobar que los elementos trituradores, los tornillos de los elementos trituradores y otros elementos de sujeción estén firmes, que la carcasa no esté dañada y que las protecciones y las pantallas estén en su lugar. Reemplace el conjunto de componentes desgastados o dañados para preservar el equilibrio. Reemplace las etiquetas dañadas o ilegibles. Utilice únicamente accesorios y recambios originales.

## **2.12 ADVERTENCIAS DE SEGURIDAD ADICIONALES DE LA TRITURADORA**

- **ADVERTENCIA:** Las normas de algunos países estipulan los días y las horas en los que está permitido utilizar los productos, así como las restricciones aplicables de uso. Consulte con su comunidad para recibir información más detallada y procure respetar las normas con el fin de preservar la armonía en la vecindad y no cometer faltas administrativas. Utilice el producto sólo a horas razonables: no a primera hora de la mañana, ni a última hora de la noche, ni los fines de semana o días festivos en los que se pueda molestar a las personas. Infórmese sobre las restricciones locales.

- El material más largo que sobresale de la trituradora podría desprenderse al ser arrastrado por las cuchillas. Mantenga una distancia segura.

- El polvo de algunas pinturas, revestimientos y materiales puede causar irritación o reacciones alérgicas. El polvo de maderas como el roble, el haya, el MDF y otras es cancerígeno. Los materiales que contienen amianto sólo deben ser trabajados o tratados por operarios especializados y cualificados.

- Mantenga las etiquetas y placas de identificación en el aparato. Estas llevan información de seguridad importante. Si desaparecieran o se hicieran ilegibles, póngase en contacto con un punto de venta para reemplazarlos.

ES

PT

IT

EL

PL

RU

KZ

UA

RO

EN

## **2.13 ATENUACIÓN DE RUIDOS Y VIBRACIONES**

Para reducir el impacto del ruido y las vibraciones, limite el tiempo de trabajo, use métodos de trabajo que generen bajas vibraciones y ruidos, y viste un equipo de protección. Considere los siguientes puntos para reducir los riesgos de exposición a las vibraciones y el ruido:

1. Utilice el producto solo según el uso previsto en su diseño y especificado en estas instrucciones.
2. Compruebe que el producto esté en buen estado y el mantenimiento se haya realizado correctamente.
3. Utilice los accesorios apropiados con la unidad y asegúrese de que estén en buen estado.
4. Sujete bien los mangos o la superficie de agarre.
5. Efectúe en el producto aquellas operaciones de mantenimiento indicadas en las presentes instrucciones y manténgalo correctamente lubricado (si procede).
6. Planifique su horario de trabajo para repartir cualquier uso de herramientas de alta vibración a lo largo de un periodo de tiempo más largo.

## **2.14 RIESGO RESIDUAL**

Incluso en caso de que este producto se utilice cumpliendo todos los requisitos de seguridad, siempre queda un riesgo residual de lesiones y daños. En conexión con la estructura y el diseño del propio producto pueden ocurrir los riesgos siguientes:

- Problemas de salud derivados de la emisión de vibraciones si el producto se utiliza durante largos periodos de tiempo o no se gestiona adecuadamente y se mantiene correctamente.
- Lesiones y daños materiales debidos a la rotura de accesorios de corte o al impacto repentino de objetos ocultos durante el uso.
- Peligro de lesiones y daños materiales causados por objetos que salen despedidos.
- El uso prolongado de este producto deja al operario expuesto a vibraciones y puede producir el «síndrome de los dedos blancos». A fin de reducir tal riesgo, utilice guantes y mantenga las manos calientes. Si apareciera alguno de los síntomas del «síndrome de los dedos blancos», acuda al médico inmediatamente. Los síntomas del «síndrome de los dedos blancos» incluyen: adormecimiento, pérdida de sensación, hormigueo, escozor, pérdida de fuerza, así como cambios en el color o el estado de la piel. Estos síntomas aparecen normalmente en los dedos, las manos o las muñecas. El riesgo aumenta a bajas temperaturas.

## **2.15 REPARACIÓN**

**Encargue el mantenimiento de su herramienta eléctrica a un técnico cualificado que utilice únicamente piezas de recambio idénticas.** De este modo se conservará la seguridad de la herramienta eléctrica.

Si el cable de alimentación está dañado, debe ser sustituido por el fabricante o su servicio técnico para evitar riesgos innecesarios.

Si las escobillas de carbón necesitan ser reemplazadas, confíe dicha tarea a un reparador cualificado (reemplace siempre ambas escobillas al mismo tiempo).

FR

ES

PT

IT

EL

PL

RU

KZ

UA

RO

EN





FR

## 2.16 SÍMBOLOS EN EL PRODUCTO











**¡ADVERTENCIA! TODAS LAS SEÑALES DE SEGURIDAD EN EL PRODUCTO DEBEN PERMANECER LIMPIAS Y LEGIBLES. EN CASO DE QUE LAS SEÑALES DE SEGURIDAD FALTEN O SEAN ILEGIBLES, DEBEN SER REEMPLAZADAS POR EL DEPARTAMENTO DE SERVICIO POSTVENTA DE SU DISTRIBUIDOR LOCAL.**

CE	Cumple con los estándares europeos: Este símbolo indica que este producto ha pasado una prueba de compatibilidad siguiendo las directivas europeas pertinentes y cumple con dichas directivas.		
EAC	Símbolo de circulación de productos dentro del mercado de la Unión Aduanera de los estados miembros.		Cumple con el reglamento técnico de Ucrania.
IPX4	Código de protección internacional (grado de protección contra la entrada de polvo y agua)		Lea y comprenda todas las instrucciones antes de usar el producto y siga todas las advertencias y medidas de seguridad.
	Al final de su vida útil, los productos eléctricos no deben desecharse con el resto de la basura doméstica. Recíclelos si se dispone de instalaciones para ello. Consulte a las autoridades locales o su distribuidor para obtener consejos sobre el reciclaje.		
	Riesgo de lanzamiento de objetos. Mantenga a los transeúntes y a los animales domésticos alejados de la zona de peligro.		Lea el manual de instrucciones.
	Utilice protección auditiva.		Mantenga las manos alejadas de las partes móviles.
			No utilice esta herramienta a modo de escalón.
	Utilice guantes de protección.		Utilice calzado robusto y antideslizante.
	Utilice ropa ceñida de protección.		Desenchufe inmediatamente de la red eléctrica si el cable de alimentación sufre algún daño.

	<p>Espera a que todos los componentes de la herramienta se hayan detenido por completo antes de tocarlos.</p>		<p>Herramienta de clase II – Doble aislamiento.</p>
<p><b>P40</b></p>	<p>Las herramientas marcadas con (P40) funcionan de forma intermitente hasta la estabilización o durante 30 ciclos, lo que se consiga primero; cada ciclo comprende un periodo de funcionamiento de 40s a la potencia nominal de entrada y un periodo de 60s con la herramienta en vacío. La temperatura se mide al final de un periodo de carga.</p>		<p>Desconecte y desenchufe el aparato de la red eléctrica antes de realizar cualquier operación de limpieza o reparación, o si el cable está dañado.</p>
	<p>¡Advertencia! ¡Para evitar el peligro de asfixia, mantenga esta bolsa de plástico alejada de bebés y niños!</p>		

## 2.17 SÍMBOLOS EN ESTE MANUAL

	<p>Tipo y causa del peligro: La inobservancia de esta advertencia puede conducir a lesiones graves o mortales.</p>		<p>Tipo y causa del daño: Este símbolo indica que se pueden causar daños al aparato, al medioambiente o a la propiedad si no se sigue esta advertencia.</p>
	<p>Nota: Este símbolo indica información importante para una mejor comprensión del producto.</p>		<p>Lea el manual: Este símbolo indica que debe leer con atención el manual de usuario.</p>
	<p>Este producto es reciclable. Si no puede seguir utilizándose, llévalo a un punto de recogida de productos reciclables.</p>		<p>Recicle este manual de instrucciones</p>
	<p>Código de reciclaje del papel.</p>		<p>Nivel de potencia acústica garantizado (sometido a ensayo de acuerdo con lo dispuesto en Directiva 2000/14/CE modificada por 2005/88/CE).</p>
	<p>Consulte la ilustración correspondiente al final del folleto.</p>		

FR

### 3. DATOS TÉCNICOS

<b>Modelo</b>	<b>ESH2-40.4</b>
<b>Voltaje nominal, frecuencia</b>	<b>220-240 V~, 50 Hz</b>
<b>Potencia absorbida nominal</b>	<b>2500 W(P40)</b>
<b>Corriente máxima</b>	<b>10A</b>
<b>Modo de funcionamiento</b>	<b>P40:2500W S1:2200W</b>
<b>Velocidad en vacío</b>	<b>5000 min<sup>-1</sup></b>
<b>Diámetro máximo de corte</b>	<b>máx. Ø 40mm</b>
<b>Bolsa colectora</b>	<b>40 l</b>
<b>Peso aprox.</b>	<b>10.6 kg</b>
<b>Nivel de potencia acústica medido en la estación del operador L<sub>PA</sub></b>	<b>99.3 dB(A)</b>
<b>Incertidumbre K<sub>PA</sub></b>	<b>3 dB(A)</b>
<b>Nivel de potencia acústica medido L<sub>WA</sub></b>	<b>107 dB(A)</b>
<b>Incertidumbre K<sub>WA</sub></b>	<b>2.4 dB(A)</b>
<b>Nivel de potencia acústica garantizado L<sub>WA</sub> (según 2000/14/CE modificada por 2005/88/CE)</b>	<b>110 dB(A)</b>
<b>Grado de protección</b>	<b>IPX4</b>

Los valores sonoros se han determinado según el código de prueba de ruido que figura en la norma EN13683, utilizando las normas básicas EN ISO 3744 y EN ISO 11094.

La intensidad del sonido al que está expuesto el usuario puede exceder 85 dB(A), por lo que es necesario tomar medidas de protección auditivas.

Las cifras de ruido indicadas son niveles de emisión, pero no necesariamente niveles de trabajo seguro. Algunos factores que influyen en el nivel efectivo de exposición de la mano de obra son las características del lugar de trabajo, las demás fuentes de sonido, etc., es decir, el número de herramientas y otros procesos adyacentes, así como el tiempo que un usuario está expuesto al ruido. Asimismo, el nivel de exposición permitido podría variar en función del país. No obstante, esta información permitirá al usuario de la herramienta una mejor evaluación del peligro y los riesgos.

### 4. MONTAJE



**¡ADVERTENCIA! ¡EL PRODUCTO DEBE ESTAR COMPLETAMENTE MONTADO ANTES DE UTILIZARLO! ¡NO UTILICE UN PRODUCTO QUE SOLO ESTÁ PARCIALMENTE MONTADO O QUE SE HAYA MONTADO CON PIEZAS DAÑADAS! ¡SIGA PASO A PASO LAS INSTRUCCIONES DE MONTAJE Y CONSULTE LAS ILUSTRACIONES INCLUIDAS A MODO DE REFERENCIA VISUAL PARA FACILITARLE EL MONTAJE DEL PRODUCTO!**

ES

PT

IT

EL

PL

RU

KZ

UA

RO

EN

## 4.1 DESEMBALAJE

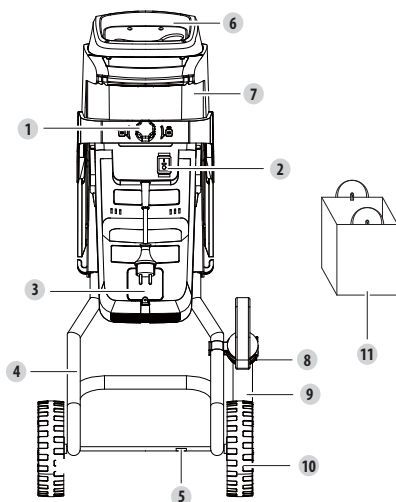

1. Mando de bloqueo de la tolva
2. Botón interruptor
3. Fácil acceso a las escobillas de carbón
4. Conjunto del soporte
5. Eje
6. Tolva
7. Cuerpo principal
8. Soporte de la paleta
9. Paleta
10. Ruedas (dos)
11. Bolsa colectora

### Instrucciones de desembalaje:

- Utilice siempre guantes cuando desembale.
- No utilice cúter, cuchillo, sierra ni ninguna otra herramienta similar para desembalar.
- Transporte la herramienta sólo por la empuñadura (6).
- Guarde la caja para su posterior reutilización (transporte y almacenamiento).
- Conserve el manual de instrucciones en un área seca para consultas adicionales.

## 4.2 INSTALACIÓN

### Montar el soporte del producto: Ilustración ②.1 a ②.3

Conecte las ruedas (10) y el eje (5) al conjunto del soporte de la máquina (4).

Atornille el conjunto del soporte al producto y coloque la bolsa de recogida en los ganchos de la parte inferior del cuerpo principal (7).

## 4.3 PREPARACIÓN



**¡ADVERTENCIA! MANTENGA A NIÑOS Y ANIMALES DOMÉSTICOS A UNA DISTANCIA SEGURA DEL APARATO. LAS NORMAS U ORDENANZAS MUNICIPALES PUEDEN DETERMINAR LA EDAD MÍNIMA PARA PODER USAR LA TRITURADORA.**

### Llevar equipo de seguridad: Ilustración ③.1

Antes de utilizar el producto, asegúrese de ponerse el siguiente equipo de protección:

- Gafas de seguridad
- Guardapolvo protector
- Mascarilla
- Botas de seguridad
- Orejeras
- Guantes protectores

#### 4.4 PRIMER USO



**¡ADVERTENCIA! LEA EL APARTADO DE MEDIDAS DE SEGURIDAD AL PRINCIPIO DE ESTE MANUAL, INCLUYENDO TODO EL TEXTO DE LOS SUBTÍTULOS ANTES DE USAR EL PRODUCTO.**

Preste especial atención a la parte de las instrucciones de uso inicial del aparato: concentre toda su atención en ese primer uso. Realice la primera prueba en un espacio libre sin obstáculos ni elementos circundantes.

#### 4.5 UTILIZACIÓN



**¡PRECAUCIÓN! LAS PLANTAS MUY LARGAS QUE SOBRESALEN DEL BORDE DE LA TRITURADORA PUEDEN OSCILAR BRUSCAMENTE AL SER ATRAPADAS POR LAS CUCHILLAS. EL BORDE DE LA TRITURADORA PUEDEN OSCILAR BRUSCAMENTE AL SER ATRAPADAS POR LAS CUCHILLAS. MANTENGA UNA DISTANCIA SEGURA.**

#### Encendido y apagado Ilustración (4.1)

Después de haber asegurado el cable de extensión, conéctelo a una fuente de alimentación. Para poner en marcha la trituradora eléctrica, gire a la derecha el pomo de bloqueo (1) y deslice hacia arriba el interruptor de encendido/apagado (2). Para detener la herramienta, deslice hacia abajo el interruptor de encendido/apagado.

### 5. TRANSPORTE

El transporte de la herramienta puede requerir que cumpla con ciertos requisitos específicos de su país. Asegúrese de respetarlos en su totalidad poniéndose en contacto con las autoridades de su país.

Deje que la herramienta se enfríe durante 2 horas al aire libre antes de transportarla. Asegúrese de que la temperatura durante el transporte nunca esté fuera del margen de temperatura indicado en el capítulo de almacenamiento. Proteja el producto de posibles golpes o vibraciones fuertes que pudieran producirse durante su transporte en vehículos. Sujete el producto de una manera segura para evitar que pueda resbalsarse o caerse.

### 6. ALMACENAMIENTO Y PROTECCIÓN INVERNAL

#### 6.1 ALMACENAMIENTO DE LA HERRAMIENTA

Deje que la herramienta se enfríe durante 2 horas al aire libre antes de almacenarla. Fije bien la herramienta durante su transporte (retire la cuchilla). Revise bien la unidad en busca de partes desgastadas, aflojadas o dañadas. Limpie el producto antes de guardarlo.

Almacene siempre la herramienta en lugar limpio, seco y bien ventilado a una temperatura entre 4 °C y 24 °C. Cúbrela para que tenga una mayor protección. No deje el producto expuesto a la luz del sol. Asegúrese de que el producto esté siempre protegido del frío y la humedad. Se recomienda guardar el producto en su embalaje original, o cubrirlo con una caja o un paño apropiado para protegerlo del polvo.

## 7. MANTENIMIENTO

### 7.1 LIMPIEZA



**¡ADVERTENCIA! NO MANEJE LAS PIEZAS DE CORTE SIN GUANTES, DADO QUE ESTÁN AFILADAS Y PUEDEN ESTAR CALIENTES TRAS SU USO, LO QUE PUEDE DAR LUGAR A LESIONES.**

#### Limpieza del producto: Ilustración 5.1

Deje que la herramienta se enfríe durante 2 horas al aire libre antes de limpiarla. Saque la cuchilla de su cierre.

Mantenga todos los dispositivos de seguridad, las ranuras de aire y la carcasa del motor libres de residuos y suciedad. Limpie el equipo con un paño. Se recomienda encarecidamente limpiar el aparato después de cada uso. No utilice productos de limpieza, ya que pueden dañar el plástico y debilitar la integridad estructural de la podadera.

### 7.2 CALENDARIO DE MANTENIMIENTO

Parte	Acción	Antes/después de cada uso	Cada 10 h
Espada	COMPROBAR	.	
	LIMPIAR	.	
	CAMBIAR	CUANDO SEA NECESARIO / CONSULTAR LA RESOLUCIÓN DE PROBLEMAS	

### 7.3 SUSTITUCIÓN

Durante las tareas de mantenimiento y reparación, utilice únicamente piezas de repuesto idénticas. El uso de cualquier otra pieza puede causar situaciones de peligro o dañar el producto. Si reemplaza la espada, asegúrese de que se mantengan estas características: misma forma, misma longitud, mismo grosor, mismo peso, mismo material.

La siguiente parte de este producto puede ser sustituida por el consumidor.

→ Cuchilla (8231-545201)

Las piezas de repuesto están disponibles en un distribuidor autorizado o a través de nuestro servicio de atención al cliente.



FR

## 7.4 PLANO DE DESPIECE



**LAS PIEZAS DE REPUESTO ESTÁN DISPONIBLES HASTA 5 AÑOS DESPUÉS DE LA COMPRA DEL PRODUCTO.**

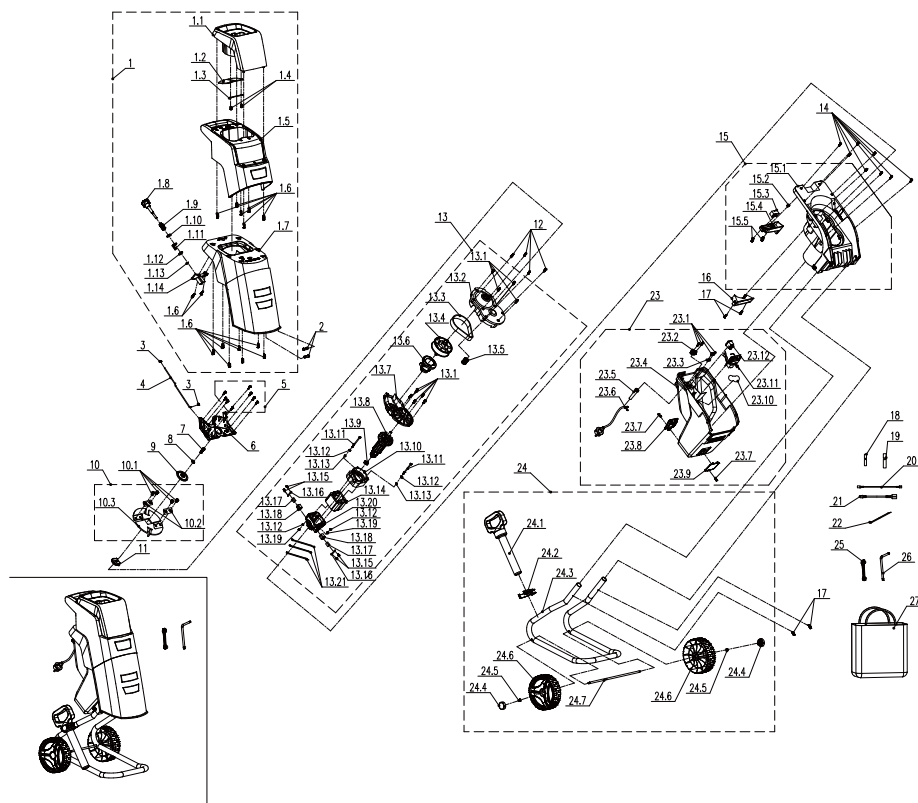

POSICIÓN	DESCRIPCIÓN
1	Carcasa superior
2	Pasador
3	Tuerca
4	Barra de tracción
5	Tornillo
6	Tablero de bloque
7	Tornillo
8	Junta

9	Capa del montículo
10	Conjunto de la base de la cuchilla
11	Tarugo de transmisión
12	Tornillo
13	Tarugo de transmisión
14	Tornillo
15	Conjunto de la carcasa base

16	Deflector de aire
17	Tornillo
18	Tubo de contracción en caliente
19	Tubo de contracción en caliente
20	Cable de conexión
21	Cable de conexión
22	Sujetacables

PT

IT

EL

PL

RU

KZ

UA

RO

EN

POSICIÓN	DESCRIPCIÓN				
23	Conjunto de la caja del motor	24	Ruedas, Tubo, Tolva de alimentación	26	Llave
		25	Llave	27	Sac de collecte

## 7.5 RESOLUCIÓN DE PROBLEMAS



**¡PELIGRO! RIESGO DE LESIONES DEBIDO A DESCARGAS ELÉCTRICAS. APAGUE EL MOTOR DEL PRODUCTO ANTES DE TRATAR DE RESOLVER ALGÚN PROBLEMA.**

Problemas	Posibles causas	Soluciones	Cualificación
La herramienta no se enciende	No está conectada a la fuente de alimentación	Conéctela a la fuente de alimentación	Cliente
	El cable de alimentación o el enchufe están dañados	Confíe su examen a un electricista especializado	Servicio de posventa
	Otros defectos eléctricos en la herramienta	Confíe su examen a un electricista especializado	Servicio de posventa
	La protección contra sobrecarga está activada	Espere a que el producto se enfríe y pulse el botón de encendido.	Cliente
	La protección de la cuchilla no está bien instalada	Instale la protección correctamente	Cliente
El material triturado no está bien troceado	La contracuchilla no está bien ajustada	Ajuste la contracuchilla	Cliente
Demasiadas vibraciones o ruido	La cuchilla está dañada	Reemplace la cuchilla	Cliente
	Cuchilla bloqueada	Quite la obstrucción	Cliente
	Los pernos/perillas están aflojados	Apriete los pernos/perillas	Cliente

FR

## 7.6 CIRCUNSTANCIAS FATALES: PROBLEMAS CRÍTICOS

Problemas	Soluciones
La herramienta desprende humo durante el trabajo	Detenga inmediatamente la máquina, luego hable con el centro de servicio

PT

### 8. FIN DE SU VIDA ÚTIL



Los productos eléctricos no deben desecharse con el resto de la basura doméstica. Los productos eléctricos usados deben ser desechados y recogidos por separado en puntos de recogida provistos para tal propósito. Solicite información sobre el reciclaje a las autoridades locales o su distribuidor.

IT

### 9. GARANTÍA

EL

#### 9.1 GARANTÍA STERWINS

Los productos STERWINS están diseñados según los más altos estándares de calidad para productos destinados al mercado de consumo. Esta garantía de venta cubre un periodo de 5 años a partir de la fecha de compra del producto. Esta garantía cubre todos los defectos de materiales y mano de obra: piezas y elementos faltantes y daños que se produzcan en circunstancias normales de uso. Las reparaciones y la sustitución de piezas no permiten prolongar el período de garantía inicial. Debe presentar la prueba de compra de este producto y la fecha de compra. La cobertura de la garantía del producto está limitada al valor del producto.

PL

RU

#### 9.2 EXCLUSIONES DE GARANTÍA

La garantía no cubre problemas o incidentes producidos a raíz del uso incorrecto del producto. Artículos que no están cubiertos por la garantía:

KZ

UA

- La herramienta se ha usado de forma incorrecta.
- Daños ocurridos durante el transporte o instalación de este producto.
- Se han efectuado reparaciones y/o reemplazos en el producto por parte de terceros.
- Daños causados por factores externos u objetos extraños como arena o piedras.
- Daños resultantes del no seguimiento de las instrucciones de uso y seguridad.
- La herramienta se ha desarmado o abierto.
- La herramienta ha estado en un ambiente húmedo (rocío, lluvia, sumergida en agua ...).
- El producto se ha utilizado con fines profesionales.
- El producto se ha almacenado a una temperatura fuera del margen de temperatura especificado en el apartado "Almacenamiento".

RO

EN

Este producto debe usarse en circunstancias normales y para fines no profesionales. Por lo tanto, quedan excluidos de esta garantía aquellos productos que hayan sido utilizados por empresas de jardinería, autoridades locales, así como empresas que ofrezcan alquileres de pago o préstamos gratuitos de equipos.

En caso de observarse algún defecto o problema en el producto, siempre debe consultar primero con su distribuidor de productos Sterwins. En la mayoría de los casos, el distribuidor de productos Sterwins podrá resolver el problema o corregir el defecto. Guarde su factura o recibo, porque serán necesarios para procesar cualquier reclamación.



## Introdução

Obrigado por escolher este produto. Quando desenhamos e fabricamos os nossos produtos, esforçamo-nos por garantir uma excelente qualidade que vá ao encontro das necessidades dos utilizadores domésticos.

**IMPORTANTE! PARA OBTER A MÁXIMA SATISFAÇÃO COM ESTE PRODUTO, APÓS A MONTAGEM, UTILIZAÇÃO E MANUTENÇÃO, RECOMENDAMOS QUE LEIA COM ATENÇÃO ESTE MANUAL DE UTILIZAÇÃO ANTES DE USAR O PRODUTO. PRESTE ATENÇÃO AOS AVISOS BÁSICOS RELACIONADOS COM A SEGURANÇA APRESENTADOS NESTE MANUAL E GUARDE O MANUAL PARA FUTURAS REFERÊNCIAS.**



**IMPORTANTE: GUARDE PARA FUTURAS REFERÊNCIAS: LEIA COM ATENÇÃO.**

### 1. UTILIZAÇÃO PREVISTA DO TRITURADOR ELÉTRICO

Este produto foi criado apenas para um uso no exterior e não pode, em nenhuma circunstância, ser usado dentro de um edifício. O triturador elétrico ESH2-40.4 foi criado com uma entrada de potência máxima de 2500W (P40).

Este produto foi criado para reduzir resíduos biodegradáveis, resíduos orgânicos de jardim, em pedaços mais pequenos, como folhas, pequenos ramos e relva, e é usado numa posição estacionária por um operador que se encontre no chão.

Este produto não foi criado para triturar peças de metal, rochas, garrafas, latas, etc., ou resíduos suaves, como lixo de cozinha.

Este produto foi criado para ser usado apenas de um modo doméstico ligeiro, em espaços pequenos. Não é adequado para aplicações comerciais ou espaços abertos maiores, e não deverá ser usado com outros intuitos para além dos descritos. Seguir estas instruções permite-lhe otimizar o tempo de vida do produto.

Após desempacotar o aparelho, certifique-se de que este está completo com os respetivos acessórios (se existirem). Se o produto estiver danificado ou defeituoso, não o use e devolva-o no seu revendedor. Se entregar esta máquina a outra pessoa, entregue também este manual de instruções.

**Por favor, tenha em conta que o aparelho não foi criado para um uso comercial ou industrial. A nossa garantia perde a validade se o aparelho for usado em negócios comerciais ou industriais, ou para intuitos semelhantes. Este produto foi criado para ser usado ao longo de um período de 5 anos (tempo de vida esperado).**

FR

ES

PT

IT

EL

PL

RU

KZ

UA

RO

EN

FR

## 2. INSTRUÇÕES DE SEGURANÇA



**AVISO: LEIA TODOS OS AVISOS DE SEGURANÇA, INSTRUÇÕES, ILUSTRAÇÕES E ESPECIFICAÇÕES FORNECIDAS COM ESTA FERRAMENTA ELÉTRICA. NÃO SEGUIR TODAS AS INSTRUÇÕES APRESENTADAS ABAIXO PODE RESULTAR EM CHOQUE ELÉTRICO, INCÊNDIO E/OU FERIMENTOS GRAVES.**

ES

PT

**GUARDE TODOS OS AVISOS E INSTRUÇÕES PARA FUTURAS REFERÊNCIAS.**

IT

### 2.1 AVISOS DE SEGURANÇA GERAIS DA FERRAMENTA ELÉTRICA

EL

O termo “ferramenta elétrica” nos avisos diz respeito à sua ferramenta alimentada pela rede (com fio) ou com bateria (sem fio). Não utilize o produto perto de superfícies de vidro, automóveis, caminhões, janelas, poços, túneis, etc. sem ajustar adequadamente a orientação da descarga.

PL

**Não force nem sobrecarregue o produto. Este fará o trabalho melhor e de forma mais segura quando usado à taxa para que foi criado.**

RU

Se o produto já estiver montado, certifique-se de que todos os parafusos estão bem apertados antes da utilização. Se o produto tiver de ser montado, certifique-se de que, ao abrir a embalagem, todos os elementos necessários para a montagem do produto foram fornecidos. Se o produto estiver danificado ou tiver algum defeito, não o use e devolva-o ao seu revendedor.

KZ

### 2.2 SEGURANÇA NA ÁREA DE TRABALHO AVISOS

UA

**A) Mantenha a área de trabalho limpa e bem iluminada.** Áreas desarrumadas ou escuras são propícias a acidentes.

**C) Mantenha as crianças e pessoas que passem afastadas enquanto trabalhar com uma ferramenta elétrica.** As distrações podem fazer com que perca o controlo.

RO

**B) Não ligue ferramentas elétricas em atmosferas explosivas, tal como na presença de líquidos inflamáveis, gases ou pó.** As ferramentas elétricas produzem faíscas que podem dar origem à ignição de lixos e de gases.

EN

### 2.3 AVISOS DE SEGURANÇA ELÉTRICOS

**A) As fichas da ferramenta elétrica têm de corresponder à tomada. Nunca modifique uma ficha de forma alguma. Não utilize qualquer adaptador com ferramentas elétricas com ligação à terra.** O uso de fichas não modificadas e tomadas correspondentes reduz o risco de choque elétrico.

**C) Não exponha uma ferramenta elétrica à chuva ou a condições de humidade.** A entrada da água na ferramenta elétrica aumentará o risco de choque elétrico.

**B) Evite o contacto corporal com superfícies com ligação à terra, tais como tubos, radiadores, faixas e frigoríficos.** Existe um risco acrescido de choque elétrico se o seu corpo estiver ligado à terra.

**D) Não abuse do fio. Nunca utilize o fio para transportar, puxar ou desligar a ferramenta elétrica. Mantenha o fio afastado do calor, óleo, arestas afiadas ou peças móveis.** Fios danificados ou presos aumentam o risco de choque elétrico.

**E) Quando estiver a trabalhar com uma ferramenta elétrica ao ar livre, utilize uma extensão adequada para a utilização no exterior.** A utilização de um fio adequado ao exterior reduz o risco de choque elétrico.

**F) A máquina deve ser alimentada através de um DCR (dispositivo de corrente residual) com uma corrente de corte inferior ou igual a 30mA.** A utilização de um DCR reduz o risco de choque elétrico.

## **2.4 AVISOS DE SEGURANÇA PESSOAL**

**A) Mantenha-se alerta, observe o que está a fazer e use senso comum quando estiver a trabalhar com uma ferramenta elétrica. Não utilize uma ferramenta elétrica enquanto estiver cansado ou sob o efeito de drogas, álcool ou medicação.** Um momento de falta de atenção enquanto trabalha com ferramentas elétricas pode resultar em ferimentos graves.

**B) Use equipamento pessoal de proteção. Use sempre proteção ocular e auditiva quando usar a máquina.** O equipamento de segurança, tal como máscara respiratória, calçado de segurança antiderrapante, capacete de segurança ou proteção auditiva, utilizado nas condições adequadas reduzirá a hipótese de ferimentos.

**C) Evite os arranques sem intenção. Certifique-se de que o interruptor se encontra na posição de desligado antes de ligar à alimentação e/ou bateria e antes de pegar ou transportar a ferramenta.**

Transportar ferramentas elétricas com o seu dedo no interruptor ou fornecer energia a ferramentas elétricas que tenham o interruptor na posição de ligado convida a acidentes!

**G) Antes da utilização, verifique o fio da alimentação e a extensão quanto a sinais de danos ou desgaste.** Se o fio ficar danificado durante a utilização, desligue imediatamente o fio da alimentação. **NÃO TOQUE NO FIO ANTES DE O DESLIGAR DA ALIMENTAÇÃO.** Não utilize a máquina se o fio da alimentação estiver gasto ou danificado.

**D) Retire qualquer chave de ajuste ou chave de fendas antes de ligar a ferramenta a gasolina.** Uma chave de porcas ou uma chave deixada ligada a uma peça rotativa da ferramenta elétrica pode provocar ferimentos.

**E) Não se estique. Mantenha sempre uma posição e equilíbrio adequados.** Isso proporciona um melhor controlo da ferramenta elétrica em situações inesperadas.

**F) Vista-se adequadamente. Não use roupa larga nem joias. Mantenha o seu cabelo e roupa afastados das peças móveis.** Roupas largas, joias ou cabelo comprido podem ser apanhados pelas peças em movimento. **Enquanto utiliza a máquina, utilize sempre calçado robusto e calças compridas.** Não utilize a máquina descalço ou de sandálias.

**G) Se forem fornecidos dispositivos para a ligação de extração de pó e facilidades de recolha, certifique-se de que estes estão ligados e de que são devidamente utilizados.** A utilização de dispositivos de extração do pó pode reduzir os perigos relacionados com o pó.

**H) Não permita que a familiarização ganhe com a utilização de ferramentas o torne mais complacente e ignore os princípios de segurança da ferramenta.** Uma ação descuidada pode causar graves ferimentos numa fração de segundo.

## **2.5 UTILIZAÇÃO E CUIDADOS DA FERRAMENTA ELÉTRICA**

**A) Não force a ferramenta elétrica. Utilize a ferramenta elétrica correta para a sua aplicação.** A ferramenta elétrica correta fará o trabalho melhor e de forma mais segura ao ritmo para o qual foi concebida.

**B) Não utilize a ferramenta elétrica se o interruptor não a ligar e desligar.** Qualquer ferramenta elétrica que não possa ser controlada pelo interruptor torna-se perigosa e tem de ser reparada.

FR

ES

PT

IT

EL

PL

RU

KZ

UA

RO

EN

FR

**C) Desligue a ficha da alimentação e/ou retire a bateria da ferramenta elétrica, se amovível, antes de fazer quaisquer ajustes, mudar de acessórios ou armazenar a ferramenta elétrica.** Tais medidas preventivas de segurança reduzem o risco de ligar a ferramenta elétrica acidentalmente.

**D) Guarde ferramentas elétricas sem carga fora do alcance de crianças e não permita que pessoas estranhas às ferramentas elétricas ou a estas instruções trabalhem com a ferramenta elétrica.** As ferramentas elétricas são perigosas nas mãos de utilizadores sem formação.

**E) Proceda à manutenção das ferramentas elétricas e acessórios. Verifique desalinhamentos ou bloqueios das peças móveis, quebra de peças e quaisquer outras condições que possam afetar o funcionamento da ferramenta elétrica. Caso a ferramenta apresente danos, esta deverá ser entregue para reparação antes de voltar a ser utilizada.** Muitos acidentes são provocados pela fraca manutenção das ferramentas elétricas.

**F) Mantenha as ferramentas de corte afiadas e limpas.** Ferramentas de corte devidamente mantidas e com arestas de corte afiadas têm uma menor probabilidade de prender e são mais fáceis de controlar.

**G) Utilize a ferramenta elétrica, acessórios e cabeças de aperto de acordo com estas instruções, tendo em conta as condições de trabalho e o trabalho a ser efetuado.** A utilização da ferramenta elétrica para operações diferentes das previstas pode resultar numa situação perigosa.

**H) Mantenha as pegas e superfícies de segurar secas, limpas e sem óleo ou gordura.** Pegas e superfícies de segurar escorregadias não permitem o manuseamento seguro nem o controlo da ferramenta em situações inesperadas.

ES

PT

IT

EL

PL

RU

KZ

UA

RO

EN

## **2.6 AVISOS DE SEGURANÇA DO TRITURADOR: TREINO**

**A)** Leia atentamente o manual de instruções. Familiarize-se com os controlos e a utilização adequada da máquina.

**B)** Nunca permita que uma criança ou uma pessoa que não esteja familiarizada com estas instruções use o aparelho. Há a possibilidade de existirem regulamentos locais que restrinjam a idade do operador.

**C)** Tenha em conta que o operador ou utilizador é o responsável por acidentes ou perigos que ocorram a outras pessoas ou à sua propriedade.

## **2.7 AVISOS DE SEGURANÇA DO TRITURADOR: PREPARAÇÃO**

**A)** Arranje proteção auditiva e óculos de segurança. Use-os constantemente enquanto utiliza a máquina.

**B)** Enquanto utiliza o aparelho, utilize sempre calçado robusto e calças compridas. Não utilize a máquina descalço ou de sandálias. Evite usar roupa larga que tenha fios pendurados.

**C)** Utilize a máquina na posição recomendada e apenas numa superfície firme e nivelada.

**D)** Não utilize a máquina numa superfície pavimentada ou com cascalho, onde o material ressaltado pode dar origem a ferimentos.

**E)** Antes da utilização, inspecione sempre visualmente para se certificar de que os meios para triturar, os parafusos destes e outros fixadores estão bem fixos, que a estrutura não está danificada e que as proteções estão todas no devido lugar. Substitua lâminas gastas ou danificadas e os parafusos em conjunto, para manter o equilíbrio. Substitua as etiquetas danificadas ou ilegíveis.

**F)** Antes da utilização, verifique o fio da alimentação e a extensão quanto a sinais de danos ou desgaste. Se o fio ficar danificado durante a utilização, desligue imediatamente o fio da alimentação. **NÃO TOQUE NO FIO ANTES DE O DESLIGAR DA ALIMENTAÇÃO.** Não utilize a máquina se o fio da alimentação estiver gasto ou danificado.

**G)** Nunca utilize o aparelho com pessoas, especialmente crianças ou animais por perto.

## **2.8 AVISOS DE SEGURANÇA DO TRITURADOR: FUNCIONAMENTO**

**A)** Antes de ligar a máquina, certifique-se de que a câmara de alimentação está vazia.

**B)** Mantenha a cara e o corpo afastados da entrada da alimentação.

**C)** Não deixe que as mãos ou outra parte do corpo ou roupa entrem dentro da câmara de alimentação, rampa de descarga ou perto de qualquer peça em movimento.

**D)** Mantenha a base e o equilíbrio constantemente adequados. Não se estique. Nunca fique num nível superior à base da máquina quando estiver a inserir material lá para dentro.

**E)** Mantenha-se sempre afastado da zona de descarga quando estiver a usar a máquina.

**F)** Quando estiver a colocar material para dentro da máquina, tenha muita atenção, pois não devem entrar pedaços de metal, pedras, garrafas, latas ou outros objetos estranhos.

**G)** Se o mecanismo de corte atingir um objeto estranho, ou se a máquina começar a fazer ruídos estranhos ou vibração, desligue a fonte de alimentação e deixe a máquina parar por completo. Desligue a máquina da alimentação e siga os passos apresentados a seguir antes de reiniciar e utilizar a máquina:

I) Inspeccione quanto a danos;

II) Substitua ou repare quaisquer peças danificadas;

III) Procure e aperte quaisquer peças soltas.

**H)** Não permita que o material processado se amontoe na zona de descarga. Isso pode impedir uma descarga adequada e pode dar origem a ressaltos do material pela entrada da alimentação.

**I)** Se a máquina ficar obstruída, desligue a fonte de alimentação e retire a ficha da tomada antes de limpar as obstruções.

**J)** Nunca utilize a máquina com proteções defeituosas ou sem os dispositivos de segurança como, por exemplo, o coletor de resíduos no devido lugar.

**NOTA:** Se não for usado um coletor de resíduos, o texto do exemplo pode ser apagado.

**K)** Mantenha a fonte de alimentação afastada do lixo e de outras acumulações para impedir danos na alimentação ou possível fogo.

**L)** Não transporte esta máquina enquanto a alimentação estiver a funcionar.

**M)** Pare a máquina e retire a ficha da tomada. Certifique-se de que todas as peças móveis pararam por completo quando deixar a máquina, antes de eliminar bloqueios ou desbloquear uma saída, antes de inspecionar, limpar ou efetuar trabalhos na máquina ou após bater num objeto estranho.

**N)** Não incline a máquina enquanto a alimentação estiver a funcionar.

## **2.9 AVISOS DE SEGURANÇA DO TRITURADOR: MANUTENÇÃO E ARMAZENAMENTO**

**A)** Quando a máquina for parada para ser reparada, inspecionada ou guardada, ou quando mudar um acessório, desligue a alimentação, retire a ficha da tomada e certifique-se de que todas as peças que se movem pararam por completo. Deixe a máquina arrefecer antes de fazer quaisquer inspeções, ajustes, etc. Mantenha a máquina com cuidado e mantenha-a limpa.

**B)** Guarde a unidade num local seco e fora do alcance das crianças.

**C)** Deixe a máquina arrefecer sempre antes de a guardar.

**D)** Quando reparar as peças de corte, tenha em conta que, mesmo que a alimentação não ligue a unidade devido a uma característica de paragem da proteção, as peças de corte ainda podem ser movidas.

FR

ES

PT

IT

EL

PL

RU

KZ

UA

RO

EN



FR

E) As peças desgastadas ou danificadas deverão ser substituídas por peças de reposição e acessórios de origem. Use apenas peças sobresselentes e acessórios genuínos.

F) Nunca tente controlar manualmente o sistema de bloqueio da proteção.

ES

## **2.10 AVISOS DE SEGURANÇA DO TRITURADOR: INSTRUÇÕES DE SEGURANÇA ADICIONAIS PARA UNIDADES COM SACO**

Desligue a máquina antes de fixar ou retirar o saco.

PT

## **2.11 AVISOS DE SEGURANÇA DO TRITURADOR: RECOMENDAÇÃO**

A máquina deve ser alimentada através de um DCR (dispositivo de corrente residual) com uma corrente de corte inferior ou igual a 30mA. Antes da utilização, inspecione sempre visualmente para se certificar de que os meios para triturar, os parafusos destes e outros fixadores estão bem fixos, que a estrutura não está danificada e que as proteções estão todas no devido lugar. Substitua lâminas gastas ou danificadas e os parafusos em conjunto, para manter o equilíbrio. Substitua as etiquetas danificadas ou ilegíveis. Use apenas peças sobresselentes e acessórios genuínos.

IT

EL

## **2.12 AVISOS DE SEGURANÇA ADICIONAIS DO TRITURADOR**

· **AVISO:** Nalguns países, as normas definem a que altura do dia e em que dias estes aparelhos podem ser usados, e quais as restrições aplicadas! Pergunte à sua comunidade e respeite os regulamentos de forma a preservar uma vizinhança pacífica, evitando também cometer infrações administrativas! Opere o produto apenas em horários razoáveis – Nem muito cedo nem muito tarde ou nos fins-de-semana/feriados, quando as pessoas podem ser perturbadas. Informe-se sobre as restrições locais.

· Material comprido que saia do triturador pode ressaltar quando é puxado pelas lâminas. Mantenha uma distância segura.

· O pó de algumas tintas, revestimentos e materiais pode causar irritação ou reações alérgicas. O pó de madeira, como carvalho, faia, MDF e outros é cancerígeno. Materiais com amianto só podem ser trabalhados ou tratados por especialistas qualificados.

· Mantenha as etiquetas e placas com o nome no aparelho. Estas têm informações de segurança importantes. Se estiverem ilegíveis ou em falta, contacte o seu revendedor para proceder à substituição.

PL

RU

KZ

UA

RO

## **2.13 REDUÇÃO DA VIBRAÇÃO E DO RUÍDO**

Para reduzir o impacto do ruído e emissão de vibrações, limite o tempo de funcionamento, use modos de funcionamento com fraca vibração e pouco ruído, e use também equipamento de proteção pessoal. Tenha em consideração os pontos seguintes, de forma a minimizar os riscos de exposição à vibração e ao ruído:

1. Utilize o produto apenas para o fim para o qual foi concebido e de acordo com estas instruções.
2. Certifique-se de que o produto se encontra em bom estado e com a devida manutenção.
3. Use os acessórios corretos para o aparelho e certifique-se de que estão em bom estado.
4. Mantenha o aparelho bem seguro pelas pegas/superfície aderente.
5. Proceda à manutenção deste produto de acordo com estas instruções e mantenha-o bem lubrificado (onde necessário).
6. Planeie o seu trabalho, de modo a dividir a utilização de ferramentas com muita vibração por vários dias.

EN

## 2.14 RISCOS RESIDUAIS

Mesmo que este aparelho seja operado em conformidade com todos os requisitos de segurança, existem ainda potenciais riscos de ferimentos e de danos. Os seguintes perigos podem ocorrer associados à estrutura e à conceção deste produto:

- Problemas de saúde resultantes da emissão de vibrações se o aparelho for utilizado durante longos períodos de tempo ou caso este não seja gerido adequadamente ou conservado corretamente.
- Ferimentos e danos patrimoniais causados por ferramentas de aplicação danificadas ou pelo impacto súbito de objetos escondidos durante a utilização.
- Perigo de ferimentos e danos patrimoniais causados por objetos ressaltados.
- A utilização prolongada deste produto expõe o operador a vibrações e pode dar origem à doença dos “dedos brancos”. De modo a reduzir o risco, use luvas e mantenha as suas mãos quentes. Se aparecer algum dos sintomas de "dedos brancos", consulte imediatamente um médico. Esses sintomas de "dedos brancos" podem incluir dormência, perda de sensação, formigueiro, picadas, dor, perda e força, alterações na cor ou condição da pele. Estes sintomas normalmente aparecem nos dedos, mãos ou pulsos. O risco aumenta com baixas temperaturas.

## 2.15 REPARAÇÃO

**A reparação da sua ferramenta elétrica deverá ser sempre efetuada por pessoas qualificadas, utilizando apenas peças sobresselentes idênticas.** Isso garante que a segurança da ferramenta elétrica é mantida.



Se o fio da alimentação ficar danificado, tem de ser substituído pelo fabricante ou pelo seu agente de reparação, de modo a evitar quaisquer perigos.

Se as escovas de carbono tiverem de ser substituídas, isso deverá ser feito por um técnico qualificado (substitua sempre as duas escovas em simultâneo).

## 2.16 SÍMBOLOS NO PRODUTO



**AVISO! TODOS OS SINAIS DE SEGURANÇA NO PRODUTO TÊM DE SER MANTIDOS LIMPOS E LEGÍVEIS. NO CASO DE FALTAREM SINAIS DE SEGURANÇA, OU SE ESTIVEREM ILEGÍVEIS, TÊM DE SER SUBSTITUÍDOS, CONTACTANDO O SERVIÇO POS-VENDA DO SEU REVENDEDOR.**

	Em conformidade com as normas europeias: Este símbolo significa que este aparelho se encontra em conformidade com as diretivas europeias aplicáveis e que foi efetuado um teste de conformidade com estas diretivas.		
	Marca de circulação de produtos no mercado dos Estados Membros da União Aduaneira.		Em conformidade com as normas técnicas da Ucrânia.

FR  
ES  
PT  
IT  
EL  
PL  
RU  
KZ  
UA  
RO  
EN

<b>IPX4</b>	Código de proteção internacional (grau de proteção contra entrada de pó e água)		Leia e compreenda todas as instruções antes de utilizar o produto. Siga todos os avisos e instruções de segurança.
	Os produtos elétricos residuais não deverão ser eliminados juntamente com o lixo doméstico comum. Por favor, recicle, se houver instalações adequadas para isso. Consulte as autoridades locais ou o seu revendedor quanto a conselhos de reciclagem.		
	Existe o risco de objetos atirados. Mantenha outras pessoas e animais domésticos afastados da área de perigo.		Leia o manual de instruções.
	Use proteção auditiva.		Mantenha as mãos afastadas das peças rotativas.
			Não use como degrau.
	Use luvas de proteção.		Use calçado resistente e antiderrapante.
	Use roupas de proteção justas.		Desligue imediatamente da alimentação se o fio da alimentação ficar danificado.
	Espere até que todos os componentes da máquina parem por completo antes de lhes tocar.		Ferramenta de classe II – isolamento duplo
<b>P40</b>	As máquinas assinaladas (P40) são operadas intermitentemente até estabilizarem, ou durante 30 ciclos, o que ocorrer primeiro, com cada ciclo com um período de funcionamento de 40 segundos com uma entrada de potência nominal, e um período de 60 segundos com a máquina sem carga. A temperatura é medida no final de um período de carga.		Desligue e retire a ficha da tomada antes de efetuar quaisquer trabalhos de limpeza, manutenção ou reparação, ou se o fio estiver danificado.



Aviso! Para evitar o perigo de sufocação, mantenha este saco de plástico afastado de bebês e crianças!

## 2.17 SÍMBOLOS NESTE MANUAL

	<p>Tipo e fonte do perigo: O não seguimento deste aviso pode dar origem a ferimentos ou morte.</p>		<p>Tipo e fonte do perigo: Este símbolo indica que podem ocorrer danos no aparelho, no ambiente ou outros danos patrimoniais como resultado da não observância deste aviso.</p>
	<p>Nota: Este símbolo indica que existe informação importante para uma melhor compreensão do produto.</p>		<p>Leia o manual. Este símbolo indica que precisa de ler com atenção o manual de utilização.</p>
	<p>Este produto é reciclável. Se não puder continuar a ser utilizado, entregue-o num centro de reciclagem de resíduos.</p>		<p>Recicle este manual de instruções.</p>
	<p>Código de reciclagem de papel.</p>		<p>Nível de potência de som garantido (testado de acordo com a Diretiva 2000/14/CE, alterada pela 2005/88/CE).</p>
	<p>Consulte a respetiva ilustração no final do manual.</p>		

FR

ES

PT

IT

EL

PL

RU

KZ

UA

RO

EN

### 3. CARACTERÍSTICAS TÉCNICAS

<b>Modelo</b>	<b>ESH2-40.4</b>
<b>Voltagem nominal, frequência</b>	<b>220-240 V~, 50 Hz</b>
<b>Entrada de potência nominal</b>	<b>2500W (P40)</b>
<b>Corrente máxima</b>	<b>10A</b>
<b>Modo de funcionamento</b>	<b>P40: 2500W S1: 2200W</b>
<b>Velocidade sem carga</b>	<b>5000 min<sup>-1</sup></b>
<b>Diâmetro máximo de corte</b>	<b>∅ máx: 40mm</b>
<b>Saco de recolha</b>	<b>40 L</b>
<b>Peso aproximado</b>	<b>10.6 kg</b>
<b>Nível de potência do som medido na estação do operador L<sub>PA</sub></b>	<b>99.3 dB(A)</b>
<b>Incerteza K<sub>PA</sub></b>	<b>3 dB(A)</b>
<b>Nível de potência do som medido L<sub>WA</sub></b>	<b>107 dB(A)</b>
<b>Incerteza K<sub>WA</sub></b>	<b>2.4 dB(A)</b>
<b>Nível de potência do som garantido L<sub>WA</sub> (de acordo com a norma 2000/14/CE retificada pela 2005/88/CE)</b>	<b>110 dB(A)</b>
<b>Grau IP</b>	<b>IPX4</b>

Os valores do som foram determinados de acordo com o código do teste de ruído apresentado em EN13683, usando os padrões básicos EN ISO 3744 e EN ISO 11094.

Os níveis de intensidade sonora para o operador poderão exceder os 85 dB(A), sendo necessárias medidas de proteção auditiva.

Os valores do ruído indicados são níveis de emissão e não são necessariamente níveis de funcionamento seguros. Os fatores que influenciam o nível atual de exposição da mão-de-obra incluem as características do local de trabalho, outras fontes de ruído, etc., ou seja, o número de máquinas e outros processos adjacentes, e o tempo que um operador está exposto ao ruído. Além disso, o nível de exposição permitido pode variar entre países. No entanto, esta informação permite que o utilizador da máquina faça uma melhor avaliação dos perigos e riscos.

### 4. MONTAGEM



**AVISO! O APARELHO DEVE SER MONTADO NA ÍNTEGRA ANTES DE SER COLOCADO EM FUNCIONAMENTO! NÃO USE UM PRODUTO APENAS PARCIALMENTE MONTADO, OU MONTADO COM PEÇAS DANIFICADAS! SIGA AS INSTRUÇÕES DE MONTAGEM PASSO A PASSO E UTILIZE AS IMAGENS FORNECIDAS COMO UM GUIA VISUAL PARA MONTAR FACILMENTE O APARELHO!**

## 4.1 DESEMPACOTAR

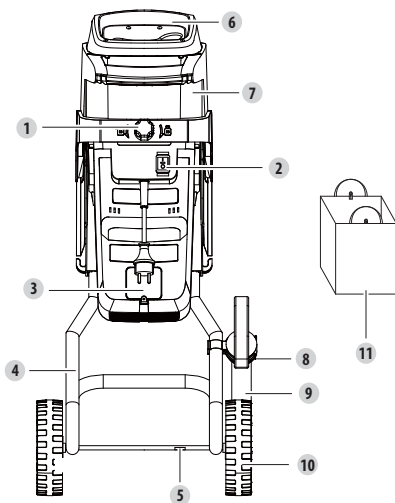

1. Manípulo de fixação do funil de carga
2. Interruptor
3. Fácil acesso às escovas de carbono
4. Montagem do suporte
5. Eixo
6. Funil de carga
7. Estrutura principal
8. Suporte da pá
9. Pá
10. Rodas (duas)
11. Saco de recolha

### Instruções para desempacotar:

- Use luvas quando retirar da caixa.
- Não use um x-ato, faca, serra ou outra ferramenta semelhante para retirar da caixa.
- Transporte a ferramenta apenas pela pega (6).
- Guarde a caixa para uma futura utilização (transporte e armazenamento).
- Guarde o manual de instruções numa área seca para futuras referências.

## 4.2 INSTALAÇÃO

### Montar o suporte do produto: Imagem (2.1) a (2.3)

Ligue as rodas (10) e o eixo (5) no conjunto do suporte da máquina (4).

Enrosque o suporte do conjunto no produto e coloque o saco de recolha por cima dos ganchos no fundo da estrutura principal (7).

## 4.3 PREPARAÇÃO



**AVISO! MANTENHA AS CRIANÇAS E ANIMAIS A UMA DISTÂNCIA SEGURA DO APARELHO. AS NÓRMAS OU LEIS REGULADORAS PODEM DETERMINAR A IDADE MÍNIMA DE UTILIZAÇÃO DO TRITURADOR.**

### Use equipamento de segurança: Imagem (3.1)

Antes de usar o produto, certifique-se de que coloca o seguinte equipamento de proteção:

- Óculos de segurança
- Fato-macaco de proteção
- Máscara para o rosto
- Botas de segurança
- Proteção auditiva
- Luvas de proteção

FR

#### 4.4 PRIMEIRA UTILIZAÇÃO



**AVISO! LEIA A SECÇÃO “INSTRUÇÕES DE SEGURANÇA” NO INÍCIO DESTE MANUAL, INCLUINDO TODO O TEXTO POR BAIXO DO CABEÇALHO, ANTES DE USAR ESTE PRODUTO.**

Preste especial atenção quando usar a máquina pela primeira vez: Concentre-se e dedique toda a atenção a esta primeira utilização. Faça um primeiro teste num espaço livre sem obstáculos e sem elementos em redor.

PT

IT

#### 4.5 FUNCIONAMENTO



**CUIDADO! PLANTAS MUITO COMPRIDAS QUE SAIAM DA EXTREMIDADE DO TRITURADOR PODEM OSCILAR DE REPENTE QUANDO SÃO APANHADAS PELAS LÁMINAS. A EXTREMIDADE DO TRITURADOR PODE OSCILAR ABRUPTAMENTE QUANDO ELAS SÃO APANHADAS PELAS LÁMINAS. MANTENHA UMA DISTÂNCIA SEGURA.**

EL

PL

#### Ligar/desligar: Imagem 4.1

Após fixar a extensão, ligue-a a uma fonte de alimentação. Para ligar o triturador elétrico, rode o manípulo de fixação (1) para a direita, e faça deslizar para cima o interruptor de ligar/desligar (2). Para parar a unidade, faça deslizar para baixo o interruptor de ligar/desligar.

RU

KZ

### 5. TRANSPORTE

Para transportar a máquina, poderá ter de seguir certos requisitos específicos ao seu país. Certifique-se de que os respeita, contactando as autoridades do seu país.

Deixe a máquina arrefecer durante 2 horas no exterior antes de a transportar. Certifique-se de que a temperatura durante o transporte nunca sai dos limites apresentados no capítulo do armazenamento. Proteja o produto de qualquer impacto forte ou vibrações fortes que possam ocorrer durante o transporte em veículos. Fixe o produto para evitar que ele escorregue ou caia.

UA

RO

### 6. INVERNO E ARMAZENAMENTO

EN

#### 6.1 GUARDAR A MÁQUINA

Deixe a máquina arrefecer durante 2 horas no exterior antes de a guardar. Fixe bem a unidade durante o transporte (retire a lâmina). Examine bem a unidade quanto a peças gastas, soltas ou danificadas. Limpe a produto antes de o guardar.

Guarde a máquina num local limpo, seco e ventilado, com uma temperatura entre os 4 e os 24 °C. Cubra-a, de modo a fornecer uma proteção acrescida. Não exponha o produto à luz direta do sol. Certifique-se de que o produto fica sempre protegido do frio e da humidade. Recomendamos a utilização da caixa original para guardar, ou cubra o produto com um pano adequado ou cobertura para o proteger contra o pó.

## 7. MANUTENÇÃO

### 7.1 LIMPEZA



**AVISO! NÃO MANUSEIE AS PEÇAS DE CORTE SEM LUVAS, POIS ESTÃO AFIADAS E PODEM FICAR QUENTES APÓS O USO, PODENDO CAUSAR FERIMENTOS.**

#### Limpeza do produto: Imagem 5.1

Deixe a máquina arrefecer durante 2 horas no exterior antes de a limpar. Retire a lâmina do trinco.

Mantenha todos os dispositivos de segurança, entradas de ventilação do ar e estrutura do motor limpos e sem pó. Limpe o produto com um pano. Sugerimos fortemente que limpe o aparelho após cada utilização. Não use agentes de limpeza, pois estes podem atacar o plástico e enfraquecer a integridade estrutural do produto.

### 7.2 AGENDA DE MANUTENÇÃO

Peça	Ação	Antes/Após cada utilização	A cada 10H
Lâmina	VERIFICAR	.	
	LIMPAR	.	
	SUBSTITUIR	QUANDO FOR NECESSÁRIO, CONSULTE A RESOLUÇÃO DE PROBLEMAS.	

### 7.3 SUBSTITUIÇÕES

Quando fizer reparações, utilize apenas peças de substituição idênticas. A utilização de outras peças pode dar origem a perigos ou danos no produto. Se substituir a lâmina de corte, certifique-se de que as seguintes características são as mesmas: mesma forma, mesmo comprimento, mesma espessura, mesmo peso, mesmo material.

As peças seguintes deste aparelho podem ser substituídas pelo consumidor.

→ Lâmina (8231-545201)

As peças sobressalentes estão disponíveis num revendedor autorizado ou através do nosso serviço ao cliente.

FR

ES

PT

IT

EL

PL

RU

KZ

UA

RO

EN



### 7.4 VISTA PORMENORIZADA

**i AS PEÇAS SOBRESSELENTES ESTÃO DISPONÍVEIS ATÉ 5 ANOS APÓS A COMPRA DO PRODUTO.**

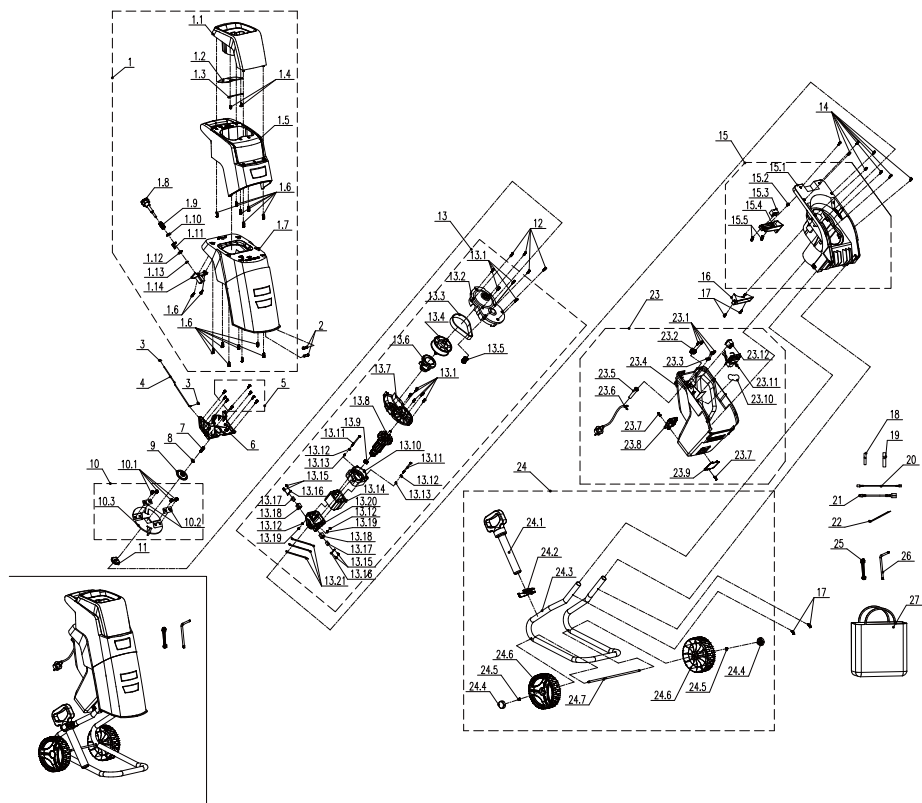

POS	DESCRIÇÃO
1	Estrutura superior
2	Cavilha
3	Porca
4	Lanças
5	Parafuso
6	Placa de bloqueio
7	Parafuso
8	Junta

9	Camada do montículo
10	Conjunto da base da lâmina
11	Elo de transmissão
12	Parafuso
13	Elo de transmissão
14	Parafuso
15	Conjunto da estrutura da base

16	Pára-brisas
17	Parafuso
18	Tube de encolhimento a quente
19	Tube de encolhimento a quente
20	Fio de ligação
21	Fio de ligação

POS	DESCRIÇÃO
22	Fixadores do fio

23	Conjunto da caixa do motor
24	Rodas, Tubo, Funil de carga

25	Chave
26	Chave
27	Saco de recolha

## 7.5 RESOLUÇÃO DE PROBLEMAS



**PERIGO! RISCO DE FERIMENTOS DEVIDO A CHOQUES ELÉTRICOS. ANTES DE RESOLVER QUALQUER PROBLEMA, DESLIGUE O PRODUTO.**

Problemas	Causas prováveis	Soluções	Qualificação
O produto não começa a funcionar.	Não está ligado à alimentação.	Ligue à alimentação.	Cliente
	O fio da alimentação ou ficha está danificado(a).	Leve o produto a um electricista especializado.	Serviço pós-venda
	Outro defeito elétrico no produto.	Leve o produto a um electricista especializado.	Serviço pós-venda
	A proteção contra sobrecarga foi ativada.	Espere até que o produto arrefeça e prima o botão de ligar.	Cliente
	A proteção da lâmina não foi fixada corretamente.	Fixe corretamente a proteção.	Cliente
O material a ser triturado não foi cortado corretamente.	A contralâmina não foi ajustada corretamente.	Ajuste a contralâmina.	Cliente
Vibração excessiva ou ruído.	Lâmina danificada.	Substitua a lâmina.	Cliente
	Lâmina bloqueada.	Retire o bloqueio.	Cliente
	Parafusos/manípulos soltos.	Aperte os parafusos e manípulos.	Cliente

FR

ES

PT

IT

EL

PL

RU

KZ

UA

RO

EN

## FR **7.6 CIRCUNSTÂNCIAS FATAIS: PROBLEMAS CRÍTICOS**

Problemas	Soluções
A máquina deita fumo durante o funcionamento.	Pare imediatamente a máquina. Contacte o centro de reparação.

## PT **8. FIM DE VIDA**



Os produtos elétricos não deverão ser eliminados juntamente com o lixo doméstico comum. Os produtos elétricos usados têm de ser recolhidos em separado e eliminados em centros de recolha criados com este intuito. Contacte as autoridades locais ou o seu revendedor para obter conselhos quanto à reciclagem.

## EL **9. GARANTIA**

### PL **9.1 GARANTIA DA STERWINS**

Os produtos da STERWINS foram criados de acordo com as normas de qualidade mais elevadas para os produtos do mercado de consumo. Esta garantia de venda abrange um período de 5 anos a partir da data de compra do produto. Esta garantia abrange todos os defeitos de material e de mão-de-obra, peças e elementos em falta e danos que ocorram em circunstâncias de utilização normal. As reparações e substituição das peças não dão origem à extensão do período da garantia inicial. Tem de fornecer uma prova de compra deste produto e a data da compra. A cobertura da garantia está limitada ao valor do produto.

### KZ **9.2 EXCLUSÕES DA GARANTIA**

Esta garantia não abrange problemas ou incidentes devido à utilização incorreta do produto. O seguinte não é abrangido pela garantia:

- A ferramenta foi usada incorretamente.
- Danos durante o transporte ou montagem deste produto.
- Reparações e/ou substituições de peças por terceiros.
- Danos causados por fatores externos ou objetos estranhos, como areia ou pedras.
- Danos causados pelo não seguimento das instruções de segurança e de utilização.
- A ferramenta foi desmontada ou aberta.
- A ferramenta foi exposta a ambientes húmidos (mofo, chuva ou colocada dentro de água...).
- A ferramenta foi usada com intuitos profissionais.
- A ferramenta foi exposta a uma temperatura fora do raio especificado no capítulo “Armazenamento”.

O produto tem de ser usado de um modo normal e não a nível comercial. Assim, esta garantia não abrange produtos usados por empresas de jardinagem, autoridades locais, nem por empresas que aluguem ou emprestem equipamento.

No caso de um problema ou defeito, primeiro deve consultar sempre o seu revendedor da Sterwins. Em grande parte dos casos, o revendedor da Sterwins será capaz de resolver o problema ou corrigir o defeito. Guarde a sua fatura ou recibo: estes documentos serão pedidos para o processamento das queixas.

ES

PT

IT

EL

PL

RU

KZ

UA

RO

EN



## Introduzione

Grazie per aver acquistato questo prodotto. Durante la progettazione e la fabbricazione dei nostri apparecchi ci impegniamo al massimo per assicurare un'eccellente qualità che risponda alle necessità degli utenti.

**IMPORTANTE! AFFINCHÉ IL PRODOTTO GARANTISCA LA MASSIMA SODDISFAZIONE E LE MIGLIORI PRESTAZIONI, SI RACCOMANDA DI LEGGERE ATTENTAMENTE QUESTO MANUALE PRIMA DI USARE IL PRODOTTO. PRESTARE ATTENZIONE ALLE AVVERTENZE DI SICUREZZA RIPORTATE IN QUESTO MANUALE E CONSERVARE IL MANUALE PER RIFERIMENTO FUTURO.**



**IMPORTANTE, CONSERVARE IL MANUALE PER RIFERIMENTO FUTURO E LEGGERLO CON ATTENZIONE.**

### 1. DESTINAZIONE D'USO DEL TRITURATORE ELETTRICO

Questo apparecchio è destinato al solo uso in esterni e non deve essere utilizzato per alcun motivo al chiuso. Il tritratore elettrico ESH2-40.4 è progettato per una potenza massima in ingresso di 2500 W (P40).

Questo prodotto serve per la riduzione in pezzi più piccoli dei rifiuti organici biodegradabili del giardino, come foglie e piccoli rami, e viene utilizzato in posizione stazionaria da un operatore in piedi sul terreno.

Questo prodotto non è destinato alla frantumazione di oggetti metallici, pietre, bottiglie, lattine, ecc. o di rifiuti morbidi come residui alimentari.

Questo prodotto è destinato al solo uso domestico di tipo leggero e in spazi piccoli; non è adatto ad applicazioni commerciali o a spazi aperti ampi e non deve essere usato per scopi diversi da quelli descritti. Il rispetto di queste istruzioni contribuisce a prolungare la durata di vita del prodotto.

Dopo aver disimballato il prodotto, assicurarsi che sia completo e dotato di tutti gli accessori (se previsti). Se il prodotto è danneggiato o difettoso, non usarlo e riportarlo presso il rivenditore. Se l'apparecchio viene ceduto a terzi, includere anche questo manuale di istruzioni.

**Questo apparecchio non è progettato per l'uso in ambienti commerciali o industriali. L'uso dell'apparecchio in ambienti industriali e commerciali, o per scopi equivalenti, comporta l'annullamento della garanzia. Questo prodotto è stato progettato per essere utilizzato per un periodo di 5 anni (durata prevista).**

FR

ES

PT

IT

EL

PL

RU

KZ

UA

RO

EN

FR

## 2. AVVERTENZE DI SICUREZZA



**AVVERTENZA! LEGGERE TUTTE LE AVVERTENZE DI SICUREZZA, LE ISTRUZIONI, LE ILLUSTRAZIONI E LE SPECIFICHE FORNITE INSIEME A QUESTO UTENSILE ELETTRICO. IL MANCATO RISPETTO DELLE ISTRUZIONI SOTTO RIPORTATE COMPORTA IL RISCHIO DI SCOSSA ELETTRICA, INCENDIO E/O GRAVI INFORTUNI.**

ES

PT

IT

**CONSERVARE TUTTE LE AVVERTENZE E ISTRUZIONI PER RIFERIMENTO FUTURO.**

EL

### 2.1 AVVERTENZE DI SICUREZZA COMUNI A TUTTI GLI UTENSILI ELETTRICI

Il termine "utensile elettrico" utilizzato nelle avvertenze indica un utensile elettrico alimentato tramite rete elettrica (con cavo) o batterie (senza cavo). Non usare l'apparecchio in prossimità di vetrate, automobili, furgoni, bocche di lupo, pendii ripidi, ecc. senza aver prima regolato correttamente la direzione del materiale di scarico.

**Non forzare o sovraccaricare l'apparecchio. L'apparecchio è più sicuro ed efficace se utilizzato alla velocità per la quale è stato progettato.**

Se il prodotto è già assemblato, assicurarsi che tutte le viti siano fissate saldamente prima dell'uso. Se il prodotto richiede l'assemblaggio da parte dell'utente, assicurarsi che nella confezione siano presenti tutti gli elementi necessari per l'assemblaggio del prodotto. Se il prodotto è danneggiato o difettoso, non usarlo e riportarlo presso il rivenditore.

PL

RU

KZ

### 2.2 AVVERTENZE DI SICUREZZA RELATIVE ALL'AREA DI LAVORO

**A) Mantenere l'area di lavoro pulita e ben illuminata.** Il disordine e la scarsa illuminazione favoriscono gli incidenti.

**B) Non usare gli utensili elettrici in atmosfere esplosive, ad esempio in presenza di liquidi, gas o polveri infiammabili.** Gli utensili elettrici creano scintille che possono incendiare polveri o fumi.

**C) Durante l'uso di un utensile elettrico, tenere a distanza i bambini e le persone presenti.** Le distrazioni possono far perdere il controllo dell'apparecchio.

UA

RO

EN

### 2.3 AVVERTENZE DI SICUREZZA PER GLI APPARECCHI ELETTRICI

**A) Le spine degli utensili elettrici devono essere adatte al tipo di presa. Non modificare la spina in alcun modo. Non usare adattatori con gli utensili elettrici dotati di messa a terra (collegati a massa).** L'uso di spine originali corrispondenti al tipo di presa riduce il rischio di scossa elettrica.

**B) Evitare il contatto fisico con superfici collegate a terra come tubi, radiatori, fornelli elettrici e frigoriferi.** Il rischio di scossa elettrica aumenta se il proprio corpo è collegato a terra.

**C) Non esporre gli utensili elettrici a pioggia o umidità.** L'infiltrazione di acqua all'interno di un utensile elettrico aumenta il rischio di scossa elettrica.

**D) Non utilizzare il cavo in modo improprio. Non usare il cavo per trasportare, tirare o scollegare l'utensile elettrico dalla presa di corrente. Tenere il cavo al riparo da calore, olio, bordi taglienti o parti in movimento.** La presenza di cavi danneggiati o aggrovigliati aumenta il rischio di scossa elettrica.

**E) Durante l'uso di un utensile elettrico all'aperto, utilizzare una prolunga idonea per usi esterni.** L'uso di un cavo idoneo riduce il rischio di scossa elettrica.

**F) L'apparecchio deve essere alimentato tramite un interruttore differenziale (RCD) con corrente di intervento non superiore a 30 mA.** L'uso di un interruttore differenziale riduce il rischio di scosse elettriche.

**G) Prima dell'uso, verificare che il cavo di alimentazione e la prolunga non siano danneggiati o usurati.** Se il cavo subisce danni durante l'uso, scollegarlo immediatamente dalla fonte di alimentazione. **NON TOCCARE IL CAVO PRIMA DI AVERLO SCOLLEGATO DALLA FONTE DI ALIMENTAZIONE.** Se il cavo è danneggiato o usurato, non usare l'apparecchio.

## **2.4 AVVERTENZE PER LA SICUREZZA PERSONALE**

**A) Prestare sempre molta attenzione a quello che si sta facendo e usare il buon senso quando si utilizza un utensile elettrico. Non utilizzare un utensile elettrico quando si è stanchi o sotto l'effetto di droghe, alcol o farmaci.** Anche un solo momento di disattenzione durante l'uso dell'utensile elettrico può provocare gravi infortuni.

**B) Indossare dispositivi di protezione individuale. Indossare sempre protezioni per gli occhi e per l'udito quando si utilizza l'utensile elettrico.** I dispositivi di protezione individuale come maschere antipolvere, calzature antiscivolo, caschi e cuffie per le orecchie, se utilizzati quando le circostanze lo richiedono, riducono il rischio di infortuni.

**C) Prevenire l'avvio accidentale. Assicurarsi che l'interruttore sia in posizione di arresto prima di sollevare, trasportare o collegare l'utensile elettrico alla presa di corrente e/o alla batteria.** Per ridurre il rischio di incidenti, non trasportare gli utensili elettrici tenendo le dita sull'interruttore e non collegarli alla fonte di alimentazione se l'interruttore è in posizione di avvio.

**D) Rimuovere eventuali chiavi di regolazione o avvitalamento prima di avviare l'utensile elettrico.** Una chiave rimasta inserita in un elemento mobile dell'utensile elettrico può provocare infortuni.

**E) Non allungarsi eccessivamente. Mantenere sempre un buon equilibrio evitando posizioni instabili.** Ciò assicura un miglior controllo dell'utensile elettrico in situazioni impreviste.

**F) Vestirsi in modo adeguato. Non indossare indumenti ampi o gioielli. Tenere capelli e indumenti lontani dalle parti in movimento.** Indumenti ampi, gioielli e capelli lunghi possono impigliarsi nelle parti in movimento. **Durante l'uso dell'apparecchio, indossare sempre calzature robuste e pantaloni lunghi.** Non usare l'apparecchio a piedi nudi o indossando sandali.

**G) Se sono disponibili dei dispositivi per il collegamento di sistemi per l'estrazione e la raccolta delle polveri, assicurarsi che siano collegati e in uso.** L'uso di tali dispositivi può ridurre i rischi derivanti dalla polvere.

**H) Non lasciare che la familiarità con l'apparecchio (derivata da un uso frequente) abbassi il livello di attenzione.** Anche una minima distrazione può causare gravi infortuni.

## **2.5 USO E MANUTENZIONE DELL'UTENSILE ELETTRICO**

**A) Non forzare l'utensile elettrico. Utilizzare l'utensile più adatto al lavoro da svolgere.** Un utensile elettrico è più sicuro ed efficace se utilizzato alla velocità per cui è stato progettato.

**B) Non utilizzare l'utensile elettrico se l'interruttore non funziona.** Un utensile elettrico che non può essere controllato dall'interruttore è pericoloso e deve essere riparato.

**C) Scollegare la spina dalla presa di corrente e/o rimuovere il pacco batteria, se staccabile, dall'utensile elettrico prima di effettuare qualsiasi regolazione, cambiare accessori o prima di riporre l'apparecchio.** Tali misure preventive riducono il rischio di avvio accidentale dell'utensile elettrico.

FR

ES

PT

IT

EL

PL

RU

KZ

UA

RO

EN

FR

**D) Riporre gli utensili elettrici fuori dalla portata dei bambini e non permetterne l'uso a persone che non hanno familiarità con l'apparecchio o con queste istruzioni.** Gli

utensili elettrici sono pericolosi se utilizzati da persone non competenti.

**E) Mantenere gli utensili elettrici e gli accessori in buono stato. Verificare che le parti mobili non siano disallineate o inceppate, che i componenti non siano danneggiati e che non siano presenti altri problemi che potrebbero pregiudicare il corretto funzionamento dell'utensile elettrico. Se l'utensile elettrico è**

**danneggiato, farlo riparare prima di utilizzarlo nuovamente.** Molti incidenti sono provocati da utensili elettrici in cattive condizioni.

**F) Mantenere gli accessori di taglio puliti e affilati.** Un'adeguata manutenzione e affilatura degli accessori da taglio riduce il rischio di inceppamento e facilita il controllo dell'utensile elettrico.

**G) Utilizzare l'utensile elettrico, gli accessori e le punte degli utensili, ecc. conformemente a queste istruzioni, tenendo conto delle condizioni di lavoro e del tipo di lavoro da svolgere.** L'uso dell'utensile elettrico per operazioni diverse da quelle per cui è progettato può comportare situazioni di pericolo.

**H) Tenere le impugnature e le superfici di presa asciutte, pulite e prive di olio o grasso.** Impugnature e superfici di presa scivolose non garantiscono l'uso sicuro e il controllo dell'utensile in situazioni impreviste.

ES

PT

IT

EL

PL

RU

KZ

UA

RO

EN

## **2.6 AVVERTENZE DI SICUREZZA SPECIFICHE PER IL TRITURATORE FORMAZIONE ALL'USO**

**A)** Leggere attentamente le istruzioni. Familiarizzarsi con i comandi e l'uso corretto dell'apparecchio.

**B)** Non consentire l'uso dell'apparecchio a bambini o persone che non hanno letto queste istruzioni. Le normative locali possono limitare l'uso in base all'età dell'operatore.

**C)** Tenere presente che l'operatore o utente è responsabile per incidenti o rischi causati ad altre persone o proprietà.

## **2.7 AVVERTENZE DI SICUREZZA SPECIFICHE PER IL TRITURATORE PREPARAZIONE**

**A)** Acquistare protezioni per le orecchie e occhiali di sicurezza. Indossarli costantemente durante l'uso dell'apparecchio.

**B)** Durante l'uso dell'apparecchio, indossare sempre calzature robuste e pantaloni lunghi. Non usare l'apparecchio a piedi nudi o indossando sandali. Non indossare indumenti ampi o provvisti di stringhe e lacci.

**C)** Usare l'apparecchio nella posizione raccomandata ed esclusivamente su una superficie solida e a livello.

**D)** Non usare l'apparecchio su una superficie lastricata o ghiaiosa perché il materiale espulso può causare lesioni.

**E)** Prima dell'uso, ispezionare visivamente l'apparecchio per verificare che gli accessori di triturazione, i rispettivi bulloni e gli altri dispositivi di fissaggio siano saldi, che l'involucro esterno non sia danneggiato e che i dispositivi di protezione siano in posizione. Sostituire tutto il gruppo di componenti danneggiati o usurati per preservare il bilanciamento dell'apparecchio. Sostituire le etichette danneggiate o illeggibili.

**F)** Prima dell'uso, verificare che il cavo di alimentazione e la prolunga non siano danneggiati o usurati. Se il cavo subisce danni durante l'uso, scollegarlo immediatamente dalla fonte di alimentazione. **NON TOCCARE IL CAVO PRIMA DI AVERLO SCOLLEGATO DALLA FONTE DI ALIMENTAZIONE.** Se il cavo è danneggiato o usurato, non usare l'apparecchio.

**G)** Non usare l'apparecchio in prossimità di altre persone, in particolare bambini, o animali.

## **2.8 AVVERTENZE DI SICUREZZA SPECIFICHE PER IL TRITURATORE UTILIZZO**

**A)** Prima di accendere l'apparecchio, assicurarsi che la tramoggia sia vuota.

**B)** Tenere mani e viso distanti dall'apertura di ingresso del materiale.

**C)** Evitare che i propri indumenti, le mani o altri parti del corpo entrino nella tramoggia o nel canale di scarico o che si avvicinino alle parti mobili.

**D)** Tenere sempre il peso del corpo ben bilanciato sui piedi. Non allungarsi eccessivamente. Non posizionarsi mai a un livello superiore rispetto alla base dell'apparecchio durante l'inserimento del materiale.

**E)** Tenersi sempre distanti dalla zona di scarico durante l'uso dell'apparecchio.

**F)** Durante l'inserimento del materiale nell'apparecchio, prestare particolare attenzione a non inserire pezzi di metallo, sassi, bottiglie, lattine o altri oggetti estranei.

**G)** Se il meccanismo di taglio colpisce un oggetto o se l'apparecchio inizia a produrre vibrazioni o suoni anomali, spegnere immediatamente l'apparecchio e attendere che si arresti. Scollegare l'apparecchio dall'alimentazione ed eseguire le seguenti operazioni prima di riavviare e usare l'apparecchio:

I) controllare la presenza di danni;

II) sostituire o riparare eventuali parti danneggiate;

III) controllare e serrare eventuali parti allentate.

**H)** Non far accumulare materiale lavorato nella zona di scarico; questo potrebbe impedire uno scarico adeguato e potrebbe provocare un ritorno del materiale attraverso l'apertura della presa di alimentazione.

**I)** Se l'apparecchio si ostruisce, spegnerlo e scollegarlo dall'alimentazione prima di rimuovere l'ostruzione.

**J)** Non usare l'apparecchio se i dispositivi di protezione sono danneggiati o assenti, ad esempio se il sacco di raccolta non è installato. **NOTA** Se non è previsto l'utilizzo di un sacco di raccolta, ignorare il testo dell'esempio.

**K)** Mantenere la presa di corrente priva di detriti o altri accumuli di materiale per prevenire il rischio di incendio e danni.

**L)** Non trasportare l'apparecchio quando è acceso.

**M)** Arrestare l'apparecchio e scollegare la spina dalla presa di corrente. Assicurarsi che le parti mobili siano completamente ferme  
- prima di lasciare l'apparecchio incustodito,  
- prima di eliminare un'ostruzione o liberare lo scivolo di scarico,  
- prima di controllare, pulire o eseguire lavori sull'apparecchio.

**N)** Non inclinare l'apparecchio quando è acceso.

## **2.9 AVVERTENZE DI SICUREZZA SPECIFICHE PER IL TRITURATORE MANUTENZIONE E CONSERVAZIONE**

**A)** Prima di sostituire un accessorio o riparare, ispezionare o riporre l'apparecchio, spegnerlo, scollegarlo dalla rete elettrica e accertarsi che tutte le parti mobili si siano arrestate completamente. Attendere che l'apparecchio si raffreddi prima di qualsiasi operazione di ispezione, regolazione, ecc. Mantenere l'apparecchio pulito e sottoporlo a regolare manutenzione.

**B)** Riporre l'apparecchio in un luogo asciutto e fuori dalla portata dei bambini.

**C)** Attendere che l'apparecchio si raffreddi prima di riportarlo.

**D)** Durante la manutenzione delle parti taglienti tenere presente che, anche se l'interruttore non scatta grazie al dispositivo di sicurezza, le parti taglienti possono comunque muoversi.

**E)** Per motivi di sicurezza, sostituire i componenti usurati o danneggiati. Utilizzare esclusivamente parti di ricambio e accessori originali.

**F)** Non tentare di manomettere il dispositivo di sicurezza della protezione.

FR

ES

PT

IT

EL

PL

RU

KZ

UA

RO

EN



FR

## **2.10 AVVERTENZE DI SICUREZZA SPECIFICHE PER IL TRITURATORE ULTERIORI AVVERTENZE DI SICUREZZA PER APPARECCHI DOTATI DI CONTENITORI REMOVIBILI**

Spegner e l'apparecchio prima di installare o rimuovere il sacco per la raccolta.

ES

## **2.11 AVVERTENZE DI SICUREZZA SPECIFICHE PER IL TRITURATORE: RACCOMANDAZIONI**

L'apparecchio deve essere alimentato tramite un interruttore differenziale (RCD) con corrente di intervento non superiore a 30 mA. Prima dell'uso, ispezionare visivamente l'apparecchio per verificare che gli accessori di triturazione, i rispettivi bulloni e gli altri dispositivi di fissaggio siano saldi, che l'involucro esterno non sia danneggiato e che i dispositivi di protezione siano in posizione. Sostituire tutto il gruppo di componenti danneggiati o usurati per preservare il bilanciamento dell'apparecchio. Sostituire le etichette danneggiate o illeggibili. Usare esclusivamente accessori e parti di ricambio originali.

PT

IT

EL

## **2.12 AVVERTENZE DI SICUREZZA AGGIUNTIVE PER IL TRITURATORE**

- **AVVERTENZA:** In alcuni Paesi sono in vigore normative che definiscono gli orari e i giorni in cui è possibile usare gli apparecchi elettrici, ed eventuali limitazioni. Informarsi su tali normative e rispettarle per non arrecare disturbo ai vicini ed evitare di incorrere in sanzioni amministrative. Usare l'apparecchio esclusivamente in orari ragionevoli: non la mattina presto o la sera tardi, né nei weekend o nei giorni festivi, per evitare di disturbare le altre persone. Informarsi sulle limitazioni in vigore.
- La polvere di alcune vernici, rivestimenti e materiali può causare irritazioni o reazioni allergiche. La polvere di legni come quercia, faggio, MDF e altri è cancerogena. I materiali contenenti amianto devono essere lavorati o trattati esclusivamente da professionisti qualificati.
- I materiali più lunghi che fuoriescono dall'apparecchio potrebbero subire un effetto frusta mentre vengono trascinati dalle lame. Mantenere una distanza di sicurezza.
- Mantenere in buono stato le etichette e le targhette sull'apparecchio perché recano informazioni importanti. Se sono illeggibili o mancanti, contattare il punto vendita per sostituirle.

PL

RU

KZ

UA

RO

## **2.13 RIDUZIONE DELLE EMISSIONI ACUSTICHE E DELLE VIBRAZIONI**

Per ridurre l'impatto delle emissioni di rumore e vibrazioni, limitare la durata di utilizzo, utilizzare le modalità di funzionamento a basso rumore e bassa vibrazione e indossare dispositivi di protezione personale. Rispettare le seguenti istruzioni per minimizzare i rischi connessi all'esposizione alle emissioni acustiche e alle vibrazioni.

1. Utilizzare l'apparecchio esclusivamente per gli scopi previsti e conformemente a queste istruzioni.
2. Assicurarsi che l'apparecchio sia in buone condizioni e sottoposto a regolare manutenzione.
3. Utilizzare gli accessori corretti per l'apparecchio e verificare che siano in buone condizioni.
4. Mantenere una presa salda sulle impugnature o le superfici di presa.
5. Sottoporre l'apparecchio a regolare manutenzione come indicato in queste istruzioni e lubrificarlo (se necessario).
6. Pianificare il lavoro in modo da utilizzare gli utensili con un alto livello di vibrazioni lungo un arco di diversi giorni.

EN

## **2.14 RISCHI RESIDUI**

Pur utilizzando il prodotto conformemente a tutte le istruzioni di sicurezza, permangono potenziali rischi di lesioni personali e danni materiali. In relazione alla struttura e alla progettazione del prodotto, sussistono i rischi descritti di seguito.

→ Patologie causate dall'esposizione alle vibrazioni generate dall'utensile se viene utilizzato per periodi prolungati o in modo scorretto o se non viene sottoposto a regolare manutenzione.

→ Lesioni personali e danni materiali a causa di accessori di taglio difettosi o all'impatto improvviso con oggetti nascosti durante l'uso.

→ Lesioni personali e danni materiali a causa di oggetti in sospensione.

→ L'uso prolungato dell'utensile espone l'operatore alle vibrazioni e può causare la comparsa della sindrome "mano-braccio". Per ridurre tale rischio, indossare guanti e tenere le mani calde. In caso di comparsa di un sintomo della sindrome "mano-braccio", consultare immediatamente un medico. Tali sintomi includono: intorpidimento, perdita di sensibilità, formicolio, pizzicore, dolore, perdita di forza, variazione delle condizioni o del colore della pelle. Tali sintomi compaiono solitamente a livello delle dita, delle mani o dei polsi. Il rischio aumenta alle basse temperature.

## 2.15 RIPARAZIONI

**Affidare la riparazione dell'utensile a personale qualificato e utilizzare esclusivamente parti di ricambio identiche.** Ciò garantisce la sicurezza dell'utensile elettrico.

Per motivi di sicurezza, se il cavo di alimentazione è danneggiato deve essere sostituito dal costruttore o da un suo agente incaricato.

Le spazzole di carbone devono essere sostituite da un tecnico specializzato (sostituire entrambe le spazzole contemporaneamente).

## 2.16 SIMBOLI SUL PRODOTTO



**AVVERTENZA! TUTTI GLI AVVISI DI SICUREZZA SUL PRODOTTO DEVONO ESSERE MANTENUTI PULITI E LEGGIBILI. NEL CASO IN CUI TALI AVVISI RISULTINO MANCANTI O ILLEGGIBILI, DEVONO ESSERE SOSTITUITI CONTATTANDO IL SERVIZIO POST- VENDITA DEL RIVENDITORE LOCALE.**

	Conformità agli standard europei: questo apparecchio è conforme alle direttive europee applicabili ed è stato sottoposto a un test di conformità a tali direttive.		
	Marchio di circolazione dei prodotti nel mercato degli Stati membri dell'Unione doganale.		Conforme alle normative tecniche ucraine.
	Grado di protezione (protetto contro l'infiltrazione di polvere e acqua).		Leggere e comprendere tutte le istruzioni prima di usare il prodotto; rispettare tutte le avvertenze e le precauzioni di sicurezza.

FR

ES

PT

IT

EL

PL



RU

KZ

UA

RO

EN

	<p>I prodotti elettrici non devono essere smaltiti insieme ai rifiuti domestici. Portarli presso gli appositi punti di riciclaggio. Contattare le autorità locali o il rivenditore per informazioni sul riciclaggio.</p>		
	<p>Dato il rischio di scagliare oggetti all'esterno, tenere le persone e gli animali domestici lontani dall'area di pericolo.</p>		<p>Leggere il manuale di istruzioni.</p>
	<p>Indossare protezioni per le orecchie.</p>		<p>Tenere le mani lontano dalle parti mobili</p>
			<p>Non salire sull'apparecchio</p>
	<p>Indossare guanti protettivi</p>		<p>Indossare calzature robuste e antiscivolo.</p>
	<p>Indossare indumenti di protezione aderenti.</p>		<p>Scollegare immediatamente l'apparecchio dalla rete elettrica se il cavo di alimentazione subisce danni.</p>
	<p>Attendere che tutti i componenti dell'apparecchio siano completamente fermi prima di toccarli.</p>		<p>Apparecchio di classe II – doppio isolamento</p>
<p><b>P40</b></p>	<p>Gli apparecchi contrassegnati in questo modo (P40) devono essere azionati in modo intermittente fino alla stabilizzazione o per 30 cicli, a seconda di ciò che si verifica per primo, dove ciascun ciclo comprende un periodo di funzionamento di 40 s alla potenza nominale assorbita e un periodo di 60 s con la macchina a vuoto. La temperatura viene misurata alla fine di un periodo di funzionamento con carico.</p>		<p>Spegnere e togliere la spina dalla rete prima di eseguire qualsiasi operazione di pulizia, manutenzione, riparazione o se il cavo è danneggiato.</p>



Per evitare il rischio di soffocamento, tenere il sacchetto in plastica lontano dalla portata di neonati e bambini.

**2.17 SIMBOLI IN QUESTO MANUALE**

	<p>Tipo e fonte del pericolo: questo simbolo indica che il mancato rispetto della relativa avvertenza comporta il rischio di lesioni o morte.</p>		<p>Tipo e fonte del pericolo: questo simbolo indica che il mancato rispetto di questa avvertenza comporta il rischio di danni all'apparecchio, all'ambiente o ad altre proprietà.</p>
	<p>Nota: questo simbolo precede informazioni importanti sul funzionamento del prodotto.</p>		<p>Leggere il manuale: questo simbolo indica che è necessario leggere attentamente il manuale di istruzioni.</p>
	<p>Questo prodotto può essere riciclato. Se deve essere smaltito, portarlo presso un centro di riciclaggio.</p>		<p>Riciclare questo manuale di istruzioni.</p>
	<p>Codice di riciclaggio della carta.</p>		<p>Livello di potenza sonora garantito (testato conformemente alla direttiva 2000/14/EC emendata da 2005/88/EC).</p>
	<p>Fare riferimento all'illustrazione corrispondente alla fine del manuale.</p>		

FR

### 3. SPECIFICHE TECNICHE

<b>Modello</b>	<b>ESH2-40.4</b>
<b>Tensione nominale, frequenza</b>	<b>220-240 V~, 50 Hz</b>
<b>Potenza in ingresso nominale</b>	<b>2500 W(P40)</b>
<b>Corrente max</b>	<b>10 A</b>
<b>Modalità operativa</b>	<b>P40:2500W S1:2200W</b>
<b>Velocità a vuoto</b>	<b>5000 min<sup>-1</sup></b>
<b>Diametro di taglio max.</b>	<b>Ø max. 40 mm</b>
<b>Sacco di raccolta</b>	<b>40 L</b>
<b>Peso ca.</b>	<b>10.6 kg</b>
<b>Livello di potenza sonora misurato alla postazione operatore L<sub>PA</sub></b>	<b>99.3 dB(A)</b>
<b>Incertezza K<sub>PA</sub>,</b>	<b>3 dB(A)</b>
<b>Livello di potenza sonora misurato L<sub>WA</sub></b>	<b>107 dB(A)</b>
<b>Incertezza K<sub>WA</sub></b>	<b>2.4 dB(A)</b>
<b>Livello di potenza sonora garantito L<sub>WA</sub> (in conformità alla direttiva sul rumore 2000/14/CE modificata dalla 2005/88/CE)</b>	<b>110 dB(A)</b>
<b>Classe IP</b>	<b>IPX4</b>

I valori sonori sono stati determinati conformemente alle specifiche dei test di rumorosità prescritti dalla EN13683, usando gli standard EN ISO 3744 e EN ISO 11094.

Poiché il livello di intensità sonora per l'operatore può superare gli 85 dB(A), si raccomanda di indossare dispositivi di protezione per l'udito.

I valori di rumorosità riportati sono livelli di emissione e non sono necessariamente livelli di lavoro in sicurezza. I fattori che influenzano il livello reale di esposizione includono le caratteristiche dell'area di lavoro, eventuali altre fonti di rumore, ecc., ad esempio il numero di apparecchi e processi adiacenti e la durata di esposizione al rumore. Inoltre, il livello di esposizione consentito può variare a seconda del Paese. Queste informazioni, tuttavia, aiutano l'operatore a valutare i rischi e i pericoli.

### 4. ASSEMBLAGGIO



**AVVERTENZA! L'UTENSILE DEVE ESSERE COMPLETAMENTE ASSEMBLATO PRIMA DELL'USO. NON USARE IL PRODOTTO SE È ASSEMBLATO SOLO PARZIALMENTE O ASSEMBLATO CON PARTI DANNEGGIATE. SEGUIRE LE ISTRUZIONI PER L'ASSEMBLAGGIO PASSO DOPO PASSO E UTILIZZARE LE ILLUSTRAZIONI FORNITE COME GUIDA PER ASSEMBLARE FACILMENTE IL PRODOTTO.**

ES

PT

IT

EL

PL

RU

KZ

UA

RO

EN

## 4.1 DISIMBALLAGGIO

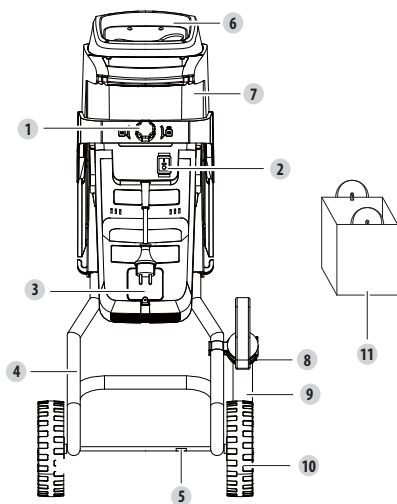

1. Manopola di bloccaggio della tramoggia
2. Pulsante interruttore
3. Facile accesso alle spazzole di carbone.
4. Gruppo di supporto
5. Asse
6. Tramoggia
7. Corpo principale
8. Porta-paletta
9. Interruttore a leva
10. Ruote (due)
11. Sacco di raccolta

### Istruzioni per il disimballo:

- Indossare guanti durante il disimballaggio.
- Non usare cutter, coltelli, lame o altri utensili simili per aprire la confezione.
- Per trasportare l'utensile usare solo l'apposita impugnatura (6).
- Conservare la confezione per riutilizzi futuri (trasporto e conservazione).
- Conservare questo manuale di istruzioni in un luogo asciutto per future consultazioni.

## 4.2 INSTALLAZIONE

### Montare il supporto del prodotto: Figure da (2.1) a (2.3)

Collegare le ruote (10) e l'asse (5) al gruppo supporto della macchina (4).

Avvitare il gruppo di supporto al prodotto e posizionare il sacco di raccolta sui ganci posti nella parte inferiore del corpo principale (7).

## 4.3 PREPARAZIONE



**AVVERTENZA! TENERE I BAMBINI E GLI ANIMALI DOMESTICI A DISTANZA DI SICUREZZA DALL'APPARECCHIO. LE LEGGI VIGENTI POSSONO PREVEDERE UN LIMITE DI ETÀ PER L'USO DELL'APPARECCHIO.**

### Indossare dispositivi di sicurezza: figura (3.1)

Prima di utilizzare il prodotto, assicurarsi di indossare i seguenti dispositivi di protezione:

- Occhiali di sicurezza
- Indumenti protettivi
- Mascherina
- Calzature di sicurezza.
- Cuffie per le orecchie
- Guanti protettivi.

FR

#### 4.4 PRIMO UTILIZZO



**AVVERTENZA! LEGGERE LA SEZIONE "AVVERTENZE DI SICUREZZA" ALL'INIZIO DI QUESTO MANUALE, INCLUSE LE SOTTOSEZIONI, PRIMA DI USARE IL PRODOTTO.**

Prestare particolare attenzione durante il primo utilizzo dell'apparecchio: concentrarsi e dedicarvi la massima attenzione. Collaudarlo in un'area aperta e priva di ostacoli o elementi circostanti.

ES

PT

IT

#### 4.5 UTILIZZO



**ATTENZIONE! SE CI SONO PIANTE MOLTO LUNGHE CHE SPORGONO DAL BORDO DEL TRITURATORE, POTREBBERO OSCILLARE IMPROVVISAMENTE QUANDO VENGONO CATTURATE DALLE LAME. IL BORDO DEL TRITURATORE POTREBBE OSCILLARE BRUSCAMENTE IN CASO DI CONTATTO CON LE LAME. MANTENERE UNA DISTANZA DI SICUREZZA.**

#### Avvio e arresto: Figura (4.1)

Dopo aver fissato il cavo di prolunga, collegarlo a una fonte di alimentazione. Per avviare il triturratore elettrico, ruotare a destra la manopola di blocco (1) e far scorrere verso l'alto l'interruttore ON/OFF (2). Per spegnere l'apparecchio, far scorrere verso il basso l'interruttore ON/OFF.

### 5. TRASPORTO

Per trasportare l'apparecchio è necessario soddisfare alcuni requisiti specifici a seconda del Paese di utilizzo. Assicurarsi di rispettarli contattando le autorità locali.

Lasciare che l'apparecchio si raffreddi all'aperto per 2 ore prima di trasportarlo. Assicurarsi che la temperatura durante il trasporto rispetti i limiti riportati alla sezione "Conservazione". Proteggere l'apparecchio da forti urti o vibrazioni che potrebbero verificarsi durante il trasporto in veicoli. Fissare l'apparecchio per evitare che scivoli o cada.

### 6. CONSERVAZIONE, ANCHE DURANTE L'INVERNO

#### 6.1 RIPORRE L'APPARECCHIO

Lasciare che l'apparecchio si raffreddi all'aperto per 2 ore prima di riporlo. Assicurarsi di mettere in sicurezza l'apparecchio durante il trasporto (rimuovere la lama) Ispezionare accuratamente l'apparecchio per assicurarsi che non siano presenti componenti usurati, allentati o danneggiati. Pulire l'apparecchio prima di riporlo.

Riporre l'apparecchio in un luogo pulito, asciutto e ventilato e a una temperatura compresa tra 4°C e 24°C. Coprirlo per fornire un'ulteriore protezione. Non esporre l'apparecchio alla luce solare diretta. Assicurarsi che l'apparecchio sia sempre protetto da freddo e umidità. Si raccomanda di riporre l'apparecchio nella confezione originale o di coprirlo con una copertura adatta o una scatola per proteggerlo dalla polvere.

EL

PL

RU

KZ

UA

RO

EN

## 7. MANUTENZIONE

### 7.1 PULIZIA



**AVVERTENZA! NON MANEGGIARE LE PARTI TAGLIANTI SENZA GUANTI POICHÉ SONO AFFILATE E POSSONO SURRISCALDARSI DOPO L'USO, CAUSANDO POTENZIALMENTE LESIONI PERSONALI.**

#### **Pulizia dell'apparecchio: Figura 51**

Lasciare che l'apparecchio si raffreddi all'aperto per 2 ore prima di pulirlo. Estrarre la lama dal relativo supporto.

Tenere il più possibile puliti tutti i dispositivi di sicurezza, le aperture di ventilazione e il vano motore. Pulire il dispositivo con un panno. Si raccomanda di pulire l'apparecchio dopo ogni utilizzo. Non usare detersivi perché possono danneggiare la plastica e indebolire l'integrità strutturale dell'apparecchio.

### 7.2 PROGRAMMA DI MANUTENZIONE

Componente	Azione	Prima/dopo ogni utilizzo	Ogni 10 ore
Lama	CONTROLLARE	.	
	PULIRE	.	
	SOSTITUIRE	QUANDO È NECESSARIO / CONSULTARE LA SEZIONE RISOLUZIONE DEI PROBLEMI	

### 7.3 MANUTENZIONE

Per la riparazione dell'apparecchio, usare esclusivamente parti di ricambio identiche. L'uso di altri ricambi comporta situazioni pericolose o il rischio di danni all'apparecchio. Se è necessario sostituire la lama, assicurarsi di rispettare la forma, la lunghezza, lo spessore, il peso e il materiale di quella originale.

I seguenti componenti del prodotto possono essere sostituiti dall'utente.

→ Lama (8231-545201)

Le parti di ricambio sono disponibili presso i rivenditori autorizzati o tramite il nostro servizio clienti.

FR

ES

PT

IT

EL

PL

RU

KZ

UA

RO

EN



## 7.4 VISTA ESPLOSA

**i** LE PARTI DI RICAMBIO SOSTITUIBILI SONO DISPONIBILI FINO A 5 ANNI DOPO L'ACQUISTO DEL PRODOTTO.

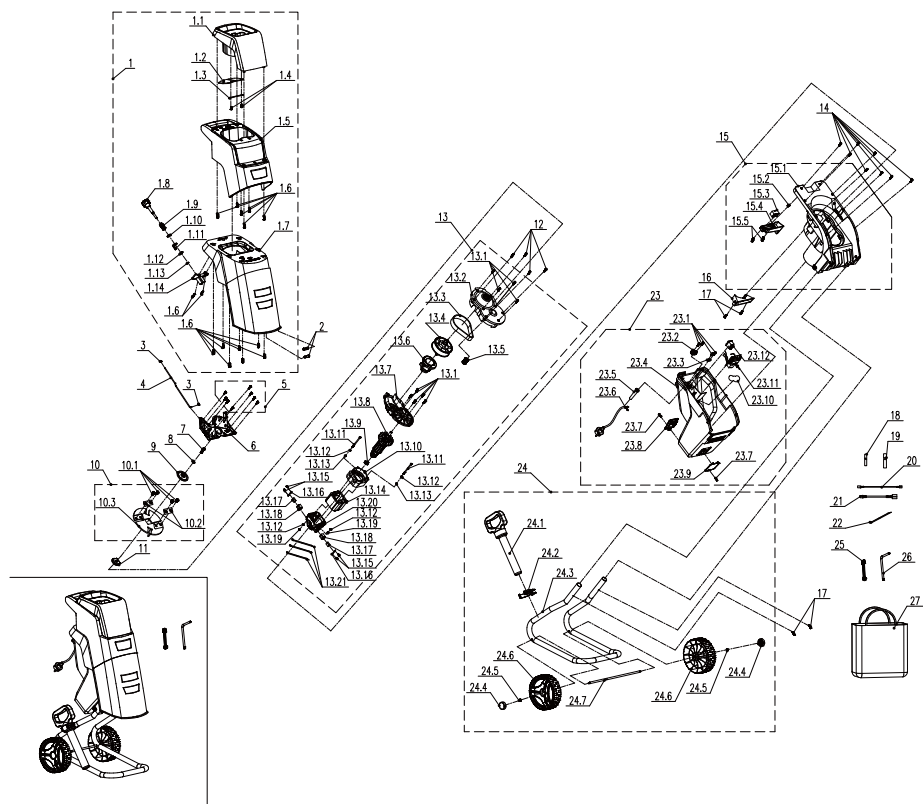

N.	DESCRIZIONE
1	Rivestimento superiore
2	Perno
3	Dado
4	Barra di controllo
5	Vite
6	Pannello di blocco
7	Vite
8	Guarnizione

9	Spessore di montaggio
10	Gruppo base lama
11	Componente della trasmissione
12	Vite
13	Componente della trasmissione
14	Vite
15	Gruppo alloggiamento base

16	Deflettore controvento
17	Vite
18	Tubo termoretraibile
19	Tubo termoretraibile
20	Cavo di collegamento
21	Cavo di collegamento
22	Fascetta cablaggio

N.	DESCRIZIONE
23	Gruppo vano motore

24	Ruote, Asta, Tramoggia di alimentazione
----	---

25	Chiave
26	Chiave
27	Sacco di raccolta

## 7.5 RISOLUZIONE DEI PROBLEMI



**PERICOLO! RISCHIO DI LESIONI DOVUTE A SCOSSA ELETTRICA.  
PRIMA DI EFFETTUARE LE OPERAZIONI DESCRITTE DI SEGUITO,  
ARRESTARE L'APPARECCHIO.**

Problemi	Cause probabili	Soluzioni	Qualifica
L'apparecchio non si avvia.	Non è collegato alla presa di corrente.	Collegare l'apparecchio alla presa di corrente.	Cliente
	Il cavo di alimentazione o la spina sono difettosi.	Fare controllare l'apparecchio da un elettricista.	Servizio assistenza
	Altri problemi elettrici dell'apparecchio.	Fare controllare l'apparecchio da un elettricista.	Servizio assistenza
	Si è attivata la protezione contro il sovraccarico.	Attendere che l'apparecchio si raffreddi e premere il pulsante "ON".	Cliente
	La protezione della lama non è fissata correttamente.	Fissare la protezione in modo corretto.	Cliente
Il materiale non viene tritato correttamente.	La controlama non è correttamente regolata	Regolare la controlama.	Cliente
Vibrazioni o rumori eccessivi.	La lama è danneggiata.	Sostituire la lama	Cliente
	La lama è bloccata.	Rimuovere l'ostruzione.	Cliente
	I dadi/bulloni sono allentati.	Serrare i dadi/bulloni.	Cliente

FR

ES

PT

IT

EL

PL

RU

KZ

UA

RO

EN

FR

**7.6 CIRCOSTANZE FATALI: PROBLEMI CRITICI**

Problemi	Soluzioni
L'apparecchio emette fumo durante l'uso.	Arrestare immediatamente l'apparecchio e contattare un centro di assistenza.

ES

PT

**8. SMALTIMENTO**

I prodotti elettrici non devono essere smaltiti insieme ai rifiuti domestici. I prodotti elettrici devono essere raccolti separatamente e smaltiti presso gli appositi punti di raccolta. Rivolgersi alle autorità comunali o al rivenditore per informazioni sul riciclaggio.

IT

EL

**9. GARANZIA****9.1 GARANZIA STERWINS**

I prodotti STERWINS sono progettati secondo i più alti standard qualitativi per i prodotti rivolti al mercato dei beni di consumo. Questa garanzia è valida per un periodo di 5 anni a partire dalla data di acquisto del prodotto. Questa garanzia copre tutti i difetti di materiali e fabbricazione: elementi e parti mancanti e danni subiti dal prodotto in condizioni di utilizzo normali. Eventuali riparazioni e sostituzioni dei componenti non estendono la durata della garanzia originale. È necessario fornire la prova di acquisto del prodotto recante la data di acquisto. La copertura della garanzia è limitata al valore di questo prodotto.

PL

RU

**9.2 ESCLUSIONI DELLA GARANZIA**

Questa garanzia non copre problemi o incidenti risultanti dall'uso scorretto del prodotto. I seguenti casi non sono coperti dalla garanzia:

UA

- L'apparecchio è stato utilizzato in modo scorretto
- Danni subiti durante il trasporto o l'installazione del prodotto
- Riparazioni e/o sostituzioni di parti effettuate da terzi;
- Danni causati da fattori esterni o corpi estranei come sabbia o sassi
- Danni dovuti al mancato rispetto delle avvertenze di sicurezza e delle istruzioni per l'uso
- Disassemblaggio o apertura del prodotto
- Utilizzo del prodotto in un ambienti umidi (rugiada, pioggia, immersione in acqua...)
- Utilizzo del prodotto per impieghi professionali
- Esposizione del prodotto a temperature non comprese nell'intervallo riportato alla sezione "Conservazione"

RO

EN

Il prodotto deve essere usato in condizioni d'utilizzo normali e in ambito non professionale. Pertanto, la garanzia non copre prodotti utilizzati da imprese di giardinaggio, autorità locali o società che offrono il noleggio a pagamento o gratuito dell'apparecchio.

In caso di problema o difetto, rivolgersi al rivenditore Sterwins. Nella maggior parte dei casi il rivenditore Sterwins sarà in grado di risolvere il problema o correggere il difetto. Conservare la fattura o lo scontrino: tali documenti saranno necessari per qualsiasi richiesta di intervento in garanzia.



## Εισαγωγή

Ευχαριστούμε που επιλέξατε αυτό το προϊόν. Κατά τον σχεδιασμό και την κατασκευή των οικιακών προϊόντων μας, καταβάλλουμε κάθε προσπάθεια ώστε να έχουν εξαιρετική ποιότητα και να καλύπτουν τις ανάγκες σας.

**ΣΗΜΑΝΤΙΚΟ! ΓΙΑ ΝΑ ΜΕΙΝΕΤΕ ΑΠΟΛΥΤΑ ΙΚΑΝΟΠΟΙΗΜΕΝΟΙ ΑΠΟ ΑΥΤΟ ΤΟ ΠΡΟΪΟΝ, ΣΥΝΙΣΤΟΥΜΕ ΝΑ ΔΙΑΒΑΣΤΕ ΠΡΟΣΕΚΤΙΚΑ ΤΟ ΠΑΡΟΝ ΕΓΧΕΙΡΙΔΙΟ ΠΡΙΝ ΑΠΟ ΤΗ ΣΥΝΑΡΜΟΛΟΓΗΣΗ, ΤΗ ΧΡΗΣΗ ΚΑΙ ΤΗ ΣΥΝΤΗΡΗΣΗ ΤΟΥ ΠΡΟΪΟΝΤΟΣ. ΛΑΒΕΤΕ ΥΠΟΨΗ ΤΙΣ ΒΑΣΙΚΕΣ ΠΡΟΕΙΔΟΠΟΙΗΣΕΙΣ ΓΙΑ ΤΗΝ ΑΣΦΑΛΕΙΑ ΠΟΥ ΠΕΡΙΛΑΜΒΑΝΟΝΤΑΙ ΣΤΟ ΠΑΡΟΝ ΕΓΧΕΙΡΙΔΙΟ ΚΑΙ ΦΥΛΑΞΤΕ ΤΟ ΕΓΧΕΙΡΙΔΙΟ ΓΙΑ ΜΕΛΛΟΝΤΙΚΗ ΑΝΑΦΟΡΑ.**



## ΣΗΜΑΝΤΙΚΟ, ΦΥΛΑΞΤΕ ΓΙΑ ΜΕΛΛΟΝΤΙΚΗ ΑΝΑΦΟΡΑ: ΔΙΑΒΑΣΤΕ ΠΡΟΣΕΚΤΙΚΑ

### 1. ΠΡΟΒΛΕΠΟΜΕΝΗ ΧΡΗΣΗ ΤΟΥ ΗΛΕΚΤΡΙΚΟΥ ΤΕΜΑΧΙΣΤΗ

Αυτό το προϊόν προορίζεται για χρήση αποκλειστικά σε εξωτερικό χώρο, και δεν πρέπει να χρησιμοποιείται στο εσωτερικό οποιουδήποτε κτίσματος σε καμία περίπτωση. Η προδιαγεγραμμένη μέγιστη ισχύς εισόδου του ηλεκτρικού τεμαχιστή ESH2-40.4 είναι 2500W (P40).

Αυτό το προϊόν προορίζεται για τη μείωση βιοαποικοδομήσιμων, υλικών οργανικών αποβλήτων από κήπους σε μικρότερα τεμάχια, όπως φύλλα και μικρά κλαδιά και χρησιμοποιείται σε σταθερή θέση από έναν χειριστή που στέκεται στο δάπεδο.

Αυτό το προϊόν δεν προορίζεται για τον τεμαχισμό μεταλλικών υλικών, πετρών, φιαλών, δοχείων κ.λπ. ή μαλακών απορριμμάτων όπως είναι τα απορρίμματα κουζίνας.

Αυτό το προϊόν προορίζεται μόνο για ιδιωτική ήπια χρήση μόνο σε μικρούς χώρους. Είναι ακατάλληλο για εμπορικές εφαρμογές ή για μεγαλύτερους ανοιχτούς χώρους και δεν πρέπει να χρησιμοποιείται για οποιοδήποτε σκοπό διαφορετικό από τον περιγραφόμενο. Ακολουθώντας τις παρούσες οδηγίες, θα μπορέσετε να μεγιστοποιήσετε τη διάρκεια ζωής του προϊόντος.

Αφότου αφαιρέσετε τη συσκευασία, βεβαιωθείτε ότι το προϊόν είναι πλήρες και ότι περιλαμβάνει όλα τα βοηθητικά εξαρτήματα (εάν υπάρχουν). Εάν το προϊόν έχει ζημιές ή ελαττώματα, μην το χρησιμοποιήσετε και επιστρέψτε το στον αντιπρόσωπο. Εάν δώσετε αυτό το εργαλείο σε τρίτους, παραδώστε και το παρόν εγχειρίδιο χρήσης.

**Να έχετε υπόψη ότι αυτός ο εξοπλισμός δεν έχει σχεδιαστεί για εμπορική, επαγγελματική ή βιομηχανική χρήση. Η εγγύηση θα ακυρωθεί αν το μηχάνημα χρησιμοποιηθεί σε εμπορικές, επαγγελματικές ή βιομηχανικές εφαρμογές, ή για παρόμοιους σκοπούς. Αυτό το προϊόν έχει σχεδιαστεί ώστε να μπορεί να χρησιμοποιηθεί για διάστημα 5 ετών (αναμενόμενη διάρκεια ζωής).**

FR

ES

PT

IT

EL

PL

RU

KZ

UA

RO

EN

## 2. ΟΔΗΓΙΕΣ ΑΣΦΑΛΕΙΑΣ



**ΠΡΟΕΙΔΟΠΟΙΗΣΗ ΜΕΛΕΤΗΣΤΕ ΟΛΕΣ ΤΙΣ ΠΡΟΕΙΔΟΠΟΙΗΣΕΙΣ ΑΣΦΑΛΕΙΑΣ, ΤΙΣ ΟΔΗΓΙΕΣ, ΤΙΣ ΕΙΚΟΝΕΣ ΚΑΙ ΤΙΣ ΠΡΟΔΙΑΓΡΑΦΕΣ ΠΟΥ ΣΥΝΟΔΕΥΟΥΝ ΑΥΤΟ ΤΟ ΗΛΕΚΤΡΙΚΟ ΕΡΓΑΛΕΙΟ. Η ΜΗ ΤΗΡΗΣΗ ΟΛΩΝ ΤΩΝ ΠΑΡΑΚΑΤΩ ΟΔΗΓΙΩΝ ΜΠΟΡΕΙ ΝΑ ΟΔΗΓΗΣΕΙ ΣΕ ΗΛΕΚΤΡΟΠΛΗΞΙΑ, ΠΥΡΚΑΓΙΑ Η/ΚΑΙ ΣΟΒΑΡΟ ΤΡΑΥΜΑΤΙΣΜΟ.**

### **ΦΥΛΑΣΣΕΤΕ ΟΛΕΣ ΤΙΣ ΠΡΟΕΙΔΟΠΟΙΗΣΕΙΣ ΚΑΙ ΤΙΣ ΟΔΗΓΙΕΣ ΓΙΑ ΜΕΛΛΟΝΤΙΚΗ ΑΝΑΦΟΡΑ**

#### **2.1 ΓΕΝΙΚΕΣ ΠΡΟΕΙΔΟΠΟΙΗΣΕΙΣ ΑΣΦΑΛΕΙΑΣ ΓΙΑ ΤΑ ΗΛΕΚΤΡΙΚΑ ΕΡΓΑΛΕΙΑ**

Ο όρος «ηλεκτρικό εργαλείο» στις προειδοποιήσεις αναφέρεται στο ηλεκτρικό εργαλείο που λειτουργεί είτε με σύνδεση στην πρίζα (με καλώδιο) είτε με μπαταρίες (χωρίς καλώδιο). Μη θέτετε σε λειτουργία το προϊόν κοντά σε υφάλινους περιφραγμένους χώρους, αυτοκίνητα, φορτηγά, φωταγωγούς, χώρους παράδοσης κ.λπ. χωρίς να έχει ρυθμιστεί σωστά ο στόχος εξόδου.

**Μην επιβαρύνετε ή υπερφορτώνετε το προϊόν. Θα έχει καλύτερη και ασφαλέστερη απόδοση όταν χρησιμοποιείται στην ταχύτητα για την οποία έχει σχεδιαστεί να λειτουργεί.**

Εάν το προϊόν έχει ήδη συναρμολογηθεί, εξασφαλίστε ότι όλες οι βίδες έχουν σφικτεί καλά πριν τη χρήση. Αν το προϊόν πρέπει να συναρμολογηθεί από εσάς, αφού ανοίξετε τη συσκευασία, βεβαιωθείτε ότι περιλαμβάνονται όλα τα εξαρτήματα που απαιτούνται για να συναρμολογηθεί το προϊόν. Αν το προϊόν έχει ζημιές ή ελαττώματα, μην το χρησιμοποιήσετε και επιστρέψτε το στο πλησιέστερο κατάστημα.

#### **2.2 ΠΡΟΕΙΔΟΠΟΙΗΣΕΙΣ ΑΣΦΑΛΕΙΑΣ ΣΤΟ ΧΩΡΟ ΕΡΓΑΣΙΑΣ**

**Α) Διατηρείτε τον χώρο εργασίας καθαρό και καλά φωτισμένο.** Η ακαταστασία και ο κακός φωτισμός αυξάνουν την πιθανότητα ατυχημάτων.

**Β) Μη χρησιμοποιείτε ηλεκτρικά εργαλεία σε περιβάλλον με εύφλεκτη ατμόσφαιρα, όπου υπάρχουν εύφλεκτα υγρά, αέρια ή σκόνη.** Τα ηλεκτρικά εργαλεία δημιουργούν σπινθήρες που μπορεί να αναφλέξουν τη σκόνη ή τις αναθυμιάσεις.

**Γ) Όταν χρησιμοποιείτε ηλεκτρικά εργαλεία, κρατήστε μακριά τα παιδιά και κάθε άλλο άτομο που δεν συμμετέχει στην εργασία.** Αν κάτι αποσπάσει την προσοχή σας, μπορεί να χάσετε τον έλεγχο του εργαλείου.

#### **2.3 ΠΡΟΕΙΔΟΠΟΙΗΣΕΙΣ ΓΙΑ ΤΗΝ ΗΛΕΚΤΡΙΚΗ ΑΣΦΑΛΕΙΑ**

**Α) Το φως του ηλεκτρικού εργαλείου πρέπει να ταιριάζει στην πρίζα. Μην τροποποιήσετε ποτέ το φως, με κανέναν τρόπο. Μη χρησιμοποιείτε αντάπτορα στο φως αν το ηλεκτρικό εργαλείο διαθέτει γείωση.** Τα μη τροποποιημένα φως και οι κατάλληλες πρίζες περιορίζουν τον κίνδυνο ηλεκτροπληξίας.

**Β) Να αποφεύγετε τη σωματική επαφή με γειωμένες επιφάνειες, όπως σωλήνες, θερμομαντικά σώματα, εστίες και ψυγεία.** Αν γειωθεί το σώμα σας, αυξάνεται ο κίνδυνος ηλεκτροπληξίας.

**Γ) Τα ηλεκτρικά εργαλεία δεν πρέπει να εκτίθενται στη βροχή ή σε υγρασία.** Αν εισχωρήσει νερό στο ηλεκτρικό εργαλείο, αυξάνεται ο κίνδυνος ηλεκτροπληξίας.

**D) Μην κακομεταχειρίζεστε το καλώδιο.** Μην χρησιμοποιείτε ποτέ το καλώδιο για να μεταφέρετε, να τραβήξετε ή να βγάλετε το ηλεκτρικό εργαλείο από την πρίζα. Κρατήστε το καλώδιο μακριά από θερμότητα, λάδια, αιχμηρές ακμές και κινούμενα εξαρτήματα. Τα κατεστραμμένα ή μπλεγμένα καλώδια αυξάνουν τον κίνδυνο ηλεκτροπληξίας.

**E) Όταν χρησιμοποιείτε ένα ηλεκτρικό εργαλείο σε εξωτερικό χώρο, χρησιμοποιείτε καλώδιο προέκτασης κατάλληλο για χρήση σε εξωτερικό χώρο.** Τα καλώδια που είναι κατάλληλα για εξωτερικό χώρο περιορίζουν τον κίνδυνο ηλεκτροπληξίας.

## **2.4 ΠΡΟΕΙΔΟΠΟΙΗΣΕΙΣ ΓΙΑ ΤΗΝ ΑΤΟΜΙΚΗ ΑΣΦΑΛΕΙΑ**

**A) Να είστε πάντα σε εγρήγορση, να προσέχετε τι ακριβώς κάνετε και να χρησιμοποιείτε κοινή λογική, κατά τη χρήση του ηλεκτρικού εργαλείου. Μην χρησιμοποιείτε ηλεκτρικά εργαλεία όταν είστε κουρασμένοι ή υπό την επήρεια ναρκωτικών, αλκοόλ ή φαρμάκων.** Όταν χρησιμοποιείτε ηλεκτρικά εργαλεία, μια στιγμή απροσεξίας μπορεί να προκαλέσει σοβαρό τραυματισμό.

**B) Χρησιμοποιείτε μέσα ατομικής προστασίας. Φοράτε πάντα προστασία για τα μάτια και την ακοή ενώ χειρίζεστε αυτό το μηχάνημα.** Η χρήση του κατάλληλου προστατευτικού εξοπλισμού ανάλογα με τις συνθήκες, όπως μάσκα σκόνης, αντιιοισθητικά παπούτσια, κράνος ή ωτοασπίδες, μειώνει τον κίνδυνο τραυματισμού.

**C) Αποφεύγετε την τυχαία εκκίνηση του μηχανήματος. Βεβαιωθείτε ότι ο διακόπτης είναι κλειστός (OFF), πριν συνδέσετε το ηλεκτρικό εργαλείο στην πρίζα και/ή στην μπαταρία, καθώς και όταν σηκώνετε ή μεταφέρετε το εργαλείο.** Μην μεταφέρετε το ηλεκτρικό εργαλείο με το δάκτυλο πάνω στον διακόπτη και μη βάζετε το ηλεκτρικό εργαλείο στην πρίζα με ανοικτό τον διακόπτη, διότι αυξάνεται ο κίνδυνος ατυχήματος.

**D) Αφαιρείτε κάθε κλειδί ρύθμισης και μηχανικό κλειδί πριν θέσετε σε λειτουργία το ηλεκτρικό εργαλείο.** Αν το μηχανικό κλειδί ή το ρυθμιστικό εργαλείο παραμείνει συνδεδεμένο στο περιστρεφόμενο τμήμα του ηλεκτρικού εργαλείου, μπορεί να προκληθεί τραυματισμός.

**F) Το μηχάνημα πρέπει να τροφοδοτείται μέσω συσκευής παραμένοντος ρεύματος (RCD) με ρεύμα ενεργοποίησης που δεν υπερβαίνει τα 30 mA.** Η διάταξη RCD περιορίζει τον κίνδυνο ηλεκτροπληξίας.

**G) Πριν από τη χρήση, ελέγχετε την παροχή τροφοδοσίας και το καλώδιο προέκτασης για ενδείξεις βλάβης ή φθοράς.** Αν το καλώδιο πάθει βλάβη κατά τη διάρκεια της χρήσης, αποσυνδέστε το αμέσως από την πρίζα. ΜΗΝ ΑΓΓΙΖΕΤΕ ΤΟ ΚΑΛΩΔΙΟ ΠΡΙΝ ΤΟ ΑΠΟΣΥΝΔΕΣΕΤΕ ΑΠΟ ΤΗΝ ΤΡΟΦΟΔΟΣΙΑ ΡΕΥΜΑΤΟΣ. Μην χρησιμοποιήσετε το μηχάνημα σε περίπτωση φθοράς ή βλάβης του καλωδίου.

**E) Μην τεντώνετε έξω από τα όρια. Πατάτε πάντα σταθερά και διατηρείτε την ισορροπία σας.** Έτσι θα ελέγχετε καλύτερα το ηλεκτρικό εργαλείο αν προκύψει κάποια απροσδόκητη κατάσταση.

**F) Φοράτε τα κατάλληλα ρούχα. Μην φοράτε φαρδιά ρούχα ή κοσμήματα. Κρατάτε τα μαλλιά και τα ρούχα σας μακριά από κινούμενα μέρη.** Τα φαρδιά ρούχα, τα κοσμήματα και τα μακριά μαλλιά μπορεί να πιαστούν στα κινούμενα μέρη. Όταν χρησιμοποιείτε το μηχάνημα, φοράτε πάντοτε γερά παπούτσια και μακρύ παντελόνι. Μην χρησιμοποιήσετε το μηχάνημα ξυπόλητοι ή όταν φοράτε ανοιχτά σανδάλια.

**G) Αν παρέχονται συσκευές για σύνδεση στο σύστημα εξαγωγής ή συλλογής της σκόνης, φροντίστε να τις συνδέσετε και να τις χρησιμοποιήσετε σωστά.** Η χρήση συσκευών συλλογής της σκόνης μπορεί να περιορίσει τους κινδύνους που σχετίζονται με τη σκόνη.

**H) Ακόμα κι αν χρησιμοποιείτε συχνά ηλεκτρικά εργαλεία, μην εφησυχάζετε και μην παραβλέπετε τους βασικούς κανόνες ασφαλείας.** Μια στιγμή απροσεξίας μπορεί να προκαλέσει σοβαρό τραυματισμό.

FR

ES

PT

IT

EL

PL

RU

KZ

UA

RO

EN

## **2.5 ΧΡΗΣΗ ΚΑΙ ΦΡΟΝΤΙΔΑ ΤΟΥ ΗΛΕΚΤΡΙΚΟΥ ΕΡΓΑΛΕΙΟΥ**

**A) Μην πιέζετε το ηλεκτρικό εργαλείο πέρα από τις δυνατότητές του. Χρησιμοποιήστε το κατάλληλο ηλεκτρικό εργαλείο για την εκάστοτε εργασία.** Η εργασία θα πραγματοποιηθεί καλύτερα και ασφαλέστερα αν χρησιμοποιηθεί το κατάλληλο ηλεκτρικό εργαλείο στην ταχύτητα για την οποία έχει σχεδιαστεί.

**B) Μη χρησιμοποιήσετε το ηλεκτρικό εργαλείο αν δεν είναι δυνατόν να τεθεί σε λειτουργία ή να διακοπεί η λειτουργία του με τον διακόπτη.** Κάθε ηλεκτρικό εργαλείο που δεν ελέγχεται από τον διακόπτη είναι επικίνδυνο και πρέπει να επισκευάζεται.

**C) Αποσυνδέστε το φις από την πρίζα και/ή αφαιρέστε την μπαταρία από το ηλεκτρικό εργαλείο, αν είναι αποσπώμενη, πριν κάνετε οποιαδήποτε ρύθμιση, πριν αλλάξετε εξαρτήματα και πριν αποθηκεύσετε το ηλεκτρικό εργαλείο.** Έτσι περιορίζεται ο κίνδυνος να ενεργοποιηθεί κατά λάθος το ηλεκτρικό εργαλείο.

**D) Φυλάσσετε το ηλεκτρικό εργαλείο μακριά από τα παιδιά όταν δεν χρησιμοποιείται, και μην επιτρέψετε σε άτομα που δεν είναι εξοικειωμένα με το εργαλείο ή με τις παρούσες οδηγίες να χρησιμοποιούν το εργαλείο.** Τα ηλεκτρικά εργαλεία είναι επικίνδυνα στα χέρια ατόμων που δεν έχουν εκπαιδευτεί στη χρήση τους.

**E) Να συντηρείτε τα ηλεκτρικά εργαλεία και τα αξεσουάρ.** Ελέγχετε για κακή ευθυγράμμιση ή εμπλοκή των κινούμενων εξαρτημάτων, για σπασμένα εξαρτήματα και για κάθε άλλη κατάσταση που μπορεί να επηρεάσει τη λειτουργία του ηλεκτρικού εργαλείου. Αν υπάρχει ζημιά, επισκευάστε το ηλεκτρικό εργαλείο πριν το χρησιμοποιήσετε. Πολλά ατυχήματα οφείλονται σε ηλεκτρικά εργαλεία που δεν έχουν συντηρηθεί σωστά.

**F) Διατηρείτε τα κοπτικά εξαρτήματα αιχμηρά και καθαρά.** Όταν τα κοπτικά εξαρτήματα έχουν συντηρηθεί σωστά και είναι αιχμηρά, ελέγχονται ευκολότερα και είναι λιγότερο πιθανό να μπλοκάρουν.

**G) Χρησιμοποιείτε το ηλεκτρικό εργαλείο, τα αξεσουάρ και τα εξαρτήματα κ.λπ. σύμφωνα με τις παρούσες οδηγίες, λαμβάνοντας υπόψη τις συνθήκες εργασίας και την εργασία που θα διεξαχθεί.** Αν το ηλεκτρικό εργαλείο χρησιμοποιηθεί για εργασία για την οποία δεν προορίζεται, μπορεί να δημιουργηθούν επικίνδυνες καταστάσεις.

**H) Διατηρείτε τις λαβές και τις επιφάνειες πιεσίματος στεγνές, καθαρές και απομακρύνετε από αυτές τυχόν λάδια και γράσο.** Αν γλιστρούν οι χειρολαβές και επιφάνειες συγκράτησης, δεν θα μπορείτε να χειριστείτε με ασφάλεια το εργαλείο, ούτε θα μπορείτε να το ελέγξετε αν προκύψει κάποια απροσδόκητη κατάσταση

## **2.6 ΠΡΟΕΙΔΟΠΟΙΗΣΕΙΣ ΑΣΦΑΛΕΙΑΣ ΓΙΑ ΤΕΜΑΧΙΣΤΕΣ: ΕΚΠΑΙΔΕΥΣΗ**

**A) Διαβάστε με προσοχή όλες τις οδηγίες.** Εξοικειωθείτε με τα χειριστήρια και την ορθή χρήση του μηχανήματος.

**B) Μην επιτρέψετε ποτέ σε παιδιά ή άτομα που δεν είναι εξοικειωμένα με αυτές τις οδηγίες χρήσεως να χρησιμοποιήσουν το μηχάνημα.** Τοπική νομοθεσία μπορεί να περιορίζει την ηλικία του χρήστη.

**C) Έχετε υπόψη σας ότι ο χειριστής ή ο χρήστης είναι αποκλειστικά υπεύθυνος για οποιοδήποτε ατύχημα ή κίνδυνο προκληθεί απέναντι σε άλλα άτομα ή την περιουσία τους.**

## **2.7 ΠΡΟΕΙΔΟΠΟΙΗΣΕΙΣ ΑΣΦΑΛΕΙΑΣ ΓΙΑ ΤΕΜΑΧΙΣΤΕΣ: ΠΡΟΕΤΟΙΜΑΣΙΑ**

**A) Χρησιμοποιείτε προστασία για την ακοή και γυαλιά ασφαλείας.** Να τα φοράτε πάντα κατά τη λειτουργία του μηχανήματος.

**B) Όταν χρησιμοποιείτε το μηχάνημα, φοράτε πάντοτε γερά παπούτσια και μακρύ παντελόνι.** Μη χρησιμοποιήσετε το μηχάνημα ξυπόλητοι ή όταν φοράτε ανοιχτά σανδάλια. Αποφεύγετε να φοράτε φαρδιά ρούχα και αντικείμενα που κρέμονται ή γραβάτες.

**C)** Θέτετε σε λειτουργία το μηχάνημα στη θέση που έχει προταθεί και μόνο σε σταθερή, επίπεδη επιφάνεια.

**D)** Μη χρησιμοποιείτε τον τεμαχιστή σε πλακόστρωτο ή επιφάνεια χαλικιού, όπου κάποιο υλικό που εκτοξεύεται μπορεί να προκαλέσει τραυματισμό.

**E)** Πριν τη χρήση να βεβαιώνετε οπτικά ότι τα εξαρτήματα τεμαχισμού, τα μπουλόνια τους και άλλες συσφίξεις είναι ασφαλή, το περίβλημα δεν έχει ζημιές και τα προστατευτικά και οι στήτες να είναι στη θέση τους. Αντικαθιστάτε φθαρμένα ή κατεστραμμένα εξαρτήματα ως σύνολα (ζεύγη, κλπ.), ώστε να διατηρείται η ισορροπία. Αντικαθιστάτε τις κατεστραμμένες ή δυσανάνγνωστες ετικέτες.

## **2.8 ΠΡΟΕΙΔΟΠΟΙΗΣΕΙΣ ΑΣΦΑΛΕΙΑΣ ΓΙΑ ΤΕΜΑΧΙΣΤΕΣ: ΛΕΙΤΟΥΡΓΙΑ**

**A)** Προτού εκκινήσετε το μηχάνημα, εξασφαλίστε ότι ο δάλαμος τροφοδοσίας είναι άδειος.

**B)** Κρατήστε το πρόσωπο και το σώμα σας μακριά από το άνοιγμα της εισόδου τροφοδοσίας.

**C)** Προσέχετε να μην πλησιάσουν τα χέρια σας ή άλλο μέλος του σώματος ή τα ρούχα σας στο εσωτερικό του θαλάμου τροφοδοσίας ή του ολισθητήρα εκφόρτωσης (γλίστρα), ή κοντά σε οποιοδήποτε κινούμενο μέρος.

**D)** Διατηρείτε πάντα την ισορροπία σας και σταθερό πάτημα. Μην τεντώνετε για να φτάσετε στο επιθυμητό σημείο. Μη στέκεστε ποτέ σε υψηλότερο επίπεδο από τη βάση του μηχανήματος όταν τροφοδοτείτε υλικό στο μηχάνημα.

**E)** Στέκεστε πάντα σε απόσταση από την περιοχή εκκένωσης όταν χρησιμοποιείτε αυτό το μηχάνημα.

**F)** Όταν τροφοδοτείτε υλικό στο μηχάνημα να είστε πάρα πολύ προσεκτικοί να μη συμπεριλάβετε κομμάτια μετάλλου, πέτρες, μπουκάλια, κονσέρβες ή άλλα ξένα αντικείμενα.

**F)** Πριν από τη χρήση, ελέγχετε την παροχή τροφοδοσίας και το καλώδιο προέκτασης για ενδείξεις βλάβης ή φθοράς. Αν το καλώδιο πάθει βλάβη κατά τη διάρκεια της χρήσης, αποσυνδέστε το αμέσως από την πρίζα. ΜΗΝ ΑΓΓΙΖΕΤΕ ΤΟ ΚΑΛΩΔΙΟ ΠΡΙΝ ΤΟ ΑΠΟΣΥΝΔΕΣΕΤΕ ΑΠΟ ΤΗΝ ΤΡΟΦΟΔΟΣΙΑ ΡΕΥΜΑΤΟΣ. Μη χρησιμοποιήσετε το μηχάνημα σε περίπτωση φθοράς ή βλάβης του καλωδίου.

**G)** Μη χρησιμοποιείτε ποτέ τη συσκευή όταν βρίσκονται κοντά άτομα, ιδίως παιδιά ή κατοικίδια.

**G)** Αν ο μηχανισμός κοπής χτυπήσει οποιοδήποτε ξένο αντικείμενο ή αν το μηχάνημα αρχίσει να κάνει οποιοδήποτε αφύσικο θόρυβο ή να παρουσιάσει κραδασμούς, απενεργοποιήστε αμέσως την πηγή ισχύος του μηχανήματος και περιμένετε να σταματήσει. Αποσυνδέστε το μηχάνημα από την τροφοδοσία και λάβετε τα ακόλουθα μέτρα προτού επανεκκινήσετε και θέσετε σε λειτουργία το μηχάνημα:

I) Επιθεωρήστε για ζημιά ;

II) Αντικαταστήστε ή επισκευάστε οποιαδήποτε κατεστραμμένα εξαρτήματα.

III) Ελέγξτε για χαλαρά εξαρτήματα και σφίξτε τα.

**H)** Μην αφήνετε να συσσωρεύεται τεμαχισμένο υλικό στην περιοχή εκκένωσης. Αυτό μπορεί να εμποδίσει τη σωστή εκκένωση και να έχει ως αποτέλεσμα "κλώτσημα" του υλικού μέσω του ανοίγματος εισόδου τροφοδοσίας,

**I)** Σε περίπτωση απόφραξης του μηχανήματος, διακόψτε την παροχή ρεύματος και αποσυνδέστε το μηχάνημα από την τροφοδοσία πριν από την απομάκρυνση των υπολειμμάτων.

**J)** Μη λειτουργείτε ποτέ το μηχάνημα με ελαττωματικά προστατευτικά ή θωρακίσεις, ή χωρίς συσκευές ασφαλείας, π.χ. αν δεν βρίσκεται στη θέση του ο συλλέκτης υπολειμμάτων.

**ΣΗΜΕΙΩΣΗ** Εάν δεν χρησιμοποιείται συλλέκτης ακαθαρσιών, το κείμενο του παραδείγματος μπορεί να διαγραφεί.

FR

ES

PT

IT

EL

PL

RU

KZ

UA

RO

EN



FR

**K)** Διατηρείτε την πηγή ισχύος ελεύθερη από υπολείμματα και άλλες συσσωρεύσεις ώστε να εμποδίζετε ζημιά στην πηγή ισχύος ή πιθανή πυρκαγιά.

ES

**L)** Μη μεταφέρετε το μηχάνημα ενόσω βρίσκεται συνδεδεμένο στο ρεύμα.

PT

**M)** Σταματήστε τη λειτουργία του μηχανήματος και βγάλετε το φινι από την πρίζα. Σιγουρευτείτε ότι όλα τα κινούμενα μέρη έχουν σταματήσει πλήρως

- όταν αφήνετε το μηχάνημα,
- πριν την απομάκρυνση εμποδίων ή την απόφραξη αγωγού,
- πριν τον έλεγχο, τον καθαρισμό ή την έναρξη εργασίας με το μηχάνημα.

**N)** Μη γέρνετε το μηχάνημα ενόσω βρίσκεται συνδεδεμένο στο ρεύμα.

IT

## **2.9 ΠΡΟΕΙΔΟΠΟΙΗΣΕΙΣ ΑΣΦΑΛΕΙΑΣ ΓΙΑ ΤΕΜΑΧΙΣΤΕΣ: ΣΥΝΤΗΡΗΣΗ ΚΑΙ ΑΠΟΘΗΚΕΥΣΗ**

EL

**A)** Όταν το μηχάνημα ακινητοποιηθεί για συντήρηση, επιθεώρηση, αποθήκευση ή για την αντικατάσταση κάποιου εξαρτήματος, απενεργοποιείτε την παροχή ρεύματος, αποσυνδέετε το μηχάνημα από την τροφοδοσία και εξασφαλίστε πως τα κινούμενα μέρη ακινητοποιούνται πλήρως. Αφήνετε το μηχάνημα να κρυώνει πριν από την εκτέλεση επιθεωρήσεων, ρυθμίσεων κτλ. Συντηρείτε το μηχάνημα με φροντίδα και διατηρείτε το καθαρό.

**B)** Αποθηκεύετε το μηχάνημα σε ξηρό μέρος και όπου δεν πλησιάζουν παιδιά.

**C)** Αφήνετε πάντα το μηχάνημα να κρυώσει πριν το αποθηκεύσετε

**D)** Όταν συντηρείτε τα μέσα τεμαχισμού, λαμβάνετε υπόψη πως παρόλο που η παροχή ρεύματος είναι απενεργοποιημένη εξαιτίας του εσωτερικού κλειδώματος ασφαλείας, μπορεί ωστόσο τα μέσα τεμαχισμού να μετακινηθούν.

**E)** Αντικαταστήστε τα τυχόν φθαρμένα ή κατεστραμμένα τμήματα. Χρησιμοποιείτε μόνο γνήσια ανταλλακτικά και εξαρτήματα.

**F)** Ποτέ μην προσπαθείτε να παρακάμψετε το κλειδωμά ασφαλείας του προστατευτικού.

PL

RU

KZ

## **2.10 ΠΡΟΕΙΔΟΠΟΙΗΣΕΙΣ ΑΣΦΑΛΕΙΑΣ ΓΙΑ ΤΕΜΑΧΙΣΤΕΣ: ΕΠΙΠΡΟΣΘΕΤΕΣ ΟΔΗΓΙΕΣ ΑΣΦΑΛΕΙΑΣ ΓΙΑ ΜΟΝΑΔΕΣ ΜΕ ΕΞΑΡΤΗΜΑΤΑ ΣΥΛΛΟΓΗΣ**

Διακόπτετε τη λειτουργία του μηχανήματος πριν συνδέσετε ή αφαιρέσετε τον σάκο.

UA

## **2.11 ΠΡΟΕΙΔΟΠΟΙΗΣΕΙΣ ΑΣΦΑΛΕΙΑΣ ΓΙΑ ΤΕΜΑΧΙΣΤΕΣ: ΣΥΣΤΑΣΗ**

RO

Το μηχάνημα πρέπει να τροφοδοτείται μέσω συσκευής παραμένοντος ρεύματος (RCD) με ρεύμα ενεργοποίησης που δεν υπερβαίνει τα 30 mA. Πριν τη χρήση να βεβαιώνετε οπτικά ότι τα εξαρτήματα τεμαχισμού, τα μπουλόνια τους και άλλες συσφίξεις είναι ασφαλή, το περίβλημα δεν έχει ζημιές και τα προστατευτικά και οι σήτες να είναι στη θέση τους. Αντικαθιστάτε φθαρμένα ή κατεστραμμένα εξαρτήματα ως σύνολα (ζεύγη, κλπ.), ώστε να διατηρείται η ισορροπία. Αντικαθιστάτε τις κατεστραμμένες ή δυσανάγνωστες ετικέτες. Χρησιμοποιείτε μόνο γνήσια ανταλλακτικά και εξαρτήματα.

EN

## **2.12 ΠΡΟΣΘΕΤΕΣ ΠΡΟΕΙΔΟΠΟΙΗΣΕΙΣ ΑΣΦΑΛΕΙΑΣ ΓΙΑ ΤΕΜΑΧΙΣΤΕΣ**

• **ΠΡΟΕΙΔΟΠΟΙΗΣΗ:** Σε ορισμένες χώρες οι διατάξεις ορίζουν τις ώρες της ημέρας και τις ειδικές ημέρες κατά τις οποίες επιτρέπεται η χρήση και ποιοι περιορισμοί ισχύουν! Ρωτήστε στην κοινότητά σας για λεπτομερείς πληροφορίες και λάβετε υπόψη τις διατάξεις ώστε να διατηρείται η γαλήνη στη γειτονιά και να αποφεύγονται διοικητικές παραβάσεις! Θέτετε σε λειτουργία το προϊόν μόνο σε λογικές ώρες - όχι νωρίς το πρωί, αργά το βράδυ ή τα Σαββατοκύριακα/δημόσιες αργίες διότι οι άνθρωποι ενδέχεται να ενοχλούνται. Ενημερωθείτε σχετικά για τους τοπικούς περιορισμούς.

- Το υλικό με μεγαλύτερο μήκος που προεξέχει από τον τεμαχιστή είναι πιθανό να εκσφενδονιστεί καθώς απορροφάται από τις λεπίδες. Διατηρείτε απόσταση ασφαλείας.
- Η σκόνη από ορισμένες βαφές, επιστρώσεις και υλικά μπορεί να προκαλέσει ερεθισμό ή αλλεργικές αντιδράσεις. Η σκόνη από ξύλο, όπως βελανιδιά, οξιά, MDF και άλλα είναι καρκινογόνος. Η εργασία με ή η επεξεργασία υλικών που περιέχουν αμίαντο επιτρέπεται μόνο σε ειδικούς χειριστές.
- Φροντίζετε τις ετικέτες και τις πινακίδες τύπου στη συσκευή. Αυτές περιέχουν σημαντικές πληροφορίες για την ασφάλεια. Εάν δεν είναι ευανάγνωστες ή λείπουν, επικοινωνήστε με το κατάστημα αγοράς για αντικατάσταση.

## **2.13 ΜΕΙΩΣΗ ΚΡΑΔΑΣΜΩΝ ΚΑΙ ΘΟΥΡΥΒΟΥ**

Για να μειώσετε την επίδραση εκπομπών θορύβου και δονήσεων, περιορίστε το χρόνο λειτουργίας, χρησιμοποιείτε καταστάσεις λειτουργίας χαμηλών δονήσεων και θορύβου και φοράτε μέσα ατομικής προστασίας. Λαμβάνετε υπόψη τα ακόλουθα σημεία ώστε να ελαχιστοποιείτε τους κινδύνους από έκθεση σε δονήσεις και θόρυβο:

1. Χρησιμοποιείτε το προϊόν μόνο για την προβλεπόμενη χρήση και σύμφωνα με τις παρούσες οδηγίες.
2. Φροντίστε ώστε το προϊόν να βρίσκεται σε καλή κατάσταση και να συντηρείται καλά.
3. Χρησιμοποιήστε τα σωστά εξαρτήματα για το προϊόν και φροντίστε να είναι σε καλή κατάσταση.
4. Κρατάτε το εργαλείο σφιχτά από τις λαβές ή την επιφάνεια πιασίματος.
5. Συντηρείτε αυτό το προϊόν σύμφωνα με αυτές τις οδηγίες και διατηρείτε το καλά λιπασμένο (κατά περίπτωση).
6. Προγραμματίστε την εργασία, έτσι ώστε η διάρκεια χρήσης του εργαλείου στη λειτουργία υψηλών κραδασμών να επιμερίζεται σε μεγαλύτερο χρονικό διάστημα.

## **2.14 ΥΠΟΛΕΙΠΟΜΕΝΟΙ ΚΙΝΔΥΝΟΙ**

Ακόμα κι αν χειρίζεστε αυτό το προϊόν σύμφωνα με όλες τις απαιτήσεις ασφαλείας, εξακολουθεί να υπάρχει κίνδυνος τραυματισμού και υλικών ζημιών. Η κατασκευή και ο σχεδιασμός αυτού του προϊόντος συνεπάγονται τους ακόλουθους κινδύνους:

- Προβλήματα στην υγεία ως αποτέλεσμα των κραδασμών αν το προϊόν χρησιμοποιείται για παρατεταμένα διαστήματα ή αν δεν χρησιμοποιείται ή/και συντηρείται σωστά.
- Τραυματισμοί και ζημιές στην ιδιοκτησία λόγω σπασμένων προσαρτημάτων κοπής ή ξαφνικής κρούσης σε κρημμένα αντικείμενα κατά τη χρήση.
- Κίνδυνος τραυματισμού και υλικών ζημιών που μπορούν να προκληθούν από αντικείμενα που πετάνονται.
- Παρατεταμένη χρήση αυτού του προϊόντος εκθέτει το χειριστή σε δονήσεις και μπορεί να προκαλέσει το φαινόμενο του «λευκού δακτύλου». Για να μειώσετε τον κίνδυνο, φοράτε γάντια και διατηρείτε τα χέρια σας ζεστά. Αν εμφανιστεί οποιοδήποτε σύμπτωμα «λευκού δακτύλου», αναζητήστε αμέσως ιατρική συμβουλή. Τα συμπτώματα «λευκού δακτύλου» μπορεί να είναι, μεταξύ άλλων, μούδιασμα, απώλεια αίσθησης, μυρμηγκιασμα, τσιμπήματα, πόνος, εξασθένηση,

FR

ES

PT

IT

EL

PL

RU

KZ

UA

RO

EN

FR

αλλοιώσεις στο χρώμα ή στην όψη του δέρματος. Αυτά τα συμπτώματα συνήθως εμφανίζονται στα δάκτυλα, στα χέρια ή στους καρπούς. Ο κίνδυνος αυξάνεται σε χαμηλές θερμοκρασίες.

## 2.15 ΣΕΡΒΙΣ

**Αυτό το ηλεκτρικό εργαλείο πρέπει να επισκευάζεται από καταρτισμένο προσωπικό επισκευών και μόνο με αυθεντικά ανταλλακτικά.** Έτσι διασφαλίζεται η ασφαλής λειτουργία του ηλεκτρικού εργαλείου.









Αν χαλάσει το ηλεκτρικό καλώδιο, πρέπει να αντικατασταθεί από τον κατασκευαστή ή από τον αντιπρόσωπο σέρβις, ώστε να αποφευχθεί κάθε κίνδυνος.

Τα καρβουνάκια πρέπει να αντικαθίστανται από εξουσιοδοτημένο τεχνικό (να αντικαθίστανται πάντα και τα δύο καρβουνάκια ταυτόχρονα).

## 2.16 ΣΥΜΒΟΛΑ ΕΠΑΝΩ ΣΤΟ ΠΡΟΪΟΝ



**ΠΡΟΕΙΔΟΠΟΙΗΣΗ! ΟΛΕΣ ΟΙ ΣΗΜΑΝΣΕΙΣ ΑΣΦΑΛΕΙΑΣ ΕΠΑΝΩ ΣΤΟ ΠΡΟΪΟΝ ΠΡΕΠΕΙ ΝΑ ΠΑΡΑΜΕΝΟΥΝ ΚΑΘΑΡΕΣ ΚΑΙ ΕΥΑΝΑΓΝΩΣΤΕΣ. ΣΕ ΠΕΡΙΠΤΩΣΗ ΠΟΥ ΟΙ ΣΗΜΑΝΣΕΙΣ ΑΣΦΑΛΕΙΑΣ ΛΕΙΠΟΥΝ Η ΕΙΝΑΙ ΔΥΣΑΝΑΓΝΩΣΤΕΣ, ΠΡΕΠΕΙ ΝΑ ΑΝΤΙΚΑΤΑΣΤΑΘΟΥΝ ΑΦΟΤΟΥ ΕΠΙΚΟΙΝΩΝΗΣΤΕ ΜΕ ΤΟ ΤΜΗΜΑ ΣΕΡΒΙΣ ΚΑΙ ΕΞΥΠΗΡΕΤΗΣΗΣ ΠΕΛΑΤΩΝ ΤΟΥ ΤΟΠΙΚΟΥ ΑΝΤΙΠΡΟΣΩΠΟΥ.**

	<p>Συμμορφώνεται με τα Ευρωπαϊκά πρότυπα: Αυτό το σύμβολο σημαίνει ότι η παρούσα συσκευή συμμορφώνεται με της ισχύουσες Ευρωπαϊκές Οδηγίες και ότι έχει διεξαχθεί δοκιμή σε συμμόρφωση με αυτές τις οδηγίες.</p>		
	<p>Ενιαία σήμανση κυκλοφορίας προϊόντων στην αγορά των κρατών μελών της τελωνειακής ένωσης.</p>		<p>Συμμορφώνεται με τους τεχνικούς κανονισμούς στην Ουκρανία</p>
	<p>Διεθνής κώδικας προστασίας (βαθμός προστασίας από τη διείσδυση σκόνης και νερού)</p>		<p>Διαβάστε και κατανοήστε όλες τις οδηγίες πριν θέσετε σε λειτουργία το προϊόν. Τηρείτε όλες τις προειδοποιήσεις και τις οδηγίες ασφάλειας.</p>
	<p>Τα άχρηστα ηλεκτρικά προϊόντα δεν πρέπει να απορρίπτονται μαζί με τα οικιακά απορρίμματα. Η ανακύκλωση πρέπει να πραγματοποιείται στις κατάλληλες εγκαταστάσεις. Επικοινωνήστε με τον δήμο ή το κατάστημα αγοράς σχετικά με την ανακύκλωση.</p>		
	<p>Κρατάτε τους παρευρισκόμενους και τα κατοικίδια μακριά από τον τομέα κινδύνων καθώς υπάρχει κίνδυνος εκτόξευσης αντικειμένων.</p>		<p>Διαβάστε το εγχειρίδιο οδηγιών</p>

EL

PL











RU

KZ



UA







RO

EN

	Φοράτε προστατευτικά ακοής		Κρατάτε τα χέρια μακριά από κινούμενα μέρη
			Μη χρησιμοποιείτε σαν σκαλοπάτι
	Φορέστε προστατευτικά γάντια.		Χρησιμοποιείτε ανθεκτικά, αντιολισθητικά παπούτσια
	Φοράτε εφαρμοστά προστατευτικά ρούχα.		Αποσυνδέστε αμέσως από την τροφοδοσία ρεύματος αν το καλώδιο έχει πάθει βλάβη.
	Περιμένετε μέχρι να σταματήσουν τελείως όλα τα στοιχεία του μηχανήματος πριν τα αγγίξετε.		Εργαλείο κλάσης II – διπλή μόνωση
<b>P40</b>	Τα μηχανήματα με σήμανση (P40) λειτουργούν διακεκομμένα μέχρι την σταθεροποίηση ή για 30 κύκλους, όποια κατάσταση επιτευχθεί πρώτη, κάθε κύκλος αποτελείται από μια περίοδο λειτουργίας 40 δευτ. με ονομαστική ισχύ εισόδου και μια περίοδο 60 δευτ. με το μηχάνημα χωρίς φορτίο. Η θερμοκρασία μετριέται στη λήξη της περιόδου φορτίου.		Απενεργοποιήστε και απομακρύνετε το βύσμα από το ρεύμα προτού διεξάγετε οιοσδήποτε εργασίες καθαρισμού, συντήρησης, επισκευής ή εάν το καλώδιο έχει χαλάσει.
	Προειδοποίηση! Προς αποφυγή κινδύνου ασφυξίας φυλάξτε αυτή την πλαστική σακούλα μακριά από βρέφη και παιδιά!		

## 2.17 ΣΥΜΒΟΛΑ ΣΤΟ ΠΑΡΟΝ ΕΓΧΕΙΡΙΔΙΟ

	Φύση και πηγή του κινδύνου: Αν δεν τηρηθεί η παρούσα προειδοποίηση, μπορεί να προκληθεί τραυματισμός ή θάνατος.		Φύση και πηγή του κινδύνου: Το παρόν σύμβολο υποδηλώνει ότι μπορεί να προκύψει ζημιά στη συσκευή, στο περιβάλλον ή σε λοιπές ιδιοκτησίες ως αποτέλεσμα μη τήρησης αυτής της προειδοποίησης.
--	---	---	---

	Σημείωση: Το παρόν σύμβολο υποδηλώνει σημαντική πληροφορία για την καλύτερη κατανόηση του προϊόντος.		Διαβάστε το εγχειρίδιο: Αυτό το σύμβολο δηλώνει ότι πρέπει να διαβάσετε προσεκτικά το εγχειρίδιο χρήσης.
	Αυτό το προϊόν είναι ανακυκλώσιμο. Αν δεν μπορεί να χρησιμοποιηθεί πλέον, παραδώστε το σε κέντρο ανακύκλωσης απορριμμάτων.		Ανακυκλώστε το εγχειρίδιο οδηγιών
 PAP	Κωδικός ανακύκλωσης χαρτιού.		Εγγυημένη στάθμη ηχητικής ισχύος (δοκιμή σύμφωνα με την Οδηγία της ΕΚ 2000/14/ΕΚ όπως τροποποιήθηκε από την Οδηγία 2005/88/ΕΚ).
	Ανατρέξτε στην αντίστοιχη απεικόνιση στο τέλος του εγχειριδίου.		

### 3. ΤΕΧΝΙΚΑ ΧΑΡΑΚΤΗΡΙΣΤΙΚΑ

<b>Μοντέλο</b>	<b>ESH2-40.4</b>
<b>Ονομαστική τάση, συχνότητα</b>	<b>220-240 V~, 50 Hz</b>
<b>Ονομαστική ισχύς εισόδου</b>	<b>2500 W(P40)</b>
<b>Μέγιστο ρεύμα</b>	<b>10A</b>
<b>Επιλογή προγράμματος λειτουργίας</b>	<b>P40:2500W S1:2200W</b>
<b>Ταχύτητα χωρίς φορτίο</b>	<b>5000 min<sup>-1</sup></b>
<b>Μέγ. διάμετρος κοπής</b>	<b>μέγ. Ø 40 mm</b>
<b>Σάκος συλλογής</b>	<b>40L</b>
<b>Βάρος κατά προσέγγιση</b>	<b>10.6 kg</b>
<b>Μετρηθείσα στάθμη ηχητικής ισχύος στο σταθμό χειριστή L<sub>PA</sub></b>	<b>99.3 dB(A)</b>
<b>Αβεβαιότητα K<sub>PA</sub>,</b>	<b>3dB(A)</b>
<b>Μετρημένο επίπεδο ισχύος ήχου L<sub>WA</sub></b>	<b>107 dB(A)</b>
<b>K<sub>WA</sub> αβεβαιότητας</b>	<b>2.4 dB(A)</b>
<b>Εγγυημένο επίπεδο ισχύος ήχου L<sub>WA</sub> (σύμφωνα με την οδηγία 2000/14/ΕΚ που τροποποιήθηκε από την 2005/88/ΕΚ)</b>	<b>110 dB(A)</b>
<b>Βαθμός IP</b>	<b>IPX4</b>

Οι τιμές ήχου έχουν καθοριστεί σύμφωνα με τον κωδικό έλεγχου θορύβου που παρέχεται στο EN13683, χρησιμοποιώντας τα βασικά πρότυπα EN ISO 3744 και EN ISO 11094.

Τα επίπεδα ηχητικής έντασης για το χειριστή μπορεί να ξεπεράσουν τα 85 dB(A) και απαιτούνται μέτρα ωτοπροστασίας.

Οι αριθμοί του Θορύβου που αναφέρονται αφορούν τα επίπεδα εκπομπών και δεν είναι αναγκαστικά τα ασφαλή επίπεδα εργασίας. Παράγοντες που επηρεάζουν το πραγματικό επίπεδο της έκθεσης του χρήστη, περιλαμβάνουν τα χαρακτηριστικά του χώρου εργασίας και των υπόλοιπων πηγών θορύβου όπως για παράδειγμα ο αριθμός άλλων μηχανών και άλλων παρακειμένων εργασιών, καθώς και το χρονικό διάστημα για το οποίο ο χρήστης εκτίθεται στον θόρυβο. Επίσης το επιτρεπόμενο επίπεδο έκθεσης μπορεί να ποικίλει σύμφωνα με τη δική σας χώρα. Αυτές οι πληροφορίες ωστόσο θα διευκολύνουν τον χρήστη του μηχανήματος να αξιολογήσει καλύτερα τους κινδύνους.

## 4. ΣΥΝΑΡΜΟΛΟΓΗΣΗ



**ΠΡΟΕΙΔΟΠΟΙΗΣΗ! ΤΟ ΠΡΟΪΟΝ ΠΡΕΠΕΙ ΝΑ ΕΧΕΙ ΣΥΝΑΡΜΟΛΟΓΗΘΕΙ ΠΛΗΡΩΣ ΠΡΙΝ ΤΕΘΕΙ ΣΕ ΛΕΙΤΟΥΡΓΙΑ! ΑΝ ΤΟ ΠΡΟΪΟΝ ΕΙΝΑΙ ΜΕΡΙΚΩΣ ΣΥΝΑΡΜΟΛΟΓΗΜΕΝΟ Η ΕΧΕΙ ΣΥΝΑΡΜΟΛΟΓΗΘΕΙ ΜΕ ΕΛΑΤΤΩΜΑΤΙΚΑ ΕΞΑΡΤΗΜΑΤΑ, ΜΗΝ ΤΟ ΧΡΗΣΙΜΟΠΟΙΗΣΕΤΕ! ΑΚΟΛΟΥΘΗΣΤΕ ΤΙΣ ΟΔΗΓΙΕΣ ΣΥΝΑΡΜΟΛΟΓΗΣΗΣ ΒΗΜΑ ΠΡΟΣ ΒΗΜΑ ΚΑΙ ΧΡΗΣΙΜΟΠΟΙΗΣΤΕ ΤΙΣ ΕΙΚΟΝΕΣ ΠΟΥ ΠΑΡΕΧΟΝΤΑΙ ΩΣ ΟΔΗΓΟ ΓΙΑ ΝΑ ΣΥΝΑΡΜΟΛΟΓΗΣΕΤΕ ΕΥΚΟΛΑ ΤΟ ΠΡΟΪΟΝ!**

### 4.1 ΑΠΟΣΥΣΚΕΥΑΣΙΑ

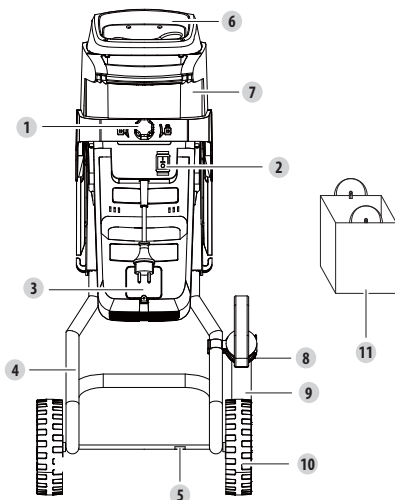

1. Κουμπί ασφάλισης χοάνης
2. Κουμπί διακόπτη
3. Εύκολη πρόσβαση στις ψήκτρες άνθρακα
4. Συγκρότημα βάσης
5. Άξονας
6. Χοάνη
7. Κυρίως σώμα
8. Υποδοχή αναδευτήρα
9. Σκανδάλη
10. Τροχοί (δύο)
11. Σάκος συλλογής

#### Οδηγίες αφαίρεσης της συσκευασίας:

- Φορέστε γάντια κατά την αποσυσκευασία.
- Μη χρησιμοποιείτε κόφτη, μαχαίρι, πριόνι ή οποιοδήποτε άλλο παρόμοιο εργαλείο για την αποσυσκευασία.
- Μεταφέρετε το εργαλείο μόνο από τη λαβή (6).
- Φυλάξτε το κουτί για μετέπειτα χρήση (μεταφορά και αποθήκευση).

FR

→ Φυλάξτε το εγχειρίδιο οδηγιών σε στεγνό χώρο για μελλοντική αναφορά.

#### 4.2 ΕΓΚΑΤΑΣΤΑΣΗ

##### Συναρμολόγηση της βάσης προϊόντος: εικόνες (2.1) έως (2.3)

Συνδέστε τους τροχούς (10) και τον άξονα (5) στο συγκρότημα βάσης του μηχανήματος (4).

Βιδώστε τη βάση συγκροτήματος στο προϊόν και τοποθετήστε τον σάκο συλλογής επάνω στα άγκιστρα στο κάτω μέρος του κυρίως σώματος (7).

#### 4.3 ΠΡΟΕΤΟΙΜΑΣΙΑ



**ΠΡΟΕΙΔΟΠΟΙΗΣΗ! ΚΡΑΤΑΤΕ ΤΑ ΠΑΙΔΙΑ ΚΑΙ ΤΑ ΚΑΤΟΙΚΙΔΙΑ ΖΩΑ ΣΕ ΑΣΦΑΛΗ ΑΠΟΣΤΑΣΗ ΑΠΟ ΤΟ ΜΗΧΑΝΗΜΑ. ΟΙ ΤΟΠΙΚΟΙ Η ΕΣΩΤΕΡΙΚΟΙ ΚΑΝΟΝΙΣΜΟΙ ΜΠΟΡΕΙ ΝΑ ΚΑΘΟΡΙΖΟΥΝ ΤΗΝ ΕΛΑΧΙΣΤΗ ΗΛΙΚΙΑ ΓΙΑ ΤΗ ΧΡΗΣΗ ΤΟΥ ΤΕΜΑΧΙΣΤΗ.**

##### Χρήση εξοπλισμού ασφάλειας: εικόνα (3.1)

Πριν χρησιμοποιήσετε το προϊόν εξασφαλίστε ότι φοράτε τον ακόλουθο προστατευτικό εξοπλισμό:

- |                         |                        |                    |
|-------------------------|------------------------|--------------------|
| → Προστατευτικά γυαλιά. | → Ωτοασπίδες.          | → Φόρμα προστασίας |
| → Μάσκα προσώπου        | → Προστατευτικά γάντια | → Μπότες ασφαλείας |

#### 4.4 ΠΡΩΤΗ ΧΡΗΣΗ



**ΠΡΟΕΙΔΟΠΟΙΗΣΗ! ΠΡΙΝ ΧΡΗΣΙΜΟΠΟΙΗΣΕΤΕ ΤΟ ΠΡΟΪΟΝ, ΔΙΑΒΑΣΤΕ ΤΗΝ ΕΝΟΤΗΤΑ «ΟΔΗΓΙΕΣ ΑΣΦΑΛΕΙΑΣ» ΣΤΗΝ ΑΡΧΗ ΑΥΤΟΥ ΤΟΥ ΕΓΧΕΙΡΙΔΙΟΥ, ΚΑΘΩΣ ΚΑΙ ΟΛΕΣ ΤΙΣ ΣΧΕΤΙΚΕΣ ΥΠΟΕΝΟΤΗΤΕΣ.**

Προσέχετε ιδιαίτερα την πρώτη φορά που θα χρησιμοποιήσετε το μηχάνημα: να είστε συγκεντρωμένοι και ιδιαίτερα προσεκτικοί κατά την πρώτη χρήση. Κάντε την πρώτη δοκιμή σε ανοιχτό χώρο, χωρίς εμπόδια και άλλα αντικείμενα στον περιβάλλοντα χώρο.

#### 4.5 ΛΕΙΤΟΥΡΓΙΑ



**ΠΡΟΣΟΧΗ! ΠΟΛΥ ΜΑΚΡΙΑ ΠΑΝΤΕΛΟΝΙΑ ΠΟΥ ΠΡΟΕΞΕΧΟΥΝ ΑΠΟ ΤΑ ΑΚΡΑ ΤΟΥ ΤΕΜΑΧΙΣΤΗ ΜΠΟΡΟΥΝ ΝΑ ΠΙΑΣΤΟΥΝ ΑΠΟ ΤΙΣ ΛΕΠΙΔΕΣ. ΤΟ ΑΚΡΟ ΤΟΥ ΤΕΜΑΧΙΣΤΗ ΜΠΟΡΕΙ ΝΑ ΠΕΡΙΣΤΡΑΦΕΙ ΠΡΟΣ ΤΑ ΕΞΩ ΑΠΟΤΟΜΑ ΚΑΘΩΣ ΤΟ ΠΑΝΤΕΛΟΝΙ ΜΑΓΚΩΝΕΤΕ ΑΠΟ ΤΙΣ ΛΕΠΙΔΕΣ. ΔΙΑΤΗΡΕΙΤΕ ΑΠΟΣΤΑΣΗ ΑΣΦΑΛΕΙΑΣ.**

##### Ενεργοποίηση/Απενεργοποίηση: εικόνα (4.1)

Αφότου ασφαλίσετε το καλώδιο προέκτασης, συνδέστε το με μια πηγή ρεύματος. Για να εκκινήσετε τον τεμαχιστή, γυρίστε προς τα δεξιά το κουμπί ασφάλισης (1) και σύρετε επάνω τον διακόπτη ON/OFF (2). Για να σταματήσετε τη μονάδα σύρετε κάτω τον διακόπτη ON/OFF.

ES

PT

IT

EL

PL

RU

KZ

UA

RO

EN

## 5. ΜΕΤΑΦΟΡΑ

Στη χώρα σας μπορεί να ισχύουν ειδικές απαιτήσεις για τη μεταφορά του μηχανήματος. Επικοινωνήστε με τις αρμόδιες αρχές στη χώρα σας για να διασφαλίσετε ότι τηρείτε όλες τις σχετικές απαιτήσεις.

Αφήστε το μηχάνημα να κρυώσει για 2 ώρες έξω πριν το μεταφέρετε. Βεβαιωθείτε ότι η θερμοκρασία κατά τη μεταφορά δεν θα βρίσκεται ποτέ έξω από το εύρος θερμοκρασίας που αναφέρεται στην ενότητα για την αποθήκευση. Προστατεύετε το προϊόν από δυνατά χτυπήματα ή κραδασμούς που μπορεί να προκύψουν κατά τη μεταφορά σε οχήματα. Ασφαλίστε το προϊόν για να μη γλιστρήσει και να μην πέσει από το όχημα.

## 6. ΧΕΙΜΕΡΙΝΗ ΠΡΟΣΤΑΣΙΑ & ΑΠΟΘΗΚΕΥΣΗ

### 6.1 ΑΠΟΘΗΚΕΥΣΗ ΤΟΥ ΜΗΧΑΝΗΜΑΤΟΣ

Αφήστε το μηχάνημα να κρυώσει για 2 ώρες έξω πριν το αποθηκεύσετε. Βεβαιωθείτε ότι έχετε ασφαλίσει τη μονάδα κατά τη μεταφορά (αφαιρέστε τη λεπίδα). Εξετάστε τη μονάδα εξονυχιστικά για φθαρμένα, χαλαρά ή κατεστραμμένα μέρη. Καθαρίστε το προϊόν πριν την αποθήκευση.

Το μηχάνημα πρέπει να αποθηκεύεται μόνο σε καθαρό, στεγνό και εξαεριζόμενο χώρο, με εύρος θερμοκρασίας από 4°C έως 24°C. Καλύψτε το προϊόν για μεγαλύτερη προστασία. Μην εκθέτετε το προϊόν σε ηλιακή ακτινοβολία. Εξασφαλίστε ότι το προϊόν θα είναι συνεχώς προστατευμένο από το κρύο και την υγρασία. Συνιστούμε να αποθηκεύσετε το προϊόν στην αρχική συσκευασία, ή να το σκεπάσετε με κατάλληλο πανί ή κάλυμμα για προστασία από τη σκόνη.

FR

ES

PT

IT

EL

PL

RU

KZ

UA

RO

EN



FR

## 7. ΣΥΝΤΗΡΗΣΗ

### 7.1 ΚΑΘΑΡΙΣΜΟΣ



**ΠΡΟΕΙΔΟΠΟΙΗΣΗ! ΜΗΝ ΧΕΙΡΙΖΕΣΤΕ ΚΟΠΤΙΚΑ ΜΕΡΗ ΧΩΡΙΣ ΓΑΝΤΙΑ ΓΙΑΤΙ ΕΙΝΑΙ ΠΟΛΥ ΑΙΧΜΗΡΑ ΚΑΙ ΓΙΝΟΝΤΑΙ ΚΑΥΤΑ ΜΕΤΑ ΤΗ ΧΡΗΣΗ ΜΕ ΔΥΝΑΤΟΤΗΤΑ ΠΡΟΚΛΗΣΗΣ ΑΤΟΜΙΚΟΥ ΤΡΑΥΜΑΤΙΣΜΟΥ.**

#### Καθαρισμός του προϊόντος: εικόνα (5.1)

Αφήστε το μηχάνημα να κρυώσει για 2 ώρες έξω πριν το καθαρίσετε. Τραβήξτε τη λεπίδα έξω από την ασφάλιση λεπίδας.

Διατηρήστε όλες τις συσκευές ασφαλείας, διεξόδους αερισμού και το περίβλημα του κινητήρα καθαρά από υπολείμματα και ακαθαρσίες. Σκουπίστε τον εξοπλισμό με ένα πανί. Συνιστάται ιδιαίτερα να καθαρίζετε τη συσκευή μετά από κάθε χρήση. Μη χρησιμοποιείτε καθαριστικά μέσα, καθώς μπορούν να βλάψουν το πλαστικό και να αποδυναμώσουν τη δομική ακεραιότητα του προϊόντος.

### 7.2 ΠΡΟΓΡΑΜΜΑ ΣΥΝΤΗΡΗΣΗΣ

Εξάρτημα	Ενέργεια	Πριν/Μετά από κάθε χρήση	Κάθε 10 ώρες
Λεπίδα	ΕΛΕΓΧΟΣ	.	
	ΚΑΘΑΡΙΣΜΟΣ	.	
	ΑΛΛΑΓΗ	ΟΠΟΤΕ ΑΠΑΙΤΕΙΤΑΙ / ΒΛ. ΑΝΤΙΜΕΤΩΠΙΣΗ ΠΡΟΒΛΗΜΑΤΩΝ	

### 7.3 ΑΝΤΙΚΑΤΑΣΤΑΣΗ

Όταν κάνετε συντήρηση του εργαλείου, χρησιμοποιείτε μόνο ίδια ανταλλακτικά. Η χρήση οποιωνδήποτε άλλων εξαρτημάτων μπορεί να προκαλέσει κίνδυνο ή υλικές ζημιές. Αν αντικαταστήσετε τη λεπίδα κοπής, βεβαιωθείτε ότι τα ακόλουθα χαρακτηριστικά είναι τα ίδια: ίδιο σχήμα, ίδιο μήκος, ίδιο πάχος, ίδιο βάρος, ίδιο υλικό.

Το παρακάτω εξάρτημα αυτού του προϊόντος μπορεί να αντικατασταθεί από τον καταναλωτή.

→ Λεπίδα (8231-545201)

Ανταλλακτικά είναι διαθέσιμα σε έναν εξουσιοδοτημένο αντιπρόσωπο ή από το τμήμα εξυπηρέτησης πελατών μας.

ES

PT

IT

EL

PL

RU

KZ

UA

RO

EN

## 7.4 ΛΕΠΤΟΜΕΡΗΣ ΠΑΡΟΥΣΙΑΣΗ



**ΤΑ ΑΝΤΙΚΑΤΑΣΤΑΣΙΜΑ ΑΝΤΑΛΛΑΚΤΙΚΑ ΕΙΝΑΙ ΔΙΑΘΕΣΙΜΑ ΕΩΣ ΚΑΙ 5 ΕΤΗ ΜΕΤΑ ΤΗΝ ΑΓΟΡΑ ΤΟΥ ΠΡΟΪΟΝΤΟΣ.**

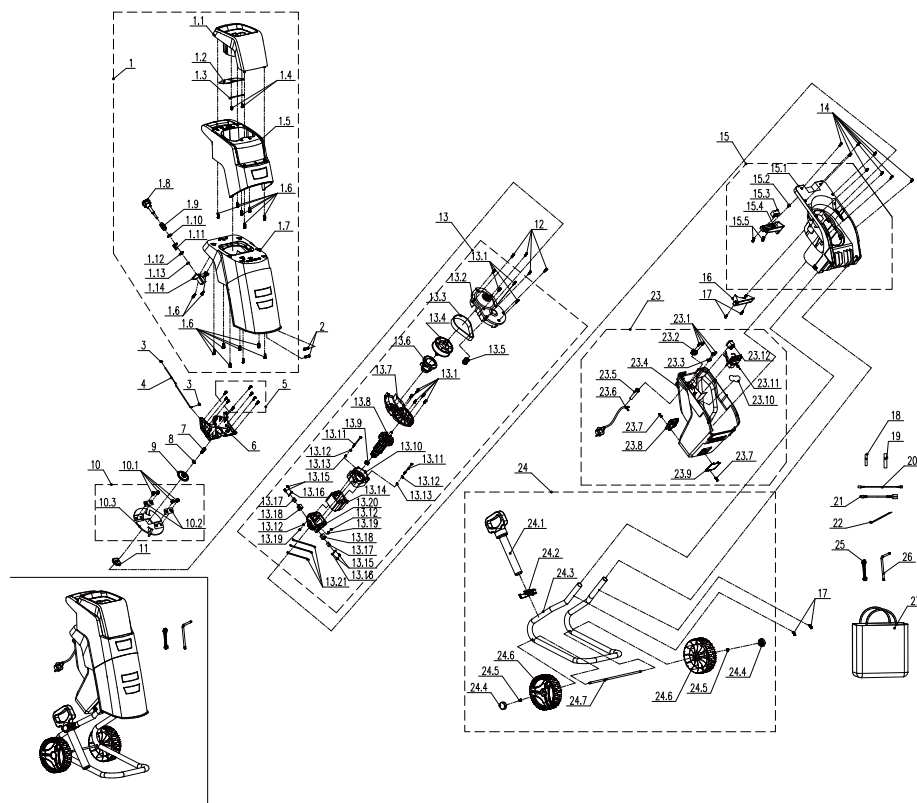

ΘΕΣΗ	ΠΕΡΙΓΡΑΦΗ
1	Ανω περίβλημα
2	Πείρος
3	Παξιμάδι
4	Ράβδοι έλξης
5	Βίδα
6	Πλακέτα μπλοκ
7	Βίδα

8	Φλάντζα
9	Θέση στηρίγματος
10	Συγκρότημα βάσης λεπίδας
11	Τμήμα μετάδοσης
12	Βίδα
13	Τμήμα μετάδοσης
14	Βίδα

15	Συγκρότημα περιβλήματος βάσης
16	Προστατευτικό ανέμου
17	Βίδα
18	Θερμοστελλόμενος σωλήνας
19	Θερμοστελλόμενος σωλήνας
20	Καλώδιο σύνδεσης

FR

ES

PT

IT

EL

PL

RU

KZ

UA

RO

EN

ΘΕΣΗ	ΠΕΡΙΓΡΑΦΗ				
21	Καλώδιο σύνδεσης	23	Συγκρότημα κιβωτίου μοτέρ	25	Κλειδί σύσφιξης
22	Δεματικό καλωδίου	24	Τροχοί, Σωλήνας, Χαοάνη τροφοδοσίας	26	Κλειδί σύσφιξης
				27	Σάκος συλλογής

## 7.5 ΑΝΤΙΜΕΤΩΠΙΣΗ ΠΡΟΒΛΗΜΑΤΩΝ



**ΚΙΝΔΥΝΟΣ! ΚΙΝΔΥΝΟΣ ΤΡΑΥΜΑΤΙΣΜΟΥ ΑΠΟ ΗΛΕΚΤΡΟΠΛΗΞΙΑ.  
ΠΡΙΝ ΕΠΙΧΕΙΡΗΣΕΤΕ ΝΑ ΕΠΙΛΥΣΕΤΕ ΟΠΟΙΟΔΗΠΟΤΕ ΠΡΟΒΛΗΜΑ,  
ΑΠΕΝΕΡΓΟΠΟΙΗΣΤΕ ΤΟ ΠΡΟΪΟΝ.**

Προβλήματα	Πιθανές αιτίες	Λύσεις	Απαιτούμενα
Το προϊόν δεν ξεκινά.	Δεν έχει συνδεθεί στην παροχή ρεύματος.	Συνδέστε στην παροχή ρεύματος.	Πελάτης
	Το καλώδιο ή το φις είναι ελαττωματικά.	Έλεγχος από πιστοποιημένο ηλεκτρολόγο.	Τμήμα σέρβις μετά την πώληση
	Άλλο ηλεκτρικό ελάττωμα του προϊόντος.	Έλεγχος από πιστοποιημένο ηλεκτρολόγο.	Τμήμα σέρβις μετά την πώληση
	Έχει ενεργοποιηθεί η προστασία υπεφόρτωσης	Περιμένετε έως ότου το προϊόν κρυώσει και πατήστε το κουμπί «ON».	Πελάτης
	Το προστατευτικό λεπίδας δεν έχει στερεωθεί σωστά.	Στερεώστε το προστατευτικό σωστά	Πελάτης
Το υλικό τεμαχισμού δεν κόβεται καθαρά	Η αντίθετη λεπίδα δεν έχει ρυθμιστεί σωστά	Ρυθμίστε την αντίθετη λεπίδα	Πελάτης
Υπερβολικοί κραδασμοί ή θόρυβος	Η λεπίδα έχει ζημιά	Αντικαταστήστε τη λεπίδα	Πελάτης
	Λεπίδα μπλοκαρισμένη	Αφαιρέστε αυτό που δημιουργεί το μπλοκάρισμα	Πελάτης
	Τα μπουλόνια/οι διακόπτες είναι λασκαρισμένα	Σφίξτε τα μπουλόνια/ τους διακόπτες	Πελάτης

## 7.6 ΚΡΙΣΙΜΕΣ ΚΑΤΑΣΤΑΣΕΙΣ: ΣΟΒΑΡΑ ΖΗΤΗΜΑΤΑ

Προβλήματα	Λύσεις
Το μηχάνημα βγάζει καπνό κατά τη διάρκεια της λειτουργίας.	Σταματήστε αμέσως το μηχάνημα και μιλήστε στο κέντρο σέρβις

### 8. ΤΕΛΟΣ ΔΙΑΡΚΕΙΑΣ ΖΩΗΣ



Τα ηλεκτρικά προϊόντα δεν πρέπει να απορρίπτονται μαζί με τα οικιακά απορρίμματα. Τα χρησιμοποιημένα ηλεκτρικά προϊόντα πρέπει να συλλέγονται ξεχωριστά και να απορρίπτονται σε σημεία συλλογής που παρέχονται για αυτό το σκοπό. Επικοινωνήστε με το Δήμο σας ή το κατάστημα αγοράς για πληροφορίες σχετικά με την ανακύκλωση.

### 9. ΕΓΓΥΗΣΗ

#### 9.1 ΕΓΓΥΗΣΗ STERWINS

Τα προϊόντα της STERWINS σχεδιάζονται με τις υψηλότερες προδιαγραφές ποιότητας για την καταναλωτική αγορά. Η παρούσα εγγύηση πώλησης καλύπτει περίοδο 5 ετών από την ημερομηνία αγοράς του προϊόντος. Η παρούσα εγγύηση καλύπτει όλα τα ελαττώματα σε υλικά και κατασκευή: εξαρτήματα και στοιχεία που λείπουν και ζημιές που προκύπτουν υπό συνθήκες φυσιολογικής χρήσης. Οι επισκευές και η αντικατάσταση εξαρτημάτων δεν συνεπάγονται παράταση της αρχικής περιόδου εγγύησης. Οφείλτε να προσκομίσετε απόδειξη της αγοράς του προϊόντος και της σχετικής ημερομηνίας. Οι καλύψεις της εγγύησης περιορίζονται στην αξία αυτού του προϊόντος.

#### 9.2 ΕΞΑΙΡΕΣΕΙΣ ΤΗΣ ΕΓΓΥΗΣΗΣ

Η παρούσα εγγύηση δεν καλύπτει προβλήματα ή ατυχήματα που οφείλονται σε λανθασμένη χρήση του προϊόντος. Η εγγύηση δεν καλύπτει τις ακόλουθες περιπτώσεις:

- Το εργαλείο έχει χρησιμοποιηθεί με λανθασμένο τρόπο
- Οι ζημιές έχουν προκληθεί κατά τη μεταφορά ή τη συναρμολόγηση αυτού του προϊόντος
- Έχουν γίνει επισκευές και/ή αλλαγές εξαρτημάτων από τρίτους
- Έχουν προκληθεί ζημιές από εξωτερικούς παράγοντες ή ξένα σώματα, όπως άμμος ή πέτρες
- Έχουν προκληθεί ζημιές λόγω μη συμμόρφωσης με τις οδηγίες ασφάλειας και χρήσης
- Το εργαλείο έχει αποσυναρμολογηθεί ή έχει ανοιχτεί
- Το εργαλείο έχει βρεθεί σε υγρό περιβάλλον (υγρασία, βροχή, βύθιση σε νερό κ.λπ.)
- Το εργαλείο έχει χρησιμοποιηθεί για επαγγελματικό σκοπό
- Το εργαλείο έχει εκτεθεί σε θερμοκρασία εκτός του εύρους που προσδιορίζεται στην ενότητα «Αποθήκευση».

Το προϊόν πρέπει να χρησιμοποιείται υπό κανονικές συνθήκες και για μη επαγγελματικούς σκοπούς. Συνεπώς, από την παρούσα εγγύηση εξαιρούνται προϊόντα που χρησιμοποιούνται από εταιρείες διαμόρφωσης κήπων, τοπικές αρχές, καθώς και από εταιρείες που νοικιάζουν ή παραχωρούν δωρεάν εξοπλισμό.

Σε περίπτωση κάποιου προβλήματος ή ελαττώματος, συμβουλευέστε αρχικά τον έμπορο της Sterwins. Ο έμπορος της Sterwins μπορεί τις περισσότερες φορές να σας εξυπηρετήσει και να επιλύσει το πρόβλημα ή να επιδιορθώσει το ελάττωμα. Φυλάξτε το τιμολόγιο ή την απόδειξη αγοράς: αυτά τα έγγραφα θα σας ζητηθούν για την επεξεργασία του αιτήματος.

FR



## Wstęp

ES

Dziękujemy za wybranie tego produktu. Przy projektowaniu i w czasie produkcji naszych produktów, dokładamy wszelkich starań, aby zagwarantować doskonałą jakość, która spełni potrzeby użytkowników.

PT

**WAŻNE! ABY PRODUKT DOSTARCZYŁ PAŃSTWU PEŁNEJ SATYSFAKCJI, PRZED INSTALACJĄ, UŻYTKOWANIEM I KONSERWACJĄ ZALECAMY UWAŻNIE PRZECZYTAĆ NINIEJSZĄ INSTRUKCJĘ. PROSIMY STOSOWAĆ SIĘ DO PODSTAWOWYCH OSTRZEŻEŃ DOTYCZĄCYCH BEZPIECZEŃSTWA PODANYCH W NINIEJSZEJ INSTRUKCJI. INSTRUKCJĘ NALEŻY ZACHOWAĆ NA PRZYSZŁOŚĆ.**

IT



## WAŻNE, PROSIMY ZACHOWAĆ NA PRZYSZŁOŚĆ: PRZECZYTAJ UWAŻNIE

EL

### 1. PRZEZNACZENIE ELEKTRYCZNEGO ROZDRABNIACZA

Wyrób jest przeznaczony wyłącznie do używania na dworze. W żadnym wypadku nie wolno go używać w budynkach. Elektroniczny rozdrabniacz ESH2-40.4 jest zaprojektowany z maksymalną mocą wejściową 2500W(P40).

Produkt jest przeznaczony do rozdrabniania biodegradowalnych, organicznych odpadów ogrodowych, takich jak liście i małe gałęzie, i do stosowania w pozycji stacjonarnej przez operatora stojącego na ziemi.

Produkt nie jest przeznaczony do rozdrabniania części metalu, kamieni, butelek, puszek, itp. lub miękkich odpadów takich jak odpady kuchenne.

Produkt jest przeznaczony tylko domowego stosowania w małych pomieszczeniach, nie jest przeznaczony do zastosowań handlowych lub do dużych pomieszczeń i nie należy go stosować do innych celów, niż opisane. Przestrzeganie zaleceń niniejszej instrukcji pozwoli zoptymalizować czas działania urządzenia.

Po rozpakowaniu należy się upewnić, że wyrób jest kompletny i zawiera wszystkie akcesoria (o ile występują). W przypadku jakichkolwiek uszkodzeń lub usterek prosimy nie używać urządzenia – należy je wtedy zwrócić sprzedawcy. Jeżeli narzędzie zostanie oddane innym osobom, należy im również przekazać niniejszą instrukcję obsługi.

**Prosimy pamiętać, że nasze urządzenie nie zostało zaprojektowane do użytku komercyjnego, profesjonalnego lub przemysłowego. W przypadku używania urządzenia do celów komercyjnych, profesjonalnych lub przemysłowych gwarancja traci ważność. Produkt zaprojektowano do używania przez okres 5 lat (oczekiwany czas użytkowania).**

PL

RU

KZ

UA

RO

EN

## 2. INSTRUKCJE DOTYCZĄCE BEZPIECZEŃSTWA



**OSTRZEŻENIE PROSIMY PRZECZYTAĆ WSZYSTKIE OSTRZEŻENIA I INSTRUKCJE ORAZ PRZESTUDIOWAĆ SPECYFIKACJĘ I ILUSTRACJE DOSTARCZONE WRAZ Z ELEKTRONARZĘDZIEM. NIESTOSOWANIE SIĘ DO WSZYSTKICH PODANYCH NIŻEJ INSTRUKCJI MOŻE DOPROWADZIĆ DO PORAZENIA PRĄDEM, POŻARU I/LUB POWAŻNYCH OBRAZÉN.**

**PROSIMY ZACHOWAĆ NA PRZYSZŁOŚĆ WSZYSTKIE OSTRZEŻENIA I INSTRUKCJE**

### 2.1 OGÓLNE OSTRZEŻENIA DOTYCZĄCE ELEKTRONARZĘDZI

Termin „elektronarzędzie” występujący w ostrzeżeniach dotyczy narzędzia elektrycznego o zasilaniu sieciowym (przewodowego) lub akumulatorowym (beprzewodowego). Produktu nie należy używać w pobliżu szklanych ścian, samochodów, ciężarówek, studzienek okiennych, wylotów itp. Bez odpowiedniego wyregulowania kąta nachylenia wyrzutu.

**Urządzenia nie należy forsować ani przeciążać. Urządzenie wykona pracę lepiej i bezpieczniej, gdy będzie pracować z prędkościami/obrotami do jakich zostało zaprojektowane.**

Jeżeli produkt jest już złożony, przed użyciem należy się upewnić, że wszystkie śruby są mocno dokręcone. Jeżeli produkt wymaga złożenia, po otwarciu opakowania należy się upewnić, że znajdują się w nim wszystkie elementy potrzebne do przygotowania produktu do pracy. W przypadku jakichkolwiek uszkodzeń lub usterek, produktu nie należy używać – należy go wtedy zwrócić w najbliższym sklepie.

### 2.2 BEZPIECZEŃSTWO W MIEJSCU PRACY OSTRZEŻENIA

**A) W miejscu pracy należy dbać o czystość i dobre oświetlenie.** Bałagan i złe oświetlenie sprzyjają wypadkom.

**B) Nie należy używać elektronarzędzi w miejscach zagrożonych wybuchem, np. w obecności łatwopalnych cieczy, gazów lub pyłu.** Elektronarzędzia wytwarzają iskry, które mogą zapalić opary lub pył.

**C) W czasie pracy elektronarzędzie należy trzymać z dala od dzieci i osób postronnych.** Chwila nieuwagi może spowodować utratę kontroli nad urządzeniem.

### 2.3 OSTRZEŻENIA DOTYCZĄCE BEZPIECZEŃSTWA ELEKTRYCZNEGO

**A) Wtyczki elektronarzędzi muszą pasować do gniazdka. Nigdy w jakikolwiek sposób nie należy przerabiać wtyczki. Do elektronarzędzi wymagających uziemienia nie należy używać przejściówek.** Oryginalne wtyczki i pasujące do nich gniazdka zmniejszają ryzyko porażenia prądem.

**B) Należy unikać dotykania ciałem powierzchni uziemionych, takich jak np. rury, kaloryfery, kuchenki i lodówki.** Uziemienie ciała zwiększa ryzyko porażenia prądem.

**C) Elektronarzędzia należy chronić przed deszczem i wilgocią.** Woda dostająca się do środka elektronarzędzia zwiększa ryzyko porażenia prądem.

**D) Nie należy nadwyręzać przewodu. Nigdy nie wolno używać przewodu do noszenia lub ciągnięcia elektronarzędzia; nie należy chwycić za przewód, aby wyjąć wtyczkę z kontaktu. Przewód należy chronić przed gorącym, olejem, ostrymi krawędziami i poruszającymi się częściami. Zaplątane lub uszkodzone przewody zwiększają ryzyko porażenia prądem.**

**E) Podczas używania elektronarzędzia na dworze należy stosować przedłużacz nadający się do używania na dworze.**

Używanie przewodu przeznaczonego do stosowania na dworze zmniejsza ryzyko porażenia prądem.

## **2.4 OSTRZEŻENIA DOTYCZĄCE BEZPIECZEŃSTWA OSOBISTEGO**

**A) Należy być czujnym, patrzeć na to, co się robi, kierować się zdrowym rozsądkiem podczas obsługi elektronarzędzia. Nie używać elektronarzędzia, gdy jest się zmęczonym albo pod wpływem narkotyków, alkoholu lub leków.** Chwila nieuwagi w czasie postępowania się elektronarzędziami może spowodować poważne obrażenia.

**B) Należy używać środków ochrony osobistej. Podczas pracy tym urządzeniem należy zawsze nosić okulary ochronne.** Stosowanie w odpowiednich warunkach sprzętu ochronnego takiego jak maska przeciwpyłowa, obuwie ochronne z podeszwami antypoślizgowymi, kask lub ochronniki słuchu zmniejszy ewentualne obrażenia.

**C) Nie należy dopuszczać do przypadkowego włączenia. Należy pilnować, aby przed podłączeniem narzędzia do zasilania i/ lub baterii akumulatorowej oraz przed podniesieniem i przeniesieniem przetącnik był ustawiony w pozycji „wyłączone”.** Trzymanie palca na przetącniku włączającym w czasie przenoszenia elektronarzędzi lub podłączanie ich do zasilania, gdy przetącnik ustawiony jest w pozycji „włączone”, może doprowadzić do wypadku.

**D) Przed włączeniem elektronarzędzia należy usunąć wszystkie klucze regulacyjne i inne narzędzia.** Klucz zaczepiony o obracającą się część narzędzia elektrycznego może spowodować obrażenia.

**F) Urządzenie powinno być podłączone do zasilania przez wtycznik różnicowoprądowy (RCD) o prądzie zadziałania nie większym niż 30 mA.**

Używanie wtycznika różnicowoprądowego zmniejsza ryzyko porażenia prądem.

**G) Przed użyciem należy sprawdzić przewód zasilający i przedłużacz pod kątem oznak uszkodzeń lub starzenia się.** Jeśli przewód zostanie uszkodzony w trakcie użytkowania, należy go natychmiast odłączyć od zasilania. **PRZED ODŁĄCZENIEM ZASILANIA NIE WOLNO DOTYKAĆ PRZEWODU.** Jeżeli przewód jest uszkodzony lub zniszczony, maszyny nie wolno używać.

**E) Nie należy sięgać za daleko. Należy zawsze dbać o utrzymanie równowagi i pewne podparcie nóg.** W nieprzewidzianych sytuacjach zapewnia to lepszą kontrolę nad narzędziem.

**F) Należy nosić odpowiednią odzież. Nie powinno się nosić luźnych ubrań ani biżuterii. Włosy i odzież należy trzymać w bezpiecznej odległości od poruszających się części.** Luźne ubrania, biżuteria lub długie włosy mogą zaczepić się o poruszające się części. **Podczas używania maszyny należy zawsze nosić solidne obuwie i długie spodnie.** Nie wolno używać maszyny na boso lub w otwartych sandałach.

**G) Jeżeli urządzenie jest wyposażone w przystawkę do odsysania i zbierania pyłu, należy pilnować, aby była ona podłączona i właściwie stosowana.** Używanie systemów służących do pochłaniania pyłu może zmniejszyć zagrożenia związane z pyłem.

**H) Nie wolno dopuścić do tego, aby poczucie znajomości narzędzia wynikające z jego częstego używania doprowadziło do lekceważenia i ignorowania zasad bezpieczeństwa.** Jedno lekkomyślne działanie może w ułamku sekundy doprowadzić do ciężkich urazów.

## **2.5 UŻYWANIE I KONSERWOWANIE ELEKTRONARZĘDZI**

**A) Elektronarzędzia nie należy forsować. Należy używać narzędzia dostosowanego do wykonywanej pracy.** Odpowiednie elektronarzędzie wykona pracę lepiej i bezpieczniej, gdy pozwoli mu się pracować z prędkością/obrotami do jakich zostało zaprojektowane.

**B) Nie należy używać elektronarzędzia, jeżeli przełącznik nie włącza go lub nie wyłącza.** Każde elektronarzędzie, którego nie da się kontrolować przełącznikiem, jest potencjalnie niebezpieczne i wymaga naprawy.

**C) Przed przystąpieniem do regulacji elektronarzędzia oraz przed wymianą akcesoriów lub odłożeniem narzędzia na miejsce, należy odłączyć je od zasilania i/lub wyjąć akumulator.** Tego typu zapobiegawcze środki ostrożności zmniejszają ryzyko przypadkowego włączenia się elektronarzędzia.

**D) Nieużywane elektronarzędzia należy przechowywać w miejscu niedostępnym dla dzieci. Osobom, które nie znają narzędzia lub nie zapoznały się z instrukcją nie należy pozwalać go używać.** W rękach nieprzeszkolonych użytkowników elektronarzędzia mogą stanowić zagrożenie.

**E) Elektronarzędzia i akcesoria należy utrzymywać w dobrym stanie. Należy kontrolować, czy części ruchome nie są odchyłone od osi, nie zacinają się i nie są pęknięte lub uszkodzone w inny sposób, który mógłby wpłynąć na działanie elektronarzędzia. W razie uszkodzenia, przed użyciem należy oddać narzędzie do naprawy.** Wiele wypadków wynika ze złej konserwacji narzędzi.

**F) Należy dbać o czystość i naostrzenie narzędzi tnących.** Odpowiednio utrzymane narzędzia tnące z ostrymi krawędziami tnącymi są mniej narażone na zakleszczanie się i łatwiej jest je kontrolować.

**G) Używać elektronarzędzi, akcesoriów, końcówek roboczych itp. Należy używać zgodnie z niniejszą instrukcją, z uwzględnieniem warunków i rodzaju wykonywanej pracy.** Korzystanie z narzędzi niezgodnie z przeznaczeniem może prowadzić do niebezpiecznych sytuacji.

**H) Należy dbać o to, aby uchwyty były suche, czyste i niezaplamione olejem lub smarem.** Śliskie uchwyty nie pozwalają w bezpieczny sposób kontrolować narzędzia w nieprzewidzianych sytuacjach.

## **2.6 OSTRZEŻENIA BEZPIECZEŃSTWA DOTYCZĄCE ROZDRABNIACZA: SZKOLENIE**

**A) Prosimy uważnie przeczytać instrukcję.** Należy zapoznać się z elementami sterującymi i metodami poprawnego używania maszyny.

**B) Nigdy nie należy pozwalać używać maszyny dzieciom lub osobom nieobeznanym z niniejszą instrukcją.** Przepisy lokalne mogą nakładać ograniczenia dotyczące wieku operatora.

**C) Należy pamiętać, że operator lub użytkownik ponosi odpowiedzialność za wypadki lub zagrożenia dotyczące osób trzecich lub ich własności.**

## **2.7 OSTRZEŻENIA BEZPIECZEŃSTWA DOTYCZĄCE ROZDRABNIACZA: PRZYGOTOWANIE**

**A) Należy zaopatrzyć się w ochronniki słuchu i okulary ochronne.** W czasie używania urządzenia należy je zawsze nosić.

**B) Podczas używania maszyny należy zawsze nosić solidne obuwie i długie spodnie.** Nie wolno używać maszyny na boso lub w otwartych sandałach. Należy unikać noszenia luźnej odzieży lub ubrań ze zwisającymi sznurkami lub tasemkami.

**C) Urządzenia należy zawsze używać w zalecanej pozycji i wyłącznie na twardym i równym podłożu.**

**D) Nie używać urządzenia na powierzchniach brukowanych lub wysypanych żwirem, gdzie wyrzucone fragmenty materiału mogłyby spowodować urazy.**



**E)** Przed rozpoczęciem użytkowania należy zawsze wzrokowo skontrolować czy elementy rozdrabniające, śruby i nakrętki oraz inne elementy mocujące są właściwie dokręcone, czy obudowa jest nieuszkodzona oraz czy osłony i ekrany znajdują się na swoim miejscu. Aby utrzymać równowagę urządzenia, zużyte lub uszkodzone podzespoły należy wymienić całymi kompletami. Uszkodzone lub nieczytelne etykiety należy wymienić.

**F)** Przed użyciem należy sprawdzić przewód zasilający i przedłużacz pod kątem oznak uszkodzeń lub starzenia się. Jeśli przewód zostanie uszkodzony w trakcie użytkowania, należy go natychmiast odłączyć od zasilania. **PRZED ODŁĄCZENIEM ZASILANIA NIE WOLNO DOTYKAĆ PRZEWODU.** Jeżeli przewód jest uszkodzony lub zniszczony, maszyny nie wolno używać.

**G)** Nigdy nie należy używać urządzenia, gdy w pobliżu znajdują się ludzie (zwłaszcza dzieci) lub zwierzęta domowe.

## **2.8 OSTRZEŻENIA BEZPIECZEŃSTWA DOTYCZĄCE ROZDRABNIACZA: UŻYTKOWANIE**

**A)** Przed włączeniem urządzenia należy się upewnić, że komora do napętniania jest pusta.

**B)** Twarz i ciało należy trzymać z dala od otworu/włotu do napętniania.

**C)** Nie wolno dopuszczać do tego, aby ręce lub inne części ciała lub ubrania znalazły się w komorze do napętniania, w rynnie wyrzutowej lub w pobliżu jakichkolwiek poruszających się części.

**D)** Należy zawsze dbać o utrzymanie równowagi i pewne podparcie nóg. Nie należy sięgać za daleko. Podczas wkładania materiału do urządzenia nigdy nie należy stać wyżej niż podstawa urządzenia.

**E)** Podczas używania urządzenia należy zawsze stać z dala od strefy wylotowej.

**F)** Podczas wkładania materiału do urządzenia należy nadzwyczaj uważać, aby do środka nie dostały się wyroby metalowe, kamienie, butelki, puszki lub inne tego typu przedmioty.

**G)** Jeżeli mechanizm tnący uderzy w ciało obce lub zacznie w nietypowy sposób hałasować lub drgać, należy natychmiast wyłączyć zasilanie i pozwolić, aby urządzenie zatrzymało się. Przed ponownym włączeniem i użyciem urządzenia należy odłączyć zasilanie i wykonać następujące kroki:

I) skontrolować pod kątem uszkodzeń,  
II) wymienić lub naprawić uszkodzone części;  
III) sprawdzić i dokręcić części, które się poluzowały.

**H)** Nie należy dopuszczać do tego, aby przetworzony materiał zbierał się w strefie wylotowej; mogłoby to utrudnić właściwe usuwanie przetworzonego materiału z maszyny i spowodować wyrzucenie materiału przez otwór wlotowy.

**I)** Jeżeli urządzenie zapcha się, należy wyłączyć zasilanie i odłączyć urządzenie od zasilania. Dopiero potem można przystąpić do usuwania zapychających je odpadów.

**J)** Nigdy nie należy używać urządzenia z uszkodzonymi osłonami lub bez elementów zabezpieczających, np. bez założonego worka na odpady. **UWAGA** Jeżeli pojemnik na odpady nie jest używany, należy usunąć tekst przykładowy.

**K)** Aby nie dopuścić do pożaru lub uszkodzenia źródła zasilania, źródło zasilania należy chronić przed zabrudzeniem odpadami lub innymi zbierającymi się osadami.

**L)** Nie należy transportować urządzenia podłączonego do źródła zasilania.

**M)** Po wyłączeniu urządzenia, należy wyjąć wtyczkę z gniazdka. Gdy użytkownik opuszcza maszynę, przed czyszczeniem, gdy urządzenie lub otwór wylotowy są zapchane, przed kontrolą, czyszczeniem lub wykonaniem prac przy maszynie należy się upewnić, że wszystkie poruszające się części całkowicie się zatrzymały.

**N)** Maszyny podłączonej do źródła zasilania nie należy przechylać.

## **2.9 OSTRZEŻENIA BEZPIECZEŃSTWA DOTYCZĄCE ROZDRABNIACZA: KONSERWACJA I PRZECHOWYWANIE**

**A)** Gdy urządzenie jest wyłączone na czas serwisowania, kontroli, przechowywania lub wymiany osprzętu, należy wyłączyć zasilanie, wyjąć wtyczkę z gniazdka i upewnić się, że wszystkie poruszające się części całkowicie się zatrzymały. Przed dokonaniem kontroli, regulacji itp. należy odczekać, aż urządzenie ostygnie. Maszynę należy starannie serwisować, należy dbać o to, aby była czysta.

**B)** Urządzenie należy przechowywać w suchym miejscu niedostępnym dla dzieci.

**C)** Przed schowaniem należy zawsze odczekać, aż urządzenie ostygnie.

**D)** Podczas serwisowania elementów tnących należy pamiętać, że choć blokada na ostonie odcina zasilanie, elementy tnące mogą się jednak poruszać.

**E)** Z uwagi na bezpieczeństwo, zużyte lub uszkodzone części należy wymieniać. Należy używać wyłącznie oryginalnych części zamiennych i akcesoriów.

**F)** Nigdy nie należy próbować omijać funkcji blokady ostony.

## **2.10 OSTRZEŻENIA BEZPIECZEŃSTWA DOTYCZĄCE ROZDRABNIACZA: DODATKOWE INSTRUKCJE DOTYCZĄCE BEZPIECZEŃSTWA URZĄDZEŃ Z WORKAMI NA ODPADY**

Przed założeniem lub wyjęciem worka należy wyłączyć urządzenie.

## **2.11 OSTRZEŻENIA BEZPIECZEŃSTWA DOTYCZĄCE ROZDRABNIACZA: ZALECENIE**

Urządzenie powinno być podłączone do zasilania przez wyłącznik różnicowoprądowy (RCD) o prądzie zadziałania nie większym niż 30 mA. Przed rozpoczęciem użytkowania należy zawsze wzrokowo skontrolować czy elementy rozdrabniające, śruby i nakrętki oraz inne elementy mocujące są właściwie dokręcone, czy obudowa jest nieuszkodzona oraz czy ostony i ekrany znajdują się na swoim miejscu. Aby utrzymać równowagę urządzenia, zużyte lub uszkodzone podzespoły należy wymieniać całymi kompletami. Uszkodzone lub nieczytelne etykiety należy wymienić. Należy używać wyłącznie oryginalnych części zamiennych i akcesoriów.

## **2.12 DODATKOWE OSTRZEŻENIA DOTYCZĄCE BEZPIECZEŃSTWA ROZDRABNIACZA**

• **OSTRZEŻENIE:** W niektórych krajach przepisy określają w jakich godzinach dnia i w jakie dni wolno jest używać urządzeń oraz jakie obowiązują ograniczenia! O szczegóły należy się dowiadywać w swojej społeczności lokalnej. Przepisów tych należy przestrzegać, aby nie powodować konfliktów z sąsiadami i nie popełnić wykroczenia administracyjnego! Urządzenia należy używać tylko o rozsądnych porach dnia - nie wcześniej rano i nie późno wieczór lub w weekendy/święta, gdy mogłoby to przeszkadzać innym osobom. Należy dowiedzieć się, jakie obowiązują ograniczenia lokalne.

• Długie materiały mogą uderzyć, gdy są wciągnięte przez ostrza. Zachowaj bezpieczną odległość.

• Pył z niektórych farb, powłok i materiałów mogą spowodować podrażnienia lub reakcje alergiczne. Pył z drewna np. dębu, buku, MDF i innych są rakotwórcze. Prace i obróbki przy materiałach zawierających azbest mogą być wykonywane wyłącznie przez specjalistów.

• Etykiety i tabliczki znamionowe na urządzeniu należy utrzymywać w dobrym stanie. Podane są na nich ważne informacje. Jeśli są nieczytelne lub brakujące, należy się skontaktować z punktem zakupu w celu wymiany.

## **2.13 OGRANICZANIE DRGAŃ I HAŁASU**

Aby zmniejszyć emisję drgań i hałasu, należy ograniczyć czas pracy, używać trybów pracy o niskim poziomie drgań i niskim poziomie hałasu oraz nosić środki ochrony osobistej. Aby zminimalizować ryzyko związane z drganiami i hałasem, prosimy wziąć pod uwagę następujące zalecenia:

FR

ES

PT

IT

EL

PL

RU

KZ

UA

RO

EN

FR

1. Urządzenia należy używać wyłącznie do celów określonych w niniejszej instrukcji i wynikających z konstrukcji urządzenia.
2. Należy dbać o to, aby urządzenie było w dobrym stanie i aby było właściwie utrzymane.
3. W urządzeniu należy używać osprzętu odpowiedniego typu. Konieczne jest dopilnowanie, aby był on w pełni sprawny.
4. Rękojeści i uchwyty należy mocno trzymać.
5. Czynności konserwacyjne przy urządzeniu należy wykonywać zgodnie z zaleceniami niniejszej instrukcji, ze zwróceniem uwagi na właściwe smarowanie (w stosownych przypadkach).
6. Prace należy planować w taki sposób, aby czynności wymagające używania narzędzi powodujących silne drgania były rozłożone na dłuższy przedział czasu.

ES

PT

IT

## **2.14 RYZYKA RESZTKOWE**

Nawet jeśli urządzenie jest używane zgodnie z wszystkimi zasadami bezpieczeństwa, nadal występuje potencjalne ryzyko urazów i uszkodzeń. Z uwagi na konstrukcję i własności urządzenia, wystąpić mogą następujące zagrożenia:

EL

→ Używanie urządzenia przez zbyt długi czas, nieodpowiednie wykorzystywanie oraz brak właściwej konserwacji może prowadzić do schorzeń będących następstwem emisji drgań.

PL

→ Urazy i straty materialne spowodowane utamaniem się elementów tnących lub nagłym uderzeniem, w czasie użytkowania, w ukryte przeszkody.

→ Ryzyko obrażeń i strat materialnych spowodowanych odłamkami wyrzucenymi w powietrze.

RU

→ Długotrwałe używanie produktu naraża operatora ma drgania i może powodować chorobę wibracyjną („chorobę białych palców”). Aby zmniejszyć ryzyko, należy nosić rękawice i dbać o ciepło dłoni. W przypadku wystąpienia objawów choroby wibracyjnej, należy natychmiast skonsultować się z lekarzem. Do objawów choroby wibracyjnej należą: drętwienie, utrata czucia, mrowienie, kłucie, ból, utrata siły oraz zmiany koloru i stanu skóry. Objawy te normalnie dotyczą palców, dłoni i nadgarstków. Ryzyko rośnie przy niskich temperaturach.

KZ

UA

## **2.15 SERWISOWANIE**

**Serwisowanie elektronarzędzia należy powierzyć wykwalifikowanemu technikowi, a do naprawy używać wyłącznie części zamiennych identycznych z oryginalnymi.** Zapewni to bezpieczeństwo eksploatacji elektronarzędzia.

RO

Jeśli przewód zasilający jest uszkodzony, musi zostać wymieniony przez producenta, autoryzowany serwis lub wykwalifikowaną osobę w celu uniknięcia zagrożenia.

EN

Jeżeli szczotki węglowe wymagają wymiany, wykonanie tej czynności należy zlecić wykwalifikowanemu serwisantowi (należy zawsze wymieniać obie szczotki jednocześnie).

## 2.16 SYMBOLE NA PRODUKCIE



**OSTRZEŻENIE! WSZYSTKIE ZNAKI BEZPIECZEŃSTWA NA PRODUKCIE POWINNY BYĆ UTRZYMYWANE W CZYSTOŚCI I BYĆ CZYTELNE. W PRZYPADKU ICH BRAKU LUB NIECZYTELNOŚCI NALEŻY JE WYMIENIĆ KONTAKTUJĄC SIĘ Z PUNKTEM SERWISOWYM MIEJSCOWEGO DYSTRYBUTORA.**

	Spełnia normy europejskie: Ten symbol oznacza, że urządzenie jest zgodne z obowiązującymi dyrektywami europejskimi oraz że zostało przeprowadzone badanie zgodności z w/w dyrektywami.		
	Jednolity znak dopuszczenia produktu do obrotu na rynkach państw członkowskich Unii Celnej.		Zgodne z rozporządzeniami technicznymi Ukrainy
	Międzynarodowy kod ochronny (stopień ochrony przed wnikaniem kurzu i wody)		Przed rozpoczęciem używania produktu przeczytaj ze zrozumieniem wszystkie instrukcje, stosuj się do wszystkich ostrzeżeń i zaleceń dotyczących bezpieczeństwa.
	Odpadów z urządzeń elektrycznych nie wolno wyrzucać razem ze zwykłymi odpadami domowymi. Jeśli istnieje odpowiednia infrastruktura, wyrób należy oddać do recyklingu. Informacje o recyklingu można otrzymać u sprzedawcy lub władz lokalnych.		
	Ryzyko wyrzucanych przedmiotów, trzymaj osoby postronne i zwierzęta domowe z dala od strefy zagrożenia.		Przeczytaj instrukcję obsługi
	Noś ochronniki słuchu		Trzymaj ręce z dala od ruchomych części.
			Nie używać jako stopnia
	Noś rękawice ochronne		Noś solidne, antypoślizgowe obuwie.

FR

ES

PT







IT

EL







PL

RU

KZ

	Noś dopasowaną odzież ochroną.		Jeżeli przewód zasilania ulegnie uszkodzeniu, należy natychmiast wyjąć wtyczkę z gniazdka.
	Przed dotknięciem podzespołów maszyny odczekaj, aż wszystkie się całkowicie zatrzymają.		Narzędzie klasy II – podwójna izolacja.
<b>P40</b>	Urządzenia oznaczone (P40) są obsługiwane z przerwami aż do stabilizacji lub przez 30 cykli, cokolwiek zostanie osiągnięte wcześniej, każdy cykl zawiera okres działania 40s przy znamionowej mocy wejściowej i okres działania 60s, gdy urządzenie jest używane bez obciążenia. Temperatura jest mierzona na koniec okresu z obciążeniem.		Wyłączyć i wyjąć wtyczkę z zasilania przed wykonaniem jakiegokolwiek czynności konserwacyjne, naprawy lub po uszkodzeniu przewodu.
	Ostrzeżenie! Aby uniknąć niebezpieczeństwa uduszenia należy przechowywać tę plastikową torbę z dala od niemowląt i dzieci!		

## 2.17 SYMBOLE W TEJ INSTRUKCJI

	Rodzaj i źródło niebezpieczeństwa: Zignorowanie tego ostrzeżenia może doprowadzić do urazów fizycznych lub nawet do śmierci.		Rodzaj i źródło niebezpieczeństwa: Ten symbol oznacza, że w przypadku zignorowania ostrzeżenia może dojść do uszkodzenia urządzenia lub zniszczenia środowiska lub majątku.
	Uwaga: Ten symbol oznacza ważną informację umożliwiającą lepsze zrozumienie produktu.		Zapoznaj się z instrukcją: ten symbol oznacza, że użytkownik musi uważnie przeczytać instrukcję obsługi.
	Ten produkt nadaje się do recyklingu. Jeśli nie da się już go używać, należy go oddać do punktu recyklingu odpadów.		Instrukcja obsługi powinna być oddana do utylizacji
	Kod recyklingu papieru.		Gwarantowany poziom mocy akustycznej (zmierzony zgodnie z Dyrektywą 2000/14/WE zmienioną dyrektywą 2005/88/WE).

X.XX

Prosimy zapoznać się z ilustracją na końcu książeczki.

### 3. DANE TECHNICZNE

<b>Model</b>	<b>ESH2-40.4</b>
<b>Znamionowe napięcie i częstotliwość</b>	<b>220-240 V~, 50 Hz</b>
<b>Znamionowa moc wejściowa</b>	<b>2500 W(P40)</b>
<b>Prąd maksymalny</b>	<b>10 A</b>
<b>Tryb użytkowania</b>	<b>P40:2500W S1:2200W</b>
<b>Prędkość bez obciążenia</b>	<b>5000 obr./min 1</b>
<b>Maks. średnica cięcia</b>	<b>maks. Ø 40mm</b>
<b>Worek na kurz</b>	<b>40 l</b>
<b>Przybliżony ciężar</b>	<b>10.6 kg</b>
<b>Zmierzony poziom mocy akustycznej na stanowisku operatora L<sub>PA</sub></b>	<b>99.3 dB(A)</b>
<b>Niepewność K<sub>PA</sub></b>	<b>3 dB(A)</b>
<b>Zmierzony poziom mocy akustycznej L<sub>WA</sub></b>	<b>107 dB(A)</b>
<b>Niepewność K<sub>WA</sub></b>	<b>2.4 dB(A)</b>
<b>Gwarantowany poziom mocy akustycznej L<sub>WA</sub> (zmierzony zgodnie z Dyrektywą 2000/14/WE zmienioną dyrektywą 2005/88/WE).</b>	<b>110 dB(A)</b>
<b>Stopień IP</b>	<b>IPX4</b>

Poziomy hałasu ustalono zgodnie z procedurą testowania podaną w normie EN13683, z zastosowaniem podstawowych norm EN ISO 3744 i EN ISO 11094.

Poziomy natężenia dźwięku dla operatora może przekraczać 85 dB (A). Noszenie ochronników słuchu jest konieczne.

Podane wartości hałasu oznaczają poziomy emisji, które nie muszą gwarantować bezpieczeństwa podczas pracy. Do czynników mających wpływ na rzeczywisty poziom narażenia pracowników należą: charakterystyki pomieszczenia, w którym odbywa się praca, inne źródła hałasu, itp. np. liczba maszyn i innych realizowanych w pobliżu procesów, a także czas, przez jaki operator jest narażony na hałas. Ponadto dopuszczalny poziom narażenia może być różny w zależności od kraju. Tym niemniej, powyższe informacje pozwolą użytkownikowi maszyny lepiej ocenić poziom ryzyka i zagrożenia.

## 4. MONTAŻ



**OSTRZEŻENIE! PRZED ROZPOCZĘCIEM UŻYWANIA PRODUKT MUSI ZOSTAĆ W CAŁOŚCI ZŁOŻONY! NIE NALEŻY UŻYWAĆ PRODUKTU, JEŻELI JEST ON ZŁOŻONY TYLKO CZĘŚCIOWO LUB GDY CZĘŚCI, Z KTÓRYCH JEST ON ZŁOŻONY, SĄ USZKODZONE! ABY ŁATWO ZŁOŻYĆ PRODUKT, NALEŻY Z POMOCĄ ILUSTRACJI WYKONAĆ KROK PO KROKU PÓLECENIA PODANE W INSTRUKCJI MONTAŻU!**

### 4.1 ROZPAKOWANIE

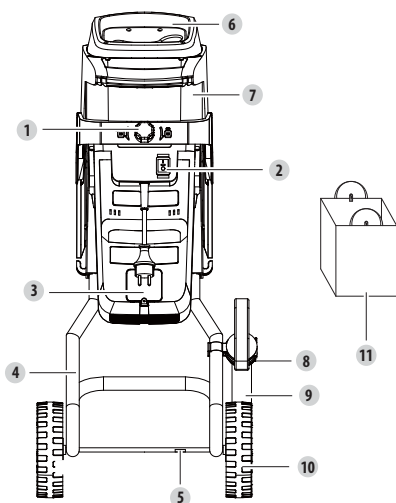

1. Pokrętło blokady leja samowyladowczego
2. Przycisk przełącznika
3. Łatwy dostęp do szczotek węglowych
4. Stojak (zespół)
5. Oś
6. Lej samowyladowczy
7. Korpus
8. Zaczep na sworzeń
9. Sworzeń
10. Koła (dwa)
11. Worek na kurz

#### Instrukcja rozpakowania:

- Podczas rozpakowywania należy mieć założone rękawice.
- Podczas rozpakowywania nie należy używać skalpela, noża, piły lub jakichkolwiek podobnych narzędzi.
- Narzędzie należy przenosić tylko za uchwyt (6).
- Opakowanie należy zachować do wykorzystania w przyszłości (transport i przechowywanie).
- Instrukcję obsługi należy przechowywać w suchym miejscu i zachować na przyszłość.

### 4.2 INSTALACJA

**Montaż stojaka urządzenia: ilustracje od (2.1) do (2.3)**

Podłącz koła (10) i oś (5) do zespołu stojaka urządzenia (4).

Przykręć stojak do urządzenia i włóż worek na kurz na haki na spodzie głównego korpusu (7).

### 4.3 PRZYGOTOWANIE



**OSTRZEŻENIE! DZIECI I ZWIERZĘTA DOMOWE NALEŻY TRZYMAĆ W BEZPIECZNEJ ODLEGŁOŚCI OD URZĄDZENIA. PRAWA I PRZEPISY MIEJSCOWE MOGĄ OKREŚLAĆ MINIMALNY WIEK NIEZBĘDNY DO UŻYWANIA ROZDRABNIACZA.**

#### Noś środki ochrony indywidualnej: ilustracja 3.1

Przed używaniem urządzenia należy używać następujących środków ochrony:

- |                    |                      |                       |
|--------------------|----------------------|-----------------------|
| → Okulary ochronne | → Nauszniki ochronne | → Kombinezon ochronny |
| → Maski na twarz   | → rękawice ochronne  | → obuwie ochronne     |

### 4.4 PIERWSZE UŻYCIĘ



**OSTRZEŻENIE! PRZED ROZPOCZĘCIEM UŻYWANIA PRODUKTU NALEŻY PRZECZYTAĆ CZĘŚĆ „INSTRUKCJE DOTYCZĄCE BEZPIECZEŃSTWA” NA POCZĄTKU NINIEJSZEJ INSTRUKCJI, ŁĄCZNIE Z CAŁYM TEKSTEM ZAMIESZCZONYM POD NAGŁÓWKIEM.**

Szczególne uwagi należy zwrócić na kwestie dotyczące pierwszego użycia maszyny: zagadnieniu temu należy poświęcić całą swoją uwagę. Pierwszą próbę należy przeprowadzić na otwartej przestrzeni, z dala od przeszkód i innych elementów otoczenia.

### 4.5 UŻYTKOWANIE



**OSTROŻNIE! BARDZO DŁUGIE SPODNIE, KTÓRE WYSTAJĄ ZA KRAWĘDZ ROZDRABNIACZA MOGĄ NAGLE BYĆ WCIĄGNIĘTE PRZEZ OSTRZA. KRAWĘDZ ROZDRABNIACZA MOŻE NAGLE SKRĘCIĆ, GDY ZOSTANA WCIĄGNIĘTE PRZEZ OSTRZA. ZACHOWAJ BEZPIECZNĄ ODLEGŁOŚĆ.**

#### Włączanie/wyłączenie: ilustracja 4.1

Po przyłączeniu przedłużacza, podłącz go do źródła zasilania. Aby uruchomić elektryczny rozdrabniacz, obrócić w prawo pokrętło blokujące (1) i przesunąć w górę przetątnik (2). Aby wyłączyć narzędzie, przetątnik wł./wyt. wystarczy przesunąć w dół.

## 5. TRANSPORT

Transport maszyny może wymagać spełnienia pewnych wymagań specyficznych dla danego kraju. Prosimy koniecznie ich przestrzegać i kontaktować się z odpowiednimi władzami w celu ich pełnego wypełnienia.

Przed transportem należy pozostawić maszynę przez 2 godziny na dworze, aby do ostygła. Należy pilnować, aby temperatura w czasie transportu nigdy nie wykroczyła poza przedział temperaturowy podany w części dotyczącej przechowywania. Urządzenie należy chronić przed wszelkimi silnymi uderzeniami lub drganiem, które mogłyby wystąpić w transporcie pojazdami. Aby nie dopuścić do ześlizgnięcia się lub spadnięcia, urządzenie należy zamocować.



FR

## 6. ZABEZPIECZENIE NA ZIMĘ I PRZECHOWYWANIE

### 6.1 PRZECHOWYWANIE URZĄDZENIA

Przed przechowywaniem należy pozostawić maszynę przez 2 godziny na dworze, aby do ostygła. Na czas transportu urządzenie należy koniecznie zamocować (zdjąć ostrze). Skontrolować całe narzędzie pod kątem zużytych, poluzowanych lub uszkodzonych części. Przed schowaniem produkt należy wyczyścić.

Narzędzie należy przechowywać wyłącznie w czystym, suchym i przewiewnym miejscu, w temperaturze od 4°C do 24°C. W celu zapewnienia dodatkowej ochrony, produkt należy przykryć. Urządzenie należy chronić przed słońcem. Należy dopilnować, aby urządzenie było zawsze zabezpieczone przed zimnem i wilgocią. Do przechowywania zaleca się używanie oryginalnego opakowania; ewentualnie, w celu zabezpieczenia przed kurzem, urządzenie można przykryć odpowiednio dużym kawałkiem materiału lub włożyć do pudła o odpowiedniej wielkości.

ES

PT

IT

EL

## 7. KONSERWACJA

### 7.1 CZYSZCZENIE



**OSTRZEŻENIE! ELEMENTÓW TNĄCYCH NIE NALEŻY DOTYKAĆ BEZ RĘKAWIC, SĄ ONE OSTRE I MOGĄ NAGRZEWAĆ SIĘ PO UŻYCIU, POTENCJALNIE POWODUJĄC OBRAZENIA CIAŁA.**

#### Czyszczenie urządzenia: ilustracja 5.1

Przed czyszczeniem należy pozostawić maszynę przez 2 godziny na dworze, aby do ostygła. Wyciągnij ostrze z zatrasku na ostrze.

Z wszystkich elementów zabezpieczających, wlotów powietrza i z obudowy silnika należy usuwać zanieczyszczenia i brud. Sprzęt należy przecierać szmatką. Zdecydowanie zaleca się, aby czyścić urządzenie po każdym użyciu. Nie należy używać środków czyszczących, ponieważ mogą one uszkodzić elementy plastikowe i osłabić konstrukcję urządzenia.

RU

KZ

UA

RO

### 7.2 HARMONOGRAM CZYNNOŚCI KONSERWACYJNYCH

Część	Działanie	Przed/po każdym użyciu	CO 10 godz.
Ostrze	SPRAWDZIĆ	.	
	WYCZYŚCIĆ	.	
	WYMIENIĆ	GDY JEST TO NIEZBĘDNE / PATRZ ROZWIĄZYWANIE PROBLEMÓW	

EN

### 7.3 WYMIANA

Podczas prac serwisowych należy używać wyłącznie części zamiennych identycznych z oryginalnymi. Stosowanie innych części stwarza zagrożenie i może spowodować uszkodzenie produktu. Aby wymienić ostrze tnące, należy upewnić się, że następujące parametry są takie same: ten sam kształt, ta sama długość, ta sama grubość, ta sama waga, ten sam materiał.

Następująca część tego produktu może być wymieniana przez klienta:

→ Ostrze (8231-545201)

Części zamienne są dostępne u upoważnionego dystrybutora lub w naszym punkcie serwisowym.

## 7.4 WIDOK ROZSTRZELONY



**CZĘŚCI ZAMIENNE, KTÓRE MOŻNA WYMIENIĆ, SĄ DOSTĘPNE DO 5 LAT PO ZAKUPIE PRODUKTU.**

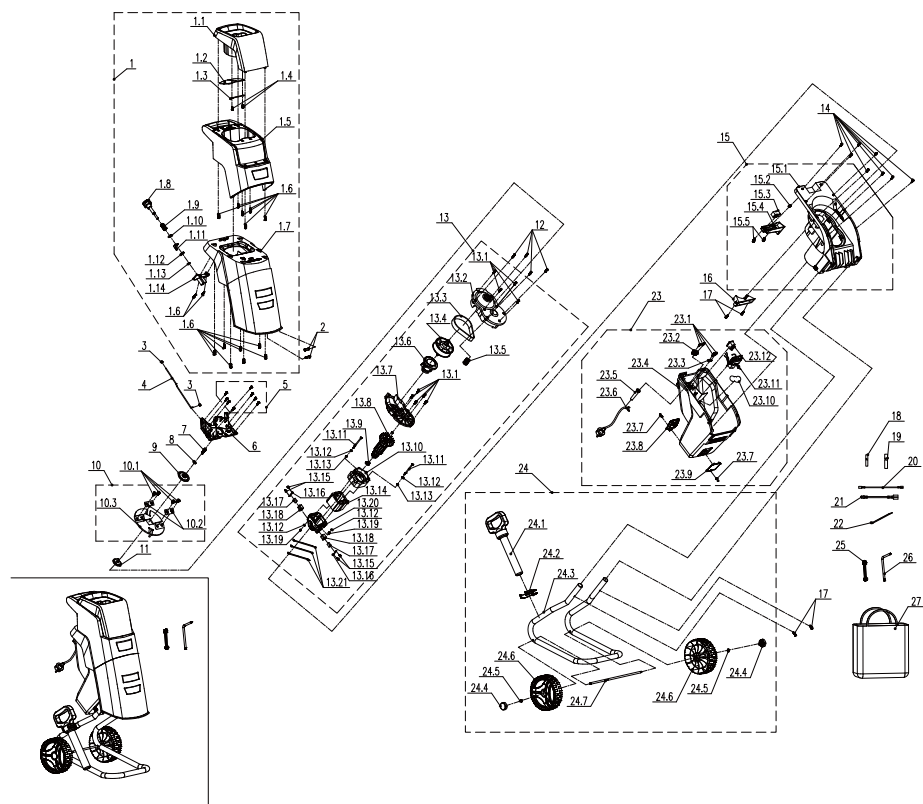

POZ.	OPIS
1	Górna obudowa
2	Sworzeń
3	Nakrętka
4	Dyszle
5	Śruba

6	Płyta bloczka
7	Śruba
8	Uszczelka
9	Warstwa wzniesienia
10	Zespół podstawy ostrza

11	Obudowa napędu
12	Śruba
13	Obudowa napędu
14	Śruba
15	Obudowa (zespół) część lewa

FR

ES

PT

IT

EL

PL

RU

KZ

UA

RO

EN

POZ.	OPIS
16	Ostona przeciwwiatrowa
17	Śruba
18	Rura skurczowa
19	Rura skurczowa

20	Przewód potężeniowy
21	Przewód potężeniowy
22	Opaska zaciskowa na kabel
23	Skrzynka silnika (zespół)

24	Koła, Trzonek, Lej samowytadowczy załadowniczy
25	Klucz
26	Klucz
27	Worek na kurz

## 7.5 ROZWIĄZYWANIE PROBLEMÓW



**NIEBEZPIECZEŃSTWO! RYZYKO URAZÓW WSKUTEK PORĄŻENIA PRĄDEM.**  
**PRZED PRZYSTĄPIENIEM DO ROZWIĄZYWANIA PROBLEMÓW URZĄDZENIE NALEŻY WYŁĄCZYĆ.**

Problemy	Prawdopodobne przyczyny	Rozwiązania	Kwalifikacja
Urządzenie nie włącza się	Urządzenie nie jest podłączone do zasilania.	Podłączyć do zasilania	Klient
	Uszkodzony przewód zasilający lub uszkodzona wtyczka	Oddać do sprawdzenia specjaliście elektrykowi	Obsługa posprzedażowa
	Inna usterka elektryczna urządzenia	Oddać do sprawdzenia specjaliście elektrykowi	Obsługa posprzedażowa
	Włączenie się zabezpieczenia przed przeciążeniem	Odczekaj aż maszyna ostygnie i naciśnij przycisk „ON”	Klient
	Ostona ostrza nie jest poprawnie zamocowana.	Poprawnie zamocować ostonę.	Klient
Materiał przeznaczony nie jest cięty równo	Ostrze kontruujące nie jest poprawnie wyregulowane	Wyreguluj ostrze kontruujące	Klient
Nadmierne drgania lub hałas	Uszkodzone ostrze	Wymienić ostrze	Klient
	Ostrze jest zablokowane	Usunąć przyczynę zablokowania ślimaka	Klient
	Poluzowane śruby/pokrętła	Dokręć śruby/pokrętła	Klient

## 7.6 OKOLICZNOŚCI KRYTYCZNE: PROBLEMY KRYTYCZNE

Problemy	Rozwiązania
Maszyna dymi podczas pracy	Natychmiast zatrzymać maszynę, a następnie skontaktować się z centrum serwisowym

### 8. ZAKOŃCZENIE UŻYTKOWANIA



Produktów elektrycznych nie należy wyrzucać razem ze zwykłymi odpadami domowymi. Zużyte produkty elektryczne wymagają osobnej zbiórki i utylizacji w przeznaczonych do tego punktach zbierania odpadów. Informacje o recyklingu można uzyskać od dystrybutora lub władz lokalnych.

### 9. GWARANCJA

#### 9.1 GWARANCJA STERWINS

Produkty marki STERWINS zostały zaprojektowane zgodnie z najwyższymi normami jakości przewidzianymi dla produktów konsumenckich. Niniejsza gwarancja sprzedażowa obejmuje okres 5 lat od daty zakupu produktu. Gwarancja ta obejmuje wszystkie wady materiałowe i wykonawcze: brak części i elementów oraz uszkodzenia, które wystąpią podczas normalnego użytkowania. Naprawy lub wymiana części nie powodują przedłużenia pierwotnego okresu gwarancyjnego. Użytkownik musi być w stanie okazać dowód zakupu produktu z datą zakupu. Gwarancja jest ograniczona do wartości produktu.

#### 9.2 ELEMENTY NIE OBJĘTE GWARANCJĄ

Niniejsza gwarancja nie obejmuje problemów lub incydentów spowodowanych niewłaściwym użytkowaniem produktu. Następujące przypadki nie są objęte gwarancją:

- Nieprawidłowe użytkowanie narzędzia
- Uszkodzenia powstałe podczas transportu lub konfigurowania produktu
- Naprawy i/lub wymiana części wykonane przez strony trzecie
- Uszkodzenia spowodowane czynnikami zewnętrznymi lub ciałami obcymi, np. piaskiem lub kamieniami
- Uszkodzenia wynikające z nieprzestrzegania instrukcji użytkowania i bezpieczeństwa
- Rozmontowanie lub otwarcie narzędzia
- Używanie narzędzia w warunkach dużej wilgotności (rosa, deszcz, zanurzenie w wodzie itp.)
- Używanie narzędzia do zastosowań profesjonalnych
- Poddanie narzędzia działaniu temperatur wykraczających poza zakres podany w części „Przechowywanie”

Produkt musi być używany w zwykłych warunkach i nie może być używany do celów profesjonalnych. Dlatego też, gwarancja nie obejmuje produktów używanych przez firmy ogrodnicze, władze lokalne oraz firmy odpłatnie lub bezpłatnie wynajmujące maszyny.

W razie wystąpienia problemu lub usterki należy zawsze najpierw skonsultować się z dystrybutorem firmy Sterwins. W większości przypadków dystrybutor firmy Sterwins będzie w stanie rozwiązać problem lub naprawić usterkę. Fakturę lub paragon kasowy należy zachować: w przypadku roszczenia z tytułu gwarancji dokumenty te będą niezbędne do rozpatrzenia reklamacji.

FR



## Введение

ES

Благодарим за приобретение нашего изделия. При разработке и изготовлении нашей продукции мы направляем все усилия на обеспечение превосходного качества, которое отвечает потребностям пользователей.

PT

**ВАЖНО! ДЛЯ ПОЛУЧЕНИЯ МАКСИМАЛЬНОЙ УДОВЛЕТВОРЕННОСТИ ОТ ДАННОГО ИЗДЕЛИЯ ПРИ НАСТРОЙКЕ, ЭКСПЛУАТАЦИИ И ОБСЛУЖИВАНИИ МЫ РЕКОМЕНДУЕМ ВНИМАТЕЛЬНО ПРОЧИТАТЬ ДАННОЕ РУКОВОДСТВО ПЕРЕД ИСПОЛЬЗОВАНИЕМ УСТРОЙСТВА. ОБРАТИТЕ ВНИМАНИЕ НА ОСНОВНЫЕ ПРЕДУПРЕЖДЕНИЯ ОТНОСИТЕЛЬНО БЕЗОПАСНОСТИ, СОДЕРЖАЩИЕСЯ В ДАННОМ РУКОВОДСТВЕ, И СОХРАНИТЕ ЕГО ДЛЯ ПОСЛЕДУЮЩЕГО ИСПОЛЬЗОВАНИЯ.**

IT



**ВАЖНО! СОХРАНИТЕ ДЛЯ ИСПОЛЬЗОВАНИЯ В БУДУЩЕМ. ПРОЧИТЕ ВНИМАТЕЛЬНО.**

EL

### 1. НАЗНАЧЕНИЕ ЭЛЕКТРИЧЕСКОГО САДОВОГО ИЗМЕЛЬЧИТЕЛЯ

PL

Это устройство предназначено только для использования на открытом воздухе и ни при каких условиях не должно использоваться внутри помещений. Электрический садовый измельчитель ESH2-40.4 имеет максимальную мощность 2500 Вт (40%).

RU

Данное устройство предназначено для измельчения биоразлагаемых садовых органических отходов, таких как листья и небольшие ветки, и используется в неподвижном положении оператором, стоящим на земле.

KZ

Это устройство не предназначено для измельчения кусков металла, камней, бутылок, банок и т. д. или мягких отходов, таких как кухонный мусор.

UA

Данное устройство предназначено для использования на небольших пространствах. Оно не предназначено для коммерческого применения или использования на больших открытых пространствах и не должно использоваться не по назначению. Соблюдение этих инструкций позволит обеспечить максимальный срок службы устройства.

RO

После распаковки убедитесь в наличии всех аксессуаров (если предусмотрены). Если устройство повреждено или имеет какие-либо неисправности, не используйте его и верните обратно продавцу. При передаче устройства другим лицам передавайте также и данное руководство.

EN

**Помните, что наше оборудование не предназначено для использования в коммерческих, торговых или промышленных целях. Гарантия будет аннулирована, если устройство используется в коммерческих, торговых или промышленных целях или для подобных нужд. Данное устройство рассчитано на эксплуатацию в течение 5 лет (ожидаемый срок службы).**

## 2. ИНСТРУКЦИЯ ПО ТЕХНИКЕ БЕЗОПАСНОСТИ



**ПРЕДУПРЕЖДЕНИЕ. ПРОЧИТАЙТЕ ВСЕ ПРАВИЛА БЕЗОПАСНОСТИ, ИНСТРУКЦИИ, ИЛЛЮСТРАЦИИ И СПЕЦИФИКАЦИИ, ПРИЛАГАЕМЫЕ К ЭТОМУ ЭЛЕКТРОИНСТРУМЕНТУ. НЕВЫПОЛНЕНИЕ ИЗЛОЖЕННЫХ НИЖЕ ИНСТРУКЦИЙ МОЖЕТ ПРИВЕСТИ К ПОРАЖЕНИЮ ЭЛЕКТРИЧЕСКИМ ТОКОМ, ПОЖАРУ И (ИЛИ) ТЯЖЕЛЫМ ТРАВМАМ.**

**СОХРАНИТЕ ВСЕ ПРЕДУПРЕЖДЕНИЯ И ИНСТРУКЦИИ ДЛЯ ИСПОЛЬЗОВАНИЯ В БУДУЩЕМ.**

### 2.1 ОБЩИЕ ПРАВИЛА ТЕХНИКИ БЕЗОПАСНОСТИ ПРИ РАБОТЕ С ЭЛЕКТРОИНСТРУМЕНТАМИ

Термин «электроинструмент» в предупреждениях означает электрический инструмент с питанием от сети (с кабелем) или электрический инструмент с питанием от аккумулятора (без кабеля). Не используйте устройство вблизи стеклянных ограждений, автомобилей, грузовиков, окон, колодцев, подъездов и т. д. Направление выброса необходимо отрегулировать соответствующим образом.

**Не прилагайте чрезмерных усилий и не перегружайте устройство. Устройство работает лучше и безопаснее, когда используется с той скоростью, для которой оно предназначено.**

Если устройство уже собрано, перед использованием убедитесь, что все винты надежно закреплены. Если устройство требует сборки, при вскрытии упаковки убедитесь, что все элементы, необходимые для установки устройства, имеются в наличии. Если устройство повреждено или имеет неисправности, не используйте его и верните обратно в магазин.

### 2.2 ПРЕДУПРЕЖДЕНИЯ ПО БЕЗОПАСНОСТИ РАБОЧЕГО МЕСТА

**А) Обеспечьте чистоту и освещенность рабочего места.** Загроможденные и плохо освещенные места служат причиной несчастных случаев.

**В) Не используйте электроинструменты во взрывоопасных местах, например вблизи горючих жидкостей, газов или пыли.** Электроинструменты генерируют искры, которые могут воспламенить пыль или испарения.

**С) Не позволяйте детям и посторонним находиться вблизи работающего электроинструмента.** Отвлекающие факторы могут привести к потере контроля.

FR

ES

PT

IT

EL

PL

RU

KZ

UA

RO

EN

FR

## **2.3 ПРЕДУПРЕЖДЕНИЯ О БЕЗОПАСНОСТИ ЭЛЕКТРООБОРУДОВАНИЯ**

**A) Вилка электроинструмента должна соответствовать розетке. Никогда не переделывайте вилку. Не используйте никакие переходники для вилок электроинструментов с заземлением.** Использование оригинальных вилок и соответствующих им розеток уменьшает риск поражения электрическим током.

**B) Избегайте прикосновений к заземленным объектам, таким как трубы, радиаторы, плиты и холодильники.** Риск поражения электрическим током выше, когда тело заземлено.

**C) Не подвергайте электроинструменты воздействию дождя или влаги.** При попадании воды в электроинструмент увеличивается риск поражения электрическим током.

**D) Обращайтесь с кабелем аккуратно. Никогда не переносите, не тяните и не выключайте электроинструмент за кабель. Держите кабель подальше от источников тепла, масла, острых предметов или движущихся частей.** Поврежденные или запутанные кабели повышают риск поражения электрическим током.

**E) Для работы с электроинструментом вне помещения используйте предназначенный для этого удлинительный кабель.** Использование кабеля, подходящего для использования вне помещения, снижает риск поражения электрическим током.

**F) Инструмент должен быть подключен к электросети через устройство защитного отключения (УЗО) с величиной тока отключения не более 30 мА.** Использование УЗО снижает риск поражения электрическим током.

**G) Перед началом работы проверьте кабель питания и удлинительный кабель на наличие повреждений и износа.** В случае повреждения кабеля питания во время работы немедленно отсоедините вилку от источника питания. НЕ ПРИКАСАЙТЕСЬ К КАБЕЛЮ ПИТАНИЯ, КОГДА ОН НАХОДИТСЯ ПОД НАПРЯЖЕНИЕМ. Не используйте устройство, если кабель поврежден или имеет признаки износа.

ES

PT

IT

EL

PL

RU

KZ

UA

RO

EN

## **2.4 ПРЕДУПРЕЖДЕНИЯ О ЛИЧНОЙ БЕЗОПАСНОСТИ**

**A) Будьте внимательны, следите за своими действиями и следуйте здравому смыслу при работе с электроинструментом. Не пользуйтесь электроинструментом, если устали или находитесь под воздействием наркотиков, алкоголя или медикаментов.** Даже кратковременная невнимательность при работе с электроинструментом может привести к тяжелым травмам.

**B) Используйте средства индивидуальной защиты. При работе с данным инструментом всегда защищайте глаза.** Использование защитных средств, таких как респиратор, нескользкая защитная обувь, каска и средства защиты органов слуха в соответствующих условиях уменьшает риск получения травм.

**C) Не допускайте случайного запуска инструмента. Перед подключением инструмента к сети питания (или аккумулятору) и перед его переноской убедитесь, что выключатель находится в выключенном положении.** Не держите палец на выключателе при переноске электроинструментов и не включайте вилку в розетку, если электроинструмент включен. Это может привести к несчастному случаю.

**D) Перед включением электроинструмента снимите с него регулировочные инструменты и гаечные ключи.** Регулировочный инструмент или гаечный ключ, оставленный на вращающейся части электроинструмента, может стать причиной травмы.

**Е) Не тянитесь. Всегда сохраняйте устойчивое положение и равновесие.** Это позволит лучше контролировать электроинструмент в непредвиденных ситуациях.

**Ф) Одевайтесь надлежащим образом. Не надевайте свободную одежду и украшения. Держите волосы и одежду подальше от движущихся частей.** Свободная одежда, украшения и длинные волосы могут попасть в движущиеся части. **Для работы с устройством всегда надевайте прочную обувь и длинные брюки.** Не работайте с устройством босиком или в открытых сандалиях.

## **2.5 ИСПОЛЬЗОВАНИЕ И ОБСЛУЖИВАНИЕ ЭЛЕКТРОИНСТРУМЕНТА**

**А) Не прикладывайте к электроинструменту чрезмерных усилий. Используйте подходящий для ваших задач электроинструмент.** Правильно выбранный электроинструмент более эффективен и безопасен при номинальной нагрузке.

**В) Не используйте электроинструмент, если его выключатель неисправен.** Электроинструменты с неисправным выключателем опасны и подлежат ремонту.

**С) Перед регулировкой, сменой аксессуаров или хранением отключите электроинструмент от сети питания и (или) извлеките аккумулятор, если это возможно.** Такие меры предосторожности уменьшают риск случайного запуска электроинструмента.

**Д) Храните неиспользуемые электроинструменты в местах, недоступных для детей, и не доверяйте электроинструмент лицам, не знакомым с ним и с этими инструкциями.** Электроинструменты опасны в руках неподготовленных пользователей.

**Г) При наличии устройств для отвода и сбора пыли убедитесь, что они подключены и правильно работают.** Использование пылеулавливающих устройств снижает вред, причиняемый пылью.

**Н) Не допускайте небрежности, которая может возникнуть из-за частого использования инструмента и повлечь за собой самоуверенность и игнорирование правил безопасности.** Неосторожное действие может причинить серьезную травму за доли секунды.

**Е) Выполняйте техническое обслуживание электроинструментов и принадлежностей. Проверьте выравнивание и сцепление подвижных деталей, наличие поломок и прочие условия, которые могут повлиять на работу электроинструмента. Если электроинструмент поврежден, перед использованием его необходимо отремонтировать.** Недостаточный уход за электроинструментом является причиной многих несчастных случаев.

**Ф) Храните режущие инструменты в чистоте и заточенном состоянии.** Правильно обслуживаемые и хорошо заточенные режущие инструменты меньше заклинивают и лучше контролируются.

**Г) Используйте электроинструмент, аксессуары, насадки и т. п. в соответствии с этими инструкциями, учитывая условия и специфику выполняемой работы.** Использование электроинструмента для выполнения непредусмотренных операций может привести к опасным ситуациям.

**Н) Следите за тем, чтобы рукоятки и поверхности захвата были сухими и чистыми и на них не было масла или смазочного материала.** Скользкие рукоятки и поверхности захвата не позволяют безопасно использовать инструмент и контролировать его в непредвиденных ситуациях.

FR

ES

PT

IT

EL

PL

RU

KZ

UA

RO

EN



FR

## **2.6 ПРАВИЛА ТЕХНИКИ БЕЗОПАСНОСТИ ПРИ ОБРАЩЕНИИ С ИЗМЕЛЬЧИТЕЛЕМ ОБУЧЕНИЕ**

**A)** Внимательно прочитайте инструкцию. Освойтесь с органами управления и научитесь правильно пользоваться устройством.

**B)** Никогда не позволяйте пользоваться устройством детям или людям, не знакомым с этими инструкциями. Местные нормы могут ограничивать возраст оператора.

**C)** Помните, что оператор или владелец несут ответственность за несчастные случаи и ущерб, нанесенный другим людям или их имуществу.

ES

PT

IT

## **2.7 ПРАВИЛА ТЕХНИКИ БЕЗОПАСНОСТИ ПРИ ОБРАЩЕНИИ С ИЗМЕЛЬЧИТЕЛЕМ ПОДГОТОВКА**

**A)** Приобретите средства защиты органов слуха и защитные очки. Всегда надевайте их при использовании устройства.

**B)** Для работы с устройством всегда надевайте прочную обувь и длинные брюки. Не работайте с устройством босиком или в открытых сандалиях. Не надевайте свободную длинную одежду, а также одежду со свисающими завязками или ремнями.

**C)** Используйте устройство в рекомендуемом положении и только на твердой и ровной поверхности.

**D)** Не используйте устройство на вымощенной или гравийной поверхности, где отбрасываемый материал может нанести травмы.

**E)** Перед использованием устройства визуально убедитесь, что части измельчителя, болты измельчителя и другие крепления надежно зафиксированы, корпус не имеет повреждений, а все щитки и экраны находятся на своих местах. Заменяйте изношенные и поврежденные компоненты сразу комплектом, чтобы не нарушать балансировку. Заменяйте поврежденные и неразборчивые этикетки.

**F)** Перед началом работы проверьте кабель питания и удлинительный кабель на наличие повреждений и износа. В случае повреждения кабеля питания во время работы немедленно отсоедините вилку от источника питания. **НЕ ПРИКАСАЙТЕСЬ К КАБЕЛЮ ПИТАНИЯ, КОГДА ОН НАХОДИТСЯ ПОД НАПРЯЖЕНИЕМ.** Не используйте устройство, если кабель поврежден или имеет признаки износа.

**G)** Не используйте устройство, если рядом находятся люди (особенно дети) или животные.

EL

PL

RU

KZ

UA

RO

EN

## **2.8 ПРАВИЛА ТЕХНИКИ БЕЗОПАСНОСТИ ПРИ ОБРАЩЕНИИ С ИЗМЕЛЬЧИТЕЛЕМ ЭКСПЛУАТАЦИЯ**

**A)** Перед запуском устройства убедитесь, что камера подачи пуста.

**B)** Держите лицо и тело подальше от приемного отверстия.

**C)** Следите за тем, чтобы руки, другие части тела или одежда не попали внутрь камеры подачи и разгрузочного желоба и не находились рядом с движущимися частями.

**D)** Всегда сохраняйте равновесие и устойчивое положение. Не тянитесь. Никогда не стойте выше уровня основания устройства при подаче материала внутрь него.

**E)** Во время использования устройства стойте подальше от разгрузочной зоны.

**Ф)** При подаче материала в устройство будьте особенно осторожны, чтобы кусочки металла, камни, бутылки, банки и другие посторонние предметы не попали внутрь.

**Г)** Если в режущем механизме застрял посторонний предмет либо появились посторонние шумы или вибрации, немедленно отключите двигатель и дождитесь, пока устройство остановится. Отключите вилку от розетки электросети и выполните следующие действия перед повторным запуском и использованием устройства:

I) осмотрите на предмет повреждений;  
II) замените или отремонтируйте все поврежденные детали;  
III) проверьте и затяните все ослабленные детали.

**Н)** Не допускайте, чтобы обрабатываемый материал скапливался в зоне разгрузки. Это может помешать надлежащей выгрузке и может привести к возврату материала через приемное отверстие.

**И)** Если устройство засорилось, отключите питание и отсоедините вилку от электросети, прежде чем очищать устройство от мусора.

**Ж)** Никогда не работайте с оборудованием, у которого повреждены или отсутствуют защитные устройства, например кожухи или мусоросборник.

**ПРИМЕЧАНИЕ.** Если мусоросборник не используется, текст примера можно удалить.

**К)** Держите источник питания в чистоте и подальше от скоплений грязи для предотвращения его повреждения и возможного пожара.

**Л)** Не выполняйте транспортировку устройства, подключенного к источнику питания.

**М)** Остановите устройство и извлеките вилку из розетки. Всегда дожидайтесь полной остановки всех движущихся частей

- прежде чем оставить устройство без присмотра;

- перед очисткой засорения и разгрузочного желоба, проверкой, очисткой или обслуживанием устройства.

**Н)** Не наклоняйте устройство, подключенное к источнику питания.

## **2.9 ПРАВИЛА ТЕХНИКИ БЕЗОПАСНОСТИ ПРИ ОБРАЩЕНИИ С ИЗМЕЛЬЧИТЕЛЕМ ОБСЛУЖИВАНИЕ И ХРАНЕНИЕ**

**А)** После выключения устройства для проведения ремонта, проверки, замены аксессуаров или отправки на хранение отключите питание, отсоедините вилку от электросети и убедитесь, что все движущиеся части устройства полностью остановились. Перед выполнением какой-либо проверки, настройки и т. п. дождитесь, пока устройство остынет. Аккуратно ухаживайте за устройством и держите его в чистоте.

**В)** Храните устройство в сухом месте, недоступном для детей.

**С)** Перед помещением устройства на хранение всегда дожидайтесь, пока оно остынет.

**Д)** При обслуживании измельчающего элемента будьте особенно осторожны. Даже если источник питания выключен с помощью функции блокировки щитка, измельчающий элемент все равно может начать двигаться.

**Е)** В целях безопасности заменяйте изношенные и поврежденные детали. Используйте только оригинальные запчасти и аксессуары.

**Ф)** Никогда не пытайтесь отключать функцию блокировки щитка.

## **2.10 ПРАВИЛА ТЕХНИКИ БЕЗОПАСНОСТИ ПРИ ОБРАЩЕНИИ С ИЗМЕЛЬЧИТЕЛЕМ ДОПОЛНИТЕЛЬНЫЕ МЕРЫ БЕЗОПАСНОСТИ ПРИ ИСПОЛЬЗОВАНИИ УСТРОЙСТВ С ФАСОВОЧНЫМИ ПРИСПОСОБЛЕНИЯМИ**

Отключите устройство перед установкой или снятием мешка.

FR

ES

PT

IT

EL

PL

RU

KZ

UA

RO

EN

FR

## **2.11 ПРЕДУПРЕЖДЕНИЯ ПО БЕЗОПАСНОСТИ ПРИ ЭКСПЛУАТАЦИИ САДОВОГО ИЗМЕЛЬЧИТЕЛЯ: РЕКОМЕНДАЦИИ**

Инструмент должен быть подключен к электросети через устройство защитного отключения (УЗО) с величиной тока отключения не более 30 мА. Перед использованием устройства визуально убедитесь, что части измельчителя, болты измельчителя и другие крепления надежно зафиксированы, корпус не имеет повреждений, а все щитки и экраны находятся на своих местах. Заменяйте изношенные и поврежденные компоненты сразу комплектом, чтобы не нарушать балансировку. Заменяйте поврежденные и неразборчивые этикетки. Используйте только оригинальные запчасти и аксессуары.

ES

PT

IT

## **2.12 ДОПОЛНИТЕЛЬНЫЕ ПРЕДУПРЕЖДЕНИЯ ПО ТЕХНИКЕ БЕЗОПАСНОСТИ ПРИ ОБРАЩЕНИИ С САДОВЫМ ИЗМЕЛЬЧИТЕЛЕМ**

- **ПРЕДУПРЕЖДЕНИЕ.** В некоторых странах местные правила регламентируют рабочее время и рабочие дни для использования устройства, а также действующие ограничения. Обратитесь в местные органы власти для получения подробной информации и соблюдайте местные правила, чтобы сохранить мирное соседство и избежать административных правонарушений. Работайте с устройством только в допустимое время — не слишком рано утром и не слишком поздно вечером, а также не в выходные и праздничные дни, чтобы не беспокоить других людей. Ознакомьтесь с местными ограничениями. Узнайте информацию о местных ограничениях.
- Длинный материал, выступающий из измельчителя, может отбрасываться в сторону при попадании на лезвия. Сохраняйте безопасную дистанцию.
- Пыль от некоторых красок, покрытий и материалов может вызвать раздражение или аллергические реакции. Пыль от таких пород дерева, как дуб, бук, МДФ и других, является канцерогенной. С асбестосодержащими материалами должны работать и обращаться только операторы, обладающие специальной квалификацией.
- Следите за целостностью этикеток и паспортных табличек на устройстве. На них указана важная информация о мерах безопасности. Если они отсутствуют или текст на них неразборчив, обратитесь для их замены в место продажи.

EL

PL

RU

KZ

UA

## **2.13 СНИЖЕНИЕ УРОВНЕЙ ВИБРАЦИИ И ШУМА**

Чтобы снизить воздействие шума и вибрации, ограничьте время эксплуатации, используйте режимы с низким уровнем вибрации и шума и носите средства индивидуальной защиты. Учтите следующие рекомендации, чтобы свести к минимуму риск воздействия вибрации и шума.

1. Используйте устройство только по назначению, согласно его конструкции и настоящим инструкциям.
2. Убедитесь, что устройство находится в надлежащем состоянии и хорошо обслуживается.
3. Используйте для инструмента правильные насадки и проверяйте их состояние.
4. Прочно держите рукоятки и поверхности захвата.
5. Обслуживайте устройство в соответствии с данными инструкциями и хорошо смазывайте (при необходимости).
6. Планируйте рабочий график так, чтобы распределить использование инструментов с высокой вибрацией на длительное время.

RO

EN

## **2.14 ОСТАТОЧНЫЕ РИСКИ**

Даже при эксплуатации данного устройства с соблюдением всех требований безопасности остаются потенциальные риски получения травм и ущерба. Далее перечислены опасные ситуации, которые могут возникнуть в связи с конструкцией и назначением данного устройства.

→ Нарушения здоровья в связи с вибрацией, если устройство используется длительное время или неправильно управляется или обслуживается.

→ Травмы и повреждения имущества, связанные с полочками режущих частей инструмента или с непредвиденным воздействием других объектов во время использования.

→ Опасность получения травм и повреждения имущества от отбрасываемых устройством предметов.

→ Использование этого инструмента на протяжении длительного периода времени может оказать значительное вибрационное воздействие на пользователя и развить «синдром белых пальцев». Чтобы уменьшить риск подобных заболеваний, всегда надевайте защитные перчатки и держите руки в тепле во время использования инструмента. При возникновении симптомов «синдрома белых пальцев» немедленно обратитесь к врачу. К таким симптомам относятся онемение, потеря чувствительности, покалывание, пощипывание, потеря сил, боль, изменение цвета или состояния кожи. Эти симптомы обычно проявляются в пальцах, на ладонях или запястьях. Риск получения такой травмы возрастает при низкой температуре воздуха.

## **2.15 РЕМОНТ**

**Ремонт электроинструмента должен выполняться квалифицированным специалистом с использованием только идентичных запасных частей.** Это обеспечит безопасную работу электроинструмента.

Если кабель питания поврежден, то во избежание опасности его должен заменить изготовитель или его технический представитель.

Если угольные щетки необходимо заменить, это должен сделать квалифицированный специалист по ремонту (всегда заменяйте две щетки одновременно).

## **2.16 СИМВОЛЫ НА УСТРОЙСТВЕ**



**ВНИМАНИЕ! ВСЕ ЗНАКИ БЕЗОПАСНОСТИ НА ИЗДЕЛИИ ДОЛЖНЫ БЫТЬ ЧИСТЫМИ И РАЗБОРЧИВЫМИ. В СЛУЧАЕ ОТСУТСТВИЯ ИЛИ НЕРАЗБОРЧИВОСТИ ЗНАКОВ БЕЗОПАСНОСТИ ИХ НЕОБХОДИМО ЗАМЕНИТЬ, ОБРАТИВШИСЬ В ОТДЕЛ ПОСЛЕПРОДАЖНОГО ОБСЛУЖИВАНИЯ МЕСТНОГО ДИЛера.**



Соответствует европейским стандартам. Этот символ означает, что данное устройство соответствует действующим европейским директивам и было проверено на соответствие этим директивам.

FR

ES

PT

IT

EL

PL

RU



KZ

UA

RO

EN

	Единый знак обращения продукции на рынке государств-членов Таможенного союза.		Соответствует техническим регламентам Украины.
<b>IPX4</b>	Международный код защиты (степень защиты от проникновения пыли и воды).		Перед использованием изделия внимательно прочитайте все инструкции и следуйте всем предупреждениям и правилам техники безопасности.
	Ненужные электротехнические изделия не должны утилизироваться вместе с бытовым мусором. Сдавайте их на переработку в специально оборудованные центры. Получите информацию по переработке в местных органах власти или у торгового представителя.		
	Существует риск выброса предметов. Держите посторонних лиц и животных подальше от опасной зоны.		Прочитайте инструкцию.
	Используйте средства защиты органов слуха.		Держите руки и ноги подальше от вращающихся частей.
			Не используйте изделие в качестве подножки.
	Используйте защитные перчатки.		Надевайте прочную нескользкую обувь.
	Используйте плотно облегающую защитную одежду.		В случае повреждения кабеля питания немедленно отсоедините вилку от источника питания.
	Не прикасайтесь к частям устройства, пока они полностью не остановятся.		Устройство класса II. Двойная изоляция.

<p><b>P40</b></p>	<p>Оборудование с маркировкой (P40) эксплуатируется периодически до стабилизации или в течение 30 циклов, в зависимости от того, что будет достигнуто раньше. Каждый цикл состоит из периода работы 40 с при номинальной потребляемой мощности и периода 60 с при работе машины без нагрузки. Температура измеряется в конце периода нагрузки.</p>		<p>Выключите и извлеките вилку из сети перед выполнением любых операций по очистке, ремонту или в случае повреждения шнура.</p>
	<p>Внимание! Во избежание опасности удушья держите этот пластиковый пакет вне досягаемости для младенцев и детей!</p>		

## 2.17 УСЛОВНЫЕ ОБОЗНАЧЕНИЯ В ДАННОМ РУКОВОДСТВЕ

	<p>Тип и источник опасности. Несоблюдение данного предупреждения может привести к серьезным травмам или смерти.</p>		<p>Тип и источник опасности. Этот символ указывает на то, что несоблюдение данного предупреждения может привести к повреждению устройства, нанесению ущерба окружающей среде или другому имуществу.</p>
	<p>Примечание. Этот символ обозначает важную информацию для лучшего понимания работы устройства.</p>		<p>Прочитайте руководство. Этот символ указывает на то, что необходимо внимательно прочитать руководство пользователя.</p>
	<p>Это изделие подлежит переработке. Если оно больше не пригодно для использования, сдайте его в центр переработки отходов.</p>		<p>Обеспечьте вторичную переработку данного руководства по эксплуатации.</p>
	<p>Код переработки бумаги.</p>		<p>Гарантированный уровень звуковой мощности (проверен в соответствии с Директивой 2000/14/ЕС в редакции 2005/88/ЕС).</p>

<b>(X.XX)</b>	См. соответствующий рисунок в конце буклета.
---------------	--

### 3. ТЕХНИЧЕСКИЕ ХАРАКТЕРИСТИКИ

Модель	ESH2-40.4
Номинальное напряжение, частота	220-240 В~, 50 Гц
Номинальная потребляемая мощность	2500 Вт (P40)
Максимальная сила тока	10 А
Режим работы	P40:2500 Вт S1:2200 Вт
Скорость работы без нагрузки	5000 мин <sup>-1</sup>
Макс. диаметр резания	макс. диам. 40 мм
Мешок для мусора	40 л
Прибл. масса	10.6 кг
Измеренный уровень звуковой мощности на рабочем месте оператора L <sub>РА</sub>	99.3 дБ (А)
Погрешность K <sub>РА</sub> ,	3 дБ (А)
Измеренный уровень звуковой мощности L <sub>WA</sub>	107 дБ (А)
Погрешность K <sub>WA</sub>	2.4 дБ (А)
Гарантированный уровень звуковой мощности (в соответствии с Директивой 2000/14/ЕС в редакции 2005/88/ЕС)	110 дБ (А)
Класс IP	IPX4

Показатели уровня шума определены в соответствии с кодом проверки шума, указанным в стандарте EN13683, с использованием основных нормативов EN ISO 3744 и EN ISO 11094.

Уровень интенсивности звука для оператора может превышать 85 дБ (А), поэтому необходимы средства защиты органов слуха.

Указанные значения являются уровнями шумов и не обязательно являются безопасными рабочими уровнями. Факторы, влияющие на фактический уровень воздействия на операторов, включают в себя характеристики рабочего помещения, другие источники шума и т.д., в том числе количество машин и другие процессы, выполняемые рядом, а также продолжительность времени, в течение которого оператор подвергается воздействию шума. Кроме того, допустимый уровень воздействия в разных странах может отличаться. Тем не менее, данная информация позволит пользователю устройства лучше оценить уровень опасности и риск.

## 4. СБОРКА



**ПРЕДУПРЕЖДЕНИЕ! ПЕРЕД ИСПОЛЬЗОВАНИЕМ УСТРОЙСТВО НЕОБХОДИМО ПОЛНОСТЬЮ СОБРАТЬ! НЕ ИСПОЛЬЗУЙТЕ УСТРОЙСТВО, КОТОРОЕ СОБРАНО НЕ ПОЛНОСТЬЮ ИЛИ СОДЕРЖИТ ПОВРЕЖДЕННЫЕ ЧАСТИ. СЛЕДУЙТЕ ИНСТРУКЦИИ ПО СБОРКЕ ШАГ ЗА ШАГОМ И ИСПОЛЬЗУЙТЕ ПРЕДОСТАВЛЕННЫЕ ИЛЛЮСТРАЦИИ, ЧТОБЫ ЛЕГКО СОБРАТЬ УСТРОЙСТВО.**

### 4.1 РАСПАКОВКА

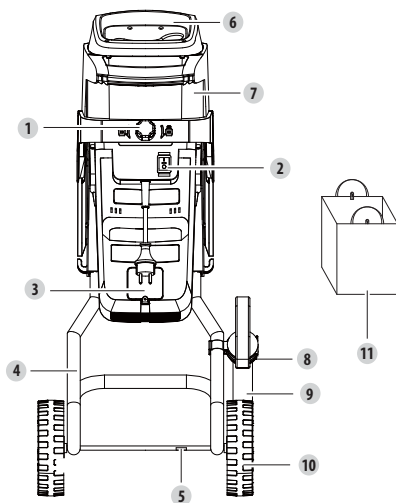

1. Фиксатор приемного желоба
2. Кнопка переключателя
3. Проверьте угольные щетки
4. Стойка в сборке
5. Ось
6. Желоб
7. Основной корпус
8. Держатель лопатки
9. Курок
10. Колеса (два)
11. Мешок для мусора

#### Инструкции по распаковке:

- Надевайте перчатки во время распаковки.
- Не используйте для распаковки резак, нож, пилу или любой другой подобный инструмент.
- Переносите инструмент только за рукоятку (6).
- Сохраните коробку для дальнейшего использования (транспортировки и хранения).
- Храните руководство по эксплуатации в сухом месте для использования в будущем.

### 4.2 УСТАНОВКА

**Сборка стойки устройства: рис. с (2.1) по (2.3)**

Подсоедините колеса (10) и ось (5) к узлу стойки машины (4).

Прикрутите монтажную подставку к изделию и установите мешок для сбора мусора на крючки в нижней части основного корпуса (7).



**4.3 ПОДГОТОВКА**

**ПРЕДУПРЕЖДЕНИЕ! ДЕРЖИТЕ ДЕТЕЙ И ЖИВОТНЫХ НА БЕЗОПАСНОМ РАССТОЯНИИ ОТ УСТРОЙСТВА. МЕСТНЫЕ НОРМЫ И ЗАКОНЫ МОГУТ ОПРЕДЕЛЯТЬ МИНИМАЛЬНЫЙ ВОЗРАСТ ДЛЯ ИСПОЛЬЗОВАНИЯ УСТРОЙСТВА.**

**Пользуйтесь средствами защиты: рисунок 3.1**

Перед использованием устройства обязательно наденьте следующие средства защиты:

- |                  |                      |                        |
|------------------|----------------------|------------------------|
| → защитные очки; | → наушники;          | → защитный комбинезон; |
| → маска;         | → защитные перчатки; | → защитная обувь.      |

**4.4 ПЕРВОЕ ИСПОЛЬЗОВАНИЕ**

**ПРЕДУПРЕЖДЕНИЕ! ПЕРЕД ИСПОЛЬЗОВАНИЕМ ДАННОГО УСТРОЙСТВА ПРОЧИТАЙТЕ РАЗДЕЛ «ИНСТРУКЦИИ ПО ТЕХНИКЕ БЕЗОПАСНОСТИ» В НАЧАЛЕ ДАННОГО РУКОВОДСТВА, ВКЛЮЧАЯ ВСЬ ТЕКСТ ПОД ЗАГОЛОВКОМ.**

Обратите особое внимание на первое использование устройства: сконцентрируйтесь и уделите все внимание первому использованию. Испытайте устройство на свободном пространстве без препятствий и окружающих предметов.

**4.5 ИСПОЛЬЗОВАНИЕ**

**ВНИМАНИЕ! ОЧЕНЬ ДЛИННЫЕ РАСТЕНИЯ, ВЫСТУПАЮЩИЕ ЗА КРАЙ ИЗМЕЛЬЧИТЕЛЯ, МОГУТ НЕОЖИДАННО ВЫВЕРНУТЬСЯ, ПОПАВ ПОД РЕЖУЩИЕ ЭЛЕМЕНТЫ. КРАЯ ИЗМЕЛЬЧИТЕЛЯ МОГУТ РЕЗКО ОТКЛОНИТЬСЯ, ЕСЛИ ИХ ЗАХВАТЫВАЮТ ЛЕЗВИЯ. СОХРАНЯЙТЕ БЕЗОПАСНУЮ ДИСТАНЦИЮ.**

**Включение и выключение: рисунок 4.1**

Закрепив удлинитель, подключите его к источнику питания. Чтобы запустить электрический измельчитель, поверните вправо ручку блокировки (1) и сдвиньте вверх выключатель ВКЛ./ВЫКЛ. (2). Чтобы остановить устройство, сдвиньте выключатель питания.

**5. ТРАНСПОРТИРОВКА**

Транспортировка устройства может потребовать выполнения определенных местных требований. Соблюдайте эти требования и обратитесь в местные органы власти, чтобы ознакомиться с ними.

Перед транспортировкой дайте устройству остыть в течение 2 часов. Убедитесь, что температура во время транспортировки не будет превышать пределы температурного диапазона, указанного в разделе «Хранение». Защищайте устройство от сильных воздействий или вибраций, которые могут возникнуть при перевозке транспортными средствами. Закрепите устройство, чтобы предотвратить соскальзывание или падение.

## 6. ХРАНЕНИЕ В ЗИМНИЙ ПЕРИОД

### 6.1 ХРАНЕНИЕ УСТРОЙСТВА

Перед очисткой дайте устройству остыть в течение 2 часов. Надежно зафиксируйте устройство перед транспортировкой (извлеките лезвия). Внимательно проверьте устройство на наличие изношенных, плохо закрепленных или поврежденных деталей. Храните устройство перед хранением.

Храните устройство только в чистом, сухом, проветриваемом месте при температуре от 4 до 24 °С. Накрывайте его для обеспечения дополнительной защиты. Не подвергайте устройство воздействию солнечного света. Следите, чтобы изделие всегда было защищено от холода и влажности. Рекомендуется использовать для хранения оригинальную упаковку или накрывать устройство подходящей тканью или чехлом для защиты от пыли.

## 7. ОБСЛУЖИВАНИЕ

### 7.1 ОЧИСТКА



**ПРЕДУПРЕЖДЕНИЕ! НЕ РАБОТАЙТЕ С РЕЖУЩИМИ ЧАСТЯМИ БЕЗ ПЕРЧАТОК, ПОСКОЛЬКУ ОНИ ОСТРЫЕ И МОГУТ СТАТЬ ГОРЯЧИМИ ПОСЛЕ ИСПОЛЬЗОВАНИЯ, ЧТО МОЖЕТ ПРИВЕСТИ К ТРАВМАМ.**

#### Очистка устройства: рисунок 5.1

Перед очисткой дайте устройству остыть в течение 2 часов. Извлеките лезвия из держателя.

Следите за чистотой защитных устройств, вентиляционных отверстий и корпуса двигателя. Протирайте устройство с помощью ткани. Настоятельно рекомендуется очищать устройство после каждого использования. Не используйте чистящие средства, так как это может привести к повреждению пластиковых частей и ослаблению структурной целостности устройства.

### 7.2 ГРАФИК ТЕХНИЧЕСКОГО ОБСЛУЖИВАНИЯ

Деталь	Действие	Перед / после каждого использования	Каждые 10 часов
Режущий элемент	ПРОВЕРКА	.	
	ОЧИСТКА	.	
	ЗАМЕНА	ПРИ НЕОБХОДИМОСТИ / СМ. РАЗДЕЛ «УСТРАНЕНИЕ НЕПОЛАДОК»	

### 7.3 ЗАМЕНА

При ремонте используйте только идентичные запасные части. Использование других запасных частей может привести к возникновению опасной ситуации или повреждению устройства. При замене режущего элемента убедитесь, что используется деталь с теми же характеристиками: форма, длина, толщина, масса и материал.

Следующие части данного устройства могут быть заменены пользователем.

FR

→ Лезвие (8231-545201)

Запчасти можно заказать у официального дилера или в нашей службе поддержки клиентов.

ES

#### 7.4 ИЗОБРАЖЕНИЕ В РАЗОБРАННОМ ВИДЕ

PT

**И** ЗАМЕНЯЕМЫЕ ЗАПАСНЫЕ ЧАСТИ ДОСТУПНЫ В ТЕЧЕНИЕ 5 ЛЕТ ПОСЛЕ ПРИОБРЕТЕНИЯ ИЗДЕЛИЯ.

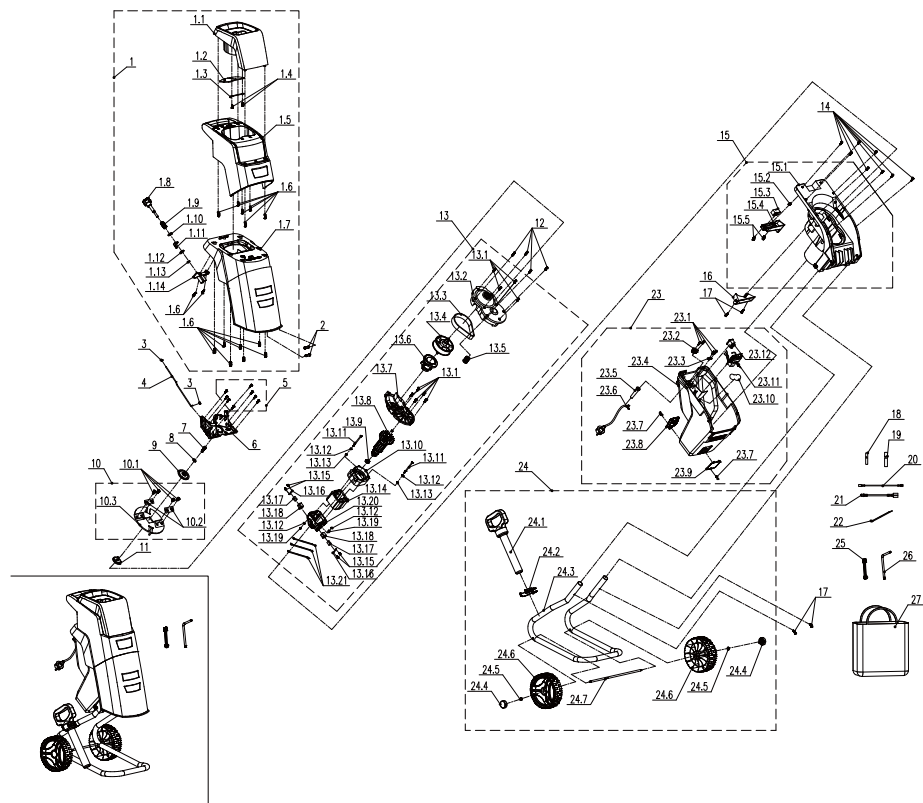

RU

KZ

UA

RO

EN

ПОЗИЦИЯ	ОПИСАНИЕ
1	Верхний корпус
2	Стержень
3	Гайка

4	Тяговые штанги
5	Винт
6	Блокирующая планка
7	Винт

8	Прокладка
9	Слой земли
10	Основание лезвия в сборе
11	Корпус редуктора

ПОЗИЦИЯ	ОПИСАНИЕ
12	Винт
13	Корпус редуктора
14	Винт
15	Основание корпуса в сборе
16	Ветрозащитный экран

17	Винт
18	Термоусадочная труба
19	Термоусадочная труба
20	Соединительный провод
21	Соединительный провод

22	Стяжки для кабеля
23	Отсек двигателя в сборе
24	Колеса, Трубка, Питающий бункер
25	Гаечный ключ
26	Гаечный ключ
27	Мешок для мусора

## 7.5 УСТРАНЕНИЕ НЕПОЛАДОК



**ОПАСНО! РИСК ПОЛУЧЕНИЯ ТРАВМ ВСЛЕДСТВИЕ ПОРАЖЕНИЯ ЭЛЕКТРИЧЕСКИМ ТОКОМ.  
ПЕРЕД ЛЮБЫМИ ДЕЙСТВИЯМИ ПО УСТРАНЕНИЮ НЕПОЛАДОК ВЫКЛЮЧАЙТЕ УСТРОЙСТВО.**

Проблемы	Возможные причины	Решения	Квалификация
Устройство не запускается.	Устройство не подключено к источнику питания.	Подключите устройство к источнику питания.	Покупатель
	Неисправность кабеля питания или вилки.	Обратитесь к специалисту-электрику.	Послепродажный сервис
	Другая электрическая неисправность устройства.	Обратитесь к специалисту-электрику.	Послепродажный сервис
	Активирована защита от перегрузки.	Дождитесь, когда устройство полностью остынет и нажмите кнопку «ON» (ВКЛ).	Покупатель
	Щиток лезвия не закреплен должным образом.	Закрепите щиток надлежащим образом.	Покупатель
Измельчаемый материал не обрабатывается надлежащим образом.	Лезвие неправильно отрегулировано	Отрегулируйте лезвие.	Покупатель

Проблемы	Возможные причины	Решения	Квалификация
Сильная вибрация или шум.	Лезвие повреждено.	Замените лезвие	Покупатель
	Лезвие заблокировано.	Устраните причину блокировки.	Покупатель
	Болты и/или фиксаторы ослабли.	Затяните болты и/или фиксаторы.	Покупатель

## 7.6 ФАТАЛЬНЫЕ ОБСТОЯТЕЛЬСТВА: ВАЖНЕЙШИЕ ПРОБЛЕМЫ

Проблемы	Решения
Во время работы устройства из него идет дым.	Немедленно остановите устройство и обратитесь в сервисный центр.

## 8. ОКОНЧАНИЕ СРОКА СЛУЖБЫ



Не выбрасывайте электрические изделия вместе с бытовыми отходами. Использованные электрические изделия должны собираться отдельно и утилизироваться в пунктах сбора, предусмотренных для этих целей. Для получения рекомендаций по утилизации обратитесь в местные органы власти или в магазин.

## 9. ГАРАНТИЯ

### 9.1 ГАРАНТИЯ КОМПАНИИ STERWINS

Продукция STERWINS разработана в соответствии с самыми высокими стандартами качества для изделий, предназначенных для потребительского рынка. Настоящая гарантия действует в течение 5 лет с момента покупки изделия. Данная гарантия распространяется на все дефекты материалов и производства: отсутствующие части и элементы, а также повреждения, возникшие при нормальных условиях эксплуатации. Ремонт или замена частей не продлевают изначальный срок гарантии. Необходимо предоставить доказательство покупки данного изделия с датой покупки. Гарантия ограничивается стоимостью данного изделия.

### 9.2 ИСКЛЮЧЕНИЯ ГАРАНТИИ

Данная гарантия не распространяется на проблемы или инциденты, связанные с неправильным использованием изделия. Гарантия не распространяется на следующие случаи:

- инструмент использовался неправильно;
- повреждения возникли при транспортировке или монтаже изделия;
- ремонт и (или) замена частей устройства проводились третьими лицами;
- повреждения возникли вследствие внешних факторов или воздействия посторонних предметов, таких как песок или камни;

- повреждения возникли в результате несоблюдения инструкций по технике безопасности и использованию;
- инструмент разбирался или вскрывался;
- инструмент подвергался воздействию влажной среды (роса, дождь, погружение в воду);
- инструмент использовался в профессиональных целях;
- инструмент подвергался воздействию температуры, выходящей за пределы диапазона, указанного в разделе «Хранение».

Устройство необходимо эксплуатировать в нормальных условиях и не использовать в профессиональных целях. Поэтому данная гарантия не распространяется на устройства, используемые садоводческими компаниями, местными органами власти, а также компаниями, предлагающими платную аренду или бесплатный прокат оборудования.

В случае возникновения проблемы или обнаружения дефекта необходимо прежде всего обратиться к дилеру компании Sterwins. В большинстве случаев дилеры компании Sterwins смогут решить проблему или устранить дефект. Сохраните накладную или квитанцию, так как они будут запрошены для обработки любых претензий.

FR

ES

PT

IT

EL

PL

RU

KZ

UA

RO

EN

FR



Kіpіcne

ES

Осы өнімді таңдағаныңызға рақмет. Өнімдерді жобалау және дайындау барысында біз пайдаланушылардың қажеттіліктерін қанағаттандыратын жоғары сапаны қамтамасыз ету үшін барлық күш-жігерімізді саламыз.

PT

**МАҢЫЗДЫ! БҰЛ ӨНІМДІ ОРНАТУ, ПАЙДАЛАНУ ЖӘНЕ ОҒАН ТЕХНИКАЛЫҚ ҚЫЗМЕТ КӨРСЕТУ КЕЗІНДЕ ЕШҚАНДАЙ АҚАУЛЫҚ ТУЫНДАМАУЫ ҮШІН, ӨНІМДІ ПАЙДАЛАНБАЙ ТҰРЫП, ОСЫ НҰСҚАУЛЫҚТЫ МҰҚИЯТ ОҚЫП ШЫҚҚАНЫҒЫЗ ДҰРЫС. ОСЫ НҰСҚАУЛЫҚТАҒЫ ҚАУІПСІЗДІК ТУРАЛЫ НЕГІЗГІ ЕСКЕРТУЛЕРГЕ НАЗАР АУДАРЫП, НҰСҚАУЛЫҚТЫ KEЙІН ДЕ ҚАРАУ ҮШІН САҚТАП ҚОЙЫҢЫЗ.**

IT



**МАҢЫЗДЫ АҚПАРАТ, БОЛАШАҚТА ҚАРАУ ҮШІН САҚТАП ҚОЮ КЕРЕК: МҰҚИЯТ ОҚЫП ШЫҒЫҢЫЗ**

EL

### 1. ЭЛЕКТРЛІК ҰСАҚТАҒЫШТЫ МАҚСАТТЫ ПАЙДАЛАНУ

PL

Осы өнім сыртта ғана пайдалануға арналған және еш жағдайда ғимарат ішінде пайдаланылмауы тиіс. ESH2-40.4 электрлік ұсақтағышы 2500 Вт (P40) максималды қуатпен белгіленген.

RU

Бұл өнім биологиялық ыдырайтын, бақшаның органикалық қалдықтарын жапырақтар мен кішкентай бұтақтар сияқты кішірек бөліктерге дейін азайтуға арналған және жерде тұрған оператор стационарлық күйде пайдаланады.

Бұл өнім металл бөліктерін, тастарды, бөтелкелерді, консервілерді және т.б. немесе ас үй қоқысы сияқты жұмсақ қалдықтарды ұсақтауға арналмаған.

KZ

Бұл өнім тек шағын кеңістіктерде жеке жеңіл тұрмыстық пайдалануға арналған; ол коммерциялық қолданыстар немесе үлкенірек ашық кеңістіктер үшін жарамсыз және сипатталғандан басқа кез келген мақсатта пайдаланылмауы керек. Осы нұсқауларды орындау өнімнің қызмет ету мерзімін оңтайландыруға мүмкіндік береді.

UA

Орауыштан шығарған соң, өнімнің керек-жарақтарымен бірге (бар болса) түгел екендігіне көз жеткізіңіз. Егер өнім зақымдалған болса немесе кез келген ақаулары бар болса, оны пайдаланбаңыз және дилеріңізге қайтарыңыз. Осы құралды басқа бір адамға берсеңіз, осы пайдалану нұсқаулығын бірге беріңіз.

RO

**Біздің жабдығымыз коммерциялық, сауда немесе өнеркәсіптік мақсаттарда пайдалануға арналмағанын ескеріңіз. Құрылғы коммерциялық, сауда, өнеркәсіптік немесе ұқсас мақсаттарда пайдаланылса, біздің көпілдігіміз өз күшін жояды. Бұл өнім 5 жыл (күтілетін қызмет ету мерзімі) көлемінде пайдалануға арналған.**

EN

## 2. ҚАУІПСІЗДІК ТЕХНИКАСЫНЫҢ НҰСҚАУЛАРЫ



**ЕСКЕРТУ ОСЫ ЭЛЕКТР ҚҰРАЛЫМЕН БІРГЕ БЕРІЛГЕН БАРЛЫҚ ҚАУІПСІЗДІК ЕСКЕРТУЛЕРІН, НҰСҚАУЛАРДЫ, СУРЕТТЕРДІ ЖӘНЕ ТЕХНИКАЛЫҚ СИПАТТАМАЛАРДЫ ОҚЫП ШЫҒЫҢЫЗ. ТӨМЕНДЕ КӨРСЕТІЛГЕН БАРЛЫҚ НҰСҚАУЛАРДЫ ОРЫНДАМАУ САЛДАРЫНАН ЭЛЕКТР ТОГЫНЫҢ СОҒУЫ, ӨРТ ШЫҒУЫ ЖӘНЕ/ НЕМЕСЕ АУЫР ЖАРАҚАТ ОРЫН АЛУЫ МҮМКІН.**

### **БАРЛЫҚ ЕСКЕРТУЛЕР МЕН НҰСҚАУЛАРДЫ БОЛАШАҚТА ҚАРАУ ҮШІН САҚТАП ҚОЙЫҢЫЗ**

#### **2.1 ЭЛЕКТР ҚҰРАЛЫНЫҢ ҚАУІПСІЗДІГІ БОЙЫНША ЖАЛПЫ ЕСКЕРТУЛЕР**

Ескертулердегі «электр құралы» термині электр желісінен жұмыс істейтін (сымды) немесе батареямен жұмыс істейтін (сымсыз) электр құралын білдіреді. Өнімді шыны корпусардың, автокөліктердің, жүк көліктерінің, жарық шахталарының, кіреберістердің және т.б. жанында пайдалануға болмайды. Шығарудың мақсатын дұрыс реттемей.

**Өнімге күш қолданбаңыз немесе артық жүктеме түсірмеңіз. Ол жұмыс істеуге арналған жылдамдықта пайдаланылса, ол жұмысты тиімдірек әрі қауіпсіз түрде орындайды.**

Егер өнім жиналған болса, пайдаланар алдында барлық бұрандалардың мықтап бекітілгеніне көз жеткізіңіз. Егер өнімді жинау талап етілсе, қаптаманы ашқан кезде, оны орнатуға қажетті барлық заттардың берілгендігіне көз жеткізіңіз. Егер өнім зақымдалған немесе ақаулары бар болса, оны пайдаланбаңыз және ең жақын дүкенге қайтарыңыз.

#### **2.2 ЖҰМЫС ОРНЫНЫҢ ҚАУІПСІЗДІГІ ТУРАЛЫ ЕСКЕРТУЛЕР**

**А) Жұмыс орны таза әрі жарық болуы қажет.** Жұмыс орнының лас немесе қараңғы болуы оқыс оқиғалардың пайда болуына себеп болады.

**В) Электр құралдарын тұтанғыш сұйықтықтар, газдар немесе шаң сияқты заттар болатын жарылыс қаупі бар орталарда пайдаланбаңыз.** Электр құралдары шаңды немесе түтінді тұтандыруы мүмкін ұшқындар шығарады.

**С) Электр құралын пайдаланған кезде, балалар мен бөгде адамдар алшақ тұруы қажет.** Басқа нәрсеге алаңдау салдарынан құралды басқара алмай қалуыңыз мүмкін.

#### **2.3 ЭЛЕКТР ҚАУІПСІЗДІК ТУРАЛЫ ЕСКЕРТУЛЕР**

**А) Электр құралының ашалары розеткаға сәйкес келуі қажет.** Ашаны еш уақытта өзгертпеңіз. Ешқандай адаптер штепсельдерін жерге тұйықталған электр құралдарымен бірге пайдаланбаңыз. Өзгертілмеген ашалар мен сәйкес келетін розеткалар электр тогының соғу қаупін азайтады.

**В) Құбырлар, радиаторлар, газ плиталары және тоңазытқыштар сияқты жерге тұйықталған заттарға денеңізді тигізбеңіз.** Денеңіз жерге тұйықталған заттармен жанасса, электр тогының соғу қаупі артады.

**С) Электр құралдарын жаңбырдан және ылғалдан сақтаңыз.** Электр құралына су кірсе, электр тогының соғу қаупі артады.



**D) Сымды тек орнымен пайдаланыңыз. Электр құралының сымын оны тасымалдау, тарту немесе қуат көзінен ажырату үшін пайдаланбаңыз. Сымды жоғары температурадан, майдан, өткір шеттерден немесе жылжымалы бөлшектерден алшақ ұстаңыз.**

Зақымдалған немесе шатасқан сымдар электр тогының соғу қаупін арттырады.

**E) Электр құралын далада пайдаланған кезде, далада пайдалануға жарамды ұзартқыш сымды пайдаланыңыз.**

Далада пайдалануға арналған сымды пайдаланғанда, электр тогының соғу қаупі азаяды.

## **2.4 ЖЕКЕ ҚАУІПСІЗДІК ТУРАЛЫ ЕСКЕРТУЛЕР**

**A) Сергек болыңыз, не істеп жатқаныңызды қадағалаңыз және электр құралын пайдаланған кезде парасатты болыңыз. Шаршаған кезде немесе есірткінің, алкогольдің немесе дәрі-дәрмектің әсерінен электр құралын пайдаланбаңыз. Электр құралдарын пайдаланған кезде, зейін қоймау салдарынан ауыр дене жарақатын алуыңыз мүмкін.**

**B) Жеке қорғаныс жабдығын пайдаланыңыз. Машинаны пайдалану кезінде әрқашан көзді және құлақты қорғау құралдарын киіңіз. Шаңнан қорғайтын маска, сырғанамайтын арнайы аяқ-киім, каска немесе есту мүшесін қорғайтын бұйым сияқты қорғаныс жабдығын тиісті жағдайларда пайдаланғанда жеке жарақат алу қаупі азаяды.**

**C) Құралдың абайсызда іске қосылуына жол бермеңіз. Қуат көзіне және/немесе батареяға қоспас бұрын, құралды жинамай не тасымалдамай тұрып, ауыстырып-қосқыштың өшірулі күйде болуына көз жеткізіңіз. Электр құралдарын ауыстырып-қосқышынан ұстап тасымалдау немесе ауыстырып-қосқыш қосулы күйде қуаттандыру салдарынан оқыс оқиғалар орын алуы мүмкін.**

**F) Аспап ажырату тогы 30 МА шамасынан аспайтын қалдық ток құрылғысы (ҚТҚ) арқылы жабдықталуы тиіс. ҚӨҚ құрылғысын пайдаланғанда, электр тогының соғу қаупі азаяды.**

**G) Пайдалану алдында қуат сымы мен ұзартқыш сымда зақым не ескіру белгілерінің бар-жоғын тексеріп шығыңыз. Егер пайдалану барысында сымға зақым тиген болса, сымды қуат көзінен дереу ажыратыңыз. ҚУАТ КӨЗІНЕН АЖЫРАТПАСТАН СЫМҒА ҚОЛ СҰҚПАҢЫЗ. Сымы зақымдалған немесе тозған құрылғыны пайдаланбаңыз.**

**D) Электр құралын іске қоспас бұрын, реттегіш кілттер мен сомынды бұрайтын кілттерді алып тастаңыз. Электр құралының айналатын бөлігінде бекітулі күйде қалған реттегіш кілт немесе сомынды бұрайтын кілт дене жарақатына әкелуі мүмкін.**

**E) Құралға қарай қатты ұмтылмаңыз. Үнемі тұрақты қалыпта тұрыңыз және тепе-теңдік сақтаңыз. Бұл кездейсоқ жағдайларда электр құралын дұрыс басқаруға мүмкіндік береді.**

**F) Тиісті түрде киініңіз. Кең киім кимеңіз немесе әшекей тақпаңыз. Шашыңыз бен киіміңізді жылжымалы бөлшектерден алшақ ұстаңыз. Кең киім, әшекей немесе ұзын шаш жылжымалы бөлшектерге ілініп қалуы мүмкін. Аспапты қолдану барысында әрдайым берік аяқ киім мен ұзын шалбар киіп жүріңіз. Аспапты жалаң аяқпен немесе ашық сандал киіп қолданбаңыз.**

**G) Құралдармен бірге шаң сору және шаң жинау жүйесі қамтамасыз етілсе, олардың дұрыс жалғанып, пайдаланылатынына көз жеткізіңіз. Шаңсорғыштарды пайдалану шаңға қатысты қауіптерді азайтады.**

**H) Құралды жиі пайдалану нәтижесінде босаңсып, қауіпсіздік қағидаларын елеусіз қалдырмаңыз. Салғырттық таныту бір мезетте ауыр жарақатқа әкеп соқтыруы мүмкін.**

## **2.5 ЭЛЕКТР ҚҰРАЛЫН ПАЙДАЛАНУ ЖӘНЕ ОҒАН КҮТІМ КӨРСЕТУ**

**А) Электр құралына артық жүктеме түсірмеңіз. Жұмысыңыз үшін дұрыс электр құралын пайдаланыңыз.**

Дұрыс электр құралы өзінің тұрақты жылдамдығында жұмысты ернайы тиімді әрі қауіпсіз түрде орындайды.

**В) Ауыстырып-қосқышы қосылмайтын және өшпейтін электр құралын пайдаланбаңыз.** Ауыстырып-қосқыш арқылы басқарылмайтын кез келген электр құралы қауіпті және оны жөндеу қажет.

**С) Кез келген реттеулер жасамас бұрын, керек-жарақтарды ауыстырмас бұрын немесе электр құралдарын ұзақ уақытқа сақтамас бұрын, ашаны қуат көзінен ажыратыңыз және/немесе батареясы бар болса, оны шығарып алыңыз.** Мұндай сақтық шаралары электр құралының кездейсоқ іске қосылу қаупін азайтады.

**Д) Пайдаланылмайтын электр құралдарын балалардың қолы жетпейтін жерде сақтаңыз. Электр құралымен немесе осы нұсқаулармен таныс емес адамдарға құралды пайдалануға рұқсат бермеңіз.** Электр құралдарын жаттықтырылмаған пайдаланушылар қолданса, қауіп төнеді.

**Е) Электр құралдарына және керек-жарақтарға техникалық қызмет көрсетіңіз.** Жылжымалы бөлшектердің қисаюын немесе кептелуін, бөлшектердің бұзылуын және электр құралының жұмысына әсер етуі мүмкін басқа барлық жағдайдың бар-жоғын тексеріңіз. Электр құралы зақымдалса, оны пайдаланар алдында жөндеңіз. Көптеген оқыс оқиғалар электр құралдарына тиісті түрде техникалық қызмет көрсетпеу салдарынан орын алады.

**Ғ) Кескіш құралдарды өткір және таза күйде ұстаңыз.** Тиісті түрде техникалық қызмет көрсетілген шеттері өткір кескіш құралдар бүгіліп қалмайды және оларды басқару оңай болады.

**Г) Электр құралын, керек-жарақтарды және құрал ұштықтарын, т.б. пайдаланыңыз. Осы нұсқауларға сәйкес еңбек жағдайлары мен орындалатын жұмысты ескеріңіз.** Электр құралын тағайындалған мақсатынан басқа мақсаттарда пайдалану әсерінен қауіпті жағдай орын алуы мүмкін.

**Н) Тұтқалардың және қолмен ұстайтын беттердің құрғақ, таза болуын қадағалап, май мен шырыштан тазалап тұрыңыз.** Тұтқалар және қолмен ұстайтын беттер тайғақ болса, күтпеген жағдай орын алғанда, құралды пайдалану және оған ие болу мүмкін болмайды.

## **2.6 ҰСАҚТАҒЫШ ҚАУІПСІЗДІГІ ТУРАЛЫ ЕСКЕРТУЛЕР: ҮЙРЕНУ**

**А) Нұсқауларды мұқият оқып шығыңыз.** Басқару элементтерімен және аспапты тиісінше пайдалану әдісімен танысып шығыңыз.

**В) Балаларға немесе осы нұсқаулармен таныс емес адамдарға еш жағдайда аспапты пайдалануға рұқсат бермеңіз.** Жергілікті ережелер оператордың жасына шектеу қоюы мүмкін.

**С) Оператор немесе пайдаланушы басқа адамдар мен олардың жеке меншігіне тиген залал үшін жауапты екендігін есіңізде сақтаңыз.**

## **2.7 ҰСАҚТАҒЫШ ҚАУІПСІЗДІГІ ТУРАЛЫ ЕСКЕРТУЛЕР: ДАЙЫНДЫҚ**

**А) Құлақ қорғанысы мен қорғаныс көзілдіргін киіңіз.** Машинамен жұмыс істегенде оны әрдайым киіңіз.

**В) Аспапты қолдану барысында әрдайым берік аяқ киім мен ұзын шалбар киіп жүріңіз.** Аспапты жалаң аяқпен немесе ашық сандал киіп қолданбаңыз. Бос киілетін немесе ұзын баулары бар киім кимеңіз.

FR

**C)** Құрылғыны ұсынылған жерде және тек қатты, тегіс жерде пайдаланыңыз.

**D)** Шығарылған материал жарақатқа әкелуі мүмкін жерде машинаны төселген немесе қиыршық тасты жерде пайдаланбаңыз.

**E)** Қолданар алдында ұнтақтау құралдарының, ұсақтау құралдарының болттарының және басқа бекіткіштердің сенімді екенін, корпустың зақымдалмағанын және қоршаулар мен қалқандардың орнында екенін көру үшін әрқашан көзбен тексеріңіз. Тепе-теңдікті сақтау үшін тозған немесе зақымдалған компоненттерді жинақ бойынша алмастырыңыз. Зақымдалған немесе оқылмайтын затбелгілерді алмастырыңыз.

**F)** Пайдалану алдында қуат сымы мен ұзартқыш сымда зақым не ескіру белгілерінің бар-жоғын тексеріп шығыңыз. Егер пайдалану барысында сымға зақым тиген болса, сымды қуат көзінен дереу ажыратыңыз. ҚУАТ КӨЗІНЕН АЖЫРАТПАСТАН СЫМҒА ҚОЛ СҰҚПАҢЫЗ. Сымы зақымдалған немесе тозған құрылғыны пайдаланбаңыз.

**G)** Адамдар, әсіресе балалар немесе жануарлар жақын маңда болған кезде аспапты қолданбаңыз.

## **2.8 ҰСАҚТАҒЫШ ҚАУІПСІЗДІГІ ТУРАЛЫ ЕСКЕРТУЛЕР: ПАЙДАЛАНУ**

**A)** Машинаны іске қоспас бұрын, беру камерасының бос екендігіне көз жеткізіңіз.

**B)** Бетіңіз бен денеңізді қуат беру саңылауынан алшақ ұстаңыз.

**C)** Қолыңыздың немесе денеңіздің қандай да бір бөлігінің не киіміңіздің қуат беру камерасына, шығару науасына немесе қозғалмалы бөлшек жанына енуін болдырмаңыз.

**D)** Әрқашан дұрыс тепе-теңдікті және қалыпты сақтаңыз. Қатты күш жұмсамаңыз. Құрылғыға материал бергенде ешқашан оның түбінен жоғары деңгейде тұрмаңыз.

**E)** Бұл машинаны пайдаланған кезде әрқашан шығару аумағынан алыс тұрыңыз.

**F)** Материалды машинаға енгізген кезде металл бөліктері, тастар, бөтелкелер, банкалар немесе басқа бөгде заттар кірмеуіне өте сақ болыңыз.

**G)** Егер кесу механизмі кез келген бөгде затқа соғылса немесе машина үйреншікті емес шу немесе діріл шығара бастаса, қуат көзін дереу өшіріп, машинаның тоқтауына мүмкіндік беріңіз. Құрылғыны қуат көзінен ажыратыңыз және машинаны қайта іске қосу және пайдалану алдында келесі қадамдарды орындаңыз:

I) зақымдануды тексеру; II) зақымдалған бөлшектерді ауыстыру немесе жөндеу; III) бос бөлшектердің бар-жоғын тексеріңіз және қатайтыңыз.

**H)** Өңделген материалдың төгілу аймағында жиналуына жол бермеңіз; бұл дұрыс ағызуды болдырмайды және материалды қоректендіру саңылауы арқылы кері қайтаруға әкелуі мүмкін.

**I)** Құрылғы бітеліп қалса, қоқысты тазалау алдында қуат көзін өшіріп, құрылғыны қуат көзінен ажыратыңыз.

**J)** Қорғағыштары немесе қалқандары ақаулы немесе сақтандырғыш құрылғылары, мысалы, қоқыс жинағышы жоқ машинаны ешқашан қолданбаңыз. ЕСКЕРТПЕ қоқыс жинағыш пайдаланылмаса, мысал мәтіні жойылуы мүмкін.

**K)** Қуат көзінің зақымдалуын немесе ықтимал өртті болдырмау үшін қуат көзін қоқыс пен басқа жинақтардан таза ұстаңыз.

**L)** Қуат көзі жұмыс істеп тұрған кезде бұл машинаны тасымалдамаңыз.

**M)** Аспапты тоқтатып, ашаны розеткадан суырып шығарыңыз. Машинаны әр қалдырған сайын, бітелген жерлерді тазалау немесе науаны тазарту алдында, аспапты тексеру, тазалау немесе оның үстінде жұмыс істеу алдында барлық жылжымалы бөліктердің толық тоқтағанына көз жеткізіңіз.

**N)** Қуат көзі жұмыс істеп тұрған кезде машинаны еңкейтпеңіз.

ES

PT

IT

EL

PL

RU

KZ

UA

RO

EN

## **2.9 ҰСАҚТАҒЫШ ҚАУІПСІЗДІГІ ТУРАЛЫ ЕСКЕРТУЛЕР: ТЕХНИКАЛЫҚ ҚЫЗМЕТ КӨРСЕТУ ЖӘНЕ САҚТАУ**

**A)** Машина қызмет көрсету, тексеру немесе сақтау үшін тоқтатылғанда немесе керек-жарақты ауыстыру үшін қуат көзін өшіріңіз, машинаны қуат көзінен ажыратыңыз және барлық қозғалатын бөлшектердің толық тоқтағанына көз жеткізіңіз. Кез келген тексерулерді, реттеулерді, т.б. жасамас бұрын машинаны суытыңыз. Машинаны ұқыпты ұстаңыз және таза ұстаңыз.

**B)** Машинаны құрғақ, балалардың қолы жетпейтін жерде сақтаңыз.

**C)** Сақтау алдында әрқашан машинаны суытыңыз.

**D)** Ұсақтау құралдарына қызмет көрсету кезінде, қорғағыштың блоктау мүмкіндігіне байланысты қуат көзі өшірілген болса да, ұсақтау құралдарын жылжытуға болатынын есте сақтаңыз.

**E)** Тозған немесе зақымдалған бөліктерді қауіпсіздік мақсатында алмастырыңыз. Тек шынайы ауыстыру бөлшектері мен керек-жарақтарды пайдаланыңыз.

**F)** Ешқашан қорғағыштың блокталған мүмкіндігін қайта анықтауға әрекет жасамаңыз.

## **2.10 ҰСАҚТАҒЫШ ҚАУІПСІЗДІГІ ТУРАЛЫ ЕСКЕРТУЛЕР: ҚОРАП ТІРКЕМЕЛЕРІ БАР ҚҰРАЛДАРЫНА АРНАЛҒАН ҚОСЫМША ҚАУІПСІЗДІК ТУРАЛЫ НҰСҚАУЛАР**

Қорапты бекіту немесе алу алдында машинаны өшіріңіз.

## **2.11 ҰСАҚТАҒЫШТЫҢ ҚАУІПСІЗДІК ТУРАЛЫ ЕСКЕРТУЛЕРІ: ҰСЫНЫС**

Аспап ажырату тогы 30 мА шамасынан аспайтын қалдық ток құрылғысы (ҚТҚ) арқылы жабдықталуы тиіс. Қолданар алдында ұнтақтау құралдарының, ұсақтау құралдарының болттарының және басқа бекіткіштердің сенімді екенін, корпустың зақымдалмағанын және қоршаулар мен қалқандардың орнында екенін көру үшін әрқашан көзбен тексеріңіз. Тепе-теңдікті сақтау үшін тозған немесе зақымдалған компоненттерді жинақ бойынша алмастырыңыз. Зақымдалған немесе оқылмайтын затбелгілерді алмастырыңыз. Тек қана түпнұсқа қосалқы бөліктер мен керек-жарақтарды қолданыңыз.

FR

ES

PT

IT

EL

PL

RU

**KZ**

UA

RO

EN

FR

## **2.12 ҰСАҚТАУШЫҒА ҚАТЫСТЫ ҚОСЫМША ҚАУІПСІЗДІК ТУРАЛЫ ЕСКЕРТУЛЕР**

• **ЕСКЕРТУ:** Кейбір елдерде ережелер тәуліктің қай уақытында және қандай арнайы күндерде өнімдерді қолдануға болатындығын және қандай шектеулер қолданылатынын анықтайды! Қауымдастықтан толық ақпарат сұраңыз және бейбіт көршілікті сақтау әрі әкімшілік құқық бұзушылықты болдырмау үшін ережелерді сақтаңыз! Өнімді тек ақылға қонымды сағаттарда ғана пайдаланыңыз - таңертең ерте, түнде немесе адамдар мазасыздануы мүмкін демалыс/мейрам күндері емес. Жергілікті шектеулер туралы оқыңыз.

• Ұсақтағыштан бөлек тұрған ұзынырақ материалды пышақтар тартқан кезде сыртқа шығып кетуі мүмкін. Қауіпсіз қашықтықты сақтаңыз.

• Кейбір бояулардың, жабындардың және материалдардың шаңы тітіркенуді немесе аллергиялық реакцияларды тудыруы мүмкін. Емен, бук, МДФ және т.б. сияқты ағаштан жасалған шаң канцерогенді болып табылады. Құрамында асбесті бар материалдармен тек білікті маман операторлар жұмыс істеуі немесе өңдеуі керек.

• Құрылғыдағы жапсырмалар мен тақтайшаларды сақтаңыз. Олар маңызды қауіпсіздік ақпаратын қамтиды. Егер оқылмаса немесе жоқ болса, ауыстыру үшін сатып алу нүктесіне хабарласыңыз.

ES

PT

IT

EL

PL

## **2.13 ДІРІЛДІ ЖӘНЕ ШУДЫ АЗАЙТУ**

Шу мен діріл шығарудың әсерін азайту үшін жұмыс уақытын шектеңіз, аз діріл және шуылсыз жұмыс режимдерін қолданыңыз және жеке қорғаныс құралдарын киіңіз. Діріл және шу әсерінің қаупін барынша азайту үшін келесі мәселелерді назарға алыңыз:

1. Бұл құралды жобаланған мақсатына және осы нұсқауларға сәйкес қолданыңыз.
2. Өнімнің жақсы күйде және дұрыс күтілген жағдайда екеніне көз жеткізіңіз.
3. Өнім үшін дұрыс қондырмаларды пайдаланыңыз және олардың дұрыс күйде екеніне көз жеткізіңіз.
4. Тұтқаларды/ұстау беттерін мықтап ұстаңыз.
5. Өнімге осы нұсқауларға сәйкес күтім көрсетіп, жақсылап майлаңыз (қажет жерлерін).
6. Жұмыс кестеңізді жоғары діріл құралын пайдалануды ұзағырақ уақытқа созу үшін жоспарлаңыз.

RU

KZ

UA

RO

## **2.14 ҚАЛДЫҚ ҚАУІПТЕР**

Бұл өнімді барлық қауіпсіздік талаптарына сәйкес пайдалансаңыз да, жарақат алу мен зақымданудың ықтимал қауіптері болады. Мына тәуекелдер осы өнімнің құрылымы мен дизайнына қатысты пайда болуы мүмкін:

→ Өнім ұзақ уақыт бойы пайдаланылған немесе тиісті түрде бақыланбаған және дұрыс техникалық қызмет көрсетілмеген жағдайда діріл шығысынан денсаулыққа зиян тиеді.

→ Пайдалану кезінде сынған кесу қондырмалардан немесе абайсызда кездескен жасырын нысандардан болатын жарақаттар және жеке меншікке тиетін залал.

→ Тегістеу кезінде ұшатын заттар салдарынан туындайтын жарақаттар және меншікке тиетін залал.

→ Бұл өнімді ұзақ уақыт пайдалану операторды дірілге ұшыратады және «ақ саусақ» ауруын тудыруы мүмкін. Тәуекелді азайту үшін қолғап киіңіз және қолдарыңызды жылы ұстаңыз. «Ақ саусақ» белгілердің кез келгені пайда болса, дереу медициналық көмекке жүгініңіз. «Ақ саусақ» белгілеріне мыналар жатады: ұю, сезімнің жоғалуы, шаншу, шаншу, ауырсыну, күштің жоғалуы, тері түсі немесе жағдайының өзгеруі. Бұл белгілер әдетте саусақтарда, қолдарда немесе білектерде пайда болады. Төмен температураларда қауіп артады.

EN

## 2.15 ҚЫЗМЕТ КӨРСЕТУ

Электр құралына қызмет көрсету жұмысын білікті маман тек түпнұсқа бөлшектерді пайдаланып жасауы тиіс. Бұл электр құралы қауіпсіздігінің сақталуын қамтамасыз етеді.

Қуат сымы зақымдалған болса, қауіптің алдын алу үшін ол өндіруші немесе қызмет көрсету агенті тарапынан ауыстырылуы тиіс.

Көмір қылшақтарын ауыстыру қажет болса, оны білікті маманға тапсырыңыз (екі қылшақты әрдайым бір уақытта ауыстырыңыз).

## 2.16 ӨНІМДЕГІ БЕЛГІЛЕР



**ЕСКЕРТУ! ӨНІМДЕГІ БАРЛЫҚ ҚАУІПСІЗДІК БЕЛГІЛЕРІ ТАЗА ЖӘНЕ ТҮСІНІКТІ БОЛУЫ КЕРЕК. ҚАУІПСІЗДІК БЕЛГІЛЕРІ ЖОҚ НЕМЕСЕ ОҚЫЛМАЙТЫН БОЛСА, ОЛАРДЫ ЖЕРГІЛІКТІ ДИЛЕРДІҢ САТУДАН КЕІНГІ ҚЫЗМЕТ КӨРСЕТУ БӨЛІМІНЕ ХАБАРЛАСУ АРҚЫЛЫ АУЫСТЫРУ КЕРЕК.**

	<p>Еуропалық стандарттарға сәйкес келеді: бұл белгі осы құрылғының қолданылатын еуропалық директиваларға сәйкес келетіндігін және осы директиваларға сәйкестігі тексерілгенін білдіреді.</p>		
	<p>Кеден Одағына мүше елдердің нарығындағы өнімдердің айналымы жөніндегі бірыңғай белгі.</p>		<p>Украина техникалық регламенттеріне сәйкес</p>
<p>IPX4</p>	<p>Халықаралық қорғау коды (шаңнан және судың кіруінен қорғау дәрежесі)</p>		<p>Өнімді қолданар алдында барлық нұсқауларды оқып, түсініп, барлық ескертулер мен қауіпсіздік нұсқауларын орындаңыз.</p>
	<p>Электрлік өнімдердің қалдықтарын тұрмыстық қоқысқа тастауға болмайды. Кәдеге жаратуға арналған арнайы мекемелер болса, құралды кәдеге жаратыңыз. Кәдеге жарату бойынша кеңес алу үшін жергілікті өкілетті органдарға немесе сауда орнына хабарласыңыз.</p>		
	<p>Лақтырылған заттың түсу қаупі, маңайдағы адамдар мен үй жануарларын қауіпті аумақтан алыс ұстаңыз.</p>		<p>Пайдалану нұсқаулығын оқыңыз</p>

FR

ES

PT

IT

EL

PL

RU

KZ



UA







RO

EN

	Құлақ қорғанысын киіңіз		Қолдарды қозғалатын бөліктерден алшақ ұстаңыз
			Басқыш ретінде пайдаланбаңыз
	Қорғаныс қолғабын киіңіз		Мықты, тайғақ емес аяқ киім киіңіз
	Денеде тығыз тұратын қорғаныс киімін киіңіз.		Қуат сымы зақымдалған болса, дереу қуат көзінен ажыратыңыз.
	Құрылғының барлық құрамдас бөліктеріне қол тигізбес бұрын толығымен тоқтағанша күтіңіз.		II санатты құрал – қос оқшаулау
<b>P40</b>	(P40) белгісі бар машиналар тұрақтандыруға дейін үзіліспен немесе 30 цикл бойы (қайсысына бірінші жетсе) жұмыс істейді, әрбір цикл номиналды қуат кірісінде 40 секундтық жұмыс кезеңін және машина жүктемесіз болғанда 60 секундтық кезеңді қамтиды. Температура жүктеме кезеңінің соңында өлшенеді.		Кез келген тазалау, жөндеу операциясын орындамас бұрын немесе сым зақымдалған болса, өшіріп, ашаны электр желісінен ажыратыңыз.
	Ескерту! Тұншығу қаупін болдырмау үшін бұл пластик пакетті нәрестелер мен балалардан алыс ұстаңыз!		

## 2.17 ОСЫ НҰСҚАУЛЫҚТАҒЫ БЕЛГІЛЕР

	Қауіп түрі және көзі: Осы қауіп туралы ескертуді сақтамау дене жарақатына немесе өлімге әкелуі мүмкін.		Қауіп түрі және көзі: Бұл белгі осы ескертуді сақтамау салдарынан құрылғыға, қоршаған ортаға немесе басқа мүлікке зақым келу мүмкіндігін көрсетеді.
---	--	---	---

	Ескертпе: бұл белгі өнімді жақсы түсіну үшін маңызды ақпаратты көрсетеді.		Нұсқаулықты оқыңыз: бұл белгі пайдаланушы нұсқаулығын мұқият оқып шығу керектігін білдіреді.
	Бұл өнімді қайта өңдеуге болады. Бұдан былай пайдалану мүмкін болмаса, оны қоқысты қайта өңдеу орталығына апарыңыз.		Осы пайдалану нұсқаулығын қайта өңдеуге тапсырыңыз
 RAP	Қағазды қайта өңдеу коды.		Дыбыс қуатының кепілді деңгейі (2005/88/EC түзетуімен бірге 2000/14/EC директивасына сәйкес тексерілген).
	Кітапшаның соңындағы сәйкес суретті қараңыз.		

### 3. ТЕХНИКАЛЫҚ ДЕРЕКТЕР

Үлгі	ESH2-40.4
Номиналды кернеу, жиілік	220-240 В~, 50 Гц
Номиналды қуат кірісі	2500 W(P40)
Максималды ток	10 А
Жұмыс режимі	P40:2500W S1:2200W
Жүктемесіз жылдамдығы	5000 мин <sup>-1</sup>
Макс. кесу диаметрі	макс. Ø 40 мм
Жинағыш қап	40L
Салмағы шамамен	10.6 кг
оператор станциясында Есептелген дыбыстық қуат деңгейі L <sub>РА</sub>	99.3 дБ(А)
Белгісіздік K <sub>РА</sub> ,	3 дБ(А)
Өлшенген дыбыстық қуат деңгейі L <sub>WA</sub>	107 дБ(А)
Белгісіздік K <sub>WA</sub>	2.4 дБ(А)
Кепілдендірілген дыбыстық қуат деңгейі L <sub>WA</sub> (2000/14/EC стандартына сәйкес, 2005/88/EC арқылы өзгертілген)	110 дБ(А)
IP дәрежесі	IPX4

Дыбыс мәндері EN ISO 3744 және EN ISO 11094 негізгі стандарттарын қолдана отырып, EN13683 стандартында берілген шу сынақ кодексіне сәйкес анықталды.

Оператор үшін дыбыс қарқындылығы деңгейлері 85 дБ(А) мәнінен асуы мүмкін және құлақты қорғау шаралары қажет.



Келтірілген шу көрсеткіштері шығарынды деңгейлері болып табылады және міндетті түрде қауіпсіз жұмыс деңгейлері болып табылмайды. Жұмыс күшінің нақты әсер ету деңгейіне әсер ететін факторларға жұмыс бөлмесінің сипаттамалары, шудың басқа көздері және т.б., яғни машиналар мен басқа іргелес процестердің саны және операторға шу әсер ететін уақыт ұзақтығы жатады. Сондай-ақ рұқсат етілген әсер ету деңгейі еліңізге байланысты өзгеруі мүмкін. Дегенмен, бұл ақпарат құрылғыны пайдаланушыға қауіп пен тәуекелді жақсырақ бағалауға мүмкіндік береді.

#### 4. ҚҰРАСТЫРУ



**ЕСКЕРТУ! ПАЙДАЛАНУ АЛДЫНДА ӨНІМ ТОЛЫҒЫМЕН ЖИНАЛУЫ КЕРЕК! ЖАРТЫЛАЙ ЖИНАЛҒАН НЕМЕСЕ ЗАҚЫМДАЛҒАН БӨЛШЕКТЕРМЕН ЖИНАЛҒАН ӨНІМДІ ПАЙДАЛАНБАҢЫЗ! ҚАДАМДЫҚ ҚҰРАСТЫРУ НҰСҚАУЛАРЫН ОРЫНДАҢЫЗ ЖӘНЕ ӨНІМДІ ОҢАЙ ҚҰРАСТЫРУ ҮШІН ВИЗУАЛДЫ НҰСҚАУЛЫҚ РЕТІНДЕ БЕРІЛГЕН СУРЕТТЕРДІ ҚОЛДАНЫҢЫЗ!**

#### 4.1 ҚАПТАМАДАН ШЫҒАРУ

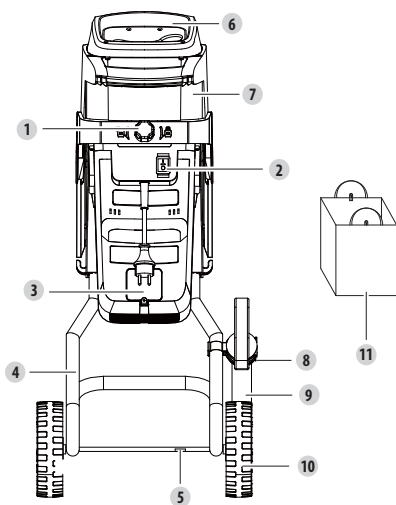

1. Бункерді құлыптау тетігі
2. Ауыстырып-қосқыш түймесі
3. Көміртекті щеткаларға оңай қол жеткізу
4. Тұрғыны құрастыру
5. Оқпан
6. Бункер
7. Негізгі корпус
8. Қалақ ұстағыш
9. Бекітпе
10. Дөңгелектер (екі)
11. Жинағыш қап

#### Қораптан шығару туралы нұсқаулар:

- Қаптамадан шығару кезінде қолғап киіңіз.
- Қаптамадан шығару үшін кескіш, пышақ, ара немесе басқа ұқсас құралды пайдаланбаңыз.
- Құралды тек тұтқаларынан (6) ұстап тасымалдаңыз.
- Қорапты кейін пайдалану (тасымалдау және сақтау) үшін сақтаңыз.
- Кейінірек қарау үшін пайдалану нұсқаулығын құрғақ жерде сақтаңыз.

## 4.2 ОРНАТУ

Өнім тұрғысын құрастыру: (2.1) - (2.3) суреттері

Доңғалақтарды (10) және оқпанды (5) машинаның тірек жинағына (4) қосыңыз.

Құрастыру тұғырын өнімге бұрап, жинағыш қапты негізгі корпустың төменгі жағындағы ілмектерге қойыңыз (7).

## 4.3 ДАЙЫНДЫҚ



**ЕСКЕРТУ! БАЛАЛАР МЕН ҮЙ ЖАНУАРЛАРЫН ҚҰРЫЛҒЫДАН ҚАУІПСІЗ ҚАШЫҚТЫҚТА ҰСТАҢЫЗ. ЖЕРГІЛІКТІ ЕРЕЖЕЛЕР НЕМЕСЕ ЗАҢ ЕРЕЖЕЛЕРІ ҰСАҚТАҒЫШТЫ ПАЙДАЛАНУ ҮШІН ЕҢ ТӨМЕНГІ ЖАСТЫ АНЫҚТАҒАН БОЛУЫ МҮМКІН.**

Қауіпсіздік жабдығын киіңіз: (3.1) -сурет

Өнімді пайдалану алдында келесі қорғаныс жабдығын кигеніңізге көз жеткізіңіз:

- |                        |                       |                      |
|------------------------|-----------------------|----------------------|
| → Қорғаныс көзілдірігі | → Құлаққаптар         | → Жалпы қорғаныш     |
| → Бетперде             | → Қорғаныс қолғаптары | → Қорғаныс аяқ киімі |

## 4.4 БІРІНШІ ҚОЛДАНЫС



**ЕСКЕРТУ! ОСЫ ӨНІМДІ ҚОЛДАНБАС БҰРЫН, ОСЫ НҰСҚАУЛЫҚТЫҢ БАСЫНДА «ҚАУІПСІЗДІК НҰСҚАУЛАРЫ» БӨЛІМІН, СОНДАЙ-АҚ ТАҚЫРЫП АСТЫНДАҒЫ БАРЛЫҚ МӘТІНДІ ОҚЫП ШЫҒЫҢЫЗ.**

Құрылғыны алғаш рет пайдалануға ерекше назар аударыңыз: бар назарыңызды осы бірінші қолданысқа аударыңыз. Кедергі және қоршаған ортаның бөлшектері жоқ бос кеңістікте бірінші сынақ жасаңыз.

## 4.5 ПАЙДАЛАНУ



**АБАЙ БОЛЫҢЫЗ! ҰСАҚТАҒЫШТЫҢ ШЕТІНЕН ШЫҒЫП ТҰРҒАН ӨТЕ ҰЗЫН ӨСІМДІКТЕР ПЫШАҚТАРҒА ҰСТАЛҒАНДА КЕНЕТТЕН ШЫҒЫП КЕТУІ МҮМКІН. ҰСАҚТАҒЫШТЫҢ ЖИЕГІ ПЫШАҚТАРҒА ҰСТАЛЫП ҚАЛҒАНДА КЕНЕТ АУЫТҚЫП КЕТУІ МҮМКІН. ҚАУІПСІЗ ҚАШЫҚТЫҚТЫ САҚТАҢЫЗ.**

Қосу/өшіру: (4.1) -сурет

Ұзартқыш сымды бекіткеннен кейін қуат көзіне қосыңыз. Электрлік ұсақтағышты іске қосу үшін құлыптау тетігін (1) оңға бұрап, ҚОСУ/ӨШІРУ қосқышын (2) жоғары қарай сырғытыңыз. Құрылғыны тоқтату үшін ҚОСУ/ӨШІРУ қосқышын төмен сырғытыңыз.

## 5. ТАСЫМАЛДАУ

Құрылғыны тасымалдау еліңізге тән белгілі бір талаптарға сай болуды талап етуі мүмкін. Талаптардың барлығын орындау үшін еліңіздің өкілетті органдарына хабарласып, олардың орындалғанына көз жеткізіңіз.

Машинаны тасымалдаудан бұрын 2 сағат бойы сыртта суытыңыз. Тасымалдау кезіндегі температура «Сақтау» тарауында берілген температура ауқымынан тыс еместігіне көз жеткізіңіз. Өнімді кез келген ауыр ықпалдан немесе көлік ішінде тасымалдау кезінде пайда болуы мүмкін қатты дірілден қорғаңыз. Өнімнің сырғып немесе құлап кетуіне жол бермеу үшін оны бекітіңіз.

## 6. ҚЫСТА САҚТАУ

### 6.1 ҚҰРЫЛҒЫНЫ САҚТАУ

Машинаны сақтауға қоюдан бұрын 2 сағат бойы сыртта суытыңыз. Тасымалдау кезінде құрылғыны бекітіңіз (пышақты алыңыз). Құрылғыда тозған, босап кеткен немесе зақымдалған бөліктердің бар-жоғын тексеріп шығыңыз. Сақтауға қою алдында өнімді тазалаңыз.

Құрылғыны тек таза, құрғақ, жақсы желдетілетін жерде 4°C - 24°C аралығындағы температурада сақтаңыз. Оны қосымша қорғаныспен қамтамасыз ету үшін жауып қойыңыз. Өнімді күн сәулесі түсетін жерге қоймаңыз. Өнімнің суық және ылғалды ортадан әрдайым қорғалғанына көз жеткізіңіз. Біз өнімді сақтау үшін түпнұсқа орамды пайдалануға немесе оны шаңнан қорғау үшін жарамды матамен немесе жабынмен жабуға кеңес береміз.

## 7. ТЕХНИКАЛЫҚ ҚЫЗМЕТ КӨРСЕТУ

### 7.1 ТАЗАЛАУ



**ЕСКЕРТУ! КЕСУ БӨЛІКТЕРІ ӨТКІР ӘРІ ПАЙДАЛАНУДАН КЕЙІН ЫСТЫҚ БОЛАДЫ, СОНДЫҚТАН ОЛАРДЫ ҚОЛҒАПСЫЗ ҰСТАМАҢЫЗ, ӘЙТПЕСЕ ЫҚТИМАЛ ДЕНЕ ЖАРАҚАТЫН АЛУҒА ӘКЕЛЕДІ.**

Өнімді тазалау: **5.1** -сурет

Машинаны тазалаудан бұрын 2 сағат бойы сыртта суытыңыз. Пышақты пышақ ысырмасынан шығарыңыз.

Барлық сақтандырғыш құрылғыларды, желдету саңылауларын және мотор корпусын қоқыс пен кірден таза ұстаңыз. Жабдықты шүберекпен сүртіңіз. Құрылғыны әр пайдаланғаннан кейін тазалаған жөн. Тазалағыш құралдарды қолданбаңыз, себебі олар пластикке әсер етіп, өнімнің құрылымдық бүтіндігін нашарлатуы мүмкін.

### 7.2 ТЕХНИКАЛЫҚ ҚЫЗМЕТ КӨРСЕТУ КЕСТЕСІ

Бөлшек	Әрекет	Әр пайдалану алдында/кейін	10 САҒ сайын
Ара жүзі	ТЕКСЕРУ	.	
	ТАЗАЛАҢЫЗ	.	
	ӨЗГЕРТУ	ҚАЖЕТ КЕЗДЕ/АҚАУЛЫҚТАРДЫ ЖОЮ БӨЛІМІН ҚАРАҢЫЗ	

### 7.3 АУЫСТЫРУ

Қызмет көрсеткен кезде, тек түпнұсқа қосалқы бөлшектерді пайдаланыңыз. Кез келген басқа бөліктерді пайдалану қауіпті тудыруы немесе өнімге зиян келтіруі мүмкін. Кесу

пышағын ауыстыратын болсаңыз, келесі сипаттамалардың бірдей екеніне көз жеткізіңіз: бірдей пішін, бірдей ұзындық, бірдей қалыңдық, бірдей салмақ, бірдей материал.

Осы өнімнің келесі бөлігін тұтынушы ауыстыра алады.

→ Пышақ (8231-545201)

Қосалқы бөлшектерді уәкілетті дилерден немесе тұтынушыларға қызмет көрсету орталығы арқылы алуға болады.

## 7.4 БӨЛШЕКТЕЛГЕН КӨРІНІСІ



**АУЫСТЫРУҒА БОЛАТЫН ҚОСАЛҚЫ БӨЛШЕКТЕР ӨНІМДІ САТЫП АЛҒАННАН KEЙІН 5 ЖЫЛҒА DEЙІН ҚОЛЖЕТІМДІ**

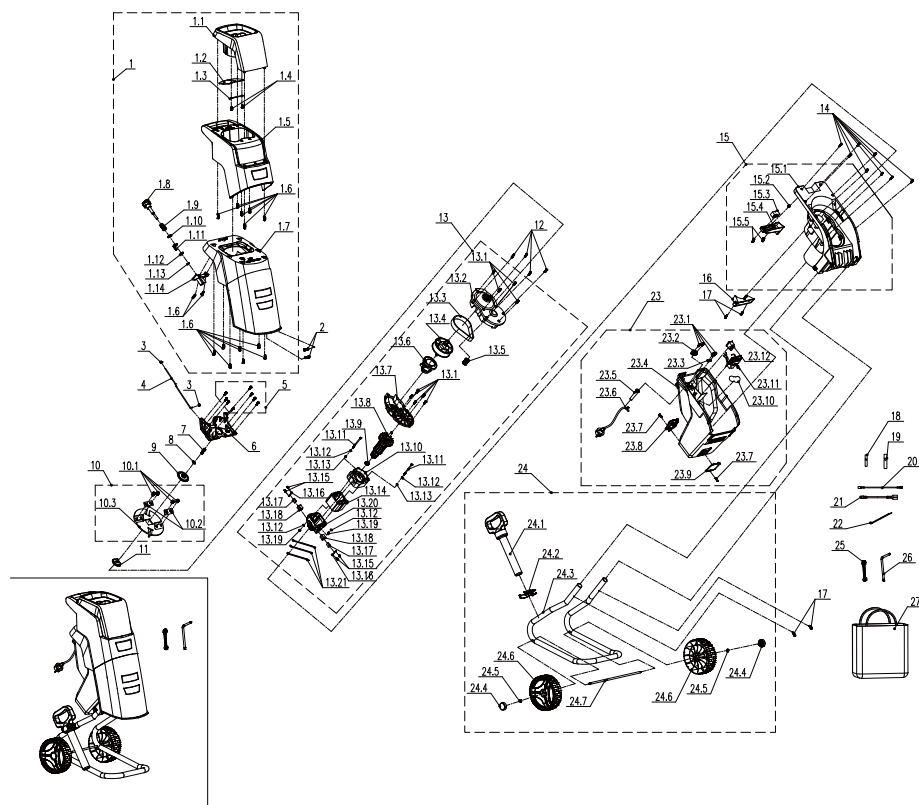

ОРНЫ	СИПАТТАМАСЫ
1	Жоғарғы корпус
2	Істік

3	Сомын
4	Тарту өзектері
5	Бұранда

6	Бұғаттау тақтасы
7	Бұранда
8	Тығыздағыш

ОРНЫ	СИПАТТАМАСЫ
9	Үйінді қабаты
10	Пышақ негізін құрастыру
11	Трансмиссия бөлігі
12	Бұранда
13	Трансмиссия бөлігі
14	Бұранда

15	Негізгі корпусты құрастыру
16	Желден қорғау қалқаны
17	Бұранда
18	Жылумен шөгетін құбыр
19	Жылумен шөгетін құбыр
20	Байланыс сымы

21	Байланыс сымы
22	Кабель қамыттары
23	Мотор қорабын құрастыру
24	Дөңгелектер, Түтік, Жүктеу шұңғылшасы
25	Сомын кілті
26	Сомын кілті
27	Жинағыш қап

### 7.5 АҚАУЛЫҚТАРДЫ ЖОЮ



**ҚАУІП! ТОК СОҒУДАН ЖАРАҚАТ АЛУ ҚАУІПІ БАР.  
КЕЗ КЕЛГЕН АҚАУЛЫҚТАРДЫ ЖОЮДАН БҰРЫН ӨНІМДІ  
ӨШІРІҢІЗ.**

Мәселелер	Ықтимал себептері	Шешімдері	Біліктілік
Өнім іске қосылмайды	Қуат көзіне жалғанбаған.	Қуат көзіне жалғаңыз	Тұтынушы
	Қуат сымы немесе аша ақаулы	Электрші маманға тексертіңіз	Сатудан кейінгі қызмет
	Өнімнің басқа электр ақауы	Электрші маманға тексертіңіз	Сатудан кейінгі қызмет
	Шамадан тыс жүктемеден қорғау белсендірілген	Өнім суығанша күтіп, «ON» түймесін басыңыз	Тұтынушы
	Пышақ қорғағышы дұрыс бекітілмеген.	Қорғағышты дұрыс бекітіңіз	Тұтынушы
Ұсақтау материалы таза кесілмейді	Қарсы пышақ дұрыс реттелмеген реттелген	Қарсы пышақты реттеңіз	Тұтынушы
Шамадан тыс діріл немесе шу	Пышақ зақымдалған	Пышақты ауыстырыңыз	Тұтынушы
	Мотор бұғатталған	Бітелуді тазалаңыз	Тұтынушы
	Болттар/тетіктер босап кеткен	Болттарды/тетіктерді тартыңыз	Тұтынушы

## 7.6 ӨЛІМГЕ ӘКЕЛЕТІН ЖАҒДАЙЛАР: ЕЛЕУЛІ ҚАТЕЛЕР

Мәселелер	Шешімдері
Машина жұмыс кезінде түтін шығарады	Машинаны дереу тоқтатыңыз, содан кейін қызмет көрсету орталығына хабарласыңыз

### 8. ҚЫЗМЕТ ЕТУ МЕРЗІМІНІҢ АЯҚТАЛУЫ



Электрлік өнімдерді тұрмыстық өнімдермен бірге қоқысқа тастауға болмайды. Пайдаланылған электрлік өнімдерді бөлек жинап, осы мақсат үшін берілген қоқыс жинау орындарына жіберу қажет. Қайта өңдеу бойынша кеңес алу үшін жергілікті өкілетті органдарға немесе дилерге хабарласыңыз.

### 9. КЕПІЛДІК

#### 9.1 STERWINS КЕПІЛДІГІ

STERWINS өнімдері тұтыну нарығының өнімдеріне арналған ең жоғары сапа стандарттарына сәйкес жасалған. Бұл сату кепілдігі өнімді сатып алған күннен бастап 5 жыл бойы жарамды. Бұл кепілдік материалдар мен сапаға байланысты барлық ақауларға қолданылады: жетіспейтін бөлшектер мен элементтерге, сондай-ақ қалыпты пайдалану жағдайында болатын зақымдарға. Жөндеу және бөлшектерді ауыстыру салдарынан бастапқы кепілдік кезеңі ұзармайды. Сіз бұл өнімді сатып алу туралы растауды және сатып алу күнін ұсына алуыңыз керек. Кепілдік осы өнімнің құнымен шектеледі.

#### 9.2 КЕПІЛДІКТЕ ҚАМТЫЛМАЙТЫН ЖАҒДАЙЛАР

Өнімді дұрыс пайдаланбаудан туындайтын ақаулықтар немесе оқиғалар осы кепілдікте қамтылмайды. Кепілдікте келесі жағдайлар қамтылмайды:

- Құрал дұрыс пайдаланылмаған
- Осы өнімді тасымалдау немесе орнату кезінде пайда болатын зақым
- Бөлшектерді үшінші тараптың жөндеуі және/немесе ауыстыруы
- Сыртқы факторлардан я болмаса құм немесе тас сияқты бөгде заттар әсерінен туындаған зақым
- Қауіпсіздік техникасы мен пайдалану туралы нұсқауларды сақтамау салдарынан болған зақым
- Құрал бөлшектелген немесе ашылған
- Құрал ылғалды ортада (шық, жаңбыр, суға батырылған күйі, т.б.) болған
- Құрал кәсіби мақсатта пайдаланылған
- «Сақтау» тарауында көрсетілген ауқымнан тыс температура әсеріне ұшыраған құрал.

Өнім қалыпты жұмыс шарттарында және кәсіби емес мақсаттармен пайдаланылуы тиіс. Сондықтан осы кепілдікке бау-бақшамен айналысатын компаниялар, жергілікті әкімшілік және жабдықты ақылы немесе ақысыз жалға беретін компаниялар пайдаланатын өнімдер кірмейді.

Мәселе немесе ақау туындаған жағдайда, әрдайым алдымен Sterwins дилеріне хабарласу керек. Көп жағдайда Sterwins дилері мәселені шешуге немесе ақауды түзетуге қабілетті болады. Жөнелтпе құжатты немесе түбіртегіңізді сақтаңыз: бұл құжаттар шағым жасаған кезде керек болады.

FR



## Загальна інформація

ES

Дякуємо вам за вибір цього виробу. Розробляючи та виготовляючи нашу продукцію, ми докладяємо всіх зусиль, щоб забезпечити відмінну якість, яка відповідає потребам користувачів.

PT

**ВАЖЛИВО! ДЛЯ ТОГО ЩОБ ЦЕЙ ВИРІБ ПОВНІСТЮ ЗАДОВольНЯВ ВАС ПІД ЧАС НАЛАГОДЖЕННЯ, ВИКОРИСТАННЯ ТА ОБСЛУГОВУВАННЯ, МИ РЕКОМЕНДУЄМО УВАЖНО ПРОЧИТАТИ ЦЕЙ ПОСІБНИК ПЕРЕД ВИКОРИСТАННЯМ ВИРОБУ. БУДЬ ЛАСКА, ЗВЕРНІТЬ УВАГУ НА ПОПЕРЕДЖЕННЯ ЩОДО БЕЗПЕКИ ТА ЗБЕРЕЖІТЬ ЦІЙ ПОСІБНИК ДЛЯ ПОДАЛЬШОГО ВИКОРИСТАННЯ.**

IT



## ВАЖЛИВО ЗБЕРЕГТИ ДЛЯ ПОДАЛЬШОГО ВИКОРИСТАННЯ: УВАЖНО ПРОЧИТАЙТЕ

EL

### 1. ПРИЗНАЧЕННЯ ЕЛЕКТРИЧНОГО ПОДРІБНЮВАЧА

PL

Цей виріб призначений тільки для використання на відкритому повітрі. Не використовуйте його всередині будівлі за жодних обставин. Електричний подрібнювач ESH2-40.4 має максимальну споживану потужність 2500 Вт (P40).

RU

Виріб призначений для подрібнення біорозкладного, садового, органічного сміття на маленькі шматочки, наприклад, листя, дрібних гілок і трави. Він використовується в стаціонарному положенні оператором, який стоїть на землі.

KZ

Цей виріб не призначений для подрібнення шматків металу, каміння, пляшок, банок тощо або м'якого сміття, наприклад, кухонні відходи.

UA

Цей інструмент призначений тільки для приватного використання на невеликих ділянках. Він не підходить для комерційного використання або для використання на великих відкритих ділянках і не повинен використовуватись для будь-яких інших цілей, крім описаних. Дотримання цих інструкцій дасть змогу оптимізувати термін служби виробу.

RO

Після розпакування упаковки переконайтеся в наявності всього приладдя, що входить у комплект (якщо таке є). Якщо виріб пошкоджений або має будь-який дефект, не використовуйте його та поверніть його своєму дилеру. Якщо ви дасте цей інструмент іншим людям, дайте їм також цей посібник.

EN

**Зверніть увагу, що цей інструмент не призначений для використання в комерційних, торгових або промислових цілях. Гарантія буде анульована, якщо інструмент використовуватиметься в комерційних, торгових, промислових або схожих цілях. Цей виріб був розроблений для використання протягом 5 років (очікуваний термін служби).**

## 2. ПРАВИЛА ТЕХНІКИ БЕЗПЕКИ



**ПОПЕРЕДЖЕННЯ ПРОЧИТАЙТЕ ВСІ ПОПЕРЕДЖЕННЯ ПРО БЕЗПЕКУ, ІНСТРУКЦІЇ, ОЗНАЙОМТЕСЯ З ІЛЮСТРАЦІЯМИ ТА ТЕХНІЧНИМИ ХАРАКТЕРИСТИКАМИ, ЯКІ ДОДАЮТЬСЯ ДО ЕЛЕКТРОІНСТРУМЕНТА. НЕДОТРИМАННЯ НАВЕДЕНИХ НИЖЧЕ ІНСТРУКЦІЙ МОЖЕ ПРИЗВЕСТИ ДО УРАЖЕННЯ ЕЛЕКТРИЧНИМ СТРУМОМ, ПОЖЕЖІ ТА/АБО СЕРИОЗНИХ ТРАВМ.**

**ЗБЕРІГАЙТЕ ВСІ ПОПЕРЕДЖЕННЯ ТА ІНСТРУКЦІЇ ДЛЯ ПОДАЛЬШОГО ВИКОРИСТАННЯ**

### **2.1 ЗАГАЛЬНІ ПОПЕРЕДЖЕННЯ ЩОДО БЕЗПЕКИ В РОБОТІ З ЕЛЕКТРОІНСТРУМЕНТАМИ**

Термін "електроінструмент" у попередженнях стосується електричного інструмента, що працює від електромережі (через шнур) або від акумулятора (без шнура). Не використовуйте виріб поруч зі скляними огорожами, автомобілями, вантажівками, віконними колодязями, відвалами тощо. без правильного регулювання цілі викиду.

**Не додавайте зусиль і не перевантажуйте виріб. Він буде працювати краще та безпечніше, якщо його використовувати зі швидкістю, для якої він розрахований.**

Якщо виріб вже складений, перед його використанням переконайтеся, що всі гвинти щільно затягнуті. Якщо виріб треба скласти самостійно, після видалення упаковки переконайтеся, що всі елементи, що потрібні для налагодження цього виробу, є в комплекті. Якщо виріб пошкоджений або має дефекти, не використовуйте його та поверніть його до найближчого магазину.

### **2.2 БЕЗПЕКА РОБОЧОЇ ЗОНИ – ПОПЕРЕДЖЕННЯ**

**А) Робоча зона має бути чистою та добре освітленою.** Неприбрана або погано освітлена робоча зона може стати причиною нещасних випадків.

**В) Не працюйте з електроінструментом у вибухонебезпечному середовищі, наприклад, у присутності легкозаймистих рідин, газів або пилу.** Під час роботи електроінструменти утворюють іскри, які можуть призвести до займання пилу або випарів.

**С) Не допускайте близько дітей і сторонніх під час роботи з електроінструментом.** Це може відволікати вас і призвести до втрати контролю.

FR

ES

PT

IT

EL

PL

RU

KZ

UA

RO

EN



FR

## 2.3 ЕЛЕКТРОТЕХНІЧНА БЕЗПЕКА – ПОПЕРЕДЖЕННЯ

**A) Штепсельні вилки електроінструмента мають підходити до розеток. Заборонено модифікувати штепсельну вилку будь-яким чином. Не використовуйте жодні перехідники для роботи із заземленими електроінструментами.** Використання оригінальної штепсельної вилки та належної розетки зменшує ризик ураження електричним струмом.

**B) Уникайте контакту частин тіла із заземленими поверхнями, такими як труби, батареї, решітки та холодильники.** У разі заземлення тіла збільшується ризик ураження електричним струмом.

**C) Не залишайте електроінструмент під дощем або в умовах підвищеної вологості.** Вода, що потрапила в електроінструмент, підвищує ризик ураження електричним струмом.

**D) Не використовуйте шнур живлення з порушенням норм експлуатації. Ніколи не використовуйте шнур живлення для перенесення, перетягування електроінструмента або виймання вилки з розетки. Захищайте шнур живлення від дії тепла, олії, гострих кутів або рухомих частин.** Пошкоджені або заплутані шнури живлення збільшують ризик ураження електричним струмом.

**E) При роботі електроінструмента на відкритому повітрі використовуйте подовжувач, для цього призначений.** Використання подовжувача, призначеного для зовнішніх робіт, зменшує ризик ураження електричним струмом.

**F) Живлення на інструмент слід подавати через пристрій захисного відключення (ПЗВ) зі струмом розчеплення не більше 30 мА.** Використання ПЗВ зменшує ризик ураження електричним струмом.

**G) Перед роботою перевірте шнур живлення та подовжувач на предмет ознак пошкодження або старіння.** Якщо шнур живлення пошкоджено під час роботи, негайно відключіть його від мережі живлення. НЕ ТОРКАЙТЕСЯ ШНУРА ЖИВЛЕННЯ ДО ВІДКЛЮЧЕННЯ ВІД МЕРЕЖІ ЖИВЛЕННЯ. Не використовуйте інструмент, якщо шнур пошкоджений або зношений.

ES

PT

IT

EL

PL

RU

KZ

UA

## 2.4 ОСОБИСТА БЕЗПЕКА – ПОПЕРЕДЖЕННЯ

**A) Під час роботи з електроінструментом будьте уважні, стежте за своїми діями та мисліть розсудливо. Не працюйте з електроінструментом, якщо ви втомлені, перебуваєте під дією наркотичних речовин, алкоголю або ліків.** Навіть миттєва неуважність під час роботи з електроінструментом може призвести до важкої травми.

**B) Користуйтеся засобами індивідуального захисту. Завжди носіть засоби захисту органів зору та слуху під час роботи з цим інструментом.** Використання у відповідних умовах таких захисних засобів як протипиловий респіратор, нековзне захисне взуття, шолом-каска та навушники допоможе зменшити ризик травмування.

**C) Уникайте випадкового запуску інструмента. Перш ніж підключати електроінструмент до мережі живлення або акумулятора, брати або переносити його, перевірте, чи встановлено перемикач у положення «вимкнено».** Якщо переносити електроінструмент, тримаючи палець на перемикачі живлення, або підключати його до джерела живлення, коли перемикач живлення перебуває в положенні «увімкнуто», це може призвести до травмування.

**D) Перш ніж увімкнути електроінструмент, зніміть усі регульовальні клинці та гайкові ключі.** Якщо залишити такий ключ на рухомій частині електроінструмента, це може призвести до травмування.

RO

EN

**Е) Не дотягуйтеся з інструментом в руках. Завжди зберігайте стійке положення та рівновагу.** Це дає змогу краще керувати електроінструментом у разі виникнення непередбачуваних ситуацій.

**Ф) Надягайте відповідний одяг. Не надягайте вільний одяг або прикраси. Ваші волосся та одяг мають знаходитись на безпечній відстані від рухомих частин.** Вільний одяг, прикраси або довге волосся можуть потрапити в рухомі частини інструмента. **Під час використання інструмента завжди носіть міцне взуття та довгі штани.** Не працюйте з інструментом босоніж або у відкритих сандаліях.

## **2.5 ВИКОРИСТАННЯ ТА ДОГЛЯД ЗА ЕЛЕКТРОІНСТРУМЕНТОМ**

**А) Не перевантажуйте електроінструмент. Використовуйте належний електроінструмент відповідно до потреби.** Правильно підібраний електроінструмент допоможе краще та безпечніше зробити роботу зі швидкістю, яка для нього передбачена.

**В) Не використовуйте електроінструмент, якщо перемикач не вмикає або не вимикає його..** Усі електроінструменти, якими неможливо керувати за допомогою перемикача, становлять небезпеку та потребують ремонту.

**С) Вийміть вилку з розетки та/або акумулятор з інструмента, якщо він знімний, перед тим як виконувати будь-які налагоджування, заміняти комплектувальні частини або перед зберіганням інструмента.** Такі запобіжні заходи безпеки зменшують ризик випадкового запуску електроінструмента.

**Д) Зберігайте інструменти, що не використовуються, подалі від дітей і не дозволяйте особам, які не мають досвіду роботи з такими інструментами або не знайомі з цими інструкціями, користуватись електроінструментом.** Електроінструменти становлять небезпеку в руках недосвідчених користувачів.

**Г) У разі наявності пристроїв для підключення системи відведення та збирання пилу, їх слід обов'язково встановити та використовувати за призначенням.** Використання пристрою для збирання пилу може зменшити небезпеку, пов'язану з пилом.

**Н) Не втрачайте уважності через часте використання інструмента. Це не дозволить вам розслабитися та проігнорувати принципи техніки безпеки.** Необережні дії можуть миттєво призвести до серйозних травм.

**Е) Електроінструмент та приладдя потребують догляду. Перевіряйте його на предмет зміщення або затискування рухомих частин, зламаних частин та будь-яких інших умов, які можуть вплинути на роботу інструмента. У разі пошкодження електроінструмент слід здати в ремонт, перш ніж користуватися ним.** Часто нещасні випадки трапляються внаслідок неналежного технічного обслуговування електроінструментів.

**Ф) Тримайте різальні інструменти гострими та чистими.** Належним чином доглянуті різальні інструменти з гострими ріжучими краями рідше блокуються та ними легше керувати.

**Г) Користуйтеся електроінструментом, аксесуарами та насадками для інструмента тощо згідно з цією інструкцією, зважаючи на робочі умови та роботу, яку слід виконати.** Використання електроінструмента всупереч призначенню може стати причиною виникнення небезпечних ситуацій.

**Н) Ручки інструмента та поверхні захоплення мають бути завжди сухими, чистими, без жиру та бруду.** Слизькі ручки та поверхні захоплення не гарантують безпечне поводження та контроль інструмента в несподіваних ситуаціях.

## **2.6 ПОПЕРЕДЖЕННЯ ЩОДО БЕЗПЕКИ РОБОТИ З ПОДРІБНОВАЧЕМ НАВЧАННЯ**

**А) Уважно прочитайте інструкцію.** Ознайомтесь із засобами керування та правилами належного користування інструментом.

FR

ES

PT

IT

EL

PL

RU

KZ

UA

RO

EN

FR

**B)** Не дозволяйте користуватися цим інструментом дітям або особам, які не ознайомилися з інструкціями. Місцеві нормативні акти можуть обмежувати вік оператора.

**C)** Пам'ятайте, що оператор або користувач несе відповідальність за нещасні випадки або збитки, заподіяні іншим особам чи їхньому майну.

ES

## **2.7 ПОПЕРЕДЖЕННЯ ЩОДО БЕЗПЕКИ РОБОТИ З ПОДРІБНЮВАЧЕМ ПІДГОТОВКА**

**A)** Надягайте захисні окуляри та засоби захисту органів слуху. Завжди надягайте їх при роботі з інструментом.

**B)** Під час використання інструмента завжди носіть міцне взуття та довгі штани. Не працюйте з інструментом босоніж або у відкритих сандаліях. Не надягайте вільний одяг або одяг з висячими шнурами або стрічками.

**C)** Працюйте з інструментом у рекомендованому положенні та тільки на твердій та рівній поверхні.

**D)** Не використовуйте інструмент на твердому та гравійному покритті, де матеріал, що відлітає, може спричинити травми.

**E)** Перед використанням інструмента завжди візуально перевіряйте, щоб подрібнювальні засоби, гвинти таких засобів та інші кріплення були надійно затягнуті, щоб корпус був не пошкоджений, а всі щитки та екрани встановлені на своїх місцях. Замінійте зношені або пошкоджені компоненти комплектом для збереження балансу. Замініть пошкоджені або нерозбірливі етикетки.

**F)** Перед роботою перевірте шнур живлення та подовжувач на предмет ознак пошкодження або старіння. Якщо шнур живлення пошкоджено під час роботи, негайно відключіть його від мережі живлення. **НЕ ТОРКАЙТЕСЯ ШНУРА ЖИВЛЕННЯ ДО ВІДКЛЮЧЕННЯ ВІД МЕРЕЖІ ЖИВЛЕННЯ.** Не використовуйте інструмент, якщо шнур пошкоджений або зношений.

**G)** Ніколи не використовуйте прилад, якщо поблизу є люди, особливо діти, чи домашні тварини.

PT

IT

EL

PL

RU

KZ

UA

RO

EN

## **2.8 ПОПЕРЕДЖЕННЯ ЩОДО БЕЗПЕКИ РОБОТИ З ПОДРІБНЮВАЧЕМ ЕКСПЛУАТАЦІЯ**

**A)** Перед запуском інструмента перевірте, щоб подавальна камера була порожня.

**B)** Тримайте своє обличчя та тіло подалі від отвору подачі.

**C)** Не допускайте потрапляння рук або інших частин тіла або частин одягу всередину камери, випускного лотка та тримайте їх подалі від рухомих частин.

**D)** Завжди стійте твердо й тримайте рівновагу. Не дотягуйте з інструментом в руках. Ніколи не стійте на більш високому рівні, ніж основа інструмента при подачі в нього сміття.

**E)** Під час роботи з інструментом завжди тримайтеся подалі від зони розвантаження.

**F)** Під час подачі сміття в інструмент будьте дуже уважні, щоб не подавати шматки металу, каміння, пляшки, банки або інші сторонні предмети.

**G)** Якщо подрібнювальний механізм натикається на будь-який сторонній предмет, або якщо інструмент починає видавати незвичний шум або вібрувати, негайно відключіть живлення та дайте інструменту зупинитися. Вийміть вилку з розетки та дійте, як описано нижче, перед повторним запуском інструмента та його експлуатацією:

I) огляньте на наявність пошкоджень;

II) замініть чи відремонтуйте будь-які пошкоджені деталі;

III) перевірте та затягніть будь-які ослаблені деталі.

**Н)** Не допускайте скупчення порізаного матеріалу в зоні викиду, це перешкоджає правильному відвантаженню та може спричинити викид матеріалу через вхідний завантажувальний отвір.

**І)** Якщо інструмент засмітився, відключіть джерело живлення та вийміть вилку з розетки перед очищенням від сміття.

**Ј)** Ніколи не працюйте інструментом з несправними екранами та щитками або без захисних засобів, наприклад, колектора для сміття.

**ПРИМІТКА.** Якщо збірник для сміття не використовується, текст прикладу може бути видалений.

**К)** Тримайте джерело живлення чистим від сміття та інших скупчень, щоб запобігти пошкодженню джерела живлення або можливій пожежі.

**Л)** Не транспортуйте інструмент, коли працює джерело живлення.

**М)** Зупиніть інструмент і витягніть вилку з розетки. Переконайтеся, що всі рухомі частини повністю зупинилися:

- перш ніж залишати інструмент,
- перш ніж видаляти засмічення або прочищати жолоб,
- перш ніж перевіряти, очищувати інструмент і працювати з ним.

**Н)** Не нахилийте інструмент, коли працює джерело живлення.

## **2.9 ПОПЕРЕДЖЕННЯ ЩОДО БЕЗПЕКИ РОБОТИ З ПОДРІБНЮВАЧЕМ ОБСЛУГОВУВАННЯ ТА ЗБЕРІГАННЯ**

**А)** Коли інструмент зупинений для технічного обслуговування, огляду або зберігання, або для заміни приладдя, вимкніть джерело живлення, відключіть від електромережі та впевніться, що всі рухомі частини повністю зупинилися. Перед будь-яким оглядом, регулюванням тощо дайте інструменту охолонути. Обслуговуйте інструмент з обережністю та тримайте його в чистоті.

**В)** Зберігайте інструмент в сухому, недоступному для дітей місці.

**С)** Перш ніж сховати інструмент на зберігання, дайте йому охолонути.

**D)** При технічному обслуговуванні подрібнювальних засобів слід пам'ятати, що незважаючи на те, що джерело живлення відключене через функцію блокування щитка, ці засоби ще можуть рухатись.

**E)** Зношені та пошкоджені частини замініуйте заради безпеки. Використовуйте лише оригінальні запасні деталі та приладдя.

**F)** Ніколи не відключайте функцію блокування щитка.

## **2.10 ПОПЕРЕДЖЕННЯ ЩОДО БЕЗПЕКИ РОБОТИ З ПОДРІБНЮВАЧЕМ ДОДАТКОВІ ВКАЗІВКИ ЩОДО ТЕХНІКИ БЕЗПЕКИ ДЛЯ МАШИН З ВСТАНОВЛЕНИМ МІШКОМ**

Вимикайте інструмент перед встановленням або зніманням мішку для сміття.

## **2.11 ПОПЕРЕДЖЕННЯ ЩОДО БЕЗПЕКИ РОБОТИ З ПОДРІБНЮВАЧЕМ РЕКОМЕНДАЦІЇ**

Живлення на інструмент слід подавати через пристрій захисного відключення (ПЗВ) зі струмом розчеплення не більше 30 мА. Перед використанням інструмента завжди візуально перевіряйте, щоб подрібнювальні засоби, гвинти таких засобів та інші кріплення були надійно затягнуті, щоб корпус був не пошкоджений, а всі щитки та екрани встановлені на своїх місцях. Замініуйте зношені або пошкоджені компоненти комплектом для збереження балансу. Замініть пошкоджені або нерозбірливі етикетки. Використовуйте лише оригінальні запасні деталі та приладдя.

FR

ES

PT

IT

EL

PL

RU

KZ

UA

RO

EN

FR

## **2.12 ДОДАТКОВІ ПОПЕРЕДЖЕННЯ ЩОДО БЕЗПЕКИ РОБОТИ З ПОДРІБНЮВАЧЕМ**

• **ПОПЕРЕДЖЕННЯ.** У деяких країнах нормативно-правові акти визначають, в який час доби та в які особливі дні дозволяється використовувати вироби, та які обмеження застосовуються! Зверніться до своєї громади щодо детальної інформації та дотримуйтеся правил, щоб зберегти мирне сусідство та уникнути вчинення адміністративних правопорушень! Використовуйте інструмент тільки в розумний час, не рано вранці, пізно вночі або у вихідні чи святкові дні, коли можна потурбувати людей. Дізнайтеся про місцеві обмеження.

- Довгий матеріал, що виступає з машини, може випадково вдарити вас під час затягання лезами. Тримайте безпечну відстань.
- Пил від деяких фарб, покриттів та матеріалів може спричинити подразнення чи алергічні реакції. Пил з деревини дуба, бука, МДФ та інших є канцерогенним. Матеріали, які містять азбест, можуть оброблювати тільки спеціалісти.
- Утримуйте етикетки і таблички машини в гарному стані. На них написана важлива інформація з техніки безпеки. Якщо написи нерозбірливі або відсутні, зверніться до продавця для їх заміни.

ES

PT

IT

EL

PL

## **2.13 ЗМЕНШЕННЯ ВПЛИВУ ВІБРАЦІЇ ТА ШУМУ**

Для зменшення впливу шуму та вібрації обмежте час роботи, використовуйте режими роботи з низьким рівнем шуму та вібрації і надавайте засоби індивідуального захисту. Візьміть до відома наступне, щоб звести до мінімуму ризику впливу вібрації та шуму:

1. Використовуйте інструмент тільки відповідно до його призначення та цієї інструкції.
2. Переконайтесь, що інструмент знаходиться у гарному стані та гарно обслуговується.
3. Використовуйте правильне приладдя для інструмента та переконайтесь, що воно знаходиться у гарному стані.
4. Міцно тримайте інструмент за ручки/поверхню захоплення.
5. Обслуговуйте цей інструмент згідно з цією інструкцією та гарно змащуйте його (у разі потреби).
6. Плануйте свій робочий графік, щоб у випадку впливу високої вібрації ви мали більше часу на відпочинок.

RU

KZ

UA

## **2.14 ЗАЛИШКОВІ РИЗИКИ**

Навіть, якщо ви використовуєте виріб у відповідності з усіма вимогами безпеки, залишаються потенційні ризики отримання травми та пошкоджень. У зв'язку з конструкцією та дизайном інструмента можуть виникнути такі загрози:

→ Шкода здоров'ю внаслідок вібрації, якщо виріб використовується протягом тривалого періоду часу або управляється не адекватно або обслуговується не належним чином.

→ Травми і пошкодження майна через зламане ріжуче приладдя або раптовий удар об приховані об'єкти під час експлуатації.

→ Небезпека отримання травми та пошкодження майна через предмети, що відлітають.

→ Тривале використання цього інструмента піддає користувача вібрації та може призвести до синдрому "білих пальців". Щоб зменшити ризик, надягайте захисні рукавиці та тримайте руки в теплі. Якщо з'являться симптоми "білих пальців", негайно зверніться до лікаря. Симптомами "білих пальців" можуть бути оніміння, втрата чутливості, пощипування, поколювання, біль, втрата сили, зміна кольору і стану шкіри. Зазвичай ці симптоми проявляються на пальцях, руках або зап'ястях. Ризик зростає при низьких температурах.

RO

EN

## 2.15 ОБСЛУГОВУВАННЯ

Віддавайте свій електроінструмент в ремонт кваліфікованому фахівцеві та використовуйте тільки оригінальні запасні частини. Це забезпечить надійну роботу інструмента.

Якщо шнур живлення пошкоджений, то, щоб запобігти ураженню електричним струмом, заміну має виконати виробник або його сервісна служба.

Якщо вугільні щітки необхідно замінити, це має робити кваліфікований фахівець з ремонту (завжди замінювати одночасно обидві щітки).

## 2.16 СИМВОЛИ НА ВИРОБІ





**ПОПЕРЕДЖЕННЯ! УСІ ЗНАКИ БЕЗПЕКИ НА ВИРОБІ МАЮТЬ БУТИ ЧИСТИМИ ТА РОЗБІРЛИВИМИ. ЯКЩО ЗНАКИ БЕЗПЕКИ ВІДСУТНІ АБО НЕРОЗБІРЛИВІ, ЇХ НЕОБХІДНО ЗАМІНИТИ, ЗВЕРНУВШИСЬ ДО ВІДДІЛУ ПІСЛЯПРОДАЖНОГО ОБСЛУГОВУВАННЯ МІСЦЕВОГО ДИЛЕРА.**

	Відповідає Європейським стандартам: цей символ означає, що виріб відповідає чинним Європейським директивам і він пройшов випробування на відповідність цим директивам.		
	Єдиний знак обігу продукції на ринку країн-членів Митного союзу.		Згідно з технічним регламентом України.
	Міжнародний код захисту (ступінь захисту від проникнення пилу та води).		Перед використанням виробу прочитайте та зрозумійте всі інструкції, дотримуйтеся всіх попереджень та інструкцій щодо техніки безпеки.
	Не викидайте відпрацьовані електричні вироби разом з побутовими відходами. Віддавайте на вторинне перероблення у відповідні заклади. Зверніться за порадою щодо утилізації до місцевих органів влади або роздрібних продавців.		
	Небезпека відкинутого предмета, не допускайте сторонніх осіб і домашніх тварин у небезпечну зону.		Прочитайте посібник з експлуатації.

	Надягайте засоби захисту органів слуху.		Тримайте руки подалі від рухомих частин
			Не використовуйте в якості сходинок
	Надягайте захисні рукавиці.		Вдягайте міцне, нековзне взуття
	Надягайте одяг, який щільно облягає тіло.		В разі пошкодження шнура живлення негайно відключіть машину від мережі живлення.
	Зачекайте, доки зупиняться всі деталі машини, перш ніж торкатися їх.		Машини класу II – подвійна ізоляція
<b>P40</b>	Машини з маркуванням (P40) працюють із перервами до стабілізації або протягом 30 циклів, залежно від того, що буде досягнуто раніше, кожен цикл включає період роботи 40 с при номінальній потужності споживання і період 60 с при роботі без навантаження. Температура вимірюється наприкінці періоду навантаження.		Вимикайте інструмент і виймайте вилку з мережі перед виконанням будь-яких робіт з очищення, ремонту або в разі пошкодження шнура.
	Попередження! Щоб уникнути небезпеки задушення тримайте цей поліетиленовий пакет подалі від немовлят і дітей!		

## 2.17 СИМВОЛИ В ЦЬОМУ ПОСІБНИКУ

	Тип та джерело небезпеки: недотримання цього попередження може призвести до травм або смерті.		Тип та джерело небезпеки: Цей символ означає, що пошкодження виробу, навколишнього середовища або іншого майна, може виникнути внаслідок недотримання цього попередження.
---	---	---	---

	Примітка: цей символ означає важливу інформацію для кращого розуміння виробу.		Прочитайте посібник з експлуатації: цей символ означає, що вам потрібно уважно прочитати посібник з експлуатації.
	Цей виріб підлягає вторинному переробленню. Якщо він більше не придатний для використання, віднесіть його в пункт збирання відходів.		Утилізуйте цей посібник
 PAP	Код перероблення паперу.		Гарантований рівень звукової потужності (випробування згідно з Директивою 2000/14/ЄС, змінена на 2005/88/ЄС).
	Дивіться відповідні зображення наприкінці посібника.		

### 3. ТЕХНІЧНІ ДАНІ

<b>Модель</b>	<b>ESH2-40.4</b>
<b>Номинальна напруга / частота</b>	<b>220-240 В~, 50 Гц</b>
<b>Номинальна споживана потужність</b>	<b>2500 Вт (P40)</b>
<b>Максимальний струм</b>	<b>10 А</b>
<b>Режим експлуатації</b>	<b>P40:2500W S1:2200W</b>
<b>Швидкість холостого ходу</b>	<b>5000 хв<sup>-1</sup></b>
<b>Макс. діаметр подрібнення</b>	<b>макс. Ø 40 мм</b>
<b>Мішок для трави</b>	<b>40 л</b>
<b>Приблизна маса</b>	<b>10.6 кг</b>
<b>Вимірний рівень звукової потужності на місці оператора L<sub>РА</sub></b>	<b>99.3 дБ(А)</b>
<b>Похибка К<sub>РА</sub></b>	<b>3 дБ(А)</b>
<b>Вимірний рівень звукової потужності L<sub>WA</sub></b>	<b>107 дБ(А)</b>
<b>Похибка К<sub>WA</sub></b>	<b>2.4 дБ(А)</b>
<b>Гарантований рівень звукової потужності L<sub>WA</sub> (відповідно до норми 2000/14/ЄС з поправками 2005/88/ЄС)</b>	<b>110 дБ(А)</b>
<b>Ступінь захисту оболонки</b>	<b>IPX4</b>



Значення рівня шуму визначається залежно від норм контролю рівня шуму, що наведені у EN13683 користанням основних стандартів EN ISO 3744 і EN ISO 11094.

Рівень звукової інтенсивності для оператора може перевищувати 85 дБ(А), тому необхідні засоби захисту органів слуху.

Зазначені цифри рівня шуму є рівнями емісії та не обов'язково є безпечними робочими значеннями. Фактори, які впливають на фактичний рівень впливу шуму, включають в себе характеристики робочого приміщення, інші джерела шуму тощо, наприклад, кількість машин та інших суміжних процесів, а також тривалість часу, протягом якого оператор піддається впливу шуму. Крім того, допустимий рівень емісії шуму може змінюватись залежно від вашої країни. Але, ця інформація дозволить оператору машини зробити кращу оцінку небезпеки і ризику.

## 4. СКЛАДАННЯ



**ПОПЕРЕДЖЕННЯ! ПЕРЕД ПОЧАТКОМ РОБОТИ СЛІД ПОВНІСТЮ СКЛАСТИ ВИРІБ! НЕ ВИКОРИСТОВУЙТЕ ВИРІБ, ЯКИЙ СКЛАДЕНИЙ ЛИШЕ ЧАСТКОВО АБО СКЛАДЕНИЙ З ПОШКОДЖЕНИМИ ДЕТАЛЯМИ! ВИКОНУЙТЕ ІНСТРУКЦІЇ ЩОДО СКЛАДАННЯ КРОК ЗА КРОКОМ, ВИКОРИСТОВУЮЧИ СУПРОВІДНІ ЗОБРАЖЕННЯ ЯК НАОЧНЕ ПРИЛАДДЯ, І ВИ ЛЕГКО СКЛАДЕТЕ ВЕСЬ ВИРІБ.**

### 4.1 РОЗПАКУВАННЯ

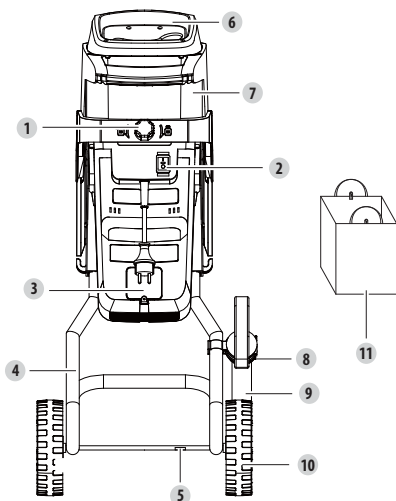

1. Ручка фіксування завантажувального бункера
2. Кнопка перемикача
3. Легкий доступ до вугільних щіток
4. Сійка в зборі
5. Вісь
6. Завантажувальний бункер
7. Основний корпус
8. Тримач мішалки
9. Лопать
10. Колесо (два)
11. Мішок для трави

#### Вказівки з розпакування:

- Під час розпакування надягайте захисні рукавиці.
- Не використовуйте різак, ніж, пилку або будь-який аналогічний інструмент для розпакування.

- Переносіть інструмент тільки за ручку (6).
- Зберігайте коробку для подальшого використання (транспортування та зберігання).
- Зберігайте посібник з експлуатації в сухому місці для подальшого використання.

## 4.2 ВСТАНОВЛЕННЯ

### Збирання підставки виробу: зображення (2.1) – (2.3)

Під'єднайте колеса (10) та вісь (5) до станини в зборі (4).

Прикрутіть станину в зборі до виробу та встановіть травозбірник на гачки в нижній частині основного корпусу (7).

## 4.3 ПІДГОТОВКА



**ПОПЕРЕДЖЕННЯ! ТРИМАЙТЕ ДІТЕЙ ТА ДОМАШНІХ ТВАРИН НА БЕЗПЕЧНІЙ ДИСТАНЦІЇ ВІД МАШИНИ. МІСЦЕВЕ ЗАКОНОДАВСТВО МОЖЕ ВСТАНОВЛЮВАТИ МІНІМАЛЬНИЙ ВІК ДЛЯ ОПЕРАТОРА ПОДРІБНЮВАЧА.**

### Носіть захисне спорядження: зображення (3.1)

Перед використанням виробу обов'язково надягніть такі засоби захисту:

- захисні окуляри;
- Навушники
- захисний комбінезон;
- Маска для обличчя
- Захисні рукавички
- Захисне взуття

## 4.4 ПЕРШЕ ВИКОРИСТАННЯ



**ПОПЕРЕДЖЕННЯ! ПРОЧИТАЙТЕ РОЗДІЛ «ПРАВИЛА ТЕХНІКИ БЕЗПЕКИ» НА ПОЧАТКУ ЦЬОГО ПОСІБНИКА, ВКЛЮЧНО ВЕСЬ ТЕКСТ У ПІДЗАГОЛОВКУ, ПЕРШ НІЖ ВИКОРИСТОВУВАТИ ЦЕЙ ВИРІБ.**

Будьте особливо уважні при першому використанні інструмента: зосередьтеся та присвятіть всю свою увагу цьому першому використанню. Зробіть першу пробу на вільному просторі без жодних перешкод і навколишніх предметів.

## 4.5 ЕКСПЛУАТАЦІЯ



**УВАГА! ДУЖЕ ДОВГІ РОСЛИНИ, ЯКІ ВИСТУПАЮТЬ ЗА КРАЙ ПОДРІБНЮВАЧА, МОЖУТЬ РАПТОВО РОЗГОЙДУВАТИСЬ, КОЛИ ІХ ЗАХОПЛЮЮТЬ ЛЕЗА. КРАЙ ПОДРІБНЮВАЧА МОЖЕ РІЗКО ВІДХИЛИТИСЯ, КОЛИ ВОНИ ПОТРАПЛЯТЬ ПІД ЛЕЗА. ТРИМАЙТЕ БЕЗПЕЧНУ ВІДСТАНЬ.**

### Увімкнення / вимкнення: зображення (4.1)

Закріпивши подовжувач, підключіть його до джерела живлення. Щоб запустити електричний подрібнювач, поверніть вправо фіксувальну ручку (1) і посуňte перемикач ON/OFF (УВІМК./ВИМК.) (2) вгору. Щоб вимкнути інструмент, посуňte вниз перемикач ON/OFF (увімк./вимк.).

FR

## 5. ТРАНСПОРТУВАННЯ

Транспортування інструмента може вимагати дотримання певних вимог, характерних для вашої країни. Будь ласка, поважайте їх, звернувшись до органів влади своєї країни.

ES

Дайте інструменту охолонути протягом 2 годин зовні, перш ніж транспортувати його. Переконайтеся, що температура під час транспортування ніколи не буде виходити за межі температури, що вказана у розділі щодо зберігання. Захистить виріб від важких ударів або сильних вібрацій, які можуть виникнути під час перевезення в транспортному засобі. Зафіксуйте виріб, щоб запобігти його падінню або зісковзуванню.

PT

## 6. ПІДГОТОВКА ДО ЗИМИ ТА ЗБЕРІГАННЯ

IT

### 6.1 ЗБЕРІГАННЯ ВИРОБУ

Дайте інструменту охолонути протягом 2 годин зовні перед його зберіганням. Надійно закріпіть інструмент у разі транспортування (вийміть лезо). Ретельно огляньте інструмент на предмет зношених, незакріплених або пошкоджених деталей. Очистіть виріб перед зберіганням.

EL

Зберігайте інструмент в чистому, сухому, добре провітрюваному місці з температурою від 4 до 24 °С. Накрийте його, щоб забезпечити додатковий захист. Не піддавайте виріб впливу сонячних променів. Переконайтеся, що виріб завжди захищений від холоду та вологи. Для зберігання ми рекомендуємо використовувати оригінальну упаковку або накривати інструмент відповідною тканиною або коробкою, щоб захистити його від пилу.

PL

RU

## 7. ТЕХНІЧНЕ ОБСЛУГОВУВАННЯ

KZ

### 7.1 ЧИЩЕННЯ



**ПОПЕРЕДЖЕННЯ! НЕ ОБРОБЛЯТИ РІЗАЛЬНІ ДЕТАЛІ БЕЗ РУКАВИЦЬ, ОСКІЛЬКИ ВОНИ ГОСТРІ ТА МОЖУТЬ БУТИ ГАРЯЧИМИ ПІСЛЯ ВИКОРИСТАННЯ, ПОТЕНЦІЙНО ЗАВДАЮЧИ ТРАВМИ.**

UA

RO

#### Чищення виробу: зображення (5.1)

Дайте інструменту охолонути протягом 2 годин зовні, перш ніж чистити його. Вийміть лезо з фіксатора леза.

EN

Тримайте всі захисні пристрої, вентиляційні отвори та корпус мотора якомога чистішими, без сміття та бруду. Протріть обладнання ганчіркою. Настійно рекомендується чистити виріб після кожного використання. Не використовуйте мийні засоби, оскільки вони можуть роз'їдати пластик та послабити цілісність конструкції виробу.

## 7.2 ГРАФІК ОБСЛУГОВУВАННЯ

Деталь	Дія	Перед / після кожного використання	Кожні 10 годин
Ніж	ПЕРЕВІРИТИ	.	
	ПОЧИСТИТИ	.	
	ЗАМІНИТИ	КОЛИ ЦЕ НЕОБХІДНО / ДИВІТЬСЯ РОЗДІЛ ЩОДО УСУНЕННЯ НЕСПРАВНОСТЕЙ	

## 7.3 ЗАМІНА

Для технічного обслуговування використовуйте тільки ідентичні запчастини. Використання будь-яких інших частин створює небезпеку або може призвести до поломки виробу. Якщо вам потрібно замінити ніж, переконайтеся, що збігаються наступні характеристики: однакова форма, однакова довжина, однакова товщина, однакова маса, той же матеріал.

Наступні деталі цієї машини можуть бути замінені користувачем.

→ Лезо (8231-545201)

Деякі деталі наявні у авторизованого дилера або їх можна придбати в сервісному центрі.

FR

ES

PT

IT

EL

PL

RU

KZ

**UA**

RO

EN

FR

## 7.4 ЗОБРАЖЕННЯ В РОЗІБРАННОМУ ВИГЛЯДІ

ES

**i** ЗМІННІ ЗАПАСНІ ЧАСТИНИ ДОСТУПНІ ПРОТЯГОМ 5 РОКІВ ПІСЛЯ ПРИДБАННЯ ВИРОБУ.

PT

IT

EL

PL

RU

KZ

UA

RO

EN

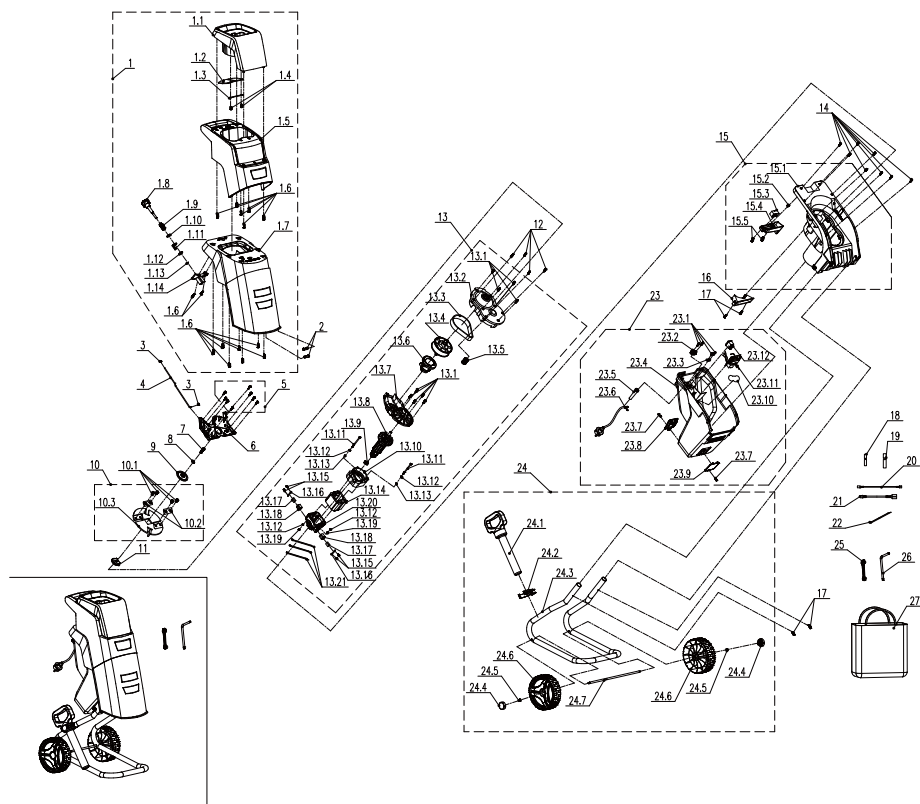

ПОЗ.	ОПИС
1	Верхня частина корпусу
2	Штифт
3	Гайка
4	Дишла
5	Гвинт
6	Блокувальна дошка

7	Гвинт
8	Прокладка
9	Насипний шар
10	Основа леза в зборі
11	Блок трансмісії
12	Гвинт
13	Блок трансмісії
14	Гвинт

15	Базовий корпус у зборі
16	Вітровий щиток
17	Гвинт
18	Термозбіжна трубка
19	Термозбіжна трубка
20	З'єднувальний провід

ПОЗ.	ОПИС
21	З'єднувальний провід
22	Кабельні стяжки

23	Моторний відсік у зборі
24	Колеса, Штанга, Завантажувальний бункер

25	Гайковим ключ
26	Гайковим ключ
27	Мішок для трави

## 7.5 УСУНЕННЯ НЕСПРАВНОСТЕЙ



**НЕБЕЗПЕКА! РИЗИК ТРАВМИ ЧЕРЕЗ УРАЖЕННЯ ЕЛЕКТРИЧНИМ СТРУМОМ.**

**ПЕРЕД ВИКОНАННЯМ БУДЬ-ЯКИХ РОБІТ З УСУНЕННЯ НЕСПРАВНОСТЕЙ ВИМКНІТЬ ВИРІБ.**

Проблема	Можлива причина	Усунення	Кваліфікація
Інструмент не вмикається.	Не підключений до джерела живлення.	Підключіть до джерела живлення.	Клієнт
	Шнур живлення або вилка пошкоджені.	Віддати на перевірку кваліфікованому електрику.	Служба післяпродажного обслуговування
	Інше електричне пошкодження інструмента.	Віддати на перевірку кваліфікованому електрику.	Служба післяпродажного обслуговування
	Спрацював захист від перевантаження.	Зачекайте, доки машина не охолоне, і натисніть кнопку "ON".	Клієнт
	Щиток ножа не закріплений належним чином.	Правильно закріпіть щиток ножа.	Клієнт
Матеріал не подрібнюється чисто.	Протилежний ніж неправильно відрегульовано	Відрегулюйте правильно протилежний ніж.	Клієнт
Надмірна вібрація або шум.	Ніж пошкоджено.	Замініть лезо	Клієнт
	Ніж заблоковано.	Усуньте блокування..	Клієнт
	Ослаблені болти/ручки.	Затягніть болти/ручки.	Клієнт

FR

**7.6 ФАТАЛЬНІ ОБСТАВИНИ: КРИТИЧНІ ПРОБЛЕМИ**

Проблема	Усунення
Під час роботи з інструмента йде дим.	Негайно зупиніть машину, а потім зверніться до сервісного центру

ES

PT

**8. КІНЕЦЬ ТЕРМІНУ СЛУЖБИ**

Не утилізуйте електричні вироби разом з побутовим сміттям. Вживані електричні вироби необхідно збирати окремо та відносити на утилізацію в спеціальні пункти збору. За додатковою інформацією щодо утилізації зверніться до місцевих органів влади або до свого дилера.

IT

EL

**9. ГАРАНТІЯ**

PL

**9.1 ГАРАНТІЯ STERWINS**

Вироби фірми STERWINS розроблені відповідно до найвищих стандартів якості виробів, призначених для споживчого ринку. Ця гарантія продажу діє протягом 5 років від дати придбання виробу. Ця гарантія охоплює всі дефекти матеріалів та виготовлення: відсутність деталей та елементів та пошкодження, що виникають у звичайних умовах експлуатації. Ремонт і заміна деталей не означають продовження початкової гарантії. Ви повинні бути в змозі надати підтвердження покупки цього виробу та дати покупки. Гарантія на виріб обмежена вартістю виробу.

RU

KZ

**9.2 ВИКЛЮЧЕННЯ ГАРАНТІЇ**

Гарантія не поширюється на проблеми та інциденти, що виникають у результаті неправильного використання виробу. Гарантія не поширюється на:

- Виріб, який використовувався неналежним чином
- Пошкодження внаслідок транспортування або налаштування цього виробу;
- Ремонт та/або заміна деталей третіми особами
- Пошкодження від дії зовнішніх факторів або сторонніх предметів, наприклад піску або каміння;
- Пошкодження внаслідок недотримання правил техніки безпеки та інструкцій з експлуатації
- Розбирання або відкривання виробу
- Перебування виробу у вологому середовищі (роса, дощ, занурення у воду тощо);
- Виріб, який використовувався з професійною метою
- виріб, який піддавався температурам, що виходять за межі, вказані в розділі «Зберігання».

UA

RO

EN

Виріб має використовуватись у звичайних умовах експлуатації, а не для професійних цілей. Тому ця гарантія не розповсюджується на вироби, що використовуються компаніями з упорядкування та озеленення, місцевими органами влади, а також компаніями, які пропонують оплачуваний або безоплатний прокат обладнання.

У разі виникнення проблеми або виявлення дефекту необхідно спочатку звернутися до дилера STERWINS. У більшості випадків саме він зможе вирішити проблему або усунути дефект. Зберігайте рахунок-фактуру або квитанцію, оскільки їх необхідно буде пред'явити для обробки будь-яких претензій.



## Introducere

Vă mulțumim că ați ales acest produs. La proiectarea și fabricarea produselor noastre, depunem toate eforturile pentru a asigura o calitate excelentă care să întâmpine nevoile utilizatorilor.

**IMPORTANT! PENTRU CA ACEST PRODUS SĂ VĂ ADUCĂ SATISFAȚIE DEPLINĂ LA MONTARE, UTILIZARE ȘI ÎNTREȚINERE, VĂ RECOMANDĂM SĂ CITIȚI CU ATENȚIE ACEST MANUAL ÎNAINTE DE A UTILIZA PRODUSUL. VĂ RUGĂM SĂ ACORDAȚI ATENȚIE AVERTIZĂRILOR DE BAZĂ REFERITOARE LA SIGURANȚĂ DIN ACEST MANUAL ȘI SĂ PĂSTRAȚI MANUALUL PENTRU CONSULTĂRI VIITOARE.**



**IMPORTANT, A SE PĂSTRA PENTRU CONSULTĂRI VIITOARE: VĂ RUGĂM SĂ CITIȚI CU ATENȚIE**

### 1. UTILIZAREA PREVĂZUTĂ A TOCĂTORULUI ELECTRIC

Acest produs este destinat numai utilizării în aer liber și nu trebuie utilizat în interiorul unei clădiri în nicio circumstanță. Acest tocător electric ESH2-40.4 este conceput cu o putere maximă de intrare de 2500W (P40).

Acest produs este destinat reducerii deșeurilor organice de grădină biodegradabile în bucăți mai mici, cum ar fi frunze și ramuri mici, și se utilizează într-o poziție staționară de către un operator care stă pe pământ.

Acest produs nu este destinat mărunțirii bucăților de metal, pietre, sticle, conserve etc. sau a deșeurilor moi, cum ar fi gunoiul de bucătărie.

Acest produs este destinat utilizării casnice neintensive, numai în spații de dimensiuni mici; nu este adecvat pentru aplicații comerciale sau pentru spații deschise mai mari și nu ar trebui utilizat în alt scop decât cel descris. Respectarea acestor instrucțiuni va optimiza durata de viață a produsului.

După despachetarea produsului, asigurați-vă că acesta este complet și toate accesoriile (dacă există) sunt prezente. Dacă produsul este avariat sau prezintă defecte, vă rugăm nu-l utilizați și predați-l magazinului de unde l-ați achiziționat. Dacă transmiteți această sculă altor persoane, vă rugăm predați-o împreună cu acest manual de instrucțiuni.

**Vă rugăm să rețineți că echipamentul nostru nu a fost proiectat pentru utilizare în scop comercial sau pentru aplicații industriale. Garanția noastră va fi nulă dacă mașina este utilizată în scop comercial, pentru aplicații industriale sau în scopuri echivalente. Acest produs a fost conceput să fie utilizat pe o perioadă de 5 ani (Durată de viață preconizată).**

FR

ES

PT

IT

EL

PL

RU

KZ

UA

RO

EN



FR

## 2. INSTRUCȚIUNI PRIVIND SIGURANȚA



**AVERTISMENT CITITI TOATE INSTRUCȚIUNILE, AVERTISEMENTELE DE SIGURANȚĂ, ILUSTRATIILE, ȘI SPECIFICATIILE LIVRATE ÎMPREUNĂ CU ACEASTA SCULĂ ELECTRICĂ. NERESPECTAREA TUTUROR AVERTISEMENTELOR ȘI INSTRUCȚIUNILOR POATE DUCE LA ELECTROCUTARE, INCENDIU ȘI/SAU ACCIDENTE GRAVE.**

ES

PT

IT

EL

PL

RU

KZ

UA

RO

EN

**PĂSTRAȚI TOATE AVERTIZĂRILE ȘI INSTRUCȚIUNILE PENTRU CONSULTARE ULTERIOARĂ.**

### 2.1 INSTRUCȚIUNI GENERALE DE SIGURANȚĂ PRIVIND SCULELE ELECTRICE

Termenul «sculă electrică» din avertismente se referă la scula dumneavoastră electrică operată de la priză (cu fir) sau cea operată cu baterie (fără fir). Nu operați niciodată produsul în apropierea structurilor de sticlă, a automobilelor, camionetelor, geamurilor situate la mezanin, a ferestrelor culisante în jos etc. fără ajustarea corespunzătoare a unghiului de evacuare.

**Nu forțați sau nu supraîncărcați produsul. Acesta va funcționa mai bine și mai sigur dacă este utilizat la viteza la care a fost conceput să funcționeze.**

Dacă produsul este deja asamblat, asigurați-vă că toate șuruburile sunt bine strânse înainte de a-l utiliza. Dacă produsul necesită asamblarea de către dumneavoastră, vă rugăm asigurați-vă, în momentul desfacerii ambalajului, că toate elementele necesare montării produsului sunt prezente. Dacă produsul este avariat sau prezintă defecte, nu-l utilizați și predați-l celui mai apropiat magazin.

### 2.2 AVERTIZĂRI PENTRU SIGURANȚA ZONEI DE LUCRU

**A) Mențineți zona de lucru curată și bine iluminată.** Zonele dezordonate și întunecoase predispun la accidente.

**B) Nu puneți în funcțiune sculele electrice în atmosfere explozive, cum ar fi în prezența lichidelor, gazelor sau prafurilor inflamabile.**

Sculele electrice creează scânteii, care pot aprinde praful sau gazele.

**C) Nu lăsați copiii și trecătorii să se apropie în timp ce utilizați o sculă electrică.** Distragerea atenției poate provoca pierderea controlului.

### 2.3 AVERTIZĂRI PENTRU SIGURANȚA ELECTRICĂ

**A) Ștecherile sculelor electrice trebuie să corespundă cu priza de rețea electrică. Nu modificați niciodată ștecherul, sub nicio formă. Nu utilizați adaptoare de priză cu scule electrice împământate.** Ștecherile nemodificate și prizele adecvate vor reduce riscul de electrocutare.

**B) Evitați contactul corpului cu suprafețele legate la împământare, cum sunt țevile, caloriferele, mașinile de gătit și frigiderele.**

Acest lucru reprezintă un risc sporit de electrocutare în cazul care corpul dumneavoastră este expus la împământare.

**C) Nu expuneți sculele electrice la ploaie sau condiții de umezeală.** Pătrunderea apei într-o sculă electrică va crește riscul de electrocutare.

**D) Nu folosiți în mod abuziv cablul de alimentare. Nu utilizați niciodată cablul de alimentare pentru a transporta, a trage sau a scoate din priză scula electrică. Țineți cablul de alimentare departe de căldură, ulei, margini tăioase sau piese în mișcare. Cablurile electrice deteriorate sau încălcite cresc riscul de electrocutare.**

**E) Când utilizați o sculă electrică în aer liber utilizați un cablu prelungitor adecvat pentru utilizarea în aer liber.** Utilizarea unui cablu adecvat pentru utilizare în aer liber reduce riscul de electrocutare.

## **2.4 AVERTIZĂRI PENTRU SIGURANȚA PERSONALĂ**

**A) Fiți vigilent, urmăriți ceea ce faceți și apelați la bunul simț când utilizați o sculă electrică. Nu utilizați o sculă electrică când sunteți oșobit, sau sub influența drogurilor, a alcoolului sau a medicației.** Un moment de neatenție în timp ce utilizați sculele electrice se poate solda cu vătămări corporale grave.

**B) Utilizați echipament individual de protecție. Purtați întotdeauna echipament de protecție pentru ochi și urechi în timp ce utilizați mașina.** Echipamentele de protecție, cum ar fi masca de praf, bocancii de protecție antiderapanți, casca sau protecțiile auditive utilizate în condiții corespunzătoare, vor reduce vătămarile corporale.

**C) Preveniți pornirea accidentală. Asigurați-vă că întrerupătorul este poziționat pe off (oprit) înainte de conectarea la sursa de energie electrică și/sau acumulator, înainte de ridicarea sau transportarea sculei.**

Transportul sculelor electrice cu degetul pe întrerupător sau cu alimentarea cu energie electrică pornită, predispune la accidente.

**D) Îndepărtați orice cheie de reglare înainte de a porni scula electrică.** O cheie reglabilă sau una fixă lăsată într-o piesă rotativă a sculei electrice poate duce la accidente.

## **2.5 UTILIZAREA ȘI ÎNGRIJIREA SCULELOR ELECTRICE**

**A) Nu forțați scula electrică. Utilizați scula electrică corespunzătoare pentru aplicația dumneavoastră.** Scula electrică corespunzătoare va efectua lucrarea mai bine și în siguranță mai mare, la viteza pentru care a fost proiectată.

**F) Mașina trebuie alimentată printr-un dispozitiv de curent rezidual (DCR) cu un curent de declanșare de cel mult 30 mA.** Utilizarea unui DCR reduce riscul de electrocutare.

**G) Înainte de utilizare, verificați sursa de alimentare cu electricitate și cablul de alimentare în vederea identificării eventualelor semne de deteriorare sau de îmbătrânire.** În cazul în care cablul de alimentare este deteriorat în timpul utilizării, deconectați-l imediat de la priză. **NU ATINGEȚI CABLUL DE ALIMENTARE ÎNAINTE DE A-L DECONECTA DE LA PRIZĂ.** Nu utilizați aparatul în cazul care cablul este deteriorat sau uzat.

**E) Nu vă întindeți excesiv Păstrați-vă stabilitatea și echilibrul în orice moment.** Astfel veți avea un control mai bun asupra sculei electrice în situații neașteptate.

**F) Îmbrăcați-vă corespunzător. Nu purtați haine largi sau bijuterii. Nu vă apropiați părul și îmbrăcămintea de piesele aflate în mișcare.** Hainele largi, bijuteriile sau părul lung pot fi prinse în piesele aflate în mișcare. **În timp ce utilizați mașina, purtați întotdeauna încălțăminte trainică și pantaloni lungi.** Nu utilizați mașina desculț sau când purtați sandale deschise.

**G) Dacă sunt furnizate dispozitive pentru conectarea sistemelor de extragere și colectare a prafului, asigurați-vă că acestea sunt conectate și utilizate corespunzător.** Utilizarea colectoarelor de praf poate reduce pericolele legate de praf.

**H) Nu permiteți ca familiaritatea dobândită în urma utilizării frecvente a sculelor să vă facă să neglijați sau să nesocotiți principiile de siguranță ale sculei.** O operație neglijentă poate cauza răni grave într-o fracțiune de secundă.

**B) Nu utilizați scula electrică dacă întrerupătorul nu comută pe pozițiile pornit și oprit.** Orice sculă electrică ce nu poate fi controlată de la întrerupător este periculoasă și trebuie reparată.

FR

ES

PT

IT

EL

PL

RU

KZ

UA

RO

EN

FR

**C) Deconectați ștecherul de la sursa de alimentare și/sau setul de acumulatori de la scula electrică înainte de a efectua orice reglare, de a schimba accesoriile sau de a depozita sculele electrice.** Astfel de măsuri preventive de siguranță reduc riscul de pornire accidentală a sculei electrice.

ES

PT

IT

**D) Depozitați sculele electrice într-un loc inaccesibil copiilor și nu permiteți utilizarea sculei electrice de persoane nefamiliarizate cu aceasta sau cu aceste instrucțiuni.**

Sculele electrice sunt periculoase în mâinile utilizatorilor neinstruiți.

EL

**E) Întrețineți sculele electrice și accesoriile. Verificați dacă există abateri de la coaxialitate sau gripări ale pieselor în mișcare, avarii ale pieselor și orice altă situație care poate afecta funcționarea sculelor electrice. În caz de deteriorare, dați scula electrică la reparat înainte de utilizare.**

Multe accidente sunt cauzate de sculele electrice prost întreținute.

PL

RU

## **2.6 AVERTIZĂRI DE SIGURANȚĂ PRIVIND TOCĂTORUL INSTRUIRE**

**A)** Citiți cu atenție instrucțiunile. Familiarizați-vă cu comenzile și cu utilizarea corectă a aparatului.

**B)** Nu permiteți niciodată copiilor sau persoanelor nefamiliarizate cu aceste instrucțiuni să utilizeze mașina. Reglementările locale pot restricționa vârsta operatorului.

**F) Mențineți sculele așchietoare ascuțite și curate.** Elementele de tăiere întreținute corespunzător și cu muchii de tăiere ascuțite sunt mai puțin probabil să se îndoieie și sunt mai ușor de controlat.

**G) Utilizați scula electrică, accesoriile și capetele sculei etc. în conformitate cu aceste instrucțiuni, ținând cont de condițiile de lucru și lucrarea de efectuat.** Utilizarea sculei electrice pentru alte operații decât cele pentru care a fost concepută s-ar putea solda cu o situație periculoasă.

**H) Mențineți mânerul uscat, curat și fără ulei și vaselină.** Mânerul și suprafețele de apucare alunecoase nu permit manevrarea în siguranță și controlul asupra sculei în situații neașteptate.

KZ

UA

## **2.7 AVERTIZĂRI DE SIGURANȚĂ PRIVIND TOCĂTORUL PREGĂTIRE**

**A)** Purtați protecții auditive și ochelari de protecție. Purtați-le în permanență pe durata utilizării mașinii.

**B)** În timp ce utilizați mașina, purtați întotdeauna încălțăminte trainică și pantaloni lungi. Nu utilizați mașina desculț sau când purtați sandale deschise. Evitați purtarea articolelor largi de îmbrăcăminte sau care prezintă șnururi ori fire ce atârână.

**C)** Operați mașina într-o poziție recomandată și numai pe o suprafață fermă, dreaptă.

**D)** Nu utilizați mașina pe o suprafață pavată sau cu pietriș, unde materialele evacuate pot cauza vătămări.

**C)** Rețineți că operatorul sau utilizatorul este responsabil de accidentele sau pericolele la care sunt supuse alte persoane sau bunurile acestora.

**E)** Înainte de utilizare, întotdeauna efectuați o inspecție vizuală pentru a vă asigura că mijloacele de tăiere, adică bolțuri și alte elemente de prindere sunt bine prinse, carcasa este intactă și că apărătorile și ecranele de protecție sunt instalate. Înlocuiți în seturi componentele uzate sau avariate pentru păstrarea echilibrului. Înlocuiți etichetele distruse sau ilizibile.

**F)** Înainte de utilizare, verificați sursa de alimentare cu electricitate și cablul de alimentare în vederea identificării eventualelor semne de deteriorare sau de îmbătrânire. În cazul în care cablul de alimentare este deteriorat în timpul utilizării, deconectați-l imediat de la priză. **NU ATINGEȚI CABLUL DE ALIMENTARE ÎNAINTE DE A-L DECONECTA DE LA PRIZĂ.** Nu utilizați aparatul în cazul care cablul este deteriorat sau uzat.

RO

EN

**G)** Nu utilizați niciodată mașina în timp ce sunt oameni, mai ales copii, sau animale în apropiere.

## **2.8 AVERTIZĂRI DE SIGURANȚĂ PRIVIND TOCĂTORUL FUNCȚIONARE**

**A)** Înainte de a pune suflanta în funcțiune, camera de alimentare trebuie să fie goală.

**B)** Păstrați distanța între fața și corpul dumneavoastră și deschiderea de alimentare.

**C)** Evitați pătrunderea mâinilor sau a oricăror alte părți ale corpului sau a hainelor în camera de alimentare, jghebul de evacuare sau lângă oricare din piesele în mișcare.

**D)** Păstrați-vă stabilitatea și echilibrul în orice moment. Nu vă întindeți excesiv. Nu stați niciodată la un nivel mai înalt decât baza mașinii când o alimentați cu materiale.

**E)** Nu stați în calea zonei de evacuare în timp ce utilizați această mașină.

**F)** Când alimentați mașina cu materiale, fiți extrem de atent să nu includeți fragmente metalice, pietre, sticle, cutii sau alte corpuri străine.

**G)** Dacă mecanismul de tăiere lovește orice obiect străin sau dacă mașina începe să facă vreun zgomot neobișnuit sau să vibreze, opriți motorul și lăsați mașina să se oprească. Deconectați mașina de la alimentarea electrică și urați pașii următori înainte de a reporni și utiliza mașina:

I) inspectați pentru depistarea deteriorărilor;

II) înlocuiți sau reparați piesele deteriorate;

III) verificați și fixați piesele desfăcute.

**H)** Evitați acumularea materialelor în zona de evacuare; acest lucru poate preveni evacuarea adecvată și se poate solda cu aruncarea înapoi a materialelor în deschiderea de alimentare.

**I)** În cazul înfundării mașinii, opriți alimentarea și deconectați mașina de la alimentarea electrică înainte de a curăța resturile.

**J)** Nu utilizați niciodată aparatul cu apărători ori scuturi defecte sau fără dispozitive de siguranță, de exemplu fără colectorul de resturi montat pe poziție.

**NOTĂ** Dacă nu se utilizează un colector de resturi, textul exemplului poate fi șters.

**K)** Mențineți sursa de alimentare neobstrucționată cu resturi și alte materiale acumulate, pentru a preveni deteriorarea sursei de alimentare sau un posibil incendiu.

**L)** Nu transportați această mașină în timp ce alimentarea electrică este pornită.

**M)** Opriți mașina și scoateți ștecherul din priză. Asigurați-vă că toate componentele în mișcare sunt oprite complet

- înainte de a pleca de lângă mașină,  
- înainte de a îndepărta un blocaj sau de a desfunda evacuarea,

- înainte de verificarea, curățarea sau de orice intervenție adusă mașinii.

**N)** Nu înclinați mașina în timp ce alimentarea electrică este pornită.

## **2.9 AVERTIZĂRI DE SIGURANȚĂ PRIVIND TOCĂTORUL ÎNTREȚINEREA ȘI DEPOZITAREA**

**A)** Când mașina este oprită pentru operațiuni de service, inspecție, depozitare sau înlocuirea unui accesoriu, opriți sursa de alimentare, deconectați ștecherul de la priză și asigurați-vă că toate piesele în mișcare sunt complet oprite. Lăsați mașina să se răcească înainte de a efectua orice verificări, reglaje, etc. Întrețineți mașina cu grijă și păstrați-o curată.

**B)** Depozitați mașina într-un loc uscat, inaccesibil copiilor.

**C)** Lăsați întotdeauna mașina să se răcească înainte de a o depozita.

**D)** Când efectuați depanarea lamelor, fiți atent că deși sursa de alimentare este oprită datorită funcției de interblocare a apărătorii, lamele se pot încă mișca.

**E)** Înlocuiți piesele uzate sau defecte în vederea asigurării securității. Folosiți doar piese de schimb și accesorii originale.

**F)** Nu încercați niciodată să șunțați dispozitivul de interblocare al apărătorii.

FR

ES

PT

IT

EL

PL

RU

KZ

UA

RO

EN

FR

## **2.10 AVERTIZĂRI DE SIGURANȚĂ PRIVIND TOCĂTORUL INSTRUCȚIUNI DE SIGURANȚĂ SUPLIMENTARE PENTRU MAȘINILE CU ATAȘAMENTE COLECTOARE**

Oprii mașina înainte de a atașa sau detașa sacul colector.

ES

## **2.11 AVERTIZĂRI DE SIGURANȚĂ PRIVIND TOCĂTORUL RECOMANDARE**

Mașina trebuie alimentată printr-un dispozitiv de curent rezidual (DCR) cu un curent de declanșare de cel mult 30 mA. Înainte de utilizare, întotdeauna efectuați o inspecție vizuală pentru a vă asigura că mijloacele de tăiere, adică bolțuri și alte elemente de prindere sunt bine prinse, carcasa este intactă și că apărătorile și ecranele de protecție sunt instalate. Înlocuiți în seturi componentele uzate sau avariate pentru păstrarea echilibrului. Înlocuiți etichetele distruse sau ilizibile. Folosiți numai piese de schimb și accesorii originale.

PT

IT

## **2.12 AVERTIZĂRI DE SIGURANȚĂ SUPLIMENTARE PRIVIND TOCĂTORUL**

- **AVERTIZARE:** În anumite țări, normele legale determină ora și zilele în care produsul poate fi utilizat și restricțiile care se aplică utilizării! Contactați autoritățile locale pentru a afla informații detaliate și respectați reglementările în vederea păstrării relațiilor bune cu vecinii și a evita comiterea de infracțiuni! Utilizați produsul numai la ore rezonabile - evitând dimineața devreme, noaptea târziu sau la sfârșit de săptămână/în zilele de sărbătoare când este posibil să deranjați. Informați-vă asupra restricțiilor locale.

- Praful de la unele vopsele, acoperiri și materiale poate provoca iritații sau reacții alergice. Praful din lemn precum stejarul, fagul, MDF și altele este cancerigen. Materialele care conțin azbest nu pot fi prelucrate sau tratate decât de către specialiști.

- Mențineți etichetele și plăcuțele cu caracteristici tehnice pe mașină. Acestea conțin informații importante privind siguranța. În cazul în care acestea sunt ilizibile, contactați punctul de cumpărare pentru înlocuirea acestora.

EL

PL

RU

KZ

UA

- Materialul mai lung, care iese din tocător ar putea să iasă în exterior atunci când este tras în interior de lame. Păstrați o distanță de siguranță.

## **2.13 REDUCEREA VIBRAȚIILOR ȘI A ZGOMOTULUI**

Pentru a reduce impactul emisiilor sonore și a vibrațiilor, limitați durata de utilizare, utilizați moduri de operare cu nivele joase de vibrații și de sunete și purtați echipament de protecție. Respectați următoarele instrucțiuni pentru minimizarea riscurilor datorate expunerii la vibrații și la zgomot:

1. Utilizați produsul numai în scopul desemnat prin designul său și instrucțiunile de operare.
2. Asigurați-vă că produsul este în stare bună și bine întreținut.
3. Utilizați accesoriile corespunzătoare pentru produs și asigurați-vă că acestea sunt în stare bună de funcționare.
4. Mențineți cu fermitate mânerul/suprafețele de apucat.
5. Întrețineți acest produs în conformitate cu aceste instrucțiuni și lubrifiați-l în permanență (unde este cazul).
6. Planificați-vă programul de lucru astfel încât să nu vă expuneți o durată prea îndelungată vibrațiilor mari.

RO

EN

## **2.14 RISCURI REZIDUALE**

Chiar dacă se utilizează acest produs în conformitate cu toate cerințele de siguranță, rămân riscuri potențiale de vătămare corporală și deteriorări. Următoarele pericole pot apărea în legătură cu structura și modelul acestui produs:

→ Defecte care afectează sănătatea, care rezultă din emisia de vibrații în cazul în care produsul este utilizat pe perioade lungi de timp sau nu este suficient gestionat și întreținut în mod corespunzător.

→ Răniri și pagube din cauza accesoriilor de tăiere stricate sau a impactului brusc cu obiecte ascunse în timpul utilizării.

→ Pericol de rănire și de daune cauzate de obiecte zburătoare.

→ Utilizarea timp îndelungat a acestui produs, expune utilizatorul la vibrații și poate duce la apariția bolii Raynaud (boala degetelor albe). Pentru a reduce acest risc, vă rugăm purtați mănuși de protecție și păstrați-vă mâinile calde. În cazul apariției oricărui simptom al bolii Raynaud, consultați imediat un medic. Simptoamele bolii Raynaud includ: amorțeală, lipsa percepției de senzații, furnicături, înțepături, pierdea puterii, modificări de culoare sau stare ale pielii. Aceste simptome apar de obicei în degete, mâini sau încheieturile mâinilor. Riscul crește la temperaturi scăzute.

## **2.15 OPERAȚIILE DE SERVICE**

**Duceți scula electrică la service pentru a fi reparată de o persoană calificată utilizând doar piese de schimb identice.** Astfel se asigură menținerea nivelului de siguranță al sculei electrice.

Dacă este deteriorat cablul de alimentare, acesta trebuie înlocuit de producător sau de agentul său de service pentru a se evita orice pericol.

Dacă periile de carbune trebuie să fie înlocuite, această operație trebuie efectuată de o persoană calificată în reparații (se vor înlocui întotdeauna ambele perii în același timp).

## **2.16 SIMBOLURI PE PRODUS**



**AVERTIZARE ! TOATE SEMNELE DE SIGURANȚĂ DE PE PRODUS TREBUIE SĂ FIE PĂSTRATE CURATE ȘI LIZIBILE. ÎN CAZUL ÎN CARE SEMNELE DE SIGURANȚĂ LIPSESC SAU SUNT ILIZIBILE, ACESTE TREBUIE ÎNLOCUIE CONTACTÂND DEPARTAMENTUL DE SERVICE POST-VÂNZARE AL DISTRIBUTORULUI LOCAL.**

	Se conformează Standardelor europene: Acest simbol semnifică conformitatea acestui produs cu Directivele europene aplicabile, și că un test de conformitate cu acest directive a fost executat.		
	Marcaj unic al circulației produselor pe piața statelor membre ale uniunii vamale.		În conformitate cu reglementările tehnice ale Ucrainei
	Codul internațional de protecție (grad de protecție împotriva pătrunderii prafului și a apei)		Citiți și respectați toate instrucțiunile înainte de a utiliza acest produs, respectați toate avertismentele și instrucțiunile privind siguranța.

FR

ES

PT

IT

EL

PL















RU

KZ

UA

RO

EN

	<p>Produsele electrice reciclabile nu trebuie să fie eliminate împreună cu deșeurile menajere. Vă rugăm să reciclați în cazul în care există facilități. Contactați autoritățile locale sau magazinul de desfacere pentru a obține informații privind reciclarea.</p>	
		<p>Citiți manualul de instrucțiuni</p>
		<p>Ferțiți mâinile de piesele mobile.</p>
		<p>A nu se utiliza ca treaptă</p>
		<p>Purtați încălțăminte rezistentă și antiderapantă</p>
		<p>În cazul în care cablul de alimentare se deteriorează, deconectați-l imediat de la priză.</p>
		<p>Sculă de clasa a II-a - Izolație dublă.</p>
<p><b>P40</b></p>		<p>Opriiți și scoateți ștecherul de la rețea înainte de a efectua orice operațiune de curățare, întreținere, reparație sau dacă cablul este deteriorat.</p>



Avertizare! pentru a evita pericolul de sufocare, țineți această pungă de plastic departe de bebeluși și copii!

## 2.17 SIMBOLURI DIN ACEST MANUAL

	<p>Tipul și sursa de pericol: Nerespectarea acestei avertizări poate provoca vătămări fizice sau deces.</p>		<p>Tipul și sursa de pericol: Acest simbol reprezintă că avarierea aparatului, a mediului și a altor bunuri poate surveni în urma nerespectării acestui avertisment.</p>
	<p>Notă : Acest simbol indică prezența unor informații importante pentru o mai bună înțelegere a acestui produs.</p>		<p>Citiți manualul de instrucțiuni: Acest simbol indică necesitatea de a citi cu atenție manualul de instrucțiuni.</p>
	<p>Acest produs este reciclabil. Dacă nu mai poate fi utilizat, predați-l unui centru de reciclare a deșeurilor.</p>		<p>Reciclați acest manual de instrucțiuni</p>
	<p>Codul de reciclare a hârtiei.</p>		<p>Nivel de putere acustică garantat (testat conform Directivei 2000/14/CE amendată de 2005/88/CE).</p>
	<p>Vă rugăm consultați ilustrațiile aferente de la sfârșitul broșurii.</p>		



FR

### 3. DATE TEHNICE

<b>Model</b>	<b>ESH2-40.4</b>
<b>Tensiune nominală, frecvență</b>	<b>220-240 V~, 50 Hz</b>
<b>Putere nominală consumată</b>	<b>2500 W(P40)</b>
<b>Curent maxim</b>	<b>10A</b>
<b>Mod de funcționare</b>	<b>P40:2500W S1:2200W</b>
<b>Turație de mers în gol</b>	<b>5000 min<sup>-1</sup></b>
<b>Diametru de tăiere max.</b>	<b>max. Ø 40mm</b>
<b>Sac de colectare</b>	<b>40 L</b>
<b>Greutate aprox.</b>	<b>10.6 kg</b>
<b>Nivel de putere acustică măsurată la poziția operatorului L<sub>PA</sub></b>	<b>99.3 dB(A)</b>
<b>Incertitudine K<sub>PA</sub>,</b>	<b>3 dB(A)</b>
<b>Nivel de putere sonoră măsurat L<sub>WA</sub></b>	<b>107 dB(A)</b>
<b>Incertitudine K<sub>WA</sub></b>	<b>2.4 dB(A)</b>
<b>Nivel de putere acustică garantat L<sub>WA</sub> (conform Directivei 2000/14/CE modificată de 2005/88/CE).</b>	<b>110 dB(A)</b>
<b>Grad de protecție IP</b>	<b>IPX4</b>

Valorile intensității sonore au fost determinate în conformitate cu codul testului de zgomot oferit în EN13683, utilizând standardele de bază EN ISO 3744 și EN ISO 11094.

Nivelul intensității sonore pentru operator poate depăși 85 dB(A) și sunt necesare măsuri de protecție auditive.

Aceste valori ale zgomotului emis sunt nivele de emisii și nu reprezintă neapărat nivele de lucru în siguranță. Factori care influențează nivelul actual al expunerii personalului de lucru includ specificațiile încăperii de lucru, alte surse de zgomot, etc de ex. numărul de aparate și alte procese alăturate și durata de utilizare și de expunere a operatorului la zgomot. De asemenea, nivelul de expunere permisibil poate varia de la o țară la alta. Însă, acest informații îi vor permite operatorului sculei să evalueze mai bine riscul și pericolul.

### 4. ASAMBLARE



**AVERTISMENT! PRODUSUL TREBUIE ASAMBLAT ÎN ÎNTREGIME ÎNAINTE DE A FI PUS ÎN FUNCȚIUNE! NU UTILIZAȚI UN PRODUS CARE ESTE ASAMBLAT NUMAI PARȚIAL SAU ASAMBLAT CU PIESE DEFECTE! RESPECTAȚI INSTRUCȚIUNILE DE ASAMBLARE PAS CU PAS ȘI FOLOSIȚI IMAGINILE FURNIZATE DREPT GHID VIZUAL PENTRU A ASAMBLA PRODUSUL CU UȘURINȚĂ!**

UA

RO

EN

## 4.1 DEZAMBALARE

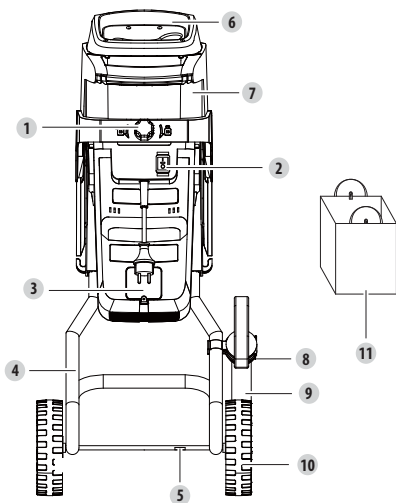

1. Buton de blocare a pâlniei
2. Buton întrerupător
3. Acces facil la periile de cărbune
4. Ansamblul suportului
5. Ax
6. Pâlnie
7. Corp principal
8. Suport de paletă
9. Paletă
10. Roți (două)
11. Sac de colectare

### Instrucțiuni de despachetare:

- Purtați mănuși când despachetați.
- Nu utilizați cutter, cuțit, ferăstrău sau alte scule similare pentru a despacheta.
- Transportați scula numai apucând-o de mâner (6).
- Păstrați cutia pentru reutilizări viitoare (transport și depozitare).
- Păstrați manualul de instrucțiuni într-un loc uscat pentru consultări viitoare.

## 4.2 INSTALARE

### Asamblați suportul pentru produs: ilustrația (2.1) - (2.3)

Conectați roțile (10) și axul (5) la ansamblul suport al mașinii (4).

Înșurubați suportul de asamblare pe produs și puneți sacul de colectare în cârligele din partea de jos a corpului principal (7).

## 4.3 PREGĂTIRE



**AVERTISMENT! TINETI COPIII ȘI ANIMALELE LA O DISTANȚĂ SIGURĂ DE DISPOZITIV. REGULĂMENȚELE ȘI LEGILE AUXILIARE POT DETERMINA VÂRSTA MINIMĂ PENTRU UTILIZAREA TOCĂTORULUI DE CRENGI.**

### Purtați echipament de protecție: ilustrația (3.1)

Înainte de a utiliza produsul, asigurați-vă că purtați următorul echipament de protecție:

- Ochelari de protecție
- Salopetă de protecție
- Mască pentru față
- Bocanci de protecție
- Antifoane
- Mănuși de protecție

FR

#### 4.4 PRIMA UTILIZARE



**AVERTISMENT! CITIȚI CAPITOLUL « INSTRUCȚIUNI PRIVIND SIGURANȚA » DE LA ÎNCEPUTUL ACESTUI MANUAL INCLUZÂND TOT TEXTUL SITUAT SUB SUBPOZIȚIA PREZENTĂ ÎNAINTE DE A UTILIZA ACEST PRODUS.**

Acordați atenție deosebită când utilizați mașina pentru prima dată: concentrați-vă că dedicați-vă întreaga atenție primei utilizări. Efectuați o primă încercare pe un teren liber, fără obstacole și fără elemente înconjurătoare

#### 4.5 FUNCȚIONARE



**ATENȚIE! PLANTELE FOARTE LUNGI CARE IES DIN MARGINEA TOCĂTORULUI SE POT BALANSA BRUSC ATUNCI CÂND SUNT PRINSE DE LAME. MARGINEA TOCĂTORULUI SE POATE BALANSA BRUSC ÎN AFARĂ, CÂND ACESTEĂ SUNT PRINSE DE LAME. PĂSTRAȚI O DISTANȚĂ DE SIGURANȚĂ.**

#### **Pornirea/Oprirea: ilustrația 4.1**

După ce ați asigurat prelungitorul, conectați-l la o sursă de alimentare. Pentru a porni tocătorul electric, rotiți spre dreapta butonul de blocare (1) și glisați în sus comutatorul ON/OFF (2). Pentru a opri unitatea, glisați în jos comutatorul ON/OFF.

### 5. TRANSPORT

Transportarea mașinii poate necesita respectarea anumitor cerințe specifice pentru țara dumneavoastră. Vă rugăm asigurați-vă că le respectați, contactând autoritățile din țara dumneavoastră pentru a respecta toate cerințele.

Lăsați mașina să se răcească timp de 2 ore înainte de a o transporta. Asigurați-vă că temperatura în timpul transportului nu va depăși niciodată intervalul de temperatură menționat în capitolul referitor la depozitare. Protejați produsul de impacturile violente sau vibrațiile puternice care pot avea loc în timpul transportării cu un vehicul. Asigurați produsul pentru a preveni alunecarea sau răsturnarea acestuia.

### 6. DEPOZITAREA PE TIMP DE IARNĂ

#### 6.1 DEPOZITAREA MAȘINII

Lăsați mașina să se răcească timp de 2 ore înainte de a o depozita. Verificați că ați asigurat scula electrică pe perioada transportului (scoateți lama). Verificați temeinic pentru depistarea pieselor uzate, slăbite sau avariate. Curățați produsul înainte de depozitare.

Depozitați mașina într-un loc curat, uscat, aerisit, la o temperatură cuprinsă între 4°C și 24°C. Acoperiți-o pentru protecție suplimentară. Nu expuneți produsul electric la lumina soarelui. Asigurați-vă că produsul este întotdeauna protejat de frig și de umiditate. Vă recomandăm să utilizați ambalajul original pentru depozitare sau să acoperiți produsul cu un material textil adecvat sau cutie pentru a-l proteja de praf.

ES

PT

IT

EL

PL

RU

KZ

UA

RO

EN

## 7. ÎNTREȚINERE

### 7.1 CURĂȚARE



**AVERTISMENT ! NU MANIPULAȚI PIESELE TĂIETOARE FĂRĂ MĂNUȘI, DEOARECE ACESTE SUNT ASCUȚITE ȘI POT DEVENI FIERBINȚI DUPĂ UTILIZARE, CAUZĂND POTENȚIAL VĂTĂMĂRI CORPORALE.**

#### Curățarea produsului: ilustrația (5.1)

Lăsați mașina să se răcească timp de 2 ore înainte de a o curăța. Scoateți lama din zăvorul lamei. Păstrați toate dispozitivele de siguranță, fantele de aer și carcasa motorului fără resturi și murdărie. Ștergeți echipamentul cu o cârpă. Se recomandă cu căldură să curățați dispozitivul după fiecare utilizare. Nu utilizați agenți de curățare, deoarece aceștia pot ataca plasticul și fragiliza integritatea structurală a produsului.

### 7.2 PROGRAM DE ÎNTREȚINERE

Componentă	Acțiune	Înainte/După fiecare utilizare	La fiecare 10 ore
Lamă	VERIFICAȚI	.	
	CURĂȚAȚI	.	
	SCHIMBAȚI	CÂND ESTE NEVOIE / CONSULTAȚI INSTRUCȚIUNILE DE DEPANARE	

### 7.3 ÎNLOCUIREA

La întreținere, utilizați numai piese de schimb identice. Utilizarea oricăror altor piese poate crea un pericol sau poate produce o deteriorare. Dacă veți înlocui lama de tăiere, asigurați-vă că următoarele caracteristici sunt aceleași: aceeași formă, aceeași lungime, aceeași grosime, aceeași greutate, același material.

Următoarea piesă a acestui produs poate fi înlocuită de către consumator.

→ Lamă (8231-545201)

Piese de schimb sunt disponibile la un distribuitor autorizat sau prin intermediul serviciului nostru pentru clienți.

FR

ES

PT

IT

EL

PL

RU

KZ

UA

RO

EN

FR

7.4 VEDERE ÎN SPAȚIU

**PIESELE DE SCHIMB ÎNLOCUIBILE SUNT DISPONIBILE PÂNĂ LA 5 ANI DE LA ACHIZIȚIONAREA PRODUSULUI.**

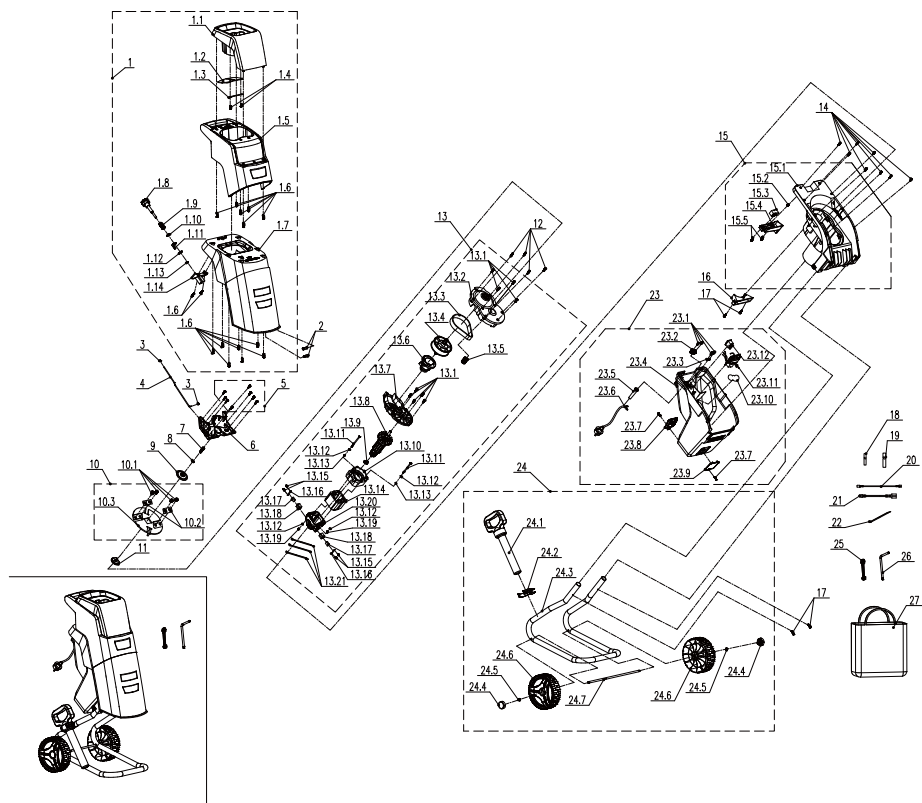

PC.	DESCRIERE
1	Carcasă superioară
2	Știft
3	Piuliță
4	Bare de tracțiune
5	Șurub
6	Placă bloc

7	Șurub
8	Garnitură
9	Strat suplimentar
10	Ansamblu bază lamă
11	Transmisie
12	Șurub
13	Transmisie

14	Șurub
15	Ansamblu carcasă de bază
16	Paravânt
17	Șurub
18	Conductă de contracție la cald
19	Conductă de contracție la cald

ES

PT

IT

EL

PL

RU

KZ

UA

RO

EN

PC.	DESCRIERE
20	Cablu de legătură
21	Cablu de legătură
22	Legături de cablu

23	Ansamblu carcasă motor
24	Roți, Tub, Pâlnie de alimentare

25	Cheie fixă
26	Cheie fixă
27	Sac de colectare

## 7.5 DEPARARE



**PERICOL! RISC DE RĂNIRE DATORITĂ ȘOCULUI ELECTRIC.  
ÎNAINTE DE FIECARE DEPARARE OPRIȚI PRODUSUL.**

Probleme	Cauze posibile	Soluții	Calificări
Produsul nu pornește.	Nu este conectat la o sursă de alimentare.	Conectați la sursa de alimentare	Client
	Cablul electric sau ștecherul sunt defecte	Apelați la un electrician autorizat pentru verificări	Serviciu post-vânzări
	Alte defecțiuni electrice ale produsului	Apelați la un electrician autorizat pentru verificări	Serviciu post-vânzări
	Protecția la suprasarcină este activată	Așteptați până când produsul se răcește și apăsați pe butonul „ON”.	Client
	Protecția lamei nu este fixată corect.	Fixați corect protecția	Client
Materialul de mărunțit nu este tăiat curat	Contra-lama nu este reglată corect	Reglați contra-lama	Client
Vibrații sau zgomot excesiv(e)	Lama este avariată	Înlocuiți lama	Client
	Lamă blocată	Îndepărtați blocajul	Client
	Șuruburile/piulițele sunt desfăcute	Strângeți șuruburile/piulițele	Client

FR

ES

PT

IT

EL

PL

RU

KZ

UA

RO

EN

FR

**7.6 CIRCUMSTANȚE FATALE: PROBLEME CRITICE**

Probleme	Soluții
Mașina scoate fum în timpul funcționării	Opriiți imediat mașina și apoi vorbiți cu centrul de service

ES

PT

**8. SFÂRȘITUL DURATEI DE VIAȚĂ**

Deșeurile produselor electrice nu trebuie eliminate împreună cu deșeurile menajere. Produsele electrice uzate trebuie colectate separat și eliminate la punctele de colectare prevăzute în acest sens. Contactați autoritățile locale sau distribuitorul local pentru informații privind reciclarea.

IT

EL

**9. GARANȚIE****9.1 GARANȚIE STERWINS**

Produsele STERWINS sunt concepute conform celor mai înalte standarde pentru produse destinate pieței. Această garanție de la vânzare acoperă o perioadă de 5 ani de la data achiziționării produsului. Această garanție acoperă toate defectele materiale și de fabricație: piese și elemente lipsă, și defecțiuni survenite în circumstanțe normale. Reparațiile și înlocuirea pieselor nu duc la prelungirea duratei garanției inițiale. Trebuie să puteți prezenta dovada achiziției pentru acest produs și data cumpărării. Acoperirea garanției produsului se limitează la valoarea acestui produs.

PL

RU

**9.2 EXCLUDERILE GARANȚIEI**

Garanția nu acoperă probleme sau incidente rezultate în urma utilizării greșite a produsului. Următoarele articole nu sunt acoperite de garanție:

- Scula a fost utilizată greșit
- Defecțiuni au survenit în timpul transportării sau instalării acestui produs.
- S-au efectuat reparații și/sau înlocuiri de piese de către terți.
- Deteriorări cauzate de factori externi sau obiecte străine cum ar fi nisipul sau pietrele.
- Deteriorări rezultate în urma nerespectării instrucțiunilor privind siguranța și utilizarea.
- Scula a fost dezasamblată sau desfăcută.
- Scula s-a aflat într-un mediu umed (rouă, ploaie, scufundare în apă...)
- Scula a fost utilizată în scop profesional
- Scula a fost expusă la o temperatură din afara intervalului specificat în capitolul „depozitare“

UA

Produsul trebuie utilizat în condiții normale de utilizare și în scopuri neprofesionale. De aceea, această garanție exclude produsele utilizate de firmele de peisagistică, de autoritățile locale precum și de către firmele care oferă echipamente spre închiriere gratuit sau contra cost.

În cazul unei probleme sau defecțiuni ar trebui să consultați întotdeauna mai întâi distribuitorul local Sterwins. În majoritatea cazurilor, distribuitorul Sterwins va putea să rezolve problema sau să remedieze defecțiunea. Păstrați factura sau bonul de casă: aceste documente vor fi solicitate pentru procesarea oricăror cereri.

RO

EN



## Introduction

Thank you for choosing this product. Upon designing and manufacturing our products, we place all of our efforts into ensuring an excellent quality that meets the needs of the users.

**IMPORTANT ! IN ORDER TO OBTAIN THE UTMOST SATISFACTION FROM THIS PRODUCT UPON SETTING IT UP, USING IT, AND MAINTAINING IT, WE RECOMMEND THAT YOU CAREFULLY READ THIS USER MANUAL BEFORE USING THE PRODUCT. PLEASE PAY ATTENTION TO BASIC WARNINGS RELATING TO SAFETY WITHIN THIS MANUAL, AND KEEP THE MANUAL FOR LATER REFERENCE.**



**IMPORTANT, TO BE KEPT FOR FUTURE REFERENCE :  
PLEASE READ CAREFULLY**

### 1. INTENDED USE OF ELECTRICAL SHREDDER

This product is intended for outdoor use only, and must not be used inside a building under any circumstances. The Electrical shredder ESH2-40.4 is designated with a maximum power input of 2500W(P40).

This product is intended for reducing biodegradable, garden organic waste materials to smaller pieces, such as leaves and small branches, and used in a stationary position by an operator standing on the ground.

This product is not intended for shredding pieces of metal, rocks, bottles, cans, etc. or soft waste such as kitchen rubbish.

This product is for private light domestic use only in small spaces; it is not suitable for commercial applications or for larger open spaces and should not be used for any purpose other than described. Following these instructions allow to optimize the lifetime of the product.

After unwrapping the packing, make sure that the product is complete with its accessories (if any). If the product is damaged or has any defect, please do not use it and bring back it to your dealer. If you give this tool to another people, please give him also this instruction manual.

**Please note that our equipment has not been designed for use in commercial, trade or industrial applications. Our warranty will be voided if the machine is used in commercial, trade or industrial businesses or for equivalent purposes. This product has been designed to be used over a period of 5 years (Expected lifetime).**

FR

ES

PT

IT

EL

PL

RU

KZ

UA

RO

EN



## 2. SAFETY INSTRUCTIONS



**WARNING READ ALL SAFETY WARNINGS, INSTRUCTIONS, ILLUSTRATIONS AND SPECIFICATIONS PROVIDED WITH THIS POWER TOOL.** FAILURE TO FOLLOW ALL INSTRUCTIONS LISTED BELOW MAY RESULT IN ELECTRIC SHOCK, FIRE AND/OR SERIOUS INJURY.

**SAVE ALL WARNINGS AND INSTRUCTIONS FOR FUTURE REFERENCE**

### 2.1 GENERAL POWER TOOL SAFETY WARNINGS

The term «power tool» in the warnings refers to your mains-operated (corded) power tool or battery-operated (cordless) power tool. Do not operate the product near glass enclosures, automobiles, trucks, window wells, drop-offs, etc. Without properly adjusting the aim of the discharge.

**Do not force or overload the product. It will perform better and safer when it is used at the rate that it was designed to work at.**

If the product is already assembled, please make sure that all screws are tightly fixed before using it. If the product requires that you assemble it, please make sure upon opening the package that all the elements needed for setting up the product have been provided. If the product is damaged or has defects, do not use it and take it back to the nearest store.

### 2.2 WORK AREA SAFETY WARNINGS

**A) Keep work area clean and well lit.**

Cluttered or dark areas invite accidents.

**B) Do not operate power tools in explosive atmospheres, such as in the presence of flammable liquids, gases or dust.** Power tools create sparks which may ignite the dust or fumes.

**C) Keep children and bystanders away while operating a power tool.** Distractions can cause you to lose control.

### 2.3 ELECTRICAL SAFETY WARNINGS

**A) Power tool plugs must match the outlet. Never modify the plug in any way. Do not use any adapter plugs with earthed (grounded) power tools.** Unmodified plugs and matching outlets will reduce risk of electric shock.

**B) Avoid body contact with earthed or grounded surfaces, such as pipes, radiators, ranges and refrigerators.** There is an increased risk of electric shock if your body is earthed or grounded.

**C) Do not expose power tools to rain or wet conditions.** Water entering a power tool will increase the risk of electric shock.

**D) Do not abuse the cord. Never use the cord for carrying, pulling or unplugging the power tool. Keep cord away from heat, oil, sharp edges or moving parts.** Damaged or entangled cords increase the risk of electric shock.

**E) When operating a power tool outdoors, use an extension cord suitable for outdoor use.** Use of a cord suitable for outdoor use reduces the risk of electric shock.

**F) The machine should be supplied via a residual current device (RCD) with a tripping current of not more than 30 mA.** Use of an rcd reduces the risk of electric shock.

**G) Before use check the supply and extension cord for signs of damage or aging.** If the cord becomes damaged during use, disconnect the cord from the supply immediately. **DO NOT TOUCH THE CORD BEFORE DISCONNECTING THE SUPPLY.** Do not use the machine if the cord is damaged or worn.

## **2.4 PERSONAL SAFETY WARNINGS**

**A) Stay alert, watch what you are doing and use common sense when operating a power tool. Do not use a power tool while you are tired or under the influence of drugs, alcohol or medication.** A moment of inattention while operating power tools may result in serious personal injury.

**B) Use personal protective equipment. Always wear eye and ear protection while operating the machine.** Protective equipment such as a dust mask, non-skid safety shoes, hard hat or hearing protection used for appropriate conditions will reduce personal injuries.

**C) Prevent unintentional starting. Ensure the switch is in the off-position before connecting to power source and/or battery pack, picking up or carrying the tool.**

Carrying power tools with your finger on the switch or energising power tools that have the switch on invites accidents.

**D) Remove any adjusting key or wrench before turning the power tool on.** A wrench or a key left attached to a rotating part of the power tool may result in personal injury.

## **2.5 POWER TOOL USE AND CARE**

**A) Do not force the power tool. Use the correct power tool for your application.** The correct power tool will do the job better and safer at the rate for which it was designed..

**B) Do not use the power tool if the switch does not turn it on and off.** Any power tool that cannot be controlled with the switch is dangerous and must be repaired.

**C) Disconnect the plug from the power source and/or remove the battery pack, if detachable, from the power tool before making any adjustments, changing accessories, or storing power tools.** Such preventive safety measures reduce the risk of starting the power tool accidentally.

**E) Do not overreach. Keep proper footing and balance at all times.** This enables better control of the power tool in unexpected situations.

**F) Dress properly. Do not wear loose clothing or jewellery. Keep your hair and clothing away from moving parts.** Loose clothes, jewellery or long hair can be caught in moving parts. **While operating the machine always wear substantial footwear and long trousers.** Do not operate the machine when barefoot or wearing open sandals.

**G) If devices are provided for the connection of dust extraction and collection facilities, ensure these are connected and properly used.** Use of dust collection can reduce dust-related hazards.

**H) Do not let familiarity gained from frequent use of tools allow you to become complacent and ignore tool safety principles.** A careless action can cause severe injury within a fraction of a second.

**D) Store idle power tools out of the reach of children and do not allow persons unfamiliar with the power tool or these instructions to operate the power tool.** Power tools are dangerous in the hands of untrained users.

**E) Maintain power tools and accessories. Check for misalignment or binding of moving parts, breakage of parts and any other condition that may affect the power tool's operation. If damaged, have the power tool repaired before use.** Many accidents are caused by poorly maintained power tools.

**F) Keep cutting tools sharp and clean.** Properly maintained cutting tools with sharp cutting edges are less likely to bind and are easier to control.

FR

ES

PT

IT

EL

PL

RU

KZ

UA

RO

EN

FR

ES

PT

IT

EL

PL

RU

KZ

UA

RO

EN

**G) Use the power tool, accessories and tool bits etc. In accordance with these instructions, taking into account the working conditions and the work to be performed.** Use of the power tool for operations different from those intended could result in a hazardous situation.

**H) Keep handles and grasping surfaces dry, clean and free from oil and grease.** Slippery handles and grasping surfaces do not allow for safe handling and control of the tool in unexpected situations

## **2.6 SHREDDER SAFETY WARNINGS : TRAINING**

**A)** Read the instructions carefully. Be familiar with the controls and the correct use of the machine.

**B)** Never allow children or people unfamiliar with these instructions to use the machine. Local regulations can restrict the age of the operator.

**C)** Keep in mind, that the operator or user is responsible for accidents or hazards occurring to other people or their property.

## **2.7 SHREDDER SAFETY WARNINGS : PREPARATION**

**A)** Obtain ear protection and safety glasses. Wear them at all times while operating the machine.

**B)** While operating the machine always wear substantial footwear and long trousers. Do not operate the machine when barefoot or wearing open sandals. Avoid wearing clothing that is loose fitting or that has hanging cords or ties.

**C) c)** Operate the machine in a recommended position and only on a firm, level surface.

**D) d)** Do not operate the machine on a paved or gravel surface where ejected material could cause injury.

**E)** Before using, always visually inspect to see, that the shredding means, shredding means bolts and other fasteners are secure, the housing is undamaged and that guards and screens are in place. Replace worn or damaged components in sets to preserve balance. Replace damaged or unreadable labels.

**F)** Before use check the supply and extension cord for signs of damage or aging. If the cord becomes damaged during use, disconnect the cord from the supply immediately. **DO NOT TOUCH THE CORD BEFORE DISCONNECTING THE SUPPLY.** Do not use the machine if the cord is damaged or worn.

**G)** Never operate the machine while people, especially children, or pets are nearby.

## **2.8 SHREDDER SAFETY WARNINGS : OPERATION**

**A)** Before starting the machine, make certain that the feeding chamber is empty.

**B)** Keep your face and body away from the feed intake opening.

**C)** Do not allow hands or any other part of the body or clothing inside the feeding chamber, discharge chute, or near any moving part.

**D)** Keep proper balance and footing at all times. Do not overreach. Never stand at a higher level than the base of the machine when feeding material into it.

**E)** Always stand clear of the discharge zone when operating this machine.

**F)** When feeding material into the machine be extremely careful that pieces of metal, rocks, bottles, cans or other foreign objects are not included.

**G)** If the cutting mechanism strikes any foreign objects or if the machine should start making any unusual noise or vibration, immediately shut off the power source and allow the machine to stop. Disconnect the machine from the supply and take the following steps before restarting and operating the machine:

I) inspect for damage;

II) replace or repair any damaged parts;

III) check for and tighten any loose parts.

**H)** Do not allow processed material to build up in the discharge zone; this may prevent proper discharge and can result in kickback of material through the feed intake opening.

**I)** If the machine becomes clogged, shut-off the power source and disconnect the machine from supply before cleaning debris.

**J)** Never operate the machine with defective guards or shields, or without safety devices, for example debris collector in place.  
NOTE If a debris collector is not used the text of the example may be deleted.

**K)** Keep the power source clean of debris and other accumulations to prevent damage to the power source or possible fire.

**L)** Do not transport this machine while the power source is running.

**M)** Stop the machine, and remove plug from the socket. Make sure that all moving parts have come to a complete stop  
- whenever you leave the machine,  
- before clearing blockages or unclogging chute,  
- before checking, cleaning or working on the machine.

**N)** Do not tilt the machine while the power source is running.

## **2.9 SHREDDER SAFETY WARNINGS : MAINTENANCE AND STORAGE**

**A)** When the machine is stopped for servicing, inspection, or storage, or to change an accessory, shut off the power source, disconnect the machine from the supply and make sure that all moving parts are come to a complete stop. Allow the machine to cool before making any inspections, adjustments, etc. Maintain the machine with care and keep it clean.

**B)** Store the machine in a dry place out of the reach of children.

**C)** Always allow the machine to cool before storing.

**D)** When servicing the shredding means be aware that, even though the power source is switched off due to the interlock feature of the guard, the shredding means can still be moved.

**E)** Replace worn or damaged parts for safety. Use only genuine replacement parts and accessories.

**F)** Never attempt to override the interlocked feature of the guard.

## **2.10 SHREDDER SAFETY WARNINGS : ADDITIONAL SAFETY INSTRUCTIONS FOR UNITS WITH BAGGING ATTACHMENTS**

Switch-off the machine before attaching or removing the bag.

## **2.11 SHREDDER SAFETY WARNINGS: RECOMMENDATION**

The machine should be supplied via a residual current device (RCD) with a tripping current of not more than 30 mA. Before using, always visually inspect to see, that the shredding means, shredding means bolts and other fasteners are secure, the housing is undamaged and that guards and screens are in place. Replace worn or damaged components in sets to preserve balance. Replace damaged or unreadable labels. Use only genuine replacement parts and accessories.

FR

ES

PT

IT

EL

PL

RU

KZ

UA

RO

EN

FR

## **2.12 ADDITIONAL SHREDDER SAFETY WARNINGS**

· **WARNING:** In some countries regulations define at what time of the day and on what special days products are allowed to be used and what restrictions apply! Ask your community for detailed information and observe the regulations in order to preserve a peaceful neighbourhood and avoid committing administrative offences! Only operate the product at reasonable hours - not early in the morning, late at night or on weekends/public holidays when people might be disturbed. Inform yourself about local restrictions.

- Longer material standing out from the shredder could lash out when being pulled in by the blades. Keep a safe distance.
- Dust from some paints, coatings and materials may cause irritation or allergic reactions. Dust from wood like oak, beech, MDF and others are carcinogenic. Materials containing asbestos must only be worked or treated by qualified specialist operators.
- Maintain labels and nameplates on the appliance. These carry important safety information. If unreadable or missing, contact the point of purchase for a replacement.

ES

PT

IT

EL

## **2.13 VIBRATION AND NOISE REDUCTION**

To reduce the impact of noise and vibration emission, limit the operating time, use low-vibration and low-noise operating modes, and wear personal protective equipment. Take the following points into account to minimise the vibration and noise exposure risks:

1. Only use the product as intended by its design and these instructions.
2. Ensure that the product is in good condition and well maintained.
3. Use correct attachments for the product and ensure they are in good condition.
4. Keep tight grip on the handles/grip surface.
5. Maintain this product in accordance with these instructions and keep it well lubricated (where appropriate).
6. Plan your work schedule to spread any high vibration tool use across a longer period of time.

## **2.14 RESIDUAL RISKS**

Even if you are operating this product in accordance with all the safety requirements, potential risks of injury and damage remain. The following dangers can arise in connection with the structure and design of this product:

- Health defects resulting from vibration emission if the product is being used over long periods of time or not adequately managed and properly maintained.
- Injuries and damage to property due to broken cutting attachments or the sudden impact of hidden objects during use.
- Danger of injury and property damage caused by flying objects.
- Prolonged use of this product exposes the operator to vibrations and may produce 'whitefinger' disease. In order to reduce the risk, please wear gloves and keep your hands warm. If any of the 'whitefinger' symptoms appear, seek medical advice immediately. 'Whitefinger' symptoms include: numbness, loss of feeling, tingling, pricking, pain, loss of strength, changes in skin colour or condition. These symptoms normally appear in the fingers, hands or wrists. The risk increases at low temperatures.

## **2.15 SERVICE**

**Have your power tool serviced by a qualified repair person using only identical replacement parts.** This will ensure that the safety of the power tool is maintained.

If the supply cord is damaged, it must be replaced by the manufacturer or its service agent in order to avoid a hazard.

If the carbon brushes need to be replaced, have this done by a qualified repair person (always replace the two brushes at the same time).

PL

RU

KZ

UA

RO

EN

## 2.16 SYMBOLS ON THE PRODUCT



**WARNING ! ALL THE SAFETY SIGNS ON THE PRODUCT MUST BE KEPT CLEAN AND LEGIBLE. IN CASE THE SAFETY SIGNS ARE MISSING OR ILLEGIBLE, THEY MUST BE REPLACED BY CONTACTING THE AFTER-SALE SERVICE DEPARTMENT OF YOUR LOCAL DEALER.**

	Complies with European standards: This symbol means that this appliance is compliant with the applicable European directives, and a test of compliance with these directives has been performed.		
	Single mark of circulation of products on the market of the Member States of the Customs Union.		Conform to the technical regulations of Ukraine
<b>IPX4</b>	International protection code (protection degree against dust and water intrusion)		Read and understand all instructions before operating the product, follow all warning and safety instructions.
	Waste of electrical products must not be disposed of with household waste. Please recycle where facilities exist. Check with your local authorities or retailer for recycling advice.		
	Risk of thrown object, keep bystanders and pets away from the danger area.		Read the instruction manual
	Wear ear protection		Keep hands away from moving parts
			Do not use as a step
	Wear protective gloves		Wear sturdy, non-slip footwear
	Wear tight-fitted protective clothes.		Disconnect from mains power immediately if the power cord becomes damaged.

FR

ES

PT

IT

EL

PL





RU

KZ









UA

RO

EN

	Wait until all machine component have completely stopped before touching them.		Class II tool – double insulation
<b>P40</b>	Machines marked (P40) are operated intermittently until stabilization or for 30 cycles, whichever is achieved first, each cycle comprising a period of operation of 40s at rated power input and a period of 60s with the machine at no load. The temperature is measured at the end of a load period .		Switch off and remove the plug from mains before performing any cleaning maintenance, repair operation, or if the cord is damaged.
	Warning! to avoid danger of suffocation keep this plastic bag away from babies and children!		

**2.17 SYMBOLS IN THIS MANUAL**

	Type and source of the danger : Failure to observe this warning may result in physical injury or death.		Type and source of the danger: This symbol indicates that damage to the appliance, the environment or other property may occur as a result of non-observance of this warning.
	Note : This symbol indicates important information for better understanding of the product.		Read the manual: This symbol indicates that you need to read the user manual carefully.
	This product is recyclable. If it cannot be used anymore, please take it to waste recycling centre.		Recycle this instruction manual
	Recycling code of paper.		Guaranteed sound power level (tested according to Directive 2000/14/EC as amended by 2005/88/EC).
	Please refer to the corresponding illustration at the end of the booklet.		

### 3. TECHNICAL DATA

<b>Model</b>	<b>ESH2-40.4</b>
<b>Rated voltage, frequency</b>	<b>220-240 V~, 50 Hz</b>
<b>Rated power input</b>	<b>2500 W(P40)</b>
<b>Maximum current</b>	<b>10A</b>
<b>Operating mode</b>	<b>P40:2500W S1:2200W</b>
<b>No load speed</b>	<b>5000 min<sup>-1</sup></b>
<b>Max. cutting diameter</b>	<b>max. Ø 40mm</b>
<b>Collection bag</b>	<b>40L</b>
<b>Weight approx.</b>	<b>10.6 kg</b>
<b>Sound pressure level at the operator position L<sub>PA</sub></b>	<b>99.3 dB(A)</b>
<b>Uncertainty K<sub>PA</sub>,</b>	<b>3dB(A)</b>
<b>Measured sound power level L<sub>WA</sub></b>	<b>107 dB(A)</b>
<b>Uncertainty K<sub>WA</sub></b>	<b>2.4 dB(A)</b>
<b>Guaranteed sound power level L<sub>WA</sub> (according to 2000/14/EC amended by 2005/88/EC)</b>	<b>110 dB(A)</b>
<b>IP degree</b>	<b>IPX4</b>

The sound values have been determined according to noise test code given in EN13683, using the basic standards EN ISO 3744 and EN ISO 11094.

The sound intensity levels for the operator may exceed 85 dB(A) and ear protection measures are necessary.

The noise figures quoted are emission levels and are not necessarily safe working levels. Factors that influence the actual level of exposure of work-force include the characteristics of the work room, the other sources of noise, etc. i.e. the number of machines and other adjacent processes, and the length of time for which an operator is exposed to the noise. Also the permissible exposure level can vary according to your country. This information, however, will enable the user of the machine to make a better evaluation of the hazard and risk.

### 4. ASSEMBLY



**WARNING! THE PRODUCT MUST BE FULLY ASSEMBLED BEFORE OPERATION! DO NOT USE A PRODUCT THAT IS ONLY PARTLY ASSEMBLED OR ASSEMBLED WITH DAMAGED PARTS! FOLLOW THE ASSEMBLY INSTRUCTIONS STEP-BY-STEP AND USE THE PICTURES PROVIDED AS A VISUAL GUIDE TO EASILY ASSEMBLE THE PRODUCT!**



## 4.1 UNBOXING

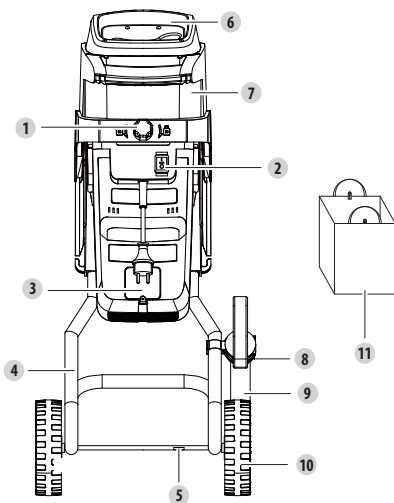

1. Hopper Locking Knob
2. Switch button
3. Easy access to carbon brushes
4. Stand assembly
5. Axle
6. Hopper
7. Main body
8. Paddle Holder
9. Paddle
10. Wheels(two)
11. Collection bag

### Unboxing instructions :

- Wear gloves when unboxing.
- Do not use cutter, knife, saw or any other similar tool for unboxing.
- Carry the tool only by the handle (6).
- Keep the box for further reuse (transport and storage).
- Keep instruction manual in a dry area for further consultation.

## 4.2 INSTALLATION

### Assemble the product stand : illustration (2.1) to (2.3)

Connect the wheels (10) and the axle (5) to the stand assembly of the machine (4).

Screw the assembly stand to the product and put the collection bag up the hooks at the bottom of the main body (7).

## 4.3 PREPARATION



**WARNING ! KEEP CHILDREN AND PETS AT A SAFE DISTANCE AWAY FROM THE DEVICE. LOCAL REGULATIONS OR BYLAWS MAY DETERMINE THE MINIMUM AGE FOR USING THE SHREDDER.**

### Wear safety equipment : illustration (3.1)

Before using the product, make sure to put on the following protective equipment :

- Safety glasses
- Safety boots
- Face mask
- Earmuffs
- Protective gloves
- Protective overall

#### 4.4 FIRST USE



**WARNING ! READ THE « SAFETY INSTRUCTION » SECTION AT THE BEGINNING OF THIS MANUAL INCLUDING ALL TEXT UNDER SUBHEADING THEREIN BEFORE USING THIS PRODUCT.**

Pay particular attention using the machine for the first time : focus and dedicate all your attention to this first use. Make the first trial on a free space with no obstacle and no surrounding element.

#### 4.5 OPERATION



**CAUTION! VERY LONG PLANTS THAT PROTRUDE FROM THE EDGE OF THE SHREDDER MAY SWING OUT SUDDENLY WHEN CAUGHT BY THE BLADES. THE EDGE OF THE SHREDDER MAY SWING OUT ABRUPTLY AS THEY ARE CAUGHT BY THE BLADES. KEEP A SAFE DISTANCE.**

#### Switching on/off : illustration (4.1)

After having the extension cord secured, connect it to a power source. To start the electric shredder, right-turn the locking knob (1) and slide up the ON/OFF switch (2). To stop the unit, slide down the ON/OFF switch.

### 5. TRANSPORTATION

Transporting the machine may require that you meet certain requirements specific to your country. Please make sure to respect them by contacting the authorities of your country, in order to respect them all.

Let the machine cool for 2 hours outside before transport it. Ensure temperature during transportation will never be out of temperature range given on chapter storage. Protect the product from any heavy impact or strong vibrations which may occur during transportation in vehicles. Secure the product to prevent it from slipping or falling over.

### 6. WINTERING & STORAGE

#### 6.1 STORE THE MACHINE

Let the machine cool for 2 hours outside before storing it. Be sure to secure the unit while transporting (remove the blade). Examine the unit thoroughly for worn, loose or damaged parts. Clean the product before storing.

Only store the machine in a clean, dry, ventilated place with a temperature range of 4°C to 24°C. Cover it in order to provide added protection. Do not expose the product to sunlight. Make sure the product is always protected from cold and humidity. We recommend using the original package for storage or covering the product with a suitable cloth or enclosure to protect it against dust.

FR

ES

PT

IT

EL

PL

RU

KZ

UA

RO

EN

## 7. MAINTENANCE

### 7.1 CLEANING



**WARNING ! DO NOT HANDLE CUTTING PARTS WITHOUT GLOVES AS THEY ARE SHARP AND CAN BECOME HOT AFTER USE, POTENTIALLY CAUSING PERSONAL INJURY.**

#### **Cleaning the product : illustration (5.1)**

Let the machine cool for 2 hours outside before cleaning it. Take the blade out of the blade latch. Keep all safety devices, air vents, and motor housing free of debris and dirt. Wipe down the equipment with a cloth. It is highly suggested that you clean the device after every use. Do not use cleaning agents, as these can attack the plastic and weaken the structural integrity of the product.

### 7.2 MAINTENANCE SCHEDULE

Part	Action	Before/After each usage	Every 10H
Blade	CHECK	.	
	CLEAN	.	
	CHANGE	WHEN IT'S NECESSARY / REFER TO TROUBLE SHOOTING	

### 7.3 REPLACEMENT

When servicing, use only identical replacement parts. Use of any other parts may create a hazard or cause product damage. If you shall replace the cutting blade, make sure that the following characteristics are the same : same shape, same length, same thickness, same weight, same material.

The following part of this product may be replaced by the consumer.

→ Blade (8231-545201)

Spare parts are available at an authorised dealer or through our customer service.

## 7.4 EXPLODED VIEW



**REPLACEABLE SPARE PARTS ARE AVAILABLE UP TO 5 YEARS AFTER THE PURCHASE OF THE PRODUCT.**

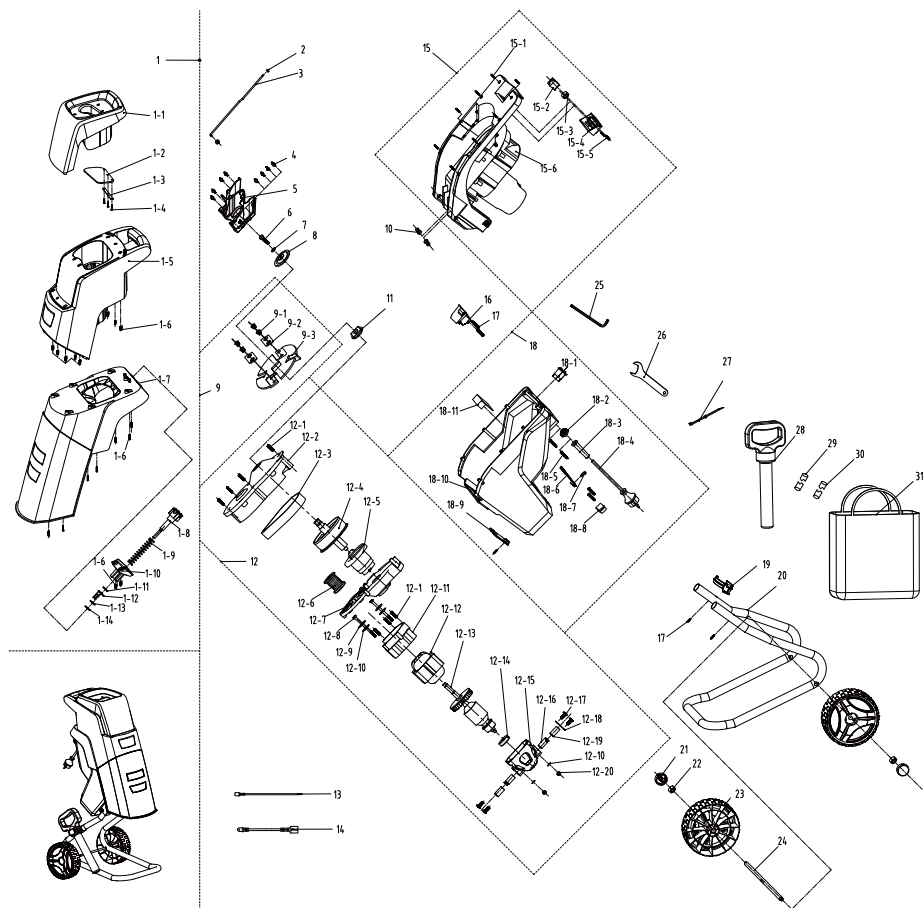

POS	DESCRIPTION
1	Upper housing assy'
2	Pin
3	Nut
4	Rod
5	Screw
6	Block board

7	Screw
8	Gasket
9	Mound layer
10	Blade assy'
11	Transmission chunk
12	Screw
13	Transmission chunk

14	Screw
15	Base housing assy'
16	Wind screen
17	Screw
18	Shrinkable sleeve
19	Shrinkable sleeve
20	Connective wire

POS	DESCRIPTION
21	Connective wire
22	Cable ties

23	Motor box assy'
24	Wheel, holder, feed hopper assy'

25	Spanner
26	Spanner
27	Collection bag

## 7.5 TROUBLESHOOTING



**DANGER ! RISK OF INJURY DUE TO ELECTRIC SHOCK.  
BEFORE ANY TROUBLE SHOOTING, SWITCH OFF THE PRODUCT.**

Problems	Probable causes	Solutions	Qualification
Product does not start	Not connected to power supply.	Connect to power supply	Customer
	Power cord or plug is defective	Check by a specialist electrician	After-sale service
	Other electrical defect to the product	Check by a specialist electrician	After-sale service
	Overload protection is activated	Wait until the product cools down and press the "ON" button	Customer
	The blade guard is not fixed properly.	Fix the guard correctly	Customer
Shredding material is not cut cleanly	Counter blade is not properly adjusted	Adjust the counter blade	Customer
Excessive vibration or noise	Blade is damaged	Replace the blade	Customer
	Blade blocked	Remove the blockage	Customer
	Bolts/knobs are loose	Tighten the bolts/knobs	Customer

## 7.6 FATAL CIRCUMSTANCES : CRITICAL ISSUES

Problems	Solutions
The machine smokes during operation	Immediately stop the machine, then speak to service center

## 8. END OF LIFE



Electrical products should not be discarded with household products. Used electrical products must be collected separately and disposed of at collection points provided for this purpose. Talk with your local authorities or dealer for advice on recycling.

## 9. WARRANTY

### 9.1 STERWINS WARRANTY

STERWINS products are designed according to the highest quality standards for products intended for the consumer market. This sale warranty covers a period of 5 years as of the date of purchase of the product. This warranty covers all defects in materials and workmanship: missing parts and elements, and damage occurring under normal use circumstances. Repair and replacement of parts do not lead to an extension of the initial warranty period. You must be able to provide proof of the purchase for this product and the date of purchase. Warranty coverage is limited to the value of this product.

### 9.2 WARRANTY EXCLUSIONS

This warranty does not cover problems nor incidents resulting from incorrect use of the product. The following items are not covered by warranty :

- The tool have been used incorrectly
- Damage occurring upon transporting or setting up this product
- Repairs and/or change of parts carried out by a third party
- Damage caused by external factors or foreign objects such as sand or stones
- Damage resulting from non-compliance with the safety and usage instructions
- The tool have been disassembled or opened
- The tool have been in a wet environment (dew, rain, submerged in water...)
- The tool has been used for professional purpose
- The tool has been exposed to a temperature out of the range specified in chapter "storage"

The product must be used under normal usage circumstances, and for non-professional purposes. Therefore, excluded from this warranty are products used by gardening companies, local authorities, as well as companies offering paid rentals or free loaning of equipment.

In the event of a problem or defect, you should first always consult your Sterwins dealer. In most cases, the Sterwins dealer will be able to solve the problem or correct the defect. Keep your invoice or your receipt: these documents will be requested upon processing any claims.



**EU/EC Declaration of conformity  
Déclaration UE/CE de conformité  
DECLARACIÓN CE / UE DE CONFORMIDAD  
Declaração CE/UE de conformidade**



EN[FR]  
ES[PT]

Product Model[Modèle du produit][Modelo de producto][Modelo do produto]

**819248**

Name and address of the manufacturer or his authorised representative[Nom et adresse du fabricant ou de son mandataire][Nombre y dirección del fabricante o de su representante autorizado][Nome e endereço do fabricante ou do seu representante autorizado]

**ADEO Services, 135 Rue Sadi Carnot - CS 00001 59790 RONCHIN - France**

This declaration of conformity is issued under the sole responsibility of the manufacturer[La présente déclaration de conformité est établie sous la seule responsabilité du fabricant][La presente declaração de conformidade se expide bajo la exclusiva responsabilidad del fabricante][Esta declaração de conformidade é emitida sob a exclusiva responsabilidade do fabricante.]

**Object of the declaration[Objet de la déclaration][Objeto de la declaración][Objeto da declaração]**

Product Type - Description[Type de produit - Description][Tipo de producto [Tipo de producto ]

**ELECTRIC SHREDDER 2500W**

Product Reference[Référence produit][Referencia del producto][Referência do produto]

**819248 - EAN Code: 3276007285086  
Industrial Type Design Reference: ESH2-40.4**

Product Brand[Marque Produit][Producto de marca][Marca do produto]

**STERWINS**

Serial number coding or batch number[Codification du numéro de série ou de lot][Codificación del número de serie][Codificação do número de série]

**SN SSSSSS XX DMMYY nn PPPPPP (SN: Serial No., SSSSSS : Supplier code, XX : Production line ID, DMMYY: Production date, nn: number of version of product, PPPPPP : Incremental number)**

The object of the declaration described above is in conformity with the relevant Union harmonization legislation[Objet de la déclaration décrit ci-dessus est conforme à la législation d'harmonisation de l'Union applicable][El objeto de la declaración descrita anteriormente es conforme a la legislación de armonización pertinente de la Unión][O objeto da declaração acima descrita está em conformidade com a legislação de harmonização da União aplicável]

References to the relevant harmonised standards used or references to the specifications in relation to which conformity is declared[Références des normes harmonisées pertinentes appliquées ou des spécifications par rapport auxquelles la conformité est déclarée][Referencias a las normas armonizadas pertinentes utilizadas, o referencias a las especificaciones respecto a las cuales se declara la conformidad][Referências às normas harmonizadas pertinentes utilizadas ou referências às especificações para as quais a conformidade é declarada]

When applicable, the name and number of notified body number[Le cas échéant, le nom et le numéro de l'organisme notifié][Cuando corresponda \* el nombre y número de laboratorio notificado que haya emitido la certificación y la referencia al documento][Quando aplicável \* o nome e número do laboratório notificado que emitiu a certificação e a referência ao documento]

2006\_42\_EC\_MACHINE  
machinery[Machines][máquinas [máquinas]

EN 60335-1:2012+A11:2014+A13:2017+A1:2019+A14:2019+A2:2019+A15:2021  
EN 50434:2014  
EN 62233:2008

2014\_30\_EU EMC  
Electromagnetic compatibility[compatibilité électromagnétique][compatibilidad electromagnética [compatibilidade eletromagnética ]

EN IEC 55014-1:2021  
EN IEC 55014-2:2021  
EN IEC 61000-3-2:2019+A1:2021  
EN 61000-3-3:2013+A1:2019+A2:2021

2011\_65\_EU RoHS  
Restriction of hazardous substances in electrical products[Restriction des substances dangereuses dans les produits électriques][Restricción de sustancias peligrosas en equipos eléctricos.][Restrição de substâncias perigosas em equipamentos elétricos]

RoHS Directive (EU) 2015/863 amending Directive 2011/65/EU  
IEC 62321-1:2013  
IEC 62321-2:2021  
IEC 62321-3-1:2013  
IEC 62321-4:2013+AMD1:2017  
IEC 62321-5:2013  
IEC 62321-6:2015  
ISO 17075:2017  
IEC 62321-7-1:2015  
IEC 62321-7-2:2017  
IEC 62321-8:2017  
EN IEC 63000:2018

2000\_14\_EC\_NOISE  
noise emission[émissions sonores][emisiones sonoras [emissões sonoras]

Directive 2000/14/EC Annex V amended by 2005/88/EC  
ISO 11094:1991  
EN ISO 3744:2010

Measured Sound power level: 107dB(A)  
Guaranteed Sound power level: 110dB(A)

Compiled, signed by and on behalf of[Compilé, signé par et au nom de][Compilado, firmado por y en nombre de][Compilado, assinado por e em nome de]

**Eric LEMOINE**  
International Project Quality Leader

Place and date of issue[Date et lieu d'établissement][Lugar y fecha de expedición][Local e data de emissão]

Ronchin France

03/11/2022

**ADEO Services SAS**  
135 Rue Sadi Carnot  
CS00001  
59790 RONCHIN



**DICHIARAZIONE DI CONFORMITÀ CE / UE  
DEKLARACJA ZGODNOŚCI WE / UE  
ΔΗΛΩΣΗ ΣΥΜΜΟΡΦΩΣΗΣ ΕΚ / ΕΕ  
DECLARAȚIA CE / UE DE CONFORMITATE**

ITPOI  
GRPOI



Modello di prodotto/prodotto/Model produktu/produkt|Μοντέλο προϊόντος/Πρόϊον;|Modelul de produs/produșul;|

**819248**

La presente dichiarazione di conformità è rilasciata sotto la responsabilità esclusiva del fabbricante|Niniejsza deklaracja zgodności wydana zostaje na wyłączną odpowiedzialność producenta.|Επιθυμείται η διόρθωση του κατασκευαστή ή του εξουσιοδοτημένου αντιπροσώπου του|Denunțarea și adresa producătorului sau a reprezentantului său autorizat|

**ADEO Services, 135 Rue Sadi Carnot - CS 00001 59790 RONCHIN - France**

La presente dichiarazione di conformità è rilasciata sotto la responsabilità esclusiva del fabbricante|Niniejsza deklaracja zgodności wydana zostaje na wyłączną odpowiedzialność producenta.|Η παρούσα δήλωση συμμόρφωσης εκδίδεται με αποκλειστική ευθύνη του κατασκευαστή|Declarația de conformitate este emisă pe răspunderea exclusivă a producătorului|

**Objeto de la declaración|Przedmiot deklaracji|Στόχος της δήλωσης|Obiectul declarației|**

Tipología de producto|Rodzaj produktu|Τύπος Προϊόντος|Tip produs|

**ELECTRIC SHREDDER 2500W**

Riferimento del prodotto|Referența produsului|Αναφορά προϊόντος|Referință produs|

**819248 - EAN Code: 3276007285086  
Industrial Type Design Reference: ESH2-40.4**

Marca del prodotto|Marca produsului|Μάρκα προϊόντος|Marcă a produsului;|

**STERWINS**

Codifica del numero di serie|Kodowanie numeru seryjnego|Κωδικοποίηση σειριακού αριθμού|Cod de numero de serie|

**SN SSSSSS XX DMMYY nn PPPPPP (SN: Serial No., SSSSSS : Supplier code, XX : Production line ID, DMMYY: Production date, nn: number of version of product, PPPPPP : Incremental number)**

L'oggetto della dichiarazione di cui sopra è conforme alla pertinente normativa di armonizzazione dell'Unione|Wymieniony powyżej przedmiot niniejszej deklaracji jest zgodny z odnośnymi wymaganiami unijnego prawodawstwa harmonizacyjnego|Ο στόχος της δήλωσης που περιγράφεται παραπάνω είναι σύμφωνος με τη σχετική ενωσιακή νομοθεσία εναρμόνισης|Obiectul declarației descris mai sus este în conformitate cu legislația comunitară relevantă de armonizare a Uniunii|

Riferimenti alle pertinenti norme armonizzate utilizzate o alle specifiche in relazione alle quali è dichiarata la conformità|Odwolania do odnośnych norm zharmonizowanych, które zastosowano, lub do specyfikacji, w odniesieniu do których deklarowana jest zgodność;|Μνεία των σχετικών εναρμονισμένων προτύπων που χρησιμοποιούνται ή μνεία των προδιαγραφών σε σχέση με τις οποίες δηλώνεται η συμμόρφωση|Referințele standardelor armonizate relevante folosite sau referințele specificărilor în legătură cu care se declară conformitatea;|

Dove applicabile \* il nome e il numero del laboratorio notificato che ha rilasciato la certificazione e il riferimento al documento|W stosowanych przypadkach \* notyfikowana nazwa i numer laboratorium, które wydało certyfikat oraz odniesienie do dokumentu|Όπου ισχύει \* το γνωστοποιημένο όνομα και τον αριθμό του εργαστηρίου που εξέδωσε την πιστοποίηση και την αναφορά στο έγγραφο|Unde este cazul \* numele și numărul de laborator notificat care a elaborat certificarea și trimiterea la document|

2006\_02\_EC\_MACHINE  
machine|maszyn|σχετικά με τα μηχανήματα|echipamentele tehnice|

EN 60335-1:2012+A11:2014+A13:2017+A1:2019+A14:2019+A2:2019+A15  
:2021  
EN 50434:2014  
EN 62233:2008

2014\_30\_EU\_EMCE  
compatibilită electromagnetică|kompatybilność elektromagnetyczną|ηλεκτρομαγνητική συμβατότητα|compatibilitatea electromagnetical|

EN IEC 55014-1:2021  
EN IEC 55014-2:2021  
EN IEC 61000-3-2:2019+A1:2021  
EN 61000-3-3:2013+A1:2019+A2:2021

2011\_65\_EU\_RoHS  
Restrizione di sostanze pericolose nelle apparecchiature elettriche|Ograniczenie niebezpiecznych substancji w sprzęcie elektrycznym|Περιορισμός επικίνδυνων ουσιών σε ηλεκτρικό εξοπλισμό|Restricționarea substanțelor periculoase în echipamentele electrice|

RoHS Directive (EU) 2015/863  
amending Directive 2011/65/EU  
IEC 62321-1:2013  
IEC 62321-2:2021  
IEC 62321-3:1-2013  
IEC 62321-4:2013+AMD1:2017  
IEC 62321-5:2013  
IEC 62321-6:2015  
ISO 17075:2017  
IEC 62321-7-1:2015  
IEC 62321-7-2:2017  
IEC 62321-8:2017  
EN IEC 63090:2018

2000\_14\_EC\_NOISE  
emisiune acustică|emisija akustyczna|ακουστική εκπομπή|emisie acustical|

Directive 2000/14/EC Annex V amended by 2005/88/EC  
ISO 11094:1991  
EN ISO 3744:2010

Measured Sound power level: 107dB(A)  
Guaranteed Sound power level: 110dB(A)

Compilato, firmato in vece e per conto di|Opracowano, podpisano w imieniu|Συνοψήθη, υπογράφη για και εξ ονόματος|Compilat, semnat de și în numele|

Eric LEMOINE  
International Project Quality Leader

Luogo e data del rilascio|Data wydania i miejsc|Τόπος και ημερομηνία έκδοσης|

Ronchin France

03/11/2022

ADEO Services SAS  
135 Rue Sadi Carnot  
59790 RONCHIN  
FRANCE



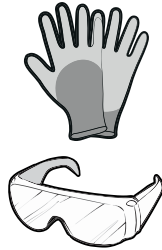
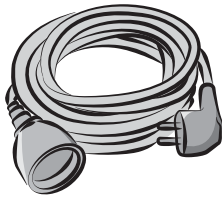
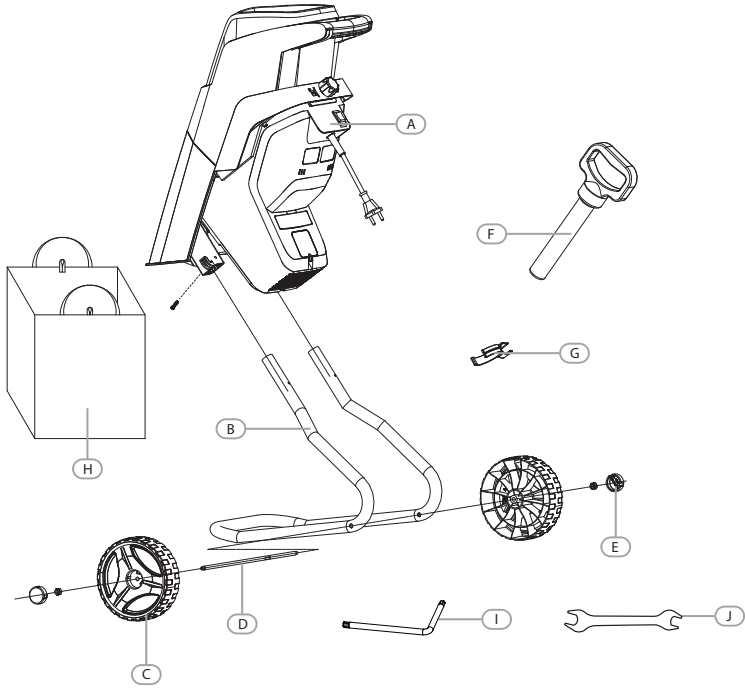



2.1

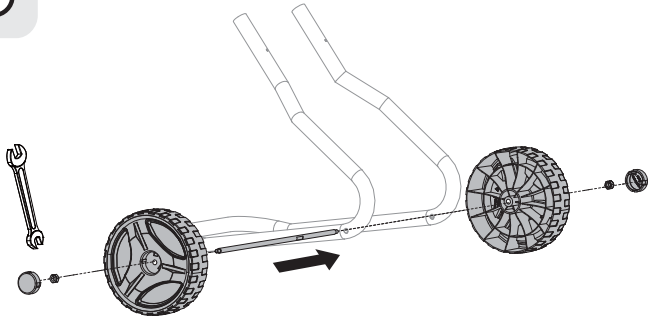

2.2

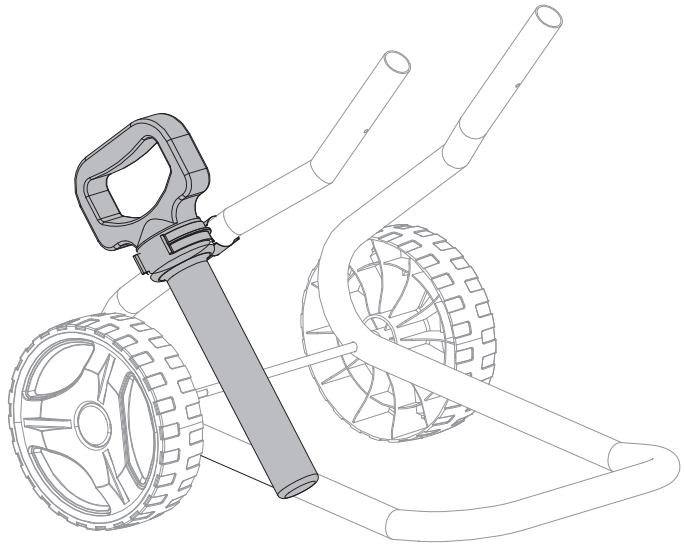

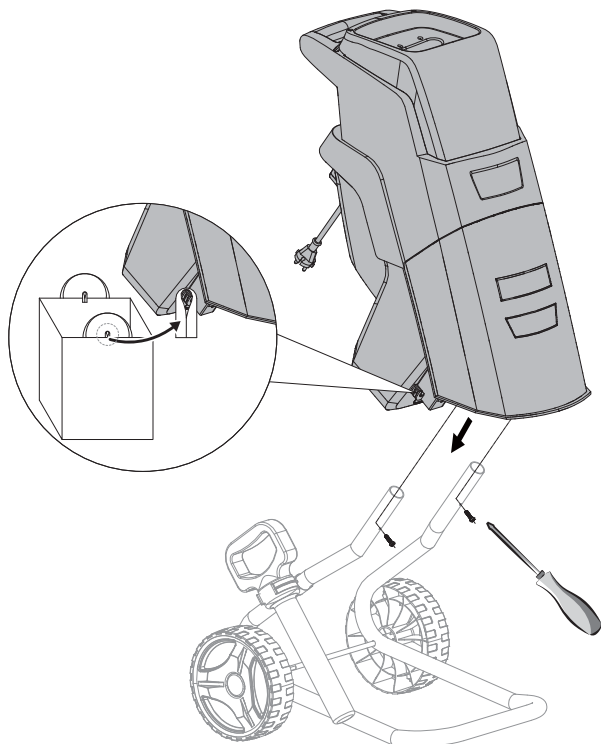



3.1

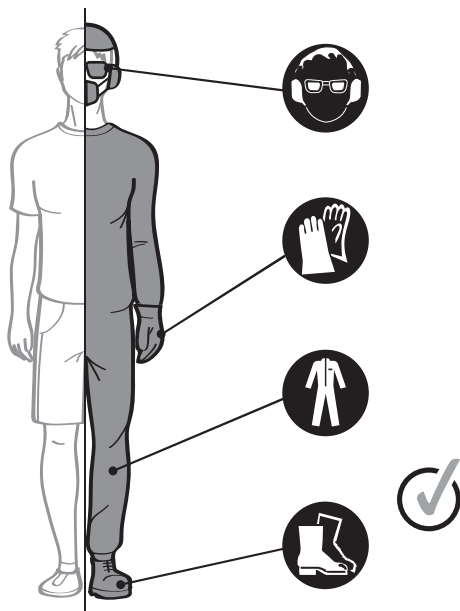

3.2

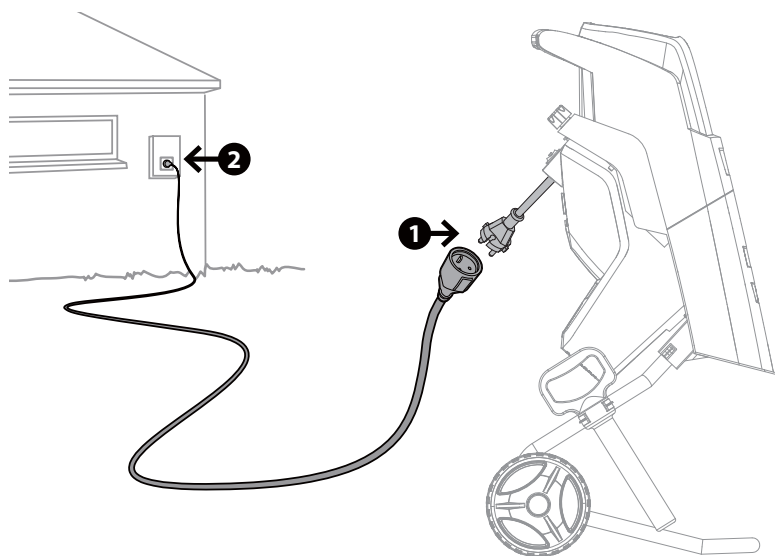



4.1

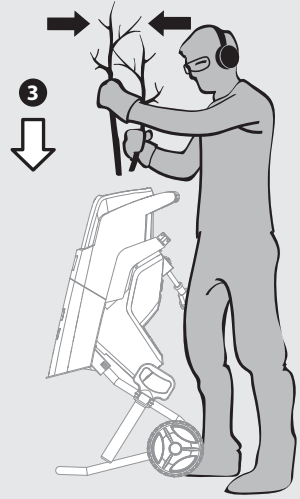
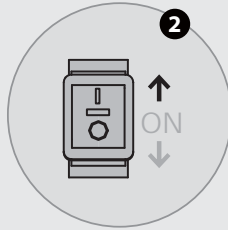
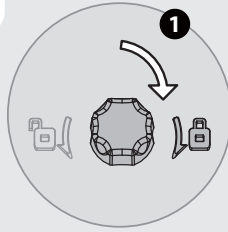

4.2

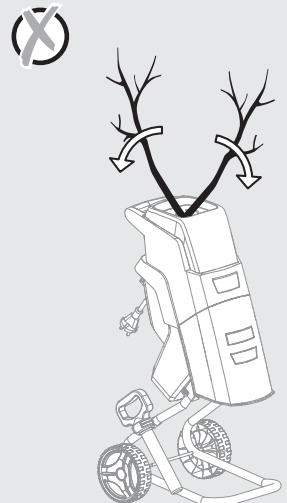
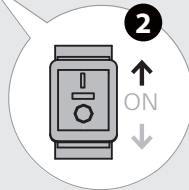
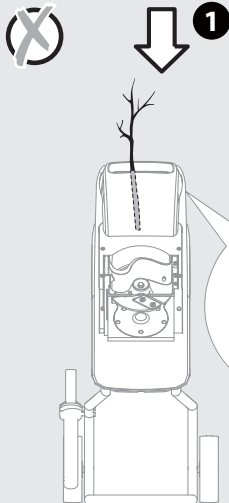

4.3 

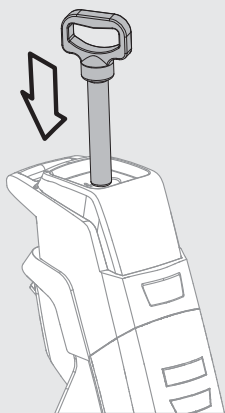



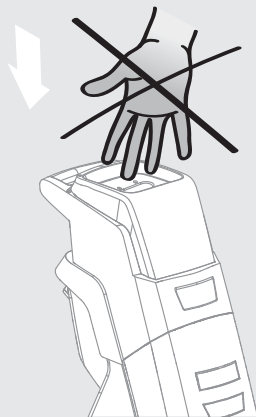

4.4



4.5

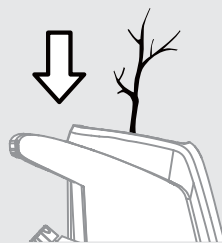
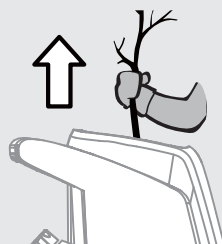
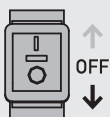

4.6

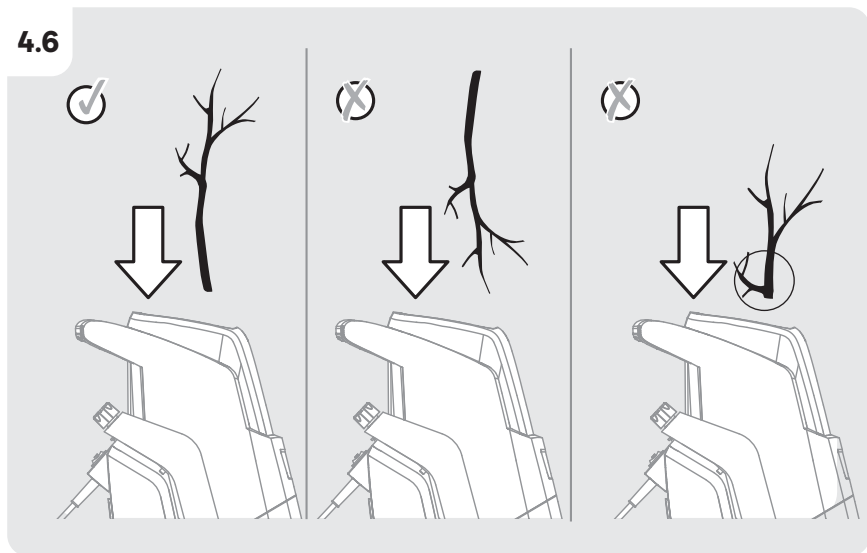

4.7

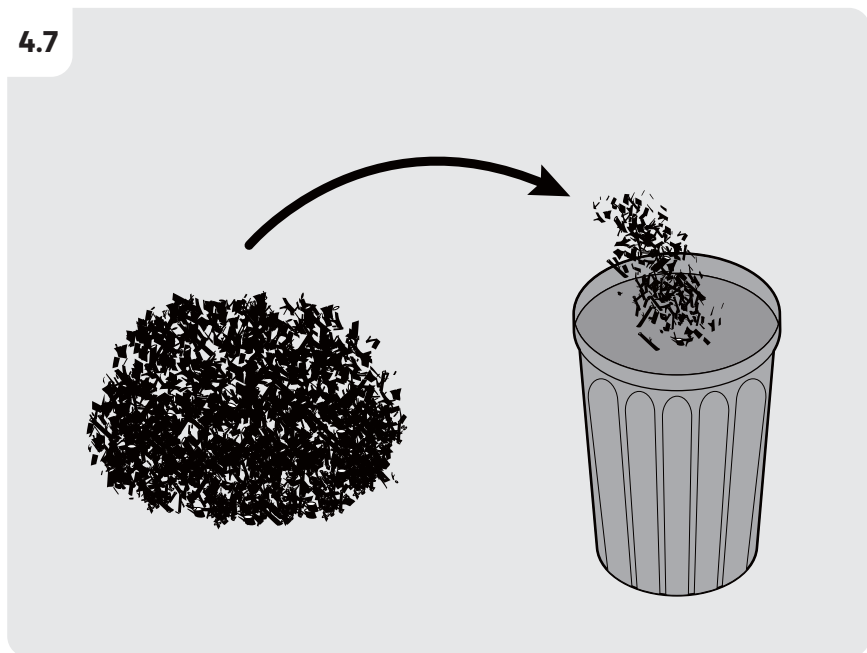



5.1

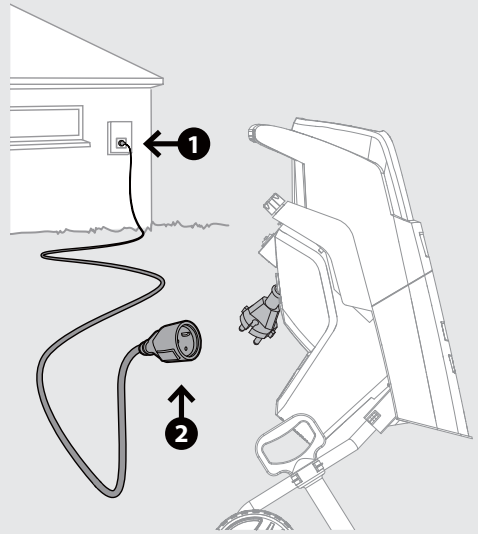
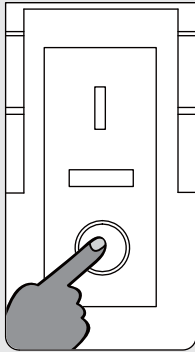

5.2

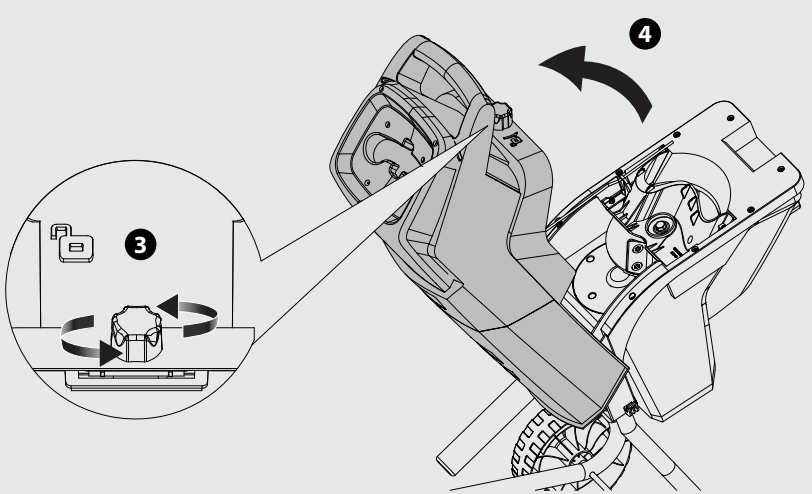



### 5.3

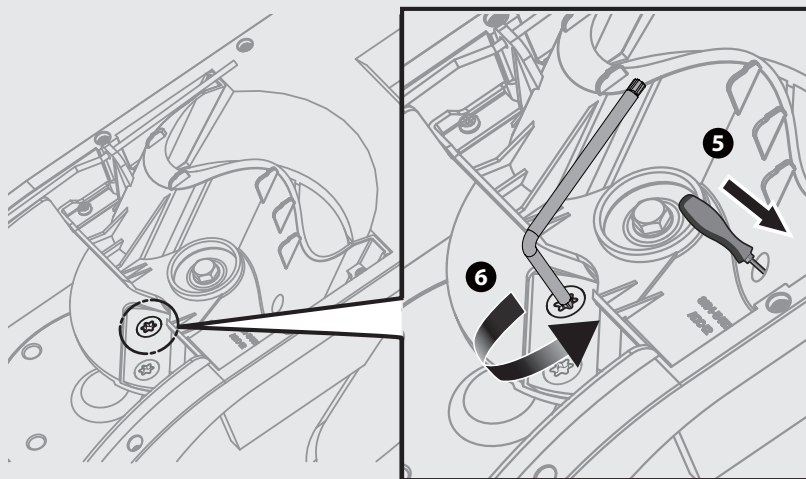

### 5.4

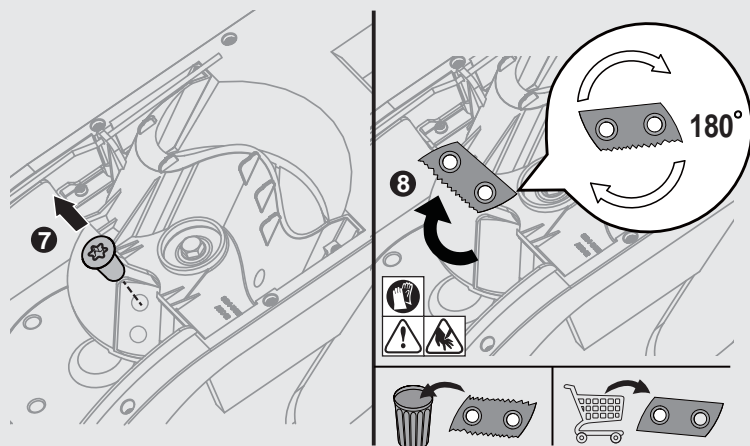

5.5

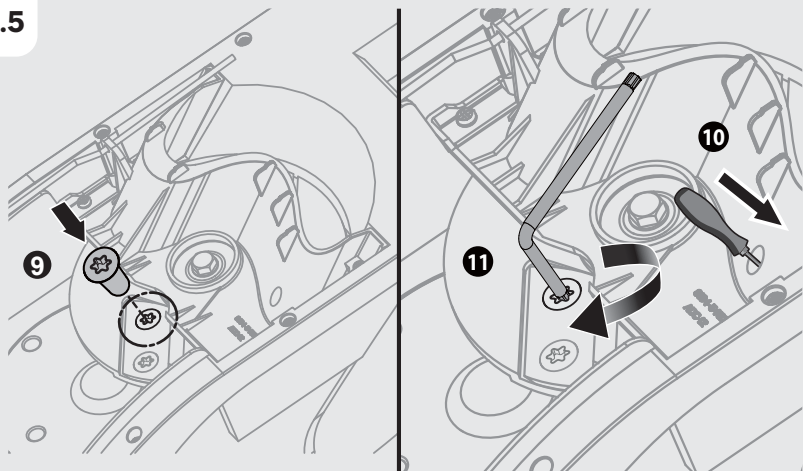

5.6

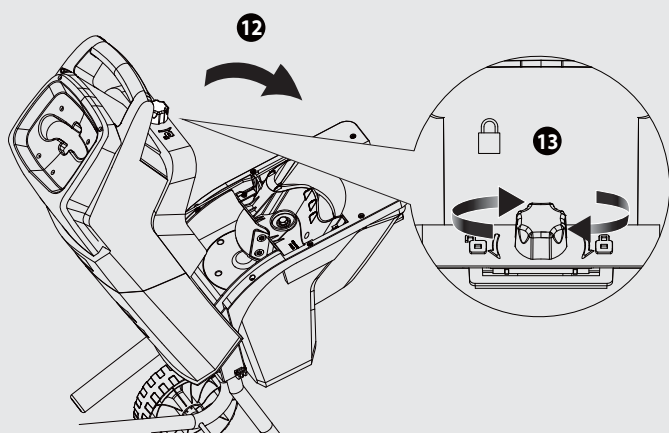

5.7

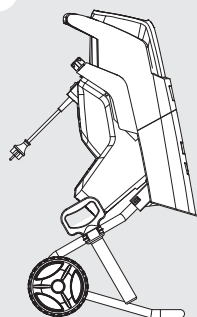

5.8

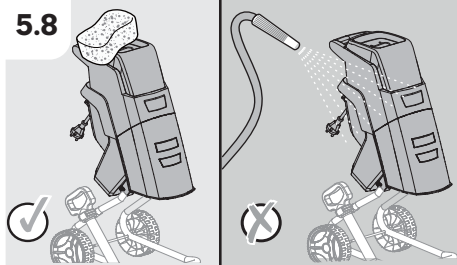



6.1

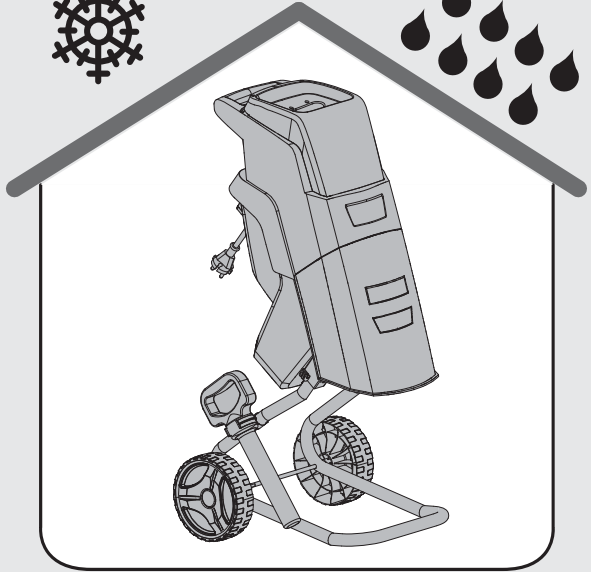





**FR** Ce produit est recyclable. S'il ne peut plus être utilisé, amenez-le à un centre de recyclage des déchets.

Pour en savoir plus : [www.quefairedemesdechets.fr](http://www.quefairedemesdechets.fr)

**ES** Este producto es reciclable. Si ya no se puede usar, llévelo a un centro de reciclaje de residuos.

**PT** Este produto é reciclável. Se deixar de o utilizar, entregue-o num centro de reciclagem de resíduos.

**IT** Questo prodotto può essere riciclato. Se deve essere smaltito, portalo presso un centro de riciclaggio.

**EL** Αυτό το προϊόν είναι ανακυκλώσιμο. Εάν δεν μπορεί πλέον να χρησιμοποιηθεί, μεταφέρετε την σε κάποιο κέντρο ανακύκλωσης απορριμμάτων.

**PL** Ten produkt poddawany jest recyklingowi, kiedy przestaje być użyteczny należy dostarczyć go do punktu zbiórki odpadów.

**RU** Это изделие подлежит утилизации. Если его больше нельзя использовать, сдайте его в пункт по переработке отходов.

**KZ** Бұл өнім қайта өңдеуге келеді. Оны әрі қолдануға болмайтын жағдайда, оны қайта өңдейтін орталыққа тапсыруыңызды өтінеміз.

**UA** Цей продукт може перероблятися. Якщо воно більше не є придатне для використання, здайте його в утилізаційний центр.

**RO** Aceast produs este reciclabil. Dacă nu mai poate fi folosit, vă rugăm să îl aduceți într-un centru de reciclare a deșeurilor.

**EN** This product is recyclable. If it cannot be used anymore, please take it to waste recycling centre.

**RU** : Для товаров, требующих обязательного подтверждения соответствия, копию сертификата/декларации можно получить на стойке информации магазина Леруа Мерлен / **KZ** : Сәйкестікті міндетті растауды талап ететін тауарлар үшін сертификаттың / декларацияның көшірмесін Леруа Мерлен дүкенінің ақпарат бағанынан алуға болады.

**RU** : Изготовитель / **KZ** : Өндіруші :

Жежианг Ят Электрикал Эпплайенс Ко., Лтд.  
No.150 Вэньлун Родд, Юйисинь Таун, Нанху Дистрикт, Цзясин, Чжэцзян, Китай, Қытай

**RU** : Документ о подтверждении соответствия / **KZ** : Сәйкестікті растау туралы құжат :

Для товаров, требующих обязательного подтверждения соответствия, копию документа о соответствии можно получить на информационной стойке магазина Леруа Мерлен

**RU** : Дата изготовления ддммгг: см. серийный номер изделия между 9-м и 14-м символами / **KZ** : Шығарылған күні (қжаажж): 9-шы және 14-ші таңбалар арасындағы өнімнің сериялық нөмірін қараңыз.



Made in China / Зроблено в Китаї / Сделано в Китае / Қытайда жасалған

\* Garantie 5 ans / 5 años de garantía / Garantia de 5 anos / Garancia 5 anni / Εγγύηση 5 ετών / Gwarancja 5-letnia / Гарантія 5 лет / Кепілдік 5 жыл / Гарантія 5 років / Garantie 5 ani / 5-year guarantee

**ADEO Services**  
135 Rue Sadi Carnot - CS00001  
59790 RONCHIN - FRANCE

**UA** Імпортер: ТОВ "Леруа Мерлен Україна", 04201 Україна, м.Київ, вул. Полярна 17А, +380 44 498 46 00.  
Імпортер приймає претензії від споживачів щодо товару, а також проводить його ремонт, технічне і гарантійне обслуговування  
Виробник: ТОВ "Адео Сервісес С.А.", вул. Саді Карно, СС 00001, 59790 Роншен, Франція.

**RU** Импортер/Продавец/Организация, уполномоченная принимать претензии по качеству товара в РФ: ООО «ЛЕРУА МЕРЛЕН ВОСТОК», 141031, Россия, Московская Обл., г. Мытищи, Осташковское шоссе, д.1

**SA** Imported by Adeo South Africa (PTY) LTD T/A Leroy Merlin, Hosted in Leroy Merlin Fourways Store 35 Roos Street, Witkoppen Ext 97, Sandton, 2191 Johannesburg, Gauteng, South Africa  
Tel: +27 10 493 8000  
Email: contact@leroymerlin.co.za

**KZ** Импорртаушы / Сатушы / Қазақстан Республикасында өнім сапасы бойынша наразылықтарды қабылдайтын ұйым: «Леруа Мерлен Қазақстан» ЖШС.  
050000, Қазақстан Республикасы, Алматы қ., Қонаев көшесі, 77 ұй, «PARK VIEW» БО, 6-қабат, 07-кеңсе

Импортер / Продавец / Организация, принимающая претензии по качеству продукции в Республике Казахстан: ТОО «Леруа Мерлен Казахстан». 050000, Республика Казахстан, г. Алматы, ул. Кунаева, д. 77, БЦ «PARK VIEW», 6 этаж, офис № 07.

