

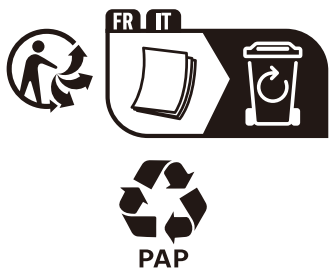

- FR** Ce produit est recyclable. S'il ne peut plus être utilisé, veuillez l'apporter dans un centre de recyclage de déchets.
- ES** Este producto es reciclable. Si ya no se puede usar, llévalo a un centro de reciclaje de residuos.
- PT** Este produto é reciclável. Se deixar de o utilizar, entregue-o num centro de reciclagem de resíduos.
- IT** Questo prodotto può essere riciclato. Se deve essere smaltito, portalo presso un centro di riciclaggio.
- EL** Αυτό το προϊόν είναι ανακυκλώσιμο. Εάν δεν μπορεί πλέον να χρησιμοποιηθεί, μεταφέρετε την σε κάποιο κέντρο ανακύκλωσης απορριμμάτων.
- PL** Ten produkt poddawany jest recyklingowi, kiedy przestaje być użyteczny należy dostarczyć go do punktu zbiórki odpadów.
- UA** Цей продукт може перероблятися. Якщо воно більше не є придатне для використання, здайте його в утилізаційний центр.
- RO** Acest produs este reciclabil. Dacă nu mai poate fi folosit, vă rugăm să îl aduceți într-un centru de reciclare a deșeurilor.
- BR** Este produto é reciclável. Se não puder mais ser usado, descarte em um centro de reciclagem de resíduos.
- DE** Dieses Produkt ist recycelbar. Wenn es nicht mehr verwendet werden kann, bringen Sie es bitte zum Recycling-Center.
- EN** This product is recyclable. If it cannot be used anymore, please take it to waste recycling centre.



GDANSK

T021-C-40600-WN4

EAN CODE: 3276007496192

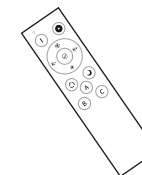
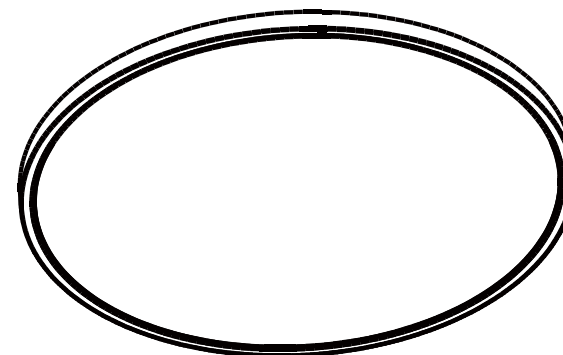

2022-09-V01

Traduction de la version originale du mode d'emploi / Traducción de las Instrucciones originales / Tradução das Instruções Originais / Traduzione delle istruzioni originali / Μετάφραση των πρωτότυπων οδηγιών / Tłumaczenie instrukcji oryginalnej / Переклад оригінальної інструкції / Traduce-re instructiunilor originale / Tradução das Instruções Originais / Original-Anleitung / Original Instructions.

Made in China
Країна походження: Китай

EU ADEO Services - 135 Rue Sadi Carnot - CS00001 - 59790 RONCHIN - FRANCE

UA Виробник: ТОВ "Адео Сервісес С.А.", вул. Саді Карно, CS 00001, 59790 Роншен, Франція. Імпортер: ТОВ "Леруа Мерлен Україна", 04201 Україна, м. Київ, вул. Полярна 17А, +380 44 498 46 00. Імпортер приймає претензії від споживачів щодо товару, а також проводить його ремонт, технічне і гарантійне обслуговування

BR IMPORTADO E DISTRIBUÍDO POR: LEROY MERLIN COMPANHIA BRASILEIRA DE BRICOLAGEM CNPJ: 01.438.784/0001-05 Rua Pascoal Pais, nº. 525, 6º andar, cj 61 a 64 - Vila Cordeiro, São Paulo - SP CEP: 04581-060 CALM (Central de Atendimento Leroy Merlin) Capitais 4020-5376 Demais Regiões 0800-0205376

ZA Imported by Adeo South Africa (PTY) LTD T/A Leroy Merlin, Hosted in Leroy Merlin Fourways Store 35 Roos Street, Witkoppen Ext 97, Sandton, 2191 Johannesburg, Gauteng, South Africa. Tel: +27 10 493 8000 Email: contact@leroymerlin.co.za.

- FR** Manuel d'Instructions
- EL** Εγχειρίδιο Οδηγιών
- EN** Instructions Manual
- ES** Manual de Instrucciones
- PL** Instrukcja Obsługi
- PT** Manual de Instruções
- UA** Інструкція з Експлуатації
- IT** Manuale di Istruzioni
- RO** Manual de Instrucțiuni

*Année de garantie / años de garantía / Ano de garantia / Anno di garanzia / Έτος εγγύησης / Rok gwarancji / Гарантія років / Anul de garanție / Ano de garantia / Jahr der Garantie / Year of guarantee
**réparable / repairable / reparável / riparabile / διορθώσιμος / naprawiany / ремонтний / reparabil / reparaturfähig / repairable



FR Nous vous remercions d'avoir acheté ce produit. Nous vous conseillons de lire attentivement la notice d'installation, d'utilisation et d'entretien. Nous avons conçu ce produit pour vous apporter entière satisfaction.

Si vous avez besoin d'aide l'équipe de votre magasin est à votre disposition pour vous accompagner.

ES Le agradecemos haber comprado este producto. Le recomendamos leer atentamente el manual de instalación, uso y mantenimiento. Este producto ha sido diseñado para proporcionarle plena satisfacción.

Si necesita alguna ayuda, el personal de la tienda estará a su disposición para guiarle.

PT Agradecemos a sua preferência por este produto. Aconselhamo-lo a ler o manual de instalação, utilização e manutenção com atenção. Criámos este produto para sua completa satisfação.

Se precisar de ajuda, a equipa da sua loja está à sua disposição para o acompanhar.

IT Grazie per aver acquistato questo prodotto. Vi raccomandiamo di leggere attentamente il manuale di installazione, utilizzo e manutenzione. Questo prodotto è stato progettato per offrirvi la massima soddisfazione.

Per ricevere assistenza, il personale del punto vendita è a vostra disposizione.

EL Ευχαριστούμε για την αγορά σας αυτού του προϊόντος. Σας συμβουλεύουμε να διαβάσετε προσεκτικά τις οδηγίες εγκατάστασης, χρήσης και συντήρησης. Σχεδιάσαμε αυτό το προϊόν για να σας προσφέρει πλήρη ικανοποίηση.

Αν χρειάζεστε βοήθεια, η ομάδα του καταστήματος από το οποίο αγοράσατε το προϊόν είναι στη διάθεσή σας.

PL Dziękujemy za zakup produktu firmy. Zalecamy, aby uważnie przeczytać instrukcję instalacji, użytkowania i konserwacji. Ten produkt marki zaprojektowaliśmy, aby spełnić wszystkie Państwa oczekiwania.

W razie potrzeby pracownicy sklepu służą Państwu pomocą i są do Państwa dyspozycji.

RU Благодарим Вас за приобретение изделия. Рекомендуем внимательно прочитать инструкции по установке, эксплуатации и техническому обслуживанию. Изделие разработано, чтобы доставить Вам удовольствие.

Если Вам потребуются помощь, консультанты Вашего магазина находятся в Вашем распоряжении.

KZ нiмiн сатып алғаныңыз үшiн алғыс бiлдiремiз. Орнату, қолдану және қызмет көрсету жөнiндегi нұсқаулықтарды мұқият оқып шығуға кеңес беремiз. Бiз бұл өнiмiн сiздi толықтай қанағаттандыру үшiн жасап шығардық.

Егер сiзге көмек қажет болса сiздiң бөлшектеп сататын дүкенiңiздегi топ сiзге жәрдем бередi.

UA Дякуємо вам за покупку цього виробу. Ми радимо вам уважно прочитати інструкції з установлення, експлуатації та технічного обслуговування. Ми розробили цей виріб для того, щоб він приносив вам задоволення.

Якщо вам потрібна допомога, співробітники вашого магазину готові допомогти вам

RO Vă mulțumim pentru achiziționarea acestui produs. Vă sfătuim să citiți cu atenție instrucțiunile de instalare, de utilizare și de întreținere. Am conceput acest produs pentru a vă furniza satisfacție totală. Dacă aveți nevoie de ajutor, echipa magazinului de cumpărare este la dispoziția dumneavoastră pentru a vă asista.

BR Obrigado por ter adquirido um produto. Nós aconselhamos a ler atentamente o manual de instalação, uso e manutenção. Concebemos um produto para proporcionar total satisfação.

Caso precise de ajuda, a equipe da sua loja estará à disposição para te acompanhar.

EN Thank you for purchasing this product. We recommend that you read the installation, user and maintenance instructions carefully. We have designed this product to ensure your complete satisfaction. If you require assistance, the team at your retailer is on hand to help you.



60x60cm

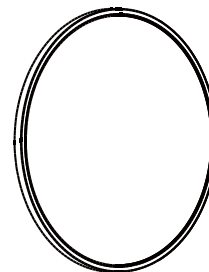

A
x1

0 1 2 3 4 5 cm

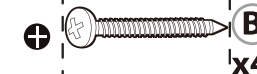

B
x4



C
x4

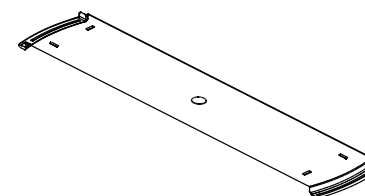

E
x1

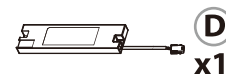

D
x1

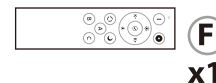

F
x1

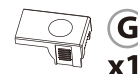

G
x1

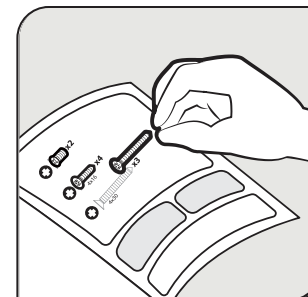

⊕ PZ
φ4mm PH2



φ6mm



AAA 1.5V x2

L=112cm

2 X  + 4 X  + 4 X  + 4 X 

 Attention danger / Atención: Peligro / Atencão perigo / Attenzione pericolo / Προσοχή κίνδυνος / Uwaga niebezpieczeństwo / Внимание! Опасно! / Абайлаңыз, қауіпті! / Увага! Небезпечно! / Atenție, pericol / Perigo de precaução/ Caution danger

 Hors tension / Apagado / Desligado da alimentação / Fuori tensione / Εκτός τάσης / Odłączenie zasilania / Не под напряжением / Қуатты өшіру / Не під напругою / Scoatere de sub tensiune / Desligar / Power off

 Mise sous tension / Puesta en tensión / Ligação da alimentação / Messo sotto tensione / Σύνδεση με το ηλεκτρικό δίκτυο / Włączenie zasilania / Включение под напряжение / Қуатты көтеру / Під'єднання під напругу / Punere sub tensiune / Energizar / Power up

 **FR:** Mentions Légales & Consignes de Sécurité / **ES:** Instrucciones Legales y de Seguridad / **PT:** Avisos Legais e instruções de Segurança / **IT:** Istruzioni Legali e di Sicurezza / **EL:** Νομικό σημείωμα και οδηγίες ασφαλείας / **PL:** Uwagi Prawne i Instrukcja Bezpieczeństwa / **RU:** Руководство по технике безопасности и правовым нормам / **KZ:** Қауіпсіздік және құқықтық басшылық / **UA:** Керівництво з Техніки / **RO:** Manual privind siguranța / **BR:** Avisos Legais e instruções de Segurança / **EN:** Legal & Safety Instructions

 5 → 32

 **FR:** Montage / **ES:** Montaje / **PT:** Montagem / **IT:** Montaggio / **EL:** Συναρμολόγηση / **PL:** Montaż / **RU:** Сборка / **KZ:** Монтаждау / **UA:** Збірка / **RO:** Montaj / **BR:** Montagem / **EN:** Assembly

 33 → 41

 **FR:** Utilisation / **ES:** Utilización / **PT:** Utilização / **IT:** Uso / **EL:** Χρήση / **PL:** Użytkowanie / **RU:** Использование / **KZ:** Пайдалану / **UA:** Використання / **RO:** Utilizare / **BR:** Utilização / **EN:** Use

 42 → 51

PICTOGRAMMES D'AVERTISSEMENT

 Lisez les instructions attentivement.

CONSIGNES GÉNÉRALES DE SÉCURITÉ

Tenir l'appareil hors de la portée des enfants et des personnes non autorisées.
Vérifiez que les spécifications électriques de ce luminaire sont compatibles avec votre installation.

Pour un usage intérieur uniquement. 

RÈGLES SPÉCIFIQUES EN MATIÈRE DE SÉCURITÉ

Cette lampe doit être utilisée avec l'alimentation spécifique correspondante.

PROTECTION DE L'ENVIRONNEMENT

 **ATTENTION!** Les produits électriques ne doivent pas être jetés avec les déchets ménagers. Ils doivent être remis à un centre de collecte communal pour y être éliminés d'une façon respectueuse de l'environnement conformément aux réglementations locales. Contactez les autorités locales ou votre revendeur pour obtenir des conseils sur le recyclage. L'emballage est recyclable. Éliminez l'emballage d'une manière respectueuse de l'environnement et donnez-le au service de collecte pour les matières recyclables.

MODE D'EMPLOI / PLANS

Utilisez un cordon d'alimentation approuvé 0.75-1.5mm² (CEI 60245 ou CEI 60227)

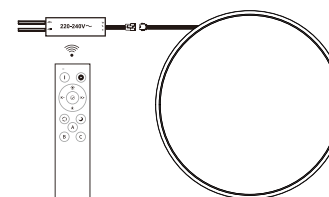

SPÉCIFICATIONS DE L'APPAREIL

CARACTÉRISTIQUES TECHNIQUES		
Référence fournisseur	T021-C-40600-WN4	SEHC040D1000YD01
Tension nominale	30-40 V $\overline{\text{---}}$	Input: 220-240V \sim Output: 30-40V $\overline{\text{---}}$
Courant nominal	1000mA	Input: 220 mA Output: 1000mA
Facteur de puissance	/	>0.9
Fréquence nominale	/	50/60 Hz
Puissance nominale	/	40 W
Température ambiante	40 °C	40 °C
Classe de protection	III	II
IP	IP 20	IP 20
Bande de fréquence	2408MHz	/
Puissance de sortie RF maximale	-4,53dBm	/
		SELV

Ce produit contient une source lumineuse de classe d'efficacité énergétique D.

ENTRETIEN / NETTOYAGE

On recommande d'utiliser une boîte d'alimentation qui possède une protection IP minimum de IP20. La lumière doit être connectée en utilisant une borne 2P. La tension nominale de la borne est de 450V, la capacité nominale(courant)est de 15 A, la section des fils de la borne ne peut pas être inférieure à 2*0.75mm².

Débranchez l'appareil avant de l'entretenir ou de le nettoyer.

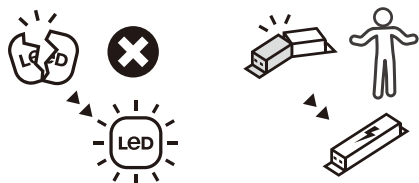

La source lumière de ce luminaire n'est pas remplaçable; lorsque la source lumineuse atteint sa fin de sa vie, le luminaire entier doit être remplacé.
Le driver est remplaçable par un utilisateur final.

Avertissement : si le cordon ou câble flexible externe est endommagé, il devra être impérativement remplacé par le fabricant, son agent de service ou une personne disposant de qualifications équivalentes pour éviter les dangers.

PICTOGRAMAS DE ADVERTENCIA



Lea atentamente las instrucciones.

GENERALES DE SEGURIDAD

Mantenga el aparato fuera del alcance de los niños y de las personas no autorizadas. Verifique que las especificaciones eléctricas de esta luminaria son compatibles con su instalación.

Para un uso interno exclusivamente.



REGLAS ESPECIFICAS EN MATERIA DE SEGURIDAD

Esta lámpara deber ser utilizada con la alimentación específica correspondiente.

PROTECCION DEL MEDIO AMBIENTE



¡ATENCIÓN! los productos eléctricos no deben ser echados con los desechos domésticos. Deben ser depositados en un centro de recogida local para ser eliminados mediante un procedimiento respetuoso del medio ambiente de conformidad con los reglamentos locales. Contacte con las autoridades locales o el vendedor para obtener consejos de reciclaje. EL embalaje de este producto es reciclable. Elimine el embalaje de manera respetuosa del medio ambiente y deposítelo en un punto de recogida para materias reciclables.

MANUAL DE USO / PLANOS

El uso con cable de alimentación aprobada 0.75-1.5mm² (IEC 60245 o IEC 60227)

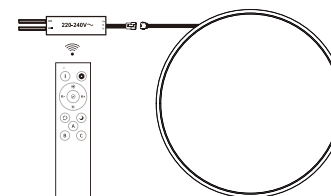

ESPECIFICACIONES DEL APARATO

CARACTERÍSTICAS TÉCNICAS		
Referencia fabricante	T021-C-40600-WN4	SEHC040D1000YD01
Tensión nominal	30-40 V \sim	Input: 220-240V \sim Output: 30-40V \sim
Corriente nominal	1000mA	Input: 220mA Output: 1000mA
Factor de potencia	/	>0.9
Frecuencia nominal	/	50/60 Hz
Potencia nominal	/	40 W
Temperatura ambiental	40 °C	40 °C
Clase de protección	III	II
IP	IP 20	IP 20
Banda de frecuencia	2408MHz	/
Potencia de emisión de RF máxima	-4,53dBm	/
		SELV

Este producto contiene una bombilla de clase de eficiencia D.

MANTENIMIENTO / LIMPIEZA

Se recomienda el uso de una caja de alimentación con un grado de protección IP mínimo de IP20. La luz debe ser conectada mediante un terminal 2P. La tensión nominal del terminal es de 450 V, la capacidad nominal (corriente) es de 15 A; la sección de cables del terminal no puede ser inferior a 2*0.75 mm².

Desconecte el aparato antes de efectuar cualquier operación de mantenimiento o de limpieza.

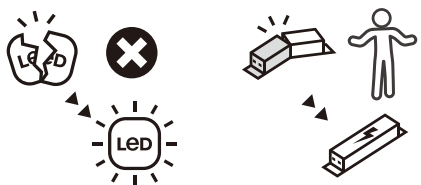

La fuente lumínica de este luminaria no se puede cambiar. Cuando finalice la vida útil de la fuente lumínica, deberá cambiarse toda la luminaria.

El conductor es reemplazable por el usuario final.

Atención: para evitar riesgos, si el cable flexible externo de alimentación de esta luminaria se deteriora, solamente podrá sustituirlo el fabricante, su servicio técnico o una persona con la cualificación adecuada.

SÍMBOLOS DE AVISO



Leia as instruções atentamente.

INSTRUÇÕES GERAIS DE SEGURANÇA

Manter o aparelho fora do alcance das crianças e das pessoas não autorizadas. Verifique se as especificações elétricas desta luminária são compatíveis com a sua instalação.

Apenas para utilização interior.



REGRAS ESPECÍFICAS DE SEGURANÇA

Esta lâmpada tem de ser utilizada com a fonte de alimentação específica correspondente.

PROTEÇÃO AMBIENTAL



⚠ CUIDADO! Os produtos elétricos não podem ser eliminados juntamente com os resíduos domésticos. Devem ser entregues num ponto de recolha para serem eliminados de forma ecológica, em conformidade com os regulamentos locais. Contacte as autoridades locais ou o seu distribuidor para obter conselhos sobre reciclagem. O material da embalagem é reciclável. Elimine a embalagem de forma ecológica e entregue-a no serviço de recolha de materiais recicláveis.

INSTRUÇÕES DE UTILIZAÇÃO / DESENHOS

Use com cabo de alimentação aprovada 0.75-1.5mm² (IEC 60245 ou IEC 60227)

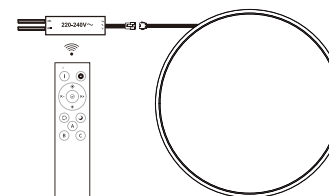

ESPECIFICAÇÕES DO APARELHO

CARACTERÍSTICAS TÉCNICAS		
Referência fornecedor	T021-C-40600-WN4	SEHC040D1000YD01
Tensão nominal	30-40 V \equiv	Input: 220-240V \sim Output: 30-40V \equiv
Corrente nominal	1000mA	Input: 220mA Output: 1000 mA
Fator de potência	/	>0.9
Frequência nominal	/	50/60 Hz
Potência nominal	/	40 W
Temperatura ambiente	40 C	40 C
Classe de Proteção	III	II
Número IP	IP 20	IP 20
Banda de frequência	2408MHz	/
Potência de saída de RF máxima	-4.53dBm	/
		SELV

Este produto contém uma fonte de luz de eficiência energética de classe D.

MANUTENÇÃO / LIMPEZA

Recomenda-se a utilização de uma caixa de alimentação com uma classe de proteção mínima de IP20. A luz tem de ser ligada usando um borne 2P. A tensão nominal do borne é 450 V, a capacidade nominal (corrente) é 15 A, a capacidade do fio do borne não pode ser inferior a $2 \times 0.75 \text{ mm}^2$.

Desligue a corrente elétrica antes da realização de trabalhos de manutenção ou limpeza.

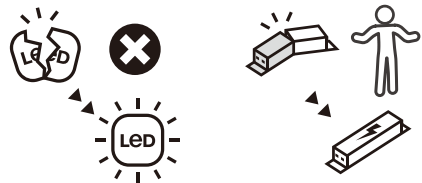

A fonte de iluminação desta luminária não pode ser substituída; quando a fonte de iluminação atinge o fim da sua vida útil, toda a luminária tem de ser substituída. O condutor é substituível por um utilizador final.

Advertência: Se o fio ou cabo de alimentação flexível exterior desta luminária estiver danificado, só pode ser substituído pelo fabricante ou por um seu agente de serviço ou por uma pessoa com qualificações adequadas semelhantes para evitar qualquer perigo.

SIMBOLI D'AVVERTENZA



Leggere attentamente le istruzioni.

ISTRUZIONI GENERALI DI SICUREZZA

Tenere l'apparecchio al di fuori della portata di bambini e persone non autorizzate. Assicurarsi che le specifiche elettriche della lampada siano compatibili con il vostro impianto elettrico.

Esclusivamente per uso interno.



REGOLE SPECIFICHE DI SICUREZZA

La lampada deve essere alimentata in elettricità come specificato.

PROTEZIONE DELL'AMBIENTE



ATTENZIONE! I prodotti elettrici non devono essere gettati con i rifiuti domestici. Essi devono essere portati al sito di raccolta comunale per uno smaltimento ecologico in conformità alle normative locali. Contattate le autorità locali o il vostro rivenditore per avere dei consigli sul riciclaggio. Il materiale d'imballaggio è riciclabile. Smaltite l'imballaggio in maniera ecocompatibile e portatelo al servizio di raccolta del materiale riciclabile.

ISTRUZIONI OPERATIVE / DISEGNI

Usare con cavo di alimentazione approvato 0.75-1.5mm² (IEC 60245 o IEC 60227)

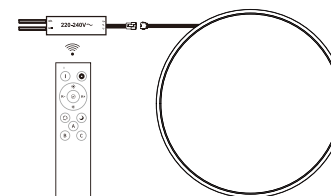

SPECIFICHE DELL'APPARECCHIATURA

CARATTERISTICHE TECNICHE		
Rif. Fornitore	T021-C-40600-WN4	SEHC040D1000YD01
Tensione nominale	30-40 V $\overline{\text{---}}$	Input: 220-240V \sim Output: 30-40V $\overline{\text{---}}$
Corrente nominale	1000mA	Input: 220 mA Output: 1000 mA
Fattore di potenza	/	>0.9
Frequenza nominale	/	50/60 Hz
Potenza nominale	/	40 W
Temperatura ambiente	40 °C	40 °C
Classe di protezione	III	II
Numero IP	IP 20	IP 20
Banda di frequenza	2408MHz	/
Potenza massima RF in uscita	-4,53dBm	/
		SELV

Questo prodotto contiene una sorgente luminosa di classe di efficienza energetica D.

MANUTENZIONE / PULIZIA

Si raccomanda di usare una scatola d'alimentazione con un IP nominale IP20. Collegare la luce con un terminale 2P. Il voltaggio nominale del terminale è di 450 V, la capacità nominale (corrente) è di 15 A, la capacità del filo del terminale non può essere inferiore a $2 \times 0.75 \text{ mm}^2$.

Scollegare dalla rete elettrica prima di effettuare la manutenzione o la pulizia.

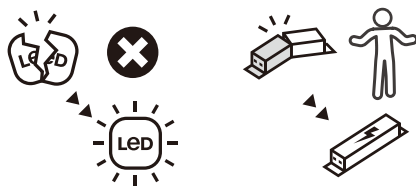

La fonte di luce di questo apparecchio di illuminazione non è sostituibile; quando la fonte di luce si esaurisce, l'intero apparecchio di illuminazione deve essere sostituito.

Il driver può essere sostituito dall'utente finale.

Attenzione: per evitare ogni tipo di rischio, se il cavo flessibile esterno di questo apparecchio di illuminazione è danneggiato, potrà essere sostituito esclusivamente dal fabbricante, da un centro di assistenza riconosciuto o da una persona qualificata.

ΠΡΟΕΙΔΟΠΟΙΗΤΙΚΑ ΣΥΜΒΟΛΑ



Διαβάστε προσεκτικά τις οδηγίες.

ΓΕΝΙΚΕΣ ΟΔΗΓΙΕΣ ΑΣΦΑΛΕΙΑΣ

Φυλάσσετε τη συσκευή μακριά από παιδιά και μη εξουσιοδοτημένα άτομα. Ελέγξτε εάν οι ηλεκτρικές προδιαγραφές αυτού του φωτιστικού είναι συμβατές με την εγκατάστασή σας.

Για εσωτερική χρήση μόνο.



ΣΥΓΚΕΚΡΙΜΕΝΟΙ ΚΑΝΟΝΕΣ ΑΣΦΑΛΕΙΑΣ

Αυτή η λάμπα πρέπει να χρησιμοποιείται με την ειδικά διαμορφωμένη τροφοδοσία ρεύματος.

ΠΕΡΙΒΑΛΛΟΝΤΙΚΗ ΠΡΟΣΤΑΣΙΑ



ΠΡΟΣΟΧΗ! Τα ηλεκτρικά προϊόντα δεν πρέπει να απορρίπτονται μαζί με τα οικιακά απορρίμματα. Πρέπει να μεταφερθούν σε ένα κοινοτικό σημείο συλλογής για απόρριψη φιλική προς το περιβάλλον σύμφωνα με τους τοπικούς κανονισμούς. Επικοινωνήστε με τις τοπικές αρχές ή με τους κατόχους αποθεμάτων για συμβουλές σχετικά με την ανακύκλωση. Τα υλικά συσκευασίας του προϊόντος είναι ανακυκλώσιμα. Απορρίψτε τη συσκευασία με φιλικό προς το περιβάλλον τρόπο και παραδώστε την στην υπηρεσία συλλογής ανακυκλώσιμων υλικών.

ΟΔΗΓΙΕΣ ΛΕΙΤΟΥΡΓΙΑΣ / ΣΧΕΔΙΑΓΡΑΜΜΑΤΑ

Χρήση με το εγκεκριμένο καλώδιο τροφοδοσίας 0.75-1.5mm² (IEC 60245 ή IEC 60227)

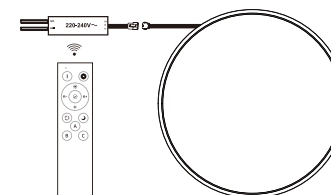

ΠΡΟΔΙΑΓΡΑΦΕΣ ΣΥΣΚΕΥΗΣ

ΤΕΧΝΙΚΑ ΧΑΡΑΚΤΗΡΙΣΤΙΚΑ		
Αριθμός αναφοράς προμηθευτή	T021-C-40600-WN4	SEHC040D1000YD01
Ονομαστική τάση	30-40 V =	Input: 220-240V ~ Output: 30-40V =
Ονομαστικό ρεύμα	1000mA	Input: 220mA Output: 1000 mA
Συντελεστής ισχύος	/	>0.9
Ονομαστική συχνότητα	/	50/60 Hz
Ονομαστική ισχύς	/	40 W
Θερμοκρασία περιβάλλοντος	40 °C	40 °C
Κατηγορία προστασίας	III	II
Αριθμός διεθνούς προστασίας IP	IP 20	IP 20
Ζώνη συχνότητας	2408MHz	/
Μέγιστη Ισχύς εξόδου RF	-4.53dBm	/
		SELV

Αυτό το προϊόν περιέχει πηγή φωτός κατηγορίας ενεργειακής απόδοσης D.

ΣΥΝΤΗΡΗΣΗ / ΚΑΘΑΡΙΣΜΟΣ

Συνιστάται να χρησιμοποιείται ένα κουτί τροφοδοσίας με ελάχιστο βαθμό διεθνούς προστασίας IP της τάξεως του IP20. Το σύστημα φωτισμού πρέπει να συνδεθεί χρησιμοποιώντας ακροδέκτη 2P. Η ονομαστική τάση του ακροδέκτη είναι 450 V, η ονομαστική χωρητικότητα (ρεύμα) είναι 15 A, και η χωρητικότητα του καλωδίου δεν μπορεί να είναι μικρότερη από 2*0,75 mm².

Αποσυνδέετε από την κεντρική παροχή ρεύματος πριν από τη συντήρηση ή τον καθαρισμό.

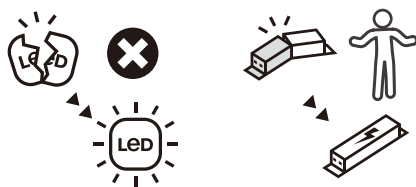

Η πηγή φωτισμού αυτού του φωτιστικού δεν αντικαθίσταται. Όταν η πηγή φωτισμού 8 καλύψει την ωφέλιμη διάρκεια ζωής της, θα πρέπει να αντικατασταθεί ολόκληρο το φωτιστικό.

Ο οδηγός μπορεί να αντικατασταθεί από τον τελικό χρήστη.

Προειδοποίηση: αν το εξωτερικό εύκαμπτο περίβλημα ή το καλώδιο του φωτιστικού έχει υποστεί ζημιά, η αντικατάστασή του θα πρέπει να ανατίθεται αποκλειστικά στον κατασκευαστή, στον αντιπρόσωπό του ή σε εξειδικευμένο τεχνικό, προκειμένου να αποφεύγονται τυχόν κίνδυνοι.

SYMBOLE OSTRZEGAWCZE



Uważnie przeczytać instrukcję.

OGÓLNE INSTRUKCJE BEZPIECZEŃSTWA

Urządzenie należy umieścić w miejscu niedostępnym dla dzieci i osób nieuprawnionych.

Sprawdzić, czy parametry elektryczne oprawy są kompatybilne z instalacją elektryczną.

Do użytku wewnątrz pomieszczeń.



SZCZEGÓLNE ZASADY BEZPIECZEŃSTWA

Lampa musi być zasilana ze specjalnie dopasowanego zasilacza.

OCHRONA ŚRODOWISKA



UWAGA! Urządzenia elektryczne nie powinny być wyrzucane z odpadami domowymi. Należy zbierać je osobno i dostarczać do punktów zbierania odpadów przewidzianych do tego celu zgodnie z lokalnymi przepisami. Proszę skontaktować się z lokalnymi władzami lub sprzedawcą w celu uzyskania informacji na temat recyklingu. Opakowanie nadają się do recyklingu. Opakowanie wyrzucać w sposób przyjazny dla środowiska i dostarczyć do lokalnego punktu zbiórki i recyklingu surowców wtórnych.

INSTRUKCJA OBSŁUGI / RYSUNKI

Skorzystaj z zatwierdzonego przewodu zasilającego (IEC 60245 0.75-1.5mm² IEC 60227), lub

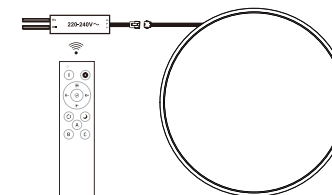

DANE TECHNICZNE URZĄDZENIA

DANE TECHNICZNE		
Dostawca ref.	T021-C-40600-WN4	SEHC040D1000YD01
Napięcie znamionowe	30-40 V ~	Input:220-240V~ Output:30-40V ~
Prąd znamionowy	1000mA	Input:220mA Output:1000 mA
Współczynnik mocy	/	>0.9
zęstotliwość znamionow	/	50/60 Hz
Moc znamionowa	/	40 W
Temperatura otoczenia	40 °C	40 °C
Klasa ochrony	III	II
Numer IP	IP 20	IP 20
Pasma częstotliwości	2408MHz	/
Maksymalna Moc wyjściowa częstotliwości radiowej	-4.53dBm	/
		SELV

Niniejszy produkt zawiera źródło światła klasy efektywności energetycznej D.

KONSERWACJA / CZYSZCZENIE

Zalecane jest korzystanie z zasilacza gwarantującego klasę ochrony co najmniej IP20. Światło musi być podłączony za pomocą terminala 2P. Napięcie znamionowe terminala wynosi 450 V, prąd znamionowy wynosi 15 A, przekrój przewodów terminala nie mniejszy niż 2*0.75 mm².

Odłączyć od zasilania przed przystąpieniem do czynności konserwacyjnych lub czyszczenia. W przypadku kiedy elastyczny kabel lub przewód tej oprawy zostanie uszkodzony, musi zostać wymieniony przez producenta, autoryzowany serwis lub wykwalifikowaną osobę w celu uniknięcia zagrożenia.

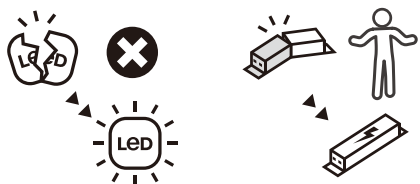

Zamontowane w tej oprawie oświetleniowej źródło światła nie może być wymieniane; po zakończeniu jego okresu eksploatacyjnego, cała oprawa oświetleniowa musi zostać wymieniona.

Sterownik jest wymienny przez użytkownika końcowego.

Ostrzeżenie: aby uniknąć jakiegokolwiek zagrożenia, w razie uszkodzenia kabla lub przewodu zasilającego, musi on zostać wymieniony na nowy przez producenta, pracownika jego serwisu naprawczego lub inną osobę posiadającą identyczne kwalifikacje.

**GDANSK**

T021-C-40600-WN4

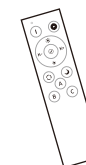
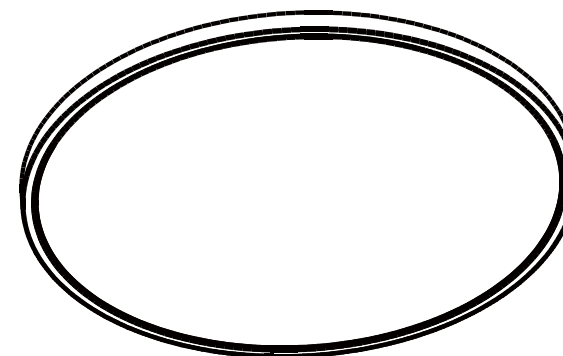

EAN CODE: 3276007496192

RU Руководство по технике безопасности и правовым нормам

Чжэцзян Тай-Джи Фотоэлектрик Технолоджи Ко.,ЛТД Адрес: № 576, Гаосинь Си РД, Тунсян Экономик Девелопмент Зоун,314500,Тунсян,Чжэцзян,Китай

ДАТУ ВЫПУСКА СМОТРЕТЬ СЕРИЙНЫЙ НОМЕР, ГДЕ ПОСЛЕДНИЕ 6 ЦИФРЫ ОБОЗНАЧАЮТ МЕСЯЦ И ГОД ПРОИЗВОДСТВА

Лицо уполномоченное принимать претензии по качеству товара: ООО «Леруа Мерлен Восток»- 141031, Московская обл. г. Мытищи, Осташковское ш. 1, РФ.

Срок службы (г) : 5

Копию сертификата соответствия или декларации о соответствии на данный товар можно получить на информационной стойке любого из магазинов Леруа Мерлен Восток.

дата публикации инструкции: 07/2019

ПРЕДУПРЕЖДАЮЩИЕ СИМВОЛЫ



Прочитайте инструкцию внимательно.

ОБЩИЕ УКАЗАНИЯ ПО БЕЗОПАСНОСТИ

Храните устройство вдали от детей и неуполномоченных лиц.

Проверьте совместимы ли электрические характеристики данного светильника с вашей установкой.



Использовать только в помещениях.

ОСОБЫЕ ПРАВИЛА БЕЗОПАСНОСТИ

Эта лампа должна быть использована со специально соответствующим источником питания.

ОХРАНА ОКРУЖАЮЩЕЙ СРЕДЫ



ВНИМАНИЕ! Электротехническая продукция не должна выбрасываться вместе с бытовыми отходами. Они должны быть приняты в общественный пункт сбора для экологически благоприятной утилизации в соответствии с местными правилами. Свяжитесь с вашим местным властям или продавцом за консультацией по утилизации. Упаковочный материал подлежит вторичной переработке. Утилизируйте упаковку экологически безопасным способом и передайте его в службу сбора переработки материалов.

ИНСТРУКЦИЯ ПО ЭКСПЛУАТАЦИИ / ЧЕРТЕЖИ

Используйте с утвержденным шнура питания 0.75-1.5mm² (IEC 60245 или IEC 60227)

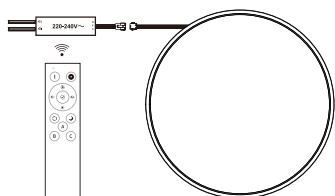

ТЕХНИЧЕСКИЕ ХАРАКТЕРИСТИКИ ПРИБОРА

ТЕХНИЧЕСКИЕ ХАРАКТЕРИСТИКИ		
Номер поставщика	T021-C-40600-WN4	SEHC040D1000YD01
Номинальное напряжение	30-40 V $\overline{=}$	Input: 220-240V \sim Output: 30-40V $\overline{=}$
Номинальный ток	1000mA	Input: 220 mA Output: 1000 mA
Коэффициент мощности	/	>0.9
Номинальная частота	/	50/60 Hz
Номинальная мощность	/	40 W
Температура окружающей среды	40 C	40 C
Класс защиты	III	II
IP номер	IP 20	IP 20
Диапазон частот	2408MHz	/
Максимальная Выходная радиочастотная мощность:	-4.53dBm	/
		SELV

Цей продукт містить джерело світла класу енергоефективності D.

ТЕХНИЧЕСКОЕ ОБСЛУЖИВАНИЕ / ЧИСТКА

Рекомендуется использовать коробку питания с минимальным IP рейтингом IP20. Свет должен быть подключен с помощью терминала 2P. Номинальное напряжение терминала составляет 450 Вольт, номинальная мощность (ток) – 15 А, проводная мощность терминала не может быть меньше, чем 2 *0.75 мм².

Отключите от сети перед обслуживанием или очисткой.

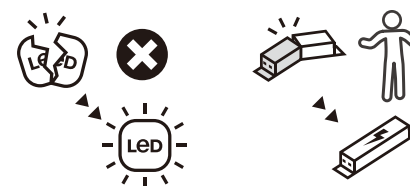

Источник света в этом светильнике не подлежит замене. По окончании срока службы источника света следует заменить весь светильник.

Замену источника света может выполнять конечный пользователь.

Предупреждение. В целях безопасности при повреждении наружного гибкого кабеля или шнура этого светильника для замены необходимо обратиться к производителю, сотруднику сервисного центра или обладающему необходимой квалификацией специалисту.

ЕСКЕРТУ ТАҢБАЛАРЫ



Нұсқауларды
мұқият оқыңыз.

ЖАЛПЫ ҚАУІПСІЗДІК НҰСҚАУЛАРЫ

Құрылғыны балалардан және рұқсаты жоқ адамдардан алыс жерде сақтаңыз. Осы шамның электрлік сипаттамалары орнатумен үйлесімді екендігін тексеріңіз.

Тек бөлмеде пайдалануға арналған

АРНАЙЫ ҚАУІПСІЗДІК ЕРЕЖЕЛЕРІ

Бұл шам арнайы сәйкестендірілген қуат көзімен пайдаланылуы керек.

ҚОРШАҒАН ОРТА ҚОРҒАНЫСЫ



⚠ АБАЙЛАҢЫЗ! Электрлік өнімдер тұрмыстық қалдықпен бірге тасталмауы керек. Олар жергілікті реттеулерге сәйкес қоршаған ортаға зиянсыз тұрмыстық қалдық жинау орнына тасталуы керек. Қайта өңдеу кеңесін алу үшін, жергілікті органдарға немесе фирмаға хабарласыңыз. Бума материалын қайта өңдеуге болады. Буманы қоршаған ортаға зиянсыз жолмен тастап, қайта өңделетін материал жинау қызметіне қолжетімді етіңіз.

ПАЙДАЛАНУ НҰСҚАУЛАРЫ / СЫЗБАЛАР

0,75–1,5 мм² (IEC60245 немесе IEC 60227) расталған қуат сымын пайдаланыңыз

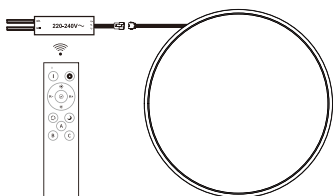

ҚҰРЫЛҒЫ СИПАТТАМАЛАРЫ

ТЕХНИКАЛЫҚ СИПАТТАМАЛАРЫ		
Жабдықтаушы сілт.	T021-C-40600-WN4	SENHC040D1000YD01
Номинал кернеу	30-40 V ^{DC}	Input: 220-240V~ Output: 30-40V ^{DC}
Номинал ток	1000mA	Input: 220 mA Output: 1000 mA
Қуат факторы	/	>0.9
Номинал жиілік	/	50/60 Hz
Номинал ватт саны	/	40 W
Сыртқы температура	40 °C	40 °C
Қорғаныс класы	III	II
IP нөмірі	IP 20	IP 20
		SELV

Данное изделие содержит источник света класса энергоэффективности D.

ТЕХНИКАЛЫҚ ҚЫЗМЕТ / ТАЗАЛАУ

IP минималды IP20 деңгейлі қуат қорабын пайдалану ұсынылады. Шам 2P клеммасы арқылы жалғануы керек. Клемманың номинал кернеуі — 450 В, номинал сыйымдылығы (тогы) — 15 А, клемма сымының сыйымдылығы 2 * 0,75 мм² кіші болмайды.

Техникалық қызмет көрсету немесе тазалау алдында ток көзінен ажыратыңыз.

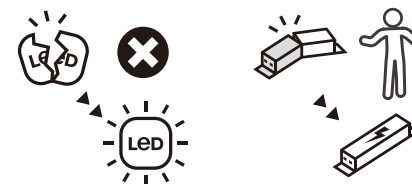

Осы шамның жарық көзі ауыстырылмайды; жарық көзі қызмет мерзімі соңына жетсе, толық шам ауыстырылуы керек.

Соңғы пайдаланушы ауыстыра алатын жарық көзі.

Ескерту: егер осы шамның сыртқы иілгіш кабелі немесе сымы зақымдалса, қауіпті болдырмау үшін бұл өндірушімен, қызмет көрсету агентімен немесе білікті тұлғамен ауыстырылуы қажет.

ПОПЕРЕДЖУВАЛЬНІ СИМВОЛИ



Ознайомтесь із інструкцією уважно.

ЗАГАЛЬНІ ВКАЗІВКИ З БЕЗПЕКИ

Зберігайте пристрій подалі від дітей і не уповноважених осіб.

Перевірте чи сумісні електричні характеристики даного світильника з вашою установкою.

Використовувати тільки в приміщеннях.



ОСОБЛИВІ ПРАВИЛА БЕЗПЕКИ

Ця лампа повинна бути використана зі спеціально відповідним джерелом живлення.

ОХОРОНА НАВКОЛИШНЬОГО СЕРЕДОВИЩА



УВАГА! Електротехнічна продукція не повинна викидатися разом з побутовими відходами. Вони повинні бути здані в громадський пункт збору для екологічно сприятливої утилізації відповідно до місцевих правил. Зв'яжіться з вашими місцевими властями або продавцем з консультацій по утилізації. Пакувальний матеріал підлягає вторинній переробці. Утилізуйте упаковку екологічно безпечним способом і передайте його в службу збору переробки матеріалів.

ІНСТРУКЦІЯ З ЕКСПЛУАТАЦІЇ / СХЕМИ

Використовуйте з затвердженням шнура живлення 0.75-1.5mm² (IEC 60245 або IEC 60227)

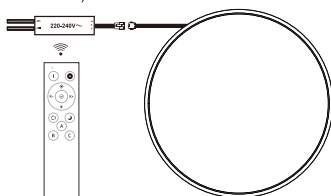

ТЕХНІЧНІ ХАРАКТЕРИСТИКИ ПРИЛАДУ

ТЕХНІЧНІ ХАРАКТЕРИСТИКИ		
Номер постачальника	T021-C-40600-WN4	SEHC040D1000YD01
Номінальна напруга	30-40 V \equiv	Input: 220-240V \sim Output: 30-40V \equiv
Номінальний струм	1000mA	Input: 220mA Output: 1000 mA
Коефіцієнт потужності	/	>0.9
Номінальна частота	/	50/60 Hz
Номінальна потужність	/	40 W
Температура навколиш середовища	40 C	40 C
Клас захисту	III	II
IP номер	IP 20	IP 20
Частотний діапазон	2408MHz	/
Максимальна Вихідна потужність радіочастот	-4.53dBm	/
		SELV

Данное изделие содержит источник света класса энергоэффективности D.

ТЕХНІЧНЕ ОБСЛУГОВУВАННЯ / ЧИСТКА

Рекомендується використовувати коробку живлення з мінімальним IP рейтингом IP20. Світло має бути підключене за допомогою терміналу 2P. Номінальна напруга терміналу становить 450 Вольт, номінальна потужність (струм) – 15 A, провідна потужність терміналу не може бути менше, ніж 2 * 0.75 мм².

Вимкніть від мережі перед обслуговуванням або чисткою.

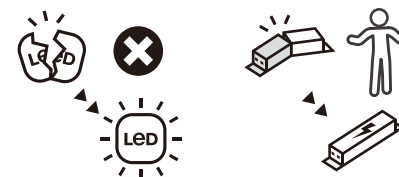

Джерело освітлення в цьому світильнику не замінюється. Після закінчення терміну служби джерела освітлення слід замінити весь світильник. Кінцевий користувач може замінити драйвер.

Попередження. Для уникнення небезпечної ситуації в разі пошкодження зовнішнього гнучкого кабелю або шнура цього світильника для їх заміни звертайтеся тільки до виробника, сервісного центру або інших кваліфікованих осіб.

SIMBOLURI DE AVERTIZAR



Citiți instrucțiunile
cu atenție.

INSTRUCȚIUNI GENERALE DE SIGURANȚĂ

Nu lăsați aparatul la îndemâna copiilor sau a persoanelor neautorizate.
Verificați dacă specificațiile electrice ale acestui corp de iluminat sunt compatibil cu instalația dvs.

Numai pentru uz interior.



NORME SPECIFICE DE SIGURANȚĂ

Această lampă se va folosi numai la sursa adecvată de alimentare cu energie.

PROTECȚIA MEDIULUI



ATENȚIE! Produsele electrice nu se vor arunca cu deșeurile menajere. Acestea se vor preda unui punct comun de colectare care protejează mediul, conform normelor locale. Contactați autoritățile locale sau depozitarul pentru consiliere privind reciclarea. Materialele de ambalare sunt reciclabile. Aruncați ambalajele cu respectarea normelor de mediu, predându-le la centre de colectare a materialelor reciclabile.

INSTRUCȚIUNI / GRAFICE DE FUNCȚIONARE

Utilizați cu cablu de alimentare aprobat
0,75-1,5mm² (IEC 60245 sau IEC 60227)

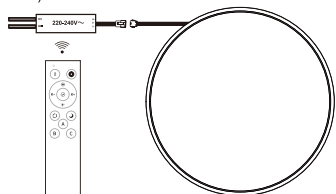

SPECIFICAȚIILE DISPOZITIVULUI

SPECIFICAȚII TEHNICE		
Ref. furnizor	T021-C-40600-WN4	SEHC040D1000YD01
Tensiune nominală	30-40 V ~	Input: 220-240V ~ Output: 30-40V ~
Curent nominal	1000mA	Input: 220mA Output: 1000mA
Factor de putere	/	>0.9
Frecvență nominală	/	50/60 Hz
Putere nominală	/	40 W
Temperatură ambientă	40 C	40 C
Clasa de protecție	III	II
Nr IP	IP 20	IP 20
Banda de frecvență	2408MHz	/
Puterea maximă emisă în radiofrecvență	-4.53dBm	/
		SELV

Acest produs conține o sursă de lumină din clasa de eficiență energetică D.

ÎNTREȚINERE/CURĂȚARE

Se recomandă folosirea unei cutii de alimentare cu un nivel IP minim de IP20. Lumina se va conecta folosind un terminal 2P. Tensiunea nominală a terminalului este 450V, capacitatea (curentul) nominal este 15A, capacitatea de cablu a terminalului nu va fi sub 2*0,75mm².

Deconectați de la sursă înainte de a efectua operațiuni de întreținere sau de curățare.

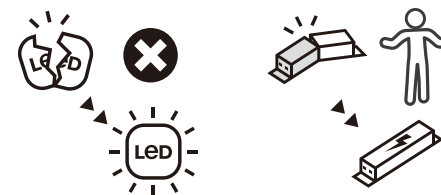

Sursa de lumină a acestui corp de iluminat nu se înlocuiește; când atinge sfârșitul duratei de viață, trebuie înlocuit întregul corp de iluminat.
Șoferul poate fi înlocuit de către un utilizator final.

Avertisment: în cazul în care cablul sau cordonul flexibil exterior al acestui corp de iluminat se deteriorează, acesta trebuie înlocuit exclusiv de producător, agentul său de service sau o persoană cu calificare similară, pentru evitarea oricăror pericole.

SÍMBOLOS DE AVISO



Leia as instruções atentamente.

INSTRUÇÕES GERAIS DE SEGURANÇA

Manter o aparelho longe do alcance das crianças e de pessoas não autorizadas. Verifique se as especificações elétricas desta luminária são compatíveis com a sua instalação.

Apenas para utilização interior.

REGRAS ESPECÍFICAS DE SEGURANÇA

Esta luminária deve ser usada com a fonte de alimentação especialmente combinada

PROTEÇÃO AMBIENTAL



⚠ CUIDADO ! Os produtos elétricos não podem ser eliminados juntamente com os resíduos domésticos. Devem ser entregues num ponto de recolha para serem eliminados de forma ecológica, em conformidade com os regulamentos locais. Contacte as autoridades locais ou o seu distribuidor para obter conselhos sobre reciclagem. O material da embalagem é reciclável. Elimine a embalagem de forma ecológica e entregue-a no serviço de recolha de materiais recicláveis.

INSTRUÇÕES DE UTILIZAÇÃO / DESENHOS

Use com cabo de alimentação aprovada 0.75-1.5mm² (IEC 60245 ou IEC 60227)

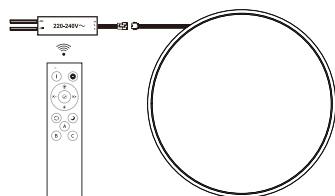

ESPECIFICAÇÕES DO APARELHO

CARACTERÍSTICAS TÉCNICAS		
Referência fornecedor	T021-C-40600-WN4	SEHC040D1000YD01
Tensão nominal	30-40 V	Input:220-240V~ Output:30-40V
Corrente nominal	1000mA	Input: 220mA Output:1000 mA
Fator de potência	/	>0.9
Frequência nominal	/	50/60 Hz
Potência nominal	/	40 W
Temperatura ambiente	40 °C	40 °C
Classe de Proteção	III	II
Número IP	IP 20	IP 20
Banda de frequência	2408MHz	/
Potência de saída de RF máxima	-4.53dBm	/
		SELV

Este produto contém uma fonte de luz de eficiência energética de classe D.

MANUTENÇÃO / LIMPEZA

recomendel usar uma caixa de alimentao com uma classificao IP mima de IP20. Aluz deve ser conectada usando um terminal 2P. A taxa de tens do terminal de 450V, a capacidade nominal (corrdete) de 15A e a capacidade do fio do terminal n pode ser inferior a 2*0,75mm².

Desligue a corrente elétrica antes da realização de trabalhos de manutenção ou limpeza.

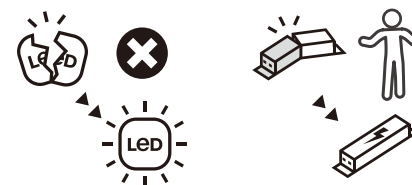

A fonte de luz desta luminária não é substituível; Quando a fonte de luz chega ao fim da vida, toda a luminária deve ser substituída. O motorista é substituível por um usuário final.

Aviso: se o fio ou cabo flexível externo desta luminária estiver danificado, ele deve ser exclusivamente substituído pelo fabricante, seu agente de serviço ou um técnico com qualificação semelhante de modo a evitar perigos.

WARNING SYMBOLS



Read the instructions carefully

GENERAL SAFETY INSTRUCTIONS

Keep device out of reach of children and unauthorised persons.

Check if the electrical specifications of this luminaire are compatible with your installation.

For indoor use only.



SPECIFIC SAFETY RULES

This lamp must be used with the specially matched power supply.

ENVIRONMENTAL PROTECTION



CAUTION! Electrical products must not be thrown out with domestic waste. They must be taken to a communal collecting point for environmentally friendly disposal in accordance with local regulations. Contact your local authorities or stockist for advice on recycling. The packaging material is recyclable. Dispose of the packaging in an environmentally friendly manner and make it available for the recyclable material collection-service.

OPERATING INSTRUCTIONS/DRAWINGS

Use with approved supply cord
0.75-1.5mm² (IEC 60245 or IEC 60227)

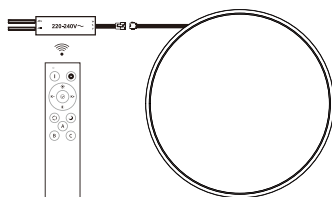

APPLIANCE SPECIFICATIONS

TECHNICAL CHARACTERISTICS		
Supplier ref	T021-C-40600-WN4	SEHC040D1000YD01
Rated voltage	30-40 V $\overline{=}$	Input: 220-240V \sim Output: 30-40V $\overline{=}$
Rated current	1000mA	Input: 220mA Output: 1000mA
Power factor	/	>0.9
Rated frequency	/	50/60 Hz
Rated wattage	/	40 W
Ambient Temperature	40 C	40 C
Protection class	III	II
IP number	IP 20	IP 20
Operating frequency	2408MHz	/
Maximum transmit power	-4.53dBm	/
		SELV

This product includes a light of the energy efficiency class D.

MAINTENANCE/CLEANING

It is recommended to use a supply box with a minimum IP rating of IP20. The light must be connected using a 2P terminal. The terminal's rated voltage is 450V, the rated capacity (current) is 15A, the wire capacity of the terminal cannot be less than 2*0.75mm².

Disconnect from the mains before maintenance or cleaning

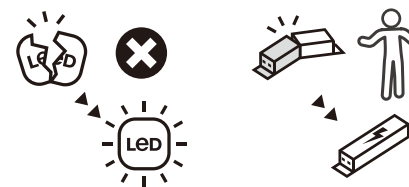

The light source of this luminaire is not replaceable; when the light source reaches its end of life the whole luminaire shall be replaced.

The driver is replaceable by an end-user.

Warning: if the external flexible cable or cord of this luminaire is damaged, it shall be exclusively replaced by the manufacturer or his service agent or a similar qualified person in order to avoid a hazard.



EU/EC Declaration of conformity
Déclaration UE/CE de conformité
DECLARACIÓN CE / UE DE CONFORMIDAD
Declaração CE/UE de conformidade

Product Model|Modèle du produit|Modelo de producto|Modelo do produto|

812071

Name and address of the manufacturer or his authorised representative|Nom et adresse du fabricant ou de son mandataire|Nombre y dirección del fabricante o de su representante autorizado|Nome e endereço do fabricante ou do seu representante autorizado|

ADEO Services, 135 Rue Sadi Carnot - CS 00001 59790 RONCHIN - France

This declaration of conformity is issued under the sole responsibility of the manufacturer|La présente déclaration de conformité est établie sous la seule responsabilité du fabricant|La presente declaración de conformidad se expide bajo la exclusiva responsabilidad del fabricante|Esta declaração de conformidade é emitida sob a exclusiva responsabilidade do fabricante|

Object of the declaration|Objet de la déclaration|Objeto de la declaración|Objeto da declaração|

Product Type - Description|Type de produit - Description|Tipo de producto |

KIT1 LED PANEL 4000LM CCTDIM 60CM RD ALU IP20 WH INSPIRE GDANSK

Product Reference|Référence produit|Referencia del producto|Referência do produto|

812071 - EAN Code: 3276007496192
Industrial Type Design Reference: T021-C-40600-WN4

Product Brand|Marque Produit|Producto de marca|Marca do produto|

inspire

Serial number coding or batch number|Codification du numéro de série ou de lot|Codificación del número de serie|Codificação do número de série|

SSSSSSDDMMYY (SSSSSS means supplier code; DDMMYY means ETD date)

The object of the declaration described above is in conformity with the relevant Union harmonization legislation|L'objet de la déclaration décrit ci-dessus est conforme à la législation d'harmonisation de l'union applicable|El objeto de la declaración descrita anteriormente es conforme a la legislación de armonización pertinente de la Unión|O objeto da declaração acima descrita está em conformidade com a legislação de harmonização da União aplicável|

References to the relevant harmonised standards used or references to the specifications in relation to which conformity is declared|Références des normes harmonisées pertinentes appliquées ou des spécifications par rapport auxquelles la conformité est déclarée|Referencias a las normas armonizadas pertinentes utilizadas, o referencias a las especificaciones respecto a las cuales se declara la conformidad|Referências às normas harmonizadas pertinentes utilizadas ou referências às especificações para as quais a conformidade é declarada|

When applicable, the name and number of notified body number|Le cas échéant, le nom et le numéro de l'organisme notifié|Cuando corresponda * el nombre y número de laboratorio notificado que haya emitido la certificación y la referencia al documento|Quando aplicável * o nome e número do laboratório notificado que emita a certificação e a referência ao documento|

MICOM Labs Inc.,
 NB.2280
 Certificate number:SGSA79-EU
 Address:575 Boulder Court, Pleasanton, California 94566, USA

2014_53_EU_RED
radio equipment |Équipements radioélectriques|equipos radioeléctricos|equipamentos de rádio|

Annex III
Article 3.1(a) Health & safety
 EN 62479:2010
 EN IEC 60598-1:2021 + A11:2022
 EN IEC 60598-2-1:2021
Article 3.1(b)EMC
 EN 61000-3-3:2013+A1:2019+A2:2021
 EN 61547:2009
 EN IEC 55015:2019+A11:2020
 EN IEC 61000-3-2:2019+A1:2021
 EN 301 489-1 V2.2.3
 EN 301 489-3 V2.1.1
Article 3.2 Effective Use of Spectrum
 EN 300 440 V2.2.1

Directive (EU)2015/863 amending Directive 2011/65/EU
 IEC 62321-2:2021
 IEC 62321-1:2013
 IEC 62321-3-1:2013
 IEC 62321-5:2013
 IEC 62321-4:2013+AMD1:2017
 IEC 62321-7-1:2015
 IEC 62321-7-2:2017
 IEC 62321-6:2015
 IEC 62321-8:2017
 ISO 17075-1:2017
 EN IEC 63000:2018

2011_65_EU_RoHS
Restriction of hazardous substances in electrical products|Restriction des substances dangereuses dans les produits électriques|Restricción de sustancias peligrosas en equipos eléctricos|Restrição de substâncias perigosas em equipamentos elétricos|

(EU) 2019/2020
 (EU) 2021/341
 (EU) 2019/2015
 (EU) 2021/340

Compiled, signed by and on behalf of|Compilé, signé par et au nom de|Compilado, firmado por y en nombre de|Compilado, assinado por em nome de|

Select the responsible and type code

Signature

Place and date of issue|Date et lieu d'établissement|Lugar y fecha de expedición|Local e data de emissão|

Select the responsible and type code

2022/10/8

EN|FR|ES|PT|



DICHIARAZIONE DI CONFORMITÀ CE / UE
DECLARACJA ZGODNOŚCI WE / UE
ΔΗΛΩΣΗ ΣΥΜΜΟΡΦΩΣΗΣ ΕΚ / ΕΕ
DECLARAȚIA CE / UE DE CONFORMITATE

Modello di prodotto|producto|Model produkt|produkt|Μοντέλο προϊόντος|Προϊόν|Modelul de produs|produsul|

812071

La presente dichiarazione di conformità è rilasciata sotto la responsabilità esclusiva del fabbricante|Niniejsza deklaracja zgodności wydana zostaje na wyłączną odpowiedzialność producenta|Η παρούσα δήλωση συμμόρφωσης εκδίδεται με αποκλειστική ευθύνη του κατασκευαστή|Declarația de conformitate este emisă pe răspunderea exclusivă a producătorului|

ADEO Services, 135 Rue Sadi Carnot - CS 00001 59790 RONCHIN - France

La presente dichiarazione di conformità è rilasciata sotto la responsabilità esclusiva del fabbricante|Niniejsza deklaracja zgodności wydana zostaje na wyłączną odpowiedzialność producenta|Η παρούσα δήλωση συμμόρφωσης εκδίδεται με αποκλειστική ευθύνη του κατασκευαστή|Declarația de conformitate este emisă pe răspunderea exclusivă a producătorului|

Objeto de la declaración|Przedmiot deklaracji|Στόχος της δήλωσης|Obiectul declarației|

Tipologia di prodotto|Rodzaj produktu|Τύπος Προϊόντος|Tip produs|

KIT1 LED PANEL 4000LM CCTDIM 60CM RD ALU IP20 WH INSPIRE GDANSK

Riferimento del prodotto|Referencja produktu|Αναφορά προϊόντος|Referență produs|

812071 - EAN Code: 3276007496192
Industrial Type Design Reference: T021-C-40600-WN4

Marca del prodotto|Marka produktu|Μάρκα προϊόντος|Marcă a produsului|

inspire

Codifica del numero di serie|Kodowanie numeru seryjnego|Κωδικοποίηση η σειράς|Cod de numere de serie|

SSSSSSDDMMYY (SSSSSS means supplier code; DDMMYY means ETD date)

L'oggetto della dichiarazione di cui sopra è conforme alla pertinente normativa di armonizzazione dell'Unione|Wymieniony powyżej przedmiot niniejszej deklaracji jest zgodny z odnosnymi wymaganiami unijnego prawodawstwa harmonizacyjnego|Ο στόχος της δήλωσης που περιγράφεται παραπάνω είναι σύμφωνος με τη σχετική ενωσιακή νομοθεσία εναντίον της|Obiectul declarației descris mai sus este în conformitate cu legislația comunitară relevantă de armonizare a Uniunii|

Riferimenti alle pertinenti norme armonizzate utilizzate o alle specifiche in relazione alle quali è dichiarata la conformità|Odwwołania do odnosnych norm zharmonizowanych, które zastosowano, lub do specyfikacji, w odniesieniu do których deklarowana jest zgodność|Μνεία των σχετικών ευρωπαϊκών ονόματων που χρησιμοποιούνται ή μνεία των προδιαγραφών σε σχέση με τις οποίες δηλώνεται η συμμόρφωση|Referințele standardelor armonizate relevante folosite sau referințele specificațiilor în legătură cu care se declară conformitatea|

Dove applicabile * il nome e il numero del laboratorio notificato che ha rilasciato la certificazione e il riferimento al documento|W stosownych przypadkach * notyfikowana nazwa i numer laboratorium, które wydało certyfikat oraz odniesienie do dokumentu|Όπου ισχύει * το γνωστοποιημένο ο όνομα και τον αριθμό του εργαστηρίου που εξέδωσε την πιστοποίηση και την αναφορά στο έγγραφο|Unde este cazul * numele și numărul de laborator notificat care a eliberat certificarea și trimiteea la document|

2014_53_EU_RED
apparecchiature radio|urządzeń radiowych|ροδιοεξοπλισμού στην|echipamentelor radio|

Annex III
Article 3.1(a) Health & safety
 EN 62479:2010
 EN IEC 60598-1:2021 + A11:2022
 EN IEC 60598-2-1:2021
Article 3.1(b)EMC
 EN 61000-3-3:2013+A1:2019+A2:2021
 EN 61547:2009
 EN IEC 55015:2019+A11:2020
 EN IEC 61000-3-2:2019+A1:2021
 EN 301 489-1 V2.2.3
 EN 301 489-3 V2.1.1
Article 3.2 Effective Use of Spectrum
 EN 300 440 V2.2.1

MICOM Labs Inc.,
 NB.2280
 Certificate number:SGSA79-EU
 Address:575 Boulder Court, Pleasanton, California 94566, USA

2011_65_EU_RoHS
Restrizione di sostanze pericolose nelle apparecchiature elettriche|Ograniczenie niebezpiecznych substancji w sprzęcie elektrycznym|Περιορισμός επικίνδυνων ουσιών σε ηλεκτρικό εξοπλισμό|Restricționarea substanțelor periculoase în echipamentele electrice|

Directive (EU)2015/863 amending Directive 2011/65/EU
 IEC 62321-2:2021
 IEC 62321-1:2013
 IEC 62321-3-1:2013
 IEC 62321-5:2013
 IEC 62321-4:2013+AMD1:2017
 IEC 62321-7-1:2015
 IEC 62321-7-2:2017
 IEC 62321-6:2015
 IEC 62321-8:2017
 ISO 17075-1:2017
 EN IEC 63000:2018

2009_125 ECO DESIGN
Progettazione ecocompatibile|Ekoprojektujmoekologicou σχεδιασμό|Proiectare ecologică|

(EU) 2019/2020
 (EU) 2021/341
 (EU) 2019/2015
 (EU) 2021/340

Compilato, firmato in vece e per conto di|Opracowano, podpisano w imieniu|Συντάχθηκε, υπογράφη για και εξ ονόματος|Compilat, semnat de și în numele|

Select the responsible and type code

Signature

Luguo e data del rilascio|Data wydania i miejsce|Τόπος και ημερομηνία έκδοσης|

Select the responsible and type code

2022/10/8



1

A

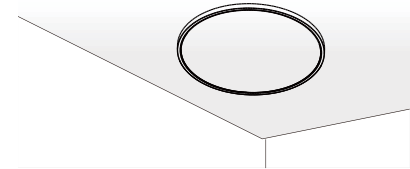

2

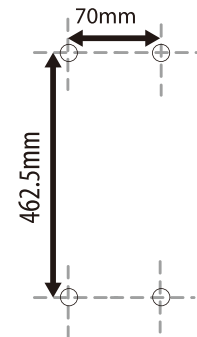
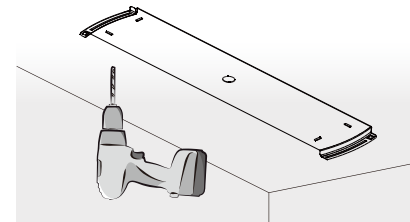

3

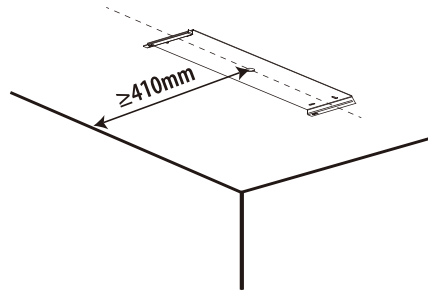
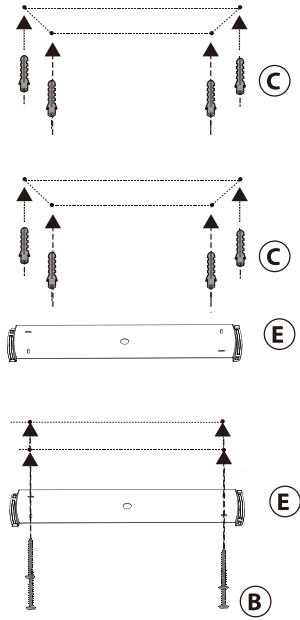

4

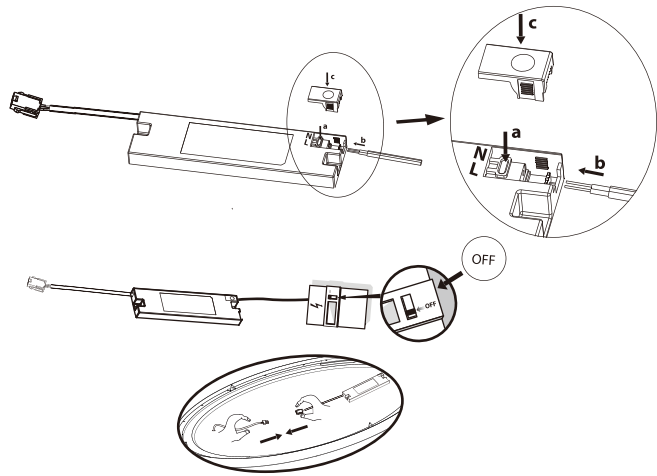
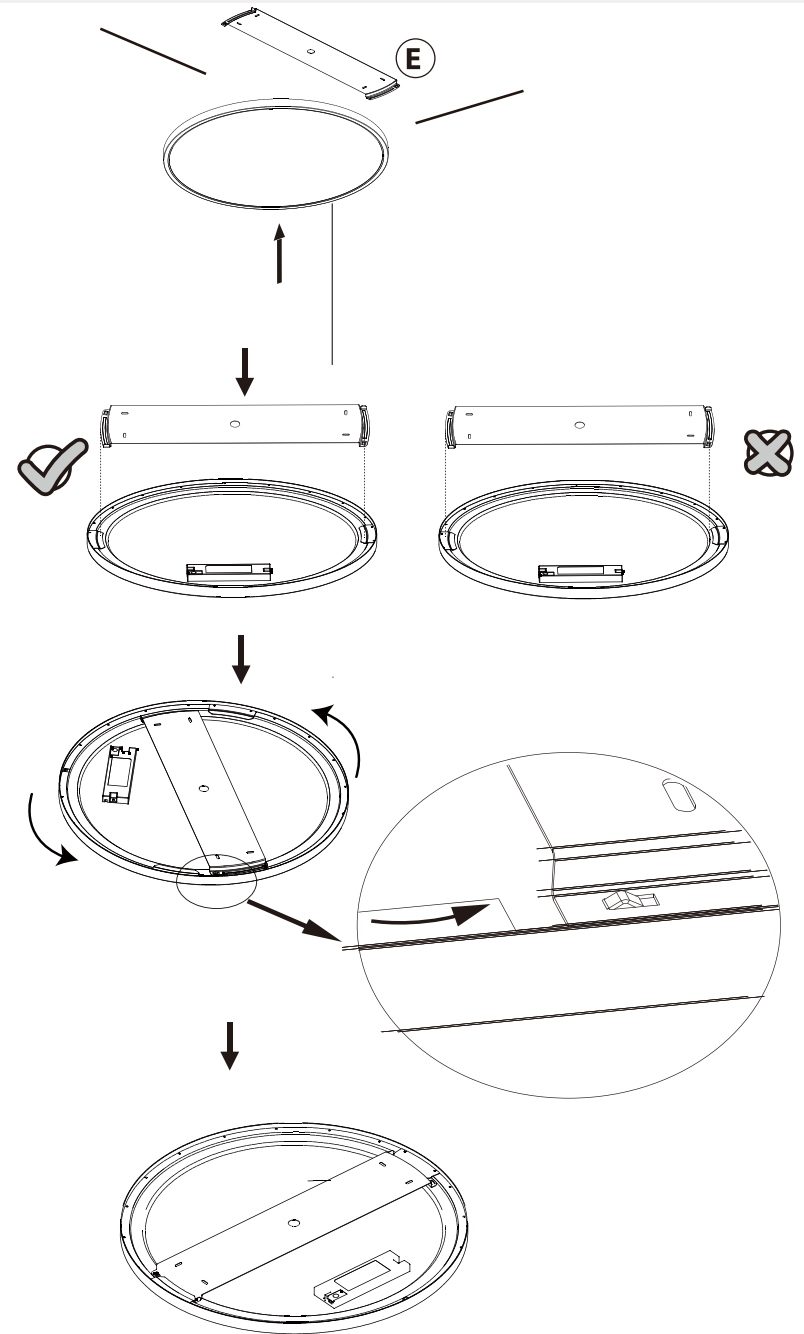

4

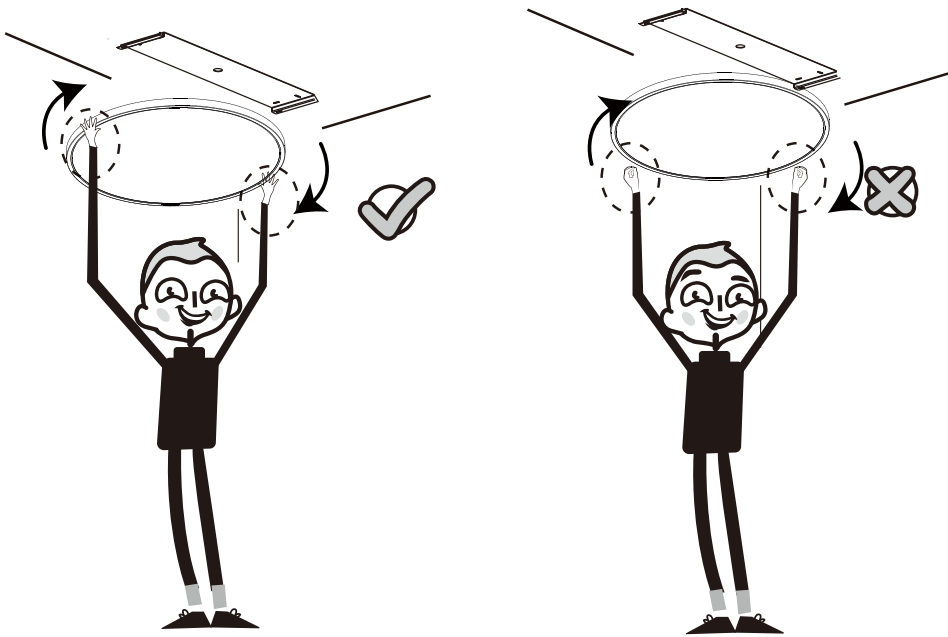

5

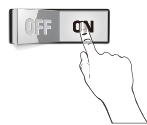
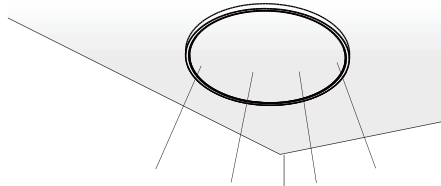
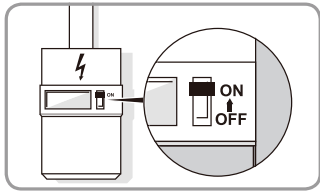

1

[B]

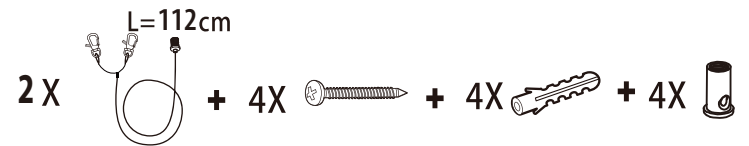
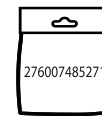
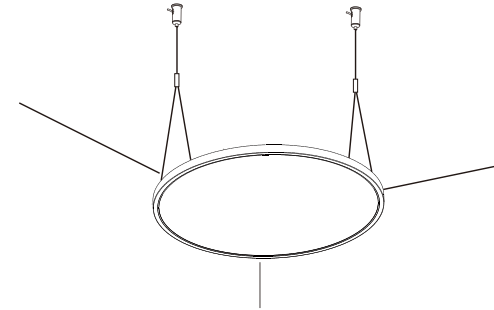
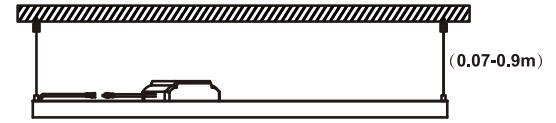

2

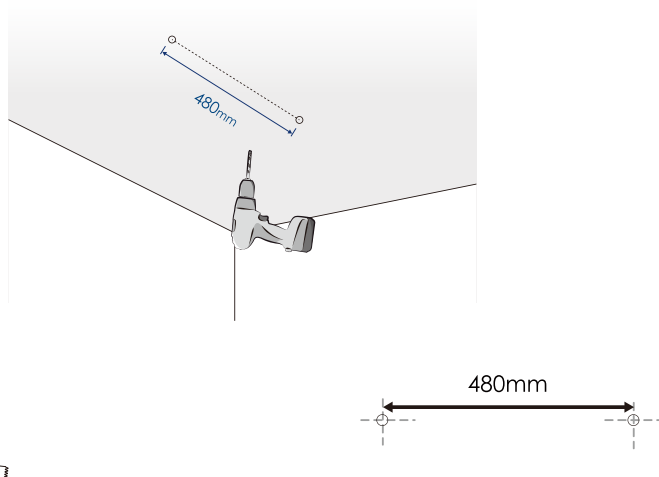
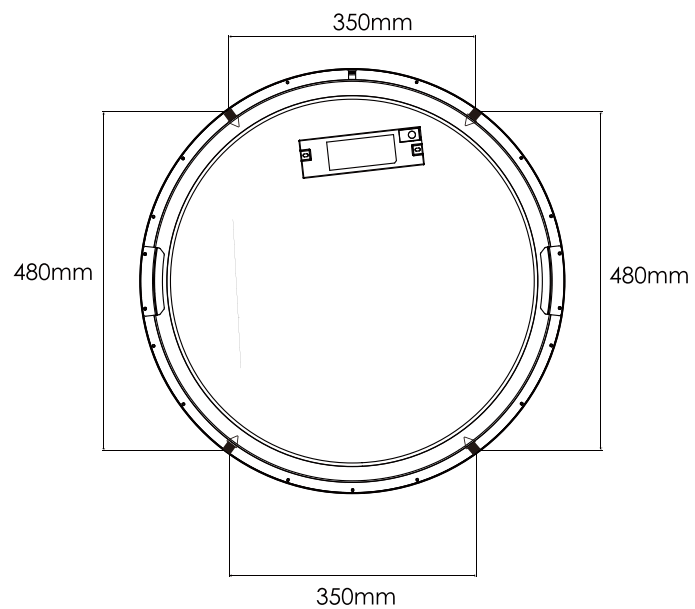

38

3

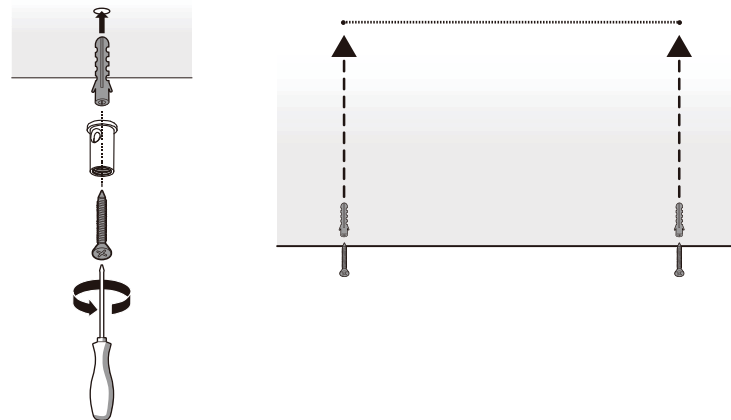

i



+

*Utiliser les vis et chevilles adaptées à votre support - Utilice tornillos y tacos adecuados para el soporte - Utilize buchas e parafusos adaptados à superfície de instalação - Utilizzare viti e tasselli adeguati al proprio supporto - Χρησιμοποιήστε τις κατάλληλες βίδες και ούλα για τον τοίχο σας - Należy użyć śrub i kołków odpowiednich dla rodzaju podłoża - Используйте шурупы/крепления, которые подходят к основанию, к которому они будут крепиться - Використовуйте гвинти та штифти, що підходять для поверхні, на яку Ви монтуєте ролет/жалюзі - Należy korzystać ze śrub i kołków przystosowanych do nośnika - Utilizați șuruburile și diblurile adecvate suportului dvs - Use screws and dowels suited to your backing.

4

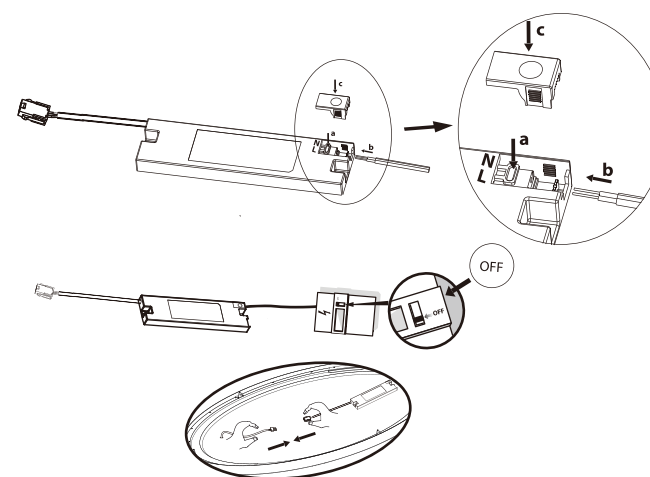

39

4

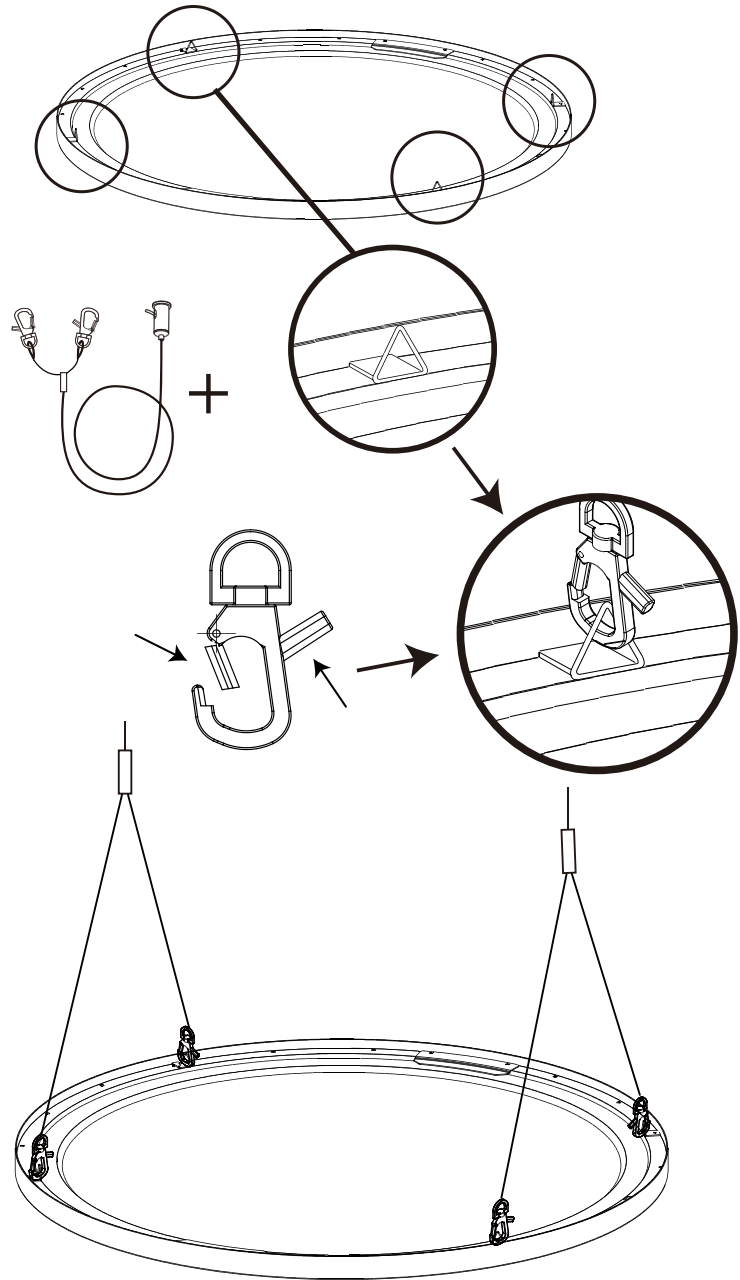

4

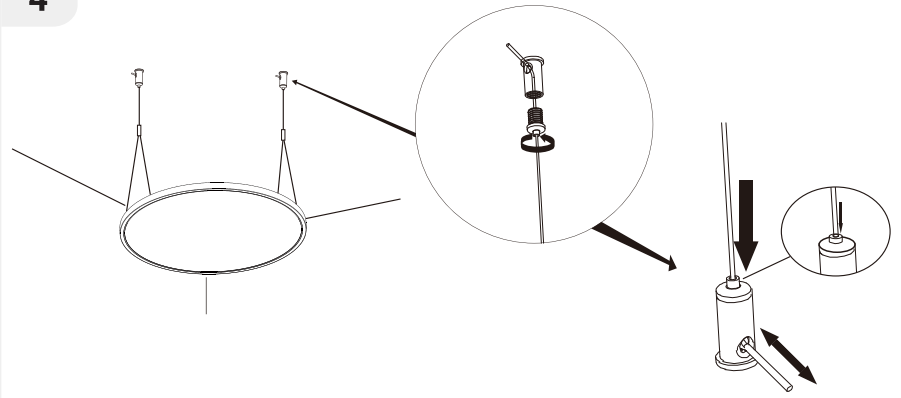

4

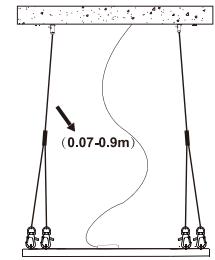
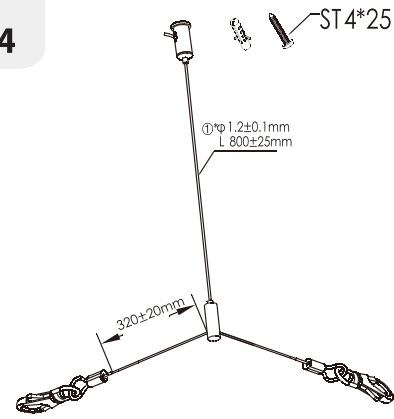

5

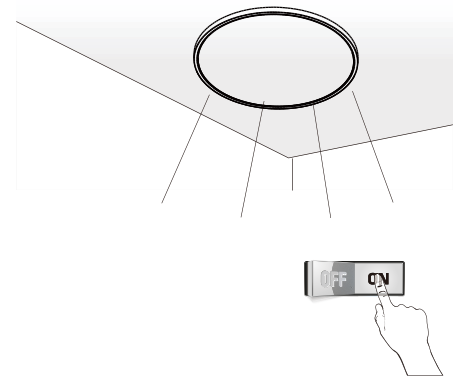
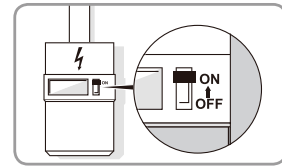



1

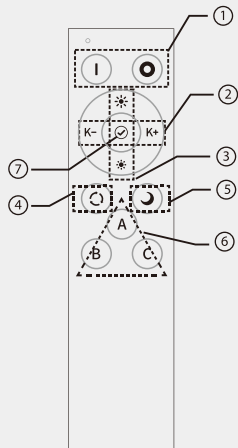
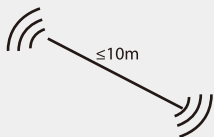
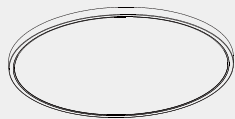

2

①

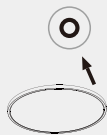
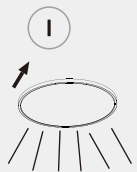

3

②

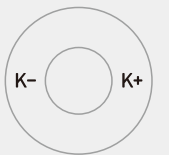

2700K ↔ 6500K

4

③



100%
↕
10%



5

④

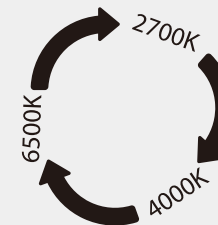

6

⑤



2700K

10%

7

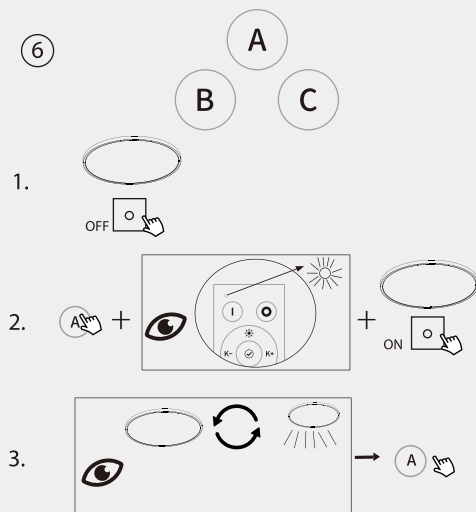

7

- FR** 1. Veuillez éteindre la lumière en appuyant sur l'interrupteur.
2. Appuyez sur la touche "A", "B" ou "C" si vous souhaitez effectuer un regroupement et vous verrez le voyant s'allumer sur la télécommande, merci de maintenir la touche "A", "B" ou "C" quelques instants et d'allumer la lumière en même temps.
3. Vous verrez la lumière clignoter après l'étape 2, maintenir la touche "A", "B" ou "C" jusqu'à ce que la lumière arrête de clignoter, puis le dispositif lumineux est groupé. En cas d'échec du groupement, merci de refaire les étapes 1-3
- ES** 1. Apague la luz con el interruptor.
2. Mantenga pulsada unos instantes la tecla "A", "B" o "C" que desee agrupar y verá parpadear el indicador del mando a distancia. Mientras mantiene pulsada la tecla "A", "B" o "C", encienda la luz con el interruptor.
3. Tras el paso 2, verá parpadear la luz. Mantenga pulsada la tecla "A", "B" o "C" hasta que la luz deje de parpadear, lo que indica que las luces están agrupadas. Si no consigue que queden agrupadas correctamente, repita los pasos 1 a 3.
- PT** 1. Utilize o interruptor para desligar a luz.
2. Prima a tecla "A", "B" ou "C" se quiser agrupar durante algum tempo e verá o indicador no controlo remoto a piscar, mantenha premida a tecla "A", "B" ou "C" e ligue a luz utilizando o interruptor ao mesmo tempo.
3. Verá a luz a piscar depois do passo 2, mantenha premida a tecla "A", "B" ou "C" até que a luz deixe de piscar, as luzes estarão então agrupadas. Se não agrupar com êxito, tente novamente os passos 1 a 3.
- IT** 1. Spegner la luce con l'interruttore.
2. Tenere premuto il pulsante "A", "B" o "C" che si intende raggruppare e l'indicatore sul telecomando inizierà a lampeggiare, tenere premuto il pulsante "A", "B" o "C" e accendere la luce con l'interruttore contemporaneamente.
3. La luce inizierà a lampeggiare dopo la fase 2, tenere premuto il pulsante "A", "B" o "C" fino a quanto la luce non smette di lampeggiare, in questo modo le luci saranno raggruppate. In caso di mancato raggruppamento, ripetere nuovamente le fasi 1-3.

7

- EL** 1. Σβήστε το φως από τον διακόπτη.
2. Πατήστε για λίγο το πλήκτρο "A", "B" ή "C" ώστε να δημιουργήσετε την ομάδα που θέλετε και θα δείτε την ένδειξη στο τηλεχειριστήριο να αναβοσβήνει. Κρατήστε πατημένο το πλήκτρο "A", "B" ή "C" και ανάψτε ταυτόχρονα το φωτιστικό από τον διακόπτη.
3. Μετά το βήμα 2, το φωτιστικό θα αρχίσει να αναβοσβήνει. Κρατήστε πατημένο το πλήκτρο "A", "B" ή "C" ωσότου το φωτιστικό σταματήσει να αναβοσβήνει, έπειτα το φωτιστικό θα έχει ενταχθεί στην ομάδα. Αν η ομαδοποίηση δεν είναι επιτυχής, επαναλάβετε τα βήματα 1-3.
- PL** 1. Wyłączyć światło za pomocą przełącznika.
2. Wcisnąć przyciski "A", "B" lub "C", które mają zostać pogrupowane - wskaźnik na pilocie zacznie migać, a następnie wcisnąć i przytrzymać przyciski "A", "B" lub "C" i równocześnie włączyć światło za pomocą przełącznika.
3. Kiedy światło zacznie migać po wykonaniu kroku 2, należy przytrzymać przyciski "A", "B" lub "C" aż do chwili, kiedy światło przestanie migać - światło zostało pogrupowane. Jeżeli pogrupowanie nie zostało wykonane prawidłowo, ponownie wykonać kroki 1-3.
- RU** 1. Выключите лампу с помощью переключателя.
2. Нажмите и удерживайте клавишу А, В или С (в зависимости от желаемой группировки), после этого на пульте дистанционного управления начнет мигать индикатор. Удерживайте клавишу А, В или С и включите лампу с помощью переключателя.
3. После шага 2 лампа начнет мигать. Удерживайте клавишу А, В или С, пока лампа не перестанет мигать. После этого она будет сгруппирована. Если группировка оказалась не удалась, повторите шаги 1-3.

7

- KZ** 1. Жарықты қосқышпен өшіріңіз.
2. Топтастырғыңыз келетін "А", "В" немесе "С" пернесін басыңыз, содан кейін қашықтан басқару құралындағы индикатордың жыпылықтағанын көресіз, "А", "В" немесе "С" пернесін басып тұрып, бір уақытта жарықты қосқышпен қосыңыз.
3. 2-қадамды орындағаннан кейін, жарықтың жыпылықтағанын көресіз. Жарық жыпылықтағанын тоқтатқанша "А", "В" немесе "С" пернесін басып тұрыңыз, содан кейін жарық топтастырылады. Егер топтастыра алмасаңыз, 1-3 қадамдарын қайта орындаңыз.
- UK** 1. Вимкніть лампу за допомогою перемикача.
2. Натисніть і утримуйте клавішу "А", "В" або "С" (залежно від бажаного групування), після цього на пульті дистанційного керування заблимає індикатор. Утримуйте клавішу "А", "В" або "С" і увімкніть лампу за допомогою перемикача.
3. Після кроку 2 лампа заблимає. Утримуйте клавішу "А", "В" або "С", доки лампа не перестане блимати, після цього вона буде згрупована. Якщо групування не вдалося, повторіть кроки 1-3.
- RO** 1. Opriți lumina de la întrerupător.
2. Apăsăți lung tasta "A", "B" sau "C" pe care doriți s-o grupați și veți vedea clipind indicatorul de pe telecomandă; țineți apăsată tasta "A", "B" sau "C" și, simultan, aprindeți lumina de la întrerupător.
3. Veți vedea din nou lumina clipind după pasul 2, țineți apăsată tasta "A", "B" sau "C" până când lumina numai clipește; atunci lumina va fi grupată. Dacă nu reușiți gruparea, încercați pașii 1-3 din nou.

7

- BR** 1. Desligue a luz com o interruptor.
2. Pressione a tecla "A", "B" ou "C" que deseja agrupar por um tempo e verá o indicador piscar no controle remoto, mantenha premida a tecla "A", "B" ou "C" e ligue a luz com o interruptor ao mesmo tempo.
3. Você verá a luz piscando após o passo 2, por favor, mantenha premida a tecla "A", "B" ou "C" até a luz parar de piscar, e então a luz ficará agrupada. Se não conseguir agrupar com sucesso, por favor, tente os passos 1 a 3 novamente.
- EN** 1. Turn off the light by switch.
2. Press "A", "B" or "C" key you want to grouping for a while and you will see the indicator on the remote flashing, hold the "A", "B" or "C" key and turn on the light by switch at the same time.
3. You will see the light flashing after step 2, please hold the "A", "B" or "C" key until the light stop flashing, then the light is grouped. If you do not grouping successfully, please try step 1-3 again

8

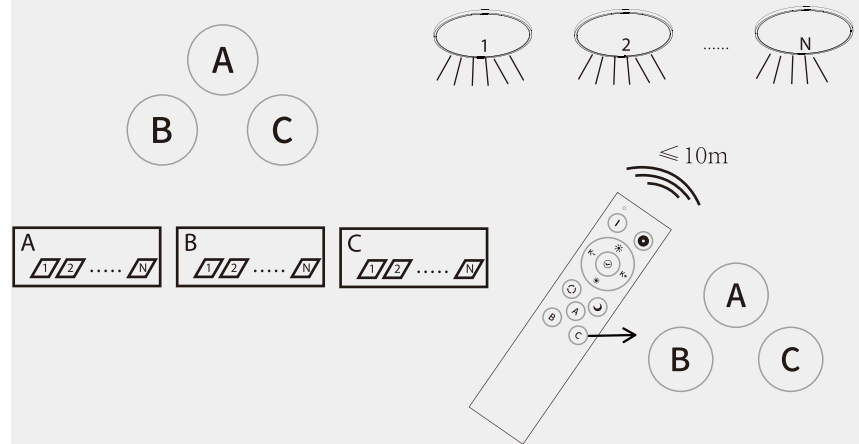

8

- FR** Appuyez sur la touche "A"/"B"/"C" pour choisir et contrôler le groupe spécifique dont vous avez besoin.
- ES** Pulse la tecla "A"/"B"/"C" para seleccionar y controlar el grupo concreto que necesite.
- PT** Prima a tecla "A"/"B"/"C" para seleccionar e controlar o grupo específico que deseja.
- IT** Premere il pulsante "A"/"B"/"C" per scegliere e gestire il gruppo specifico desiderato.
- EL** Πατήστε ένα από τα πλήκτρα "A", "B" ή "C" για να επιλέξετε και να χειριστείτε την επιθυμητή ομάδα.
- PL** Przyciski "A"/"B"/"C" umożliwiają wybór poszczególnych grup i sterowanie nimi.
- RU** Чтобы выбрать определенную группу и управлять ею, нажмите клавишу "A", "B" или "C".
- KZ** Сізге қажетті топты таңдап, басқару үшін А, В немесе С пернесін басыңыз.
- UK** Щоб вибрати певну групу й керувати нею, натисніть клавішу "A", "B" або "C".
- RO** Apăsăți tasta "A"/"B"/"C" pentru a alege și controla grupul specific de care aveți nevoie.
- BR** Pressione a tecla "A"/"B"/"C" para a escolher e controlar o grupo específico que você precisa.
- EN** Press "A"/"B"/"C" key to chose and control the specific group you need.

⑥

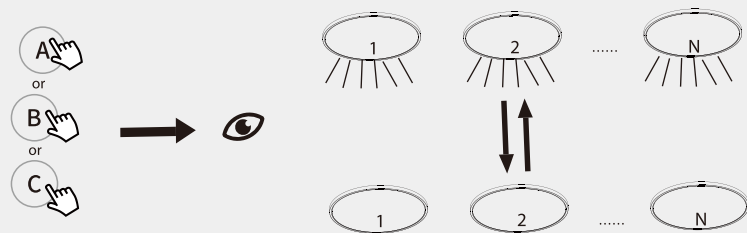

- FR** Pour allumer/éteindre un groupe donné alors qu'il existe plusieurs groupes dans le même espace, vous pouvez appuyer sur la touche "A"/"B"/"C" correspondante.
Si vous souhaitez allumer/éteindre les différents groupes en même temps, merci d'utiliser la touche "1" / "2".
- ES** Si desea encender o apagar un grupo específico en una zona donde haya más de un grupo, puede pulsar la tecla correspondiente "A"/"B"/"C".
Si desea encender o apagar distintos grupos al mismo tiempo, utilice la tecla "1" / "2".
- PT** Se deseja ligar/desligar um grupo específico quando existe mais de um grupo no mesmo espaço, pode premir a tecla "A"/"B"/"C" relevante.
Se deseja ligar/desligar os diferentes grupos ao mesmo tempo, utilize a tecla "1" / "2".
- IT** Se si desidera accendere/spagnere un gruppo specifico in presenza di più di un gruppo nello stesso spazio, è possibile premere il relativo pulsante "A"/"B"/"C".
Se si desidera accendere/spagnere i diversi gruppi contemporaneamente, utilizzare il pulsante "1" / "2".
- EL** Αν θέλετε να ενεργοποιήσετε ή να απενεργοποιήσετε μια συγκεκριμένη ομάδα, όταν υπάρχουν περισσότερες από μία ομάδες στον ίδιο χώρο, μπορείτε να πατήσετε το αντίστοιχο πλήκτρο "A", "B" ή "C".
Αν θέλετε να ενεργοποιήσετε ή να απενεργοποιήσετε τις διάφορες ομάδες ταυτόχρονα, χρησιμοποιήστε τα πλήκτρα "1" / "2".
- PL** Aby włączyć/wyłączyć określoną grupę, kiedy utworzone zostało więcej grup niż jedna, należy użyć przycisków „A”/”B”/”C”.
Aby włączyć/wyłączyć poszczególne grupy równocześnie, należy użyć przycisków "1" / "2".

- RU** При необходимости включения или выключения конкретной группы из нескольких, сосредоточенных в одном и том же месте, нажмите соответствующую клавишу "A", "B" или "C".
При необходимости включения или выключения нескольких разных групп сразу, используйте клавишу "1" или "2".
- KZ** Бір кеңістікте бірнеше топ болғандықтан, оның белгілі бір тобын қосу немесе өшіру қажет болса, тиісті "A", "B" немесе "C" пернесін басып пайдалануыңызға болады.
Егер әртүрлі топтарды бір уақытта қосу/өшіру қажет болса, "1" / "2" пернелерін пайдаланыңыз.
- UK** За необхідності ввімкнення чи вимкнення конкретної групи з кількох, зосереджених в одному й тому ж місці, натисніть відповідну клавішу "A", "B" або "C".
За необхідності ввімкнення чи вимкнення кількох різних груп одразу використовуйте клавішу "1" або "2".
- RO** Dacă doriți să aprindeți/stingeți un grup anume, având mai multe grupuri în același spațiu, puteți apăsa pe tasta relevantă "A"/"B"/"C".
Dacă doriți să aprindeți/stingeți diferite grupuri în același timp, vă rugăm să folosiți tasta "1" / "2".
- BR** Se você quiser ligar/desligar o grupo específico quando há mais de um grupo no mesmo espaço, você pode pressionar as teclas "A"/"B"/"C" relevantes.
Se você deseja ligar/desligar os diferentes grupos ao mesmo tempo, por favor, use a tecla "1" / "2".
- EN** If you want to turn on/turn off specific group while there are more than one group in the same space, You can press relevant key "A"/"B"/"C".
If you want to turn on/turn off the different groups at the same time, please use the key "1" / "2".

10

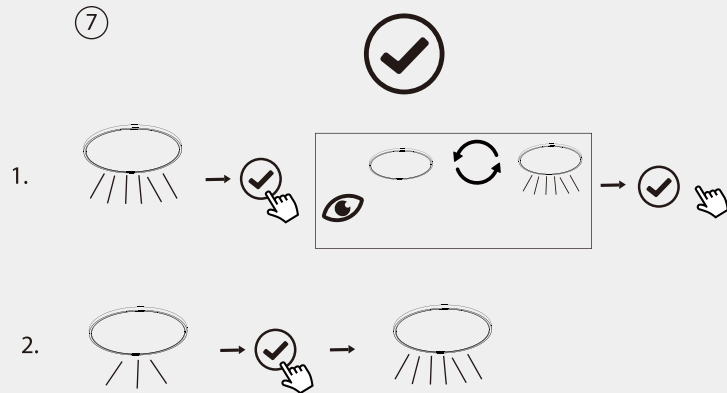

10

- FR** 1. Régler la clarté, la température de couleur de la lumière dont vous avez besoin, puis appuyer sur la touche "☑" pendant quelques instants, vous verrez la lumière clignoter, puis relâcher le bouton "☑" et la présélection sera terminée.
2. Vous pouvez appuyer sur le bouton "☑" pour choisir la clarté et la température de couleur présélectionnées lorsque la lumière se trouve à un autre niveau de clarté et température.
- ES** 1. Ajuste el brillo y la temperatura de color de la luz que desee, y luego mantenga pulsada la tecla "☑" unos segundos. Cuando la luz parpadee, deje de pulsar la tecla "☑". El preajuste ya estará listo.
2. Puede pulsar la tecla "☑" para seleccionar el preajuste de brillo y temperatura de color que desee si la luz tiene cualquier otro brillo y temperatura de color.
- PT** 1. Ajuste a luminosidade e a temperatura da cor da luz como necessário e, em seguida, prima o botão "☑" durante algum tempo; quando a luz piscar, liberte o botão "☑", o que conclui a pré-regulação.
2. Pode premir "☑" para seleccionar a luminosidade e temperatura da cor pré-regulada quando a luz estiver com outra luminosidade e temperatura da cor.
- IT** 1. Regolare la luminosità e la temperatura del colore della luce che si desidera, quindi tenere premuto "☑", la luce inizierà a lampeggiare, quindi rilasciare il pulsante "☑", la preimpostazione è completata.
2. È possibile premere "☑" per scegliere la luminosità e la temperatura di colore preimpostate quando la luce è impostata su una luminosità e una temperatura diverse.
- EL** 1. Ρυθμίστε τη φωτεινότητα και τη θερμοκρασία χρώματος του φωτιστικού που θέλετε, έπειτα πατήστε για λίγο το "☑", το φωτιστικό θα αναβοσβήσει, αφήστε το κουμπί "☑", για να ολοκληρώσετε τη ρύθμιση.
2. Μπορείτε να πατήσετε το "☑" για να επιλέξετε την προεπιλεγμένη φωτεινότητα και θερμοκρασία χρώματος, όταν το φωτιστικό είναι ρυθμισμένο σε οποιοδήποτε άλλο επίπεδο φωτεινότητας και θερμοκρασίας.

10

- PL** 1. Wyregulować jasność i temperaturę barwową światła, a następnie wcisnąć i przytrzymać przez chwilę przycisk "☑" - światło zacznie migać - po zwolnieniu przycisku "☑" ustawienia zostają zakończone.
2. Można wcisnąć przycisk "☑", aby wybrać ustawioną wcześniej wartość jasności i temperatury barwowej, kiedy światło posiada inną jasność oraz temperaturę.
- RU** 1. Отрегулируйте яркость и цветовую температуру необходимой лампы, затем нажмите и удерживайте клавишу "☑". Лампа начнет мигать. После этого отпустите клавишу "☑". Предварительная настройка завершена.
2. Чтобы предварительно настроить яркость и цветовую температуру лампы в любом текущем режиме, можно нажать клавишу "☑".
- KZ** 1. Жарықтың жарықтылығы мен түсін қалағаныңызша реттеп, содан кейін "☑" пернесін біреп уақытқа басыңыз. Жарықтың жыпылықтағанын көресіз, содан кейін "☑" пернесін басыңыз, сонда алдын ала орнатылатын реттеу параметрлері орнатылады.
2. Жарық кез келген басқа жарықтылық пен түсте болғанда, алдын ала орнатылатын жарықтылық пен түсті "☑" пернесін басу арқылы таңдай аласыз.
- UA** 1. Відрегулюйте яскравість і колірну температуру необхідної лампи, потім натисніть та утримуйте клавішу "☑". Лампа заблимає. Після цього відпустіть клавішу "☑". Попередню настройку завершено.
2. Щоб вибрати попередню настройку яскравості і колірної температури лампи в будь-якому поточному режимі, можна натиснути клавішу "☑".
- RO** 1. Reglați intensitatea și culoarea temperaturii luminii de care aveți nevoie, apoi apăsați "☑" un timp; veți vedea lumina clipind, apoi eliberați butonul "☑". Presetarea este finalizată.
2. Puteți apăsa "☑" pentru a selecta intensitatea și culoarea temperaturii atunci când lumina este la orice altă intensitate și temperatură.

10

- BR** 1. Ajuste o brilho e a temperatura de cor da luz que você precisa, em seguida, pressione "☑" por um tempo, você vai ver a luz piscando e, depois solte a tecla "☑", a predefinição está configurada.
2. Você pode pressionar "☑" para escolher o brilho e a temperatura de cor da luz predefinidos quando a luz estiver em qualquer outra luminosidade e temperatura.
- EN** 1. Adjust the brightness and temperature colour of the light you need, then press the "☑" for a while, you will see the light flashing, then release the "☑" button, the preset finished.
2. You can press the "☑" to chose the preset brightness and temperature color when the light is at any other brightness and temperature.