

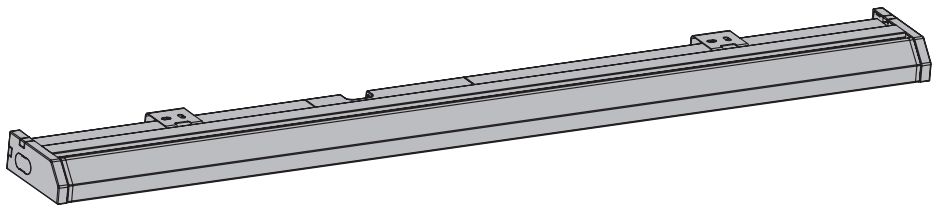

PORIA

EAN : 3276007485387
3276007485394
HCL-381-600WN-2
HCL-381-600BN-2



2/2



2022/07-V01

FR Manuel d'Instructions

EL Εγχειρίδιο Οδηγιών

DE Anleitung Handbuch

ES Manual de Instrucciones

PL Instrukcja Obsługi

EN Instructions Manual

PT Manual de Instruções

UA Інструкція з Експлуатації

IT Manuale di Istruzioni

RO Manual de Instrucțiuni

*Année de garantie / años de garantía / Ano de garantia / Anno di garanzia / Έτος εγγύησης / Rok gwarancji / Гарантія років / Anul de garanție / Ano de garantia / Jahr der Garantie / Year of guarantee

** réparable / reparabile / reparável / riparabile / διορθώσιμος / naprawiany / ремонтний / reparabil / reparaturfähig / repairable



Montage / Montaje / Montagem / Montaggio / Συναρμολόγηση / Montaż / Збірка / Ansamblu / Montaje / Montage / Assembly



Utilisation / Utilización / Utilização / Uso / Χρήση / Użytkowanie / Використовуйте / Utilizați / Utilizare / Verwenden Sie / Use

1/2



FR : CARACTERISTIQUES TECHNIQUES / ES : CARACTERÍSTICAS TÉCNICAS / PT : CARACTERÍSTICAS TÉCNICAS / IT : CARATTERISTICHE TECNICHE / EL : ΤΕΧΝΙΚΑ ΧΑΡΑΚΤΗΡΙΣΤΙΚΑ / PL : DANE TECHNICZNE / UA : ТЕХНІЧНІ ХАРАКТЕРИКИ / RO : CARACTERISTI TEHNICE / DE : TECHNISCHE MERKMALE / EN : TECHNICAL CHARACTERISTICS



1

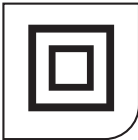

3



6



7

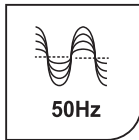

8

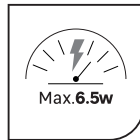

9



10



11

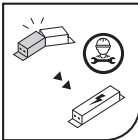

20

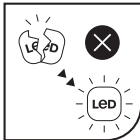

24



26

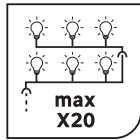

29



30

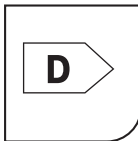

33



34

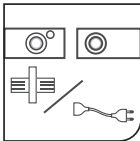

35

FR Ce produit contient une source lumineuse de classe énergétique D selon (UE) 2019/2015.
 ES Este producto contiene una fuente luminica de energia clase D según el Reglamento Delegado (UE) 2019/2015.
 PT Este produto contém uma fonte luminosa de classe energética D de acordo coma (UE) 2019/2015.
 IT Questo prodotto contiene una sorgente luminosa con classe energetica D a (UE) 2019/2015.
 EL Το προϊόν περιέχει φωτεινή πηγή ενεργειακής τάξης D σύμφωνα με τον κανονισμό (ΕΕ) 2019/2015.
 PL Ten produkt zawiera źródło światła o klasie energetycznej D zgodnie z rozporządzeniem (UE) 2019/2015.
 UA Цей виріб містить джерело світла, що має клас енергоєфективності D відповідно до (ЄУ) 2019/2015.
 RO Acest produs conține o sursăde lumină de clasă energetică D conform (UE) 2019/2015.
 BR Este produto contém uma fonte de luz de energia classe D (UE) 2019/2015.
 EN This product contains a light source of efficiency class D to (EU) 2019/2015.



(A)



(B)

x2



(C)

x2

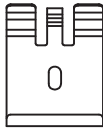

(D)

x1

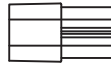

(E)

x1





1

[A1]

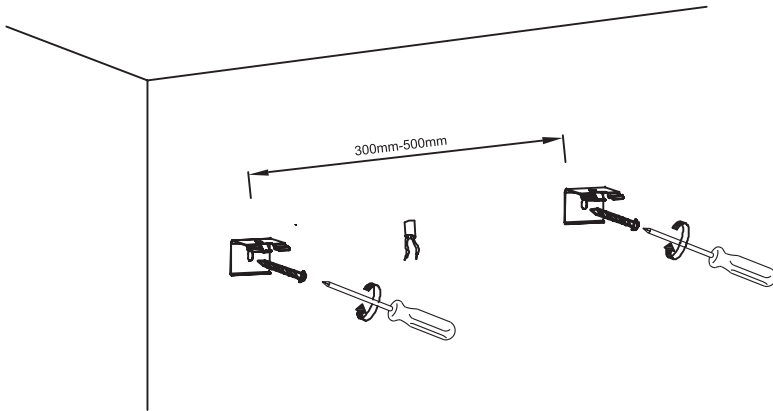

2

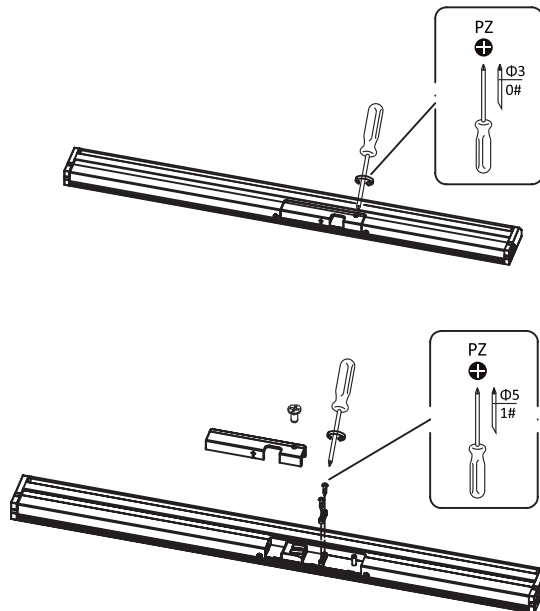

3

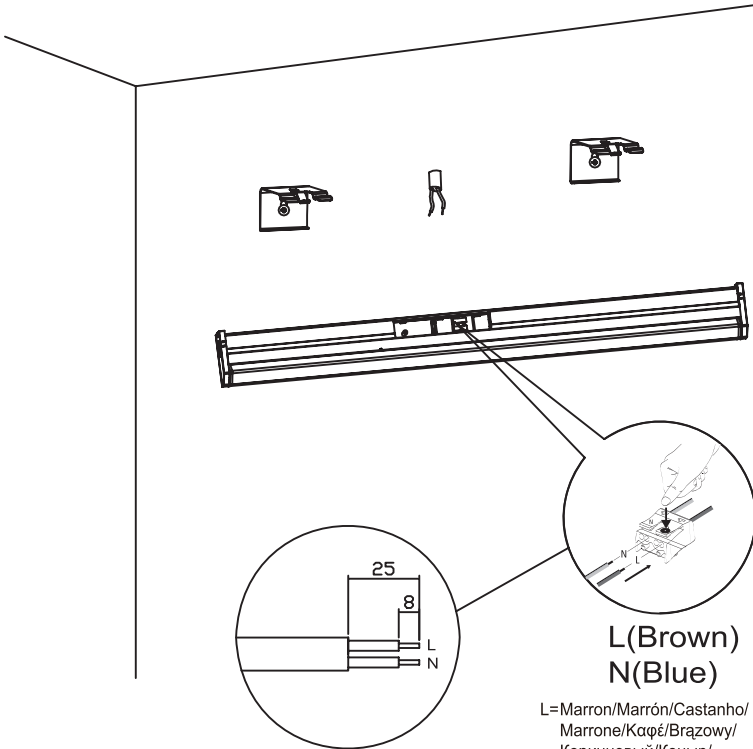

$2 \times 0,75 \text{ mm}^2 \sim 2 \times 1,5 \text{ mm}^2$

L(Brown)
N(Blue)

L=Marron/Marrón/Castanho/
Marrone/Корфё/Brazowy/
Коричневый/Қоңыр/
Коричневий/Marò/
Castanho/Brown

N=Bleu/Azul/Azul/Blu/Μπλε/
Niebieski/Синий/Көк/
Синій/Albastru/Azul/Blue

4

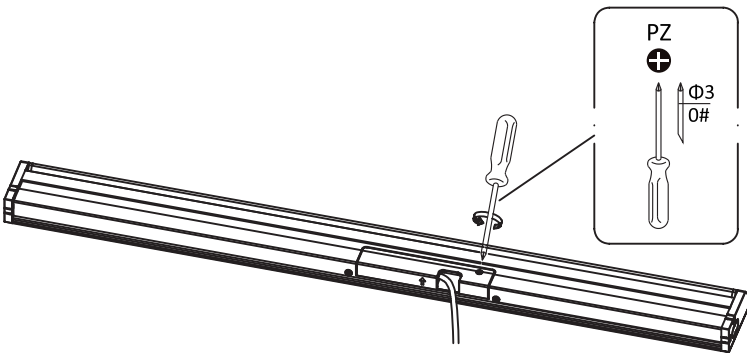
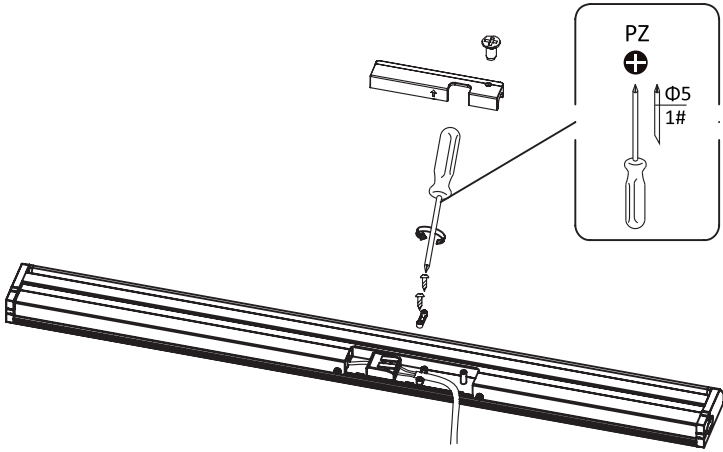

5

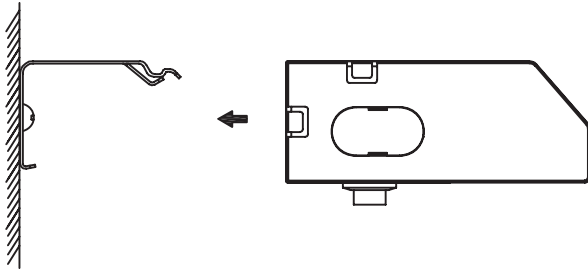
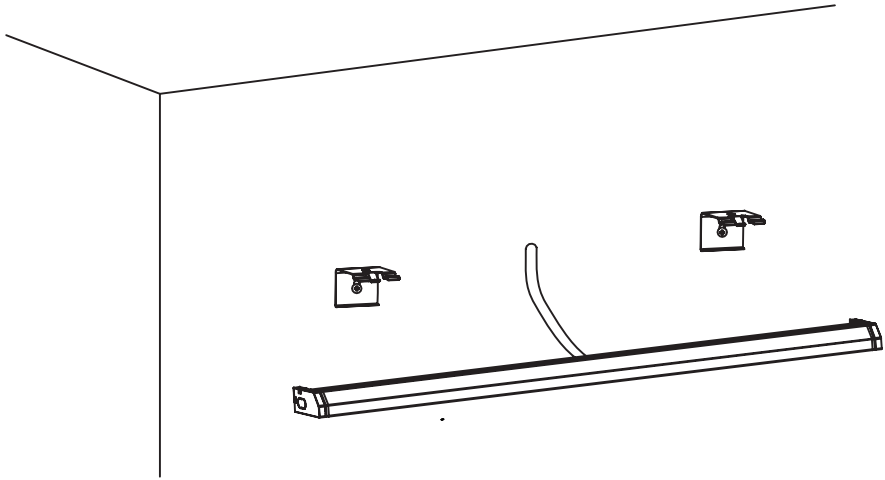

6

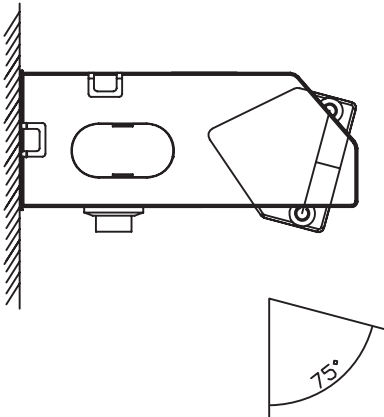
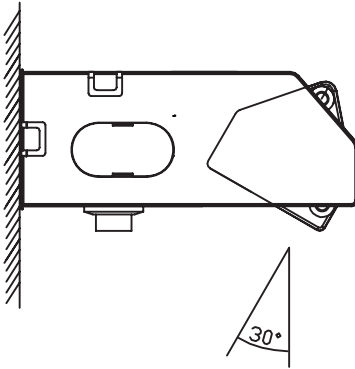
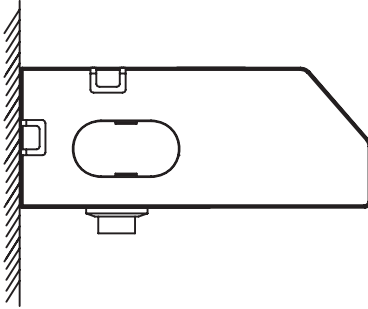

7

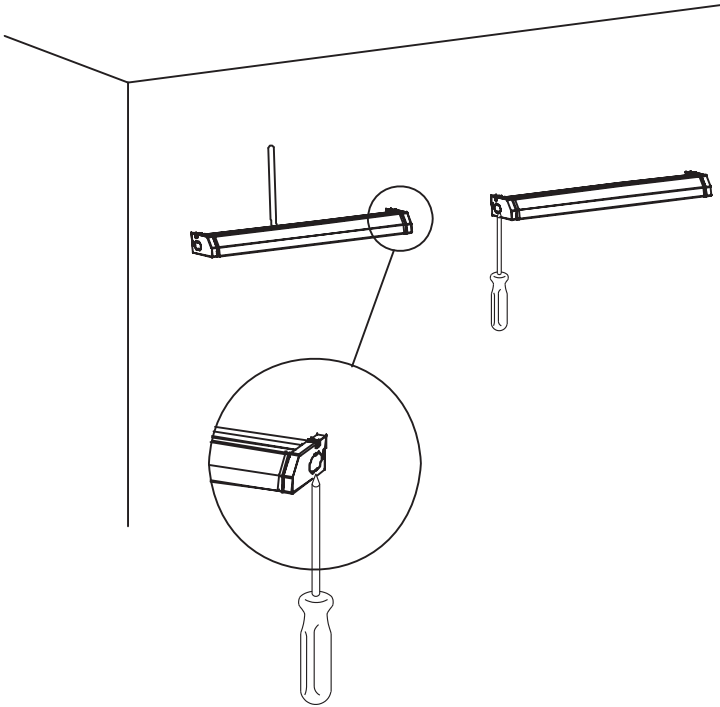

8

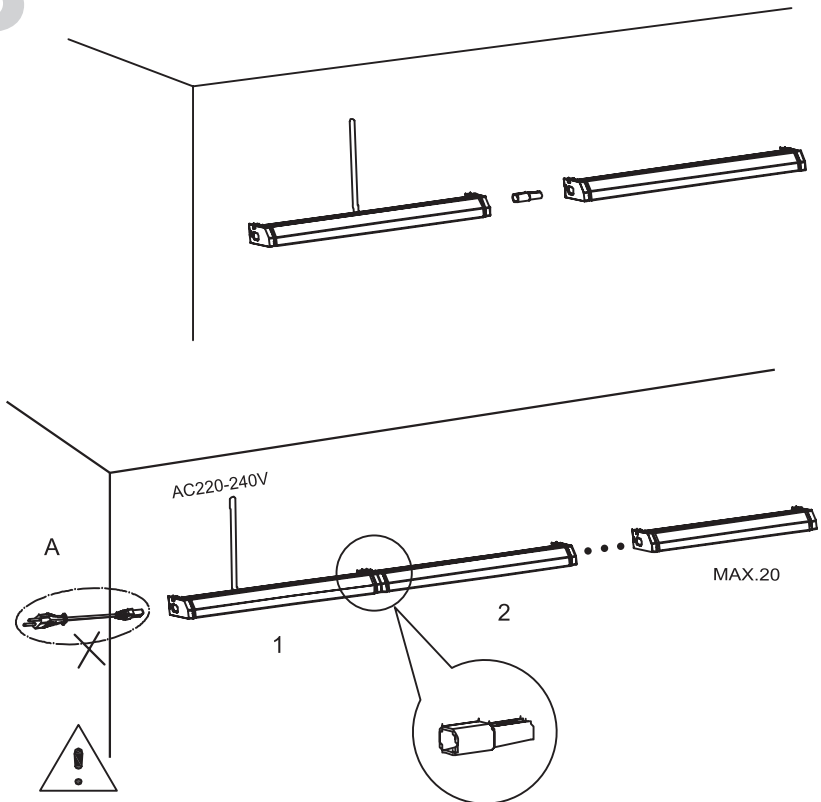

- FR Si la lampe 1 est branchée sur le secteur, il n'est pas nécessaire de brancher en plus A et 2 sur le secteur. L'interconnexion commence par le côté MAX.20, car si 1 est connecté au secteur, le côté A n'est pas alimenté.
- ES Si la lámpara 1 está conectada a la red eléctrica, entonces no es necesario conectar A y 2 a la red eléctrica de forma adicional. La interconexión comienza desde el lado MAX.20, porque si 1 está conectada a la red eléctrica, el lado A no tiene alimentación.
- PT Se a lâmpada 1 estiver ligada à rede elétrica, então A e 2 não necessitam de ser também ligados à rede elétrica; A interligação começa pelo lado MAX.20, porque se 1 estiver ligado à rede, o lado A não tem energia.
- IT Se la lampada 1 è collegata alla rete elettrica, non è necessario che A e 2 siano collegati alla rete elettrica; l'interconnessione inizia dal lato MAX.20 perché se 1 è collegato alla rete elettrica, il lato A non ha potenza.
- EL Αν η λάμπα 1 είναι συνδεδεμένη στο ηλεκτρικό δίκτυο, τότε δεν χρειάζεται να συνδεθούν επιπλέον οι Α και 2 στο ρεύμα. Η διασύνδεση ξεκινά από την πλευρά MAX.20, επειδή αν η 1 είναι συνδεδεμένη στο ηλεκτρικό δίκτυο, η πλευρά Α δεν τροφοδοτείται.
- PL Jeśli lampka 1 jest podłączona do sieci, wówczas A i 2 nie muszą być dodatkowo podłączone do sieci. Współpołączenie zaczyna się po stronie MAX.20, ponieważ jeśli 1 jest podłączona do sieci, strona A nie jest zasilana.
- UA Якщо лампа 1 підключена до електромережі, А і 2 не потрібно підключати до електромережі додатково. Взаємне з'єднання починається з боку MAX.20, оскільки при підключенні 1 до електромережі на стороні А подача електроенергії відсутня.
- RO Dacă lampă 1 este conectată la rețea, atunci A și 2 nu trebuie conectate suplimentar la rețea; interconectarea începe de pe partea MAX.20, deoarece partea A nu este sub tensiune dacă 1 este conectat la rețea.
- EN If the 1 lamp is connected to the mains, then A and 2 do not need to be additionally connected to the mains; The interconnection starts from the MAX.20 side, because if 1 is connected to the mains, the A side has no power.

9

[A2]

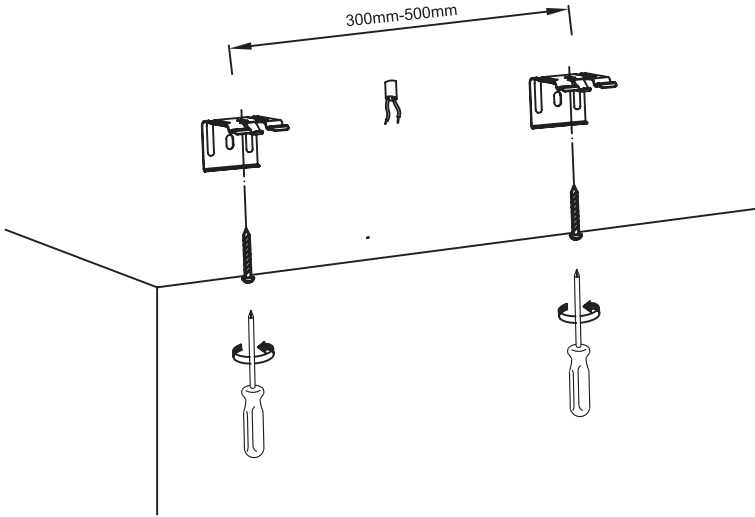
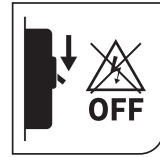

10

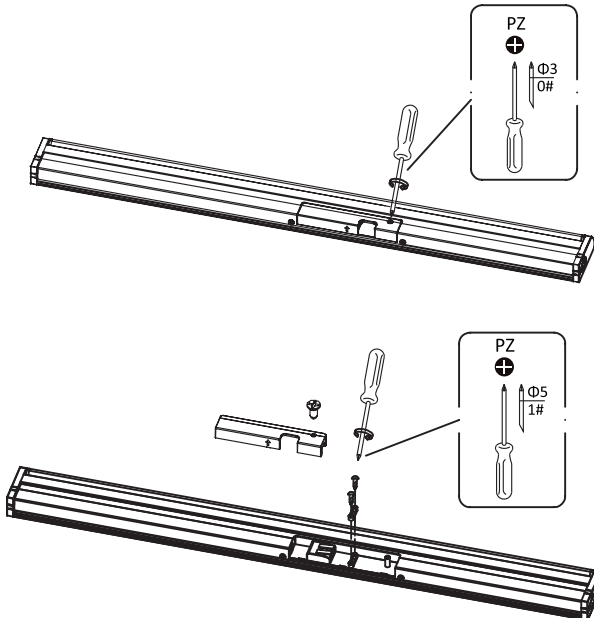

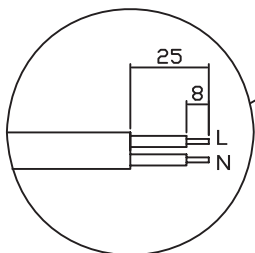
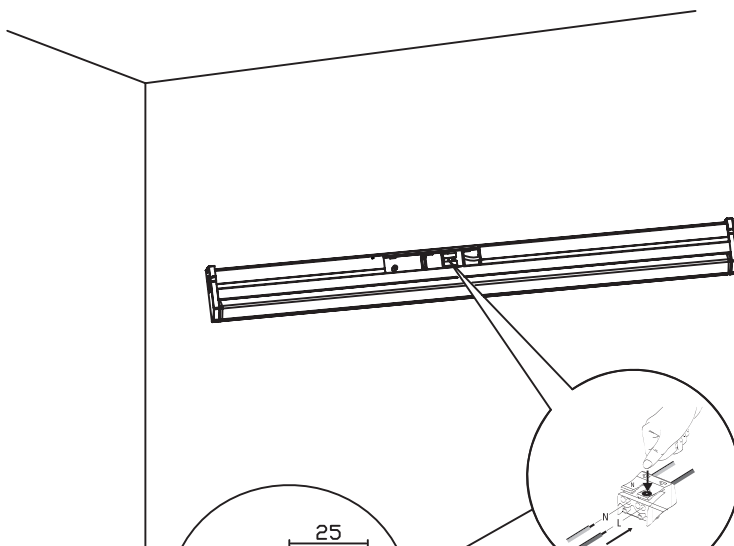

2x0,75 mm² ~ 2x1,5 mm²

L(Brown)
N(Blue)

L=Marron/Marrón/Castanho/
Marrone/Καφέ/Brazowy/
Коричневый/Қоңыр/
Коричневий/Маго/
Castanho/Brown

N=Bleu/Azul/Azul/Blu/Μπλε/
Niebieski/Синий/Көк/
Синій/Albastru/Azul/Blue

12

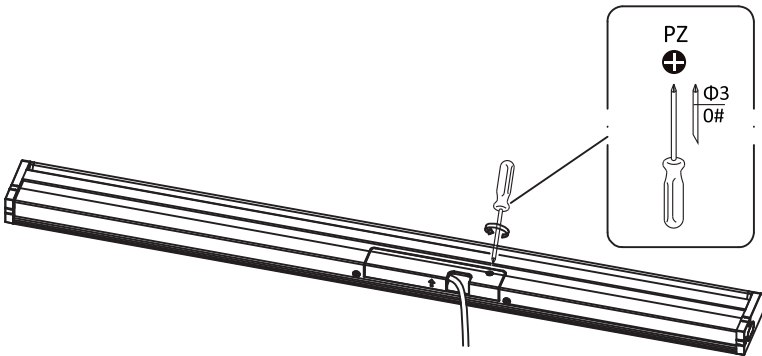
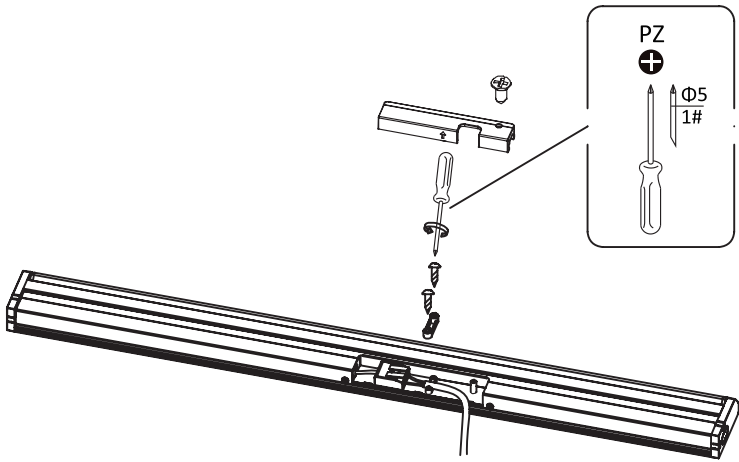

13

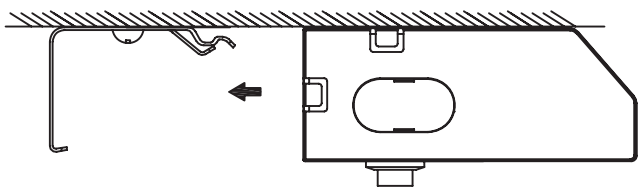
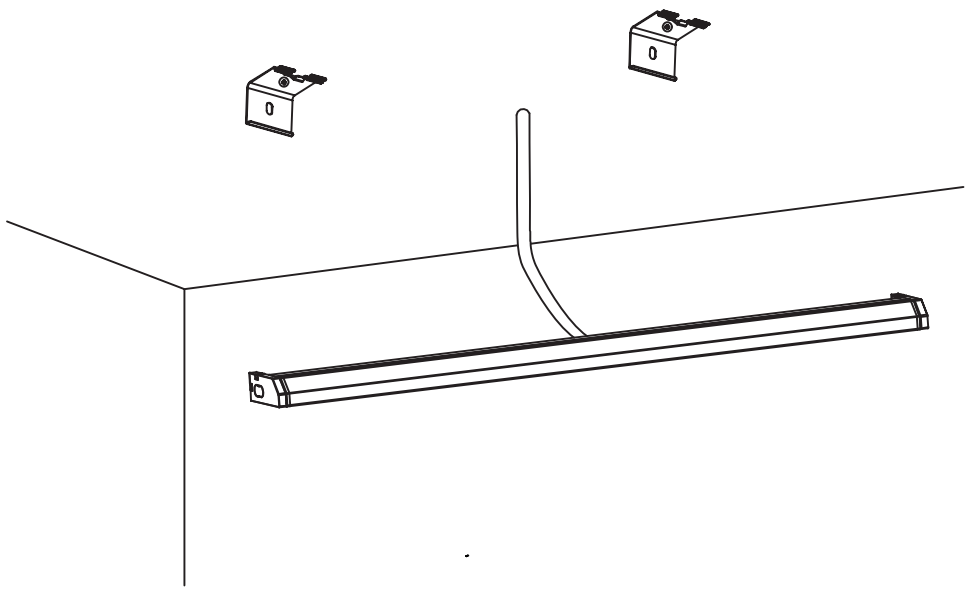

14

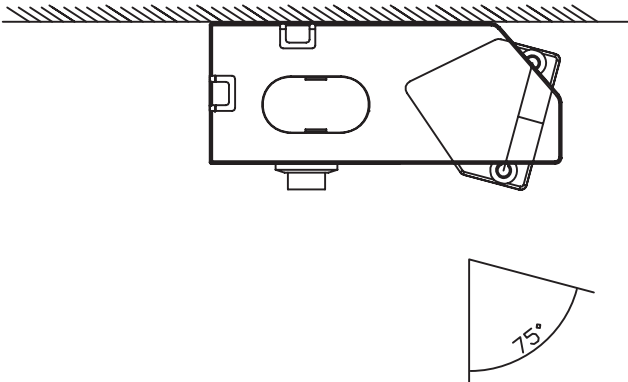
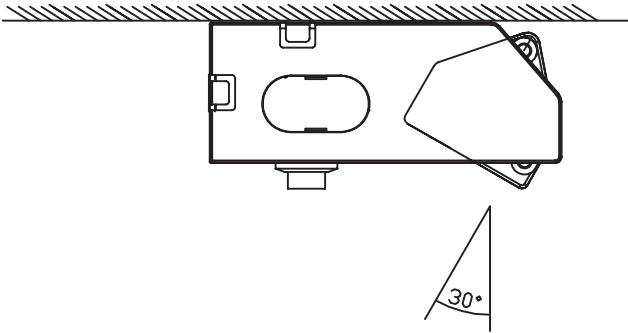
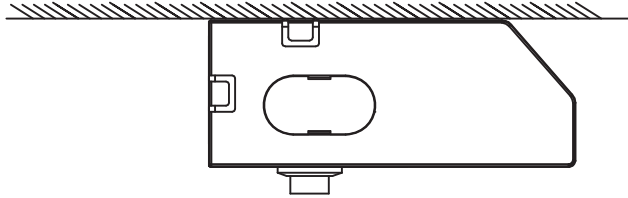

15

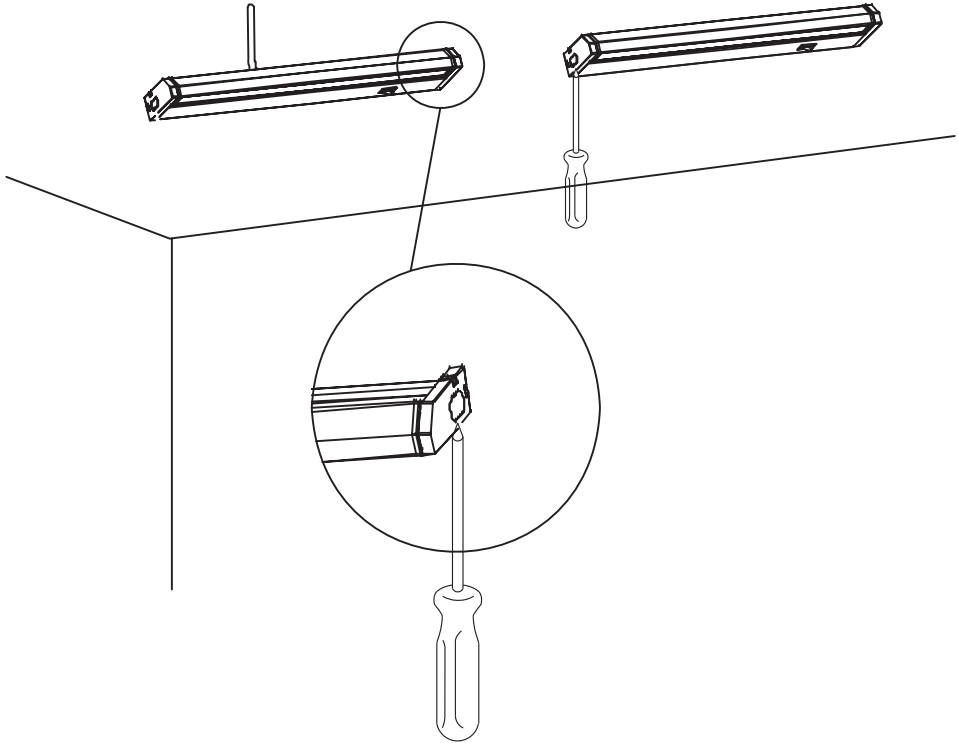

16

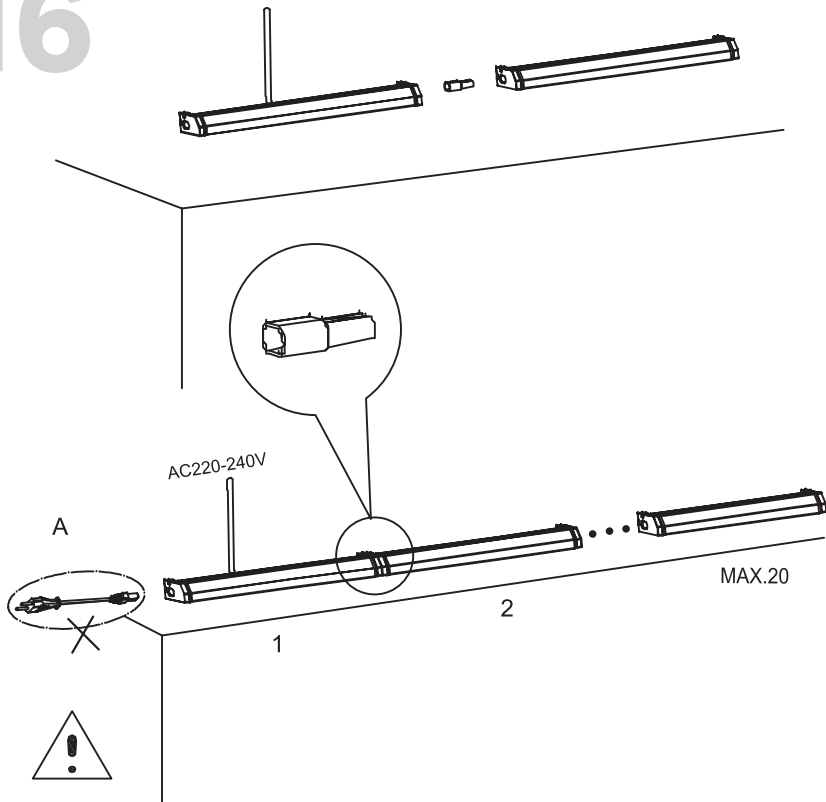

- FR Si la lampe 1 est branchée sur le secteur, il n'est pas nécessaire de brancher en plus A et 2 sur le secteur.
L'interconnexion commence par le côté MAX.20, car si 1 est connecté au secteur, le côté A n'est pas alimenté.
- ES Si la lámpara 1 está conectada a la red eléctrica, entonces no es necesario conectar A y 2 a la red eléctrica de forma adicional.
La interconexión comienza desde el lado MAX.20, porque si 1 está conectada a la red eléctrica, el lado A no tiene alimentación.
- PT Se a lâmpada 1 estiver ligada à rede elétrica, então A e 2 não necessitam de ser também ligados à rede elétrica;
A interligação começa pelo lado MAX.20, porque se 1 estiver ligado à rede, o lado A não tem energia.
- IT Se la lampada 1 è collegata alla rete elettrica, non è necessario che A e 2 siano collegati alla rete elettrica;
l'interconnessione inizia dal lato MAX.20 perché se 1 è collegato alla rete elettrica, il lato A non ha potenza.
- EL Αν η λάμπα 1 είναι συνδεδεμένη στο ηλεκτρικό δίκτυο, τότε δεν χρειάζεται να συνδεθούν επιπλέον οι Α και 2 στο ρεύμα.
Η διασύνδεση ξεκινά από την πλευρά MAX.20, επειδή αν η 1 είναι συνδεδεμένη στο ηλεκτρικό δίκτυο, η πλευρά Α δεν τροφοδοτείται.
- PL Jeśli lampka 1 jest podłączona do sieci, wówczas A i 2 nie muszą być dodatkowo podłączone do sieci.
Współpołączenie zaczyna się po stronie MAX.20, ponieważ jeśli 1 jest podłączona do sieci, strona A nie jest zasilana.
- UA Якщо лампа 1 підключена до електромережі, А і 2 не потрібно підключати до електромережі додатково.
Взаємне з'єднання починається з боку MAX.20, оскільки при підключенні 1 до електромережі на стороні А подача електроенергії відсутня.
- RO Dacă lampa 1 este conectată la rețea, atunci A și 2 nu trebuie conectate suplimentar la rețea;
interconectarea începe de pe partea MAX.20, deoarece partea A nu este sub tensiune dacă 1 este conectat la rețea.
- EN If the 1 lamp is connected to the mains, then A and 2 do not need to be additionally connected to the mains;
The interconnection starts from the MAX.20 side, because if 1 is connected to the mains, the A side has no power.

17

[B1]

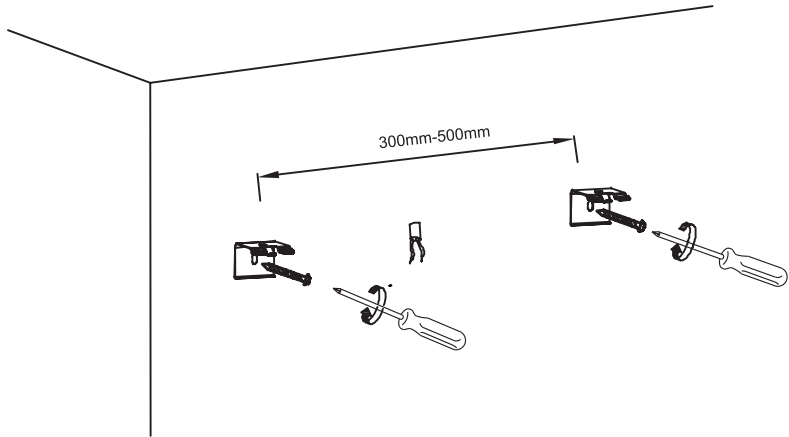
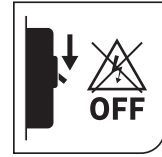

18

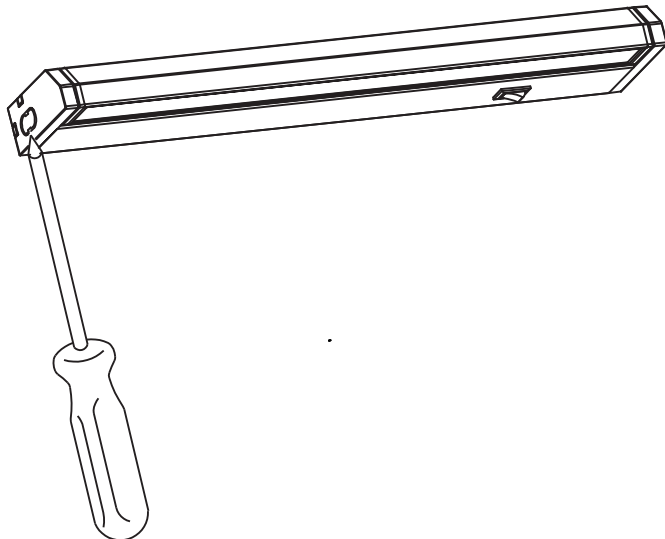

19

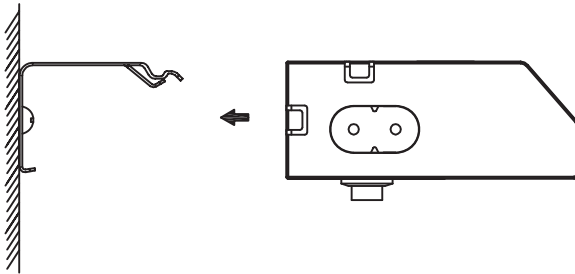
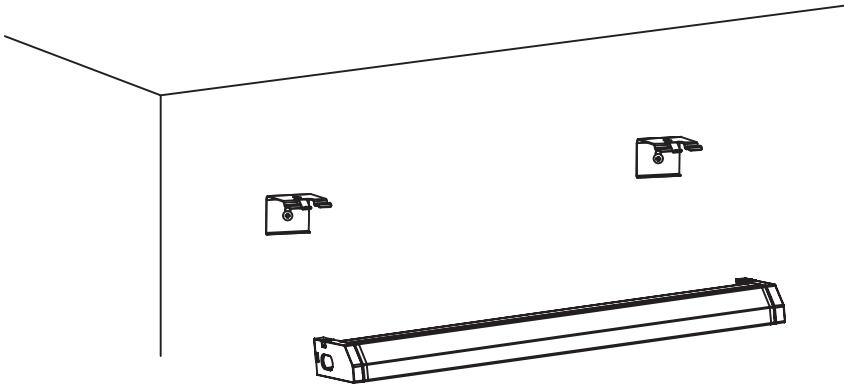

20

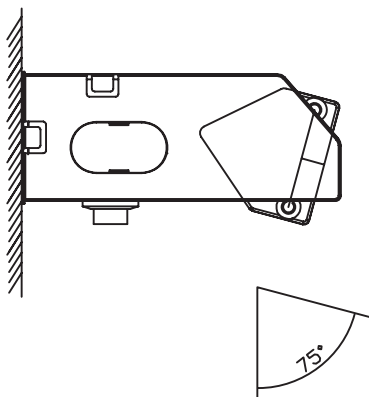
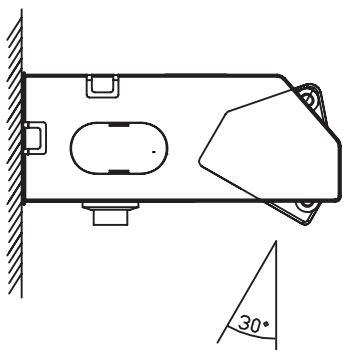
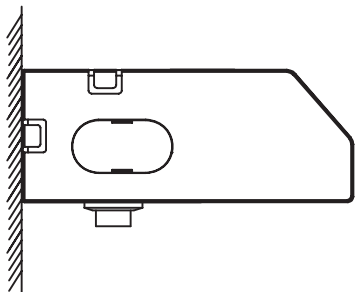

21

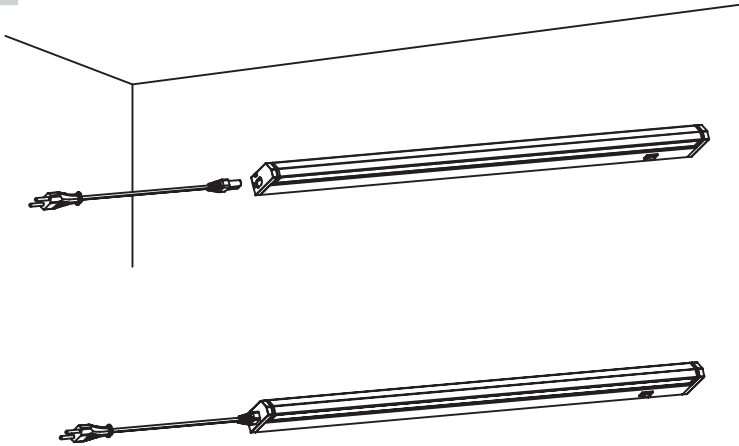

22

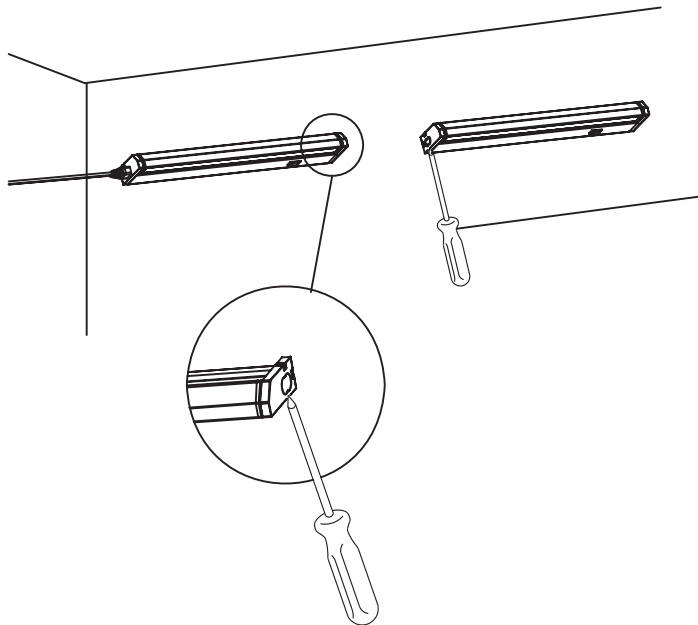

23

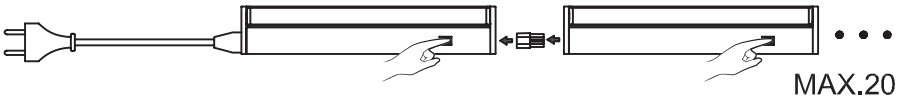
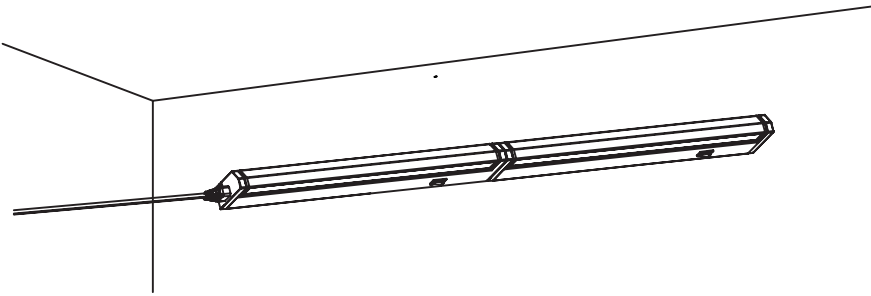
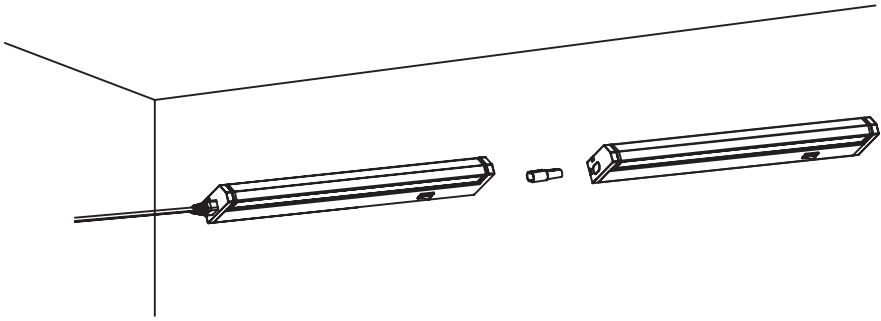

24

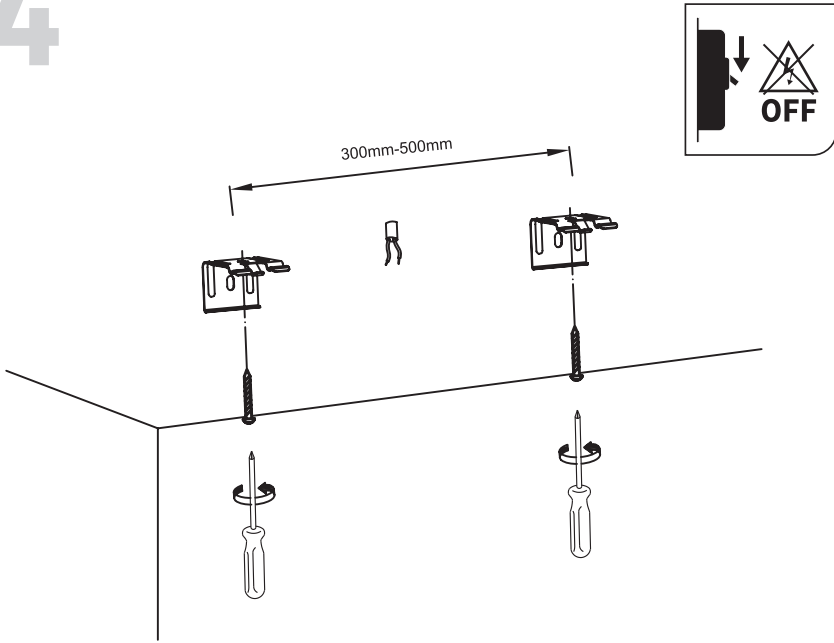

25

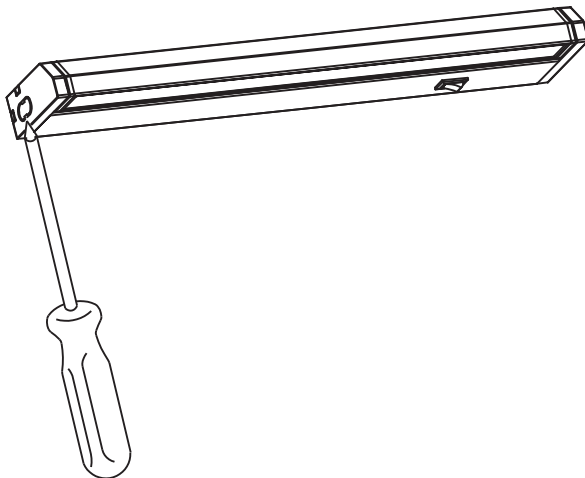

26

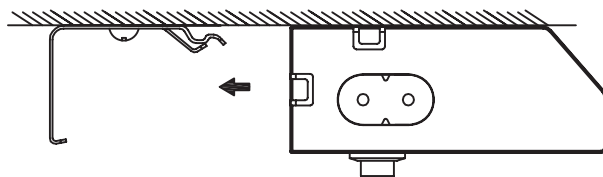
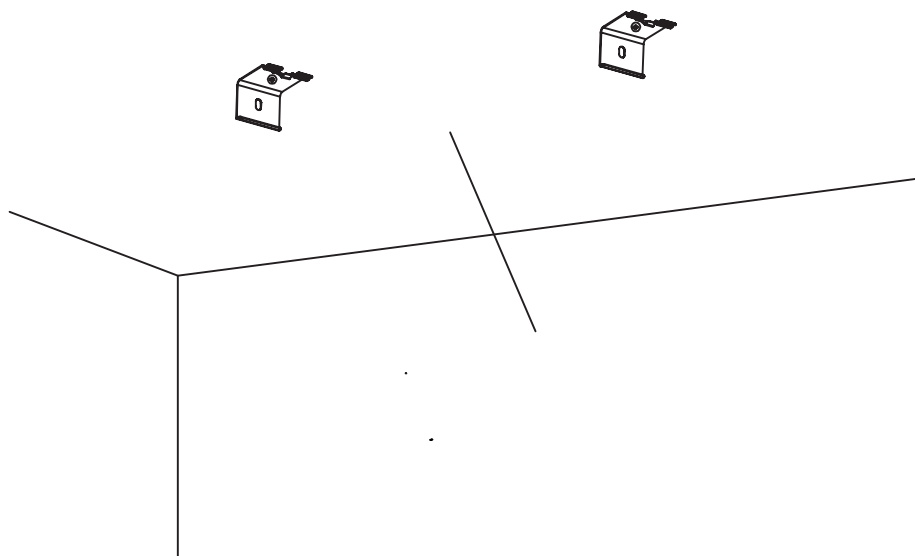

27

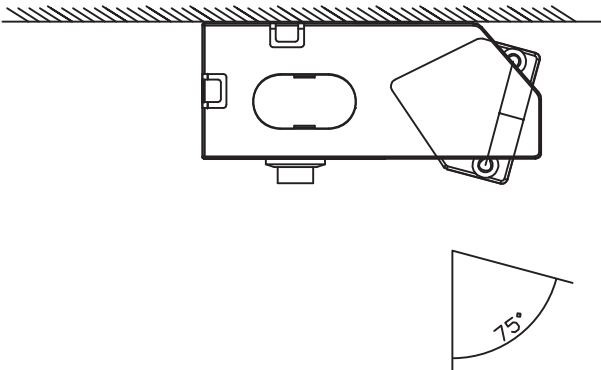
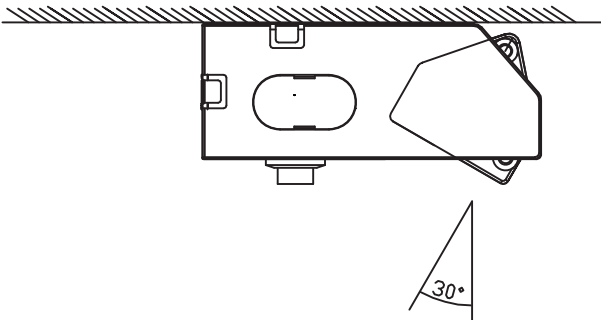
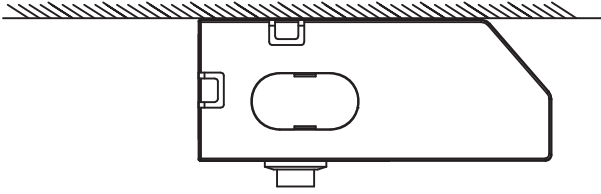

28

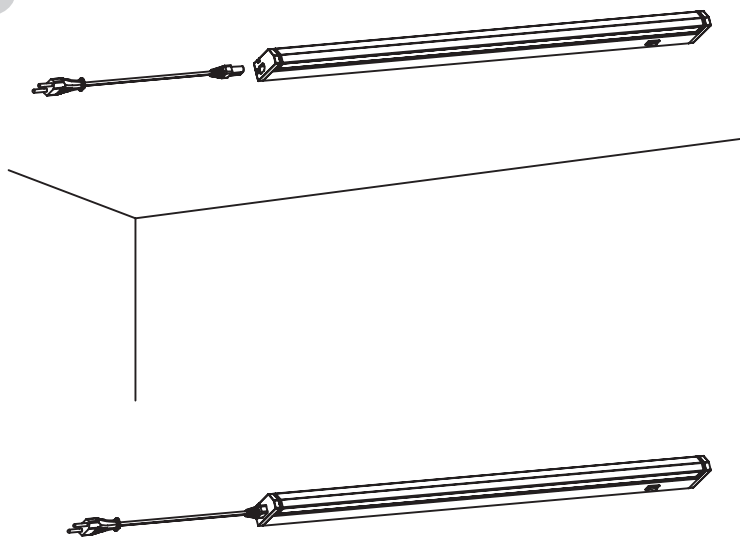

29

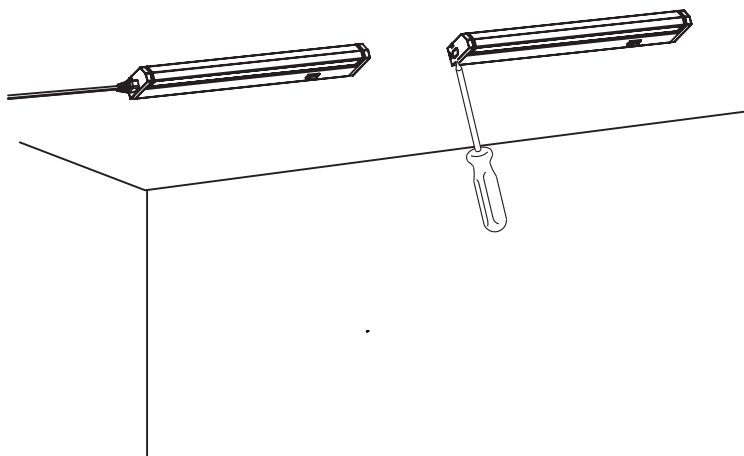

30

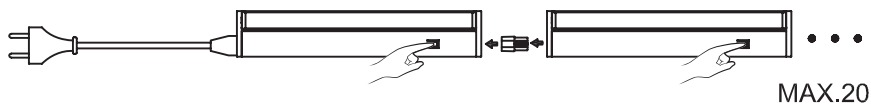
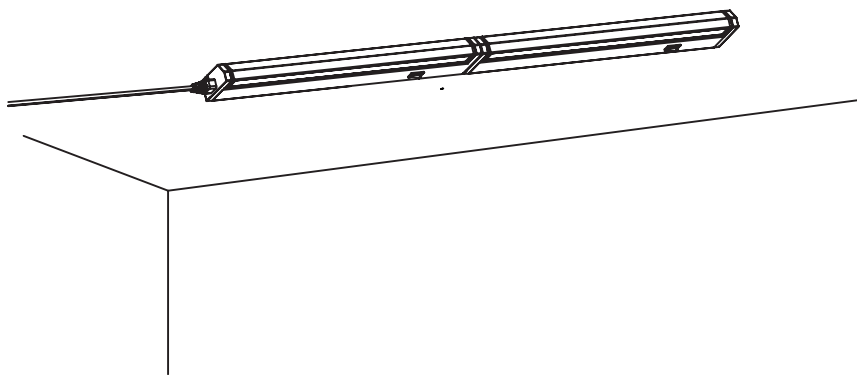
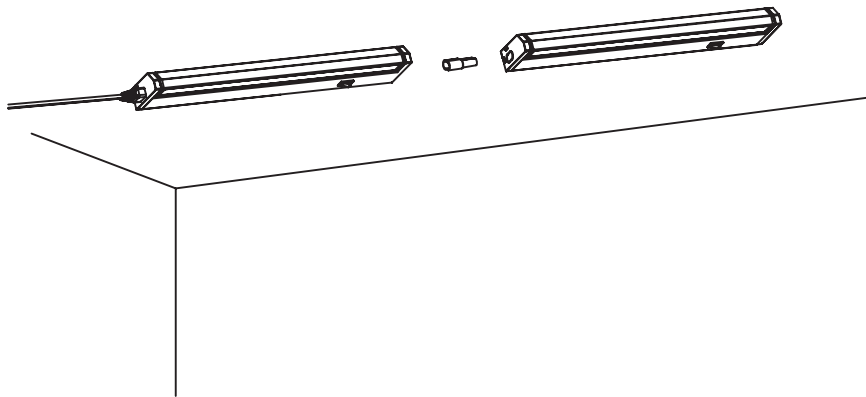



1

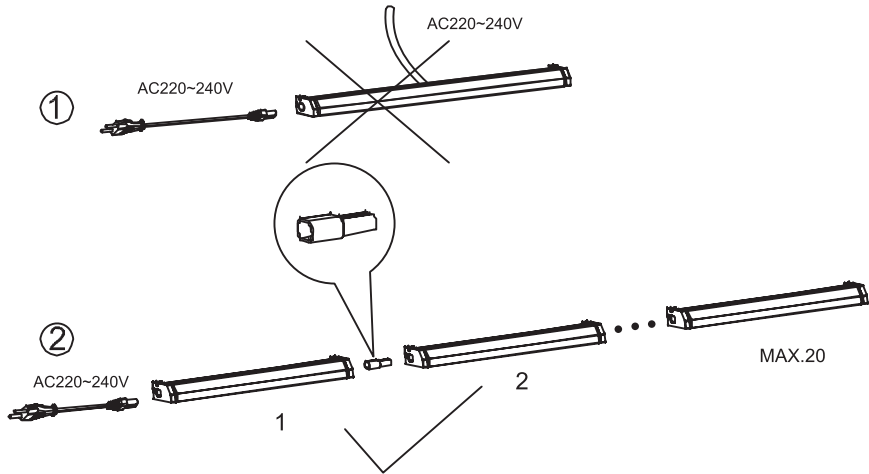

FR Si la lampe est branchée sur le secteur via un câble avec une fiche, il n'est plus nécessaire de connecter l'alimentation à partir de la borne arrière; l'interconnexion commence du côté max 20.

ES Si la lámpara está conectada a la red eléctrica mediante un cable con una toma, ya no es necesario conectar la fuente de alimentación desde el terminal posterior; la interconexión comienza desde el lado 20 como máximo.

PT Se a lâmpada for ligada à rede eléctrica através de um cabo com uma ficha, já não é necessário ligar a fonte de alimentação a partir do terminal traseiro; a interligação começa a partir do lado Max 20.

IT Se la lampada è collegata alla rete elettrica mediante un cavo elettrico con spina, non è più necessario collegare l'alimentazione dal terminale posteriore; l'interconnessione inizia dall' lato Max 20.

EL Αν η λάμπα είναι συνδεδεμένη στην ηλεκτρική παροχή μέσω καλωδίου με βύσμα, δεν απαιτείται πλέον η σύνδεση της ηλεκτρικής παροχής από τον πίσω ακροδέκτη. Η διασύνδεση ξεκινά από την πλευρά Max 20.

PL Jeśli lampka jest podłączona do sieci elektrycznych przez przewód z wtyczką, nie ma już potrzeby podłączania zasilania z tylnej strony. Współpołączenie zaczyna się od strony Max 20.

UA Якщо лампа підключена до електромережі за допомогою кабелю з вилкою, необхідності в підключенні джерела живлення від задньої клемі немає. Взаємне з'єднання починається з боку Max 20.

RO Dacă lampa este conectată la sursa de alimentare din rețea printr-un cablu cu ștecăr, nu mai este nevoie să se conecteze sursa de alimentare de la terminalul din spate; interconectarea începe de pe partea Max 20.

EN If the lamp is connected to the mains supply via a cable with a plug, it is no longer necessary to connect the power supply from the rear terminal; the interconnection starts from the Max 20 side.

2

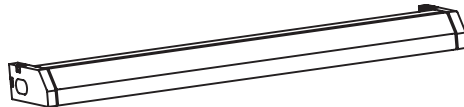
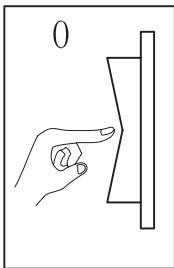
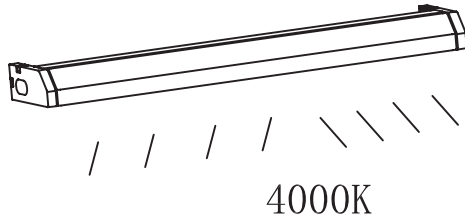
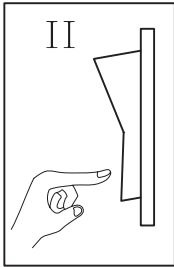
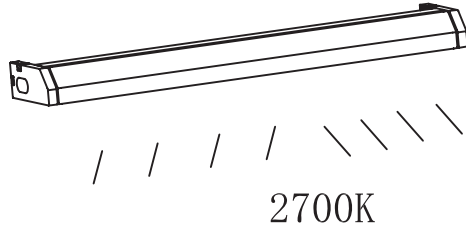
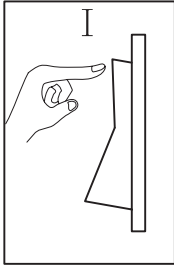
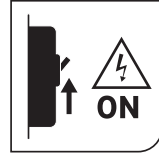

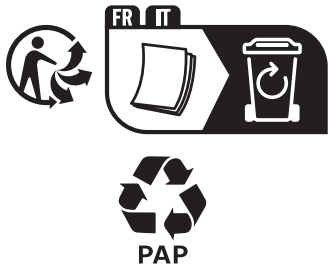

Traduction des instructions originales / Traducción de las Instrucciones originales / Tradução das Instruções Originais / Traduzione delle istruzioni originali / Μετάφραση των πρωτότυπων οδηγιών / Tłumaczenie instrukcji oryginalnej / Переклад оригінальної інструкції / Traducerea instrucțiunilor originale / Tradução das Instruções Originais / Übersetzung der Originalrichtlinien / Translation of the Original Instructions.

Made in China
Країна походження: Китай

EU ADEO Services - 135 Rue Sadi Carnot - CS00001 - 59790 RONCHIN - FRANCE

UA ТОВ «Адео Сервісез С.А.», вул. Саді Карно, CS 00001, 59790 Роншен, Франція.

ZA Imported by Adeo South Africa (PTY) LTD T/A Leroy Merlin, Hosted in Leroy Merlin Fourways Store 35 Roos Street, Witkoppen Ext 97, Sandton, 2191 Johannesburg, Gauteng, South Africa. Tel: +27 10 493 8000 Email: contact@leroymerlin.co.za.

BR IMPORTADO E DISTRIBUÍDO POR: LEROY MERLIN COMPANHIA BRASILEIRA DE BRICOLAGEM CNPJ: 01.438.784/0001-05 Rua Pascoal Pais, nº. 525, 6º andar, cj 61 a 64 - Vila Cordeiro, São Paulo - SP CEP: 04581-060 CALM (Central de Atendimento Leroy Merlin) Capitais 4020-5376 Demais Regiões 0800-0205376