

Art.Nr.
5908704948
AusgabeNr.
5908704948_2001
Rev.Nr.
07/09/2023



ELS1500

DE	Elektro-Kunstrasenkehrmaschine Originalbetriebsanleitung	4
GB	Electric artificial grass sweeper Translation of original instruction manual	17
FR	Balayeuse électrique pour gazon artificiel Traduction des instructions d'origine	27

Nachdrucke, auch auszugsweise, bedürfen der Genehmigung.
Technische Änderungen vorbehalten. Abbildungen beispielhaft!

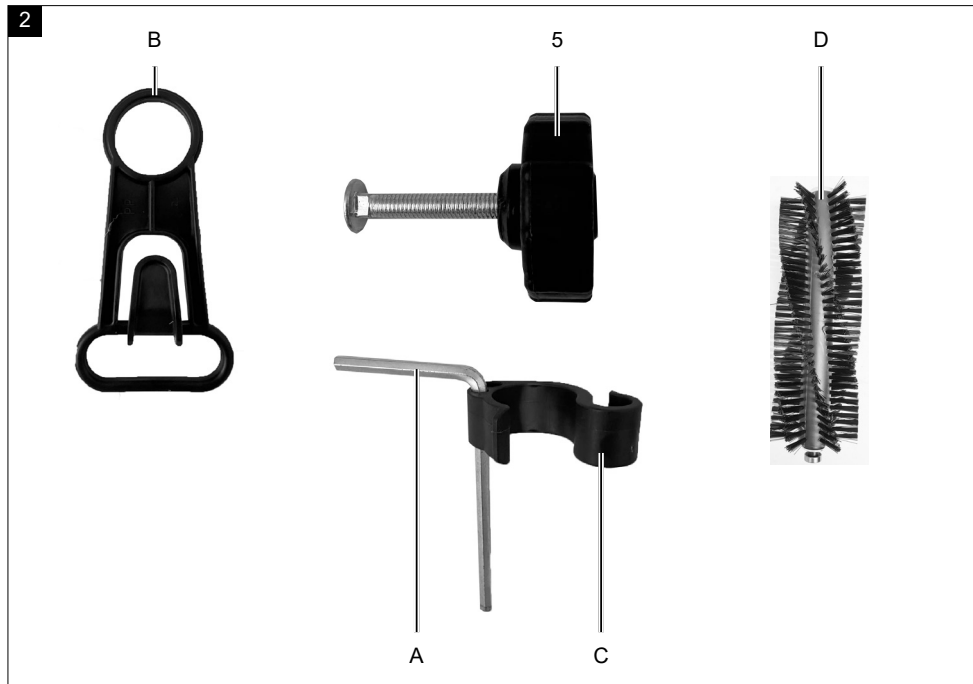

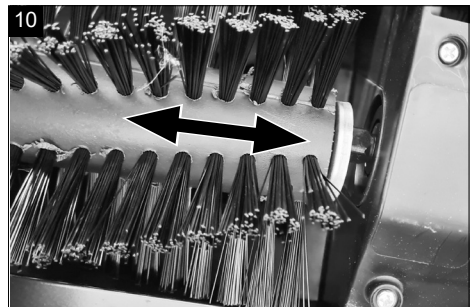
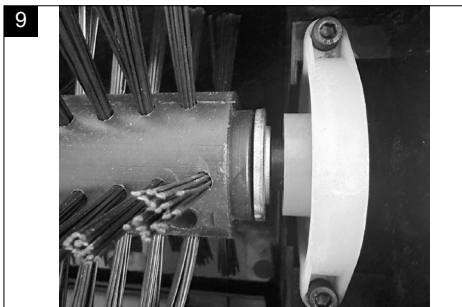
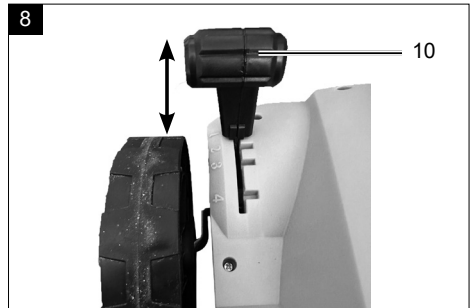
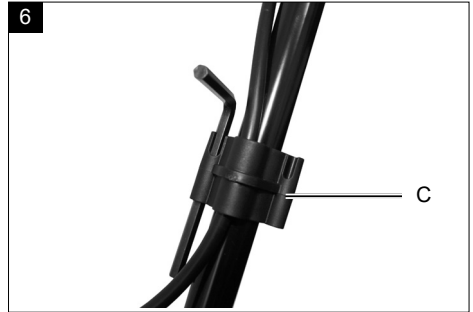
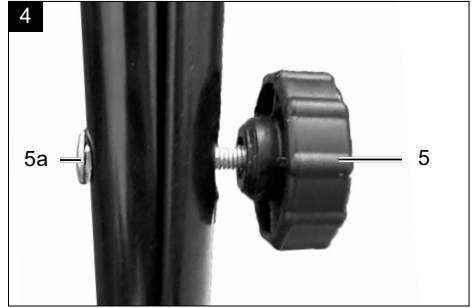

Erklärung der Symbole auf dem Gerät

Die Verwendung von Symbolen in diesem Handbuch soll Ihre Aufmerksamkeit auf mögliche Risiken lenken. Die Sicherheitssymbole und Erklärungen, die diese begleiten, müssen genau verstanden werden. Die Warnungen selbst beseitigen keine Risiken und können korrekte Maßnahmen zum Verhüten von Unfällen nicht ersetzen.

	<p>⚠ Achtung! Vor Inbetriebnahme Gebrauchsanweisung lesen.</p>
	<p>Dritte (Personen und Tiere) aus dem Gefahrenbereich fernhalten.</p>
	<p>⚠ ACHTUNG! Gefahr eines Stromschlags. Nicht über das Anschlusskabel fahren!</p>
	<p>Die Rotation der Bürsten dauert nach dem Ausschalten noch an - vor Wartungsarbeiten oder falls die Leitung beschädigt ist, den Stecker aus der Steckdose ziehen.</p>
	<p>Gehör- und Augenschutz tragen.</p>
	<p>Klasse II Doppelisolierung</p>
	<p>Altgeräte dürfen nicht in den Hausmüll.</p>
	<p>Das Produkt entspricht den geltenden europäischen Richtlinien.</p>
	<p>Garantierter Schalleistungspegel.</p>

Inhaltsverzeichnis:	Seite:
1. Einleitung	6
2. Gerätebeschreibung (Abb. 1-2).....	6
3. Lieferumfang.....	6
4. Bestimmungsgemäße Verwendung	7
5. Sicherheitshinweise.....	7
6. Restrisiken	10
7. Technische Daten	10
8. Auspacken	10
9. Vor Inbetriebnahme	11
10. Montage	11
11. Bedienung.....	11
12. Elektrischer Anschluss	12
13. Reinigung und Wartung	12
14. Lagerung.....	13
15. Entsorgung und Wiederverwertung	13
16. Störungsabhilfe.....	14
17. Konformitätserklärung	39

1. Einleitung

Hersteller:

Scheppach GmbH
 Günzburger Straße 69
 D-89335 Ichenhausen

Verehrter Kunde,

wir wünschen Ihnen viel Freude und Erfolg beim Arbeiten mit Ihrem neuen Produkt.

Hinweis:

Der Hersteller dieses Produkts haftet nach dem geltenden Produkthaftungsgesetz nicht für Schäden, die an diesem Produkt oder durch dieses Produkt entstehen bei:

- unsachgemäßer Behandlung
- Nichtbeachtung der Bedienungsanleitung
- Reparaturen durch Dritte, nicht autorisierte Fachkräfte
- Einbau und Austausch von nicht originalen Ersatzteilen
- nicht bestimmungsgemäßer Verwendung
- Ausfällen der elektrischen Anlage bei Nichtbeachtung der elektrischen Vorschriften und VDE-Bestimmungen 0100, DIN 57113 / VDE 0113

Beachten Sie:

Lesen Sie vor der Montage und vor Inbetriebnahme den gesamten Text der Bedienungsanleitung durch. Diese Bedienungsanleitung soll es Ihnen erleichtern, Ihr Produkt kennenzulernen und dessen bestimmungsgemäße Einsatzmöglichkeiten zu nutzen.

Die Bedienungsanleitung enthält wichtige Hinweise, wie Sie mit dem Produkt sicher, fachgerecht und wirtschaftlich arbeiten, und wie Sie Gefahren vermeiden, Reparaturkosten sparen, Ausfallzeiten verringern und die Zuverlässigkeit und Lebensdauer des Produkts erhöhen.

Zusätzlich zu den Sicherheitsbestimmungen dieser Bedienungsanleitung müssen Sie unbedingt die für den Betrieb des Produkts geltenden Vorschriften Ihres Landes beachten.

Bewahren Sie die Bedienungsanleitung, in einer Plastikhülle geschützt vor Schmutz und Feuchtigkeit, bei dem Produkt auf. Sie muss von jeder Bedienungsperson vor Aufnahme der Arbeit gelesen und sorgfältig beachtet werden.

An dem Produkt dürfen nur Personen arbeiten, die im Gebrauch des Produkts unterwiesen und über die damit verbundenen Gefahren unterrichtet sind.

Das geforderte Mindestalter ist einzuhalten.

Neben den in dieser Bedienungsanleitung enthaltenen Sicherheitshinweisen und den besonderen Vorschriften Ihres Landes sind die für den Betrieb von baugleichen Produkten allgemein anerkannten technischen Regeln zu beachten.

Wir übernehmen keine Haftung für Unfälle oder Schäden, die durch Nichtbeachten dieser Anleitung und den Sicherheitshinweisen entstehen.

2. Gerätebeschreibung (Abb. 1-2)

1. Schalthebel
2. Sicherheitsschalter
3. Oberer Schubbügel
4. Netzanschluss/Netzkabel
5. Spannschraube
6. Mittlere Führungsholme
7. Fangkorb
8. Unterer Schubbügel
9. Auswurfklappe
10. Arbeitshöhenverstellung
11. Rad hinten
12. Rad vorne

- A. Inbusschlüssel SW5
- B. Kabelzugentlastung
- C. Kabellemme
- D. Bürste

3. Lieferumfang

Pos.	Anzahl	Bezeichnung
3	1x	Oberer Schubbügel
5	4x	Spannschraube inkl. Befestigungsschraube
6	2x	mittlere Führungsholme
7	1x	Fangkorb
8	1x	Unterer Schubbügel
A	1x	Inbusschlüssel (5 mm)
B	1x	Kabelzugentlastung
C	2x	Kabellemme
D	1x	Bürste

4. Bestimmungsgemäße Verwendung

- Die Maschine ist nach dem Neuesten Stand der Technik und den sicherheitstechnischen Regeln gebaut. Dennoch können bei Ihrer Verwendung Gefahren für Leib und Leben des Benutzers oder Dritter bzw. Beeinträchtigungen der Maschine und anderer Sachwerte entstehen.
- Maschine nur in technisch einwandfreiem Zustand sowie bestimmungsgemäß, sicherheits- und gefahrenbewusst unter Beachtung der Betriebsanleitung benutzen! Insbesondere Störungen, die die Sicherheit beeinträchtigen können, umgehend beseitigen (lassen)!
- Die Kehrmaschine ist nur zum Kehren von ebenen und trockenen Flächen wie z.B. Einfahrten, Terrassen, Höfe etc. bestimmt.
- Die Maschine darf nur mit Originalteilen und Originalzubehör des Herstellers betrieben werden.
- Das Produkt darf nur nach seiner Bestimmung verwendet werden.
- Jeder darüber hinausgehende Gebrauch gilt als nicht bestimmungsgemäß. Für daraus resultierende Schäden haftet der Hersteller nicht; das Risiko dafür trägt allein der Benutzer.
- Bestandteil der bestimmungsgemäßen Verwendung ist auch die Beachtung der Sicherheitshinweise, sowie die Montageanleitung und Betriebshinweise in der Bedienungsanleitung.
- Die Sicherheits-, Arbeits- und Wartungsvorschriften des Herstellers sowie die in den Technischen Daten angegebenen Abmessungen müssen eingehalten werden.
- Die zutreffenden Unfallverhütungsvorschriften und die sonstigen, allgemein anerkannten sicherheitstechnischen Regeln müssen beachtet werden.
- Die Maschine darf nur von Personen genutzt, gewartet oder instandgesetzt werden, die damit vertraut und über die Gefahren unterrichtet sind. Eigenmächtige Veränderungen an der Maschine schließen eine Haftung des Herstellers für daraus resultierende Schäden aus.
- Der Hersteller haftet nicht für Schäden, die durch bestimmungswidrigen Gebrauch oder falsche Bedienung verursacht wurden.

Bitte beachten Sie, dass unsere Geräte bestimmungsgemäß nicht für den gewerblichen, handwerklichen oder industriellen Einsatz konstruiert wurden. Wir übernehmen keine Gewährleistung, wenn das Gerät in Gewerbe-, Handwerks- oder Industriebetrieben sowie bei gleichzusetzenden Tätigkeiten eingesetzt wird.

5. Sicherheitshinweise

Allgemeine Sicherheitshinweise

Dieses Gerät kann bei unsachgemäßem Gebrauch ernsthafte Verletzungen verursachen. Bevor Sie mit dem Gerät arbeiten, lesen Sie sorgfältig die Bedienungsanleitung und machen Sie sich mit allen Bedienteilen gut vertraut. Bewahren Sie diese Anleitung gut auf, damit Ihnen die Informationen jederzeit zur Verfügung stehen.

Arbeiten mit dem Gerät:

⚠ Vorsicht!

Das Gerät kann ernsthafte Verletzungen hervorrufen. So vermeiden Sie Unfälle und Verletzungen:

Vorbereitung:

- Das Gerät ist nicht für die Benutzung durch Kinder geeignet.
- Erlauben Sie niemals Kindern oder anderen Personen, die die Bedienungsanleitung nicht kennen, das Gerät zu benutzen. Örtliche Bestimmungen können das Mindestalter der Bedienungsperson festlegen.
- Dieses Gerät ist nicht dafür bestimmt, durch Personen (einschließlich Kinder) mit eingeschränkten physischen, sensorischen oder geistigen Fähigkeiten oder mangels Erfahrung und/oder mangels Wissen benutzt zu werden; es sei denn, sie werden durch eine für ihre Sicherheit zuständige Person beaufsichtigt oder erhalten von ihr Anweisungen, wie das Gerät zu benutzen ist.
- Setzen Sie das Gerät niemals ein, während Personen, besonders Kinder, und Haustiere in der Nähe sind.
- Überprüfen Sie das Gelände, auf dem das Gerät eingesetzt wird und entfernen Sie Steine, Stöcke, Drähte oder andere Fremdkörper, die erfasst und weggeschleudert werden können. Verwenden Sie das Gerät nicht zum Einebnen von Bodenunebenheiten.

- Tragen Sie stets geeignete Arbeitskleidung wie festes Schuhwerk mit rutschfester Sohle, eine robuste, lange Hose, Ohrenschutz und eine Schutzbrille. Benutzen Sie das Gerät nicht, wenn Sie barfuß gehen oder offene Sandalen tragen.
- Arbeiten Sie nicht mit einem beschädigten, unvollständigen oder ohne die Zustimmung des Herstellers umgebauten Gerät. Arbeiten Sie nicht mit beschädigten oder fehlenden Schutzvorrichtungen (z.B. Starthebel, Entriegelungsknopf, Prallschutz).
- Setzen Sie niemals Schutzvorrichtungen außer Kraft (z.B. durch Anbinden des Starthebels).
- Kinder sollten beaufsichtigt werden, um sicherzustellen, dass sie nicht mit dem Gerät spielen.
- Vergewissern Sie sich vor dem Start Ihres Gerätes, dass kein Gegenstand oder Ast in der Messeröffnung eingeschoben ist, dass das Gerät stabil steht und der Arbeitsbereich aufgeräumt und nicht blockiert ist. Überprüfen Sie den Zustand Ihres Verlängerungskabels sowie die Anschlussleitung Ihres Gerätes. Verwenden Sie die erforderlichen Schutzeinrichtungen.
- Wenn Ihr Gerät beim Einschalten ungewöhnliche Vibrationen oder Geräusche zeigt, ziehen Sie den Netzstecker aus der Steckdose und kontrollieren Sie die Messerwalze. Vergewissern Sie sich, dass keine Häckselgutreste die Messerwalze blockieren oder zwischen den Messern eingeklemmt sind. Wenn Sie keine Probleme feststellen, senden Sie das Gerät an eine Kundendienststelle zurück.
- Wenn die Messer nicht mehr korrekt schneiden oder wenn der Motor überlastet ist, überprüfen Sie alle Teile Ihres Gerätes und ersetzen Sie die abgenutzten Teile. Wenn eine umfangreichere Reparatur notwendig ist, wenden Sie sich an eine Kundendienststelle.

Verwendung:

- Vorsicht - Scharfes Werkzeug. Schneiden Sie sich nicht die Finger oder Zehen. Halten Sie Füße und Finger beim Arbeiten immer von der Walze und der Auswurföffnung fern. Es besteht Verletzungsgefahr!
- Benutzen Sie das Gerät nicht bei Regen, bei schlechter Witterung, in feuchter Umgebung oder nassem Rasen. Arbeiten Sie nur bei Tageslicht oder guter Beleuchtung. Arbeiten Sie mit dem Gerät nicht, wenn Sie müde oder unkonzentriert sind oder nach der Einnahme von Alkohol oder Tabletten. Legen Sie immer rechtzeitig eine Arbeitspause ein. Gehen Sie mit Vernunft an die Arbeit.

- Machen Sie sich mit Ihrer Umgebung vertraut und achten Sie auf mögliche Gefahren, die Sie wegen des Motorengeräusches nicht hören können.
- Achten Sie beim Arbeiten auf einen sicheren Stand, insbesondere an Hängen. Arbeiten Sie immer quer zum Hang, niemals auf- oder abwärts. Seien Sie besonders vorsichtig, wenn Sie die Fahrtrichtung am Hang ändern. Arbeiten Sie nicht an übermäßig steilen Hängen.
- Führen Sie das Gerät nur im Schrittempo und mit beiden Händen am Griff. Seien Sie besonders vorsichtig, wenn Sie das Gerät umkehren oder zu sich heranziehen. Stolpergefahr!
- Starten oder betätigen Sie den Starthebel mit Vorsicht entsprechend den Anweisungen in dieser Anleitung.
- Kippen Sie das Gerät beim Anlassen nicht, es sei denn, es muss angehoben werden. In diesem Fall kippen Sie das Gerät nur so weit, wie es unbedingt erforderlich ist, und heben Sie nur die von der Bedienungsperson abgewandte Seite hoch.
- Wenn das Gerät nach Anheben wieder auf den Boden gestellt wird, müssen beide Hände in Arbeitsstellung sein.
- Gerät nicht ohne vollständig angebrachten Fangsack oder ohne Prallschutz betreiben. Verletzungsgefahr! Halten Sie sich immer entfernt von der Auswurföffnung.
- Benutzen Sie das Gerät nicht in der Nähe von entzündbaren Flüssigkeiten oder en. Bei Nichtbeachtung besteht Brand- oder Explosionsgefahr.

Arbeitsunterbrechung:

- Nach dem Ausschalten des Gerätes dreht sich die Walze noch für einige Sekunden. Hände und Füße fernhalten.
- Die Zinken nicht berühren, bevor das Gerät vom Netz getrennt ist und die Zinken vollständig zum Stillstand gekommen sind.
- Entfernen Sie Pflanzenteile nur im Stillstand des Gerätes. Halten Sie die Grasauswurföffnung stets sauber und frei.
- Schalten Sie das Gerät ab, wenn Sie es transportieren, anheben oder kippen wollen und wenn andere Flächen als Gras überquert werden.
- Hinterlassen Sie das Gerät nie unbeaufsichtigt am Arbeitsplatz.

- Schalten Sie das Gerät aus und ziehen Sie den Netzstecker:
 - immer, wenn Sie die Maschine verlassen,
 - bevor Sie die Auswurföffnung reinigen oder Blockierungen oder Verstopfungen beseitigen,
 - wenn das Gerät nicht verwendet wird,
 - bei allen Wartungs- und Reinigungsarbeiten,
 - wenn das Netzkabel beschädigt oder verheddert ist,
 - wenn das Gerät beim Arbeiten auf ein Hindernis trifft oder wenn ungewohnte Vibrationen auftreten. Untersuchen Sie in diesem Fall das Gerät auf Beschädigungen und lassen Sie es ggf. reparieren.
- Bewahren Sie das Gerät an einem trockenen Ort und außerhalb der Reichweite von Kindern auf.

⚠ **Vorsicht!**

So vermeiden Sie Geräteschäden und eventuell daraus resultierende Personenschäden:

Pflegen Sie Ihr Gerät

- Schalten Sie das Gerät aus und heben Sie es an, wenn Sie es über Treppen transportieren.
- Führen Sie vor jeder Benutzung eine Sichtprüfung des Gerätes durch. Benutzen Sie das Gerät nicht, wenn Sicherheitseinrichtungen (z.B. Prallschutz), Teile der Kehreinrichtung oder Bolzen fehlen, abgenutzt oder beschädigt sind. Prüfen Sie insbesondere das Netzkabel und den Starthebel auf Beschädigung. Zur Vermeidung einer Unwucht dürfen beschädigte Werkzeuge und Bolzen nur satzweise ausgetauscht werden.
- Benutzen Sie nur Ersatz- und Zubehörteile, die vom Hersteller geliefert und empfohlen werden. Der Einsatz von Fremdteilen führt zum sofortigen Verlust des Garantieanspruches.
- Sorgen Sie dafür, dass alle Muttern, Bolzen und Schrauben fest angezogen sind und das Gerät in einem sicheren Arbeitszustand ist.
- Versuchen Sie nicht, das Gerät selbst zu reparieren, es sei denn, Sie besitzen hierfür eine Ausbildung. Sämtliche Arbeiten, die nicht in dieser Anleitung angegeben werden, dürfen nur von uns ermächtigten Kundendienststellen ausgeführt werden.
- Behandeln Sie Ihr Gerät mit Sorgfalt. Halten Sie die Werkzeuge sauber, um besser und sicherer arbeiten zu können. Befolgen Sie die Wartungsvorschriften.

- Überlasten Sie Ihr Gerät nicht. Arbeiten Sie nur im angegebenen Leistungsbereich. Verwenden Sie keine leistungsschwachen Maschinen für schwere Arbeiten. Benutzen Sie Ihr Gerät nicht für Zwecke, für die es nicht bestimmt ist.

Elektrische Sicherheit:

⚠ **Vorsicht!** So vermeiden Sie Unfälle und Verletzungen durch elektrischen Schlag:

- Nehmen Sie vor jeder Inbetriebnahme eine Sichtprüfung der Netz- und Verlängerungsleitungen auf Anzeichen von Beschädigungen oder Alterung vor.
- Halten Sie das Netzkabel von den Kehrwerkzeugen fern. Wird die Leitung während des Gebrauchs beschädigt, trennen Sie sie sofort vom Netz.

Die Leitung nicht berühren, bevor sie vom Netz getrennt ist.

- Die Verlängerungsleitungen von den Zinken fernhalten. Die Zinken können die Leitungen beschädigen und zum Kontakt mit aktiven Teilen führen.
- Eine beschädigte Leitung nicht an das Netz anschließen und eine beschädigte Leitung nicht berühren, bevor sie vom Netz getrennt ist. Eine beschädigte Leitung kann zum Kontakt mit aktiven Teilen führen.
- Achten Sie darauf, dass die Netzspannung mit den Angaben des Typenschildes übereinstimmt.
- Schließen Sie das Gerät nach Möglichkeit nur an eine Steckdose mit Fehlerstrom-Schutzeinrichtung (FI-Schalter) mit einem Auslösestrom von nicht mehr als 30 mA an.
- Vermeiden Sie Körperberührungen mit geerdeten Teilen (z.B. Metallzäune, Metallpfosten).
- Verwenden Sie nur zugelassene Verlängerungskabel der Bauart H05VV-F oder H05RN-F, die höchstens 75 m lang und für den Gebrauch im Freien bestimmt sind. Der Litzenquerschnitt des Verlängerungskabels muss mindestens 2,5 mm² betragen. Rollen Sie eine Kabeltrommel vor Gebrauch immer ganz ab. Überprüfen Sie das Kabel auf Schäden.
- Verwenden Sie für die Anbringung des Verlängerungskabels die dafür vorgesehene Kabel-Zugentlastung.
- Benutzen Sie das Kabel nicht, um den Stecker aus der Steckdose zu ziehen. Schützen Sie das Kabel vor Hitze, Öl und scharfen Kanten.

- Schalten Sie das Gerät aus und ziehen Sie den Netzstecker aus der Steckdose, wenn die Anschlussleitung beschädigt ist. Wenn die Anschlussleitung dieses Gerätes beschädigt wird, muss sie durch den Hersteller oder seinen Kundendienst oder eine ähnliche qualifizierte Person ersetzt werden, um Gefährdungen zu vermeiden.
- Ist die Anschlussleitung beschädigt, ziehen Sie zuerst das Verlängerungskabel aus der Steckdose. Danach können Sie die Anschlussleitung des Gerätes entfernen.
- Wenn die Anschlussleitung dieses Gerätes beschädigt wird, muss sie durch den Hersteller oder seinen Kundendienst oder eine ähnlich qualifizierte Person ersetzt werden, um Gefährdungen zu vermeiden.

6. Restrisiken

Auch wenn Sie dieses Elektrowerkzeug vorschriftsmäßig bedienen, bleiben immer Restrisiken bestehen. Folgende Gefahren können im Zusammenhang mit der Bauweise und Ausführung dieses Elektrowerkzeuges auftreten:

1. Gehörschäden, falls kein geeigneter Gehörschutz getragen wird.
2. Gesundheitsschäden, die aus Hand- und Armschwingungen resultieren, falls das Gerät über einen längeren Zeitraum verwendet wird oder nicht ordnungsgemäß geführt und gewartet wird.
3. Gefährdung der Gesundheit durch Strom bei Verwendung nicht ordnungsgemäßer Elektro-Anschlussleitungen.
4. Des Weiteren können trotz aller getroffener Vorkehrungen nicht offensichtliche Restrisiken bestehen.
5. Restrisiken können minimiert werden, wenn die „Sicherheitshinweise“ und die „Bestimmungsgemäße Verwendung“, sowie die Bedienungsanleitung insgesamt beachtet werden.
6. Vermeiden Sie zufällige Inbetriebsetzungen des Produkts: beim Einführen des Steckers in die Steckdose darf die Betriebstaste nicht gedrückt werden. Verwenden Sie das Einsatzwerkzeug, das in dieser Bedienungsanleitung empfohlen wird. So erreichen Sie, dass Ihr Produkt optimale Leistungen erbringt.
7. Halten Sie Ihre Hände vom Arbeitsbereich fern, wenn das Produkt in Betrieb ist.

Vorsicht! Dieses Gerät erzeugt während des Betriebs ein elektromagnetisches Feld. Dieses Feld kann unter bestimmten Umständen aktive oder passive medizinische Implantate beeinträchtigen.

Um die Gefahr von ernsthaften oder tödlichen Verletzungen zu verringern, empfehlen wir Personen mit medizinischen Implantaten ihren Arzt und den Hersteller vom medizinischen Implantat zu konsultieren, bevor das Gerät bedient wird.

7. Technische Daten

Netzspannung	230-240V~ 50Hz
Leistungsaufnahme	1500W
Arbeitsbreite	320 mm
Tiefenverstellung	-8 / +8 mm
Schalldruckpegel L_{pA}	82,8 dB
Schallleistungspegel L_{wA}	98,89 dB
Unsicherheit K	3 dB
Vibration am Holm	1,344 m/s ²
Unsicherheit K	1,5 m/s ²
Schutzklasse	II
Schutzart	IPX4
Gewicht	10,1 kg

Beschränken Sie die Geräusentwicklung und Vibration auf ein Minimum!

- Verwenden Sie nur einwandfreie Geräte.
- Warten und reinigen Sie das Gerät regelmäßig.
- Passen Sie Ihre Arbeitsweise dem Gerät an.
- Überlasten Sie das Gerät nicht.
- Lassen Sie das Gerät gegebenenfalls überprüfen.
- Schalten Sie das Gerät aus, wenn es nicht benutzt wird.
- Tragen Sie Handschuhe.

8. Auspacken

- Öffnen Sie die Verpackung und nehmen Sie das Produkt vorsichtig heraus.
- Entfernen Sie das Verpackungsmaterial sowie Verpackungs-/ und Transportsicherungen (falls vorhanden).
- Überprüfen Sie, ob der Lieferumfang vollständig ist.

- Kontrollieren Sie das Produkt und die Zubehörteile auf Transportschäden. Bei Beanstandungen muss sofort der Zubringer verständigt werden. Spätere Reklamationen werden nicht anerkannt.
- Bewahren Sie die Verpackung nach Möglichkeit bis zum Ablauf der Garantiezeit auf.
- Machen Sie sich vor dem Einsatz anhand der Bedienungsanleitung mit dem Produkt vertraut.
- Verwenden Sie bei Zubehör sowie Verschleiß- und Ersatzteilen nur Originalteile. Ersatzteile erhalten Sie bei Ihrem Fachhändler.
- Geben Sie bei Bestellungen unsere Artikelnummern sowie Typ und Baujahr des Produkts an.

⚠ WARNUNG!

Produkt und Verpackungsmaterial sind kein Kinderspielzeug! Kinder dürfen nicht mit Kunststoffbeuteln, Folien und Kleinteilen spielen! Es besteht Verschluckungs- und Erstickungsgefahr!

9. Vor Inbetriebnahme

Überzeugen Sie sich vor dem Anschließen, dass die Daten auf dem Typenschild mit den Netzdaten übereinstimmen.

⚠ Warnung!

Ziehen Sie immer den Netzstecker, bevor Sie Einstellungen am Gerät vornehmen.

Die Kehrmaschine ist bei Auslieferung demontiert. Der Fangkorb und der komplette Schubdügel müssen vor dem Gebrauch der Kehrmaschine montiert werden. Folgen Sie der Gebrauchsanweisung Schritt für Schritt und orientieren Sie sich an den Bildern, damit der Zusammenbau für Sie einfach wird.

10. Montage

⚠ Achtung!

Vor der Inbetriebnahme das Gerät unbedingt komplett montieren!

Montage Schubdügel (Abb. 3 - 6)

- Stecken Sie den unteren Schubdügel (8) in die vorgesehenen Löcher und befestigen Sie die Schrauben mit Hilfe eines Schraubendrehers (nicht im Lieferumfang enthalten).
- Befestigen Sie den mittleren Führungsholme (6) mit Hilfe der Spannschrauben (5).

- Schieben Sie die Kabelzugentlastung (B) auf den oberen Schubdügel (3).
- Befestigen Sie den oberen Schubdügel (3) mit den mittleren Führungsholme (6).
- Zum Befestigen der Schubdügel (3) und der Führungsholme (6) verwenden Sie die Spannschraube (5) und die Befestigungsschraube (5a).
- Fixieren Sie das Schalterkabel mit der Kabelklemme (C) an den Schubdügel (3, 8) und den mittleren Führungsholmen (6). (Abb. 8)

Montage Fangkorb (Abb. 7)

- Hängen Sie den Fangkorb (7) am Gerät ein. Heben Sie dazu die Auswurfklappe (9) an und hängen Sie den Fangkorb (7) an den entsprechenden Halterungen am Gerät ein.

Einstellung der Arbeitstiefe (Abb. 8)

Die Arbeitstiefe wird mit der Arbeitshöhenverstellung (10) an den beiden Vorderrädern eingestellt. Hierzu die Arbeitshöhenverstellung (10) leicht nach oben wegziehen und in die gewünschte Position bringen. Anschließend in der gewünschten Position einrasten lassen.

- 1 = -8 mm
- 2 = -4 mm
- 3 = 0 mm
- 4 = +8 mm

Wechseln der Bürste (Abb. 9, 10)

⚠ ACHTUNG!

Tragen Sie unbedingt Handschuhe!

Entfernen Sie die Innensechskantschrauben und heben Sie die Walze an diesem Ende an. Ziehen Sie die Walze in Pfeilrichtung aus dem Antriebsvierkant heraus. Schieben Sie die neue Walze in Pfeilrichtung wieder in den Antriebsvierkant ein und drücken Sie sie danach in die Halterung. Mit den Innensechskantschrauben wird die Walze wieder am Gehäuse befestigt.

11. Bedienung

Um ein ungewolltes Einschalten der Kehrmaschine zu verhindern, ist der Schalthebel (Abb. 1 / Pos. 1) mit einem Zweipunktschalter (Abb. 1 / Pos. 2) ausgestattet, welcher gedrückt werden muss, bevor der Schalthebel (Abb. 1 / Pos. 1) gedrückt werden kann. Wird der Schalthebel losgelassen schaltet sich die Kehrmaschine ab.

Führen Sie diesen Vorgang einige Male durch, damit Sie sicher sind, dass Ihr Gerät korrekt funktioniert. Bevor Sie Reparatur- oder Wartungsarbeiten am Gerät vornehmen, müssen Sie sich vergewissern, dass sich die Bürste nicht dreht und das Gerät vom Netz getrennt ist.

⚠ Gefahr!

Öffnen Sie die Auswurfklappe nie, wenn der Motor noch läuft. Die umlaufende Bürste kann zu Verletzungen führen. Schließen Sie die Auswurfklappe immer sorgfältig. Sie wird durch die Zugfeder in die „Zu“-Position zurückgeklappt!

⚠ Gefahr! Vor dem Abnehmen des Fangkorbs (7) den Motor abschalten und den Stillstand der Bürsten abwarten!

Zum Aushängen des Fangkorbs (7), Auswurfklappe (9) mit einer Hand anheben, und mit der anderen Hand Fangkorb (7) entnehmen!

12. Elektrischer Anschluss

Der installierte Elektromotor ist betriebsfertig abgeschlossen. Der Anschluss entspricht den einschlägigen VDE- und DIN-Bestimmungen. Der kundenseitige Netzanschluss sowie die verwendete Verlängerungsleitung müssen diesen Vorschriften entsprechen.

Wichtige Hinweise

Bei Überlastung des Motors schaltet dieser selbstständig ab. Nach einer Abkühlzeit (zeitlich unterschiedlich) lässt sich der Motor wieder einschalten.

Schadhafte Elektro-Anschlussleitung

An elektrischen Anschlussleitungen entstehen oft Isolationsschäden.

Ursachen hierfür können sein:

- Druckstellen, wenn Anschlussleitungen durch Fenster oder Türspalten geführt werden.
- Knickstellen durch unsachgemäße Befestigung oder Führung der Anschlussleitung.
- Schnittstellen durch Überfahren der Anschlussleitung.
- Isolationsschäden durch Herausreißen aus der Wandsteckdose.
- Risse durch Alterung der Isolation.

Solch schadhafte Elektro-Anschlussleitungen dürfen nicht verwendet werden und sind aufgrund der Isolationsschäden lebensgefährlich.

Elektrische Anschlussleitungen regelmäßig auf Schäden überprüfen. Achten Sie darauf, dass beim Überprüfen die Anschlussleitung nicht am Stromnetz hängt. Elektrische Anschlussleitungen müssen den einschlägigen VDE- und DIN-Bestimmungen entsprechen. Verwenden Sie nur Anschlussleitungen mit gleicher Kennzeichnung.

Ein Aufdruck der Typenbezeichnung auf dem Anschlusskabel ist Vorschrift.

Wenn die Netzanschlussleitung dieses Gerätes beschädigt wird, muss sie durch eine besondere Anschlussleitung ersetzt werden, die vom Hersteller oder seinem Kundendienst erhältlich ist.

Wechselstrommotor:

Die Netzspannung muss 220 - 240 V_~ betragen.

- Verlängerungsleitungen bis 25 m Länge müssen einen Querschnitt von 1,5 Quadratmillimeter aufweisen.

Anschlüsse und Reparaturen der elektrischen Ausrüstung dürfen nur von einer Elektro-Fachkraft durchgeführt werden.

Anschlussart X

Wenn die Netzanschlussleitung dieses Produkts beschädigt wird, muss sie durch eine speziell vorgerichtete Netzanschlussleitung ersetzt werden, die vom Hersteller oder seinem Kundendienst erhältlich ist.

Bei Rückfragen bitte folgende Daten angeben:

- Stromart des Motors
- Daten des Motor-Typenschildes

13. Reinigung und Wartung

⚠ Gefahr! Ziehen Sie vor allen Reinigungsarbeiten den Netzstecker.

Reinigung

- Halten Sie Schutzvorrichtungen, Luftschlitz und Motorengehäuse so staub- und schmutzfrei wie möglich. Reiben Sie das Gerät mit einem sauberen Tuch ab oder blasen Sie es mit Druckluft bei niedrigem Druck aus.
- Wir empfehlen, dass Sie das Gerät direkt nach jeder Benutzung reinigen.

- Reinigen Sie das Gerät regelmäßig mit einem feuchten Tuch und etwas Schmierseife. Verwenden Sie keine Reinigungs- oder Lösungsmittel; diese könnten die Kunststoffteile des Gerätes angreifen. Achten Sie darauf, dass kein Wasser in das Geräterinnere gelangen kann. Das Eindringen von Wasser in ein Elektrogerät erhöht das Risiko eines elektrischen Schlages.

Kohlebürsten

Bei übermäßiger Funkenbildung lassen Sie die Kohlebürsten durch eine Elektrofachkraft überprüfen.

⚠ Gefahr! Die Kohlebürsten dürfen nur von einer Elektrofachkraft ausgetauscht werden.

Wartung

- Eine abgenutzte oder beschädigte Messerwalze sollte nach dem autorisierten Fachmann austauschen lassen.
- Sorgen Sie dafür, dass alle Befestigungselemente (Schrauben, Mutter usw.) stets fest angezogen sind, so dass Sie mit der Kehrmaschine sicher arbeiten können.
- Lagern Sie Ihre Kehrmaschine in einem trockenen Raum.
- Für eine lange Lebensdauer sollten alle Schraubteile sowie die Räder und Achsen gereinigt und anschließend geölt werden.
- Die regelmäßige Pflege der Kehrmaschine sichert nicht nur seine Haltbarkeit und Leistungsfähigkeit, sondern trägt auch zu einem sorgfältigen und einfachen Vertikutieren Ihres Rasens bei.
- Zum Saisonende führen Sie eine allgemeine Kontrolle der Kehrmaschine durch und entfernen alle angesammelten Rückstände. Vor jedem Saisonstart den Zustand der Kehrmaschine unbedingt überprüfen. Wenden Sie sich bei Reparaturen an unsere Kundendienststelle.

Service-Informationen

Es ist zu beachten, dass bei diesem Produkt folgende Teile einem gebrauchsgemäßen oder natürlichen Verschleiß unterliegen bzw. folgende Teile als Verbrauchsmaterialien benötigt werden.

Verschleißteile*: Bürste, Kohlebürsten

* nicht zwingend im Lieferumfang enthalten!

Ersatzteile und Zubehör erhalten Sie in unserem Service-Center. Scannen Sie hierzu den QR-Code auf der Titelseite.

14. Lagerung

Lagern Sie das Produkt und dessen Zubehör an einem dunklen, trockenen und frostfreien sowie für Kinder unzugänglichen Ort.

Die optimale Lagertemperatur liegt zwischen 5 und 30 °C.

Bewahren Sie das Produkt in der Originalverpackung auf. Decken Sie das Produkt ab, um es vor Staub oder Feuchtigkeit zu schützen. Bewahren Sie die Bedienungsanleitung bei dem Produkt auf.

15. Entsorgung und Wiederverwertung

Hinweise zur Verpackung



Die Verpackungsmaterialien sind recycelbar. Bitte Verpackungen umweltgerecht entsorgen.

Hinweise zum Elektro- und Elektronikgerätegesetz (ElektroG)



Elektro- und Elektronik-Altgeräte gehören nicht in den Hausmüll, sondern sind einer getrennten Erfassung bzw. Entsorgung zuzuführen!

- Altbatterien oder -akkus, welche nicht fest im Altgerät verbaut sind, müssen vor Abgabe zerstörungsfrei entnommen werden! Deren Entsorgung wird über das Batteriegesetz geregelt.
- Besitzer bzw. Nutzer von Elektro- und Elektronikgeräten sind nach deren Gebrauch gesetzlich zur Rückgabe verpflichtet.
- Der Endnutzer trägt die Eigenverantwortung für das Löschen seiner personenbezogenen Daten auf dem zu entsorgenden Altgerät!
- Das Symbol der durchgestrichenen Mülltonne bedeutet, dass Elektro- und Elektronikaltgeräte nicht über den Hausmüll entsorgt werden dürfen.
- Elektro- und Elektronikaltgeräte können bei folgenden Stellen unentgeltlich abgegeben werden:
 - Öffentlich-rechtliche Entsorgungs- bzw. Sammelstellen (z. B. kommunale Bauhöfe).
 - Verkaufsstellen von Elektrogeräten (stationär und online), sofern Händler zur Rücknahme verpflichtet sind oder diese freiwillig anbieten.

- Bis zu drei Elektroaltgeräte pro Geräteart, mit einer Kantenlänge von maximal 25 Zentimetern, können Sie ohne vorherigen Erwerb eines Neugerätes vom Hersteller kostenfrei bei diesem abgeben oder einer anderen autorisierten Sammelstelle in Ihrer Nähe zuführen.
- Weitere ergänzende Rücknahmebedingungen der Hersteller und Vertrieber erfahren Sie beim jeweiligen Kundenservice.
- Im Falle der Anlieferung eines neuen Elektrogerätes durch den Hersteller an einen privaten Haushalt, kann dieser die unentgeltliche Abholung des Elektroaltgerätes, auf Nachfrage vom Endnutzer, veranlassen. Setzen Sie sich hierzu mit dem Kundenservice des Herstellers in Verbindung.
- Diese Aussagen gelten nur für Geräte, die in den Ländern der Europäischen Union installiert und verkauft werden und die der Europäischen Richtlinie 2012/19/EU unterliegen. In Ländern außerhalb der Europäischen Union können davon abweichende Bestimmungen für die Entsorgung von Elektro- und Elektronik-Altgeräten gelten.

16. Störungsabhilfe

Die folgende Tabelle zeigt Fehlersymptome auf und beschreibt, wie Sie Abhilfe schaffen können, wenn Ihr Produkt einmal nicht richtig arbeitet. Wenn Sie das Problem damit nicht lokalisieren und beseitigen können, wenden Sie sich an Ihre Service-Werkstatt.

Störung	Mögliche Ursache	Abhilfe
Motor läuft nicht an	<ul style="list-style-type: none"> • Kein Strom im Stecker • Kabel defekt • Schalter Stecker Kombination defekt • Anschlüsse am Motor oder Kondensator gelöst • Gehäuse verstopft 	<ul style="list-style-type: none"> • Leitung und Sicherung überprüfen • durch Kundendienstwerkstatt überprüfen lassen • durch Kundendienstwerkstatt überprüfen lassen • durch Kundendienstwerkstatt überprüfen lassen • Eventuell Arbeitstiefe ändern. Gehäuse reinigen, damit die Messerwalze frei läuft
Motorleistung lässt nach	<ul style="list-style-type: none"> • Gehäuse verstopft • Bürste stark abgenutzt 	<ul style="list-style-type: none"> • Gehäuse reinigen • Bürste auswechseln
Motor läuft, Bürste dreht sich nicht	<ul style="list-style-type: none"> • Zahnriemen gerissen 	<ul style="list-style-type: none"> • durch Kundendienstwerkstatt überprüfen lassen

Garantiebedingungen

Revisionsdatum 26.11.2021

Sehr geehrte Kundin, sehr geehrter Kunde,

unsere Produkte unterliegen einer strengen Qualitätskontrolle. Sollte ein Gerät dennoch nicht einwandfrei funktionieren, bedauern wir dies sehr und bitten Sie, sich an unseren Servicedienst unter der unten angegebenen Adresse zu wenden. Gerne stehen wir Ihnen auch telefonisch über die Service-Rufnummer zur Verfügung. Die nachfolgenden Hinweise sollen Ihnen für eine problemlose Bearbeitung und Regulierung im Schadensfall dienen.

Für die Geltendmachung von Garantieansprüchen - innerhalb Deutschland - gilt folgendes:

1. **Diese Garantiebedingungen** regeln unsere zusätzlichen Hersteller-Garantieleistungen für Käufer (private Endverbraucher) von Neugeräten. Die gesetzlichen Gewährleistungsansprüche werden von dieser Garantie nicht berührt. Für diese ist der Händler zuständig, bei dem Sie das Produkt erworben haben.
2. Die **Garantieleistung** erstreckt sich ausschließlich auf Mängel an einem von Ihnen erworbenen neuen Gerät, die auf einem Material- oder Herstellungsfehler beruhen und ist - nach unserer Wahl - auf die unentgeltliche Reparatur solcher Mängel oder den Austausch des Gerätes beschränkt (ggf. auch Austausch mit einem Nachfolgemodell). Ersetzte Geräte oder Teile gehen in unser Eigentum über. Bitte beachten Sie, dass unsere Geräte bestimmungsgemäß nicht für den gewerblichen, handwerklichen oder beruflichen Einsatz konstruiert wurden. Ein Garantiefall kommt daher nicht zustande, wenn das Gerät innerhalb der Garantiezeit in Gewerbe-, Handwerks- oder Industriebetrieben verwendet wurde oder einer gleichzusetzenden Beanspruchung ausgesetzt war.
3. **Von unseren Garantieleistungen ausgenommen sind:**
 - Schäden am Gerät, die durch Nichtbeachtung der Montageanleitung, nicht fachgerechte Installation, Nichtbeachtung der Bedienungsanleitung (z.B. Anschluss an eine falsche Netzspannung oder Stromart) bzw. der Wartungs- und Sicherheitsbestimmungen oder durch Einsatz des Geräts unter ungeeigneten Umweltbedingungen sowie durch mangelnde Pflege und Wartung entstanden sind.
 - Schäden am Gerät, die durch missbräuchliche oder unsachgemäße Anwendungen (wie z.B. Überlastung des Gerätes oder Verwendung von nicht zugelassenen Werkzeugen bzw. Zubehör), Eindringen von Fremdkörpern in das Gerät (wie z.B. Sand, Steine oder Staub), Transportschäden, Gewaltanwendung oder Fremdeinwirkungen (wie z. B. Schäden durch Herunterfallen) entstanden sind.
 - Schäden am Gerät oder an Teilen des Gerätes, die auf einen bestimmungsgemäßen, üblichen (betriebsbedingten) oder sonstigen natürlichen Verschleiß zurückzuführen sind sowie Schäden und/oder Abnutzung von Verschleißteilen.
 - Mängel am Gerät, die durch Verwendung von Zubehör-, Ergänzungs- oder Ersatzteilen verursacht wurden, die keine Originalteile sind oder nicht bestimmungsgemäß verwendet werden.
 - Geräte, an denen Veränderungen oder Modifikationen vorgenommen wurden.
 - Geringfügige Abweichungen von der Soll-Beschaffenheit, die für Wert und Gebrauchstauglichkeit des Geräts unerheblich sind.
 - Geräte an denen eigenmächtig Reparaturen oder Reparaturen , insbesondere durch einen nicht autorisierten Dritten, vorgenommen wurden.
 - Wenn die Kennzeichnung am Gerät bzw. die Identifikationsinformationen des Produktes (Maschinenaufkleber) fehlen oder unlesbar sind.
 - Geräte die eine starke Verschmutzung aufweisen und daher vom Servicepersonal abgelehnt werden.

Schadensersatzansprüche sowie Folgeschäden sind von dieser Garantieleistung generell ausgeschlossen.
4. Die **Garantiezeit** beträgt regulär **24 Monate*** (12 Monate bei Batterien / Akkus) und beginnt mit dem Kaufdatum des Gerätes. Maßgeblich ist das Datum auf dem Original-Kaufbeleg. Garantieansprüche müssen jeweils nach Kenntniserlangung unverzüglich erhoben werden. Die Geltendmachung von Garantieansprüchen nach Ablauf der Garantiezeit ist ausgeschlossen. Die Reparatur oder der Austausch des Gerätes führt weder zu einer Verlängerung der Garantiezeit noch wird eine neue Garantiezeit durch diese Leistung für das Gerät oder für etwaige eingebaute Ersatzteile in Gang gesetzt. Dies gilt auch bei Einsatz eines Vor-Ort-Services. Das betroffene Gerät ist in gesäubertem Zustand zusammen mit einer Kopie des Kaufbelegs, - hierin enthalten die Angaben zum Kaufdatum und der Produktbezeichnung - der Kundendienststelle vorzulegen bzw. einzusenden. Wird ein Gerät unvollständig, ohne den kompletten Lieferumfang eingeschendet, wird das fehlende Zubehör wertmäßig in Anrechnung / Abzug gebracht, falls das Gerät ausgetauscht wird oder eine Rückerstattung erfolgt. Teilweise oder komplett zerlegte Geräte können nicht als Garantiefall akzeptiert werden. Bei nicht berechtigter Reklamation bzw. außerhalb der Garantiezeit trägt der Käufer generell die Transportkosten und das Transportrisiko. **Einen Garantiefall melden Sie bitte vorab bei der Servicestelle (s.u.) an.** In der Regel wird vereinbart, dass das defekte Gerät mit einer kurzen Beschreibung der Störung per Abhol-Service (nur in Deutschland) oder - im Reparaturfall außerhalb des Garantiezeitraums - ausreichend frankiert, unter Beachtung der entsprechenden Verpackungs- und Versandrichtlinien, an die unten angegebene Serviceadresse eingeschendet wird. **Beachten Sie bitte, dass Ihr Gerät (modellabhängig) bei Rücklieferung, aus Sicherheitsgründen - frei von allen Betriebsstoffen ist.** Das an unser Service-Center eingeschickte Produkt, muss so verpackt sein, dass Beschädigungen am Reklamationsgerät auf dem Transportweg vermieden werden. Nach erfolgter Reparatur / Austausch senden wir das Gerät frei an Sie zurück. Können Produkte nicht repariert oder ausgetauscht werden, kann nach unserem eigenen freien Ermessen ein Geldbetrag bis zur Höhe des Kaufpreises des mangelhaften Produkts erstattet werden, wobei ein Abzug aufgrund von Abnutzung und Verschleiß berücksichtigt wird. Diese Garantieleistungen gelten nur zugunsten des privaten Erstkäufers und sind nicht abtret- oder übertragbar.

5. Für die Geltendmachung Ihres Garantieanspruches **kontaktieren Sie bitte unser Service-Center.**

Bitte verwenden Sie vorzugsweise unser Formular auf unserer

Homepage: <https://www.scheppach.com/de/service>

Bitte senden Sie uns keine Geräte ohne vorherige Kontaktaufnahme und Anmeldung bei unserem Service-Center.

Für die Inanspruchnahme dieser Garantiezusagen ist der Erstkontakt mit unserem Service-Center zwingende Voraussetzung.

6. **Bearbeitungszeit** - Im Regelfall erledigen wir Reklamationsendungen innerhalb 14 Tagen nach Eingang in unserem Service-Center.

Sollte in Ausnahmefällen die genannte Bearbeitungszeit überschritten werden, so informieren wir Sie rechtzeitig.

7. **Verschleißteile** - Verschleißteile sind: a) mitgelieferte, an- und/oder eingebaute Batterien / Akkus sowie b) alle modellabhängigen Verschleißteile (siehe Bedienungsanleitung). Von der Garantieleistung ausgeschlossen sind tief entladene bzw. an Gehäuse und oder Batteriepolen beschädigte Batterien / Akkus.

8. **Kostenvorschlag** - Von der Garantieleistung nicht oder nicht mehr erfasste Geräte reparieren wir gegen Berechnung. Auf Nachfrage bei unserem Service-Center können Sie die defekten Geräte für einen Kostenvorschlag einsenden und ggf. dem Service-Center schriftlich (per Post, eMail) die Reparaturfreigabe erteilen. Ohne Reparaturfreigabe erfolgt keine weitere Bearbeitung.

9. **Andere Ansprüche**, als die oben genannten, können nicht geltend gemacht werden.

Die **Garantiebedingungen** gelten nur in der jeweils aktuellen Fassung zum Zeitpunkt der Reklamation und können ggf. unserer Homepage (www.scheppach.com) entnommen werden.

Bei Übersetzungen ist stets die deutsche Fassung maßgeblich.

Scheppach GmbH · Günzburger Str. 69 · 89335 Ichenhausen (Deutschland) · www.scheppach.com

Telefon: +800 4002 4002 (Service-Hotline/Freecall Rufnummer dt. Festnetz**) · Telefax +49 [0] 8223 4002 20 · E-Mail: service@scheppach.com

· Internet: <http://www.scheppach.com>



Ersatzteile
Zubehör



Reparatur



Kontakt



Dokumente

* Produktabhängig auch über 24 Monate; länderbezogen können erweiterte Garantieleistungen gelten

** Verbindungskosten: kostenlos aus dem deutschen Festnetz

Änderungen dieser Garantiebedingungen ohne Voranmeldung behalten wir uns jederzeit vor.

Explanation of the symbols on the device

Symbols are used in this manual to draw your attention to potential hazards. The safety symbols and the accompanying explanations must be fully understood. The warnings themselves will not rectify a hazard and cannot replace proper accident prevention measures.

	<p>⚠ Attention! Read the usage instructions before commissioning.</p>
	<p>Keep third parties (persons and animals) away from the danger zone.</p>
	<p>⚠ ATTENTION! Danger of electric shock. Do not drive over the connection cable!</p>
	<p>The rotation of the brushes continues for a while after switching off - unplug the plug from the socket before maintenance work or if the lead is damaged.</p>
	<p>Wear hearing and eye protection.</p>
	<p>Class II double insulation</p>
	<p>Do not throw old equipment away with household waste.</p>
	<p>The product complies with the applicable European directives.</p>
	<p>Guaranteed sound power level.</p>

Table of contents:	Page:
1. Introduction	19
2. Device description (Fig. 1 - 2).....	19
3. Scope of delivery	19
4. Proper use	20
5. Safety instructions	20
6. Residual risks	22
7. Technical data.....	23
8. Unpacking.....	23
9. Before commissioning	23
10. Assembly	23
11. Operation	24
12. Electrical connection	24
13. Cleaning and maintenance.....	25
14. Storage	25
15. Disposal and recycling.....	25
16. Troubleshooting	26
17. Declaration of conformity	39

1. Introduction

Manufacturer:

Schepbach GmbH
Günzburger Straße 69
D-89335 Ichenhausen

Dear Customer,

We hope your new product brings you much enjoyment and success.

Note:

In accordance with the applicable product liability laws, the manufacturer of this product assumes no liability for damage to the product or caused by the product arising from:

- Improper handling
- Non-compliance with the operating manual
- Repairs carried out by third parties, unauthorised specialists
- Installing and replacing non-original spare parts
- Application other than specified
- Failure of the electrical system in the event of the electrical regulations and VDE provisions 0100, DIN 57113 / VDE0113 not being observed

Note:

Read through the complete text in the operating manual before installing and commissioning the device.

This operating manual should help you to familiarise yourself with your product and to use it for its intended purpose.

The operating manual includes important instructions for the safe, proper and economic operation of the product, for avoiding danger, for minimising repair costs and downtimes and for increasing the reliability and extending the service life of the product.

In addition to the safety instructions in this operating manual, you must also observe the regulations applicable to the operation of the product in your country.

Keep the operating manual package with the power tool at all times and store it in a plastic cover to protect it from dirt and moisture. They must be read and carefully observed by all operating personnel before starting the work.

The product may only be used by personnel who have been trained to use it and who have been instructed with respect to the associated hazards.

The required minimum age must be observed.

In addition to the safety instructions in this operating manual and the separate regulations of your country, the generally recognised technical rules relating to the operation of such products must also be observed.

We accept no liability for accidents or damage that occur due to a failure to observe this manual and the safety instructions.

2. Device description (Fig. 1 - 2)

1. Shift lever
2. Safety switch
3. Upper push bar
4. Mains connection/mains cable
5. Clamping screw
6. Centre guide bars
7. Catch basket
8. Lower push bar
9. Discharge flap
10. Working height adjustment
11. Rear wheel
12. Front wheel

- A. Allen key size 5
- B. Cable strain relief
- C. Cable clamp
- D. Brush

3. Scope of delivery

Item	Quantity	Designation
3	1x	Upper push bar
5	4x	Tensioning screw incl. fastening screw
6	2x	centre guide bars
7	1x	Catch basket
8	1x	Lower push bar
A	1x	Allen key (5 mm)
B	1x	Cable strain relief
C	2x	Cable clamp
D	1x	Brush

4. Proper use

- The machine has been built according to the latest state-of-the-art and the technical safety requirements. Nevertheless, its use may cause danger to the life and limb of the user or third parties, or damage to the machine and other material assets.
- Only use the machine when in a technically faultless condition, appropriately and in compliance with the operating manual and with full knowledge of safety and hazards! In particular, rectify malfunctions that could impair safety immediately (or commission rectification works accordingly)!
- The sweeper is only intended for sweeping flat and dry surfaces such as driveways, terraces, yards, etc.
- The machine may only be operated with original parts and original accessories from the manufacturer.
- The product may only be used in the intended manner.
- Any use beyond this is improper use. The manufacturer is not responsible for the resulting damages; the user solely bears the risk.
- An element of the intended use is also the observance of the safety instructions, as well as the assembly instructions and operating information in the operating manual.
- The safety, operating and maintenance specifications of the manufacturer, as well as the dimensions specified in the technical data, must be observed.
- Relevant accident prevention regulations and other generally recognized safety and technical rules must also be observed.
- The machine may only be used, maintained or repaired by persons who are familiar with it and have been informed of the dangers. Any liability of the manufacturer for damages resulting from arbitrary changes to the machine is excluded.
- The manufacturer is not liable for damage caused by an improper use or incorrect operation of this device.

Please note that our equipment was not designed with the intention of use for commercial or industrial purposes. We assume no guarantee if the device is used in commercial or industrial applications, or for equivalent work.

5. Safety instructions

General safety instructions

This device can cause serious injuries in the event of misuse. Before working with the device, read the operating manual carefully and familiarise yourself with all control parts. Store this manual in a safe place so that the information is available at any time.

Working with the device:

⚠ Caution!

The device can cause serious injuries. It will help you avoid accidents and injuries:

Preparation:

- The device is not suitable for use by children.
- Never allow children or other persons who do not know the operating manual to use the device. Local provisions can determine the minimum age of the operator.
- This device is not designed to be operated by persons (including children) with impaired physical, sensory or mental capabilities, or who have insufficient experience and/or insufficient knowledge unless they are being supervised by a person who is responsible for their safety or they are receiving instruction about how this device is to be used.
- Never use the device when persons and especially if children or pets are nearby.
- Check the area in which the device is to be used and remove any stones, sticks, wires, or other foreign objects that could be caught and ejected. Do not use the device to level uneven ground.
- Always wear suitable work clothing such as sturdy shoes with non-slip soles, sturdy long trousers, ear protection and safety goggles. Do not use the device if barefoot or wearing open sandals.
- Do not work with a damaged, incomplete or modified device without the manufacturer's consent. Do not work with damaged or missing protective devices (e.g. start lever, release button, impact protection).
- Never override protective devices (e.g. by tying the take-off lever).
- Children should not be left unattended, to ensure they do not play with the device.

- Before starting your device, ensure that no object or branch is pushed into the blade opening, that the device is stable and that the work area is tidy and not blocked. Check the condition of your extension cable and the connection lead of your device. Use the required protective devices.
- If your device exhibits unusual vibrations or noises when you switch it on, unplug the mains plug from the socket and check the cutting roller. Ensure that no chippings are blocking the cutting roller or are trapped between the blades. If you do not determine any problems, return the device to a service centre.
- If the blades no longer cut correctly or if the motor is overloaded, check all parts of your device and replace the worn parts. If a more extensive repair is necessary, contact a service centre.

Use:

- Caution - Sharp tool. Do not cut your fingers or toes. Always keep feet and fingers away from the roller and the ejection opening when working. There is a danger of injury!
- Do not use the device in the rain, in bad weather, in damp surroundings or wet grass. Only work in daylight or with good lighting. Do not work with the device when you are tired or are unfocused or after taking alcohol or tablets.
Always take breaks from work in good time. Remain sensible when working.
- Familiarise yourself with your environment and pay attention to possible hazards that you may not hear due to the noise from the motor.
- Ensure you have secure footing when working, particularly on slopes. Always work across a slope, never upwards or downwards. Take particular care when changing direction on a slope. Do not work on excessively steep slopes.
- Only guide the device at walking pace and with both hands on the handle. Take particular care when reversing the device or pulling it towards you. Risk of tripping!
- Start or operate the start lever with care according to the instructions in this manual.
- Do not tilt the device when starting it unless it needs to be lifted. In this case, only tilt the device as far as absolutely required and only lift the side away from the operator.
- When the device is placed back on the ground after being lifted, both hands must be in the working position.

- Do not operate the device without the collection bag fully attached or without impact protection. Danger of injury! Always keep clear of the ejection opening.
- Do not use the device in the vicinity of flammable fluids or gases. There is a risk of fire or explosion if disregarded.

Work interruption:

- After switching off the device, the roller still turns for a few seconds. Keep hands and feet away.
- Do not touch the tines until the device is disconnected from the mains and the tines have come to a complete stop.
- Only remove plant parts when the device is at a standstill. Always keep the grass ejection opening clean and clear.
- Switch off the device when transporting, lifting or tipping it and when crossing surfaces other than grass.
- Never leave the device unattended at the workplace.
- Switch the device off and pull out the mains plug:
 - Whenever you leave the machine,
 - before cleaning the ejection opening or removing blockages or obstructions,
 - when the device is not being used,
 - during all maintenance and cleaning work,
 - if the mains cable is damaged or tangled,
 - if the device encounters an obstacle while working or if unusual vibrations occur. In this case, investigate the device for damage and have it repaired if necessary.
- Store the device in a dry place and out of reach of children.

⚠ Caution!

In this way you avoid damage to the device and any personal injury resulting from it:

Maintain your device

- Switch off and lift the device when transporting it up and down stairs.
- Always carry out a visual inspection of the unit before use. Do not use the device if safety devices (e.g. impact protection), parts of the sweep or bolts are missing, worn or damaged. Check especially the mains cable and the starting lever for damage. To prevent an imbalance, damaged tools and bolts may only be replaced in sets.
- Only use spare or accessory parts which are supplied or recommended by the manufacturer. Using third-party parts leads to a loss of guarantee claims.

- Make sure that all nuts, bolts and screws are securely tightened so that the device is in a safe working condition.
- Do not try to repair the device yourself unless you have been trained to do so. All work that is not specified in this manual may only be carried out by customer service centres authorised by us.
- Handle your device with care. Keep tools clean in order to be able to work better and more safely. Follow the maintenance instructions.
- Do not overload your device. Only work in the specified power range. Do not use low-output machines for heavy work. Do not use your device for purposes for which it is not intended.

Electrical safety:

⚠ Caution! To avoid accidents and injuries due to electric shock:

- Before each use, visually inspect the mains and extension cables for signs of damage or ageing.
- Keep the mains cable away from the sweeping tools. If the lead is damaged during use, disconnect it from the mains immediately.

Do not touch the lead until it is disconnected from the mains.

- Keep the extension leads away from the tines. The tines can damage the leads and lead to contact with active parts.
- Do not connect a damaged lead to the mains and do not touch a damaged lead until it is disconnected from the mains. A damaged lead can lead to contact with active parts.
- Ensure that the mains voltage corresponds to the specifications on the type plate.
- If possible, only connect the device to a socket outlet with a residual current protective device (RCD) with a tripping current of no more than 30 mA.
- Avoid body contact with earthed parts (e.g. metal fences, metal posts).
- Only use approved extension cables of the type H05VV-F or H05RN-F, which are no longer than 75 m and are intended for outdoor use. The conductor core cross-section of the extension cable must be at least 2.5 mm². Always unroll a cable drum completely before use. Check the cable for damage.
- Use the intended cable strain relief for attaching the extension cable.
- Do not use the cable to pull the plug out of the outlet. Protect the cable from heat, oil and sharp edges.

- Switch off the device and disconnect the mains plug from the socket if the connection lead is damaged. If the connection cable of this unit is damaged, it must be replaced by the manufacturer or their service department or a similar qualified person in order to avoid hazards.
- If the connection lead is damaged, first unplug the extension cable from the socket. You can then remove the connection lead of the device.
- If the connection cable is damaged then it must be replaced by the manufacturer or their customer services personnel or by a similarly qualified person, in order to avoid hazards.

6. Residual risks

Even when this power tool is operated properly, residual risks still remain. The following hazards may arise in connection with the design and construction of this power tool:

1. Hearing damage if suitable hearing protection is not worn.
2. Damage to health resulting from hand/arm vibration if the device is used over an extended period of time or if it is not properly operated and maintained.
3. Health hazard due to electrical power, with the use of improper electrical connection cables.
4. Furthermore, despite all precautions having been met, some non-obvious residual risks may still remain.
5. Residual risks can be minimised if the “Safety Instructions” and the “Intended Use” together with the operating manual as a whole are observed.
6. Avoid accidental starting of the product: the operating button may not be pressed when inserting the plug in a socket. Use the tool attachment that is recommended in this operating manual. This is how to ensure that your product provides optimum performance.
7. Keep your hands away from the working area when the product is in operation.

Caution! This device generates an electromagnetic field during operation. This field can impair active or passive medical implants under certain circumstances. In order to prevent the danger of serious or deadly injuries, we recommend that persons with medical implants consult with their physician and the manufacturer of the medical implant prior to operating the device.

7. Technical data

Mains voltage	230-240V~ 50Hz
Power consumption	1500W
Working width of	320 mm
Depth adjustment	-8 / +8 mm
Sound pressure level L_{pA}	82.8 dB
Sound power level L_{wA}	98.89 dB
Uncertainty K	3 dB
Vibration on the bar	1.344 m/s ²
Uncertainty K	1.5 m/s ²
Protection class	II
Protection category	IPX4
Weight	10.1 kg

Keep the noise level and vibration to a minimum!

- Only use faultless devices.
- Maintain and clean the device at regular intervals.
- Adapt your working methods to the device.
- Do not overload the device.
- Have the device checked if necessary.
- Switch the device off if it is not in use.
- Wear gloves.

8. Unpacking

- Open the packaging and carefully remove the product.
- Remove the packaging material, as well as the packaging and transport safety devices (if present).
- Check whether the scope of delivery is complete.
- Check the product and accessory parts for transport damage. In the event of complaints the carrier must be informed immediately. Later claims will not be recognised.
- If possible, keep the packaging until the expiry of the warranty period.
- Familiarise yourself with the product by means of the operating manual before using for the first time.
- With accessories as well as wearing parts and replacement parts use only original parts. Spare parts can be obtained from your specialist dealer.
- When ordering please provide our article number as well as type and year of manufacture for the product.

⚠ WARNING!

The product and the packaging material are not children's toys! Do not let children play with plastic bags, films or small parts! There is a danger of choking or suffocating!

9. Before commissioning

Before connecting the machine, make certain that the data on the type plate matches with the mains power data.

⚠ Warning!

Always pull out the mains plug before carrying out adjustments on the device.

The sweeper is disassembled on delivery. The catch basket and the complete push bar must be fitted before using the sweeper. Follow the instruction manual step by step and use the figures as a guide to make assembly easy for you.

10. Assembly

⚠ Attention!

Always make sure the device is fully assembled before commissioning!

Installing the push bar (Fig. 3 - 6)

- Insert the lower push bar (8) into the holes provided and fasten the screws using a screwdriver (not included in the scope of delivery).
- Secure the middle guide bar (6) using the clamping screws (5).
- Slide the cable strain relief (B) onto the upper push bar (3).
- Attach the upper push bar (3) to the middle guide bars (6).
- Use the tensioning screw (5) and the fastening screw (5a) to fasten the push bars (3) and the guide bars (6).
- Fix the switch cable with the cable clamp (C) to the push bars (3, 8) and the middle guide bars (6). (Fig. 8)

Installing the catch basket (Fig. 7)

- Hang the catch basket (7) into the device. To do this, lift the discharge flap (9) and hang the catch basket (7) into the appropriate bracket on the device.

Setting the working depth (Fig. 8)

The working depth is set with the working height adjustment (10) on the two front wheels. To do this, pull the working height adjustment (10) slightly upwards and bring it into the desired position. Then snap it into the desired position.

- 1 = -8 mm
- 2 = -4 mm
- 3 = 0 mm
- 4 = +8 mm

Changing the brush (Fig. 9, 10)

⚠ ATTENTION!

Be sure to wear gloves!

Remove the Allen screws and lift the roller on this end. Pull the roller in the direction of the arrow, out of the drive square. Slide the new roller in the direction of the arrow back into the drive square and then press it into the bracket. Use the Allen screws to fasten the roller back onto the housing.

11. Operation

To prevent the sweeper from being switched on unintentionally, the switch lever (Fig. 1 / Pos. 1) is equipped with a two-point switch (Fig. 1 / Pos. 2), which must be pressed before the switch lever (Fig. 1 / Pos. 1) can be pressed. When the gear lever is released, the sweeper switches off.

Perform this procedure a few times to be sure that your device is working correctly.

Before carrying out any repair or maintenance work on the device, make sure that the brush does not turn and that the device is disconnected from the mains.

⚠ Danger!

Never open the discharge flap when the motor is still running. The rotating brush may lead to injuries. Always carefully close the discharge flap. It is folded back into the "closed" position by the tension spring!

⚠ Danger! Before removing the catch basket (7), switch off the engine and wait for the brush to come to a standstill!

In order to unhook the catch basket (7), lift the discharge flap (9) using one hand and remove the catch basket (7) with the other hand!

12. Electrical connection

The electrical motor installed is connected and ready for operation. The connection complies with the applicable VDE and DIN provisions. The customer's mains connection as well as the extension cable used must also comply with these regulations.

Important information

In the event of overloading, the motor will switch itself off. After a cool-down period (time varies) the motor can be switched back on again.

Damaged electrical connection cable

The insulation on electrical connection cables is often damaged.

This may have the following causes:

- Pressure points, where connection cables are passed through windows or doors.
- Kinks where the connection cable has been improperly fastened or routed.
- Places where the connection cables have been cut due to being driven over.
- Insulation damage due to being ripped out of the wall outlet.
- Cracks due to the insulation ageing.

Such damaged electrical connection cables must not be used and are life-threatening due to the insulation damage.

Check the electrical connection cables for damage regularly. Ensure that the connection cables are disconnected from electrical power when checking for damage.

Electrical connection cables must comply with the applicable VDE and DIN provisions. Only use connection cables of the same designation.

The printing of the type designation on the connection cable is mandatory.

If the mains connection cable of this device is damaged, it must be replaced by a special connection cable which can be obtained from the manufacturer or its service department.

AC motor:

The mains voltage must be 220 - 240 V~.

- Extension cables up to 25 m long must have a cross-section of 1.5 mm².

Connections and repair work on the electrical equipment may only be carried out by electricians.

Connection type X

If the mains connection cable of this product is damaged, it must be replaced by a specially prepared mains connection cable which can be obtained from the manufacturer or its service department.

Please provide the following information in the event of any enquiries:

- Type of current for the motor
- Engine data - type plate

13. Cleaning and maintenance

⚠ Danger! Disconnect the mains plug before carrying out any cleaning work.

Cleaning

- Keep protective devices, air vents and the motor housing as free of dust and dirt as possible. Rub the device clean with a clean cloth or blow it off with compressed air at low pressure.
- We recommend that you clean the device directly after every use.
- Clean the device at regular intervals using a damp cloth and a little soft soap. Do not use any cleaning products or solvents; they could attack the plastic parts of the device. Make sure that no water can penetrate the device interior. Water penetrating an electric device increases the risk of an electric shock.

Carbon brushes

If excessive sparks are generated, have an electrician check the carbon brushes.

⚠ Danger! The carbon brushes must only be replaced by an electrician.

Maintenance

- A worn or damaged cutting roller should be replaced by an authorised specialist.
- Ensure that all fastening elements (bolts, nuts, etc.) are always tightened so that it is safe to work with the sweeper.
- Store your sweeper in a dry space.
- All screwed parts as well as the wheels and axles should be cleaned and then oiled to ensure a long service life.
- Regular maintenance of the sweeper will not only ensure its durability and performance, but will also help to scarify your lawn carefully and easily.

- Perform a general check of the sweeper at the end of the season and remove all accumulated debris. Always check the condition of the sweeper prior to the start of the season. Contact our customer service centre for repairs.

Service information

With this product, it is necessary to note that the following parts are subject to natural or usage-related wear, or that the following parts are required as consumables.

Wearing parts*: Brush, carbon brush

* may not be included in the scope of delivery!

Spare parts and accessories can be obtained from our Service Centre. To do this, scan the QR code on the front page.

14. Storage

Store the product and its accessories in a dark, dry and frost-free place that is inaccessible to children.

The optimum storage temperature lies between 5 and 30 °C.

Store the product in its original packaging. Cover the product to protect it from dust or moisture. Store the operating manual with the product.

15. Disposal and recycling

Notes for packaging



The packaging materials are recyclable. Please dispose of packaging in an environmentally friendly manner.

Notes on the electrical and electronic equipment act [ElektroG]



Electrical and electronic appliances do not belong in household waste, but should be collected and disposed of separately.

- Used batteries or rechargeable batteries that are not installed permanently in the old appliance must be removed non-destructively before disposal. Their disposal is regulated by the battery act.
- Owners or users of electrical and electronic devices are legally obliged to return them after use.

- The end user is responsible for deleting their personal data from the old device being disposed of!
- The symbol of the crossed-out dustbin means that waste electrical and electronic equipment must not be disposed of with household waste.
- Waste electrical and electronic equipment can be handed in free of charge at the following places:
 - Public disposal or collection points (e.g. municipal works yards).
 - Points of sale of electrical appliances (stationary and online), provided that dealers are obliged to take them back or offer to do so voluntarily.
 - Up to three waste electrical devices per type of device, with an edge length of no more than 25 centimetres, can be returned free of charge to the manufacturer without prior purchase of a new device from the manufacturer or taken to another authorised collection point in your vicinity.
- For additional take-back conditions of the manufacturers and distributors, please contact the respective customer service.
- In the case of delivery of a new electrical device by the manufacturer to a private household, the latter may arrange for the free collection of the old electrical device upon request from the end-user. Get in contact with the manufacturer's customer service.
- These statements only apply to devices installed and sold in the countries of the European Union and which are subject to the European Directive 2012/19/EU. Different provisions may apply to the disposal of electrical and electronic appliances in countries outside the European Union.

16. Troubleshooting

The following table shows fault symptoms and describes remedial measures in the event of your product failing to work properly. If you cannot localise and rectify the problem with this, please contact your service workshop.

Fault	Possible cause	Remedy
Motor does not start	<ul style="list-style-type: none"> • No power in the plug • Cable defective • Switch plug combination defective • Connections on the motor or capacitor loosened • Housing clogged 	<ul style="list-style-type: none"> • Check the lead and fuse • Have checked by customer service workshop • Have checked by customer service workshop • Have checked by customer service workshop • Change the working depth if necessary. Clean the housing so that the cutting roller runs freely
Motor power diminishes	<ul style="list-style-type: none"> • Housing clogged • Brush heavily worn 	<ul style="list-style-type: none"> • Clean housing • Replace brush
Motor runs, brush does not rotate	<ul style="list-style-type: none"> • Toothed belt torn 	<ul style="list-style-type: none"> • Have checked by customer service workshop

Explication des symboles sur l'appareil

L'utilisation de symboles dans ce manuel permet d'attirer votre attention sur les éventuels risques. Les symboles de sécurité et les explications qui les accompagnent doivent être parfaitement compris. Les avertissements en eux-mêmes ne permettent pas d'éliminer les risques et ne dispensent pas de prendre des mesures adaptées pour la prévention des accidents.

	<p>⚠ Attention ! Lisez les instructions d'utilisation avant la mise en service.</p>
	<p>Tenez les tiers (personnes et animaux) à l'écart de la zone de danger.</p>
	<p>⚠ ATTENTION ! Risque d'électrocution. N'écrasez pas le câble de raccordement !</p>
	<p>La rotation des brosses continue après l'arrêt - avant les travaux d'entretien ou si le câble est endommagé, débrancher la fiche de la prise.</p>
	<p>Portez des lunettes de protection et une protection auditive.</p>
	<p>Classe II Double isolation</p>
	<p>Les appareils usés ne doivent pas être jetés avec les ordures ménagères.</p>
	<p>Le produit respecte les directives européennes en vigueur.</p>
	<p>Niveau de puissance sonore garanti.</p>

Table des matières:
Page:

1.	Introduction	29
2.	Description de l'appareil (fig. 1-2).....	29
3.	Fournitures.....	29
4.	Utilisation conforme.....	30
5.	Consignes de sécurité.....	30
6.	Risques résiduels	33
7.	Caractéristiques techniques.....	33
8.	Déballage.....	33
9.	Avant la mise en service.....	34
10.	Montage	34
11.	Commande	34
12.	Raccordement électrique	35
13.	Nettoyage et maintenance.....	35
14.	Stockage	36
15.	Élimination et recyclage.....	36
16.	Dépannage	37
17.	Déclaration de conformité	39



1. Introduction

Fabricant :

Scheppach GmbH
Günzburger Straße 69
D-89335 Ichenhausen

Cher client,

Nous espérons que votre nouveau produit vous apportera satisfaction et de bons résultats.

Remarque :

Conformément à la loi en vigueur sur la responsabilité du fait des produits, le fabricant de ce produit n'est pas responsable des dommages survenus sur ce produit dans les cas suivants :

- Manipulation incorrecte,
- Non-respect de la notice d'utilisation
- Réparations effectuées par des tiers, des spécialistes non autorisés
- Montage et remplacement des pièces de rechange non originales
- Utilisation non conforme
- Défaillances de l'installation électrique en cas d'inobservation des prescriptions électriques et des dispositions de la VDE 0100 et de la norme DIN 57113 / VDE 0113

Attention :

Lisez l'ensemble du texte de la notice d'utilisation avant le montage et la mise en service.

La présente notice d'utilisation a pour objectif de vous familiariser avec votre produit et d'en exploiter les possibilités d'emploi conforme.

La notice d'utilisation contient des remarques importantes sur la manière de travailler en toute sécurité, réglementairement et économiquement avec le produit et sur la façon d'éviter les dangers, d'économiser les coûts de réparation, de réduire les périodes d'arrêt et d'augmenter la fiabilité et la durée de vie du produit.

Outre les dispositions de sécurité figurant dans cette notice d'utilisation, vous devez absolument observer les prescriptions concernant le fonctionnement du produit en vigueur dans votre pays.

Conservez la notice d'utilisation dans une pochette en plastique à l'abri de la poussière et de l'humidité près du produit. Chaque opérateur doit l'avoir lue avant le début des travaux et doit la respecter minutieusement.

Seules des personnes formées à l'utilisation du produit et informées des dangers associés sont autorisées à travailler avec le produit.

Respecter la limite d'âge minimum requis.

Outre les consignes de sécurité reprises dans la présente notice d'utilisation et les prescriptions particulières en vigueur dans votre pays, respecter également les règles techniques générales concernant l'utilisation des produits similaires.

Nous déclinons toute responsabilité concernant les accidents ou dommages qui surviendraient en raison d'un non-respect de cette notice et des consignes de sécurité.

2. Description de l'appareil (fig. 1-2)

1. Levier de commande
2. Interrupteur de sécurité
3. Étrier de poussée supérieur
4. Prise secteur/câble électrique
5. Vis de serrage
6. Manche central
7. Panier
8. Étrier de poussée inférieur
9. Clapet d'éjection
10. Réglage de la hauteur de travail
11. Roue arrière
12. Roue avant

- A. Clé Allen, ouverture 5
- B. Décharge de traction de câble
- C. Serre-câble
- D. Brosse

3. Fournitures

Pos.	Quantité	Désignation
3	1x	Étrier de poussée supérieur
5	4x	Vis de serrage, vis de fixation incl.
6	2x	Manche central
7	1x	Panier
8	1x	Étrier de poussée inférieur
A	1x	Clé Allen (5 mm)
B	1x	Décharge de traction de câble
C	2x	Serre-câble
D	1x	Brosse

4. Utilisation conforme

- La machine est construite à la pointe de la technique et selon les règles techniques de sécurité. Cependant, il est impossible d'exclure entièrement les risques de blessure et dangers de mort pour l'utilisateur ou des tiers ni les dommages de la machine ou d'autres biens matériels pendant l'utilisation.
- Utilisez la machine uniquement dans un état technique irréprochable ainsi que de façon conforme à sa destination, en toute conscience de la sécurité et des dangers, en respectant le mode d'emploi ! (Faire) immédiatement éliminer les défauts, en particulier ceux qui peuvent entraver la sécurité !
- La balayeuse est uniquement conçue pour balayer les surfaces planes et sèches, comme les allées, les terrasses, les cours, etc.
- La machine ne doit être utilisée qu'avec des pièces de rechange et des accessoires d'origine du fabricant.
- Le produit doit être utilisé selon les dispositions correspondantes.
- Toute utilisation hors de ce cadre est considérée comme non conforme. Le fabricant n'est pas responsable des dommages en résultant, seul l'utilisateur en porte le risque.
- Une utilisation conforme consiste également à respecter les consignes de sécurité, ainsi que les instructions de montage et les consignes d'utilisation de la notice d'utilisation.
- Respecter les prescriptions de sécurité, de travail et de maintenance du fabricant, ainsi que les dimensions indiquées dans les caractéristiques techniques.
- Les instructions de prévention des accidents concernées et autres règles techniques de sécurité généralement admises doivent être observées.
- La machine ne doit être utilisée, entretenue ou réparée que par des personnes la connaissant et informées des dangers. Toute modification arbitraire de la machine annule toute garantie du fabricant pour les dommages en résultant.
- Le fabricant décline toute responsabilité quant aux dommages dus à une utilisation non conforme ou à une fausse manipulation.

Remarque : conformément aux dispositions, nos appareils n'ont pas été conçus pour une utilisation commerciale, artisanale ou industrielle. Nous déclinons toute responsabilité si l'appareil est utilisé dans des exploitations commerciales, artisanales ou industrielles, ou dans le cadre d'activités comparables.

5. Consignes de sécurité

Consignes de sécurité générales

Cet appareil peut causer des blessures graves s'il est utilisé de manière non conforme. Avant d'utiliser l'appareil, lisez attentivement la notice d'utilisation et familiarisez-vous avec tous les éléments de commande. Conservez bien ce mode d'emploi afin d'avoir à tout moment ces informations à disposition.

Travaux avec l'appareil :

⚠ PRUDENCE !

L'appareil peut causer de graves blessures. Vous éviterez ainsi les accidents et les blessures :

Préparation :

- L'appareil ne convient pas à une utilisation par les enfants.
- Ne laissez jamais des enfants ou d'autres personnes, qui ne connaissent pas le mode d'emploi, utiliser l'appareil. Les dispositions locales peuvent définir l'âge minimum de l'opérateur.
- Cet appareil ne s'adresse pas aux personnes (y compris aux enfants) présentant des capacités physiques, sensorielles ou mentales diminuées, ou aux personnes ne possédant pas l'expérience et/ou les connaissances nécessaires, sauf si ces dernières bénéficient d'une surveillance de la part d'une personne responsable de leur sécurité ou ont reçu de sa part des instructions quant à la manière d'utiliser l'appareil.
- N'utilisez jamais l'appareil lorsque des personnes, en particulier des enfants, ou des animaux domestiques se trouvent à proximité.
- Vérifiez le terrain sur lequel vous utilisez l'appareil. Retirez les pierres, bâtons, fils métalliques ou autres corps étrangers susceptibles d'être happés et projetés par l'appareil. N'utilisez pas l'appareil pour aplir les irrégularités du sol.
- Portez toujours des vêtements de travail adaptés, comme des chaussures fermées avec semelles antidérapantes, un pantalon résistant, des lunettes de protection et une protection auditive. N'utilisez pas l'appareil si vous êtes pieds nus ou que vous portez des sandales.
- Ne travaillez jamais avec un appareil endommagé, incomplet ou transformé sans l'accord du fabricant. Ne travaillez pas avec des dispositifs de protection endommagés ou manquants (par ex. levier de démarrage, bouton de déverrouillage, protection anti-chocs).

- Ne mettez jamais les dispositifs de protection hors service (par ex. en reliant le levier de démarrage).
- Les enfants doivent être surveillés afin de s'assurer qu'ils ne jouent pas avec l'appareil.
- Avant de démarrer l'appareil, vérifiez qu'il n'y a pas d'objet ou de branche dans l'ouverture de la lame, que l'appareil est dans une position stable et que la zone de travail est ordonnée et non obstruée. Vérifiez l'état de votre câble rallonge et du câble de raccordement de l'appareil. Utilisez les dispositifs de protection nécessaires.
- Si votre appareil émet des vibrations ou des bruits inhabituels au démarrage, débranchez la fiche secteur de la prise et contrôlez le rouleau scarificateur. Vérifiez qu'aucun résidu broyé ne bloque le rouleau scarificateur ou n'est coincé entre les lames. Si vous n'observez aucun problème, retournez l'appareil au service après-vente.
- Si les lames ne coupent plus correctement ou si le moteur est surchargé, vérifiez toutes les pièces de l'appareil et remplacez les pièces usées. Si des réparations majeures sont nécessaires, contactez le service après-vente.

Utilisation :

- Prudence - Outil tranchant. Attention à ne pas vous couper les doigts ou les orteils. Tenez toujours vos doigts et vos pieds à l'écart du rouleau et de l'ouverture d'éjection lors des travaux. Risque de blessure !
- N'utilisez pas l'appareil en cas de pluie, de mauvais temps, d'environnement humide ou mouillé. Travaillez uniquement à la lumière du jour ou sous un bon éclairage. N'utilisez pas l'appareil si vous êtes fatigué ou déconcentré, ou après avoir consommé de l'alcool ou des médicaments.
- Faites toujours une pause en temps voulu. Procéder de manière raisonnable.
- Familiarisez-vous avec l'environnement et prêtez attention aux éventuels dangers que l'on pourrait ne pas entendre en raison du bruit du moteur.
- Pendant les travaux, veillez à conserver une position stable, en particulier dans les pentes. Travaillez toujours perpendiculairement à la pente, jamais en montant ou en descendant. Faites particulièrement attention lorsque vous changez de direction sur une pente. Ne travaillez pas sur des pentes trop inclinées.
- Guidez toujours l'appareil progressivement et avec les deux mains sur la poignée. Soyez extrêmement prudent lorsque vous tournez ou tirez l'appareil vers vous. Risque de trébuchement !

- Soyez prudent lorsque vous démarrez ou actionnez le levier de démarrage et observez les consignes dans ce mode d'emploi.
- Ne basculez pas l'appareil au démarrage, sauf si vous devez le soulever. Dans ce cas, basculez-le que selon l'angle strictement nécessaire et levez uniquement le côté opposé à l'opérateur.
- Si l'appareil est redéposé au sol après avoir été soulevé, les deux mains doivent être en position de travail.
- N'utilisez pas l'appareil sans que le panier soit entièrement fixé ou sans protection anti-chocs. Risque de blessures ! Tenez-vous toujours éloigné de l'ouverture d'éjection.
- N'utilisez pas l'appareil à proximité de liquides ou de gaz inflammables. Tout non-respect de ces consignes entraîne un risque d'incendie ou d'explosion.

Interruption des travaux :

- Après l'arrêt de l'appareil, le rouleau continue de tourner quelques secondes. Gardez vos mains et vos pieds à l'écart.
- Ne touchez pas les dents avant d'avoir débranché l'appareil de la prise secteur et que les dents ne soient complètement arrêtées.
- Retirez les végétaux uniquement lorsque l'appareil est à l'arrêt. Faites en sorte que l'ouverture d'éjection de l'herbe reste propre et dégagée.
- Arrêtez l'appareil lorsque vous voulez le transporter, le soulever ou le basculer ou lorsque vous traversez d'autres surfaces que de l'herbe.
- Ne laissez jamais l'appareil sans surveillance sur le lieu de travail.
- Arrêtez l'appareil et débranchez la fiche secteur :
 - dès que vous laissez la machine,
 - avant de nettoyer l'ouverture d'éjection ou d'éliminer les blocages ou obstructions,
 - si l'appareil n'est pas utilisé,
 - lors de tout travail de maintenance et de nettoyage,
 - si le câble électrique est endommagé ou emmêlé,
 - si l'appareil heurte un obstacle ou émet des vibrations inhabituelles. Vérifiez dans ce cas si l'appareil est endommagé et faites-le réparer au besoin.
- L'appareil doit être conservé dans un lieu sec, hors de portée des enfants.

⚠ PRUDENCE !

Vous éviterez ainsi d'endommager l'appareil et de provoquer des blessures :

Entretien de votre appareil

- Arrêtez l'appareil et soulevez-le lorsque vous le transportez dans un escalier.
- Avant chaque utilisation, effectuez un contrôle visuel de l'appareil. N'utilisez pas l'appareil lorsque des dispositifs de sécurité (par ex. protection anti-chocs), des pièces du dispositif de balayage ou des boulons sont manquants, usés ou endommagés. Vérifiez notamment que le câble secteur et le levier de démarrage ne sont pas endommagés. Pour éviter tout déséquilibre, les outils et boulons endommagés doivent être remplacés par jeu.
- N'utilisez que des pièces de rechange et des accessoires fournis et recommandés par le fabricant. L'utilisation de pièces tierces entraîne l'annulation immédiate de tout droit à garantie.
- Assurez-vous que tous les écrous, boulons et vis sont bien serrés et que l'état de fonctionnement de l'appareil est sûr.
- N'essayez pas de réparer l'appareil vous-même sauf si vous avez été formé à cet effet. Tous les travaux qui ne sont pas indiqués dans le présent mode d'emploi ne peuvent être effectués que par des services clients autorisés.
- Prenez soin de votre appareil. Veillez à ce que les outils demeurent propres afin d'assurer un fonctionnement plus efficace et plus sûr. Suivre les prescriptions de maintenance.
- Ne surchargez pas l'appareil. Respectez uniquement la plage de puissance indiquée. N'utilisez pas de machines à faibles performances pour les travaux lourds. N'utilisez pas l'appareil à des fins pour lesquelles il n'a pas été conçu.

Sécurité électrique :

⚠ PRUDENCE ! Vous éviterez ainsi les accidents et les blessures dus à un choc électrique :

- Avant chaque mise en service, vérifiez visuellement que les câbles réseau et rallonges ne présentent pas de dommages ou de signes de vieillissement.
- Tenez le câble électrique à l'abri des outils de balayage. Si le câble est endommagé pendant l'utilisation, il doit être immédiatement débranché du secteur. **Ne touchez pas le câble avant qu'il ne soit débranché du secteur.**

- Tenez les rallonges à distance des dents. Les dents peuvent endommager les câbles et entrer en contact avec des pièces sous tension.
- Ne raccordez pas un câble endommagé au secteur et ne touchez pas un câble endommagé avant qu'il ne soit débranché du secteur. Un câble endommagé peut entrer en contact avec des pièces sous tension.
- Veillez à ce que la tension secteur corresponde aux indications de la plaque signalétique.
- Si possible, raccordez l'appareil uniquement à une prise de courant avec disjoncteur différentiel (disjoncteur FI) avec un courant de déclenchement de max. 30 mA.
- Évitez tout contact du corps avec les pièces mises à la terre (par ex. clôtures métalliques, poteaux métalliques).
- Utilisez uniquement des câbles de rallonge autorisés de type H05VV-F ou H05RN-F, de max. 75 m de long et conçus pour une utilisation en extérieur. La section de toron du câble de rallonge doit faire au moins 2,5 mm². Déroulez toujours le tambour de câble en entier avant l'utilisation. Vérifiez les dommages sur le câble.
- Utilisez la décharge de traction fournie pour mettre en place le câble de rallonge.
- Ne pas tirer sur le câble pour débrancher le connecteur de la prise de courant. Protéger le câble de la chaleur, de l'huile et des bords coupants.
- Éteignez l'appareil et débranchez la fiche secteur de la prise si le câble de raccordement est endommagé. Si le câble de raccordement de cet appareil est endommagé, il doit être remplacé par le fabricant, son service après-vente ou une personne de qualification similaire afin d'éviter les dangers.
- Si le câble de raccordement est endommagé, débranchez d'abord le câble de rallonge de la prise. Ensuite, vous pouvez retirer le câble de raccordement de l'appareil.
- Si le câble de raccordement de cet appareil est endommagé, il doit être remplacé par le fabricant ou son service après-vente ou une personne de qualification similaire afin d'éviter les dangers.

6. Risques résiduels

Même en cas d'utilisation conforme de cet outil électrique, des risques résiduels subsistent. Les dangers suivants peuvent survenir du fait de la construction et de la version de cet outil électrique :

1. Troubles auditifs en l'absence de protection auditive adaptée.
2. Dommages pour la santé résultant des vibrations exercées sur les mains et les bras si l'appareil est utilisé pendant une période prolongée ou si le guidage ou la maintenance ne sont pas réalisés correctement.
3. Danger pour la santé dû au courant en cas d'utilisation de lignes de raccordement électrique non conformes.
4. En outre, malgré toutes les précautions prises, il peut demeurer des risques résiduels qui ne sont pas évidents.
5. Les risques résiduels peuvent être minimisés en observant les consignes de sécurité, l'utilisation conforme ainsi que la notice d'utilisation de manière générale.
6. Évitez toute mise en service impromptue du produit : lors de l'introduction du connecteur dans la prise de courant, la touche de fonctionnement ne doit pas être actionnée. Utilisez l'outil auxiliaire recommandé dans la présente notice d'utilisation. Le produit présentera ainsi des performances optimales.
7. Maintenez vos mains à distance de la zone de travail si le produit est en cours de fonctionnement.

Prudence ! Pendant son fonctionnement, cet appareil génère un champ électromagnétique. Ce champ peut dans certaines circonstances nuire aux implants médicaux actifs ou passifs.

Pour réduire les risques de blessures graves voire mortelles, nous recommandons aux personnes porteuses d'implants médicaux de consulter leur médecin, ainsi que le fabricant de leur implant avant d'utiliser l'appareil.

7. Caractéristiques techniques

Tension du secteur	230-240 V~ 50 Hz
Puissance absorbée	1500W
Largeur de travail	320 mm
Réglage de la profondeur	-8/+8 mm
Niveau de pression sonore L_{pA}	82,8 dB
Niveau de puissance sonore L_{wA}	98,89 dB
Incertitude K	3 dB
Vibrations sur le manche	1,344 m/s ²
Incertitude K	1,5 m/s ²
Classe de protection	II
Indice de protection	IPX4
Poids	10,1 kg

Limitez au maximum le développement de bruit et les vibrations !

- Utilisez uniquement des appareils en parfait état.
- Procédez régulièrement à la maintenance et au nettoyage de l'appareil.
- Adaptez votre mode de travail à l'appareil.
- Ne surchargez pas l'appareil.
- Faites au besoin contrôler l'appareil.
- Arrêtez l'appareil lorsqu'il n'est pas utilisé.
- Portez des gants.

8. Déballage

- Ouvrez l'emballage et sortez délicatement le produit.
- Retirez le matériau d'emballage, ainsi que les protections d'emballage et de transport (s'il y a lieu).
- Vérifiez que les fournitures sont complètes.
- Vérifiez que le produit et les accessoires n'ont pas été endommagés lors du transport. En cas de réclamations, le livreur doit en être informé immédiatement. Les réclamations ultérieures ne seront pas acceptées.
- Conservez si possible l'emballage jusqu'à la fin de la période de garantie.
- Familiarisez-vous avec le produit à l'aide de la notice d'utilisation avant de commencer à l'utiliser.
- N'utilisez que des pièces d'origine pour les accessoires ainsi que les pièces d'usure et de rechange. Vous trouverez les pièces de rechange chez votre revendeur.
- Lors de la commande, indiquez la référence, ainsi que le type et l'année de construction du produit.

⚠ AVERTISSEMENT !

Le produit et les matériaux d'emballage ne sont pas des jouets ! Les enfants ne doivent pas jouer avec les sacs en plastique, films d'emballage et pièces de petite taille ! Il existe un risque d'ingestion et d'étouffement !

9. Avant la mise en service

Avant de raccorder la machine, vérifier que les indications figurant sur la plaque signalétique correspondent aux données du secteur.

⚠ Avertissement !

Toujours débrancher la fiche secteur avant d'effectuer des réglages sur l'appareil.

La balayeuse est démontée lors de la livraison. Le panier et l'étrier de poussée entier doivent être montés avant d'utiliser la balayeuse. Suivez les instructions d'utilisation, étape par étape, et aidez-vous des images qui simplifient l'assemblage.

10. Montage

⚠ Attention !

Avant la mise en service, monter impérativement l'appareil en entier !

Montage de l'étrier de poussée (fig. 3-6)

- Placez l'étrier de poussée inférieur (8) dans les trous prévus et serrez les vis à l'aide d'un tournevis (non fourni).
- Fixez le manche central (6) à l'aide des vis de serrage (5).
- Poussez la décharge de traction de câble (B) sur l'étrier de poussée supérieur (3).
- Fixez l'étrier de poussée supérieur (3) avec le manche central (6).
- Pour fixer l'étrier de poussée (3) et le manche de guidage (6), utilisez la vis de serrage (5) et la vis de fixation (5a).
- Fixez le câble de l'interrupteur avec le serre-câble (C) sur l'étrier de poussée (3, 8) et le manche central (6). (Fig. 8)

Montage du panier (fig. 7)

- Suspendez le panier (7) sur l'appareil. Soulevez à cet effet le clapet d'éjection (9) et suspendez le panier (7) aux supports correspondants sur l'appareil.

Réglage de la profondeur de travail (fig. 8)

La profondeur de travail est réglée avec le dispositif de réglage de la hauteur de travail (10) sur les deux roues avant. Déplacez à cet effet légèrement le dispositif de réglage de la hauteur de travail (10) vers le haut et placez-le dans la position souhaitée. Puis enclenchez-le dans la position souhaitée.

1 = -8 mm

2 = -4 mm

3 = 0 mm

4 = +8 mm

Remplacement de la brosse (fig. 9, 10)

⚠ ATTENTION !

Portez des gants de protection !

Dévissez les vis à six pans creux et soulevez le cylindre à cette extrémité. Sortez le cylindre du carré d'entraînement dans le sens de la flèche. Enfoncez de nouveau le nouveau cylindre dans le sens de la flèche dans le carré d'entraînement et enfoncez ensuite dans le support. Le cylindre est de nouveau fixé sur le boîtier avec les vis à six pans creux.

11. Commande

Pour empêcher un démarrage intempestif de la balayeuse, le levier de démarrage (fig. 1 / pos. 1) est équipé d'un interrupteur à deux positions (fig. 1 / pos. 2) qui doit être enfoncé avant de pouvoir actionner le levier de démarrage (fig. 1 / pos. 1). La balayeuse s'arrête lorsque vous relâchez le levier de démarrage.

Effectuez cette opération quelques fois pour être certain que votre appareil fonctionne parfaitement.

Avant d'effectuer les travaux de réparation ou d'entretien sur l'appareil, vous devez vous assurer que la brosse ne tourne pas et que l'appareil est débranché du secteur.

⚠ Danger !

N'ouvrez jamais le clapet d'éjection si le moteur tourne encore. La brosse en rotation peut provoquer des blessures. Fermez toujours soigneusement le clapet d'éjection. Les ressorts à traction le rabattent en position « fermée » !

⚠ Danger ! Avant de retirer le panier (7), coupez le moteur et attendez que la brosse s'immobilise !

Pour décrocher le panier (7), soulevez le clapet d'éjection (9) d'une main et retirez le panier (7) de l'autre !

12. Raccordement électrique

Le moteur électrique installé est prêt à fonctionner une fois raccordé. Le raccordement correspond aux dispositions de la VDE et aux normes DIN en vigueur. Le branchement au secteur effectué par le client et la rallonge électrique utilisée doivent correspondre à ces prescriptions.

Consignes importantes

En cas de surcharge du moteur, ce dernier s'arrête de lui-même. Après un temps de refroidissement (d'une durée variable), le moteur peut être remis en marche.

Ligne de raccordement électrique défectueuse

Des détériorations de l'isolation sont souvent présentes sur les lignes de raccordement électriques.

Les causes peuvent en être :

- Des points de pression, si les lignes de raccordement passent par des fenêtres ou interstices de portes.
- Des pliures dues à une fixation ou à un cheminement incorrects des lignes de raccordement.
- Des points d'intersection si les lignes de raccordement se croisent.
- Des détériorations de l'isolation dues à un arrachement hors de la prise murale.
- Des fissures dues au vieillissement de l'isolation.

Des lignes de raccordement électriques endommagées de la sorte ne doivent pas être utilisées et, en raison de leur isolation défectueuse, sont mortellement dangereuses.

Vérifiez régulièrement que les lignes de raccordement électriques ne sont pas endommagées. Assurez-vous que la ligne de raccordement ne soit pas raccordée au réseau lors de la vérification.

Les lignes de raccordement électriques doivent correspondre aux dispositions VDE et DIN en vigueur. N'utilisez que les câbles de raccordement dotés du même signe.

L'indication de la désignation du type sur la ligne de raccordement est obligatoire.

Si le câble de raccordement secteur de cet appareil est endommagé, il doit être remplacé par un câble de raccordement spécial, disponible auprès du fabricant ou de son service client.

Moteur à courant alternatif :

La tension secteur doit être de 220 - 240 V~.

- Les rallonges d'une longueur max. de 25 m doivent présenter une section de 1,5 mm².

Les raccordements et réparations sur l'équipement électrique ne doivent être effectués que par un électricien spécialisé.

Type de raccord X

Si le câble de raccordement secteur de ce produit est endommagé, il doit être remplacé par un câble de raccordement secteur spécialement conçu, disponible auprès du fabricant ou de son service clients.

Pour toute question, veuillez indiquer les données suivantes :

- Type de courant du moteur
- Données figurant sur la plaque signalétique du moteur

13. Nettoyage et maintenance

⚠ Danger ! Débranchez la fiche secteur avant toute intervention de nettoyage.

Nettoyage

- Veillez à ce que les dispositifs de protection, le volet d'aération et le logement du moteur restent aussi exempts de poussières et d'impuretés que possible. Frottez l'appareil avec un chiffon propre ou soufflez dessus avec de l'air comprimé à faible pression.
- Nous vous recommandons de nettoyer l'appareil après chaque utilisation.
- Nettoyer régulièrement l'appareil avec un chiffon humide et un peu de savon noir. N'utilisez pas de produits de nettoyage ou de solvants qui risqueraient d'attaquer les composants en plastique de l'appareil. Veillez à ce que l'eau ne puisse pas pénétrer à l'intérieur de l'appareil. La pénétration d'eau dans un appareil électrique augmente le risque de choc électrique.

Balais de charbon,

Si trop d'étincelles sont générées, faites vérifier les balais de charbon par un électricien qualifié.

⚠ Danger ! Les balais de charbon ne doivent être remplacés que par un électricien qualifié.

Maintenance

- Si le rouleau scarificateur est usé ou endommagé, il doit être remplacé par un spécialiste agréé.
- Assurez-vous que tous les éléments de fixation (vis, écrous, etc.) sont toujours bien serrés afin de pouvoir travailler en toute sécurité avec la balayeuse.
- Stockez votre balayeuse dans un endroit sec.
- Pour augmenter la durée de vie de l'appareil, nous recommandons de nettoyer puis de lubrifier tous les raccords vissés, les roues et les axes.
- Un entretien régulier de votre balayeuse ne contribue pas seulement à sa durabilité et à ses performances, il rend vos travaux de scarification plus précis et plus faciles.
- En fin de saison, effectuez un contrôle général de votre balayeuse et retirez tous les résidus accumulés. Contrôlez impérativement l'état de la balayeuse avant le début de chaque saison. Si vous avez des réparations à effectuer, contactez notre agence de service client.

Informations de service

Notez que, pour ce produit, les composants suivants sont soumis à une usure naturelle ou due à l'utilisation et que les composants suivants sont nécessaires en tant que consommables.

Pièces d'usure* : Brosse, balais de carbone

* ne sont pas des composants obligatoires de la livraison !

Les pièces de rechange et accessoires sont disponibles auprès de notre centre de service après-vente. Pour ce faire, scannez le QR Code figurant sur la page d'accueil.

14. Stockage

Entreposez le produit et ses accessoires dans un lieu sombre, sec et à l'abri du gel. En outre, ce lieu doit être hors de portée des enfants.

La température de stockage optimale se situe entre 5 et 30 °C.

Conservez le produit dans l'emballage d'origine. Recouvrez le produit afin de le protéger de la poussière ou de l'humidité. Conservez la notice d'utilisation à proximité du produit.

15. Élimination et recyclage

Remarques relatives à l'emballage



Les matériaux d'emballage sont recyclables. Merci d'éliminer les emballages de manière respectueuse de l'environnement.

Remarques relatives à la loi allemande sur les appareils électriques et électroniques (ElektroG)



Les appareils électriques et électroniques usagés ne doivent pas être jetés avec les ordures ménagères, mais éliminés séparément !

- Retirer les piles ou batteries amovibles usagées de manière non destructive avant de déposer vos déchets électroniques dans un point de collecte ! L'élimination des piles et batteries est réglementée par la loi allemande sur les piles.
- Les propriétaires et utilisateurs d'appareils électriques et électroniques sont légalement tenus de les rapporter à l'issue de leur utilisation.
- Il incombe à l'utilisateur final de supprimer ses données à caractère personnel enregistrées sur l'appareil usagé !
- Le symbole représentant une poubelle barrée signifie que les appareils électriques et électroniques ne doivent pas être jetés avec les ordures ménagères.
- Les appareils électriques et électroniques peuvent être gratuitement déposés :
 - Dans les points de collecte et d'élimination publics (dépôts municipaux p. ex.).
 - Dans les points de vente d'appareils électroniques (sur place ou en ligne) si le distributeur est tenu de les reprendre ou propose ce service.
 - Vous pouvez déposer jusqu'à trois appareils électroniques usagés dont les bords ne dépassent pas 25 centimètres de longueur auprès du fabricant ou d'un point de collecte agréé situé près de chez vous sans acheter de nouvel appareil.
 - Pour plus de détails concernant les conditions de reprise des fabricants et distributeurs, contactez le service client correspondant.
- En cas de livraison d'un nouvel appareil électronique à un consommateur privé par le fabricant, le fabricant peut accepter de reprendre l'appareil électronique usagé gratuitement sur demande de l'utilisateur final. Pour en être sûr, contactez le service client du fabricant.

- Ces déclarations ne s'appliquent qu'aux appareils vendus et installés dans les pays membres de l'Union européenne et visés par la directive européenne 2012/19/UE. D'autres dispositions relatives à l'élimination des appareils électriques et électroniques usagés peuvent s'appliquer dans les pays hors de l'Union européenne.

16. Dépannage

Le tableau suivant indique les symptômes d'erreurs et décrit les solutions possibles si votre produit ne fonctionne pas correctement. Si vous n'arrivez pas à localiser et éliminer le problème de cette manière, adressez-vous à l'atelier de service après-vente.

Panne	Cause possible	Remède
Le moteur ne démarre pas	<ul style="list-style-type: none"> • Pas de courant dans la prise • Câble défectueux • Combinaison interrupteur-prise défectueuse • Raccordements au niveau du moteur ou du condensateur desserrés • Carter obstrué 	<ul style="list-style-type: none"> • Contrôler le câble et le fusible • La faire contrôler par un atelier de service client • La faire contrôler par un atelier de service client • La faire contrôler par un atelier de service client • Modifier éventuellement la profondeur de travail. Nettoyer le carter pour que le rouleau scarificateur tourne librement
La puissance du moteur diminue	<ul style="list-style-type: none"> • Carter obstrué • Brosse fortement usée 	<ul style="list-style-type: none"> • Nettoyer le boîtier • Remplacer la brosse
Le moteur fonctionne, mais la brosse ne tourne pas	<ul style="list-style-type: none"> • Courroie dentée déchirée 	<ul style="list-style-type: none"> • La faire contrôler par un atelier de service client

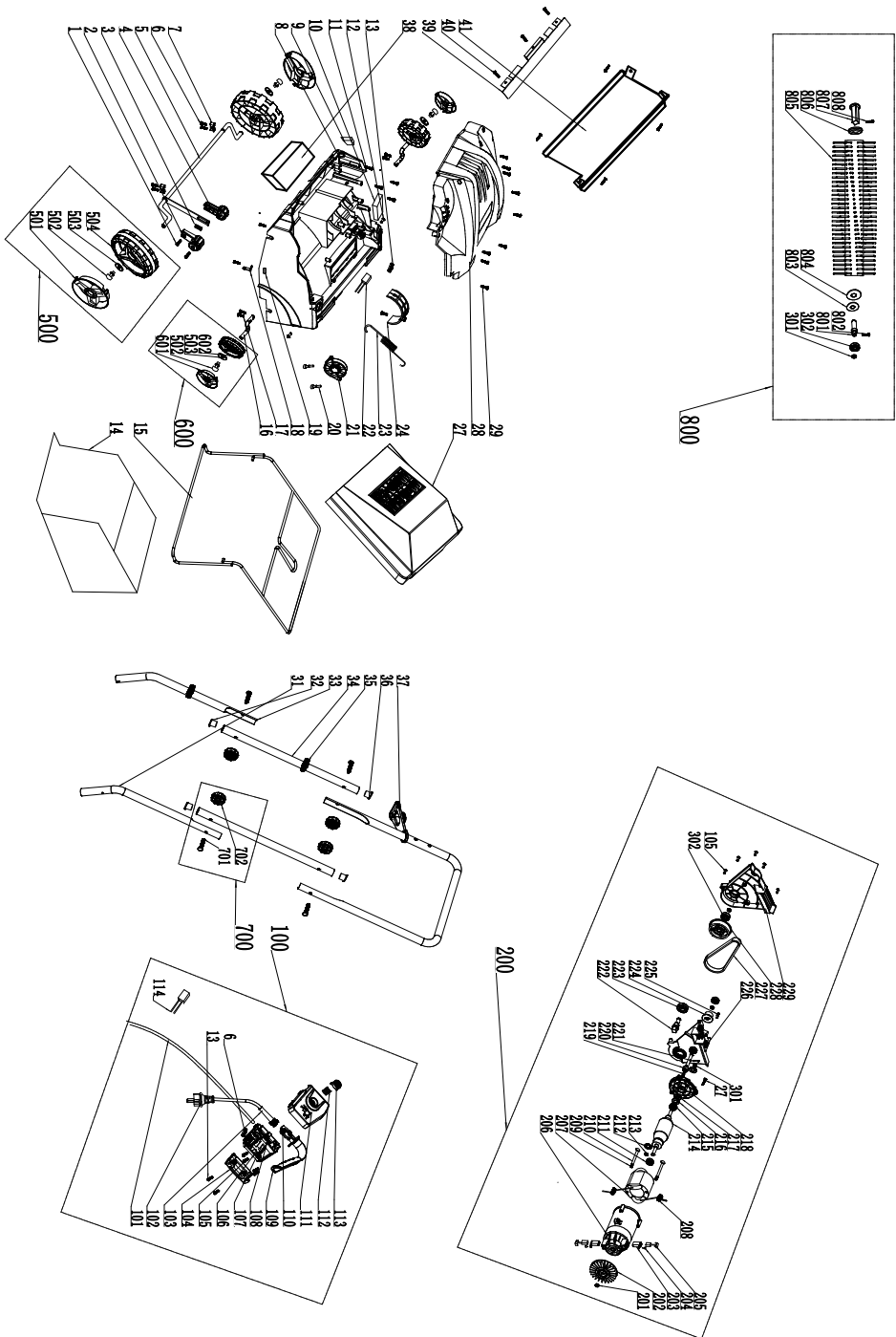

EU-Konformitätserklärung Originalkonformitätserklärung

EU Declaration of Conformity

Déclaration de conformité UE



Scheppach GmbH, Günzburger Str. 69, D-89335 Ichenhausen

DE	erklärt folgende Konformität gemäß EU-Richtlinien und Normen für den Artikel
GB	hereby declares the following conformity under the EU Directive and standards for the following article
FR	déclare la conformité suivante selon la directive UE et les normes pour l'article

Marke / Brand / Marque: **SCHEPPACH**
 Art.-Bezeichnung: **ELEKTRO-KUNSTRASENKEHRMASCHINE - ELS1500**
 Article name: **ELECTRIC ARTIFICIAL GRASS SWEEPER - ELS1500**
 Nom d'article: **BALAYEUSE ÉLECTRIQUE POUR GAZON ARTIFICIEL - ELS1500**
 Art.-Nr. / Art. no. / N° d'ident.: **5908704948**

<input type="checkbox"/> 2014/29/EU	<input type="checkbox"/> 2004/22/EG	<input type="checkbox"/> 89/686/EWG_96/58/EG	<input checked="" type="checkbox"/> 2000/14/EG_2005/88/EG
<input type="checkbox"/> 2014/35/EU	<input type="checkbox"/> 2014/68/EU	<input type="checkbox"/> 90/396/EWG	Noise: measured L_{WA} = 105,17 dB; guaranteed L_{WA} = 108 dB P = xx KW; L/Ø = cmP = xx KW
<input checked="" type="checkbox"/> 2014/30/EU	<input checked="" type="checkbox"/> 2011/65/EU*		<input checked="" type="checkbox"/> Annex V
<input checked="" type="checkbox"/> 2006/42/EG	Annex IV Notified Body: Notified Body No.: Certificate No.:		Annex VI Notified Body: Notified Body No.:
			2016/1628/EU
			Emission. No.:

Standard references:

EN ISO 12100:2010; EN 60335-1:2012+A11+A13+A14+A15; EN 62233:2008;
EN IEC 55014-1:2021; EN IEC 55014-2:2021; EN IEC 61000-3-3:2013+A1+A2; EN IEC 61000-3-2:2019+A1

Die alleinige Verantwortung für die Ausstellung dieser Konformitätserklärung trägt der Hersteller.
 This declaration of conformity is issued under the sole responsibility of the manufacturer.
 Le fabricant assume seul la responsabilité d'établir la présente déclaration de conformité.

* Der oben beschriebene Gegenstand der Erklärung erfüllt die Vorschriften der Richtlinie 2011/65/EU des Europäischen Parlaments und des Rates vom 8. Juni 2011 zur Beschränkung der Verwendung bestimmter gefährlicher Stoffe in Elektro- und Elektronikgeräten.

The object of the declaration described above fulfils the regulations of the directive 2011/65/EU of the European Parliament and Council from 8th June 2011, on the restriction of the use of certain hazardous substances in electrical and electronic equipment.

L'appareil décrit ci-dessus dans la déclaration est conforme aux réglementations de la directive 2011/65/EU du Parlement Européen et du Conseil du 8 juin 2011 visant à limiter l'utilisation de substances dangereuses dans la fabrication des appareils électriques et électroniques.

Ichenhausen, 04.09.2023

Signature / Andreas Pecher / Head of Project Management

First CE: 2021
Subject to change without notice

Documents registrar: David Rümpelein
 Günzburger Str. 69, D-89335 Ichenhausen

Garantie DE

Offensichtliche Mängel sind innerhalb von 8 Tagen nach Erhalt der Ware anzuzeigen, andernfalls verliert der Käufer sämtliche Ansprüche wegen solcher Mängel. Wir leisten Garantie für unsere Maschinen bei richtiger Behandlung auf die Dauer der gesetzlichen Gewährleistungsfrist ab Übergabe in der Weise, dass wir jedes Maschinenteil, das innerhalb dieser Zeit nachweisbar in Folge Material- oder Fertigungsfehler unbrauchbar werden sollte, kostenlos ersetzen. Für Teile, die wir nicht selbst herstellen, leisten wir nur insoweit Gewähr, als uns Gewährleistungsansprüche gegen die Vorlieferanten zustehen. Die Kosten für das Einsetzen der neuen Teile trägt der Käufer. Wandlungs- und Minderungsansprüche und sonstige Schadensersatzansprüche sind ausgeschlossen.

Warranty GB

Apparent defects must be notified within 8 days from the receipt of the goods. Otherwise, the buyer's rights of claim due to such defects are invalidated. We guarantee for our machines in case of proper treatment for the time of the statutory warranty period from delivery in such a way that we replace any machine part free of charge which provably becomes unusable due to faulty material or defects of fabrication within such period of time. With respect to parts not manufactured by us we only warrant insofar as we are entitled to warranty claims against the upstream suppliers. The costs for the installation of the new parts shall be borne by the buyer. The cancellation of sale or the reduction of purchase price as well as any other claims for damages shall be excluded.

Garantie FR

Les défauts visibles doivent être signalés au plus tard 8 jours après la réception de la marchandise, sans quoi l'acheteur perd tout droit au dédommagement. Nous garantissons nos machines, dans la mesure où elles sont utilisées de façon conforme, pendant la durée légale de garantie à compter de la réception, sachant que nous remplaçons gratuitement toute pièce de la machine devenue inutilisable du fait d'un défaut de matière ou d'usinage durant cette période. Toutes les pièces que nous ne fabriquons pas nous-mêmes ne sont garanties que si nous avons la possibilité d'un recours en garantie auprès des fournisseurs respectifs. Les frais de main d'œuvre occasionnés par le remplacement des pièces sont à la charge de l'acquéreur. Tous droits à réhibition et toutes prétentions à une remise ainsi que tous autres droits à dommages et intérêts sont exclus.