

DÉCLARATION DE CONFORMITÉ UE - FR

Nom et adresse du fabricant ou de son mandataire :

SBM DÉVELOPPEMENT
60 CHEMIN DES MOUILLES
69130 ECULLY - FRANCE

Cette déclaration de conformité est émise sous la seule responsabilité du fabricant.

Objet de la déclaration :

- Modèle : M250B
- Description du produit : Le Victor M250B est un piège à souris électronique qui soumet et élimine les souris à l'aide d'une impulsion haute tension.
- Référence fabricant : Victor M250B
- Marque : VICTOR / PROTECT EXPERT / PROTECT HOME

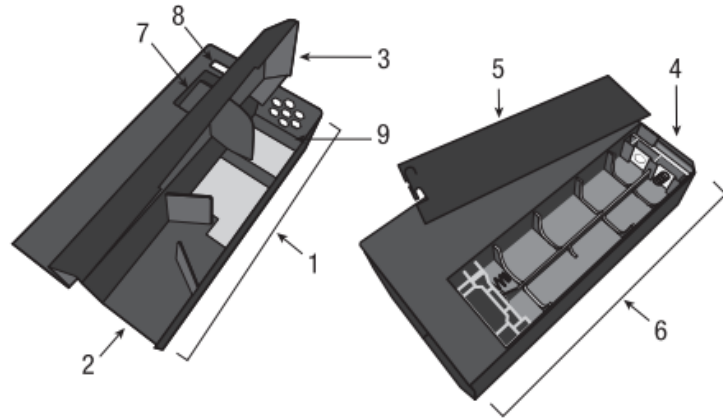

L'objet de la déclaration décrit ci-dessus est conforme à la législation d'harmonisation pertinente de l'Union :

- Directive 2014/35/UE (Matériel électrique destiné à être employé dans certaines limites de tension)
- Directive 2014/30/UE (Compatibilité électromagnétique)
- Directive 2011/65/UE (Limitation de l'utilisation de certaines substances dangereuses dans les équipements électriques et électroniques - RoHS) & Directive déléguée (UE) 2015/863



Références des normes harmonisées pertinentes appliquées ou des autres spécifications techniques par rapport auxquelles la conformité est déclarée :

- EN 60335-1:2012 + AC:2014 + A11:2014 + A13:2017 + A1:2019 + A14:2019 + A2:2019 + A15:2021
- EN 60335-2-76: 2021 + A11:2021
- EN 62233:2008 + AM:2008
- EN 55014-1:2021
- EN 55014-2:2021
- EN 63000:2018

Signé pour et au nom de SBM DÉVELOPPEMENT
ECULLY, 17/07/2025

Jennifer HOPKINS, Global Head of Regulatory Affairs and Quality



SBM Développement SAS
60 CHEMIN DES MOUILLES
69130 ECULLY
SIREN : 399 189 224 RCS LYON

EU DECLARATION OF CONFORMITY - EN

Name and address of the manufacturer or his authorised representative:

SBM DÉVELOPPEMENT
60 CHEMIN DES MOUILLES
69130 ECULLY - FRANCE

This declaration of conformity is issued under the sole responsibility of the manufacturer.

Object of the declaration:

- Model: M250B
- Product description: The Victor M250B is an electronic mouse trap that subjects and removes mice using a high voltage pulse.
- Factory reference: Victor M250B
- Brand: VICTOR / PROTECT EXPERT / PROTECT HOME

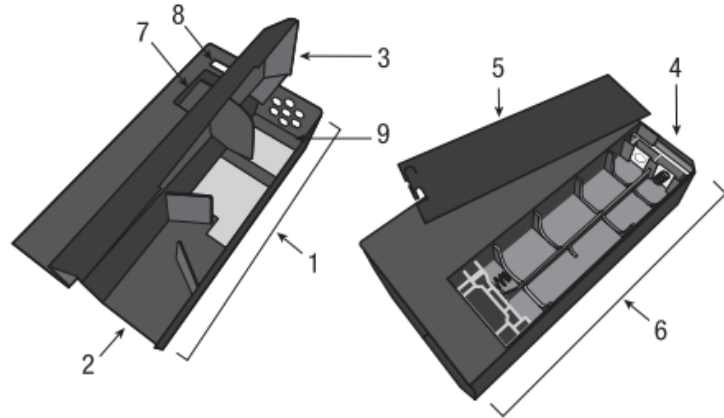

The object of the declaration described above is in conformity with the relevant Union harmonisation legislation:

- Directive 2014/35/EU (Electrical equipment designed for use within certain voltage limits)
- Directive 2014/30/EU (Electromagnetic compatibility)
- Directive 2011/65/EU (Restriction of the use of certain hazardous substances in electrical and electronic equipment - RoHS) & Delegated Directive (EU) 2015/863



References to the relevant harmonised standards used or references to the other technical specifications in relation to which conformity is declared:

- EN 60335-1:2012 + AC:2014 + A11:2014 + A13:2017 + A1:2019 + A14:2019 + A2:2019 + A15:2021
- EN 60335-2-76: 2021 + A11:2021
- EN 62233:2008 + AM:2008
- EN 55014-1:2021
- EN 55014-2:2021
- EN 63000:2018

Signed for and on behalf of SBM DÉVELOPPEMENT
ECULLY, 17/07/2025

Jennifer HOPKINS, Global Head of Regulatory Affairs and Quality



SBM Développement SAS
60 CHEMIN DES MOUILLES
69130 ECULLY
SIREN : 399 189 224 RCS LYON

EU-KONFORMITÄTSERKLÄRUNG - DE

Name und Anschrift des Herstellers oder seines Bevollmächtigten:

SBM DÉVELOPPEMENT
60 CHEMIN DES MOUILLES
69130 ECULLY - FRANCE

Die alleinige Verantwortung für die Ausstellung dieser Konformitätserklärung trägt der Hersteller.

Gegenstand der Erklärung:

- Modell: M250B
- Produktbeschreibung: Die Victor M250B ist eine elektronische Mausefalle, die Mäuse mit einem Hochspannungsimpuls unterwirft und tötet.
- Fabrikreferenz: Victor M250B
- Marke: VICTOR / PROTECT EXPERT / PROTECT HOME

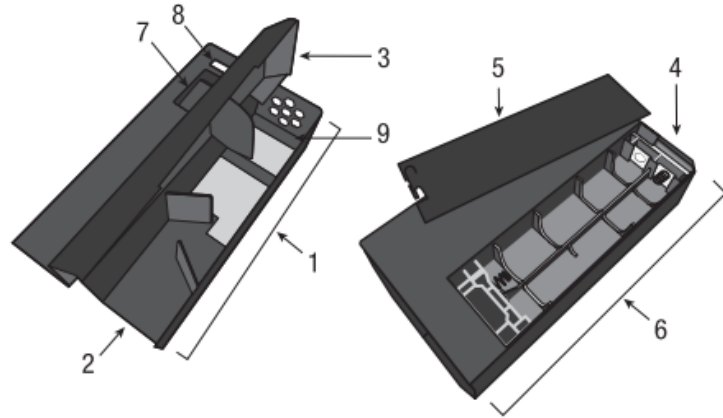

Der oben beschriebene Gegenstand der Erklärung erfüllt die einschlägigen Harmonisierungsrechtsvorschriften der Union:

- Richtlinie 2014/35/EU (Elektrischer Betriebsmittel zur Verwendung innerhalb bestimmter Spannungsgrenzen)
- Richtlinie 2014/30/EU (Elektromagnetische Verträglichkeit)
- Richtlinie 2011/65/EU (Beschränkung der Verwendung bestimmter gefährlicher Stoffe in Elektro- und Elektronikgeräten - RoHS) & Delegierte Richtlinie (EU) 2015/863



Angabe der einschlägigen harmonisierten Normen, die zugrunde gelegt wurden oder Angabe anderer technischer Spezifikationen, für die die Konformität erklärt wird:

- EN 60335-1:2012 + AC:2014 + A11:2014 + A13:2017 + A1:2019 + A14:2019 + A2:2019 + A15:2021
- EN 60335-2-76: 2021 + A11:2021
- EN 62233:2008 + AM:2008
- EN 55014-1:2021
- EN 55014-2:2021
- EN 63000:2018

Unterzeichnet für und im Namen von SBM DÉVELOPPEMENT
ECULLY, 17/07/2025

Jennifer HOPKINS, Global Head of Regulatory Affairs and Quality



SBM Développement SAS
60 CHEMIN DES MOUILLES
69130 ECULLY
SIREN : 399 189 224 RCS LYON

EU-CONFORMITEITSVERKLARING - NL

Naam en adres van de fabrikant of zijn gemachtigde:

SBM DÉVELOPPEMENT
60 CHEMIN DES MOUILLES
69130 ECULLY - FRANCE

Deze conformiteitsverklaring wordt verstrekt onder volledige verantwoordelijkheid van de fabrikant.

Voorwerp van de verklaring:

- Model: M250B
- Productbeschrijving: De Victor M250B is een elektronische muizenval die muizen verjaagt en doodt met behulp van een hoge spanning.
- Fabrieksreferentie: Victor M250B
- Merk: VICTOR / PROTECT EXPERT / PROTECT HOME

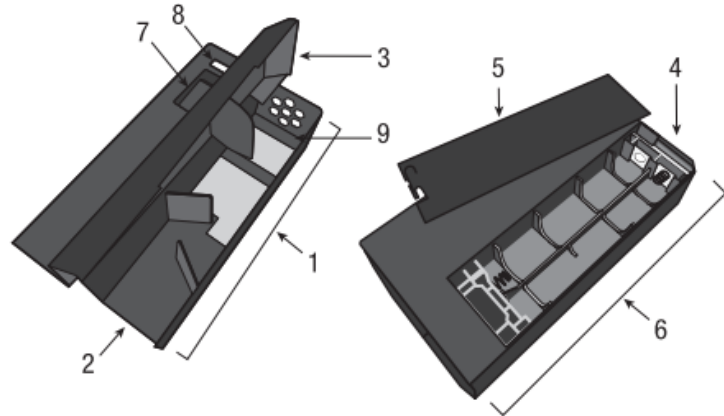

Het hierboven beschreven voorwerp is in overeenstemming met de desbetreffende harmonisatiewetgeving van de Unie:

- Richtlijn 2014/35/EU (Elektrisch materiaal bestemd voor gebruik binnen bepaalde spanningsgrenze)
- Richtlijn 2014/30/EU (Elektromagnetische compatibiliteit)
- Richtlijn 2011/65/EU (Beperking van het gebruik van bepaalde gevaarlijke stoffen in elektrische en elektronische apparatuur - RoHS) & Gedelegeerde Richtlijn (EU) 2015/863



Vermelding van de toegepaste relevante geharmoniseerde normen of van de andere technische specificaties waarop de conformiteitsverklaring betrekking heeft:

- EN 60335-1:2012 + AC:2014 + A11:2014 + A13:2017 + A1:2019 + A14:2019 + A2:2019 + A15:2021
- EN 60335-2-76: 2021 + A11:2021
- EN 62233:2008 + AM:2008
- EN 55014-1:2021
- EN 55014-2:2021
- EN 63000:2018

Ondertekend voor en namens SBM DÉVELOPPEMENT
ECULLY, 17/07/2025

Jennifer HOPKINS, Global Head of Regulatory Affairs and Quality



SBM Développement SAS

60 CHEMIN DES MOUILLES
69130 ECULLY
SIREN : 399 189 224 RCS LYON

DICHIARAZIONE DI CONFORMITÀ UE - IT

Nome e indirizzo del fabbricante o del suo rappresentante autorizzato:

SBM DÉVELOPPEMENT
60 CHEMIN DES MOUILLES
69130 ECULLY - FRANCE

La presente dichiarazione di conformità è rilasciata sotto la responsabilità esclusiva del fabbricante.

Oggetto della dichiarazione:

- Modello: M250B
- Descrizione del prodotto: Victor M250B è una trappola per topi elettronica che immobilizza ed elimina i topi tramite un impulso ad alta tensione.
- Riferimento della fabbrica: Victor M250B
- Marca: VICTOR / PROTECT EXPERT / PROTECT HOME

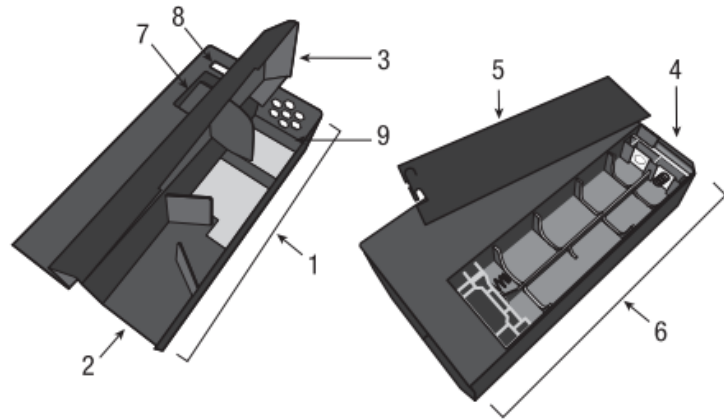

L'oggetto della dichiarazione di cui sopra è conforme alla pertinente normativa di armonizzazione dell'Unione:

- Direttiva 2014/35/UE (Materiale elettrico destinato a essere adoperato entro taluni limiti di tensione)
- Direttiva 2014/30/UE (Compatibilità elettromagnetica)
- Direttiva 2011/65/UE (Restrizione dell'uso di determinate sostanze pericolose nelle apparecchiature elettriche ed elettroniche - RoHS) & Direttiva delegata (UE) 2015/863



Riferimento alle pertinenti norme armonizzate utilizzate o riferimenti alle altre specifiche tecniche in relazione alle quali è dichiarata la conformità:

- EN 60335-1:2012 + AC:2014 + A11:2014 + A13:2017 + A1:2019 + A14:2019 + A2:2019 + A15:2021
- EN 60335-2-76: 2021 + A11:2021
- EN 62233:2008 + AM:2008
- EN 55014-1:2021
- EN 55014-2:2021
- EN 63000:2018

Firmato a nome e per conto di SBM DÉVELOPPEMENT
ECULLY, 17/07/2025

Jennifer HOPKINS, Global Head of Regulatory Affairs and Quality



SBM Développement SAS

60 CHEMIN DES MOUILLES

69130 ECULLY

SIREN : 399 189 224 RCS LYON

DECLARACIÓN UE DE CONFORMIDAD - ES

Nombre y dirección del fabricante o de su representante autorizado:

SBM DÉVELOPPEMENT
60 CHEMIN DES MOUILLES
69130 ECULLY - FRANCE

La presente declaración de conformidad se expide bajo la exclusiva responsabilidad del fabricante.

Objeto de la declaración:

- Modelo: M250B
- Descripción del producto: El Victor M250B es una trampa electrónica para ratones que somete y elimina a los ratones mediante un pulso de alto voltaje.
- Referencia de fábrica: Victor M250B
- Marca: VICTOR / PROTECT EXPERT / PROTECT HOME

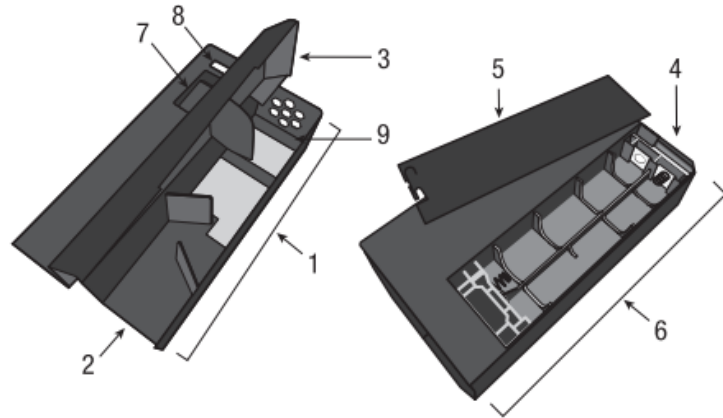

El objeto de la declaración descrita anteriormente es conforme con la legislación de armonización pertinente de la Unión:

- Directiva 2014/35/UE (Material eléctrico destinado a utilizarse con determinados límites de tensión)
- Directiva 2014/30/UE (Compatibilidad electromagnética)
- Directiva 2011/65/UE (Restricciones a la utilización de determinadas sustancias peligrosas en aparatos eléctricos y electrónicos - RoHS) & Directiva Delegada (UE) 2015/863



Referencias a las normas armonizadas pertinentes utilizadas o referencias a las otras especificaciones técnicas respecto a las cuales se declara la conformidad:

- EN 60335-1:2012 + AC:2014 + A11:2014 + A13:2017 + A1:2019 + A14:2019 + A2:2019 + A15:2021
- EN 60335-2-76: 2021 + A11:2021
- EN 62233:2008 + AM:2008
- EN 55014-1:2021
- EN 55014-2:2021
- EN 63000:2018

Firmado en nombre de SBM DÉVELOPPEMENT
ECULLY, 17/07/2025

Jennifer HOPKINS, Global Head of Regulatory Affairs and Quality



SBM Développement SAS
60 CHEMIN DES MOUILLES
69130 ECULLY
SIREN : 399 189 224 RCS LYON

DECLARAÇÃO UE DE CONFORMIDADE - PT

Nome e endereço do fabricante ou do respetivo mandatário:

SBM DÉVELOPPEMENT
60 CHEMIN DES MOUILLES
69130 ECULLY - FRANCE

A presente declaração de conformidade é emitida sob a exclusiva responsabilidade do fabricante.

Objeto da declaração:

- Modelo: M250B
- Descrição do produto: A Victor M250B é uma ratoeira eletrônica que subjuga e elimina ratos usando um pulso de alta voltagem.
- Referência da fábrica: Victor M250B
- Marca: VICTOR / PROTECT EXPERT / PROTECT HOME

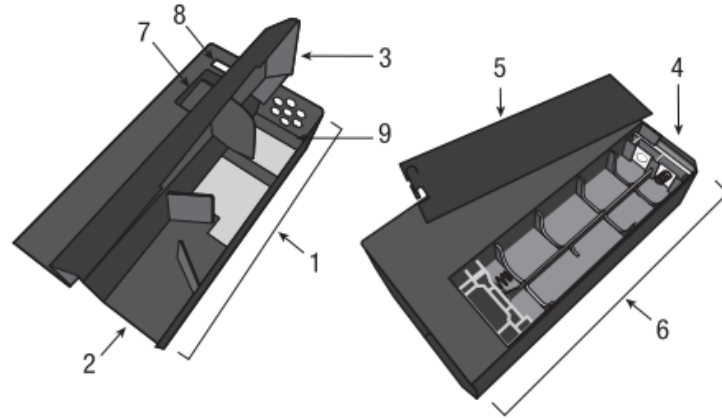

O objeto da declaração acima descrito está em conformidade com a legislação de harmonização da União aplicável:

- Diretiva 2014/35/UE (Material elétrico destinado a ser utilizado dentro de certos limites de tensão)
- Diretiva 2014/30/UE (Compatibilidade eletromagnética)
- Directiva 2011/65/UE (Restrição do uso de determinadas substâncias perigosas em equipamentos eléctricos e electrónicos - RoHS) & Diretiva Delegada (UE) 2015/863



Referências às normas harmonizadas aplicáveis utilizadas ou às outras especificações técnicas em relação às quais é declarada a conformidade:

- EN 60335-1:2012 + AC:2014 + A11:2014 + A13:2017 + A1:2019 + A14:2019 + A2:2019 + A15:2021
- EN 60335-2-76: 2021 + A11:2021
- EN 62233:2008 + AM:2008
- EN 55014-1:2021
- EN 55014-2:2021
- EN 63000:2018

Assinado por e em nome de SBM DÉVELOPPEMENT
ECULLY, 17/07/2025

Jennifer HOPKINS, Global Head of Regulatory Affairs and Quality



SBM Developpement SAS

60 CHEMIN DES MOUILLES

69130 ECULLY

SIREN : 399 189 224 RCS LYON

ΔΗΛΩΣΗ ΣΥΜΜΟΡΦΩΣΗΣ ΕΕ - ΕΛ

Όνομα και διεύθυνση του κατασκευαστή ή του εξουσιοδοτημένου αντιπροσώπου του:
SBM DÉVELOPPEMENT
60 CHEMIN DES MOUILLES
69130 ECULLY - FRANCE

Η παρούσα δήλωση συμμόρφωσης εκδίδεται με αποκλειστική ευθύνη του κατασκευαστή.

Στόχος της δήλωσης:

- Πρότυπο: M250B
- Περιγραφή Προϊόντος: Η Victor M250B είναι μια ηλεκτρονική ποντικοπαγίδα που υποτάσσει και εξαλείφει τα ποντίκια χρησιμοποιώντας παλμό υψηλής τάσης.
- Αναφορά εργοστασίων: Victor M250B
- Μάρκα: VICTOR / PROTECT EXPERT / PROTECT HOME

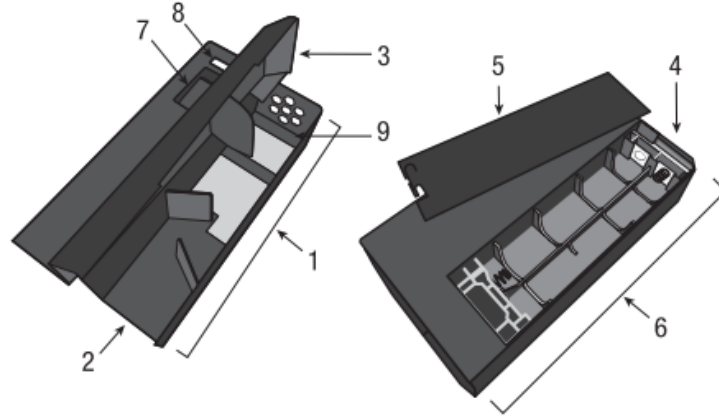

Ο στόχος της δήλωσης που περιγράφεται παραπάνω είναι σύμφωνος με τη σχετική ενωσιακή νομοθεσία εναρμόνισης:

- Οδηγία 2014/35/ΕΕ (Ηλεκτρολογικού υλικού που προορίζεται να χρησιμοποιηθεί εντός ορισμένων ορίων τάσης)
- Οδηγία 2014/30/ΕΕ (Ηλεκτρομαγνητική συμβατότητα)
- Οδηγία 2011/65/ΕΕ (Περιορισμό της χρήσης ορισμένων επικίνδυνων ουσιών σε ηλεκτρικό και ηλεκτρονικό εξοπλισμό - RoHS) & Κατ' εξουσιοδότηση οδηγία (ΕΕ) 2015/863



Μνεία των σχετικών εναρμονισμένων προτύπων που χρησιμοποιήθηκαν ή μνεία των λοιπών τεχνικών προδιαγραφών σε σχέση με τις οποίες δηλώνεται η συμμόρφωση:

- EN 60335-1:2012 + AC:2014 + A11:2014 + A13:2017 + A1:2019 + A14:2019 + A2:2019 + A15:2021
- EN 60335-2-76: 2021 + A11:2021
- EN 62233:2008 + AM:2008
- EN 55014-1:2021
- EN 55014-2:2021
- EN 63000:2018

Υπογραφή για λογαριασμό και εξ ονόματος SBM DÉVELOPPEMENT
ECULLY, 17/07/2025
Jennifer HOPKINS, Global Head of Regulatory Affairs and Quality



SBM Développement SAS
60 CHEMIN DES MOUILLES
69130 ECULLY
SIREN : 399 189 224 RCS LYON

EU-FÖRSÄKRAN OM ÖVERENSSTÄMMELSE - SV

Namn på och adress till tillverkaren eller dennes representant:

SBM DÉVELOPPEMENT
60 CHEMIN DES MOUILLES
69130 ECULLY - FRANCE

Denna försäkran om överensstämmelse utfärdas på tillverkarens eget ansvar.

Föremål för försäkran:

- Modell: M250B
- Produktbeskrivning: Victor M250B är en elektronisk musfälla som dämpar och eliminerar möss med hjälp av en högspänningspuls.
- Fabriksreferens: Victor M250B
- Märke: VICTOR / PROTECT EXPERT / PROTECT HOME

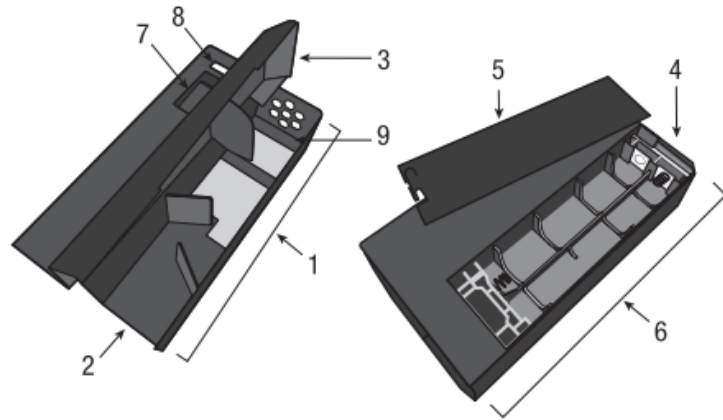

Föremålet för försäkran ovan överensstämmer med den relevanta harmoniserade unionslagstiftningen:

- Direktiv 2014/35/EU (Elektrisk utrustning avsedd för användning inom vissa spänningsgränser)
- Direktiv 2014/30/EU (Elektromagnetisk kompatibilitet)
- Direktiv 2011/65/EU (Begränsning av användning av vissa farliga ämnen i elektrisk och elektronisk utrustning - RoHS) & Delegerade direktiv (EU) 2015/863



Hänvisningar till de relevanta harmoniserade standarder som använts eller hänvisningar till de andra tekniska specifikationer enligt vilka överensstämmelsen försäkras:

- EN 60335-1:2012 + AC:2014 + A11:2014 + A13:2017 + A1:2019 + A14:2019 + A2:2019 + A15:2021
- EN 60335-2-76: 2021 + A11:2021
- EN 62233:2008 + AM:2008
- EN 55014-1:2021
- EN 55014-2:2021
- EN 63000:2018

Undertecknat för SBM DÉVELOPPEMENT
ECULLY, 17/07/2025

Jennifer HOPKINS, Global Head of Regulatory Affairs and Quality



SBM Développement SAS
60 CHEMIN DES MOUILLES
69130 ECULLY
SIREN : 399 189 224 RCS LYON

EU-OVERENSSTEMMELSESERKLÆRING - DA

Navn og adresse på fabrikanten eller dennes bemyndigede repræsentant:

SBM DÉVELOPPEMENT
60 CHEMIN DES MOUILLES
69130 ECULLY - FRANCE

Denne overensstemmelseserklæring udstedes på fabrikantens ansvar.

Erklæringens genstand:

- Model: M250B
- Produktbeskrivelse: Victor M250B er en elektronisk musefælde, der undertrykker og eliminerer mus ved hjælp af en højspændingspuls.
- Fabriksreference: Victor M250B
- Mærke: VICTOR / PROTECT EXPERT / PROTECT HOME

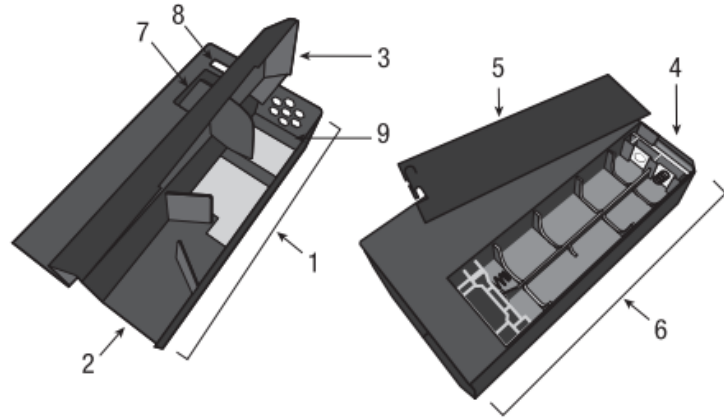

Genstanden for erklæringen, som beskrevet ovenfor, er i overensstemmelse med den relevante EU-harmoniseringslovgivning:

- Direktiv 2014/35/EU (Elektrisk materiel bestemt til anvendelse inden for visse spændingsgrænser)
- Direktiv 2014/30/EU (Elektromagnetisk kompatibilitet)
- Direktiv 2011/65/EU (Begrænsning af anvendelsen af visse farlige stoffer i elektrisk og elektronisk udstyr - RoHS) & Delegerede direktiv (EU) 2015/863



Referencer til de relevante anvendte harmoniserede standarder eller referencer til de andre tekniske specifikationer som der erklæres overensstemmelse med:

- EN 60335-1:2012 + AC:2014 + A11:2014 + A13:2017 + A1:2019 + A14:2019 + A2:2019 + A15:2021
- EN 60335-2-76: 2021 + A11:2021
- EN 62233:2008 + AM:2008
- EN 55014-1:2021
- EN 55014-2:2021
- EN 63000:2018

Underskrevet for og på vegne af SBM DÉVELOPPEMENT
ECULLY, 17/07/2025

Jennifer HOPKINS, Global Head of Regulatory Affairs and Quality



SBM Développement SAS
60 CHEMIN DES MOUILLES
69130 ECULLY
SIREN : 399 189 224 RCS LYON

EU-VAATIMUSTENMUKAISUUSVAKUUTUS - FI

Valmistajan tai hänen valtuutetun edustajansa nimi ja osoite:

SBM DÉVELOPPEMENT
60 CHEMIN DES MOUILLES
69130 ECULLY - FRANCE

Tämä vaatimustenmukaisuusvakuutus on annettu valmistajan yksinomaisella vastuulla.

Vakuutuksen kohde:

- Malli: M250B
- Tuotekuvaus: Victor M250B on elektroninen hiirenloukku, joka hillitsee ja eliminoi hiiret korkeajännitepulssin avulla.
- Tehtaan viite: Victor M250B
- Merkki: VICTOR / PROTECT EXPERT / PROTECT HOME

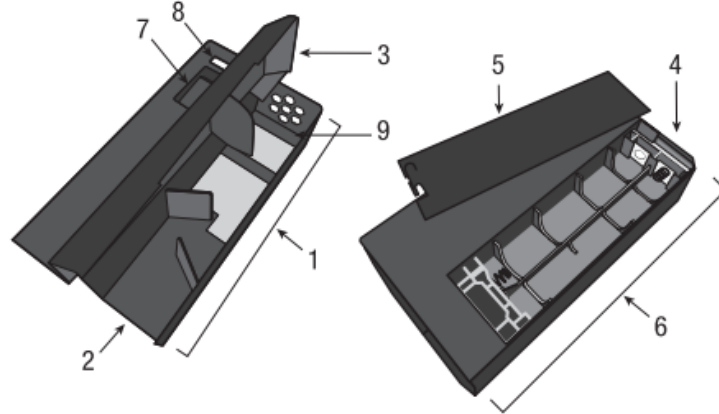

Edellä kuvattu vakuutuksen kohde on asiaa koskevan unionin yhdenmukaistamislainsäädännön vaatimusten mukainen:

- Direktiivi 2014/35/EU (Tietyillä jännitealueilla käytettäväksi tarkoitetut sähkölaitteet)
- Direktiivi 2014/30/EU (Sähkömagneettinen yhteensopivuus)
- Direktiivi 2011/65/EU (Tiettyjen vaarallisten aineiden käytön rajoittaminen sähkö- ja elektroniikkalaitteissa - RoHS) & Delegoitu direktiivi (EU) 2015/863



Viittaus niihin asiaankuuluviin yhdenmukaistettuihin standardeihin sekä kyseisten standardien hyväksymispäivä tai viittaus muihin teknisiin eritelmiin sekä kyseisten eritelmien hyväksymispäivä:

- EN 60335-1:2012 + AC:2014 + A11:2014 + A13:2017 + A1:2019 + A14:2019 + A2:2019 + A15:2021
- EN 60335-2-76: 2021 + A11:2021
- EN 62233:2008 + AM:2008
- EN 55014-1:2021
- EN 55014-2:2021
- EN 63000:2018

SBM DÉVELOPPEMENT puolesta allekirjoittanut
ECULLY, 17/07/2025

Jennifer HOPKINS, Global Head of Regulatory Affairs and Quality



SBM Développement SAS

60 CHEMIN DES MOUILLES

69130 ECULLY

SIREN : 399 189 224 RCS LYON

EU PROHLÁŠENÍ O SHODĚ - CS

**Jméno a adresa výrobce nebo jeho
zplnomocněného zástupce:**

SBM DÉVELOPPEMENT
60 CHEMIN DES MOUILLES
69130 ECULLY - FRANCE

**Toto prohlášení o shodě se vydává na
výhradní odpovědnost výrobce.**

Předmět prohlášení:

- Model: M250B
- Popis produktu: Victor M250B je elektronická past na myši, která myši chytá a likviduje pomocí vysokonapěťového pulzu.
- Tovární reference: Victor M250B
- Značka: VICTOR / PROTECT EXPERT / PROTECT HOME

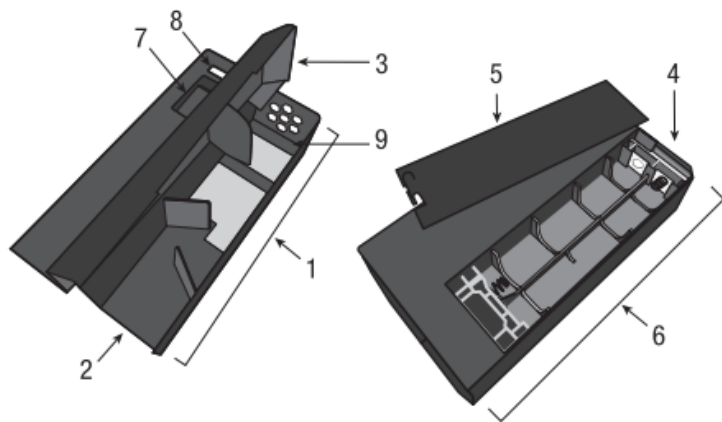

**Výše popsaný předmět prohlášení je ve shodě s příslušnými
harmonizačními právními předpisy Unie:**

- Směrnice 2014/35/EU (Elektrická zařízení určená pro použití v určitých mezích napětí)
- Směrnice 2014/30/EU (Elektromagnetické kompatibility)
- Směrnice 2011/65/EU (Omezení používání některých nebezpečných látek v elektrických a elektronických zařízeních - RoHS) & Směrnice v přenesené pravomoci (EU) 2015/863



**Odkazy na příslušné harmonizované normy, které byly použity nebo na jiné
technické specifikace na jejichž základě se shoda prohlašuje:**

- EN 60335-1:2012 + AC:2014 + A11:2014 + A13:2017 + A1:2019 + A14:2019 + A2:2019 + A15:2021
- EN 60335-2-76: 2021 + A11:2021
- EN 62233:2008 + AM:2008
- EN 55014-1:2021
- EN 55014-2:2021
- EN 63000:2018

Podepsáno za a jménem SBM DÉVELOPPEMENT
ECULLY, 17/07/2025

Jennifer HOPKINS, Global Head of Regulatory Affairs and Quality



SBM Développement SAS
60 CHEMIN DES MOUILLES
69130 ECULLY
SIREN : 399 189 224 RCS LYON

DEKLARACJA ZGODNOŚCI UE - PL

Nazwa i adres producenta lub jego upoważnionego przedstawiciela:

SBM DÉVELOPPEMENT
60 CHEMIN DES MOUILLES
69130 ECULLY - FRANCE

Niniejsza deklaracja zgodności wydana zostaje na wyłączną odpowiedzialność producenta.

Przedmiot deklaracji:

- Model: M250B
- Opis produktu: Victor M250B to elektroniczna pułapka na myszy, która obezwładnia i eliminuje myszy za pomocą impulsu wysokiego napięcia.
- Numer referencyjny fabryki: Victor M250B
- Marka: VICTOR / PROTECT EXPERT / PROTECT HOME

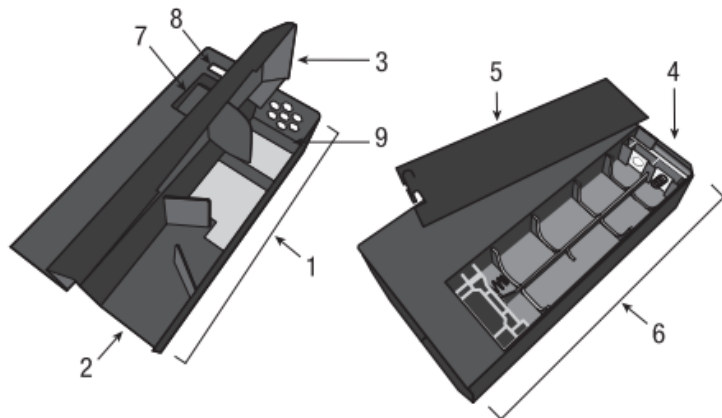

Wymieniony powyżej przedmiot niniejszej deklaracji jest zgodny z odnośnymi wymaganiami unijnego prawodawstwa harmonizacyjnego:

- Dyrektywa 2014/35/UE (Elektrycznego przewidzianego do stosowania w określonych granicach napięcia)
- Dyrektywa 2014/30/UE (Kompatybilności elektromagnetycznej)
- Dyrektywa 2011/65/UE (Ograniczenia stosowania niektórych niebezpiecznych substancji w sprzęcie elektrycznym i elektronicznym - RoHS) & Dyrektywa delegowana (UE) 2015/863



Odwołania do odnośnych norm zharmonizowanych, które zastosowano, lub do innych specyfikacji technicznych w odniesieniu do których deklarowana jest zgodność:

- EN 60335-1:2012 + AC:2014 + A11:2014 + A13:2017 + A1:2019 + A14:2019 + A2:2019 + A15:2021
- EN 60335-2-76: 2021 + A11:2021
- EN 62233:2008 + AM:2008
- EN 55014-1:2021
- EN 55014-2:2021
- EN 63000:2018

Podpisano w imieniu SBM DÉVELOPPEMENT
ECULLY, 17/07/2025

Jennifer HOPKINS, Global Head of Regulatory Affairs and Quality



SBM Développement SAS
60 CHEMIN DES MOUILLES
69130 ECULLY
SIREN : 399 189 224 RCS LYON

EÚ VYHLÁSENIE O ZHODE - SK

Meno a adresa výrobcu alebo jeho splnomocneného zástupcu:

SBM DÉVELOPPEMENT
60 CHEMIN DES MOUILLES
69130 ECULLY - FRANCE

Toto vyhlásenie o zhode sa vydáva na výhradnú zodpovednosť výrobcu.

Predmet vyhlásenia:

- Model: M250B
- Opis výrobku: Victor M250B je elektronická pasca na myši, ktorá chytá a likviduje myši pomocou vysokonapäťového impulzu.
- Referencia z výroby: Victor M250B
- Značka: VICTOR / PROTECT EXPERT / PROTECT HOME

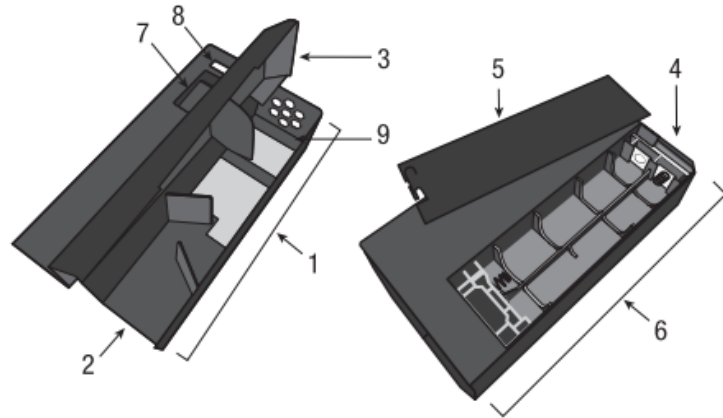

Uvedený predmet vyhlásenia je v zhode s príslušnými harmonizačnými právnymi predpismi Únie:

- Smernica 2014/35/EÚ (Elektrické zariadenia určené na použitie v rámci určitých limitov napätia)
- Smernica 2014/30/EÚ (Elektromagnetickú kompatibilitu)
- Smernica 2011/65/EÚ (Bmedzení používania určitých nebezpečných látok v elektrických a elektronických zariadeniach - RoHS) & Delegovaná smernica (EÚ) 2015/863



Odkazy na príslušné použité harmonizované normy alebo odkazy na iné technické špecifikácie v súvislosti s ktorými sa zhoda vyhlasuje:

- EN 60335-1:2012 + AC:2014 + A11:2014 + A13:2017 + A1:2019 + A14:2019 + A2:2019 + A15:2021
- EN 60335-2-76: 2021 + A11:2021
- EN 62233:2008 + AM:2008
- EN 55014-1:2021
- EN 55014-2:2021
- EN 63000:2018

Podpísané za a v mene SBM DÉVELOPPEMENT
ECULLY, 17/07/2025

Jennifer HOPKINS, Global Head of Regulatory Affairs and Quality

SBM Développement SAS
60 CHEMIN DES MOUILLES
69130 ECULLY
SIREN : 399 189 224 RCS LYON