

BILL OF MATERIALS		
	PART DESCRIPTION	QTY
1	HANDLE COVER	1
2	HANDLE	1
3	RIGHT SIDE	1
4	REEL SIDE	2
5	RING NUT	2
6	SLIDING HANDLE	1
7	REEL CROSS	2
8	WHEEL TUBE COVER	1
9	WHEEL TUBE	1
10	FRONTAL TUBE	1
11	O-RING	2
12	BRACKET	1
13	LEFT SIDE	1
14	WASHER	1
15	GASKET	1
16	TAP ADAPTOR	1
17	WHEEL	2
18	WHEEL STOPPER	2
19	HOSE M30 1/2"	1
20	HOSE CONNECTOR	3
21	AQUASTOP HOSE CONNETOR	1
22	MULTI JET SPRAY GUN	1
23	TAP ADAPTOR 3/4"+ REDUCTION 1/2"-3/4"	1

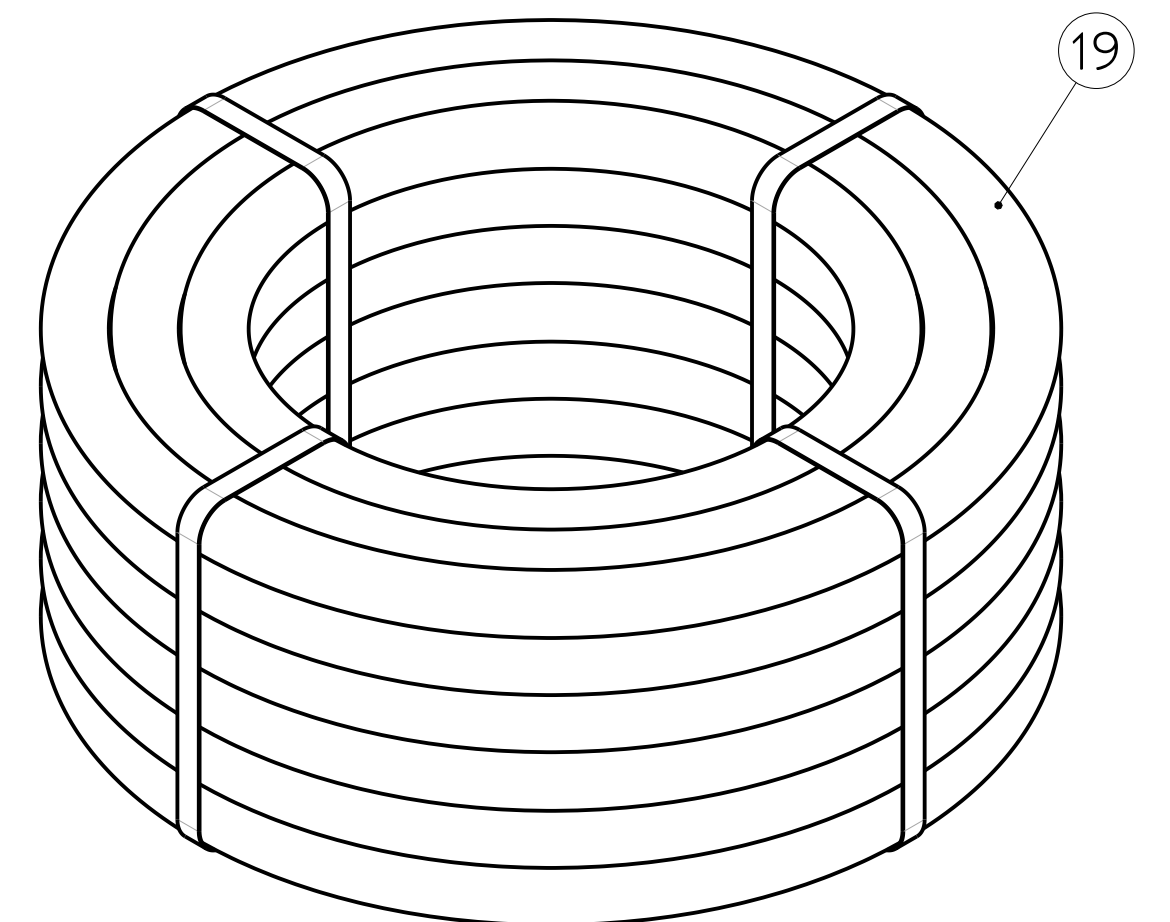
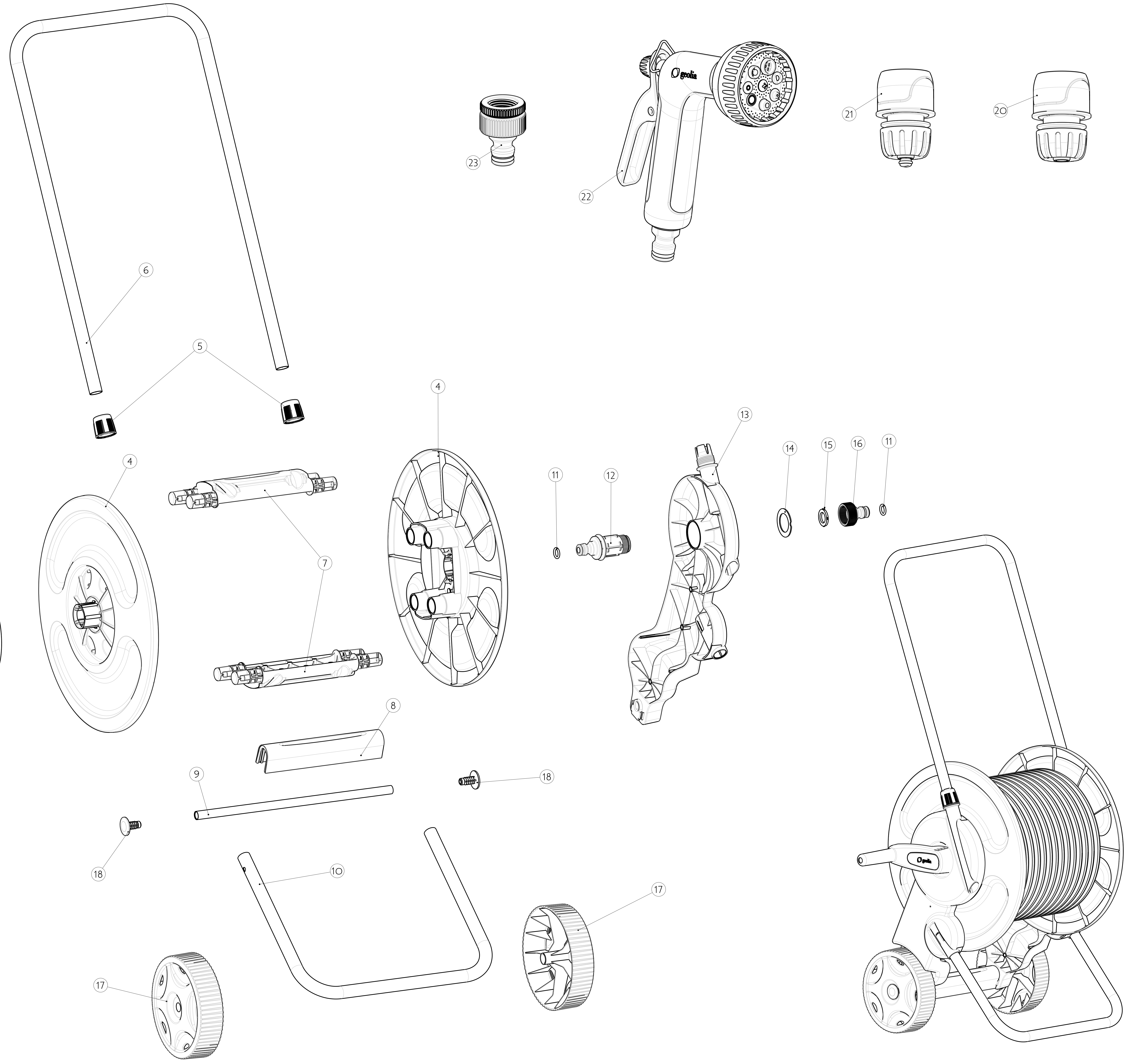

G.E.		SCALATURE LINEE PER DIMENSIONI LINEARI		SAKOSIA S.P.A. (CANTIERI)	ANGOLARI	CODICE CLIENTE
ITALY		1:100		1:100		81955830
COSTRUZIONE STAMPA		STAMPAGGIO AD INIEZIONE		TECNOPOLIMERI		CODICE G.L.
CORREGGIO (RE)		EQUIPPED TROLLEY 12,5mm 30m		PRODOTTORE		8056-5819
TELESC. MULTIJET GUN, CONNECTORS GEOLIA		EQUIPPED TROLLEY 12,5mm 30m		PRODOTTORE		3276000412786
EQUIPPED TROLLEY 12,5mm 30m		PRODOTTORE		PRODOTTORE		NUMERO DISEGNO
EQUIPPED TROLLEY 12,5mm 30m		PRODOTTORE		PRODOTTORE		FOGGIO
EQUIPPED TROLLEY 12,5mm 30m		PRODOTTORE		PRODOTTORE		REVISIONI
EQUIPPED TROLLEY 12,5mm 30m		PRODOTTORE		PRODOTTORE		1 1 1
EQUIPPED TROLLEY 12,5mm 30m		PRODOTTORE		PRODOTTORE		00

DESCRIZIONE: BOCCHETTA
 DATA: _____
 VISTO: _____
 AUT.: _____
 B.: _____