

绘图视角		未注尺寸公差				未注角度公差
重要尺寸	基本尺寸	0<a≤6	6<a≤30	30<a≤120	120<a≤400	±0.5°
最重要尺寸	公差值	±0.1	±0.2	±0.3	±0.5	

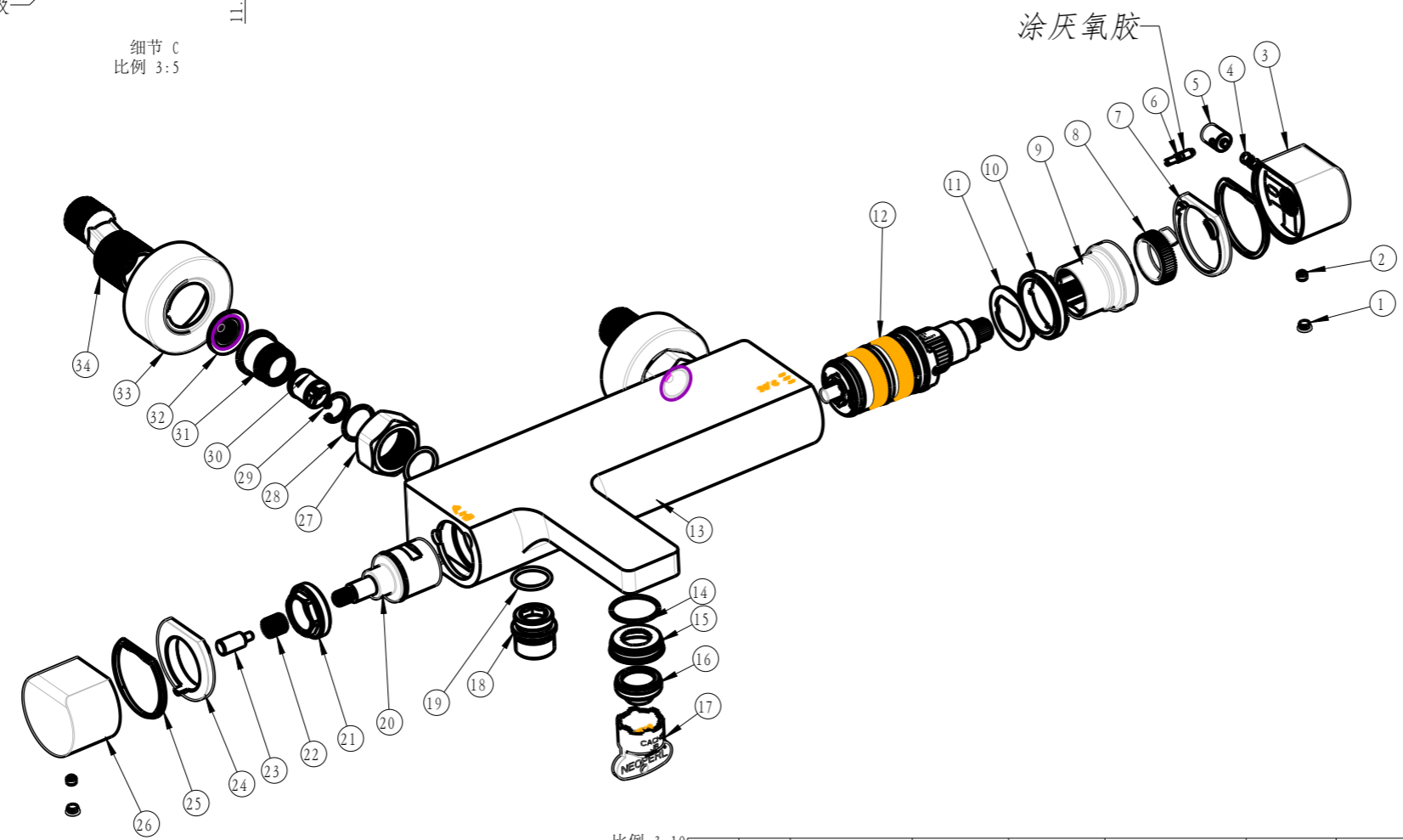
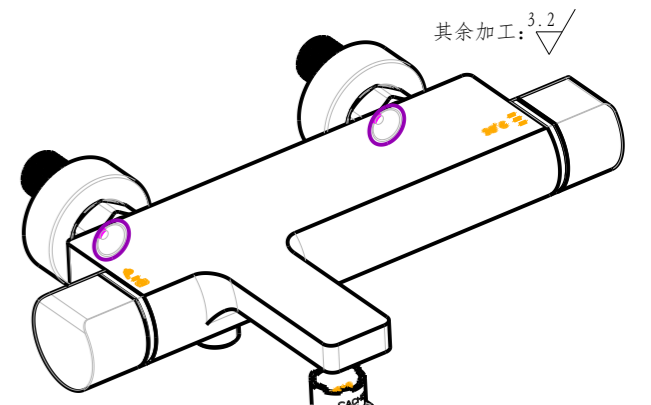
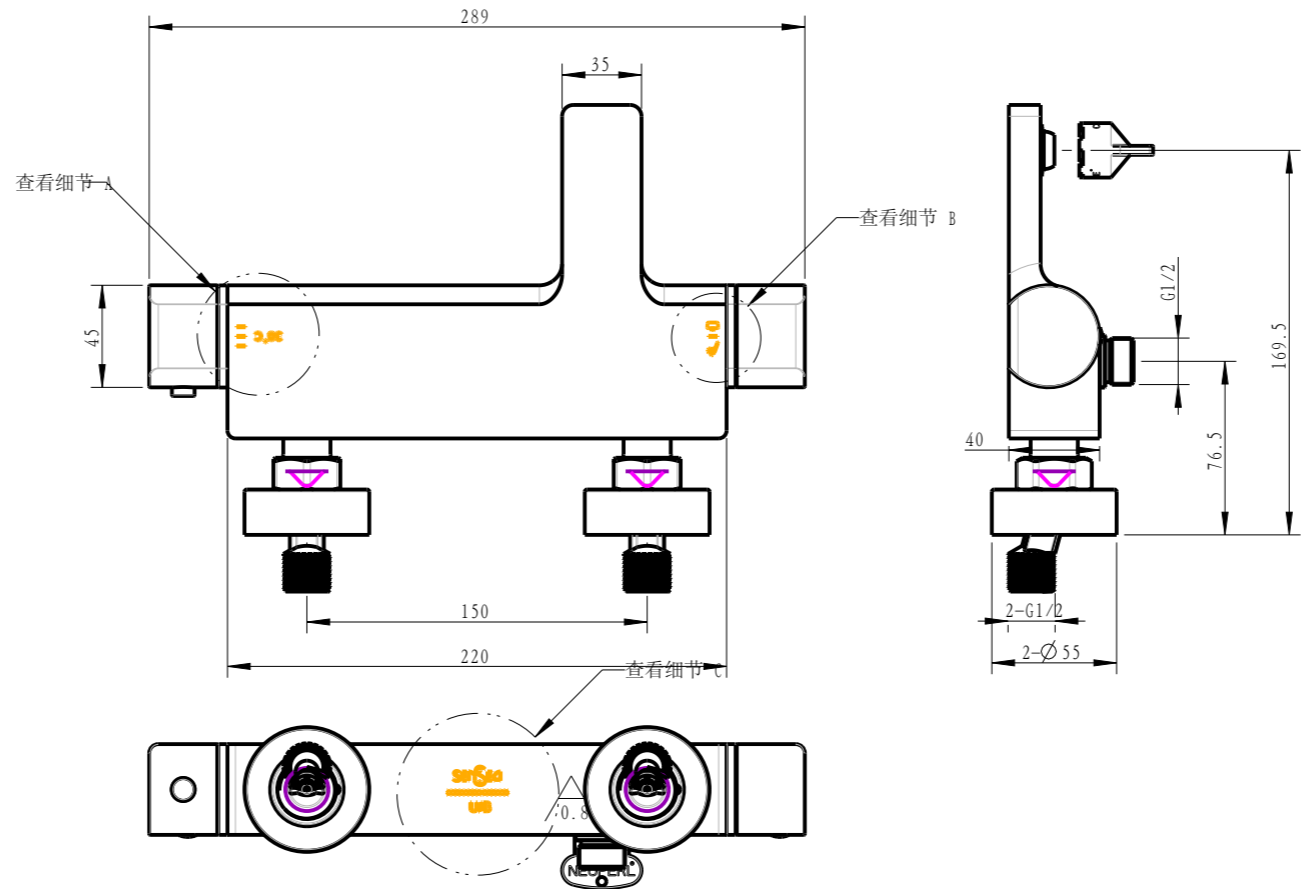
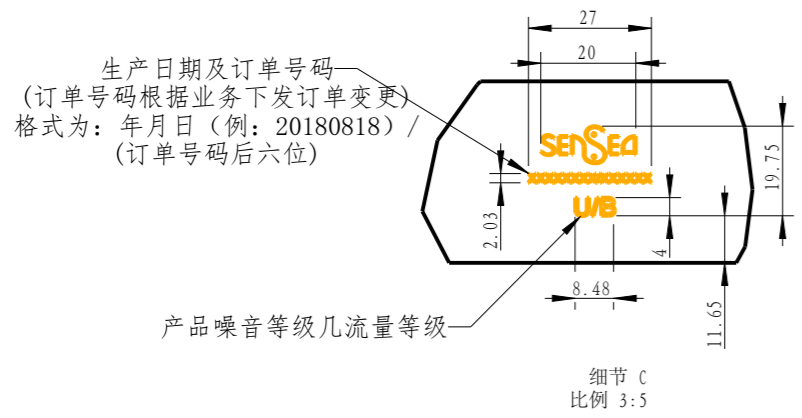
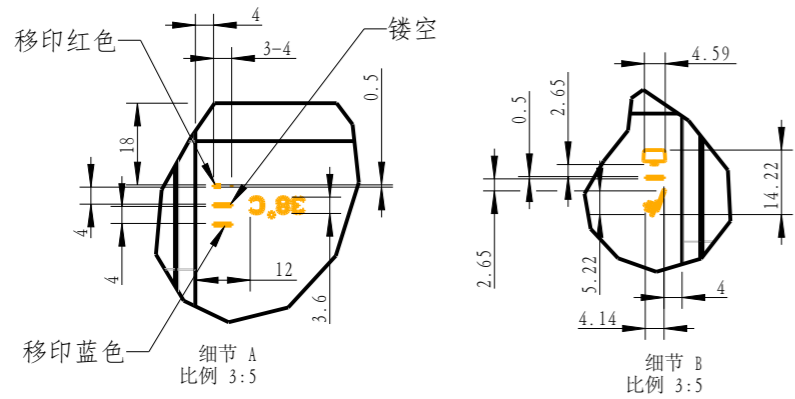

- 技术要求
1. 产品符合EN817相关标准;
 2. 阀芯安装扭矩为10-12N.m;
 3. 螺钉的锁紧扭矩为1.5-2N.m;
 4. 把手组装后转动灵活, 无卡滞、异常噪音、晃动等组装缺陷;
 5. 产品喷漆外表面无刮花, 碰伤等外观缺陷;

34	B13-220312X-00DDN	偏心轴	HPb59-1	2	
33	B25-9129A13-12DD1	比例堵塞0	SUS201	2	
32	B20-W102X00-98XXX	过滤网	ASS.	2	
31	B21-9129A10-00DD1	倒螺	HPb59-1	2	
30	B20-1501Z00-98X	30.4043.0止逆阀	ASS.	2	
29	B18-9129A25-13XXX	孔用挡圈 16.1x1	SUS304	2	
28	B27-150X170-22X	17X1.5 O型圈	EPDM	2	
27	B24-220210X-00DD1	六角螺母	HPb59-S3	2	
26	B02-9129A07-15DD1	手轮	ZZnA1D4-0.1	1	
25	B28-9129A05-20XXX	摩擦垫圈	POM	2	
24	B25-9129A02-15DDA	装饰圈	ZZnA1D4-0.1	1	
23	B49-9129A03-00JGX	固定杆	HPb59-1	1	
22	B02-1104A01-20XXX	瓷芯齿套	POM	1	
21	B24-9129A26-00XXX	压紧螺母	HPb59-1	1	
20	B03-9129A27-98XXX	上海分水阀芯三挡位 D26-1	ASSY.	1	
19	B27-170020B-22XXX	17X2 O形圈	EPDM	3	
18	B13-110307X-00DD1	出水接头	HPb59-1	1	
17	S41-M000X04-26X	起泡器扳手09.9152.0	ABS	1	
16	B17-5516A01-98XXX	起泡器(40.8430.010)	ASSY.	1	
15	B20-9129A06-00DD1	出水口转换套	HPb59-1	1	
14	B27-150X230-22X	23x1.5 O环	EPDM	1	
13	B00-9129A01-00DD1	主体	ZCuZn40Pb2	1	
12	B03-0049A01-98XXX	恒温阀芯	ASSY.	1	
11	B20-9129A04-12JGX	限位片	SUS304	1	
10	B24-9129A20-00XXX	M36x1.25螺母	HPb59-1(非抛)	1	
9	B20-9129A18-20XXX	适配器	POM	1	
8	B20-9129A19-20XXX	限位圈	POM	1	
7	B25-9129A08-15DDA	装饰圈	ZZnA1D4-0.1	1	
6	B20-9129A16-00JGX	卡销	HPb59-1	1	
5	B20-9129A14-00DD1	按钮	HPb59-1(抛)	1	
4	B18-9129A15-12XXX	弹簧	SUS302	1	
3	B02-9129A09-15DD1	手轮	ZZnA1D4-0.1	1	
2	B30-QM05601-13XXX	螺钉M5X4	SUS302	2	
1	B20-0010A01-25XXX	浅灰孔塞	硅胶	2	
序号	零件编号	零件名称	材料	数量	备注

理论重量[g]	2471.58	客户版本	
理论体积[cm]	362.32	客户编号	
理论面积[cm]	2628.89	绘图单位	mm
理论表面积[cm]	0.00	比例	1:1
版次	处数	更改文件号	更改人
			日期

恒温浴缸龙头		图纸模型	
产品编号	C09-9129AX1	状态	量产
材料	ASSY.	版本	
设计	审核		
校对	批准		
日期	2018-06-30		

鸿升集团有限公司