

Contenu du carton :
 Box contents:
 Contenido de la caja:

2006/42/CE

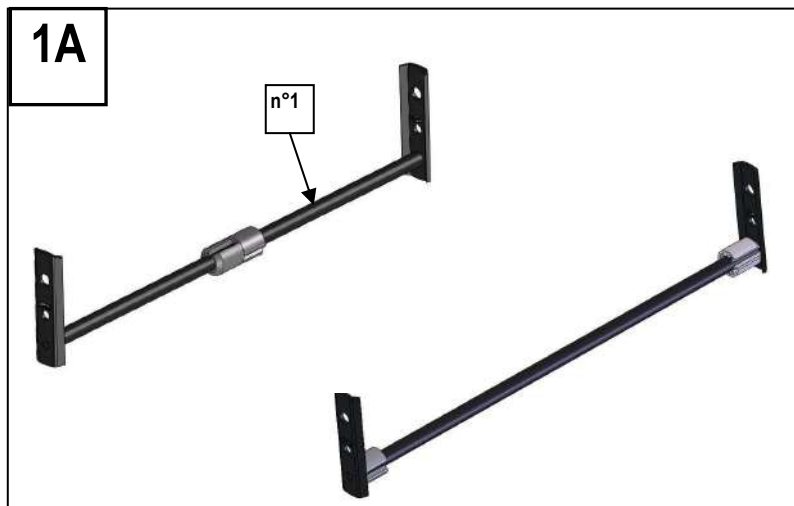
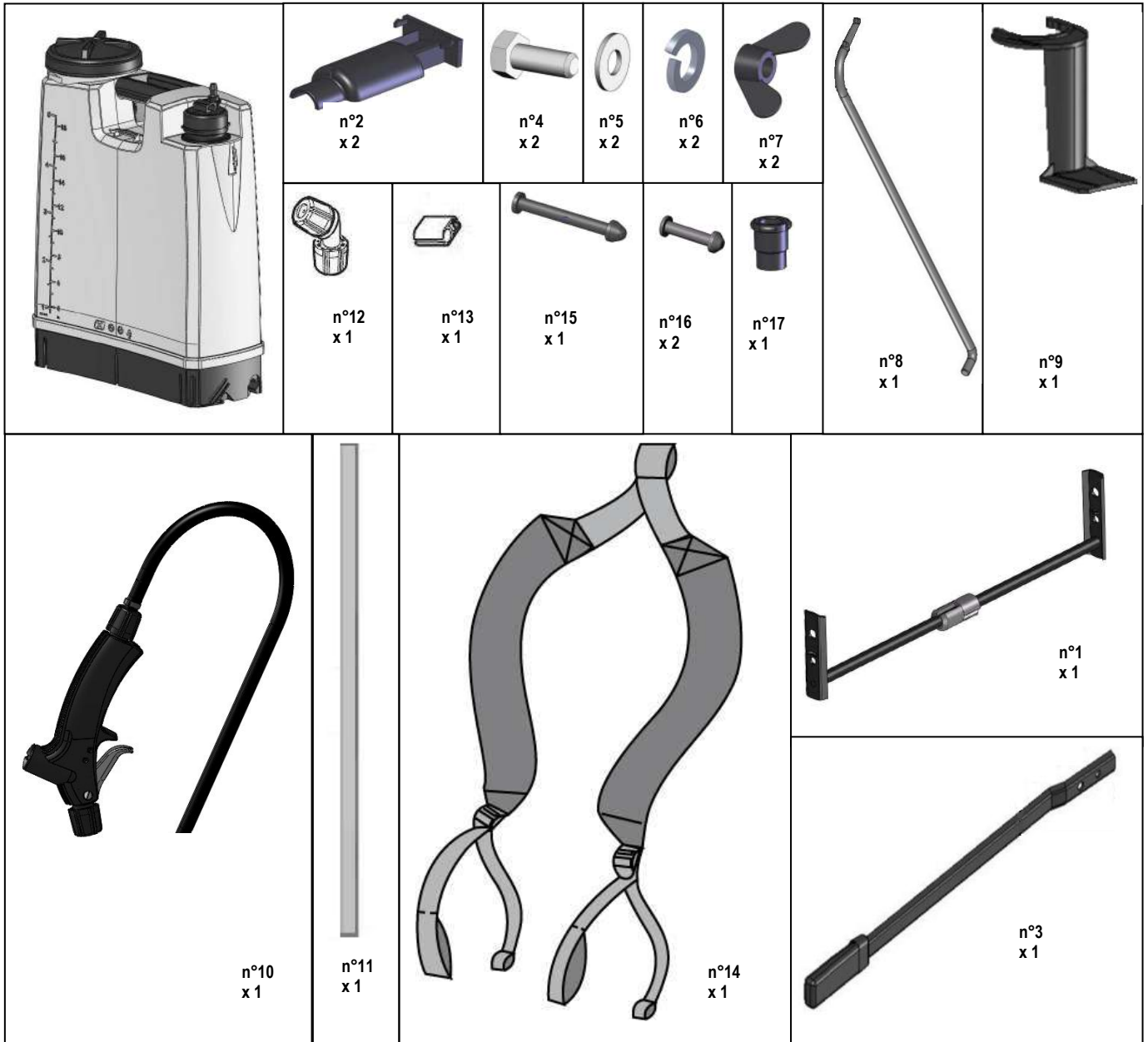

ETAPE 1 : Montage du balancier (Selon modèle)

A : Ecarter au maximum les éléments de fixation de la tige.

STEP 1 : Assembly of the beam (Depending on the model)

A : Separate the fixing elements on the rod.

PASO 1: Montaje del péndulo (según modelo)

A : Apartar los elementos de fijación de la varilla al máximo

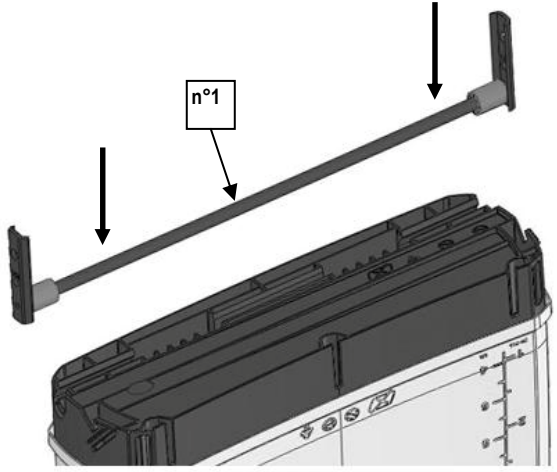
1B		<p>B : Placer la tige en dessous du pulvérisateur.(Selon modèle)</p>
		<p>B : Place the rod underneath the sprayer (Depending on the model).</p>
		<p>B : Colocar la varilla por debajo del pulverizador (según modelo)</p>

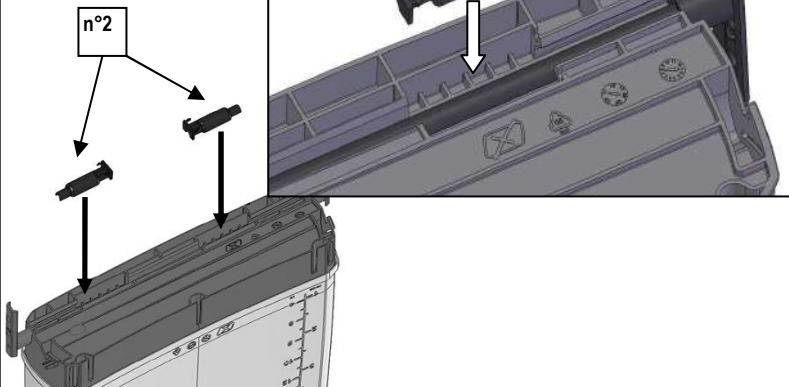
1C		<p>C : Poser les pièces paliers (pièces n°2) sur la tige.(Selon modèle)</p>
		<p>C : Attach the bearings (item n°2) to the rod. (Depending on the model)</p>
		<p>C : Colocar las piezas n°2 sobre la varilla (según modelo)</p>

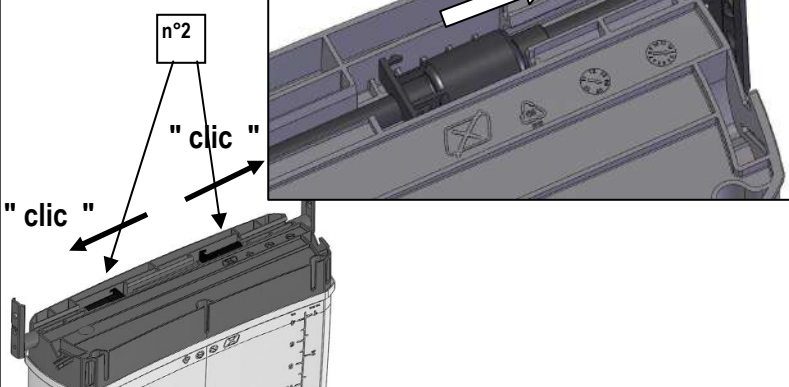
1D		<p>D : Faire glisser les paliers (pièces n°2) vers l'extérieur afin de les clipper à leur extrémité dans l'encoche prévue à cet effet.(Selon modèle)</p>
		<p>D :Slide the bearings (item n°2) to the ends of the rod to clip them into the slots provided. (Depending on the model)</p>
		<p>D : Hacer deslizar las piezas n°2 hacia el exterior con el fin de colocarlas a sus extremidades en la muesca prevista. (según modelo)</p>



Montage version droitier : reportez-vous à l'étape 2A page suivante
Montage version gaucher : reportez-vous à l'étape 2A page 5

Assembly for right handed use : Refer to step 2A on the next page
Assembly for left handed use : Refer to step 2A on page 5

Montaje versión diestro : ver Paso 2A pagina siguiente
Montaje versión zurdo : ver Paso 2A pagina 5

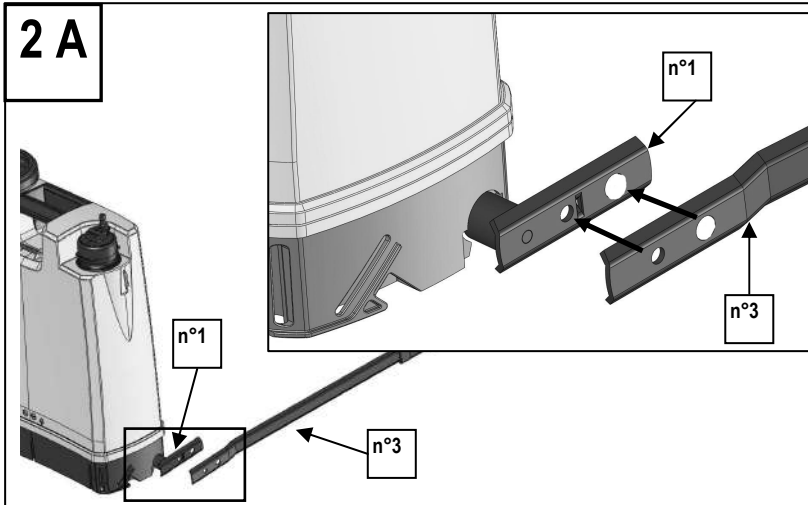

ETAPE 2 : Fixation du levier sur le balancier et mise en place de la bielle

A : Mettre en place le levier n°3 à l'extérieur du balancier n°1 en alignant la forme et les trous.

STEP 2 : Fix lever to the beam and assemble the connecting rod

A : Place lever n°3 alongside beam n°1 lining up the edges and the holes.

ETAPA 2 : Fijación de la palanca sobre el balancín y montaje de la biela

A : Colocar la palanca n°3 al exterior del balancín n°1 alineando la forma y los huecos

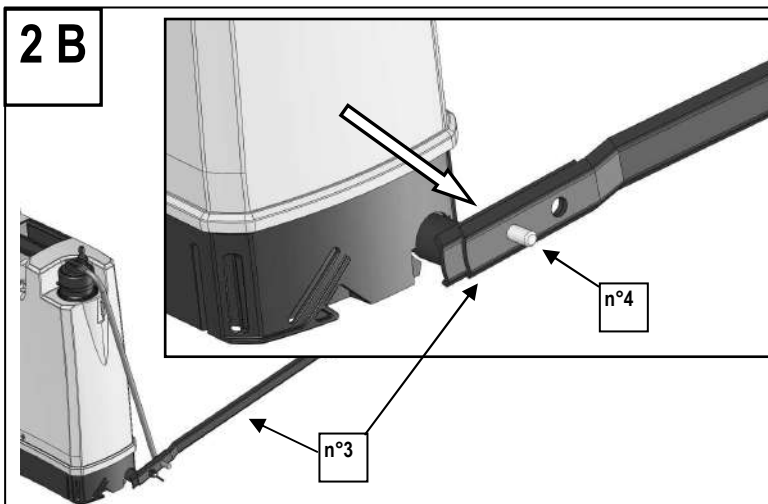

B : Insérer une vis n°4 à travers le balancier (une seule vis n°4 est utilisée pour la version droitier).

B : Insert screw n°4 into the beam (only one screw n°4 is required for the right handed use)

B : Insertar un tornillo n°4 a través del balancín (Se usa un solo tornillo n°4 para la versión diestro)

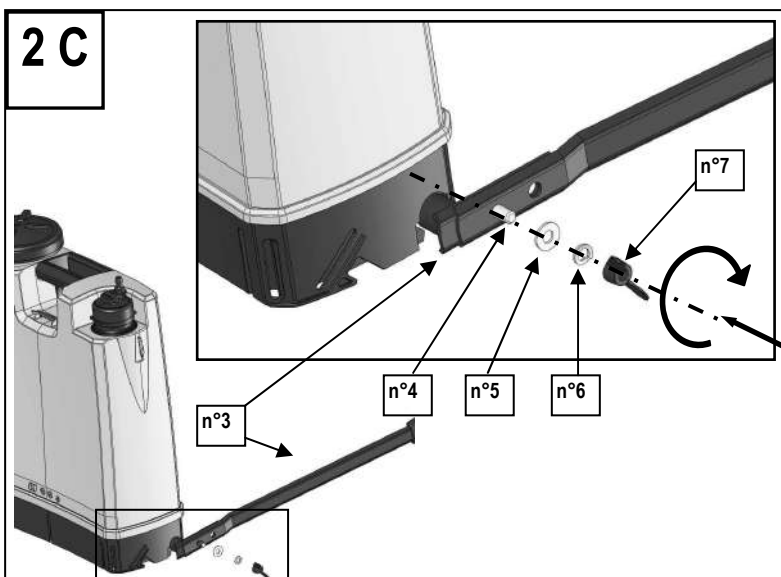

C : Insérer la rondelle n°5, la rondelle n°6 et l'écrou n°7 autour de la vis n°4. Serrer l'écrou n°7 au maximum.

C : Place washer n°5, washer n°6 and nut n°7 around the screw n°4. Tighten nut n°7 to maximum.

C : Insertar la arandela n°5, la arandela n°6 y la tuerca n°7 en torno al tornillo n°4. Apretar la tuerca n°7 al máximo.

2 D

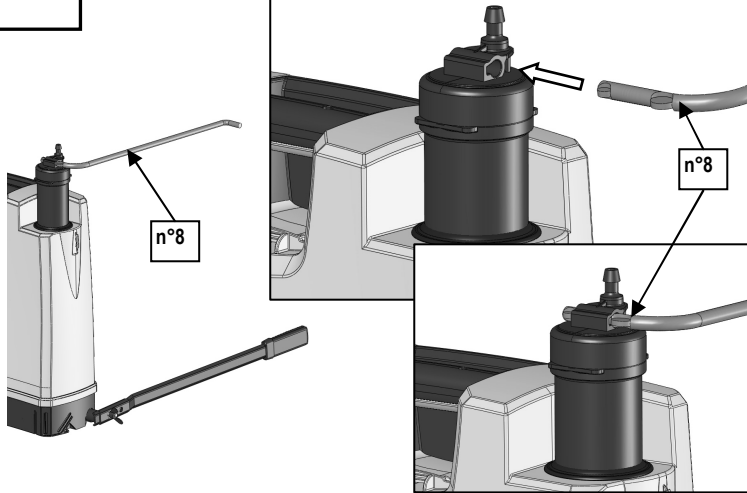

D : Mettre la tige n°8 en position horizontale et faite la glisser dans l'encoche placée sur la pompe.

D : Slide rod n°8 into the notch on the pump. The lever must be in a horizontal position.

D : Hacer deslizar la varilla n°8 dentro de la muesca sobre la bomba. La palanca debe estar colocada horizontalmente.

2 E

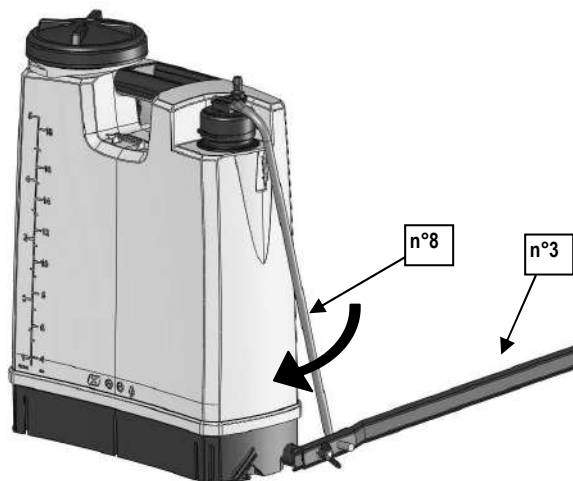

E : Faire pivoter la tige n°8 pour la positionner en face du trou du levier n°3.

E : Rotate rod n°8 to position it in front of lever hole n°3.

E : Hacer pivotar la varilla n°8 para posicionarla en frente del hueco de la palanca n°3.

2 F

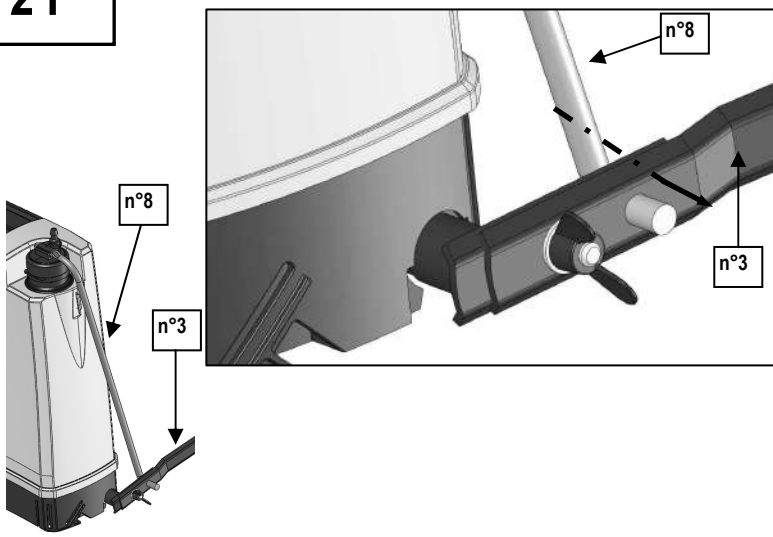

F : Insérer la tige n°8 dans le trou du levier n°3.

Fin du montage pour droitier : passer à l'étape 3 page 7.

F : Insert rod n°8 into lever hole n°3.

Go to step 3 on page 7.

F : Insertar la varilla n°8 dentro del hueco de la palanca n°3.

Fin del montaje, ir a la tercera etapa en página 7.



FR : GAUCHER

GB: LEFT HANDED USE

SP: ZURDO

2A

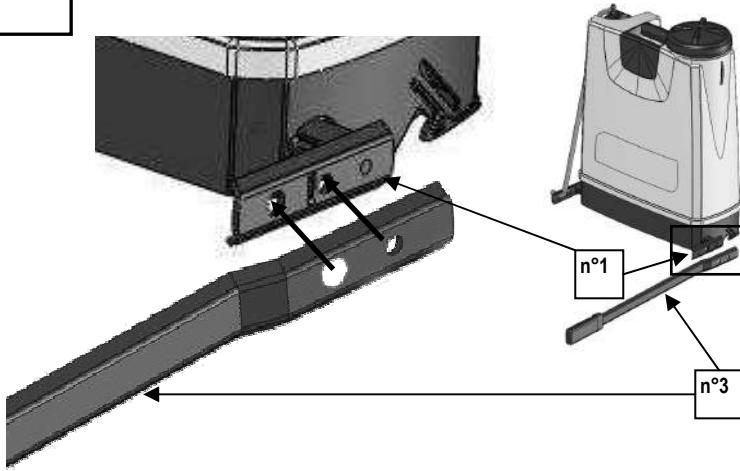

ETAPE 2 : Fixation du levier sur le balancier et mise en place de la bielle

A : Mettre en place le levier n°3 coté bouchon à l'extérieur du balancier n°1 en alignant la forme et les trous.

STEP 2 : Fix lever to the beam and assemble the connecting rod

A : Place lever n°3 alongside beam n°1, on the cap side of the tank, lining up the edges and the holes as shown.

ETAPA 2 : Fijación de la palanca sobre el balancín y montaje de la biela

A : Colocar la palanca n°3 lado tapón al exterior del balancín alineando la forma y los huecos.

2B

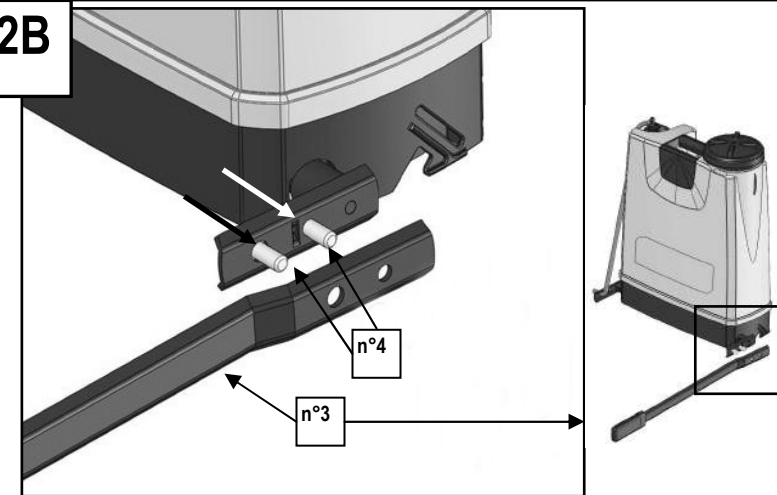

B : Insérer les 2 vis n°4 à travers le balancier.

B : Insert 2 screws n°4 into the beam.

B : Insertar los 2 tornillos n°4 a través del balancín.

2C

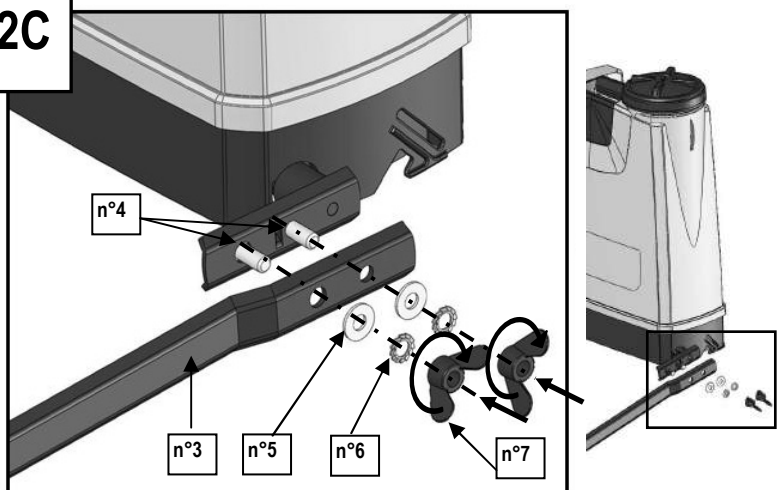

C : Insérer les rondelles n°5, les rondelles n°6 et les écrous n°7 autour des vis n°4. Serrer les écrous n°7 au maximum.

C : Place washers n°5, washers n°6 and nuts n°7 around the screws n°4. Tighten nuts n°7 to maximum.

C : Insertar las arandelas n°5, las arandelas n°6 y las tuercas n°7 en torno a los tornillos n°4. Apretar las tuercas n°7 al máximo.

2 D

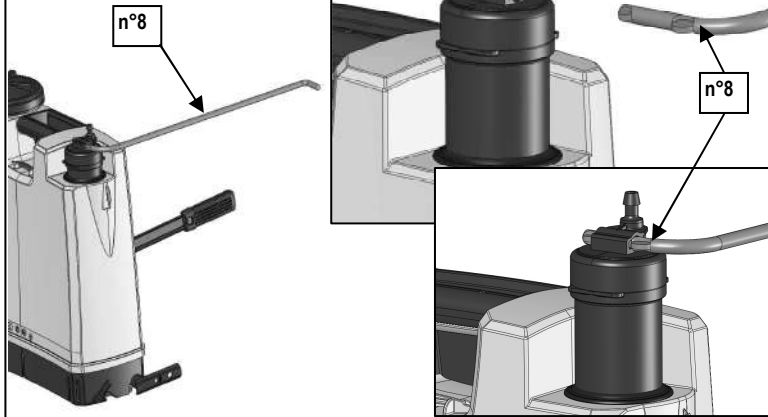

D : Faire glisser la tige n°8 dans l'encoche placée sur la pompe. Le levier doit être en position horizontale.

D : Slide rod n°8 into the notch on the pump. The lever must be in a horizontal position.

D : Hacer deslizar la varilla n°8 dentro de la muesca sobre la bomba. La palanca debe estar colocada horizontalmente.

2E

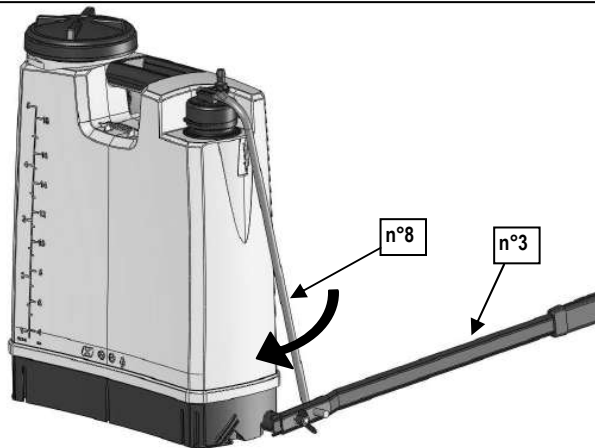

E : Faire pivoter la tige n°8 pour la positionner en face du trou du balancier n°1.

E : Rotate rod n°8 to position it in front of beam hole n°1.

E : Hacer pivotar la varilla n°8 para posicionarla en frente del hueco del balancín n°1.

2F

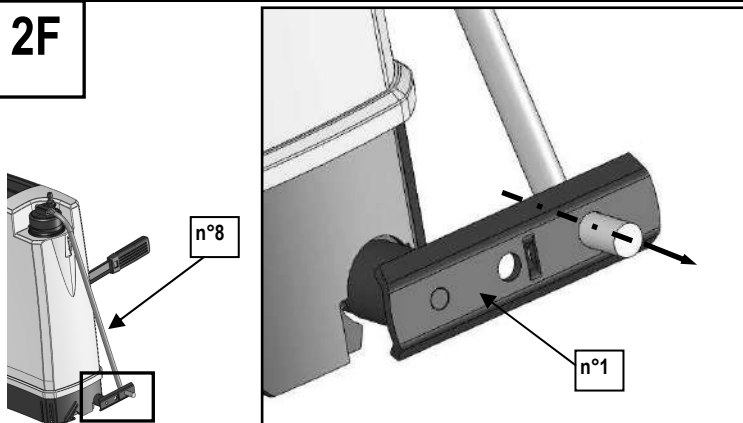

F : Insérer la tige n°8 dans le trou du balancier n°1.

Passer à l'étape 3 page suivante.

F : Insert rod n°8 into beam hole n°1.

Go to step 3 on the next page.

F : Insertar la varilla n°8 dentro del hueco del balancín.

Ir al 3er paso pagina siguiente.

3

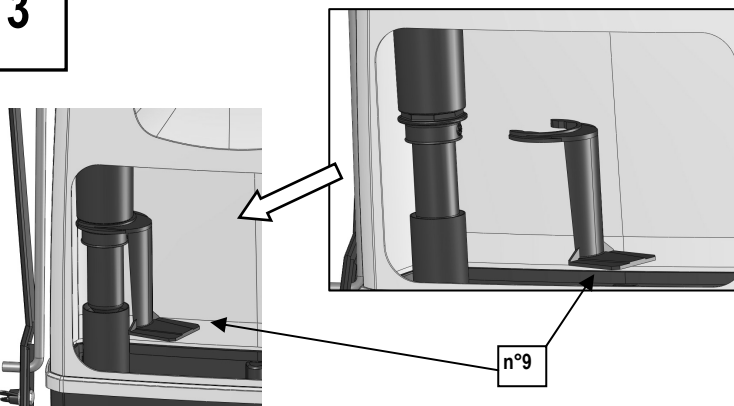

ETAPE 3 : Mise en place du mélangeur
Insérer le mélangeur n°9 à l'intérieur de la cuve et venir le clipper dans la rainure creuse de la pompe.

STEP 3 : Assemble the mixer tap
Insert mixer tap n°9 into the tank and clip it onto the hollow grooves of the pump.

ETAPA 3 : Montaje del mezclador
Insertar el mezclador n°9 dentro del depósito y montarlo en la ranura hueca de la bomba.

4

a)

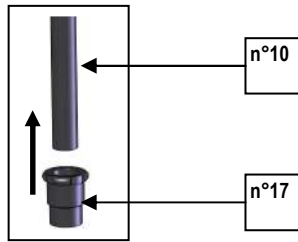

ETAPE 4 : Mise en place de la tuyauterie sur la pompe

a - Passer la bague d'étanchéité n°17 sur le tuyau n°10. Attention de bien respecter le sens de la bague d'étanchéité comme indiqué sur la figure 4a)

b - Emmancher au maximum le tuyau sur la 'tête de vipère' n°19 (Pour vous aider, tourner en même temps le tuyau ou graisser la tête de vipère).

c- Pousser la bague n°17 ou le collier n°18 jusqu'à être en butée sur le bouchon de cloche.
d- Pour vérifier le raccordement, tenir la bague et tirer sur le tuyau. Le tuyau doit rester en place.

b)

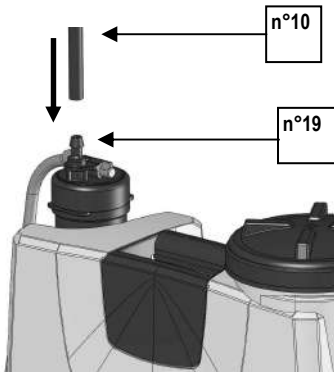

STEP 4 : Attach the tubing onto the pump.

A – Slide the sealing ring n°17 onto hose n°10. Make sure you attach the sealing ring the right way round as shown.

B - Attach the hose onto hose connector n°19 (turn and twist the hose on or grease the hose connector n°10 to make it easier)

C – Push down ring n°17 or clip n°18 until it reaches the piston
D – To check the connection hold the ring and pull the hose. The hose should stay in place.

c)

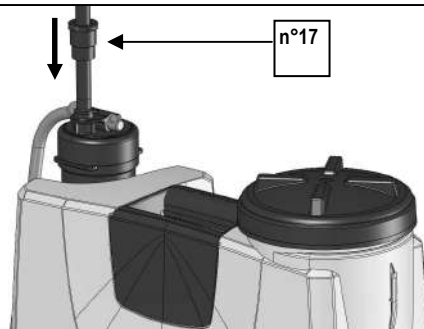

ETAPA 4 : Montaje de la tubería sobre la bomba.

a – Pasar el anillo de impermeabilidad n°17 sobre la manguera n°10. Cuidado de bien respetar el sentido del anillo impermeable como indica la figura 4a

b – Meter al máximo el tubo sobre “la pieza en forma de víbora” n°19 (Para ayudarse, gire al mismo tiempo la manguera o ponga aceite en la pieza en forma de víbora.

c- Empuje el anillo n°17 o el collar n°18 hasta topar con el tapón.
d- Para verificar el empalme detener el anillo y tirar la manguera. La manguera debe quedarse en su lugar.

d)

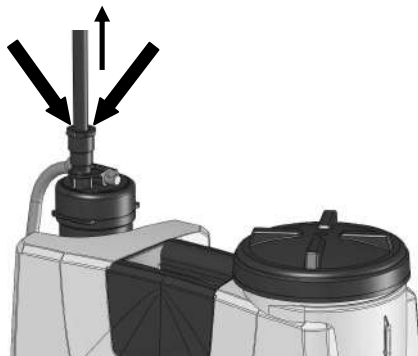

5A

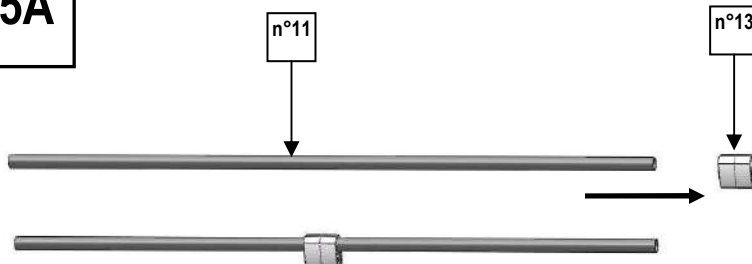

ETAPE 5 : Montage de la lance

A : Glisser le tube de lance n°11 dans l'agrafe de fixation n°13.



STEP 5 :

A : Slide rod n°11 into part n°13.

ETAPA 5 : Montaje de la lanza

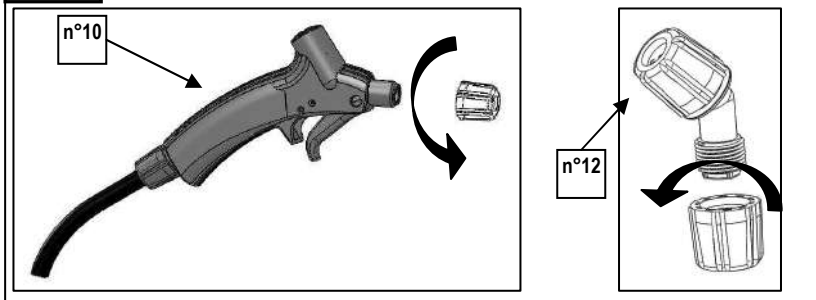
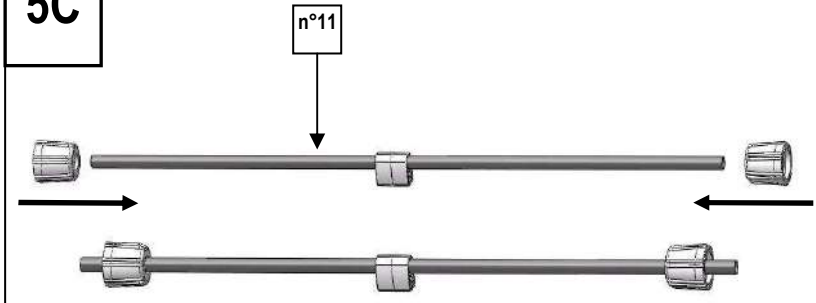
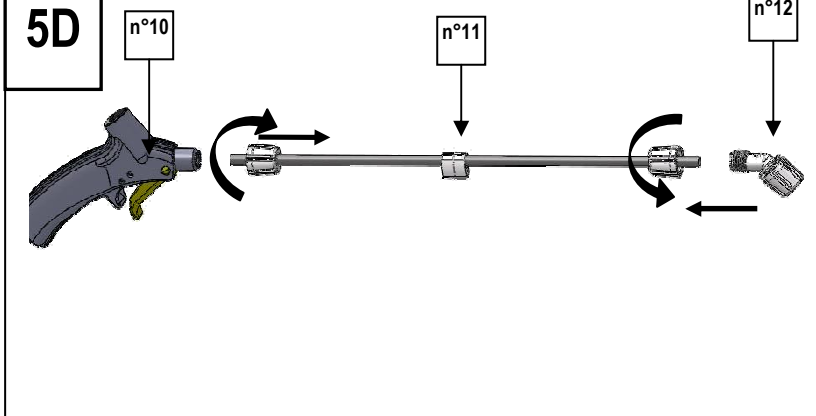
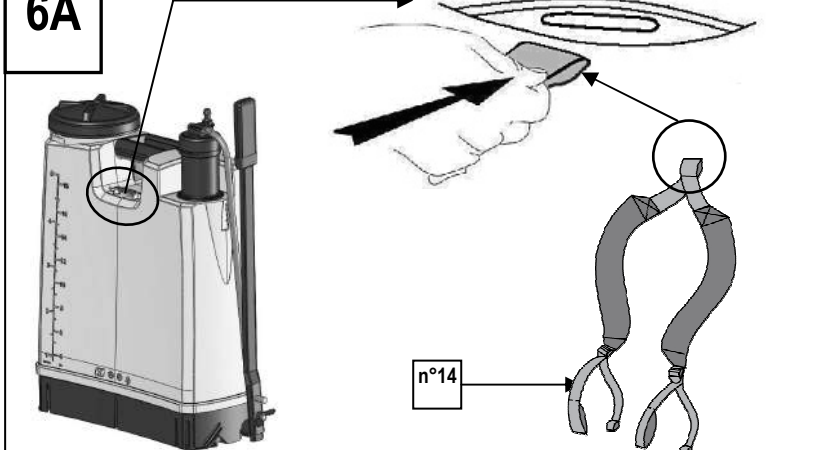
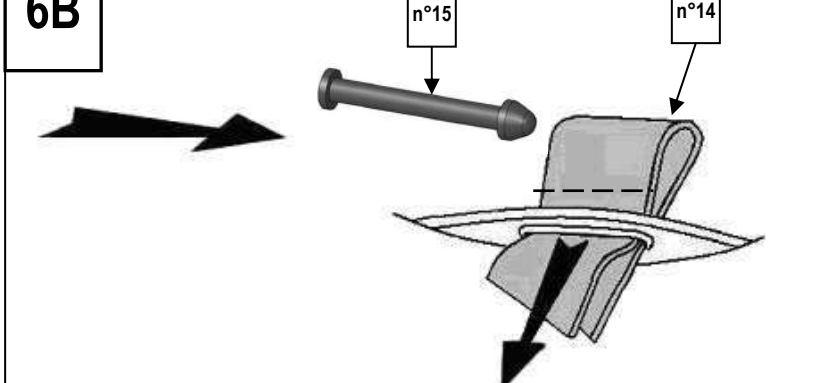
A : Deslizar la varilla n°11 dentro de la pieza n°13.

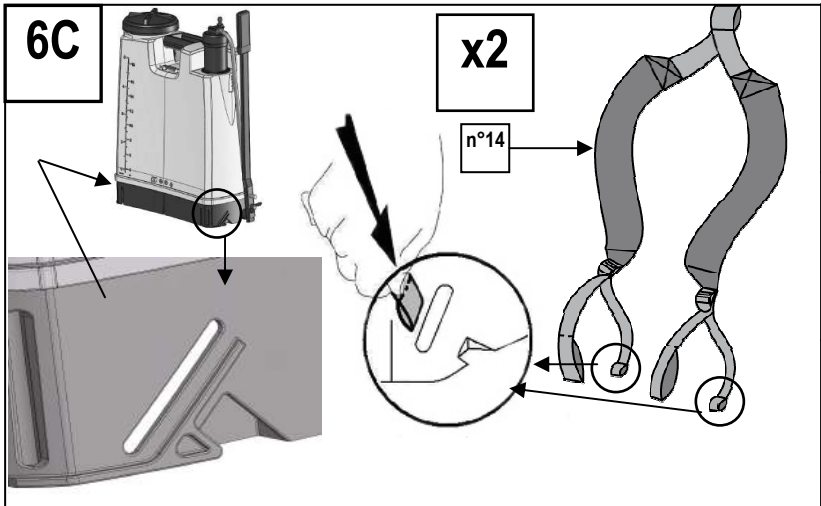
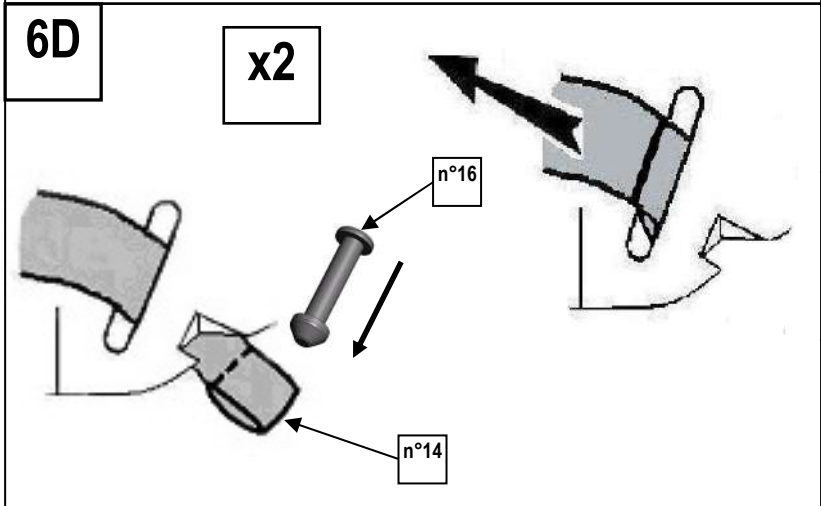
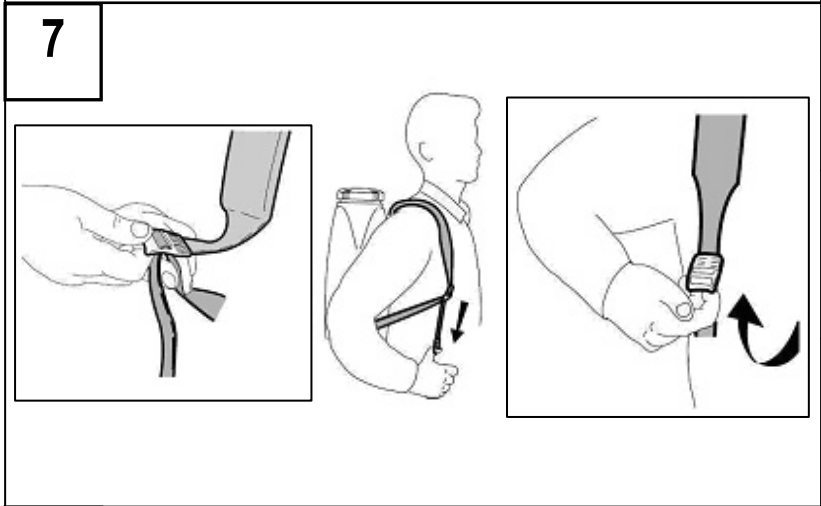
<p>5B</p> 	<p>B : Démonter l'écrou du porte buse n°12 et l'écrou de la poignée n°10.</p> <p>B : Dismantle the nuts from unit n°12 and unit n°10.</p> <p>B : Desmontar la tuerca del conjunto n°12 y la tuerca del conjunto n°10.</p>
<p>5C</p> 	<p>C : Emmancher les écrous précédemment démontés du porte buse n°12 et de la poignée n°10 sur la tige n°11.</p> <p>C : Fit the nuts previously dismantled from nozzle holder n°12 and handle n°10 onto rod n°11.</p> <p>C : Colocar las tuercas previamente desmontadas de la boquilla n°12 y del mango n°10 sobre la varilla n°11.</p>
<p>5D</p> 	<p>D : Insérer la tige n°11 dans la poignée n°10. Serrer l'écrou au maximum. Insérer l'autre extrémité de la tige n°11 dans l'ensemble buse n°12. Serrer l'écrou au maximum.</p> <p>D : Insert rod n°11 into handle n°10. Tighten the nut to maximum. Insert the other end of rod n°11 into nozzle unit n°12. Tighten the nut to maximum.</p> <p>D : Insertar la varilla n°11 dentro del mango n°10. Apretar la tuerca al máximo. Insertar la otra extremidad de la varilla n°11 dentro del conjunto boquilla n°12. Apretar la tuerca al máximo.</p>
<p>6A</p> 	<p>ETAPE 6 : Montage des bretelles</p> <p>A : Mettre les bretelles à plat en positionnant les passants de sangles sur le dessus, puis glisser la partie centrale des bretelles dans l'encoche.</p> <p>STEP 6 : Assemble the shoulder straps.</p> <p>A : Lay the straps down flat with the strap adjusters on the underneath, then slide the central part of the straps into the slot.</p> <p>ETAPA 6 :</p> <p>A : Poner los tirantes plano con las pressillas para arriba, luego deslizar la parte central de los tirantes dentro de la muesca.</p>
<p>6B</p> 	<p>B : Insérer la pièce n°15 à l'intérieur de la boucle, puis tirer sur la bretelle pour la bloquer.</p> <p>B : Insert part n°15 into the loop , then pull on the strap to lock.</p> <p>B : Insertar la pieza n°15 dentro de la hebilla, luego correr los tirantes para bloquearla.</p>

<p>6C</p> 	<p>C : Glisser les petites boucles des bretelles dans chaque fente latérale du pulvérisateur</p> <p>C : Slide the little strap loops into the lateral slots on the sprayer.</p> <p>C : Deslizar las pequeñas hebillas de los tirantes dentro de cada ranura lateral del pulverizador.</p>
<p>6D</p> 	<p>D : Insérer une pièce n° 16 dans chacune des boucles de la bretelle, puis tirer sur chaque bretelle afin de les bloquer.</p> <p>D : Insert part n°16 into each strap loop, then pull on each strap to lock them.</p> <p>D : Insertar una pieza n°16 dentro de cada hebilla del tirante, luego correr cada tirante para bloquearlos.</p>
<p>7</p> 	<p>ETAPE 7 : Réglage des bretelles Régler la longueur des bretelles à votre convenance à l'aide des manettes boucles</p> <p>STEP 7 : Strap adjustment Adjust the length as per your requirements using the strap adjusters.</p> <p>ETAPA 7 : Arreglar los tirantes Arreglar la longitud de los tirantes como quiera ayudándose de las manecillas hebillas.</p>
<p>8</p> 	<p>ETAPE 8 : Position rangement Glisser verticalement la pièce n°13 dans l'encoche en T.</p> <p>STEP 8 : Storage position Vertically slide part n°13 into the T notch.</p> <p>PASO 8 : Posición alacena Deslizar verticalmente la pieza n°13 dentro de la muesca en T.</p>

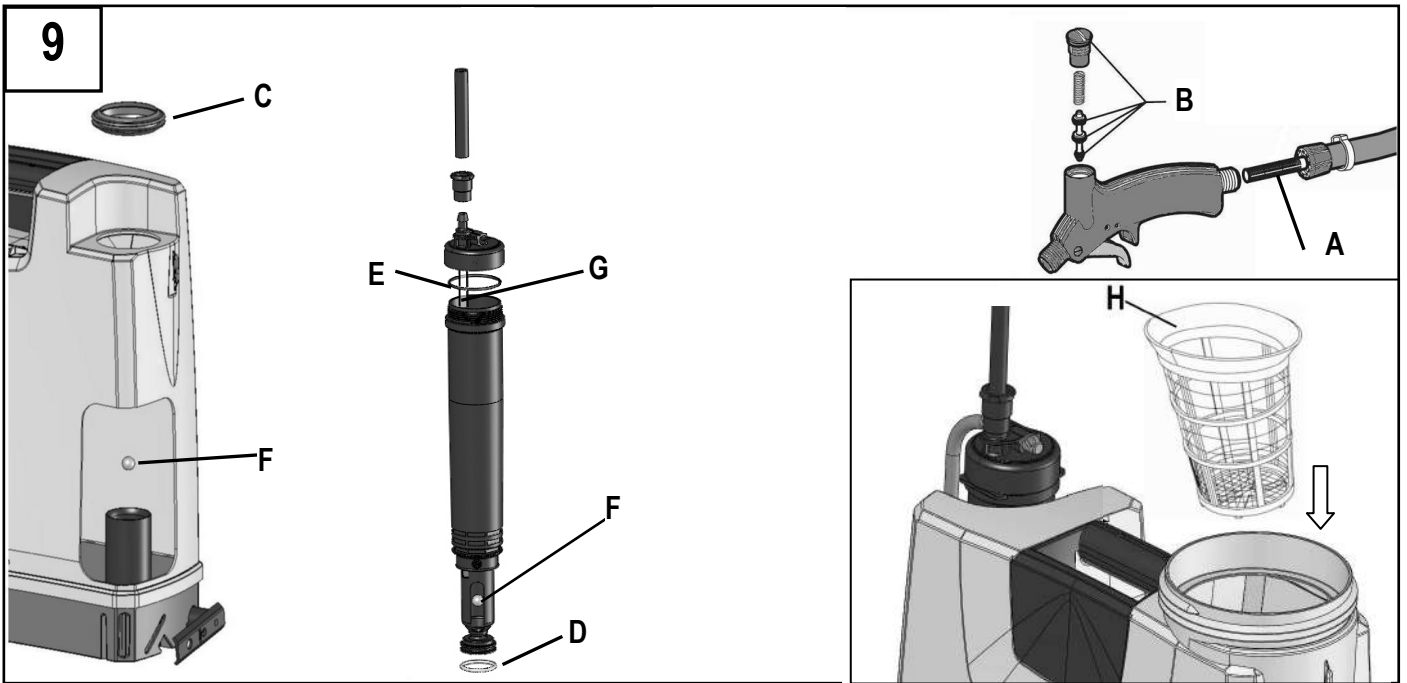

FR : Débit de la buse / EN : Nozzle flow rate / NL : Debiet van de buis / DA : Dysens flow / DE : Düsendurchsatz / IT : Portata dell'ugello / ESP : Flujo de la boquilla / PT : Débito do aspersor / RU : Пропускная способность диффузора / HU : A szórófej hozama / PL : Przepływ przez dyszę / CS : Průtok trysky / EL : Ροή του μπεκ / اللغة العربية: صبيب الأنبوب /

15/10°	Bar - бар / psi	بار / بيسي	L/min - л/мин - л/перс - لتر/دقيقة
		1 / 14,5	
	2 / 29		0,47
	3 / 43,5		0,54
	4 / 58		0,64
	5 / 72,5		0,83

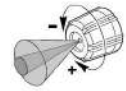

Entretien (fig. 9) :

- **Filters** : Nettoyer le filtre de lance A et le filtre de réservoir H
 - **Buse** : **Vérifier que la buse ne soit pas bouchée. Nettoyer. Graisser le joint de buse.**
 - **Lance** : Graisser les joints B. Si votre appareil est équipé d'une lance télescopique, graisser le tube fibre de la lance.
 - **Cloche à air** : Nettoyer et graisser les joints C et D / Nettoyer les 2 billes F et leur siège. Vérifier l'état du joint E. Bien vider la cloche de son eau avant de la remonter.
- Si les joints, filtres, billes sont absents ou détériorés, remplacer.**

FR

Anomalies de fonctionnement	Après avoir dépressurisé l'appareil, vérifier
La cloche à air est sous pression, mais la pulvérisation est absente ou mauvaise	- les points d'entretien relatifs à la buse, à la lance, aux filtres - l'étanchéité du tube plongeur G sur le bouchon de la cloche à air
Pas de mise en pression de la cloche à air	- les points d'entretien relatifs à la cloche à air - la présence des billes F
Le pompage est dur, il faut pomper souvent : la cloche a perdu son air	- l'état du joint E. Bien vider la cloche de son eau avant de la remonter
Le liquide fuit par la buse sans appuyer sur l'interrupteur.	- les points d'entretien relatifs à la lance

Maintenance (fig. 9):

- **Filters**: Clean wand filter A and tank filter H
 - **Nozzle**: **Make sure the nozzle is not clogged. Clean. Grease the nozzle seal.**
 - **Wand**: Grease seals B. If your model is fitted with a telescopic wand, grease the wand's fibre tube.
 - **Air chamber**: Clean and grease seals C and D / Clean ball bearings F and their seats. Check the state of seal E. Empty any water from the tank before refitting it.
- If the seals, filters or ball bearings are missing, worn or damaged, replace them.**

GB

Problem	After releasing pressure from the appliance, check out
There is pressure in the air bell but little or no spray	- the nozzle, wand, and filter servicing points - the tightness of plunger tube G on the cap of the air chamber
No pressure build-up in the air chamber	- the air chamber servicing points - the presence of ball bearings F
Pumping is difficult, frequent pumping required: the bell has lost its air	- the state of seal E. Completely empty any water from the bell before refitting it
Liquid escapes from the nozzle before the spray button is pressed	- the wand servicing points

Wartung (Abb. 9) :

- **Filter** : Sprühdüsenfilter A und Behälterfilter H wechseln
 - **Düse** : **Überprüfen, ob die Düse nicht verstopft ist. Reinigen. Düsendichtung schmieren.**
 - **Sprühlanze** : B-Dichtungen schmieren. Wenn Ihr Gerät mit einer ausziehbaren Lanze ausgerüstet ist, das Faserrohr der Sprühlanze schmieren.
 - **Luftglocke** : Dichtungen C und D reinigen und schmieren. Die beiden F-Kugeln und den Sitz reinigen. Den Zustand der Dichtung E überprüfen. Vor der erneuten Montage das Wasser vollständig aus der Luftglocke entlassen.
- Fehlende oder fehlerhafte Dichtungen, Filter und Kugeln ersetzen.**

DE

Funktionsstörungen	Nach dem Druckablassen folgendes überprüfen
Die Luftglocke steht unter Druck, aber die Sprühfunktion funktioniert nicht oder schlecht	- Wartungspunkte von Düse, Sprühlanze und Filter - Den Zustand der Dichtung E überprüfen
Die Luftglocke wird nicht unter Druck gesetzt	- Wartungspunkte der Luftglocke - Vorhandensein der Kugeln F
Das Pumpen ist schwierig, es muss häufig gepumpt werden : die Luftglocke verliert ihre Luft	- Zustand der Dichtung E. Vor der erneuten Montage das Wasser vollständig aus der Luftglocke entlassen
Die Flüssigkeit läuft aus der Düse ohne auf den Schalter zu drücken.	- Wartungspunkte der Sprühlanze

Manutenzione (fig. 9):

IT

- **Filtri:** pulire il filtro di lancia A e il filtro di serbatoio H

- **Ugello:** **verificare che l'ugello non sia otturato. Pulire. Lubrificare il giunto dell'ugello.**

- **Lancia:** lubrificare i giunti B. Se l'apparecchio è attrezzato di lancia telescopica, lubrificare il tubo fibra della lancia.

- **Campana pneumatica:** pulire e lubrificare i giunti C e D / pulire le 2 sfere F e la loro sede. Verificare lo stato dei giunti E. Vuotare completamente l'acqua dalla campana prima di rimontarla.

Se i giunti, i filtri, le sfere sono assenti o deteriorati, sostituire.

Anomalie di funzionamento	Dopo aver depressurizzato l'apparecchio, verificare
La campana pneumatica è sotto pressione, ma la polverizzazione è assente o insufficiente	- i punti di manutenzione relativi all'ugello, alla lancia, ai filtri - la tenuta del tubo pescante G sulla tubazione della camera d'aria
Nessuna pressurizzazione della campana pneumatica	- i punti di manutenzione relativi alla campana pneumatica - la presenza delle sfere F
Il pompaggio è difficile, bisogna pompare spesso: la campana ha perso l'aria	- lo stato del giunto E. Vuotare completamente l'acqua dalla campana prima di rimontarla
Il liquido fuoriesce dall'ugello senza premere sull'interruttore.	- i punti di manutenzione relativi alla lancia

Mantenimiento (fig. 9):

SP

- **Filtros:** Limpiar el filtro de lanza A y el filtro del depósito H

- **Boquilla:** **Comprobar que la boquilla no esté atascada. Limpiar. Engrasar la junta de la boquilla.**

- **Lanza:** Engrasar las juntas B. Si el dispositivo cuenta con una lanza telescópica, engrasar el tubo de fibra de la lanza.

- **Campana de aire:** Limpiar y engrasar las juntas C y D / Limpiar las 2 bolas F y su asiento. Comprobar el estado de la junta E. Vaciar el agua de la campana antes de volver a montarla.

Si no se cuenta con juntas, filtros o bolas o si están deterioradas se les debe sustituir.

Anomalías de funcionamiento	Tras haber despresurizado el dispositivo, comprobar
La campana de aire está bajo presión, pero no existe pulverización o es defectuosa.	- los puntos de mantenimiento relativos a la boquilla, lanza, filtros - la impermeabilidad del tubo de inmersión G sobre la tapa de la campana de aire.
No existe presión en la campana de aire	- los puntos de mantenimiento relacionados con la campana de aire - la presencia de las bolas F
El bombeo es difícil, se debe bombear con frecuencia: la campana ha perdido aire	- el estado de la junta E. Vaciar el agua de la campana antes de volver a montarla.
El líquido filtra por la boquilla sin presionar el interruptor.	- los puntos de mantenimiento relacionados con la lanza

Vedligeholdelse (fig. 9):

DA

- **Filtre:** Rengør lansen filter A og beholderens filter H.

- **Dyse:** **Kontrollér at dysen ikke er tilstoppet. Rengør den. Smør dysens pakning med fedt.**

- **Lanse:** Smør pakningerne B. Hvis apparatet er udstyret med en teleskoplanse, skal lansen fiberrør smøres med fedt.

- **Luftklokke:** Rengør og smør pakningerne C og D med fedt / Rengør de 2 kugler F og deres sæde. Kontrollér pakningerne E. Tøm klokken helt for vand, før den monteres igen.

Hvis pakningerne, filtrene, kuglerne mangler eller er beskadigede, skal de udskiftes.

Driftsforstyrrelser	Fjern apparatets tryk og kontrollér dem
Luftklokken er under tryk, men der er ingen sprøjtning eller den er dårlig	- vedligeholdelsespunkterne i forbindelse med dysen, lansen, filtrene - stempelrør G's vandtæthed på luftklokkens studs
Der oprettes intet tryk i luftklokken	- vedligeholdelsespunkterne i forbindelse med luftklokken - at kuglerne F er til stede
Pumpningen er hård, man skal pumpe ofte: klokken har mistet sin luft	- pakning E's tilstand. Tøm klokken for alt vand, før den monteres igen
Der lækker væske ud af dysen uden at man trykker på kontakten.	- vedligeholdelsespunkterne i forbindelse med lansen

Údržba (obr. 9) :

CS

- **Filtry:** Očistěte filtr trubky A a filtr zásobníku H

- **Tryska:** **Ověřte, aby tryska nebyla ucpaná. Očistěte ji. Promažte spoj trysky.**

- **Stříkací trubka:** Promažte spoje B. Pokud je váš přístroj vybaven teleskopickou stříkací trubicí, promažte vlákno trubky.

- **Větrník:** Očistěte a promažte spoje C a D / Očistěte 2 ložiska F a jejich umístění. Zkontrolujte stav těsnění E. Dobře vyprázdněte vodu z větráku před opětovnou montáží.

Pokud spoje, filtry, ložiska nejsou přítomné nebo poškozené, vyměňte je.

Anomálie fungování	Po uvolnění tlaku z přístroje zkontrolujte
Větrník je pod tlakem, ale nedochází k rozprašování nebo je chybné	- místa údržby u trysky, u stříkací trubky, u filtrů - nepropustnost trubky ponorné části G na zátku vzduchové komory
Žádný tlak na větrníku	- místa údržby větrníku - přítomnost ložisek F
Pumpování je tvrdé, je třeba často pumpovat : větrník ztratil vzduch	- stav těsnění E. Dobře vyprázdněte vodu z větrníku před opětovnou montáží.
Tekutina uniká tryskou bez stisknutí spínače.	- místa údržby stříkací trubky

Onderhoud (fig. 9) :

NL

- **Filters :** De filter van lans A en de filter van reservoir H schoonmaken.

- **Buis :** **Nagaan dat de buis niet verstopt is. Reinigen. De dichting van de buis smeren.**

- **Lans :** De dichtingen B smeren. Wanneer uw toestel uitgerust is met een telescopische lans, moet u de vezelbuis van de lans smeren.

- **Luchtklok :** De dichtingen C en D schoonmaken en smeren / De 2 kogels F en hun zitting reinigen. De staat van de dichting E controleren. Het water uit de klok verwijderen voordat u deze terugplaatst.

Wanneer de dichtingen, filters, kogels niet aanwezig of versleten zijn, moet u ze vervangen.

Defecten bij de werking	Na het afdrukken van de druk, het volgende controleren
De luchtklok staat onder druk, maar er is geen of een slechte verstuiving	- de onderhoudspunten betreffende de buis, lans, filters - de dichtheid van pompbuis G op de dop van de luchtklok
De luchtklok komt niet onder druk	- de onderhoudspunten betreffende de luchtklok - de aanwezigheid van de kogels F
Het pompen verloopt moeizaam, men moet vaak pompen: de luchtklok heeft lucht verloren	- de staat van de dichting E. Het water uit de klok verwijderen vooraleer deze terug te plaatsen
De vloeistof ontsnapt uit de buis zonder de schakelaar in te drukken.	- de onderhoudspunten betreffende de lans

Manutenção (fig. 9):
 - **Filtros:** Limpar o filtro da lança A e o filtro do reservatório H.
 - **Aspersor:** **Verificar se o aspersor não está obstruído. Limpar. Lubrificar a junta do aspersor.** PT
 - **Lança:** Lubrificar as juntas B. Se o seu aparelho está equipado com uma lança telescópica, lubrificar o tubo em fibra da lança.
 - **Campânula de ar:** Limpar e lubrificar as juntas C e D / Limpar as 2 esferas F e a respectiva sede. Verificar o estado da junta E. Vazar bem a campânula da água que contém antes de voltar a montá-la.
Substituir as juntas, filtros e esferas que estão em falta ou danificados.

Anomalias de funcionamento	Depois de despressurizar o aparelho, verificar
A campânula de ar está sob pressão, mas a não há pulverização ou é deficiente.	- os pontos de manutenção relativos ao aspersor, à lança, aos filtros - a estanquicidade do tubo mergulhador G na tampa da campânula de ar.
Não há pressurização da campânula de ar	- os pontos de manutenção relativos à campânula de ar - a presença das esferas F
A bombagem é dura, é necessário bombear frequentemente: a campânula perdeu ar.	- o estado da junta E. Vazar bem a campânula da água que contém antes de voltar a montá-la.
O líquido escorre pelo aspersor sem carregar no interruptor.	- os pontos de manutenção relativos à lança.

Konserwacja (rys. 9):
 - **Filtry:** Wyczyścić filtr lancy A i filtr zbiornika H
 - **Dysza:** **Sprawdzić, czy dysza nie jest zatkana.** PL
Wyczyścić. Nasmarować uszczelkę dyszy.
 - **Lanca:** Nasmarować uszczelki B. Jeżeli urządzenie jest wyposażone w lancę teleskopową, nasmarować rurkę lancy.
 - **Element ssawny:** Wyczyścić i nasmarować uszczelki C i D / Wyczyścić 2 kulki F i ich gniazdo. Sprawdzić stan uszczelki E. Dokładnie opróżnić element powietrzny z wody przed ponownym założeniem go.
Jeżeli brakuje uszczelki, filtra lub kulki lub też są one uszkodzone, należy je wymienić na nowe.

Błędy funkcjonowania	Po spuszczeniu ciśnienia z urządzenia, sprawdzić
Element powietrzny znajduje się pod ciśnieniem, ale spryskiwanie jest niemożliwe lub zbyt słabe	- punkty konserwacyjne dotyczące dyszy, lancy, filtrów - szczelność rurki numika G na złączce z elementem powietrznym
Brak ciśnienia w elemencie powietrznym	- punkty konserwacyjne dotyczące elementu powietrznego - obecność kulek F
Pompowanie jest trudne, urządzenie musi być często pompowane: powietrze ucieka z elementu powietrznego	- stan uszczelki E. Dokładnie opróżnić element powietrzny z wody przed ponownym założeniem go
Ciecz wycieka przez dyszę, kiedy przycisk nie jest wciśnięty.	- punkty konserwacyjne dotyczące lancy

Συντήρηση (σχ. 9):
 - **Φίλτρα:** Καθαρίστε το φίλτρο του αυλού Α και το φίλτρο του δοχείου Η
 - **Μπεκ:** **Βεβαιωθείτε ότι το μπεκ δεν είναι φραγμένο. Καθαρίστε. Λιπάνετε την τσιμούχα του μπεκ.** EL
 - **Αυλός:** Λιπάνετε τις τσιμούχες Β. Εάν η συσκευή σας είναι εξοπλισμένη με τηλεσκοπικό αυλό, λιπάνετε το σωλήνα φάιμπεργκλας του αυλού.
 - **Αεροθάλαμος:** Καθαρίστε και λιπάνετε τις τσιμούχες C και D. Καθαρίστε τις 2 μπίλιες και τα έδρανά τους. Ελέγξτε ότι οι τσιμούχες E είναι σε καλή κατάσταση. Ελέγξτε την κατάσταση της τσιμούχας E. Αδειάστε καλά τον αεροθάλαμο από το νερό πριν τον επανατοποθετήσετε.
Εάν οι τσιμούχες, τα φίλτρα, οι μπίλιες λείπουν ή έχουν χαλάσει, αντικαταστήστε τα.

Δυσλειτουργίες	Αφού αποσυμπίσετε τη συσκευή, ελέγξτε
Ο αεροθάλαμος είναι υπό πίεση αλλά ο ψεκασμός απουσιάζει ή δεν είναι σωστός.	- τα σημεία συντήρησης που αφορούν το μπεκ, τον αυλό, τα φίλτρα - τη στεγανότητα του βυθιζόμενου σωλήνα G πάνω στο πώμα του αεροθαλάμου
Ο αεροθάλαμος δεν τίθεται υπό πίεση	- τα σημεία συντήρησης που αφορούν τον αεροθάλαμο - ότι οι μπίλιες F είναι παρούσες
Η άντληση γίνεται με δυσκολία, πρέπει να επαναλαμβάνεται πολλές φορές: ο αεροθάλαμος έχει χάσει τον αέρα του	- την κατάσταση της τσιμούχας E. Αδειάστε καλά τον αεροθάλαμο από το νερό πριν τον επανατοποθετήσετε
Υπάρχει διαρροή υγρού από το μπεκ χωρίς να πιέζετε το διακόπτη.	- τα σημεία συντήρησης που αφορούν τον αυλό

Karbantartás (9. ábra) :
 - **Szűrők:** Tisztítsa meg a szűrőszár A jelű és a tartály H jelű szűrőjét
 - **Szórófej:** **Ellenőrizze, hogy a szórófej ne legyen eltömődve. Tisztítsa meg. Kenje meg a szórófej tömítését.** HU
 - **Kézi szelep:** Kenje meg a B jelű tömítéseket. Ha az ön készüléke teleszkópos szórószárral rendelkezik, kenje meg a szórószár szénszalbetétes csövét.
 - **Légtartály:** Tisztítsa meg és kenje meg a C és D tömítéseket / Tisztítsa meg a 2 F jelű golyót és a fészküket. Ellenőrizze az E tömítés állapotát. Jól ürítse ki a légtartályból a vizet, mielőtt visszazserezelné.
Ha a tömítések, szűrők, golyók hiányoznak, vagy tönkrementek, cserélje ki újakra.

Működési rendellenességek	A készülékben uralkodó nyomás megszüntetése után ellenőrizze
A légtartály nyomás alatt van, de nem jön létre, vagy rossz a porlasztás.	- a szórófejre, a szórószárra és a szűrőkre vonatkozó karbantartási pontokat - a G üszócső légmentes zárását a légtartály kupakján
Nem keletkezik nyomás a légtartályban	- a légtartályra vonatkozó karbantartási pontokat - az F golyók meglétét
Nehéz a pumpálás, gyakran kell pumpálni: a légtartályból elszórt a levegő	- az E tömítés állapotát. Jól ürítse ki a légtartályból a vizet, mielőtt visszazserezelné.
A folyadék akkor is folyik a szórófejből, ha nem nyomják a zárószelepet	- a szórószárra vonatkozó karbantartási pontokat

Технический уход (рис. 9) :
 - **Фильтры:** очистить фильтр распылительной трубы А и фильтр резервуара H
 - **Диффузор:** **Убедиться, что диффузор не засорен. Очистить. Смазать прокладку диффузора.** RU
 - **Распылительная труба:** Смазать прокладку В. Если ваш аппарат оборудован телескопической распылительной трубой, смажьте ее пластиковую часть.
 - **Воздушный колпак:** Очистить и смазать прокладки С и D / Очистить 2 шарика F и место их расположения. Проверить состояние прокладки E. Полностью осушить воздушный колпак перед его установкой на место.
Если прокладки, фильтры, шарики отсутствуют или повреждены, заменить их.

Аномалии в работе	Сбросив давление в аппарате, проверьте
Воздушный колпак под давлением, но пульверизация слабая или не происходит.	- детали диффузора, распылительной трубы, фильтров, подлежащие техническому уходу - герметичность погружной трубки G на пробке воздушного колпака
Нет давления в воздушном колпаке	- детали воздушного колпака, подлежащие техническому уходу - наличие шариков F
Накачивание происходит с трудом, и требуется часто: воздушный колпак теряет воздух	- состояние прокладки E. Полностью осушить воздушный колпак перед его установкой на место
Утечка жидкости через диффузор без нажатия на рукоятку.	- детали распылительной трубы, подлежащие техническому уходу

وضعية التخزين (الشكل 8)
 الصيانة (الشكل 9) :
 - المصافف : نظف مصفاة سنان الرش A ومصفاة الخزان H
 - الأنابيب : تأكد من أن الأنابيب ليس مسدودا . نظف. قم بتنشيم مفصل الأنابيب .
 - سنان الرش : قم بتنشيم المفصلات B . إذا كان جهازك مزودا بسنان رش تليسكوبي، قم بتنشيم مابورة الألياف الخاصة بسنان الرش .
 - جرس الهواء : نظف. وقم بتنشيم المفصلات C و D / نظف الكريتين F ومقعديهما. تأكد من حالة أفحص حالة المفصل E . يجب إفراغ بشكل جيد الجرس من مائه قبل إعادة تركيبه .
 إذا كانت المفصلات، المصافف، الكريات غير موجودة أو متلفه فيجب استبدالها .

خلل في التشغيل	بعد تخفيف ضغط الجهاز، راجع :
انعدام الرش أو رش غير جيد مع أن جرس الهواء تحت الضغط.	- نقط الصيانة الخاصة بالأنبوب، بسنان الرش، بالمفصلات . - الفلج المحكم لأنبوب الغمر G على سداة جرس الهواء مغرز الأنبوب .
لا يمكن وضع جرس الهواء تحت الضغط	- نقط الصيانة الخاصة بجرس الهواء - وجود الكريات F
الضخ صعب، يجب الضخ باستمرار : لقد فقد الجرس هواءه	- التأكد من حالة المفصلات E . يجب إفراغ بشكل جيد الجرس من مائه قبل إعادة تركيبه . - نقط الصيانة الخاصة بسنان الرش .
تسرب المائل من الأنبوب دون الضغط على القاطع.	



04/2017

Réf. : 584881

HOZELOCK
EXEL

HOZELOCK-EXEL
891 route des Frênes - ZI Nord Arnas BP 30424
69653 Villefranche Cedex
hozelock-exel@hozelock-exel.com
SAS au capital de 2600000€
SIRET 77965877200024 - APE 2830 Z
RCS Villefranche B
N° TVA intra-communautaire : FR 02 779 658 772

GENERALE PE DOS JARDIN
17 LANGUES



8

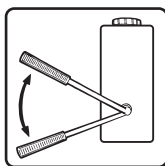

9

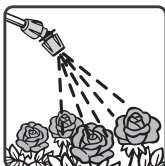

10

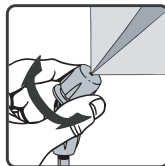

11

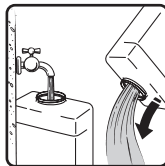

12

13

	(L/min)			
	1 bar	2 bars	3 bars	
	15/10	0,44	0,64	0,73

		α	(L/min)				
			1 bar	2 bars	2,5 bars	3 bars	
	Amarilla / Amarelo / Geel / Gelb / Yellow / Jaune / Giallo	02-80	80°	0,560	0,650	0,720	0,790
	Azul / Azul / Blauw / Blau / Blue / Bleue / Blu	03-80	80°	0,84	0,97	1,08	1,18
	Roja / Vermelho / Rood / Rot / Red / Rouge / Rosso	04-110	110°	1,120	1,290	1,440	1,580
	Ambar / Cor-de-laranja / Oranje / Orange / Orange / Arancione	IP01F80	80°	0,250	0,327	0,380	0,400
	Verde / Verde / Groen / Grün / Green / Verte / Verde	15F80	80°	0,360	0,500	0,560	0,600

	(L/min)			
	1 bar	2 bars	3 bars	
	8/10	0,185	0,250	0,300
	10/10	0,235	0,300	0,360
	12/10	0,275	0,385	0,470
	15/10	0,395	0,535	0,660
	18/10	0,470	0,660	0,795
	20/10	0,515	0,720	0,870
	25/10	0,680	0,980	1,155

	α	(L/min)				
		1 bar	1,5 bar	2 bars	2,5 bars	
Amarilla / Amarelo / Geel / Gelb / Yellow / Jaune / Giallo	DT 1,0	105°	0,460	0,570	0,650	0,730
Marrón / Castanho / Bruin / Braun / Brown / Marron / Marrone	DT 2,5	110°	1,150	1,410	1,630	1,830
Gris / Cinzento / Grijs / Grau / Grey / Grise / Grigio	DT 3,0	110°	1,390	1,700	1,960	2,190
Azul / Azul / Blauw / Blau / Blue / Bleue / Blu	DT 5,0	135°	2,310	2,830	3,270	3,650

FR - Français p2
 GB - English p4
 DE - Deutsch p5
 IT - Italiano p7
 PT - Português p8
 PL - Polski p10
 ES - Español p11
 NL - Nederlander p13
 SW - Svenska p14
 NO - Norsk p16
 FIN - Suomi p17
 DK - Dansk p19

EL - ΕΛΛΗΝΙΚΑ p20
 HU - MAGYAR p22
 CZ/SK - ČESKY p24
 RU - РОССИЯ p25
 عربي p27



FRANCAIS

NOTICE D'UTILISATION

A lire impérativement avant la mise en service

Un pulvérisateur est un appareil sous pression qui peut présenter des risques d'explosion, avec projection de liquide, si les consignes inscrites dans cette notice ne sont pas respectées. En cas de doute, consulter le constructeur.

La notice originale a été rédigée et approuvée en français. Toutes les autres langues sont des traductions de l'originale. En cas de conflit, d'imprécisions ou d'écarts entre le français et les autres langues, la version française prévaut.

DOMAINE D'APPLICATION

Cet appareil est exclusivement conçu pour l'application des produits PHYTOSANITAIRES JARDIN (fongicides, herbicides, insecticides).

Pour toute autre application, il est IMPERATIF de consulter le CONSTRUCTEUR.

Cet appareil est destiné à être utilisé dans les domaines d'application suivants : cultures fruitières, maraichères, en serre, des champs, du houblon, spéciales / Horticulture ornementale, pépinières, sylviculture / Terres non cultivées, prairies, pâturages.

ATTENTION : Cet appareil ne doit pas contenir ou pulvériser les produits chlorés, solvantés, les produits à base acétone et base acide, l'eau de javel, les produits lessiviels et les désinfectants.

FONCTIONNEMENT

Mise en service / Règles de sécurité

- Cet appareil est équipé d'un interrupteur, qui permet de couper l'alimentation de lance dès que l'interrupteur n'est plus maintenu.

Il est recommandé de :

- S'assurer du bon fonctionnement de l'appareil en vérifiant les étanchéités avec quelques litres d'eau dans le réservoir.

- L'appareil ne doit pas être utilisé et stocké à des températures inférieures à 5°C et supérieures à 40°C, en période d'hivernage comme dans le reste de l'année (Fig. 1 et 2).

- La solution à pulvériser ne doit pas excéder 25°C (Fig. 3).

- Ne traiter que par temps calme (sans vent).

- Ne pas utiliser de produits explosifs, acides, et/ou corrosifs dans le pulvérisateur (Fig. 4 et 5).

- Ne pas pulvériser en direction de flammes ou de source de chaleur.

- Porter vêtements de protection, des gants de protection, des lunettes de protection et un masque de protection (Fig. 6).

- Ne pas fumer, boire ou manger pendant l'utilisation.

- Ne pas pulvériser en direction des personnes ou animaux domestiques.

- Maintenir les tierces personnes et animaux domestiques à distance raisonnable pendant la pulvérisation (Fig. 7).

- Préserver l'environnement, ne pulvériser que les surfaces à traiter.

- Ne jamais démonter un élément du pulvérisateur sans avoir préalablement ôté la pression.

- Cet appareil ne doit pas être utilisé en cas de fatigue, maladie, sous l'emprise de l'alcool, drogue ou autre médicament.

- En cas d'urgence, il est possible de décrocher rapidement le pulvérisateur en actionnant vers le haut le passant plastique de la sangle de serrage.

Remplissage

- Respecter les instructions du fabricant de produits de traitement (dosage, mode d'application, rinçage).

- Ne préparer que la quantité de produit strictement nécessaire, et pour une seule application. Nous vous conseillons d'utiliser un filtre lors du remplissage et d'éviter tout débordement.

- Le dosage est aisé du fait de la graduation apparente sur le réservoir.

- Préparation de la solution à pulvériser :

A) Produit en poudre (soluble ou mouillable) : préparer la solution dans un seau avant de la transvaser dans le réservoir par l'orifice de remplissage.

B) Produit à base liquide (à diluer dans l'eau) : mettre 1 à 2 litres d'eau dans le réservoir, verser la dose de produit liquide, puis compléter en eau à la quantité désirée.

- Exemple de calcul pour obtenir le dosage adapté et suffisant :

- Surface à traiter : 100m²

- Dosage : 0.6L/100m² (indication fournie par le fabricant de produit de traitement).

- Pression de pulvérisation : 3 bars.

- Hauteur de la buse par rapport au sol (ou mur) : 0.3m.

- Largeur de pulvérisation : 0.6m.

- Vitesse d'avancement : 2km/h, soit 33.33m/min.

Il s'en déduit donc :

- Surface traitée en 1 minute = 33.33m/min x 0.6m = 20m²/min.

- Quantité de mélange nécessaire = surface à traiter / surface traitée en 1 min x débit de la buse = 100m² / 20m²/min x 0.66L/min = 3.3 litres ; soit 3.3-0.6 = 2.7 litres d'eau et 0.6 litre de produit de traitement.

- Ce calcul n'est donné qu'à titre indicatif. Lors de l'utilisation réelle, il faut prendre en considération les informations du fabricant de produit de traitement et les données indiquées sur le tableau de débit des buses.

En utilisation

- Visser manuellement le bouchon de remplissage sur le réservoir (Fig. 8).

- Ajuster la longueur de la lance à votre convenance si vous possédez une lance télescopique.

- Si votre vaporisateur est équipé d'un limiteur de pression, réglez-le à la valeur souhaitée.

- Pomper 7 à 10 fois (selon le modèle) lance fermée pour la mise en pression (Fig. 9).

- Monter la buse adéquate à votre utilisation. Retrouvez nos buses au rayon accessoires dans votre magasin (Fig. 13).

- Pulvériser en appuyant sur l'interrupteur de poignée (Fig. 10).

- Procéder au réglage du jet, en tournant la buse dans les deux sens (Fig. 11).

- Pomper de temps en temps en actionnant le levier afin de maintenir la pression durant la pulvérisation.

Après utilisation / Nettoyage

- Avant toute nouvelle utilisation, même immédiate, avec le même produit de traitement ou un autre produit de traitement, vérifier le bon fonctionnement du pulvérisateur.

Après chaque utilisation :

- Avant rangement et avant toute autre utilisation avec un autre produit de traitement, effectuer une opération de rinçage, c'est à dire ajouter 1 litre d'eau dans le réservoir pour diluer (Fig. 12), bien mélanger et faire fonctionner pour rincer l'ensemble des composants du pulvérisateur. Cette opération de rinçage doit s'effectuer sans démonter les accessoires utilisés lors du traitement. Ce mélange de rinçage ne doit en aucun cas être jeté dans les égouts, mais doit être pulvérisé à l'extérieur sur le terrain déjà traité.

- Avant toute nouvelle utilisation, même immédiate, avec une solution à pulvériser différente, répéter 3 fois de suite l'opération de rinçage.

- Répéter l'opération plusieurs fois avant hivernage.

- Nettoyer le filtre de poignée, le filtre de remplissage et la buse à l'eau claire après avoir éliminé la pression pouvant subsister dans l'appareil en pulvérisant sans actionner le levier de pompage.

- Se laver les mains et le visage à l'eau claire, après utilisation du pulvérisateur.

- Si vous pulvériser jusqu'à l'apparition d'air dans le jet, pulvériser jusqu'à ce qu'il n'y ait plus de pression. Le volume résiduel de liquide est inférieur à 250 ml.

- S'il vous reste encore du produit de traitement non utilisé, éliminez la pression pouvant subsister dans l'appareil en pulvérisant sans actionner le levier de pompage. Récupérer l'éventuel excédent de produit et rincer à nouveau le pulvérisateur comme indiqué ci-dessus.

- Eviter les risques de pollution en récupérant le produit non utilisé ainsi que son emballage.

- Ne jamais ranger le pulvérisateur tant qu'il est en pression.

- Ne jamais conserver du produit de traitement à l'intérieur du pulvérisateur.

- Ne pas laisser séjourner l'appareil à la chaleur, au soleil ou au froid (Fig. 1 et 2).

- Ranger le pulvérisateur dans un endroit abrité, hors de la portée des

enfants.

Maintenance / Entretien

- Périodiquement, au redémarrage après hivernage et plusieurs fois par saison, graisser tous les joints (avec une graisse silicone pour pulvérisateur), et vérifier le bon fonctionnement du pulvérisateur.
- Si votre pulvérisateur est équipé d'une lance télescopique composite, graisser également le tube fibre de la lance télescopique.

DEFAUTS / SOLUTIONS

Problèmes	Solutions
Faible ou pas de pulvérisation	S'assurer que tous les raccords sont bien serrés
	S'assurer que tous les joints sont lubrifiés et propres, et ne sont pas endommagés ou usés. Les remplacer si nécessaire (contacter service consommateur).
	Nettoyer la buse et les filtres
La pulvérisation n'est pas droite	Nettoyer la buse
Fuites	S'assurer que tous les raccords sont bien serrés
	S'assurer que tous les joints sont lubrifiés et propres, et ne sont pas endommagés ou usés. Les remplacer si nécessaire (contacter service consommateur).

GARANTIES

Extension de la Garantie Contractuelle

Durée et étendue de la Garantie :

- Nous garantissons nos produits pendant une durée précisée dans la notice spécifique jointe au produit ou sur le produit à compter de leur date d'achat (Garantie Contractuelle Obligatoire portée à 2 ans + Extension de notre Garantie Contractuelle).

- A défaut de preuve de la date d'achat des produits, la Garantie court à compter de la date de fabrication du produit (reprise sous le produit).

Exclusions de la Garantie Contractuelle :

La Garantie Contractuelle ne comprend pas :

- Les pièces d'usure normale : joints, clapets, poignée, buse, tuyauterie, sangles de portage, bielle et levier,
- Les produits modifiés,
- Les produits dont il est fait usage en infraction avec les recommandations techniques figurant dans les Notices d'Utilisation jointes au produit,
- Les produits dont il est fait un usage abusif,
- Les produits n'ayant pas fait l'objet d'un entretien régulier,
- Les dégradations du produit (chocs, chutes, écrasement, etc...) provenant de négligence, de défaut d'entretien, d'utilisation défectueuse ou anormale du produit,
- Le remplacement d'un composant, suite à une perte de composant du pulvérisateur.

Fonctionnement de la Garantie :

- Nous vous demandons de conserver votre preuve d'achat (facture ou ticket de caisse lisible), qui vous sera demandé en cas de mise en oeuvre de la Garantie Contractuelle.
- Un produit sous garantie qui a été réparé ou remplacé, reste garanti pour la durée restante et aux conditions initiales de la Garantie Contractuelle octroyée lors de l'achat. Tout produit retourné devient propriété d'HOZELOCK-EXEL, quand il est remplacé par un produit neuf.

Garantie Légale

- La Garantie Contractuelle, dont les conditions sont rappelées ci-dessus, ne se substitue pas à la Garantie Légale.

- Conformément à la loi Française, sont rappelées les dispositions légales suivantes relatives à la Garantie Légale :

Article. L. 211-4 du Code de la Consommation - Le vendeur est tenu de livrer un bien conforme au contrat et répond des défauts de conformité existant lors de la délivrance.

Il répond également des défauts de conformité résultant de l'emballage, des instructions de montage ou de l'installation lorsque celle-ci a été mise à sa charge par le contrat ou a été réalisée sous sa responsabilité.

Article. L. 211-5 du Code de la Consommation - Pour être conforme au contrat, le bien doit :

1° Être propre à l'usage habituellement attendu d'un bien semblable et, le cas échéant :

- correspondre à la description donnée par le vendeur et posséder les qualités que

celui-ci a présentées à l'acheteur sous forme d'échantillon ou de modèle ;

- présenter les qualités qu'un acheteur peut légitimement attendre eu égard aux déclarations publiques faites par le vendeur, par le producteur ou par son représentant, notamment dans la publicité ou l'étiquetage ;

2° Ou présenter les caractéristiques définies d'un commun accord par les parties ou être propre à tout usage spécial recherché par l'acheteur, porté à la connaissance du vendeur et que ce dernier a accepté.

Article. L. 211-12 du Code de la Consommation - L'action résultant du défaut de conformité se prescrit par deux ans à compter de la délivrance du bien.

Article. L. 211-16 du Code de la Consommation - Lorsque l'acheteur demande au vendeur, pendant le cours de la garantie commerciale qui lui a été consentie lors de l'acquisition ou de la réparation d'un bien meuble, une remise en état couverte par la garantie, toute période d'immobilisation d'au moins sept jours vient s'ajouter à la durée de la garantie qui restait à courir. Cette période court à compter de la demande d'intervention de l'acheteur ou de la mise à disposition pour réparation du bien en cause, si cette mise à disposition est postérieure à la demande d'intervention.

Article. 1641 du Code Civil - Le vendeur est tenu de la garantie à raison des défauts cachés de la chose vendue qui la rendent impropre à l'usage auquel on la destine, ou qui diminuent tellement cet usage que l'acheteur ne l'aurait pas acquise, ou n'en aurait donné qu'un moindre prix, s'il les avait connus.

Article. 1648 alinéa 1 du Code Civil - L'action résultant des vices rédhibitoires doit être intentée par l'acquéreur dans un délai de deux ans à compter de la découverte du vice.

ENGLISH USER MANUAL

The instructions must be read before use

A sprayer is a pressure apparatus where there is always the risk of explosion with a projection of liquid if the instructions are not followed. If you have any doubts concerning its use, contact the manufacturer.

The original manual was written and approved in French. All other languages are translations of the original. In the event of a conflict, imprecisions or discrepancies between the French and other languages, the French version shall prevail.

FIELD OF APPLICATION

This apparatus is exclusively designed for the application of GARDEN PLANT PROTECTING AGENTS (fungicides, herbicides, insecticides).

For any other application, you MUST CONSULT THE MANUFACTURER.

This apparatus is for use in the following fields of application: fruit cultures, market garden crops, in greenhouses, fields, hops, special/ornamental plant cultures, nurseries, forests / uncultivated land, meadows, pastureland.

IMPORTANT: This apparatus must not contain or be used to spray chlorine, solvents or acetone-based or acid-based products. Nor should it be used for the application of bleach, washing products or disinfectants.

OPERATION

Commissioning / safety rules

- This apparatus is equipped with a switch that allows supply to the lance to be stopped as soon as the switch is no longer being pressed.

The following are recommended:

- Check that the apparatus operates correctly by checking there are no leaks with several litres of water in the reservoir.

- The apparatus must not be used or stored at temperatures under 5°C or over 40°C, neither during overwintering or during the rest of the year (Figs. 1 and 2).

- The solution to be sprayed must not exceed 25°C (Fig. 3).

- Only use in calm weather (no wind).

- Do not use explosive, acidic, and/or corrosive products in the sprayer (Figs. 4 and 5).

- Do not spray in the direction of flames or other heat sources.

- Wear protective clothing, protective gloves, protective goggles and a protective mask (Fig. 6).

- Do not smoke, eat or drink during use.

- Do not spray in the direction of other people or pets.

- Keep other people and pets at a reasonable distance from the apparatus when spraying (Fig. 7).

- Help protect the environment, only spray surfaces to be treated.

- Never remove a part of the sprayer without having previously released the pressure.

- This apparatus must not be used by individuals suffering from fatigue or illness, or by any person under the influence of alcohol, drugs or other medication.

- In the event of an emergency, you may pick up the spraying quickly by pushing the plastic loop on the tightening strap up.

Filling

- Follow the manufacturer's instructions for the treatment agents (dosage, application method, rinsing).

- Only prepare the quantity of agent that is strictly necessary and for one application. It is advisable to use a filter during filling and to avoid any overflow.

- Dosing is easy due to the graduation scale on the reservoir.

- Preparation of the solution to be sprayed:

A) Powder product (soluble or wettable): prepare the solution in a bucket before decanting it into the reservoir through the filling hole.

B) Liquid-based product (to be diluted in water): put 1-2 litres of water into the tank, pour in the dose of liquid product, then fill up with the required quantity of water.

- Example calculation for obtaining the appropriate sufficient dosage:

- Surface area to be treated: 100m²

- Dosage: 0.6L/100 m² (information supplied by the treatment product's manufacturer).

- Spraying pressure: 3 bar.

- Height of nozzle in relation to the ground (or wall): 0.3m.

- Spraying width: 0.6m.

- Advancement speed: 2 kph, i.e. 33.33 m/min.

Therefore:

- Surface area treated in 1 minute = 33.33 m/min x 0.6 m = 20 m²/min.

- Quantity of mixture necessary = surface area to be treated / surface area treated in 1 min x nozzle output = 100 m²/20 m²/min x 0.66L/min = 3.3 litres; i.e. 3.3-0.6 = 2.7 litres of water and 0.6 litres of treatment product.

- This calculation is only given as an indication. During actual use, take into account the information provided by the manufacturer of the treatment product and the data on the nozzle output table.

During use

- Manually screw the filling cap on the reservoir (Fig. 8).

- Adjust the length of the lance for your convenience if you have a telescopic lance.

- If your sprayer is equipped with a pressure limiter, set it to the value required.

- Pump between 7 and 10 times (according to model) with the lance closed, to pressurize the sprayer (Fig. 9).

- Fit the correct nozzle for your use. You can find our nozzles in the accessories section of your store (Fig. 13).

- Spray by pressing the handle switch (Fig. 10).

- Adjust the jet by turning the nozzle in both directions (Fig. 11).

- Pump from time to time by activating the lever to maintain the pressure during spraying.

After use/ Cleaning

- Before using again, even if it is used again immediately, with the same treatment product or a different one, check that the apparatus works properly.

After each use:

- Before rinsing and before any other use with another treatment agent, perform a rinsing operation, i.e. put 1 litre of water into the reservoir for dilution (Fig. 12), mix thoroughly and operate the apparatus to rinse all of the sprayer's components. This rinsing operation must be carried out without removing any of the accessories used during the treatment. This rinsing mixture must not be emptied into a sewer but must be sprayed outside on the land that has already been treated.

- Before using again, even if it is used again immediately, with a different spraying solution, repeat the rinsing operation 3 consecutive times.

- Repeat the operation several times before overwintering.

- Clean the handle filter, the filling filter and the nozzle in fresh water after clearing any pressure that may remain in the apparatus by spraying without activating the pumping lever.

- Wash your hands and face with fresh water after using the sprayer.

- If you spray until there is air in the jet: spray until there is no more pressure. The residual volume of liquid is less than 250 ml.

- If there is still some unused treatment product left, eliminate any pressure remaining in the apparatus by spraying without activating the pumping lever. Recover any possible excess of product and rinse the sprayer again as indicated above.

- Avoid risks of pollution by recovering any unused product and its packaging.

- Never store the sprayer pressurized.

- Never store the treatment agent inside the sprayer.

- Never leave the apparatus in a warm environment, out in the sun or out in the cold (Figs. 1 and 2).

- Store the sprayer in a sheltered location out of the reach of children.

Maintenance / Servicing

- Periodically, on re-use after overwintering and several times per season, grease all the joints (with silicone grease for sprayers) and check that the sprayer is working properly.

- If your sprayer has a composite telescopic lance, also grease the fibre tube of the telescopic lance.

FAULTS / SOLUTIONS

Problems	Solutions
Little or no spraying	Make sure that all the connectors are fully tightened
	Make sure that all the seals are lubricated and clean and are not damaged or worn. Replace them if necessary (contact the customer service department).
	Clean the nozzle and the filters
The spraying is not straight	Clean the nozzle
Leaks	Make sure that all the connectors are fully tightened
	Make sure that all the seals are lubricated and clean and are not damaged or worn. Replace them if necessary (contact the customer service department).

WARRANTIES

Extended cover

Guarantee period and scope:

- We guarantee our products for a period specified in the specific manual attached to the product or on the product from their date of purchase (Compulsory Cover extended to 2 years + Extension of our Contractual Warranty).

- On failure to present proof of the date of purchase of the products, the Warranty is effective from the date of manufacture of the product (stated underneath the product).

Warranty disclaimer:

This Warranty does not cover:

- Normal wear parts: seals, valves, handle, nozzle, piping, carrying straps, rod and lever,
- Modified products,
- Products whose use contradicts the technical recommendations stipulated in the User Manuals accompanying the product,
- Products used improperly,
- Products not undergoing regular maintenance,
- Product deteriorations (impacts, falls, crushing, etc.) originating from negligence, improper maintenance, improper use or abnormal use of the product,
- The replacement of a component after losing a component of the sprayer.

Warranty activation:

- We ask that you keep proof of purchase (invoice or legible till receipt), as this will be requested on activation of the Contractual Warranty
- A product under warranty that has been repaired or replaced, remains guaranteed for the remaining duration and under the original conditions of the Contractual Warranty granted at the time of purchase. All returned products become the property of HOZELOCK-EXEL when replaced by a new product.

Legal Warranty

- The Mandatory Cover, the conditions of which are recalled hereinabove, does not replace the Legal Warranty.

DEUTSCH

BEIENUNGSANLEITUNG

Diese Anleitung vor Inbetriebnahme bitte unbedingt lesen

Ein Sprühgerät ist ein Gerät, das unter Druck steht. Im Falle der Nichtbeachtung der in dieser Anleitung enthaltenen Vorschriften besteht die Gefahr einer Explosion, bei der Flüssigkeit herausgeschleudert werden kann. Im Zweifelsfall mit dem Hersteller Rücksprache nehmen.

Die Original-Anleitung wurde in französischer Sprache verfasst und genehmigt. Sämtliche andere Sprachen sind Übersetzungen des Originals. Bei Konflikten, Ungenauigkeiten oder Abweichungen zwischen dem französischen Original und den anderen Sprachen ist die französische Anleitung maßgebend.

ANWENDUNGSBEREICH

Dieses Gerät ist ausschließlich für die Anwendung von PFLANZEN-SCHUTZMITTELN FÜR DEN GARTEN (Fungizide, Herbizide, Insektizide) konzipiert.

Bei allen anderen Anwendungen muss mit dem Hersteller Rücksprache genommen werden.

Dieses Gerät ist für den Einsatz in folgenden Anwendungsbereichen bestimmt: Obst- und Gemüseanbau, Treibhauskultur, Ackerbau, Hopfenanbau, Spezialanwendungen / Ziergärten, Baumschulen, Waldbau / Brachland, Wiesen- und Weideflächen.

ACHTUNG : Dieses Gerät darf nicht zum Füllen oder Sprühen von chlor- und lösungsmittelhaltigen Produkten, Produkten auf Aceton- und Säurebasis, Chlorbleiche, Waschmitteln oder Desinfektionsmitteln eingesetzt werden.

BETRIEB

Inbetriebnahme / Sicherheitsvorschriften

- Dieses Gerät ist mit einem Schalter ausgestattet, der es erlaubt, die Speisung des Spritzrohrs abzuschalten, sobald der Schalter nicht mehr betätigt wird.

Es wird empfohlen:

- Die Funktionstüchtigkeit des Geräts sicherstellen, indem der Behälter mit einigen Litern Wasser gefüllt und auf diese Weise die Dichtheit geprüft wird.
- Das Gerät darf nicht bei Temperaturen unter 5°C und über 40°C eingesetzt und gelagert werden, weder zur Überwinterung noch in den übrigen Monaten (**Abb. 1 und 2**).
- Die zu sprühende Lösung darf eine Temperatur von 25°C nicht überschreiten (**Abb. 3**).
- Die Behandlung nur bei ruhigem Wetter (Windstille) durchführen.
- Keine explosiven, säurehaltigen und/oder korrodierenden Produkte im Sprühgerät verwenden (**Abb. 4 und 5**).
- Nicht auf Flammen oder Wärmequellen sprühen.
- Schutzkleidung, Handschuhe, Schutzbrille und Schutzmaske tragen (**Abb. 6**).
- Während der Anwendung nicht rauchen, trinken oder essen.
- Beim Sprühen nicht auf Menschen oder Haustiere zielen.
- In angemessenem Abstand zu weiteren Personen und Haustieren sprühen (**Abb. 7**).
- Die Umwelt schützen - nur die zu behandelnden Flächen sprühen.
- Komponenten des Sprühgeräts nur ausbauen, wenn das Gerät nicht mehr unter Druck steht.
- Dieses Gerät darf nicht bei Müdigkeit, Krankheit oder unter Alkohol-, Drogen- bzw. Medikamenteneinfluss eingesetzt werden.
- Im Notfall kann das Sprühgerät schnell gelöst werden, indem die Kunststoffschlaufe des Spanngurts nach oben gezogen wird.

Befüllung

- Die Herstellervorschriften der Behandlungsprodukte beachten (Dosierung, Anwendungsweise, Spülvorgang).
- Nur die absolut notwendige Menge des Produkts für eine einzige Anwendung ansetzen. Wir empfehlen, beim Einfüllen einen Filter zu verwenden und ein Überlaufen zu vermeiden.
- Diese Dosierung wird durch die auf dem Behälter sichtbare Skalierung erleichtert.

- Ansetzen der Sprühlösung:

A) Pulverprodukt (löslich oder benetzbar): Die Lösung in einem Eimer ansetzen, bevor sie über die Einfüllöffnung in den Behälter gefüllt wird.

B) Flüssigprodukt (zum Auflösen in Wasser): Den Behälter mit 1 bis 2 Litern Wasser füllen, die Dosis des Flüssigproduktes hinzugeben und mit der gewünschten Menge Wasser auffüllen.

- *Berechnungsbeispiel, um die geeignete und ausreichende Dosis zu erhalten:*

- *Zu behandelnde Fläche : 100m²*

- *Dosierung: 0,6 l/100m² (Angabe durch den Hersteller des Behandlungsprodukts).*

- *Sprühdruck: 3 bar.*

- *Düsenhöhe im Verhältnis zum Boden (oder zur Wand): 0,3m.*

- *Sprühbreite: 0,6m.*

- *Geschwindigkeit: 2km/h, d.h. 33,33m/min.*

Hieraus ergibt sich folgende Berechnung:

- *Die in 1 Minute behandelte Fläche = 33,33m/min. x 0,6m = 20m²/min.*

- *Notwendige Menge der Mischung = zu behandelnde Fläche / die in 1 Minute behandelte Fläche x Düsenleistung = 100m² / 20m²/min. x 0,66 l/min = 3,3 l; d.h. 3,3-0,6 = 2,7 l Wasser und 0,6 l Behandlungsprodukt.*

- Diese Berechnung dient lediglich als Richtwert. Bei der realen Anwendung müssen die Informationen des Herstellers des Behandlungsprodukts und die Angaben der Tabelle der Düsenleistungen berücksichtigt werden.

Anwendung

- Den Filterstopfen oder die Pumpe manuell auf dem Behälter aufschrauben (Abb. 8).

- Die Länge des Spritzrohrs (soweit ein ausziehbares Spritzrohr vorhanden ist) beliebig einstellen.

- Falls Ihr Sprühergerät mit einem Druckregler ausgestattet ist, stellen Sie diesen auf den gewünschten Wert ein.

- Je nach Modell 7 bis 10 Mal mit geschlossenem Spritzrohr pumpen, um Druck aufzubauen (Abb. 9).

- Passende Düse für Ihren Verwendungszweck anbringen. Unser Düsenangebot finden Sie in Ihrem Fachgeschäft (Abb. 13).

- Sprühen Sie durch Betätigen des Griffhalters (Abb. 10).

- Stellen Sie den Strahl durch Drehen der Düse in beide Richtungen ein (Abb. 11).

- Von Zeit zu Zeit pumpen durch Betätigen des Hebels, um den Druck während des Sprühvorgangs aufrecht zu erhalten.

Nach dem Gebrauch / Reinigung

- Vor einem selbst unmittelbaren erneuten Einsatz des Geräts unter Verwendung des gleichen oder eines anderen Produkts die Funktionstüchtigkeit des Geräts prüfen.

Nach jeder Anwendung:

- Vor dem Aufbewahren und vor der Verwendung eines anderen Behandlungsprodukts Gerät spülen, d.h. zum Verdünnen 1 Liter Wasser in den Behälter füllen (Abb. 12), gut mischen und Gerät in Betrieb nehmen, um sämtliche Komponenten des Sprühergeräts zu spülen. Dieser Vorgang muss durchgeführt werden, ohne das bei der Behandlung verwendete Zubehör vorher abzumontieren. Diese Spülmischung darf auf keinen Fall in die Kanalisation geschüttet werden, sondern muss im Freien auf dem bereits behandelten Gelände versprüht werden.

- Spülvorgang vor jedem, selbst unmittelbaren, erneuten Einsatz des Geräts unter Verwendung einer anderen Sprühlösung 3 Mal nacheinander durchführen.

- Vor dem Überwintern Vorgang mehrmals wiederholen.

- Grifffilter, Einfüllfilter und Düse nach dem Ablassen von möglichem Restdruck im Gerät durch Sprühen ohne Betätigung des Pumphebels mit klarem Wasser reinigen.

- Nach der Verwendung des Sprühergeräts Hände und Gesicht mit klarem Wasser waschen.

- Falls während des Sprühvorgangs Luft aus dem Strahl tritt, so lange sprühen, bis kein Druck mehr vorhanden ist. Die restliche Flüssigkeitsmenge ist geringer als 250 ml.

- Falls noch ungenutztes Behandlungsprodukt im Sprühergerät übrig ist, den eventuellen Restdruck im Gerät durch Sprühen ohne Betätigung des Pumphebels beseitigen. Mögliche Reste des Produkts sammeln und das Sprühergerät, wie oben beschrieben erneut ausspülen.

- Durch Sammeln der Restprodukte und deren Verpackungen mögliche

Verschmutzungen vermeiden.

- Sprühergerät nicht wegräumen, so lange es unter Druck steht.

- Kein Behandlungsprodukt im Sprühergerät übrig lassen.

- Das Gerät darf nicht längere Zeit Hitze, Sonne oder Kälte ausgesetzt werden (Abb. 1 und 2).

- Das Sprühergerät geschützt und außerhalb der Reichweite von Kindern aufbewahren.

Wartung / Pflege

- Sämtliche Dichtungen regelmäßig, nach dem Überwintern sowie mehrmals pro Saison, fetten (mit Silikonfett für Sprühergeräte) und die Funktionstüchtigkeit des Sprühergeräts prüfen.

- Falls Ihr Sprühergerät mit einem ausziehbaren Compound-Spritzrohr ausgestattet ist, die Faserröhre des ausziehbaren Spritzrohrs ebenfalls fetten.

FEHLER / LÖSUNGEN

Probleme	Lösungen
Schwacher oder nicht vorhandener Sprühstrahl	Sicherstellen, dass sämtliche Anschlüsse fest angezogen sind Sicherstellen, dass sämtliche Dichtungen geschmiert und sauber sind und keine Schäden oder Abnutzungen aufweisen. Gegebenenfalls austauschen (Kundendienst kontaktieren). Düse und Filter reinigen
Der Sprühstrahl ist nicht gerade	Düse reinigen
Tropfen	Sicherstellen, dass sämtliche Anschlüsse fest angezogen sind Sicherstellen, dass sämtliche Dichtungen geschmiert und sauber sind und keine Schäden oder Abnutzungen aufweisen. Gegebenenfalls austauschen (Kundendienst kontaktieren).

GARANTIEN

Erweiterung der Vertragsgarantie

Garantiezeitraum und -umfang:

- Wir gewährleisten ab dem Kaufdatum eine Garantie für unsere Produkte, deren Laufzeit in der Bedienungsanleitung des jeweiligen Produkts bzw. auf dem Produkt vermerkt ist (vertraglich verpflichtende Garantie für 2 Jahre + Erweiterung unserer Vertragsgarantie).

- Bei fehlendem Nachweis des Kaufdatums läuft die Garantie ab dem Herstellungsdatum des Produkts (siehe Angabe auf der Produktunterseite).

Ausnahmen von der Vertragsgarantie:

Von der Vertragsgarantie ausgeschlossen sind:

- Normale Verschleißteile: Dichtungen, Ventile, Griff, Düse, Leitungen, Tragegrube, Schubstange und Hebel,
- Veränderte Produkte,

- Produkte, die nicht gemäß den technischen Empfehlungen genutzt wurden, die in den Bedienungsanleitungen der einzelnen Produkte vermerkt sind,

- Missbräuchlich genutzte Produkte,

- Produkte, die nicht regelmäßig gewartet werden,

- Beschädigte Produkte (durch Stöße, Herunterfallen, Quetschen, etc.) aufgrund von Nachlässigkeit, mangelnder Wartung, fehlerhaftem oder unsachgemäßem Gebrauch des Produkts,

- Der Austausch von Komponenten nach Verlust einer Komponente des Sprühergeräts.

Nutzung der Garantie:

- Bitte bewahren Sie Ihren Kaufbeleg auf (Rechnung bzw. lesbaren Kassenbonn). Er wird zur Geltendmachung der Vertragsgarantie von Ihnen verlangt werden.

- Ein unter Garantie stehendes Produkt, das bereits repariert oder ausgetauscht wurde, behält seinen Garantieanspruch für die restliche Garantielaufzeit und zu den ursprünglichen Bedingungen der beim Kauf ausgestellten Vertragsgarantie. Produkte, die zum Austausch durch ein neues Produkt zurückgesandt werden, werden Eigentum von HOZELOCK-EXEL.

Gesetzliche Garantie

- Die Vertragsgarantie mit ihren oben genannten Bedingungen ersetzt nicht die gesetzliche Garantie.

ITALIANO

AVVERTENZE PER L'USO

Da leggere tassativamente prima della messa in servizio

Un polverizzatore è un apparecchio sotto pressione, che può presentare dei rischi d'esplosione, spruzzando intorno del liquido, se le raccomandazioni contenute in queste istruzioni non sono rispettate. In caso di dubbi, consultare il costruttore.

Le avvertenze originali sono state redatte e approvate in francese. Tutte le altre lingue sono una traduzione dell'originale. In caso di conflitto, di imprecisioni o di differenze tra il francese e le altre lingue, fa fede la versione francese.

CAMPO D'APPLICAZIONE

Questo apparecchio è concepito esclusivamente per l'applicazione di prodotti FITOSANITARI GIARDINO (fungicidi, erbicidi, insetticidi).

Per qualsiasi altra applicazione è OBBLIGATORIO consultare il COSTRUTTORE.

Questo apparecchio è destinato all'uso nei seguenti campi d'applicazione: colture fruttifere, orticoltura, in serra, di campi, del luppolo, speciali / orticoltura ornamentale, vivai, silvicoltura / terreni non coltivati, praterie, pascoli.

ATTENZIONE : Questo apparecchio non deve contenere o polverizzare i prodotti clorati, dei solventi, i prodotti a base di acetone ed a base acida, la candeggina, i prodotti detersivi ed i disinfettanti.

FUNZIONAMENTO

Messa in servizio / norme di sicurezza

- Questo apparecchio è equipaggiato con un interruttore che consente di staccare l'alimentazione della lancia non appena l'interruttore non è più tenuto.

Si raccomanda quanto segue:

- Accertarsi del buon funzionamento dell'apparecchio, verificando le tenute con qualche litro d'acqua nel serbatoio.

- L'apparecchio non deve essere utilizzato a temperature inferiori a 5°C e superiori a 40°C, sia durante lo stoccaggio invernale che per il resto dell'anno (Fig. 1 e 2).

- La soluzione da nebulizzare non deve superare i 25°C (Fig. 3).

- Non eseguire i trattamenti altro che quando il tempo è calmo (senza vento).

- Non utilizzare prodotti esplosivi, acidi e/o corrosivi nel polverizzatore (Fig. 4 e 5).

- Non polverizzare in direzione di fiamme o fonti di calore.

- Portare indumenti di protezione, guanti di protezione, occhiali di protezione e maschere di protezione (Fig. 6).

- Non fumare, bere o mangiare durante l'utilizzazione.

- Non polverizzare in direzione di persone o animali domestici.

- Tenere terze persone e animali domestici a distanza ragionevole durante la polverizzazione (Fig. 7).

- Preservare l'ambiente, polverizzare solo sulle superfici da trattare.

- Non smontare mai un elemento del polverizzatore senza avere tolto in precedenza la pressione.

- Questo apparecchio non deve essere utilizzato in caso di stanchezza, malattia, sotto l'effetto di alcool, droga o farmaci.

- In caso di un'emergenza, il polverizzatore può essere staccato rapidamente azionando verso l'alto il passante di plastica della cinghia di chiusura.

Riempimento

- Rispettare le istruzioni del fabbricante dei prodotti per il trattamento (dosaggio, modo di applicazione, risciacquo).

- Non preparare altro che la quantità di prodotto strettamente necessaria, e per una sola applicazione. Vi consigliamo di utilizzare un filtro durante il riempimento e di evitare ogni trascinamento.

- Il dosaggio è facilitato dalla graduazione visibile sul serbatoio.

- Preparazione della soluzione da polverizzare:

A) Prodotto in polvere (solubile oppure inumidibile): preparare la soluzione in un secchio prima di travasarla nel serbatoio attraverso l'orificio di riempimento.

B) Prodotto a base liquida (da diluire in acqua): mettere da 1 a 2 litri d'acqua nel serbatoio, versare la dose di prodotto liquido, quindi completare con acqua fino alla quantità desiderata.

Esempio di calcolo per ottenere un dosaggio adatto e sufficiente:

- Superficie da trattare : 100 m²

- Dosaggio: 0,6L/100m² (indicazione fornita dal fabbricante del prodotto di trattamento).

- Pressione di polverizzazione : 3 bar.

- Altezza dell'ugello rispetto al suolo (o al muro): 0.3m.

- Larghezza di polverizzazione : 0.6m.

- Velocità di avanzamento : 2km/h, ossia 33.33m/min.

Se ne deduce quindi:

- Superficie trattata in 1 minuto = 33.33m/min x 0,6m = 20m²/min.

- Quantità di miscela necessaria = superficie da trattare / superficie trattata in 1 min x portata dell'ugello = 100m²/20m²/min x 0,98L/min = 3.3 litri; ossia 3.3-0.6 = 2.7 litri d'acqua e 0.6 litri di prodotto di trattamento.

- Questo calcolo è dato solamente a titolo indicativo. Nell'utilizzazione reale si devono prendere in considerazione le informazioni del fabbricante di prodotti dritramento ed i dati indicati sulla tabella della portata degli ugelli.

Durante l'uso

- Avvitare manualmente il tappo di riempimento sul serbatoio (Fig. 8).

- Regolare la lunghezza della lancia nel modo che vi conviene, se possedete una lancia telescopica.

- Se il vaporizzatore è dotato di un limitatore di pressione, regolarlo al valore desiderato.

- Pompate da 7 a 10 volte (a seconda del modello) a lancia chiusa, per la messa in pressione (Fig. 9).

- Montare l'ugello adatto. Potete trovare gli ugelli nel reparto accessori del vostro negozio (Fig. 13).

- Polverizzare premendo sull'interruttore dell'impugnatura (Fig. 10).

- Procedere alla regolazione del getto ruotando l'ugello nei due sensi (Fig. 11).

- Pompate di tanto in tanto azionando la leva per mantenere la pressione durante la polverizzazione.

Dopo l'uso / Pulizia

- Prima di qualsiasi altra utilizzazione, anche nell'immediato, con lo stesso prodotto per trattamenti o con un altro prodotto per trattamenti, verificare il buon funzionamento del polverizzatore.

Dopo ogni utilizzazione:

- Prima di riporlo e prima di qualsiasi altra utilizzazione con un altro prodotto per trattamenti, effettuate un risciacquo aggiungendo 1 litro di acqua nel serbatoio per diluire (Fig. 12), mescolare bene e far funzionare per sciacquare l'insieme dei componenti del polverizzatore. Questa operazione di risciacquo va effettuata senza smontare gli accessori utilizzati durante il trattamento. Questa miscela di risciacquo non deve in nessun caso essere versata negli scarichi, ma essere polverizzata all'esterno sul terreno già trattato.

- Prima di qualsiasi altra utilizzazione, anche nell'immediato, con un'altra soluzione da polverizzare, ripetere per 3 volte di seguito l'operazione di risciacquo.

- Ripetere l'operazione più volte prima dello stoccaggio invernale.

- Pulire il filtro dell'impugnatura, il filtro di riempimento e l'ugello con acqua pulita dopo aver eliminato la pressione residua nell'apparecchio polverizzando senza azionare la leva di pompaggio.

- Lavarsi le mani ed il viso con l'acqua dopo l'utilizzazione del polverizzatore.

- Se si polverizza fino alla comparsa di aria nel getto, polverizzare fino a che non ci sia più pressione. Il volume residuo di liquido è inferiore a 250 ml.

- Se rimane ancora del prodotto non utilizzato, eliminare la pressione che può essere rimasta nell'apparecchio polverizzando senza azionare la leva di pompaggio. Recuperare l'eventuale eccedenza del prodotto e sciacquare nuovamente come indicato sopra.

- Evitare i rischi di inquinamento, recuperando il prodotto non utilizzato, come pure il suo imballaggio.

- Non riporre mai il polverizzatore quando è in pressione.

- Non conservare mai del prodotto di trattamento all'interno del polverizzatore.

- Non lasciare l'apparecchio né al caldo, né al sole, né al freddo (Fig. 1 e 2).

- Riporre il polverizzatore in un luogo riparato, fuori della portata dei

bambini.

Manutenzione / Cura

- Periodicamente, al riavvio dopo lo stoccaggio invernale e più volte per stagione, eseguire l'ingrassaggio di tutti i giunti (con un grasso al silicone per polverizzatore) e verificare il buon funzionamento del polverizzatore.
- Se il polverizzatore è dotato di una lancia telescopica composta, ingrassate anche il tubo fibra della lancia telescopica.

PROBLEMI / SOLUZIONI

Problemi	Soluzioni
Polverizzazione bassa o assente	Accertarsi che tutti i raccordi siano stretti bene
	Accertarsi che tutti i giunti siano lubrificati e puliti e non siano danneggiati, né usurati. Sostituirli se necessario (contattare il servizio clienti).
	Pulire l'ugello e i filtri
La polverizzazione non è dritta	Pulire l'ugello
Perdite	Accertarsi che tutti i raccordi siano stretti bene
	Accertarsi che tutti i giunti siano lubrificati e puliti e non siano danneggiati, né usurati. Sostituirli se necessario (contattare il servizio clienti).

GARANZIA

Estensione della garanzia contrattuale

Durata ed estensione della garanzia:

- Garantiamo i nostri prodotti per una durata indicata nelle avvertenze allegate al prodotto o sul prodotto a partire dalla data di acquisto (garanzia contrattuale obbligatoria portata a 2 anni + estensione della nostra garanzia contrattuale).
- In mancanza della prova della data d'acquisto dei prodotti, la garanzia decorre a partire dalla data di fabbricazione del prodotto (indicata sotto al prodotto).

Esclusione della garanzia contrattuale:

La garanzia contrattuale non comprende:

- I componenti soggetti a usura normale: giunti, valvole, impugnatura, ugello, tubi, cinghie di trasporto, biella e leva,
 - I prodotti modificati,
 - I prodotti di cui è stato fatto uso commettendo un'infrazione alle nostre raccomandazioni tecniche, che figurano nelle avvertenze allegate al prodotto,
 - I prodotti dei quali si è fatto un uso abusivo,
 - I prodotti che non sono stati sottoposti a manutenzione regolare,
 - I deterioramenti del prodotto (urti, cadute, schiacciamenti, ecc.) derivanti da negligenza, mancanza di manutenzione, utilizzazione difettosa o anormale del prodotto,
 - La sostituzione di un componente a seguito della perdita di un componente del polverizzatore.
- Funzionamento della garanzia:*
- Vi chiediamo di conservare la prova d'acquisto (fattura o scontrino leggibile) che vi sarà richiesta in caso di esecuzione della garanzia contrattuale.

- Un prodotto in garanzia che è stato riparato o sostituito resta garantito per la durata restante e alle condizioni iniziali della garanzia contrattuale concessa al momento dell'acquisto. I prodotti restituiti diventano proprietà di HOZELOCK-EXEL, quando sono sostituiti da un prodotto nuovo.

Garanzia legale

- La garanzia contrattuale, le cui condizioni sono esposte qui sopra, non sostituisce la garanzia legale.

PORTUGUÊS

MANUAL DE UTILIZAÇÃO

A ler imperativamente antes da colocação em serviço

Um pulverizador é um aparelho sob pressão que pode apresentar riscos de explosão, com projeção de líquido, se as instruções inscritas neste manual não forem respeitadas. Em caso de dúvida, consultar o fabricante. O manual original foi redigido e aprovado em francês. Todos os outros idiomas são traduções do original. Em caso de conflito, imprecisões ou diferenças entre o francês e os outros idiomas, prevalecerá a versão em francês.

DOMÍNIO DE APLICAÇÃO

Este aparelho foi concebido exclusivamente para a aplicação dos produtos FITOSSANITÁRIOS E DE JARDIM (fungicidas, herbicidas, inseticidas). Para qualquer outra aplicação, é IMPERATIVO consultar o FABRICANTE. Este aparelho destina-se a ser utilizado nos seguintes domínios de aplicação: fruticultura, horticultura, estufas, campos, lúpulo, especiais / horticultura ornamental, berçários, silvicultura / terras não cultivadas, pradarias, pastos. **ATENÇÃO:** Este aparelho não deve conter nem pulverizar produtos clorados, solventes, produtos à base de acetona e base ácida, lixívia, detergentes para a roupa e desinfetantes.

FUNIONAMENTO

Colocação em serviço / Regras de segurança

- Este aparelho está equipado com um interruptor, que permite cortar a alimentação da lança quando o interruptor deixa de ser mantido. É recomendado:
 - Assegurar-se que o aparelho funciona corretamente verificando as estanqueidades com alguns litros de água no depósito.
 - O aparelho não deve ser utilizado nem armazenado a temperaturas abaixo de 5°C e superiores a 40°C, tanto no período de inverno como no resto do ano (**Fig. 1 e 2**).
 - A solução a pulverizar não deverá exceder 25°C (**Fig. 3**).
 - Fazer o tratamento apenas com tempo calmo (sem vento).
 - Não utilizar produtos explosivos, ácidos e/ou corrosivos no pulverizador (**Fig. 4 e 5**).
 - Não pulverizar na direção de chamas ou de fontes de calor.
 - Usar vestuário de proteção, luvas de proteção, óculos de proteção e uma máscara de proteção (**Fig. 6**).
 - Não fumar, beber, ou comer durante a utilização.
 - Não pulverizar em direção das pessoas ou animais domésticos.
 - Manter terceiros e animais domésticos a uma distância razoável durante a pulverização (**Fig. 7**).
 - Preservar o meio ambiente, apenas pulverizar as superfícies a tratar.
 - Nunca desmontar um elemento do pulverizador, sem ter previamente retirado a pressão.
 - Este aparelho não deve ser utilizado em caso de fadiga, doença, sob a influência de álcool, drogas ou outros medicamentos.
 - Em caso de emergência, é possível desengatar rapidamente o pulverizador, acionando para cima o passador plástico da cinta de aperto.

Enchimento

- Respeitar as instruções do fabricante de produtos de tratamento (dosagem, modo de aplicação, enxugamento).
- Preparar apenas a quantidade de produto estritamente necessária, e para uma única aplicação. Aconselhamos utilizar um filtro para o enchimento e evitar derrames.
- A dosagem é facilitada com a gradação visível no depósito.
- Preparação da solução para pulverizar:
 - A) Produto em pó (solúvel ou molhável): preparar a solução num balde antes de a verter no depósito pelo orifício de enchimento.
 - B) Produto de base líquida (a diluir em água): colocar 1 a 2 litros de água no depósito, verter a dose de produto líquido, e depois completar com a quantidade desejada de água.
- Exemplo de cálculo para obter a dosagem adaptada e suficiente:
- Superfície a tratar: 100 m²
- Dosagem: 0,6 l/100 m² (indicação fornecida pelo fabricante do produto de tratamento).

- Pressão de pulverização: 3 bars.
- Altura do bico em relação ao chão (ou parede): 0.3m.
- Largura de pulverização: 0.6m.
- Velocidade de avanço: 2km/h, ou seja 33.33m/min.

Então, deduz-se:

- Superfície tratada em 1 minuto: $33,33 \text{ m/min} \times 0,6 \text{ m} = 20 \text{ m}^2/\text{min}$.
- Quantidade de mistura necessária = superfície a tratar / superfície tratada em 1 min x vazão do bico = $100 \text{ m}^2 / 20 \text{ m}^2/\text{min} \times 0,66 \text{ L/min} = 3,3 \text{ litros}$; ou seja 3,3-0,6 = 2,7 litros de água e 0,6 litros do produto de tratamento.
- Este cálculo é dado apenas a título indicativo. Aquando da utilização real, é preciso levar em consideração as informações do fabricante do produto de tratamento e os dados indicados na tabela de vazão dos bicos.

Na utilização

- Verter manualmente a tampa de cheio no reservatório (Fig. 8).
- Ajustar o comprimento da lança à sua conveniência se tiver uma lança telescópica.
- Se o seu vaporizador estiver equipado com um limitador de pressão, ajuste-o ao valor desejado.
- Bombear 7 a 10 vezes (conforme modelo) com a lança fechada, para dar pressão (Fig. 9).
- Montar o bico adequado à sua utilização. Veja os nossos bicos na secção acessórios da sua loja (Fig. 13).
- Pulverizar premindo o interruptor do punho (Fig. 10).
- Proceder à regulação do jato, girando o bico nos dois sentidos (Fig. 11).
- Bombear de vez em quando acionando a alavanca para manter a pressão durante a pulverização.

Após a utilização / Limpeza

- Antes de qualquer outra utilização, mesmo que seja imediata, com o mesmo produto de tratamento ou com outro produto de tratamento, verificar o bom funcionamento do pulverizador.

Após cada utilização:

- Antes de guardar e de qualquer outra utilização com outro produto de tratamento, efetuar uma operação de enxaguamento, ou seja, juntar 1 litro de água no depósito para diluir (Fig. 12), misturar bem e deixar funcionar para lavar o conjunto dos componentes do pulverizador do aparelho. Esta operação de lavagem deve ser efetuada sem desmontar os acessórios utilizados no tratamento. Esta mistura proveniente da lavagem não deve em caso algum ser deitada no esgoto, mas sim pulverizada no exterior sobre o terreno já tratado.
- Antes de qualquer nova utilização, mesmo que imediata, com uma solução de pulverização diferente, repetir 3 vezes de seguida a operação de enxaguamento.
- Repetir a operação várias vezes antes da invernada.
- Limpar o filtro do punho, o filtro de enchimento e o bico com água limpa depois de ter eliminado a pressão que possa subsistir no aparelho pulverizando sem acionar a alavanca da bomba.
- Lavar as mãos e o rosto com água limpa após a utilização do pulverizador.
- Se pulverizar até ao aparecimento de ar no jato, pulverize até que não haja mais pressão. O volume residual do líquido é inferior a 250 ml.
- Se sobejar mistura do produto de tratamento não utilizada, eliminar a pressão residual que possa subsistir no aparelho, pulverizando sem acionar a alavanca de bombeamento. Recuperar o eventual excedente de produto e enxaguar novamente o pulverizador como acima indicado.
- Evitar os riscos de poluição recuperando o produto não utilizado, bem como a sua embalagem.
- Nunca guardar o pulverizador enquanto estiver sob pressão.
- Nunca conservar o produto de tratamento no interior do pulverizador.
- Não deixar o aparelho perto de fontes de calor, ao sol ou ao frio (Fig. 1 e 2).
- Colocar o pulverizador num local abrigado, fora do alcance de crianças.

Manutenção / Conservação

- Periodicamente, ao reiniciar após a invernada e várias vezes por temporada, lubrificar todas as juntas (com massa de silicone para pulverizador) e verificar o bom funcionamento do pulverizador.
- Se o seu pulverizador estiver equipado com uma lança telescópica composta, lubrifique também o tubo de fibra da lança telescópica.

DEFEITOS / SOLUÇÕES

Problemas	Soluções
Pulverização fraca ou inexistente	Certificar-se de que todas as uniões estão bem apertadas
	Certificar-se de que todas as juntas estão lubrificadas e limpas, e não estão deterioradas ou gastas. Substituí-las se necessário (contatar o serviço ao consumidor).
	Limpar o bico e os filtros
A pulverização não é reta	Limpar o bico
Fugas	Certificar-se de que todas as uniões estão bem apertadas
	Certificar-se de que todas as juntas estão lubrificadas e limpas, e não estão deterioradas ou gastas. Substituí-las se necessário (contatar o serviço ao consumidor).

GARANTIAS

Extensão da Garantia Contratual

Duração e alargamento da garantia:

- Garantimos os nossos produtos durante o período indicado no manual específico entregue com o produto ou no produto, a contar da data de compra (Garantia Contratual Obrigatória de 2 anos + alargamento da nossa Garantia Contratual).

- Na falta do comprovativo da data de compra dos produtos, a Garantia conta a partir da data de fabrico do produto (identificada no produto).

Exclusões da Garantia Contratual:

A Garantia Contratual não inclui:

- As peças de desgaste normal: juntas, válvulas, punho, bico, tubos, precintas de portabilidade, biela e alavanca,
- Os produtos modificados,
- Os produtos cuja utilização viola as recomendações técnicas incluídas nos Manuais de Utilização em anexo ao produto,
- Os produtos dos quais é feita uma utilização abusiva,
- Os produtos que não são sujeitos a uma manutenção regular,
- A degradação do produto (choques, quedas, esmagamento, etc.) proveniente de negligência, falhas na manutenção, utilização defeituosa ou anormal do produto,
- A substituição de um componente, depois de uma perda de um componente do pulverizador.

Funcionamento da Garantia:

- Pedimos-lhe que guarde o seu comprovativo de compra (fatura ou recibo legíveis), que lhe será pedido em caso de utilização da Garantia Contratual.
- Um produto sob a garantia que foi reparado ou substituído, continua sob a garantia para a duração restante e nas condições iniciais da Garantia Contratual atribuída aquando da compra. Todos os produtos devolvidos tornam-se propriedade da HOZELOCK-EXEL quando substituídos por produtos novos.

Garantia Legal

- A Garantia Contratual, cujas condições se encontram enumeradas acima, não substitui a Garantia Legal.

INSTRUKCJA OBSŁUGI

Obowiązkowo przeczytać przed uruchomieniem

Opryskiwacz jest urządzeniem ciśnieniowym, które, w przypadku nieprzestrzegania zaleceń podanych w niniejszej instrukcji, może powodować ryzyko wybuchu z rozpyleniem płynu. W razie wątpliwości zapytać producenta.

Oryginalna instrukcja obsługi została sporządzona i zatwierdzona w języku francuskim. Wszystkie pozostałe wersje językowe stanowią tłumaczenie z oryginału. W razie sprzeczności, niedokładności, lub rozbieżności pomiędzy tekstem francuskim a innymi językami, priorytetowa jest wersja francuska.

DZIEDZINA ZASTOSOWANIA

Urządzenie zostało zaprojektowane wyłącznie do rozpylania OGRODNICZYCH ŚRODKÓW FITOSANITARNYCH (grzybobójczych, chwastobójczych, owadobójczych).

W przypadku innego zastosowania NALEŻY BEZWZGLĘDNIIE skonsultować się z PRODUCENTEM.

Urządzenie przeznaczone jest do zastosowania w następujących dziedzinach: sadownictwo, warzywnictwo, szklarnie, uprawy polowe, uprawa chmielu, uprawy specjalne/ogrodnictwo dekoracyjne, szkółkarstwo, leśnictwo/nieużytki, łąki, pastwiska.

UWAGA: Urządzenie nie może zawierać ani rozpylać środków zawierających chlor, rozpuszczalników, środków na bazie acetonu i kwasu, wody z Javel (wody chlorowanej), środków zawierających proszki do prania i środków dezynfekcyjnych.

SPÓSOB DZIAŁANIA

Uruchamianie/zasady bezpieczeństwa

- Urządzenie wyposażone jest w wyłącznik, który pozwala na odcięcie zasilania do lancy w momencie zwolnienia naciśku.

Zalecenia:

- Upewnić się, czy urządzenie działa prawidłowo, sprawdzając szczelność poprzez wlanie kilku litrów wody do zbiornika.

- Urządzenie nie powinno być używane ani przechowywane w temperaturze poniżej 5°C oraz powyżej 40°C w okresie zimowym i w pozostałym okresie roku (Rys. 1 i 2).

- Temperatura rozpylanego roztworu nie może przekraczać 25°C (Rys. 3).

- Opryskiwanie wykonywać tylko przy odpowiednich warunkach atmosferycznych (bezwietrznych).

- Nie używać w opryskiwaczu produktów wybuchowych, kwasów ani produktów żrących (Rys. 4 i 5).

- Nie rozpylać w kierunku otwartego ognia ani źródeł ciepła.

- Zakładać odzież ochronną, rękawice i okulary ochronne oraz maskę ochronną (Rys. 6).

- Podczas opryskiwania nie palić tytoniu, nie spożywać posiłków ani napojów.

- Nie rozpylać w kierunku innych osób ani zwierząt domowych.

- Osoby trzecie oraz zwierzęta powinny podczas opryskiwania znajdować się w bezpiecznej odległości (Rys. 7).

- Chronić środowisko, rozpylając tylko na powierzchnie, które tego wymagają.

- Nigdy nie demontować jakiegokolwiek elementu opryskiwacza, który jest jeszcze pod ciśnieniem.

- Nie używać urządzenia w przypadku zmęczenia, choroby, pod wpływem alkoholu, narkotyków lub leków.

- W sytuacji niebezpiecznej można szybko zdjąć opryskiwacz, pociągając ku górze plastikową sprzączkę paska zaciskowego.

Napelnianie

- Stosować się do zaleceń producenta środków ochronnych (dozowanie, sposób stosowania, plukanie).

- Każdorazowo przygotowywać tylko taką ilość mieszanki, która jest potrzebna do jednorazowego użycia. Podczas napelniania zalecamy używanie filtra w celu uniknięcia niepotrzebnego przelania.

- Dozowanie jest łatwe dzięki podziałce znajdującej się na zbiorniku.

- Przygotowanie roztworu do rozpylania:

a) Produkt w proszku (rozpuszczalny lub mieszalny): przygotować roztwór w wiadrze, a następnie wlać go do zbiornika przez otwór do

napelniania.

b) Produkt na bazie płynu (do rozpuszczenia w wodzie): wlać od 1 do 2 litrów wody do zbiornika, dodać odpowiednią ilość produktu, a następnie dopełnić zbiornik wymaganą ilością wody.

- *Przykładowe obliczenie dla uzyskania właściwego stężenia i potrzebnej ilości mieszanki:*

- Powierzchnia do opryskiwania: 100 m²

- Dozowanie: 0,6 l/100 m² (według zaleceń producenta środka ochronnego).

- Ciśnienie rozpylania: 3 bar.

- Wysokość dyszy nad ziemią (lub ścianą): 0,3 m.

- Szerokość rozpylania: 0,6 m.

- Prędkość przemieszczania się: 2 km/h, czyli 33,33 m/min.

W związku z tym:

- Powierzchnia opryskana w ciągu minuty = 33,33 m/min x 0,6 m = 20m²/min.

- Ilość potrzebnego roztworu = powierzchnia do opryskania/powierzchnia opryskana w czasie 1 min x wydatek dyszy = 100 m²/20 m²/min x 0,66 l/min = 3,3 litra, czyli 3,3 – 0,6 = 2,7 litra wody i 0,6 litra środka ochronnego.

- Powyższe obliczenia są wyłącznie orientacyjne. W trakcie rzeczywistego używania należy wziąć pod uwagę wskazania producenta środka ochronnego i dane z tabeli wydatku dysz.

Podczas użytkowania

- Ręcznie przykręcić korek napelniania do zbiornika (Rys. 8).

- Jeżeli urządzenie wyposażone jest w lancę teleskopową, wyregulować długość lancy według własnych potrzeb.

- Jeżeli opryskiwacz jest wyposażony w ogranicznik ciśnienia, należy go ustawić na żądaną wartość.

- Aby zwiększyć ciśnienie, wykonać ruch pompowania od 7 do 10 razy (w zależności od modelu) przy zamkniętej lancy (Rys. 9).

- Zamontować dyszę odpowiednią do zastosowania. Dysze można znaleźć w sklepie na półce z akcesoriami (Rys. 13).

- Naciskając spust na uchwycie, rozpocząć opryskiwanie (Rys. 10).

- Obracając dyszę w obu kierunkach, wyregulować strumień (Rys. 11).

- Aby utrzymywać ciśnienie podczas opryskiwania, od czasu do czasu pompować za pomocą dźwigni.

Po użyciu/czyszczenie

- Przed każdym ponownym użyciem, nawet natychmiastowym, z użyciem tego samego środka należy sprawdzić prawidłowe działanie opryskiwacza. Po każdym użyciu:

- Przed schowaniem oraz przed każdym następnym użyciem z wykorzystaniem innego środka ochronnego wykonać plukanie, tj. wlać 1 litr wody w celu rozcieńczenia pozostałego produktu (Rys. 12), dokładnie wymieszać, a następnie uruchomić opryskiwacz, aby wypłukać wszystkie elementy. Płukanie należy wykonywać bez demontażu akcesoriów używanych podczas opryskiwania. Mieszanki pochodzącej z płukania w żadnym wypadku nie można wlewać do kanalizacji, lecz należy ją rozpryskać na terenie, gdzie już zostało przeprowadzone opryskiwanie.

- Przed każdym ponownym użyciem, nawet natychmiastowym, z użyciem innego środka plukanie należy powtórzyć 3-krotnie.

- Przed okresem zimowym powtórzyć czynność kilkukrotnie.

- Uwolnić ciśnienie z urządzenia, wykonując rozpylanie bez pompowania za pomocą dźwigni, a następnie wypłukać czystą wodą filtr uchwytu, filtr wlewu i dyszę.

- Po każdym użyciu opryskiwacza umyć ręce i twarz czystą wodą.

- W przypadku rozpylania do momentu pojawienia się powietrza w strumieniu kontynuować rozpylanie do momentu zredukowania ciśnienia do zera. Objętość resztkowa płynu jest mniejsza niż 250 ml.

- W przypadku pozostania resztki nieużytego środka ochronnego należy zwolnić ciśnienie resztkowe w urządzeniu, kontynuując rozpylanie bez pompowania z użyciem dźwigni. Zebrać ewentualny nadmiar produktu i ponownie wypłukać opryskiwacz według powyższych wskazówek.

- Unikać zanieczyszczenia środowiska poprzez zebranie nieużytego produktu oraz jego opakowania.

- Nigdy nie przechowywać rozpylacza pod ciśnieniem.

- Nigdy nie przechowywać środków do opryskiwania wewnątrz opryskiwacza.

- Nigdy nie pozostawiać urządzenia w pobliżu źródła ciepła, na słońcu ani na mrozie (**Rys. 1 i 2**).
- Opryskiwacz przechowywać w miejscu chronionym, niedostępnym dla dzieci.

Konserwacja/utrzymanie

- Okresowo, podczas uruchamiania po okresie zimowym oraz kilka razy w sezonie, smarować wszystkie uszczelki (smarem silikonowym do opryskiwaczy) i sprawdzać prawidłowe działanie opryskiwacza.
- Jeżeli opryskiwacz jest wyposażony w lancę teleskopową, należy posmarować również rurkę lancy.

USTERKI/ROZWIĄZANIA

Problemy	Rozwiązania
Słabe rozpylanie lub brak rozpylania	Sprawdzić, czy wszystkie złącza są prawidłowo dokręcone Sprawdzić, czy wszystkie uszczelki są posmarowane i czyste oraz czy nie są one uszkodzone lub zużyte. W razie potrzeby wymienić (skontaktować się z działem obsługi klienta). Wyczyścić dyszę i filtry
Rozpylanie nie odbywa się prosto	Wyczyścić dyszę
Wycieki	Sprawdzić, czy wszystkie złącza są prawidłowo dokręcone Sprawdzić, czy wszystkie uszczelki są posmarowane i czyste oraz czy nie są one uszkodzone lub zużyte. W razie potrzeby wymienić (skontaktować się z działem obsługi klienta).

GWARANCJE

Rozszerzenie gwarancji umownej

Okres i zakres gwarancji

- Okres gwarancji na nasze produkty jest podany w instrukcji dołączonej do urządzenia lub na urządzeniu, licząc od daty zakupu (obowiązkowa gwarancja umowna wynosi 2 lata + rozszerzenie gwarancji umownej).
- W przypadku braku dowodu zakupu gwarancja wchodzi w życie z dniem produkcji urządzenia (podanym pod urządzeniem).

Wyłączenia z gwarancji umownej:

Gwarancja umowna nie obejmuje:

- Części ulegających normalnemu zużyciu: uszczelek, zaworów, uchwytu, dyszy, przewodów, szelek, drążka i dźwigni;
- Urządzeń zmodyfikowanych;
- Urządzeń używanych niezgodnie z zaleceniami technicznymi znajdującymi się w instrukcji obsługi dołączonej do urządzenia;
- Urządzeń nadmiernie eksploatowanych;
- Urządzeń, które nie były regularnie konserwowane;
- Uszkodzeń urządzenia (uderzenia, upadki, zmiążdżenie itp.) wynikających z zaniedbania, błędów konserwacji, szkodliwego lub nieprawidłowego użycia produktu;
- Wymiany w wyniku zagubienia elementów opryskiwacza.

Obowiązywanie gwarancji:

- Prosimy o zachowanie dowodu zakupu (faktury lub paragonu), o który zostaną Państwo poproszeni w przypadku skorzystania z gwarancji umownej.
- Urządzenie w okresie gwarancyjnym, które zostało naprawione lub wymienione, objęte jest gwarancją na pozostały okres na początkowych warunkach gwarancji umownej przysługującej w momencie zakupu. Wszystkie urządzenia odesłane i wymienione na urządzenia nowe stają się własnością HOZELOCK-EXEL.

Gwarancja ustawowa

- Gwarancja umowna, której warunki zostały wymienione powyżej, nie zastępuje gwarancji ustawowej.

ESPAÑOL

MANUAL DE INSTRUCCIONES

Leer imperativamente antes de la primera utilización

El pulverizador es un aparato bajo presión susceptible, si no se cumplen las consignas recogidas en la presente guía, de ocasionar explosiones con proyecciones de líquido. Si tiene alguna duda, consulte con el constructor.

El manual original se ha redactado y aprobado en francés. Las versiones en todos los demás idiomas son traducciones del original. En caso de conflictos, imprecisiones o discrepancias entre el francés y los otros idiomas, prevalecerá la versión francesa.

ÁMBITO DE APLICACIÓN

Este aparato ha sido exclusivamente diseñado para aplicar productos FITOSANITARIOS DE JARDÍN (fungicidas, herbicidas e insecticidas). Para las demás aplicaciones, DEBE consultar con el COSNTRUCTOR.

El aparato se ha diseñado para ser utilizado en los siguientes ámbitos de aplicación: cultivos frutales, huertas, invernaderos, campos, cultivos de lúpulo, cultivos especiales o de horticultura decorativa, viveros, silvicultura o tierras sin cultivar, prados y pastos.

ATENCIÓN: este aparato no debe contener ni pulverizar productos clorados, con disolventes, productos a base de acetona y de base ácida, lejías, productos detergentes ni desinfectantes.

FUNCIONAMIENTO

Funcionamiento y normas de seguridad

- Este aparato incluye un interruptor que permite interrumpir la alimentación de la lanza al soltarlo.

Recomendamos:

- Comprobar que el aparato funciona correctamente: verifique la estanquidad vertiendo unos litros de agua en el depósito.
- El aparato no debe utilizarse ni almacenarse a temperaturas inferiores a 5 °C ni superiores a 40 °C durante el invierno ni durante el resto del año (**Fig. 1 y 2**).
- La solución por pulverizar no estar a una temperatura superior a 25°C (**Fig. 3**).
- Aplíquela únicamente los días sin viento.
- No utilice productos explosivos, ácidos ni corrosivos dentro del pulverizador (**Fig. 4 y 5**).
- No pulverice en dirección de llamas ni fuentes de calor.
- Lleve un equipo de protección personal: ropa, guantes, gafas y máscara (**Fig. 6**).
- No fume, beba ni coma mientras lo utiliza.
- No pulverice hacia personas ni animales domésticos.
- Las demás personas y los animales domésticos deben mantenerse a una distancia razonable durante la pulverización (**Fig. 7**).
- Proteja el medio ambiente: pulverice únicamente las superficies que requieran tratamiento.
- Nunca desmonte un elemento del pulverizador sin antes quitar la presión.
- Este aparato no debe utilizarse en caso de fatiga o enfermedad ni bajo la influencia de alcohol, drogas o medicamentos.
- En caso de emergencia, se puede descolgar rápidamente el pulverizador accionando hacia arriba el pasador de plástico de la correa.

Llenado

- Siga las instrucciones del fabricante de productos de tratamiento (dosificación, modo de aplicación y aclarado).

- Prepare únicamente la cantidad de producto estrictamente necesaria para una sola aplicación. Le recomendamos que utilice un filtro para llenarlo y evitar que rebese.

- La graduación visible en el depósito facilita la dosificación.

- Preparación de la solución por pulverizar:

A) Productos en polvo (solubles o mojables): prepare la solución en un cubo antes de traspassarla al depósito por el orificio de llenado.

B) Productos de base líquida (que se deban diluir en agua): vierta entre 1 y 2 litros de agua dentro del depósito, vierta la dosis correspondiente de producto líquido y rellene el depósito de agua hasta el nivel deseado.

- Ejemplo de cálculo para obtener la dosificación adecuada y suficiente:

- Superficie por tratar: 100 m²

- Dosificación: 0,6 L/100 m². (indicaciones del fabricante del producto de tratamiento).

- Presión de pulverización: 3 bares.
 - Altura del tubo respecto al suelo (o la pared): 0,3 m.
 - Anchura de pulverización: 0,6 m.
 - Velocidad de avance: 2 km/h, es decir, 33,33 m/min.
- Por lo tanto:
- Superficie tratada en 1 minuto = $33,33 \text{ m/min} \times 0,6 \text{ m} = 20 \text{ m}^2/\text{min}$.
 - Cantidad de mezcla necesaria = $\text{superficie por tratar} / \text{superficie tratada en 1 min} \times \text{caudal de la boquilla} = 100 \text{ m}^2 / 20 \text{ m}^2 / \text{min} \times 0,66 \text{ L/min} = 3,3 \text{ litros}$; es decir, 3,3 - 0,6 = 2,7 litros de agua y 0,6 litros de producto de tratamiento.

- Este cálculo es meramente indicativo. En situaciones reales, hay que tener en cuenta la información proporcionada por el fabricante del producto de tratamiento y los datos indicados en la tabla de caudal de las boquillas.

Durante su utilización

- Atornille a mano el tapón de llenado o la bomba (según los aparatos) sobre el depósito (Fig. 8).
- Ajuste la longitud de la lanza como prefiera si es telescópica.
- Si el vaporizador incluye un regulador de presión, ajústelo en el valor deseado.
- Bombee de 7 a 10 veces (según modelo) con la lanza cerrada para regular la presión (Fig. 9).
- Monte la boquilla adecuada al uso que quiera. Encontrará nuestras boquillas en la sección de accesorios de la tienda (Fig. 13).
- Pulverice pulsando el interruptor de la empuñadura (Fig. 10).
- Ajuste el chorro girando la boquilla en ambos sentidos (Fig. 11).
- Bombee de vez en cuando accionando la palanca para mantener la presión durante la pulverización.

Tras su utilización / Limpieza

- Antes de volver a utilizarlo con el mismo producto de tratamiento u otro producto, compruebe que el pulverizador funciona correctamente.
- Después de cada utilización:
- Antes de guardar el aparato y antes de volver a usarlo con otro producto de tratamiento, aclárelo: añada 1 litro de agua al depósito para diluir el producto (Fig. 12), mézclela bien y haga funcionar el aparato para enjuagar todos los componentes del pulverizador. Aclare el aparato sin desmontar los accesorios utilizados durante el tratamiento. La mezcla del enjuague no debe desecharse en ningún momento por el desagüe: se debe pulverizar en exteriores, sobre el terreno ya tratado.
- Antes de volver a utilizarlo para pulverizar otra disolución, aunque sea justo después, se debe aclarar tres veces seguidas.
- Repita la operación varias veces antes del invierno.
- Limpie el filtro de la empuñadura, el filtro de llenado y la boquilla con agua clara tras haber eliminado la presión residual que pueda quedar dentro del aparato pulverizando sin accionar la palanca de bombeo.
- Lávese las manos y el rostro con agua limpia después de utilizar el pulverizador.
- Si pulveriza hasta la aparición de aire en el chorro: pulverice hasta que no haya presión. El volumen residual de líquido es inferior a 250 ml.
- Si queda producto de tratamiento sin utilizar, elimine la presión que pueda quedar dentro del aparato pulverizando sin accionar la palanca de bombeo. Recupere el producto sobrante y vuelva a enjuagar el pulverizador como se ha indicado.
- Para evitar riesgos de contaminación, recupere el producto no utilizado junto con su embalaje.
- No guarde nunca el pulverizador sin quitar la presión.
- No conserve nunca el producto de tratamiento dentro del pulverizador.
- No deje el aparato expuesto al calor, al sol ni al frío (Fig. 1 y 2).
- Guarde el pulverizador en un lugar resguardado y fuera de alcance de los niños.

Mantenimiento y Limpieza

- Periódicamente, al reiniciar el aparato tras el invierno y varias veces cada temporada, engrase todas las juntas (con una grasa de silicona para pulverizador) y compruebe que el pulverizador funciona correctamente.
- Si el pulverizador lleva una lanza telescópica de material compuesto, engrase también el tubo fibra de la lanza telescópica.

FALLOS / SOLUCIONES

Problemas	Soluciones
Pulverización débil o ausente	Compruebe que todos los racores estén bien apretados Asegúrese de que todas las juntas estén lubricadas y limpias y que no están deterioradas ni desgastadas. Cámbielas en caso necesario (contacte con el servicio de atención al cliente). Limpie la boquilla y los filtros
La pulverización no sale recta	Limpie la boquilla
Fugas	Compruebe que todos los racores estén bien apretados Asegúrese de que todas las juntas estén lubricadas y limpias y que no están deterioradas ni desgastadas. Cámbielas en caso necesario (contacte con el servicio de atención al cliente).
Válvula de seguridad defectuosa	PELIGRO: no ponga el aparato bajo presión. Contacte con el servicio de atención al cliente

GARANTÍA

Extensión de la Garantía Contractual

Duración y extensión de la Garantía:

- Nuestros productos están cubiertos por una garantía cuya duración se precisa en el manual suministrado con el producto o a partir de la fecha de compra (Garantía Contractual Obligatoria de 2 años + Extensión de nuestra Garantía Contractual).
- Si no se dispone de pruebas que demuestren la fecha de compra de los productos, la Garantía pasará a aplicarse a partir de la fecha de fabricación del producto (indicada en la parte inferior del producto).

Elementos excluidos de la Garantía Contractual:

La Garantía Contractual no cubre:

- Las piezas de desgaste: juntas, cierres, empuñadura, boquilla, tubos, correas, biela y palanca,
- Los productos modificados,
- Los productos que se utilicen incumpliendo las recomendaciones técnicas del Manual de Uso del producto,
- Los productos que se usen indebidamente,
- Los productos no sometidos a un mantenimiento periódico,
- Los deterioros del producto (golpes, caídas, aplastamientos, etc.) debidos a negligencias, falta de mantenimiento o usos indebidos o anómalos del producto,
- El reemplazo de componentes del pulverizador que se hayan perdido.

Funcionamiento de la Garantía:

- Conserve la prueba de compra (factura o recibo de caja legible), ya que deberá presentarla para poder aplicar la Garantía Contractual.
- Si un producto cubierto por la garantía se repara o se cambia por otro, quedará cubierto durante el periodo restante y con las condiciones iniciales de la Garantía Contractual concedida al comprar el producto. Todos los productos devueltos pasarán a ser propiedad de HOZELOCK-EXEL al ser reemplazados por un producto nuevo.

Garantía Legal

- La Garantía Contractual, cuyas condiciones se detallan más arriba, no sustituye a la Garantía Legal.

BEDIENINGSINSTRUCTIES

Te lezen vóór de inbedrijfstelling

Een drukspuit is een apparaat onder druk dat explosiegevaar kan meebrengen evenals vloeistofspatten als de in deze handleiding opgenomen instructies niet worden opgevolgd. In geval van twijfel, contact op nemen met de fabrikant.

De oorspronkelijke handleiding is opgesteld en goedgekeurd in het Frans. Alle andere talen zijn vertalingen van het originele document. In het geval van een conflict, onjuistheden of tegenstrijdigheden tussen de Franse en andere talen, is het de Franse versie die prevaleert.

TOEPASSINGSGBIED

Dit toestel is ontworpen voor de toepassing van producten VOOR GEWASBESCHERMING IN DE TUIN (fungiciden, herbiciden, insecticiden).

Voor een andere toepassing, is het VERPLICHT om de fabrikant te raadplegen.

Dit apparaat is bedoeld voor gebruik in de volgende toepassingsgebieden: fruit, groenten, kassen, velden, hop, speciale teelten / sierteelt, tuinbouw, bosbouw / niet-gecultiveerd akkerland, grasland.

LET OP: Dit apparaat is niet geschikt om gechloroerde producten, oplosmiddelen op basis van aceton, zuren, bleekmiddel en zijn derivaten, reinigings- en desinfectiemiddelen te bevatten of te verstuiven.

WERKING

Ingebruikname / Veiligheidsvoorschriften

- Dit apparaat is uitgerust met een schakelaar, waardoor de toevoer naar de spuitlans wordt afgesloten, zodra de schakelaar niet meer wordt ingedrukt.

Het wordt aanbevolen om:

- De goede werking van het apparaat te controleren door de waterdichtheid te testen met enkele liters water in het reservoir.

- Het apparaat mag niet worden gebruikt en opgeslagen bij temperaturen onder de 5°C en boven de 40°C tijdens de winter of gedurende de rest van het jaar (Fig. 1 en 2).

- De te verstuiven oplossing mag niet warmer zijn dan 25°C (Fig. 3).

- Behandel alleen bij rustig weer (zonder wind).

- Gebruik geen explosieve producten, zuren en / of corrosieve middelen in de drukspuit (Fig. 4 en 5).

- Niet spuiten in de richting van vlammen of een warmtebron.

- Draag beschermende kleding, beschermende handschoenen, bril en een beschermend masker (Fig. 6).

- Rook, drink of eet niet tijdens gebruik.

- Spuit niet in de richting van personen of huisdieren.

- Houid derden en huisdieren op een redelijke afstand tijdens het spuiten (Fig. 7).

- Bescherm het milieu, spuit alleen op de te behandelen oppervlakken.

- Demonteer nooit een element van de spuit, zonder tevoren de druk te hebben afgelaten.

- Dit product mag niet gebruikt worden in geval van vermoeidheid, ziekte, onder invloed van alcohol, drugs of andere medicatie.

- In geval van nood is het mogelijk om de drukspuit snel uit te doen door de rode riem naar omhoog te trekken.

Vulling

- Houd u aan de instructies van de fabrikant van de behandelproducten (dosering, wijze van toepassing, spoelen).

- Maak niet meer klaar dan strikt noodzakelijk is en slechts voor één enkele toepassing. Wij raden u aan een filter te gebruiken bij het vullen, en morsen te voorkomen.

- Het doseren gaat gemakkelijk dankzij de zichtbare maatverdeling op het reservoir.

- Het klaarmaken van de te verstuiven oplossing:

A) Producten in poedervorm (oplosbaar of water dispergeerbaar poeder): maak de oplossing klaar in een emmer alvorens deze over te gieten in het reservoir, door de vulopening.

B) Product op vloeibare basis (op te lossen in water): giet 1 tot 2 liter water in het reservoir, giet de dosis van het vloeibare product erbij, vul dit aan met water in de gewenste hoeveelheid.

- Rekenvoorbeeld voor het verkrijgen van een aangepaste en voldoende

dosering:

- Te behandelen oppervlak: 100 m².

- Dosering: 0,6L/100m² (aanzwijzing van de fabrikant van de behandelproducten).

- Spuitdruk: 3 bar.

- Hoogte van het spuitstuk boven de grond : 0,3 m

- Spuitbreedte: 0,6 m.

- Voortgangssnelheid: 2km/h, ofwel 33,33m/min.

Hieruit volgt:

- Behandelde oppervlak in 1 minuut = 33,33m/min x 0,6m = 20m²/min.

- Benodigde menghoeveelheid = te behandelen oppervlak / behandelde oppervlak in 1 min x debiet van het spuitstuk = 100m² / 20m²/min x 0 L/min = 3,3 liter; zijnde el 3,3-0,6 = 2,7 liter water en 0,6 liter behandelmiddel.

- Deze berekening is slechts een voorbeeld. Bij daadwerkelijk gebruik is het noodzakelijk rekening te houden met de informatie van de fabrikant van het behandelproduct en met de gegevens die vermeld staan op de tabel met het spuitstukdebiet.

Bij gebruik

- Schroef handmatig de vuldop op het reservoir (Fig. 8).

- Stel bij gebruik van een telescopische spuitlans deze in op de gewenste lengte.

- Als uw drukspuit is uitgerust met een overdrukventiel, stel deze in op de gewenste waarde.

- Pomp (afhankelijk van het model) 7 tot 10 keer met gesloten spuit, om het apparaat op druk te brengen (Fig. 9).

- Monteer het geschikte spuitstuk voor uw toepassing. U kunt ons spuitstukkengamma vinden in het gedeelte voor accessoires in uw winkel (Fig. 13).

- Vernevel door het indrukken van de hendel (Fig. 10).

- Ga verder met het regelen van de straal door aanpassing van het spuitstuk in de twee richtingen (Fig. 11).

- Pomp van tijd tot tijd door de zwengel te bedienen om de druk tijdens de verstuiving te handhaven.

Na gebruik / reiniging

- Voordat u de spuit opnieuw gebruikt, zelfs onmiddellijk na een vorig gebruik, met hetzelfde of een ander behandelproduct, dient u steeds de goede werking van de drukspuit te controleren.

Na elk gebruik:

- Vóór opslag en voordat de drukspuit met een ander product wordt gebruikt, moet deze worden gespoeld, dat wil zeggen voeg 1 liter water in het reservoir toe om te verdunnen (Fig. 12), goed mengen en deze laten werken voor het spoelen van alle componenten van het apparaat. Het spoelen moet gebeuren zonder het verwijderen van de accessoires gebruikt tijdens de behandeling. Dit spoelmengsel mag nooit in het riool worden afgevoerd, maar moet worden verstoven op het reeds behandelde terrein.

- Voor gebruik, zelfs onmiddellijk, met verschillende oplossing, herhaal 3 keer de spoeling.

- Herhaal dit een paar keer vóór de winter.

- Reinig de handgreepfilter, de vulfilter en het spuitstuk met schoon water na het verwijderen van de druk die in het apparaat kan achterblijven door te sproeien zonder de pompzwengel te gebruiken.

- Handen en gezicht te wassen met schoon water na het gebruik van de drukspuit.

- Spuit toe er twee verschijnt in de straal en er geen druk meer achterblijft. Het restvolume van de vloeistof bedraagt minder dan 250 ml.

- Als u een deel van het niet gebruikte middel overhoudt, laat dan de eventueel in het apparaat achtergebleven druk ontsnappen door te sproeien zonder de pompzwengel te gebruiken. Vang het overgebleven product op en spoel opnieuw de drukspuit door zoals hierboven aangegeven.

- Zorg dat het niet gebruikte product en de verpakking het milieu niet kunnen vervuilen.

- Bewaar nooit de drukspuit terwijl deze onder druk staat.

- Bewaar nooit een actief product in de spuit.

- Laat blootstelling van het apparaat aan warmte, zon of koude niet toe (Fig. 1 en 2).

- Bewaar de drukspuit in een beschutte omgeving, buiten het bereik van kinderen.

Onderhoud / Onderhoud

- Smeer periodiek, na de winter bij het opnieuw opstarten en een paar keer per seizoen, alle pakkingen in (siliconevet voor drukspuit) en controleer de goede werking van drukspuit.

- Als uw apparaat is uitgerust met een telescopische kunststof spuitlans, vet dan ook de fiberbus van de spuitlans in.

STORINGEN / OPLOSSINGEN

	Oplossingen
	Zorg ervoor dat alle aansluitingen goed vast zitten
	Ervoor zorgen dat alle dichtingen gesmeerd en schoon zijn, evenals niet beschadigd of versleten. Indien nodig vervangen (neem contact op met servicedienst)
	Maak het spuitstuk schoon en de filters
	Maak het spuitstuk schoon
	Zorg ervoor dat alle aansluitingen goed vast zitten
	Ervoor zorgen dat alle dichtingen gesmeerd en schoon zijn, evenals niet beschadigd of versleten. Indien nodig vervangen (neem contact op met servicedienst)

GARANTIES

Uitbreiding van de Contractuele Garantie

Uitbreiding van de Contractuele Garantie:

- Wij garanderen onze producten voor een bepaalde periode die is aangegeven in de bijgevoegde instructies die specifiek zijn voor het product of op het product zelf, en dit vanaf de datum van aankoop (Verplichte contractuele garantie verlengd tot 2 jaar + uitbreiding van onze contractuele garantie).

- Bij gebreke aan bewijs van de datum van aankoop van producten, loopt de garantie vanaf de datum van fabricage van het product (vermeldt op het product).

Uitsluiting van de Contractuele Garantie:

- De contractuele garantie geldt niet voor

- De normale slijtdelen: dichtingen, kleppen, handgreep, spuitstuk, slangen, draagriemen, drijfstaag en de zwengel,
- Gemodificeerde producten,
- De producten waarvan het gebruikt in tegenspraak is met de technische aanbevelingen van de Gebruikershandleiding van het product,
- De producten die niet worden gebruikt voor het beoogd gebruik,
- De producten die geen regelmatig onderhoud hebben ondergaan,
- Productslijtage (schokken, vallen, breken, enz ...) vanwege verwaarlozing, gebrek aan onderhoud, gebrekkige of abnormaal gebruik van het product,
- De vervanging van een onderdeel, na verlies van een van de onderdelen van de drukspuit.

Garantie:

- Wij vragen u uw aankoopbewijs (factuur of leesbare kasticket) te bewaren, dat in het geval van de toepassing van de contractuele garantie zal worden gevraagd.

- Een product onder garantie dat is hersteld of vervangen, blijft gegarandeerd voor de resterende looptijd en de oorspronkelijke voorwaarden van de contractuele garantie verleend bij de aankoop. Elk product dat is geretourneerd wordt eigendom van HOZELOCK-EXEL wanneer het wordt vervangen door een nieuw product.

Wettelijke garantie

- De contractuele garantie, waarvan de voorwaarden hierboven worden uiteengezet, is geen vervanging van de juridische garantie.

SVENSKA

BRUKSANVISNING

Läs noga före användning

En tryckspruta är en trycksatt apparat som kan medföra explosionsrisk, med utsprutande vätska, om föreskrifterna i denna bruksanvisning inte respekteras. Samråd med tillverkaren om du är osäker.

Bruksanvisningen har ursprungligen skrivits och godkänts på franska. Alla andra språkversioner är översättningar av originalet. Vid bristande överensstämmelse, oklarhet eller skillnad mellan franska och annat språk gäller den franska versionen.

ANVÄNDINGSOMRÅDE

Denna apparat är endast avsedd att användas med VÄXTSKYDDSPRODUKTER FÖR TRÄDGÅRDAR (svamp-, växt- och insektsbekämpningsmedel).

För alla andra användningsområden MÅSTE samråd ske med TILLVERKAREN.

Denna apparat är avsedd för följande användningsområden: fruktodlingar, köksväxtodlingar, växthusodlingar, på fält, med humle, specialodlingar/jej odlad mark, gräsmark, vall.

OBSERVERA: Denna apparat får inte innehålla eller spruta klorhaltiga produkter, lösningsmedelsbaserade medel, aceton- eller syrabaserade produkter, klorblekmedel, tvättmedelsprodukter eller desinficeringsmedel.

ANVÄNDNING

Idriftsättning/Säkerhetsföreskrift

- Denna apparat är försedd med en brytare som kan bryta spjutets matning när brytaren inte längre hålls nedtryckt.

Rekommendationer:

- Säkerställ att apparaten fungerar som den ska genom att kontrollera att den är tät med hjälp av några liter vatten i behållaren.
- Apparaten får inte användas eller förvaras vid lägre temperatur än 5°C eller högre än 40°C – såväl under vinterförvaring som under resten av året (**Fig. 1 och 2**).
- Den lösning som ska sprutas ut får inte vara varmare än 25°C (**Fig. 3**).
- Använd endast vid stilla väder (ingen vind).
- Använd inga explosiva, sura och/eller frätande produkter i trycksprutan (**Fig. 4 och 5**).
- Spruta inte i riktning mot öppna låga eller värmekälla.
- Bär skyddskläder, skyddshandskar, skyddsglasögon och ansiktsskydd (**Fig. 6**).
- Du får inte röka, dricka eller äta något under användning.
- Spruta inte riktning mot personer eller husdjur.
- Håll utomstående och husdjur på rimligt avstånd medan du sprutar (**Fig. 7**).
- Skydda miljön genom att bara spruta på ytor som ska behandlas.
- Demontera aldrig någon av trycksprutans delar utan att först ha gjort den trycklös.
- Denna apparat får inte användas av någon som är trött, sjuk eller påverkad av alkohol, droger eller läkemedel.
- I en nödsituation kan trycksprutan snabbt hakas loss genom att dra bärseleens plastspänne uppåt.

Påfyllning

- Respektera anvisningarna från tillverkaren av den produkt som används (dosering, användningsmetod, sköljning).
- Blanda aldrig större mängd produkt än som absolut behövs och endast för ett användningstillfälle. Vi rekommenderar att man använder ett filter vid påfyllning och undviker att fylla på för mycket.
- Den gradering som finns på behållaren gör det lätt att dosera.
- Blanda den lösning som ska sprutas:
 - A) Produkt i form av pulver (lösligt eller emulgerbart): blanda i ett spann innan du häller över i behållaren via påfyllningsöppningen.
 - B) Vätskebaserad produkt (spädbar i vatten): håll i 1-2 liter vatten i behållaren, håll i önskad dos av produkten i vätskeform och fyll sedan på med önskad mängd vatten.
- *Beräkningsexempel för att få lämplig och tillräcklig dosering:*
- Yta som ska behandlas: 100 m²

- Dosering: 0,6 l/100 m² (anvisning från tillverkaren av den produkt som ska användas).

- Spruttryck: 3 bar.

- Munstyckets avstånd från marken (eller väggen): 0,3 m.

- Sprutbredd: 0,6 m.

- Framföringshastighet: 2 km/tim eller 33,33 m/min.

Vilket alltså ger:

- Yta som behandlas på en minut = 33,33 m/min x 0,6 m = 20 m²/min.

- Mängd blandning som behövs = yta som ska behandlas/yta som behandlas på en minut x munstycksflödet = 100 m²/20 m²/min x 0,66 l/min = 3,3 liter, dvs. 3,3 – 0,6 = 2,7 liter vatten och 0,6 liter produkt för behandling.

- Denna beräkning är endast indikativ. Vid faktisk användning måste man beakta uppgifterna från tillverkaren av produkten och de uppgifter som anges i tabellen över munstycksflöden.

Vid användning

- Skruva för hand, beroende på apparat, på påfyllningskork eller pump på behållaren (Fig. 8).

- Justera spjutets längd enligt vad du föredrar om du har ett teleskopspjut.

- Ställ in önskat värde om trycksprutan har en tryckbegränsare.

- Pumpa 7-10 gånger (enligt modellen) med stängt spjut för att trycksätta trycksprutan (Fig. 9).

- Montera lämpligt munstycke för avsedd användning. Du hittar våra munstycken på tillbehörshyllan i din butik (Fig. 13).

- Spruta genom att trycka på handtagets brytare (Fig. 10).

- Ställ in strålen genom att vrida munstycket åt önskat håll (Fig. 11).

- Pumpa med jämna mellanrum med spaken för att hålla trycket uppe under sprutningen.

Efter användning/Rengöring

- Kontrollera att trycksprutan fungerar väl före varje ny användning, även om den följer omedelbart på annan användning och även om det rör sig om samma produkt.

Efter varje användning:

- Skölj apparaten innan du ställer undan och innan den används med en annan produkt. Du gör det genom att fylla behållaren med en liter vatten för att späda ut innehållet i den (Fig. 12), blanda väl och spruta för att skölja ut alla trycksprutans delar. Sköljningen ska göras utan att de tillbehör som använts vid behandlingen demonteras. Denna sköljblandning får under inga omständigheter hållas ut i avloppet, utan ska sprutas ut utomhus på ytor som redan behandlats.

- Gör om sköljrutinen tre gånger efter varandra före varje ny användning med en annan sprutlösning, även om den följer omedelbart på en annan.

- Före vinterförvaring upprepas sköljningen flera gånger.

- Rengör handtagsfilter, påfyllningsfilter och munstycke med rent vatten efter att ha släppt ut det tryck som kan finnas kvar i apparaten genom att spruta utan att använda pumpspaken.

- Tvätta händer och ansikte i rent vatten efter att ha använt trycksprutan.

- Spruta tills allt tryck är borta om du sprutar tills luft uppträder i sprutstrålen. Resterande volym är mindre än 250 ml.

- Om det fortfarande finns kvar oanvänd produkt släpper du ut det tryck som kan finnas kvar i apparaten genom att spruta utan att använda pumpspaken. Samla upp eventuell resterande produkt och skölj trycksprutan igen enligt anvisningarna ovan.

- Undvik föroreningsrisk genom att ta hand om ej använd produkt och dess emballage.

- Förvara aldrig trycksprutan när den är trycksatt.

- Ha aldrig kvar produkt i behållaren under förvaring.

- Utsätt aldrig apparaten för värme, solljus eller kyla (Fig. 1 och 2).

- Förvara trycksprutan på skyddad plats, utom räckhåll för barn.

Service/Underhåll

- Fetta regelbundet, vid start efter vinterförvaring och flera gånger under säsongen, in samtliga packningar (med silikonfett för trycksprutor) och kontrollera att trycksprutan fungerar väl.

- Fetta även in teleskopspjutets fibertub om din tryckspruta har ett teleskopspjut av kompositmaterial.

FEL/LÖSNINGAR

Problem	Lösning
Svag eller ingen sprutstråle	Kontrollera att alla anslutningar är väl åtdragna
	Kontrollera att alla packningar är smorda och rena och inte skadade eller slitna. Byt vid behov (kontakta kundtjänsten).
	Rengör munstycke och filter
Sprutstrålen är inte rak	Rengör munstycket
Läckage	Kontrollera att alla anslutningar är väl åtdragna
	Kontrollera att alla packningar är smorda och rena och inte skadade eller slitna. Byt vid behov (kontakta kundtjänsten).

GARANTIER

Förlängd avtalsgaranti

Garantiperiod och garantins omfattning:

- Vi lämnar garanti för våra produkter från inköpsdagen under den tid som anges i den särskilda bruksanvisning som medföljer produkten eller på produkten (obligatorisk avtalsgaranti utsträckt till två år + förlängning av vår avtalsgaranti).

- I avsaknad av bevis på inköpsdag för en produkt börjar garantin löpa från produktens tillverkningsdag (anges på undersidan av produkten).

Undantag från avtalsgarantin:

Avtalsgarantin omfattar inte:

- Normala slிடdelar: packningar, ventiler, handtag, munstycke, bärselar, stång och spak,

- Produkt som ändrats,

- Produkt som använts i strid med de tekniska rekommendationer som finns i de bruksanvisningar som medföljer produkten,

- Produkt som missbrukats,

- Produkt som inte blivit föremål för regelbundet underhåll,

- Skada på produkt (slag, fall, stöt osv.) till följd av vårdslöshet, bristande underhåll, felaktig eller onormal användning av produkten,

- Byte av komponent efter att någon av trycksprutans komponenter har förlorats.

Så fungerar garantin:

- Du bör spara inköpsbeviset (faktura eller läsligt kassakvitto), som ska företes vid krav enligt avtalsgarantin.

- En produkt som omfattas av garantin och som reparerats eller byts ut omfattas fortsatt av garantin under den tid som återstår och enligt de villkor för avtalsgarantin som ursprungligen gällt. Varje produkt som returneras blir egendom tillhörande HOZELOCK-EXEL när den byts ut mot en ny produkt.

Garanti enligt lag

- Den avtalsgaranti vars villkor beskrivs ovan träder inte i stället för garantin enligt lag.

NORSK

BRUKSANVISNING

Må leses før apparatet tas i bruk

En trykksprøyte er et apparat under trykk som kan medføre eksplosjonsrisiko med væskesprut hvis instruksjonene i denne bruksanvisningen ikke følges. Kontakt produsenten ved tvil.

Bruksanvisningen ble opprinnelig skrevet og godkjent på fransk. Alle de andre språkene er oversettelser av originalen. Ved motsigelser, unøyaktigheter eller avvik mellom den franske versjonen og utgaven på de andre språkene, gjelder den franske versjonen.

BRUKSOMRÅDE

Dette apparatet er kun beregnet for bruk med SPRØYTEMIDLER TIL BRUK I HAGEN (midler mot sopp, ugress, insekter).

For enhver annen bruk MÅ du kontakte PRODUSENTEN.

Dette apparatet er beregnet for bruk innen områdene: frukthager, grønnsakshager, drivhusvekster, åkre, humleplanter, spesielle planter/pyrdplanter, planteskoler, skogbruk/udyrtet mark, åpent lende, beitemark.

MERK: Dette apparatet må ikke inneholde eller sprøyte klorholdige midler, løsemidler, midler med aceton eller syre, klorin, vaskemidler og desinfiserende midler.

FUNKSJON

Bruke apparatet / sikkerhetsregler

- Dette apparatet er utstyrt med en bryter som skrur av tilførselen til lansen så snart bryteren ikke lenger holdes ned.

Det anbefales å:

- Sørge for at apparatet fungerer godt ved å teste tettheten med noen liter vann i tanken.

- Apparatet må ikke brukes eller oppbevares ved temperaturer under 5 °C og over 40 °C, både om vinteren og resten av året (Fig. 1 og 2).

- Sprøyteløsningen må ikke overligte 25°C (Fig. 3).

- Sprøyting må kun skje under rolige værforhold (uten vind).

- Det må ikke brukes eksplosive, syreholdige og/eller etsende midler i trykksprøyten (Fig. 4 og 5).

- Sprøytingen må ikke rettes mot flammer eller varmekilder.

- Bruk beskyttelsesklær, vernehansker, vernehjelm og vernemaske (Fig. 6).

- Det er forbudt å røyke, drikke eller spise mens sprøyten brukes.

- Sprøytingen må ikke rettes mot personer eller kjæledyr.

- Utenforstående personer og kjæledyr må holdes på rimelig avstand fra sprøytingen (Fig. 7).

- Tenk miljøvern, sprøyt kun der det trengs.

- Du må aldri demontere en del fra trykksprøyten uten å ha fjernet trykket på forhånd.

- Dette apparatet må ikke brukes hvis du er trett, syk, påvirket av alkohol, narkotika eller legemidler.

- I hastetilfeller er det mulig å raskt hekte av trykksprøyten ved å trekke plastlempen på remmen oppover.

Påfylling

- Følg instruksjonene fra produsenten av midlene (dosering, bruksmetode, skylling).

- Lag kun den mengden som er strengt nødvendig, og for én enkelt behandling. Vi anbefaler å bruke et filter til påfylling. Unngå at middelet renner over.

- De synlige merkene på tanken gjør det enkelt å fylle på riktig mengde.

- Tilberedning av sprøyteløsningen:

A) Pulver (oppløses eller fortynnes): tilbered løsningen i en bøtte før den tømmes over i tanken gjennom påfyllingshullet.

B) Flytende middel (oppløses i vann): ha 1 eller 2 liter vann i tanken, tilsett dosen med flytende middel og fyll på med nødvendig mengde vann.

- *Eksempel på hvordan du beregner riktig og tilstrekkelig dosering:*

- Overflate som skal behandles: 100 m²

- Dosering: 0,6 liter/100 m² (tall oppgitt av produsenten av midlene).

- Sprøytetrykk: 3 bar.

- Avstand mellom dysen og bakken (eller veggen): 0,3 m.

- Sprøytevidde: 0,6 m.

- Hastighet: 2 km/t = 33,33 m/min.

Beregningen blir da slik:

- Overflate behandlet på 1 minutt = 33,33 m/min x 0,6 m = 20 m²/min.

- Mengde middel som må tilberedes = overflate som skal behandles / overflate behandlet på 1 min x volum fra dysen = 100 m² / 20 m²/min x 0,66 liter/min = 3,3 liter. Dette utgjør 3,3 - 0,6 = 2,7 liter vann og 0,6 liter sprøytemiddel.

- Denne beregningen er kun veiledende. Når du blander middelet må du ta hensyn til opplysningene gitt av produsenten av middelet og informasjonen oppgitt i tabellen over dysenes volum.

Bruke apparatet

- Skru for hånd påfyllingskorken på tanken (Fig. 8).

- Juster lengden på lansen slik at den passer for deg hvis du har en teleskopisk lanse.

- Hvis sprøyten er utstyrt med et trykkbegrenser, reguleres den til ønsket verdi.

- Pump 7 til 10 ganger (alt etter hvilken modell du har) med lansen stengt for å øke trykket (Fig. 9).

- Sett på dysen som egner seg for arbeidet. Du finner våre dyser blant tilbehørsdelene i vår butikk (Fig. 13).

- Sprøyt ved å trykke på bryteren på håndtaket (Fig. 10).

- Reguler spruten ved vri dysen begge veier (Fig. 11).

- Pump av og til med spaken for å beholde trykket under sprøytingen.

Etter bruk / rengjøring

- Før sprøyten brukes på nytt, selv umiddelbart, med samme eller et annet sprøytemiddel, må du kontrollere at trykksprøyten fungerer tilfredsstillende. Etter hver bruk:

- Før trykksprøyten ryddes bort eller brukes på nytt med et annet sprøytemiddel, må den skylles. Tilsett 1 liter vann i tanken for å fortynde middelet (Fig. 12), bland godt og sprøyt for å skylle alle delene av trykksprøyten. Skyllingen må utføres uten å demontere tilbehørsdelene som ble brukt til sprøytingen. Denne skylleblandingen må under ingen omstendigheter slås ut i avløpssystemet, men må sprøytes utendørs på samme område som ble sprøytet.

- Før trykksprøyten brukes, selv umiddelbart, med et annet sprøytemiddel, gjentas skyllingen 3 ganger etter hverandre.

- Gjenta skyllingen flere ganger for overvintring.

- Rengjør filteret på håndtaket, påfyllingsfilteret og dysen med rent vann. Fjern først trykket som eventuelt er igjen i sprøyten ved å sprøyte uten å bruke pumpespaken.

- Rengjør filteret på håndtaket, påfyllingsfilteret og dysen med rent vann. Fjern først trykket som eventuelt er igjen i sprøyten ved å sprøyte uten å bruke pumpespaken. Vask hendene og ansiktet med rent vann etter å ha brukt trykksprøyten.

- Hvis du sprøyter inntil det kommer luft ut av dysen, sprøyt inntil det ikke er trykk igjen. Restvolumet i tanken er mindre enn 250 m.

- Hvis du fortsatt har ubrukt sprøytemiddel, fjern eventuelt resttrykk ved å sprøyte uten å bruke pumpespaken. Hell ut middelet som eventuelt er igjen, og skyll sprøyten på nytt slik det står ovenfor.

- Unngå forurensning ved å spare på det ubrukte middelet og emballasjen.

- Trykksprøyten må aldri ryddes bort så lenge det er trykk igjen.

- Sprøytemiddel må aldri oppbevares inni trykksprøyten.

- Trykksprøyten må ikke bli stående på et varmt eller kaldt sted eller i solen (Fig. 1 og 2).

- Trykksprøyten må oppbevares på et lunt sted utilgjengelig for barn.

Vedlikehold / service

- Smør pakningene (med silikonsmøring for trykksprøyter) regelmessig, ved oppstart etter overvintring og flere ganger i sesongen, og sjekk at trykksprøyten fungerer godt.

- Hvis trykksprøyten er utstyrt med en teleskoplanse i komposittmateriale, smør også fiberrøret til teleskoplansen.

PROBLEMER / LØSNINGER	
Problemer	Løsning
Liten eller ingen sprøyting	Sørg for at alle tilkoblingene er skrudd godt fast
	Sørg for at pakningene er smurt og rene, og ikke skadet eller slitt. Skift dem ut om nødvendig (kontakt kundeservice).
	Rengjør dysen og filterne
Sprøytingen er ikke rett	Rengjør dysen
Lekkasjer	Sørg for at alle tilkoblingene er skrudd godt fast
	Sørg for at pakningene er smurt og rene, og ikke skadet eller slitt. Skift dem ut om nødvendig (kontakt kundeservice).
Mangelfull sikkerhetsventil	FARE: Ikke sett apparatet under trykk Kontakt kundeservice

GARANTIER

Utvidelse av kontraktsgarantien

Garantiens varighet og omfang:

- Vi garanterer våre produkter i den perioden som er angitt i den spesifikke bruksanvisningen som følger med produktet eller på produktet regnet fra kjøpstidspunktet (obligatorisk kontraktsgaranti på 2 år + utvidelse av vår kontraktsgaranti).

- Hvis det ikke foreligger dokumentasjon på kjøpsdatoen, løper garantien fra datoen da middelet ble produsert (angitt under middelet).

Utelukkelse av kontraktsgarantien:

Kontraktsgarantien inkluderer ikke:

- Normale slitedeler: pakninger, ventiler, håndtak, dyse, slanger, bæresele, stempelstang og spak,

- Endrede produkter,

- Produkter som har blitt brukt i strid med de tekniske anbefalingene som står i bruksanvisningene vedlagt produktet,

- Produkter som har blitt misbrukt,

- Produkter som ikke har blitt regelmessig vedlikeholdt,

- Skader på produktet (slag, fall, knusing ...) forårsaket av uaktsomhet, manglende vedlikehold, misbruk eller unormal bruk av produktet,

- Utskifting av en del av trykksprøyten etter tap av delen.

Garantiens anvendelse:

- Vi ber deg om å oppbevare kjøpsdokumentasjonen (leselig regning eller kvittering). Du vil bes om å fremlegge dette for å gjøre bruk av garantien.

- Et produkt under garanti som har blitt reparert eller skiftet ut, er under garanti i resten av garantiperioden, på de opprinnelige vilkårene i kontraktsgarantien festsatt på kjøpstidspunktet. Ethvert returnert produkt tilhører på nytt HOZELOCK-EXEL når produktet byttes ut med et nytt produkt

Lovmessig garanti

- Kontraktsgarantien som står ovenfor, erstatter ikke den lovmessige garantien.

SUOMI

KÄYTTÖOHJE

Luettava ehdottomasti ennen käyttöönottoa

Ruisku on paineella toimiva laite, jonka käyttöön voi liittyä räjähdysvaara ja nesteen purkautumista, mikäli tässä ohjeessa kirjoitettuja ohjeita ei noudateta. Jos olet epävarma laitteen käytöstä, ota yhteys valmistajaan. Alkuperäinen hyväksytty käyttöohje on kirjoitettu ranskaksi. Kaikki muut kieliversiot on käännetty alkuperäisestä tekstistä. Jos ranskan ja muunkielisten versioiden kesken on ristiriitoja, epätarkkuuksia tai eroavaisuuksia, ranskankielinen versio on valittava versio.

KÄYTTÖTARKOITUS

Tämä laite on valmistettu käytettäväksi ainoastaan PUUTARHAN KASVIN-SUOJELUAINEIDEN kanssa (sienimyrkyt, kasvimyrkyt, hyönteismyrkyt).

Pyydä ohjeita muuhun käyttöön AINA VALMISTAJALTA.

Tämä laite on tarkoitettu käytettäväksi seuraavissa käyttötarkoituksissa: hedelmä- ja vihannesviljelyt, kasvihuoneet, pellot, humalaviljelmät, koristekasvit / erikoiskasvit, taimitarhat, metsänhoito / viljelmättömät maat, niitty, laidunmaat.

HUOMIO: Laite ei saa sisältää eikä sillä saa ruiskuttaa klooria sisältäviä aineita, liuotinnaineita, happo- ja asetonipitoisia aineita, valkaisuainetta, pesuaineita sekä desinfiointiaineita.

TOIMINTA

Käyttöönotto / Turvallisuussäännöt

- Tässä laitteessa on katkaisin, jonka avulla suuttimen virta voidaan katkaista, kun katkaisinta ei enää valvota.

Suosittukset laitteen käyttöä varten:

- Varmista laitteen hyvän toimintakunto tarkistamalla säiliön tiiviys lisäämällä säiliöön muutama litra vettä

- Laitetta ei saa käyttää eikä säilyttää alle 5 °C ja yli 40 °C lämpötiloissa talvisäilytyksen aikana sekä muina vuodenaikoina (**Kuvat 1 ja 2**).

- Ruiskutusaineen lämpötila ei saa olla yli 25 °C (**Kuva 3**).

- Käytä laitetta vain tynnellä ilmalla (tuuleton).

- Älä käytä räjähdysherkkiä aineita, happoja ja/tai syövyttäviä aineita ruiskussa (**Kuvat 4 ja 5**).

- Älä käytä ruiskua liekkeihin tai lämpölähteeseen päin.

- Käytä suojavaatteita, -käsineitä, -laseja ja -maskia. (**Kuva 6**).

- Älä polta, juo tai syö käytön aikana.

- Älä ruiskuta ihmisiin tai kotieläimiin päin.

- Varmista, että muut ihmiset ja kotieläimet pysyvät riittävän kaukana ruiskutuksen aikana (**Kuva 7**).

- Suojele ympäristöä, ruiskuta vain käsiteltäviä pintoja.

- Älä koskaan pura ruiskua, jos et ole ennalta tyhjentänyt painetta.

- Laitetta ei saa käyttää väsyneenä, sairaana, alkoholin, huumeiden tai lääkkeiden vaikutuksen alaisena.

- Hätätilanteessa ruisku on mahdollista irrottaa nopeasti painamalla kiristysahinan muovista vyölenkkiä ylöspäin.

Täyttö

- Noudata käsittelyaineiden valmistajan ohjeita (annostelu, käyttötapa, huuhdeltu).

- Valmista vain tarvittava määrä ainetta ja aina vain yhdelle käytölle kerrallaan. Suosittelemme käyttämään suodatinta täyten aikana aineen ylivuotamisen välttämiseksi.

- Annostelu on helppo tehdä säiliössä näkyvän mittasteikon avulla.

- Ruiskutettavan aineen valmistelu:

A) Jauhemainen aine (liukeneva tai laimennettava): valmistele aine ampärisä ennen kuin kaadat sen säiliöön täyttöaukon kautta.

B) Nestemäinen aine (veteen liukeneva): laita 1–2 litraa vettä säiliöön, kaada annos nestemäistä ainetta ja lisää tarvittaessa vettä halutun nestemäärän saamiseksi.

- Laskuesimerkki sopivalle ja riittävälle annokselle:

- Käsiteltävä pinta: 100 m²

- Annostelu: 0,6 l/100 m² (käsitteleyaineen valmistajan antama ohjeistus).

- Ruiskutusainepaine: 3 baaria.

- Suuttimen korkeus lattiaan (tai seinään) nähden: 0,3 m.

- Ruiskutuksen leveys: 0,6 m.

- Etenemisnopeus: 2 km/h, eli 33,33 m/min.

Tämän mukaan voidaan päätellä seuraavaa:

- Yhdessä minuutissa käsiteltävä pinta = $33,33 \text{ m/min} \times 0,6 \text{ m} = 20 \text{ m}^2/\text{min}$.

- Tarvittavan seoksen määrä = käsiteltävä pinta / 1 minuutissa käsiteltävä pinta \times suuttimen virtausnopeus = $100 \text{ m}^2 / 20 \text{ m}^2/\text{min} \times 0,66 \text{ l/min} = 3,3 \text{ litraa}$; eli 3,3–0,6 = 2,7 litraa vettä ja 0,6 litraa käsittelyainetta.

- Tämä laskelma on vain viitteellinen. Todellisissa käyttötilanteissa tulee ottaa huomioon käsittelyaineen valmistajan antamat tiedot ja suuttimen virtausnopeustaulukossa annetut tiedot.

Käyttö

- Kierrä käsin säiliön täyttökorkkia (Kuva 8).

- Säädä ruiskuletta sopivan pituiseksi, jos käytössäsi on teleskooppinen ruiskuletku.

- Jos ruiskussa on paineenrajoitin, säädä se haluamaasi arvoon.

- Pumpkaa (mallista riippuen) 7–10 kertaa ruiskuletku kiinni laitteen paineen nostamiseksi (Kuva 9).

- Kiinnitä laitteeseen käyttöösi sopiva suutin. Löydät suittimiamme jälleenympäristöstä tarvikeseostolta (Kuva 13).

- Ruiskuta ainetta painamalla kahvan kytkintä (Kuva 10).

- Säädä suihkua kääntämällä suutinta molempiin suuntiin (Kuva 11).

- Pumpkaa laitetta silloin tällöin käyttämällä vipua säilyttääksesi laitteen paineen ruiskutuksen aikana.

Käytön jälkeen / Puhdistus

- Ennen kuin käytät laitetta uudelleen, vaikka heti, samalla tai eri käsittelyaineella, tarkista että ruisku toimii kunnolla.

Jokaisen käytön jälkeen:

- Ennen säilytystä ja aina ennen laitteen käyttöä toisella käsittelyaineella huuhtele laite. Lisää säiliöön litra vettä jäljellä olevan aineen laimentamiseksi (Kuva 12), sekoita hyvin ja käytä laitetta huuhdellaksesi laitteen kaikki osat. Tämä huuhdeltu on tehtävä purkamatta käsittelyn aikana käytettyjä tarvikkeita. Huuhteluseosta ei saa missään tapauksessa heittää viemäriin, vaan se on ruiskutettava ulkona jo käsitellylle alueelle.

- Ennen kuin käytät laitetta uudelleen, vaikka heti, eri ruiskutusaimeella, toista huuhdeltu kolme kertaa.

- Toista huuhdeltu useamman kerran ennen talvisäilytystä.

- Puhdista kahvan suodatin, täyttösuodatin ja suutin puhtaalla vedellä sen jälkeen, kun olet tyhjentänyt laitteeseen mahdollisesti jääneen paineen ruiskuttamalla käyttämättä pumppausvipua.

- Pese kädet ja kasvat puhtaalla vedellä ruiskun käytön jälkeen.

- Jos ruiskutat ainetta niin kauan, että laitteen suihkusta tulee ilmaa, ruiskuta, kunnes laitteessa ei ole enää painetta. Laitteessa jäljellä oleva neste on alle 250 ml.

- Jos laitteeseen jää käyttämätöntä käsittelyainetta, tyhjennä laitteeseen mahdollisesti jäänyt paine ruiskuttamalla käyttämättä pumppausvipua. Kerää liika aine ja huuhtele ruisku uudelleen yllä kuvatulla tavalla.

- Vältä saastumisriskiä keräämällä talteen käyttämättä jäänyt aine ja sen pakkauks.

- Älä koskaan laita säilytykseen ruiskua, jota ei ole tyhjennetty paineesta.

- Älä koskaan säilytä käsittelyainetta ruiskun sisällä.

- Älä jätä laitetta liian kuumaan tai kylmään paikkaan tai auringonpaisteeseen (Kuvat 1 ja 2).

- Säilytä painerisku suojaisassa paikassa kaukana lasten ulottuvilta.

Huolto / Ylläpito

- Rasvaa kaikki tiivisteet (siilikonirasvalla ruiskulle) käynnistäessäsi laitetta talvisäilytyksen jälkeen ja useamman kerran käyttökauden aikana. Tarkista ruiskun hyvä käyttökunto.

- Jos ruiskussasi on teleskooppinen komposiittiruiskuletku, rasvaa myös teleskooppietkun putki.

VIATI / RATKAISUT

Ongelmat	Ratkaisut
Ruiskuttaa heikosti tai ei lainkaan	Varmista, että kaikki liittimet ovat tiukasti kiinni Varmista, että kaikki tiivisteet on rasvattu ja puhtaita, ja että ne eivät ole vioittuneet tai kuluneet. Vaihda ne tarvittaessa (ota yhteys kuluttajapalveluun). Puhdista suutin ja suodattimet
Laitte ei ruiskuta suoraan	Puhdista suutin
Laitte vuotaa	Varmista, että kaikki liittimet ovat tiukasti kiinni Varmista, että kaikki tiivisteet on rasvattu ja puhtaita, ja että ne eivät ole vioittuneet tai kuluneet. Vaihda ne tarvittaessa (ota yhteys kuluttajapalveluun).

TAKUUT

Sopimuksenmukaisen takuun laajennus

Takuun kesto ja laajuus:

- Tarjoamme tuotteellemme ostopäivästä lähtien takuun, jonka kesto on tarkennettu tuotteen mukana tulevassa käyttöohjeessa tai tuotteessa (pakollinen sopimuksenmukainen 2 vuoden takuu + sopimuksenmukaisen takuumme laajennus).

- Jos tuotteiden ostopäivää ei voida todistaa, takuu alkaa tuotteen valmistuspäivästä (löytyy tuotteen alaosasta).

Sopimuksenmukaisen takuun rajoitukset:

Sopimuksenmukaisen takuuseen ei kuulu:

- Normaaliassa käytössä kuluneet osat: tiivisteet, venttiilit, kahva, suutin, putkistot, kantomihnat, kiertokanki ja vipu,

- Muokatut tuotteet,

- Tuotteet, joita on käytetty tuotteen mukana tulevan käyttöohjeen teknisten suositusten vastaisesti,

- Tuotteet, joita on käytetty väärin,

- Tuotteet, joita ei ole huollettu säännöllisesti,

- Tuotteen turmeltuminen (iskut, putoamiset, puristuminen jne.), joka johtuu tuotteen huolimattomasta käytöstä, huollon puutteesta, virheellisestä tai epänormaalista käytöstä,

- Sellaisen osan vaihto, joka on hävinnyt laitteesta.

Takuun käyttö:

- Pyydämme sinua säilyttämään ostotodistuksesi (lasku tai lukukelpoinen kassakuitti), jota pyydetään, jos haluat käyttää sopimuksenmukaista takuuta.

- Takuunalainen tuote, joka on korjattu tai vaihdettu, pysyy takuunalaisena takuun jäljellä olevan keston ajan ja ostohetkellä myönnetty sopimuksenmukaisen takuun alkuperäisten ehtojen puitteissa. Kaikki palautetut tuotteet ovat HOZELOCK-EXELin omistuksessa, kun laite vaihdetaan uuteen laitteeseen.

Laillinen takuu

- Sopimuksenmukainen takuu, jonka ehdot mainitaan ylempänä, ei korvaa laillista takuuta.

DANSK

BRUGSANVISNING

Læs brugsanvisningen før brug af udstyret

Denne sprøjte er under tryk, og der er risiko for eksplosion og udsprøjtning af væske, hvis brugsanvisningen ikke følges. Kontakt producenten, hvis du er i tvivl.

Den originale brugsanvisning er udarbejdet og godkendt på fransk. Alle andre sprog er oversættelser af den originale brugsanvisning. I tilfælde af konflikt, uenigheder eller uoverensstemmelser mellem den franske og andre sprogversioner, vil den franske version være gældende.

ANVENDELSESOMRÅDE

Denne enhed er beregnet til sprøjtning med plantebeskyttelsesmidler i haven (fungicider, herbicider, insekticider).

Til enhver anden anvendelse er det VIGTIGT at kontakte PRODUCENTEN. Enheden er beregnet til følgende anvendelsesformål: frugtafgrøder, grøntsager, i drivhus, på marker, humle, prydplanter og -blomster, planteskoler, skovbrug / ikke-opdyrkede arealer, græsmarker, græsning-sarealer.

OBS: Enheden må ikke indeholde eller bruges til at sprøjte klorholdige produkter, produkter med opløsningsmiddel, acetone- eller syrebasebaserede produkter, blegemiddel, rengørings- og desinfektionsmidler.

FUNKTIONSMÅDE

Ibrugtagning / Sikkerhedsregler

- Denne enhed er udstyret med en kontakt, der afbryder strømforsyningen til strålerøret, når kontakten ikke er aktiveret.

Det anbefales:

- Kontroller, at enheden fungerer korrekt ved at kontrollere tætningen med et par liter vand i beholderen.

- Enheden må ikke anvendes og opbevares ved temperaturer under 5° C og over 40° C, både i vinterperioden og resten af året (Fig. 1 og 2).

- Sprøjteopløsningsens temperatur må ikke overstige 25° C (Fig. 3).

- Brug kun sprøjten i stille vejr (vindstille).

- Brug ikke sprængstoffer, syrer og/eller ætsende stoffer i sprøjten (Fig. 4 og 5).

- Sprøjt ikke mod flammer eller varmekilder.

- Brug beskyttelseshandsker, beskyttelsesbriller og beskyttelsesmaske (Fig. 6).

- Undgå at ryge, drikke og spise under brug af sprøjten.

- Sprøjt ikke i retning af mennesker eller dyr.

- Hold andre personer og dyr på rimelig afstand under sprøjtning (Fig. 7).

- Beskyt miljøet, og sprøjt kun på de arealer, der skal behandles.

- Afmonter aldrig en del fra sprøjten uden først at have udlignet trykket.

- Enheden må ikke anvendes i tilfælde af træthed, sygdom, under indflydelse af alkohol, narkotika eller andre medikamenter.

- I nødstilfælde kan sprøjten hurtigt frigøres ved at skubbe plastdelen på sprøbedåbnet opad.

Opfyldning

- Følg anvisningerne fra fabrikanten af behandlingsprodukterne (dosering, anvendelsesmåde, skylning).

- Forbered kun den mængde af produktet, der er strengt nødvendigt til en enkelt behandling. Vi anbefaler, at du bruger et filter ved påfyldning og undgår at spille.

- Doseringen er nem at følge med inddelingen på beholderen.

- Tilberedning af sprøjteopløsningen:

A) PPulverprodukt (opløseligt eller sprøjtepulver): Tilbered opløsningen i en spand, og hæld den derefter på beholderen gennem påfyldningsåbningen.

B) Flydende produkt (fortyndes i vand): hæld 1 til 2 liter vand i beholderen, hæld den rette dosis af det flydende produkt i, og fyld op med vand til den ønskede mængde.

- Beregning af en passende og tilstrækkelig dosering:

- Areal, der skal behandles: 100m²

- Dosering: 0,6l/100m² (oplyst af producenten af behandlingsproduktet).

- Sprøjtetryk: 3 bar.

- Dysens højde over jorden (eller muren): 0,3m.

- Sprøjtebredde: 0,6m.

- Fremføringshastighed: 2km/t, dvs. 33,33m/min.

Dermed:

- Areal behandlet på 1 minut = 33,33m/min x 0,6m = 20m²/min.

- Nødvendig blandingsmængde = areal, der skal behandles / areal behandlet på 1 min. x dyseflow = 100m² / 20m²/min. x 0,66l/min. = 3,3 liter; dvs. 3,3-0,6 = 2,7 liter vand og 0,6 liter behandlingsprodukt.

- Denne beregning er kun vejledende. Under faktisk brug skal der tages hensyn til anvisningerne fra producenten af behandlingsproduktet og oplysningerne i skemaet over dyseflow.

Under brug

- Skru manuelt påfyldningsdækslet på beholderen (Fig. 8).

- Justér sprøjterørets længde efter behov, hvis du har et teleskopsprøjterør.

- Hvis sprøjten er udstyret med en overtryksventil, skal den indstilles til den ønskede værdi.

- Pump 7 til 10 gange (afhængig af model) med sprøjterøret lukket for at sætte beholderen under tryk (Fig. 9).

- Sæt den dyse på, som passer til anvendelsen. Se alle vores dyser i forretningens tilbehørsafdeling (Fig. 13).

- Sprøjt ved at trykke på afbryderen på håndtaget (Fig. 10).

- Indstil strålen ved at dreje dysen i begge retninger (Fig. 11).

- Pump fra tid til anden ved at trykke på pumpehåndtaget for at bevare trykket under sprøjtning.

Efter brug / Rengøring

- Før brug af sprøjten næste gang, også selvom det er med det samme, med samme eller et andet behandlingsprodukt, skal det kontrolleres, at sprøjten fungerer rigtigt.

Efter brug hver gang:

- Før henstilling og før anden brug med et andet behandlingsprodukt skal sprøjten skylles, dvs. der skal hældes 1 liter vand på for at fortynde indholdet af beholderen (Fig. 12). Bland godt, og aktiver sprøjten for at gennemskylle alle enhedens komponenter. Skyllingen skal udføres uden at afmontere det tilbehør, der blev anvendt under behandlingen. Denne skylleblending må aldrig bortskaffes gennem kloakker, men skal sprøjtes udenfor på jorden, der allerede er behandlet.

- Før brug af sprøjten næste gang, også selvom det er med det samme, med en anden sprøjteopløsning, skal skyllingen gentages 3 gange.

- Gentag handlingen flere gange før vinterpausen.

- Rengør filterhåndtaget, påfyldningsfilteret og dysen med rent vand, når trykket i enheden er afløst ved at sprøjte uden at aktivere pumpehåndtaget.

- Vask hænder og ansigt i rent vand efter brug af sprøjten.

- Hvis du sprøjter, til der er luft i strålen, skal du blive ved, til der ikke er mere tryk. Den resterende mængde væske er mindre end 250 ml.

- Hvis der stadig er ubrugt behandlingsprodukt i beholderen, skal det resttryk udluftes, der stadig måtte være i enheden, ved at sprøjte uden at aktivere pumpehåndtaget. Indsaml eventuelt overskydende produkt, og skyl ingen sprøjten som beskrevet ovenfor.

- Undgå risiko for forurening ved at indsamle alt ubrugt produkt med emballage.

- Læg aldrig sprøjten til side, hvis den stadig er under tryk.

- Opbevar aldrig et behandlingsprodukt inde i sprøjten.

- Enheden må ikke opbevares i varme, direkte sollys eller kulde (Fig. 1 og 2).

- Opbevar sprøjten på et beskyttet sted, der er utilgængeligt for børn.

Vedligeholdelse

- Når sprøjten tages i brug igen efter vinterpausen og flere gange i løbet af sæsonen, skal alle samlinger smøres (med silikonefedt til sprøjter), og det skal kontrolleres, at sprøjten fungerer rigtigt.

- Hvis sprøjten er udstyret med et teleskopsprøjterør, skal fiberrøret på teleskopsprøjterøret også smøres.

FEJLFINDING	
Problem	Løsninger
Svag eller ingen sprøjtning	Kontroller, at alle tilslutninger er strammet
	Kontroller, at alle pakninger er smurt og rene, og at de ikke er beskadiget eller slidt. Udskift dem efter behov (kontakt kundeservice).
	Rengør dysen og filtrerne
Sprøjtestrålen er ikke lige	Rengør dysen
Lækager	Kontroller, at alle tilslutninger er strammet
	Kontroller, at alle pakninger er smurt og rene, og at de ikke er beskadiget eller slidt. Udskift dem efter behov (kontakt kundeservice).

GARANTIBESTEMMELSER

Forlængelse af den kontraktmæssige garanti

Garantiens omfang og varighed:

- Vores produkter er dækket af garanti i det tidsrum, der er angivet i den specifikke vejledning, der er vedlagt produktet, eller på produktet, regnet fra købsdatoen (obligatorisk kontraktmæssig garanti udvidet til 2 år + forlængelse af vores kontraktmæssige garanti).

- Ved mangel af bevis for produktets købsdato løber garantien fra produktets fremstillingsdato (anført under produktet).

Undtagelser for den kontraktmæssige garantis dækning:

Den kontraktmæssige garanti dækker ikke:

- Normale sliddele: pakninger, ventiler, håndtag, dyse, slanger, bæreremme, forbindelsesstang og pumpehåndtag.
- Modificerede produkter.
- Produkter, der anvendes i strid med de tekniske anvisninger i de brugsanvisninger, der følger med produktet.
- Produkter, der er anvendt forkert.

- Produkter, der ikke er blevet vedligeholdt regelmæssigt.

- Skader på produktet (stød, fald, masning osv.) på grund af forsømmelse, manglende vedligeholdelse, forkert eller unormal brug.

- Udskiftning af en komponent, fordi en af sprøjtens komponenter mangler.

Sådan virker garantien:

- Gem venligst købsbeviset (faktura eller læselig kassebon), som skal fremvises, hvis enhedens garanti skal anvendes.

- Garantien dækker ethvert produkt, som er blevet repareret eller udskiftet under garantien, så længe, den oprindelige garanti løber og på de betingelser, der var gældende ved købet. Produkter, der returneres til HOZELOCK-EXEL, forbliver vores ejendom, når vi har erstattet dem med et nyt produkt.

Lovpligtig garanti

- Den kontraktmæssig garanti, hvis vilkår er anført ovenfor, erstatter ikke den lovpligtige garanti.

ΕΛΛΗΝΙΚΑ

ΟΔΗΓΙΕΣ ΧΡΗΣΗΣ

Διαβάστε οπωσδήποτε τις οδηγίες πριν θέσετε τη συσκευή σε λειτουργία

Ο ψεκαστήρας είναι μια συσκευή υπό πίεση η οποία, σε περίπτωση μη τήρησης των οδηγιών που αναφέρονται στο παρόν φυλλάδιο, μπορεί να παρουσιάσει κίνδυνο έκρηξης με εκτόξευση υγρού. Σε περίπτωση αμφιβολίας, απευθυνθείτε στον κατασκευαστή.

Το πρωτότυπο οδηγιών χρήσης συντάχθηκε και εγκρίθηκε στη γαλλική γλώσσα. Όλες οι υπόλοιπες γλώσσες αποτελούν μεταφράσεις του πρωτότυπου. Σε περίπτωση διαφορών, ανακριβιών ή αποκλίσεων μεταξύ της γαλλικής και των άλλων εκδόσεων υπερισχύει η γαλλική.

ΤΟΜΕΑΣ ΕΦΑΡΜΟΓΗΣ

Η συσκευή αυτή προορίζεται αποκλειστικά για την εφαρμογή ΦΥΤΟΦΑΡΜΑΚΩΝ ΚΗΠΟΥ (μυκητοκτόνων, ζιζανιοκτόνων, εντομοκτόνων). Για οιαδήποτε άλλη χρήση, πρέπει ΑΠΑΡΑΙΤΗΤΩΣ να συμβουλευτείτε τον ΚΑΤΑΣΚΕΥΑΣΤΗ.

Η συσκευή αυτή προορίζεται για χρήση στους εξής τομείς εφαρμογής: οπωροκαλλιέργειες, κηπευτικές καλλιέργειες, καλλιέργειες θερμοκηπίου, καλλιέργειες σε χωράφια, καλλιέργειες λυκίσκου, ειδικές καλλιέργειες / Διακοσμητική κηπευτική, φυτώρια, δασοκομία / Ακαλλιέργητη γη, λειμώνες, βοσκότοποι.

ΠΡΟΣΟΧΗ: Η συσκευή αυτή δεν πρέπει να περιέχει ούτε να ψεκάζει χλωριούχα προϊόντα, διαλυτικά, προϊόντα με βάση την ακετόνη ή με όξινη βάση, γλυκίνη, απορρυπαντικά και απολυμαντικά.

ΛΕΙΤΟΥΡΓΙΑ

Θέση σε λειτουργία / Κανόνες ασφαλείας

- Η συσκευή αυτή διαθέτει έναν διακόπτη ο οποίος επιτρέπει τη διακοπή της τροφοδότησης του αυλού μόλις τον απελευθερώνετε.

Συνιστάται να:

- Βεβαιωθείτε ότι η συσκευή λειτουργεί σωστά ελέγχοντας τη στεγανότητά της ριχνοντας μερικά λίτρα νερό στο ρεζερβουάρ.
- Η συσκευή δεν πρέπει να χρησιμοποιείται ή να αποθηκεύεται σε θερμοκρασίες κάτω των 5°C και άνω των 40°C, σε περιόδους διαχείμασης καθώς και τον υπόλοιπο χρόνο **(Εικ. 1 και 2)**.
- Το προς ψεκασμό διάλυμα δεν πρέπει να υπερβαίνει τους 25°C **(Εικ. 3)**
- Χρησιμοποιήστε μόνο με ήμερο καιρό (άνητοι).
- Μην χρησιμοποιείτε τον ψεκαστήρα σας με εκρηκτικά, οξεία ή/και διαβρωτικά προϊόντα **(Εικ. 4 και 5)**.
- Μην ψεκάζετε προς την κατεύθυνση φλόγας ή πηγών θερμότητας.
- Φορέστε προστατευτικό ιματισμό, προστατευτικά γάντια, προστατευτικά γυαλιά και προστατευτική μάσκα **(Εικ. 6)**.
- Μην καπνίζετε, μην τρώτε και μην πίνετε κατά τη διάρκεια της χρήσης.
- Μην ψεκάζετε προς την κατεύθυνση ανθρώπων ή κατοικίδιων.
- Κρατάτε τυχόν τρίτους και κατοικίδια σε λογική απόσταση κατά τη διάρκεια του ψεκασμού **(Εικ. 7)**.
- Προστατεύετε το περιβάλλον ψεκάζοντας αποκλειστικά τις προς ψεκασμό επιφάνειες.
- Μην αποσυρμολογείτε ποτέ τα στοιχεία του ψεκαστήρα εάν δεν έχετε εκτονώσει την πίεση.
- Η συσκευή αυτή δεν πρέπει να χρησιμοποιείται σε περίπτωση κόπωσης και ασθένειας, ή υπό την επήρεια οιοσπενύματος, ναρκωτικών ουσιών ή άλλων φαρμάκων.
- Σε περίπτωση έκτακτης ανάγκης μπορείτε να απελευθερώσετε γρήγορα τον ψεκαστήρα στρώχνοντας προς τα επάνω την πλαστική θηλιά του ιμάντα σύσφιξης.

- Προστατεύετε το περιβάλλον ψεκάζοντας αποκλειστικά τις προς ψεκασμό επιφάνειες.

- Μην αποσυρμολογείτε ποτέ τα στοιχεία του ψεκαστήρα εάν δεν έχετε εκτονώσει την πίεση.

- Η συσκευή αυτή δεν πρέπει να χρησιμοποιείται σε περίπτωση κόπωσης και ασθένειας, ή υπό την επήρεια οιοσπενύματος, ναρκωτικών ουσιών ή άλλων φαρμάκων.

- Σε περίπτωση έκτακτης ανάγκης μπορείτε να απελευθερώσετε γρήγορα τον ψεκαστήρα στρώχνοντας προς τα επάνω την πλαστική θηλιά του ιμάντα σύσφιξης.

Πλήρωση

- Τηρείτε τις οδηγίες των παρασκευαστών των προϊόντων ψεκασμού (δοσολογία, τρόπος εφαρμογής, έκπλυση).

- Προετοιμάζετε μόνο την απολύτως απαραίτητη ποσότητα προϊόντος, και μόνο για ένα ψεκασμό. Σας συνιστούμε να χρησιμοποιείτε φίλτρο κατά την πλήρωση του ρεζερβουάρ προκειμένου να αποφύγετε τυχόν υπερχειλίση.

- Η δοσολογία διευκολύνεται χάρη στην ορατή διαβάθμιση του ρεζερβουάρ.

- Προετοιμάσια του διαλύματος προς ψεκασμό:

A) Προϊόντα σε σκόνη (διαλυτά ή βρέξιμα): προετοιμάστε το διάλυμα σε

έναν κουβά πριν το μεταγγίσετε στο ρεζερβουάρ από το στόμιο πλήρωσης.

B) Προϊόντα σε υγρή κατάσταση (αραιώνονται με νερό): ρίξτε 1 με 2 λίτρα νερό στο ρεζερβουάρ, ρίξτε τη δόση υγρού προϊόντος και συμπληρώστε με νερό μέχρι την επιθυμητή ποσότητα.

- Παράδειγμα υπολογισμού για επίτευξη κατάλληλης και επαρκούς δόσολογίας:

- Επιφάνεια προς ψεκασμό: 100m²

- Δοσολογία: 0,6L/100 m² (ένδειξη που παρέχεται από τον παρασκευαστή των προϊόντων ψεκασμού).

- Πίση ψεκασμού: 3 bars.

- Ύψος μπεκ σε σχέση με το έδαφος (ή τοίχο): 0,3m.

- Πλάτος ψεκασμού: 0,6 m.

- Ταχύτητα πορείας: 2 χλμ/ώρα δηλαδή 33,33 ml/λεπτό.

Το οποίο σημαίνει:

- Ψεκαζόμενη επιφάνεια σε 1 λεπτό = 33,33m²/min x 0,6m = 20m²/min.

- Απαραίτητη ποσότητα μείγματος = επιφάνεια προς ψεκασμό / ψεκαζόμενη επιφάνεια σε 1 λεπτό x παροχή μπεκ = 100m² / 20m²/min x 0,66L/min = 3,3 λίτρα, δηλαδή 3,3-0,6 = 2,7 λίτρα νερό και 0,6 λίτρα προϊόντος ψεκασμού.

- Ο υπολογισμός αυτός είναι μόνον ενδεικτικός. Κατά την πραγματική χρήση θα πρέπει να ληφθούν υπόψη οι πληροφορίες που παρέχει ο παρασκευαστής του προϊόντος ψεκασμού και τα στοιχεία του πίνακα παροχών των μπεκ.

Κατά τη χρήση

- Βιδώστε με το χέρι την τάπα πλήρωσης επάνω στο ρεζερβουάρ (Εικ. 8).

- Ρυθμίστε το μήκος του αυλού όπως επιθυμείτε, εάν η συσκευή διαθέτει τηλεσκοπικό αυλό.

- Εάν ο ψεκαστήρας σας διαθέτει περιοριστή πίεσης, ρυθμίστε τον στην επιθυμητή τιμή.

- Αντλήστε 7 με 10 φορές (ανάλογα με το μοντέλο) με κλειστό αυλό για θέση υπό πίεση (Εικ. 9).

- Τοποθετήστε το κατάλληλο για την απαιτούμενη χρήση μπεκ. Θα βρείτε τα μπεκ μας στο τμήμα εξαρτημάτων του καταστήματός σας (Εικ. 13).

- Ψεκάστε πατώντας τον διακόπτη της λαβής (Εικ. 10).

- Προβείτε στη ρύθμιση του πίδακα στρέφοντας το μπεκ προς τις δυο κατευθύνσεις (Εικ. 11).

- Αντλείτε κάθε τόσο ενεργοποιώντας το μοχλό.

Μετά τη χρήση / Καθαρισμός

- Πριν από οποιαδήποτε νέα χρήση, ακόμα και άμεση, με το ίδιο ή με άλλο προϊόν ψεκασμού, ελέγχετε τη σωστή λειτουργία της συσκευής.

Μετά από κάθε χρήση:

- Πριν την τακτοποίηση και πριν από οποιαδήποτε άλλη χρήση με άλλο προϊόν ψεκασμού, προβείτε σε διαδικασία έκπλυσης, δηλαδή προσθέστε 1 λίτρο νερό μέσα στο ρεζερβουάρ για αραιώμα (Εικ. 12), αναδεύστε καλά και λειτουργήστε για να ξεπλυθεί το σύνολο των στοιχείων του ψεκαστήρα. Αυτή η διαδικασία έκπλυσης πρέπει να πραγματοποιείται χωρίς να αφαιρεθούν τα εξαρτήματα που χρησιμοποιούνται κατά τον ψεκασμό. Σε καμία περίπτωση μην απορρίψετε αυτό το μείγμα έκπλυσης στο δίκτυο αποχέτευσης, ψεκάστε το σε εξωτερικό χώρο στο ήδη ψεκασμένο έδαφος.

- Πριν από οποιαδήποτε νέα χρήση, ακόμα και άμεση, με άλλο προϊόν ψεκασμού, επαναλάβετε 3 φορές τη διαδικασία έκπλυσης.

- Επαναλάβετε τη διαδικασία αρκετές φορές πριν τη διαχείριση.

- Καθαρίστε το φίλτρο της λαβής, το φίλτρο πλήρωσης και το μπεκ με καθαρό νερό αφού εξαλείψετε τυχόν εναπομείνουσα πίεση ψεκαζοντας χωρίς να ενεργοποιήσετε τον μοχλό άντλησης.

- Πλένετε τα χέρια σας και το πρόσωπό σας με καθαρό νερό, μετά τη χρήση του ψεκαστήρα.

- Εάν ψεκάσετε μέχρι να εμφανιστεί αέρας στον πίδακα, ψεκάστε μέχρι να μην υπάρχει τια πίεση. Ο υπολειμματικός όγκος υγρού είναι κάτω των 250 ml.

- Εάν μείνει μη χρησιμοποιημένο προϊόν, εκτονώστε την πίεση που τυχόν υπάρχει στη συσκευή ψεκαζοντας χωρίς να χρησιμοποιείτε τον μοχλό άντλησης. Συλλέξτε το τυχόν περίσσιο προϊόν και ξεπλύντε πάλι τον ψεκαστήρα όπως περιγράφεται παραπάνω.

- Αποφύγετε τον κίνδυνο μόλυνσης συλλέγοντας το μη χρησιμοποιημένο

πρόϊον καθώς και τη συσκευασία του.

- Μην τακτοποιείτε ποτέ τον ψεκαστήρα όσο βρίσκεται υπό πίεση.

- Μην αποθηκεύετε ποτέ προϊόν φωτοπροστασίας μέσα στον ψεκαστήρα.

- Μην αφήνετε τη συσκευή εκτεθειμένη στη θερμότητα, τον ήλιο ή το κρύο (Εικ. 1 και 2).

- Τακτοποιείτε τον ψεκαστήρα σε μέρος προστατευμένο, μακριά από παιδιά.

Συντήρηση / Αποκατάσταση

- Ανά τακτά διαστήματα, στην εκ νέου εκκίνηση μετά από διαχείριση και αρκετές φορές ανά σεζόν, λιπαίνετε όλες τις φλάντζες (με γράσο σιλικόνης για ψεκαστές), και ελέγχετε τη σωστή λειτουργία του ψεκαστήρα.

- Εάν η συσκευή σας διαθέτει σύνθετο τηλεσκοπικό αυλό, λιπαίνετε και το σωλήνα από ίνες του τηλεσκοπικού αυλού.

ΣΦΑΛΜΑΤΑ / ΛΥΣΕΙΣ

Προβλήματα	Λύσεις
Ανεπαρκής ή καθόλου ψεκασμός	Βεβαιωθείτε ότι όλες οι συνδέσεις είναι καλά σφιγμένες Βεβαιωθείτε ότι όλες οι φλάντζες έχουν λιπανθεί και είναι καθαρές και δεν παρουσιάζουν ζημιά ή φθορά. Αντικαταστήστε αν χρειάζεται (επικοινωνήστε με την υπηρεσία εξυπηρέτησης πελατών). Καθαρίστε το μπεκ και τα φίλτρα
Ο ψεκασμός δεν είναι ευθύς	Καθαρίστε το μπεκ
Διαρροές	Βεβαιωθείτε ότι όλες οι συνδέσεις είναι καλά σφιγμένες Βεβαιωθείτε ότι όλες οι φλάντζες έχουν λιπανθεί και είναι καθαρές και δεν παρουσιάζουν ζημιά ή φθορά. Αντικαταστήστε αν χρειάζεται (επικοινωνήστε με την υπηρεσία εξυπηρέτησης πελατών).

ΕΓΓΥΗΣΙΣ

Παράταση της συμβατικής εγγύησης

Διάρκεια και έκταση της εγγύησης:

- Προσφέρουμε στα προϊόντα μας εγγύηση συγκεκριμένης διάρκειας, η οποία αναφέρεται στο φυλλάδιο που συνοδεύει το προϊόν ή επάνω στο προϊόν, από την ημερομηνία αγοράς τους (Υποχρεωτική συμβατική εγγύηση στα 2 χρόνια + Παράταση της συμβατικής μας εγγύησης).

- Εάν δεν υπάρχει απόδειξη της ημερομηνίας αγοράς, η εγγύηση ξεκινά από την ημερομηνία παραγωγής του προϊόντος (αναφέρεται κάτω από το προϊόν).

Παράταση της συμβατικής εγγύησης:

Η συμβατική εγγύηση δεν περιλαμβάνει:

- Τα εξαρτήματα φυσικής φθοράς: φλάντζες, βαλβίδες, λαβή, μπεκ, σωλήνες, ιμάντες μεταφοράς, μπίελα και μοχλός.
- Τα τροποποιημένα προϊόντα.

- Τα προϊόντα τα οποία χρησιμοποιούνται χωρίς να τηρούνται οι τεχνικές συστάσεις των φυλλαδίων χρήσης που συνοδεύουν το προϊόν.

- Τα προϊόντα που υπόκεινται σε λανθασμένη χρήση.

- Τα προϊόντα τα οποία δεν υπόκεινται σε τακτική συντήρηση.

- Τις φθορές του προϊόντος (χτυπήματα, πτώσεις, σύνθλιψη, κ.λπ.) που οφείλονται σε αμέλεια, ελλειπή συντήρηση, λανθασμένη ή μη φυσιολογική χρήση του προϊόντος.

- Την αντικατάσταση κάποιου στοιχείου, κατόπιν απώλειας στοιχείου του ψεκαστήρα.

Λειτουργία της εγγύησης:

- Παρακαλείστε να διατηρήσετε την απόδειξη αγοράς σας (ευανάγνωστο τιμολόγιο ή απόδειξη) διότι θα σας ζητηθεί σε περίπτωση ενεργοποίησης της Συμβατικής εγγύησης.

- Τα υπό εγγύηση προϊόντα τα οποία επισκευάζονται ή αντικαθίστανται εξακολουθούν να καλύπτονται από εγγύηση για το εναπομείνουσ διάστημα και υπό τους αρχικούς όρους της Συμβατικής εγγύησης που παρέχεται κατά την αγορά. Οποιοδήποτε προϊόν επιστρέφεται περιέρχεται στην κυριότητα της HOZELOCK-EXEL αφού αντικατασταθεί με καινούργιο.

Νόμιμη εγγύηση

- Η συμβατική εγγύηση, της οποίας οι όροι εκτίθενται ανωτέρω, δεν αντικαθιστά τη νόμιμη εγγύηση.

HASZNÁLATI UTASÍTÁS

A berendezés üzeme helyezés előtt alaposan olvassa el

A permetezőgépből túlnyomás van, ami robbanásveszéllyel vagy folyadékszivárgással járhat, ha a készüléket nem a használati útmutatóban előírt módon használja. Ha kétségei támadnak a készülék állapotával kapcsolatban, forduljon a gyártóhoz.

Az eredeti használati utasítás francia nyelven íródott. Valamennyi egyéb nyelvű változat az eredeti használati utasítás fordítása. Az eredeti francia változat és a fordítások közötti eltérés esetén a francia változat a mérvadó.

HASZNÁLATI TERÜLET

Ezt a készüléket kizárólag a PHYTOSANITAIRES JARDIN termékeivel (gombaölő szerek, gyom- és rovarirtó szerek) lehet használni.

Ha a permetezőgépet bármilyen más termékkel kívánja használni, FELTÉTELENÜL kérje ki a GYÁRTÓ véleményét.

A készülék a következő területeken és növényekhez használható: gyümölcsfák, zöldségek, üvegházak, szántóföldek, komló, különleges / dísznövények, erdészet, meg nem művelt földek, prérik, szántóföldek.

FIGYELEM : A készülékbe nem lehet klórozott, oldószeres vagy aceton-, illetve savas alapú szereket tölteni. A készülékre szintén káros hatással van a maróvíz (hipó), a mosószer és a fertőtlenítőszer.

MŰKÖDÉS

Beindítás / biztonsági ellenőrzés

- A készüléket megszakítóval szerelték fel, amely lehetővé teszi a fecskendő lezárását, ha a megszakítót nem használja.

Minden esetben tartsa be a következő előírásokat:

- Győződjön meg a készülék megfelelő állapotáról, öntsön a tartályba néhány liter vizet, és így ellenőrizze a tömítéseket.

- A készülék nem használható vagy tárolható 5°C alatti, illetve 40°C feletti hőmérsékleten, sem télen, sem egyéb évszakban (1. és 2. ábra).

- Az oldat hőmérséklete nem haladhatja meg a 25 °C fokot (3. ábra).

- Csak nyugodt időben (szélcsendesben) használja a készüléket.

- Na használjon robbanásveszélyes, savas és/vagy maró hatású anyagokat a permetezőkészülékben (4. és 5. ábra).

- Ne permetezzen nyílt lángra vagy hőforráskora.

- Viseljen védőruhát, védőkesztyűt, védőszemüveget és maszkot (6. ábra).

- Ne dohányozzon, egyen és igyon a készülék használata közben.

- Ne szórja a permetszert más személyek, illetve háziállatok felé.

- A permetezés közben a közelben tartózkodó személyektől és háziállatoktól tartson biztonságsugár távolságot (7. ábra).

- Óvja a környezetet, csak a kezelendő felszínt permetezze.

- Soha ne szereljen le semmilyen elemet a készülékről, míg a nyomást le nem eresztette.

- A készüléket tilos fáradtan, betegen, illetve alkohol, kábítószer és gyógyszerek hatása alatt használni.

- Vészhelyzet esetén a permetezőkészülék gyorsan levehető a tartóheveder műanyag csatjának megnyomásával.

Feltöltés

- A készülék karbantartásánál (adagolás, használat, öblítés) használja a gyártó által előírt termékeket).

- Csak az egyszerű permetezéshez feltétlenül szükséges mennyiségű permetszert keverjen ki. Javasoljuk, hogy a készülék feltöltésénél használjon szűrőt, és ügyeljen arra, hogy a permetszert ne öntse mellé.

- A tartályon felütnetett beosztás segítségével könnyűszerrel ellenőrizheti az adagolást.

- A permetszer oldatának elkészítése:

A) Por alapú oldat esetén (oldható vagy nedvesíthető szer): készítse el az oldatot egy vödörben, és csak azután töltsön a tartályba, a feltöltő nyíláson keresztül.

B) Folyadék alapú oldatok esetén (vízben hígítandó): öntsön körülbelül 1-2 liter vizet a tartályba, adja hozzá a használt szert az előírt dózissal, majd töltsön fel a tartályt vízzel, a kívánt mennyiségig.

- Számítási példa a megfelelő dózis megállapításához:

- Permetezendő terület: 100m²

- Adagolás: 0,6 L/100 m² (az ápolószer gyártója által szolgáltatott előírások).

- Permetezés nyomása: 3 bar.

- A szórófej magassága a föld (vagy fal) felett: 0,3 m.

- A permetezés hatósugara: 0,6 m.

- Haladási sebesség: 2km / h, vagyis 33,33m / perc.

Ebből következően:

- Az 1 perc alatt bepermetezett terület = 33,33m / perc x 0,6m = 20m² / perc.

- A szükséges permetszer mennyisége = permetezendő terület / 1 perc alatt bepermetezett terület x szórófej állása = 100m² / 20m² / perc x 0,66 l. / perc = 3,3 liter; vagyis 3,3 - 0,6 = 2,7 liter víz és 0,6 liter kezelőszer.

- Ez a számítás csak iránymutatásul szolgál. A tényleges használat során az ápolószernek gyártója által előírt mennyiséget és a szórófej beállítási táblázatát kell alapul venni.

Használat közben

- Csavarja fel kézzel a feltöltőnyílás fedelét a tartályra (8. ábra).

- Ha a készülékben teleshűtés van, állítsa be a megfelelő méretre.

- Ha a készülék fel van szerelve nyomásszabályozóval, állítsa be a kívánt értéket.

- Pumpáljon 7 - 10-szer (modelltől függően) zárt fecskendővel a készülék nyomás alá helyezéseéhez (9. ábra).

- Szerelje fel a megfelelő szórófejet. A szórófejeket és egyéb tartozékokat a termékkatalógusunkban találhatja meg (13. ábra).

- A permetezést a fogantyú kapcsolójának megnyomásával kezdheti meg (10. ábra).

- Állítsa be a folyadéksugár szélességét a szórófejet két irányba forgatva (11. ábra).

- A permetezés során a nyomás szinten tartásához időről időre működtesse a szivattyú karját.

Használat után / tisztítás

- Minden újabb – akár azonnali – használat előtt, akár ugyanazt a terméket használja, akár másikat, ellenőrizze a készülék megfelelő működését.

Minden használat után:

- A permetezőgépet tárolása, illetve másik növényvédő szerrel való ismételt használata előtt mossa ki azt; ehhez töltsön 1 liter vizet a tartályba (12. ábra), keverje el alaposan, majd permetezze ki a permetezőkészülék alkatrészeinek alapos megtisztításához. Az öblítési műveletet a permetezés során használt tartozékok eltávolítása nélkül kell elvégezni. A felhígított permetszert soha ne öntse lefolyóba vagy csatornába, hanem permetezze szét a már kezelt területen.

- Az ismételt, akár azonnali, más ápolószerrel való használat előtt ismétlje meg 3 alkalommal az öblítési műveletet.

- A készülék téliestése előtt ismétlje meg a műveletet többször is.

- A nyomás kiengedése után tisztítsa meg a fogantyút és a betöltőnyílás szűrőjét, valamint a szórófejet úgy, hogy a szivattyú működtetése nélkül kipermetezi a vizet.

- A permetezőgép használata után mossa meg a kezét és arcát tiszta vízzel.

- Ha a permetsugárba levegő keveredik, permetezzen addig, amíg a készülékben egyáltalán nem marad nyomás. A tartályban kevesebb, mint 250 ml permetszer maradt.

- Ha használat után még marad ápolószer a tartályban, engedje ki a készülékből a maradék nyomást úgy, hogy a szivattyú működtetése nélkül permetez. A maradék permetszert öntse ki a tartályból, és öblítse ki ismét a permetezőgépet az ímént leirtaknak megfelelően.

- A készülék tisztán tartásának érdekében ne hagyja szét a fel nem használt anyagokat és azok csomagolását.

- Soha ne rakja el a permetezőgépet nyomás alatt.

- Soha ne tároljon permetszert a permetezőgépben.

- Ne hagyja a készüléket hőnek, napfénynek, vagy hidegnek kitett helyen (1. és 2. ábra).

- Tartsa a permetezőgépet védett helyen, gyermekektől elzárva.

Karbantartás

- Kenjen meg minden alkatrészt (permetezőgéphez tartozó szilikon kenőolajjal) rendszeresen, legalább három havonta egyszer, és különösen a téliestés utáni használatba vételkor és ellenőrizze a permetezőgép megfelelő állapotát.

- Ha a készülékén teleszkópos fecskendő van, kenje meg a fecskendő illeszkedési pontjait is.

HIBAK/MEGOLDÁSAIK

Probléma	Megoldás
A permetezés gyenge, vagy egyáltalán nem működik	Ellenőrizze, hogy a csatlakozások megfelelően meg vannak húzva Ellenőrizze, hogy minden csatlakozás meg van zsírozva, és nem koptak el vagy sérültek meg. Cserélje ki ezeket, ha szükséges (lépjen kapcsolatba a szervizzel).
A permsugsár félrehord	Tisztítsa meg a szűrőfejet
Szivárgás	Ellenőrizze, hogy a csatlakozások megfelelően meg vannak húzva Ellenőrizze, hogy minden csatlakozás meg van zsírozva, és nem koptak el vagy sérültek meg. Cserélje ki ezeket, ha szükséges (lépjen kapcsolatba a szervizzel).

GARANCIA

A szerződéses garancia kiterjesztése

A garancia időtartama és hatóköre:

- A garancia a vásárlás időpontjától kezdve él, pontos időtartama a termékhez mellékelt használati útmutatóban van feltüntetve (2 éves kötelező garancia + a szerződéses garancia meghosszabbítása).

- A termék vásárlásának időpontját igazoló dokumentum hiányában a garancia a gyártás dátumától érvényes (mely a terméken van feltüntetve).

A szerződéses garancia kizárása:

A szerződéses garancia nem vonatkozik a következőkre:

- A normál kopóalkatrészek: csatlakozások, szelepek, fogantyú, szórófej, tömlők, hordozószíjak, kar és rögzítője,

- Módosított termékek,

- A mellékelt használati útmutatóban szereplő műszaki előírásoknak nem megfelelően használt termékek,

- A nem rendeltetésszerűen használt termékek,

- A rendszeres karbantartás elmulasztására,

- A termék hibás, nem rendeltetésszerű használatából, mulasztásból, vagy a karbantartás hiányából eredő hibáira (ütődések, leesés, összezúzódás, stb.).

- Elvesztett alkatrészek pótlása esetén.

A garancia igénylésének feltételei:

- A szerződéses garancia érvényesítéséhez kötelező bemutatnia a vásárlást bizonyító dokumentumot (olvasható blokk vagy számla), ezért őrizze meg azt.

- A garancia értelmében megjavított vagy kicserélt készülékre a garancia a vásárláskor meghatározott feltételek mellett, az eredeti időtartam hátralévő részére továbbra is vonatkozik. A termék cseréje esetén a visszaküldött termékek a HOZELOCK-EXEL vállalat tulajdonává válnak.

Jogi garancia

- A szerződéses garancia, melynek feltételei fentebb olvashatók, nem helyettesíti a jogi garanciát.

ČESKY

NÁVOD K POUŽITÍ

Přečtete si povinně před uvedením do provozu

Postřikovač je zařízení pod tlakem, u kterého může hrozit výbuch a může docházet k projekci tekutiny, pokud nejsou dodržovány instrukce uvedené v tomto návodu. V případě pochybností se spojte s konstruktérem.

Originální návod byl sepsán a schválen ve francouzštině. U všech ostatních jazyků se jedná o překlad originálu. V případě sporu, nepřesností nebo rozdílů mezi francouzštinou a dalšími jazyky převládá francouzská verze.

POLE PŮSOBNOSTI

Toto zařízení je vytvořeno pro aplikaci ZAHRADNÍCH FYTOSANITÁRNÍCH PRODUKTŮ (fungicidy, herbicidy, insekticidy).

Jakékoliv jiné použití je NEZBYTNĚ konzultovat s VÝROBCEM.

Tento přístroj se používá v následujících situacích: pěstování ovoce, zeleniny, kultury ve sklenících, na poli, chmel, speciální / okrasné květiny, školky, lesnictví / neosetá půda, louhy, pastviny.

POZOR: Do tohoto zařízení nesmíte lít nebo vstřikovat chlóř, ředidla, produkty na bázi acetonu a kyselin, javel, prací prášky a dezinfekce.

FUNGOVÁNÍ

Spuštění / Bezpečnostní pravidla

- Tento přístroj je vyvaben spínačem, který umožňuje vypnout napájení, jakmile spínač není držen.

Doporučuje se:

- Ujistit se, že přístroj správně funguje, zkontrolovat nepropustnost pomocí několika litrů vody v zásobníku.

- Přístroj nelze používat a skladovat při teplotě nižší než 5 °C a vyšší než 40 °C, a to jak během zazimování, tak po zbytek roku (**Obř. 1 a 2**).

- Roztok na stříkání nesmí mít větší teplotu než 25 °C (**Obř. 3**).

- Ošetřujte pouze za klidného počasí (bezvětrí).

- Nepoužívejte výbušné látky, kyseliny, a/nebo korozivní látky v postřikovači (**Obř. 4 a 5**).

- Nestříkejte do plamenů nebo do zdroje tepla.

- Noste ochranné oblečení, ochranné rukavice, brýle a masku (**Obř. 6**).

- Během používání nekuřte, nepijte a nejzte.

- Nestříkejte směrem na lidi nebo domácí zvířata.

- Udržujte během postřikování rozumnou vzdálenost od ostatních osob (**Obř. 7**).

- Chrňte životní prostředí, stříkejte pouze na ošetřované zóny.

- Nikdy nerozmontovávejte některý z prvků postřikovače, aniž byste jej zbavili tlaku.

- Tento přístroj nepoužívejte v případě únavy, nemoci, pod vlivem alkoholu, drog nebo jiného léku.

- V případě potřeby je možné postřikovač rychle sundat. Stačí posunout nahoru plastové poutko utahovacího popruhu.

Plnění

- Dodržujte instrukce výrobce produktů na ošetření (dávkování, způsob aplikace, oplachování).

- Připravte pouze nutně potřebné množství produktu na jednu aplikaci. Doporučujeme vám používat během plnění filtr, aby nedošlo k přetečení.

- Dávkování je snadné díky rýskám na nádrži.

- Příprava rozprašovacího roztoku:

a) Přípravek v prášku (rozpuštný nebo k ředění): připravte roztok v kýblu a poté jej plnicím otvorem přelijte do nádrže.

b) Přípravek na bázi tekutiny (rozpuští se ve vodě): nalijte 1 až 2 litry vody do nádrže, vlijte dávku tekutého přípravku, poté doplňte vodu v požadovaném množství.

- Příklad výpočtu vhodného a dostatečného dávkování:

- Povrch k ošetření: 100 m²

- Dávkování: 0,6 l/100 m² (indikaci uvede výrobce ošetřujícího přípravku).

- Tlak postřiku: 3 bary.

- Výška trysky vůči zemi (nebo zdi): 0,3 m.

- Šírka postřiku: 0,6 m.

- Rychlost postupu: 2 km/hod, tj. 33,33 m/min.

Z toho je tedy možné vyvodit:

- Ošetřený povrch za 1 minutu: 33,33 m/min x 0,6 m = 20 m²/min.

- *Potřebné množství směsi = ošetřovaný povrch / povrch ošetřený za 1 min x průtok trysky = 100 m² / 20 m³/min x 0,66 l/min = 3,3 litru; tedy 3,3-0,6 = 2,7 litru vody a 0,6 litru ošetřujícího přípravku.*

- Tento výpočet je pouze informativní. Během skutečného používání je třeba vzít na vědomí informace výrobce ošetřovacího přípravku a údaje uvedené v tabulce s průtokem trysek.

Při použití

- Zašroubujte manuálně plnicí zátku na nádrži (**Obr. 8**).

- Uzpůsobte délku vystřikovací trubky podle potřeby, pokud máte k dispozici teleskopickou trubku.

- Pokud je váš rozprašovač vybaven omezovačem tlaku, nastavte jej na požadovanou hodnotu.

- Pumpujte 7- až 10krát (podle typu) se zavěnou vystřikovací trubkou pro natlakování (**Obr. 9**).

- Namontujte trysky odpovídající použití. Naše trysky najdete v oddělení příslušenství v našich obchodech (**Obr. 13**).

- Stříkejte stisknutím tlačítka na rukojeti (**Obr. 10**).

- Nastavte stříkání otočením trysky v obou směrech (**Obr. 11**).

- Pumpujte čas od času spuštěním páky tak, aby po celou dobu postřiku byl udržen správný tlak.

Po použití / Čištění

- Před novým použitím, i okamžitým, se stejným ošetřujícím přípravkem nebo jiným přípravkem, zkontrolujte správné fungování postřikovače.

Po každém použití:

- Před uložením a dalším používáním s jiným ošetřujícím přípravkem proveďte vypláchnutí, to znamená přidejte 1 litr vody do nádrže pro zředění (**Obr. 12**), dobře promíchejte a spusťte pro opláchnutí všech složek postřikovače. Tato operace oplachování musí být provedena bez demontáže příslušenství používaného během ošetření. Tato oplachovací směs nesmí být v žádném případě vypuštěna do kanalizace, musí být nastříkána venku na ošetřenou plochu.

- Před jakýmkoliv použitím, i okamžitým, s jiným roztokem, opakujte oplachování celkem třikrát.

- Před zazimováním opakujte tento postup několikrát.

- Vycistěte filtr rukojeti, plnicí filtr a trysku čistou vodou. Předtím uvolněte tlak, který by mohl přetrvávat v přístroji. Stříkejte bez spuštění páky pumpování.

- Po použití postřikovače si umyjte ruce a obličej v čisté vodě.

- Pokud stříkáte až do té doby, než se objeví vzduch v proudu vody, stříkejte do té doby, dokud cítíte tlak. V nádrži zbude méně jak 250 ml postřiku.

- Pokud vám zbývá nepoužitý ošetřující přípravek, odstraňte tlak, který může přetrvávat v přístroji. Stačí stříkat bez spuštění pumpovací páky. Slijte případný zbytek přípravku a opláchněte tak, jak je uvedeno výše.

- Vyhnete se rizikům znečištění tím, že odstraníte nevytřebenovaný přípravek a obal.

- Nikdy neukládejte postřikovač, dokud je pod tlakem.

- Nikdy neskladujte ošetřující přípravek uvnitř postřikovače.

- Nenechávejte přístroj v teple, na slunci, nebo v zimě (**Obr. 1 a 2**).

- Uložte postřikovač na zavětmé místo, mimo dosah dětí.

Údržba

- Periodicky po spuštění po zazimování a několikrát za sezónu. Promažte těsnění (pomocí silikonového maziva na rozprašovače) a zkontrolujte, zda přístroj správně funguje.

- Pokud je váš rozprašovač vybaven teleskopickou vystřikovací trubkou z kompozit, promažte také trubku teleskopické vystřikovací trubky.

ZÁVADY / ŘEŠENÍ

Problémy	Řešení
Slabé nebo žádné stříkání	Ujistěte se, zda jsou všechny přípojky dobře utažené.
	Ujistěte se, zda jsou všechna těsnění promazaná a čistá a nejsou poškozená nebo použita. Pokud je třeba, vyměňte je (kontaktujte spotřebitelské oddělení).
	Vyčistěte trysku a filtry.
Stříkání není rovné	Vyčistěte trysku.
Úniky	Ujistěte se, zda jsou všechny přípojky dobře utažené.
	Ujistěte se, zda jsou všechna těsnění promazaná a čistá a nejsou poškozená nebo použita. Pokud je třeba, vyměňte je (kontaktujte spotřebitelské oddělení).

ZÁRUKY

Rozšíření smluvní záruky

Délka a šíře záruky:

- Na naše výrobky poskytujeme záruku na dobu uvedenou ve specifické příručce přiložené k výrobku nebo od data nákupu (povinná smluvní záruka jsou dva roky + rozšíření naší smluvní záruky).

- Pokud nemáte důkaz o datu nákupu výrobku, záruka začíná běžet od data výroby (uvedeno na výrobku).

Výjimky ze smluvní záruky:

Smluvní záruka nezahmje:

- Díly podléhající normálnímu opotřebení: těsnění, záklopy, rukojeť, tryska, trubky, popruhy, táhlo a páka.

- Změněné produkty

- Produkty, které byly používány v rozporu s technickými doporučeními obsaženými v návodu k použití, jenž je přiložen k produktu.

- Produkty, které byly používány nadměrně.

- Produkty, které nebyly pravidelně čistěny.

- Poškození produktu (nárazy, pády, rozdrocení, atd...) vycházející ze zanedbanosti, nedostatečné údržby, vadného nebo abnormálního používání produktu.

- Výměna složky v důsledku ztráty některého z dílů postřikovače.

Fungování záruky:

- Žádáme vás, abyste si uchovali doklad o nákupu (faktura nebo čitelný pokladní lístek), o který budete požádáni v případě uplatnění smluvní záruky.

- Produkt, na který se vztahuje záruka, který byl opraven nebo vyměněn, zůstává v záruce po zbývajících dobu a vztahují se na něj původní smluvní podmínky sdělené při nákupu. Veškeré vrácené zboží se stává majetkem HOZELOCK-EXEL, jakmile je nahrazeno novým.

Zákonná záruka

- Smluvní záruka, jejíž podmínky jsou uvedeny výše, nenahrazuje zákonnou záruku.

РУССКИЙ

РУКОВОДСТВО ПО ЭКСПЛУАТАЦИИ

Обязательно прочитайте это руководство перед началом эксплуатации

Пульверизатор — аппарат, находящийся под давлением; при несоблюдении правил, приведенных в данном руководстве, он может представлять угрозу взрыва и разбрызгивания жидкости. В случае сомнения обратитесь к производителю.

Оригинальная инструкция была разработана и утверждена на французском языке. Инструкции на всех других языках являются переводом оригинала. В случае противоречий, неточностей или расхождений между французским и другими языками французская версия имеет преимущественную силу.

ОБЛАСТЬ ПРИМЕНЕНИЯ

Данный аппарат предназначен исключительно для распыления ФИТОСАНИТАРНЫХ САДОВЫХ СРЕДСТВ (фунгицидов, гербицидов, инсектицидов).

Для нанесения любых других средств следует ОБЯЗАТЕЛЬНО проконсультироваться с ПРОИЗВОДИТЕЛЕМ.

Это устройство предназначено для использования в следующих областях применения: ягодные и овощные культуры, тепличные хозяйства, полевые культуры, хмелеводство, специальные культуры / декоративное садоводство, питомники, лесоводство / невозделанные земли, луга, пастбища.

ВНИМАНИЕ! В данное устройство не должны заливаться и с его помощью не должны распыляться средства, содержащие хлор или растворители, средства на основе ацетона или кислоты, жавелевая вода, моющие и дезинфицирующие средства.

РАБОТА

Ввод в эксплуатацию / Правила безопасности

- Данное устройство оборудовано не блокируемым выключателем, который при отпускании немедленно отключает питание штанги.

Рекомендуется:

- Убедитесь в исправности устройства, залив в резервуар несколько литров воды для проверки герметичности.

- В зимний период, как и в остальное время года, устройство не должно использоваться и храниться при температуре ниже 5 и выше 40 °C (Рис. 1 и 2).

- Температура раствора не должна превышать 25 °C (Рис. 3).

- Используйте устройство только в спокойную (безветренную) погоду.

- Не заполняйте пульверизатор взрывчатыми веществами и кислотами, а также едкими веществами (Рис. 4 и 5).

- Не распыляйте средство в направлении открытого огня и источников тепла.

- Носите защитные средства: одежду, перчатки, очки и маску (Рис. 6).

- Не курите, не пейте и не ешьте во время эксплуатации устройства.

- Не распыляйте средство в направлении людей или домашних животных.

- Во время распыления удерживайте посторонних людей и домашних животных на безопасном расстоянии (Рис. 7).

- Берегите окружающую среду, распыляйте средство только на участки, подлежащие обработке.

- Никогда не снимайте детали пульверизатора, предварительно не сбросив давление.

- Это устройство не должно использоваться в случае усталости, болезни, в состоянии алкогольного или наркотического опьянения или после приема лекарственных средств.

- В случае чрезвычайной ситуации можно быстро отстегнуть пульверизатор, потянув вверх за пластиковый ремешок застежки ремня.

Заполнение

- Соблюдайте инструкции производителя средств для обработки (дозировка, способ применения, ополаскивание).

- Приготовьте средство в объеме, необходимом для одного применения. При заполнении устройства рекомендуется использовать фильтр и не допускать перелива через край.

- Градуировка на резервуаре аппарата поможет выполнить дозировку.

- Приготовление раствора для обработки:

А) порошки (растворимые или смачивающиеся): приготовьте раствор в отдельной емкости и залейте в устройство через заливное отверстие.

В) продукты на жидкостной основе (для разведения в воде): залейте в резервуар устройства 1—2 литра воды, залейте одну дозу средства и дополните водой до нужного объема.

- Пример расчета подходящей и достаточной дозировки:

- Пример расчета подходящей и достаточной дозировки:

- Площадь, подлежащая обработке: 100 м².

- Дозировка: 0,6 л / 100 м² (информация, предоставленная производителем средства).

- Давление пульверизатора: 3 бара.

- Высота сопла по отношению к земле (или стене): 0,3 м.

- Ширина зоны распыления: 0,6 м.

- Скорость перемещения: 2 км/ч, т. е. 33,33 м/мин.

Следовательно:

- Обрабатываемая за 1 минуту площадь = 33,33 м/мин x 0,6 м = 20 м²/мин.

- Необходимое количество смеси = поверхность, подлежащая обработке / поверхность / обрабатываемая за 1 минуту x расход средства через сопло = 100 м² / 20 м²/мин x 0,66 л/мин = 3,3 литра; или 3,3 - 0,6 = 2,7 литра воды и 0,6 литра продукта для обработки.

- Данный расчет представлен для примера. При реальном применении следует учитывать информацию, предоставленную производителем средства для обработки, и данные, указанные в таблице расхода средства соплами.

При использовании

- Заверните вручную пробку заливной горловины на баке (Рис. 8).

- В случае использования телескопической штанги для удобства работы отрегулируйте ее длину.

- Если ваш пульверизатор оснащен ограничителем давления, установите его на нужное значение.

- Для обеспечения давления прокачайте аппарат 7—10 раз (зависимости от модели) с закрытой штангой (Рис. 9).

- Установите сопло согласно вашему выбору. Запасные сопла вы можете приобрести в отделе принадлежностей своего магазина (Рис. 13).

- Распыляйте с помощью переключателя, расположенного на рукоятке (Рис. 10).

- Регулировку напора струи выполняйте поворотом сопла в обоих направлениях (Рис. 11).

- Времени от времени производите подкачку, действуя рычагом, чтобы поддерживать давление во время распыления.

После использования / Очистка

- Перед любым новым использованием, даже срочным, с тем же или другим средством для обработки, проверьте исправность пульверизатора.

После каждого использования:

- Прежде чем поместить устройство на хранение или приступить к использованию любого другого продукта обработки, выполните промывку, т. е. добавьте в резервуар 1 литр воды для разбавления (Рис. 12), хорошо перемешайте и заставьте устройство поработать, чтобы ополоснуть все компоненты пульверизатора. Эта операция промывки должна выполняться без демонтажа принадлежностей, используемых при обработке. Используемая для промывки смесь ни в коем случае не должна сливаться в канализацию. Ее следует распылить над обработанной площадью.

- Перед каждым новым использованием устройства, даже срочным, с применением другого распыляемого вещества, следует повторить ополаскивание 3 раза подряд.

- Повторите операцию несколько раз перед помещением устройства на зимнее хранение.

- После того как путем пульверизации без применения насосного рычага выполнен сброс остаточного давления, которое может существовать в устройстве, произведите очистку фильтра рукоятки, запорного фильтра и сопла, используя для этого чистую воду.

После использования пульверизатора вымойте руки и лицо чистой водой.

- При появлении воздуха в распыляемой струе продолжайте распыление до полного сброса давления. Объем остающейся жидкости не превышает 250 мл.
 - Если у вас остается неиспользованная смесь, сбросьте остаточное давление в устройстве, производя распыление без применения насосного рычага. Соберите возможный излишек средства и снова промойте пульверизатор, как указано выше.
 - Избегайте загрязнения окружающей среды: не оставляйте брошенными неиспользованное средство и его упаковку.
 - Никогда не убирайте пульверизатор на хранение при наличии в нем давления.
 - Никогда не храните средство для обработки в пульверизаторе.
- Не оставляйте устройство в местах с повышенной температурой, на солнце или на холоде (**Рис. 1 и 2**).
- Храните пульверизатор в защищенном месте, вне досягаемости детей.

Техническое обслуживание и уход

- Периодически, перед возобновлением работ после зимнего хранения и не менее нескольких раз в сезон, смазывайте все прокладки (силиконовая смазка для пульверизатора) и проверяйте работу устройства.
- Если ваше устройство оснащено составной телескопической штангой, смажьте также волоконную трубку штанги.

ДЕФЕКТЫ И ИХ УСТРАНЕНИЕ

Проблемы	Устранение
Слабая струя распыления или ее отсутствие	Убедитесь, что все резьбовые соединения затянуты
	Убедитесь, что все прокладки смазаны и чистые, а также не повреждены или изношены. При необходимости замените их (обратитесь в службу по работе с клиентами).
	Очистите сопло и фильтры
Опрыскивание происходит не по прямой	Очистите сопло
Утечки	Убедитесь, что все резьбовые соединения затянуты
	Убедитесь, что все прокладки смазаны и чистые, а также не повреждены или изношены. При необходимости замените их (обратитесь в службу по работе с клиентами).

ГАРАНТИИ

Расширенная гарантия

Длительность и распространение гарантии:

Наша гарантия на продукты распространяется на срок, указанный в специальной инструкции, прилагаемой к продукции или указанной на ней, считая с даты покупки (обязательная гарантия сроком 2 года + наша расширенная гарантия).

- В случае отсутствия подтверждения даты покупки изделия гарантия начинается с даты его изготовления (указывается на изделии).

Исключения из гарантии:

Гарантия не распространяется на:

- детали с обычным износом: прокладки, клапаны, рукоятку, сопло, трубопровод, ремни для переноски, шатун и рычаг;
- модифицированные продукты;
- изделия, при использовании которых не были соблюдены технические рекомендации, фигурирующие в приложенном к устройству руководстве по эксплуатации;
- изделия, которые эксплуатировались несоответствующим образом;
- изделия, которые не являются предметом регулярного технического обслуживания;
- изделия с повреждениями (удары, падение, сдавливание и т. д.), произошедшими по небрежности, из-за отсутствия надлежащего технического обслуживания, неправильного или недопустимого применения изделий;
- заменители компонента, установленные в результате утери подлинного компонента пульверизатора.

Действие гарантии:

- Мы просим вас сохранить документы, подтверждающие факт покупки (счет или читаемый кассовый чек), которые будут необходимо предъявить в случае признания гарантии действующей.

- Отремонтированное или замененное изделие, на которое распространяется гарантия, остается под ее действием на оставшийся период времени с учетом начальных условий гарантии, предоставленной при покупке. Любые возвращаемые изделия становятся собственностью компании HOZELOCK-EXEL, когда они заменяются на новые.

Правовая гарантия

- Гарантия, условия которой были приведены выше, не заменяет правовую гарантию.

- لا تحتفظ أبداً بالسائل داخل المرش.
- لا تترك الجهاز في الحرارة أو الشمس أو البرد (الشكل 1 و2).
- ضع الجهاز في مكان آمن بعيداً عن متناول يد الأطفال.

الصيانة

- قم بتزييت المفصلات دورياً وعند الاستخدام بعد التخزين عدة مرات في كل موسم (بواسطة زيت سيليكون للمرش) وتأكد من جودة سير المرش (ولا سيما الصمام).
- إذا كان لديك مرش مزود بفوهة قابلة للطي والإطالة، قم أيضاً بتزييت أنبوب الفوهة المصنوع من الألياف.

العيوب/ الحلول	
المشاكل	الحلول
انعدام أو ضعف الرش	تأكد من أن جميع الوصلات مربوطة جيداً
	تأكد من أن جميع المفصلات نظيفة وتم تزييتها وأنها ليست تالفة أو مستهلكة. قم بتغييرها إذا اقتضى الأمر (اتصل بخدمة العملاء)
	قم بتنظيف الفوهة والفلتز
الرش ليس في اتجاه مستقيم	قم بتنظيف الفوهة
التسرب	تأكد من أن جميع الوصلات مربوطة جيداً
	تأكد من أن جميع المفصلات نظيفة وتم تزييتها وأنها ليست تالفة أو مستهلكة. قم بتغييرها إذا اقتضى الأمر (اتصل بخدمة العملاء)

الضمانات

تمديد الضمان التعاقدى:

مدة ومدى الضمان:

- نحن نقدم ضمان على منتجاتنا لمدة محددة في الدليل المرفق بالمنتج أو مدونة على المنتج ذاته اعتباراً من تاريخ الشراء (الضمان التعاقدى الإيجابى مدته عامين + تمديد ضماننا التعاقدى).
- في حالة عدم وجود دليل على تاريخ شراء المنتجات، يبدأ الضمان من تاريخ تصنيع المنتج (المدون على المنتج).
- استثناءات عن الضمان التعاقدى:

الضمان التعاقدى لا يشمل:

- القطع ذات الاستخدام العادى: المفصلات والصمامات والمقبض والفوهة والخرطوم والحمالات والرافعة،...

- المنتجات المعدلة

- المنتجات التي تم استخدامها بطريقة غير المنصوص عليها في التوصيات التقنية الواردة في دليل الاستخدام المرفق بالمنتج.

- المنتجات التي تم استخدامها بطريقة تفسدها

- المنتجات التي لم تتم صيانتها دورياً

- المنتجات التالفة نتيجة (الصددمات، السقوط، التحطم، الخ) الناجمة عن الإهمال أو عيب الصيانة أو الاستخدام المعيب والغريب للمنتج.

- استبدال أي مكون نتيجة فقدته من المرش

طريقة عمل الضمان

- نرجو منك الاحتفاظ بدليل الشراء (قسمة شراء أو إيصال يمكن قراءته بوضوح)، حيث سيطلب منك من أجل تنفيذ شروط الضمان التعاقدى.

- يظل المنتج والذي تم إصلاحه أو استبداله خاضعاً للضمان للمدة المتبقية ويخضع للشروط الأساسية للضمان التعاقدى المنصوص عليها عند الشراء. أي منتج يتم إعادته يصبح ملكاً لهوولوك- اكسل (HOZELOCK- EXEL) عند استبداله بمنتج جديد.

الضمان القانونى

لا يحل الضمان التعاقدى الذي ذكرته شروطه قبلاً محل الضمان القانونى.

دليل الاستخدام

لا بد من قراءة هذا الدليل قبل التشغيل.

إن هذا المرش جهاز تحت الضغط ولذلك يمكن أن يُشكل خطر الانفجار أثناء رش السائل، إذ لا يتم اتباع الإرشادات الواردة في هذا الدليل. في حالة الشك في أي أمر، فم باستشارة المصنع.

تمت صياغة هذا الدليل والتصديق عليه بالفرنسية. جميع اللغات الأخرى هي ترجمات للنص الأصلي. في حالة وجود نزاع، أو شك أو تناقض بين الفرنسية واللغات الأخرى، يتم اعتماد النسخة الفرنسية.

مجال الاستخدام

صُمم هذا الجهاز لرش المنتجات الخاصة برعاية نباتات الحدائق (إزالة الفطريات والأعشاب الضارة والمبيدات الحشرية). في حالة استخدامه مع أي منتج آخر، لا بد من استشارة المصنع.

صُمم هذا الجهاز للاستخدام في المجالات الآتية: زراعات الفواكه والخضروات، في الصوب وفي الحقول في زراعة القنبات الخاصة/ وزراعة نباتات الزينة وفي المسائل وفي الغابات وفي الأراضي غير المزروعة والبراري وأماكن الرعي.

انتبه: لا يجب أن يستخدم هذا الجهاز لوضع أو رش منتجات تحتوي على كلور أو مواد مندية من الكيوتونات أو الأحماض أو المبيدات ومواد التنظيف والمطهرات.

التشغيل وقواعد السلامة

بدء الاستخدام / قواعد السلامة

- إن الجهاز مزود بقاطع للنتيار لفصل التغذية عن فوهة الرش بمجرد التلف. يوصى ب:

- التأكد من جودة سير الجهاز عن طريق التأكد من العوازل بوضع بعض الليترات من الماء داخل الخزان.

- عدم تشغيل الجهاز أو تخزينه في درجات حرارة تقل عن 5 درجة مئوية أو تزيد عن 40 درجة مئوية في الشتاء أو في باقي فصول العام (الشكل 2).

- ألا تزيد درجة حرارة السائل الذي يتم رشه عن 25 درجة مئوية (الشكل 3).

- ألا يستخدم إلا في الأحوال الجوية الجيدة (بدون رياح).

- ألا توضع أي منتجات متفجرة أو أحماض و/ أو مواد آكلة في المرش (الشكل 4 و 5)

- إلا يتم الرش في اتجاه اللهب أو أي مصدر حرارة.

- وضع ملابس وقفازات ونظارات وقناع للحماية (الشكل 6).

- عدم التخزين أو تناول الطعام أو الشراب أثناء الاستخدام.

- عدم الرش في اتجاه الأشخاص أو الحيوانات المنزلية بدون وجود مسافة مناسبة أثناء الرش (الشكل 7).

- الاكتفاء برش المناطق المصابة فقط لحماية البيئة.

- عدم فك أي قطعة من المرش بدون فصل الضغط.

- عدم استخدام هذا الجهاز في حالة الإرهاق أو المرض أو تحت تأثير الشراب أو المخدر أو أي أدوية.

- في حالات الطوارئ، من الممكن فصل المرش بسرعة عن طريق تشغيل الحلقة البلاستيكية في حزام التثبيت في الاتجاه العكسي.

التعبئة

- يُرجى مراعاة تعليمات مُصنع سائل المعالجة (الجرعة وطريقة الاستخدام وطريقة التنظيف).

- لا تضع سوى الكمية المطلوبة من السائل والتي تكفي للرش لمرة واحدة. ننصح باستخدام فلتر أثناء تعبئة المرش لتجنب وجود فاض من السائل.

- من السهل تحديد الجرعة، نظراً لوجود تدريج واضح على الخزان.

- إعداد المحلول الذي سيتم رشه:

(أ) المنتجات المسحوقة (التي يمكن إذابتها أو ترطيبها بالماء): قم بتحضيرها في وعاء قبل وضعها في خزان المرش.

(ب) المنتجات السائلة (التي تزود بالماء): ضع من 1 إلى 2 لتر من الماء في الخزان، ثم ضع الجرعة المحددة من المنتج السائل ثم قم بوضع المزيد من الماء لاستكمال الكمية المطلوبة.

- مثال لحساب طريقة الحصول على الجرعة المناسبة والكافية:

- المساحة المراد معالجتها: 100 متر مربع

- الجرعة: 0.6 لتر/ 100 متر مربع (الجرعة التي حددها مُصنع المنتج المُعالج)

- ضغط المرش: 3 بار

- ارتفاع الفوهة عن الأرض (أو الحائط): 0.3 متر

- مساحة الرش: 0.6 متر

- سرعة التقدم: 2 كيلومتر في الساعة أي 33.33 متر في الدقيقة.

نستخلص مما سبق أن:

- المساحة التي يتم معالجتها في الدقيقة = 33.33 متر في الثانية * 0.6 = 20 متر مربع في الثانية.

- كمية الخليط المطلوبة = المساحة المراد معالجتها/ المساحة التي يتم معالجتها في الدقيقة * سرعة الرش من الفوهة = 100 متر مربع/ 20 متر مربع في الدقيقة * 0.6 = 3.3 لتر؛ أي 3.3-3.3 = 2.7 لتر من الماء و 0.6 لتر - من المحلول المعالج.

- إن هذه العملية الحسابية استرشادية ليس أكثر. في وقت الاستخدام الفعلي، يجب أخذ المعلومات التي أوردها مُصنع السائل المعالج في الاعتبار بالإضافة إلى البيانات الواردة في جدول سرعات الرش بالفوهة.

أثناء الاستخدام

- قم بفك زر المليون أو المضخة يدويًا بحسب الجهاز (الشكل 8).

- قم بتعديل طول الرشاش بما يناسبك في حالة امتلاكك لمرش ذي رشاش قابل للطي والإطالة.

- قم بالضخ من 7 إلى 10 مرات (حسب النموذج) مع إبقاء المرش مغلقاً لزيادة الضغط (الشكل 9).

- قم بتركيب الفوهة الملائمة لاستخدامك. يمكن شراء الفوهات من قسم الكماليات في أي متجر. (الشكل 13).

- قم بالرش بالضغط على زر التشغيل في المقبض. (الشكل 10).

- قم بتعديل قوة الرش بتحريك الفوهة في الاتجاهين (الشكل 11).

- قم بالضخ من وقت لآخر عن طريق تشغيل الرافعة للحفاظ على مستوى الضغط أثناء الرش.

بعد الاستخدام/ التنظيف

- قبل أي استخدام، حتى الاستخدام الفوري، سواء بنفس المنتج المعالج أو منتج مختلف، تأكد من جودة سير المرش.

بعد كل استخدام:

- قبل التخزين وقبل أي استخدام مع منتج سائل آخر، يجب تنظيف الجهاز، أي إضافة لتر من الماء لتنظيف الخزان (الشكل 12)، وخطها جيداً وتشغيل الجهاز لشطف جميع محتوياته.

- عملية الشطف لا بد وأن تتم دون تفكيك الأكسسوارات المستخدمة أثناء الرش. لا يجب رمي الخليط المستخدم لتنظيف الجهاز في المجاري، وإنما يجب رشه في الأرض التي سبق رشها به.

- قبل أي استخدام، حتى الاستخدام الفوري، لأي منتج مختلف للرش، كرر عملية الشطف ثلاث مرات متتالية.

- قم بتكرار هذه العملية عدة مرات قبل التخزين.

- قم بتنظيف فلتر المقبض وقلتر التعبئة وفوهة الرش بالماء النظيف بعد إزالة الضغط المتبقي في الجهاز عن طريق الرش دون تشغيل رافعة المضخة.

- قم بغسل يديك ووجهك جيداً بالماء النظيف بعد استخدام المرش.

- إذا كنت قد قمت بالرش حتى خروج الهواء من الفوهة: قم بالرش حتى إفراغ الضغط بالكامل. لكي يكون حجم السائل المتبقي أقل من 250 ملي.

- إذا تبقى لديك بعض من السائل المعالج لم يستخدم، قم بإزالة الضغط المتبقي في المرش عن طريق تشغيل رافعة المضخة. استخرج السائل الفائض واشطف المرش من جديد كما هو موضح أعلاه.

- تجنب خطر التلوث عن طريق إخراج السائل الذي لم يستخدم وإعادة تعبئته.

- لا تقم أبداً بتخزين المرش وهو في حالة الضغط.