



SUPPORTS SERVICE APRÈS-VENTE

NETTOYEURS ÉLECTRIQUES

TELSA 30

EV30CBX/17/EU



Sommaire

Diagramme éclaté
Guide d'assemblage



Diagramme éclaté

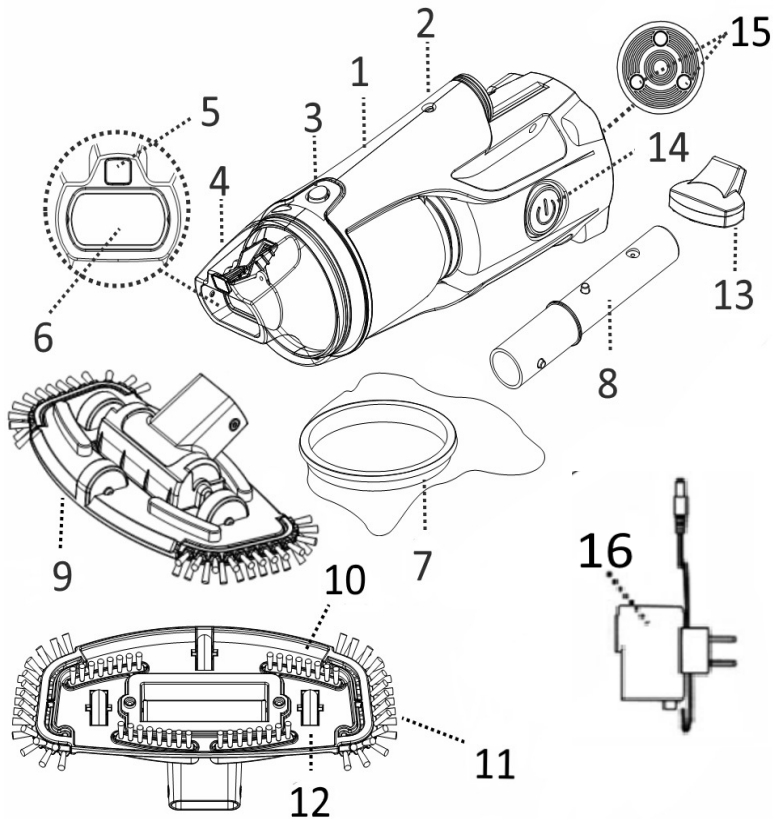

1.	Corps principal	EV30-ASM01/EU/PUR
2.	Orifice de verrouillage (pour le connecteur de manche)	-----
3.	Bouton de verrouillage (pour le couvercle transparent)	-----
4.	Couvercle transparent	EV30-01/PUR
5.	Valve de drainage	-----
6.	Rabat d'aspiration	-----
7.	Sac filtrant (préinstallé dans le corps principal)	EV30-02
8.	Connecteur de manche télescopique	K969ASM06/PUR
9.	Tête pivotante aspirante (avec des brosses latérales)	EV30-11/BLU
10.	Brosses	EV30-ASM04/GRY
11.	Brosses latérales	EV30-ASM05/GRY
12.	Roue	EV30-ASM07/GRY
13.	Base de chargement	EV30-10EU
14.	Bouton marche/arrêt	-----
15.	Capuchon protecteur	-----
16.	Adaptateur externe	K96900163/EU

Batterie : Bloc de batteries à lithium rechargeable, 2000mAh, 7.4V, 14.8Wh
Tension de charge : 8.4V DC, 1.0 A
Moteur : 7.2V DC

Guide d'assemblage

TELSA[™] 30

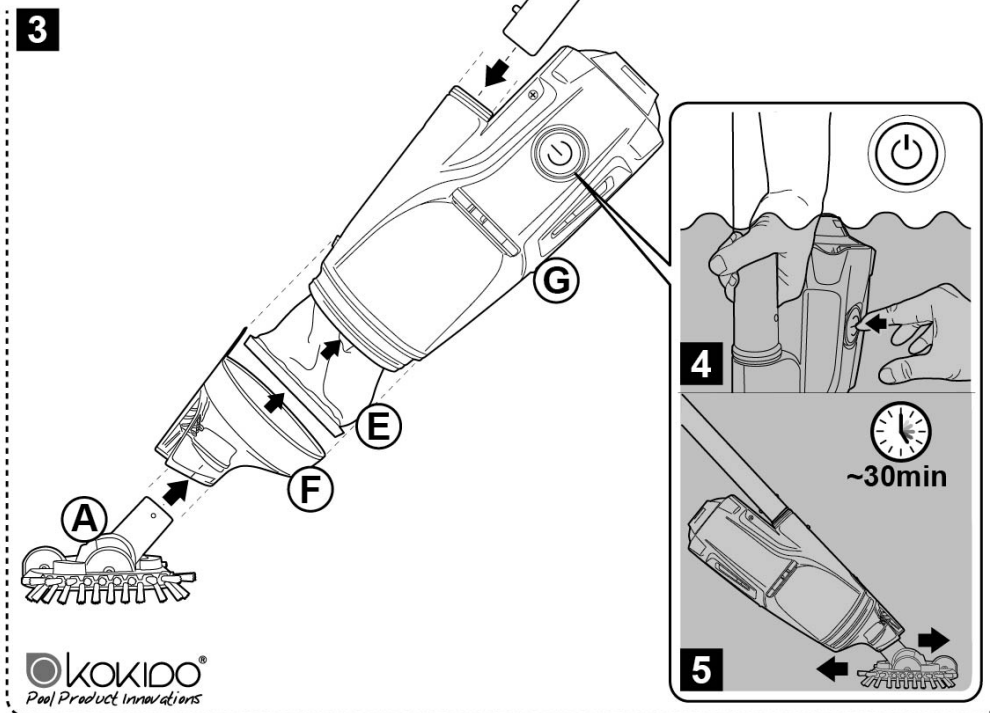
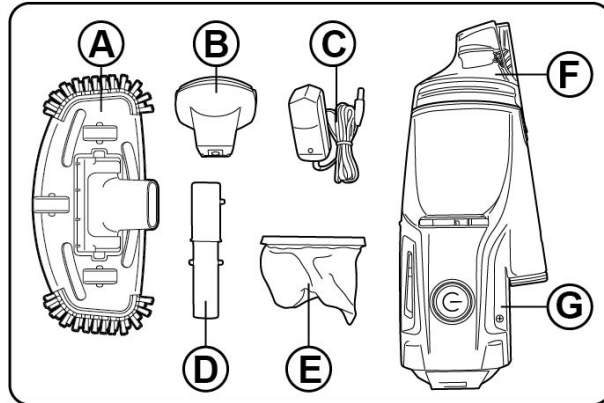
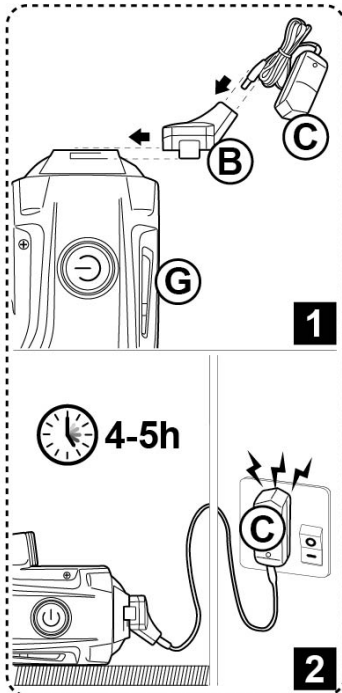



KOKIDO[®]

Pool Product Innovations

© 2019 Kokido Development Ltd.

Tous droits réservés. Aucune partie de ce document ne peut être reproduite ou transmise sous une forme quelconque ou par tous moyens, électroniques, mécaniques, photocopies, enregistrement ou de toute autre façon, sans l'autorisation écrite préalable de Kokido Development Ltd. (V2)