

120BG2-125
150BG2-150.001



SZLIFIERKA STOŁOWA | ЕЛЕКТРОТОЧИЛО | BENCH GRINDER

FR Mentions Légales & Consignes de Sécurité -
Notice de Montage - Utilisation - Entretien

ES Instrucciones Legales y de Seguridad -
Instrucciones de Montaje - Utilización - Mantenimiento

PT Avisos Legais e Instruções de Segurança -
Instruções de Montagem - Utilização - Manutenção

IT Istruzioni Legali e di Sicurezza -
Istruzioni per il Montaggio - l'Uso - la Manutenzione

EL Νομικά σημείωμα και οδηγίες ασφαλείας -
Εγχειρίδιο συναρμολόγησης - χρήσης - συντήρησης

EAN CODE: 3276000718284 (120BG2-125)

EAN CODE: 3276000718291 (150BG2-150.001)

PL Uwagi Prawne i Instrukcja Bezpieczeństwa -
Instrukcja Montażu - Użytkowania - Konserwacji

RU Руководство По Технике Безопасности Правовым Нормам -
Руководство По Сборке и Эксплуатации

UA Керівництво З Техніки Безпеки і Правовим нормам -
Керівництво По Збірці і Експлуатації

RO Manual privind siguranța și aspectele juridice -
Manual asamblare - utilizare - întreținere

EN Legal Safety Instructions -
Assembly - Use - Maintenance Manual

2021-01

Traduction de la version originale du mode d'emploi / Traducción de las Instrucciones originales / Tradução das Instruções Originais / Traduzione delle istruzioni originali / Μετάφραση των πρωτότυπων οδηγιών / tłumaczenie instrukcji oryginalnej / Перевод оригинала инструкции / Переклад оригінальної інструкції / Traducerea instrucțiunilor originale / Original Instructions

Garantie 2 ans / Garantía 2 años / Garantia 2 anos / Garanzia 2 anni / Εγγύηση 2 ετών / 2 lata gwarancji / Garanție 2 ani / Guarantee 2 years

PL|UA|EN

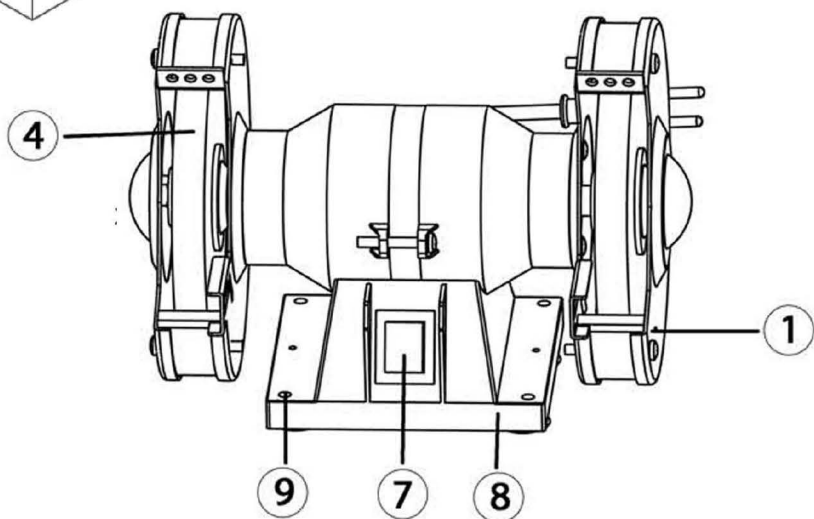
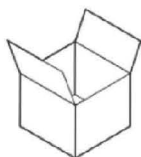

3 x4

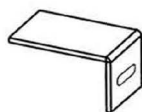

5 x2

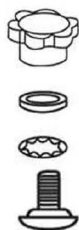

6 x2

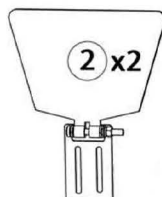

2 x2

10 x2

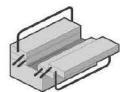

1

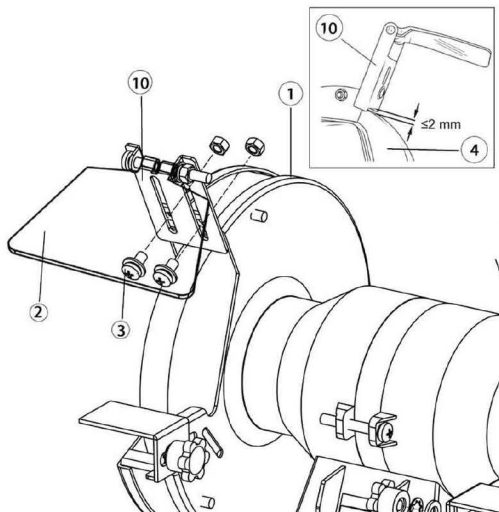

2

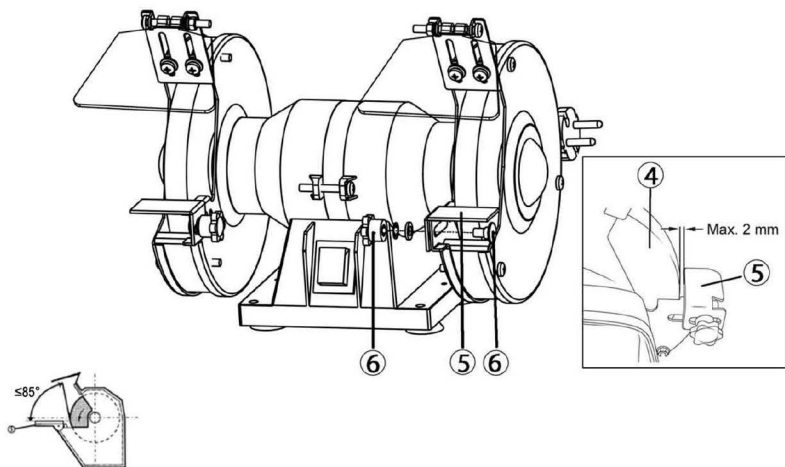

FR Préparation

ES Preparación

PT Preparação

IT Preparazione

EL Προετοιμασία

PL Przygotowanie

RU Подготовка

UK Підготування

RO Pregătire

EN Preparation

1

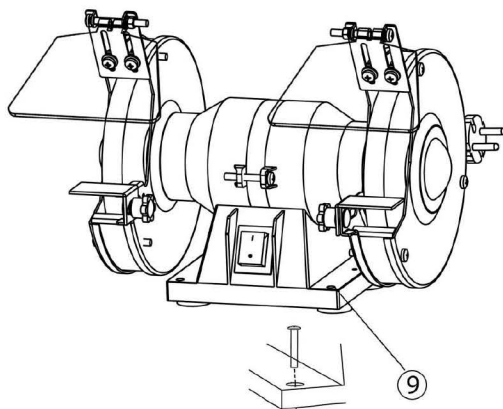

FR Utilisation

ES Utilización

PT Utilização

IT Uso

EL χρήση

PL użytkowania

RU эксплуатации

UK використання

RO utilizare

EN Use

1

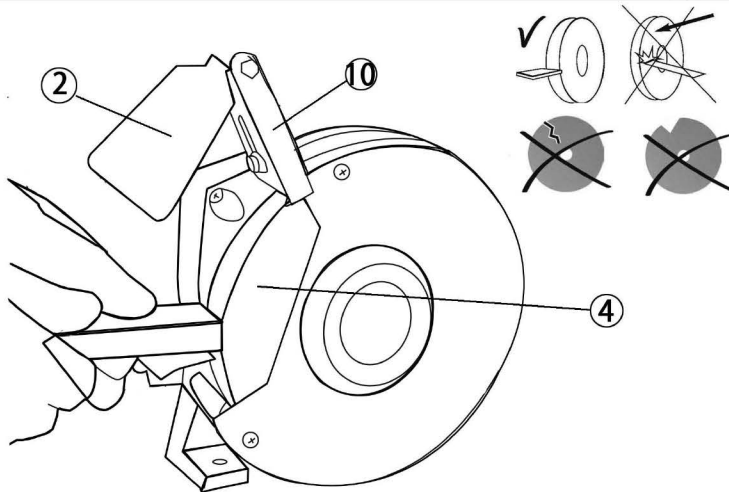

1

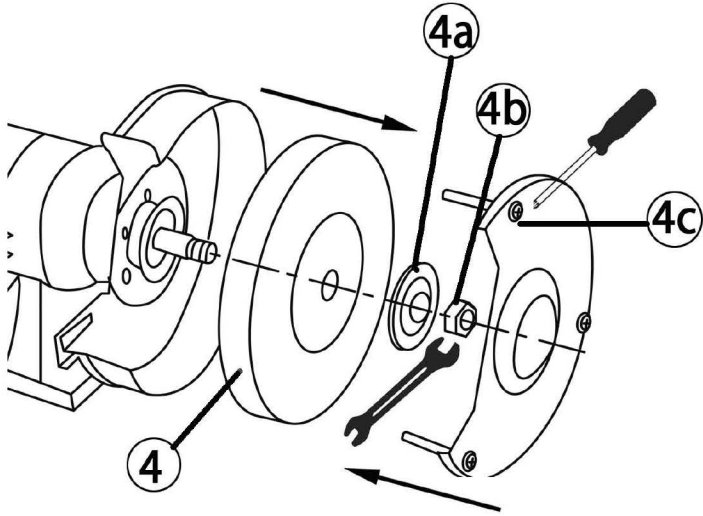

2

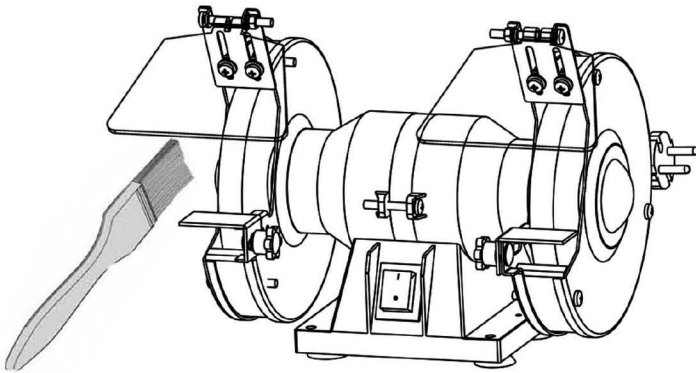

FR Hivernage ES Durante el invierno PT Preparação para o inverno IT Rimessaggio
EL Αποθήκευση το χειμώνα PL Przechowywanie RU Зимний период
UK Зимовий період RO Păstrare pe perioada iernii EN Winter storage

1

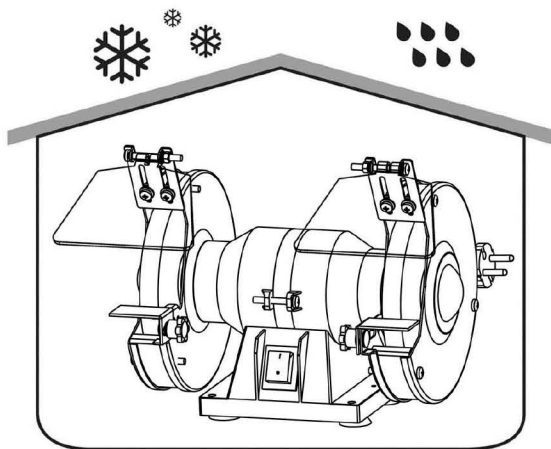

SYMBOLE

W niniejszej instrukcji i/lub na narzędziu używane są następujące symbole:

	OSTRZEŻENIE – Aby ograniczyć ryzyko urazów, użytkownik musi uważnie przeczytać instrukcję
	I Spełnia mające zastosowanie istotne normy bezpieczeństwa wprowadzone dyrektywami WE
	Ryzyko obrażeń ciała, utraty życia lub uszkodzenia narzędzia w przypadku nieprzestrzegania zaleceń podanych w niniejszej instrukcji
	Zawsze noś okulary ochronne
	Zawsze noś maskę ochronną
	Noś ochronniki słuchu.
	Ten produkt nadaje się do recyklingu. Jeśli nie da się już go używać, należy go oddać do punktu recyklingu odpadów.
	Jednolity znak dopuszczenia produktu do obrotu na rynkach państw członkowskich Unii Celnej.
	Ukraiński znak zgodności

SPIS TREŚCI

- 1、 OGÓLNE OSTRZEŻENIA DOTYCZĄCE BEZPIECZEŃSTWA UŻYWANIA ELEKTRONARZĘDZI
- 2、 PRZEZNACZENIE
- 3、 OPIS
- 4、 DANE TECHNICZNE
- 5、 INSTRUKCJA OBSŁUGI
- 6、 PRZYGOTOWANIE I UŻYTKOWANIE
- 7、 CZYSZCZENIE I KONSERWACJA
- 8、 RECYKLING I UTYLIZACJA
- 9、 GWARANCJA
- 10、 ROZWIĄZYWANIE PROBLEMÓW
- 11、 DEKLARACJA ZGODNOŚCI WE

1、 OGÓLNE OSTRZEŻENIA DOTYCZĄCE BEZPIECZEŃSTWA UŻYWANIA ELEKTRONARZĘDZI



OSTRZEŻENIE Prosimy przeczytać wszystkie ostrzeżenia i instrukcje oraz przestudiować specyfikację i ilustracje dostarczone wraz z elektronarzędziem. Niestosowanie się do wszystkich podanych niżej instrukcji może doprowadzić do porażenia prądem, pożaru i/lub poważnych obrażeń.

Prosimy zachować na przyszłość wszystkie ostrzeżenia i instrukcje.

Termin „elektronarzędzie” występujący we wszystkich ostrzeżeniach poniżej dotyczy zakupionego elektronarzędzia o zasilaniu sieciowym (przewodowego).

1) Bezpieczeństwo w miejscu pracy

- a) **W miejscu pracy należy dbać o czystość i dobre oświetlenie.** Bałagan i złe oświetlenie sprzyjają wypadkom.
- b) **Nie należy używać elektronarzędzi w miejscach zagrożonych wybuchem, np. w obecności łatwopalnych cieczy, gazów lub pyłu.** Elektronarzędzia wytwarzają iskry, które mogą zapalić opary lub pył.
- c) **W czasie pracy elektronarzędzie należy trzymać z dala od dzieci i osób postronnych.** Chwila nieuwagi może spowodować utratę kontroli nad urządzeniem.

2) Bezpieczeństwo elektryczne

- a) **Wtyczki elektronarzędzi muszą pasować do gniazdka.** Nigdy w jakikolwiek sposób nie należy przerabiać wtyczki. Do elektronarzędzi wymagających uziemienia nie należy używać przejściówek. Oryginalne wtyczki i pasujące do nich gniazdka zmniejszają ryzyko porażenia prądem.
- b) **Należy unikać dotykania ciałem powierzchni uziemionych, takich jak np. rury, kaloryfery, kuchenki i lodówki.** Uziemienie ciała zwiększa ryzyko porażenia prądem.
- c) **Elektronarzędzia należy chronić przed deszczem i wilgocią.** Woda dostająca się do środka elektronarzędzia zwiększa ryzyko porażenia prądem.
- d) **Nie należy nadwyręzać przewodu.** Nigdy nie wolno używać przewodu do noszenia lub ciągnięcia

elektronarzędzia; nie należy chwycić za przewód, aby wyjąć wtyczkę z kontaktu. Przewód należy chronić przed gorącym, olejem, ostrymi krawędziami i poruszającymi się częściami. Zaplątane lub uszkodzone przewody zwiększają ryzyko porażenia prądem.

e) **Podczas używania elektronarzędzia na dworze należy stosować przedłużacz nadający się do używania na dworze.** Używanie przewodu przeznaczonego do stosowania na dworze zmniejsza ryzyko porażenia prądem.

f) **Jeżeli użycie elektronarzędzia w miejscu o dużej wilgotności jest nieuniknione, należy stosować zasilanie zabezpieczone wyłącznikami różnicowoprądowym.** Używanie wyłącznika różnicowoprądowego zmniejsza ryzyko porażenia prądem.

3) Bezpieczeństwo osobiste

a) **Podczas pracy narzędziem należy zachowywać czujność, patrzeć, co się robi i kierować się zdrowym rozsądkiem.** Nie należy używać elektronarzędzia, gdy użytkownik jest zmęczony, pod wpływem narkotyków, alkoholu lub leków. Chwila nieuwagi w czasie posługiwania się elektronarzędziami może spowodować poważne obrażenia.

b) **Należy używać środków ochrony osobistej. Należy zawsze nosić okulary ochronne.** Stosowanie w odpowiednich warunkach sprzętu ochronnego takiego jak maska przeciwpyłowa, obuwie ochronne z podeszwami antypoślizgowymi, kask lub ochronniki słuchu zmniejszy ewentualne obrażenia.

c) **Nie wolno dopuszczać do przypadkowego włączenia. Należy pilnować, aby przed podłączeniem narzędzia do zasilania i/lub baterii akumulatorowej oraz przed podniesieniem i przeniesieniem przełącznik był ustawiony w pozycji „wyłączone”.** Trzymanie palca na przełączniku włączającym w czasie przenoszenia elektronarzędzi lub podłączanie ich do zasilania, gdy przełącznik ustawiony jest w pozycji „włączone”, może doprowadzić do wypadku.

d) **Przed włączeniem elektronarzędzia należy usunąć wszystkie klucze regulacyjne i inne narzędzia.** Klucz zaczepiony o obracającą się część narzędzia elektrycznego może spowodować obrażenia.

e) **Nie należy sięgać za daleko. Zawsze należy dbać o utrzymanie równowagi i pewne podparcie nóg.** W nieprzewidzianych sytuacjach zapewnia to lepszą kontrolę nad narzędziem.

f) **Należy nosić odpowiednią odzież. Nie powinno się nosić luźnych ubrań ani biżuterii. Włosy i odzież należy trzymać w bezpiecznej odległości od poruszających się części.** Luźne ubrania, biżuteria lub długie włosy mogą zaczepić się o poruszające się części.

g) **Jeżeli urządzenia są przystosowane do podłączania do odsysacza pyłu i urządzenia zbierającego, należy dopilnować, aby systemy te były podłączone i właściwie stosowane.** Używanie systemów służących do pochłaniania pyłu może zmniejszyć zagrożenia związane z pyłem.

h) **Nie wolno dopuścić do tego, aby poczucie znajomości narzędzia wynikające z jego częstego używania doprowadziło do lekceważenia i ignorowania zasad bezpieczeństwa.** Jedno lekkomyślne działanie może w ułamku sekundy doprowadzić do ciężkich urazów.

4) Używanie i konserwowanie elektronarzędzi

a) **Elektronarzędzia nie należy forsować. Należy używać narzędzia dostosowanego do wykonywanej pracy.** Odpowiednie elektronarzędzie wykona pracę lepiej i bezpieczniej, gdy pozwoli mu się pracować z prędkością/obrotami do jakich zostało zaprojektowane.

b) **Nie należy używać elektronarzędzia, jeżeli przełącznik nie włącza go lub nie wyłącza.** Każde elektronarzędzie, którego nie da się kontrolować przełącznikiem, jest potencjalnie niebezpieczne i wymaga naprawy.

c) **Przed przystąpieniem do regulacji elektronarzędzia oraz przed wymianą akcesoriów lub odłożeniem narzędzia na miejsce, należy odłączyć je od zasilania i/lub wyjąć akumulator.** Tego typu

zapobiegawcze środki ostrożności zmniejszają ryzyko przypadkowego włączenia się elektronarzędzia.

- d) **Nie używane elektronarzędzia należy przechowywać w miejscu niedostępnym dla dzieci. Osobom, które nie znają narzędzia lub nie zapoznały się z instrukcją nie należy pozwalać go używać. W rękach nieprzeszkolonych użytkowników elektronarzędzia mogą stanowić zagrożenie.**
- e) **Elektronarzędzia i akcesoria należy utrzymywać w dobrym stanie. Należy kontrolować, czy części ruchome nie są odchylone od osi, nie zacinają się i nie są pęknięte lub uszkodzone w inny sposób, który mógłby wpłynąć na działanie narzędzia. W razie uszkodzenia, przed użyciem należy oddać narzędzie do naprawy. Wiele wypadków wynika ze złej konserwacji narzędzi.**
- f) **Narzędzia tnące muszą być dobrze naostrzone i czyste. Odpowiednio utrzymane narzędzia tnące z ostrymi krawędziami tnącymi są mniej narażone na zakleszczanie się i łatwiej jest je kontrolować.**
- g) **Elektronarzędzia, akcesoriów, wiertel, bitów, itp. należy używać zgodnie z niniejszą instrukcją, z uwzględnieniem warunków i rodzaju wykonywanej pracy. Korzystanie z narzędzi niezgodnie z przeznaczeniem może prowadzić do niebezpiecznych sytuacji.**
- h) **Należy dbać o to, aby uchwyty były suche, czyste i niezaplamione olejem lub smarem. Śliskie uchwyty nie pozwalają w bezpieczny sposób kontrolować narzędzia w nieprzewidywanych sytuacjach.**

5) Serwisowanie

- a) **Serwisowanie elektronarzędzia należy powierzyć wykwalifikowanemu technikowi, a do naprawy używać wyłącznie części zamiennych identycznych z oryginalnymi. Zapewni to bezpieczeństwo eksploatacji elektronarzędzia.**

Instrukcje dotyczące bezpieczeństwa używania szlifierek stołowych

- a) **Nie należy używać uszkodzonych akcesoriów. Przed każdym użyciem należy sprawdzić osprzęt taki jak ściernice pod kątem nadłamań i pęknięć oraz obluzowanych lub popękanych drutów. Po dokonaniu oględzin i założeniu osprzętu należy ustawić się poza płaszczyznę obrotów osprzętu oraz tak, aby w tej płaszczyźnie nie znalazły się osoby postronne. Włączyć narzędzie i pozwolić mu przez jedną minutę pracować z maksymalną prędkością bez obciążenia. Podczas takiego testu uszkodzony osprzęt na ogół rozpada się.**
- b) **Prędkość znamionowa akcesoriów musi być co najmniej równa prędkości maksymalnej podanej na elektronarzędziu. Akcesoria obracające się szybciej niż ich prędkość znamionowa mogą się połamać i rozlecieć.**
- c) **Obrabianych elementów nie należy nigdy szlifować bokiem ściernicy. Szlifowanie bokiem może doprowadzić do pęknięcia i rozpadnięcia się ściernicy.**
- d) **Należy używać wyłącznie akcesoriów (tj. ściernic itp.) o oznaczeniu prędkości większym niż prędkość szlifiery bez obciążenia; należy używać wyłącznie ściernic zalecanych przez producenta oraz z oznaczeniem prędkości większym lub równym od prędkości podanej na tabliczce znamionowej narzędzia.**
- e) **Maszynę należy solidnie zamontować w odpowiednim miejscu. W narzędziu znajdują się 4 otwory (9) na śruby mocujące 0,6 mm.**
- f) **Przed pierwszym uruchomieniem szlifiery stołowej należy skontrolować ściernice przez przeprowadzenie próby dźwiękowej. Po lekkim uderzeniu plastikowym młotkiem (lub kawałkiem drewna) nieuszkodzone ściernice dają czysty dźwięk. Jeśli zakładane są nowe ściernice, należy je również wcześniej skontrolować.**
- g) **Aby skompensować zużywanie się ściernicy, należy często regulować osłonę przeciwwiskrową. Odległość między osłoną a ściernicą powinna być możliwie jak najmniejsza i w żadnym wypadku nie może przekraczać 2 mm.**
- h) **W przypadku zużycia ściernicy w stopniu uniemożliwiającym ustawienie odległości maks. 2 mm między wspornikiem obrabianego elementu a osłoną przeciwwiskrową, ściernicę należy wymienić.**
- i) **Należy zawsze używać wyposażenia zabezpieczającego zamocowanego lub dostarczonego wraz z**

elektronarzędziem, w szczególności zaś osłony ściernicy. Osłona ściernicy i inne elementy zabezpieczające należy dobrze zamocować do elektronarzędzia i ustawić w taki sposób, aby zapewnić maksymalny poziom bezpieczeństwa. Elementy zabezpieczające służą do ochrony użytkownika przed odłatkami i odpryskami, a także przed przypadkowym zetknięciem się z ściernicami.

j) Podpórka narzędziowa musi być założona w taki sposób, aby odległość między ściernicą a podpórką wynosiła maksymalnie 2 mm.

k) Ze względu na bezpieczeństwo, ściernice należy przechowywać w suchym miejscu niedostępnym dla dzieci.

2. PRZEZNACZENIE

Urządzenie jest przeznaczone do szlifowania elementów metalowych bez używania wody. Narzędzia można używać do szlifowania narzędzi tnących, płaskich ostrzy, dłut, przecinaków, narzędzi wkręcających, wiertel, itp. Ten produkt nie jest przeznaczony do użytku komercyjnego, nie należy w nim używać tarcz z metalowymi szczotkami

Należy bezwzględnie przestrzegać ogólnie przyjętych przepisów w sprawie zapobiegania wypadkom oraz załączonych instrukcji dotyczących bezpieczeństwa. Należy wykonywać wyłącznie czynności opisane w niniejszej instrukcji. Wszelkie inne zastosowania są niewłaściwe. Producent nie ponosi odpowiedzialności za szkody powstałe w wyniku tego typu użytkowania.

3. OPIS

1. Osłona ściernicy
2. Osłony oczu x2
3. Zestaw do mocowania osłony oczu x4
4. Ściernica
5. Podpórka narzędziowa x2
6. Zestaw do mocowania podpórki narzędziowej x2
7. Przełącznik
8. Podstawa
9. Otwór do zamocowania podstawy
10. Wspornik osłony oczu x2

4. DANE TECHNICZNE

Nr modelu:	120BG2-125
Napięcie znamionowe:	230 V~ 50 Hz
Znamionowa moc wejściowa:	105 W S1; 120 W S2 30 min
Znamionowa prędkość bez obciążenia:	2980 obr./min
Średnica ściernicy:	Ø125 mm x 16 x Ø12,7 mm
Ziarnistość ściernicy gruboziarnistej:	#36
Ziarnistość ściernicy średnioziarnistej:	#60
Ciężar:	4,0 kg

Deklarowane wartości emisji hałasu wg norm EN 62841-1 i EN 62841-3-4

Poziom ważonego ciśnienia akustycznego	LpA: 80,2 dB(A)
Poziom ważonej mocy akustycznej	LwA: 91,2 dB(A)
Niepewność:	k: 3 dB(A)

Nr modelu:	150BG2-150.001
Napięcie znamionowe:	230 V~ 50 Hz
Znamionowa moc wejściowa:	105 W S1; 150 W S2 30 min
Znamionowa prędkość bez obciążenia:	2980 obr./min
Średnica ściernicy:	Ø150 mm x 16 x Ø12,7 mm
Ziarnistość ściernicy gruboziarnistej:	#36
Ziarnistość ściernicy średnioziarnistej:	#60
Ciężar:	5,0 kg

Deklarowane wartości emisji hałasu wg norm EN 62841-1 i EN 62841-3-4

Poziom ważonego ciśnienia akustycznego	LpA: 82,7 dB(A)
Poziom ważonej mocy akustycznej	LwA: 93,7 dB(A)
Niepewność:	k: 3 dB(A)

OSTRZEŻENIE: Noś ochronniki słuchu

- Deklarowana wartość emisji hałasu została zmierzona zgodnie ze standardowymi metodami testowania i może służyć do porównywania różnych narzędzi.
- Deklarowana wartość emisji hałasu może również służyć do wstępnej oceny narażenia na hałas.
- W zależności od sposobu użytkowania, a w szczególności rodzaju obrabianego elementu, emisja hałasu podczas faktycznego użytkowania elektronarzędzia może się różnić od całkowitej wartości deklarowanej.
- Potrzeba stosowania zabezpieczeń w celu ochrony operatora zostaje określona na podstawie szacunkowej oceny ekspozycji w rzeczywistych warunkach użytkowania.
- Noś ochronniki słuchu

OSTRZEŻENIE:

- Maszyna musi być postawiona w miejscu, w którym będzie pewnie stać, np. może być przykręcona śrubami do stołu warsztatowego lub do innego mocnego stojaka.
- Przed włączeniem urządzenia należy prawidłowo zamocować wszystkie osłony i mechanizmy zabezpieczające.
- Ściernica musi się móc swobodnie kręcić.
- Przed przełączeniem przełącznika zasilania (włączone/wyłączone) należy sprawdzić czy ściernica jest prawidłowo zamocowana i czy elementy ruchome maszyny poruszają się bez oporów.
- Przed podłączeniem maszyny do zasilania należy upewnić się, że parametry sieci elektrycznej są takie jak dane na tabliczce znamionowej.
- Należy używać wyłącznie ściernic o średnicy całkowitej i średnicy otworu takich jak podano na etykiecie znamionowej.
-

Indeks obciążenia:

Indeks obciążenia S2 30 min (praca czasowa) oznacza, że silnika można używać w sposób ciągły ze znamionową mocą (120 W lub 150 W) nie dłużej niż przez czas podany na etykiecie ze specyfikacją (czas włączenia 30 minut). Nieprzestrzeganie tego ograniczenia czasowego doprowadzi do przegrzania silnika. Gdy urządzenie będzie wyłączone, silnik ponownie ostygnie do temperatury umożliwiającej włączenie.

5. INSTRUKCJA OBSŁUGI

- > Nie należy używać uszkodzonych lub nieostrych ściernic.
- > Przewodu zasilającego nigdy nie wolno zawieszać na blacie maszyny.
- > Narzędzia należy używać tylko do celów zgodnych z przeznaczeniem.
- > Noś odzież ochronną. Należy nosić pełną maskę ochronną na twarz, okulary ochronne lub gogle ochronne, odpowiednio do rodzaju wykonywanej pracy. W stosownych przypadkach należy zakładać maskę przeciwpyłową, ochronniki słuchu, rękawice ochronne lub specjalne fartuchy zatrzymujące drobinę ścieranego materiału.
- > Należy chronić oczy przed drobinami i odłamkami, które podczas niektórych zastosowań mogłyby zostać wyrzucone w powietrze.
- > Do filtrowania cząsteczek powstających w trakcie pracy musi być używana maska przeciwpyłowa lub oddechowa.
- > Ekspozycja na głośny hałas może doprowadzić do utraty słuchu.
- > Należy zawsze nosić maskę przeciwpyłową i okulary ochronne.
- > Kontakt ze szkodliwymi/toksycznymi pyłami powstającymi podczas szlifowania metalu pokrytego farbą ołowiovą lub wdychanie ich może być niebezpieczne dla użytkownika i osób postronnych.
- > Tego elektronarzędzia nie wolno używać do szlifowania na mokro. Należy go używać tylko do szlifowania na sucho. Chłodziwo może osłabić spoiwo ściernicy i doprowadzić do jej rozpadnięcia się.
- > Ta szlifierka stołowa powinna być używana wyłącznie jako narzędzie stacjonarne. Należy ją przymocować do solidnej i równej powierzchni.
- > Nie należy używać jakichkolwiek akcesoriów, które nie zostały specjalnie zaprojektowane do tego elektronarzędzia lub nie są do niego zalecane przez producenta. Sam fakt, że osprzęt daje się zamontować w elektronarzędziu elektrycznym nie gwarantuje jeszcze bezpieczeństwa użytkownika.
- > Należy używać wyłącznie ściernic, których średnica, grubość i przeznaczenie spełniają wymogi tego elektronarzędzia. Ściernice niewłaściwej wielkości mogą nie być wystarczająco osłonięte lub może je być trudno kontrolować. Używanie nieodpowiednich ściernic może prowadzić do sytuacji niebezpiecznych dla użytkownika lub do uszkodzenia elektronarzędzia.
- > Nigdy nie należy dotykać obracających się ściernic! Po wyłączeniu narzędzia i przed dotknięciem ściernicy, należy upewnić się, że ściernica całkowicie się zatrzymała.

- > Po skontrolowaniu i założeniu ściernicy należy upewnić się, że osoby postronne i sam użytkownik znajdują się w bezpiecznej odległości od miejsca zmontowania narzędzia. Następnie należy włączyć szlifierkę i pozwolić jej pracować z maksymalną prędkością przez jedną minutę. Podczas takiego testu większość uszkodzonych ściernic rozpada się.
- > Osoby postronne muszą znajdować się w bezpiecznej odległości od miejsca pracy. Każda osoba wchodząca do strefy pracy musi nosić indywidualne środki ochrony/odzież ochronną. Od obrabianego elementu mogą odprysnąć drobiny materiału, mogą też pojawić się iskry, co może doprowadzić do urazów nawet poza bezpośrednią strefą pracy.
- > Przewód zasilający należy poprowadzić w bezpiecznej odległości od kręcącej się ściernicy narzędzia. Jeśli użytkownik utraci kontrolę nad narzędziem, przewód zasilający może zostać przecięty lub może się zaplątać, bądź też dłonie lub ręce użytkownika mogą zaczepić o kręcącą się ściernicę narzędzia.
- > Gdy elektronarzędzie nie jest używane, nie należy go pozostawiać włączonego. Odzież użytkownika może zaplątać się o kręcącą się ściernicę narzędzia, w wyniku czego ściernica może dotknąć ciała użytkownika.
- > Otwory wentylacyjne elektronarzędzia należy regularnie czyścić. Wiatrak silnika wciąga pył do wewnątrz obudowy, a znaczne nagromadzenie się opiłków metalu grozi zwarcieniem.
- > Elektronarzędzia nie należy używać w pobliżu materiałów łatwopalnych. Iskry mogłyby doprowadzić do zapalenia się owych materiałów.
- > Nie należy używać jakichkolwiek akcesoriów/ściernic wymagających stosowania płynów chłodzących. Używanie wody lub innych płynów chłodzących może doprowadzić do porażenia prądem.

Tak jak w przypadku wszystkich elektronarzędzi, używanie tego narzędzia wiąże się z pewnymi potencjalnymi zagrożeniami. Dlatego też bardzo ważne jest, aby koniecznie przeczytać, zrozumieć i zastosować wszystkie instrukcje dotyczące bezpieczeństwa. Prosimy ponownie zapoznać się ze szczegółowymi zasadami bezpieczeństwa obowiązującymi na poszczególnych etapach użytkowania. Nieprzestrzeganie tego zalecenia może doprowadzić do poważnych uszkodzeń i/lub urazów, a także może spowodować utratę gwarancji. Przed regulacją lub wymianą ściernicy narzędzie należy odłączyć od zasilania. Należy dopilnować, aby wszystkie zaciski były zatrzasknięte, a śruby i nakrętki dokręcone oraz aby ściernica była w dobrym stanie i prawidłowo zamontowana.

- Przed każdym użyciem należy skontrolować, czy ściernice nie są uszkodzone lub popękane.
- Przed pierwszym uruchomieniem szlifierki stołowej należy skontrolować ściernice przez przeprowadzenie próby dźwiękowej. Po lekkim uderzeniu plastikowym młotkiem (lub kawałkiem drewna) nieuszkodzone ściernice dają czysty dźwięk. Jeśli zakładane są nowe ściernice, należy je również wcześniej skontrolować. Narzędzie należy ustawić w takim miejscu, w którym będzie ono stabilne i bezpieczne.
- Przed włączeniem urządzenia muszą zostać prawidłowo zamocowane wszystkie osłony i mechanizmy zabezpieczające.
- Ściernica musi się móc swobodnie kręcić.
- Przed naciśnięciem przełącznika wł./wył. należy sprawdzić, czy ściernica jest prawidłowo założona. Części ruchome muszą się swobodnie poruszać.
- Przed podłączeniem urządzenia do zasilania należy się upewnić, że parametry sieci elektrycznej są dokładnie takie jak dane na tabliczce znamionowej.
- Narzędzie należy podłączyć do prawidłowo zainstalowanego gniazdka sieciowego z bolcem uziemiającym. Przed jakimikolwiek czynnościami konserwacyjnymi, regulacją lub montażem w urządzeniu należy wyjąć z kontaktu wtyczkę! Wszystkie dostarczone części należy położyć na płaskiej powierzchni. Pogrupować je rodzajami.

Uwaga: Jeśli podzespoły są przykręcone na śrubę, pod nakrętkę należy podłożyć podkładkę. Śruby należy wkręcać od zewnątrz do środka. Nakrętki należy zakładać od środka.

Uwaga: Na etapie wstępnego montażu nakrętki i śruby należy dokręcać tylko na tyle, aby nie spadały. Jeśli nakrętki i śruby zostaną mocno dokręcone przed montażem końcowym, końcowego montażu nie będzie się dało przeprowadzić.

Montaż/Wymiana osłon oczu (Montaż 1)

- W celu zamocowania wspornika osłony oczu (10) na każdym z dwóch gniazd osłony ściernicy (1) należy użyć 4 zestawów mocujących osłony oczu (3) załączonych w komplecie.
- Odległość między ściernicą (4) a wspornikiem osłony oczu (10) można regulować za pomocą szczelin na wsporniku.
- Aby skompensować zużywanie się ściernicy, należy często regulować osłonę przeciwiskrową. Odległość między osłoną a ściernicą powinna być możliwie jak najmniejsza i w żadnym wypadku nie może przekraczać 2 mm.
- Powtórzyć kroki po drugiej stronie.
- Aby zdemontować osłony oczu, należy wykonać czynności odwrotne i w odwrotnej kolejności.

Zakładanie podpórki narzędziowej (Montaż 2)

- Podpórka narzędziowa (5) musi być założona w taki sposób, aby odległość między ściernicą (4) a podpórką wynosiła maks. 2 mm.
- Przed użyciem po obu stronach ściernicy musi być zamocowana podpórka narzędziowa (5). Do zamocowania należy użyć zestawu do mocowania podpórki narzędziowej (6).
- Przytrzymać podpórkę narzędziową (5) na szynie na osłonie ściernicy.
- Przełożyć śrubę z zestawu do mocowania podpórki narzędziowej (6) przez szczelinę w szynie i regulowaną podpórkę narzędziową.
- Założyć podkładkę ząbkowaną i podkładkę na koniec śruby po drugiej stronie.
- Zabezpieczyć śrubę pokrętkiem.
- Powtórzyć kroki po drugiej stronie.

Uwagi: Podpórka narzędzia powinna być zawsze ustawiona w taki sposób, aby płaszczyzna jej powierzchni zawsze tworzyła ze styczną akcesorium kąt większy niż 85°.

6. PRZYGOTOWANIE I UŻYTKOWANIE

Należy zawsze nosić okulary ochronne.

- Należy zawsze nosić ochronniki słuchu.
- Podczas prac powodujących pylenie należy zawsze nosić maskę przeciwpyłową lub maskę na twarz.
- Aby zabezpieczyć długie włosy, należy nosić okrycie głowy.
- W stosownych przypadkach należy nosić odpowiedni sprzęt ochrony osobistej.

OSTRZEŻENIE! Urządzenia nie należy używać zanim nie zostanie ono solidnie przymocowane do stołu warsztatowego.

- Maszyna musi być postawiona w miejscu, w którym będzie pewnie stać, np. może być przykręcona śrubami do stołu warsztatowego lub do innego mocnego stojaka.
- Przed podłączeniem maszyny do zasilania należy upewnić się, że parametry sieci elektrycznej są takie jak dane na tabliczce znamionowej.
- Przed włączeniem urządzenia należy prawidłowo zamocować wszystkie osłony i mechanizmy zabezpieczające.

- Przed przełączeniem przełącznika należy sprawdzić czy ściernica jest prawidłowo zamocowana i czy elementy ruchome maszyny poruszają się bez oporów.
- Przed użyciem należy pozwolić, aby ściernica rozprędziła się do swojej maksymalnej prędkości.

Mocowanie szlifierki stołowej (Przygotowanie 1)

- Maszynę należy solidnie zamontować w odpowiednim miejscu. W celu przytwierdzenia narzędzia do solidnej i nieruchomej podstawy, np. stołu warsztatowego lub stojaka na maszynę, w narzędziu znajdują się 4 otwory (9) na śruby mocujące 0,6 mm.
- Należy dopilnować, aby w odległości do ok. 100–150 cm od punktu zamocowania narzędzia dostępny był kontakt elektryczny.
- Narzędzie musi być łatwo dostępne z przodu.

Podłączenie do zasilania

Podłączenie do zasilania, okablowanie, bezpieczniki, rodzaj gniazda i wymagania dotyczące uziemienia.

- Napięcie zasilania wynosi 230 V ~ 50 Hz. Wtyczkę należy włożyć do odpowiedniego kontaktu.
- Podłączyć wtyczkę do odpowiedniego kontaktu.
- Wtyczkę należy włożyć do odpowiedniego kontaktu.

OSTRZEŻENIE!

Sprawdź napięcie! Napięcie musi być takie jak podano na tabliczce znamionowej!

Włączanie i wyłączanie

- > Aby włączyć maszynę, należy przestawić przełącznik (7) w pozycję „I”.
- > Aby wyłączyć maszynę, należy przestawić przełącznik (7) w pozycję „0”.

Tarcze polerskie (Użytkowanie 1)

Przed użyciem należy zamocować szlifierkę do poziomej, stabilnej powierzchni. Ustawienie szlifierki w stronę przedniej krawędzi stołu warsztatowego ułatwi szlifowanie długich narzędzi. W miarę możliwości należy zostawić miejsce po lewej stronie narzędzia, aby umożliwić łatwy dostęp do ściernicy. Alternatywnie, można przymocować szlifierkę do kawałka sklejki, który można następnie przybić do stołu warsztatowego lub innego w najwygodniejszej pozycji. Przed użyciem ściernicy do szlifowania na sucho należy dopilnować, aby osłona przeciwiskrowa (za osłoną oczu) była ustawiona możliwie jak najbliżej powierzchni tarczy oraz aby osłona oczu znajdowała się w takiej pozycji, która będzie zapobiegała wyrzucaniu iskier do góry. Podczas używania maszyny zasadne jest noszenie okularów ochronnych.

Ściernicy do szlifowania na sucho można używać do szlifowania profili lub praktycznie dowolnych narzędzi tnących: płaskich ostrzy, dłut, przecinaków, narzędzi wkręcających, wiertel, itp. Tlenek aluminium będzie szlifował równo i bez powodowania niepotrzebnego nagrzewania się czubka narzędzia. Jednakże, należy pilnować, aby nie szlifować narzędzia zbyt mocno lub zbyt długo, gdyż grozi to przegrzaniem.

- Nie należy używać uszkodzonych akcesoriów. Przed każdym użyciem należy sprawdzić osprzęt taki jak ściernice pod kątem nadłamań i pęknięć oraz obluzowanych lub popękanych drutów.
- Obrabiany element należy trzymać obiema rękoma i podpierać na wsporniku elementu.
- Obrabiany element należy dociskać do ściernicy z odpowiednią siłą.

7. CZYSZCZENIE I KONSERWACJA

OSTRZEŻENIE! Przed przystąpieniem do kontroli, czynności konserwacyjnych i czyszczenia, należy zawsze wyłączyć urządzenie, odłączyć je od zasilania i pozwolić, aby ostygło!

OSTRZEŻENIE! Naprawy i czynności konserwacyjne należy wykonywać wyłącznie zgodnie z zaleceniami niniejszej instrukcji! Wszelkie inne prace muszą zostać wykonane przez wykwalifikowanego specjalistę!

1. Należy dbać o czystość urządzenia. Po każdym użyciu i przed schowaniem urządzenia należy usunąć wszystkie zabrudzenia.
2. Regularne i gruntowne czyszczenie nie tylko zapewnia bezpieczeństwo, lecz także przedłuża czas eksploatacji urządzenia.
3. Przed każdym użyciem urządzenie należy skontrolować pod kątem zużytych lub uszkodzonych części. Nie należy używać urządzenia, jeżeli stwierdzone zostaną jakiegokolwiek zużyte lub uszkodzone części.
4. Urządzenie należy czyścić suchą szmatką. W miejscach trudno dostępnych można używać szczoteczki. Podczas czyszczenia części plastikowych należy unikać używania rozpuszczalników. Pod wpływem kontaktu z różnymi rozpuszczalnikami dostępnymi w handlu większość elementów plastikowych może ulec uszkodzeniu.
5. Należy skontrolować, czy jakiegokolwiek części nie są zużyte lub uszkodzone. Przed ponownym użyciem i odpowiednio do potrzeb, należy wymienić zużyte części lub skontaktować się z autoryzowanym serwisem w celu dokonania naprawy.
6. Wszystkie łożyska w narzędziu zostały nasmarowane wystarczającą ilością wysokiej jakości smaru i w normalnych warunkach użytkowania nie wymagają smarowania przez cały okres używania narzędzia.

Wymiana ściernicy (Konserwacja 1)

W przypadku zużycia ściernicy w stopniu uniemożliwiającym ustawienie odległości maks. 2 mm między wspornikiem obrabianego elementu a osłoną przeciwiskrową oraz jeśli ściernica jest uszkodzona lub głęboko porysowana, ściernicę należy wymienić.

Aby założyć nową ściernicę lub dokonać wymiany, należy wykonać następujące kroki:

- Wyłączyć urządzenie i wyjąć wtyczkę z kontaktu.
- Odkręcić śruby (4c) na osłonie ściernicy (1) i zdjąć osłonę ściernicy (1).
- Zdjąć nakrętkę (4b) z wrzeciona: użyć klucza (do dokupienia osobno). Nakrętka na prawym wrzecionie ma gwint prawy, nakrętka na lewym wrzecionie ma gwint lewy.
- Zdjąć z wrzeciona kołnierz zewnętrzny (4a).
- Założyć nową ściernicę na wrzeciono. Po zamocowaniu obrócić ściernicę ręką w celu sprawdzenia, czy kręci się bez oporów i nie dotyka żadnych powierzchni.
- Założyć z powrotem kołnierz, nakrętkę i pokrywę zewnętrzną.
- Włączyć maszynę i pozwolić ściernicy przez kilka minut pracować bez obciążenia w celu sprawdzenia, czy ściernica nie jest pęknięta.

Wymiana przewodu zasilającego

Jeśli konieczna jest wymiana przewodu zasilającego, musi to zrobić producent lub jego przedstawiciel, aby uniknąć zagrożenia bezpieczeństwa

Transport

1. Przed regulacją, serwisowaniem i konserwacją należy wyjąć wtyczkę z kontaktu.
2. Urządzenie należy wyczyścić tak jak opisano powyżej.
3. Urządzenie i jego akcesoria należy przechowywać w suchym miejscu zabezpieczonym przed przymrozkami.
4. Urządzenie należy zawsze przechowywać w miejscu niedostępnym dla dzieci. Idealna temperatura przechowywania wynosi od 10 do 30°C.
5. Do przechowywania zaleca się używanie oryginalnego opakowania; ewentualnie, w celu zabezpieczenia przed kurzem, urządzenie można przykryć odpowiednio dużym kawałkiem materiału.

8. UTYLIZACJA I RECYKLING



OSTROŻNIE! Ten produkt oznakowano symbolem usuwania zużytego sprzętu elektrycznego i elektronicznego. Oznacza to, że produktu nie należy wyrzucać razem ze zwykłymi odpadami gospodarstw domowych, lecz należy go oddać w ramach systemu zbiórki spełniającego wymagania europejskiej dyrektywy w sprawie zużytego sprzętu elektrycznego i elektronicznego (WEEE). W celu uzyskania informacji na temat recyklingu należy się skontaktować z dystrybutorem lub władzami lokalnymi. Następnie, aby ograniczyć wpływ na środowisko, produkt zostanie poddany recyklingowi lub demontażowi. Ze względu na zawartość niebezpiecznych substancji, sprzęt elektryczny i elektroniczny może być niebezpieczny dla środowiska i zdrowia człowieka.



Utylizacja opakowania

Opakowanie składa się z kartonu i odpowiednio oznakowanych elementów plastikowych, które można poddać recyklingowi. Materiały te należy oddać do recyklingu.

9. GWARANCJA

1. Produkty zostały zaprojektowane zgodnie z najwyższymi normami jakości przewidzianymi dla narzędzi dla majsterkowiczów. I oferujemy na nią 24-miesięczną gwarancję. Gwarancja obejmuje wszystkie ewentualne wady materiałowe i produkcyjne. Dalsze roszczenia jakiegokolwiek natury, bezpośrednie lub pośrednie, w odniesieniu do osób i/lub materiałów, nie są możliwe.
2. W razie wystąpienia problemu lub usterki należy zawsze najpierw skonsultować się ze swoim sprzedawcą. W większości przypadków sprzedawca będzie w stanie rozwiązać problem lub naprawić usterkę.
3. Naprawy lub wymiana części nie powodują przedłużenia pierwotnego okresu gwarancyjnego.
4. Gwarancja nie obejmuje usterek powstałych w wyniku niewłaściwego użytkowania lub zwykłego zużycia. Dotyczy to m.in. przełączników, wyłączników obwodu zabezpieczającego i silnika (w przypadku zużycia).
5. Roszczenie gwarancyjne może być rozpatrzone tylko pod następującymi warunkami:
 - Dostarczenie, w postaci paragonu kasowego, dowodu poświadczającego datę zakupu.
 - W urządzeniu nie były wykonywane przez strony trzecie jakiegokolwiek naprawy i/lub wymiany.
 - Urządzenie nie było niewłaściwie użytkowane (przeciążanie, zakładanie akcesoriów niezatwierdzonych przez producenta).

- Brak uszkodzeń spowodowanych czynnikami lub przedmiotami zewnętrznymi, np. piaskiem lub kamieniami.
 - Brak uszkodzeń spowodowanych nieprzestrzeganiem instrukcji bezpieczeństwa i instrukcji użytkowania.
6. Warunki gwarancji obowiązują łącznie z naszymi warunkami sprzedaży i dostawy.
 7. Uszkodzone narzędzia zwracane za pośrednictwem sprzedawcy zostaną odebrane pod warunkiem ich odpowiedniego zapakowania. Jeżeli klient wysyła uszkodzone towary bezpośrednio do producenta, producent rozpatrzy roszczenie tylko w przypadku opłacenia kosztów przesyłki przez klienta.
 8. Produkty, których opakowanie będzie niewłaściwe lub w złym stanie nie zostaną przyjęte.

10. ROZWIĄZYWANIE PROBLEMÓW

Podejrzewane usterki są często spowodowane problemami, które użytkownik jest w stanie usunąć samodzielnie. Prosimy więc skontrolować wyrób według niniejszej części. W większości przypadków problem da się szybko usunąć.

Problem	Możliwa przyczyna	Rozwiązanie
1. Urządzenie nie włącza się	1.1 Urządzenie nie jest podłączone do zasilania 1.2 Uszkodzony przewód zasilający lub uszkodzona wtyczka 1.3 Inna usterka elektryczna urządzenia	1.1. Podłączyć do zasilania 1.2. Oddać do sprawdzenia specjalście elektrykowi. 1.3. Oddać do sprawdzenia specjalście elektrykowi
2. Urządzenie nie osiąga swojej pełnej mocy	2.1 Przedłużacz nie nadający się do używania z tym urządzeniem 2.2 Zbyt niskie napięcie źródła zasilania (np. generatora)	2.1. Użyć przedłużacza odpowiedniego typu 2.2. Podłączyć urządzenie do innego źródła zasilania
3. Niezadowolające efekty	3.1 Końcówka typu nieodpowiedniego do obrabianego materiału	3.1. Używać końcówki odpowiedniego typu

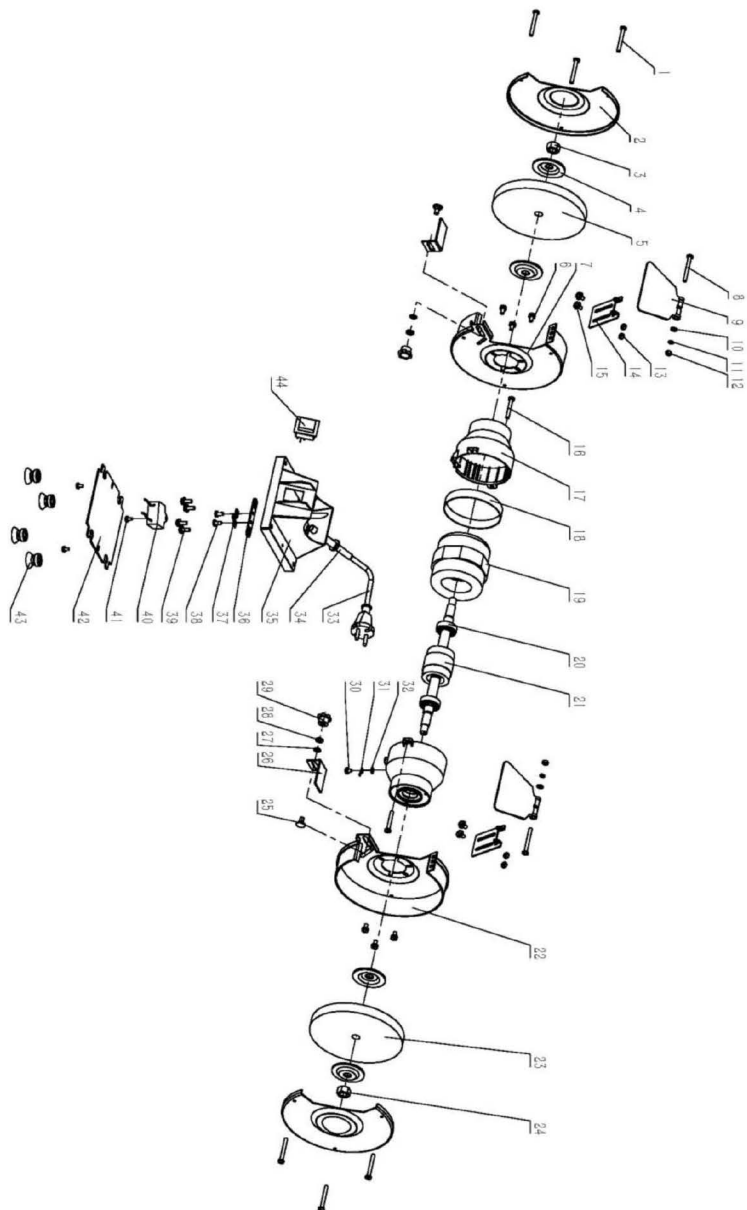

120BG2-125& 150BG2-150.001

Nr	Opis	Ilość	Nr	Opis	Ilość
1	Śruba z łbem krzyżowym	6	23	Nakrętka	1
2	Ośłona ściernicy	2	24	Ośłona ściernicy	1
3	Nakrętka	1	25	Śruba	2
4	Kołnierz	4	26	Podpórka narzędziowa	2
5	Ściernica	1	27	Zewnętrzna podkładka ząbkowana	2
6	Śruba z łbem krzyżowym z podkładką płaską i sprężynującą	6	28	Podkładka płaska	2
7	Wewnętrzna osłona ściernicy lewa	1	29	Pokrętło	2
8	Śruba z łbem krzyżowym	2	30	Śruba z łbem krzyżowym z podkładką	1
9	Ośłona oczu	2	31	Uziemienie – bolec połączeniowy	1
10	Podkładka płaska	2	32	Wewnętrzna podkładka ząbkowana	1
11	Podkładka sprężynująca	2	33	Przewód zasilający	1
12	Nakrętka	2	34	Ośłona na przewód zasilający	1
13	Nakrętka	4	35	Podstawa	1
14	Wspornik osłony oczu	2	36	Płytkę dociskającą przewód	1
15	Śruba z łbem krzyżowym z podkładką płaską i sprężynującą	2	37	Wspornik przewodu	1
16	Śruba z łbem krzyżowym z podkładką	2	38	Śruba z łbem krzyżowym	2
17	Nakładka końcowa	2	39	Śruba z łbem krzyżowym z podkładką płaską i sprężynującą	4
18	Pierścień środkowy	1	40	Kondensator	1
19	Stojan	1	41	Śruba z łbem krzyżowym z podkładką	3
20	Łożysko	2	42	Płyta podstawy	1
21	Wirnik	1	43	Stopki gumowe	4
22	Wewnętrzna osłona ściernicy prawa	1	44	Przełącznik	1

11. DEKLARACJA ZGODNOŚCI WE

Firma

ADEO Services

135 Rue Sadi Carnot – CS 00001

59790 RONCHIN – France/Franca

Deklaruje, że produkt wyszczególniony poniżej:

SZLIFIERKA STOŁOWA

Model: **120BG2-125 & 150BG2-150.001**

spełnia wymagania określone w następujących dyrektywach Rady:

Dyrektywa maszynowa 2006/42/WE

Dyrektywa w sprawie kompatybilności elektromagnetycznej (EMC) 2014/30/UE

Dyrektywa w sprawie ROHS (UE) 2015/863 zmieniająca do Dyrektywy 2011/65/UE

oraz w następujących normach:

EN 62841-1:2015

EN 62841-3-4:2016/A11:2017

EN 55014-1:2017

EN 55014-1:2006/A2:2011

EN 55014-2:2015

EN 55014-2:1997/A2:2008

EN 61000-3-2:2014

EN 61000-3-3:2013

EN 62321-1:2013

EN 62321-2:2014

EN 62321-3-1:2014

EN 62321-4:2014

EN 62321-5:2014

EN 62321-6:2015

EN 62321-7-1:2015

EN 62321-7-2:2017

EN 62321-8:2017

Nr seryjny: Patrz okładka tylna

Ostatnie 2 cyfry roku zastosowanego oznaczenia CE: 21



Eric LEMOINE

Międzynarodowy lider jakości projektu

ADEO Services 135 Rue Sadi Carnot - CS 00001 59790 RONCHIN - France

Podpisano w Ronchin 30/01/2021

СИМВОЛИ

У цьому посібнику та/або на інструменті можуть використовуватись такі символи:

	ПОПЕРЕДЖЕННЯ! З метою зменшення ризику отримання травм користувач повинен прочитати інструкцію з експлуатації.
	Відповідно до основних застосовних стандартів з техніки безпеки Європейських директив.
	Вказує на небезпеку травмування, втрати життя, пошкодження інструмента у випадку недотримання інструкцій цього посібника.
	Завжди надягайте захисні окуляри.
	Завжди надягайте респіратор.
	Надягайте засоби захисту органів слуху.
	Цей виріб підлягає вторинному переробленню. Якщо він більше не придатний для використання, віднесіть його в пункт збирання відходів.
	Єдиний знак обігу продукції на ринку країн-членів Митного союзу.
	Українське маркування відповідності.

ЗМІСТ

1. ЗАГАЛЬНІ ПОПЕРЕДЖЕННЯ ЩОДО ТЕХНІКИ БЕЗПЕКИ РОБОТИ З ЕЛЕКТРОІНСТРУМЕНТАМИ
2. ВИКОРИСТАННЯ ЗА ПРИЗНАЧЕННЯМ
3. ОПИС
4. ТЕХНІЧНІ ДАНІ
5. ІНСТРУКЦІЯ З ЕКСПЛУАТАЦІЇ
6. ВИКОРИСТАННЯ
7. ЧИЩЕННЯ ТА ДОГЛЯД
8. УТИЛІЗАЦІЯ ТА ПЕРЕРОБЛЕННЯ
9. ГАРАНТІЯ
10. ВИЯВЛЕННЯ ТА УСУНЕННЯ НЕСПРАВНОСТЕЙ
11. ДЕКЛАРАЦІЯ ПРО ВІДПОВІДНІСТЬ СТАНДАРТАМ ЄС

1. ЗАГАЛЬНІ ПОПЕРЕДЖЕННЯ ЩОДО ТЕХНІКИ БЕЗПЕКИ РОБОТИ З ЕЛЕКТРОІНСТРУМЕНТАМИ



ПОПЕРЕДЖЕННЯ! Прочитайте всі попередження про безпеку, інструкції, ознайомтеся з ілюстраціями та технічними характеристиками, які додаються до електроінструмента. Недотримання наведених нижче інструкцій може призвести до ураження електричним струмом, пожежі та/або серйозних травм.

Зберігайте всі попередження та інструкції для подальшого використання.

Термін "електроінструмент" у попередженнях стосується електричного інструмента, що працює від електромережі (через шнур).

1) Безпека робочої зони

а) **Робоча зона має бути чистою та добре освітленою.** Неприбрана або погано освітлена робоча зона може стати причиною нещасних випадків.

б) **Не працюйте з електроінструментом у вибухонебезпечному середовищі, наприклад, у присутності легкозаймистих рідин, газів або пилу.** Під час роботи електроінструменти утворюють іскри, які можуть призвести до займання пилу або випарів.

в) **Не допускайте близько дітей і сторонніх під час роботи з електроінструментом.** Це може відволікати вас і призвести до втрати контролю.

2) Електробезпека

а) **Штепсельні вилки електроінструмента мають підходити до розеток.** Заборонено модифікувати штепсельну вилку будь-яким чином. Не використовуйте жодні перехідники для роботи із заземленими електроінструментами. Використання оригінальної штепсельної вилки та належної розетки зменшує ризик ураження електричним струмом.

б) **Уникайте контакту частин тіла із заземленими поверхнями, такими як труби, радіатори, плити та холодильники.** У разі заземлення тіла збільшується ризик ураження електричним струмом.

- в) **Не залишайте електроінструмент під дощем або в умовах підвищеної вологості.** *Вода, що потрапила в електроінструмент, підвищує ризик ураження електричним струмом.*
- г) **Не використовуйте шнур живлення з порушенням норм експлуатації. Ніколи не використовуйте шнур живлення для перенесення, перетягування електроінструмента або виймання вилки з розетки. Захищайте шнур живлення від дії тепла, олії, гострих кутів або рухомих частин.** *Пошкоджені або заплутані шнури живлення збільшують ризик ураження електричним струмом.*
- д) **При роботі електроінструмента на відкритому повітрі використовуйте подовжувач, для цього призначений.** *Використання подовжувача, призначеного для зовнішніх робіт, зменшує ризик ураження електричним струмом.*
- е) **Якщо неможливо уникнути використання електроінструмента у вологому приміщенні, використовуйте пристрій захисного відключення (ПЗВ).** *Використання ПЗВ зменшує ризик ураження електричним струмом.*

3) Індивідуальна техніка безпеки

- а) **Під час роботи з електроінструментом будьте уважні, стежте за своїми діями та мисліть розсудливо. Не працюйте з електроінструментом, якщо ви втомлені, перебуваєте під дією наркотичних речовин, алкоголю або ліків.** *Навіть миттєва неуважність під час роботи з електроінструментом може призвести до важкої травми.*
- б) **Користуйтеся засобами індивідуального захисту. Завжди надягайте захисні окуляри.** *Використання у відповідних умовах таких захисних засобів як протипиловий респіратор, нековзне захисне взуття, шолом-каска та навушники допоможе зменшити ризик травмування.*
- в) **Уникайте випадкового запуску інструмента. Перш ніж підключати електроінструмент до мережі живлення або акумулятора, брати або переносити його, перевірте, чи встановлено перемикач у положення «вимкнено».** *Якщо переносити електроінструмент, тримаючи палець на перемикачі живлення, або підключати його до джерела живлення, коли перемикач живлення перебуває в положенні «увімкнено», це може призвести до травмування.*
- г) **Перш ніж увімкнути електроінструмент приберіть всі регульовальні клинці та гайкові ключі.** *Якщо залишити такий ключ на рухомій частині електроінструмента, це може призвести до травмування.*
- д) **Не дотягуйтеся з інструментом в руках. Завжди зберігайте стійке положення тіла та тримайте рівновагу.** *Це дає змогу краще керувати електроінструментом у разі виникнення непередбачуваних ситуацій.*
- е) **Надягайте відповідний одяг. Не надягайте вільний одяг або прикраси. Ваші волосся та одяг мають знаходитись на безпечній відстані від рухомих частин.** *Вільний одяг, прикраси або довге волосся можуть потрапити в рухомі частини інструмента.*
- є) **У разі наявності пристроїв для підключення системи відведення та збирання пилу, їх слід обов'язково встановити та використовувати за призначенням.** *Використання пристрою для збирання пилу може зменшити небезпеку, пов'язану з пилом.*
- ж) **Не втрачайте уважності через часте використання інструмента. Це не дозволить вам розслабитися та проігнорувати принципи техніки безпеки.** *Необережні дії можуть миттєво призвести до серйозних травм.*

4) Використання та догляд за електроінструментом

- а) **Не перевантажуйте електроінструмент. Використовуйте належний електроінструмент відповідно до потреби.** *Правильно підібраний електроінструмент допоможе краще та безпечніше зробити роботу зі швидкістю, яка для нього передбачена.*
- б) **Не використовуйте електроінструмент, якщо перемикач не вмикає або не вимикає його.** *Усі електроінструменти, якими неможливо керувати за допомогою перемикача, становлять небезпеку та потребують ремонту.*
- в) **Вийміть вилку з розетки та/або акумулятор з інструмента, якщо він знімний, перед тим як**

змінювати будь-які налагоджування, замінити комплектувальні частини або перед зберіганням інструмента. Такі запобіжні заходи безпеки зменшують ризик випадкового запуску електроінструмента.

г) Зберігайте інструменти, що не використовуються, подалі від дітей і не дозволяйте особам, які не мають досвіду роботи з такими інструментами або не знайомі з цими інструкціями, користуватись електроінструментом. Електроінструменти становлять небезпеку в руках недосвідчених користувачів.

д) Електроінструмент та приладдя потребують догляду. Перевіряйте його на предмет зміщення або затискування рухомих частин, зламаних частин та будь-яких інших умов, які можуть вплинути на роботу інструмента. У разі пошкодження електроінструмент слід здати в ремонт, перш ніж користуватися ним. Часто нещасні випадки трапляються внаслідок неналежного технічного обслуговування електроінструментів.

е) Тримайте різальні інструменти гострими та чистими. Належним чином доглянути різальні інструменти з гострими ріжучими краями рідше блокуються та ними легше керувати.

є) Користуйтеся електроінструментом, приладдям і насадками для інструмента згідно з цією інструкцією, зважаючи на робочі умови та роботу, яку слід виконати. Використання електроінструмента не за призначенням може стати причиною виникнення небезпечних ситуацій.

ж) Ручки інструмента та поверхні захоплення мають бути завжди сухими, чистими, без жиру та бруду.

Слизькі ручки та поверхні захоплення не забезпечують безпечне поводження та контроль інструмента в несподіваних ситуаціях.

5) Обслуговування

а) Віддавайте свій електроінструмент в ремонт кваліфікованому фахівцеві та використовуйте тільки оригінальні запасні частини. Це забезпечить надійну роботу інструмента.

Інструкції з техніки безпеки для заточувальних верстатів

а) Не користуйтеся пошкодженим приладдям. Щоразу перед використанням перевіряйте приладдя, наприклад, абразивні круги – чи немає відколів і тріщин, дротяні щітки на наявність нещільних або потрісканих дротів. Оглянувши та встановивши приладдя, увімкніть на хвилину електроінструмент на холостому ходу, при цьому в площині обертання приладдя не повинні стояти люди. Зазвичай пошкоджене приладдя ламається під час такої перевірки.

б) Номінальна швидкість приладдя має принаймні дорівнювати максимальній швидкості, що вказана на електроінструменті. Приладдя, яке працює швидше порівняно з номінальним значенням, може зламатися і розлетітися в різні боки.

в) Ніколи не заточуйте з боків гострильного круга. Заточування на бічній поверхні може призвести до того, що круг може зламатися та відлетіти у бік.

г) Використовуйте тільки приладдя (наприклад, гострильні круги тощо), індекс швидкості яких вище ніж швидкість неробочого ходу верстата, використовуйте тільки гострильні круги рекомендовані виробником, які мають маркування швидкості, що еквівалентна або вища за швидкість обертання на фірмовій таблиці інструмента.

д) Верстат слід надійно скласти на відповідному місці. Доступно чотири отвори (9) для кріплення гвинтами Ø 6 мм на стійкій та міцній основі.

е) Перш ніж вперше запускати заточувальний верстат, перевірте гострильні круги за допомогою звукового тесту. Бездоганні гострильні круги видаватимуть чистий звук при обережному ударі пластиковим молотком (або шматочком деревини). Якщо нові гострильні круги встановлені, перевірте їх також попередньо.

є) Регулярно регулюйте іскрогасник, щоб компенсувати зношення круга, зберігайте відстань між іскрогасником та кругом якомога менше і в жодному разі не більше ніж 2 мм.

ж) Заміняйте гострильний круг, якщо він зношений, а також якщо більш неможливо встановлювати відстань в 2 мм між кріпленням деталі та іскрогасником.

з) Завжди використовуйте захисні пристрої та щиток круга, що вже встановлені або постачаються разом з цим електроінструментом. Щиток круга та захисні пристрої повинні бути надійно закріплені на

електроінструменті та встановлені так, щоб досягти максимального рівня безпеки. Захисні пристрої існують для захисту користувача від відламаних шматків та випадкового контакту з гострими кутами.

i) Підручник слід скласти таким чином, щоб проміжок між гострим кутом та підручником був макс. 2 мм.

ii) Для безпечної експлуатації та обслуговування зберігайте абразивні диски у сухому та недоступному для дітей місці.

2. ВИКОРИСТАННЯ ЗА ПРИЗНАЧЕННЯМ

Виріб призначений для заточування металевих інструментів без використання води. Цей інструмент використовується для заточування різальних інструментів: лез рубанків, стамесок, доліт, токарних інструментів, свердел тощо. Цей виріб не призначений для комерційного використання та не використовується для металевих кругів з щітками.

Слід дотримуватися загально визначених правил запобігання аварій та доданих інструкцій з техніки безпеки. Виконуйте тільки ту роботу, що описана в цих інструкціях з використання. Будь-яке інше використання не допускається. Виробник не несе відповідальності за пошкодження внаслідок такого використання.

3. ОПИС

1. Захисний щиток гострого кута
2. Козирки для захисту очей x 2
3. Комплекти для монтажу козирків для захисту очей x 4
4. Гострий диск
5. Підручник x 2
6. Комплекти для монтажу підручників x 2
7. Перемикач
8. Основа
9. Отвір для кріплення основи
10. Кронштейни козирків для захисту очей x 2

4. ТЕХНІЧНІ ДАНІ

Модель №:	120BG2-125
Номинальна напруга:	230 В~, 50 Гц
Номинальна споживана потужність:	105 Вт S1; 120 Вт S2 30 хв.
Номинальна швидкість холостого ходу:	2980/хв.
Розміри гострильного круга:	Ø 125 мм x 16 x Ø 12,7 мм
Груба зернистість круга:	#36
Середня зернистість круга:	#60
Маса:	4,0 кг

Декларація рівня шуму відповідно до EN 62841-1 та EN 62841-3-4

Вимірний рівень звукового тиску	LpA: 80,2 дБ(A)
Вимірний рівень звукової потужності	LwA: 91,2 дБ(A)
Похибка:	k: 3 дБ(A)

Модель №:	150BG2-150.001
Номинальна напруга:	230 В~, 50 Гц
Номинальна споживана потужність:	105 Вт S1; 150 Вт S2 30 хв.
Номинальна швидкість холостого ходу:	2980/хв.
Розміри гострильного круга:	Ø 150 мм x 16 x Ø 12,7 мм
Груба зернистість круга:	#36
Середня зернистість круга:	#60
Маса:	5,0 кг

Декларація рівня шуму відповідно до EN 62841-1 та EN 62841-3-4

Вимірний рівень звукового тиску	LpA: 82,7 дБ(A)
Вимірний рівень звукової потужності	LwA: 93,7 дБ(A)
Похибка:	k: 3 дБ(A)

ПОПЕРЕДЖЕННЯ: Надягайте засоби захисту органів слуху

- вказане значення емісії шуму було виміряно відповідно до стандартного методу випробувань і може використовуватись для порівняння одного інструмента з іншим;
- вказане значення емісії шуму можна також використовувати для попередньої оцінки дії;
- значення емісії шуму під час фактичного використання електроінструмента може відрізнятись від вказаного значення залежно від того, як використовується інструмент, особливо від того, яка робота виконується;
- потрібно визначити заходи безпеки для захисту користувача на основі оцінки піддавання небезпеці у фактичних умовах використання;
- використання засобів захисту органів слуху.

ПОПЕРЕДЖЕННЯ:

- Інструмент має бути встановлений там, де він може міцно стояти, наприклад, на робочому верстаті або його слід прикрутити до міцної стійки.
- Перед запуском інструмента слід правильно встановити всі захисні щитки та пристрої безпеки.
- Гострильний круг має обертатися вільно.
- Перед натисканням перемикача On/Off переконайтеся, що гострильний круг встановлено правильно, а рухомі частини рухаються вільно.
- Перевірте, щоб напруга на фірмовій табличці збігалася з напругою вашої мережі, перш ніж підключити інструмент до джерела живлення.
- Використовуйте гострильний круг з діаметром, який відповідає маркуванню на фірмовій табличці та інформації про діаметр отвору гострильного круга.

Коефіцієнт навантаження:

Коефіцієнт навантаження S2 30 хв. (періодичний режим роботи) означає, що ви можете експлуатувати мотор безперервно на його номінальному рівні потужності (120 Вт або 150 Вт) не довше, ніж передбачено на етикетці технічних характеристик (30 хв. в режимі «увімкнено»). У разі недотримання цього обмеження мотор буде перегріватися. Під час вимкнення мотор знову охолоне до своєї початкової температури.

5. ІНСТРУКЦІЯ З ЕКСПЛУАТАЦІЇ

- > Не використовуйте пошкоджені або деформовані круги.
 - > Ніколи не протягуйте шнур живлення над заточувальним верстатом.
 - > Інструмент повинен використовуватись тільки за призначенням.
 - > Надягайте захисний спецодяг. Надягайте повний захист обличчя, захист очей або захисні окуляри відповідно до роботи, яку слід виконати. Де доречно, надягайте протипилову маску, засоби захисту органів слуху, захисні рукавиці або спеціальні фартухи, які будуть захищати вас від часток матеріалу, що оброблюється.
 - > Захистіть очі від сторонніх предметів, що відлітають під час певних робіт.
 - > Для фільтрування часток, що утворюються під час роботи, слід надягати протипилові маски або респіратори.
 - > Втрата слуху може бути спричинена впливом шуму високої інтенсивності.
 - > Завжди надягайте протипилову маску та захисні окуляри.
 - > Контакт або вдихання шкідливого / токсичного пилу, що утворюється під час заточування металевих інструментів, на яких є свинцева фарба, може бути небезпечним для користувача та людей навколо.
 - > Цей електроінструмент забороняється використовувати для вологого заточування. Використовувати лише для робіт з сухим заточуванням. Охолоджувальна рідина може міцність зчеплення круга та призвести до його виходу з ладу.
 - > Цей заточувальний верстат слід використовувати тільки у стаціонарному положенні. Закріпіть його на міцній, рівній поверхні.
 - > Не використовуйте приладдя, що не було спеціально розроблене та рекомендоване виробником цього електроінструмента. Той факт, що приладдя можна встановити на ваш електроінструмент, не гарантує, що його можна використовувати безпечно.
 - > Використовуйте лише ті гострильні круги, діаметр, товщина та призначення яких відповідають вимогам цього електроінструмента.
- Гострильні круги неправильного розміру можуть бути недостатньо захищені щитками або їх важко контролювати. Використання непридатних гострильних кругів може призвести до небезпеки користувача або пошкодження електроінструмента.
- > Ніколи не торкайтеся гострильного круга, що обертається! Перед тим як торкнутися гострильного круга,

переконайтеся що він повністю зупинився після вимкнення інструмента.

> Після перевірки приладдя та його встановлення переконайтеся, що ви та люди навколо стоїте якомога далі від приладдя, що обертається.

Дайте інструменту попрацювати на максимальній швидкості протягом хвилини. Більшість пошкодженого приладдя ламається в цей період випробування.

> Тримайте сторонніх на безпечній відстані від робочої зони. Усі, хто заходить в робочу зону, повинні надягати засоби індивідуального захисту. Частки можуть відколотися від заготовки або можуть відлітати іскри, що може призвести до травм за межами робочої зони.

> Розташуйте шнур живлення якомога далі від приладдя, що обертається. Якщо ви втратите контроль над інструментом, шнур живлення може відірватися та заплутатися, а ваші руки можуть потрапити в зону приладдя, що обертається.

> Не залишайте працювати електроінструмент, коли ви не використовуєте його. Ваш одяг може заплутатися, коли торкнеться приладдя, що обертається, що призведе до проникнення приладдя у ваше тіло.

> Регулярно очищайте вентиляційні отвори електроінструмента. Вентилятор мотора втягуєпил у корпус, а надмірне накопичення металевого пилу може призвести до ураження електричним струмом.

> Не працюйте з електроінструментом поблизу від легкозаймистих матеріалів. Іскри можуть запалити ці матеріали.

> Не використовуйте приладдя, яке потребує рідких охолоджувачів. Використання води або інших рідких охолоджувачів може призвести до ураження електричним струмом.

Як і для всіх інших електроінструментів, при використанні заточувального верстата існують потенційні небезпеки. Тому життєво важливо прочитати, зрозуміти та дотримуватись інструкцій з техніки безпеки. Ознайомтеся ще раз з конкретними правилами техніки безпеки для кожного кроку подальшої експлуатації. Недотримання правил може призвести до серйозних пошкоджень та/або травм і може скасувати вашу гарантію. Перед налагодженням або заміною кругів відключіть інструмент від мережі живлення. Переконайтеся, що всі затискачі, гвинти та гайки надійно затягнуті, а круг перебуває в доброму стані та правильно встановлений.

- Перед кожним використанням перевіряйте, щоб гострільні круги не були пошкоджені та не мали тріщин.

- Перш ніж вперше запускати заточувальний верстат, перевірте гострільні круги за допомогою звукового тесту. Бездоганні гострільні круги видаватимуть чистий звук при обережному ударі пластиковим молотком (або шматочком деревини). Якщо нові гострільні круги встановлені, перевірте їх також попередньо.

- Інструмент слід встановлювати там, де він буде стояти надійно.

- Перед запуском інструмента слід правильно встановити всі щитки та захисні пристрої.

- Гострільний круг має обертатися вільно.

- Перед натисканням перемикача ON/OFF перевірте, чи правильно встановлений гострільний круг. Рухомі частини мають рухатися плавно.

- Перш ніж підключити інструмент до електромережі, впевніться, що дані на паспортній табличці відповідають параметрам мережі.

- Підключіть інструмент до правильно встановленої розетки із захисним контактом. Перед будь-яким обслуговуванням, переналагодженням або монтажними роботами на верстаті завжди відключайте його від мережі! Покладіть всі деталі з комплекту на рівну поверхню. Згрупуйте однакові деталі.

Примітка: Якщо деталь закріплена болтом (з круглою або шестигранною головкою), шестигранні гайки та шайби мають використовуватися разом. Вставте гвинти, кожний ззовні всередину. Закріпіть з'єднання гайками зсередини.

Примітка: Під час складання затягніть гайки та болти лише в тій мірі, щоб вони не змогли впасти. Якщо ви затягнете гайки та болти до остаточного складання, остаточне складання буде неможливе.

Складання / заміна козирків для захисту очей (Складання. 1)

- Використовуйте комплект для монтажу козирків для захисту очей х 4 (3), щоб закріпити кронштейн козирків (10) на кожному з двох пазів захисного щитка круга (1).
- Відстань між гострильним кругом (4) і кронштейном козирка для захисту очей (10) можна регулювати через пази на кронштейні.
- Регулярно регулюйте кронштейн, щоб компенсувати зношення круга, зберігайте відстань між козирком для захисту очей та кругом якомога менше і в жодному разі не більше ніж 2 мм.
- Повторіть це з іншого боку.
- Щоб зняти козирки для захисту очей, дійте у зворотній послідовності.

Складання підручника (Складання. 2)

- Підручник (5) слід складати таким чином, щоб проміжок між гострильним кругом (4) та підручником був макс. 2 мм.
- Підручник (5) слід встановити перед використанням з обох боків гострильного круга. Для цього скористуйтеся комплектами для монтажу підручників (6).
- Утримуйте підручник (5) напроти поперечки на захисному щитку круга.
- Вставте гвинт з комплекту для монтажу (6) через проріз у поперечці та регульованому підручнику.
- Встановіть зубчасту шайбу та звичайну шайбу на кінець гвинта з іншого боку.
- Затягніть гвинт рукою-баранчиком.
- Повторіть це з іншого боку.

Примітки: Площина поверхні підручника завжди повинна бути відрегульована так, щоб кут між підручником і крайкою приладдя завжди був більше 85°.

6. ПІДГОТОВКА ТА ВИКОРИСТАННЯ

- Завжди надягайте захисні окуляри.
- Надягайте засоби захисту органів слуху.
- Якщо під час роботи утворюється пил, використовуйте маску для обличчя або протипиловий респіратор.
- Надягайте головний убір, який закриває довге волосся.
- Надягайте відповідні засоби індивідуального захисту, коли це необхідно.

ПОПЕРЕДЖЕННЯ! Не використовуйте інструмент, поки він не буде надійно встановлений на робочому верстаті.

- Інструмент має бути встановлений там, де він може міцно стояти, наприклад, на робочому верстаті або його слід прикрутити до міцної стійки.
- Перевірте, щоб напруга на фірмовій табличці збігалася з напругою вашої мережі, перш ніж підключити інструмент до джерела живлення.
- Перед запуском інструмента слід правильно встановити всі захисні щитки та пристрої безпеки.
- Перед натисканням перемикача переконайтеся, що гострильний круг встановлено правильно, а рухомі частини рухаються вільно.
- Дайте гострильному кругу досягнути повної швидкості перед початком заточування.

Монтаж заточувального верстата (Підготовка. 1)

- Верстат слід надійно складати на відповідному місці. У наявності є чотири отвори (9) для кріплення гвинтами Ø 6 мм на стабільній і міцній поверхні, наприклад, робочий верстат або станина.
- Переконайтеся, що місце підключення до електричної мережі знаходиться на відстані не більше ніж 100–150

см до місця кріплення верстата.

- Забезпечте легкий доступ до верстата з переднього боку.

Підключення до джерела живлення

Вимоги до підключення до джерела живлення, шнура живлення, запобіжника, типу розетки та заземлення;

- Напруга інструмента становить 230 В~ 50 Гц. Вставте вилку у відповідну розетку.
- Вставте вилку у відповідну розетку.
- Вставте вилку у відповідну розетку.

ПОПЕРЕДЖЕННЯ!

Перевірте напругу! Напруга має збігатися з інформацією на фірмовій табличці!

Увімкнення та вимкнення

>Для запуску інструмента встановіть перемикач (7) у положення «I».

>Для зупинки інструмента встановіть перемикач (7) у положення «0».

Заточування кругами (Використання. 1)

Перед використанням закріпіть заточувальний верстат на горизонтальній, стійкій поверхні. Встановлення заточувального верстата у напрямку до переднього краю робочого верстата полегшить подачу довгих інструментів. Якщо можливо, залиште місце з лівого боку інструмента для легкого доступу до круга. Альтернативний спосіб: закріпіть заточувальний верстат на листу фанери, який потім можна закріпити на робочому верстаті або столі, щоб встановити інструмент в найбільш зручному положенні. Перед використанням сухого круга переконайтеся, що захист від іскор (позаду козирка для захисту очей) знаходиться якомога ближче до поверхні круга, та що козирок для захисту очей знаходиться в одному положенні, щоб запобігти відлітанню іскор. Доречно також надягати захисні окуляри під час роботи заточувального верстата.

Сухий круг можна використовувати для заточування профілів або практично будь-яких різальних інструментів; леза рубанків, стамески, долота, токарні інструменти, свердла тощо. Оксид алюмінію буде гострити чисто та без надмірного нагрівання кінчика інструмента. Одна слід бути обережним, щоб не заточити інструмент надто сильно або надто довго, щоб не було перегрівання.

- Не користуйтеся пошкодженим приладдям. Щоразу перед використанням перевіряйте приладдя, наприклад, абразивні круги – чи немає відколів і тріщин, дротяні щітки на наявність нещільних або потресканих дротів.
- Тримайте заготовку обома руками та підтримуйте її на опорі для заготівки.
- Ніколи не притуляйте деталь занадто сильно до гострильного круга.

7. ЧИЩЕННЯ ТА ОБСЛУГОВУВАННЯ

ПОПЕРЕДЖЕННЯ! Перед перевіркою, технічним обслуговуванням та чищенням завжди вимикайте інструмент, відключайте його від джерела живлення та давайте інструменту охолонути!

ПОПЕРЕДЖЕННЯ! Виконувати ремонт і технічне обслуговування слід виключно згідно з цими інструкціями! Усі подальші роботи мають виконуватися кваліфікованим фахівцем!

1. римайте інструмент в чистоті. Чистіть його після кожного використання та перед зберіганням.
2. Регулярне та належне чищення допоможе забезпечити безпечне використання інструмента та подовжить термін його служби.
3. Перед кожним використанням перевіряйте інструмент на наявність зношених та пошкоджених деталей. Не

використовуйте його, якщо ви знайшли пошкоджені та зношені деталі.

4. Чистіть інструмент сухою ганчіркою. Для важкодоступних місць використовуйте щітку. Не використовуйте розчинники для чищення пластикових деталей. Більшість пластикових деталей чутливі до різноманітних промислових розчинників і можуть бути ними пошкоджені.

5. Перевіряйте на наявність зношених або пошкоджених деталей. При необхідності замінюйте зношені деталі або звертайтеся до сервісного центру для ремонту перед подальшим використанням інструмента.

6. Усі підшипники в цьому інструменті змащені високоякісним мастилом у кількості, достатній для всього терміну служби інструмента за нормальних умов експлуатації, тому додаткове змащення не потрібне.

Заміна гострильного круга (Технічне обслуговування. 1)

Якщо гострильний круг зношений так, що більш неможливо встановлювати відстань в 2 мм між опорою заготовки та іскрогасником, або якщо круг пошкоджений або має глибокі канавки, його слід замінити.

Щоб відновити або замінити гострильні круги, виконуйте наступні дії:

- Вимкніть інструмент і відключіть його від мережі живлення.
- Відкрутіть гвинти (4с) на захисному щитку круга (1) та потім зніміть захисний щиток (1).
- Зніміть гайку (4b) зі шпинделя за допомогою гайкового ключа (не входить в комплект). Гайка на правому шпинделі має праву різь; гайка на лівому шпинделі має ліву різь.
- Зніміть зовнішній фланець (4a) зі шпинделя.
- Встановіть новий круг на шпиндель; після закріплення поверніть гострильний круг рукою, щоб переконатися, що круг обертається вільно та не торкається жодної поверхні.
- Встановіть назад фланець, гайку та зовнішній щиток.
- Увімкніть інструмент і дайте кругу обертатися без навантаження одну хвилину, щоб перевірити наявність тріщин.

Заміна шнура живлення

Якщо необхідна заміна шнура живлення, це повинен зробити виробник або його агент, щоб уникнути небезпеки безпеки

Транспортування

1. Вийміть вилку з розетки перед виконанням будь-яких регулювань, робіт з догляду та обслуговування.
2. Почистіть інструмент як описано вище.
3. Зберігайте виріб і його приладдя у сухому та теплому місці.
4. Завжди зберігайте виріб у недоступному для дітей місці. Ідеальна температура для зберігання становить від 10 до 30 °С.
5. Для зберігання ми рекомендуємо використовувати оригінальне упакування або накривати інструмент відповідною тканиною, щоб захистити його від пилу.

8. УТИЛІЗАЦІЯ ТА ПЕРЕРОБЛЕННЯ



УВАГА! Цей виріб позначено символом, що стосується утилізації відходів електронного та електричного обладнання. Це означає, що цей виріб забороняється викидати разом з побутовими відходами, він має бути доставлений до системи збору, яка відповідає вимогам Директиви Європейського союзу WEEE. За додатковою інформацією щодо утилізації зверніться до місцевих органів влади або в магазин. Потім виріб буде перероблений або розібраний, щоб зменшити вплив на довкілля. Електричне та електронне обладнання може бути небезпечним для довкілля та здоров'я людини, оскільки воно містить небезпечні речовини.



Утилізація упаковки

Упакування складається з картону та відповідно маркованих пластикових деталей, які можна повторно переробити. - Подбайте про повторне перероблення цих матеріалів.

9. ГАРАНТІЯ

1. Вироби розроблені відповідно до найвищих стандартів якості для побутових інструментів. І ми пропонуємо на виріб 24-місячну гарантію. Ця гарантія стосується всіх виявлених дефектів матеріалів та виробництва. Жодні інші претензії будь-якого характеру, як прямі, так і непрямі, які стосуються людей та/або матеріалів, не приймаються.
2. У разі виникнення проблеми або виявлення дефекту необхідно спочатку звернутися до свого дилера. У більшості випадків саме він зможе вирішити проблему або усунути дефект.
3. Ремонт або заміна частин не подовжують початкового гарантійного терміну.
4. Гарантія не поширюється на дефекти, які виникли внаслідок неналежного використання або зносу. Окрім усього іншого, це стосується зносу перемикачів, захисних вимикачів та моторів.
5. Вимоги за гарантією розглядаються лише за таких умов:
 - Наявне підтвердження дати придбання у вигляді чеку.
 - Жодні сторонні особи не проводили ремонту та/або заміни деталей.
 - Інструмент використовувався належним чином (його не було перевантажено та на нього не було встановлено приладдя від стороннього виробника).
 - Відсутні пошкодження внаслідок дії зовнішніх факторів або сторонніх предметів, зокрема піску або каміння.
 - Відсутні пошкодження, які виникли внаслідок недотримання правил техніки безпеки та інструкцій щодо використання.
6. Умови гарантії застосовуються в поєднанні з нашими умовами продажу та постачання.
7. Несправний інструмент підлягає поверненню через вашого дилера; дилер приймає інструмент за умови належного упакування. Якщо повернення виконує покупець, компанія зможе виконати обслуговування таких товарів за умови, що покупець оплачує витрати на доставку.
8. Не приймаються вироби, не упаковані належним чином.

10. УСУНЕННЯ НЕСПРАВНОСТЕЙ

Деякі несправності з'являються з причин, які оператор може усунути сам. Тому перевірте інструмент, звертаючись до цього розділу. В більшості випадків проблему можна усунути досить швидко.

Проблема	Можлива причина	Рішення
1. Інструмент не вмикається.	1.1 Не підключений до джерела живлення. 1.2 Шнур живлення або вилка пошкоджені. 1.3 Інше електричне пошкодження інструмента.	1.1 Підключіть до джерела живлення. 1.2 Віддайте на перевірку кваліфікованому електрику. 1.3 Віддайте на перевірку кваліфікованому електрику.
2. Інструмент не досягає повної потужності.	2.1 Подовжувач не підходить для експлуатації з інструментом. 2.2 Джерело живлення (наприклад, генератор) має занадто низьку напругу.	2.1 Використовуйте відповідний подовжувач. 2.2 Підключіть до іншого джерела живлення.
3. Незадовільний результат.	3.1 Приладдя не підходить для матеріалу заготівки.	3.1 Використовуйте придатне приладдя.

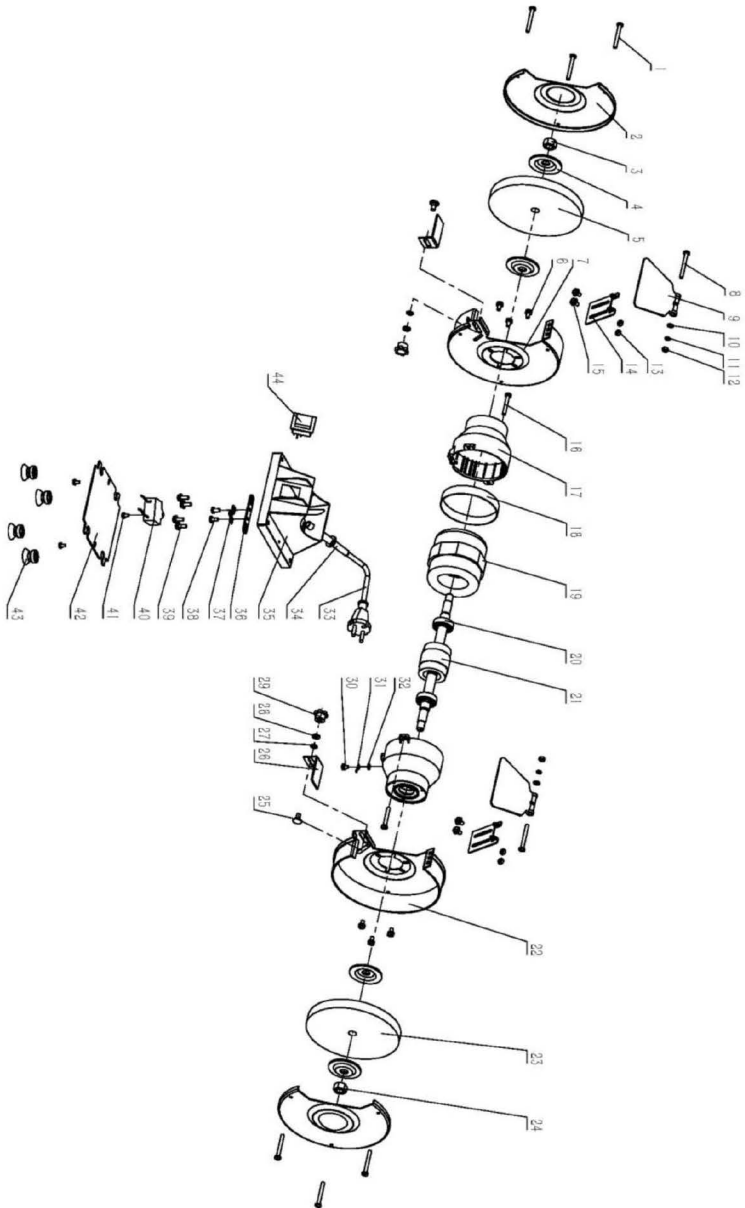

120BG2-125&150BG2-150.001

Поз. №	Опис	Кількість	Поз. №	Опис	Кількість
1	Болт з хрестоподібною головкою	6	23	Гайка	1
2	Захисний щиток гострильного круга	2	24	Захисний щиток гострильного круга	1
3	Гайка	1	25	Гвинт	2
4	Фланець	4	26	Підручник	2
5	Гострильний круг	1	27	Зовнішня зубчаста шайба	2
6	Комбінований гвинт з хрестоподібною головкою (3 частини)	6	28	Пласка шайба	2
7	Внутрішній захисний щиток гострильного круга/лівий	1	29	Ручка-баранчик	2
8	Болт з хрестоподібною головкою	2	30	Комбінований гвинт з хрестоподібною головкою (2 частини)	1
9	Козирок для захисту очей	2	31	Контакт заземлення	1
10	Пласка шайба	2	32	Внутрішня зубчаста шайба	1
11	Пружинна шайба	2	33	Шнур живлення	1
12	Гайка	2	34	Зовнішня шумова трубка для шнура живлення	1
13	Гайка	4	35	Основа	1
14	Кронштейни козирка для захисту очей	2	36	Притискна пластина шнура живлення	1
15	Комбінований гвинт з хрестоподібною головкою (3 частини)	2	37	Кронштейн шнура живлення	1
16	Комбінований гвинт з хрестоподібною головкою (2 частини)	2	38	Гвинт з хрестоподібною головкою	2
17	Торчова кришка	2	39	Комбінований гвинт з хрестоподібною головкою (3 частини)	4
18	Середнє кільце	1	40	Конденсатор	1
19	Статор	1	41	Комбінований гвинт з хрестоподібною головкою (2 частини)	3
20	Підшипник	2	42	Опорна пластина	1
21	Ротор	1	43	Гумові ніжки	4
22	Внутрішній захисний щиток гострильного круга/правий	1	44	Перемикач	1

11. ДЕКЛАРАЦІЯ ПРО ВІДПОВІДНІСТЬ СТАНДАРТАМ ЄС

Ми

ADEO Services, 135 Rue Sadi Carnot – CS 00001
59790 RONCHIN – France (Франція)

заявляємо, що зазначений нижче виріб:

ЕЛЕКТРОТОЧИЛО

модель: **170BG2-150**

400BG2-200

задовольняє вимоги наступних Директив Ради ЄС:
Директива ЄС про механічне обладнання 2006/42/ЄС
Директива про електромагнітну сумісність 2014/30/ЄУ
Директива ROHS (ЄС) 2015/863, яка змінює до Директиви 2011/65/ЄУ

і відповідає таким нормам:

EN 62841-1-1:2015	EN 62321-1-2013
EN 62841-3-4:2016/A11:2017	EN 62321-2-2014
EN 55014-1-1:2017	EN 62321-3-1:2014
EN 55014-1-2006/A2:2011	EN 62321-4-2014
EN 55014-2-2015	EN 62321-5-2014
EN 55014-2-1997/A2:2008	EN 62321-6-2015
EN 61000-3-2:2014	EN 62321-7-1:2015
EN 61000-3-3:2013	EN 62321-7-2:2017
	EN 62321-8-2017

Серійний №: дивіться на задній сторінці обкладинки

Дві останні цифри року присвоєння маркування CE: 21

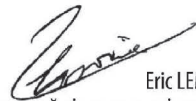









Eric LEMOINE

Міжнародний лідер з якості проєктів
ADEO Services, 135 Rue Sadi Carnot – CS 00001 59790 RONCHIN – France (Франція)
Підписаний у Рончині 30/01/2021

SYMBOLS

In this manual and/or on the machine the following symbols are used:

	WARNING-To reduce the risk of injury, user must read instructions carefully
	In accordance with essential applicable safety standards of European directives
	Denotes risk of personal injury, loss of life or damage to the tool in case of non-observance of the instructions in this manual
	Always wear eye protection
	Always wear mask protection
	Wear ear protection.
	This product is recyclable. If it cannot be used anymore, please take it to waste recycling centre.
	Ukrainian conformity marking
	Single mark of circulation of products on the market of the Member States of the Customs Union.

CONTENTS

- 1、 GENERAL POWER TOOL SAFETY WARNINGS
- 2、 INTEND USE
- 3、 DESCRIPTION
- 4、 TECHNICAL DATA
- 5、 OPERATION INSTRUCTION
- 6、 PREPARATION AND USE
- 7、 CLEANING AND MAINTENANCE
- 8、 RECYCLING AND DISPOSAL
- 9、 WARRANTY
- 10、 TROUBLE SHOOTING
- 11、 EC DECLARATION OF CONFORMITY

1、 GENERAL POWER TOOL SAFETY WARNING



WARNING Read all safety warnings, instructions, illustrations and specifications provided with this power tool. Failure to follow all instructions listed below may result in electric shock, fire and/or serious injury. Save all warnings and instructions for future reference.

The term "power tool" in the warnings refers to your mains-operated (corded) power tool.

1) Work area safety

- a) **Keep work area clean and well lit.** Cluttered or dark areas invite accidents.
- b) **Do not operate power tools in explosive atmospheres, such as in the presence of flammable liquids, gases or dust.** Power tools create sparks which may ignite the dust or fumes.
- c) **Keep children and bystanders away while operating a power tool.** Distractions can cause you to lose control.

2) Electrical safety

- a) **Power tool plugs must match the outlet. Never modify the plug in any way. Do not use any adapter plugs with earthed (grounded) power tools.** Unmodified plugs and matching outlets will reduce risk of electric shock.
- b) **Avoid body contact with earthed or grounded surfaces, such as pipes, radiators, ranges and refrigerators.** There is an increased risk of electric shock if your body is earthed or grounded.
- c) **Do not expose power tools to rain or wet conditions.** Water entering a power tool will increase the risk of electric shock.
- d) **Do not abuse the cord. Never use the cord for carrying, pulling or unplugging the power tool. Keep cord away from heat, oil, sharp edges or moving parts.** Damaged or entangled cords increase the risk of electric shock.
- e) **When operating a power tool outdoors, use an extension cord suitable for outdoor use.** Use of a cord suitable for outdoor use reduces the risk of electric shock.

f) If operating a power tool in a damp location is unavoidable, use a residual current device (RCD) protected supply. *Use of an RCD reduces the risk of electric shock.*

3) Personal safety

a) Stay alert, watch what you are doing and use common sense when operating a power tool. Do not use a power tool while you are tired or under the influence of drugs, alcohol or medication. *A moment of inattention while operating power tools may result in serious personal injury.*

b) Use personal protective equipment. Always wear eye protection. *Protective equipment such as a dust mask, non-skid safety shoes, hard hat or hearing protection used for appropriate conditions will reduce personal injuries.*

c) Prevent unintentional starting. Ensure the switch is in the off-position before connecting to power source and/or battery pack, picking up or carrying the tool. *Carrying power tools with your finger on the switch or energising power tools that have the switch on invites accidents.*

d) Remove any adjusting key or wrench before turning the power tool on. *A wrench or a key left attached to a rotating part of the power tool may result in personal injury.*

e) Do not overreach. Keep proper footing and balance at all times. *This enables better control of the power tool in unexpected situations.*

f) Dress properly. Do not wear loose clothing or jewellery. Keep your hair and clothing away from moving parts. *Loose clothes, jewellery or long hair can be caught in moving parts.*

g) If devices are provided for the connection of dust extraction and collection facilities, ensure these are connected and properly used. *Use of dust collection can reduce dust-related hazards.*

h) Do not let familiarity gained from frequent use of tools allow you to become complacent and ignore tool safety principles. *A careless action can cause severe injury within a fraction of a second.*

4) Power tool use and care

a) Do not force the power tool. Use the correct power tool for your application. *The correct power tool will do the job better and safer at the rate for which it was designed.*

b) Do not use the power tool if the switch does not turn it on and off. *Any power tool that cannot be controlled with the switch is dangerous and must be repaired.*

c) Disconnect the plug from the power source and/or remove the battery pack, if detachable, from the power tool before making any adjustments, changing accessories, or storing power tools. *Such preventive safety measures reduce the risk of starting the power tool accidentally.*

d) Store idle power tools out of the reach of children and do not allow persons unfamiliar with the power tool or these instructions to operate the power tool. *Power tools are dangerous in the hands of untrained users.*

e) Maintain power tools and accessories. Check for misalignment or binding of moving parts, breakage of parts and any other condition that may affect the power tool's operation. If damaged, have the power tool repaired before use. *Many accidents are caused by poorly maintained power tools.*

f) Keep cutting tools sharp and clean. *Properly maintained cutting tools with sharp cutting edges are less likely to bind and are easier to control.*

g) Use the power tool, accessories and tool bits etc. in accordance with these instructions, taking into account the working conditions and the work to be performed. *Use of the power tool for operations different from those intended could result in a hazardous situation.*

h) Keep handles and grasping surfaces dry, clean and free from oil and grease.

Slippery handles and grasping surfaces do not allow for safe handling and control of the tool in unexpected situations.

5) Service

a) **Have your power tool serviced by a qualified repair person using only identical replacement parts.** *This will ensure that the safety of the power tool is maintained.*

Safety instructions for bench grinders

a) **Do not use a damaged accessory.** Before each use, inspect the accessory such as abrasive wheels for chips and cracks for loose or cracked wires. After inspecting and installing an accessory, position yourself and bystanders away from the plane of the rotating accessory and run the power tool at maximum no-load speed for one minute. *Damaged accessories will normally break apart during this test time.*

b) **The rated speed of the accessory must be at least equal to the maximum speed marked on the power tool.** *Accessories running faster than their rated speed can break and fly apart.*

c) **Never grind on the sides of a grinding wheel.** *Grinding on the side can cause the wheel to break and fly apart.*

d) Only use accessories (ie. Grinding wheels, etc.) that have a speed rating which is higher than the idle speed on the grinder, use only grinding wheels recommended by the manufacturer which have a marked speed equal to or greater than the speed marked on the nameplate of the tool.

e) The machine is to be assembled firmly on a suitable place. Four holes (9) are available to fix by screws Ø6mm on a firm and solid base

f) Before starting up the bench grinder for the 1st time, check the grinding wheels with a sound test. Faultless grinding wheels will make a clear sound when struck gently with a plastic hammer (or piece of wood). If new grinding discs are attached check these also beforehand.

g) Adjust the spark arrestor frequently so as to compensate for wear of the wheel, keep the distance between the spark arrestor and the wheel as small as possible and in any case not greater than 2 mm.

h) Replacing the grinder wheel if the grinding wheel has been worn down such that a distance of 2 mm to the work piece support and to the spark arrestor can no longer be set, then the grinding wheel must be replaced.

i) Always use the protective features and wheel guard fitted to or supplied with this power tool. The wheel guard and protective features should be attached securely to the power tool and set so that the maximum safety level can be achieved. The protective features are there to protect the user from broken pieces and accidental contact with the grinding disks.

j) The tool rest must be assembled in such a way that the gap between grinding wheel and tool rest is max. 2mm.

k) For the safe use, handling and storage of abrasive wheels in a dry place, out of the reach of children.

2. INTEND USE

The product is intended for grinding metals without using water. This machine is used to polish cutting tool; plane irons, chisel, gouges, turning tools, drill bits, etc. This product is not intended for commercial use and not use for metallic brushed wheels .

Generally acknowledged accident prevention regulations and enclosed safety instructions must be observed. Only perform work described in these instructions for use. Any other use is improper. The manufacturer will not assume responsibility for damage resulting from such use.

3. DESCRIPTION

- | | | | |
|-----------------------|-------------------------------|--------------------------------|-------------------|
| 1. Wheel guard | 2. Eye shields x2 | 3. Eye shield mounting sets x4 | 4. Grinding wheel |
| 5. Tool rest x2 | 6. Tool rest mounting sets x2 | 7. Switch | 8. Base |
| 9. Base mounting hole | 10. Eye shield bracket x2 | | |

4. TECHNICAL DATA

Model No.:	120BG2-125
Rated voltage:	230V ~ 50 Hz
Rated power input:	105W S1;120W S2 30min
Rated no load speed:	2980/min
Grinding wheel size:	Ø 125mm x 16 x Ø 12.7mm
Coarse wheel grit:	#36
Medium wheel grit:	#60
Weight:	4.0kg

Declaration of the noise emission values according to EN 62841-1 and EN 62841-3-4

A weighted sound pressure level	LpA: 80.2dB (A)
A weighted sound power level	LwA : 91.2dB (A)
Uncertainty:	k: 3dB (A)

Model No.:	150BG2-150.001
Rated voltage:	230V ~ 50 Hz
Rated power input:	105W S1;150W S2 30min
Rated no load speed:	2980/min
Grinding wheel size:	Ø 150mm x 16 x Ø 12.7mm
Coarse wheel grit:	#36
Medium wheel grit:	#60
Weight:	5.0kg

Declaration of the noise emission values according to EN 62841-1 and EN 62841-3-4

A weighted sound pressure level	LpA: 82.7dB (A)
A weighted sound power level	LwA : 93.7dB (A)
Uncertainty:	k: 3dB (A)

WARNING: Wear hearing protection

- the declared noise emission value has been measuring in accordance with a standard test method and maybe used for comparing one tool with another;
- the declared noise emission value may also be used in a preliminary assessment of exposure.
- the noise emission during actual use of the power tool can differ from the declared total value depending on the ways in which the tool is used especially what kind of workpiece is processed
- the need of identify safety measures to protect the operator that are based on an estimation of exposure in the actual conditions of use.
- Wear hearing protection

WARNING:

- The machine must be set up where it can stand firmly, e.g. on a work bench, or it must be bolted to a strong stand.
- All covers, and safety devices must be properly fitted before the machine is switched on.
- It must be possible for the wheel grinding to run freely.
- Before you actuate the ON/Off switch, make sure that the wheel is correctly fitted and that the machine's moving parts run smoothly.
- Before you connect the machine to the power supply, make sure the data on the rating plate is the same as that for your mains.
- Use only a grinding wheel diameter in accordance with the markings on the rating label and information about the bore diameter of the grinding wheel.

Load factor:

A load factor of S2 30 min (temporary duty) means that you may operate the motor continuously at its nominal power level (120W or 150W) for no longer than the time stipulated on the specifications label (30minutes ON period). If you fail to observe this time limit the motor will overheat. During the OFF period the motor will cool again to its starting temperature.

5. OPERATION INSTRUCTION

- > Do not to use damaged or misshapen wheels.
- > Never drape the power cable over the machine bench.
- > The machine is to be used only for its prescribed purpose.
- > Wear protective clothing. Wear full face protection, eye protection or safety goggles, in accordance with the job at hand. Where appropriate, wear a dust mask, ear defenders, protective gloves or special aprons that keep grinding and material particles away from you.
- > Protect your eyes from the foreign bodies that fly off during certain applications.
- > Dust or breathing masks must be used to filter particles generated by the application.
- > Hearing loss can be caused by exposure to high intensity noise.
- > Always wear a dust mask and safety goggles.
- > Contact with or breathing in noxious / toxic dust produced by grinding metal that is finished with lead paint can be dangerous for the user and surrounding people.
- > This power tool must not be used for wet grinding. Use for dry grinding only. Coolant can weaken the bonding strength of the wheel and cause it to fail.
- > This bench grinder should only be used when stationary. Secure to a solid, even surface.
- > Do not use any accessories that have not been especially designed and recommended for this power tool by the manufacturer. Simply because an accessory can be connected to your power tool does not guarantee it can be used

safely.

> Only use grinding disks whose diameter, thickness and intended use meet the requirements of this power tool. Incorrectly sized grinding disks may not be sufficiently screened or controllable. Use of unsuitable grinding disks can result in danger to the user or damage to the power tool.

> Never touch the spinning grinding disks! Make sure the grinding disks have come to a complete standstill after turning off before you touch them.

> When you have checked the tool attachment and have attached it, make sure you and others nearby keep away from the area of the rotating tool attachment and let the appliance run at the maximum speed for a minute. Most damaged tool attachments will break off in this test period.

> Make sure bystanders are a safe distance from your work area. Anyone entering the work area must wear personal protective clothing. Pieces may break off the work piece or sparks may fly off and can also cause injuries outside the direct work area.

> Position the power cable clearing of the spinning tool attachment. If you lose control of the appliance, the power cable can be severed or tangled and your hands or arms may get caught in the spinning tool attachment.

> Do not leave the power tool running when you are not using it. Your clothing can become entangled when it comes into contact with the spinning tool attachment, caused the tool attachment to drill into your body.

> Clean the power tool's air vents regularly. The motor's fan draws dust into the housing and the heavy build-up of metal dust can result in electrical hazards.

> Do not use the power tool in vicinity of flammable materials. Sparks may cause these materials to ignite.

> Do not use any tool attachments that require liquid coolants. Use of water or other liquid coolants can result in electric shock.

As with all power tools, there are potential hazards involved with the use of this machine. It is, therefore, vital to ensure you read, understand and apply all the safety instructions. Familiarize yourself again with the specific safety rules for each step of the following operation. Failure to do so may cause serious damage and/or personal injury and may invalidate your warranty. Disconnect the device from the mains power before making adjustments or changing wheels. Ensure that all clamps, screws and nuts are secure and that the wheel is in good condition and correctly mounted.

- Before each use, check that the grinding wheels are not damaged or with cracks.
- Before starting up the bench grinder for the 1st time, check the grinding wheels with a sound test. Faultless grinding wheels will make a clear sound when struck gently with a plastic hammer (or piece of wood). If new grinding discs are attached, check these also beforehand.

The equipment must be set up where it can stand securely

- All covers and safety devices must be properly fitted before the equipment is switched on.
- It must be possible for the wheel to run freely.
- Before you press the ON/OFF switch check that the wheel is fitted correctly. Moving parts must run smoothly.
- Before you connect the equipment to the power supply make sure the data on the rating plate are identical to the mains data.
- Connect the machine to a properly installed protective contact socket. Pull out the power plug before carrying out any maintenance, resetting or assembly work on the device! Place all parts supplied on a flat surface. Grouping equal parts.

Note: If compounds with a bolt (round head / or hexagon), hex nuts and washers are backed up, the washer must be fitted under the nut. Insert screws each from outside to inside. Secure connections with nuts on the inside.

Note: Tighten the nuts and bolts during assembly only to the extent that they cannot fall down. If you tighten the nuts and bolts prior to final assembly, final assembly cannot be performed.

Assembling/Replace the Eye shields (Assembly. 1)

- Use the enclosed eye shield mounting set x4 (3), to fasten eye shield bracket (10) on the each two slots of the wheel guard (1).
- The distance between grinding wheel (4) and eye shield bracket (10) is adjustable through the slots on bracket.
- Adjust the mounting bracket frequently so as to compensate for wear of the wheel, keep the distance between the eye shield bracket and the wheel as small as possible and in any case not greater than 2 mm.
- Repeat steps on the other side.
- To unassembled the eye shields, follow the order in reverse.

Assembling the tool rest (Assembly.2)

- The tool rest (5) must be assembled in such a way that the gap between grinding wheel (4) and tool rest is max. 2mm.
- The tool rest (5) must be attached on both sides of the grinding wheel before use. Use the tool rest mounting sets (6) to attach.
- Hold the tool rest (5) against the rail on the wheel guard.
- Use screw from tool rest mounting sets (6) through the slit in the rail and adjustable tool rest.
- Place teeth washer and washer on the end of the screw from the other side.
- Secure the screw with the knob.
- Repeat steps on the other side

Remarks: The plane of the tool rest surface should be always be adjusted to keep the angle between the tool rest and the tangent of the accessory is always greater than 85°.

6. PREPARATION AND USE

- Always wear eye protection
- Wear ear protection.
- Always wear face or dust mask if working operations create dust
- Wear protection hair covering to contain long hair.
- Wear suitable personal protective equipment when necessary,

***WARNING!* Do not use until the product has been securely installed to a work bench.**

- The machine must be set up where it can stand firmly, e.g. on a work bench, or it must be bolted to a strong stand.
- Before you connect the machine to the power supply, make sure the data on the rating plate is the same as that for your mains.
- All covers, and safety devices must be properly fitted before the machine is switched on.
- Before you actuate the switch, make sure that the wheel is correctly fitted and that the machine's moving parts run smoothly.
- Allow grinding wheel to reach full speed before using.

Mounting the bench grinder (Preparation. 1)

- The machine is to be assembled firmly on a suitable place. Four holes (9) are available to fix by screws Ø6mm on a firm and solid base e.g. on a workbench or machine stand.

- Ensure that the mains connection is located not more than approx. 100–150cm from the place of fixation.
- The machine must be easily accessible from front side.

Connection to power supply

Connection to power supply, cabling, fusing, socket type and earthing requirements;

- The machine voltage is 230V~50Hz, Plug in the plug with an appropriate power outlet
- Connect the plug with a suitable socket.
- Plug in the plug with an appropriate power outlet.

WARNING!

Check the voltage! The voltage must comply with the information on the rating label!

Switch ON and OFF

> To start the machine by setting the switch (7) to “1” position

> To stop the machine by setting the switch (7) to “0” position

Wheels polishing (Use.1)

Fix the grinder to horizontal, stable surface before using. Positioning the grinder towards the front edge of the bench will facilitate the handling of long tools. If possible, leave space to the left-hand side of the machine for easy access to the wheel. An alternative method is to secure the grinder to a sheet of plywood which can then be clammed to a bench or table to present the grinder in the most convenient position. Before using the dry wheel ensures that the spark guard (behind the eye shield) is positioned as close to the surface of the wheel as possible and that the eye shield is in one position to prevent sparks flying up. It is a sensible precaution to wear safety spectacles as well when operating a grinding machine.

The dry wheel can be used for grinding profiles or virtually any cutting tool; plane irons, chisel, gouges, turning tools, drill bits, etc. The aluminum oxide will cut cleanly and without undue heating of the tip of the tool. However, care should be taken not to grind a tool too hard or for too long in case over-heating occurs.

- Do not use a damaged accessory. Before each use, inspect the accessory such as abrasive wheels for chips and cracks for loose or cracked wires.
- Hold the workpiece to be worked on with both the hands and support it on the workpiece support.
- Press the workpiece with proper pressure against the grinding disc.

7. CLEANING AND MAINTENANCE

WARNING! Always switch the product off, disconnect it from power supply and let the product cool down before performing inspection, maintenance and cleaning work !

WARNING! Only perform repairs and maintenance work according to these instructions! All further works must be performed by a qualified specialist!

1. Keep the product clean. Remove debris from it after each use and before storage.
2. Regular and proper cleaning will help ensure safety and prolong the life of the product.
3. Inspect the product before each use for worn and damaged parts. Do not operate it if you find broken and worn parts.
4. Clean the product with a dry cloth. Use a brush for areas that are hard to reach. Avoid using solvents when cleaning plastic parts. Most plastic parts are susceptible to damage from various types of commercial solvents and may be damaged by their use
5. Check for worn or damaged parts. Replace worn parts as necessary or contact an authorized service center for repair

before using the product again.

6. All the bearings in this tool are lubricated with a sufficient amount of high-grade lubricant for the life of the unit under normal operating conditions; therefore, no further lubrication is required.

Grinding wheel replacement (Maintenance.1)

If the grinding wheel has been worn down such that a distance of 2 mm to the work piece support and to the spark arrester can no longer be set, or the wheels damaged or deeply grooved then the grinding wheel must be replaced.

To renew or change the grinding wheels, follow these series of steps:

- Switch off the unit and disconnected from the mains supply.
- Remove the screws (4c) on the wheel Guard (1) and then pull out the Wheel guard (1).
- Remove the nut (4b) from the spindle using spanner (not supplied). The nut on the right spindle has a right thread; the nut on the left spindle has a left thread.
- Take out the outer flange (4a) from the spindle.
- Place the new wheel onto the spindle. once secured rotate the grinding wheel by hand to confirm that the wheel moves freely and doesn't contact any surfaces.
- Reassemble the flange, nut, and outside cover.
- Switch on the machine and let the wheel run with no load for one minute to check for cracks.

Changing Power cord

If the replacement of the supply cord is necessary, this has to be done by the manufacturer or his agent in order to avoid a safety hazard

Transportation

1. Remove the plug before carrying out any adjustment, servicing or maintenance"
2. Clean the product as described above.
3. Store the product and its accessories in a dry, frost-free place.
4. Always store the product in a place that is inaccessible to children. The ideal storage temperature is between 10 and 30°C.
5. We recommend using the original package for storage or covering the product with a suitable cloth to protect it against dust.

8. RECYCLING AND DISPOSAL



CAUTION! This product has been marked with a symbol relating to removing electric and electronic waste. This means that this product shall not be discarded with household waste but that it shall be returned to a collection system which conforms to the European WEEE Directive. Contact your local authorities or stocks for advice on recycling. It will then be recycled or dismantled in order to reduce the impact on the environment. Electric and electronic equipment can be hazardous for the environment and for human health since they contain hazardous substances.

Disposal of packaging



The packaging consists of cardboard and correspondingly marked plastics that can be recycled.

-Make these materials available for recycling

9. WARRANTY

1. The products are designed to highest DIY quality standards. And we offer 24-months warranty for it. This warranty applies to all material and manufacturing defects which may arise. Further claims of any nature, whether direct or indirect, with regard to persons and/or materials, are not possible.
2. In the event of a problem or defect, you should first always consult your dealer. In most cases, the dealer will be able to solve the problem or correct the defect.
3. Repairs or the replacement of parts will not extend the original warranty period.
4. Defects which have arisen as a result of improper use or wear are not covered by the warranty. Amongst other things, this relates to switches, protective circuit switches and motors, in the event of wear.
5. Your claim upon the warranty can only be processed if:
 - Proof of the purchase date can be provided in the form of a receipt
 - No repairs and/or replacements have been carried out by third parties
 - The appliance has not been subjected to improper use (overloading of the machine or fitting non-approved accessories).
 - There is no damage caused by external influences or foreign bodies such as sand or stones.
 - There is no damage caused by non-observance of the safety instructions and the instructions for use.
6. The warranty stipulations apply in combination with our terms of sale and delivery.
7. Faulty tools to be returned to via your dealer will be collected by as long as the product is properly packaged. If faulty goods are sent directly to by the consumer, we will only be able to process these goods if the consumer pays the shipping costs.
8. Products which are delivered in a poorly packaged condition will not be accepted.

10. TROUBLE SHOOTING

Suspected malfunctions are often due to causes that the user can fix themselves. Therefore check the product using this section. In most cases the problem can be solved quickly.

Problem	Possible cause	Solution
1. Product does not start	1.1 Not connected to power supply 1.2 Power cord or plug is defective 1.3 Other electrical defect to the product	1.1. Connect to power supply 1.2. Check by a specialist electrician. 1.3. Check by a specialist electrician
2. Product does not reach full power	2.1 Extension cord not suitable for operation with this product 2.2 Power source (e.g. generator) has too low voltage	2.1. Use a proper extension cord 2.2. Connect to another power source
3. Unsatisfactory result	3.1 Accessory not suitable for work piece material	3.1. Use proper accessory

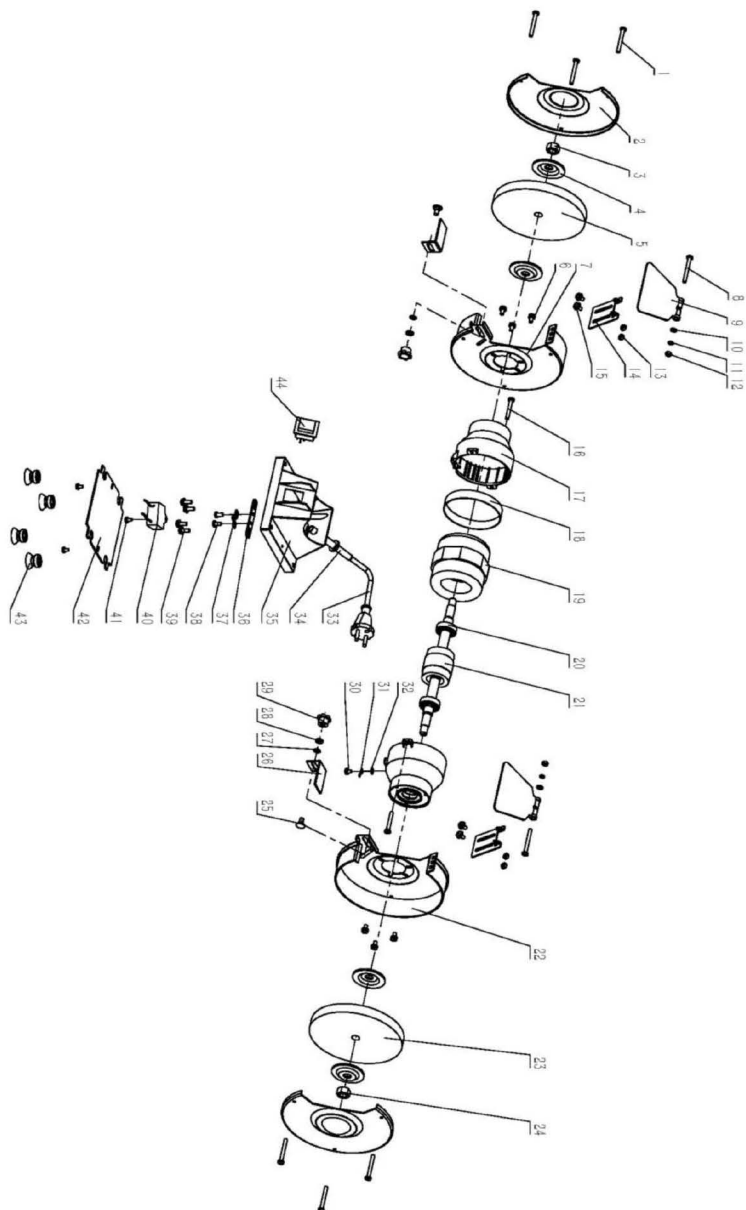

120BG2-125 & 150BG2-150.001

Pos.No	Description	Qty	Pos.No	Description	Qty
1	Cross bolt	6	23	Nut	1
2	Wheel guard	2	24	wheel guard	1
3	Nut	1	25	Screw	2
4	Flange	4	26	Tool rest	2
5	Grinding wheel	1	27	Outer Teeth washer	2
6	Cross three combined screw	6	28	Flat washer	2
7	Inner wheel guard/left	1	29	Knob	2
8	Cross Bolt	2	30	Cross two combined screw	1
9	Eye shield	2	31	Earth conect pin	1
10	Flat washer	2	32	Inner teeth washer	1
11	Spring washer	2	33	Power cord	1
12	Nut	2	34	Outer hose	1
13	Nut	4	35	Base	1
14	Eye shield bracket	2	36	Press plateof cord	1
15	Cross three combined screw	2	37	Supporter of cord	1
16	Cross two combined screw	2	38	Cross screw	2
17	End cover	2	39	Cross three combined screw	4
18	Middle ring	1	40	Capacitor	1
19	Stator	1	41	Cross two combined screw	3
20	Bearing	2	42	Base plate	1
21	Rotor	1	43	Rubber feet	4
22	Inner wheel guard /right	1	44	Switch	1

11. EC DECLARATION OF CONFORMITY

We
ADEO Services
135 Rue Sadi Carnot - CS 00001
59790 RONCHIN - France
Declare that the product detailed below:
BENCH GRINDER
Model: **120BG2-125&150BG2-150.001**

Meets the requirements of the following Council directives:
Machinery Directive 2006/42/EC
Electromagnetic Compatibility Directive 2014/30/EU
ROHS Directive(EU)2015/863 amending Directive 2011/65/EU

confirm with the following norms:

EN 62841-1:2015
EN 62841-3-4:2016/A11:2017
EN 55014-1:2017
EN 55014-1:2006/A2:2011
EN 55014-2:2015
EN 55014-2:1997/A2:2008
EN 61000-3-2:2014
EN 61000-3-3:2013

EN 62321-1:2013
EN 62321-2:2014
EN 62321-3-1:2014
EN 62321-4:2014
EN 62321-5:2014
EN 62321-6:2015
EN 62321-7-1:2015
EN 62321-7-2:2017
EN 62321-8:2017

Serial No: Please refer to the back cover page
Last two numbers of the year CE marking applied: 21



Eric LEMOINE

International Project Quality Leader

ADEO Services 135 Rue Sadi Carnot - CS 00001 59790 RONCHIN - France

Signed in Ronchin 30/01/2021

FR	ADEO Services - 135 Rue Sadi Carnot - CS 00001 59790 RONCHIN - France
RU	ООО ЛЕРУА МЕРЛЕН ВОСТОК, 141031, Московская область, Мытищинский район, г. Мытищи, Осташковское шоссе, д.1, РОССИЯ
UA	ТОВ «Леруа Мерлен Україна», вул. Полярна 17а, м. Київ 04201, Україна
    	
Made in China 2021	

Serial No.:/N° de série :/N.º de serie: /N.º de série:/
N. di serie:/Αρ. σειράς:/Nr serijny:/Серійний №:/Nr. de serie: