

# DEXTER

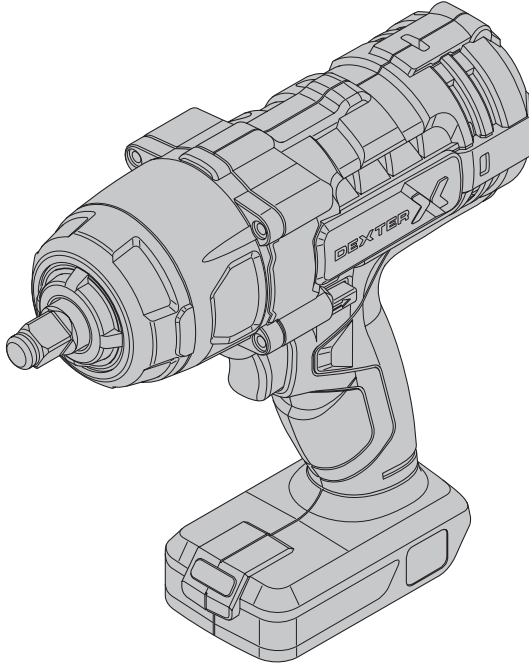

## 20VIW2-350.1 Cordless Impact Wrench Tool



- FR** Clé à chocs sans fil
- ES** Llave de impacto sin cable
- PT** Chave de impacto sem fio
- IT** Avvitatore a impulsi cordless
- EL** Εργαλείο τοποθέτησης περικοιλίων χωρίς καλώδιο
- PL** Akumulatorowy klucz udarowy
- RU** Аккумуляторный гайковерт ударный
- KZ** Аккумуляторлық соққылы сомын бұрағыш
- UA** Акумуляторний ударний гайковерт
- RO** Cheie dinamometrică cu impact, fără fir
- EN** Cordless impact wrench tool.



EAN CODE : 3276000698036

**FR** Mentions Légales  
& Consignes de Sécurité

**ES** Instrucciones Legales  
y de Seguridad

**PT** Avisos Legais e  
Instruções de Segurança

**KZ** Пайдалану жөніндегі  
басшылық

**EL** Νοηκκό σημείωμα  
και οδηγίες ασφαλείας

**PL** Uwagi Prawne i  
Instrukcja Bezpieczeństwa

**RU** Руководство по  
эксплуатации

**EN** Legal & Safety  
Instructions

**UA** Керівництво з Техніки  
Безпеки і Правовим нормам

**RO** Manual privind siguranța  
și aspectele juridice

**IT** Istruzioni Legali e  
di Sicurezza



Lisez cette notice d'utilisation attentivement et respectez toutes ses instructions. Utilisez cette notice d'utilisation pour vous familiariser avec le produit, son utilisation correcte et les consignes de sécurité. Conservez cette notice d'utilisation dans un endroit sûr pour les utilisations ultérieures.

## SYMBOLES



Les produits électriques usagés ne doivent pas être jetés avec les ordures ménagères. Veillez à ce qu'ils soient recyclés dans un centre de collecte prévu à cet effet. Contactez votre municipalité ou le distributeur pour obtenir des conseils concernant le recyclage.



Avertissement - Afin de réduire les risques de blessures, l'utilisateur doit lire la notice d'utilisation.



Cet outil est conforme aux directives européennes applicables et une évaluation de la conformité à ces directives a été effectuée.



Cet appareil a été fabriqué en conformité avec la législation de la Fédération de Russie.



Ce produit est recyclable. S'il n'est plus utilisable, veuillez le déposer dans un centre de recyclage de déchets.



Symbole indiquant que le produit est conforme aux réglementations techniques applicables en Ukraine.



Universel : compatible seulement avec Sterwins UP20, Lexman UP20 et Dexter UP20



Portez une protection oculaire.



Portez une protection auditive



Portez un masque anti-poussière.



Avertissement !

## TABLE DES MATIÈRES

1. USAGE CONFORME DE LA CLÉ À CHOCS DEXTER
2. CONSIGNES DE SÉCURITÉ GÉNÉRALES POUR LES OUTILS ÉLECTRIQUES
3. DESCRIPTIONS
4. DONNÉES TECHNIQUES
5. FONCTIONNEMENT
6. ENTRETIEN
7. GUIDE DE DÉPANNAGE
8. PROTECTION DE L'ENVIRONNEMENT
9. GARANTIE
10. VUE ÉCLATÉE ET LISTE DES PIÈCES
11. DÉCLARATION DE CONFORMITÉ CE

## 1. USAGE CONFORME DE LA CLÉ À CHOCS DEXTER

Merci d'avoir acheté ce produit. Lisez le présent mode d'emploi dans son intégralité et conservez-le pour pouvoir vous y référer ultérieurement.

Cette machine est conçue pour serrer et desserrer les boulons et les écrous. Elle permet le serrage de boulons à haute résistance.

Cet outil électrique ne doit être utilisé pour aucun usage autre que ceux décrits dans ce manuel.

Une fois le déballage terminé, vérifiez que le produit est complet et qu'il dispose de tous ses accessoires (le cas échéant). Si le produit est endommagé ou présente un défaut, ne l'utilisez pas et retournez-le à votre revendeur.

**Si vous donnez le produit à une tierce personne, veuillez également lui donner le présent mode d'emploi.**

**Veillez noter que notre équipement n'a pas été conçu pour une utilisation dans des applications commerciales, marchandes ou industrielles. Notre garantie sera annulée si l'appareil est utilisé à des fins commerciales, industrielles ou marchandes, ou à des finalités équivalentes.**

Pour des raisons de sécurité, les enfants et les adolescents de moins de 16 ans, ainsi que les personnes non familiarisées avec cette notice d'utilisation, ne doivent pas utiliser ce produit. Les personnes dont les capacités mentales ou physiques sont réduites peuvent utiliser le produit uniquement si une personne responsable les supervise ou leur donne des instructions.

ES

PT

IT

EL

PL

RU

UA

KZ

RO

EN

## 2. AVERTISSEMENTS DE SÉCURITÉ GÉNÉRAUX POUR L'OUTIL ÉLECTRIQUE



**AVERTISSEMENT** Lire tous les avertissements de sécurité, les instructions, les illustrations et les spécifications fournis avec cet outil électrique. Ne pas suivre les instructions énumérées ci-dessous peut provoquer un choc électrique, un incendie et/ou une blessure sérieuse.

**Conserver tous les avertissements et toutes les instructions pour pouvoir s'y reporter ultérieurement.**

Le terme «outil électrique» dans les avertissements fait référence à votre outil électrique alimenté par le secteur (avec cordon d'alimentation) ou votre outil électrique fonctionnant sur batterie (sans cordon d'alimentation).

### SÉCURITÉ DE LA ZONE DE TRAVAIL

- a) **Conserver la zone de travail propre et bien éclairée.** Les zones en désordre ou sombres sont propices aux accidents.
- b) **Ne pas faire fonctionner les outils électriques en atmosphère explosive, par exemple en présence de liquides inflammables, de gaz ou de poussières.** Les outils électriques produisent des étincelles qui peuvent enflammer les poussières ou les fumées.
- c) **Maintenir les enfants et les personnes présentes à l'écart pendant l'utilisation de l'outil électrique.** Les distractions peuvent vous faire perdre le contrôle de l'outil.

### SÉCURITÉ ÉLECTRIQUE

- a) **Il faut que les fiches de l'outil électrique soient adaptées au socle. Ne jamais modifier la fiche de quelque façon que ce soit. Ne pas utiliser d'adaptateurs avec des outils électriques à branchement de terre.** Des fiches non modifiées et des socles adaptés réduisent le risque de choc électrique.
- b) **Éviter tout contact du corps avec des surfaces reliées à la terre telles que les tuyaux, les radiateurs, les cuisinières et les réfrigérateurs.** Il existe un risque accru de choc électrique si votre corps est relié à la terre.
- c) **Ne pas exposer les outils électriques à la pluie ou à des conditions humides.** La pénétration d'eau à l'intérieur d'un outil électrique augmente le risque de choc électrique.
- d) **Ne pas maltraiter le cordon. Ne jamais utiliser le cordon pour porter, tirer ou débrancher l'outil électrique. Maintenir le cordon à l'écart de la chaleur, du lubrifiant, des arêtes vives ou des parties en mouvement.** Des cordons endommagés ou emmêlés augmentent le risque de choc électrique.
- e) **Lorsqu'on utilise un outil électrique à l'extérieur, utiliser un prolongateur adapté à l'utilisation extérieure.** L'utilisation d'un cordon adapté à l'utilisation extérieure réduit le risque de choc électrique.

## 2. AVERTISSEMENTS DE SÉCURITÉ GÉNÉRAUX POUR L'OUTIL ÉLECTRIQUE

- f) **Si l'usage d'un outil électrique dans un emplacement humide est inévitable, utiliser une alimentation protégée par un dispositif à courant différentiel résiduel (RCD).** L'usage d'un RCD réduit le risque de choc électrique.

### SÉCURITÉ DES PERSONNES

- a) **Rester vigilant, regarder ce que vous êtes en train de faire et faire preuve de bon sens dans votre utilisation de l'outil électrique. Ne pas utiliser un outil électrique lorsque vous êtes fatigué ou sous l'emprise de drogues, de l'alcool ou de médicaments.** Un moment d'inattention en cours d'utilisation d'un outil électrique peut entraîner des blessures graves.
- b) **Utiliser un équipement de protection individuelle. Toujours porter une protection pour les yeux.** Les équipements de protection individuelle tels que les masques contre les poussières, les chaussures de sécurité antidérapantes, les casques ou les protections auditives utilisés pour les conditions appropriées réduisent les blessures.
- c) **Éviter tout démarrage intempestif. S'assurer que l'interrupteur est en position arrêté avant de brancher l'outil au secteur et/ou au bloc de batteries, de le ramasser ou de le porter.** Porter les outils électriques en ayant le doigt sur l'interrupteur ou brancher des outils électriques dont l'interrupteur est en position marche est source d'accidents.
- d) **Retirer toute clé de réglage avant de mettre l'outil électrique en marche.** Une clé laissée fixée sur une partie tournante de l'outil électrique peut donner lieu à des blessures.
- e) **Ne pas se précipiter. Garder une position et un équilibre adaptés à tout moment.** Cela permet un meilleur contrôle de l'outil électrique dans des situations inattendues.
- f) **S'habiller de manière adaptée. Ne pas porter de vêtements amples ou de bijoux. Garder les cheveux et les vêtements à distance des parties en mouvement.** Des vêtements amples, des bijoux ou les cheveux longs peuvent être pris dans des parties en mouvement.
- g) **Si des dispositifs sont fournis pour le raccordement d'équipements pour l'extraction et la récupération des poussières, s'assurer qu'ils sont connectés et correctement utilisés.** Utiliser des collecteurs de poussière peut réduire les risques dus aux poussières.
- h) **Rester vigilant et ne pas négliger les principes de sécurité de l'outil sous prétexte que vous avez l'habitude de l'utiliser.** Une fraction de seconde d'inattention peut provoquer une blessure grave.

## 2. AVERTISSEMENTS DE SÉCURITÉ GÉNÉRAUX POUR L'OUTIL ÉLECTRIQUE

### UTILISATION ET ENTRETIEN DE L'OUTIL ÉLECTRIQUE

- a) **Ne pas forcer l'outil électrique. Utiliser l'outil électrique adapté à votre application.**  
L'outil électrique adapté réalise mieux le travail et de manière plus sûre au régime pour lequel il a été construit.
- b) **Ne pas utiliser l'outil électrique si l'interrupteur ne permet pas de passer de l'état de marche à arrêt et inversement.** Tout outil électrique qui ne peut pas être commandé par l'interrupteur est dangereux et il faut le réparer.
- c) **Débrancher la fiche de la source d'alimentation et/ou enlever le bloc de batteries, avant tout réglage, changement d'accessoires ou avant de ranger l'outil électrique.**  
De telles mesures de sécurité préventives réduisent le risque de démarrage accidentel de l'outil électrique.
- d) **Conserver les outils électriques à l'arrêt hors de la portée des enfants et ne pas permettre à des personnes ne connaissant pas l'outil électrique ou les présentes instructions de le faire fonctionner.** Les outils électriques sont dangereux entre les mains d'utilisateurs novices.
- e) **Observer la maintenance des outils électriques . Vérifier qu'il n'y a pas de mauvais alignement ou de blocage des parties mobiles, des pièces cassées ou toute autre condition pouvant affecter le fonctionnement de l'outil électrique. En cas de dommages, faire réparer l'outil électrique avant de l'utiliser.** De nombreux accidents sont dus à des outils électriques mal entretenus.
- f) **Garder affûtés et propres les outils permettant de couper.** Des outils destinés à couper correctement entretenus avec des pièces coupantes tranchantes sont moins susceptibles de bloquer et sont plus faciles à contrôler.
- g) **Utiliser l'outil électrique, les accessoires et les lames etc., conformément à ces instructions, en tenant compte des conditions de travail et du travail à réaliser.**  
L'utilisation de l'outil électrique pour des opérations différentes de celles prévues peut donner lieu à des situations dangereuses.
- h) **Il faut que les poignées et les surfaces de préhension restent sèches, propres et dépourvues d'huiles et de graisses.** Des poignées et des surfaces de préhension glissantes rendent impossibles la manipulation et le contrôle en toute sécurité de l'outil dans les situations inattendues.



## 2. AVERTISSEMENTS DE SÉCURITÉ GÉNÉRAUX POUR L'OUTIL ÉLECTRIQUE

### UTILISATION DES OUTILS FONCTIONNANT SUR BATTERIES ET PRÉCAUTIONS D'EMPLOI

- a) **Ne recharger qu'avec le chargeur spécifié par le fabricant.** Un chargeur qui est adapté à un type de bloc de batteries peut créer un risque de feu lorsqu'il est utilisé avec un autre type de bloc de batteries.
- b) **N'utiliser les outils électriques qu'avec des blocs de batteries spécifiquement désignés.** L'utilisation de tout autre bloc de batteries peut créer un risque de blessure et de feu.
- c) **Lorsqu'un bloc de batteries n'est pas utilisé, le maintenir à l'écart de tout autre objet métallique, par exemple trombones, pièces de monnaie, clés, clous, vis ou autres objets de petite taille qui peuvent donner lieu à une connexion d'une borne à une autre.** Le court-circuitage des bornes d'une batterie entre elles peut causer des brûlures ou un feu.
- d) **Dans de mauvaises conditions, du liquide peut être éjecté de la batterie; éviter tout contact. En cas de contact accidentel, nettoyer à l'eau. Si le liquide entre en contact avec les yeux, rechercher en plus une aide médicale.** Le liquide éjecté des batteries peut causer des irritations ou des brûlures.
- e) **Ne pas utiliser un bloc de batteries ou un outil fonctionnant sur batteries qui a été endommagé ou modifié.** Les batteries endommagées ou modifiées peuvent avoir un comportement imprévisible provoquant un feu, une explosion ou un risque de blessure.
- f) **Ne pas exposer un bloc de batteries ou un outil fonctionnant sur batteries au feu ou à une température excessive.** Une exposition au feu ou à une température supérieure à 50 °C peut provoquer une explosion.
- g) **Suivre toutes les instructions de charge et ne pas charger le bloc de batteries ou l'outil fonctionnant sur batteries hors de la plage de températures spécifiée dans les instructions.** Un chargement incorrect ou à des températures hors de la plage spécifiée de températures peut endommager la batterie et augmenter le risque de feu.

### ENTRETIEN

- a) **Faire entretenir l'outil électrique par un réparateur qualifié utilisant uniquement des pièces de rechange identiques.** Cela assure le maintien de la sécurité de l'outil électrique.
- b) **Ne jamais effectuer d'opération d'entretien sur des blocs de batteries endommagés. Il convient que l'entretien des blocs de batteries ne soit effectué que par le fabricant ou les fournisseurs de service autorisés.**

## 2. AVERTISSEMENTS DE SÉCURITÉ GÉNÉRAUX POUR L'OUTIL ÉLECTRIQUE

### Consignes de sécurité spécifiques aux clés à chocs :

**Tenir l'outil électrique par les surfaces de préhension, au cours d'une opération où la fixation peut être en contact avec un câblage caché.** Les fixations en contact avec un fil «sous tension» peuvent «mettre sous tension» les parties métalliques exposées de l'outil électrique et provoquer un choc électrique chez l'opérateur.

### SÉCURITÉ PAR RAPPORT AUX VIBRATIONS

Cet outil vibre lorsqu'il est en marche. Une exposition répétée ou de longue durée aux vibrations peut causer des blessures temporaires ou irréversibles, particulièrement au niveau des mains, des bras et des épaules. Afin de réduire les risques de blessures associées aux vibrations :

- a) Toute personne utilisant des outils vibrants régulièrement ou sur une longue durée, doit d'abord être examinée par un médecin et subir des examens médicaux à intervalles réguliers afin de garantir que les vibrations ne provoquent pas de problèmes médicaux ou ne fassent pas empirer des problèmes existants. Les femmes enceintes ou les gens souffrant de troubles de la circulation sanguine au niveau des mains, ou ayant déjà eu une blessure à la main, ou souffrant de déséquilibres du système nerveux, de diabète ou de la maladie de Raynaud, ne doivent pas utiliser cet outil. Si vous ressentez des symptômes médicaux ou physiques qui sont la conséquence des vibrations (fourmillement, engourdissement et doigts blancs ou bleus), consultez un professionnel de la santé dans les plus brefs délais.
- b) Ne fumez pas en utilisant l'outil. La nicotine réduit l'alimentation en sang dans les mains et dans les doigts, augmentant par là même le risque de blessures résultant des vibrations.
- c) Le port de gants appropriés permet de réduire l'effet des vibrations sur l'utilisateur.
- d) Utilisez vos outils avec le moins de vibrations possible lorsque la situation le permet.
- e) Planifiez des périodes de temps sans vibrations pendant chaque journée de travail.
- f) Serrez l'outil le moins fort possible avec vos mains (mais en en gardant quand même un contrôle suffisant). Laissez l'outil faire le travail.
- g) Afin de réduire les vibrations, entretenez votre outil de la manière expliquée dans le présent mode d'emploi. En cas de vibrations anormales, arrêtez immédiatement d'utiliser l'outil.

### 3. DESCRIPTIONS

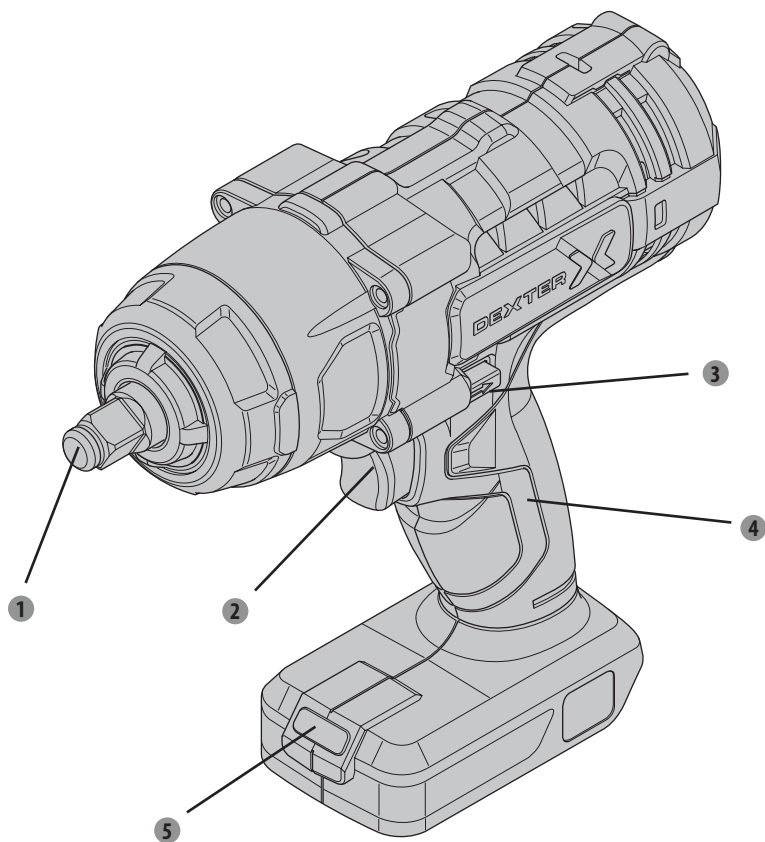

- ① Enclume
- ② Interrupteur marche/arrêt
- ③ Sélecteur de sens de rotation
- ④ Poignée
- ⑤ Lampe À LED

## 4. DONNÉES TECHNIQUES

Modèle	20VIW2-350.1
Type de moteur	à balais
Tension nominale	18 V c.c. (Max. 20V c.c.)
Régime à vide	0- 2000 /min
Cadence de frappe	3300bpm
Couple maximum	350 Nm
Taille de l'enclume	1/2"
COMPATIBILITÉS AVEC LES BATTERIES	2.5Ah: 20VBA2-25.1/20VBA2-25.1XXX 5.0Ah: 20VBA2-50.1/20VBA2-50.1XXX
COMPATIBILITÉS AVEC LES CHARGEURS	20VCH1-3A.1/20VCH1-3A.1XXX 20VCH2-6A.1/20VCH2-6A.1XXX
Déclaration des valeurs d'émissions sonores conformément à la norme EN 62841 (incertitude estimée : 3 dB(A))	
- Niveau de pression acoustique	104.1dB(A)
- Niveau de puissance acoustique	93.1dB(A)
Déclaration de l'émission de vibrations conforme à la norme EN 62841 (incertitude considérée de 1,5 m/s <sup>2</sup> )	15,927 m/s <sup>2</sup>



**Portez une protection auditive pendant l'utilisation de l'outil électrique.**

## 4. DONNÉES TECHNIQUES

### Avertissement !

l'émission de vibration et l'émission sonore pendant l'utilisation de l'outil électrique peuvent être différentes des valeurs déclarées selon les façons d'utiliser l'outil, en particulier le type de pièce à usiner

Il faut identifier des mesures de sécurité pour protéger l'opérateur en vous basant sur une estimation de l'exposition dans les conditions réel les d'utilisation

(en prenant en compte toutes les phases du cycle d'utilisation, par exemple les moments où l'appareil est éteint, ceux où il fonctionne à vide et ceux où il est en charge).

### Remarque :

Les valeurs totales de vibration déclarées et les valeurs d'émission sonore déclarées ont été mesurées conformément à une méthode d'essai standard et peuvent être utilisées pour comparer un outil avec un autre.

La valeur totale de vibration déclarée et la valeur d'émission sonore déclarée peuvent également être utilisées dans une évaluation préliminaire de l'exposition.

-Protégez-vous contre les risques engendrés par les vibrations.

Suggestions : 1) Portez des gants pendant le travail.

2) Limitez la durée d'utilisation et réduisez la durée de déclenchement de l'interrupteur

## 5. FONCTIONNEMENT



Lisez L'ENSEMBLE DES INFORMATIONS IMPORTANTES DE SÉCURITÉ dans la section située au début du présent mode d'emploi, y compris tous les textes et sous-titres qui s'y trouvent, avant de configurer ou d'utiliser ce produit.

### Configuration de l'outil

**Remarque : Pour pouvoir utiliser l'appareil, vous devez vous procurer la batterie compatible.**

- Insérez la batterie dans le bas de la poignée jusqu'à entendre un déclic.
- Retirez la batterie en appuyant sur le bouton de déverrouillage de la batterie et en la tirant vers l'extérieur.

## 5. FONCTIONNEMENT

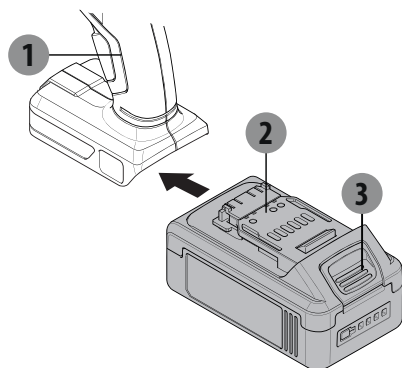

1. Clé à chocs
2. Batterie (non fournie)
3. Bouton de déverrouillage

**AVERTISSEMENT :** Pour prévenir des blessures graves dues à un démarrage accidentel : Il est impératif d'éteindre l'appareil et d'enlever sa batterie avant d'effectuer l'une des procédures décrites dans la présente section.

### Installation de l'embout

**ATTENTION !** Utilisez impérativement des accessoires destinés aux outils à impact avec cet outil. D'autres accessoires risqueraient de se briser, s'écailler ou se fissurer au cours du travail. Montez une douille d'entraînement carrée pour outils à impact (vendue séparément) sur l'enclume.

### Interrupteur marche/arrêt

- Appuyez sur l'interrupteur marche/arrêt pour mettre l'outil en marche.
- Pour éteindre l'outil, relâchez l'interrupteur marche/arrêt.

### Sélecteur de sens de rotation

 /  indiqué sur le sélecteur de sens de rotation

Positionnez le sélecteur du sens de rotation sur  .

Positionnez le sélecteur du sens de rotation sur  .

- Modifiez le sens de rotation uniquement quand l'outil est éteint !
- **ATTENTION !** Mettez le sélecteur de sens de rotation sur la position centrale de verrouillage pour l'installation, le changement de douille ou lorsque l'outil tourne à vide.

**REMARQUE :** Ne changez pas de sens de rotation alors que l'enclume est en train de tourner. Attendez l'arrêt complet de l'enclume pour changer de sens de rotation.

## 5. FONCTIONNEMENT

1. Tenez l'outil des deux mains.
2. Emboîtez la douille sur la fixation et pressez lentement l'interrupteur.
3. Quand vous avez terminé, relâchez la gâchette et verrouillez-la.
4. Pour prévenir les accidents, éteignez l'outil et enlevez la batterie après usage. Nettoyez l'outil, puis rangez-le en intérieur et hors de portée des enfants.

**Remarque :** Le couple effectif variera en fonction de la propreté et de l'état des filetages et d'autres facteurs. Dans le cas de serrage de composants critiques, vérifiez les filetages avant d'assembler les composants et vérifiez le couple effectif appliqué à la fixation au moyen d'une clé dynamométrique mécanique (non fournie).

**ATTENTION :** Veillez à ce que la pièce à travailler soit correctement soutenue et fixée. N'utilisez votre main pour tenir ou bloquer la pièce à travailler, car cela peut provoquer des blessures.

### Lampe de travail à LED

Cet outil est pourvu d'une lampe à LED qui éclaire la zone de travail et vous permet de mieux voir quand vous travaillez dans un endroit insuffisamment éclairé.

La lampe à LED s'allume automatiquement quand vous appuyez sur l'interrupteur marche/arrêt.

## 6. ENTRETIEN

### Zone d'application

Cette clé à chocs est conçue pour être utilisée dans des régions de climat tempéré, dont la température est typiquement située entre 0°C et +45°C, dans des conditions d'humidité relative n'excédant pas 80 %, et sans exposition directe aux précipitations et à un air excessivement chargé en poussières.

### Exigences relatives aux conditions ambiantes

Un outil électrique ne doit pas être utilisé dans une atmosphère explosible, c'est-à-dire en présence de gaz, poussières ou liquides inflammables. Les étincelles émises risqueraient de mettre le feu aux poussières ou vapeurs.

### Conditions de rangement

Durée de vie utile : 4 ans sous réserve de rangement dans l'emballage, en intérieur, dans des conditions d'aération naturelle, à une température ambiante comprise entre -20 °C et 40 °C et à une humidité relative n'excédant par 80 %

## 7. GUIDE DE DÉPANNAGE

Problème	Causes possibles	Solutions vraisemblables
L'outil ne démarre pas.	<ol style="list-style-type: none"> <li>1. La batterie n'est pas correctement installée.</li> <li>2. La batterie n'est pas correctement chargée.</li> <li>3. Batterie épuisée.</li> <li>4. Usure ou dommage interne. (Balais en carbone ou gâchette, par exemple).</li> </ol>	<ol style="list-style-type: none"> <li>1) Retirez la batterie, assurez-vous de l'absence d'obstacles, réinsérez la batterie en fonction de sa forme (elle ne doit rentrer que dans un sens) et appuyez fermement jusqu'à ce qu'elle se verrouille en place.</li> <li>2. Assurez-vous que le chargeur est connecté correctement et qu'il fonctionne. Laissez le temps la batterie de recharger correctement.</li> <li>3. Veillez à ce que la batterie soit recyclée ou éliminée de manière adéquate. Changez la batterie.</li> <li>4. Faites réparer l'outil par un technicien.</li> </ol>
L'outil est lent	<ol style="list-style-type: none"> <li>1) Vous avez forcé l'outil à travailler trop vite.</li> <li>2. La batterie est presque épuisée.</li> </ol>	<ol style="list-style-type: none"> <li>1) Laissez l'outil tourner à sa vitesse.</li> <li>2. Veillez à ce que la batterie soit recyclée ou éliminée de manière adéquate. Changez la batterie.</li> </ol>
La performance décroît au fil du temps.	Balais en carbone usés ou endommagés.	Faites réparer les balais par un technicien qualifié.
Bruit excessif ou cliquetis.	Usure ou dommage interne. (Balais en carbone ou roulements, par exemple).	Faites réparer l'outil par un technicien.
Surchauffe.	<ol style="list-style-type: none"> <li>1) Vous avez forcé l'outil à travailler trop vite.</li> <li>2. Ouvertures obstruées dans le boîtier du moteur.</li> </ol>	<ol style="list-style-type: none"> <li>1) Laissez l'outil tourner à sa vitesse.</li> <li>2. Pour dépoussiérer le moteur, utilisez de l'air comprimé, en portant des lunettes de sécurité approuvées ANSI et un masque anti-poussière/respirateur approuvé NIOSH.</li> </ol>



## 8. PROTECTION DE L'ENVIRONNEMENT

### **Attention ! Retirez toujours la batterie avant d'effectuer un travail sur l'outil.**

Pour le nettoyer, utilisez toujours un chiffon sec ou légèrement humide mais jamais mouillé. De nombreux produits nettoyants contiennent des substances chimiques pouvant endommager les pièces en plastique de l'outil. Par conséquent, n'utilisez jamais de nettoyant puissant ou inflammable, par exemple de l'essence, du diluant pour peinture, de la térébenthine, ni aucun produit nettoyant similaire. Veillez à toujours maintenir les ouïes de ventilation exemptes de dépôts de poussières afin d'éviter toute surchauffe de l'outil.



**ATTENTION !** Ce produit porte un symbole concernant la mise au rebut des déchets électriques et électroniques. Cela signifie que ce produit ne doit pas être jeté avec les ordures ménagères, mais qu'il doit être déposé dans un système de collecte conforme à la directive européenne DEEE. Contactez le distributeur ou votre municipalité pour obtenir des conseils concernant le recyclage. L'appareil sera recyclé ou démantelé afin de réduire son impact sur l'environnement. Les équipements électriques et électroniques peuvent être dangereux pour l'environnement et pour la santé humaine car ils contiennent des substances dangereuses.

### **Conditions de transport**

Le produit peut être transporté dans n'importe quel type de transport fermé, dans l'emballage ou non, à partir du moment où le produit est préservé des dommages mécaniques, des précipitations, de l'exposition à des substances chimiquement actives, et à partir du moment où les mesures de précaution adéquates relatives au transport des marchandises fragiles ont été prises.

## 9. GARANTIE

1. Les produits Dexter sont conçus selon les normes de qualité des produits de bricolage les plus exigeants. Dexter garantit ses produits pendant 36 mois à compter de leur date d'achat. Cette garantie s'applique à tout défaut de fabrication ou de matériau. Aucune autre réclamation n'est recevable, quelle qu'en soit la nature, qu'elle soit directe ou indirecte, qu'elle porte sur des personnes et/ou sur du matériel.
2. Dans l'éventualité d'un problème ou d'un défaut, vous devez toujours en premier lieu consulter votre distributeur Dexter. Dans la plupart des cas, le distributeur Dexter pourra régler le problème ou réparer la panne.
3. Les réparations et les remplacements de pièces ne prolongent pas la période de garantie initiale.
4. Les problèmes qui découlent de l'usure ou d'un usage non approprié ne sont pas couverts par la garantie. Cela comprend entre autres les interrupteurs, les coupe-circuit de protection et les moteurs, dans le cas d'une usure.
5. Votre réclamation relative à la garantie ne peut être traitée que si :
  - Vous pouvez fournir une preuve d'achat dûment datée sous la forme d'un reçu.
  - Aucune réparation et/ou aucun changement de pièces n'ont été effectués par un tiers.
  - L'outil n'a pas été soumis à un usage impropre (surcharge de l'outil ou utilisation d'accessoires non approuvés).
  - Aucun dégât n'a été causé par des influences extérieures ou des corps étrangers, tels que du sable ou des pierres.
  - Aucun dommage n'a été causé par le non-respect des consignes de sécurité et des instructions d'utilisation.
6. Les dispositions de la garantie s'appliquent en conjonction avec nos conditions de vente et de livraison.
7. Les outils défectueux doivent être retournés à DEXTER via votre distributeur DEXTER et seront réceptionnés par DEXTER uniquement s'ils sont correctement emballés. Si le consommateur renvoie directement à Dexter des produits défectueux, Dexter ne pourra traiter ces produits que si le consommateur paie les frais d'expédition.
8. Les produits livrés mal emballés ne seront pas acceptés par Dexter.

## 10. VUE ÉCLATÉE ET LISTE DES PIÈCES

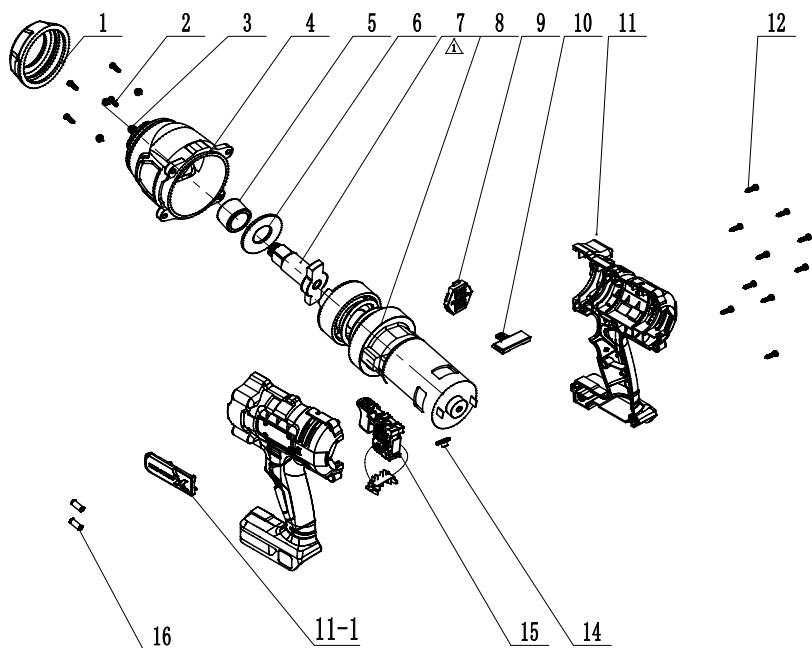

N°	Description	N°	Description
1	Tête en aluminium	9	Panneau arrière du boîtier
2	Vis	10	Poussoir
3	Tampon à ressort	11	Boîtier
4	Tête en aluminium	11-1	Plaque signalétique
5	Palier à aiguilles	12	Vis
6	Joint d'axe T	14	Écran transparent
7	T-axis	15	pièces de l'interrupteur
8	Boîtier d'engrenage	16	Tube magnétique

Por favor, léase este manual de instrucciones detenidamente y respete las notas incluidas en el mismo. Utilice estas instrucciones de uso para familiarizarse con el producto, su uso apropiado y las instrucciones de seguridad. Guarde este manual de instrucciones en un lugar seguro para futuras consultas.

## SÍMBOLOS



Los productos eléctricos desechables no deben ser desechados con el resto de la basura doméstica. Recíclelas si se dispone de instalaciones para ello. Consulte con la autoridad local o con su distribuidor acerca del procedimiento a seguir para reciclar este tipo de productos.



Advertencia – Léase detenidamente el manual de instrucciones para reducir el riesgo de sufrir lesiones físicas.



El producto cumple las directivas europeas aplicables y se ha realizado un método de evaluación de la conformidad con dichas directivas.



Este equipo se ha fabricado de acuerdo con la Federación Rusa.



Este producto es reciclable. De no poder continuar usándolo, llévalo a un punto de recogida de productos reciclables.



Etiquetado de conformidad de que el producto cumple con los reglamentos técnicos aplicables de Ucrania.

UP20

Universal: compatible solo con Sterwins UP20, Lexman UP20 y Dexter UP20



Utilice protección ocular.



Utilice protección auditiva.



Utilice una máscara antipolvo.



¡Advertencia!

FR

**ES**

PT

IT

EL

PL

RU

UA

KZ

RO

EN

## ÍNDICE

1. USO PREVISTO DE LA LLAVE DE IMPACTO DEXTER
2. ADVERTENCIAS GENERALES SOBRE LAS HERRAMIENTAS ELÉCTRICAS
3. DESCRIPCIONES
4. DATOS TÉCNICOS
5. FUNCIONAMIENTO
6. MANTENIMIENTO
7. RESOLUCIÓN DE PROBLEMAS
8. PROTEJA EL MEDIOAMBIENTE
9. GARANTÍA
10. DIAGRAMA DE DESPIECE Y LISTA DE PIEZAS
11. DECLARACIÓN DE CONFORMIDAD CE

## 1. USO PREVISTO DE LA LLAVE DE IMPACTO DEXTER

Gracias por haber adquirido este producto. Lea este manual de instrucciones y consérvelo para poder consultarlo en un futuro.

La herramienta está diseñada para atornillar y aflojar tornillos y tuercas. Es una herramienta para apretar tornillos de alta resistencia.

Esta herramienta no se debe utilizar para otro propósito que esté fuera del ámbito descrito.

Tras abrir la caja, asegúrese de que el producto venga completo con sus accesorios (de haberlos). No utilice el producto si está dañado o tiene algún defecto. Devuélvalo a su distribuidor.

Si le da esta herramienta a otra persona, dele también este manual de instrucciones.

Tenga presente que este aparato no ha sido diseñado para aplicaciones comerciales, industriales o profesionales. La garantía ofrecida con el producto quedará anulada en caso de utilizarse para propósitos comerciales, profesionales, industriales o fines similares.

**Por razones de seguridad, los niños y jóvenes menores de 16 años, así como personas que no estén familiarizadas con este manual de instrucciones, no deben utilizar este producto. Aquellas personas con alguna discapacidad física o mental pueden utilizar el producto bajo supervisión o instruidos por una persona responsable por su seguridad.**

## 2. ADVERTENCIAS GENERALES SOBRE HERRAMIENTAS ELÉCTRICAS



**ADVERTENCIA** Lea todas las advertencias, instrucciones, ilustraciones y especificaciones proporcionadas con esta herramienta eléctrica.

El incumplimiento de las instrucciones que se detallan a continuación podría dar lugar a incendios, descargas eléctricas o lesiones físicas de importancia.

**Conserve todas las instrucciones y advertencias para futuras consultas.**

El término «herramienta eléctrica» que aparece en las advertencias hace referencia tanto a herramientas que funcionan conectadas a la red eléctrica (con cable) como a otras que funcionan con baterías (sin cable).

### SEGURIDAD EN EL LUGAR DE TRABAJO

- Mantenga la zona de trabajo limpia y bien iluminada.** Los lugares desordenados o poco iluminados favorecen los accidentes.
- No utilice herramientas eléctricas en ambientes explosivos, por ejemplo, en presencia de líquidos, gases o polvo inflamables.** Las herramientas eléctricas generan chispas que pueden hacer que se enciendan el polvo o los vapores.
- Mantenga a los niños y a las demás personas alejados cuando esté utilizando una herramienta eléctrica.** Las distracciones pueden hacerle perder el control de la herramienta.

### SEGURIDAD ELÉCTRICA

- El enchufe de la herramienta eléctrica debe corresponder con la toma de corriente. Nunca modifique los enchufes en modo alguno. No use ningún tipo de adaptador para enchufe con la herramienta eléctrica conectada a tierra.** Unos enchufes sin modificar y que coincidan perfectamente con sus correspondientes tomas de corriente reducirán los riesgos de electrocución.
- Evite el contacto corporal con superficies conectadas a tierra, tales como tuberías, radiadores, cocinas eléctricas o frigoríficos.** Existe un mayor riesgo de sufrir descargas eléctricas si su cuerpo hace de conductor a tierra con dichos elementos o dispositivos.
- No deje las herramientas eléctricas expuestas a la lluvia o la humedad.** La penetración de agua en una herramienta eléctrica aumentará el riesgo de descarga eléctrica.
- No maltrate el cable de alimentación. Nunca utilice el cable para transportar, arrastrar, o desenchufar la herramienta eléctrica. Mantenga el cable apartado de fuentes de calor, aceites, cantos afilados o elementos móviles.** Los cables dañados o enredados aumentan el riesgo de que se produzcan descargas eléctricas.
- Cuando utilice una herramienta eléctrica al aire libre, utilice un cable alargador adecuado para uso en exteriores.** La utilización de un cable adecuado para uso en exteriores reducirá el riesgo de electrocución.

## 2. ADVERTENCIAS GENERALES SOBRE HERRAMIENTAS ELÉCTRICAS

- f) **Si es inevitable utilizar una herramienta eléctrica en un entorno húmedo, utilice un suministro protegido con dispositivo de corriente residual (RCD).** El uso de un RCD reduce el riesgo de descarga eléctrica.

### SEGURIDAD PERSONAL

- a) **Manténgase alerta, preste atención a lo que está haciendo y use el sentido común cuando esté utilizando una herramienta eléctrica. No utilice herramientas eléctricas si está cansado o se encuentra bajo los efectos de estupefacientes, alcohol o fármacos.** Cualquier momento de descuido durante la utilización de herramientas eléctricas podría ocasionar lesiones físicas graves.
- b) **Utilice un equipo de protección personal. Utilice siempre gafas protectoras.** Los elementos de protección, tales como máscaras antipolvo, calzados de seguridad antideslizantes, cascos de seguridad o protecciones auditivas, utilizados en las circunstancias que así lo requieran, reducirán el riesgo de sufrir lesiones.
- c) **Evite la activación accidental de la herramienta. Asegúrese de que el interruptor está en la posición de apagado antes de conectar la herramienta a la red eléctrica y/o acoplar la batería, o al coger o transportar la herramienta.** Si lleva una herramienta eléctrica con el dedo puesto sobre el interruptor, o si enchufa una herramienta eléctrica con el interruptor encendido, pueden producirse accidentes.
- d) **Retire cualquier llave de ajuste o llave inglesa de la herramienta antes de activarla.** Cualquier llave o útil enganchado a un elemento rotativo de la herramienta eléctrica podría ocasionar lesiones.
- e) **No adopte una postura forzada. Procure mantener un buen equilibrio y un apoyo firme en todo momento.** De este modo podrá controlar mejor la herramienta eléctrica en situaciones inesperadas.
- f) **Utilice una indumentaria apropiada. No vista ropa holgada o joyas. Mantenga el cabello, la ropa y los guantes apartados de las piezas móviles de la máquina.** La ropa holgada, las joyas y el pelo largo podrían engancharse a las partes móviles.
- g) **Si se incluyen dispositivos de conexión a extractores y colectores de polvo, asegúrese de conectarlos y utilizarlos adecuadamente.** El uso de un colector de polvo puede reducir los riesgos asociados con el polvo.
- h) **No deje que la familiaridad adquirida con el uso frecuente de las herramientas le vuelva complaciente y le lleve a ignorar las medidas de seguridad de la herramienta.** Una acción despreocupada puede causar graves lesiones en una fracción de segundo.



## 2. ADVERTENCIAS GENERALES SOBRE HERRAMIENTAS ELÉCTRICAS

### USO Y CUIDADO DE LA HERRAMIENTA ELÉCTRICA

- a) **No fuerce la herramienta eléctrica. La utilización de la herramienta** correcta a la velocidad de funcionamiento para la que ha sido diseñada le ayudará a efectuar el trabajo de manera más fácil y segura.
- b) **No use la herramienta si el interruptor de alimentación no funciona.** Cualquier herramienta que no pueda controlarse desde el interruptor es peligrosa y debe ser reparada antes de volver a utilizarse.
- c) **Desenchufe la herramienta eléctrica del suministro de corriente o desinstale su batería antes de realizar cualquier ajuste, cambiar de accesorios o guardarla.** Estas medidas preventivas reducirán el riesgo de que la herramienta eléctrica pueda activarse accidentalmente.
- d) **Guarde las herramientas eléctricas apagadas en un lugar fuera del alcance de niños y no deje que las usen personas que no estén familiarizadas con estas instrucciones o con las herramientas.** Las herramientas eléctricas son peligrosas si las usan personas sin experiencia.
- e) **Lleve a cabo el mantenimiento de las herramientas eléctricas. Examine las herramientas eléctricas en busca de elementos móviles desalineados o trabados, piezas rotas o alguna otra circunstancia que afecte a su funcionamiento. En caso de daños, haga reparar la herramienta eléctrica antes de volver a utilizarla.** Muchos de los accidentes se deben a un mantenimiento deficiente de las herramientas eléctricas.
- f) **Mantenga las herramientas de corte limpias y afiladas.** El cuidado correcto de las herramientas de corte, manteniendo sus bordes afilados, las hará menos propensas a atascarse o trabarse y le permitirá controlarlas con mayor facilidad.
- g) **Use la herramienta eléctrica, los accesorios, las brocas, etc., siguiendo las instrucciones y teniendo en cuenta las condiciones de trabajo y la tarea a realizar.** El uso de la herramienta eléctrica para fines diferentes a aquellos para los que ha sido diseñada podría resultar peligroso.
- h) **Mantenga las empuñaduras y las superficies de agarre secas, limpias y sin restos de aceite o grasa.** Las empuñaduras y las superficies de agarre resbalosas no permiten un control y un manejo seguros de la herramienta en situaciones inesperadas.

### USO Y CUIDADO DE LA BATERÍA DE LA HERRAMIENTA

- a) **Recargue la herramienta utilizando únicamente el cargador especificado por el fabricante.** Un cargador que es adecuado para un tipo de batería podría ocasionar un incendio si se utiliza con otro tipo de batería.
- b) **Utilice las herramientas eléctricas solamente con las baterías específicamente diseñadas para las mismas.** La utilización de otro tipo de baterías podría dar lugar a lesiones e incendios.

## 2. ADVERTENCIAS GENERALES SOBRE HERRAMIENTAS ELÉCTRICAS

- c) **Cuando no se esté utilizando la batería, manténgala apartada de objetos metálicos tales como clips para papeles, monedas, llaves, clavos, tornillos, o de cualquier otro objeto metálico pequeño que pudiera provocar un cortocircuito en sus terminales de corriente.** El cortocircuito de los terminales de la batería puede causar quemaduras o incendios.
- d) **En condiciones de uso intensivo es posible que se produzca una fuga del líquido de la batería; evite el contacto. En caso de contacto accidental, enjuáguese con agua abundante. Si el líquido entra en contacto con los ojos, solicite atención médica.** El ácido emanado por la batería puede causar irritación o quemaduras.
- e) **No use una batería o herramienta dañada o modificada.** Las baterías dañadas o modificadas pueden presentar comportamientos impredecibles y causar un incendio, explosión o riesgo de lesiones.
- f) **No exponga la batería o la herramienta al fuego o a temperaturas excesivas.** La exposición al fuego o a temperaturas superiores a 50 °C puede causar una explosión.
- g) **Siga todas las instrucciones de carga y no cargue la batería o la herramienta a temperaturas fuera de la gama de temperatura especificada en las instrucciones.** Una carga incorrecta o a temperaturas fuera de la gama especificada puede dañar la batería e incrementar el riesgo de incendio.

### REPARACIÓN

- a) **Solicite la reparación de su herramienta eléctrica a un técnico cualificado y utilizando solamente piezas de repuesto idénticas.** De este modo se conservará la seguridad de la herramienta eléctrica.
- b) **Nunca repare baterías dañadas. La reparación de una batería dañada solo puede realizarla el fabricante o su agente de servicio autorizado.**

## 2. ADVERTENCIAS GENERALES SOBRE HERRAMIENTAS ELÉCTRICAS

### Advertencias de seguridad sobre llaves de impacto:

**Sujete la herramienta eléctrica por sus superficies de agarre aisladas cuando realice trabajos en los que el accesorio pudiera hacer contacto con cables ocultos.** El contacto de la pieza de fijación con un cable bajo tensión podría electrificar las piezas metálicas expuestas de la herramienta eléctrica y causar una descarga eléctrica al usuario.

### SEGURIDAD DE VIBRACIÓN

Esta herramienta vibra durante su uso. La exposición repetida o prolongada a la vibración puede provocar lesiones físicas temporales o permanentes, particularmente en las manos, brazos y hombros. Para reducir el riesgo de lesiones relacionadas con la vibración:

- a) Cualquier persona que use herramientas con vibración regularmente o durante un período prolongado debe ser examinada en primera instancia por un médico y luego realizarse controles médicos periódicos para garantizar que no se causen o empeoren los problemas médicos debido al uso. Las mujeres embarazadas o las personas con problemas de circulación sanguínea en la mano, lesiones en la mano, trastornos del sistema nervioso, diabetes o enfermedad de Raynaud no deben usar esta herramienta. Si siente algún síntoma relacionado con la vibración (como hormigueo, entumecimiento y dedos blancos o azules), busque atención médica lo antes posible.
- b) No fume mientras usa la herramienta. La nicotina reduce el suministro de sangre a las manos y los dedos, lo que aumenta el riesgo de lesiones relacionadas con la vibración.
- c) Use guantes adecuados para reducir los efectos de vibración en el usuario.
- d) Use herramientas con la vibración más baja cuando exista dicha opción.
- e) Incluya períodos sin vibraciones cada día de trabajo.
- f) Sujete la herramienta de la manera más ligera posible (manteniendo el control seguro de la misma). Deje que sea la herramienta quien haga el trabajo.
- g) Para reducir la vibración, sujete la herramienta como se explica en este manual. Si ocurre alguna vibración anormal, deje de usarla inmediatamente.

### 3. DESCRIPCIONES

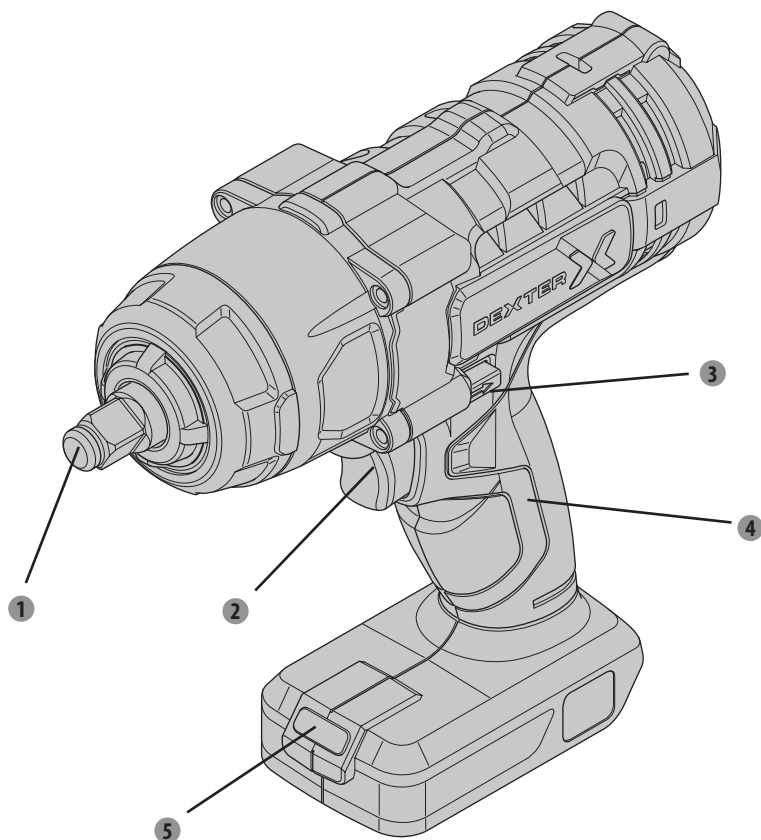

- 1 Yunque
- 2 Interruptor de encendido/apagado
- 3 Selector del sentido de la rotación
- 4 Empuñadura
- 5 Luz LED

## 4. DATOS TÉCNICOS

Modelo	20VIW2-350.1
Tipo de motor	cepillado
Tensión nominal	18 V CC(Max. 20 V CC)
Velocidad en vacío	0- 2000/min
Tasa de impacto	3300ppm
Par máximo	350 Nm
Tamaño de yunque	1/2.
COMPATIBILIDAD CON BATERÍAS	2.5Ah: 20VBA2-25.1/20VBA2-25.1XXX 5.0Ah: 20VBA2-50.1/20VBA2-50.1XXX
COMPATIBILIDAD CON CARGADORES	20VCH1-3A.1/20VCH1-3A.1XXX 20VCH2-6A.1/20VCH2-6A.1XXX
Declaración de los valores de ruido conforme a la normativa EN 62841 (con una incertidumbre de 3dB).	
- Nivel de presión acústica	104.1dB(A)
- Nivel de potencia acústica	93.1dB(A)
Declaración de las emisiones de vibraciones conforme a las normas EN 62841 (incertidumbre considerada 1,5 m/s <sup>2</sup> )	15,927 m/s <sup>2</sup>



**Use protección auditiva cuando utilice la herramienta eléctrica.**

## 4. DATOS TÉCNICOS

### ¡Advertencia!

La emisión de vibraciones y ruidos durante el uso real de la herramienta eléctrica puede diferir del valor total declarado en función del modo de utilización de la herramienta.

Es necesaria la identificación de medidas de seguridad para proteger al usuario en base a una estimación de exposición en condiciones actuales de uso (tomando en consideración todas las acciones durante el uso de la herramienta, tales como los intervalos de tiempo cuando la herramienta está apagada o parada, así como el tiempo que está accionada).

### NOTA

– Los valores totales de vibración y de emisión de sonido especificados han sido medidos de acuerdo con un método de prueba estándar y pueden emplearse para comparar una herramienta con otra.

– Los valores totales de vibración y de emisión de sonido especificados también pueden utilizarse para medir el grado de exposición de forma preliminar.

– Evite los riesgos asociados con las vibraciones.

Sugerencias: 1) Utilice guantes de protección cuando utilice la herramienta.

2) Limite el tiempo de funcionamiento, así como el tiempo que la herramienta permanece accionada.

## 5. FUNCIONAMIENTO



Lea toda la sección INFORMACIÓN DE SEGURIDAD IMPORTANTE AL principio de este manual, incluido todo el texto debajo de los subtítulos antes de configurar o usar este producto.

### Configuración de herramientas

**Nota: Antes de su funcionamiento, necesita comprar una batería a juego.**

- Acople la batería a la parte inferior de la empuñadura hasta que quede encajada.
- Para sacar la batería, presione el botón de desbloqueo de la batería y tire de ella hacia fuera.

## 5. FUNCIONAMIENTO

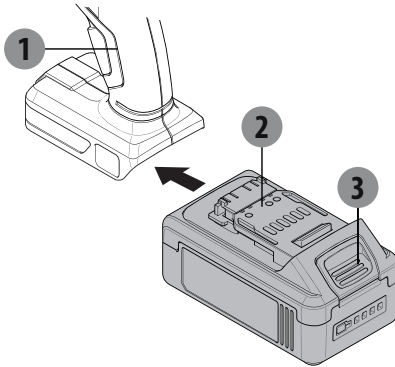

1. Llave de impacto
2. Batería (no incluida)
3. Botón de liberación

**ADVERTENCIA:** Cómo prevenir lesiones graves por accidentes de trabajo

Asegúrese de que el interruptor esté en la posición de apagado y retire la batería antes de realizar cualquier procedimiento en esta sección.

### Instalación de broca

**¡ATENCIÓN!** Solo use accesorios con clasificación de impacto con esta herramienta. Otros accesorios pueden romperse, astillarse o agrietarse durante la operación.

Conecte una toma de corriente cuadrada adecuada para impactos (se vende por separado) en el yunque.

### Interruptor de encendido/apagado

- **Aprete el gatillo de accionamiento para poner en marcha la herramienta.**
- **Suelte el gatillo de accionamiento para apagar la herramienta.**

### Selector del sentido de la rotación

 /  Símbolos / mostrados en el selector del sentido de rotación

Ajuste el selector de rotación a 

Ajuste el selector de rotación a 

- ¡El sentido de la rotación solo deberá cambiarse cuando la herramienta no esté accionada!
- **¡ATENCIÓN!** Coloque el interruptor izquierdo / derecho en la posición de bloqueo del interruptor central durante la configuración, cuando cambie los enchufes o cuando la herramienta esté inactiva.

**AVISO:** No cambie la dirección de rotación mientras el yunque está girando. Espere hasta que el yunque se detenga por completo antes de cambiar de dirección.

## 5. FUNCIONAMIENTO

1. Utilice siempre ambas manos para sujetar la herramienta.
2. Empuje el enchufe sobre el sujetador y apriete el interruptor lentamente.
3. Cuando termine, suelte y bloquee el gatillo.
4. A fin de prevenir accidentes, apague la herramienta y retire la batería después de usarla.

Limpie la herramienta y guárdela en un lugar fuera del alcance de los niños.

**Nota:** La cantidad de apriete real variará dependiendo de la limpieza y el estado de las roscas y otros factores. Si aprieta componentes críticos, compruebe las roscas antes de montar los componentes y verifique el apriete real aplicado al cierre con una llave de apriete mecánica (no incluida).

**ATENCIÓN: Soporte y afiance la pieza de trabajo adecuadamente. No agarre o sujete la pieza de trabajo con la mano, dado que podría causarle una lesión.**

### Luz de trabajo led

La herramienta cuenta con una lámpara led que permite iluminar el área de trabajo y mejorar la visibilidad cuando se trabaja en lugares con poca luz.

La lámpara led se encenderá de forma automática mientras se mantiene apretado el gatillo interruptor de la herramienta.

## 6. MANTENIMIENTO

### Ámbito de aplicación

El atornillador de impacto está diseñado para su uso en regiones templadas con una temperatura de 0 °C a + 45 °C, una humedad relativa no superior al 80%, ausencia de exposición directa a precipitaciones atmosféricas y de contenido excesivo de polvo en el aire.

### Requisitos para el estado de la habitación.

No use herramientas eléctricas en áreas explosivas donde haya líquidos inflamables, gases o polvo. Crearán chispas, que pueden provocar la ignición del polvo, vapor.

### Condiciones de almacenamiento

Vida útil: 4 años, siempre que los productos se almacenen en interiores con ventilación natural en el paquete original a una temperatura del aire de -20 °C a 40 °C y una humedad relativa no superior al 80%.



## 7. RESOLUCIÓN DE PROBLEMAS

Problema	Posibles causas	Soluciones probables
La herramienta no arranca	<ol style="list-style-type: none"> <li>1. No se ha colocado correctamente la batería</li> <li>2. No se ha cargado correctamente la batería</li> <li>3. Batería quemada.</li> <li>4. Daño interno o desgaste. (Escobillas de carbón o disparador, por ejemplo).</li> </ol>	<ol style="list-style-type: none"> <li>1) Retire la batería, asegúrese de que no haya obstrucciones, vuelva a insertar la batería de acuerdo con su forma (solo debe encajar en una dirección) y presione firmemente hasta que la batería se trabe en su lugar.</li> <li>2. Asegúrese de que el cargador esté conectado y funcionando correctamente. Espere un tiempo suficiente para que la batería se recargue correctamente.</li> <li>3. Deseche la batería vieja correctamente o recicle. Reemplace la batería.</li> <li>4. Que un técnico cualificado revise la herramienta.</li> </ol>
La herramienta funciona lentamente	<ol style="list-style-type: none"> <li>1) Forzar a la herramienta a trabajar demasiado rápido.</li> <li>2. Batería desgastada.</li> </ol>	<ol style="list-style-type: none"> <li>1) Permita que la herramienta trabaje a su propio ritmo.</li> <li>2. Deseche la batería vieja correctamente o recicle. Reemplace la batería.</li> </ol>
El rendimiento disminuye con el tiempo.	Las escobillas de carbón están desgastadas o dañadas.	Que un técnico cualificado reemplace las escobillas.
Ruido o traqueteo excesivo.	Daño o desgaste interno. (Escobillas de carbón o rodamientos, por ejemplo).	Que un técnico cualificado revise la herramienta.
Sobrecalentamiento	<ol style="list-style-type: none"> <li>1) Forzar a la herramienta a trabajar demasiado rápido.</li> <li>2. Rejillas de ventilación del motor bloqueadas.</li> </ol>	<ol style="list-style-type: none"> <li>1) Permita que la herramienta trabaje a su propio ritmo.</li> <li>2. Use gafas de seguridad aprobadas por ANSI y una máscara/respirador de polvo aprobado por NIOSH mientras expulsa el polvo del motor con aire comprimido.</li> </ol>

## 8. PROTEJA EL MEDIOAMBIENTE

### **Atención: Retire el batería antes de realizar cualquier tarea en la herramienta.**

Para limpiarla, utilice siempre un paño seco o húmedo, pero nunca mojado. Muchos limpiadores contienen sustancias químicas que pueden dañar las piezas de plástico de la herramienta. Por este motivo, no debe utilizar limpiadores fuertes o inflamables como gasolina, diluyentes de pinturas, aguarrás u otros limpiadores de este tipo. Para prevenir el sobrecalentamiento de la herramienta, no permita que se acumule el polvo en las ranuras de ventilación.



**¡PRECAUCIÓN!** Este producto ha sido marcado con un símbolo que hace referencia a la eliminación de desechos eléctricos y electrónicos. Esto significa que el producto no deberá desecharse junto con el resto de la basura del hogar, sino que debe entregarse a un sistema de recogida que cumpla con la Directiva Europea RAEE. Solicite información al distribuidor o a la autoridad local sobre el reciclaje. El producto será entonces reciclado o desmantelado con el fin de reducir el impacto en el medio ambiente. Los aparatos eléctricos y electrónicos pueden ser perjudiciales para el medioambiente y la salud humana, dado que contienen sustancias peligrosas.

### **Condiciones de transporte**

El transporte de productos puede ser cualquier tipo de transporte cerrado en el embalaje del fabricante o sin él, protegiendo el producto del daño mecánico, las caídas, la exposición a sustancias químicamente activas y el cumplimiento de las medidas de precaución para el transporte de productos frágiles.

## 9. GARANTÍA

1. Los productos DEXTER están diseñados con los más altos estándares de calidad en el sector del bricolaje. Los productos Dexter poseen una garantía de 36 meses a partir de la fecha de compra.  
Esta garantía cubre cualquier defecto de material o fabricación que pudiera surgir. No se admitirán reclamaciones de otra naturaleza, ya estén relacionadas directa o indirectamente con la mano de obra y/o los materiales.
2. De observarse algún defecto o problema en el producto, siempre debe consultar primero con su distribuidor de productos Dexter. En la mayoría de los casos, el distribuidor de productos Dexter podrá resolver el problema o corregir el defecto.
3. Las reparaciones o la sustitución de piezas no extenderán el periodo original de la garantía.
4. Los defectos debidos al uso incorrecto o desgaste normal del producto no están cubiertos por la garantía. Entre otros, se hace referencia al desgaste de interruptores, interruptores de protección de circuitos y motores.
5. Su reclamación durante el periodo de garantía solo podrá procesarse si se cumplen los siguientes requisitos:
  - Se presenta el recibo de caja como prueba válida de la fecha de compra del producto.
  - No se han efectuado reparaciones y/o reemplazos en el producto por parte de terceros.
  - No se ha hecho un uso incorrecto de la herramienta (sobrecarga o instalación de accesorios no autorizados).
  - No se han producido daños en el producto debido a factores externos o cuerpos extraños como arena o piedras.
  - No se han producido daños en el producto debido al incumplimiento de las medidas de seguridad o las instrucciones de uso.
6. Los criterios de la garantía se aplican conjuntamente con nuestras cláusulas y condiciones de venta y envío del producto.
7. Las herramientas defectuosas devueltas a DEXTER a través del distribuidor de productos DEXTER serán recogidas por DEXTER siempre y cuando estén correctamente embaladas. Si el consumidor decide enviar directamente a Dexter un producto defectuoso, Dexter sólo podrá procesarlo si el consumidor abona los costes de envío.
8. Los productos que se envíen mal embalados no serán aceptados por Dexter.

## 10. DIAGRAMA DE DESPIECE Y LISTA DE PIEZAS

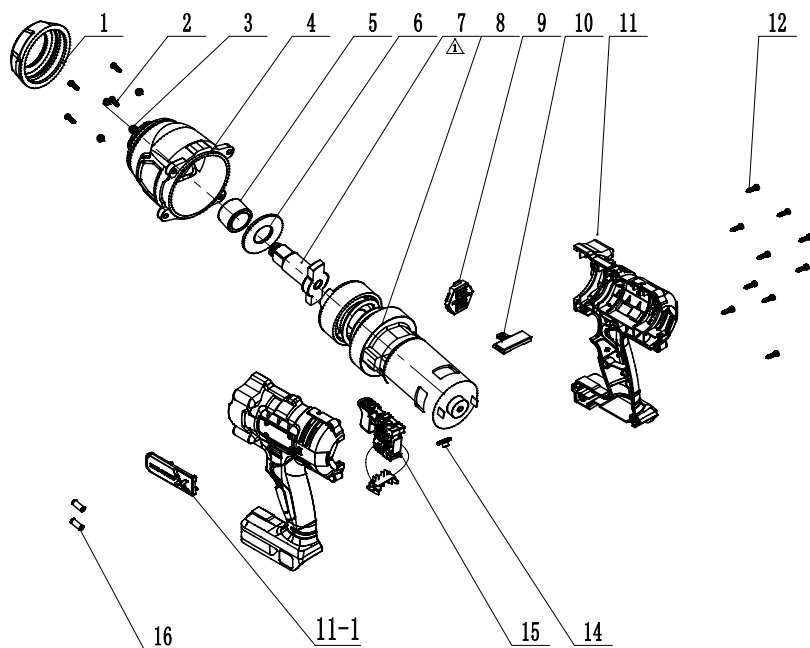

Núm.	Descripción	Núm.	Descripción
1	Cubierta del cabezal de aluminio	9	Carcasa de cubierta trasera
2	Tornillo	10	Varilla de empuje
3	Disco de muelle	11	Carcasa
4	Aluminio	11-1	Placa del fabricante
5	Rodamiento de agujas	12	Tornillo
6	Junta del eje T	14	Cubierta transparente
7	Eje T	15	instalación del interruptor
8	Conjunto de la caja de engranajes	16	Tubo magnético

Por favor, leia as instruções de funcionamento com atenção e tenha em conta as notas indicadas. Use estas instruções de funcionamento para se familiarizar com o produto, a utilização adequada e as instruções de segurança. Guarde estas instruções de funcionamento num local seguro, para futuras referências.

## SÍMBOLOS



Os produtos elétricos residuais não deverão ser eliminados juntamente com o lixo doméstico comum. Por favor, recicle-as, se houver instalações adequadas para isso.

Consulte as autoridades locais ou o seu revendedor quanto a conselhos de reciclagem.



Aviso – Para reduzir o risco de lesões, o utilizador tem de ler o manual de instruções.



O produto encontra-se em conformidade com as diretivas europeias aplicáveis e foi feito um método de avaliação de conformidade destas diretivas.



Este equipamento foi fabricado de acordo com a Federação Russa.



Este produto é reciclável. Se não puder continuar a ser utilizado, entregue-o num centro de reciclagem de resíduos.



Marca de conformidade que indica que o produto se encontra em conformidade com os regulamentos técnicos da Ucrânia.

UP20

Universal: Compatível apenas com Sterwins UP20, Lexman UP20 e Dexter UP20



Use proteção ocular.



Use proteção auditiva.



Use uma máscara para o pó.



Aviso!

FR

ES

**PT**

IT

EL

PL

RU

UA

KZ

RO

EN

## ÍNDICE

1. UTILIZAÇÃO PREVISTA DA CHAVE DE IMPACTO DA DEXTER
2. AVISOS DE SEGURANÇA GERAIS DA FERRAMENTA ELÉTRICA
3. DESCRIÇÕES
4. CARACTERÍSTICAS TÉCNICAS
5. FUNCIONAMENTO
6. MANUTENÇÃO
7. RESOLUÇÃO DE PROBLEMAS
8. PROTEJA O AMBIENTE
9. GARANTIA
10. VISTA PORMENORIZADA E LISTA DAS PEÇAS SOBRESSELENTES
11. DECLARAÇÃO DE CONFORMIDADE CE

## 1. UTILIZAÇÃO PREVISTA DA CHAVE DE IMPACTO DA DEXTER

Agradecemos a sua preferência por este produto. Por favor, leia e guarde estas instruções de funcionamento à mão para futuras referências.

A máquina foi criada para aparafusar e desaparafusar porcas e parafusos. É uma ferramenta para apertar parafusos de alta resistência.

Esta ferramenta elétrica não pode ser usada com outros intuitos para além dos descritos.

Após retirar o material de empacotamento, certifique-se de que o produto vem completo com os respetivos acessórios (se existirem). Se o produto estiver danificado ou tiver algum defeito, não o use e devolva-o ao seu revendedor.

**Se der esta ferramenta a outra pessoa, entregue também este manual de instruções. Por favor, tenha em conta que o nosso equipamento não foi criado para um uso comercial ou industrial. A nossa garantia perde a validade se o aparelho for usado em negócios comerciais ou industriais, ou para intuitos semelhantes.**

Por razões de segurança, crianças e jovens com menos de 16 anos, bem como pessoas que não estejam familiarizadas com estas instruções de funcionamento, não podem usar este produto. Pessoas com capacidades físicas ou mentais reduzidas só podem usar o produto se forem supervisionadas ou ensinadas por uma pessoa responsável.

## 2. AVISOS DE SEGURANÇA GERAIS DA FERRAMENTA ELÉTRICA



**AVISO:** Leia todos os avisos de segurança, instruções, ilustrações e especificações fornecidas com esta ferramenta elétrica.

Não seguir todas as instruções apresentadas abaixo pode resultar em choque elétrico, incêndio e/ou lesões graves.

**Guarde todos os avisos e instruções para futuras referências.**

O termo "ferramenta elétrica" nos avisos diz respeito à sua ferramenta alimentada pela rede (com fio) ou com bateria (sem fio).

### SEGURANÇA NA ÁREA DE TRABALHO

- Mantenha a área de trabalho limpa e bem iluminada.** Áreas desarrumadas ou escuras são propícias a acidentes.
- Não ligue ferramentas elétricas em atmosferas explosivas, tal como na presença de líquidos inflamáveis, gases ou pó.** As ferramentas elétricas geram faíscas que podem provocar a ignição dos fumos ou pó.
- Mantenha as crianças e pessoas que passem afastadas enquanto trabalhar com uma ferramenta elétrica.** As distrações podem fazer com que perca o controlo.

### SEGURANÇA ELÉTRICA

- As fichas da ferramenta elétrica têm de corresponder à tomada. Nunca modifique a ficha de algum modo. Não utilize qualquer adaptador com ferramentas elétricas com ligação à terra.** Fichas não modificadas e tomadas correspondentes reduzirão o risco de choque elétrico.
- Evite o contacto do corpo com superfícies ligadas à terra, tais como tubos, radiadores, bases e frigoríficos.** Existe um risco acrescido de choque elétrico se o seu corpo estiver ligado à terra.
- Não exponha as ferramentas elétricas à chuva ou a condições húmidas.** A entrada da água na ferramenta elétrica aumentará o risco de choque elétrico.
- Não force o fio. Nunca utilize o fio para transportar, puxar ou desligar a ferramenta elétrica. Mantenha o fio afastado do calor, óleo, arestas afiadas ou peças móveis.** Fios danificados ou presos aumentam o risco de choque elétrico.
- Quando estiver a trabalhar com uma ferramenta elétrica ao ar livre, utilize uma extensão adequada para a utilização no exterior.** A utilização de um fio adequado ao exterior reduz o risco de choque elétrico.
- Se for inevitável trabalhar com uma ferramenta elétrica num local húmido, use uma alimentação protegida por um dispositivo de corrente residual (DCR).** A utilização de um DCR reduz o risco de choque elétrico.



## 2. AVISOS DE SEGURANÇA GERAIS DA FERRAMENTA ELÉTRICA

### SEGURANÇA PESSOAL

- a) **Mantenha-se alerta, observe o que está a fazer e use senso comum quando estiver a trabalhar com uma ferramenta elétrica. Não utilize uma ferramenta elétrica enquanto estiver cansado ou sobre o efeito de drogas, álcool ou medicação.** Um momento de falta de atenção enquanto trabalha com ferramentas elétricas pode resultar em lesões sérias.
- b) **Use equipamento pessoal de proteção. Utilize sempre proteção ocular.** O equipamento de segurança, tal como máscara de pó, calçado de segurança antiderrapante, capacete de segurança, ou proteção auditiva, utilizado nas condições adequadas reduzirá a hipótese de lesões.
- c) **Evite ligações sem intenção. Certifique-se que o interruptor está na posição de desligado (off), antes de ligar à rede elétrica e/ou bateria, segurar ou transportar a ferramenta.** Transportar ferramentas elétricas com o seu dedo no interruptor ou fornecer energia a ferramentas elétricas que tenham o interruptor na posição de ligado convida a acidentes.
- d) **Retire qualquer chave de ajuste ou chave de fendas antes de ligar a ferramenta.** Uma chave de fendas ou uma chave deixada ligada a uma peça rotativa da ferramenta elétrica pode resultar em lesão.
- e) **Não se estique. Mantenha sempre a base e o equilíbrio adequados.** Isso proporciona um melhor controlo da ferramenta elétrica em situações inesperadas.
- f) **Vista-se adequadamente. Não utilize roupa larga ou jóias. Mantenha o cabelo, roupa e luvas afastados das partes móveis.** Roupas largas, bijuteria ou cabelo comprido podem ser apanhados pelas peças em movimento.
- g) **Se forem fornecidos dispositivos para a ligação de extração de pó e facilidades de recolha, certifique-se de que estas estão ligadas e de que são devidamente utilizadas.** A utilização de dispositivos de extração do pó pode reduzir os perigos relacionados com o pó.
- h) **Não permita que a familiaridade ganha com a utilização de ferramentas o torne mais complacente e ignore os princípios de segurança da ferramenta.** Uma ação descuidada pode causar lesões severas numa fração de segundo.

### UTILIZAÇÃO E CUIDADOS DA FERRAMENTA ELÉTRICA

- a) **Não force a ferramenta elétrica. Use a ferramenta elétrica correta para a sua aplicação.** A ferramenta elétrica correta fará o trabalho melhor e de forma mais segura, ao ritmo para o qual foi concebida.
- b) **Não utilize a ferramenta elétrica se o interruptor não a ligar ou desligar.** Qualquer ferramenta que não possa ser controlada com o interruptor é perigosa e deve ser reparada.
- c) **Desligue a ficha da fonte de alimentação e/ou a bateria da ferramenta elétrica antes de fazer quaisquer ajustes, mudar de acessórios, ou guardar as ferramentas elétricas.** Estas medidas de segurança preventiva ajudam a reduzir os riscos de ligar

## 2. AVISOS DE SEGURANÇA GERAIS DA FERRAMENTA ELÉTRICA

inadvertidamente a ferramenta elétrica.

- d) **Guarde ferramentas elétricas inativas fora do alcance de crianças e não permita que pessoas não familiarizadas com as ferramentas elétricas ou com estas instruções trabalhem com elas.** As ferramentas elétricas são perigosas nas mãos de utilizadores sem formação.
- e) **Proceda à manutenção das ferramentas elétricas. Verifique desalinhamentos ou bloqueios das peças móveis, peças partidas e quaisquer outras condições que possam afetar o funcionamento da ferramenta elétrica. Se estiver danificada, leve a ferramenta elétrica para ser reparada antes da utilização.** Muitos acidentes são provocados pela fraca manutenção das ferramentas elétricas.
- f) **Mantenha as ferramentas de corte afiadas e limpas.** Ferramentas devidamente mantidas com arestas de corte afiadas são menos fáceis de prender e mais fáceis de controlar.
- g) **Use a ferramenta elétrica, acessórios e brocas, etc., de acordo com estas instruções, tendo em conta as condições de trabalho e o trabalho a ser efetuado.** A utilização da ferramenta elétrica para operações diferentes daquelas para que foi criada pode dar origem a uma situação perigosa.
- h) **Mantenha as pegas e superfícies de segurar secas, limpas e sem óleo ou gordura.** Pegas e superfícies de segurar escorregadias não permitem o manuseamento seguro nem o controlo da ferramenta em situações inesperadas.

### UTILIZAÇÃO E CUIDADOS DA FERRAMENTA COM BATERIA

- a) **Recarregue apenas com o carregador especificado pelo fabricante.** Um carregador que seja adequado a um tipo de bateria pode criar um risco de incêndio quando usado com outra bateria.
- b) **Use ferramentas elétricas apenas com as baterias especificamente designadas.** A utilização de outras baterias pode criar um risco de lesão e incêndio.
- c) **Quando não usar a bateria, mantenha-a afastada de outros objetos de metal, como cliques de papel, moedas, chaves, pregos, parafusos ou outros pequenos objetos de metal que possam fazer a ligação entre os dois terminais.** Colocar os terminais da bateria em curto-circuito pode dar origem a queimaduras ou fogo.
- d) **Sob condições abusivas, pode ser ejetado líquido da bateria; evite o contacto. Se ocorrer um contacto accidental, lave com água abundante. Se o líquido entrar em contacto com os olhos, procure ajuda médica.** O líquido ejetado da bateria pode provocar irritação ou queimaduras.
- e) **Não use a bateria ou a ferramenta se tiver sido danificada ou modificada.** Baterias danificadas ou modificadas podem ter um comportamento inesperado, dando origem a fogo, explosão ou risco de lesões.
- f) **Não exponha a bateria ou ferramenta ao fogo ou temperatura excessiva.** A exposição ao fogo ou a temperaturas acima dos 50 °C pode causar uma explosão.
- g) **Siga todas as instruções de carregamento e não carregue a bateria ou ferramenta**

## 2. AVISOS DE SEGURANÇA GERAIS DA FERRAMENTA ELÉTRICA

**fora do raio de temperatura especificado nas instruções.** O carregamento incorreto ou a temperaturas fora do raio especificado podem danificar a bateria e aumentar o risco de fogo.

### REPARAÇÃO

- a) **A manutenção da sua ferramenta elétrica deverá ser sempre efetuada por pessoas qualificadas, utilizando apenas peças de substituição idênticas.** Tal irá assegurar que a segurança da ferramenta elétrica é mantida.
- b) **Nunca repare baterias danificadas. A reparação das baterias só deverá ser efetuada pelo fabricante ou por um reparador autorizado.**

### Avisos de segurança das chaves de impacto:

**Segure a ferramenta elétrica através das superfícies isoladas quando executar uma operação onde o fixador possa entrar em contacto com cabos elétricos escondidos.** O contacto dos fixadores com um cabo “vivo” fará com que as peças de metal expostas da ferramenta de corte deem um choque ao operador.

### SEGURANÇA QUANTO À VIBRAÇÃO

Esta ferramenta vibra durante a utilização. Uma exposição repetida ou prolongada pode causar lesões físicas temporárias ou permanentes, especialmente nas mãos, braços e ombros. Para reduzir o risco de lesões relacionadas com a vibração:

- a) Quem usar regularmente ferramentas que vibrem ou durante um longo período de tempo, deverá primeiro ser examinado por um médico e consultar regularmente um médico para garantir que não sofre problemas médicos causados ou piorados pela utilização. Mulheres grávidas ou pessoas com problemas circulatórios nas mãos, lesões anteriores nas mãos, problemas no sistema nervoso, diabetes ou doença de Raynaud não deverão usar esta ferramenta. Se sentir quaisquer sintomas relacionados com a vibração (como formigueiro, dormência ou dedos azuis ou brancos), consulte um médico imediatamente.
- b) Não fume durante a utilização. A nicotina reduz o fornecimento de sangue nas mãos e dedos, aumentando o risco de lesões relacionadas com a vibração.
- c) Use luvas adequadas para reduzir os efeitos da vibração nos utilizadores.
- d) Use as ferramentas com o mínimo de vibração quando tiver essa possibilidade.
- e) Inclua períodos sem vibração durante um dia de trabalho.
- f) Segure a ferramenta da forma mais ligeira possível (enquanto continua a manter o controlo desta). Deixe a ferramenta fazer o trabalho.
- g) Para reduzir a vibração, proceda à manutenção da ferramenta, conforme explicado neste manual. Se ocorrer uma vibração anormal, pare imediatamente de usar a ferramenta.

FR

ES

**PT**

IT

EL

PL

RU

UA

KZ

RO

EN

### 3. DESCRIÇÕES

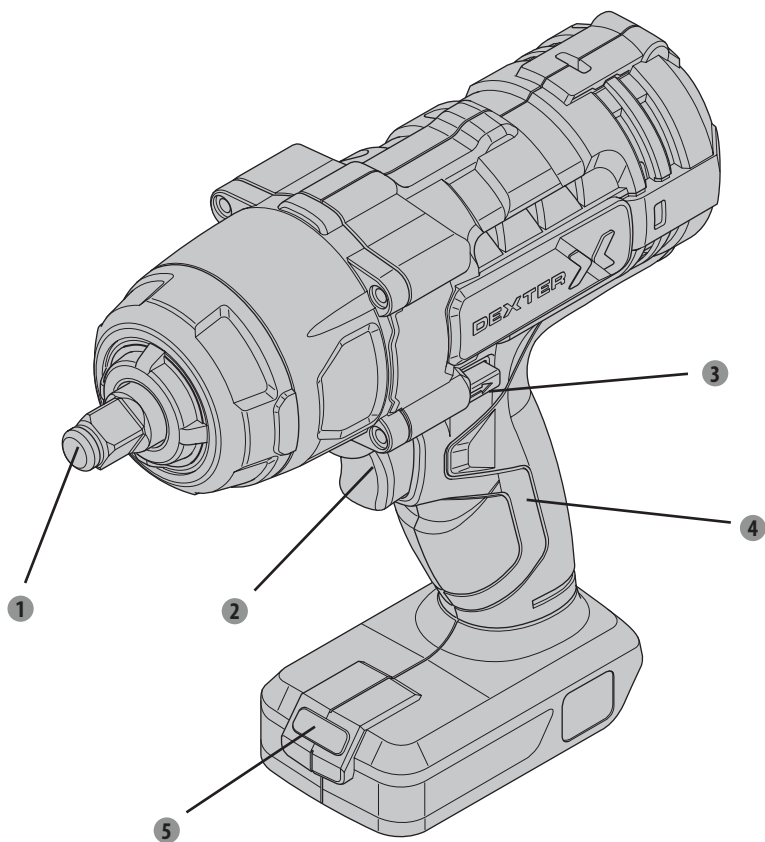

- 1 Bigorna
- 2 Interruptor de ligar/desligar
- 3 Interruptor para a esquerda/direita
- 4 Pega
- 5 Luz LED

## 4. CARACTERÍSTICAS TÉCNICAS

Modelo	20VIW2-350.1
Tipo de motor	com escova
Voltagem Nominal	18V DC (Máx. 20V DC)
Velocidade sem carga	0- 2000/min
Taxa de impacto	3300bpm
Binário máximo	350Nm
Tamanho da bigorna	1/2"
COMPATIBILIDADE COM BATERIAS	2.5Ah: 20VBA2-25.1/20VBA2-25.1XXX 5.0Ah: 20VBA2-50.1/20VBA2-50.1XXX
COMPATIBILIDADE COM CARREGADORES	20VCH1-3A.1/20VCH1-3A.1XXX 20VCH2-6A.1/20VCH2-6A.1XXX
Declaração dos valores de emissão de ruído de acordo com a EN 62841 (tendo em conta a incerteza de 3 dB(A))	
- Nível de pressão do som	104.1dB(A)
- Nível de potência do som	93.1dB(A)
Declaração dos valores de emissão de vibração de acordo com a EN 62841 (tendo em conta a incerteza de 1,5m/s <sup>2</sup> )	15,927m/s <sup>2</sup>



**Use proteção auditiva enquanto utiliza a ferramenta elétrica.**

## 4. CARACTERÍSTICAS TÉCNICAS

### Aviso!

A emissão de vibração e ruído durante a utilização efectiva da ferramenta eléctrica pode ser diferente do valor total declarado, dependendo da forma como a ferramenta é utilizada.

Precisa de identificar medidas de segurança para proteger o operador, que se baseiam numa estimativa de exposição nas condições reais de utilização (tendo em conta todos os componentes do ciclo de funcionamento como as alturas em que a ferramenta se encontra desligada ou inativa, para além do tempo de ativação).

### Nota:

- Os valores totais de vibração declarados e os valores declarados de emissão de ruído foram medidos de acordo com um método de teste standard e podem ser usados para comparar uma ferramenta com outra.

-O valor total de vibração declarado e o valor declarado de emissão de ruído também podem ser utilizados numa avaliação preliminar da exposição.

-Evite riscos de vibração.

Sugestão: 1) Use luvas durante a utilização.

2) Limite o tempo de utilização e diminua o tempo de aperto do gatilho.

## 5. FUNCIONAMENTO



Leia por completo a INFORMAÇÃO DE SEGURANÇA IMPORTANTE no início deste manual, incluindo todo o texto por baixo dos subcabeçalhos, antes de configurar ou usar este produto.

### Configuração da ferramenta

**Nota: Antes do funcionamento, precisa de adquirir uma bateria que corresponda.**

- Insira a bateria no fundo da pega (até ouvir um clique).
- Retire a bateria pressionando em simultâneo os dois botões de libertação na bateria e puxando a bateria para fora.

## 5. FUNCIONAMENTO

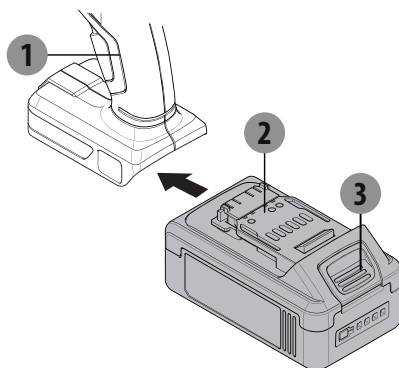

1. Chave de impacto
2. Bateria (não incluída)
3. Botão de liberação

**AVISO:** Para evitar lesões sérias devido a uma operação acidental: Certifique-se de que o interruptor está na posição de desligado (off) e retire a bateria antes de efetuar qualquer procedimento nesta secção.

### Instalação da broca

**CUIDADO!** Use apenas acessórios de impacto nominais com esta ferramenta. Outros acessórios podem partir, lascar ou rachar durante o funcionamento.

Ligue um encaixe condutor quadrado de impacto nominal adequado (vendido separadamente) na bigorna.

### Interruptor de ligar/desligar

- Para ligar a ferramenta, prima o interruptor de ligar/desligar.
- Para desligar a ferramenta, deixe de premir o interruptor de ligar/desligar.

### Interruptor para a esquerda/direita

 /  existente no interruptor para a esquerda/direita

Coloque o interruptor para a esquerda/direita em 

Coloque o interruptor para a esquerda/direita em 

- Mude a direção da rotação apenas quando a máquina não estiver a funcionar!
- **CUIDADO!** Coloque o interruptor para a esquerda/direita no centro, na posição de bloqueado durante a configuração e quando mudar encaixes ou a ferramenta estiver a funcionar sem carga.

**AVISO:** Não mude a direção da rotação enquanto a bigorna estiver a rodar. Espere até que a bigorna pare por completo antes de mudar de direção.

## 5. FUNCIONAMENTO

1. Use as duas mãos para segurar a ferramenta.
2. Pressione o encaixe sobre o fixador e aperte lentamente o interruptor.
3. Quando terminar, liberte e fixe o interruptor.
4. Para evitar acidentes, desligue a ferramenta e retire a bateria após a utilização. Limpe e guarde a ferramenta no interior, fora do alcance das crianças.

**Nota:** O binário atual varia de acordo com a limpeza e estado das roscas e outros fatores. Se apertar componentes críticos, verifique as roscas antes de montar os componentes e verifique o binário atual aplicado no fixador com uma chave dinamométrica mecânica (não fornecida).

**CUIDADO: Por favor, suporte devidamente a peça a ser trabalhada. Não use a mão para segurar ou fixar a peça a ser trabalhada. Pode lesionar-se.**

### Luz de funcionamento LED

A ferramenta tem uma luz LED para iluminar a área de trabalho e melhorar a visão quando trabalha em áreas com uma iluminação insuficiente.

A luz LED liga-se automaticamente quando premir o interruptor.

## 6. MANUTENÇÃO

### Área de aplicação

A chave de impacto foi criada para ser usada em regiões com uma temperatura de 0 °C a 45 °C, humidade relativa nunca superior a 80%, ausência de exposição direta à chuva ou pó em excesso no ar.

### Requisitos para condições no interior

Não use ferramentas elétricas em áreas explosivas onde existam líquidos, gases ou pós inflamáveis. Elas criam faíscas que podem incendiar o pó ou vapor.

### Condições de armazenamento

Tempo de vida na prateleira: 4 anos, desde que o produto seja guardado no interior, com ventilação natural, na embalagem a uma temperatura ambiente de -20 °C a 40 °C, e uma humidade relativa nunca superior a 80%.



## 7. RESOLUÇÃO DE PROBLEMAS

Problema	Possíveis causas	Prováveis soluções
A ferramenta não liga.	<ol style="list-style-type: none"> <li>1. A bateria não está devidamente fixada.</li> <li>2. A bateria não está devidamente carregada.</li> <li>3. Bateria gasta.</li> <li>4. Dano interno ou desgaste. (por exemplo, escovas de carbono ou gatilho)</li> </ol>	<ol style="list-style-type: none"> <li>1) Retire a bateria, certifique-se de que não há obstruções, volte a inserir a bateria de acordo com a respetiva forma (só deverá encaixar de uma maneira) e pressione firmemente até que a bateria fique fixada no respetivo lugar.</li> <li>2. Certifique-se de que o carregador está ligado e a funcionar corretamente. Dê tempo suficiente para a bateria recarregar corretamente.</li> <li>3. Elimine uma bateria gasta corretamente ou recicle-a. Substitua a bateria.</li> <li>4. Contacte um técnico para proceder à reparação.</li> </ol>
A ferramenta funciona lentamente.	<ol style="list-style-type: none"> <li>1) Força a ferramenta para funcionar demasiado depressa.</li> <li>2. A bateria está gasta.</li> </ol>	<ol style="list-style-type: none"> <li>1) Deixe a ferramenta trabalhar ao seu próprio ritmo.</li> <li>2. Elimine uma bateria gasta corretamente ou recicle-a. Substitua a bateria.</li> </ol>
O desempenho diminui com o passar do tempo.	As escovas de carbono estão gastas ou danificadas.	Contacte um técnico qualificado para substituir as escovas.
Ruído excessivo ou som de chocalho.	Dano interno ou desgaste. (por exemplo, escovas de carbono ou rolamentos)	Contacte um técnico para proceder à reparação.
Sobreaquecimento.	<ol style="list-style-type: none"> <li>1) Força a ferramenta para funcionar demasiado depressa.</li> <li>2. Orifícios de ventilação da estrutura do motor bloqueados.</li> </ol>	<ol style="list-style-type: none"> <li>1) Deixe a ferramenta trabalhar ao seu próprio ritmo.</li> <li>2. Use óculos de segurança aprovados ANSI e máscara respiratória aprovada NIOSH enquanto sopra com ar comprimido o pó para fora do motor.</li> </ol>

## 8. PROTEJA O AMBIENTE

### **Atenção! Retire sempre a bateria antes de efetuar qualquer trabalho na máquina.**

Para limpar, use sempre um pano húmido, mas não molhado. Muitos agentes de limpeza contêm substâncias químicas que podem causar danos nas peças de plástico da máquina. Assim, não use produtos de limpeza fortes ou inflamáveis, como petróleo, diluente, aguarrás ou algo semelhante. Mantenha sempre os orifícios de ventilação sem pó, para evitar o sobreaquecimento.



**CUIDADO!** Este produto possui um símbolo relacionado com a remoção de resíduos elétricos e eletrónicos. Isto significa que este produto não deverá ser eliminado juntamente com o lixo doméstico comum e que deverá ser entregue num sistema de recolha em conformidade com a Diretiva Europeia REEE. Contacte as autoridades locais ou o seu revendedor para obter conselhos quanto à reciclagem. Será então reciclado ou desmontado, de modo a reduzir o impacto no ambiente. O equipamento elétrico e eletrónico pode ser perigoso para o ambiente e para a saúde humana, pois contém substâncias nocivas.

### **Condições de transporte**

O transporte do produto tem de ser em transporte fechado, na embalagem do fabricante ou sem esta, protegendo o produto de danos mecânicos, chuva, exposição a substâncias ativas químicas e conformidade com as medidas de prevenção de transporte de produtos frágeis.

## 9. GARANTIA

1. Os produtos da Dexter foram criados com as mais elevadas normas de qualidade. A Dexter fornece uma garantia de 36 meses para os seus produtos a partir da data de compra. Esta garantia aplica-se a todos os defeitos de material e fabrico que possam surgir. Não aceitamos quaisquer outras queixas, seja de que natureza forem, diretas ou indiretas, relacionadas com pessoas e/ou materiais.
2. No caso de um problema ou defeito, primeiro deve consultar sempre o seu revendedor da Dexter. Em grande parte dos casos, o revendedor da Dexter será capaz de resolver o problema ou corrigir o defeito.
3. As reparações ou substituição de peças não vão para além do período original da garantia.
4. Defeitos que tenham aparecido como resultado de uma utilização inadequada ou desgaste não são abrangidos pela garantia. Entre outras coisas, isto diz respeito a interruptores, interruptores do circuito de proteção e motores, no caso de desgaste.
5. A sua queixa dentro da garantia só pode ser processada se:
  - Fornecer uma prova da data da compra na forma de recibo.
  - Não tenham sido feitas reparações e/ou substituições por terceiros.
  - A ferramenta não tenha sido sujeita a uma utilização inadequada (sobrecarga da máquina ou colocação de acessórios que não foram aprovados).
  - Não haja danos causados por influências externas ou corpos estranhos, como areia ou pedras.
  - Não haja danos causados pelo não seguimento das instruções de segurança e instruções de utilização.
6. As estipulações da garantia aplicam-se juntamente com os nossos termos de venda e de entrega.
7. Ferramentas danificadas enviadas para a Dexter através do seu revendedor Dexter serão recolhidas pela Dexter, desde que o produto esteja devidamente empacotado. Se os bens danificados forem enviados diretamente para a Dexter pelo consumidor, a Dexter só poderá processar estes bens se o consumidor pagar os custos de transporte.
8. Produtos que sejam entregues em más condições de empacotamento não serão aceites pela Dexter.

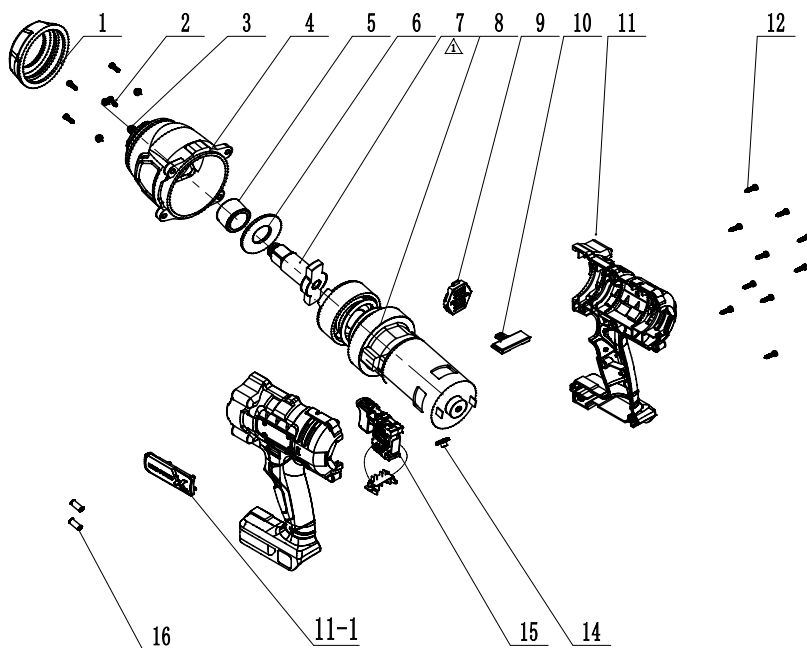
**10. VISTA PORMENORIZADA E LISTA DAS PEÇAS SOBRESSELENTES**

Nº	Descrição	Nº	Descrição
1	Cobertura da cabeça de alumínio	9	Cobertura da estrutura traseira
2	Parafuso	10	Haste de pressão
3	Almofada da mola	11	Estrutura
4	Cabeça de alumínio	11-1	Placa do nome
5	Rolamento de agulhas	12	Parafuso
6	Junta do eixo em T	14	Cobertura transparente
7	Eixo em T	15	Conjunto do interruptor
8	Conjunto da caixa dos carretos	16	Tubo magnético

FR

ES

PT

IT

EL

PL

RU

UA

KZ

RO

EN

Leggere attentamente le istruzioni per l'uso e rispettare le avvertenze. Usare queste istruzioni per familiarizzarsi con il prodotto, il suo uso corretto e le avvertenze di sicurezza. Conservare queste istruzioni in un luogo sicuro per utilizzi futuri.

## SIMBOLI



I prodotti elettrici non devono essere smaltiti insieme ai rifiuti domestici. Portarli presso gli appositi punti di riciclaggio. Contattare le autorità locali o il rivenditore per informazioni sul riciclaggio.



Avvertenza! Per ridurre il rischio di infortuni, leggere il manuale di istruzioni.



Questo prodotto è conforme a tutte le direttive europee applicabili, ed è stato effettuato un test di valutazione della conformità a tali direttive.



Questo prodotto è conforme alle normative della Federazione Russa.



Questo prodotto può essere riciclato. Se deve essere smaltito, portarlo presso un centro di riciclaggio.



Simbolo di conformità alle normative tecniche ucraine applicabili.

UP20

Universale: compatibile esclusivamente con Sterwins UP20, Lexman UP20 e Dexter UP20.



Indossare dispositivi di protezione per gli occhi.



Indossare dispositivi di protezione per le orecchie.



Indossare una maschera antipolvere.



Avvertenza!

## INDICE

1. DESTINAZIONE D'USO DELL'AVVITATORE A IMPULSI DEXTER
2. AVVERTENZE DI SICUREZZA COMUNI A TUTTI GLI UTENSILI ELETTRICI
3. DESCRIZIONE
4. SPECIFICHE TECNICHE
5. UTILIZZO
6. MANUTENZIONE
7. RISOLUZIONE DEI PROBLEMI
8. PROTEZIONE AMBIENTALE
9. GARANZIA
10. VISTA ESPLOSA ED ELENCO DELLE PARTI
11. DICHIARAZIONE DI CONFORMITÀ CE

FR

ES

PT

**IT**

EL

PL

RU

UA

KZ

RO

EN

FR

ES

PT

**IT**

EL

PL

RU

UA

KZ

RO

EN

## 1. DESTINAZIONE D'USO DELL'AVVITATORE A IMPULSI DEXTER

Grazie per aver acquistato questo prodotto. Leggere attentamente queste istruzioni e conservarle per riferimento futuro.

Questo apparecchio è destinato all'avvitatura e alla svitatura di bulloni e dadi. È destinato anche al serraggio di bulloni a elevata resistenza.

Questo apparecchio non deve essere utilizzato per altri scopi.

Dopo aver disimballato il prodotto, assicurarsi che sia completo e dotato di tutti gli accessori (se previsti). Se il prodotto è danneggiato o difettoso, non usarlo e riportarlo presso il rivenditore.

**Se l'apparecchio viene ceduto a terzi, includere anche questo manuale di istruzioni.**

**Questo apparecchio non è progettato per l'uso in ambienti commerciali o industriali.**

**L'uso dell'apparecchio in ambienti industriali e commerciali, o per scopi equivalenti, comporta l'annullamento della garanzia.**

Per motivi di sicurezza, i bambini, le persone di età inferiore a 16 anni e le persone che non hanno familiarità con queste istruzioni non devono usare il prodotto. Le persone con ridotte abilità fisiche o mentali possono usare il prodotto solo se supervisionate o istruite da una persona responsabile.

## 2. AVVERTENZE DI SICUREZZA COMUNI A TUTTI GLI UTENSILI ELETTRICI



AVVERTENZA! Consultare tutte le avvertenze di sicurezza, le istruzioni, le illustrazioni e le specifiche fornite insieme a questo utensile elettrico.

Il mancato rispetto delle istruzioni sotto riportate comporta il rischio di scossa elettrica, incendio e/o gravi infortuni.

### Conservare tutte le avvertenze e le istruzioni per futuro riferimento.

Il termine "utensile elettrico" utilizzato nelle avvertenze indica un utensile elettrico alimentato tramite rete elettrica (con cavo) o batterie (senza cavo).

### SICUREZZA DELL'AREA DI LAVORO

- a) **Mantenere l'area di lavoro pulita e ben illuminata.** Il disordine e la scarsa illuminazione favoriscono gli incidenti.
- b) **Non utilizzare gli utensili elettrici in ambienti con atmosfera esplosiva, ad esempio in presenza di liquidi, gas o polveri infiammabili.** Gli utensili elettrici creano scintille che possono incendiare polveri o fumi.
- c) **Durante l'uso di un utensile elettrico, tenere a distanza i bambini e le persone presenti.** Le distrazioni possono far perdere il controllo dell'utensile.

### SICUREZZA ELETTRICA

- a) **Le spine degli utensili elettrici devono essere adatte al tipo di presa. Non modificare la spina in alcun modo. Non usare adattatori con gli utensili elettrici dotati di messa a terra (collegati a massa).** L'uso di spine originali corrispondenti al tipo di presa riduce il rischio di scossa elettrica.
- b) **Evitare il contatto fisico con superfici collegate a terra come tubi, radiatori, fornelli elettrici e frigoriferi.** Il rischio di scossa elettrica aumenta se il proprio corpo è collegato a terra.
- c) **Non esporre gli utensili elettrici a pioggia o umidità.** L'infiltrazione di acqua all'interno di un utensile elettrico aumenta il rischio di scossa elettrica.
- d) **Non utilizzare il cavo in modo improprio. Non usare il cavo per trasportare, tirare o scollegare l'utensile elettrico dalla presa di corrente. Tenere il cavo al riparo da calore, olio, bordi taglienti o parti in movimento.** La presenza di cavi danneggiati o aggrovigliati aumenta il rischio di scossa elettrica.
- e) **Durante l'uso di un utensile elettrico all'aperto, utilizzare una prolunga idonea per usi esterni.** L'uso di un cavo idoneo riduce il rischio di scossa elettrica.
- f) **Se è necessario lavorare in un luogo umido, utilizzare un circuito elettrico dotato di interruttore differenziale (RCD).** L'uso di un interruttore differenziale riduce il rischio di scossa elettrica.

### SICUREZZA PERSONALE

- a) **Durante l'uso di un utensile elettrico, prestare sempre la massima attenzione e utilizzare il buon senso. Non usare un utensile elettrico se si è stanchi o sotto**



## 2. AVVERTENZE DI SICUREZZA COMUNI A TUTTI GLI UTENSILI ELETTRICI

**l'effetto di droghe, alcol o farmaci.** Anche un solo momento di disattenzione durante l'uso dell'utensile elettrico può provocare gravi infortuni.

- b) **Indossare dispositivi di protezione individuale. Indossare sempre protezioni per gli occhi.** I dispositivi di protezione individuali come maschere antipolvere, calzature antiscivolo, caschi e cuffie per le orecchie, se utilizzati quando le circostanze lo richiedono, riducono il rischio di infortuni.
- c) **Prevenire l'avvio accidentale. Assicurarsi che l'interruttore sia in posizione di arresto prima di sollevare, trasportare o collegare l'utensile elettrico alla presa di corrente e/o alla batteria.** Per ridurre il rischio di incidenti, non trasportare gli utensili elettrici tenendo le dita sull'interruttore e non collegarli alla fonte di alimentazione se l'interruttore è in posizione di avvio.
- d) **Rimuovere eventuali chiavi di regolazione o avvitaemento prima di avviare l'utensile elettrico.** Una chiave rimasta inserita in un elemento mobile dell'utensile elettrico può provocare infortuni.
- e) **Non allungarsi eccessivamente. Tenere i piedi a contatto con il pavimento e mantenere sempre l'equilibrio.** Ciò assicura un miglior controllo dell'utensile elettrico in situazioni impreviste.
- f) **Vestirsi in modo adeguato. Non indossare indumenti ampi o gioielli. Tenere capelli, indumenti e guanti lontani dalle parti in movimento.** Indumenti ampi, gioielli e capelli lunghi possono impigliarsi nelle parti in movimento.
- g) **Se sono disponibili dei dispositivi per il collegamento di sistemi per l'estrazione e la raccolta delle polveri, assicurarsi che siano collegati e in uso.** L'uso di tali dispositivi può ridurre i rischi derivanti dalla polvere.
- h) **Non lasciare che la familiarità con l'apparecchio (derivata da un uso frequente) abbassi il livello di attenzione.** Anche una minima distrazione può causare gravi infortuni.

### USO E MANUTENZIONE DELL'UTENSILE ELETTRICO

- a) **Non forzare l'utensile elettrico. Utilizzare l'utensile più adatto al lavoro da svolgere.** L'utensile elettrico è più sicuro ed efficace se utilizzato alla velocità per la quale è stato progettato.
- b) **Non usare l'utensile elettrico se l'interruttore non funziona correttamente.** Un utensile elettrico che non può essere controllato dall'interruttore è pericoloso e deve essere riparato.
- c) **Scollegare l'utensile elettrico dalla presa di corrente e/o dal gruppo batteria prima di regolarlo, riporlo o sostituire gli accessori.** Tali misure preventive riducono il rischio di avvio accidentale dell'utensile elettrico.
- d) **Riporre gli utensili elettrici fuori dalla portata dei bambini e non permetterne l'uso a persone che non hanno familiarità con l'apparecchio o con queste istruzioni.** Gli utensili elettrici sono pericolosi se utilizzati da persone non competenti.

## 2. AVVERTENZE DI SICUREZZA COMUNI A TUTTI GLI UTENSILI ELETTRICI

- e) **Mantenere gli utensili elettrici in buono stato. Verificare che le parti mobili non siano disallineate o inceppate, che i componenti non siano danneggiati e che non siano presenti altri problemi che potrebbero pregiudicare il corretto funzionamento dell'utensile elettrico. Se l'utensile elettrico è danneggiato, farlo riparare prima di utilizzarlo nuovamente.** Molti incidenti sono provocati da utensili elettrici in cattive condizioni.
- f) **Mantenere gli accessori di taglio puliti e affilati.** Un'adeguata manutenzione e affilatura degli accessori da taglio riduce il rischio di inceppamento e facilita il controllo dell'utensile elettrico.
- g) **Usare l'utensile elettrico, gli accessori, le punte ecc. conformemente a queste istruzioni, tenendo conto delle condizioni dell'area di lavoro e del tipo di lavoro da svolgere.** L'uso dell'utensile elettrico per operazioni diverse da quelle per cui è progettato può comportare situazioni di pericolo.
- h) **Tenere le impugnature e le superfici di presa asciutte, pulite e prive di olio o grasso.** Impugnature e superfici di presa scivolose non garantiscono l'uso sicuro e il controllo dell'utensile in situazioni impreviste.

### USO E MANUTENZIONE DELLA BATTERIA

- a) **Ricaricare la batteria esclusivamente con il caricabatteria specificato dal costruttore.** Un caricabatteria adatto a un certo tipo di gruppo batteria comporta il rischio di incendio se utilizzato con gruppi batteria di tipo diverso.
- b) **Usare esclusivamente gruppi batteria progettati specificamente per questo utensile elettrico.** L'uso di altri gruppi batteria comporta il rischio di incendio e infortunio.
- c) **Quando il gruppo batteria non è in uso, tenerlo lontano da piccoli oggetti metallici, ad esempio graffette, monete, chiavi, chiodi, viti ecc. poiché potrebbero creare un collegamento tra i due terminali.** Il cortocircuito dei terminali della batteria comporta il rischio di incendio o ustioni.
- d) **L'utilizzo improprio dell'utensile elettrico può causare fuoriuscite di liquido dalla batteria: evitare il contatto con tale liquido. In caso di contatto accidentale, lavare con acqua. Se il liquido entra a contatto con gli occhi, consultare un medico.** Il liquido fuoriuscito dalla batteria può causare irritazioni o ustioni.
- e) **Non usare gruppi batteria o utensili danneggiati o modificati.** Le batterie danneggiate o modificate possono manifestare comportamenti imprevisti, con il rischio di incendio, esplosione o infortunio.
- f) **Non esporre il gruppo batteria o l'utensile a fiamme o temperature eccessive.** L'esposizione a fiamme o temperature superiori a 50°C comporta il rischio di esplosione.
- g) **Rispettare tutte le istruzioni relative alla ricarica e non ricaricare il gruppo batteria o l'utensile a temperature diverse da quelle specificate nelle istruzioni.** Una ricarica eseguita in modo improprio o a temperature diverse da quelle specificate può danneggiare la batteria e aumentare il rischio di incendio.

## 2. AVVERTENZE DI SICUREZZA COMUNI A TUTTI GLI UTENSILI ELETTRICI

### RIPARAZIONI

- a) **Affidare la riparazione dell'utensile a personale qualificato e utilizzare esclusivamente parti di ricambio identiche.** Ciò garantisce la sicurezza dell'utensile elettrico.
- b) **Non riparare gruppi batteria danneggiati. La riparazione dei gruppi batteria deve essere effettuata esclusivamente dal costruttore o da un centro di assistenza autorizzato**

### Avvertenze di sicurezza per avvitatori a impulsi

**Tenere l'utensile elettrico tramite le impugnature isolanti durante le operazioni in cui l'accessorio può entrare a contatto con cavi elettrici nascosti.** Se l'accessorio tocca un cavo elettrificato può trasmettere la corrente alle parti metalliche dell'utensile, esponendo l'operatore al rischio di scossa elettrica.

### INFORMAZIONI SULLE VIBRAZIONI

Questo utensile vibra durante l'uso. L'esposizione ripetuta o prolungata alle vibrazioni comporta il rischio di lesioni temporanee o permanenti, in particolare a mani, braccia e spalle. Per ridurre il rischio di lesioni causate dalle vibrazioni, rispettare le norme riportate di seguito.

- a) Prima di utilizzare regolarmente o a lungo utensili che vibrano, è necessario sottoporsi a una visita medica preliminare e a controlli medici periodici per assicurarsi che eventuali patologie non siano causate o aggravate dall'utilizzo. Questo utensile non deve essere utilizzato da donne in stato di gravidanza o persone con problemi circolatori alle mani o lesioni alle mani pregresse o che soffrono di patologie del sistema nervoso, diabete o sindrome di Raynaud. Se si percepisce fastidio o dolore causato dalle vibrazioni (intorpidimento, perdita di sensibilità e dita di colore bianco o blu) consultare un medico il prima possibile.
- b) Non fumare durante l'uso dell'utensile. La nicotina riduce l'afflusso di sangue a mani e dita, aumentando il rischio di lesioni causate dalle vibrazioni.
- c) Indossare guanti protettivi per ridurre gli effetti delle vibrazioni sull'operatore.
- d) Utilizzare l'impostazione che comporta il livello minimo di vibrazioni quando possibile.
- e) Assicurare dei periodi di lavoro quotidiani privi di vibrazioni.
- f) Impugnare l'utensile con meno forza possibile (mantenendo tuttavia il pieno controllo su di esso). Lasciare che l'utensile svolga il lavoro senza forzarlo.
- g) Per ridurre il livello di vibrazioni, sottoporre l'utensile a manutenzione come riportato in questo manuale. In caso di vibrazioni anomale, interrompere immediatamente l'uso.

### 3. DESCRIZIONE

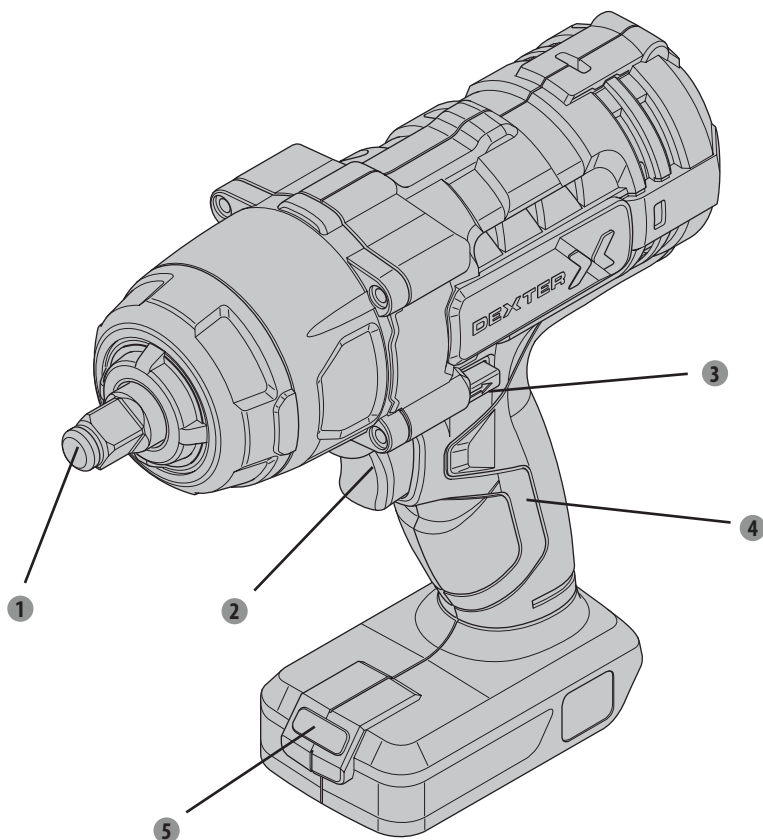

- ① Mandrino
- ② Interruttore di avvio/arresto
- ③ Selettore della direzione
- ④ Impugnatura
- ⑤ Luce LED

#### 4. SPECIFICHE TECNICHE

Modello	20VIW2-350.1
Tipo di motore	Con spazzole
Tensione nominale	18 V CC(max 20 V CC)
Velocità a vuoto	0-2000/min
Frequenza colpi	3300bpm
Coppia max.	350 Nm
Dimensioni mandrino	1/2"
COMPATIBILITÀ CON LE BATTERIE	2.5Ah: 20VBA2-25.1/20VBA2-25.1XXX 5.0Ah: 20VBA2-50.1/20VBA2-50.1XXX
COMPATIBILITÀ CON I CARICABATTERIE	20VCH1-3A.1/20VCH1-3A.1XXX 20VCH2-6A.1/20VCH2-6A.1XXX
Dichiarazione dei valori di rumorosità conforme a EN 62841 (incertezza pari a 3 db(A))	
- Livello di pressione sonora	104,1 dB(A)
- Livello di potenza sonora	93,1 dB(A)
Dichiarazione dei valori di vibrazioni conforme a EN 62841 (incertezza pari a 1,5m/s <sup>2</sup> )	15,927 m/s <sup>2</sup>



**Indossare protezioni per le orecchie durante l'uso dell'utensile elettrico.**

## 4. SPECIFICHE TECNICHE

### Avvertenza!

L'emissione di vibrazioni e rumore durante l'uso effettivo dell'utensile elettrico può differire dal valore totale dichiarato a seconda del modo in cui l'utensile viene utilizzato.

Adottare adeguate misure di sicurezza per proteggere l'operatore in base alla stima dell'esposizione nelle condizioni di utilizzo effettive (tenendo in considerazione tutte le fasi del ciclo di utilizzo: tempo di arresto, di funzionamento a vuoto e di avvio).

### Note:

-Il valore totale delle vibrazioni dichiarato e il valore o i valori di emissione sonora dichiarati sono stati misurati secondo un metodo di prova standard e possono essere utilizzati per confrontare un utensile con un altro.

- Il valore o i valori totali di vibrazione dichiarati e il valore o i valori di emissione acustica dichiarati possono essere utilizzati anche in una valutazione preliminare dell'esposizione.

-Suggerimenti per evitare i rischi connessi all'esposizione alle vibrazioni: 1) Indossare guanti durante l'uso.

2) Limitare la durata di utilizzo e ridurre il tempo di avvio.

## 5. UTILIZZO



Leggere attentamente la sezione AVVERTENZE DI SICUREZZA all'inizio di questo manuale, incluse tutte le istruzioni, prima di preparare o utilizzare l'utensile.

### Preparazione dell'utensile

**Nota: prima di usare l'utensile è necessario acquistare il gruppo batteria compatibile.**

- Inserire il gruppo batteria sulla parte inferiore dell'impugnatura (fino al clic).
- Per rimuovere il gruppo batteria, premere i pulsanti di rilascio sul gruppo batteria ed estrarla.

## 5. UTILIZZO

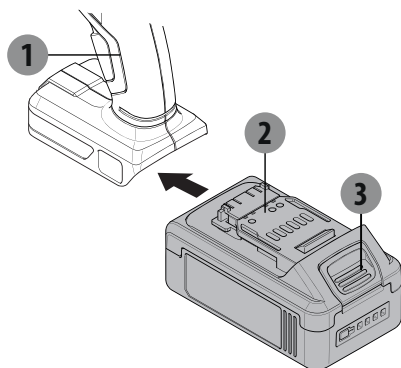

1. Chiave a impulsi
2. Gruppo batteria (non incluso)
3. Pulsante di rilascio

**AVVERTENZA!** Per evitare il rischio di lesioni gravi dovute all'avvio accidentale:

Assicurarsi che l'interruttore sia in posizione di arresto e rimuovere il gruppo batteria prima di effettuare qualsiasi operazione descritta in questa sezione.

### Installazione della punta

**ATTENZIONE!** Utilizzare esclusivamente accessori adatti a utensili a impatto. Accessori di altro tipo possono rompersi, scheggiarsi o incrinarsi durante l'uso.

Installare sul mandrino un attacco quadrato adatto ad avvitatori a impulsi (venduto separatamente).

### Avvio e arresto

- Per avviare l'utensile, premere l'interruttore di avvio/arresto.
- Per arrestare l'utensile, rilasciare l'interruttore di avvio/arresto.

### Direzione della rotazione

 /  Simboli presenti sul selettore della direzione

Portare il selettore della direzione su 

Portare il selettore della direzione su 

- Modificare la direzione della rotazione esclusivamente quando l'apparecchio non è in funzione!
- **ATTENZIONE!** Portare il selettore della direzione in posizione centrale (bloccaggio) prima di regolare l'utensile o sostituire gli accessori o quando l'utensile non è in uso.

**NOTA: non modificare la direzione della rotazione quando il mandrino è in movimento.**

Attendere che il mandrino si sia arrestato completamente prima di modificare la direzione.

## 5. UTILIZZO

1. Impugnare l'utensile con entrambe le mani.
2. Spingere la punta contro il dispositivo da avvitare e premere l'interruttore lentamente.
3. Al termine del lavoro, rilasciare e bloccare l'interruttore.
4. Per evitare il rischio di incidenti, arrestare l'utensile e rimuovere il gruppo batteria dopo l'uso.

Pulire l'apparecchio e riporlo in interni, fuori dalla portata dei bambini.

**Nota:** la forza di serraggio reale può variare a seconda dello stato di pulizia e delle condizioni delle filettature e di altri fattori. Durante il serraggio di componenti critici, ispezionare la filettatura prima di assemblare i componenti e controllare la coppia reale applicata al dispositivo di fissaggio con una chiave dinamometrica (non fornita).

**ATTENZIONE! Fissare e supportare saldamente il pezzo in lavorazione. Non afferrare o fissare il pezzo in lavorazione con le mani per evitare il rischio di lesioni.**

### Luce di lavoro LED

Questo utensile è dotato di una luce LED per illuminare l'area di lavoro e migliorare la visione quando si lavora in aree con poca luce.

La luce LED si accende automaticamente quando viene premuto l'interruttore di avvio/arresto.

## 6. MANUTENZIONE

### Condizioni di applicazioni

L'avvitatore a impulsi è progettato per l'uso in regioni temperate con temperature medie comprese tra 0°C e +45°C e umidità relativa non superiore all'80%, in assenza di precipitazioni atmosferiche ed eccessive quantità di polvere nell'aria.

### Condizioni ambientali

Non usare gli utensili elettrici in presenza di polvere, liquidi o gas infiammabili. Gli utensili creano scintille che possono incendiare tali sostanze.

### Condizioni di conservazione

La durata di vita dell'utensile è di circa 4 anni, purché l'utensile venga conservato nella confezione, in ambienti chiusi con temperatura compresa tra -20°C e 40° C e umidità relativa non superiore all'80%.



**7. RISOLUZIONE DEI PROBLEMI**

Problema	Possibile causa	Soluzioni
L'utensile non si avvia.	<ol style="list-style-type: none"><li>1. Il gruppo batteria non è collegato correttamente.</li><li>2. Il gruppo batteria non si è ricaricato correttamente.</li><li>3. Il gruppo batteria è danneggiato.</li><li>4. Usura o danni interni (ad esempio interruttore o spazzole di carbone).</li></ol>	<ol style="list-style-type: none"><li>1) Rimuovere il gruppo batteria, assicurarsi che non siano presenti ostruzioni, reinserire correttamente il gruppo batteria (può essere inserito in una sola direzione) finché non si blocca in posizione.</li><li>2. Assicurarsi che il caricabatteria sia collegato e funzioni correttamente. Attendere che il gruppo batteria si ricarichi completamente.</li><li>3. Smaltire o riciclare il gruppo batteria. Sostituire il gruppo batteria.</li><li>4. Affidare la riparazione dell'utensile a un tecnico qualificato.</li></ol>
L'utensile ruota lentamente.	<ol style="list-style-type: none"><li>1) L'utensile è stato forzato per lavorare a una velocità eccessiva.</li><li>2. Il gruppo batteria è danneggiato.</li></ol>	<ol style="list-style-type: none"><li>1) Lasciare che l'utensile funzioni al proprio ritmo.</li><li>2. Smaltire o riciclare il gruppo batteria. Sostituire il gruppo batteria.</li></ol>
Le prestazioni si riducono nel tempo.	Le spazzole di carbone sono usurate o danneggiate.	Affidare la sostituzione delle spazzole a un tecnico qualificato.
Rumore o vibrazioni eccessivi.	Usura o danni interni (ad esempio interruttore o spazzole di carbone).	Affidare la riparazione dell'utensile a un tecnico qualificato.
Surriscaldamento.	<ol style="list-style-type: none"><li>1) L'utensile è stato forzato per lavorare a una velocità eccessiva.</li><li>2. Le aperture di ventilazione del motore sono ostruite.</li></ol>	<ol style="list-style-type: none"><li>1) Lasciare che l'utensile funzioni al proprio ritmo.</li><li>2. Indossare occhiali di sicurezza omologati ANSI e una maschera antipolvere/respiratore omologati NIOSH e pulire le aperture con dell'aria compressa.</li></ol>

## 8. PROTEZIONE AMBIENTALE

**Attenzione! Rimuovere la batteria prima di effettuare qualsiasi operazione di regolazione, manutenzione o riparazione.**

Per la pulizia, usare un panno asciutto o umido, ma non bagnato. Molti detersivi contengono sostanze chimiche che possono danneggiare le parti in plastica dell'apparecchio. Pertanto, non usare agenti di pulizia aggressivi o infiammabili come benzina, diluenti, trementina e similari. Mantenere le aperture di ventilazione prive di depositi di polvere per evitare il rischio di surriscaldamento.



**ATTENZIONE!** Questo prodotto reca il simbolo relativo alla raccolta differenziata delle apparecchiature elettriche ed elettroniche. Ciò significa che il prodotto non deve essere smaltito insieme ai rifiuti domestici ma deve essere portato presso un centro di raccolta conforme alla direttiva europea RAEE. Rivolgersi alle autorità comunali o al rivenditore per informazioni sul riciclaggio. L'apparecchio verrà riciclato o smantellato in modo da ridurre l'impatto sull'ambiente. Gli apparecchi elettrici ed elettronici possono essere pericolosi per l'ambiente e per la salute umana poiché contengono sostanze pericolose.

### Condizioni di trasporto

Il prodotto può essere trasportato, con o senza la confezione originale, in qualsiasi mezzo di trasporto chiuso, purché sia riparato dal rischio di danni meccanici, precipitazioni ed esposizione a sostanze chimiche attive, adottando misure di precauzione per il trasporto di articoli fragili.

## 9. GARANZIA

1. I prodotti Dexter sono progettati con i più alti standard per il Fai da Te. Dexter offre una garanzia di 36 mesi dalla data di acquisto dei suoi prodotti.  
La garanzia si applica a tutti gli eventuali difetti di materiali e fabbricazione. Non sono possibili ulteriori reclami, di alcuna natura, diretti o indiretti, relativi a persone e/o materiali.
2. In caso di problema o difetto, rivolgersi al rivenditore Dexter. Nella maggior parte dei casi il rivenditore sarà in grado di risolvere il problema o correggere il difetto.
3. Le riparazioni e la sostituzione dei pezzi non estendono il periodo di garanzia originale.
4. I difetti derivanti da uso improprio o usura non sono coperti dalla garanzia. La presente clausola si riferisce anche agli interruttori di alimentazione, agli interruttori e ai motori del circuito di protezione, in caso di usura.
5. La richiesta di garanzia è valida solo se:
  - viene fornita la prova della data di acquisto sotto forma di ricevuta;
  - non sono state effettuate riparazioni/sostituzioni da parte di terzi;
  - l'utensile non è stato usato in modo improprio (sovraccarico o installazione di accessori non approvati);
  - non vengono rilevati danni causati da agenti o corpi esterni come sabbia o sassi;
  - non risultano danni provocati dal mancato rispetto delle avvertenze e delle istruzioni.
6. Le clausole della garanzia sono parte integrante delle nostre condizioni di vendita e consegna.
7. Gli utensili difettosi possono essere restituiti a DEXTER tramite un suo rivenditore purché correttamente imballati. Se il consumatore invia gli utensili difettosi direttamente a Dexter, Dexter potrà ispezionarli solo se il consumatore si fa carico dei costi di spedizione.
8. I prodotti consegnati con confezione non adeguata non saranno accettati da Dexter.

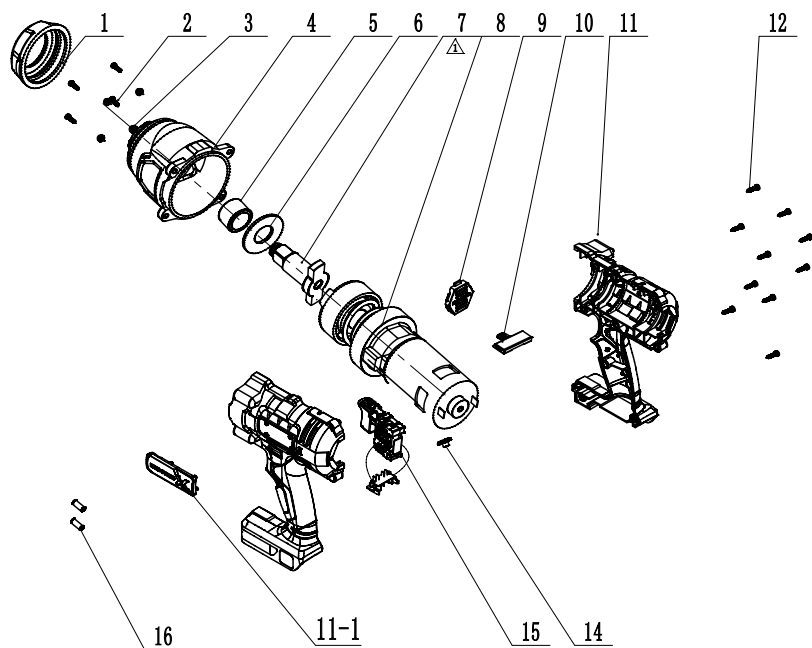
**10. VISTA ESPLOSA ED ELENCO DELLE PARTI**

N.	Descrizione	N.	Descrizione
1	Involucro testa alluminio	9	Copertura posteriore involucro
2	Vite	10	Asta di spinta
3	Cuscinetto a molla	11	Involucro
4	Testa in alluminio	11-1	Targa
5	Cuscinetto ad aghi	12	Vite
6	Guarnizione asse a T	14	Copertura trasparente
7	Asse a T	15	Gruppo interruttore
8	Gruppo scatola ingranaggi	16	Tubo magnetico

Διαβάστε προσεκτικά τις οδηγίες λειτουργίας και τηρείτε τις παρεχόμενες συστάσεις. Χρησιμοποιήστε τις παρούσες οδηγίες λειτουργίας για να εξοικειωθείτε με το προϊόν, με τη σωστή του χρήση και με τις οδηγίες ασφαλείας. Φυλάξτε τις παρούσες οδηγίες λειτουργίας σε ασφαλές μέρος για μελλοντική αναφορά.

## ΣΥΜΒΟΛΑ



Τα άχρηστα ηλεκτρικά προϊόντα δεν πρέπει να απορρίπτονται στα οικιακά απόβλητα. Η ανακύκλωση πρέπει να πραγματοποιείται στις κατάλληλες εγκαταστάσεις.

Επικοινωνήστε με τις τοπικές αρχές ή το κατάστημα λιανικής πώλησης για πληροφορίες σχετικά με την ανακύκλωση αυτών των συσκευών.



**ΠΡΟΕΙΔΟΠΟΙΗΣΗ** - Για να μειωθεί ο κίνδυνος τραυματισμού, ο χρήστης πρέπει να διαβάσει το εγχειρίδιο οδηγιών



Το προϊόν πληροί τις σχετικές Ευρωπαϊκές οδηγίες, και έχει εφαρμοστεί μέθοδος αξιολόγησης της συμμόρφωσης με τις εν λόγω οδηγίες.



Ο παρόν εξοπλισμός έχει κατασκευαστεί σε συμφωνία με τη νομοθεσία της Ρωσικής Ομοσπονδίας.



Αυτό το προϊόν είναι ανακυκλώσιμο. Αν δεν μπορεί να χρησιμοποιηθεί πλέον, παραδώστε το σε κέντρο ανακύκλωσης απορριμμάτων



Σήμανση συμμόρφωσης σχετικά με τη συμμόρφωση του προϊόντος με τις ισχύουσες τεχνικές διατάξεις στην Ουκρανία.



Γενικά: συμβατότητα μόνο με Sterwins UP20, Lexman UP20 και Dexter UP20



Να φοράτε προστατευτικά για τα μάτια



Φοράτε προστατευτικά ακοής



Φοράτε μάσκα προστασίας από τη σκόνη



Προειδοποίηση!

FR

ES

PT

IT

**EL**

PL

RU

UA

KZ

RO

EN

## ΠΕΡΙΧΟΜΕΝΑ

1. ΣΚΟΠΟΥΜΕΝΗ ΧΡΗΣΗ ΤΟΥ ΚΡΟΥΣΤΙΚΟΥ ΚΛΕΙΔΙΟΥ ΚΟΧΛΙΩΝ DEXTER
2. ΓΕΝΙΚΕΣ ΠΡΟΕΙΔΟΠΟΙΗΣΕΙΣ ΑΣΦΑΛΕΙΑΣ ΓΙΑ ΗΛΕΚΤΡΙΚΑ ΕΡΓΑΛΕΙΑ
3. ΠΕΡΙΓΡΑΦΕΣ
4. ΤΕΧΝΙΚΑ ΧΑΡΑΚΤΗΡΙΣΤΙΚΑ
5. ΛΕΙΤΟΥΡΓΙΑ
6. ΣΥΝΤΗΡΗΣΗ
7. ΑΝΤΙΜΕΤΩΠΙΣΗ ΠΡΟΒΛΗΜΑΤΩΝ
8. ΠΡΟΣΤΑΣΙΑ ΤΟΥ ΠΕΡΙΒΑΛΛΟΝΤΟΣ
9. ΕΓΓΥΗΣΗ
10. ΛΕΠΤΟΜΕΡΗΣ ΠΑΡΟΥΣΙΑΣΗ ΚΑΙ ΚΑΤΑΛΟΓΟΣ ΕΞΑΡΤΗΜΑΤΩΝ
11. ΔΗΛΩΣΗ ΣΥΜΜΟΡΦΩΣΗΣ ΕΚ

## 1. ΣΚΟΠΟΥΜΕΝΗ ΧΡΗΣΗ ΤΟΥ ΚΡΟΥΣΤΙΚΟΥ ΚΛΕΙΔΙΟΥ ΚΟΧΛΙΩΝ DEXTER

Ευχαριστούμε που αγοράσατε αυτό το προϊόν. Διαβάστε προσεκτικά αυτές τις οδηγίες λειτουργίας και φυλάξτε τες για μελλοντική αναφορά.

Το μηχάνημα προορίζεται για το βίδωμα και το ξεβίδωμα μπουλονιών και περικοχλίων. Πρόκειται για ένα εργαλείο βιδώματος μπουλονιών υψηλής αντοχής.

Το παρόν ηλεκτρικό εργαλείο δεν επιτρέπεται να χρησιμοποιείται για διαφορετικές εργασίες από τις περιγραφόμενες.

Αφού αφαιρέσετε τη συσκευασία εξασφαλίστε ότι το προϊόν είναι πλήρες με τα αξεσουάρ του (εφόσον υπάρχουν). Εάν το προϊόν έχει ζημιές ή ελαττώματα, μην το χρησιμοποιήσετε και επιστρέψτε το στον αντιπρόσωπο.

**Αν δώσετε το εργαλείο σε τρίτους, θα πρέπει να συνοδεύεται από το παρόν εγχειρίδιο χρήσης.**

**Επισημαίνουμε ότι το μηχάνημα δεν έχει σχεδιαστεί για χρήση σε εμπορικές ή βιομηχανικές εφαρμογές. Η εγγύηση θα ακυρωθεί αν το μηχάνημα χρησιμοποιηθεί σε εμπορικές, επαγγελματικές ή βιομηχανικές εφαρμογές, ή για παρόμοιους σκοπούς.**

Για λόγους ασφαλείας, αυτό το προϊόν δεν πρέπει να χρησιμοποιείται από παιδιά και νεαρά άτομα κάτω από 16 ετών, ούτε από άτομα που δεν είναι εξοικειωμένα με τις παρούσες οδηγίες λειτουργίας. Άτομα με περιορισμένες σωματικές, αισθητηριακές ή διανοητικές ικανότητες επιτρέπεται να χρησιμοποιούν αυτό το προϊόν μόνο αν επιβλέπονται ή έχουν λάβει οδηγίες από άτομο υπεύθυνο για την ασφάλειά τους.

## 2. ΓΕΝΙΚΕΣ ΠΡΟΕΙΔΟΠΟΙΗΣΕΙΣ ΑΣΦΑΛΕΙΑΣ ΓΙΑ ΤΑ ΗΛΕΚΤΡΙΚΑ ΕΡΓΑΛΕΙΑ



**ΠΡΟΕΙΔΟΠΟΙΗΣΗ** Μελετήστε όλες τις προειδοποιήσεις ασφαλείας, τις οδηγίες, τις εικόνες και τις προδιαγραφές που συνοδεύουν αυτό το ηλεκτρικό εργαλείο.

Αν δεν τηρηθούν όλες οι οδηγίες που αναφέρονται παρακάτω, μπορεί να προκληθεί ηλεκτροπληξία, φωτιά και/ή σοβαρός τραυματισμός.

**Φυλάξτε όλες τις προειδοποιήσεις και τις οδηγίες για μελλοντική αναφορά.**

Ο όρος ηλεκτρικό εργαλείο στις προειδοποιήσεις αναφέρεται στο ηλεκτρικό σας εργαλείο που λειτουργεί είτε με σύνδεση στην πρίζα (με καλώδιο) είτε με μπαταρίες (χωρίς καλώδιο).

### ΑΣΦΑΛΕΙΑ ΣΤΟ ΧΩΡΟ ΕΡΓΑΣΙΑΣ

- Διατηρείτε τον χώρο εργασίας καθαρό και καλά φωτισμένο.** Η ακαταστασία και ο κακός φωτισμός αυξάνουν την πιθανότητα ατυχημάτων.
- Μη χρησιμοποιείτε ηλεκτρικά εργαλεία σε περιβάλλον με εύφλεκτη ατμόσφαιρα, όπου υπάρχουν εύφλεκτα υγρά, αέρια ή σκόνη.** Τα ηλεκτρικά εργαλεία δημιουργούν σπινθήρες που μπορεί να αναφλέξουν τη σκόνη ή τις αναθυμιάσεις.
- Όταν χρησιμοποιείτε ηλεκτρικά εργαλεία, κρατήστε μακριά τα παιδιά και κάθε άλλο άτομο που δεν συμμετέχει στην εργασία.** Αν κάτι αποσπάσει την προσοχή σας, μπορεί να χάσετε τον έλεγχο του εργαλείου.

### ΗΛΕΚΤΡΙΚΗ ΑΣΦΑΛΕΙΑ

- Το φως του ηλεκτρικού εργαλείου πρέπει να ταιριάζει με την πρίζα. Μην τροποποιήσετε ποτέ το φως με κανέναν τρόπο. Μη χρησιμοποιείτε αντάπτορα στο φως αν το ηλεκτρικό εργαλείο διαθέτει γείωση.** Η χρήση μη τροποποιημένου φως σε συμβατή πρίζα περιορίζει τον κίνδυνο ηλεκτροπληξίας.
- Αποφεύγετε την επαφή του σώματός σας με γειωμένες επιφάνειες, όπως σωλήνες, θερμαντικά σώματα, εστίες και ψυγεία.** Αν γειωθεί το σώμα σας, αυξάνεται ο κίνδυνος ηλεκτροπληξίας.
- Τα ηλεκτρικά εργαλεία δεν πρέπει να εκτίθενται στη βροχή ή σε υγρασία.** Αν εισχωρήσει νερό στο ηλεκτρικό εργαλείο, αυξάνεται ο κίνδυνος ηλεκτροπληξίας.
- Μην κακομεταχειρίζεστε το καλώδιο. Μη χρησιμοποιείτε ποτέ το καλώδιο για να μεταφέρετε, να τραβήξετε ή να βγάλετε το ηλεκτρικό εργαλείο από την πρίζα. Κρατήστε το καλώδιο μακριά από θερμότητα, λάδια, αιχμηρές ακμές και κινούμενα εξαρτήματα.** Τα κατεστραμμένα ή μπλεγμένα καλώδια αυξάνουν τον κίνδυνο ηλεκτροπληξίας.
- Όταν χρησιμοποιείτε ένα ηλεκτρικό εργαλείο σε εξωτερικό χώρο, χρησιμοποιήστε επέκταση καλωδίου κατάλληλη για χρήση σε εξωτερικό χώρο.** Η χρήση καλωδίου που είναι κατάλληλο για εξωτερικό χώρο περιορίζει τον κίνδυνο ηλεκτροπληξίας.
- Αν η χρήση του ηλεκτρικού εργαλείου σε υγρό περιβάλλον είναι αναπόφευκτη, χρησιμοποιήστε διάταξη προστασίας ρεύματος διαρροής (RCD).** Η διάταξη RCD περιορίζει τον κίνδυνο ηλεκτροπληξίας.



## 2. ΓΕΝΙΚΕΣ ΠΡΟΕΙΔΟΠΟΙΗΣΕΙΣ ΑΣΦΑΛΕΙΑΣ ΓΙΑ ΤΑ ΗΛΕΚΤΡΙΚΑ ΕΡΓΑΛΕΙΑ

### ΠΡΟΣΩΠΙΚΗ ΑΣΦΑΛΕΙΑ

- a) **Όταν χρησιμοποιείτε ηλεκτρικά εργαλεία, να είστε πάντα σε εγρήγορση, να προσέχετε τι κάνετε και να χρησιμοποιείτε την κοινή λογική. Μη χρησιμοποιείτε ηλεκτρικά εργαλεία όταν είστε κουρασμένοι ή υπό την επήρεια ναρκωτικών, αλκοόλ ή φαρμάκων.** Όταν χρησιμοποιείτε ηλεκτρικά εργαλεία, μια στιγμή απροσεξίας μπορεί να προκαλέσει σοβαρό τραυματισμό.
- b) **Χρησιμοποιείτε μέσα ατομικής προστασίας. Να φοράτε πάντα προστατευτικά για τα μάτια.** Η χρήση του κατάλληλου προστατευτικού εξοπλισμού ανάλογα με τις συνθήκες, όπως μάσκα σκόνης, αντιολισθητικά παπούτσια, κράνος ή ωτοασπίδες, μειώνει τον κίνδυνο τραυματισμού.
- c) **Αποφεύγετε την τυχαία εκκίνηση του μηχανήματος. Βεβαιωθείτε ότι ο διακόπτης είναι κλειστός (OFF), πριν συνδέσετε το ηλεκτρικό εργαλείο στην πρίζα και/ή στην μπαταρία, καθώς και όταν σηκώνετε ή μεταφέρετε το εργαλείο.** Η μεταφορά ηλεκτρικών εργαλείων με το δάχτυλο πάνω στον διακόπτη ή η ενεργοποίηση ηλεκτρικών εργαλείων με ανοιχτό τον διακόπτη μπορεί να προκαλέσει ατύχημα.
- d) **Αφαιρείτε κάθε κλειδί ρύθμισης και μηχανικό κλειδί πριν θέσετε σε λειτουργία το ηλεκτρικό εργαλείο.** Αν το μηχανικό κλειδί ή το ρυθμιστικό εργαλείο παραμείνει συνδεδεμένο στο περιστρεφόμενο τμήμα του ηλεκτρικού εργαλείου, μπορεί να προκληθεί τραυματισμός.
- e) **Μην τεντώνετε έξω από τα όρια. Να πατάτε πάντα σταθερά και να διατηρείτε την ισορροπία σας.** Έτσι θα ελέγχετε καλύτερα το ηλεκτρικό εργαλείο αν προκύψει κάποια απροσδόκητη κατάσταση.
- f) **Φοράτε τα κατάλληλα ρούχα. Μη φοράτε φαρδιά ρούχα ή κοσμήματα. Κρατήστε τα μαλλιά, τα ρούχα και τα γάντια σας μακριά από κινούμενα μέρη.** Τα φαρδιά ρούχα, τα κοσμήματα και τα μακριά μαλλιά μπορεί να πιαστούν στα κινούμενα μέρη.
- g) **Αν παρέχονται συσκευές για σύνδεση στο σύστημα εξαγωγής ή συλλογής της σκόνης, φροντίστε να τις συνδέσετε και να τις χρησιμοποιήσετε σωστά.** Η χρήση συσκευών συλλογής της σκόνης μπορεί να περιορίσει τους κινδύνους που σχετίζονται με τη σκόνη.
- h) **Λόγω της εξοικείωσης που μπορεί να αποκτήσετε από τη συχνή χρήση δεν πρέπει εφησυχάζετε και να αγνοείτε τις αρχές ασφάλειας για εργαλεία.** Μια στιγμή απροσεξίας μπορεί να προκαλέσει σοβαρό τραυματισμό σε κλάσματα δευτερολέπτου.

## 2. ΓΕΝΙΚΕΣ ΠΡΟΕΙΔΟΠΟΙΗΣΕΙΣ ΑΣΦΑΛΕΙΑΣ ΓΙΑ ΤΑ ΗΛΕΚΤΡΙΚΑ ΕΡΓΑΛΕΙΑ

### ΧΡΗΣΗ ΚΑΙ ΦΡΟΝΤΙΔΑ ΤΟΥ ΗΛΕΚΤΡΙΚΟΥ ΕΡΓΑΛΕΙΟΥ

- a) **Μην πιέζετε το ηλεκτρικό εργαλείο πέρα από τις δυνατότητές του. Χρησιμοποιήστε το σωστό ηλεκτρικό εργαλείο για τη συγκεκριμένη εργασία.** Το σωστό ηλεκτρικό εργαλείο θα εξασφαλίσει τη σωστότερη και ασφαλέστερη εκτέλεση της εργασίας για την οποία έχει σχεδιαστεί.
- b) **Μη χρησιμοποιήσετε το ηλεκτρικό εργαλείο αν δεν μπορείτε να το ενεργοποιήσετε και να το απενεργοποιήσετε από τον διακόπτη.** Κάθε ηλεκτρικό εργαλείο που δεν ελέγχεται από τον διακόπτη είναι επικίνδυνο και πρέπει να επισκευάζεται.
- c) **Αποσυνδέετε το φις από την πρίζα ή/και αφαιρείτε την μπαταρία πριν κάνετε οποιαδήποτε ρύθμιση, αλλάξετε εξαρτήματα ή αποθηκεύσετε το ηλεκτρικό εργαλείο.** Έτσι περιορίζεται ο κίνδυνος να ενεργοποιηθεί κατά λάθος το ηλεκτρικό εργαλείο.
- d) **Αποθηκεύετε τα ηλεκτρικά εργαλεία που δεν χρησιμοποιείτε σε μέρος όπου δεν πλησιάζουν παιδιά και μην αφήνετε να χρησιμοποιηθούν από άτομα που δεν είναι εξοικειωμένα με το εργαλείο ή με αυτές τις οδηγίες.** Τα ηλεκτρικά εργαλεία αποτελούν κίνδυνο όταν χρησιμοποιούνται από ανεκπαίδευτους χρήστες.
- e) **Συντηρείτε σωστά τα ηλεκτρικά εργαλεία. Ελέγχετε για κακή ευθυγράμμιση ή εμπλοκή των κινούμενων εξαρτημάτων, για σπασμένα εξαρτήματα και για κάθε άλλη κατάσταση που μπορεί να επηρεάσει τη λειτουργία του ηλεκτρικού εργαλείου. Αν υπάρχει ζημιά, επισκευάστε το ηλεκτρικό εργαλείο πριν το χρησιμοποιήσετε.** Πολλά ατυχήματα οφείλονται σε ηλεκτρικά εργαλεία που δεν έχουν συντηρηθεί σωστά.
- f) **Διατηρείτε τα κοπτικά εξαρτήματα αιχμηρά και καθαρά.** Όταν τα κοπτικά εξαρτήματα έχουν συντηρηθεί σωστά και είναι αιχμηρά, ελέγχονται ευκολότερα και είναι λιγότερο πιθανό να μπλοκάρουν.
- g) **Χρησιμοποιείτε το ηλεκτρικό εργαλείο, τα εξαρτήματα, τις μύτες κλπ. σύμφωνα με αυτές τις οδηγίες, λαμβάνοντας υπόψη τις συνθήκες εργασίας και την προς εκτέλεση εργασία.** Αν το ηλεκτρικό εργαλείο χρησιμοποιηθεί για εργασία για την οποία δεν προορίζεται, μπορεί να δημιουργηθούν επικίνδυνες καταστάσεις.
- h) **Διατηρείτε τις λαβές και τις επιφάνειες πιασίματος στεγνές, καθαρές και απομακρύνετε από αυτές τυχόν λάδια και γράσο.** Αν γλιστρούν οι χειρολαβές και οι επιφάνειες συγκράτησης, δεν θα μπορείτε να χειριστείτε με ασφάλεια το εργαλείο, ούτε θα μπορείτε να το ελέγξετε αν προκύψει κάποια απροσδόκητη κατάσταση.

## 2. ΓΕΝΙΚΕΣ ΠΡΟΕΙΔΟΠΟΙΗΣΕΙΣ ΑΣΦΑΛΕΙΑΣ ΓΙΑ ΤΑ ΗΛΕΚΤΡΙΚΑ ΕΡΓΑΛΕΙΑ

### ΧΡΗΣΗ ΚΑΙ ΦΡΟΝΤΙΔΑ ΤΟΥ ΕΡΓΑΛΕΙΟΥ ΜΠΑΤΑΡΙΑΣ

- a) **Επαναφορτίζετε το εργαλείο μόνο με τον φορτιστή που ορίζεται από τον κατασκευαστή.** Ένας φορτιστής που είναι κατάλληλος για έναν τύπο μπαταρίας μπορεί να δημιουργήσει κίνδυνο πυρκαγιάς αν χρησιμοποιηθεί με άλλη μπαταρία.
- b) **Χρησιμοποιείτε τα ηλεκτρικά εργαλεία μόνο με τις μπαταρίες που προορίζονται για αυτά.** Η χρήση οποιασδήποτε άλλης μπαταρίας μπορεί να προκαλέσει κίνδυνο τραυματισμού και πυρκαγιάς.
- c) **Όταν η μπαταρία δεν χρησιμοποιείται, φυλάσσετε τη μακριά από μεταλλικά αντικείμενα όπως συνδετήρες, νομίσματα, κλειδιά, καρφιά, βίδες ή άλλα μικρά μεταλλικά αντικείμενα, τα οποία μπορεί να δημιουργήσουν σύνδεση μεταξύ των ακροδεκτών.** Αν βραχυκυκλωθούν οι ακροδέκτες της μπαταρίας μεταξύ τους, μπορεί να προκληθούν εγκαύματα ή φωτιά.
- d) **Σε περίπτωση κακής χρήσης, μπορεί να εκτοξευτεί υγρό από την μπαταρία. Αποφύγετε την επαφή με αυτό. Σε περίπτωση που υπάρξει επαφή κατά λάθος, ξεπλύνετε με νερό. Αν το υγρό έρθει σε επαφή με τα μάτια, αναζητήστε επιπλέον ιατρική βοήθεια.** Τα υγρά της μπαταρίας μπορεί να προκαλέσουν ερεθισμό ή έγκαυμα.
- e) **Μην χρησιμοποιείτε την μπαταρία ή το εργαλείο αν έχουν υποστεί φθορές ή τροποποιήσεις.** Οι κατεστραμμένες ή τροποποιημένες μπαταρίες μπορεί να προκαλέσουν απροσδόκητα συμβάντα όπως πυρκαγιά, έκρηξη ή κίνδυνο τραυματισμού.
- f) **Μην εκθέτετε την μπαταρία ή το εργαλείο στη φωτιά ή σε ακραίες θερμοκρασίες.** Η έκθεση στη φωτιά ή σε θερμοκρασία πάνω από 50 °C μπορεί να προκαλέσει έκρηξη.
- g) **Ακολουθήστε όλες τις οδηγίες φόρτισης και μη φορτίζετε την μπαταρία ή το εργαλείο σε θερμοκρασίες εκτός του εύρους που αναφέρεται στις οδηγίες.** Η ακατάλληλη φόρτιση ή οι θερμοκρασίες εκτός του αναφερόμενου εύρους μπορεί να προκαλέσουν φθορές στην μπαταρία και να αυξήσουν τον κίνδυνο πυρκαγιάς.

### ΣΕΡΒΙΣ

- a) **Η συντήρηση του ηλεκτρικού εργαλείου σας πρέπει να γίνεται από εξειδικευμένο τεχνικό επισκευών, χρησιμοποιώντας μόνο τα ίδια ανταλλακτικά.** Έτσι διασφαλίζεται η ασφαλής λειτουργία του ηλεκτρικού εργαλείου.
- b) **Μην επισκευάζετε κατεστραμμένες μπαταρίες. Το σέρβις μπαταριών πρέπει να πραγματοποιείται αποκλειστικά από τον κατασκευαστή ή από εξουσιοδοτημένους παρόχους υπηρεσιών.**

## 2. ΓΕΝΙΚΕΣ ΠΡΟΕΙΔΟΠΟΙΗΣΕΙΣ ΑΣΦΑΛΕΙΑΣ ΓΙΑ ΤΑ ΗΛΕΚΤΡΙΚΑ ΕΡΓΑΛΕΙΑ

### Προειδοποιήσεις ασφάλειας για κρουστικά κλειδιά:

**Κρατάτε το ηλεκτρικό εργαλείο από τις μονωμένες επιφάνειες πιασίματος, όταν εκτελείτε μια λειτουργία όπου η σύσφιξη ενδέχεται να έρθει σε επαφή με κρουφή καλωδίωση.** Εάν το συνδετικό εξάρτημα έρθει σε επαφή με «ενεργά» καλώδια ενδέχεται τα μεταλλικά μέρη του ηλεκτρικού εργαλείου να ενεργοποιηθούν και να προκαλέσουν ηλεκτροπληξία στο χειριστή.

### ΑΣΦΑΛΕΙΑ ΓΙΑ ΤΟΥΣ ΚΡΑΔΑΣΜΟΥΣ

Αυτό το ηλεκτρικό εργαλείο δονείται κατά τη χρήση. Επαναλαμβανόμενη ή μακράς διάρκειας έκθεση σε κραδασμούς μπορεί να προκαλέσει προσωρινό ή μόνιμο σωματικό τραυματισμό, ειδικά στα χέρια, τους βραχίονες και τους ώμους. Για να μειώσετε τον κίνδυνο τραυματισμού που σχετίζεται με τους κραδασμούς:

- a) Όποιος χρησιμοποιεί τακτικά ή για εκτεταμένες περιόδους εργαλεία που παρουσιάζουν κραδασμούς πρέπει πρώτα να εξεταστεί από έναν γιατρό και κατόπιν να κάνει τακτικά τσεκ-απ ώστε να διασφαλίζει ότι δεν προκαλούνται ιατρικές βλάβες ή ότι υφιστάμενες βλάβες δεν δυσχεραίνονται από τη χρήση. Οι εγκυμονούσες ή άτομα, των οποίων η κυκλοφορία αίματος παρουσιάζει προβλήματα στα χέρια, άτομα με προηγούμενους τραυματισμούς, βλάβες του νευρικού συστήματος, διαβήτη ή με την νόσο του Raynaud, δεν πρέπει να χρησιμοποιούν αυτό το εργαλείο. Εάν αισθάνεστε οποιαδήποτε συμπτώματα (όπως μυρμηγκίασμα, μούδιασμα και ωχρότητα ή κυάνωση δαχτύλων), αναζητήστε ιατρική συμβουλή το συντομότερο δυνατόν.
- b) Μην καπνίζετε κατά τη χρήση. Η νικοτίνη μειώνει την τροφοδοσία αίματος στα χέρια και δάχτυλα και έτσι αυξάνεται ο κίνδυνος τραυματισμού που σχετίζεται με τους κραδασμούς.
- c) Φοράτε κατάλληλα γάντια ώστε να μειώνονται οι επιδράσεις κραδασμών στον χρήστη.
- d) Χρησιμοποιείτε εργαλεία με τους χαμηλότερους κραδασμούς όταν υπάρχει επιλογή.
- e) Συμπεριλαμβάνετε διαλείμματα σε κάθε ημέρα εργασίας.
- f) Πιάνετε το εργαλείο όσο πιο ήρεμα γίνεται (παράλληλα διατηρείτε τον ασφαλή έλεγχο του). Αφήστε το εργαλείο να κάνει τη δουλειά του.
- g) Για να μειώσετε τους κραδασμούς συντηρείτε το εργαλείο όπως εξηγείται στο παρόν ενχειρίδιο. Εάν συμβεί οποιοσδήποτε αφύσικος κραδασμός, σταματήστε αμέσως τη χρήση.

### 3. ΠΕΡΙΓΡΑΦΕΣ

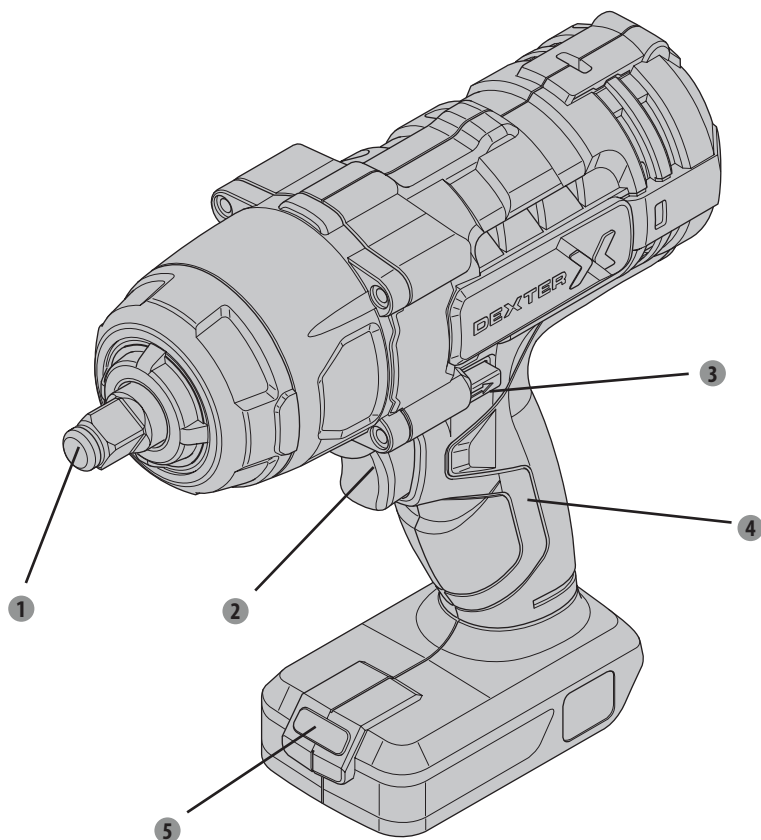

- 1 Πείρος σταθεροποίησης
- 2 Διακόπτης on/off
- 3 Διακόπτης αριστερά/ δεξιά
- 4 Λαβή
- 5 Φως LED

#### 4. ΤΕΧΝΙΚΑ ΧΑΡΑΚΤΗΡΙΣΤΙΚΑ

Μοντέλο	20VIW2-350.1
Τύπος μοτέρ	με καρβουνάκια
Ονομαστική τάση	18V d.c.(Μέγ. 20V d.c.)
Ταχύτητα χωρίς φορτίο	0- 2000/λεπτό
Ταχύτητα κρούσης	3300bpm (χτύποι ανά λεπτό)
Μέγ. ροπή	350Nm
Μέγεθος πείρου σταθεροποίησης	1/2"
ΣΥΜΒΑΤΟΤΗΤΕΣ ΜΕ ΜΠΑΤΑΡΙΕΣ	2.5Ah: 20VBA2-25.1/20VBA2-25.1XXX 5.0Ah: 20VBA2-50.1/20VBA2-50.1XXX
ΣΥΜΒΑΤΟΤΗΤΕΣ ΜΕ ΦΟΡΤΙΣΤΕΣ	20VCH1-3A.1/20VCH1-3A.1XXX 20VCH2-6A.1/20VCH2-6A.1XXX
Δήλωση τιμών εκπομπής θορύβου σύμφωνα με πρότυπο EN 62841 (υπολογισθείσα αβεβαιότητα 3 dB(A))	
- Στάθμη ηχητικής πίεσης	104,1dB(A)
- Στάθμη ηχητικής ισχύος	93,1dB(A)
Δήλωση για τις εκπομπές κραδασμών σύμφωνα με το πρότυπο EN 62841 (υπολογισθείσα αβεβαιότητα 1,5m/s <sup>2</sup> )	15,927m/s <sup>2</sup>



**Φοράτε προστατευτικά ακοής κατά τη χρήση του ηλεκτρικού εργαλείου.**

## 4. ΤΕΧΝΙΚΑ ΧΑΡΑΚΤΗΡΙΣΤΙΚΑ

### Προειδοποίηση!

Οι εκπομπές κραδασμών και θορύβου κατά την πραγματική χρήση του ηλεκτρικού εργαλείου ενδέχεται να διαφέρουν από τη συνολική δηλωμένη τιμή, ανάλογα με τον τρόπο χρήσης του εργαλείου.

Υπάρχει ανάγκη προσδιορισμού μέτρων ασφαλείας για την προστασία του χειριστή, η οποία βασίζεται σε μια εκτίμηση της τιμής έκθεσης υπό πραγματικές συνθήκες χρήσης (λαμβάνοντας υπόψη όλα τα τμήματα του κύκλου λειτουργίας, όπως πόσες φορές διακόπτεται η λειτουργία του εργαλείου και πότε λειτουργεί στο ρελαντί, επιπλέον του χρόνου ενεργοποίησης της σκανδάλης).

### Σημείωση:

-Η/Οι οριζόμενη(-ες) συνολική(-ές) τιμή(-ές) δόνησης και η/οι οριζόμενη(-ες) τιμή(-ές) εκπομπής θορύβου έχουν υπολογιστεί σύμφωνα με μια πρότυπη μέθοδο δοκιμής και ενδέχεται να χρησιμοποιηθούν για τη σύγκριση ενός εργαλείου με κάποιο άλλο.

-Η οριζόμενη συνολική τιμή δόνησης και η/οι οριζόμενη τιμή εκπομπής θορύβου ενδέχεται επίσης να χρησιμοποιηθούν για μια προκαταρκτική αξιολόγηση έκθεσης.

-αποφεύγετε τους κινδύνους από τη δόνηση

Υπόδειξη: 1) φοράτε γάντια κατά τη χρήση

2) περιορίστε τον χρόνο χρήσης και ελαττώστε τον χρόνο ενεργοποίησης

## 5. ΛΕΙΤΟΥΡΓΙΑ



Διαβάστε ΟΛΕΣ ΤΙΣ ΣΗΜΑΝΤΙΚΕΣ ΠΛΗΡΟΦΟΡΙΕΣ ΑΣΦΑΛΕΙΑΣ στο απόσπασμα στην αρχή αυτού του εγχειριδίου συμπεριλαμβανομένου του κειμένου κάτω από την υποεπικεφαλίδα, πριν ρυθμίσετε ή χρησιμοποιήσετε αυτό το προϊόν.

### Ρύθμιση εργαλείου

**Σημείωση:** Πριν τη λειτουργία πρέπει να προμηθευτείτε το αντίστοιχο πακέτο μπαταρίας.

- Ωθήστε το πακέτο μπαταρίας στο κάτω μέρος της λαβής (μέχρι να κάνει κλικ)
- Απομακρύνετε το πακέτο μπαταρίας πιέζοντας το κουμπί απελευθέρωσης στο πακέτο μπαταρίας και τραβώντας το πακέτο μπαταρίας έξω.

## 5. ΛΕΙΤΟΥΡΓΙΑ

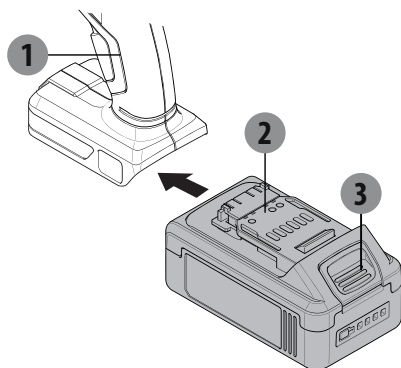

1. Κρουστικό κλειδί
2. Πακέτο μπαταρίας (δεν περιλαμβάνεται)
3. Κουμπί απελευθέρωσης

**ΠΡΟΕΙΔΟΠΟΙΗΣΗ:** Προς αποφυγή σοβαρού τραυματισμού από τυχαία λειτουργία:

Σιγουρευτείτε ότι ο διακόπτης βρίσκεται στη θέση OFF και απομακρύνετε τη συστοιχία μπαταριών προτού διεξάγετε διαδικασίες σε αυτό το τμήμα.

### Τοποθέτηση μύτης

**ΠΡΟΣΟΧΗ!** Χρησιμοποιείτε μόνο αξεσουάρ κρουστικής λειτουργίας με αυτό το εργαλείο.

Αλλα αξεσουάρ μπορεί να σπάσουν ή να ραγίσουν κατά τη διάρκεια της λειτουργίας.

Συνδέετε κατάλληλη υποδοχή τετράγωνου οδηγού (πωλείται ξεχωριστά) επάνω στον πείρο σταθεροποίησης.

### Διακόπτης on/off

- Για να ενεργοποιήσετε το εργαλείο πιάστε το διακόπτη on/off
- Για να διακόψετε τη λειτουργία του εργαλείου, ελευθερώστε τον διακόπτη on/off

### Διακόπτης αριστερά/ δεξιά

➡ / ⬅ φαίνεται στον διακόπτη αριστερά/δεξιά

Θέστε τον διακόπτη αριστερά/ δεξιά στο ➡

Θέστε τον διακόπτη αριστερά/ δεξιά στο ⬅

- Αλλάζετε την κατεύθυνση περιστροφής μόνο όταν το μηχάνημα δεν λειτουργεί!
- **ΠΡΟΣΟΧΗ!** Θέστε τον διακόπτη αριστερά/δεξιά στο κέντρο, ρυθμίστε τη θέση κλειδώματος κατά την τοποθέτηση, όταν αλλάζετε υποδοχές ή όταν το εργαλείο βρίσκεται σε αδράνεια.

**ΣΗΜΕΙΩΣΗ:** Μην αλλάζετε κατεύθυνση περιστροφής ενώ ο πείρος σταθεροποίησης περιστρέφεται. Περιμένετε μέχρι ο πείρος σταθεροποίησης να σταματήσει εντελώς προτού αλλάξετε κατεύθυνση.



## 5. ΛΕΙΤΟΥΡΓΙΑ

1. Χρησιμοποιείτε και τα δύο χέρια για να κρατάτε το εργαλείο.
2. Ωθήστε την υποδοχή πάνω από το σφιγκτήρα και συμπιέστε αργά το διακόπτη.
3. Όταν τελειώσετε αποδεσμεύστε και ασφαλίστε τη σκανδάλη.
4. Για την πρόληψη ατυχημάτων, απενεργοποιήστε το εργαλείο και απομακρύνετε το πακέτο μπαταρίας μετά τη χρήση. Καθαρίστε και κατόπιν αποθηκεύστε το εργαλείο σε εσωτερικό χώρο μακριά από παιδιά.

**Σημείωση:** Η πραγματική ροπή ποικίλει αναλόγως της καθαρότητας και της κατάστασης των σπειρωμάτων και άλλων παραγόντων. Εάν σφίγγετε σημαντικά στοιχεία, ελέγξτε τα σπειρώματα πριν την τοποθέτηση στοιχείων και ελέγξτε την πραγματική ροπή που εφαρμόζεται στον σφιγκτήρα με ένα μηχανικό ροπόκλειδο (δεν παρέχεται).

**ΠΡΟΣΟΧΗ:** Υποστηρίζετε και σφίγγετε το τεμάχιο επεξεργασίας σωστά. Μη χρησιμοποιείτε το χέρι για να πιάνετε ή σφίγγετε το τεμάχιο επεξεργασίας, μπορεί να προκληθεί τραυματισμός.

### Φωτισμός εργασίας LED

Το εργαλείο διαθέτει φωτισμό LED για να φωτίσει το χώρο εργασίας και να βελτιώσει την ορατότητα στους χώρους με ανεπαρκή φωτισμό.

Ο φωτισμός LED ανάβει αυτόματα μόλις πατηθεί η σκανδάλη ενεργοποίησης/απενεργοποίησης.

## 6. ΣΥΝΤΗΡΗΣΗ

### Τομέας χρήσης

Το κρουστικό κλειδί έχει σχεδιαστεί για χρήση σε εύρη θερμοκρασίας με μια χαρακτηριστική θερμοκρασία 0 °C έως + 45 °C, σχετική υγρασία όχι μεγαλύτερη από 80%, χωρίς απευθείας έκθεση στις ατμοσφαιρικές συνθήκες και σε υπερβολική περιεκτικότητα σκόνης στον αέρα.

### Απαιτήσεις συνθηκών στους χώρους

Μη χρησιμοποιείτε τα ηλεκτρικά εργαλεία σε τομείς με κίνδυνο έκρηξης όπου υπάρχουν εύφλεκτα υγρά, αέρια, σκόνες. Τα εργαλεία προκαλούν σπινθήρες οι οποίοι μπορούν να οδηγήσουν στην ανάφλεξη σκόνης, ατμών.

### Συνθήκες αποθήκευσης

Διάρκεια ζωής - 4 χρόνια υπό την προϋπόθεση ότι τα προϊόντα αποθηκεύονται σε εσωτερικό χώρο με φυσικό εξαερισμό μέσα στη συσκευασία σε μια θερμοκρασία αέρα -20 °C έως 40 °C και με σχετική υγρασία όχι μεγαλύτερη από 80%

**7. ΑΝΤΙΜΕΤΩΠΙΣΗ ΠΡΟΒΛΗΜΑΤΩΝ**

Πρόβλημα	Πιθανές αιτίες	Πιθανές λύσεις
Το εργαλείο δεν ξεκινά.	<ol style="list-style-type: none"><li>1. Το πακέτο μπαταρίας δεν έχει συνδεθεί σωστά.</li><li>2. Το πακέτο μπαταρίας δεν έχει φορτιστεί σωστά.</li><li>3. Το πακέτο μπαταρίας έχει εξαντληθεί.</li><li>4. Εσωτερική ζημιά ή φθορά. (Καρβουνάκια ή σκανδάλη, για παράδειγμα.)</li></ol>	<ol style="list-style-type: none"><li>1) Αφαιρέστε το πακέτο μπαταρίας, εξασφαλίστε ότι δεν υπάρχουν εμπόδια, επανεισάγετε το πακέτο μπαταρίας σύμφωνα με το σχήμα του (πρέπει να χωράει μόνο προς μια κατεύθυνση) και πιέστε σφιχτά μέχρι να ασφαλίσει.</li><li>2. Εξασφαλίστε ότι ο φορτιστής έχει συνδεθεί και λειτουργεί σωστά. Επιτρέψτε το πακέτο μπαταρίας να επαναφορτιστεί σωστά για όσο χρόνο απαιτείται.</li><li>3. Απορρίψτε το παλιό πακέτο μπαταρίας σωστά ή ανακυκλώστε το. Αντικαταστήστε το πακέτο μπαταρίας.</li><li>4. Αναθέστε το σέρβις του εργαλείου σε έναν τεχνικό.</li></ol>
Το εργαλείο λειτουργεί αργά	<ol style="list-style-type: none"><li>1) Το εργαλείο εξαναγκάστηκε σε πολύ γρήγορη λειτουργία.</li><li>2. Το πακέτο μπαταρίας εξαντλήθηκε.</li></ol>	<ol style="list-style-type: none"><li>1) Αφήστε το εργαλείο να δουλέψει με το ρυθμό του.</li><li>2. Απορρίψτε το παλιό πακέτο μπαταρίας σωστά ή ανακυκλώστε το. Αντικαταστήστε το πακέτο μπαταρίας.</li></ol>
Η απόδοση μειώνεται όσο περνάει ο χρόνος.	Φθαρμένα ή χαλασμένα καρβουνάκια.	Αναθέστε την αντικατάστασή τους σε εξειδικευμένο τεχνικό.
Υπερβολικός θόρυβος ή κροτάλισμα.	Εσωτερική ζημιά ή φθορά. (για παράδειγμα καρβουνάκια ή έδρανα.)	Αναθέστε το σέρβις του εργαλείου σε έναν τεχνικό.
Υπερθέρμανση.	<ol style="list-style-type: none"><li>1) Το εργαλείο εξαναγκάστηκε σε πολύ γρήγορη λειτουργία.</li><li>2. Μπλοκαρισμένα ανοίγματα στο περίβλημα μοτέρ.</li></ol>	<ol style="list-style-type: none"><li>1) Αφήστε το εργαλείο να δουλέψει με το ρυθμό του.</li><li>2. Να φοράτε προστατευτικά γυαλιά εγκεκριμένα από το ANSI και μάσκα σκόνης/αναπνευστική συσκευή με έγκριση NIOSH κατά την εμφύσηση σκόνης έξω από το μοτέρ με τη χρήση πεπιεσμένου αέρα.</li></ol>

## 8. ΠΡΟΣΤΑΣΙΑ ΤΟΥ ΠΕΡΙΒΑΛΛΟΝΤΟΣ

**Προσοχή! Αφαιρείτε πάντα την μπαταρία πριν πραγματοποιήσετε οποιαδήποτε εργασία πάνω στο μηχάνημα.**

Για τον καθαρισμό, χρησιμοποιείτε πάντα ένα στεγνό ή υγρό, αλλά όχι πολύ βρεγμένο πανί. Πολλά προϊόντα καθαρισμού περιέχουν χημικές ουσίες οι οποίες θα μπορούσαν να προκαλέσουν ζημιά στα πλαστικά μέρη του μηχανήματος. Επομένως μη χρησιμοποιείτε ισχυρά ή εύφλεκτα καθαριστικά όπως βενζίνη, νέφτι, ή παρόμοιους καθαριστικούς παράγοντες. Διατηρείτε πάντα τις οπές εξαερισμού ανοικτές από αποθέματα σκόνης για να αποφύγετε υπερθέρμανση.



**ΠΡΟΣΟΧΗ!** Αυτό το προϊόν φέρει σήμανση για την απόρριψη αποβλήτων ηλεκτρικού και ηλεκτρονικού εξοπλισμού. Αυτό σημαίνει ότι το προϊόν δεν πρέπει να απορριφθεί μαζί με τα οικιακά απόβλητα, αλλά να παραδοθεί σε σύστημα συλλογής που είναι σύμφωνο με την Ευρωπαϊκή Οδηγία ΑΗΗΕ (WEEE). Απευθυνθείτε στις τοπικές αρχές ή στο κατάστημα που αγοράσατε το προϊόν για πληροφορίες όσον αφορά την ανακύκλωση. Στη συνέχεια, το προϊόν θα ανακυκλωθεί ή θα αποσυναρμολογηθεί, ώστε να περιοριστούν οι επιπτώσεις στο περιβάλλον. Τα απόβλητα ηλεκτρικού και ηλεκτρονικού εξοπλισμού μπορεί να είναι επικίνδυνα για το περιβάλλον και την ανθρώπινη υγεία, διότι περιέχουν επικίνδυνες ουσίες.

### Συνθήκες μεταφοράς

Η μεταφορά προϊόντων μπορεί να γίνει σε οιοδήποτε είδος κλειστής συσκευασίας του κατασκευαστή ή χωρίς αυτό με προστασία του προϊόντος έναντι μηχανικής ζημιάς, κακών καιρικών συνθηκών, έκθεσης σε χημικά ενεργές ουσίες και σε συμμόρφωση με προληπτικά μέτρα για τη μεταφορά εύθραυστων προϊόντων.

## 9. ΕΓΓΥΗΣΗ

1. Τα προϊόντα της Dexter έχουν σχεδιαστεί σύμφωνα με τα υψηλότερα πρότυπα ποιότητας εργαλείων DIY. Η Dexter παρέχει μια εγγύηση 36 μηνών για τα προϊόντα της, από την ημερομηνία αγοράς.  
Αυτή η εγγύηση ισχύει για όλα τα ελαττώματα σε υλικά και κατασκευή που μπορεί να παρουσιαστούν. Δεν είναι δυνατές κάποιες περαιτέρω απαιτήσεις που σχετίζονται με άτομα ή/και υλικά, οποιασδήποτε φύσης, άμεσες ή έμμεσες.
2. Σε περίπτωση κάποιου προβλήματος ή ελαττώματος, θα πρέπει πρώτα να συμβουλευτείτε τον έμπορο της Dexter. Στις περισσότερες περιπτώσεις, ο έμπορος της Dexter θα είναι σε θέση να επιλύσει το πρόβλημα ή να επιδιορθώσει το ελάττωμα.
3. Η επισκευή ή η αντικατάσταση εξαρτημάτων δεν παρατείνει την αρχική διάρκεια της εγγύησης.
4. Τα ελαττώματα που οφείλονται σε ακατάλληλη χρήση ή σε φυσιολογική φθορά δεν καλύπτονται από την εγγύηση. Αυτό αφορά, μεταξύ άλλων, τη φθορά των διακοπών, των διακοπών κυκλωμάτων προστασίας και των μοτέρ.
5. Κάθε αξίωση στο πλαίσιο της εγγύησης θα λαμβάνεται υπ' όψιν μόνον εφόσον:
  - Μπορείτε να αποδείξετε την ημερομηνία αγοράς του προϊόντος, προσκομίζοντας την απόδειξη αγοράς.
  - Δεν έχουν πραγματοποιηθεί επισκευές και/ή δεν έχουν αντικατασταθεί εξαρτήματα από τρίτους.
  - Το εργαλείο δεν έχει χρησιμοποιηθεί εσφαλμένα (υπερφόρτωση της συσκευής ή τοποθέτηση μη εγκεκριμένων εξαρτημάτων).
  - Δεν υπάρχει ζημιά που οφείλεται σε εξωτερικούς παράγοντες ή ξένα σώματα όπως άμμος ή πέτρες.
  - Δεν έχει προκληθεί καμία ζημιά επειδή δεν έχουν τηρηθεί οι οδηγίες ασφαλείας και οι οδηγίες χρήσης.
6. Οι όροι της εγγύησης ισχύουν σε συνδυασμό με τους όρους που αφορούν την πώληση και την παράδοση του προϊόντος.
7. Τα ελαττωματικά προϊόντα επιστρέφονται στην Dexter από τον έμπορο της και γίνονται αποδεκτά από την Dexter, μόνο εφόσον έχουν συσκευαστεί κατάλληλα. Αν τα ελαττωματικά προϊόντα αποσταλούν απευθείας στην Dexter από τον πελάτη, η Dexter θα μπορέσει να τα διαχειριστεί μόνο αν ο πελάτης καλύψει τα έξοδα αποστολής τους.
8. Τα προϊόντα που παραδίδονται στην Dexter κακώς συσκευασμένα δεν θα γίνονται αποδεκτά από την Dexter.

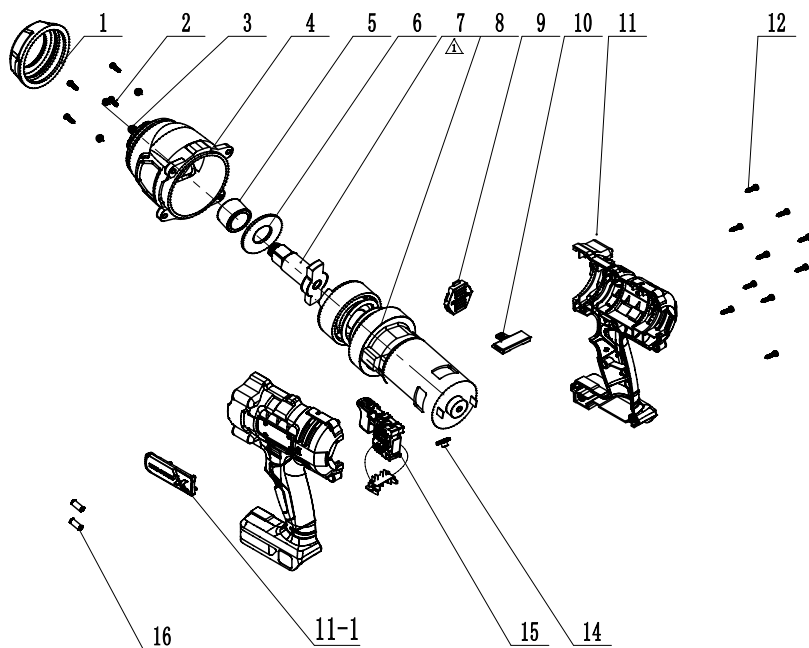
**10. ΛΕΠΤΟΜΕΡΗΣ ΠΑΡΟΥΣΙΑΣΗ ΚΑΙ ΚΑΤΑΛΟΓΟΣ ΕΞΑΡΤΗΜΑΤΩΝ**

Αρ.	Περιγραφή	Αρ.	Περιγραφή
1	Αλουμινένιο περίβλημα κεφαλής	9	Πίσω κάλυμμα περιβλήματος
2	Βίδα	10	Ράβδος ώθησης
3	Δίσκος ελατηρίου	11	Περίβλημα
4	Αλουμινένια κεφαλή	11-1	Πινάκιδα τεχνικών χαρακτηριστικών
5	Βελονοειδές έδρανο	12	Βίδα
6	Τσιμούχα άξονα T	14	Διαφανές κάλυμμα
7	Άξονας T	15	Διάταξη διακόπτη
8	Συγκρότημα μειωτήρα	16	Μαγνητικός σωλήνας

Prosimy uważnie przeczytać niniejszą instrukcję obsługi i zastosować się do podanych zaleceń. Instrukcja obsługi ma służyć zapoznaniu użytkownika z urządzeniem, właściwymi metodami jego używania oraz instrukcjami dotyczącymi bezpieczeństwa. Instrukcję obsługi należy zachować w bezpiecznym miejscu na przyszłość.

## SYMBOLE



Zużytych wyrobów elektrycznych nie należy wyrzucać razem ze zwykłymi odpadami domowymi. Jeśli istnieje odpowiednia infrastruktura, wyrób należy oddać do recyklingu.

Informacje o recyklingu można otrzymać u sprzedawcy lub władz lokalnych.



Ostrzeżenie – Aby ograniczyć ryzyko obrażeń, użytkownik zobowiązany jest przeczytać instrukcję.



Urządzenie spełnia stosowne dyrektywy Unii Europejskiej i zostało przetestowane pod kątem zgodności z dyrektywami unijnymi.



To urządzenie zostało wyprodukowane zgodnie z wymaganiami Federacji Rosyjskiej.



Ten produkt nadaje się do recyklingu. Jeśli nie da się już go używać, należy go oddać do punktu recyklingu odpadów.



Oznaczenie zgodności informujące, że produkt spełnia stosowne ukraińskie przepisy techniczne.

UP20

Uniwersalność: współpracuje tylko z modelami Sterwins UP20, Lexman UP20 i Dexter UP20



Noś okulary ochronne



Noś ochronniki słuchu



Noś maskę przeciwpyłową



Ostrzeżenie!

FR

ES

PT

IT

EL

**PL**

RU

UA

KZ

RO

EN

FR

ES

PT

IT

EL

**PL**

RU

UA

KZ

RO

EN

## **SPIS TREŚCI**

1. PRZEZNACZENIE KLUCZA UDAROWEGO DEXTER
2. OGÓLNE OSTRZEŻENIA DOTYCZĄCE BEZPIECZEŃSTWA UŻYWANIA ELEKTRONARZĘDZI
3. OPIS
4. DANE TECHNICZNE
5. UŻYTKOWANIE
6. KONSERWACJA
7. ROZWIĄZYWANIE PROBLEMÓW
8. OCHRONA ŚRODOWISKA
9. GWARANCJA
10. WIDOK ROZSTRZELONY I LISTA CZĘŚCI ZAMIENNYCH
11. DEKLARACJA ZGODNOŚCI WE

## 1. PRZEZNACZENIE KLUCZA UDAROWEGO DEXTER

Dziękujemy za zakup naszego produktu. Prosimy uważnie przeczytać niniejszą instrukcję i zachować ją na przyszłość.

Narzędzie jest przeznaczone do wkręcania i wykręcania śrub oraz dokręcania i odkręcania nakrętek. Jest to narzędzie do dokręcania śrub przenoszących duże obciążenia. Elektronarzędzia nie wolno używać do celów innych niż opisano w instrukcji.

Po rozpakowaniu należy upewnić się, że wyrób jest kompletny i zawiera wszystkie akcesoria (o ile występują). W przypadku jakichkolwiek uszkodzeń lub usterek prosimy nie używać urządzenia – należy je wtedy zwrócić sprzedawcy.

**Jeżeli narzędzie zostanie oddane innym osobom, należy im również przekazać niniejszą instrukcję obsługi.**

**Prosimy pamiętać, że nasze urządzenie nie zostało zaprojektowane do użytku komercyjnego, profesjonalnego lub przemysłowego. W przypadku używania urządzenia do celów komercyjnych, profesjonalnych lub przemysłowych gwarancja traci ważność.**

Ze względów bezpieczeństwa dzieci i młodzież w wieku poniżej 16 lat, a także osoby nie zaznajomione z instrukcją obsługi, nie mogą korzystać z tego produktu. Osoby o ograniczonej sprawności fizycznej lub umysłowej mogą używać urządzenia tylko pod nadzorem odpowiedzialnego za nie opiekuna lub po uzyskaniu od niego stosownych wskazówek.



## 2. OGÓLNE OSTRZEŻENIA DOTYCZĄCE BEZPIECZEŃSTWA UŻYWANIA ELEKTRONARZĘDZI



**OSTRZEŻENIE** Prosimy przeczytać wszystkie ostrzeżenia i instrukcje oraz przestudiować specyfikację i ilustracje dostarczone wraz z elektronarzędziem.

Niestosowanie się do wszystkich podanych niżej instrukcji może doprowadzić do porażenia prądem, pożaru i/lub poważnych obrażeń.

**Prosimy zachować na przyszłość wszystkie ostrzeżenia i instrukcje.**

Termin „elektronarzędzie” występujący w ostrzeżeniach dotyczy narzędzia elektrycznego o zasilaniu sieciowym (przewodowego) lub akumulatorowym (beprzewodowego).

### BEZPIECZEŃSTWO W MIEJSCU PRACY

- W miejscu pracy należy dbać o czystość i dobre oświetlenie.** Bałagan i złe oświetlenie sprzyjają wypadkom.
- Nie należy używać elektronarzędzi w miejscach zagrożonych wybuchem, np. w obecności łatwopalnych cieczy, gazów lub pyłu.** Elektronarzędzia wytwarzają iskry, które mogą zapalić opary lub pył.
- W czasie pracy elektronarzędzie należy trzymać z dala od dzieci i osób postronnych.** Chwila nieuwagi może spowodować utratę kontroli nad urządzeniem.

### BEZPIECZEŃSTWO ELEKTRYCZNE

- Wtyczki elektronarzędzi muszą pasować do gniazdka. Nigdy w jakikolwiek sposób nie należy przerabiać wtyczki. Do elektronarzędzi wymagających uziemienia nie należy używać przejściówek.** Oryginalne wtyczki i pasujące do nich gniazdka zmniejszają ryzyko porażenia prądem.
- Należy unikać dotykania ciałem powierzchni uziemionych, takich jak np. rury, kaloryfery, kuchenki i lodówki.** Uziemienie ciała zwiększa ryzyko porażenia prądem.
- Elektronarzędzia należy chronić przed deszczem i wilgocią.** Woda dostająca się do środka elektronarzędzia zwiększa ryzyko porażenia prądem.
- Nie należy nadwyręzać przewodu. Nigdy nie wolno używać przewodu do noszenia lub ciągnięcia elektronarzędzia; nie należy chwytać za przewód, aby wyjąć wtyczkę z kontaktu. Przewód należy chronić przed gorącym, olejem, ostrymi krawędziami i poruszającymi się częściami.** Zaplątane lub uszkodzone przewody zwiększają ryzyko porażenia prądem.
- Podczas używania elektronarzędzia na dworku należy stosować przedłużacz nadający się do używania na dworku.** Używanie przewodu przeznaczonego do stosowania na dworku zmniejsza ryzyko porażenia prądem.
- Jeżeli użycie elektronarzędzia w miejscu o dużej wilgotności jest nieuniknione, należy używać zasilania zabezpieczonego wyłącznikiem różnicowoprądowym.** Używanie wyłącznika różnicowoprądowego zmniejsza ryzyko porażenia prądem.

## 2. OGÓLNE OSTRZEŻENIA DOTYCZĄCE BEZPIECZEŃSTWA UŻYWANIA ELEKTRONARZĘDZI

### BEZPIECZEŃSTWO OSOBISTE

- a) **Podczas pracy narzędziem należy zachowywać czujność, patrzeć, co się robi i kierować się zdrowym rozsądkiem. Nie należy używać elektronarzędzia, gdy użytkownik jest zmęczony, pod wpływem narkotyków, alkoholu lub leków.** Chwila nieuwagi w czasie posługiwania się elektronarzędziami może spowodować poważne obrażenia.
- b) **Należy używać środków ochrony osobistej. Należy zawsze nosić okulary ochronne.** Stosowanie w odpowiednich warunkach sprzętu ochronnego takiego jak np. maska przeciwpyłowa, buty z podeszwami antypoślizgowymi, kask lub naszniki ochronne zmniejszy ewentualne obrażenia.
- c) **Nie należy dopuszczać do przypadkowego włączenia. Należy pilnować, aby przed podłączeniem narzędzia do zasilania i/lub baterii akumulatorowej oraz przed podniesieniem i przenoszeniem przełącznik był ustawiony w pozycji „wyłączone”.** Trzymanie palca na przełączniku w czasie przenoszenia narzędzi elektrycznych lub podłączanie ich do zasilania, gdy przełącznik jest ustawiony w pozycji „włączone” może doprowadzić do wypadku.
- d) **Przed włączeniem elektronarzędzia należy usunąć wszystkie klucze regulacyjne i inne narzędzia.** Klucz zaczepiony o obracającą się część narzędzia elektrycznego może spowodować obrażenia.
- e) **Nie należy sięgać za daleko. Zawsze należy dbać o utrzymanie równowagi i pewne podparcie nóg.** W nieprzewidzianych sytuacjach zapewnia to lepszą kontrolę nad narzędziem.
- f) **Należy nosić odpowiednią odzież. Nie powinno się nosić luźnych ubrań ani biżuterii. Włosy, odzież i rękawice należy trzymać z dala od poruszających się części.** Luźne ubrania, biżuteria lub długie włosy mogą zaczepić się o poruszające się części.
- g) **Jeżeli urządzenie jest wyposażone w przystawkę do odsysania i zbierania pyłu, należy pilnować, aby była ona podłączona i właściwie stosowana.** Używanie systemów służących do pochłaniania pyłu może zmniejszyć zagrożenia związane z pyłem.
- h) **Nie wolno dopuścić do tego, aby poczucie znajomości narzędzia wynikające z jego częstego używania doprowadziło do lekceważenia i ignorowania zasad bezpieczeństwa.** Jedno lekkomyślne działanie może w ułamku sekundy doprowadzić do ciężkich urazów.

FR

ES

PT

IT

EL

PL

RU

UA

KZ

RO

EN

## 2. OGÓLNE OSTRZEŻENIA DOTYCZĄCE BEZPIECZEŃSTWA UŻYWANIA ELEKTRONARZĘDZI

### UŻYWANIE I KONSERWOWANIE ELEKTRONARZĘDZI

- a) **Elektronarzędzia nie należy forsować. Należy używać narzędzia dostosowanego do wykonywanej pracy.** Odpowiednie narzędzie elektryczne, przewidziane do danych obciążeń, pozwoli wykonać pracę lepiej, bezpieczniej i szybciej.
- b) **Nie należy używać elektronarzędzia, jeżeli przełącznik nie włącza go lub nie wyłącza.** Każde elektronarzędzie, którego nie da się kontrolować przełącznikiem, jest potencjalnie niebezpieczne i wymaga naprawy.
- c) **Przed jakąkolwiek regulacją, wymianą akcesoriów lub schowaniem elektronarzędzia należy wyjąć wtyczkę z kontaktu i/lub odłączyć od narzędzia akumulator.** Tego typu zapobiegawcze środki ostrożności zmniejszają ryzyko przypadkowego włączenia się elektronarzędzia.
- d) **Nie używane elektronarzędzia należy przechowywać w miejscu niedostępnym dla dzieci. Osobom, które nie znają narzędzia lub nie zapoznały się z instrukcją nie należy pozwalać go używać.** W rękach nieprzeszkolonych użytkowników narzędzia elektryczne mogą stanowić zagrożenie.
- e) **Elektronarzędzia należy utrzymywać w dobrym stanie. Należy kontrolować, czy części ruchome nie są odchylone od osi, nie zacinają się i nie są pęknięte lub uszkodzone w inny sposób, który mógłby wpłynąć na działanie elektronarzędzia. W razie uszkodzenia, przed użyciem należy oddać narzędzie do naprawy.** Wiele wypadków wynika ze złej konserwacji narzędzi.
- f) **Należy dbać o czystość i naostrzenie narzędzi tnących.** Odpowiednio utrzymane narzędzia tnące z ostrymi krawędziami tnącymi są mniej narażone na zakleszczanie się i łatwiej jest je kontrolować.
- g) **Elektronarzędzia, akcesoriów, wiertel, bitów, itp. należy używać zgodnie z niniejszą instrukcją, z uwzględnieniem warunków i rodzaju wykonywanej pracy.** Korzystanie z narzędzi niezgodnie z przeznaczeniem może prowadzić do niebezpiecznych sytuacji.
- h) **Należy dbać o to, aby uchwyty były suche, czyste i niezaplamione olejem lub smarem.** Śliskie uchwyty nie pozwalają w bezpieczny sposób kontrolować narzędzia w nieprzewidzianych sytuacjach.

### UŻYWANIE I KONSERWOWANIE NARZĘDZI AKUMULATOROWYCH

- a) **Do ładowania należy używać wyłącznie ładowarki wskazanej przez producenta.** Użycie ładowarki pochodzącej od jednego akumulatora do ładowania innego akumulatora grozi pożarem.
- b) **Elektronarzędzia należy używać wyłącznie z dedykowanymi do nich akumulatorami.** Stosowanie innych akumulatorów może doprowadzić do obrażeń ciała i pożaru.

## 2. OGÓLNE OSTRZEŻENIA DOTYCZĄCE BEZPIECZEŃSTWA UŻYWANIA ELEKTRONARZĘDZI

- c) **Jeżeli akumulator nie jest używany, należy go przechowywać z dala od innych przedmiotów metalowych, np. spinaczy, monet, kluczy, gwoździ, śrub i innych drobnych przedmiotów metalowych, które mogłyby spowodować zwarcie wyprowadzeń akumulatora.** Zwarcie wyprowadzeń akumulatora może doprowadzić do oparzenia lub pożaru.
- d) **W niesprzyjających warunkach może dojść do wycieku cieczy z akumulatora. Należy wtedy unikać wszelkiego kontaktu z tą cieczą. Jeśli dojdzie do kontaktu z elektrolitem, należy spłukać go wodą. Jeżeli płyn dostanie się do oczu, należy dodatkowo zasięgnąć porady lekarza.** Płyn wyciekający z akumulatora może powodować podrażnienie lub oparzenia.
- e) **Nie należy używać akumulatora lub narzędzia, które są uszkodzone lub zostały poddane przeróbkom.** Uszkodzone lub zmodyfikowane akumulatory mogą zachowywać się w sposób nieprzewidywalny, co może doprowadzić do pożaru lub wybuchu lub stwarzać ryzyko urazów.
- f) **Nie należy narażać akumulatora lub narzędzia na kontakt z ogniem lub zbyt wysokimi temperaturami.** Ogień lub temperatury przekraczające 50°C mogą doprowadzić do wybuchu.
- g) **Należy przestrzegać wszystkich instrukcji ładowania. Nie należy ładować akumulatora lub narzędzia poza przedziałem temperatur podanym w instrukcji.** Ładowanie w sposób nieprawidłowy lub w temperaturze wykraczającej poza określony zakres może doprowadzić do uszkodzenia akumulatora i zwiększa ryzyko pożaru.

### SERWISOWANIE

- a) **Serwisowanie elektronarzędzia należy powierzyć wykwalifikowanemu serwisantowi, a do naprawy używać wyłącznie części zamiennych identycznych z oryginalnymi.** Zapewni to bezpieczeństwo eksploatacji elektronarzędzia.
- b) **Uszkodzonych akumulatorów nie należy nigdy naprawiać. Jakiegokolwiek czynności serwisowe przy akumulatorach powinny być wykonywane wyłącznie przez producenta lub pracowników autoryzowanego serwisu.**

## 2. OGÓLNE OSTRZEŻENIA DOTYCZĄCE BEZPIECZEŃSTWA UŻYWANIA ELEKTRONARZĘDZI

### Ostrzeżenia dotyczące kluczy udarowych:

**Przy pracach, w trakcie których wkręt lub śruba mogą natrafić na ukryty przewód elektryczny, elektronarzędzie należy trzymać za izolowane uchwyty.** Dotknięcie przewodu pod napięciem wkrętem lub śrubą może spowodować, że przez nieizolowane elementy metalowe elektronarzędzia popłynie prąd, co grozi operatorowi porażeniem.

### DRGANIA – BEZPIECZEŃSTWO

To narzędzie wytwarza w czasie pracy drgania. Wielokrotna lub długotrwała ekspozycja na drgania może powodować przejściowe lub trwałe urazy fizyczne, w szczególności dłoni, rąk i ramion. Aby ograniczyć ryzyko urazów związanych z drganiami:

- a) Każda osoba używająca narzędzi wytwarzających drgania w sposób regularny lub przez długi czas powinna zostać zbadana przez lekarza, a następnie powinna być regularnie kontrolowana, tak aby zabezpieczyć się przed możliwością wystąpienia lub pogorszenia się problemów medycznych wskutek pracy narzędziem. Kobiety w ciąży lub osoby mające problemy z krążeniem w dłoniach lub które przeszły urazy dłoni, a także osoby cierpiące na choroby układu nerwowego, cukrzycę lub zespół Raynaud'a nie powinny używać narzędzia. Jeśli użytkownik stwierdza jakiegokolwiek symptomy związane z drganiami (takie jak mrowienie, drętwienie oraz biały lub niebieski kolor palców), należy jak najszybciej udać się do lekarza.
- b) W czasie użytkowania obowiązuje zakaz palenia. Nikotyna obniża ilość krwi doprowadzanej do dłoni i palców, co zwiększa ryzyko urazów związanych z drganiami.
- c) Aby ograniczyć oddziaływanie drgań na użytkownika i jego skutki, należy nosić odpowiednie rękawice.
- d) Gdy tylko istnieje możliwość dokonania wyboru, należy używać narzędzi o jak najniższym poziomie wibracji.
- e) Każdego dnia pracy należy przez pewien czas wykonywać także prace, które nie powodują drgań.
- f) Narzędzie należy trzymać tak lekko jak tylko się da (jednak tak, aby bezpiecznie je kontrolować). Należy pozwolić, aby to narzędzie wykonywało pracę.
- g) Aby ograniczyć drgania, należy dbać o narzędzie w sposób opisany w niniejszej instrukcji. W przypadku jakichkolwiek nietypowych drgań, należy natychmiast zatrzymać silnik.

### 3. OPIS

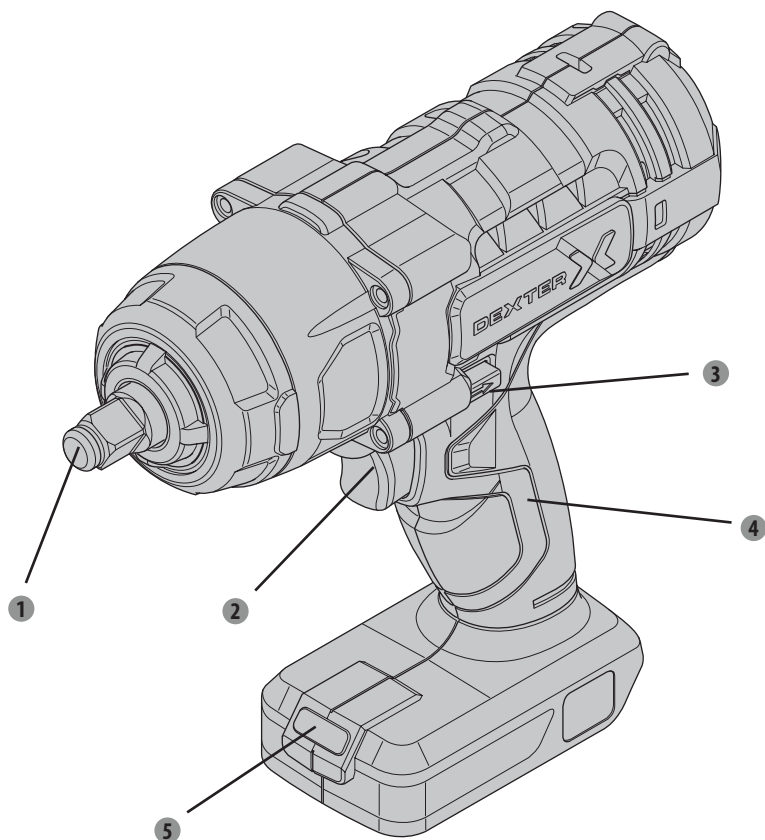

- 1 Kowadło
- 2 Włącznik/wyłącznik
- 3 Przełącznik w lewo/w prawo
- 4 Uchwyt
- 5 Lampka LED

#### 4. DANE TECHNICZNE

Model	20VIW2-350.1
Typ silnika	szczotkowy
Napięcie znamionowe	18 V, prąd stały (maks. 20 V, prąd stały)
Prędkość bez obciążenia	0- 2000 obr./min
Prędkość udaru	3300uderzeń/min
Max. moment obrotowy	350 Nm
Wielkość kowadła	1/2"
KOMPATYBILNOŚĆ Z BATERIAMİ	2.5Ah: 20VBA2-25.1/20VBA2-25.1XXX 5.0Ah: 20VBA2-50.1/20VBA2-50.1XXX
KOMPATYBILNOŚĆ Z ŁADOWARKAMI	20VCH1-3A.1/20VCH1-3A.1XXX 20VCH2-6A.1/20VCH2-6A.1XXX
Deklarowane wartości emisji hałasu wg normy EN 62841 (z uwzględnieniem niepewności 3 dB(A))	
- Poziom ciśnienia akustycznego	104,1 dB(A)
- Poziom mocy akustycznej	93,1 dB(A)
Deklarowana emisja drgań wg normy EN 62841 (z uwzględnieniem niepewności 1,5 m/s <sup>2</sup> )	15,927 m/s <sup>2</sup>



**Podczas pracy z użyciem elektronarzędzia należy nosić ochronniki słuchu.**

## 4. DANE TECHNICZNE

### Ostrzeżenie!

Emisja wibracji i hałasu podczas rzeczywistego użytkowania elektronarzędzia może różnić się od całkowitej deklarowanej wartości w zależności od sposobu użytkowania narzędzia.

Środki ostrożności służące ochronie operatora należy określić na podstawie oceny narażenia w rzeczywistych warunkach użytkowania (z uwzględnieniem wszystkich elementów cyklu pracy, tj. oprócz czasu włączenia także okresów takich jak czas, w którym narzędzie jest wyłączone oraz w którym pracuje bez obciążenia).

### Uwaga:

-Deklarowana(-e) całkowita(-e) wartość(-ci) wibracji i deklarowana(-e) wartość(-ci) emisji hałasu zostały zmierzone zgodnie ze standardową metodą testową i mogą być stosowane do porównywania jednego narzędzia z drugim.

- Deklarowana wartość całkowita wibracji i deklarowana wartość emisji hałasu mogą być również wykorzystane we wstępnej ocenie narażenia.

-Należy unikać drgań.

Sugestia: 1) W czasie pracy należy nosić rękawice.

2) Należy ograniczać czas używania i skrócić czas uruchamiania.

## 5. UŻYTKOWANIE



Przed zainstalowaniem lub użyciem urządzenia należy zawsze przeczytać **WSZYSTKIE WAŻNE INFORMACJE NA TEMAT BEZPIECZEŃSTWA** podane na początku niniejszej instrukcji/ niniejszego podręcznika, łącznie z całością tekstu znajdującego się pod nagłówkami.

### Konfigurowanie narzędzia

**Uwaga: Przed rozpoczęciem pracy należy zakupić pasujący akumulator.**

- Wsunąć akumulator w dolną część rękojeści (aż da się słyszeć kliknięcie).
- Aby wyjąć akumulator, należy nacisnąć przycisk odblokowujący w akumulatorze i wysunąć akumulator.



## 5. UŻYTKOWANIE

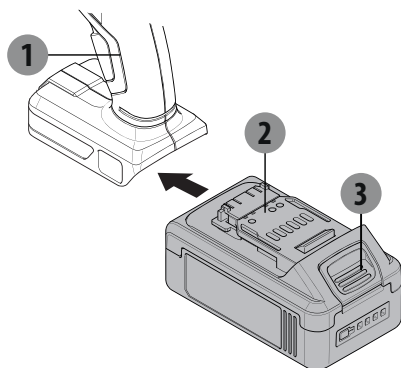

1. Klucz udarowy
2. Akumulator (do dokupienia osobno)
3. Przycisk odblokowujący

**OSTRZEŻENIE:** Aby nie dopuścić do poważnych urazów spowodowanych przypadkowym włączeniem:

Należy pilnować, aby przełącznik był ustawiony w pozycji „wyłączone”, a akumulator wyjęty z narzędzia przed wykonaniem jakiegokolwiek procedury opisanej w tej części.

### Instalacja bitów

**UWAGA!** W tym narzędziu należy używać wyłącznie akcesoriów udarowych. Inne akcesoria mogą się rozpaść, ułamać, lub pęknąć w czasie użytkowania.

Na kowadełku należy zamocować odpowiednią, kwadratową, udarową nasadkę (do dokupienia osobno).

### Włącznik

- Aby włączyć narzędzie, należy nacisnąć włącznik.
- Aby wyłączyć narzędzie, wystarczy go puścić.

### Przełącznik w lewo/w prawo

 /  pokazane na przełączniku w lewo / w prawo

Ustawić przełącznik w lewo/w prawo w pozycji 

Ustawić przełącznik w lewo/w prawo w pozycji 

- Kierunek obrotów można zmieniać tylko wtedy, gdy urządzenie nie pracuje!
- **OSTROŻNIE!** Ustaw przełącznik w lewo/w prawo tak, aby wyśrodkować położenie ręcznika na czas konfigurowania, podczas wymiany nasadek oraz gdy urządzenie nie jest łączone.

**INFORMACJA:** Gdy kowadło się kręci, nie należy zmieniać kierunku obrotów. Przed zmianą kierunku, należy odczekać aż do całkowitego zatrzymania się kowadła.

## 5. UŻYTKOWANIE

1. Trzymaj narzędzie oburącz.
2. Wciśnij nasadkę na element mocujący i delikatnie dociśnij.
3. Po zakończeniu zwolnij i zablokuj spust.
4. Aby zapobiec wypadkom, po użyciu wyłącz narzędzie i wyjmij z niego akumulator. Narzędzie należy przechowywać w pomieszczeniu, w miejscu niedostępnym dla dzieci.

**Uwaga:** Faktyczna wartość momentu obrotowego zmienia się w zależności od czystości i stanu gwintu, a także zależnie od innych czynników. W przypadku dokręcania najważniejszych elementów, przed założeniem ich należy sprawdzić dynamometrycznym kluczem mechanicznym (do dokupienia osobno) gwinty oraz faktyczny moment obrotowy oddziałujący na element mocujący.

**OSTROŻNIE: Obrabiany element należy podeprzeć i zamocować zaciskami. Nie należy przytrzymywać go ręką, gdyż może to doprowadzić do urazów.**

### Lampka LED – podświetlenie miejsca pracy

Narzędzie jest wyposażone w lampkę LED do podświetlania miejsca pracy. Lampka poprawia widoczność podczas pracy w słabo oświetlonych miejscach.

Lampka LED włącza się automatycznie w momencie wciśnięcia włącznika spustowego.

## 6. KONSERWACJA

### Zastosowanie

Klucz udarowy zaprojektowano do używania w klimacie umiarkowanym, w temperaturze od 0 do +45°C, przy wilgotności względnej nie większej niż 80% oraz przy założeniach braku bezpośredniego narażenia na opady atmosferyczne i nie występowaniu nadmiernego zapylenia w powietrzu.

### Warunki wymagane w pomieszczeniach

Elektronarzędzi nie należy używać w strefach zagrożenia wybuchem, w pobliżu łatwopalnych cieczy, gazów lub pyłu. Elektronarzędzia wytwarzają iskry, które mogą doprowadzić do zapalenia się pyłu lub oparów.

### Warunki przechowywania

Czas magazynowania wynosi 4 lata, pod warunkiem, że produkty są przechowywane w pomieszczeniu z naturalną wentylacją, w opakowaniu, w temperaturze otoczenia od -20 do 40°C i że wilgotność względna nie przekracza 80%.

**7. ROZWIĄZYWANIE PROBLEMÓW**

Problem	Możliwe przyczyny	Prawdopodobne rozwiązania
Narzędzie nie włącza się.	<ol style="list-style-type: none"><li>1. Akumulator nie jest prawidłowo podłączony.</li><li>2. Akumulator nie jest prawidłowo naładowany.</li><li>3. Rozładowany akumulator.</li><li>4. Uszkodzenie wewnętrzne. (np. szczotki węglowe lub spust.)</li></ol>	<ol style="list-style-type: none"><li>1) Wyjmij akumulator, upewnij się, że nic go nie blokuje, włóż akumulator z powrotem w sposób wynikający z jego kształtu (jest tylko jedna możliwość) i mocno wciśnij tak, aby zaskoczył.</li><li>2. Upewnij się, że ładowarka jest podłączona i działa prawidłowo. Odczekaj wystarczająco długo, aby prawidłowo naładować akumulator.</li><li>3. Stary akumulator należy prawidłowo zutylizować lub poddać recyklingowi. Wymień akumulator.</li><li>4. Oddaj narzędzie technikowi do serwisowania.</li></ol>
Narzędzie pracuje powoli	<ol style="list-style-type: none"><li>1) Forsowanie narzędzia, aby pracowało zbyt szybko.</li><li>2. Akumulator się zużywa.</li></ol>	<ol style="list-style-type: none"><li>1) Pozwól, aby narzędzie pracowało w swoim własnym rytmie.</li><li>2. Stary akumulator należy prawidłowo zutylizować lub poddać recyklingowi. Wymień akumulator.</li></ol>
Wydajność z czasem spada.	Szczotki węglowe są zużyte lub uszkodzone.	Oddaj narzędzie wykwalifikowanemu serwisantowi w celu dokonania wymiany szczotek.
Zbyt głośna praca lub chrobotanie.	Uszkodzenie wewnętrzne lub wyeksploatowanie. (np. szczotki węglowe lub łożyska.)	Oddaj narzędzie technikowi do serwisowania.
Przegrzanie.	<ol style="list-style-type: none"><li>1) Forsowanie narzędzia, aby pracowało zbyt szybko.</li><li>2. Zablockowane otwory wentylacyjne silnik w obudowie.</li></ol>	<ol style="list-style-type: none"><li>1) Pozwól, aby narzędzie pracowało w swoim własnym rytmie.</li><li>2. Podczas wydmuchiwania pyłu z silnika za pomocą sprężonego powietrza noś okulary ochronne z certyfikatem ANSI oraz atestowaną maskę przeciwpyłową/respirator NIOSH .</li></ol>

## 8. OCHRONA ŚRODOWISKA

**Uwaga! Przed wykonaniem jakichkolwiek prac przy narzędziu należy zawsze wyjąć akumulator.**

Do czyszczenia należy zawsze używać suchej lub wilgotnej ściereczki, ale nigdy mokrej. Wiele środków czyszczących zawiera substancje chemiczne, które mogą uszkodzić plastikowe części narzędzia. Dlatego też nie należy używać jakichkolwiek silnych lub łatwopalnych środków czyszczących takich jak benzyna, rozpuszczalnik do farb, terpentyna lub podobne substancje. Aby nie dopuścić do przegrzania, otwory wentylacyjne muszą być zawsze całkowicie drożne.



**OSTROŻNIE!** Ten produkt oznakowano symbolem usuwania zużytego sprzętu elektrycznego i elektronicznego. Oznacza to, że produktu nie należy wyrzucać razem ze zwykłymi odpadami gospodarstw domowych, lecz należy go oddać w ramach systemu zbiórki spełniającego wymagania europejskiej dyrektywy w sprawie zużytego sprzętu elektrycznego i elektronicznego (WEEE). W celu uzyskania informacji na temat recyklingu należy się skontaktować z dystrybutorem lub władzami lokalnymi. Następnie, aby ograniczyć wpływ na środowisko, produkt zostanie poddany recyklingowi lub demontażowi. Ze względu na zawartość niebezpiecznych substancji, sprzęt elektryczny i elektroniczny może być niebezpieczny dla środowiska i zdrowia człowieka.

### Warunki transportu

Dopuszcza się dowolny rodzaj transportu zamkniętego, w opakowaniu producenta lub bez, pod warunkiem jednak zabezpieczenia produktu przed uszkodzeniem mechanicznym, opadami atmosferycznymi, działaniem substancji aktywnych chemicznie i stosowania środków ostrożności dotyczących transportu towarów kruchych i delikatnych.

## 9. GWARANCJA

1. Produkty firmy Dexter zostały zaprojektowane zgodnie z najwyższymi normami jakości przewidzianymi dla narzędzi dla majsterkowiczów; firma Dexter udziela na swoje produkty 36-miesięcznej gwarancji liczonej od daty zakupu.  
Gwarancja obejmuje wszystkie ewentualne wady materiałowe i produkcyjne. Jakiegokolwiek inne roszczenia, bezpośrednie lub pośrednie, dotyczące osób i/lub materiałów, nie będą uwzględniane, niezależnie od ich rodzaju.
2. W razie wystąpienia problemu lub usterki należy zawsze najpierw skonsultować się ze swoim dystrybutorem produktów firmy Dexter. W większości przypadków dystrybutor produktów firmy Dexter będzie w stanie rozwiązać problem lub naprawić usterkę.
3. Naprawy lub wymiana części nie powodują przedłużenia pierwotnego okresu gwarancyjnego.
4. Gwarancja nie obejmuje usterek powstałych w wyniku niewłaściwego użytkowania lub zwykłego zużycia. Dotyczy to m.in. przełączników, wyłączników obwodu zabezpieczającego i silnika (w przypadku zużycia).
5. Roszczenie gwarancyjne może być rozpatrzone tylko pod następującymi warunkami:
  - Dostarczenie, w postaci paragonu kasowego, dowodu poświadczającego datę zakupu.
  - W urzędzeniu nie były wykonywane przez strony trzecie jakiegokolwiek naprawy i/lub wymiany.
  - Narzędzie nie było niewłaściwie użytkowane (przeciążanie, zakładanie akcesoriów niezatwierdzonych przez producenta).
  - Brak uszkodzeń spowodowanych czynnikami lub przedmiotami zewnętrznymi, np. piaskiem lub kamieniami.
  - Brak uszkodzeń spowodowanych nieprzestrzeganiem instrukcji bezpieczeństwa i instrukcji użytkowania.
6. Warunki gwarancji obowiązują łącznie z naszymi warunkami sprzedaży i dostawy.
7. Uszkodzone narzędzia zwracane do firmy Dexter za pośrednictwem dystrybutora zostaną odebrane przez firmę Dexter pod warunkiem odpowiedniego ich zapakowania. Jeżeli klient wysła uszkodzone towary bezpośrednio do firmy Dexter, producent rozpatrzy roszczenie tylko w przypadku opłacenia kosztów przesyłki przez klienta.
8. Firma Dexter odmówi przyjęcia produktów, których opakowanie będzie niewłaściwe lub w złym stanie.

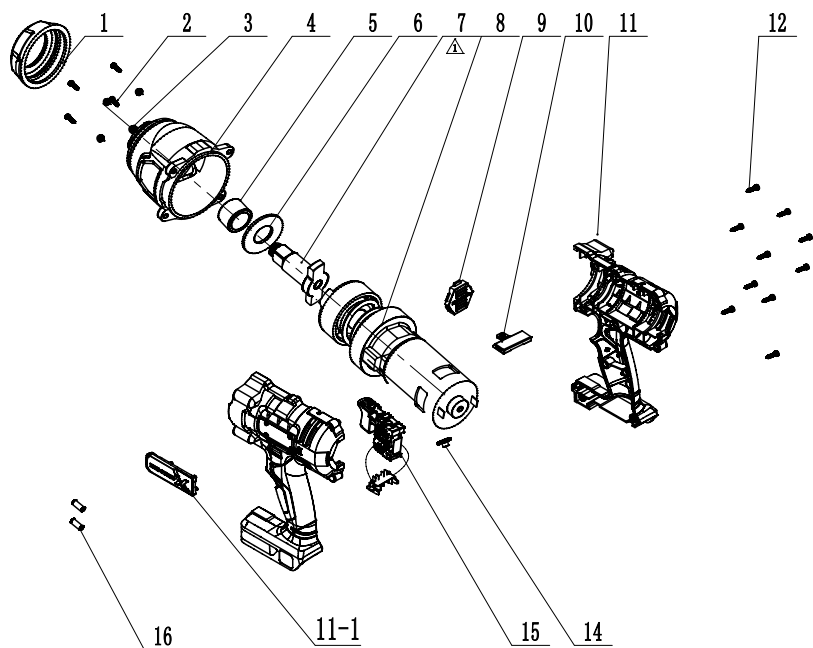
**10. WIDOK ROZSTRZELONY I LISTA CZĘŚCI ZAMIENNYCH**

NR	Opis	NR	Opis
1	Aluminiowa obudowa głowicy	9	Osłona tylna obudowy
2	Śruba	10	Popychacz
3	Podkładka sprężyny	11	Obudowa
4	Głowica aluminiowa	11-1	Płytkę z nazwą
5	Łożysko igiełkowe	12	Śruba
6	Uszczelka osi T	14	Przezroczysta pokrywa
7	Oś T	15	Przełącznik (zespół)
8	Przekładnia (zespół)	16	Rurka magnetyczna

# DEXTER



Аккумуляторный  
гайковерт ударный

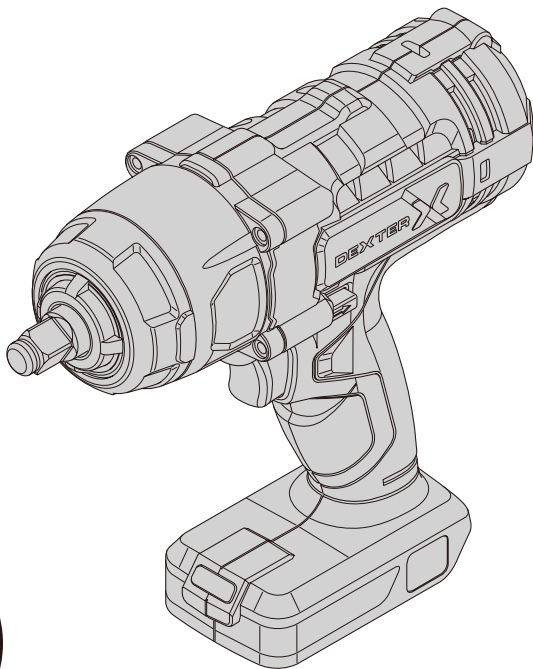

EAN CODE : 3276000698036

## **RU** Руководство по эксплуатации

### Наименование и адрес производителя

Чжэцзян Минлэй Тулз Индастри Ко Лтд. № 188, Иньдун Норт Роуд, Иньчжоу Биньхай Инвестмент энд Бизнес Инкубэйшн,

Нинбо Сити, Чжэцзян Провинс, Китай

Лицо уполномоченное принимать претензии по качеству товара: ООО «Леруа Мерлен Восток»- 141031, Московская обл. г. Мытищи, Осташковское ш. 1, РФ.

Сделано в Китае

**Дата производства:**

Срок службы:

**5 лет**

Копию сертификата соответствия или декларации о соответствии на данный товар можно получить на информационной стойке любого из магазинов Леруа Мерлен.

дата публикации руководства: **2022/01-V01**

**номер сертификата:**

Модель поставщика: 20VIW2-350.1

Номер партии:





Внимательно прочитайте руководство по эксплуатации и изучите примечания. Данное руководство позволяет ознакомиться с устройством, правилами его использования и инструкциями по технике безопасности. Храните руководство в надежном месте для использования в будущем.

## УСЛОВНЫЕ ОБОЗНАЧЕНИЯ



Неисправные электрические устройства нельзя выбрасывать вместе с бытовым мусором. Сдавайте их на переработку в специально оборудованные центры.

Информацию о переработке можно получить в местных органах власти или у торгового представителя.



Предупреждение. Прочитайте руководство по эксплуатации, чтобы уменьшить риск получения травм.



Устройство соответствует действующим европейским директивам и было оценено в соответствии с данными директивами.



Соответствует основным требованиям стандартов безопасности директив Российской Федерации



Это изделие подлежит переработке. Если оно больше не пригодно для использования, сдайте его в центр переработки отходов.



Знак соответствия применимым техническим требованиям Украины.



Universal: совместимость только с Sterwins UP20, Lexman UP20 и Dexter UP20



Используйте защитные очки.



Используйте средства защиты органов слуха.



Используйте респиратор.



Предупреждение!

FR

ES

PT

IT

EL

PL

**RU**

UA

KZ

RO

EN

## СОДЕРЖАНИЕ

1. НАЗНАЧЕНИЕ УДАРНОГО ГАЙКОВЕРТА DEXTER
2. ОБЩИЕ ПРАВИЛА ТЕХНИКИ БЕЗОПАСНОСТИ ПРИ РАБОТЕ С ЭЛЕКТРОИНСТРУМЕНТАМИ
3. ОПИСАНИЕ
4. ТЕХНИЧЕСКИЕ ХАРАКТЕРИСТИКИ
5. ЭКСПЛУАТАЦИЯ
6. ОБСЛУЖИВАНИЕ
7. УСТРАНЕНИЕ НЕПОЛАДОК
8. ЗАЩИТА ОКРУЖАЮЩЕЙ СРЕДЫ
9. ГАРАНТИЯ
10. ИЗОБРАЖЕНИЕ В РАЗОБРАННОМ ВИДЕ И СПИСОК ЧАСТЕЙ УСТРОЙСТВА
11. ДЕКЛАРАЦИЯ СООТВЕТСТВИЯ НОРМАМ ЕС

## 1. НАЗНАЧЕНИЕ УДАРНОГО ГАЙКОВЕРТА DEXTER

Благодарим за приобретение данного изделия. Внимательно прочтите все инструкции и сохраните их для дальнейшего использования.

Данный инструмент предназначен для закручивания и откручивания болтов и гаек. Данный инструмент предназначен для затягивания высокопрочных болтов.

Этот электроинструмент нельзя использовать ни для каких иных целей.

После распаковки убедитесь в наличии всех аксессуаров (если предусмотрены). Если устройство повреждено или имеет какие-либо неисправности, не используйте его и верните обратно продавцу.

**При передаче устройства другим лицам передавайте также и данное руководство. Помните, что наше оборудование не предназначено для использования в коммерческих, торговых или промышленных целях. Гарантия будет аннулирована, если инструмент используется в коммерческих, торговых или промышленных целях или для подобных нужд.**

Из соображений безопасности устройством нельзя пользоваться детям и подросткам младше 16 лет, а также людям, не ознакомившимся с данными инструкциями. Данное устройство могут использовать лица с ограниченными физическими или умственными способностями, если они находятся под присмотром либо после соответствующего обучения ответственными лицами.

## 2. ОБЩИЕ ПРАВИЛА ТЕХНИКИ БЕЗОПАСНОСТИ ПРИ РАБОТЕ С ЭЛЕКТРОИНСТРУМЕНТАМИ



**ПРЕДУПРЕЖДЕНИЕ.** Прочитайте все правила безопасности, инструкции, иллюстрации и спецификации, прилагаемые к этому электроинструменту.

Невыполнение изложенных ниже инструкций может привести к поражению электрическим током, пожару и (или) тяжелым травмам.

**Сохраните все предупреждения и инструкции для использования в будущем.**

Термин «электроинструмент» в предупреждениях означает электрический инструмент с питанием от сети (с кабелем) или электрический инструмент с питанием от аккумулятора (без кабеля).

### БЕЗОПАСНОСТЬ РАБОЧЕГО МЕСТА

- a) **Обеспечьте чистоту и освещенность рабочего места.** Загроможденные и плохо освещенные места служат причиной несчастных случаев.
- b) **Не используйте электроинструменты во взрывоопасных местах, например вблизи горючих жидкостей, газов или пыли.** Электроинструменты генерируют искры, которые могут воспламенить пыль или испарения.
- c) **Не позволяйте детям и посторонним находиться вблизи работающего электроинструмента.** Отвлекающие факторы могут привести к потере контроля.

### ЭЛЕКТРОТЕХНИЧЕСКАЯ БЕЗОПАСНОСТЬ

- a) **Вилка электроинструмента должна соответствовать розетке. Никогда не переделывайте вилку. Не используйте никакие переходники для вилок электроинструментов с заземлением.** Использование оригинальных вилок и соответствующих им розеток уменьшает риск поражения электрическим током.
- b) **Избегайте прикосновений к заземленным объектам, таким как трубы, радиаторы, плиты и холодильники.** Риск поражения электрическим током выше, когда тело заземлено.
- c) **Не подвергайте электроинструменты воздействию дождя или влаги.** При попадании воды в электроинструмент увеличивается риск поражения электрическим током.
- d) **Обращайтесь с кабелем аккуратно. Никогда не переносите, не тяните и не выключайте электроинструмент за кабель. Держите кабель подальше от источников тепла, масла, острых предметов или движущихся частей.** Поврежденные или запутанные кабели повышают риск поражения электрическим током.
- e) **Для работы с электроинструментом вне помещения используйте предназначенный для этого удлинительный кабель.** Использование кабеля, подходящего для использования вне помещения, снижает риск поражения электрическим током.

## 2. ОБЩИЕ ПРАВИЛА ТЕХНИКИ БЕЗОПАСНОСТИ ПРИ РАБОТЕ С ЭЛЕКТРОИНСТРУМЕНТАМИ

- f) Если работа с электроинструментами в условиях повышенной влажности неизбежна, используйте устройство защитного отключения (УЗО). Использование УЗО уменьшает риск поражения электрическим током.

### ЛИЧНАЯ БЕЗОПАСНОСТЬ

- a) При использовании электроинструмента будьте бдительны, следите за своими действиями и следуйте здравому смыслу. Не пользуйтесь электроинструментом, если вы устали или находитесь под воздействием наркотиков, алкоголя или медикаментов. Даже кратковременная невнимательность при работе с электроинструментом может привести к тяжелым травмам.
- b) Используйте средства индивидуальной защиты. Всегда используйте защитные средства для глаз. Использование защитных средств, таких как респиратор, нескользкая защитная обувь, каска и средства защиты органов слуха в соответствующих условиях уменьшает риск получения травм.
- c) Не допускайте случайного запуска инструмента. Перед подключением инструмента к сети питания (или аккумулятору) и перед его переноской убедитесь, что выключатель находится в выключенном положении. Не держите палец на выключателе при переноске электроинструментов и не включайте вилку в розетку, если электроинструмент включен. Это может привести к несчастному случаю.
- d) Перед включением электроинструмента снимите с него регулировочные инструменты и гаечные ключи. Регулировочный инструмент или гаечный ключ, оставленный на вращающейся части электроинструмента, может стать причиной травмы.
- e) Не тянитесь. Всегда сохраняйте устойчивое положение и равновесие. Это позволит лучше контролировать электроинструмент в непредвиденных ситуациях.
- f) Одевайтесь надлежащим образом. Не надевайте свободную одежду и украшения. Держите волосы, одежду и перчатки подальше от движущихся частей. Свободная одежда, украшения и длинные волосы могут попасть в движущиеся части.
- g) При наличии устройств для отвода и сбора пыли убедитесь, что они подключены и правильно работают. Использование пылеулавливающих устройств снижает вред, причиняемый пылью.
- h) Не допускайте небрежности, которая может возникнуть из-за частого использования инструмента и повлечь за собой самоуверенность и игнорирование правил безопасности. Неосторожное действие может причинить серьезную травму за доли секунды.

## 2. ОБЩИЕ ПРАВИЛА ТЕХНИКИ БЕЗОПАСНОСТИ ПРИ РАБОТЕ С ЭЛЕКТРОИНСТРУМЕНТАМИ

### ИСПОЛЬЗОВАНИЕ И ОБСЛУЖИВАНИЕ ЭЛЕКТРОИНСТРУМЕНТА

- a) **Не прикладывайте к электроинструменту чрезмерных усилий. Используйте подходящий для ваших задач электроинструмент.** Правильно выбранный электроинструмент выполнит работу лучше и безопаснее при той нагрузке, на которую он рассчитан.
- b) **Не используйте электроинструмент, если его выключатель неисправен.** Электроинструменты с неисправным выключателем опасны и подлежат ремонту.
- c) **Перед регулировкой, сменой аксессуаров или хранением отключите электроинструмент от сети питания и (или) аккумулятора.** Такие меры предосторожности уменьшают риск случайного запуска электроинструмента.
- d) **Храните неиспользуемые электроинструменты в местах, недоступных для детей, и не доверяйте электроинструмент лицам, не знакомым с ним и с этими инструкциями.** Электроинструменты опасны в руках неподготовленных пользователей.
- e) **Выполняйте техническое обслуживание электроинструментов. Проверьте выравнивание и сцепление подвижных деталей, наличие поломок и прочие условия, которые могут повлиять на работу электроинструмента. Если электроинструмент поврежден, перед использованием его необходимо отремонтировать.** Недостаточный уход за электроинструментом является причиной многих несчастных случаев.
- f) **Храните режущие инструменты в чистоте и заточенном состоянии.** Правильно обслуживаемые и хорошо заточенные режущие инструменты меньше заклинивают и лучше контролируются.
- g) **Используйте электроинструмент, аксессуары, насадки и т. п. в соответствии с этими инструкциями, учитывая условия и специфику выполняемой работы.** Использование электроинструмента для выполнения непредусмотренных операций может привести к опасным ситуациям.
- h) **Следите за тем, чтобы рукоятки и поверхности захвата были сухими и чистыми и на них не было масла или смазочного материала.** Скользкие рукоятки и поверхности захвата не позволяют безопасно использовать инструмент и контролировать его в непредвиденных ситуациях.

### ИСПОЛЬЗОВАНИЕ И ОБСЛУЖИВАНИЕ ИНСТРУМЕНТА С ПИТАНИЕМ ОТ АККУМУЛЯТОРА

- a) **Заряжайте аккумулятор только с помощью зарядного устройства, указанного изготовителем.** Зарядное устройство, предназначенное для одного типа аккумуляторных батарей, может стать причиной пожара при использовании с другим типом батарей.

## 2. ОБЩИЕ ПРАВИЛА ТЕХНИКИ БЕЗОПАСНОСТИ ПРИ РАБОТЕ С ЭЛЕКТРОИНСТРУМЕНТАМИ

- b) **Используйте электроинструмент только со специально предназначенными для него аккумуляторами.** Использование любого другого вида аккумуляторных батарей может стать причиной несчастных случаев или пожара.
- c) **Когда аккумулятор не используется, храните его отдельно от металлических предметов — канцелярских скрепок, монет, ключей, гвоздей, винтов и др. — они могут соединить контакты.** Короткое замыкание контактов аккумуляторной батареи может стать причиной ожогов или пожара.
- d) **При неблагоприятных обстоятельствах из аккумулятора может потечь электролит. Избегайте контакта с ним. При случайном контакте промойте водой.** Если жидкость попала в глаза, обратитесь к врачу. Жидкость из аккумуляторной батареи может вызвать раздражение и ожоги.
- e) **Не используйте аккумулятор и инструмент, если они повреждены или подвергались модификациям.** Поведение поврежденных или модифицированных аккумуляторов может быть непредсказуемым, что приведет к возгоранию, взрыву и риску получения травм.
- f) **Не подвергайте аккумуляторную батарею и инструмент воздействию огня и высокой температуры.** Воздействие огня или температуры выше 50 °C может привести к взрыву.
- g) **Следуйте всем инструкциям по зарядке и не заряжайте аккумулятор и инструмент при температуре, выходящей за пределы указанного диапазона.** Если зарядка выполняется неправильно или в условиях неподходящей температуры, это может привести к повреждению аккумулятора и возгоранию.

### РЕМОНТ

- a) **Ремонт электроинструмента должен выполняться квалифицированным специалистом с использованием только идентичных запасных частей.** Это обеспечит безопасную работу электроинструмента.
- b) **Никогда не выполняйте обслуживание поврежденного аккумулятора. Обслуживание аккумуляторов должно выполняться только производителем или в авторизованном сервисном центре.**

## 2. ОБЩИЕ ПРАВИЛА ТЕХНИКИ БЕЗОПАСНОСТИ ПРИ РАБОТЕ С ЭЛЕКТРОИНСТРУМЕНТАМИ

### Предостережения об опасности при использовании ударного гайковерта

**Если при выполнении работ электроинструмент может соприкасаться со скрытой проводкой, удерживайте его за изолированные поверхности.** Крепление, касающееся провода под напряжением, может передать напряжение на металлические детали электроинструмента, и оператор получит удар током.

### ВИБРАЦИОННАЯ БЕЗОПАСНОСТЬ

Данный инструмент вибрирует во время использования. Частое или длительное воздействие вибрации может привести к временной или постоянной физической травме, в особенности кистей, предплечий и плеч. Далее приведены рекомендации по снижению риска получения травм, связанных с вибрацией.

- a) Любому человеку, часто или длительное время использующему вибрирующие инструменты, необходимо пройти осмотр у врача, а затем регулярно проходить медицинские осмотры в целях проверки на возникновение или усугубление медицинских проблем. Данный инструмент не должен использоваться беременными женщинами, людьми с нарушениями кровообращения рук, получавшими ранее травмы рук, а также лицами с заболеваниями нервной системы, диабетом и болезнью Рейно. При возникновении каких-либо симптомов вибрационной болезни (покалывание, онемение, побледнение или посинение пальцев) немедленно обратитесь к врачу.
- b) Не курите во время работы с устройством. Никотин замедляет кровоснабжение рук и пальцев, увеличивая риск возникновения травм, связанных с вибрацией.
- c) Для снижения воздействия вибрации надевайте подходящие перчатки.
- d) По возможности используйте инструмент с более низким показателем вибрации.
- e) Делайте перерывы в работе.
- f) Держите инструмент как можно свободней (но чтобы при этом сохранялся безопасный контроль над ним). Позвольте устройству выполнить работу.
- g) Для снижения уровня вибрации обслуживайте инструмент согласно инструкциям в данном руководстве. При возникновении аномальной вибрации немедленно прекратите использование устройства.



### 3. ОПИСАНИЕ

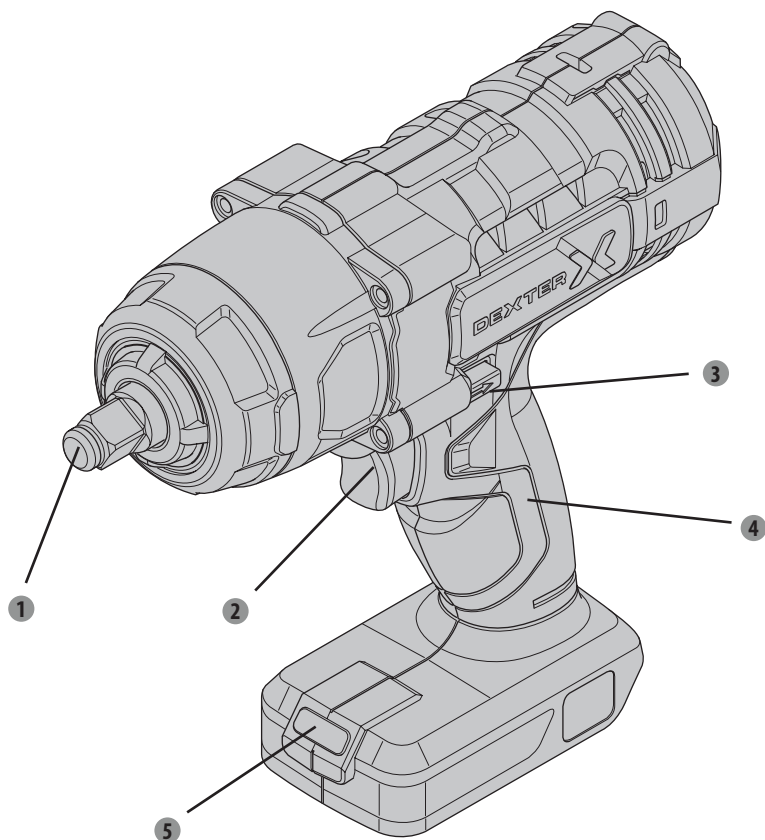

- 1 Патрон
- 2 Выключатель
- 3 Переключатель направления вращения влево/вправо
- 4 Рукоятка
- 5 Светодиодная подсветка

#### 4. ТЕХНИЧЕСКИЕ ХАРАКТЕРИСТИКИ

Модель	20VIW2-350.1
Тип двигателя	Щеточный
Номинальное напряжение	18 В пост. тока(максимум 20 В пост. тока)
Скорость вращения без нагрузки	0–2000 об/мин
Ударная скорость	3300ударов в минуту
Максимальный крутящий момент	350 Нм
Размер патрона	1/2"
СОВМЕСТИМЫЕ АККУМУЛЯТОРЫ	2.5Ah: 20VBA2-25.1/20VBA2-25.1XXX 5.0Ah: 20VBA2-50.1/20VBA2-50.1XXX
СОВМЕСТИМЫЕ ЗАРЯДНЫЕ УСТРОЙСТВА	20VCH1-3A.1/20VCH1-3A.1XXX 20VCH2-6A.1/20VCH2-6A.1XXX
Декларация об уровне шума в соответствии с EN 62841 (погрешность 3 дБ (А))	
- Уровень звукового давления	104,1 дБ (А)
- Уровень звуковой мощности	93,1 дБ (А)
Декларация об уровне вибраций в соответствии с EN 62841 (погрешность 1,5 м/с <sup>2</sup> )	15,927 м/с <sup>2</sup>



При работе с электроинструментом надевайте средства защиты органов слуха.

## 4. ТЕХНИЧЕСКИЕ ХАРАКТЕРИСТИКИ

### **Предупреждение!**

Излучение вибрации и шума при фактическом использовании электроинструмента может отличаться от общего заявленного значения в зависимости от способа использования инструмента.

Необходимо определить меры безопасности для защиты оператора на основе оценки воздействия в реальных условиях использования (учитывая все периоды рабочего цикла — время, когда инструмент выключен и когда он работает вхолостую, а также время запуска).

Примечание.

-Заявленное общее значение вибрации и заявленное значение шумообразования могут также быть использованы для предварительной оценки воздействия.

-Заявленное(-ые) общее(-ие) значение(-я) вибрации и заявленное(-ые) значение(-я) шумообразования были измерены в соответствии со стандартным методом испытания и могут быть использованы для сравнения инструментов между собой.

-Рекомендации по устранению

вибрации: 1) надевайте перчатки во время работы;

2) ограничьте время работы и сократите время включений.

## 5. ЭКСПЛУАТАЦИЯ



Перед подготовкой или использованием данного изделия полностью прочитайте раздел «ВАЖНЫЕ ИНСТРУКЦИИ ПО ТЕХНИКЕ БЕЗОПАСНОСТИ», приведенные в начале данного руководства, включая весь текст, следующий за подзаголовками.

### **Подготовка инструмента**

**Примечание.** Перед эксплуатацией инструмента необходимо приобрести подходящий аккумулятор.

- Вставьте аккумулятор в нижнюю часть рукоятки до щелчка.
- Для извлечения аккумулятора нажмите кнопку фиксации и потяните его.

## 5. ЭКСПЛУАТАЦИЯ

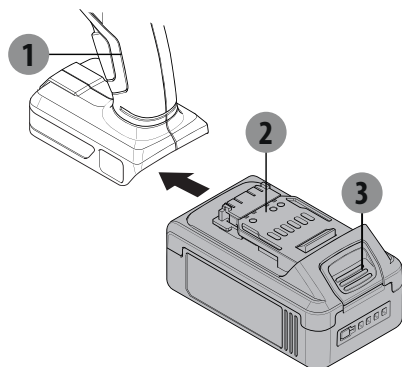

1. Ударный гайковерт
2. Аккумулятор (не входит в комплект)
3. Кнопка фиксации

**ПРЕДУПРЕЖДЕНИЕ.** Далее перечислены меры предотвращения серьезных травм, вызванных случайным запуском устройства.

Перед выполнением любых процедур, описанных ниже, убедитесь, что выключатель находится в выключенном положении, а аккумулятор извлечен.

### Установка бит

**ВНИМАНИЕ!** Используйте с этим инструментом только принадлежности, рассчитанные на ударные нагрузки. Другие принадлежности могут раздробиться, обломиться или треснуть во время использования.

Присоедините к патрону подходящий соединитель для квадратных хвостовиков (продается отдельно).

### Выключатель

- Чтобы включить устройство, нажмите и удерживайте выключатель.
- Чтобы выключить устройство, отпустите выключатель.

### Переключатель направления вращения влево/вправо

 /  — символы на переключателе.

Установите переключатель направления вращения влево/вправо в положение .

Установите переключатель направления вращения влево/вправо в положение .

- Изменяйте направление вращения только когда устройство выключено!
- **ВНИМАНИЕ!** Установите переключатель направления вращения влево/вправо в центральное положение блокировки во время установки принадлежности, смены соединителя или в холостом режиме работы инструмента.

**ПРИМЕЧАНИЕ.** Не меняйте направление вращения, пока патрон вращается. Перед изменением направления вращения дождитесь полной остановки патрона.

## 5. ЭКСПЛУАТАЦИЯ

1. Удерживайте инструмент обеими руками.
2. Задвиньте соединитель поверх крепления и медленно нажмите выключатель.
3. После завершения работы отпустите и заблокируйте выключатель.
4. Во избежание несчастных случаев выключайте инструмент и извлекайте аккумулятор после использования. Очистите, а затем уберите инструмент на хранение в недоступное для детей помещение.

**Примечание.** Фактическое значение крутящего момента зависит от чистоты и состояния резьбы и других факторов. При затяжке критических компонентов осмотрите резьбу перед установкой этих компонентов и проверьте фактический крутящий момент с помощью механического динамометрического ключа (не входит в комплект).

**ВНИМАНИЕ!** Обеспечьте правильную поддержку и фиксацию заготовки. Не удерживайте и не фиксируйте заготовку рукой, это может привести к травме.

### Светодиодная подсветка

Этот инструмент оснащен светодиодной подсветкой для улучшения обзора рабочей области в условиях недостаточной освещенности.

Светодиодная подсветка включается автоматически при нажатии на выключатель.

## 6. ОБСЛУЖИВАНИЕ

### Область применения

Ударный гайковерт предназначен для использования в регионах с умеренным климатом, температурой от 0 до +45° С, относительной влажностью воздуха не более 80 %, в условиях отсутствия прямого воздействия атмосферных осадков и избыточного содержания пыли в воздухе.

### Требования к условиям в помещении

Не используйте электроинструменты во взрывоопасных местах, где находятся легковоспламеняющиеся жидкости, газы или пыль. Они создают искры, которые могут привести к возгоранию пыли или пара.

### Условия хранения

Срок хранения 4 года при условии, что изделие хранится в упаковке в закрытом помещении с естественной вентиляцией при температуре воздуха от -20 до 40° С и относительной влажности воздуха не более 80 %.

## 7. УСТРАНЕНИЕ НЕПОЛАДКОВ

Проблема	Возможные причины	Вероятные решения
Инструмент не запускается.	<ol style="list-style-type: none"><li>1. Аккумулятор неправильно установлен.</li><li>2. Аккумулятор не заряжен.</li><li>3. Аккумулятор сгорел.</li><li>4. Внутренние повреждения или износ (например, угольных щеток или выключателя).</li></ol>	<ol style="list-style-type: none"><li>1) Извлеките аккумулятор, убедитесь, что на месте его установки нет никаких посторонних предметов, вставьте аккумулятор заново в соответствии с его формой (он должен устанавливаться только в одном положении) и сильно прижмите его, чтобы он зафиксировался на месте.</li><li>2. Убедитесь, что зарядное устройство подключено и работает правильно. Дайте аккумулятору достаточно времени для надлежащей зарядки.</li><li>3. Утилизируйте старый аккумулятор надлежащим образом или отправьте его на переработку. Замените аккумулятор.</li><li>4. Обратитесь к техническому специалисту для обслуживания.</li></ol>
Инструмент работает медленно.	<ol style="list-style-type: none"><li>1) К инструменту прилагаются чрезмерные усилия, чтобы он быстрее работал.</li><li>2. Аккумулятор изношен.</li></ol>	<ol style="list-style-type: none"><li>1) Позвольте инструменту работать с той скоростью, для которой он рассчитан.</li><li>2. Утилизируйте старый аккумулятор надлежащим образом или отправьте его на переработку. Замените аккумулятор.</li></ol>
Производительность снижается со временем.	Угольные щетки изношены или повреждены.	Обратитесь к квалифицированному техническому специалисту для замены щеток.
Чрезмерный шум или дребезжание.	Внутренние повреждения или износ (например, угольных щеток или подшипников).	Обратитесь к техническому специалисту для обслуживания.

## 8. ЗАЩИТА ОКРУЖАЮЩЕЙ СРЕДЫ

**Внимание!** Перед выполнением любых работ по обслуживанию устройства всегда извлекайте аккумулятор.

Для очистки всегда используйте сухое или влажное (но не мокрое) полотенце. Многие чистящие средства содержат химические вещества, которые могут повредить пластмассовые детали устройства. Поэтому не используйте сильные или легковоспламеняющиеся очистители, такие как бензин, растворители красок, скипидар и им подобные. Во избежание перегрева постоянно следите за чистотой вентиляционных отверстий.



**ВНИМАНИЕ!** Данное устройство маркировано символом, указывающим на утилизацию электрических и электронных отходов. Это означает, что данное устройство нельзя выбрасывать вместе с бытовыми отходами. Его необходимо сдать на утилизацию в пункт сбора отходов в соответствии с европейской директивой об утилизации электрического и электронного оборудования (WEEE). Для получения рекомендаций по утилизации обратитесь в местные органы власти или в магазин. Устройство будет переработано или ликвидировано в целях снижения влияния на окружающую среду. Электрическое и электронное оборудование представляет потенциальную опасность для окружающей среды и здоровья людей из-за наличия опасных веществ.

### Условия транспортировки

Транспортировать изделие можно в любом транспорте закрытого вида, в упаковке производителя или без нее. Изделие необходимо защитить от механических повреждений, атмосферных осадков, воздействия химически активных веществ и соблюдать меры предосторожности при перевозке хрупких грузов.

## 9. ГАРАНТИЯ

1. Продукция компании Dexter разработана в соответствии с высшими стандартами качества для бытовых инструментов. Компания предоставляет на свои продукты 36-месячную гарантию со дня приобретения.  
Эта гарантия распространяется на все дефекты материалов и производства, которые могут возникнуть. Никакие другие претензии любого вида, прямые или косвенные, относящиеся к людям или материалам, не могут быть удовлетворены.
2. В случае возникновения проблемы или обнаружения дефекта необходимо прежде всего обратиться к дилеру компании Dexter. В большинстве случаев дилер компании Dexter может решить проблему или устранить дефект.
3. Ремонт или замена деталей не продлевают изначальный срок гарантии.
4. Гарантия не распространяется на дефекты, возникшие вследствие износа или неправильного обращения. Кроме прочего, это касается неисправностей, связанных с износом выключателей, защитных цепей и двигателей.
5. Претензия в рамках гарантийных обязательств может быть принята только при следующих условиях.
  - Предоставлено подтверждение даты покупки в виде чека.
  - Никакой ремонт и (или) замена частей устройства не проводились третьими лицами.
  - Инструмент использовался должным образом (не перегружался и на него не устанавливались комплектующие сторонних производителей).
  - Нет следов повреждений вследствие внешних воздействий, таких как песок или камни.
  - Нет следов повреждений вследствие несоблюдения инструкций по технике безопасности и правил использования.
6. Условия гарантийного обслуживания применяются вместе с нашими правилами продажи и поставки.
7. Неисправные инструменты, подлежащие возврату в компанию Dexter через дилера Dexter, компания Dexter принимает при условии надлежащей упаковки изделия. Если покупатель возвращает товары непосредственно в компанию Dexter, компания сможет выполнить обслуживание таких товаров только при условии, что покупатель оплачивает расходы на доставку.
8. Компания Dexter не принимает продукцию, не упакованную должным образом.



## 10. ИЗОБРАЖЕНИЕ В РАЗОБРАННОМ ВИДЕ И СПИСОК ЧАСТЕЙ УСТРОЙСТВА

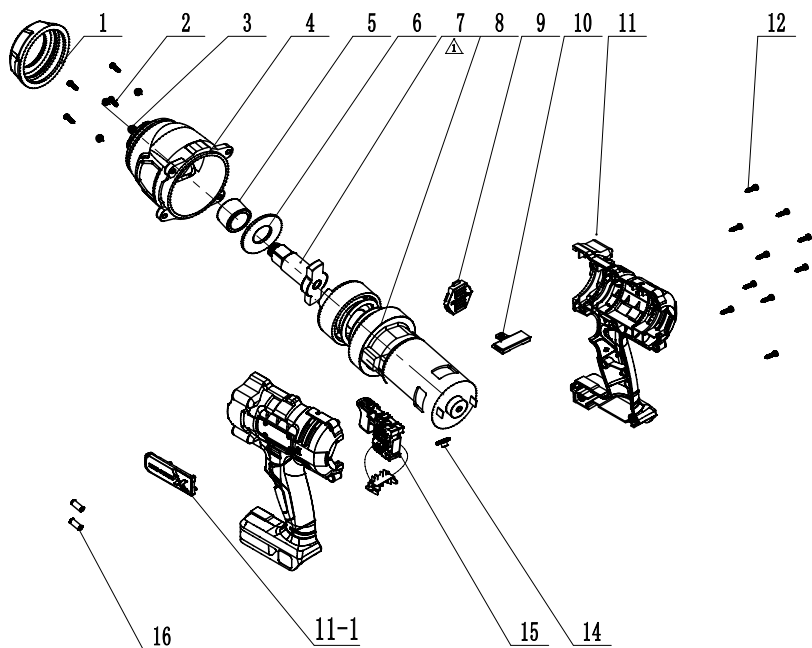

№	Описание	№	Описание
1	Оболочка алюминиевой головки	9	Задняя крышка корпуса
2	Винт	10	Толкатель
3	Опора пружины	11	Корпус
4	Алюминиевая головка	11-1	Паспортная табличка
5	Игольчатый подшипник	12	Винт
6	Прокладка Т-образной оси	14	Прозрачная крышка
7	Т-образная ось	15	Переключатель в сборе

Уважно прочитайте посібник з експлуатації та дотримуйтеся наведених вказівок. Цей посібник з експлуатації допоможе познайомитися з продуктом, правильно ним користуватися та вжити необхідних заходів безпеки. Зберігайте цей посібник з експлуатації в безпечному місці для подальшого використання.

## СИМВОЛИ



Не утилізуйте відходи електричних виробів разом з побутовими відходами. Віддавайте на вторинне перероблення у відповідні заклади. Зверніться за порадою щодо утилізації до місцевих органів влади або роздрібних продавців.



**ПОПЕРЕДЖЕННЯ!** Щоб зменшити ризик травмування, користувачеві необхідно прочитати цей посібник.



Виріб відповідає спеціальним Європейським директивам; проведена нормативна процедура оцінки відповідності.



Цей виріб був вироблений згідно з нормами Російської Федерації.



Цей виріб підлягає вторинному переробленню. Якщо він більше не придатний для використання, віднесіть його в пункт збирання відходів.



Маркування відповідності цього виробу відповідає чинним технічним регламентам України.



Універсальний: сумісний тільки з Sterwins UP20, Lexman UP20 та Dexter UP20.



Надягайте захисні окуляри.



Надягайте засоби захисту органів слуху.



Надягайте протипиловий респіратор.



Попередження!

FR

ES

PT

IT

EL

PL

RU

**UA**

KZ

RO

EN

## ЗМІСТ

1. ВИКОРИСТАННЯ ЗА ПРИЗНАЧЕННЯМ УДАРНОГО ГАЙКОВЕРТА DEXTER
2. ЗАГАЛЬНІ ПОПЕРЕДЖЕННЯ ЩОДО ТЕХНІКИ БЕЗПЕКИ РОБОТИ З ЕЛЕКТРОІНСТРУМЕНТАМИ
3. ОПИС
4. ТЕХНІЧНІ ДАНІ
5. ЕКСПЛУАТАЦІЯ
6. ТЕХНІЧНЕ ОБСЛУГОВУВАННЯ
7. УСУНЕННЯ НЕСПРАВНОСТЕЙ
8. ЗАХИСТ ДОВКІЛЛЯ
9. ГАРАНТІЯ
10. ЗОБРАЖЕННЯ В РОЗІБРАНОМУ ВИГЛЯДІ ТА СПИСОК ДЕТАЛЕЙ
11. ДЕКЛАРАЦІЯ ПРО ВІДПОВІДНІСТЬ СТАНДАРТАМ ЄС

## 1. ВИКОРИСТАННЯ ЗА ПРИЗНАЧЕННЯМ УДАРНОГО ГАЙКОВЕРТА DEXTER

Дякуємо вам за придбання цього виробу. Прочитайте цю інструкцію та збережіть її на майбутнє.

Цей інструмент призначений для вкручування та викручування болтів і гайок. Це інструмент для затягання високоміцних болтів.

Забороняється використовувати інструмент не за призначенням.

Після розпакування упаковки переконайтеся в наявності всього приладдя, що входить у комплект (якщо таке є). Якщо виріб пошкоджений або має будь-який дефект, не використовуйте його та поверніть його своєму дилеру.

**Якщо ви дасте цей інструмент іншим людям, дайте їм також цей посібник.**

**Зверніть увагу, що цей виріб не призначений для використання в комерційних, торгових або промислових цілях. Гарантія буде анульована, якщо інструмент використовуватиметься в комерційних, торгових, промислових або схожих цілях.**

З точки зору безпеки діти, підлітки віком до 16 років та особи, що не ознайомилися з цим посібником з експлуатації не повинні користуватися цим виробом. Особи з обмеженими фізичними або розумовими здібностями повинні користуватися цим виробом тільки під наглядом відповідальної особи.

## 2. ЗАГАЛЬНІ ПОПЕРЕДЖЕННЯ ЩОДО ТЕХНІКИ БЕЗПЕКИ РОБОТИ З ЕЛЕКТРОІНСТРУМЕНТАМИ



**ПОПЕРЕДЖЕННЯ!** Прочитайте всі попередження про безпеку, інструкції, ознайомтеся з ілюстраціями та технічними характеристиками, які додаються до електроінструмента.

Недотримання наведених нижче інструкцій може призвести до ураження електричним струмом, пожежі та/або серйозних травм.

**Зберігайте всі попередження та інструкції для подальшого використання.**

Термін «електроінструмент» у попередженнях стосується електричного інструмента, що працює від електромережі (через шнур) або від акумулятора (без шнура).

### БЕЗПЕКА РОБОЧОЇ ЗОНИ

- a) **Робоча зона має бути чистою та добре освітленою.** Неприбрана або погано освітлена робоча зона може стати причиною нещасних випадків.
- b) **Не працюйте з електроінструментом у вибухонебезпечному середовищі, наприклад, у присутності легкозаймистих рідин, газів або пилу.** Під час роботи електроінструменти утворюють іскри, які можуть призвести до займання пилу або випарів.
- c) **Не допускайте близько дітей і сторонніх під час роботи з електроінструментом.** Це може відволікати вас і призвести до втрати контролю.

### ЕЛЕКТРОБЕЗПЕКА

- a) **Штепсельні вилки електроінструмента мають підходити до розеток. Заборонено модифікувати штепсельну вилку будь-яким чином. Не використовуйте жодні перехідники для роботи із заземленими електроінструментами.** Використання оригінальної штепсельної вилки та належної розетки зменшує ризик ураження електричним струмом.
- b) **Уникайте контакту частин тіла із заземленими поверхнями, такими як труби, радіатори, плити та холодильники.** У разі заземлення тіла збільшується ризик ураження електричним струмом.
- c) **Не залишайте електроінструмент під дощем або в умовах підвищеної вологості.** Вода, що потрапила в електроінструмент, підвищує ризик ураження електричним струмом.
- d) **Не використовуйте шнур живлення з порушенням норм експлуатації. Ніколи не використовуйте шнур живлення для перенесення, перетягування електроінструмента або виймання вилки з розетки. Захищайте шнур живлення від дії тепла, олії, гострих кутів або рухомих частин.** Пошкоджені або заплутані шнури живлення збільшують ризик ураження електричним струмом.
- e) **При роботі електроінструмента на відкритому повітрі використовуйте подовжувач, для цього призначений.** Використання подовжувача, призначеного

## 2. ЗАГАЛЬНІ ПОПЕРЕДЖЕННЯ ЩОДО ТЕХНІКИ БЕЗПЕКИ РОБОТИ З ЕЛЕКТРОІНСТРУМЕНТАМИ

для зовнішніх робіт, зменшує ризик ураження електричним струмом.

- f) **Якщо неможливо уникнути використання електроінструмента у вологому приміщенні, використовуйте пристрій захисного відключення (ПЗВ).** Використання ПЗВ зменшує ризик ураження електричним струмом.

### ІНДИВІДУАЛЬНА ТЕХНІКА БЕЗПЕКИ

- a) **Під час роботи з електроінструментом будьте уважні, стежте за своїми діями та мисліть розсудливо. Не працюйте з електроінструментом, якщо ви втомлені, перебуваєте під дією наркотичних засобів, алкоголю або ліків.** Навіть миттєва неуважність під час роботи з електроінструментом може призвести до важкої травми.
- b) **Користуйтеся засобами індивідуального захисту. Завжди надягайте захисні окуляри.** Використання у відповідних умовах таких захисних засобів, як протипиловий респіратор, нековзне захисне взуття, шолом-каска та навушники допоможе зменшити ризик травмування.
- c) **Уникайте випадкового запуску інструмента. Перш ніж підключати електроінструмент до мережі живлення або акумулятора, брати або переносити його, перевірте, чи встановлено перемикач у положення «вимкнено».** Якщо переносити електроінструмент, тримаючи палець на перемикачі живлення, або підключати його до джерела живлення, коли перемикач живлення перебуває в положенні "увімкнено", це може призвести до травмування.
- d) **Перш ніж увімкнути електроінструмент, зніміть усі регульовальні клинці та гайкові ключі.** Якщо залишити такий ключ на рухомій частині електроінструмента, це може призвести до травмування.
- e) **Не дотягуйте з інструментом в руках. Завжди зберігайте стійке положення тіла та тримайте рівновагу.** Це дозволяє краще керувати електроінструментом у разі виникнення непередбачуваних ситуацій.
- f) **Надягайте відповідний одяг. Не надягайте вільний одяг або прикраси. Волосся, одяг та рукавиці мають бути на безпечній відстані від рухомих частин.** Вільний одяг, прикраси або довге волосся можуть потрапити в рухомі частини інструмента.
- g) **У разі наявності пристроїв для підключення системи відведення та збирання пилу, їх слід обов'язково встановити та використовувати за призначенням.** Використання пристрою для збирання пилу може зменшити небезпеку, пов'язану з пилом.
- h) **Не втрачайте уважності через часте використання інструмента. Це не дозволить вам розслабитися та проігнорувати принципи техніки безпеки.** Необережні дії можуть миттєво призвести до серйозних травм.

## 2. ЗАГАЛЬНІ ПОПЕРЕДЖЕННЯ ЩОДО ТЕХНІКИ БЕЗПЕКИ РОБОТИ З ЕЛЕКТРОІНСТРУМЕНТАМИ

### ВИКОРИСТАННЯ ТА ДОГЛЯД ЗА ЕЛЕКТРОІНСТРУМЕНТОМ

- a) **Не перевантажуйте електроінструмент. Використовуйте належний електроінструмент відповідно до потреби.** Правильно підібраний електроінструмент допоможе краще та безпечніше зробити роботу зі швидкістю, яка для нього передбачена.
- b) **Не використовуйте електроінструмент, якщо перемикач не вмикає або не вимикає його.** Усі електроінструменти, якими неможливо керувати за допомогою перемикача, становлять небезпеку та потребують ремонту.
- c) **Витягніть вилку з розетки та/або акумулятор з інструмента перед тим як змінювати будь-які налагоджування, замінити комплектувальні частини або перед зберіганням інструмента.** Такі запобіжні заходи безпеки зменшують ризик випадкового запуску електроінструмента.
- d) **Зберігайте інструменти, що не використовуються, подалі від дітей і не дозволяйте особам, які не мають досвіду роботи з такими інструментами або не знайомі з цими інструкціями, користуватись електроінструментом.** Електроінструменти становлять небезпеку в руках недосвідчених користувачів.
- e) **Виконуйте належне технічне обслуговування електроінструмента. Перевіряйте його на предмет зміщення або затискування рухомих частин, зламаних частин та будь-яких інших умов, які можуть вплинути на роботу інструмента. У разі пошкодження електроінструмент слід здати в ремонт, перш ніж користуватися ним.** Часто нещасні випадки трапляються внаслідок неналежного технічного обслуговування електроінструментів.
- f) **Тримайте різальні інструменти гострими та чистими.** Належним чином доглянуті різальні інструменти з гострими ріжучими краями рідше блокуються та ними легше керувати.
- g) **Користуйтеся електроінструментом, приладдям і насадками для інструмента згідно з цією інструкцією, зважаючи на робочі умови та роботу, яку слід виконати.** Використання електроінструмента не за призначенням може стати причиною виникнення небезпечних ситуацій.
- h) **Ручки інструмента та поверхні захоплення мають бути завжди сухими, чистими, без жиру та бруду.** Слизькі ручки та поверхні захоплення не забезпечують безпечне поводження та контроль інструмента в несподіваних ситуаціях.

### ВИКОРИСТАННЯ ТА ДОГЛЯД ЗА АКУМУЛЯТОРНИМ ІНСТРУМЕНТОМ

- a) **Заряджайте лише за допомогою зарядного пристрою, визначеного виробником.** Зарядний пристрій, який підходить для акумуляторів одного виду, може спричинити ризик пожежі у випадку його використання з іншим акумулятором.
- b) **З електроінструментами слід використовувати лише призначені для них**

## 2. ЗАГАЛЬНІ ПОПЕРЕДЖЕННЯ ЩОДО ТЕХНІКИ БЕЗПЕКИ РОБОТИ З ЕЛЕКТРОІНСТРУМЕНТАМИ

**аккумуляторні батареї.** Використання будь-яких інших акумуляторів може призвести до травми або пожежі.

- c) **Коли акумулятор не використовується, його слід тримати окремо від металевих предметів – затискачів паперу, монет, ключів, цвяхів, шурупів та інших дрібних предметів, які можуть замкнути клемі.** Коротке замикання клем акумулятора може стати причиною опіків або пожежі.
- d) **У надто важких умовах експлуатації з акумулятора може витікати рідина; не торкайтесь її. Якщо випадково ви все ж торкнулися її, це місце слід промити водою. Якщо рідина потрапила в очі, слід звернутися за медичною допомогою.** Рідина, яка виступає з акумулятора, може спричинити подразнення або опіки.
- e) **Не використовуйте акумулятор або інструмент, якщо вони пошкоджені або модифіковані.** Пошкоджені або модифіковані акумулятори можуть мати непередбачувану поведінку, що призводить до пожежі, вибуху або ризику травмування.
- f) **Оберігайте акумулятор або інструмент від вогню або надмірної температури.** Дія вогню або температури вище 50 °C може викликати вибух.
- g) **Дотримуйтеся інструкцій щодо заряджання та не заряджайте акумулятор або інструмент за межами діапазону температур, зазначених в інструкції.** Неправильне заряджання або температура за межами вказаного діапазону може пошкодити акумулятор і збільшити ризик виникнення пожежі.

### ОБСЛУГОВУВАННЯ

- a) **Обслуговування електроінструмента повинен проводити тільки кваліфікований спеціаліст, використовуючи виключно оригінальні запасні частини.** Це забезпечить надійну роботу інструмента.
- b) **Ніколи не обслуговуйте пошкоджені акумулятори.** Обслуговування акумуляторів мають виконувати тільки виробник або авторизована сервісна майстерня.



## 2. ЗАГАЛЬНІ ПОПЕРЕДЖЕННЯ ЩОДО ТЕХНІКИ БЕЗПЕКИ РОБОТИ З ЕЛЕКТРОІНСТРУМЕНТАМИ

### Попередження щодо техніки безпеки роботи з ударними гайковертами:

Тримайте електроінструмент за ізольовані поверхні для захоплення під час виконання роботи, де затискач може контактувати з прихованою електропроводкою. Контакт затискачів з дротом під напругою призводить до появи напруги в металевих частинах електроінструмента, що може призвести до ураження працівника електричним струмом.

### ВІБРАЦІЙНА БЕЗПЕКА

Під час використання інструмент вібує. Повторний або тривалий вплив вібрації може спричинити тимчасові або постійні фізичні травми, особливо кистей, рук та плечей. Щоб зменшити ризик отримання травм від вібрації:

- a) Кожен, хто використовує вібраційні інструменти регулярно або протягом тривалого часу, спочатку повинен пройти обстеження у лікаря, а потім проходити регулярні медичні огляди, щоб переконатися, що від використання не виникли медичні проблеми або не були погіршені. Цей інструмент не слід використовувати вагітним жінкам або особам, у яких порушений кровообіг рук, є травми рук у минулому, розлади нервової системи, діабет або хвороба Рейно. Якщо ви відчуваєте будь-які симптоми, що пов'язані з вібрацією (наприклад, поколювання, оніміння, білі або сині пальці), зверніться до лікаря якомога швидше.
- b) Не паліть під час використання. Нікотин зменшує кровопостачання рук і пальців, що збільшує ризик отримання травм від вібрації.
- c) Надягайте відповідні рукавиці, щоб зменшити вплив вібрації.
- d) Використовуйте інструмент з найменшою вібрацією, коли є вибір.
- e) Включайте періоди без вібрації кожен день роботи.
- f) Тримайте інструмент якомога легше (зберігаючи при цьому належний контроль над ним). Нехай усю роботу виконує інструмент.
- g) Для зменшення вібрації поводьтеся з інструментом як пояснено в цьому посібнику. Якщо виникають якісь аномальні вібрації, негайно припиніть використання.

### 3. ОПИС

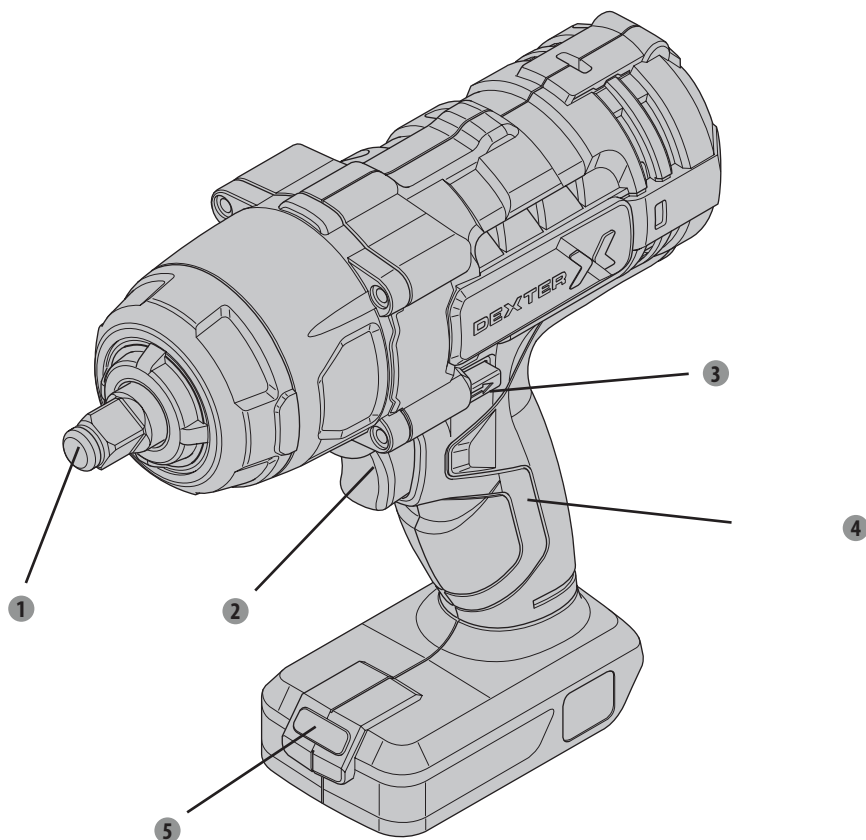

- ❶ П'ятка
- ❷ Перемикач ON/OFF
- ❸ Реверсивний перемикач
- ❹ Ручка
- ❺ Світлодіод

#### 4. ТЕХНІЧНІ ДАНІ

Модель	20VIW2-350.1
Тип мотора	з вугільними щітками
Номінальна напруга	18 В пост. струму(макс. 20 В постійного струму)
Швидкість холостого ходу	0-2000/хв.
Швидкість удару	3300ударів/хв
Макс. крутний момент	350 Нм
П'ятка	1/2"
СУМІСНІ АКУМУЛЯТОРИ	2.5Ah: 20VBA2-25.1/20VBA2-25.1XXX 5.0Ah: 20VBA2-50.1/20VBA2-50.1XXX
СУМІСНІ ЗАРЯДНІ ПРИСТРОЇ	20VCH1-3A.1/20VCH1-3A.1XXX 20VCH2-6A.1/20VCH2-6A.1XXX
Декларація рівня шуму відповідно до EN 62841 (має похибку 3 дБ(А))	
- Рівень звукового тиску	104,1 дБ(А)
- Рівень звукової потужності	93,1 дБ(А)
Декларація емісії вібрації відповідно до EN 62841 (має похибку 1,5 м/с <sup>2</sup> )	15,927 м/с <sup>2</sup>



Під час роботи з інструментом надягайте засоби захисту органів слуху.

## 4. ТЕХНІЧНІ ДАНІ

### Попередження!

Випромінювання вібрації та шуму під час фактичного використання електроінструмента може відрізнятись від загального заявленого значення залежно від способу використання інструменту.

Потрібно визначити заходи безпеки для захисту користувача на основі оцінки піддавання небезпеці у фактичних умовах використання (з огляду на всі етапи робочого циклу, такі як час, протягом якого інструмент вимкнений, і протягом якого він працює в холосту на додаток до часу запуску).

### Примітка :

-Заявлений(і) загальний(і) рівень(ні) вібрації та заявлений(і) рівень(ні) шуму було виміряно відповідно до стандартного методу тестування. Вони можуть бути використані для порівняння одного електроінструмента з іншим.

-Заявлений загальний рівень вібрації та заявлений рівень шуму можуть бути також використані в попередніх оцінюваннях впливу вібрацій.

-Уникайте ризику вібрацій.

Порада: 1) під час роботи надягайте рукавиці

2) обмежуйте час використання та час запуску.

## 5. ЕКСПЛУАТАЦІЯ



Прочитайте **ВСЮ ВАЖЛИВУ ІНФОРМАЦІЮ З ТЕХНІКИ БЕЗПЕКИ** на початку цього посібника, включаючи весь текст у підзаголовках, перш ніж налагоджувати або використовувати цей інструмент.

### Налагоджування інструмента

**Примітка: Перед експлуатацією вам потрібно придбати придатний акумулятор.**

- Вставте акумулятор у нижню частину ручки (до клацання).
- Вийміть акумулятор, натиснувши на кнопку розблокування на акумуляторі, і витягніть акумулятор.

## 5. ЕКСПЛУАТАЦІЯ

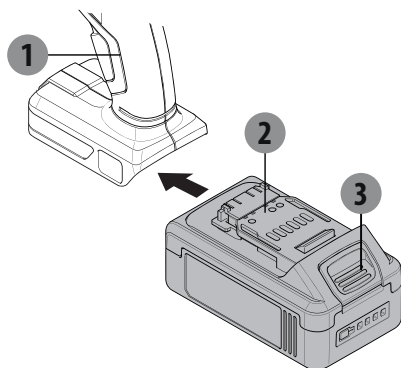

1. Ударний гайковерт
2. Акумулятор (не входить в комплект)
3. Кнопка звільнення акумулятора

**ПОПЕРЕДЖЕННЯ:** Для запобігання серйозним травмам від випадкового спрацьовування: Переконайтесь, що перемикач знаходиться у положенні «вимк.» та вийміть акумулятор, перш ніж виконувати буд-які дії цього розділу.

### Встановлення насадки

**УВАГА!** З цим інструментом використовуйте тільки ударостійке приладдя. Інше приладдя може розколотися, тріснути або зламатися під час роботи. Встановіть на п'ятку відповідний ударостійкий з'єднувач з внутрішнім квадратом (продається окремо).

### Перемикач On/Off (Увімк./Вимк.)

- Щоб увімкнути інструмент, натисніть перемикач On/Off.
- Щоб вимкнути інструмент, відпустіть перемикач On/Off.

### Реверсивний перемикач

 /  нанесені на реверсивний перемикач (вправо/вліво)

Встановіть реверсивний перемикач у положення 

Встановіть реверсивний перемикач у положення 

- Змінійте напрямок обертання тільки, коли інструмент не використовується!
- **УВАГА!** Встановіть реверсивний перемикач в центральне фіксоване положення під час налагоджування, при заміні з'єднувачів, або коли інструмент не працює.

**ПРИМІТКА:** Не змінійте напрямок обертання, коли п'ятка обертається. Дочекайтеся, поки п'ятка зупиниться повністю, перш ніж змінювати напрямок обертання.

## 5. ЕКСПЛУАТАЦІЯ

1. Інструмент слід тримати обома руками.
2. Встановіть з'єднувач на кріплення та повільно натисніть перемикач.
3. Закінчивши, відпустіть і заблокуйте тригерний перемикач.
4. Щоб запобігти нещасним випадкам, вимкніть інструмент і вийміть акумулятор після використання. Почистіть, а потім зберігайте інструмент у приміщенні, у недоступному для дітей місці.

**Примітка:** Кількість фактичного крутного моменту буде змінюватися залежно від чистоти та стану різі та інших факторів. Якщо ви затягуєте важливі деталі, перед збиранням деталей перевірте різь та фактичний крутний момент, застосований до кріплення, за допомогою гайкового ключа (не входить в комплект).

**УВАГА:** Належним чином фіксуйте та затискайте заготовку. Не фіксуйте та не затискайте заготовку рукою, це може призвести до травмування.

### Світлодіодне робоче підсвічування

Цей інструмент обладнаний світлодіодним підсвічуванням, що покращує видимість у робочій зоні за умов недостатнього освітлення.

Світлодіодне підсвічування вмикається автоматично, якщо натиснути тригерний вимикач.

## 6. ТЕХНІЧНЕ ОБСЛУГОВУВАННЯ

### Область використання

Ударний гайковерт призначений для використання в помірних регіонах з характерною температурою від 0 °C до +45 °C, відносною вологістю не вище 80%, відсутністю прямого впливу атмосферних опадів та надмірного вмісту пилу в повітрі.

### Вимоги до умов в приміщенні

Не використовуйте електроінструменти у вибухонебезпечних приміщеннях, де є легкозаймисті рідини, газу, пил. Вони створюють іскри, які можуть призвести до займання пилу, випарів.

### Умови зберігання

Термін придатності - 4 роки за умови зберігання виробів у приміщенні з природною вентиляцією в упакованні при температурі повітря від -20 °C до 40 °C та відносній вологості повітря не більше 80%.

**7. УСУНЕННЯ НЕСПРАВНОСТЕЙ**

Проблема	Можлива причина	Усування
Інструмент не запускається.	<ol style="list-style-type: none"><li>1. Неправильно підключений акумулятор.</li><li>2. Неправильно заряджений акумулятор.</li><li>3. Акумулятор згорів.</li><li>4. Внутрішнє пошкодження або знос (наприклад, вугільні щітки або тригерний перемикач).</li></ol>	<ol style="list-style-type: none"><li>1) Вийміть акумулятор, переконайтеся, що немає перешкод, вставте акумулятор назад згідно з його формою (він повинен вставлятися тільки в одному напрямку) та притисніть міцно, поки акумулятор не зафіксується на місці.</li><li>2. Переконайтеся, що зарядний пристрій підключений та працює належним чином. Дайте достатньо часу для належного зарядження акумулятора.</li><li>3. Перероблюйте акумулятор належним чином або утилізуйте його. Замініть акумулятор.</li><li>4. Зверніться до сервісного центру.</li></ol>
Інструмент працює повільно.	<ol style="list-style-type: none"><li>1) Ви змушуєте інструмент працювати надто швидко.</li><li>2. Знос акумулятора.</li></ol>	<ol style="list-style-type: none"><li>1) Дайте інструменту працювати на своїй власній швидкості.</li><li>2. Перероблюйте акумулятор належним чином або утилізуйте його. Замініть акумулятор.</li></ol>
Продуктивність знижується з часом.	Зношені або пошкоджені вугільні щітки.	Зверніться до сервісного центру для заміни щіток.
Надмірний шум або деренчання.	Внутрішнє пошкодження або знос (наприклад, вугільні щітки або підшипники).	Зверніться до сервісного центру.
Перегрів.	<ol style="list-style-type: none"><li>1) Ви змушуєте інструмент працювати надто швидко.</li><li>2. Заблоковані вентиляційні отвори мотора.</li></ol>	<ol style="list-style-type: none"><li>1) Дайте інструменту працювати на своїй власній швидкості.</li><li>2. Під час видування пилу з мотору за допомогою стисненого повітря надягайте захисні окуляри, затверджені ANSI, та протипилову маску/респіратор, затверджений NIOSH.</li></ol>

## 8. ЗАХИСТ ДОВКІЛЛЯ

**Увага! Перед будь-якими роботами з інструментом завжди виймайте акумулятор.**

Для чищення завжди використовуйте сухий або вологий, не мокрий, рушник. Більшість чистильних засобів містять хімічні речовини, які можуть призвести до пошкодження пластикових частин інструмента. Тому не використовуйте сильні або легкозаймисті чистильні засоби, наприклад, бензин, розчинники, скипидар або аналогічні. Щоб уникнути перегрівання, вентиляційні отвори інструмента повинні бути завжди вільними від пилу.



**УВАГА!** Цей виріб позначено символом, що стосується утилізації відходів електронного та електричного обладнання. Це означає, що цей виріб забороняється викидати разом з побутовими відходами, він має бути доставлений до системи збору, яка відповідає вимогам Директиви Європейського союзу WEEE. За додатковою інформацією щодо утилізації зверніться до місцевих органів влади або в магазин. Потім виріб буде перероблений або розібраний, щоб зменшити вплив на довкілля. Електричне та електронне обладнання може бути небезпечним для довкілля та здоров'я людини, оскільки воно містить небезпечні речовини.

### Умови транспортування

Транспортувати інструмент можна будь-яким видом закритого транспорту в упакованні виробника або без нього, захистивши виріб від механічних пошкоджень, опадів, впливу хімічно активних речовин та дотримання запобіжних заходів щодо перевезення крихких вантажів.



## 9. ГАРАНТІЯ

1. Вироби компанії DEXTER розроблені за найвищими стандартами якості DIY і компанія надає трирічну (від дати придбання) гарантію на свої вироби.  
Ця гарантія стосується всіх виявлених дефектів матеріалів та виробництва. Жодні інші претензії будь-якого характеру, як прямі, так і непрямі, які стосуються людей та/або матеріалів, не приймаються.
2. У разі виникнення проблеми або виявлення дефекту необхідно спершу звернутися до дилера компанії Dexter. У більшості випадків саме він може вирішити проблему або усунути дефект.
3. Ремонт або заміна частин не подовжують початкового гарантійного терміну.
4. Гарантія не поширюється на дефекти, які виникли внаслідок неналежного використання або зносу. Окрім усього іншого, це стосується зносу перемикачів, захисних вимикачів та моторів.
5. Вимоги за гарантією розглядаються лише за таких умов:
  - Наявне підтвердження дати придбання у вигляді чеку.
  - Жодні сторонні особи не проводили ремонту та/або заміни деталей.
  - Інструмент використовувався належним чином (його не було перевантажено, і на ньому не було встановлено комплектувальних частин стороннього виробника).
  - Відсутні пошкодження внаслідок дії зовнішніх факторів або сторонніх предметів, зокрема піску або каміння.
  - Відсутні пошкодження, які виникли внаслідок недотримання правил техніки безпеки та інструкцій щодо використання.
6. Умови гарантії застосовуються в поєднанні з нашими умовами продажу та постачання.
7. Несправні інструменти, які підлягають поверненню в компанію DEXTER через дилера DEXTER, забирає компанія DEXTER за умови належного упакування виробу. Якщо дефектні товари надсилає в компанію Dexter покупець, компанія обслуговує такі товари тільки за умови, що покупець оплачує доставку.
8. Компанія DEXTER не приймає вироби, які не були упаковані належним чином.

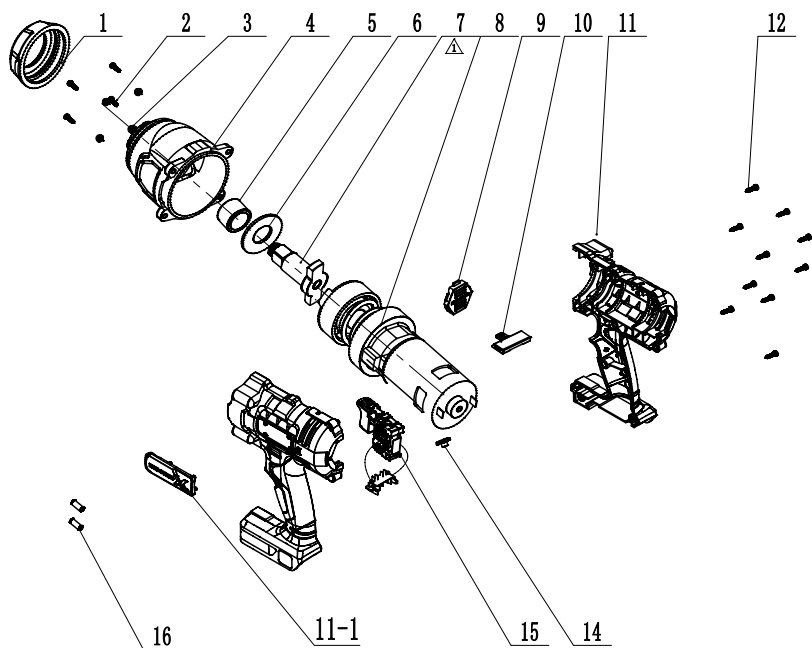
**10. ЗОБРАЖЕННЯ В РОЗІБРАНІ ВІДЛІТІ ТА СПИСОК ДЕТАЛЕЙ**

№	Опис	№	Опис
1	Алюмінієва оболонка головки	9	Задня кришка корпусу
2	Гвинт	10	Шток штовхача
3	Опора пружини	11	Корпус
4	Алюмінієва головка	11-1	Фірмова табличка
5	Голчастий підшипник	12	Гвинт
6	Уцільнення Т-подібної осі	14	Прозора кришка
7	Т-подібна вісь	15	Перемикач в зборі
8	Редуктор в зборі	16	Трубка з магнітним відхиленням

Пайдалану нұсқаулығын мұқият оқып шығыңыз және берілген ескертпелерді ұстаныңыз. Өніммен, пайдалану жолымен және қауіпсіздік техникасының нұсқауларымен танысып шығу үшін, осы пайдалану нұсқаулықтарын пайдаланыңыз. Осы пайдалану нұсқауларын болашақта пайдалану үшін қауіпсіз жерде сақтаңыз.

## БЕЛГІЛЕР



Электрлік өнімдердің қалдықтарын тұрмыстық қоқысқа тастауға болмайды. Кәдеге жаратуға арналған арнайы мекемелер болса, құралды кәдеге жаратыңыз.

Кәдеге жарату бойынша кеңес алу үшін жергілікті өкілетті органдарға немесе сауда орнына хабарласыңыз.



Ескерту - жарақат алу қаупін азайту үшін пайдаланушы пайдалану нұсқаулығын оқып шығуы керек



Өнім қолданыстағы еуропалық директиваларға сай келеді және осы директиваларға сәйкестікті бағалау әдісі орындалды.



Бұл жабдық Ресей Федерациясының талаптарына сәйкес жасалған.



Бұл өнімді қайта өңдеуге болады. Бұдан былай пайдалану мүмкін болмаса, оны қоқысты қайта өңдеу орталығына апарыңыз



Өнімнің қолданыстағы техникалық ережелерге (Украина) сәйкес келетіні туралы белгі.



Әмбебап: тек Sterwins UP20, Lexman UP20 және Dexter UP20 құрылғыларымен үйлесімді



Қорғаныш көзілдірігін тағып жүріңіз



Құлақ қорғанысын киіңіз



Шаңнан қорғайтын масканы киіңіз



Ескерту!

FR

ES

PT

IT

EL

PL

RU

UA

**KZ**

RO

EN

## МАЗМҰНЫ

1. DEXTER СОҚҚЫШ КІЛТІНІҢ МАҚСАТТЫ ҚОЛДАНЫСЫ
2. ЭЛЕКТР ҚҰРАЛДАРЫНЫҢ ҚАУІПСІЗДІГІ БОЙЫНША ЖАЛПЫ ЕСКЕРТУЛЕР
3. СИПАТТАМАЛАР
4. ТЕХНИКАЛЫҚ ДЕРЕКТЕР
5. ПАЙДАЛАНУ
6. ТЕХНИКАЛЫҚ ҚЫЗМЕТ КӨРСЕТУ
7. АҚАУЛЫҚТАРДЫ ЖОЮ
8. ҚОРШАҒАН ОРТАНЫ ҚОРҒАУ
9. КЕПІЛДІК
10. БӨЛШЕКТЕЛГЕН КӨРІНІС ЖӘНЕ ҚОСАЛҚЫ БӨЛШЕКТЕР ТІЗІМІ
11. ЕҚ СӘЙКЕСТІК ДЕКЛАРАЦИЯСЫ

## 1. DEXTER СОҚҚЫШ КІЛТІНІҢ МАҚСАТТЫ ҚОЛДАНЫСЫ

Осы өнімді сатып алғаныңызға рақмет. Осы пайдалану нұсқауларын оқып шығыңыз және болашақта пайдалану үшін сақтап қойыңыз.

Құрылғы болттар мен сомындарды бұрап бекітуге және босатуға арналған. Бұл жоғары берікті болттарды бекітуге арналған құрал болып табылады.

Бұл электр құралы сипатталған аясынан тыс басқа жұмыс істеу үшін пайдаланылмауы керек.

Орауыштан шығарған соң өнімнің керек-жарақтарымен бірге (бар болса) бүтін екендігіне көз жеткізіңіз. Егер өнім зақымдалған болса немесе кез келген ақаулары бар болса, оны пайдаланбаңыз және дилеріңізге қайтарыңыз.

**Осы құралды басқа бір адамға берсеңіз, осы пайдалану нұсқаулығын бірге бөріңіз.**

**Біздің жабдығымыз коммерциялық, сауда немесе өнеркәсіптік мақсаттармен пайдалануға арналмағанын ескеріңіз. Құрылғы коммерциялық, сауда, өнеркәсіптік немесе ұқсас мақсаттарда пайдаланылса, біздің кепілдігіміз өз күшін жояды.**

Қауіпсіздік мақсатында 16 жасқа дейінгі балалар мен жастар, сондай-ақ осы пайдалану нұсқауларымен таныс емес адамдар осы өнімді пайдалана алмайды. Физикалық және ақыл-ой қабілеті шектеулі адамдар өнімді тек жауапты тұлғаның қадағалауы мен нұсқауы бойынша пайдалана алады.

## 2. ЭЛЕКТР ҚҰРАЛЫНЫҢ ҚАУІПСІЗДІГІ БОЙЫНША ЖАЛПЫ ЕСКЕРТУЛЕР



ЕСКЕРТУ Осы электр құралымен бірге берілген барлық қауіпсіздік ескертулерін, нұсқауларды, суреттерді және техникалық сипаттамаларды оқып шығыңыз.

Төменде көрсетілген барлық нұсқауларды орындамау салдарынан электр тогының соғуы, өрт шығуы және/немесе ауыр жарақат орын алуы мүмкін.

**Барлық ескертулер мен нұсқауларды болашақта қарау үшін сақтап қойыңыз.**

Ескертулердегі «электр құралы» термині электр желісінен жұмыс істейтін (сымды) немесе батареямен жұмыс істейтін (сымсыз) электр құралын білдіреді.

### ЖҰМЫС ОРНЫНЫҢ ҚАУІПСІЗДІГІ

- a) Жұмыс орны таза әрі жарық болуы қажет. Жұмыс орнының лас немесе қараңғы болуы оқыс оқиғалардың пайда болуына себеп болады.
- b) Электр құралдарын тұтанғыш сұйықтықтар, газдар немесе шаң сияқты заттар болатын жарылыс қаупі бар орталарда пайдаланбаңыз. Электр құралдары шаңды немесе түтінді тұтандыруы мүмкін ұшқындар шығарады.
- c) Электр құралын пайдаланған кезде, балалар мен бөгде адамдар алшақ тұруы қажет. Басқа нәрсеге алаңдау салдарынан құралды басқара алмай қалуыңыз мүмкін.

### ЭЛЕКТР ЖҮЙЕЛЕРІН ПАЙДАЛАНУДАҒЫ ҚАУІПСІЗДІК ТЕХНИКАСЫ

- a) Электр құралының ашалары розеткаға сәйкес келуі қажет. Ашаны еш уақытта өзгертпеңіз. Ешқандай адаптер штепсельдерін жерге тұйықталған электр құралдарымен бірге пайдаланбаңыз. Өзгертілмеген ашалар мен сәйкес келетін розеткалар электр тогының соғу қаупін азайтады.
- b) Құбырлар, радиаторлар, газ плиталары және тоңазытқыштар сияқты жерге тұйықталған заттарға денеңізді тигізбеңіз. Денеңіз жерге тұйықталған заттармен жанасса, электр тогының соғу қаупі артады.
- c) Электр құралдарын жаңбырдан және ылғалдан сақтаңыз. Электр құралына су кірсе, электр тогының соғу қаупі артады.
- d) Сымды тек орнымен пайдаланыңыз. Электр құралының сымын оны тасымалдау, тарту немесе қуат көзінен ажырату үшін пайдаланбаңыз. Сымды жоғары температурадан, майдан, өткір шеттерден немесе жылжымалы бөлшектерден алшақ ұстаңыз. Зақымдалған немесе шатасқан сымдар электр тогының соғу қаупін арттырады.
- e) Электр құралын далада пайдаланған кезде, далада пайдалануға жарамды ұзартқыш сымды пайдаланыңыз. Далада пайдалануға арналған сымды пайдаланғанда, электр тогының соғу қаупі азаяды.

## 2. ЭЛЕКТР ҚҰРАЛЫНЫҢ ҚАУІПСІЗДІГІ БОЙЫНША ЖАЛПЫ ЕСКЕРТУЛЕР

- f) Ылғал жерде электр құралын пайдалануға тура келсе, қорғанысты өшіру құрылғысымен (ҚӨҚ) қорғалған жабдықты пайдаланыңыз. ҚӨҚ пайдаланғанда электр тогының соғу қаупі азаяды.

### ЖЕКЕ ҚАУІПСІЗДІК

- a) Электр құралын пайдаланған кезде абай болыңыз, іс-әрекетіңізге байыптылықпен қарап, зейін қойыңыз. Шаршап тұрсаңыз немесе есірткі, ішімдік не дәрі-дәрмек қабылдаған болсаңыз, электр құралын пайдаланбаңыз. Электр құралдарын пайдаланған кезде, зейін қоймау салдарынан ауыр дене жарақатын алуыңыз мүмкін.
- b) Жеке қорғаныс жабдығын пайдаланыңыз. Қорғаныс көздірігін үнемі тағып жүріңіз. Шаңнан қорғайтын маска, сырғанамайтын арнайы аяқ-киім, берік каска немесе есту мүшесін қорғайтын құрал сияқты қорғаныс жабдығын сәйкес жағдайларда пайдаланғанда жеке жарақат алу қаупі азаяды.
- c) Электр құралының абайсызда іске қосылуына жол бермеңіз. Қуат көзіне және/немесе батареяға қоспас бұрын, құралды жинамай не тасымалдамай тұрып, ауыстырып-қосқыштың өшірулі күйде болуына көз жеткізіңіз. Электр құралдарын ауыстырып-қосқышынан ұстап тасымалдау немесе ауыстырып-қосқыш қосулы күйде қуаттандыру салдарынан оқыс оқиғалар орын алуы мүмкін.
- d) Электр құралын іске қоспас бұрын, реттегіш кілттер мен сомынды бұрайтын кілттерді алып тастаңыз. Электр құралының айналатын бөлігінде бекітулі күйде қалған реттегіш кілт немесе сомынды бұрайтын кілт дене жарақатына әкелуі мүмкін.
- e) Құралға қарай қатты ұмтылмаңыз. Үнемі тұрақты қалыпта тұрыңыз және тепе-теңдік сақтаңыз. Бұл кездейсоқ жағдайларда электр құралын дұрыс басқаруға мүмкіндік береді.
- f) Тиісті түрде киініңіз. Кең киім кимеңіз немесе әшекей тақпаңыз. Шашыңызды, киіміңізді және қолғабыңызды жылжымалы бөлшектерден алшақ ұстаңыз. Кең киім, әшекей немесе ұзын шаш жылжымалы бөлшектерге ілініп қалуы мүмкін.
- g) Құралдармен бірге шаң сору және шаң жинау жүйесі қамтамасыз етілсе, олардың дұрыс жалғанып, пайдаланылатынына көз жеткізіңіз. Шаңсорғыштарды пайдалану шаңға қатысты қауіптерді азайтады.
- h) Құралды жиі пайдалану нәтижесінде босаңсып, қауіпсіздік қағидаларын елеусіз қалдырмаңыз. Салғырттық таныту бір мезетте ауыр жарақатқа әкеп соқтыруы мүмкін.

## 2. ЭЛЕКТР ҚҰРАЛЫНЫҢ ҚАУІПСІЗДІГІ БОЙЫНША ЖАЛПЫ ЕСКЕРТУЛЕР

### ЭЛЕКТР ҚҰРАЛЫН ПАЙДАЛАНУ ЖӘНЕ ОҒАН КҮТІМ КӨРСЕТУ

- a) **Электр құралына артық жүктеме түсірмеңіз. Жұмысыңыз үшін дұрыс электр құралын пайдаланыңыз.** Дұрыс электр құралы өзінің арнайы жылдамдығында жұмысты едәуір тиімді әрі қауіпсіз түрде орындайды.
- b) **Ауыстырып-қосқышы қосылмайтын және өшпейтін электр құралын пайдаланбаңыз.** Ауыстырып-қосқыш арқылы басқарылмайтын кез келген электр құралы қауіпті және оны жөндеу қажет.
- c) **Реттеу әрекеттерін орындау, керек-жарақтарды ауыстыру немесе қуат құралдарын сақтаудан бұрын штепсельді қуат көзінен және/немесе батареяны электр құралынан ажыратыңыз.** Мұндай сақтық шаралары электр құралының кездейсоқ іске қосылу қаупін азайтады.
- d) **Пайдаланылмайтын электр құралдарын балалардың қолы жетпейтін жерде сақтаңыз. Электр құралымен немесе осы нұсқаулармен таныс емес адамдарға құралды пайдалануға рұқсат бермеңіз.** Электр құралдарын жаттықтырылмаған пайдаланушылар қолданса, қауіп төнеді.
- e) **Электр құралдарына техникалық қызмет көрсетіңіз. Жылжымалы бөлшектердің қисаюын немесе кептелуін, бөлшектердің бұзылуын және электр құралының жұмысына әсер етуі мүмкін басқа барлық жағдайдың бар-жоғын тексеріңіз. Электр құралы зақымдалса, оны пайдаланар алдында жөндеңіз.** Көптеген оқыс оқиғалар электр құралдарына тиісті түрде техникалық қызмет көрсетпеу салдарынан орын алады.
- f) **Кескіш құралдарды өткір және таза күйде ұстаңыз.** Тиісті түрде техникалық қызмет көрсетілген шеттері өткір кескіш құралдар бүгіліп қалмайды және оларды басқару оңай болады.
- g) **Жұмыс жағдайларын және орындау қажет жұмысты назарға ала отырып, электр құралын, керек-жарақтарды, құрал ұштықтарын және т. б. осы нұсқауларға сәйкес пайдаланыңыз.** Электр құралын тағайындалған мақсатынан басқа мақсаттарда пайдалану әсерінен қауіпті жағдай орын алуы мүмкін.
- h) **Тұтқалардың және қолмен ұстайтын беттердің құрғақ, таза болуын қадағалап, май мен шырыштан тазалап тұрыңыз.** Тұтқалар және қолмен ұстайтын беттер тайғақ болса, күтпеген жағдай орын алғанда, құралды пайдалану және оған ие болу мүмкін болмайды.



## 2. ЭЛЕКТР ҚҰРАЛЫНЫҢ ҚАУІПСІЗДІГІ БОЙЫНША ЖАЛПЫ ЕСКЕРТУЛЕР

### БАТАРЕЯ ҚҰРАЛЫН ПАЙДАЛАНУ ЖӘНЕ ОҒАН КҮТІМ КӨРСЕТУ

- a) Тек өндіруші ұсынған зарядтағыш құрал арқылы зарядтаңыз. Батарея блогының белгілі бір түріне арналған зарядтағыш құралды басқа түрдегі батарея блогымен пайдалану өрт қаупін тудыруы мүмкін.
- b) Электр құралдарын тек арнайы жасалған батарея блоктарымен пайдаланыңыз. Кез келген басқа батареяларды пайдалану жарақат немесе өрт қаупін тудыру мүмкін.
- c) Батарея пайдаланылмай жатқан кезде, оны бір клеммадан басқасына қосылуына себеп болуы мүмкін қағаз қыстырғыштар, тиындар, кілттер, шегелер, бұрандалар сияқты басқа да ұсақ металл заттардан алшақ ұстаңыз. Батарея клеммаларының бірге тұйықталуы күйіп қалуға немесе өрт шығуына себеп болуы мүмкін.
- d) Қолайсыз жағдайларда батареядан сұйықтық ағып кетуі мүмкін, оны денеңізге тигізбеңіз. Егер абайсызда тиіп кетсе, сумен шайыңыз. Егер сұйықтық көзге тиіп кетсе, қосымша медициналық көмек алыңыз. Батареядан шыққан сұйықтық тітіркенуге немесе күйіп қалуға себеп болуы мүмкін.
- e) Зақымдалған немесе өзгертілген батарея блогын немесе құралды пайдаланбаңыз. Зақымдалған немесе өзгертілген батареялар өрт, жарылыс немесе жарақат алу қаупі бар күтпеген әрекетке әкелуі мүмкін.
- f) Батарея блогын немесе құралды отқа немесе шамадан тыс температура әсеріне ұшыратпаңыз. Отқа немесе 50°C шамасынан жоғары температура әсеріне ұшырату жарылыс туғызуы мүмкін.
- g) Барлық зарядтау нұсқауларын орындаңыз және батарея блогын немесе құралды нұсқауларда көрсетілген температура ауқымынан тыс зарядтамаңыз. Батареяны дұрыс емес немесе көрсетілген температура ауқымынан тыс зарядтау оны зақымдап, өрттің пайда болу қаупін арттыруы мүмкін.

### ҚЫЗМЕТ КӨРСЕТУ

- a) Электр құралына қызмет көрсету жұмысын білікті маман тек түпнұсқа бөлшектерді пайдаланып жасауы тиіс. Бұл электр құралы қауіпсіздігінің сақталуын қамтамасыз етеді.
- b) Ешқашан зақымдалған батарея блоктарына қызмет көрсетпеңіз. Батарея блоктарына қызмет көрсетуді тек өндіруші немесе өкілетті қызмет көрсету жеткізушісі орындауы тиіс.

## 2. ЭЛЕКТР ҚҰРАЛЫНЫҢ ҚАУІПСІЗДІГІ БОЙЫНША ЖАЛПЫ ЕСКЕРТУЛЕР

**Соққыш кілттердің қауіпсіздігі бойынша ескертулер:**

**Жұмыс істеп жатқанда бекіткіш жасырын сымға тиіп кетуі мүмкін болса, электр құралын оқшауланған қармау беттерінен ұстаңыз.** Бекіткіш «кернеулі» сымға жалғанса, электр құралының ашық металл бөліктерінде «кернеу» пайда болуы мүмкін, нәтижесінде операторды ток соғуы мүмкін.

### ДІРІЛ ҚАУІПСІЗДІГІ

Бұл құрал пайдалану барысында дірілдейді. Діріл көп рет немесе ұзақ уақыт әсер етсе, уақытша немесе тұрақты дене, әсіресе қол мен иықтың жарақатына әкелуі мүмкін. Дірілге байланысты жарақат алу қаупін азайту үшін:

- a) Дірілдейтін құралдарды үнемі немесе ұзақ уақыт пайдаланатын кез келген адам алдымен дәрігердің тексеруіне өтуі керек, содан кейін пайдаланудан қандай да бір медициналық мәселелердің туындамағанына көз жеткізу үшін, үнемі медициналық тексерістен өтіп тұруы қажет. Жүкті әйелдер немесе қолының қан айналымы бұзылған, бұрын қолын жарақаттан, жүйке жүйесінің бұзылуы, қан диабеті немесе Рейно ауруы бар адамдар бұл құралды пайдаланбағаны жөн. Егер дірілге (мысалы, шаншу, тілдің байланып қалуы және саусақтардың ағаруы немесе көгеруі) байланысты кез келген белгілерді сезсеңіз, дереу медициналық көмекке жүгініңіз.
- b) Пайдалану барысында темекі шекпеңіз. Никотин қолдар мен саусақтардың қанмен қамтамасыз етілуін азайтып, дірілге байланысты жарақат алу қаупін арттырады.
- c) Пайдаланушыға әсер ететін дірілді азайту үшін қолайлы қолғап киіңіз.
- d) Таңдау мүмкіндігі бар болса, ең төменгі дірілі бар құралдарды пайдаланыңыз.
- e) Әр жұмыс күні дірілсіз кезеңдерді қосыңыз.
- f) Құралды мейлінше тегіс ұстаңыз (оның қауіпсіз басқарылуын сақтай отырып). Содан кейін құралға жұмыс істеуге мүмкіндік беріңіз.
- g) Дірілді азайту үшін, құралға осы нұсқаулықта түсіндірілгендей техникалық қызмет көрсету жұмыстарын жүргізіңіз. Егер қалыптан тыс діріл пайда болса, пайдалануды бірден тоқтатыңыз.

### 3. СИПАТТАМАЛАР

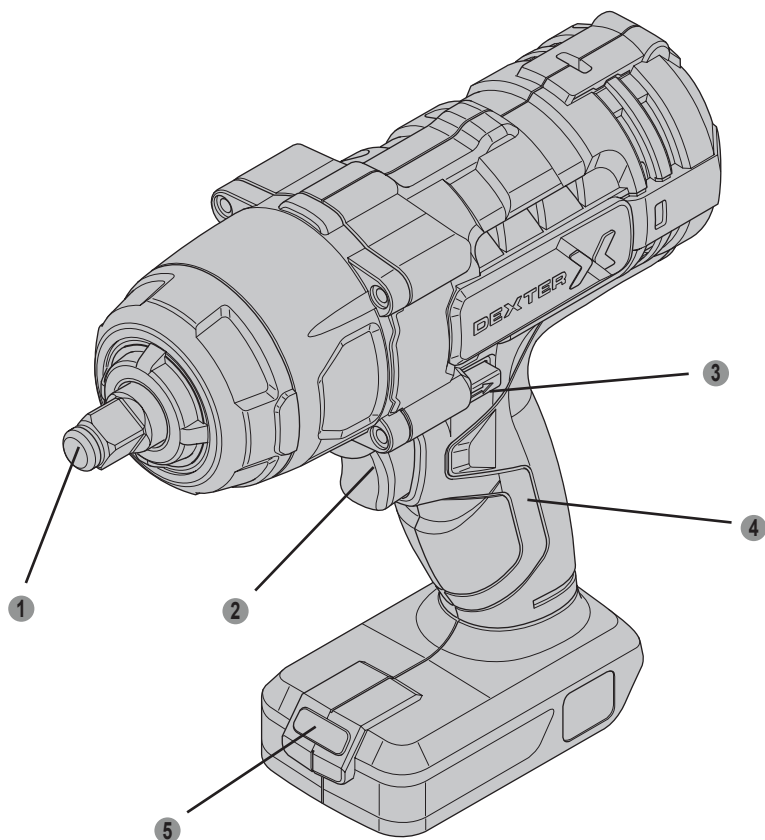

- 1 Соққыш
- 2 Ауыстырып-қосқыш
- 3 Сол жақ/оң жақ ауыстырып-қосқыш
- 4 Ұстағыш
- 5 Жарық диодты шам

#### 4. ТЕХНИКАЛЫҚ ДЕРЕКТЕР

Үлгісі	20VIW2-350.1
Мотор түрі	қылшақты
Номиналды кернеу	18 В ТТ(макс. 20 В ТТ)
Жүктемесіз жылдамдық	0- 2000 айн/мин
Соғу жиілігі	3300соққы/мин
Макс. айналу моменті	350 Нм
Соққыш өлшемі	1/2 дюйм
БАТАРЕЯЛАРМЕН ҮЙЛЕСІМДІЛІГІ	2.5Ah: 20VBA2-25.1/20VBA2-25.1XXX 5.0Ah: 20VBA2-50.1/20VBA2-50.1XXX
ЗАРЯДТАҒ ҚҰРЫЛҒЫЛАРМЕН ҮЙЛЕСІМДІЛІГІ	20VCH1-3A.1/20VCH1-3A.1XXX 20VCH2-6A.1/20VCH2-6A.1XXX
EN 62841 стандартына сәйкес шу деңгейінің мәндері (3 дБ(А) шамасына ауытқушылық қарастырылған)	
- Дыбыстық қысым деңгейі	104,1 дБ(А)
- Дыбыстық қуат деңгейі	93,1 дБ(А)
EN 62841 стандартына сәйкес діріл шығысының мәндері 62841 (1,5 м/с <sup>2</sup> шамасында ауытқушылық қарастырылған)	15,927 м/с <sup>2</sup>



Электр құралымен жұмыс істегенде, құлаққа арналған қорғаныш құралын тағыңыз.

## 4. ТЕХНИКАЛЫҚ ДЕРЕКТЕР

### Ескерту!

Электр құралын нақты пайдалану кезіндегі дiрiл мен шу шығару құралды пайдалану тәсiлiне байланысты жалпы жарияланған мәннен өзгеше болуы мүмкiн.

Операторды қорғау мақсатында нақты қолдану жағдайындағы дiрiл әсерiнде болуды бағалау негiзiнде (құралдың өшiрулi уақыты мен iске қосылу уақытына қосымша бос жүрiс кезеңi сияқты барлық жұмыс iстеу циклдерiн ескере отырып) жеке қауiпсiздiк шараларын анықтаңыз.

Ескертпе:

-Жиынтық дiрiлдiң мөлiмделген мәні және шу сәулеленуiнiң мөлiмделген мәндерi де әсердi алдын ала бағалауда пайдаланылуы мүмкiн.

-Жалпы дiрiлдiң мөлiмделген мәні және шу сәулесiнiң мөлiмделген мәндерi стандартты сынақ әдiсiне сәйкес өлшендi және бiр құралды екiншiсiмен салыстыру үшiн пайдаланылуы мүмкiн.

-дiрiл қауiпiне жол бермеңiз

кеңестер: 1) жұмыс iстегенде қолғап киiңiз;

2) жұмыс уақытын шектеңiз және iске қосу уақытын қысқартыңыз

## 5. ПАЙДАЛАНУ



Осы өнiмдi орнату немесе пайдалану алдында тақырыпшалардағы барлық мәтiндi қоса, осы нұсқаулықты басында берiлген ҚАУIПCИЗДIК ТУРАЛЫ БҮКIЛ МАҢЫЗДЫ АҚПАРАТТЫ оқып шығыңыз.

### Құралды орнату

**Ескертпе:** Жұмысты бастамас бұрын, сәйкес келетiн батареяны сатып алу қажет.

- Батарея блогын тұтқаның төменгi жағына салыңыз (шырт еткенше)
- Батарея блогындағы босату түймесiн басып, батареяны шығарып алыңыз.

## 5. ПАЙДАЛАНУ

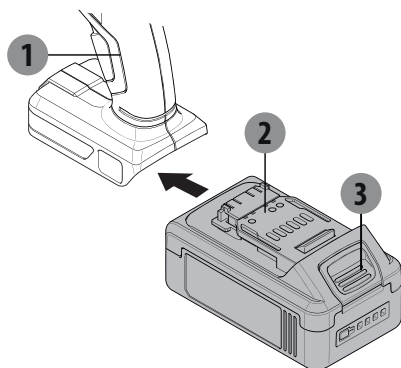

1. Соққыш кілт
2. Батарея блогы (жинаққа кірмейді)
3. Босату түймесі

**ЕСКЕРТУ:** Кездейсоқ жұмыс істеу кезінде ауыр жарақат алуға жол бермеу үшін:

Ауыстырып-қосқыш өшіріп, осы бөлікте кез келген процедураны орындау алдында батарея блогын алып тастаңыз.

### Бастиекті орнату

**АБАЙЛАҢЫЗ!** Осы құрылғымен тек соққы жүктемесі бар керек-жарақтарды пайдаланыңыз. Басқа керек-жарақтар жұмыс істеу кезінде сынуы, сынып түсуі немесе жарылуы мүмкін.

Бастиекке сәйкес, соққы жүктемесі бар жетектің шаршы розеткасына (бөлек сатылады) қосыңыз.

### Қосу/өшіру ауыстырып-қосқышы

- Құралды іске қосу үшін ауыстырып-қосқышты басыңыз
- Құралды өшіру үшін ауыстырып-қосқышты босатыңыз

### Сол жақ/оң жақ ауыстырып-қосқыш

 /  сол жақ/оң жақ ауыстырып-қосқышта көрсетілген

Сол жақ/оң жақ ауыстырып-қосқышты осы бағытта орнатыңыз 

Сол жақ/оң жақ ауыстырып-қосқышты осы бағытта орнатыңыз 

- Айналу бағытын тек құрылғы жұмыс істемей тұрғанда өзгертуге болады!
- **АБАЙЛАҢЫЗ!** Сол жақ/оң жақ ауыстырып-қосқышын розеткаларды немесе құрал тоқтап қалғанда орталық ауыстырып-қосқыш құлпы күйіне орнатыңыз.

**ЕСКЕРТПЕ:** Соққыш айналып тұрғанда айналдыру бағытын өзгертуге болмайды. Бағытты өзгертпес бұрын соққыштың толық тоқтағанын күтіңіз.

## 5. ПАЙДАЛАНУ

1. Құралды екі қолмен ұстаңыз.
2. Бекіткішті розеткаға қосыңыз және ауыстырып-қосқышты баяу қосыңыз.
3. Жұмысты аяқтаған кезде тетікті босатып, құлыптаңыз.
4. Оқыс оқиғалардың алдын алу үшін, пайдаланудан кейін құралды өшіріп, батарея блогын алып тастаңыз. Тазалап, құралды балалардың қолы жетпейтін ғимарат ішінде сақтаңыз.

**Ескертпе:** Нақты айналу моментінің мөлшері жіптердің тазалығы мен жағдайына және басқа факторларға байланысты өзгереді. Егер маңызды компоненттері бекітілсе, компоненттерді жинамас бұрын, жіптерді тексеріп, бекіткішке механикалық динамометрлі сомын кілтінің көмегімен берілетін нақты айналу моментін тексеріңіз (жиынтыққа қосылмаған).

**АБАЙЛАҢЫЗ:** Өңделетін бұйымды тиісті түрде тіреп, қысқыштармен бекітіңіз. Қолмен ұстауға болмайды. Өңделетін бұйымды қолмен қысып бекіту үшін бекітпеңіз, бұл жарақатқа әкелуі мүмкін.

### Жарықдиодты жұмыс шамы

Құралдың жарықдиодты шамы жұмыс аймағын жарықтандырып, жарық жеткіліксіз түсетін жұмыс аймағында көріністі жақсартады.

Жарықдиодты шам іске қосу ауыстырып-қосқышы басылған кезде автоматты түрде жағылады.

## 6. ТЕХНИКАЛЫҚ ҚЫЗМЕТ КӨРСЕТУ

### Қолданыс аймағы

Соққыш кілт температурасы 0 ° C-тан + 45 ° C-қа дейінгі, салыстырмалы ылғалдылығы 80% аспайтын, тікелей жауын-шашын әсер етпейтін және ауадағы шаң мөлшері жоғары емес климаты бірқалыпты аймақтарда пайдалануға арналған.

### Бөлме жағдайларына қойылатын талаптар

Электр құралын жанғыш сұйықтықтар, газдар, шаң мен жарылу қаупі бар аймақтарда пайдаланбаңыз. Ол ұшқын тудырады, ал бұл шаң мен будың тұтануына әкелуі мүмкін.

### Сақтау шарттары

Егер өнімдер ауа температурасы - 20°C-ден 40°C-ге дейін және ауаның салыстырмалы ылғалдылығы 80% аспайтын қаптамада табиғи желдетуі бар үйде сақталған жағдайда жарамдылық мерзімі - 4 жылды құрайды.

## 7. АҚАУЛЫҚТАРДЫ ЖОЮ

Мәселе	Ықтимал себептері	Ықтимал шешімдері
Құрал іске қосылмайды.	<ol style="list-style-type: none"> <li>1. Батарея блогы дұрыс қосылған жоқ.</li> <li>2. Батарея блогы дұрыс зарядталған жоқ.</li> <li>3. Батарея блогы жанып кетті.</li> <li>4. Ішкі бөлігі зақымдалды немесе тозды. (Мысалы, көміртек қылшақтары немесе тетік.)</li> </ol>	<ol style="list-style-type: none"> <li>1) Батарея блогын алып, кедергілер жоқ екеніне көз жеткізіңіз, содан кейін батарея блогын оның пішініне сәйкес қайта салып (ол тек бір жолмен бекітілуі керек), оны орнына құлыпталғанша басыңыз.</li> <li>2. Зарядтағыш құралдың қосылып, дұрыс жұмыс істеп тұрғанына көз жеткізіңіз. Батарея блогына қайтадан дұрыс зарядтау үшін жеткілікті уақыт беріңіз.</li> <li>3. Ескі батарея блогын тиісті түрде жойыңыз немесе кәдеге жаратыңыз. Батарея блогын ауыстырыңыз.</li> <li>4. Техник маман қызмет көрсетуі керек.</li> </ol>
Құрал баяу жұмыс істейді	<ol style="list-style-type: none"> <li>1) Құралға өте жылдам жұмыс істеуі үшін күш түсіру</li> <li>2. Батарея блогы тозған.</li> </ol>	<ol style="list-style-type: none"> <li>1) Құралды өз жылдамдығымен жұмыс істеңіз.</li> <li>2. Ескі батарея блогын тиісті түрде жойыңыз немесе кәдеге жаратыңыз. Батарея блогын ауыстырыңыз.</li> </ol>
Өнімділігі уақыт өте азаяды.	Тозған немесе зақымдалған көміртек қылшақтары	Қылшақтарды білікті техник маманы ауыстырады.
Шектен тыс шу немесе дірілдеу	Ішкі бөлігі зақымдалды немесе тозды. (Мысалы, көміртек қылшақтары немесе тетік.)	Техник маман қызмет көрсетуі керек.
Шектен тыс қызуы.	<ol style="list-style-type: none"> <li>1) Құралға өте жылдам жұмыс істеуі үшін күш түсіру</li> <li>2. Қозғалтқыш корпусындағы желдеткіштер бітелген.</li> </ol>	<ol style="list-style-type: none"> <li>1) Құралды өз жылдамдығымен жұмыс істеңіз.</li> <li>2. Қысымдалған ауаның көмегімен мотордың шаңын үрлеу кезінде ANSI мақұлдаған сақтандырғыш көзілдірігін және NIOSH мақұлдаған шаңнан қорғайтын масканы/респираторды киіңіз.</li> </ol>



## 8. ҚОРШАҒАН ОРТАНЫ ҚОРҒАУ

**Назар аударыңыз! Құрылғыда кез келген жұмысты бастамас бұрын, батареяны әрдайым алып тастаңыз.**

Тазалау үшін әрқашан құрғақ немесе дымқыл, бірақ сулы емес шүберекті пайдаланыңыз. Көптеген тазартқыш құралдар құрылғының пластикалық бөліктеріне зақым келтіруі мүмкін химиялық заттардан тұрады. Сондықтан бензин, бояу езігіш, скипидар немесе сол сияқты қатты немесе жанғыш тазартқыш құралдарды пайдаланбаңыз. Қызып кетпеу үшін желдеткіш саңылауларын шаңнан әрдайым таза ұстаңыз.



**АБАЙ БОЛЫҢЫЗ!** Аталмыш өнімде электрлік және электрондық қалдықтарды жоюға қатысты белгі бар. Яғни осы өнімді тұрмыстық қоқысқа тастауға болмайды, оның орнына WEEE Еуропа директивасына сәйкес келетін жинау орнына қайтару қажет. Көдеге жарату бойынша кеңес алу үшін жергілікті өкілетті органдарға немесе қойма фирмасына хабарласыңыз. Оны қоршаған ортаға кері әсерін тигізбеу үшін қайта өңдейді немесе бөлшектейді. Электрлік және электрондық жабдықтар құрамында қауіпті заттар болатындықтан, олар қоршаған ортаға және адам денсаулығына қауіп төндіруі мүмкін.

### Тасымалдау жағдайлары

Өнімдерді жабық көліктің кез келген түрімен өндіруші қаптамасында немесе қаптамасыз өнімді механикалық зақымданудан, ылғалдан, химиялық белсенді заттардың әсерінен және сынғыш тауарларды тасымалдау жөніндегі сақтық шараларын сақтай отырып тасымалдауға болады.

## 9. КЕПІЛДІК

1. Dexter компаниясының өнімдері DIY ең жоғары сапа стандарттарына сәйкес жасалады. Dexter компаниясының өнімдеріне сатып алынған күннен бастап 36 айлық кепілдік ұсынылады.  
Осы кепілдік материалда және өндіру кезінде пайда болуы мүмкін барлық ақауларды қамтиды. Адамдарға және/немесе материалдарға қатысты ешбір сипаттағы, тікелей немесе жанама, талаптар жасау мүмкін емес.
2. Мәселе немесе ақау туындаған жағдайда, әрқашан алдымен Dexter дилеріне хабарласу керек. Көп жағдайда Dexter дилері мәселені шеше алады немесе ақаулықты түзете алады.
3. Бөлшектерді жөндеу немесе ауыстыру бастапқы кепілдік кезеңін ұзартпайды.
4. Мақсатты емес пайдалану немесе тозу нәтижесінде пайда болған ақаулар кепілдік аясына кірмейді. Тозу жағдайындағы басқа нәрселермен қоса, бұл ауыстырып-қосқыштарға, қорғаныс тізбегінің ауыстырып-қосқыштарына және моторларға қатысты.
5. Кепілдік бойынша талабыңыз мына шарттар орындалса ғана өңделеді:
  - Сатып алу күнін дәлелдейтін құжат ретінде түбіртеккі көрсеткенде
  - Үшінші тарап жөндеу және/немесе ауыстыру жұмыстарын жүргізбеген болса
  - Құрал қате пайдаланылмаған болса (артық жүктеме түсірілмесе немесе рұқсат етілмеген қосалқы құралдар орнатылмаса).
  - Сыртқы әсерлер немесе құм, тастар сияқты бөгде заттар зақым тигізбеген болса.
  - Қауіпсіздік нұсқауларын және пайдалану нұсқауларын орындамаудан туындаған зақым жоқ болса.
6. Кепілдік міндеттемелері біздің сату және жеткізу шарттарымызбен бірге қолданылады.
7. Өнім тиісті түрде қапталған болса, Dexter компаниясына Dexter дилері арқылы қайтару керек ақаулы құралдар Dexter компаниясы арқылы жинап алынады. Тұтынушы ақаулы өнімдерді Dexter компаниясына тікелей жіберсе, Dexter компаниясы бұл өнімдерді тұтынушы тасымалдау шығындарын төлесе ғана өңдей алады.
8. Dexter компаниясы нашар қапталған күйде жеткізілген өнімдерді қабылдамайды.

## 10. БӨЛШЕКТЕЛГЕН КӨРІНІС ЖӘНЕ ҚОСАЛҚЫ БӨЛШЕКТЕР ТІЗІМІ

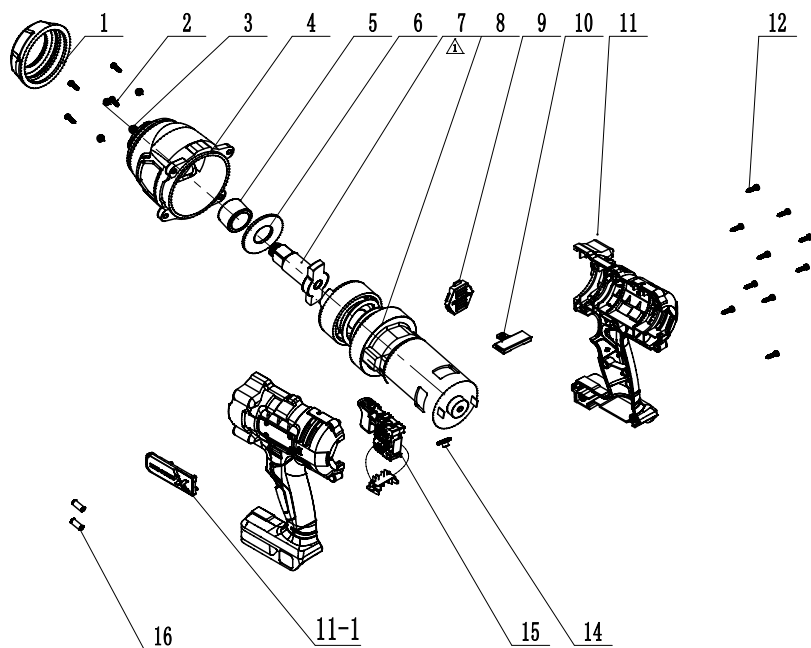

№	Сипаттамасы	№	Сипаттамасы
1	Алюминий бас қорғаны	9	Корпустың артқы қақпағы
2	Бұранда	10	Итергіш шток
3	Серіппелі төсем	11	Корпус
4	Алюминий бастиегі	11-1	Пластина атауы
5	Шанышпалы мойынтірек	12	Бұранда
6	T тәрізді осьтік тығыздағыш	14	Мөлдір жабын
7	T тәрізді ось	15	ауыстырып-қосқыш жинағы
8	Беріліс қорабының жинағы	16	Магниттік түтік

Vă rugăm să citiți cu atenție instrucțiunile de funcționare și să observați notele furnizate. Utilizați aceste instrucțiuni pentru a vă familiariza cu produsul, cu utilizarea corectă și cu instrucțiunile de siguranță. Păstrați aceste instrucțiuni de utilizare într-un loc sigur pentru utilizări ulterioare.

## SIMBOLURI



Deșeurile produselor electrice nu trebuie să fie eliminate împreună cu deșeurile menajere. Vă rugăm să reciclați în cazul în care există facilități. Luați legătura cu autoritățile locale sau magazinul de desfacere pentru a obține informații privind reciclarea.



avertisment – Pentru a reduce riscul de accidentări, utilizatorul trebuie să citească manualul de instrucțiuni



Produsul corespunde cerințelor Directivelor europene aplicabile și unei metode de evaluare a conformității cu aceste directive.



Acest echipament a fost fabricat în conformitate cu Federația Rusă.



Acest produs este reciclabil. Dacă nu mai poate fi utilizat, vă rugăm predați-l unui centru de reciclare a deșeurilor.



Marcaj privind conformitatea produsului cu reglementările tehnice ucrainene aplicabile.

UP20

Universal : compatibilitate numai cu Sterwins UP20, Lexman UP20, și Dexter UP20



Purtați echipament de protecție oculară



Purtați echipament de protecție auditivă



Purtați mască de praf



Avertisment!

FR

ES

PT

IT

EL

PL

RU

UA

KZ

**RO**

EN

## CUPRINS

1. SCOPUL UTILIZĂRII CHEII DINAMOMETRICE CU IMPACT
2. INSTRUCȚIUNI GENERALE DE SIGURANȚĂ PENTRU SCULE ELECTRICE
3. DESCRIERE
4. DATE TEHNICE
5. FUNCȚIONARE
6. ÎNTREȚINERE
7. DEPANARE
8. PROTEJAȚI MEDIUL ÎNCONJURĂTOR
9. GARANȚIE
10. VEDERE ÎN SPAȚIU ȘI LISTA PIESELOR DE SCHIMB
11. DECLARAȚIE DE CONFORMITATE CE

## 1. SCOPUL UTILIZĂRII CHEII DINAMOMETRICE CU IMPACT

Vă mulțumim pentru achiziționarea acestui produs. Vă rugăm să citiți cu atenție aceste instrucțiuni de utilizare și păstrați-le pentru consultări ulterioare.

Mașina este destinată pentru înșurubarea și slăbirea bolțurilor și a piulițelor. Este o sculă pentru înșurubarea bolțurilor cu rezistență înaltă.

Această sculă electrică nu poate fi utilizată în alt scop decât cel descris.

După despachetarea produsului, asigurați-vă că acesta este complet și toate accesoriile (dacă există) sunt prezente. Dacă produsul este avariat sau prezintă defecte, vă rugăm nu-l utilizați și predați-l magazinului de unde l-ați achiziționat.

**Dacă transmiteți această sculă altor persoane, vă rugăm predați-o împreună cu acest manual de instrucțiuni.**

**Vă rugăm să rețineți că echipamentul nostru nu a fost proiectat pentru utilizare în scop comercial sau pentru aplicații industriale. Garanția noastră va fi nulă dacă mașina este utilizată în scop comercial, pentru aplicații industriale sau în scopuri echivalente.**

Din motive de siguranță, copiii și tinerii sub 16 ani, precum și persoanele nefamiliarizate cu aceste instrucțiuni de utilizare, nu pot să folosească acest produs. Persoanele cu abilități fizice sau psihice reduse pot utiliza produsul numai în cazul în care sunt supravegheate sau instruite de către o persoană responsabilă.

## 2. INSTRUCȚIUNI GENERALE DE SIGURANȚĂ PENTRU SCULE ELECTRICE



**AVERTIZARE** Citiți toate instrucțiunile, avertizările de siguranță, ilustrațiile și specificațiile livrate împreună cu această sculă electrică.

Nerespectarea tuturor instrucțiunilor enumerate mai jos se poate solda cu șoc electric, incendiu și/ sau vătămare corporală gravă.

**Păstrați toate avertizările și instrucțiunile pentru consultare ulterioară.**

Termenul „sculă electrică” din avertizări se referă la scula electrică (cu cablu) alimentată de la rețeaua electrică sau scula electrică (fără cablu de alimentare) care funcționează cu acumulator.

### SIGURANȚA ZONEI DE LUCRU

- Păstrați zona de lucru curată și bine iluminată.** Zonele dezordonate și întunecoase predisun la accidente.
- Nu puneți în funcțiune sculele electrice în atmosfere explozive, cum ar fi în prezența lichidelor inflamabile, a gazelor sau a prafului.** Sculele electrice creează scânteii, care pot aprinde praful sau gazele.
- Nu lăsați copiii și trecătorii să se apropie în timp ce utilizați o sculă electrică.** Distragerea atenției poate provoca pierderea controlului.

### SIGURANȚA ELECTRICĂ

- Ștecherile sculelor electrice trebuie să corespundă cu priza de rețea electrică. Nu modificați niciodată ștecherul, sub nicio formă. Nu utilizați adaptoare de priză cu scule electrice împământate.** Ștecherile nemodificate și prizele adecvate vor reduce riscul de electrocutare.
- Evitați contactul corpului cu suprafețele legate la împământare, cum sunt țevile, caloriferele, mașinile de gătit și frigiderele.** Acest lucru reprezintă un risc sporit de electrocutare în cazul care corpul dumneavoastră este expus la împământare.
- Nu expuneți sculele electrice la ploaie sau condiții de umezeală.** Pătrunderea apei într-o sculă electrică va crește riscul de electrocutare.
- Nu folosiți în mod abuziv cablul de alimentare. Nu utilizați niciodată cablul de alimentare pentru a transporta, a trage sau a scoate din priză scula electrică. Țineți cablul de alimentare departe de căldură, ulei, margini tăioase sau piese în mișcare.** Cablurile electrice deteriorate sau încălțite cresc riscul de electrocutare.
- Când utilizați o sculă electrică în aer liber utilizați un cablu prelungitor adecvat pentru utilizarea în aer liber.** Utilizarea unui cablu adecvat pentru utilizare în aer liber reduce riscul de electrocutare.
- Dacă utilizarea unei scule electrice într-o zonă umedă este inevitabilă, utilizați o sursă de alimentare protejată cu un dispozitiv pentru curent rezidual (DCR).** Utilizarea unui DCR reduce riscul de electrocutare.

## 2. INSTRUCȚIUNI GENERALE DE SIGURANȚĂ PENTRU SCULE ELECTRICE

### SIGURANȚA PERSONALĂ

- a) **Fiți vigilent, urmăriți ceea ce faceți și apălați la bunul simț când utilizați o sculă electrică. Nu utilizați o sculă electrică când sunteți obosit sau sub influența drogurilor, a alcoolului sau a medicamentelor.** Un moment de neatenție în timp ce utilizați sculele electrice se poate solda cu vătămări corporale grave.
- b) **Utilizați echipament de protecție personală. Purtați întotdeauna ochelari de protecție.** Echipamentele de protecție, cum ar fi masca de praf, bocancii de protecție antiderapanți, casca sau antifoanele utilizate în condiții corespunzătoare, vor reduce vătămările corporale.
- c) **Preveniți pornirea accidentală. Asigurați-vă că întrerupătorul este poziționat pe off (oprit) înainte de conectarea la sursa de energie electrică și/sau acumulator, înainte de ridicarea sau transportarea sculei.** Transportul sculelor electrice cu degetul pe întrerupător sau cu alimentarea cu energie electrică pornită, predispune la accidente.
- d) **Îndepărtați orice cheie de reglare înainte de a porni scula electrică.** O cheie reglabilă sau una fixă lăsată într-o piesă rotativă a sculei electrice poate duce la accidente.
- e) **Nu vă întindeți excesiv. Păstrați-vă stabilitatea și echilibrul în orice moment.** Astfel veți avea un mai bun control asupra sculei electrice în situații neașteptate.
- f) **Îmbrăcați-vă corespunzător. Nu purtați haine largi sau bijuterii. Nu apropiați părul, îmbrăcămintea și mânușile de piesele aflate în mișcare.** Hainele largi, bijuteriile sau părul lung pot fi prinse în piesele aflate în mișcare.
- g) **Dacă sunt furnizate dispozitive pentru conectarea sistemelor de extragere și colectare a prafului, asigurați-vă că acestea sunt conectate și utilizate corespunzător.** Utilizarea colectoarelor de praf poate reduce pericolele legate de praf.
- h) **Nu permiteți ca familiaritatea dobândită în urma utilizării frecvente a sculelor să vă facă să neglijați sau să nesocotiți principiile de siguranță ale sculei.** O operație neglijentă poate cauza răni grave într-o fracțiune de secundă.

### UTILIZAREA ȘI ÎNGRIJIREA SCULELOR ELECTRICE

- a) **Nu forțați scula electrică. Utilizați scula electrică adecvată pentru aplicația dumneavoastră.** Scula electrică corespunzătoare va efectua lucrarea mai bine și în siguranță mai mare, la viteza pentru care a fost proiectată.
- b) **Nu utilizați scula electrică dacă întrerupătorul nu comută pe pozițiile pornit și oprit.** Orice sculă electrică ce nu poate fi controlată de la întrerupător este periculoasă și trebuie reparată.
- c) **Deconectați ștecherul de la sursa de alimentare și/sau setul de acumulatori de scula electrică înainte de efectuarea oricăror reglaje, schimbări de accesorii sau înainte de depozitarea sculelor electrice.** Astfel de măsuri preventive de siguranță reduc riscul de pornire accidentală a sculei electrice.



## 2. INSTRUCȚIUNI GENERALE DE SIGURANȚĂ PENTRU SCULE ELECTRICE

- d) **Depozitați sculele electrice într-un loc inaccesibil copiilor și nu permiteți utilizarea sculei electrice de persoane nefamiliarizate cu aceasta sau cu aceste instrucțiuni.** Sculele electrice sunt periculoase în mâinile utilizatorilor neinstruiți.
- e) **Întrețineți sculele electrice. Verificați dacă există abateri de la coaxialitate sau gripări ale pieselor în mișcare, avarii ale pieselor și orice altă situație care poate afecta funcționarea sculelor electrice. În caz de deteriorare, dați scula electrică la reparat înainte de utilizare.** Multe accidente sunt cauzate de sculele electrice prost întreținute.
- f) **Mențineți sculele așchietoare ascuțite și curate.** Elementele de tăiere întreținute corespunzător și cu muchii de tăiere ascuțite sunt mai puțin probabil să se îndoie și sunt mai ușor de controlat.
- g) **Utilizați scula electrică, accesoriile și cuțitele demontabile etc. în conformitate cu aceste instrucțiuni, ținând cont de condițiile de lucru și lucrarea de efectuat.** Utilizarea sculei electrice pentru alte operații decât cele pentru care a fost concepută s-ar putea solda cu o situație periculoasă.
- h) **Mențineți mânerul uscat, curat și fără ulei și vaselină.** Mânerul și suprafețele de apucare alunecoase nu permit manevrarea în siguranță și controlul asupra sculei în situații neașteptate.

### UTILIZAREA ȘI ÎNGRIJIREA SCULEI CU ACUMULATOR

- a) **Reîncărcați numai cu încărcătorul specificat de producător.** Un încărcător care este adecvat pentru un tip de set de acumulatori poate prezenta risc de incendiu dacă este utilizat cu alt set de acumulatori.
- b) **Utilizați sculele electrice doar cu seturile de acumulatori special menționate.** Utilizarea oricărui alt set de acumulatori prezintă risc de accidente și incendiu.
- c) **Când setul de acumulatori nu este utilizat, țineți-l departe de alte obiecte metalice precum clamele de hârtie, monedele, cheile, cuiele, șuruburile sau alte obiecte metalice mici care pot realiza o conexiune între borne.** Scurtcircuitarea bornelor acumulatorului poate produce arsuri sau incendiu.
- d) **În condiții abuzive se poate scurge lichid din acumulator; evitați contactul. Dacă are loc contactul accidental, clătiți cu apă. Dacă lichidul intră în contact cu ochii, efectuați suplimentar un consult medical.** Lichidul scurs din acumulator poate produce iritări sau arsuri.
- e) **Nu utilizați un set de acumulatori sau o sculă avariata ori modificată.** Acumulatorii avariați sau modificați pot prezenta un comportament neprevăzut ce poate duce la incendiu, explozie sau risc de rănire.
- f) **Nu expuneți un set de acumulatori sau o sculă la foc ori la temperaturi excesive.** Expunerea la foc sau la temperaturi ce depășesc 50 °C poate provoca o explozie.
- g) **Respectați toate instrucțiunile de încărcare și nu încărcați setul de acumulatori ori scula în afara intervalului de temperatură specificat în instrucțiuni.** Încărcarea greșită sau la temperaturi situate în afara intervalului specificat poate avaria acumulatorul și spori riscul de incendiu.

## 2. INSTRUCȚIUNI GENERALE DE SIGURANȚĂ PENTRU SCULE ELECTRICE

### OPERAȚIILE DE SERVICE

- a) **Apelați numai la o persoană calificată pentru a vă repara scula electrică utilizând numai piese de schimb identice.** Astfel se asigură menținerea nivelului de siguranță al sculei electrice.
- b) **Nu efectuați niciodată operații de service asupra seturilor de acumulatori avariați. Operațiile de service asupra seturilor de acumulatori nu pot fi efectuate decât de către fabricant sau de furnizorii de service autorizați.**

### Avertismente privind siguranța cheilor dinamometrice cu impact:

**Țineți scula electrică de suprafețele de apucare izolate la efectuarea unei operații unde accesoriul de fixare poate contacta cablaje ascunse.** Accesoriile de fixare care intră în contact cu un fir „sub tensiune” pot pune sub tensiune părțile metalice exterioare ale sculei electrice și pot electrocuta operatorul.

### SIGURANȚA PRIVIND VIBRAȚIILE

Această sculă vibrează în timpul utilizării. Expunerea repetată sau pe termen lung poate duce la răniri temporare sau permanente, în special a mâinilor, brațelor și a umerilor. Pentru a reduce rănirile legate de vibrații:

- c) Orice persoană care utilizează scule ce vibrează periodic sau pentru o durată îndelungată, ar trebui să fie mai întâi examinată de un medic, după care să beneficieze de controale periodice pentru a se asigura că problemele medicale nu sunt cauzate sau agravate de utilizare. Femeile însărcinate sau persoanele care suferă de circulație afectată la mâini, care au suferit în trecut de răni la mâini, cu tulburări ale sistemului nervos, diabet, boala Raynaud nu ar trebui să utilizeze această sculă. Dacă resimțiți simptome legate de vibrații (precum furnicăături, amorțeală și degete albe sau albastre), apelați cât mai curând posibil la sfatul medicului.
- d) Nu fumați pe durata utilizării. Nicotina reduce alimentarea cu sânge a mâinilor și a degetelor, crescând riscul de răniri cauzate de vibrații.
- e) Purtați mănuși adecvate pentru a reduce efectul vibrațiilor asupra utilizatorului.
- f) Utilizați scule cu cel mai scăzut nivel de vibrații când aveți posibilitatea de a alege.
- g) Include perioade de lucru fără vibrații în fiecare zi de muncă.
- h) Apucați scula cât de ușor se poate (menținând în același timp controlul asupra acesteia). Lăsați scula să-și facă treaba.
- i) Pentru a reduce vibrațiile, mențineți scula conform instrucțiunilor din acest manual. În caz de vibrații anormale, opriți imediat utilizarea.

### 3. DESCRIERE

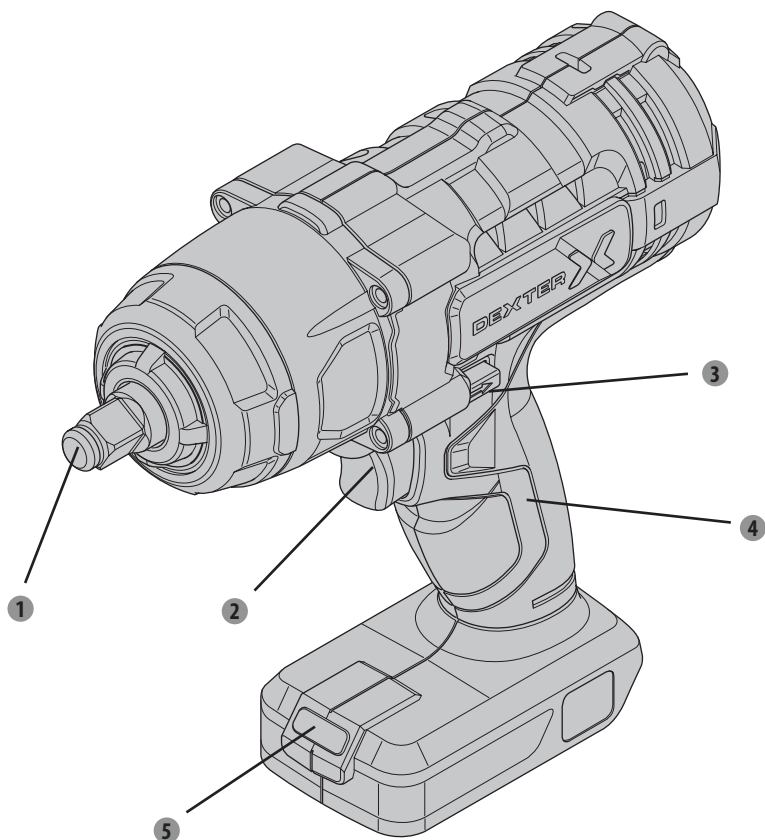

- 1 Nicovală
- 2 Înterupător ON/OFF (pornit/oprit)
- 3 Comutator stânga/dreapta
- 4 Mâner
- 5 Lumină cu LED

#### 4. DATE TEHNICE

Model	20VIW2-350.1
Tip de motor	cu perii
Tensiune nominală	18V C.C(Max. 20V C.C)
Turație de mers în gol	0- 2000 min
Rată de impact	3300bpm
Cuplu max.	350Nm
Dimensiuni nicovală	1/2"
COMPATIBILITATE CU BATERII	2.5Ah: 20VBA2-25.1/20VBA2-25.1XXX 5.0Ah: 20VBA2-50.1/20VBA2-50.1XXX
COMPATIBILITATE CU ÎNCĂRCĂTOARE	20VCH1-3A.1/20VCH1-3A.1XXX 20VCH2-6A.1/20VCH2-6A.1XXX
Declarația privind valorile emisiilor de zgomot conform standardului EN 62841 (incertitudine considerată 3 dB)	
- Nivel de presiune sonoră	104,1dB(A)
- Nivel de putere sonoră	93,1dB(A)
Declarația valorilor emisiilor de vibrații conform cu EN 62841 (incertitudine considerată $K = 1,5m/s^2$ )	15,927m/s <sup>2</sup>



**Purtați echipament de protecție auditivă în timpul funcționării sculei electrice.**

## 4. DATE TEHNICE

### Avertisment!

Emisiile de vibrații și zgomot în timpul utilizării efective a sculei electrice pot fi diferite de valoarea totală declarată, în funcție de modul în care este utilizată scula.

Este necesară identificarea măsurilor de siguranță pentru protecția operatorului, care să se bazeze pe o estimare a expunerii în condițiile efective de utilizare (luând în considerare toate părțile ciclului de operare, cum ar fi timpul când scula este oprită și când merge în gol, în plus față de timpul de pornire).

Notă:

-Valoarea (valorile) totală(e) a vibrațiilor declarat(e) și valoarea (valorile) declarată(e) de emisie de zgomot au fost măsurate în conformitate cu o metodă de testare standard și pot fi utilizate pentru a compara un produs cu altul.

- Valoarea totală declarată a vibrațiilor și valoarea declarată a emisiilor de zgomot pot fi, de asemenea, utilizate într-o evaluare preliminară a expunerii.

-evitați riscul de vibrații

recomandare: 1) utilizați mănuși în timpul operației

2) limitați timpul de operare și scurtați timpul de declanșare

## 5. FUNCȚIONARE



Citiți ÎNTREGUL CAPITOL PRIVIND INFORMAȚIILE IMPORTANTE DE SIGURANȚĂ de la începutul acestui manual inclusiv tot textul de sub subtitluri înainte de a seta sau utiliza acest produs.

### Instalarea sculei:

**Notă: Înaintea utilizării, trebuie să achiziționați un set de acumulatori adecvat.**

- Introduceți setul de acumulatori în partea de jos a mânerului (până când se aude clic).
- Scoateți setul de acumulatori prin apăsare pe butonul de decuplare ale acumulatorului și prin tragerea acestuia în exterior.

## 5. FUNCȚIONARE

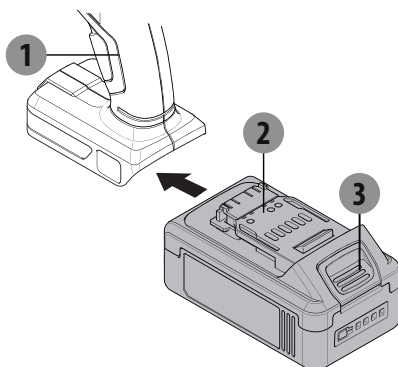

1. Cheie dinamometrică cu impact
2. Set de acumulatori (neinclus)
3. Buton de decuplare

**AVERTISMENT** : PENTRU prevenirea rănilor grave în urma declanșării accidentale:

Asigurați-vă că întrerupătorul este poziționat pe off (oprit) și deconectați Setul de acumulatori înainte de a efectua orice procedură din acest capitol.

### Instalare capete

**ATENȚIE!** Utilizați numai accesoriile cu impact destinate pentru această sculă. Alte accesorii se pot sparge, ciobi sau fisura în timpul utilizării.

Conectați un adaptor cu cap pătrat pentru cheie tubulară care este adecvat (vândut separat) în nicovală.

### Întrerupător on/off (pornit/oprit)

- Pentru a porni scula, apăsați întrerupătorul on/off
- Pentru a opri scula, eliberați întrerupătorul pornit/oprit.

### Comutator stânga/dreapta

➡ / ⬅ marcat pe comutatorul stânga/dreapta

Poziționați comutatorul stânga/dreapta pe ➡

Poziționați comutatorul stânga/dreapta pe ⬅

- Modificați direcția de rotație numai când mașina nu este în funcțiune!
- **ATENȚIE!** Setați comutatorul stânga/dreapta în poziția de Blocare centrală a comutatorului în timpul setării, când înlocuiți capetele sau când scula funcționează în gol.

**OBSERVAȚIE:** Nu modificați viteza de rotație în timp ce nicovala se rotește. Așteptați până la oprirea completă a nicovalei înainte de a schimba direcția.

## 5. FUNCȚIONARE

1. Utilizați întotdeauna ambele mâini pentru a ține scula.
2. Împingeți capătul tubular peste capătul de strângere și strângeți ușor întrerupătorul.
3. După ce ați terminat, eliberați și blocați Declanșatorul.
4. Pentru prevenirea accidentelor, opriți scula și scoateți Setul de acumulatori după utilizare.

Curățați, apoi depozitați scula în interior într-un loc inaccesibil copiilor.

**Notă:** Valoarea cuplului efectiv va varia în funcție de gradul de curățenie și starea fileturilor și alți factori. Când strângeți componente critice, verificați fileturile înainte de a asambla componentele și verificați cuplul actual aplicat dispozitivului de strângere cu o cheie mecanică de cuplu (neinclusă).

**ATENȚIE: Vă rugăm susțineți și să prindeți corect piesa de prelucrat. Nu utilizați mâna pentru a prinde sau imobiliza piesa de prelucrat, acest lucru poate cauza vătămări.**

### Lumină de lucru LED

Scula dispune de o lumină LED pentru a ilumina zona de lucru și a îmbunătăți vizibilitatea când se lucrează în zone cu lumină insuficientă.

LED-ul se va aprinde automat când comutatorul este apăsat.

## 6. ÎNTREȚINERE

### Scopul utilizării

Cheia dinamometrică cu impact este destinată utilizării în regiuni temperate cu temperaturi caracteristice cuprinse între 0 °C și + 45 °C, umiditate relativă ce nu depășește 80%, fără expunere directă la precipitații atmosferice și conținut excesiv de praf în aer.

### Cerințe privind condițiile din încăpere

Nu utilizați sculele electrice în spații explozive unde există lichide, gaze și praf inflamabil. Acestea pot crea scântei, ce pot duce la aprinderea prafului, vaporilor.

### Condiții privind depozitarea

Termen de valabilitate - 4 ani, cu condiția ca produsele să fie depozitate în interior, cu aerisire naturală a ambalajului și cu temperatura aerului cuprinsă între -20 °C și 40 °C și o umiditate relativă care să nu depășească 80%.

## 7. DEPANARE

Problemă	Cauze posibile	Soluții
Scula nu pornește.	<ol style="list-style-type: none"><li>1. Setul de acumulatori nu este conectat corect.</li><li>2. Setul de acumulatori nu este încărcat corect.</li><li>3. Setul de acumulatori de ars.</li><li>4. Avarie internă sau uzură. (Perii de carbon sau Declanșator, de exemplu).</li></ol>	<ol style="list-style-type: none"><li>1) Scoateți setul de acumulatori, asigurați-vă că nu sunt obstrucții, reintroduceți setul de acumulatori conform formei sale (ar trebui să fie o singură direcție de instalare), și apăsați cu fermitate până la blocarea Setului de acumulatori.</li><li>2. Asigurați-vă că Încărcătorul este conectat și funcționează corect. Lăsați Setul de acumulatori la încărcat un timp suficient.</li><li>3. Eliminați corect Setul vechi de acumulatori sau reciclați-l. Înlocuiți Setul de acumulatori.</li><li>4. Apelați la un tehnician calificat să efectueze operații de service asupra sculei.</li></ol>
Scula funcționează lent	<ol style="list-style-type: none"><li>1) Scula este forțată să lucreze prea repede.</li><li>2. Setul de acumulatori este uzat.</li></ol>	<ol style="list-style-type: none"><li>1) Lăsați scula să opereze în ritmul său.</li><li>2. Eliminați corect Setul vechi de acumulatori sau reciclați-l. Înlocuiți Setul de acumulatori.</li></ol>
Performanța scade în timp.	Perii de cărbune uzate sau avariate.	Apelați la un tehnician calificat să înlocuiască periiile.
Zgomot sau zornăit excesiv.	Avarii interne sau uzură. (Periile de cărbune sau rulmenții, de exemplu).	Apelați la un tehnician calificat să efectueze operații de service asupra sculei.
Suprîncălzire.	<ol style="list-style-type: none"><li>1) Scula este forțată să lucreze prea repede.</li><li>2. Fantele de ventilație din carcasa motorului sunt blocate.</li></ol>	<ol style="list-style-type: none"><li>1) Lăsați scula să opereze în ritmul său.</li><li>2. Purtați ochelari de protecție aprobați ANSI și mască de praf/respirator aprobată NIOSH în timp ce suflați praful din motor utilizând aer comprimat.</li></ol>



FR

ES

PT

IT

EL

PL

RU

UA

KZ

RO

EN

## 8. PROTEJAȚI MEDIUL ÎNCONJURĂTOR

**Atenție! Scoateți întotdeauna acumulatorul înainte de a executa vreo operație asupra mașinii.**

Pentru curățare, utilizați întotdeauna un prosop uscat sau ușor umezit, dar nu umed. Foarte mulți agenți de curățare conțin substanțe chimice care ar putea deteriora piesele de plastic ale mașinii. De aceea, nu utilizați produse de curățat puternice sau inflamabile precum benzină, diluant, terebentină sau alte produse similare. Mențineți întotdeauna orificiile de ventilație neobturate cu praf sau cu depuneri, pentru a preveni supraîncălzirea.



**ATENȚIE!** Acest produs a fost marcat cu un simbol aferent eliminării deșeurilor electrice și electronice. Aceasta înseamnă că acest produs nu trebuie să fie eliminat cu deșeurile menajere, ci trebuie să fie predat într-un sistem de colectare care se conformează Directivei europene DEEE. Contactați autoritățile locale sau centrele de colectare pentru informații privind reciclarea. Produsul va fi reciclat sau dezasamblat pentru a-i reduce impactul asupra mediului. Echipamentele electrice și electronice pot prezenta un risc pentru mediu și sănătatea umană deoarece conțin substanțe periculoase.

### Condiții de transport

Transportul produselor se poate efectua în orice timp de ambalaj de transport închis furnizat de către fabricant, sau fără ambalaj, protejând produsul de avarii mecanice, precipitații, expunere la substanțe chimice active și respectând măsurile de precauție pentru transportul bunurilor delicate.

## 9. GARANȚIE

1. Produsele Dexter sunt concepute la cele mai înalte standarde în materie de bricolaj. Dexter oferă o garanție de 36 luni pentru produsele sale, începând de la data cumpărării. Această garanție se aplică la toate defectele de material și de fabricație care pot apărea. Nu sunt posibile alte pretenții, de nicio natură, directe sau indirecte, cu privire la persoane și/sau materiale.
2. În cazul unei probleme sau defecțiuni, trebuie să consultați întotdeauna mai întâi distribuitorul local Dexter. În majoritatea cazurilor, distribuitorul Dexter va fi capabil să rezolve problema sau să remedieze defecțiunea.
3. Reparațiile sau înlocuirea de piese nu vor prelungi perioada de garanție inițială.
4. Defectele apărute ca urmare a utilizării necorespunzătoare sau a uzurii nu sunt acoperite de garanție. Printre altele, acest lucru se referă la comutatoare, comutatoare de protecție a circuitelor și motoare, în cazul uzurii.
5. Reclamația dumneavoastră în baza garanției poate fi prelucrată numai dacă:
  - Puteți oferi dovada datei de achiziție sub forma unei chitanțe
  - Nu s-au efectuat reparații și/sau înlocuiri de către terți.
  - Scula nu a fost utilizată necorespunzător (suprasolicitarea sculei sau utilizarea de accesorii neaprobate).
  - Nu există daune cauzate de influențe externe sau corpuri străine cum ar fi nisipul sau pietrele.
  - Nu există deteriorări cauzate de nerespectarea instrucțiunilor de siguranță și a celor de utilizare.
6. Stipulările garanției se aplică în combinație cu condițiile noastre de vânzare și de livrare.
7. Sculele defecte ce trebuie returnate la Dexter printr-un distribuitor Dexter vor fi colectate de Dexter atât timp cât produsul este ambalat corespunzător. Dacă bunurile defecte sunt trimise direct la Dexter de către consumator, Dexter va putea procesa aceste bunuri doar dacă clientul plătește costurile de transport.
8. Produsele care au fost livrate într-un ambalaj necorespunzător nu vor fi acceptate de Dexter.

## 10. VEDERE ÎN SPAȚIU ȘI LISTA PIESELOR DE SCHIMB

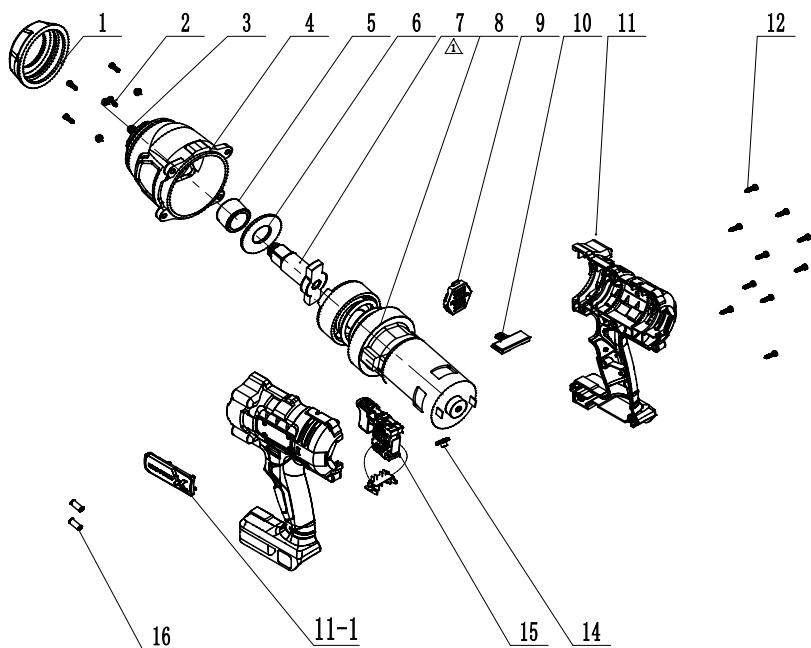

NR	Descriere	NR	Descriere
1	Cap de aluminiu	9	Capac dorsal carcasă
2	Șurub	10	Tijă împingătoare
3	Plăcuță cu arc	11	Carcasă
4	Cap de aluminiu	11-1	Plăcuță cu nume
5	Rulment cu ace	12	Șurub
6	Garnitură pentru ax în T	14	Capac transparent
7	Ax în T	15	ansamblu întrerupător
8	Ansamblu cutie de viteze	16	tub magnetic

Please read the operating instruction carefully and observe the notes given. Use these operating instructions to familiarise yourself with the product, the proper use and the safety instructions. Keep these operating instructions in a safe place for future uses.

## SYMBOLS



Waste electrical products should not be disposed of with household waste. Please recycle where facilities exist.

Check with your local Authority or retailer for recycling advice.



warning – To reduce the risk of injury, user must read instruction manual



The product complies with the applicable European directives and an evaluation method of conformity for these directives was done.



This equipment was manufactured in accordance with the Russian Federation.



This product is recyclable. If it cannot be used anymore, please take it to waste recycling centre



Conformity marking that product comply with applicable Ukraine technical regulations.



Universal : compatible only with Sterwins UP20, Lexman UP20, and Dexter UP20



Wear eye protection



Wear ear protection



Wear dust mask



Warning!

FR

ES

PT

IT

EL

PL

RU

UA

KZ

RO

**EN**

FR

ES

PT

IT

EL

PL

RU

UA

KZ

RO

**EN**

## CONTENT

1. INTENDED USE OF DEXTER IMPACT WRENCH
2. GENERAL POWER TOOLS SAFETY WARNINGS
3. DESCRIPTIONS
4. TECHNICAL DATA
5. OPERATION
6. MAINTENANCE
7. TROUBLE SHOOTING
8. PROTECT OUR ENVIRONMENT
9. WARRANTY
10. EXPLODED VIEW AND SPARE PARTS LIST
11. EC DECLARATION OF CONFORMITY

## 1. INTENDED USE OF DEXTER IMPACT WRENCH

Thank you for purchasing this product. Please read through these operating instructions and keep them for future reference.

The machine is intended for tightening and loosening bolts and nuts. It is a tool for tightening high-strength bolts.

This power tool may not be used to do other things out of the described scope.

After unwrapping the packing, make sure that the product is complete with its accessories (if any). If the product is damaged or has any defect, please do not use it and bring back it to your dealer.

**If you give this tool to another person, please give him also this instruction manual.**

**Please note that our equipment has not been designed for use in commercial, trade or industrial applications. Our warranty will be voided if the machine is used in commercial, trade or industrial businesses or for equivalent purposes.**

For safety reasons, children and young people under the age of 16, as well as people not familiar with these operating instructions, may not use this product. Persons with reduced physical or mental abilities may use the product only if they are supervised or instructed by a responsible person.

## 2. GENERAL POWER TOOL SAFETY WARNINGS



**WARNING** Read all safety warnings, instructions, illustrations and specifications provided with this power tool.

Failure to follow all instructions listed below may result in electric shock, fire and/or serious injury.

**Save all warnings and instructions for future reference.**

The term "power tool" in the warnings refers to your mains-operated (corded) power tool or battery-operated (cordless) power tool.

### WORK AREA SAFETY

- a) **Keep work area clean and well lit.** Cluttered or dark areas invite accidents.
- b) **Do not operate power tools in explosive atmospheres, such as in the presence of flammable liquids, gases or dust.** Power tools create sparks which may ignite the dust or fumes.
- c) **Keep children and bystanders away while operating a power tool.** Distractions can cause you to lose control.

### ELECTRICAL SAFETY

- a) **Power tool plugs must match the outlet. Never modify the plug in any way. Do not use any adapter plugs with earthed (grounded) power tools.** Unmodified plugs and matching outlets will reduce risk of electric shock.
- b) **Avoid body contact with earthed or grounded surfaces, such as pipes, radiators, ranges and refrigerators.** There is an increased risk of electric shock if your body is earthed or grounded.
- c) **Do not expose power tools to rain or wet conditions.** Water entering a power tool will increase the risk of electric shock.
- d) **Do not abuse the cord. Never use the cord for carrying, pulling or unplugging the power tool. Keep cord away from heat, oil, sharp edges or moving parts.** Damaged or entangled cords increase the risk of electric shock.
- e) **When operating a power tool outdoors, use an extension cord suitable for outdoor use.** Use of a cord suitable for outdoor use reduces the risk of electric shock.
- f) **If operating a power tool in a damp location is unavoidable, use a residual current device (RCD) protected supply.** Use of an RCD reduces the risk of electric shock.

### PERSONAL SAFETY

- a) **Stay alert, watch what you are doing and use common sense when operating a power tool. Do not use a power tool while you are tired or under the influence of**

## 2. GENERAL POWER TOOL SAFETY WARNINGS

**drugs, alcohol or medication.** A moment of inattention while operating power tools may result in serious personal injury.

- b) Use personal protective equipment. Always wear eye protection.** Protective equipment such as dust mask, non-skid safety shoes, hard hat, or hearing protection used for appropriate conditions will reduce personal injuries.
- c) Prevent unintentional starting. Ensure the switch is in the off-position before connecting to power source and/or battery pack, picking up or carrying the tool.** Carrying power tools with your finger on the switch or energizing power tools that have the switch on invites accidents.
- d) Remove any adjusting key or wrench before turning the power tool on.** A wrench or a key left attached to a rotating part of the power tool may result in personal injury.
- e) Do not overreach. Keep proper footing and balance at all times.** This enables better control of the power tool in unexpected situations.
- f) Dress properly. Do not wear loose clothing or jewellery. Keep your hair, clothing and gloves away from moving parts.** Loose clothes, jewellery or long hair can be caught in moving parts.
- g) If devices are provided for the connection of dust extraction and collection facilities, ensure these are connected and properly used.** Use of dust collection can reduce dust-related hazards.
- h) Do not let familiarity gained from frequent use of tools allow you to become complacent and ignore tool safety principles.** A careless action can cause severe injury within a fraction of a second.

### POWER TOOL USE AND CARE

- a) Do not force the power tool. Use the correct power tool for your application.** The correct power tool will do the job better and safer at the rate for which it was designed.
- b) Do not use the power tool if the switch does not turn it on and off.** Any power tool that cannot be controlled with the switch is dangerous and must be repaired.
- c) Disconnect the plug from the power source and/or the battery pack from the power tool before making any adjustments, changing accessories, or storing power tools.** Such preventive safety measures reduce the risk of starting the power tool accidentally.
- d) Store idle power tools out of the reach of children and do not allow persons unfamiliar with the power tool or these instructions to operate the power tool.** Power tools are dangerous in the hands of untrained users.
- e) Maintain power tools. Check for misalignment or binding of moving parts, breakage of parts and any other condition that may affect the power tool's operation. If damaged, have the power tool repaired before use.** Many accidents are caused by poorly maintained power tools.



## 2. GENERAL POWER TOOL SAFETY WARNINGS

- f) Keep cutting tools sharp and clean.** Properly maintained cutting tools with sharp cutting edges are less likely to bind and are easier to control.
- g) Use the power tool, accessories and tool bits etc. in accordance with these instructions, taking into account the working conditions and the work to be performed.** Use of the power tool for operations different from those intended could result in a hazardous situation.
- h) Keep handles and grasping surfaces dry, clean and free from oil and grease.** Slippery handles and grasping surfaces do not allow for safe handling and control of the tool in unexpected situations.

### BATTERY TOOL USE AND CARE

- a) Recharge only with the charger specified by the manufacturer.** A charger that is suitable for one type of battery pack may create a risk of fire when used with another battery pack.
- b) Use power tools only with specifically designated battery packs.** Use of any other battery packs may create a risk of injury and fire.
- c) When battery pack is not in use, keep it away from other metal objects, like paper clips, coins, keys, nails, screws or other small metal objects, that can make a connection from one terminal to another.** Shorting the battery terminals together may cause burns or a fire.
- d) Under abusive conditions, liquid may be ejected from the battery; avoid contact. If contact accidentally occurs, flush with water. If liquid contacts eyes, additionally seek medical help.** Liquid ejected from the battery may cause irritation or burns.
- e) Do not use a battery pack or tool that is damaged or modified.** Damaged or modified batteries may exhibit unpredictable behavior resulting in fire, explosion or risk of injury.
- f) Do not expose a battery pack or tool to fire or excessive temperature.** Exposure to fire or temperature above 50 °C may cause explosion.
- g) Follow all charging instructions and do not charge the battery pack or tool outside the temperature range specified in the instructions.** Charging improperly or at temperatures outside the specified range may damage the battery and increase the risk of fire.

### SERVICE

- a) Have your power tool serviced by a qualified repair person using only identical replacement parts.** This will ensure that the safety of the power tool is maintained.
- b) Never service damaged battery packs. Service of battery packs should only be performed by the manufacturer or authorized service providers.**

## 2. GENERAL POWER TOOL SAFETY WARNINGS

### Impact Wrenches Safety Warnings:

**Hold the power tool by insulated gripping surfaces, when performing an operation where the fastener may contact hidden wiring.** Fasteners contacting a "live" wire may make exposed metal parts of the power tool "live" and could give the operator an electric shock.

### VIBRATION SAFETY

This tool vibrates during use. Repeated or long term exposure to vibration may cause temporary or permanent physical injury, particularly to the hands, arms and shoulders. To reduce the risk of vibration-related injury:

- A. Anyone using vibrating tools regularly or for an extended period should first be examined by a doctor and then have regular medical check-ups to ensure medical problems are not being caused or worsened from use. Pregnant women or people who have impaired blood circulation to the hand, past hand injuries, nervous system disorders, diabetes, or Raynaud's Disease should not use this tool. If you feel any symptoms related to vibration (such as tingling, numbness, and white or blue fingers), seek medical advice as soon as possible.
- B. Do not smoke during use. Nicotine reduces the blood supply to the hands and fingers, increasing the risk of vibration-related injury.
- C. Wear suitable gloves to reduce the vibration effects on the user.
- D. Use tools with the lowest vibration when there is a choice.
- E. Include vibration-free periods each day of work.
- F. Grip tool as lightly as possible (while still keeping safe control of it). Let the tool do the work.
- G. To reduce vibration, maintain the tool as explained in this manual. If any abnormal vibration occurs, stop use immediately.

### 3.DESCRPTIONS

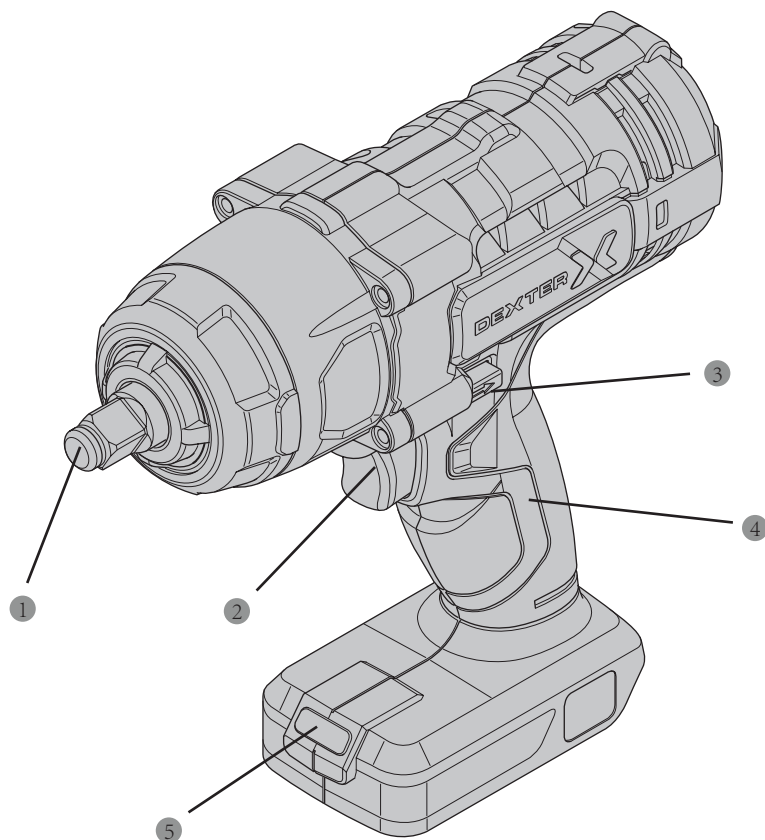

- ① Anvil
- ② On/Off Switch
- ③ Left /Right switch
- ④ Handle
- ⑤ LED light

## 4. TECHNICAL DATA

Model	20VIW2-350.1
Motor type	brushed
Rated Voltage	18V d.c.(Max. 20V d.c.)
No-load Speed	0- 2000/min
Impact rate:	3300bpm
Max.torque	350Nm
Anvil Size	1/2"
COMPATIBILITIES WITH BATTERY PACKS	2.5Ah: 20VBA2-25.1/20VBA2-25.1XXX 5.0Ah: 20VBA2-50.1/20VBA2-50.1XXX
COMPATIBILITIES WITH CHARGERS	20VCH1-3A.1/20VCH1-3A.1XXX 20VCH2-6A.1/20VCH2-6A.1XXX
Declaration of the noise emission values according to EN 62841 (considered uncertainty 3 dB(A))	
- Sound pressure level	104.1dB(A)
- Sound power level	93.1dB(A)
Declaration of the vibration emission according to EN 62841 (considered uncertainty 1.5m/s <sup>2</sup> )	15.927m/s <sup>2</sup>



**Wear hearing protection while operating the power tool.**

## 4. TECHNICAL DATA

### Warning!

The vibration emission and noise during actual use of the power tool can differ from the declared total value depending on the ways in which the tool is used.

There is the need to identify safety measures to protect the operator that are based on an estimation of exposure in the actual conditions of use (taking account of all parts of the operating cycle such as the times when the tool is switched off and when it is running idle in addition to the trigger time).

Note:

- The declared vibration total value and the declared noise emission value have been measured in accordance with a standard test method and may be used for comparing one tool with another.
- The declared vibration total value and the declared noise emission value may also be used in a preliminary assessment of exposure.
- avoid vibration risk

suggestion: 1) wear glove during operation

2) limit operating time and shorten trigger time

## 5. OPERATION



Read the ENTIRE IMPORTANT SAFETY INFORMATION ON section at the beginning of this manual including all text under subheadings therein before set up or use of this product.

### Tool Set Up

**Note: Before your operation, you need buy matching battery pack.**

- Push battery pack into the bottom of the handle ( until click )
- Remove the battery pack by pressing the release button on the battery pack and by pulling the battery pack out.

## 5. OPERATION

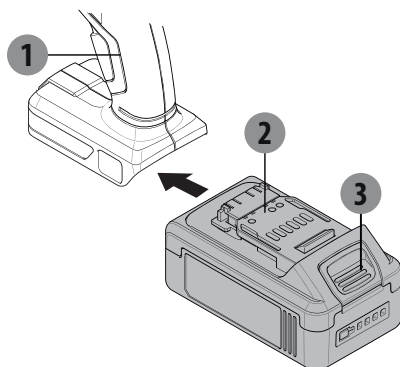

1. Impact wrench
2. Battery pack(not include)
3. Release button

**WARNING :** TO Prevent serious injury from accidental operation:

Make sure that the switch is in the off-position and remove its Battery Pack before performing any procedure in this section.

### Bit Installation

**CAUTION!** Only use impact rated accessories with this tool. Other accessories may shatter, chip, or crack during operation.

Connect an appropriate, impact rated square drive socket (sold separately) onto the anvil.

### On/off switch

- To switch on the tool, press the on/off switch
- To switch off the tool, release the on/off switch

### Left /right switch

 /  shown on the left/right switch

Set the Left/right switch to 

Set the Left/right switch to 

- Change the direction of rotation only when the machine is not in operation !
- **CAUTION!** Set left/right switch to center switch Lock position during set up, when changing sockets or when tool is idle.

**NOTICE: Do not change direction of rotation while Anvil is rotating.** Wait until Anvil has come to a complete stop before changing direction.

## 5. OPERATION

1. Use two hands to hold the tool.
2. Push socket over fastener and squeeze switch slowly.
3. When finished, release and lock Trigger.
4. To prevent accidents, turn off the tool and remove its Battery Pack after use. Clean, then store the tool indoors out of children's reach.

**Note:** The amount of actual torque will vary depending on the cleanness and condition of the threads and other factors. If tightening critical components, chase threads before assembling components and check the actual torque applied to the fastener with a mechanical torque wrench (not supplied).

**CAUTION: Please support and clamp the workpiece properly. Do not use hand to grip or clamp the workpiece, it may cause injury.**

### LED worklight

The tool has an LED light to illuminate the work area and improve vision when working in areas with insufficient light.

The LED light will switch on automatically while the trigger switch is depressed.

## 6. MAINTENANCE

### Application area

The impact wrench is designed for use in temperate regions with a characteristic temperature of 0 °C to + 45 °C, relative humidity not more than 80%, the absence of direct exposure to atmospheric precipitation and excessive dust content of the air.

### Requirements for room conditions

Do not use power tools in explosive areas where flammable liquids, gases, dust are present. It creates sparks, which can lead to the ignition of dust, steam.

### Storage conditions

Shelf life - 4 years provided that the products are stored indoors with natural ventilation in the package at an air temperature of -20 °C to 40 °C and a relative humidity of not more than 80%

## 7.TROUBLE SHOOTING

Problem	Possible Causes	Likely solutions
Tool will not start.	<ol style="list-style-type: none"> <li>1. Battery Pack not properly connected.</li> <li>2. Battery Pack not properly charged.</li> <li>3. Battery Pack burnt out.</li> <li>4. Internal damage or wear. (Carbon brushes or Trigger, for example.)</li> </ol>	<ol style="list-style-type: none"> <li>1. Remove Battery Pack, make sure there are no obstructions, reinsert the Battery Pack according to its shape (it should only fit one way), and press firmly until the Battery Pack locks in place.</li> <li>2. Make sure Charger is connected and operating properly. Give enough time for Battery Pack to recharge properly.</li> <li>3. Dispose of old Battery Pack properly or recycle. Replace Battery Pack.</li> <li>4. Have technician service tool.</li> </ol>
Tool operates slowly	<ol style="list-style-type: none"> <li>1. Forcing tool to work too fast.</li> <li>2. Battery Pack wearing out.</li> </ol>	<ol style="list-style-type: none"> <li>1. Allow tool to work at its own rate.</li> <li>2. Dispose of old Battery Pack properly or recycle. Replace Battery Pack.</li> </ol>
Performance decreases over time.	Carbon brushes worn or damaged.	Have qualified technician replace brushes.
Excessive noise or rattling.	Internal damage or wear. (Carbon brushes or bearings, for example.)	Have technician service tool.
Overheating.	<ol style="list-style-type: none"> <li>1. Forcing tool to work too fast.</li> <li>2. Blocked motor housing vents.</li> </ol>	<ol style="list-style-type: none"> <li>1. Allow tool to work at its own rate.</li> <li>2. Wear ANSI-approved safety goggles and NIOSH approved dust mask/respirator while blowing dust out of motor using compressed air.</li> </ol>



## 8. PROTECT OUR ENVIRONMENT

### **Attention! Always remove the battery before carrying out any work on the machine.**

To clean, always use a dry or moist, but not wet, towel. Many cleaning agents contain chemical substances which may cause damage to the plastic parts of the machine. Therefore do not use any strong or inflammable cleaners such as petrol, paint thinner, turpentine or similar cleaning agents. Always keep air ventilation holes free of dust deposits to prevent overheating.



**CAUTION!** This product has been marked with a symbol relating to removing electric and electronic waste. This means that this product shall not be discarded with household waste but that it shall be returned to a collection system which conforms to the European WEEE Directive. Contact your local authorities or stocks for advice on recycling. It will then be recycled or dismantled in order to reduce the impact on the environment. Electric and electronic equipment can be hazardous for the environment and for human health since they contain hazardous substances.

### **Transportation conditions**

Transportation of products can be any kind of closed transport in the packaging of the manufacturer or without it, preserving the product from mechanical damage, precipitation, exposure to chemically active substances and compliance with precautionary measures for the transport of fragile goods.

## 9.WARRANTY

1. Dexter products are designed to highest DIY quality standards. Dexter offer a 36-month warranty for its products ,from the date of purchase.

This warranty applies to all material and manufacturing defects which may arise. No further claims are possible, of whatever nature, direct or indirect, relating to people and/or materials.

2. In the event of a problem or defect, you should first always consult your Dexter dealer. In most cases, the Dexter dealer will be able to solve the problem or correct the defect.

3. Repairs or the replacement of parts will not extend the original warranty period.

4. Defects which have arisen as a result of improper use or wear are not covered by the warranty. Amongst other things, this relates to switches, protective circuit switches and motors, in the event of wear.

5. Your claim upon the warranty can only be processed if:

- Proof of the purchase date can be provided in the form of a receipt
- No repairs and/or replacements have been carried out by third parties
- The tool has not been subjected to improper use (overloading of the machine or fitting non-approved accessories).
- There is no damage caused by external influences or foreign bodies such as sand or stones.
- There is no damage caused by non-observance of the safety instructions and the instructions for use.

6. The warranty stipulations apply in combination with our terms of sale and delivery.

7. Faulty tools to be returned to Dexter via your Dexter dealer will be collected by Dexter as long as the product is properly packaged. If faulty goods are sent directly to Dexter by the consumer, Dexter will only be able to process these goods if the consumer pays the shipping costs.

8. Products which are delivered in a poorly packaged condition will not be accepted by Dexter .

## 10. EXPLODED VIEW AND SPARE PARTS LIST

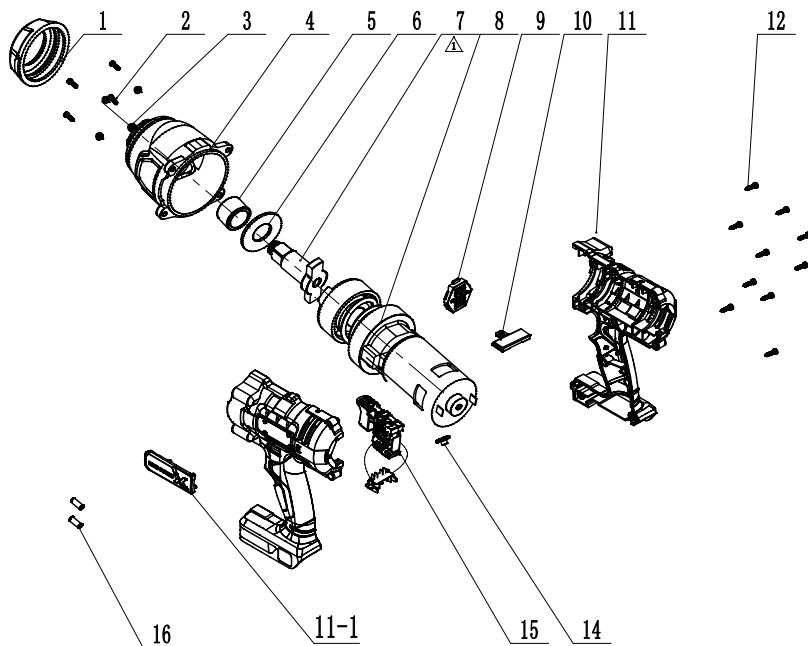

NO	Description	NO	Description
1	Aluminum head shell	9	Housing back cover
2	Screw	10	Push rod
3	Spring pad	11	Housing
4	Aluminum head	11-1	Name plate
5	Needle bearing	12	Screw
6	T-axis gasket	14	Transparent cover
7	T-axis	15	switch assembly
8	Gearbox assembly	16	Magnetic tube







**EU/EC Declaration of conformity**  
**Déclaration UE/CE de conformité**  
**DECLARACIÓN CE / UE DE CONFORMIDAD**  
**Declaração CE/UE de conformidade**



Product Model|Modèle du produit|Modelo de producto|Modelo do produto|

**840032**

Name and address of the manufacturer or his authorised representative|Nom et adresse du fabricant ou de son mandataire|Nombre y dirección del fabricante o de su representante autorizado|Nome e endereço do fabricante ou do seu representante autorizado|

**ADEO Services, 135 Rue Sadi Carnot - CS 00001 59790 RONCHIN - France**

This declaration of conformity is issued under the sole responsibility of the manufacturer|La présente déclaration de conformité est établie sous la seule responsabilité du fabricant|La presente declaración de conformidad se expide bajo la exclusiva responsabilidad del fabricante|Esta declaração de conformidade é emitida sob a exclusiva responsabilidade do fabricante.|

**Object of the declaration|Objet de la déclaration|Objeto de la declaración|Objeto da declaração|**

Product Type - Description|Type de produit - Description|Tipo de producto [Tipo de producto ]

**Cordless Impact wrench**

Product Reference|Référence produit|Referencia del producto|Referência do produto:|

**840032 - EAN Code: 3276000698036**

**Industrial Type Design Reference: 20VIW2-350.1**

Product Brand|Marque Produit|Producto de marca|Marca do produto|

**DEXTER**

Serial number coding or batch number|Codification du numéro de série ou de lot|Codificación del número de serie|Codificação do número de série|

**SN SSSSSS XX DDMMYY nn PPPPP (SN: Serial No., SSSSSS : Supplier code, XX : Factory ID, DDMMYY: Production date, nn: number of version of product, PPPPP : Incremental number)**

The object of the declaration described above is in conformity with the relevant Union harmonization legislation|L'objet de la déclaration décrit ci-dessus est conforme à la législation d'harmonisation de l'union applicable|El objeto de la declaración descrita anteriormente es conforme a la legislación de armonización pertinente de la Unión|O objeto da declaração acima descrita está em conformidade com a legislação de harmonização da União aplicável:|

References to the relevant harmonised standards used or declared|Références des normes harmonisées pertinentes appliquées ou des spécifications par rapport auxquelles la conformité est déclarée|Referencias a las normas armonizadas pertinentes utilizadas, o referencias a las especificaciones respecto a las cuales se declara la conformidad|Referências às normas harmonizadas pertinentes utilizadas ou referências às especificações para as quais a conformidade é declarada|

When applicable, the name and number of notified body number|Le cas échéant, le nom et le numéro de l'organisme notifié|Cuando corresponda \* el nombre y número de laboratorio notificado que haya emitido la certificación y la referencia al documento|Quando aplicável \* o nome e número do laboratório notificado que emitiu a certificação e a referência ao documento|

**2006\_42\_EC\_MACHINE**  
**machinery|Machines|máquinas |máquinas|**

**EN 62841-1:2015**  
**EN 62841-2-1:2018**

**2014\_30\_EU EMC**  
**Electromagnetic compatibility|compatibilité électromagnétique|compatibilidad electromagnética |compatibilidade eletromagnética |**

**EN 55014-1:2017**  
**EN 55014-2:2015**

**2011\_65\_EU\_RoHS**  
**Restriction of hazardous substances in electrical products|Restriction des substances dangereuses dans les produits électriques|Restricción de sustancias peligrosas en equipos eléctricos.|Restrição de substâncias perigosas em equipamentos elétricos|**

**IEC 62321-1:2013**  
**IEC 62321-2:2013**  
**IEC 62321-3-1:2013**  
**IEC 62321-4:2013+AMD1:2017 CSV**  
**IEC 62321-5:2013**  
**IEC 62321-6:2015**  
**IEC 62321-7-1:2015**  
**IEC 62321-7-2:2017**  
**ISO17075:2017**  
**IEC 62321-8:2017**

Signed for and on behalf of|Signé par et au nom de|Firmado por y en nombre de|Assinado por e em nome de:|

**Eric LEMOINE**  
**International Project Quality Leader**

Place and date of issue|Date et lieu d'établissement|Lugar y fecha de expedición|Local e data de emissão|

**Ronchin**  
**08/04/2020**

**ADEO Services SAS**  
**135 Rue Sadi Carnot**  
**CS00001**  
**59790 RONCHIN**



**DICHIARAZIONE DI CONFORMITÀ CE / UE  
DEKLARACJA ZGODNOŚCI WE / UE  
ΔΗΛΩΣΗ ΣΥΜΜΟΡΦΩΣΗΣ EK / EE  
DECLARAȚIA CE / UE DE CONFORMITATE**

ITPOI  
GR|RO|



Modello di prodotto/prodotto|Model produktu/product|Μοντέλο προϊόντος/Προϊόν:|Modelul de produs/produsul:|

**840032**

La presente dichiarazione di conformità è rilasciata sotto la responsabilità esclusiva del fabbricante|Niniejsza deklaracja zgodności wydana zostaje na wyłączną odpowiedzialność producenta.|Επισημμία και διεύθυνση του κατασκευαστή ή του εξουσιοδοτημένου αντιπροσώπου του|Denumirea și adresa producătorului sau a reprezentantului său autorizat:|

**ADEO Services, 135 Rue Sadi Carnot - CS 00001 59790 RONCHIN - France**

La presente dichiarazione di conformità è rilasciata sotto la responsabilità esclusiva del fabbricante|Niniejsza deklaracja zgodności wydana zostaje na wyłączną odpowiedzialność producenta.|Η παρούσα δήλωση συμμόρφωσης εκδίδεται με αποκλειστική ευθύνη του κατασκευαστή|Declarația de conformitate este emisă pe răspunderea exclusivă a producătorului|

**Objeto de la declaración|Przedmiot deklaracji|Στόχος της δήλωσης|Obiectul declarației|**

Tipologia di prodotto|Rodzaj produktu|Τύπος Προϊόντος|Tip produs|

**Cordless Impact wrench**

Riferimento del prodotto|Referencje produktu|Αναφορά προϊόντος|Referință produs|

**840032 - EAN Code: 3276000698036  
Industrial Type Design Reference: 20VIW2-350.1**

Marca del prodotto|Marka produktu|Μάρκα προϊόντος|Marcă a produsului:|

**DEXTER**

Codifica del numero di serie|Kodowanie numeru seryjnego|Κωδικοποίηση σειριακού αριθμού|Cod de numere de serie|

**SN SSSSSS XX DDDMMYY nn PPPPPP (SN: Serial No., SSSSSS : Supplier code, XX : Factory ID, DDDMMYY: Production date, nn: number of version of product, PPPPPP : Incremental number)**

L'oggetto della dichiarazione di cui sopra è conforme alla pertinente normativa di armonizzazione dell'Unione|Wymieniony powyżej przedmiot niniejszej deklaracji jest zgodny z odnosnymi wymaganiami unijnego prawodawstwa harmonizacyjnego|Ο στόχος της δήλωσης που περιγράφεται παραπάνω είναι σύμφωνος με τη σχετική ενωσιακή νομοθεσία εφαρμογής|Obiectul declarației descris mai sus este în conformitate cu legislația comunitară relevantă de armonizare a Uniunii|

Riferimenti alle pertinenti norme armonizzate utilizzate o alle specifiche in relazione alle quali è dichiarata la conformità|Odwolania do odnosnych norm zharmonizowanych, które zastosowano, lub do specyfikacji, w odniesieniu do których deklarowana jest zgodność:|Μνεία των σχετικών εναρμονισμένων προτύπων που χρησιμοποιούνται ή μνεία των προδιαγραφών σε σχέση με τις οποίες δηλώνεται η συμμόρφωση:|Referințele standardelor armonizate relevante folosite sau referințele specificațiilor în legătură cu care se declară conformitatea:|

Dove applicabile \* il nome e il numero del laboratorio notificato che ha rilasciato la certificazione e il riferimento al documento|W stosownych przypadkach \* notyfikowana nazwa i numer laboratorium, które wydało certyfikat oraz odniesienie do dokumentu|Όπου ισχύει \* το γνωστοποιημένο όνομα και τον αριθμό του εργαστηρίου που εξέδωσε την πιστοποίηση και την αναφορά στο έγγραφο|Unde este cazul \* numele și numărul de laborator notificat care a eliberat certificarea și trimiterea la document|

**2006\_42\_EC\_MACHINE**  
macchine|maszini| σχετικά με τα μηχανήματα|echipamentele tehnice| **EN 62841-1:2015**  
**EN 62841-2-1:2018**

**2014\_30\_EU EMC**  
compatibilită elettromagnetica|kompatybilności elektromagnetyczne| **EN 55014-1:2017**  
ηλεκτρομαγνητική συμβατότητα|compatibilitatea electromagnetica| **EN 55014-2:2015**

**2011\_65\_EU\_RoHS**  
Restrizione di sostanze pericolose nelle apparecchiature elettriche|Ograniczenie niebezpiecznych substancji w sprzęcie elektrycznym|Περιορισμός επικίνδυνων ουσιών σε ηλεκτρικό εξοπλισμό|Restricționarea substanțelor periculoase în echipamentele electrice| **IEC 62321-1:2013**  
**IEC 62321-2:2013**  
**IEC 62321-3-1:2013**  
**IEC 62321-4:2013+AMD1:2017 CSV**  
**IEC 62321-5:2013**  
**IEC 62321-6:2015**  
**IEC 62321-7-1:2015**  
**IEC 62321-7-2:2017**  
**ISO17075:2017**  
**IEC 62321-8:2017**

Firmato in vece e per conto di|Podpisano w imieniu|Υπογραφή για και εξ ονόματος|Semnat pentru și în numele|

**Eric LEMOINE**  
International Project Quality Leader

Luogo e data del rilascio|Data wydania i miejsce|Τόπος και ημερομηνία έκδοσης|

**Ronchin**  
**08/04/2020**

**ADEO Services SAS**  
135 Rue Sadi Carnot  
CS00001  
59790 RONCHIN



Ce produit se recycle,  
si il n'est plus utilisable  
déposez-le en déchèterie.

Notice à trier. Pour en savoir plus:  
[www.quefairedemesdechets.fr](http://www.quefairedemesdechets.fr)

- FR** Ce produit est recyclable. S'il ne peut plus être utilisé, veuillez l'apporter dans un centre de recyclage des déchets.
- ES** Este producto es reciclable. Si ya no se puede usar, llévelo a un centro de reciclaje de residuos.
- PT** Este produto é reciclável. Se deixar de o utilizar, entregue-o num centro de reciclagem de resíduos.
- IT** Questo prodotto può essere riciclato. Se deve essere smaltito, portalo presso un centro di riciclaggio.
- EL** Αυτό το προϊόν είναι ανακυκλώσιμο. Εάν δεν μπορεί πλέον να χρησιμοποιηθεί, μεταφέρετέ την σε κάποιο κέντρο ανακύκλωσης απορριμμάτων.
- PL** Ten produkt poddawany jest recyklingowi, kiedy przestaje być użyteczny należy dostarczyć go do punktu zbiórki odpadów.
- RU** Этот продукт может перерабатываться. Если он больше не пригоден для пользования, сдайте его в утилизационный центр.
- KZ** Бұл өнім қайта өңдеуге келеді. Оны әрі қолдануға болмайтын жағдайда, оны қайта өңдейтін орталыққа тапсыруыңызды өтінеміз
- UA** Цей продукт може перероблятися. Якщо воно більше не є придатне для використання, здайте його в утилізаційний центр.
- RO** Acest produs este reciclabil. Dacă nu mai poate fi folosit, vă rugăm să îl aduceți într-un centru de reciclare a deșeurilor.
- EN** This product is recyclable. If it cannot be used anymore, please take it to waste recycling centre.



Made in China

Сделано в Китае \

Қытайда жасалған 2022

\*\* Garantie 3 ans / 3 años de garantía / Garantia de 3 anos / Garanzia 3 Anni /  
Εγγύηση 3 ετών / Gwarancja 3-letnia / Гарантия 3 года / Кепілдік 3 жыл /  
Гарантія 3 років / Garanție 3 ani / 3-year guarantee

Adeo Services  
135 rue Sadi Carnot- CS 00001 59790 - RONCHIN - France

Импортер: ТОВ "Леруа Мерлен Україна", 04201 Україна, м.Київ,  
вул. Полярна 17А, +380 44 498 46 00.

Импортер приймає претензії від споживачів щодо товару,  
а також проводить його ремонт, технічне і гарантійне  
обслуговування

Виробник: ТОВ "Адео Сервісес С.А.", вул. Саді Карно, CS 00001,  
59790 Роншен, Франція.

Импортер/Продавец/Организация, уполномоченная  
принимать претензии по качеству товара в РФ: ООО «ЛЕРУА  
МЕРЛЕН ВОСТОК», 141031, Россия, Московская Обл., г. Мытищи,  
Осташковское шоссе, д.1

Imported by Adeo South Africa (PTY) LTD T/A Leroy Merlin,  
Hosted in Leroy Merlin Fourways Store 35 Roos Street,  
Witkoppen Ext 97, Sandton, 2191 Johannesburg, Gauteng,  
South Africa  
Tel: +27 10 493 8000 Email: [contact@leroymerlin.co.za](mailto:contact@leroymerlin.co.za)

Импорттаушы / Сатушы / Қазақстан  
Республикасында өнім сапасы  
бойынша наразылықтарды қабылдайтын ұйым:  
«Леруа Мерлен Қазақстан» ЖШС.  
050000. Қазақстан Республикасы, Алматы қ., Қонаев  
көшесі, 77 үй, «PARK VIEW» БО, 6-қабат, 07-кеңсе.  
Импортер / Продавец / Организация, принимающая  
претензии по качеству продукции в Республике  
Казахстан: ТОО «Леруа Мерлен Казахстан». 050000,  
Республика Казахстан, г. Алматы, ул. Құнаева, д. 77,  
БЦ «PARK VIEW», 6 этаж, офис № 07.