



设计人员: 梁光灿

邮箱: guangcan.liang@yat.com

TEL: 0573-83225888-503 [Http://www.yattool.com](http://www.yattool.com)

制作日期: 2021-12-09

运用软件: Adobe Acrobat 9 Pro

名称: 说明书  
客户: CH138  
料号: **8458-A011044001-021**  
成品尺寸: **A5 (148.5x210mm)**  
材质: 封面 128g 双胶纸  
内页 70g 双胶纸

颜色: **黑白印刷**  
页数: 封面1张A4纸 内页77张A4纸

备注: **随订单**

材质符合欧盟包装指令 (94/62/EC)

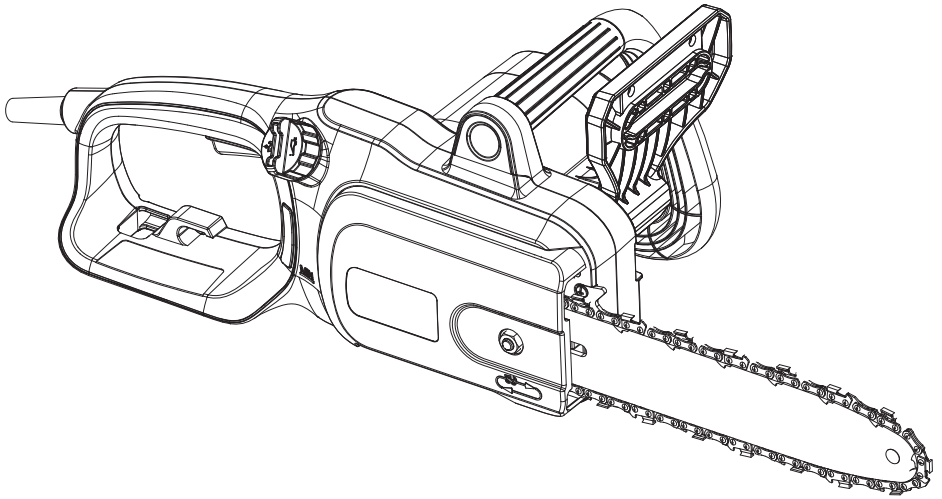

**FR** TRONÇONNEUSE ÉLECTRIQUE 1800W  
**ES** MOTOSIERRA ELÉCTRICA 1800W  
**PT** MOTOSERRA ELÉTRICA 1800W  
**IT** MOTOSEGA ELETTRICA 1800W  
**EL** ΗΛΕΚΤΡΙΚΟ ΑΛΥΣΟΠΡΙΟΝΟ 1800W  
**PL** PILARKA ELEKTRYCZNA 1800W

**UA** ПИЛА ЛАНЦЮГОВА ЕЛЕКТРИЧНА 1800W  
**RO** FERĂSTRĂU CU LANȚ 1800W  
**EN** ELECTRIC CHAIN SAW 1800W

**A011044**

**FR** Notice de Montage - Utilisation - Entretien  
**ES** Instrucciones de Montaje - Utilización - Mantenimiento  
**PT** Instruções de Montagem - Utilização - Manutenção  
**IT** Istruzioni per il Montaggio - l'Uso - la Manutenzione  
**EL** Εγχειρίδιο συναρμολόγησης - χρήσης - συντήρησης  
**PL** Instrukcja Montażu - Użytkowania - Konserwacji

**UA** Керівництво По Збірці і Експлуатації  
**RO** Manual asamblare - utilizare - întreținere  
**EN** Assembly - Use - Maintenance Manual

EAN CODE : 3276007022919

2021/10-V01



---

**Mentions Légales & Consignes de Sécurité / Instrucciones Legales y de Seguridad / Avisos Legais e Instruções de Segurança / Istruzioni Legali e di Sicurezza / Νομικό σημείωμα και οδηγίες ασφαλείας / Uwagi Prawne i Instrukcja Bezpieczeństwa / Керівництво з Техніки Безпеки і Правовим нормам / Manual privind siguranța și aspectele juridice / Legal & Safety Instructions**



**4 → 293**

**Montage / Montaje / Montagem / Montaggio / Συναρμολόγηση / Montaž / Збірка / Montaj / Assembly**



**294 → 308**

---



## Introduction

Nous vous remercions d'avoir choisi ce produit. Pendant la conception et la fabrication de nos produits, nous faisons notre maximum pour garantir une excellente qualité et la satisfaction des besoins des utilisateurs. Le respect du mode d'emploi permet d'optimiser la durée de vie

**IMPORTANT ! AFIN D'OBTENIR UNE SATISFACTION MAXIMALE AVEC CE PRODUIT**

**LORS DE SON INSTALLATION, DE SON UTILISATION ET DE SON ENTRETIEN, NOUS VOUS CONSEILLONS DE LIRE ATTENTIVEMENT**

**CE MODE D'EMPLOI AVANT D'UTILISER LE PRODUIT. VEUILLEZ NOTER LES AVERTISSEMENTS DE BASE**

**RELATIFS À LA SÉCURITÉ DANS CE MANUEL ET CONSERVEZ LE MANUEL POUR CONSULTATION ULTÉRIEURE.**

### Table des matières

- |                                                           |                        |
|-----------------------------------------------------------|------------------------|
| 1. UTILISATION PRÉVUE DE LA TRONÇONNEUSE ÉLECTRIQUE 1800W | 6. HIVERNAGE           |
| 2. CONSIGNES DE SÉCURITÉ                                  | 7. RANGEMENT           |
| 3. CARACTÉRISTIQUES TECHNIQUES                            | 8. ENTRETIEN           |
| 4. MONTAGE                                                | 9. FIN DU CYCLE DE VIE |
| 5. TRANSPORT                                              | 10. GARANTIE           |



**IMPORTANT, CONSERVEZ LE MANUEL POUR CONSULTATION ULTÉRIEURE : LISEZ ATTENTIVEMENT CE MODE D'EMPLOI**

## 1. UTILISATION PRÉVUE DE LA TRONÇONNEUSE ÉLECTRIQUE 1800W

Ce produit est conçu exclusivement pour un usage en extérieur, il ne doit en aucun cas être utilisé à l'intérieur d'un bâtiment.

Cette tronçonneuse électrique est uniquement conçue pour être utilisée dans des conditions sèches et bien éclairées.

Cette tronçonneuse est uniquement destinée à être utilisée pour les travaux élémentaires d'ébranchage, d'abattage, de tronçonnage et d'élimination des racines principales.

Les objets en bois destinés à être coupés avec cette tronçonneuse ne doivent en aucun cas être plus épais que la

capacité de coupe maximale du guide-chaîne. Elle ne doit pas être utilisée pour couper d'autres matériaux, tels que le plastique,

la pierre, le métal ou le bois contenant des corps étrangers. Ne l'utilisez pas à d'autres fins.

La capacité de coupe maximale doit être respectée. Ne coupez pas des branches dépassant la capacité maximale spécifiée.

Ne l'utilisez pas à d'autres fins. Le produit n'est pas destiné à être utilisé par des enfants ou des personnes aux

capacités physiques, mentales ou sensorielles réduites.

Une fois le déballage terminé, vérifiez que le produit est complet et qu'il dispose de tous ses accessoires (le cas échéant). Si le

produit est endommagé ou présente un défaut, ne l'utilisez pas et retournez-le à votre revendeur.

Si vous donnez le produit à une tierce personne, veuillez également lui donner le présent mode d'emploi.

**Veillez noter que notre équipement n'a pas été conçu pour une utilisation dans des applications commerciales, marchandes ou industrielles.**

Notre garantie sera annulée si l'appareil est utilisé à des fins commerciales, industrielles ou marchandes, ou à des finalités équivalentes. Ce produit a été conçu pour être utilisé pendant une période de 2 ans (durée de vie prévue).

## 2. CONSIGNES DE SÉCURITÉ



**AVERTISSEMENT** : Lisez toutes les consignes de sécurité et toutes les instructions. Ne pas respecter les avertissements et les instructions peut provoquer une décharge électrique, un incendie et/ou des blessures graves. Conservez toutes les mises en garde et instructions pour consultation ultérieure.

### 2.1 AVERTISSEMENTS DE SÉCURITÉ GÉNÉRAUX

- Ne faites pas fonctionner la tronçonneuse à proximité d'enceintes en verre, de voitures, de camions, de puits de lumière, de rebords etc. sans ajuster correctement l'orientation de l'évacuation.
- Ne forcez pas sur l'outil et ne le mettez pas en surcharge. Il fonctionnera mieux et sera plus sûr lorsqu'il sera utilisé à l'allure pour laquelle il a été conçu.
- Si le produit est déjà assemblé, veuillez vous assurer que toutes les vis sont bien serrées avant de l'utiliser. Si vous devez assembler le produit, veuillez vous assurer lors de l'ouverture de l'emballage que tous les éléments nécessaires à l'installation du produit ont été fournis. Si le produit est endommagé ou s'il présente un défaut, ne l'utilisez pas et rapportez-le au magasin le plus proche.
- Le terme « outil électrique » contenu dans les mises en garde désigne un outil électrique fonctionnant sur le secteur (filaire) ou sur batterie (sans fil).

### 2.2 SYMBOLES SUR LE PRODUIT



Conforme aux normes européennes : Ce symbole signifie que cet appareil est conforme à toutes les directives européennes applicables et qu'un test de conformité avec ces

directives a été effectué.



Symbole de la circulation des produits sur le marché des États membres de l'union douanière.



Symbole de conformité ukrainien



Les produits électriques usagés ne doivent pas être jetés avec les ordures ménagères. Les produits électriques usagés doivent être collectés séparément et être éliminés dans des points de collecte prévus à cet effet. Contactez les autorités locales ou votre revendeur pour obtenir des conseils sur le recyclage.



Attention / Avertissement.



Ce produit est de la classe de protection II. Cela signifie qu'il est équipé d'une isolation renforcée ou d'une double isolation.



Niveau de puissance acoustique garanti : 111 dB (A)



Débranchez immédiatement la fiche de la prise de courant si le câble d'alimentation et/ou la rallonge électrique sont endommagés ou coupés.



Rebond ! En cas de contact avec un objet, le guide-chaîne peut être projeté brutalement vers le haut ou vers l'arrière ; cela représente un risque de grave blessure pour l'utilisateur.



Éviter tout contact du guide-chaîne avec un objet.



Portez toujours l'appareil des deux mains. N'utilisez pas l'appareil en le tenant d'une seule main.



Ne pas utiliser dans des endroits humides ou mouillés.



Direction correcte des dents de coupe



Après réparation



Risque de projection d'objets vers l'utilisateur ou les autres personnes. Les autres personnes et les animaux doivent rester à distance de l'appareil pendant qu'il fonctionne. De manière générale, les enfants doivent toujours rester à distance de la zone de travail.



Portez des gants protecteurs.



Porter une combinaison de protection



Porter des chaussures protectrices



**AVERTISSEMENT** - Afin de réduire les risques de blessures, l'utilisateur doit lire le mode d'emploi.



Porter des lunettes de protection



Porter une protection auditive



Toujours porter une protection de la tête





Porter une protection faciale

### 2.3 SYMBOLES DANS CE MODE D'EMPLOI



Type et source de danger : Le non-respect de cet avertissement peut provoquer des blessures corporelles graves voire mortelles.



Type et source de danger : Ce symbole indique que le non-respect de cet avertissement peut occasionner des dommages sur l'appareil, sur l'environnement ou sur d'autres biens.



Remarque : Ce symbole indique des informations importantes pour mieux comprendre le produit.



Lisez le mode d'emploi : Ce symbole indique que vous devez lire attentivement le mode d'emploi.



Veillez vous référer à l'illustration correspondante à la fin du manuel.



Point vert : Recyclage de l'emballage.



Ce produit est recyclable. S'il n'est plus utilisable, veuillez le déposer dans un centre de recyclage de déchets.



Label environnemental brésilien : Recyclez l'emballage du produit.

## 2.4 CONSIGNES DE SÉCURITÉ GÉNÉRALES POUR LES OUTILS ÉLECTRIQUES



**AVERTISSEMENT** Lire tous les avertissements de sécurité et toutes les instructions. *Ne pas suivre les avertissements et instructions peut donner lieu à un choc électrique, un incendie et/ou une blessure sérieuse.*

**Conserver tous les avertissements et toutes les instructions pour pouvoir s'y reporter ultérieurement.** *Le terme «outil» dans les avertissements fait référence à votre outil électrique alimenté par le secteur (avec cordon d'alimentation) ou votre outil fonctionnant sur batterie (sans cordon d'alimentation).*

### 1) Sécurité de la zone de travail

- **Conserver la zone de travail propre et bien éclairée.** *Les zones en désordre ou sombres sont propices aux accidents.*
- **Ne pas faire fonctionner les outils électriques en atmosphère explosive, par exemple en présence de liquides inflammables, de gaz ou de poussières.** *Les outils électriques produisent des étincelles qui peuvent enflammer les poussières ou les fumées.*
- **Maintenir les enfants et les personnes présentes à l'écart pendant l'utilisation de l'outil.** *Les distractions peuvent vous faire perdre le contrôle de l'outil.*

### 2) Sécurité électrique

- **Il faut que les fiches de l'outil électrique soient adaptées au socle. Ne jamais modifier la fiche de quelque façon que ce soit. Ne pas utiliser d'adaptateurs avec des outils à branchement de terre.** *Des fiches non modifiées et des socles adaptés réduiront le risque de choc électrique.*
- **Éviter tout contact du corps avec des surfaces reliées à la terre telles que les tuyaux, les radiateurs, les cuisinières et**

**les réfrigérateurs.** *Il existe un risque accru de choc électrique si votre corps est relié à la terre.*

- **Ne pas exposer les outils à la pluie ou à des conditions humides.** *La pénétration d'eau à l'intérieur d'un outil augmentera le risque de choc électrique.*
- **Ne pas maltraiter le cordon. Ne jamais utiliser le cordon pour porter, tirer ou débrancher l'outil. Maintenir le cordon à l'écart de la chaleur, du lubrifiant, des arêtes ou des parties en mouvement.** *Des cordons endommagés ou emmêlés augmentent le risque de choc électrique.*
- **Lorsqu'on utilise un outil à l'extérieur, utiliser un prolongateur adapté à l'utilisation extérieure.** *L'utilisation d'un cordon adapté à l'utilisation extérieure réduit le risque de choc électrique.*
- **Si l'usage d'un outil dans un emplacement humide est inévitable, utiliser une alimentation protégée par un dispositif à courant différentiel résiduel (RCD).** *L'usage d'un RCD réduit le risque de choc électrique.*

### 3) Sécurité des personnes

- **Rester vigilant, regarder ce que vous êtes en train de faire et faire preuve de bon sens dans votre utilisation de l'outil. Ne pas utiliser un outil lorsque vous êtes fatigué ou sous l'emprise de drogues, d'alcool ou de médicaments.** *Un moment d'inattention en cours d'utilisation d'un outil peut entraîner des blessures graves des personnes.*
- **Utiliser un équipement de sécurité. Toujours porter une protection pour les yeux.** *Les équipements de sécurité tels que les masques contre les poussières, les chaussures de sécurité*

*antidérapantes, les casques ou les protections acoustiques utilisés pour les conditions appropriées réduiront les blessures de personnes.*

- **Eviter tout démarrage intempestif. S'assurer que l'interrupteur est en position arrêt avant de brancher l'outil au secteur et/ou au bloc de batteries, de le ramasser ou de le porter. Porter les outils en ayant le doigt sur l'interrupteur ou brancher des outils dont l'interrupteur est en position marche est source d'accidents.**
- **Retirer toute clé de réglage avant de mettre l'outil en marche. Une clé laissée fixée sur une partie tournante de l'outil peut donner lieu à des blessures de personnes.**
- **Ne pas se précipiter. Garder une position et un équilibre adaptés à tout moment. Cela permet un meilleur contrôle de l'outil dans des situations inattendues.**
- **S'habiller de manière adaptée. Ne pas porter de vêtements amples ou de bijoux. Garder les cheveux, les vêtements et les gants à distance des parties en mouvement. Des vêtements amples, des bijoux ou les cheveux longs peuvent être pris dans des parties en mouvement.**
- **Si des dispositifs sont fournis pour le raccordement d'équipements pour l'extraction et la récupération des poussières, s'assurer qu'ils sont connectés et correctement utilisés. Utiliser des collecteurs de poussière peut réduire les risques dus aux poussières.**

#### 4) Utilisation et entretien de l'outil

- **Ne pas forcer l'outil. Utiliser l'outil adapté à votre application.** *L'outil adapté réalisera mieux le travail et de manière plus sûre au régime pour lequel il a été construit.*
- **Ne pas utiliser l'outil si l'interrupteur ne permet pas de passer de l'état de marche à arrêt et vice versa.** *Tout outil qui ne peut pas être commandé par l'interrupteur est dangereux et il faut le réparer.*
- **Débrancher la fiche de la source d'alimentation en courant et/ou le bloc de batteries de l'outil avant tout réglage, changement d'accessoires ou avant de ranger l'outil.** *De telles mesures de sécurité préventives réduisent le risque de démarrage accidentel de l'outil.*
- **Conserver les outils à l'arrêt hors de la portée des enfants et ne pas permettre à des personnes ne connaissant pas l'outil ou les présentes instructions de le faire fonctionner.** *Les outils sont dangereux entre les mains d'utilisateurs novices.*
- **Observer la maintenance de l'outil. Vérifier qu'il n'y a pas de mauvais alignement ou de blocage des parties mobiles, des pièces cassées ou toute autre condition pouvant affecter le fonctionnement de l'outil. En cas de dommages, faire réparer l'outil avant de l'utiliser.** *De nombreux accidents sont dus à des outils mal entretenus.*
- **Garder affûtés et propres les outils permettant de couper.** *Des outils destinés à couper correctement entretenus avec des pièces coupantes tranchantes sont moins susceptibles de bloquer et sont plus faciles à contrôler.*

- **Utiliser l'outil, les accessoires et les lames etc., conformément à ces instructions, en tenant compte des conditions de travail et du travail à réaliser. *L'utilisation de l'outil pour des opérations différentes de celles prévues pourrait donner lieu à des situations dangereuses.***

#### 5) Maintenance et entretien

- **Faire entretenir l'outil par un réparateur qualifié utilisant uniquement des pièces de rechange identiques. *Cela assurera le maintien de la sécurité de l'outil.***

#### 2.5 MISES EN GARDE DE SÉCURITÉ CONCERNANT LA TRONÇONNEUSE :

- **N'approchez aucune partie du corps de la chaîne coupante lorsque la scie à chaîne fonctionne. Avant de mettre en marche la scie à chaîne, s'assurer que la chaîne coupante n'est pas en contact avec quoi que ce soit. *Un moment d'inattention au cours de l'utilisation des scies à chaîne peut provoquer l'accrochage de votre vêtement ou d'une partie du corps à la chaîne coupante.***
- **Toujours tenir la poignée arrière de la scie à chaîne avec la main droite et la poignée avant avec la main gauche. *Tenir la scie à chaîne en inversant les mains augmente le risque d'accident corporel et il convient de ne jamais le faire. NOTE Pour les scies à chaîne conçues avec le guide-chaîne situé du côté gauche, la référence aux positions de la «main droite» et de la «main gauche» est inversée.***
- **Tenir l'outil uniquement par les surfaces de préhension isolées car la scie à chaîne peut entrer en contact avec le câblage non apparent ou le propre cordon d'alimentation de l'outil. *Les chaînes de scie entrant en contact avec un fil "sous***

*tension" peuvent mettre "sous tension" les parties métalliques exposées de l'outil électrique et provoquer un choc électrique sur l'opérateur.*

- **Porter des verres de sécurité et une protection auditive. Un équipement supplémentaire de protection pour la tête, les mains, les jambes et les pieds est recommandé.** *Un vêtement de protection approprié réduira les accidents corporels provoqués par des débris volants ou un contact accidentel avec la chaîne coupante.*
- **Ne pas faire fonctionner une scie à chaîne dans un arbre.** *La mise en marche d'une scie à chaîne dans un arbre peut entraîner un accident corporel.*
- **Toujours maintenir une assise de pied appropriée et faire fonctionner la scie à chaîne uniquement en se tenant sur une surface fixe, sûre et de niveau.** *Des surfaces glissantes ou instables telles que des échelles peuvent provoquer une perte d'équilibre ou de contrôle de la scie à chaîne.*
- **Lors de la coupe d'une branche qui est sous contrainte être vigilant au risque de retour élastique.** *Lorsque la tension des fibres de bois est relâchée, la branche sous un effet ressort peut frapper l'opérateur et/ou projeter la scie à chaîne hors de contrôle.*
- **Faire preuve d'une extrême prudence lors de la coupe de broussailles et de jeunes arbustes.** *Les matériaux fins peuvent agripper la chaîne coupante et être projetés tel un fouet en votre direction, ou vous faire perdre l'équilibre sous l'effet de la traction.*

- **Tenir la scie à chaîne par la poignée avant avec mise hors tension de la scie à chaîne et à distance des parties du corps. Pendant le transport ou l'entreposage de la scie à chaîne, toujours la recouvrir du protecteur de chaîne.**  
*Une manipulation appropriée de la scie à chaîne réduira la probabilité du contact accidentel avec la chaîne coupante mobile.*
- **Suivre les instructions concernant les accessoires de lubrification, de tension et de changement de chaîne.**  
*Une chaîne dont la tension et la lubrification sont incorrectes peut soit rompre soit accroître le risque de rebond.*
- **Garder les poignées sèches, propres et dépourvues d'huile et de graisse.**  
*Des poignées grasses, huileuses sont glissantes et provoquent ainsi une perte de contrôle.*
- **Couper uniquement du bois. Ne pas utiliser la scie à chaîne à des fins non prévues. Par exemple: ne pas utiliser la scie à chaîne pour couper des matériaux plastiques, de maçonnerie ou de construction autres que le bois.**  
*L'utilisation de la scie à chaîne pour des opérations différentes de celles prévues peut provoquer des situations dangereuses.*
- **Causes de rebonds et prévention par l'opérateur:**

Le rebond peut se produire lorsque le bec ou l'extrémité du guide-chaîne touche un objet, ou lorsque le bois se resserre et pince la chaîne coupante dans la section de coupe.

- Le contact de l'extrémité peut dans certains cas provoquer une réaction inverse soudaine, en faisant rebondir le guide-chaîne vers le haut et l'arrière vers l'opérateur.



- Le pincement de la chaîne coupante sur la partie supérieure du guide-chaîne peut repousser brutalement le guide-chaîne vers l'opérateur.
- L'une ou l'autre de ces réactions peut provoquer une perte de contrôle de la scie susceptible d'entraîner un accident corporel grave. Ne pas compter exclusivement que sur les dispositifs de sécurité intégrés dans votre scie. En tant qu'utilisateur de scie à chaîne, il convient de prendre toutes mesures pour éliminer le risque d'accident ou de blessure lors de vos travaux de coupe.
- Le rebond résulte d'un mauvais usage de l'outil et/ou de procédures ou de conditions de fonctionnement incorrectes et peut être évité en prenant les précautions appropriées spécifiées ci-dessous:
  - **Maintenir la scie des deux mains fermement avec les pouces et les doigts encerclant les poignées de la scie et placer votre corps et vos bras pour vous permettre de résister aux forces de rebond.** *Les forces de rebond peuvent être maîtrisées par l'opérateur, si des précautions appropriées sont prises. Ne pas laisser partir la scie à chaîne.*
  - **Ne pas tendre le bras trop loin et ne pas couper au-dessus de la hauteur de l'épaule.** *Cela contribue à empêcher les contacts d'extrémité involontaires et permet un meilleur contrôle de la scie à chaîne dans des situations imprévues.*
  - **N'utiliser que les guides et les chaînes de rechange spécifiés par le fabricant.** *Des guides et chaînes de rechange incorrects peuvent provoquer une rupture de chaîne et/ou des rebonds.*

- **Suivre les instructions du fabricant concernant l'affûtage et l'entretien de la scie à chaîne.** *Une diminution du niveau du calibre de profondeur peut conduire à une augmentation de rebonds.*

## 2.6 RISQUES RÉSIDUELS

- Familiarisez-vous avec l'utilisation de ce produit à l'aide de ce manuel d'instructions. Mémorisez les consignes de sécurité et suivez-les à la lettre. Cela aide à prévenir les risques et les dangers. Soyez toujours vigilant pendant l'utilisation de cet outil afin d'être à même d'identifier les risques suffisamment tôt et de pouvoir y faire face. Une intervention rapide peut éviter des blessures graves et des dommages matériels. Éteignez l'appareil et déconnectez-le de la batterie en cas de dysfonctionnement.
- Même si toutes les instructions sont suivies à la lettre, il existe encore des facteurs pouvant générer des dangers, comme par exemple :
  - Projections d'éclats de bois provenant de la pièce travaillée.
  - Blessures dues aux vibrations : utilisez les poignées désignées et essayez de réduire le temps de travail et d'exposition.
  - Blessures causées par le bruit : portez un casque antibruit et réduisez le temps de travail et d'exposition.
  - Inhalation de poussières et de particules.
  - Portez toujours une protection oculaire.
- Si vous rencontrez l'un de ces facteurs lors de l'utilisation de l'outil, arrêtez-le et consultez immédiatement votre médecin.

- Les blessures peuvent être causées ou aggravées par l'utilisation prolongée d'un outil. Lors de l'utilisation d'un outil sur une longue durée, veillez à effectuer régulièrement des pauses.
- L'utilisation prolongée de l'outil expose l'utilisateur à des vibrations pouvant provoquer des symptômes connus collectivement sous le nom de syndrome des vibrations du système main-bras, par exemple la décoloration des doigts qui deviennent blancs, ainsi que des maladies spécifiques, par exemple le syndrome du canal carpien.
- Pour réduire ce risque lors de l'utilisation de l'outil, portez toujours des gants protecteurs et gardez vos mains au chaud.
- Le terme de rebond désigne un mouvement soudain de la scie vers le haut et vers l'arrière. Ce phénomène se produit en général lorsque la pièce entre en contact avec le bout du guide-chaîne, ou lorsque la chaîne se coince. Un rebond génère une force puissante et abrupte. La tronçonneuse réagit en général d'une manière incontrôlable, d'où la possibilité de blessures pour l'utilisateur.
- Il est recommandé d'utiliser un dispositif différentiel à courant résiduel (DDR) ayant un courant de déclenchement ne dépassant pas 30 mA.
- Positionnez toujours le câble d'alimentation de sorte qu'il ne puisse pas se prendre dans les branchages ou autres au cours du travail.
- Les opérateurs qui utilisent la tronçonneuse pour la première fois doivent de préférence s'entraîner en coupant des bûches placées sur un chevalet de sciage.

- Réglez la profondeur de coupe en fonction de l'épaisseur de la pièce à scier. La hauteur de lame visible sous la pièce à scier doit être inférieure à une dent.
- Utilisez des serre-joints ou une autre méthode pratique pour fixer et soutenir la pièce à travailler sur une plateforme stable. Il est potentiellement dangereux de travailler une pièce de trop petites dimensions.
- Si vous tenez la pièce à travailler à la main ou contre votre corps, elle sera instable et vous risquez de perdre le contrôle.

### 3. CARACTÉRISTIQUES TECHNIQUES

<b>Modèle</b>	A011044
<b>Tension nominale (V CC)</b>	220-240V / 50Hz
<b>Puissance d'entrée nominale</b>	1800 W
<b>Capacité du réservoir d'huile</b>	120 ml
<b>Débit de lubrification de la chaîne (mL/min)</b>	3~5
<b>Vitesse max. de la chaîne</b>	14 m/s
<b>Chaîne</b>	356 mm
<b>Modèle de chaîne</b>	A011044-001-00
<b>Pas</b>	3/8"
<b>Jauge</b>	0.050"/1,27 mm
<b>Nombre de maillons-guides</b>	52x
<b>Modèle du guide-lame</b>	YS14-52-507P
<b>Longueur du guide-lame</b>	356 mm(14")
<b>Longueur de coupe max.</b>	330 mm
<b>Type d'huile</b>	Huile hydraulique anti-usure
<b>Contrôle d'huile</b>	Automatique
<b>Poids de la machine</b>	3,6 kg sans la chaîne et le guide-chaîne et avec le réservoir d'huile vide
<b>Niveau de puissance acoustique garanti (dB (A))</b>	111dB(A)
<b>Niveau de pression sonore (dB (A))</b>	96 dB(A),K=3 dB(A)
<b>Niveau de puissance acoustique mesuré (dB (A))</b>	107,51 dB(A), K=3dB(A)
<b>Courant de fonctionnement</b>	6-11 A

<b>Courant maximum</b>	12 A
<b>Protection recommandée</b>	Dispositif de protection contre les surintensités
<b>Niveau de vibration (K=1,5 m/s<sup>2</sup>)</b>	Poignée avant : 2,56 m/s <sup>2</sup> Poignée arrière : 3,90 m/s <sup>2</sup>
<b>Régime à vide (min<sup>-1</sup>)</b>	7500

- la valeur totale des vibrations déclarée a été mesurée conformément à une méthode de test normalisée et peut être utilisée pour comparer un outil à un autre ;
- la valeur totale des vibrations déclarée peut également servir pour effectuer une évaluation préliminaire de l'exposition.
- l'émission de vibrations pendant l'utilisation de l'outil peut différer de la valeur totale déclarée en fonction du mode d'utilisation de l'outil.

#### 4. MONTAGE



**AVERTISSEMENT ! Le produit doit être complètement assemblé avant d'être mis en marche ! N'utilisez pas un produit partiellement assemblé ou assemblé avec des pièces endommagées ! Suivez les consignes de montage étape par étape et utilisez les images fournies comme guide visuel pour monter facilement le produit !**

## 4.1 DÉBALLAGE

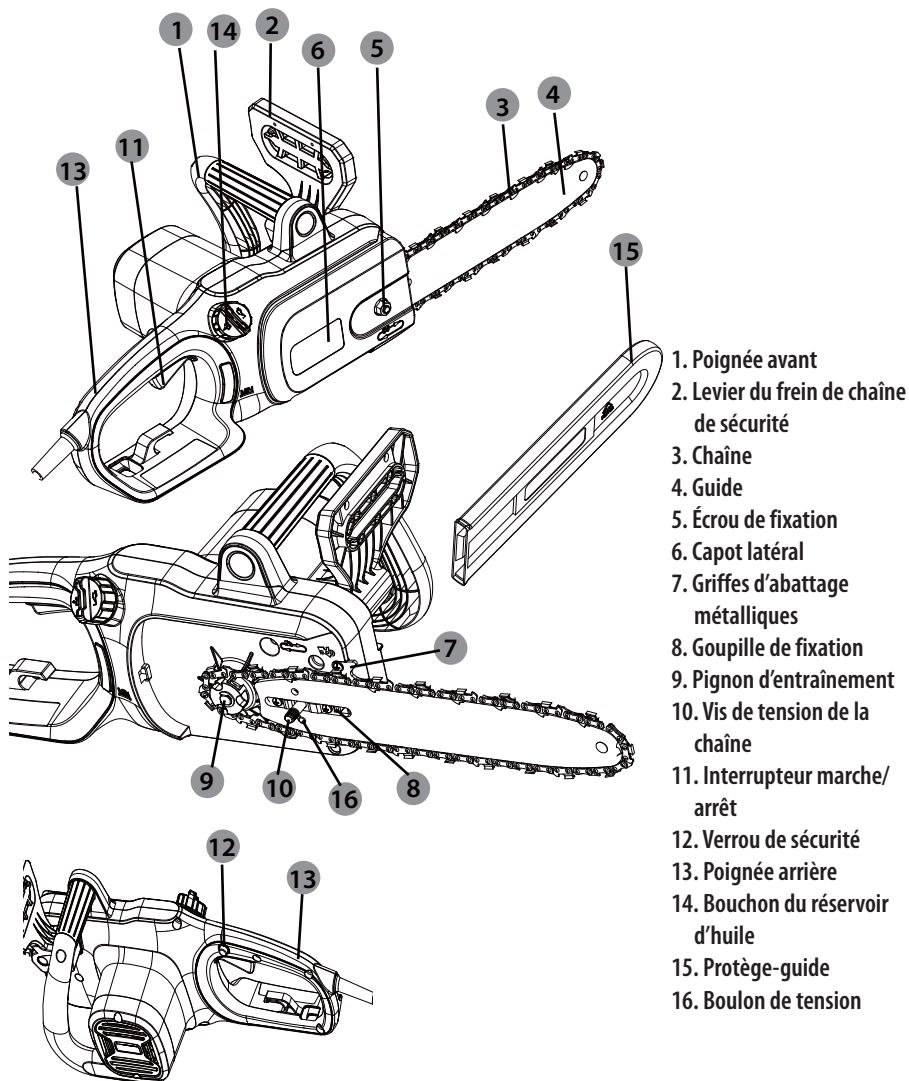

- Portez des gants lors du déballage.
- N'utilisez pas de cutter, couteau, scie ou tout autre outil similaire pour déballer.
- Ne portez l'outil que par sa poignée.
- Conservez le carton d'emballage pour pouvoir le réutiliser ultérieurement (transport et stockage).
- Conservez le mode d'emploi dans un endroit sec pour toute consultation ultérieure.

## 4.2 INSTALLATION

### Assemblage du guide-chaîne et de la chaîne : illustration ① à ⑧

1. Posez la partie principale de la tronçonneuse sur une surface plane et solide.
2. Tournez l'écrou de fixation pour enlever le capot de la partie principale de la tronçonneuse.
3. Tournez la goupille de fixation, et laissez le boulon de tension s'enclencher en position fixe.
4. À l'aide de gants de protection, enveloppez la chaîne autour du guide-chaîne, en veillant à bien orienter les dents dans le sens de rotation. La chaîne doit passer correctement dans toute la rainure qui fait le tour du bord extérieur du guide-chaîne.
5. Placez la chaîne autour du pignon tout en alignant la rainure du guide-chaîne sur le boulon interne à la base de la tronçonneuse et sur le boulon de tension situé dans le trou du guide-chaîne. La goupille de tension de chaîne peut avoir besoin d'être ajustée pour permettre un alignement correct avec le trou du guide-chaîne. Utilisez la molette de tension pour ajuster son positionnement jusqu'à ce qu'elle soit parfaitement alignée.
6. Tournez la molette de tension pour un serrage préliminaire du guide-chaîne ; serrez juste assez pour que la chaîne reste en place. Tout en immobilisant le guide-lame, remettez le fourreau sur la tronçonneuse. Veillez à aligner correctement l'ergot sur la rainure de la partie principale de la tronçonneuse. Verrouillez le capot en tournant sa vis de verrouillage dans le sens des aiguilles d'une montre jusqu'à ce qu'elle s'engage.

### Tension de la chaîne : → illustration ⑤ et ⑥

Tournez la vis de tension vers le haut pour augmenter la tension, et vers le bas pour la réduire. Une chaîne correctement tendue ne doit pas pendre sous le guide-chaîne, et il ne doit pas être possible de la décoller de plus de 2-3 mm du guide-chaîne.



**Remarque : La chaîne doit être tendue correctement afin d'assurer la sécurité de fonctionnement de la machine.**

La tension de la chaîne est optimale lorsqu'elle peut être décollée de 3 mm au niveau du milieu du guide-chaîne. Comme la chaîne chauffe en cours d'utilisation, sa longueur peut fluctuer. Vérifiez la tension de la chaîne toutes les 10 minutes au cours du travail et ajustez-la si nécessaire, notamment si la chaîne est neuve. Donnez du mou dans la chaîne une fois le travail terminé, car elle raccourcira en refroidissant. Cette mesure permet de préserver le bon état de la chaîne et donc d'optimiser sa durée de vie.

## 4.3 PRÉPARATION

Avant chaque utilisation, vérifiez les éléments suivants afin d'assurer des conditions de fonctionnement optimales.

### **Tronçonneuse :**

Avant de commencer le travail, vérifiez que le boîtier, la chaîne et le guide-chaîne de la tronçonneuse sont en bon état. N'utilisez en aucun cas la machine si elle est clairement endommagée.

### **Huile de chaîne :**

Vérifiez le niveau de remplissage du réservoir d'huile. Au cours du travail, vérifiez régulièrement que la quantité d'huile disponible est suffisante. Ne faites en aucun cas fonctionner la scie sans huile ou avec un niveau d'huile inférieur au niveau minimum indiqué, la tronçonneuse risquerait d'être endommagée. En moyenne, un remplissage du réservoir d'huile suffit pour environ 10 minutes de travail (en fonction de la durée des pauses et de la densité des pièces tronçonnées).

### **Chaîne :**

Contrôlez la tension de la chaîne et l'état de la scie. Plus la chaîne est bien aiguisée, plus la tronçonneuse est facile à utiliser et donc à contrôler. Le même principe s'applique à la tension de la chaîne. Vérifiez la tension toutes les 10 minutes au cours du travail afin d'optimiser la sécurité de l'appareil. Les chaînes neuves, en particulier, sont sujettes à des changements liés à la chaleur générée par le fonctionnement.

### **Équipement de sécurité et vêtements de protection :**

Il est indispensable de porter des vêtements de protection moulants appropriés, par ex. un pantalon, des gants et des chaussures de protection. Mettez un casque de protection avec une fonction intégrée de protection auditive et une visière qui

vous protégera des chutes et des rebonds de branches. Si vous avez les cheveux longs, attachez-les au-dessus de la ligne des épaules. Pour utiliser cet appareil, munissez-vous des vêtements et des équipements de protection suivants :

- Casque avec visière et protège-nuque
- Casque anti-bruit
- Masque respiratoire
- Gants avec protection anti-scie homologuée
- Jambières de protection anti-coupure
- Bottes à bouts renforcés en acier anti-coupure
- Trousse de premiers secours en cas de blessures.

#### **Remplissage du système de huilage automatique : illustration (11) et (12)**

ATTENTION ! La tronçonneuse vous est fournie SANS huile à l'intérieur. Il est indispensable de faire le plein d'huile avant de l'utiliser. Ne faites jamais fonctionner la tronçonneuse avec une chaîne non graissée et/ou avec un réservoir d'huile vide; cela endommagerait gravement le produit. La capacité de coupe et la durée de vie de la chaîne dépendent de l'optimisation de la lubrification. C'est la raison pour laquelle la chaîne est huilée automatiquement au cours du travail via le trou de sortie d'huile. Cette tronçonneuse possède un système de huilage automatique grâce auquel la chaîne et le guide sont graissés correctement. L'indicateur de niveau indique le niveau d'huile résiduel dans la tronçonneuse. Si le niveau d'huile descend en dessous d'un quart de la capacité totale, refaites le plein d'huile adéquate. Pour remplir le réservoir d'huile :

1. Enlevez le bouchon du réservoir d'huile. Remplissez le réservoir avec de l'huile adéquate jusqu'à ce que le niveau atteigne la capacité totale.
2. Remettez en place le bouchon du réservoir d'huile. N'oubliez pas de vérifier le niveau d'huile toutes les 10 minutes d'utilisation. Débranchez la

tronçonneuse avant de vérifier le niveau d'huile ou de remplir le réservoir.



**ATTENTION ! Afin d'éviter les fuites d'huile, veillez à ce que la machine reste en position horizontale (bouchon du réservoir d'huile à la verticale) lorsque vous ne l'utilisez pas. Utilisez uniquement l'huile recommandée afin d'éviter d'endommager la tronçonneuse. N'utilisez jamais d'huile recyclée/usagée.**

#### **4.4 PREMIÈRE UTILISATION**



**AVERTISSEMENT ! Lisez la section « CONSIGNES DE SÉCURITÉ » au début de ce mode d'emploi, y compris tout le texte des sous-rubriques, avant d'utiliser ce produit.**

Faites particulièrement attention lors de l'utilisation de l'outil pour la première fois : concentrez et dédiez toute votre attention à cette première utilisation. Faites le premier essai sur un espace libre sans obstacle ni élément environnant.

#### **4.5 FONCTIONNEMENT**

Cet appareil se branche sur une prise de 220-240V / 50Hz.



### **Marche/arrêt → illustration 10 et 13**

Pour allumer l'outil, maintenez le verrou d'interrupteur enfoncé avec le pouce tout en appuyant sur la gâchette marche/arrêt. Une fois la gâchette enclenchée, vous pouvez relâcher le verrou d'interrupteur et utiliser l'outil. Le bouton de verrouillage est un dispositif de sécurité permettant d'éviter tout démarrage accidentel. Pour éteindre l'élagieuse, relâchez la gâchette ON/OFF.

### **Consignes de sécurité relatives au fonctionnement**

- Avant chaque utilisation, inspectez l'outil, son câble d'alimentation et ses accessoires pour vérifier qu'ils ne sont pas endommagés. N'utilisez pas l'outil s'il est endommagé ou présente des signes d'usure.
- Vérifiez soigneusement que tous les accessoires sont correctement assemblés.
- Tenez toujours l'outil par sa poignée. Afin d'assurer une bonne prise, la poignée doit rester sèche.
- Veillez à ce que les ouïes de ventilation soient toujours propres et non obstruées. Si nécessaire, nettoyez-les avec une brosse souple. Si les ouïes de ventilation sont bouchées, l'outil risque de surchauffer et d'être endommagé.
- Éteignez immédiatement l'outil si vous êtes troublé par quelqu'un entrant dans l'aire de travail pendant que vous travaillez. Attendez toujours l'arrêt complet de l'outil avant de le poser.
- Ne vous surmenez pas. Faites régulièrement des pauses pour garantir que vous puissiez rester concentré sur le travail et conserver un contrôle total de l'outil.
- Avant de mettre le produit en marche, vérifiez qu'il a été correctement assemblé et que toutes les pièces mobiles fonctionnent correctement.
- Nous recommandons d'humidifier légèrement les surfaces dans des conditions poussiéreuses ou en utilisant un accessoire antibuée.
- Utilisez le produit à des heures raisonnables : pas trop tôt le matin ni trop tard le soir pour ne pas déranger d'autres personnes.
- N'utilisez pas l'outil par mauvais temps, notamment quand il y a un risque de foudre. N'utilisez pas l'appareil sous un éclairage insuffisant. L'opérateur a besoin d'une vue dégagée de la zone de travail pour identifier les dangers potentiels.
- L'utilisation d'une protection auditive réduit la capacité d'entendre des avertissements (cris ou alarmes). L'opérateur doit accorder une attention particulière à ce qui se passe dans la zone de travail. Ne vous laissez pas distraire et concentrez-vous toujours sur la tâche.
- L'utilisation d'outils similaires à proximité augmente à la fois le risque de blessure auditive et la possibilité que d'autres personnes pénètrent dans votre zone de travail.
- Restez toujours d'aplomb et gardez bien l'équilibre.
- N'essayez pas de travailler des endroits difficiles à atteindre. Cela peut vous faire perdre l'équilibre. Veillez à toujours rester bien d'aplomb dans les pentes.
- Marchez, ne courez jamais. Gardez toutes les parties de votre corps à distance de toute pièce mobile.
- Ne faites jamais fonctionner le produit sans l'équipement approprié.

- Ne modifiez pas le produit de quelque manière que ce soit et n'utilisez pas de pièces ou d'accessoires non recommandés par le fabricant.



**Si le produit est tombé, a subi un choc important ou commence à vibrer anormalement, arrêtez immédiatement le produit et vérifiez la présence de dommages ou identifiez la cause des vibrations. Les dommages doivent être correctement réparés ou faire l'objet d'un remplacement par un centre de service agréé.**

- Afin de réduire les risques de blessure liés au contact des pièces en rotation, il est impératif d'éteindre la machine, de la débrancher et d'attendre l'arrêt complet des pièces en mouvement :
  - avant de nettoyer ou de retirer une obstruction
  - avant de laisser l'appareil sans surveillance
  - avant d'installer ou de retirer des accessoires
  - avant toute manipulation d'inspection, de travail ou d'entretien sur le produit

**Procédure basique d'utilisation/de coupe : illustration 13 à 17**



**ATTENTION : De par sa nature, la tronçonneuse est une machine extrêmement dangereuse, et doit donc être manipulée avec sérieux !**

**Nous vous recommandons fortement de suivre un cours de formation adéquat afin de vous familiariser avec l'utilisation et l'entretien de tels appareils avant de commencer à l'utiliser ! Lisez le présent mode d'emploi dans son intégralité, et respectez à tout moment l'ensemble des consignes de sécurité. Le fabricant ne saurait être tenu pour responsable des éventuels accidents ou blessures résultant d'une maintenance abusive ou incorrecte de ce produit !**

1. Afin d'acquérir une certaine maîtrise de l'appareil, suivez un cours de formation agréé pour apprendre à utiliser les tronçonneuses d'une manière sûre et efficace. Familiarisez-vous avec l'ensemble des boutons et contrôles. Pratiquez tous les différents mouvements avec l'appareil éteint.
2. Tenez toujours l'appareil solidement des 2 mains, avec la main gauche sur la poignée avant et la main droite sur la poignée arrière. Tenez toujours les deux poignées solidement tout le long du travail. N'utilisez jamais l'appareil en le tenant d'une seule main.
3. Utilisez toujours l'appareil dans une position sécurisée. Tenez l'appareil du côté droit du corps.

**REMARQUE :** Toute autre position de coupe ne doit pas être utilisée avec ce produit.

4. Vérifiez le graissage : Démarrez l'outil et vérifiez que la chaîne reçoit une giclée d'huile quelques secondes plus tard. Si vous repérez une trace d'huile, cela signifie que la lubrification de la tronçonneuse est en cours.

5. Attendez que la chaîne tourne à plein régime avant de la mettre en contact avec le bois. Avant de commencer la coupe, posez la tronçonneuse sur le bois en l'appuyant sur la griffe d'abattage, puis servez-vous de la griffe d'abattage comme point de levier au cours de la coupe.
6. Dans le cas de bûches plus larges, décollez la griffe du bois en tirant légèrement la tronçonneuse vers l'arrière, puis repositionnez la griffe à un point plus bas pour continuer la coupe. N'enlevez pas complètement l'appareil du bois.
7. Ne forcez jamais sur l'appareil : laissez la chaîne faire le travail et s'enfoncer progressivement dans le bois et contentez-vous d'exercer une pression minimale.
8. Ne tenez jamais l'appareil à bout de bras, et n'essayez pas de couper dans des endroits difficiles à atteindre. Ne tenez jamais l'appareil au-dessus des épaules.
9. Le résultat de coupe est meilleur lorsque la chaîne tourne à vitesse constante pendant toute la coupe.
10. Faites attention lorsque vous atteignez la fin de la coupe. Une fois libéré du bois, l'appareil peut brusquement changer de poids. Cela peut causer des accidents aux jambes ou aux pieds. N'éteignez jamais l'appareil avant de l'avoir complètement libéré du bois.
11. Vérifiez régulièrement le graissage de la chaîne : faites tourner la tronçonneuse à vitesse moyenne et examinez la chaîne afin de vous assurer qu'elle est constamment alimentée en lubrifiant.

### **Prévention des rebonds**

Le terme de rebond désigne un mouvement soudain de la scie vers le haut et vers l'arrière. Ce phénomène se produit en général lorsque la pièce entre en contact avec le bout du guide-chaîne, ou lorsque la chaîne se coince.

Un rebond génère une force puissante et abrupte.

La tronçonneuse réagit en général d'une manière incontrôlable, d'où la possibilité de blessures pour l'utilisateur.

Le risque de rebond est au maximum lorsque vous essayez de couper avec le bout du guide-chaîne ou à proximité. Appliquez toujours la scie le plus à plat possible afin d'éviter tout risque de perte de contrôle au cours du travail.

### **Frein de rebond**

Le frein de rebond est un mécanisme de sécurité actionné par la poignée de frein (protège-main avant). En cas de rebond, il permet d'immobiliser immédiatement la chaîne.

Les vérifications décrites ci-dessous sont à effectuer avant chaque utilisation. Le test du frein de chaîne a pour but de réduire les risques de blessures consécutives aux rebonds.

1. Poussez le protège-main avant vers l'avant et essayez de démarrer la tronçonneuse. La chaîne n'est pas censée démarrer.
2. Pour désactiver le frein de rebond, relâchez la gâchette marche arrêt et tirez le protège-main avant vers l'arrière.

### **Abattre un arbre**

**AVERTISSEMENT !** Avant de commencer le travail ou d'entreprendre d'abattre un arbre, renseignez-vous auprès des autorités locales pour vous assurer que vous en avez la permission !

Il est possible que votre propre jardin se trouve dans une aire de conservation, ou que l'arbre que vous souhaitez abattre soit protégé par une ordonnance de conservation, ou qu'il apparaisse sur votre plan cadastral. Dans ces cas de figure,

entre autres, vous pourriez avoir besoin de demander l'autorisation avant d'entreprendre votre travail !

1. Si les opérations de coupe et d'abattage sont effectuées simultanément par deux personnes ou plus, la distance entre les sites de travail doit être égale à au moins deux fois la hauteur de l'arbre à abattre. Les coupes doivent s'effectuer de manière à ce que les chutes d'arbres ne représentent pas de danger pour les biens et les personnes, ni pour les lignes électriques. En cas de contact d'un arbre avec une ligne électrique, prévenez immédiatement la compagnie en question.
2. L'utilisateur doit se tenir en amont de l'arbre, celui-ci étant plutôt susceptible de rouler ou de glisser vers l'aval après sa chute.

3. Avant le début de la coupe, il est indispensable de prévoir un itinéraire de retraite et de dégager tous les obstacles. Le chemin de repli doit être dirigé vers l'arrière, en diagonale, du côté opposé à la direction de chute supposée.
4. Avant le début de la coupe, examinez la courbe de l'arbre, l'emplacement des grosses branches et le sens du vent. Ces facteurs permettent d'anticiper la direction de la chute de l'arbre.
5. Enlevez les éléments étrangers (cailloux, saletés, clous, agrafes, fils de fer, morceaux d'écorce) de l'arbre.

### Entaille d'abattage

Effectuez une entaille d'une profondeur égale à 1/3 du diamètre de l'arbre, perpendiculairement au sens de la chute. Effectuez l'entaille horizontale la plus basse en premier. Ainsi, la chaîne et le guide-chaîne ne risqueront pas d'être coincés dans le bois lorsque vous ferez la deuxième entaille.

### Trait d'abattage

1. Le trait d'abattage doit être situé au moins 5 cm au-dessus de la ligne horizontale de l'entaille d'abattage, et il doit être strictement parallèle à celle-ci. Laissez entre l'entaille et le trait d'abattage une épaisseur de bois assez conséquente pour pouvoir constituer une charnière. La charnière a pour but d'éviter que l'arbre ne pivote et tombe dans la mauvaise direction. Ne coupez pas à travers la charnière.
2. À mesure que la tronçonneuse approche de la charnière, l'arbre doit commencer à vaciller. S'il existe une probabilité que l'arbre tombe dans la mauvaise direction ou penche vers l'arrière et coince la lame, arrêtez de couper avant d'avoir achevé le trait de coupe, puis enfoncez un coin en bois, en plastique ou en aluminium dans le trait pour forcer l'arbre à tomber dans la direction souhaitée.
3. Lorsque l'arbre commence à tomber, sortez la machine du bois, coupez le moteur, posez la machine par terre, puis éloignez-vous en suivant l'itinéraire de repli prévu. Gardez bien l'équilibre et faites attention aux chutes éventuelles de branches.

### Ébranchage et élagage

L'ébranchage consiste à enlever les branches d'un arbre abattu. Pendant l'ébranchage, laissez les grosses branches inférieures afin que le tronc reste en suspension au-dessus du sol. Tronçonnez les petites branches en une seule coupe. Coupez les branches sous tension en procédant du bas vers le haut pour éviter que l'appareil ne soit pincé.

**AVERTISSEMENT ! Ne montez jamais dans un arbre pour ébrancher ou élaguer ! Ne vous tenez pas sur des échelles, plateformes, rondins ou dans toute position susceptible de vous faire perdre l'équilibre ou le contrôle de la tronçonneuse ! Lors de l'élagage d'arbres, n'effectuez pas la coupe au ras du tronc ou de la branche principale tant que vous n'avez pas coupé un premier tronçon extérieur de la branche pour réduire son poids ! Ceci permet d'éviter de retirer l'écorce du tronc.**

**AVERTISSEMENT ! Si les branches que vous souhaitez élaguer sont situées au-dessus de la hauteur de la poitrine, faites effectuer l'élagage par un professionnel !**

### Coupe de bois sous tension

1. Une pièce sous tension peut être un tronc, une branche, une souche enracinée ou un jeune arbuste qui est maintenu courbé et sous tension par une autre pièce de bois, et qui a un mouvement violent de ressort quand la pièce de bois le retenant est coupée ou retirée.
2. Sur un arbre abattu, une souche enracinée a un fort potentiel d'effet ressort pour reprendre sa position verticale d'origine lorsque l'arbre est débité et que le tronc est séparé de la souche.
3. Prenez garde aux pièces sous tension, car elles sont dangereuses.

### Débitage

Le débitage ou la coupe transversale consiste à découper un tronc en rondins. Pour cela, il est très important de se tenir bien en équilibre, avec le poids du corps réparti sur les deux pieds. Si c'est possible, surélevez le tronc à l'aide de branches, de bûches ou de coins.

1. Pour une coupe plus facile, suivez les principes de base suivants : Si le tronc est surélevé sur toute sa longueur, coupez-le par le dessus.
2. Si le tronc est surélevé d'un seul côté, coupez environ 1/3 de son diamètre par en dessous, puis terminez la coupe par le dessus, de manière à rejoindre la première entaille.
3. Si le tronc est surélevé des deux côtés, coupez environ 1/3 de son diamètre par le dessus, puis coupez les 2/3 restants par en dessous, de manière à rejoindre la première entaille.
4. Lorsque vous débitez un tronc placé sur un terrain en pente, placez-vous toujours en amont du tronc. Lorsque vous coupez toute la largeur d'un tronc en une seule fois, relâchez la pression à la fin de la coupe, mais sans desserrer les poignées, afin de garder le contrôle de l'appareil pendant toute l'opération. Faites attention à ce que la chaîne ne touche jamais le sol. À la fin de la coupe, attendez l'arrêt complet de la chaîne avant de bouger la machine. Coupez toujours le moteur avant de passer d'un arbre à un autre.
5. Placez les petits troncs sur une table de tronçonnage ou sur un autre tronc pour la coupe.
6. Si le diamètre du bois est suffisamment grand pour insérer un coin sans toucher la chaîne, utilisez des coins pour que l'entaille reste ouverte et éviter tout coincement de la chaîne.

### **Réduction du bruit et des vibrations**

Pour réduire l'impact des émissions sonores et vibratoires, limitez la durée d'utilisation, utilisez les modes de fonctionnement à vibrations et bruit réduits, et portez des équipements de protection individuelle. Pour minimiser les risques liés à l'exposition aux vibrations et au bruit, prenez en compte les facteurs suivants :

- Utilisez l'outil exclusivement tel que prévu par sa conception et le présent mode d'emploi.
- Maintenez l'outil en bon état et bien entretenu.
- Utilisez des accessoires appropriés pour l'outil et veillez à ce qu'ils soient en bon état.
- Tenez solidement la poignée.
- Entretenez cet outil conformément à cette notice d'utilisation et veillez à ce qu'il reste bien lubrifié (si applicable).
- Si vous devez travailler avec un outil générant de fortes vibrations, planifiez votre travail pour l'étaler sur une durée plus longue.

Pour réduire ce risque lors de l'utilisation de l'outil, portez toujours des gants protecteurs et gardez vos mains au chaud.

### **Après l'utilisation : Illustration (19)**

Eteignez l'outil et assurez-vous que toutes les pièces mobiles se sont complètement immobilisées. Fixez le protège-lame. Débranchez l'appareil et laissez-le refroidir. Vérifiez, nettoyez et rangez le produit comme décrit ci-dessous.

## **5. TRANSPORT**

Le transport de la machine peut nécessiter que vous remplissiez certaines exigences spécifiques à votre pays. Afin d'être sûr de toutes les respecter, renseignez-vous auprès des autorités de votre pays. Assurez-vous que la température pendant le transport ne sera jamais hors de la plage de température indiquée dans le chapitre relatif à l'entreposage.

Eteignez l'appareil et assurez-vous que toutes les pièces mobiles se sont complètement immobilisées. Portez toujours l'appareil en le tenant par sa poignée et en y fixant le fourreau. Protégez le produit contre les chocs importants ou les vibrations fortes pouvant se produire pendant son transport dans un véhicule. Immobilisez le produit pour l'empêcher de glisser ou de tomber. N'exposez pas le produit au soleil.

## **6. HIVERNAGE**

**Suivez toutes les instructions indiquées dans le chapitre relatif au rangement ci-dessous.**

Nous conseillons d'utiliser l'emballage d'origine pour ranger ou couvrir le produit avec un tissu ou un emballage appropriés afin de le protéger contre la poussière.

## 7. RANGEMENT

### Illustration (29)

Rangez uniquement l'appareil dans un lieu propre, sec et ventilé avec une plage de température comprise entre 4°C et 24°C. Recouvrez-le pour procurer une protection supplémentaire. Nous conseillons d'utiliser l'emballage d'origine pour ranger ou couvrir le produit avec un tissu ou un emballage appropriés afin de le protéger contre la poussière. Attachez toujours solidement l'outil avant de le transporter.

Enlevez le câble. Examinez l'appareil à la recherche de pièces usées, desserrées ou endommagées. Nettoyez l'appareil avant de le ranger. N'exposez pas le produit au soleil. Assurez-vous que le produit est toujours protégé du froid et de l'humidité.

## 8. ENTRETIEN



produit.

**DANGER ! Risque de blessure due à un choc électrique. Débranchez le câble d'alimentation et assurez-vous que toutes les pièces mobiles se sont complètement immobilisées avant de régler, d'inspecter, de nettoyer ou de ranger le**

### 8.1 NETTOYAGE

#### Entretien → (19) et (28)

Veillez à ce que tous les dispositifs de sécurité, les ouvertures d'aération et le carter du moteur soient exempts de résidus et de saletés. Essuyez l'équipement avec un chiffon et/ou de l'air comprimé. Nous vous recommandons vivement de nettoyer l'appareil après chaque utilisation.

N'utilisez pas de produits de nettoyage, ils sont susceptibles d'attaquer le plastique et de nuire à l'intégrité structurelle de la tronçonneuse.

Enlevez le couvercle, la chaîne et le guide-chaîne au bout d'1 à 3 heures d'utilisation, et nettoyez-les en les brossant.

Nettoyez la zone sous le couvercle, le pignon d'entraînement ainsi que l'ensemble du guide-chaîne au moyen d'une brosse à poils souples.

Nettoyez le trou de sortie d'huile avec un chiffon propre.

Aucun autre objet ne doit être posé sur la tronçonneuse.

### 8.2 REMPLACEMENT

Si le câble d'alimentation doit être remplacé, ce remplacement doit être effectué par le fabricant ou un agent agréé, pour des raisons de sécurité.

#### Illustration → (18)



**AVERTISSEMENT ! Ne manipulez jamais la chaîne sans porter des gants protecteurs.**

#### Vérification du graissage automatique de la chaîne

Vérifiez régulièrement le fonctionnement du graissage automatique de la chaîne afin d'éviter la surchauffe et les dommages qui en résulteraient sur le guide et la chaîne. Pour ce faire, alignez l'extrémité du guide-chaîne contre une surface lisse (planche, coupe dans un arbre) et faites tourner la tronçonneuse. Si une quantité croissante d'huile apparaît, le graissage automatique de la chaîne fonctionne correctement.

#### Graissage du pignon d'entraînement

**REMARQUE :** Il n'est pas nécessaire d'enlever la chaîne pour graisser le pignon.

1. Nettoyez le guide-lame et le pignon de renvoi.
2. Utilisez un pistolet de graissage ; insérez la pointe dans le trou de graissage et injectez l'huile jusqu'à ce qu'elle déborde du trou.
3. Pour faire tourner le pignon, relâchez la butée d'arrêt de la chaîne et tirez la chaîne à la main jusqu'à ce que le côté non graissé du pignon soit aligné avec le trou de graissage. Répétez la procédure de lubrification.

### **Affûtage de la chaîne**

Maintenez la chaîne affûtée. La tronçonneuse coupera plus vite et plus sûrement. Une chaîne émoussée entraînera une usure prématurée du moteur, du pignon de renvoi, du guide-chaîne et de la chaîne elle-même. Si vous avez besoin de forcer sur la chaîne pour la faire entrer dans le bois et si le sciage ne produit que de la sciure avec de gros copeaux, cela signifie que la chaîne est émoussée. Achetez une chaîne neuve, faites affûter la chaîne par un professionnel dans un centre de service qualifié, ou faites-le vous-même à l'aide d'un kit d'affûtage adéquat. La profondeur de coupe se définit par la différence de hauteur entre les dents et la rainure. Lorsque vous affûtez la pointe, le réglage de la jauge de profondeur entre la pointe et la crête de la plaque latérale diminue. Afin de maintenir des performances de coupe optimales, la crête doit être limée de manière à obtenir le réglage de jauge de profondeur recommandé.

### **Pour affûter la chaîne :**

1. À l'aide de gants de protection, vérifiez que la chaîne est tendue correctement sur le guide-chaîne.
2. Utilisez une lime dont le diamètre est 1,1 fois plus grand que la profondeur des gouges (dents de coupe). Assurez-vous qu'1/5 du diamètre de la lime dépasse du haut des dents de coupe.

**REMARQUE :** Afin de vous assurer que la lime est dans la bonne position, le plus simple est de vous procurer un guide d'affûtage, disponible chez la plupart des vendeurs de tronçonneuses.

3. Limez perpendiculairement au guide-chaîne, selon un angle de 25° par rapport au sens de la marche.
4. Limez chacune des dents, en frottant toujours de l'intérieur vers l'extérieur. Limez d'abord l'un des côtés de la chaîne, puis retournez la scie et répétez l'opération de l'autre côté.
  - Affûtez chaque gouge de manière identique en donnant le même nombre de coups de lime.
  - Gardez toutes les lames de la même longueur. Chaque fois que la pointe de coupe est affûtée, la longueur de coupe est réduite. Lorsque la longueur de la fraise est réduite à 4 mm, la chaîne est usée et doit être remplacée.
  - Le réglage de la jauge de profondeur est également réduit à chaque affûtage. Tous les 5 affûtages, utilisez un instrument de mesure de profondeur pour vérifier la hauteur entre la pointe de coupe et la crête. Si nécessaire, utilisez une lime plate pour limer la crête afin d'obtenir le réglage de jauge de profondeur de 0,635 mm. Les outils de mesure de jauge de profondeur sont disponibles chez la plupart des vendeurs de tronçonneuse.
  - Si la tronçonneuse ne fonctionne pas correctement, apportez-la à un centre de service qualifié pour la faire inspecter. Les réparations ne doivent être effectuées qu'avec les pièces de rechange identiques à celles listées dans le présent mode d'emploi.

### **Remplacement de la chaîne et du guide-chaîne**

Chaîne/guide-chaîne approuvés

Remplacez la chaîne lorsque les dents sont trop usées pour être affûtées ou lorsque la chaîne se casse. Utilisez exclusivement la chaîne de rechange indiquée dans le présent mode d'emploi.

Utilisez toujours un pignon neuf lors du remplacement de la chaîne. Cela garantira un roulement correct de la chaîne.

1. Posez la partie principale de la tronçonneuse sur une surface plane et solide.
2. Tournez la molette de verrouillage du guide-chaîne dans le sens inverse des aiguilles d'une montre pour enlever le couvercle de la partie principale de la tronçonneuse.
3. À l'aide de gants de protection, enveloppez la chaîne autour du guide-chaîne, en veillant à bien orienter les dents dans le sens de rotation. La chaîne doit passer correctement dans toute la rainure qui fait le tour du bord extérieur du guide-chaîne.

4. Placez la chaîne autour du pignon tout en alignant la rainure du guide-chaîne sur le boulon interne à la base de la tronçonneuse et sur la goupille de tension de chaîne située dans le trou du guide-chaîne. La goupille de tension de chaîne peut avoir besoin d'être ajustée pour permettre un alignement correct avec le trou du guide-chaîne. Utilisez la molette de tension pour ajuster son positionnement jusqu'à ce qu'elle soit parfaitement alignée.
5. Tournez la molette de tension pour un serrage préliminaire du guide-chaîne ; serrez juste assez pour que la chaîne reste en place. Tout en immobilisant le guide-lame, remettez le fourreau sur la tronçonneuse. Veillez à aligner correctement l'ergot sur la rainure de la partie principale de la tronçonneuse. Verrouillez le capot en tournant sa molette de verrouillage dans le sens des aiguilles d'une montre jusqu'à ce qu'elle s'engage. Réglez la tension de la chaîne.

### 8.3 VUE ÉCLATÉE

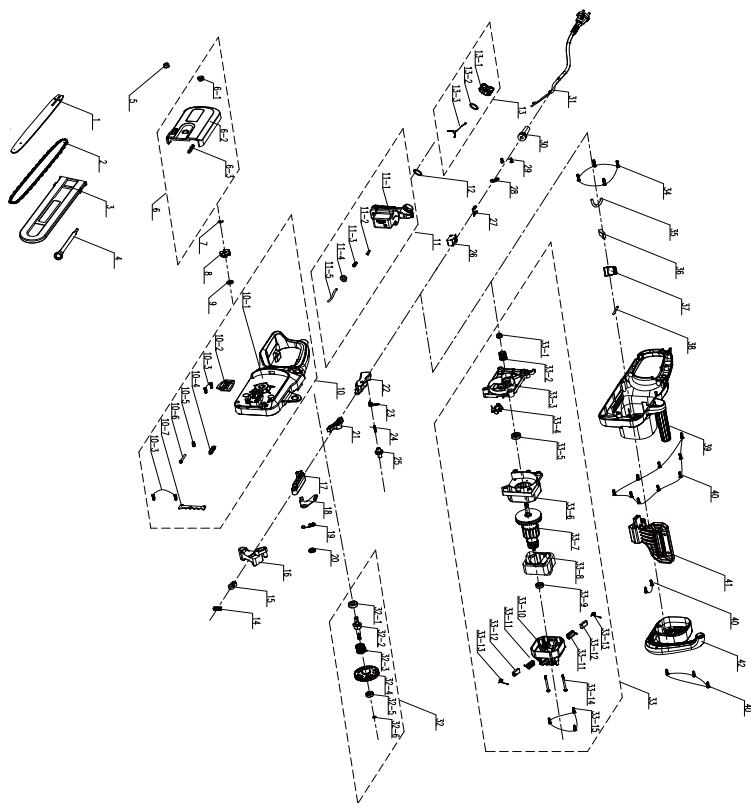

N°	NUMÉRO DE PIÈCE	DESCRIPTION	NUMÉRO
1	19914000019	Guide-chaîne	1
2	201001000028	Tronçonneuse	1
3	8331-430402	Protège-lame	1
4	A011020-051	Clés	1



N°	NUMÉRO DE PIÈCE	DESCRIPTION	NUMÉRO
5	8NG-08	Écrou de serrage hexagonal	1
6	A011022-027	Bouchon	1
6-1	8334-463101	Manchon d'arbre	1
6-2	A011022-014	Couvercle	1
6-3	8208-438801	Joint d'étanchéité de couvercle d'extrémité	1
7	8CE-07	Bague ouverte	1
8	8128-462202	Roue entraînée	1
9	F022009-019	Manchon d'arbre	1
10	A011022-028	Ensemble capot	1
10-1	A011022-012	boîtier	1
10-2	A011021-014	Joint d'isolation thermique	1
10-3	8SJAB40-16	Vis autotaraudeuse	4
10-4	A013004-013	Joint d'étanchéité	1
10-5	8207-463101	Écrou de serrage	1
10-6	8206-471901	Dispositif de réglage du mou	1
10-7	A013004-016	Griffes d'abattage métalliques	1
11	A011022-026	Ensemble réservoir de carburant	1
11-1	A011022-019	réservoir	1
11-2	8335-481201	Vanne	1
11-3	8342-437501-02	Ressort de compression conique	1
11-4	8208-462503	Joint d'étanchéité	1
11-5	234-1003	Tube à huile transparent	20 cm
12	8341-491801	Joint en caoutchouc	1
13	A011021-024	Ensemble bouchon de réservoir de carburant	1
13-1	A011021-011	Bouchon de burette d'huile	1
13-2	8208-431901-01	Joint d'étanchéité	1
13-3	8088-481501-01	Crochet	1

N°	NUMÉRO DE PIÈCE	DESCRIPTION	NUMÉRO
14	A013003-031	Ressort de compression	1
15	8304-438401	Bloc de localisation de protège-main	1
16	A011022-008	Bielle	1
17	A011022-009	Bielle	1
18	A011022-025	Patins de frein	1
19	8342-435302	Ressort de tension du frein	1
20	A011022-023	Manchon d'arbre	1
21	8087-438402	Bielle intermédiaire	1
22	A011022-010	Gâchette	1
23	8342-432101	Ressort de torsion d'interrupteur	1
24	8342-463002	Vis autotaraudeuse	1
25	8312-433501	Verrou d'interrupteur	1
26	8042-481604	Double micro-commutateur	1
27	239-0011	Borne femelle	2
28	8184-282102	Plaque de serrage de câble	1
29	8SJAB40-12	Vis autotaraudeuse	2
30	8332-491901-01	Gaine de câble	1
31	A011022-031	Câble d'alimentation	1
32	A011022-029	Ensemble arbre de sortie	1
32-1	8BC-261008-SS	Roulement	1
32-2	A011022-024	Arbre de sortie	1
32-3	8342-435301	Ressort de torsion	1
32-4	A011022-006	Engrenage de roue	1
32-5	8BC-220807-ST	Roulement	1
32-6	8CE-05	Bague ouverte	1
33	A011022-030	Bloc moteur	1
33-1	8NG-08	Écrou de serrage hexagonal	1
33-2	A011022-007	Engrenage de roue	1
33-3	A011022-016	Plaque de support	1

N°	NUMÉRO DE PIÈCE	DESCRIPTION	NUMÉRO
33-4	A013003-022	Pompe à huile	1
33-5	8BC-261008-ST	Roulement	1
33-6	A011022-017	Défecteur	1
33-7	8402-481702	Assemblage du rotor	1
33-8	8405-481780	Assemblage du stator	1
33-9	8BC-220807-ST	Roulement	1
33-10	A011022-018	Support	1
33-11	A011022-021	Porte-balais	2
33-12	A011022-020	Balai en carbone	2
33-13	A011022-022	Ressort torsadé	2
33-14	A011022-004	Vis à tête cylindrique	2
33-15	8SJGB40-16	Vis taraudeuse à tête cylindrique à rainure composée	3
34	8SJAB50-20	Vis autotaraudeuse	4
35	234-1003	Tube à huile transparent	10 cm
36	A011022-032	Composant de condensateur	1
37	A011033-012	Composant électronique	1
38	233-1006	Tube thermorétractable	12 cm
39	A011022-011	boîtier	1
40	8SJAB40-16	Vis autotaraudeuse	14
41	A011022-015	Plaque obturatrice	1
42	A011022-013	Couvercle	1

#### 8.4 DÉPANNAGE



**Danger ! Risque de blessure due à une décharge électrique, un incendie et/ou des blessures graves. Avertissement ! Avant de procéder à un dépannage, éteignez le produit et maintenez les autres personnes à l'écart.**

Problèmes	Cause possible	Solution	Qualification requise
L'outil ne démarre pas	Il n'est pas branché dans une prise électrique.	Branchez-le sur une prise de courant.	-
	Le câble ou la prise d'alimentation est défectueuse.	Faites réviser l'outil par un électricien spécialisé.	
	L'outil comporte un autre dysfonctionnement électrique.	Faites réviser l'outil par un électricien spécialisé.	
L'outil n'atteint pas sa pleine puissance.	La rallonge électrique ne convient pas à cet outil.	Utilisez une rallonge appropriée.	-
	La tension de l'alimentation électrique (par exemple du générateur) est trop basse.	Branchez l'outil sur une autre source d'alimentation électrique.	
	Les ouvertures de ventilation sont obstruées.	Nettoyez les ouvertures de ventilation.	
Performances de coupe insatisfaisantes	La chaîne n'est pas assez tendue	Tendez-la correctement	-
	La chaîne est émoussée.	Affûtez-la ou remplacez-la	
Bruit/vibrations excessifs	La chaîne est émoussée/ endommagée	Remplacez-les par des neuves.	-
	Les boulons/écrous sont desserrés	Serrez les boulons/écrous	-

## 9. FIN DU CYCLE DE VIE



Les produits électriques usagés ne doivent pas être jetés avec les ordures ménagères. Les produits électriques usagés doivent être collectés séparément et être éliminés dans des points de collecte prévus à cet effet.

Contactez les autorités locales ou votre revendeur pour obtenir des conseils sur le recyclage.

## 10. GARANTIE

### 10.1 NOTRE GARANTIE

Nos produits sont conçus selon les normes de qualité les plus élevées pour les produits destinés au marché grand public. Cette garantie après-vente couvre une période de 2 ans à compter de la date d'achat du produit. Cette garantie couvre tous les défauts de pièces et main-d'œuvre : pièces et éléments manquants ainsi que dommages survenant dans des conditions normales d'utilisation. Les réparations et les changements de pièces n'entraînent pas d'extension de la période de garantie initiale. Vous devez être en mesure de fournir une preuve d'achat de ce produit et la date de l'achat. La couverture de la garantie est limitée à la valeur du produit.

## **10.2 EXCLUSIONS DE GARANTIE**

Cette garantie ne couvre pas les problèmes ou les incidents résultant d'un usage incorrect du produit. Les éléments suivants ne sont pas couverts par la garantie :

- Le produit a été utilisé incorrectement ; ou
- Dommages survenant pendant le transport ou l'installation de ce produit ; ou
- Réparations et/ou changements de pièces effectués par un tiers ; ou
- Aucun dégât n'a été causé par des facteurs extérieurs ou des corps étrangers, tels que du sable ou des pierres.
- Dommages résultant d'une non-conformité avec les instructions de sécurité et d'utilisation ; ou
- Le produit a été démonté ou ouvert ; ou
- L'outil a été placé dans un environnement humide (rosée, pluie, immersion dans l'eau...) ; ou
- Le produit a été utilisé à des fins professionnelles ; ou
- L'outil a été exposé à une température hors des limites spécifiées au chapitre Rangement.

Le produit doit être utilisé dans des conditions normales d'utilisation et à des finalités non professionnelles. Par conséquent, sont exclus de cette garantie les produits utilisés par les entreprises de jardinage, les administrations locales, ainsi que les entreprises proposant des services de location payante ou de prêt gratuit d'équipements.

Dans l'éventualité d'un problème ou d'un défaut, vous devez toujours en premier lieu consulter votre distributeur. Dans la plupart des cas, le revendeur pourra résoudre le problème ou corriger le défaut. Conservez votre facture ou votre reçu : ces documents seront demandés lors du traitement d'éventuelles réclamations.



## Introducción

Gracias por haber elegido este producto. Durante el diseño y la fabricación de nuestros productos, ponemos todo nuestro esfuerzo en garantizar una excelente calidad que cumpla con las expectativas de los usuarios. Siga estas instrucciones para optimizar la vida útil del producto.

**¡IMPORTANTE! PARA OBTENER LA MÁXIMA SATISFACCIÓN CON ESTE PRODUCTO AL INSTALARLO, USARLO Y MANTENERLO, LE RECOMENDAMOS QUE LEA DETENIDAMENTE ESTE MANUAL DEL USUARIO ANTES DE UTILIZAR EL PRODUCTO. PRESTE ATENCIÓN A LAS ADVERTENCIAS BÁSICAS RELACIONADAS CON LA SEGURIDAD INCLUIDAS EN ESTE MANUAL Y CONSERVE EL MANUAL PARA FUTURAS CONSULTAS.**

### Contenidos

1. USO PREVISTO DE LA MOTOSIERRA ELÉCTRICA 1800 W
2. MEDIDAS DE SEGURIDAD
3. DATOS TÉCNICOS
4. ENSAMBLAJE
5. TRANSPORTE
6. PERIODO INVERNAL
7. ALMACENAMIENTO
8. MANTENIMIENTO
9. FIN DE SU VIDA ÚTIL
10. GARANTÍA



**¡IMPORTANTE! CONSERVE ESTE MANUAL PARA FUTURAS CONSULTAS: LÉALAS DETENIDAMENTE**

### 1. USO PREVISTO DE LA MOTOSIERRA ELÉCTRICA 1800 W

Este producto está concebido para uso exclusivo en exteriores. No debe usarse en el interior de edificios bajo ninguna circunstancia. La motosierra eléctrica solo está diseñado para usarse en condiciones secas y bien iluminadas.

Esta motosierra solo está destinada a ser utilizada para el corte básico, la tala, el corte de madera y la eliminación de raíces. Todos los objetos de madera destinados a ser cortados con esta motosierra no deben ser más gruesos que las capacidades máximas de corte de la barra guía. No debe utilizarse para cortar otros materiales, tales como plásticos, piedras, metales o maderas que contengan objetos extraños. No lo utilice para otros propósitos. No se debe sobrepasar la capacidad máxima de corte. No corte las ramas que excedan la capacidad máxima declarada. No utilice el aparato para otros propósitos. Este producto no está hecho para ser utilizado por niños o personas con discapacidades físicas, mentales o sensoriales.

Tras abrir la caja, asegúrese de que el producto venga completo con sus accesorios (de haberlos). No utilice el producto si está dañado o tiene algún defecto. Devuélvalo a su distribuidor. Si le da esta herramienta a otra persona, dele también este manual de instrucciones.

**Tenga presente que este aparato no ha sido diseñado para aplicaciones comerciales, industriales o profesionales. La garantía ofrecida con el producto quedará anulada en caso de utilizarse para propósitos comerciales,**

profesionales, industriales o fines similares. Este producto ha sido diseñado para utilizarse por un periodo de 2 años (Expectativa de vida útil).

## 2. MEDIDAS DE SEGURIDAD



**ADVERTENCIA:** Lea todas las advertencias y medidas de seguridad. El incumplimiento de las instrucciones y advertencias puede ocasionar incendios, electrocuciones y/o lesiones de importancia. Conserve todas las instrucciones y advertencias para consultas futuras.

### 2.1 MEDIDAS GENERALES DE SEGURIDAD

- No maneje ña motosierra cerca de recintos de cristal, automóviles, camiones, pozos de ventanas, bajadas, etc. sin ajustar adecuadamente el objetivo de la descarga.
- No fuerce ni sobrecargue el producto. El producto funcionará mejor y de manera más segura cuando se usa a la velocidad para la que fue diseñado.
- Si el producto ya está montado, asegúrese de que todos los tornillos estén bien apretados antes de usarlo.  
Si el producto requiere ser montado, asegúrese de que todos los elementos necesarios para montar el producto están presentes al abrir el paquete. No utilice el producto si está dañado o tiene algún defecto. Devuélvalo al distribuidor más cercano.
- El término «herramienta eléctrica» que aparece en las advertencias hace referencia tanto a herramientas que funcionan conectadas a la red eléctrica (con cable) como a otras que funcionan con baterías (sin cable).

### 2.2 SÍMBOLOS EN LA PRODUCTO



Conforme con los estándares europeos:

Este símbolo significa que este producto cumple con las directivas europeas aplicables, y se ha realizado una prueba de cumplimiento de estas directivas.



Símbolo de circulación de productos dentro del mercado de la Unión Aduanera de los estados miembros.



Marcaje de conformidad ucraniana.



Los productos eléctricos no deben desecharse con el resto de la basura doméstica. Los productos eléctricos usados deben ser desechados y recogidos por separado en puntos de recogida provistos para tal propósito. Solicite información sobre el reciclaje a las autoridades locales o su distribuidor.



Precaución/advertencia



Este producto tiene un grado de protección de clase II. Lo que significa que está equipado con un aislamiento doble.



Nivel de potencia acústica garantizado 111 dB (A)



Quite el enchufe de la red eléctrica inmediatamente si el cable de alimentación / cable de extensión está dañado o cortado.



Retracción El contacto de la punta podría hacer rebotar repentinamente la espada en la dirección del usuario y causarle lesiones físicas graves.



Se debe evitar el contacto de la punta de la espada con cualquier objeto.



Sujete siempre la unidad con ambas manos. No utilice el producto con una sola mano cuando lo utilice.



No use la unidad en condiciones de lluvia o humedad.





Sentido correcto de los dientes de la sierra.



Después del servicio



Los objetos arrojados por el producto podrían golpear al usuario y a personas alrededor. Asegúrese de que otras personas y mascotas permanezcan siempre a una distancia segura del producto cuando está en funcionamiento. Por regla general, los niños no deben acercarse al lugar donde se encuentre el producto.



Utilice guantes protectores.



Utilice protección corporal.



Utilice zapatos protectores.



**ADVERTENCIA:** El usuario debe leerse el manual de instrucciones para reducir el riesgo de sufrir lesiones.



Utilice protección ocular.



Utilice protección auditiva.



Utilice siempre protección para la cabeza.



¡Utilice protección facial!

## 2.3 SÍMBOLOS EN ESTE MANUAL



Tipo y causa del peligro: El incumplimiento de este aviso de peligro puede dar lugar a lesiones físicas graves o mortales.



Tipo y causa del peligro: Este símbolo indica que se pueden causar daños al aparato, al medioambiente o a la propiedad si no se sigue esta advertencia.



Nota: Este símbolo indica la presencia de información importante para entender mejor el producto.



Lea el manual: Este símbolo indica que debe leer con atención el manual del usuario.



Consulte la ilustración correspondiente al final del folleto.



Punto verde: Reciclaje del embalaje.



Este producto es reciclable. De no poder continuar usándolo, llévelo a un punto de recogida de productos reciclables.



Etiqueta ambiental brasileña: Recicle el embalaje de este producto.

## 2.4 ADVERTENCIAS GENERALES SOBRE HERRAMIENTAS ELÉCTRICAS



**ADVERTENCIA:** Lea todas las advertencias y medidas de seguridad. *El incumplimiento de las instrucciones o las advertencias puede dar lugar a incendios, descargas eléctricas y/o lesiones de importancia.*

Conservar todas las instrucciones y advertencias para consultas futuras.

**REFERENCIA** *El término «herramienta eléctrica» que aparece en las advertencias hace referencia tanto a herramientas que funcionan conectadas a la red eléctrica (con cable) como a otras que funcionan con baterías (sin cable).*

## {B>1) SEGURIDAD EN EL ÁREA DE TRABAJO<B}

- **Mantenga el área de trabajo limpia y bien iluminada** *Los lugares desordenados o poco iluminados favorecen los accidentes.*
- **No utilice herramientas eléctricas en ambientes explosivos, por ejemplo, en presencia de líquidos, gases o polvo inflamables.** *Las herramientas eléctricas generan chispas que podrían actuar como detonante de vapores y partículas de polvo.*
- **Mantenga a los niños y las demás personas alejados cuando esté utilizando una herramienta eléctrica.** *Cualquier distracción podría hacerle perder el control.*

## 2) MEDIDAS DE SEGURIDAD RELACIONADAS CON LA ELECTRICIDAD

- **El enchufe de la herramienta eléctrica debe corresponder con la toma de corriente. Nunca modifique los enchufes en modo alguno. No use ningún tipo de adaptador para enchufe con la herramienta eléctrica conectada a tierra.** *Unos enchufes sin modificar y que coincidan perfectamente con sus correspondientes tomas de corriente reducirán los riesgos de electrocución.*
- **Evite el contacto corporal con superficies conectadas a tierra, tales como tuberías, radiadores, cocinas o frigoríficos.** *Existe un mayor riesgo de sufrir descargas eléctricas si su cuerpo hace de conductor a tierra con dichos elementos o dispositivos.*
- **No deje las herramientas eléctricas expuestas a la lluvia o la humedad.** *La penetración de agua en una herramienta eléctrica aumentará el riesgo de descarga eléctrica.*

- **No maltrate el cable de alimentación. Nunca utilice el cable para transportar, arrastrar, o desenchufar la herramienta eléctrica. Mantenga el cable apartado de fuentes de calor, aceites, cantos afilados o elementos móviles.** *Los cables dañados o enredados aumentan el riesgo de que se produzcan descargas eléctricas.*
- **Cuando utilice una herramienta eléctrica al aire libre, utilice un cable alargador adecuado para uso en exteriores.** *La utilización de un cable adecuado para uso en exteriores reducirá el riesgo de electrocución.*
- **De no poderse evitar el uso de una herramienta eléctrica en un entorno húmedo, conéctela a un suministro eléctrico con un interruptor diferencial (ID).** *El uso de un interruptor diferencial (ID) reducirá el riesgo de descarga eléctrica.*

### 3) SEGURIDAD PERSONAL

- **Manténgase alerta, preste atención a lo que está haciendo y use el sentido común cuando esté utilizando una herramienta eléctrica. No utilice herramientas eléctricas si está cansado o se encuentra bajo los efectos de estupefacientes, alcohol o fármacos.** *Cualquier momento de descuido durante la utilización de herramientas eléctricas podría ocasionar lesiones físicas graves.*
- **Utilice un equipo de protección personal. Utilice siempre gafas protectoras.** *Los elementos de protección, tales como máscaras antipolvo, calzados de seguridad antideslizantes, cascos de seguridad o protecciones auditivas, utilizados en las*

*circunstancias que así lo requieran, reducirán el riesgo de sufrir lesiones.*

- **Evite la activación accidental de la herramienta.** Asegúrese de que el interruptor esté en la posición apagado en la herramienta antes de conectarlo a una toma de corriente y/o batería, tomarla o desplazarla. *Transportar las herramientas eléctricas con el dedo en el interruptor, o suministrarles corriente con el interruptor en la posición de encendido, invita a accidentes.*
- **Retire cualquier llave de ajuste o llave inglesa de la herramienta antes de activarla.** *Cualquier llave o útil enganchado a un elemento rotativo de la herramienta eléctrica podría ocasionar lesiones.*
- **No adopte una postura forzada. Procure mantener un buen equilibrio y un apoyo firme en todo momento.** *De este modo podrá controlar mejor la herramienta eléctrica en situaciones inesperadas.*
- **Utilice una indumentaria apropiada No vista ropa holgada o joyas. Mantenga el cabello, la ropa y los guantes apartados de las piezas móviles de la máquina.** *La ropa holgada, las joyas y el pelo largo podrían engancharse a las partes móviles.*
- **Si se incluyen dispositivos de conexión a extractores y colectores de polvo, asegúrese de conectarlos y utilizarlos adecuadamente.** *El uso de un colector de polvo puede reducir los riesgos asociados con el polvo.*

#### 4) UTILIZACIÓN Y CUIDADOS DE LA HERRAMIENTA ELÉCTRICA

- **No fuerce la herramienta eléctrica. Utilice la herramienta eléctrica adecuada para la tarea que vaya a realizar.** *La herramienta correcta funcionará mejor y con más seguridad a la velocidad para la que ha sido diseñada.*
- **No use la herramienta si el interruptor de alimentación no funciona.** *Cualquier herramienta que no pueda controlarse desde el interruptor es peligrosa y debe ser reparada antes de volver a utilizarse.*
- **Desenchufe las herramientas eléctricas, o desinstale sus baterías, antes de realizar cualquier ajuste, cambiar de accesorios o guardarlas.** *Estas medidas preventivas reducirán el riesgo de que la herramienta eléctrica pueda activarse accidentalmente.*
- **Guarde las herramientas eléctricas apagadas en un lugar fuera del alcance de niños y no deje que las usen personas que no estén familiarizadas con estas instrucciones o con las herramientas.** *Las herramientas eléctricas son peligrosas si las usan personas sin experiencia.*
- **Lleve a cabo el mantenimiento de las herramientas eléctricas.** Examine las herramientas eléctricas en busca de partes móviles desalineadas o dobladas, piezas rotas, u otra condición que pudiera afectar el funcionamiento de la herramienta. En caso de daños, haga reparar la herramienta eléctrica antes de volver a utilizarla. *Muchos los accidentes se deben a un mantenimiento deficiente de las herramientas eléctricas.*

- **Mantenga las herramientas de corte limpias y afiladas.** *Las herramientas de corte bien cuidadas y afiladas son menos propensas a trabarse y más fáciles de controlar.*
- **Utilice la herramienta eléctrica, los accesorios, las brocas, etc., conforme a lo indicado en estas instrucciones y considerando las condiciones de trabajo y el trabajo a efectuar.** *El uso de la herramienta eléctrica para fines diferentes a aquellos para los que ha sido diseñada puede resultar peligroso.*

#### 5) SERVICIO

- **Solicite la reparación de su herramienta a un técnico cualificado utilizando solamente piezas de repuesto idénticas a las originales.** *De este modo se conservará la seguridad de la herramienta eléctrica.*

#### MEDIDAS DE SEGURIDAD DE LA MOTOSIERRA:

- Mantenga cualquier parte del cuerpo apartada de la cadena mientras la motosierra esté funcionando. Antes de poner en marcha la motosierra, asegúrese de que la cadena no esté haciendo contacto con ningún elemento u objeto. *Cualquier distracción cuando utiliza una motosierra podría hacer que su ropa o alguna parte del cuerpo quedase enganchada en la cadena.*
- **La motosierra deberá sujetarse con la mano derecha para la empuñadura trasera y la mano izquierda para la empuñadura delantera.** La sujeción de la motosierra con las manos colocadas en una posición diferente u opuesta a la indicada aumentará el riesgo de sufrir lesiones físicas y, por lo tanto, deberá evitarse a toda costa. **NOTA** Para las motosierras

diseñadas con la barra de guía en el lado izquierdo, la referencia al posicionamiento de «mano derecha» y «mano izquierda» se invierte.

- Sujete la herramienta eléctrica únicamente por sus superficies de agarre aisladas, dado que la cadena de sierra puede hacer contacto accidental con cables ocultos o con el cable de alimentación de la herramienta. El contacto de la cadena con un cable bajo tensión podría transmitir la corriente a las piezas metálicas expuestas de la herramienta eléctrica y causar una electrocución al usuario.
- Utilice gafas de seguridad y protección auditiva. Asimismo, se recomienda utilizar un equipo de protección personal complementario para la cabeza, las manos, las piernas y los pies. *La utilización de indumentaria de protección reducirá el riesgo de lesión debido a los detritos arrojados por la cadena de la sierra o el contacto accidental con ésta.*
- *No utilice la motosierra subido en un árbol. La utilización de una motosierra subido a un árbol podría ocasionarle lesiones físicas.*
- *Mantenga en todo momento los pies firmemente apoyados en el suelo y haga funcionar la motosierra desde una posición fija, segura y nivelada. Aquellas superficies resbaladizas o inestables (p. ej. escaleras) podrían hacerle perder el equilibrio y el control de la motosierra.*
- *Preste especial atención al cortar ramas que se encuentren sometidas a algún tipo de tensión, ya que, al cortarlas, podrían salir despedidas en su dirección. Al liberarse la tensión existente en las fibras de la madera, la rama en cuestión podría golpearle o hacerle perder el control de la motosierra.*



- **Extreme las precauciones al cortar matorrales y arbustos.** *Elementos finos podrían quedar atrapadas en la cadena de la motosierra y ser arrojadas en su dirección a modo de látigo y hacerle perder el equilibrio.*
- *Transporte la motosierra apagada, sujetándola por su empuñadura delantera y alejada de su cuerpo. Cuando transporte o guarde la motosierra, asegúrese siempre de instalar la funda de protección de la espada. Una manipulación correcta de la motosierra reduce las posibilidades de contacto accidental con la cadena en movimiento.*
- *Siga las instrucciones para lubricar y tensar la cadena, y para cambiar de accesorios. Una cadena incorrectamente lubricada o tensada podría romperse o aumentar el riesgo de retroceso.*
- *Mantenga las empuñaduras secas, limpias y sin restos de aceite o grasa. Las empuñaduras con aceite o grasa son resbaladizas y pueden hacerle perder el control.*
- *Corte madera solamente. No utilice la motosierra para llevar a cabo trabajos distintos a aquellos para los que ha sido diseñada. Por ejemplo, no utilice la motosierra para cortar plásticos, ladrillos, cemento u otros materiales de construcción que no sean de madera. La utilización de la motosierra para fines diferentes a los previstos podría suponer un peligro.*

**CAUSAS Y PREVENCIÓN DE LOS MOVIMIENTOS DE RETROCESO POR PARTE DEL USUARIO:**

El retroceso puede producirse cuando la punta de la espada hace contacto con un objeto, o al estrecharse el corte realizado en la madera y atrapar la cadena de la sierra.

- En algunos casos, el contacto de la punta puede producir una reacción repentina en dirección opuesta que hace rebotar la espada hacia el usuario.

- Similarmente, el atrapamiento de la cadena que pasa por la parte superior de la espada puede hacer saltar la espada repentinamente hacia el usuario.
- Cualquiera de estas reacciones podría hacerle perder el control de la sierra y causarle lesiones físicas graves. No confíe exclusivamente en los dispositivos de seguridad de su sierra. Como usuario de una motosierra, deberá llevar a cabo una serie de pasos para efectuar cortes sin quedar expuesto a posibles accidentes o lesiones.
- El retroceso se produce por un uso o una manipulación incorrectos de la herramienta, o a causa de su mal estado, y puede evitarse tomando las precauciones siguientes:
- Sujete firmemente la herramienta con ambas manos, asegurándose de abrazar bien las empuñaduras con sus dedos y pulgares y adopte una posición correcta, de manera que sus brazos y su cuerpo puedan resistir las fuerzas resultantes del efecto de retroceso. Los retrocesos pueden ser controlados por el usuario si se toman las precauciones adecuadas. Nunca suelte la motosierra mientras la esté utilizando.
- Procure no estirarse demasiado ni efectuar cortes a una altura superior a la de sus hombros. *Así evitará el contacto accidental de la punta de la motosierra y tendrá un mayor control sobre esta en caso de producirse alguna situación inesperada.*
- *Utilice únicamente cadenas y espadas de repuesto especificadas por el fabricante. El uso de cadenas o espadas de repuesto equivocadas podría romper la cadena y/o dar lugar a retrocesos.*
- *Siga las instrucciones del fabricante para afilar y cuidar de la cadena de la sierra. Una reducción de la altura de los limitadores de profundidad puede aumentar los retrocesos.*

{B>RIESGO RESIDUAL<B}

- Léase este manual de instrucciones detenidamente para familiarizarse con la utilización del producto. Memorice las instrucciones de seguridad y sígalas al pie de la letra. Esto le ayudará a evitar riesgos y situaciones peligrosas. Esté siempre alerta cuando utilice este producto para poder reconocer y gestionar los peligros con antelación. Una rápida intervención

puede evitar lesiones graves y daños a la propiedad. Apague y desconecte de la batería si hay un mal funcionamiento.

- Incluso si se siguen estrictamente todas las instrucciones, todavía existen algunos factores que podrían conducir a riesgos, como:
  - Partes despedidas de la pieza de trabajo.
  - Lesiones por vibración: use las empuñaduras designadas y trate de reducir el tiempo de trabajo y la exposición.
  - Lesiones provocadas por el ruido: use protección para los oídos y reduzca el tiempo de trabajo y la exposición.
  - Inhalación de polvo y partículas.
  - Utilice protección ocular en todo momento.
- Si experimenta alguno de estos factores mientras usa la máquina, detenga la máquina y consulte a su médico de inmediato.
- Lesiones provocadas y agravadas por el uso prolongado de la herramienta. Asegúrese de que tomar descansos regulares cuando utilice la herramienta por periodos prolongados.
- El uso prolongado de la unidad expone al usuario a vibraciones que pueden causarle una serie de condiciones que se conocen colectivamente como el síndrome de hormigueo en brazos y manos (p. ej., dedos se tornan blancos, así como determinadas enfermedades como el síndrome de túnel carpiano).
- Para reducir dicho riesgo cuando utiliza la unidad, use unos guantes protectores y mantenga las manos calientes.
- El término retroceso se refiere a cuando la sierra salta repentinamente hacia arriba y hacia atrás. Esto generalmente

lo provoca por la pieza de trabajo que entra en contacto con la punta de la barra de la cadena o la sujeción de la cadena de la sierra. Un retroceso genera una fuerza repentina y potente. La sierra generalmente reacciona de manera incontrolada, creando la posibilidad de lesiones para el usuario.

- Recomendación para el uso de un dispositivo de corriente residual con una corriente de disparo de 30 mA o menos
- Coloque el cable de manera que no quede atrapado en ramas y similares durante el corte.
- Las personas que utilicen por primera vez una motosierra deberán practicar, como mínimo, cortando troncos en un banco o caballete de corte.
- Ajuste la profundidad de corte al grosor de la pieza de trabajo. Los dientes del disco no deben sobresalir por completo por debajo de la pieza de trabajo.
- Utilice abrazaderas o cualquier otro medio práctico para fijar y soportar la pieza de trabajo sobre una plataforma estable. El tamaño de la pieza de trabajo no puede ser demasiado pequeño para evitar cualquier peligro.
- La sujeción de piezas con las manos o apoyándolas contra su cuerpo podría hacerlas inestables y causar la pérdida de control de la herramienta.

### 3. DATOS TÉCNICOS

<b>Modelo</b>	A011044
<b>Tensión nominal (V CC)</b>	220-240 V~ 50 Hz
<b>Potencia de entrada nominal</b>	1800 W
<b>Capacidad del depósito de aceite</b>	120 ml
<b>Flujo de lubricación de la cadena (mL/min)</b>	3~5
<b>Velocidad máxima de la cadena</b>	14 m/s
<b>Cadena de la sierra</b>	14 pulgadas
<b>Modelo de cadena de la sierra</b>	A011044-001-00
<b>Paso</b>	3/8"
<b>Indicador</b>	0,050"/1,27 mm
<b>Número de eslabones de transmisión</b>	52 UNIDADES
<b>Longitud de la barra de guía</b>	YS14-52-507P
<b>Longitud de la espada</b>	356 mm
<b>Máx. longitud de corte</b>	330 mm
<b>Tipo de aceite</b>	Aceite hidráulico antidesgaste
<b>Control del aceite</b>	Automático
<b>Peso del producto</b>	3,6 kg sin barra guía y cadena de sierra y depósito de aceite vacío
<b>Nivel de potencia acústica garantizado (dB(A))</b>	111dB(A)
<b>Nivel de presión sonora (dB (A))</b>	96 dB(A),K=3 dB(A)
<b>Nivel de potencia acústica medido (dB(A))</b>	107.51dB(A), K=3dB(A)
<b>Corriente de funcionamiento</b>	6-11 A
<b>Corriente máxima</b>	12 A
<b>Protección recomendada</b>	Protector contra subidas de tensión
<b>Nivel de vibración (K = 1,5 m/s<sup>2</sup>)</b>	Mango frontal 2,56 m/s <sup>2</sup> Mango trasero 3,90 m/s <sup>2</sup>
<b>Revoluciones del motor en vacío (min-1)</b>	7500

El valor total declarado de emisiones vibratorias ha sido medido conforme al método de ensayo estándar empleado en la industria

y puede utilizarse para efectuar comparaciones entre herramientas.

El valor total declarado de emisiones vibratorias también puede utilizarse para llevar a cabo una evaluación preliminar de exposición.

- la emisión de vibraciones durante el uso de la herramienta puede ser diferente del valor total declarado dependiendo del uso que se le de a la herramienta.

## 4. ENSAMBLAJE



**¡ADVERTENCIA! ¡El producto debe estar completamente montado antes de utilizarlo! ¡No utilice un producto que solo está parcialmente montado o que se haya montado con piezas dañadas! ¡Siga paso a paso las instrucciones de montaje y consulte las ilustraciones incluidas a modo de referencia visual para facilitarle el montaje del producto!**

### 4.1 DESEMBALAJE

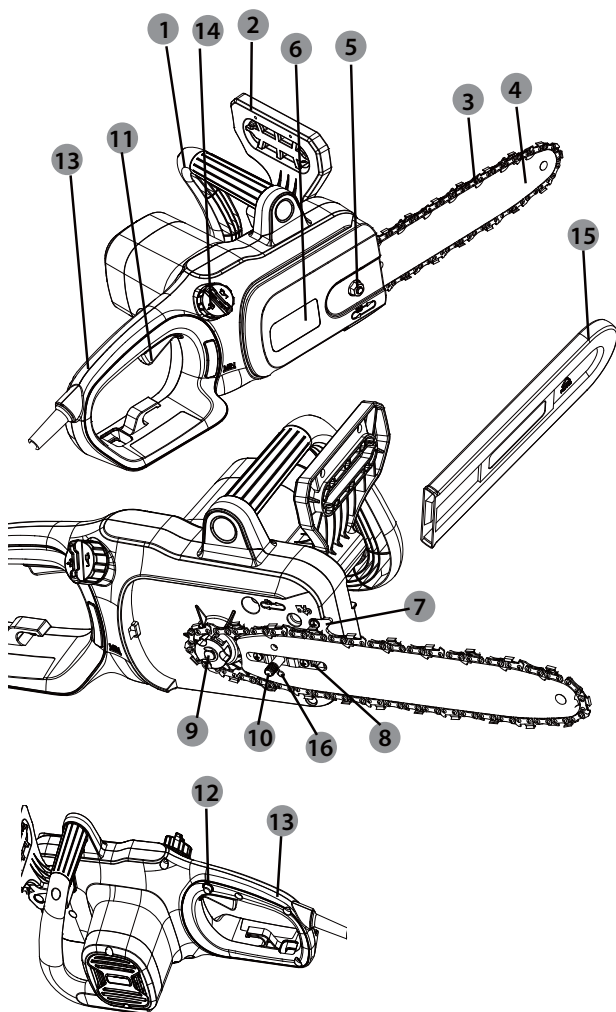

1. Mango frontal
2. Palanca del freno de cadena de seguridad
3. Cadena
4. Barra guía
5. Tuerca de sujeción
6. Cubierta de la cadena
7. Picos de golpes de metal
8. Clavija de fijación
9. Piñón
10. Tornillo tensor de la cadena
11. Gatillo interruptor
12. Botón de desbloqueo del interruptor
13. Mango trasero
14. Tapón del depósito de aceite de la cadena
15. Funda de la espada
16. Perno de tensado

- Utilice siempre guantes cuando desembale.
- No utilice cúter, cuchillo, sierra ni ninguna otra herramienta similar para desembalar.
- Transporte la herramienta sólo por la empuñadura.
- Guarde la caja para su posterior reutilización (transporte y almacenamiento).
- Conserve el manual de instrucciones en un área seca para consultas adicionales.

## **4.2 INSTALACIÓN**

### **Ensamble la barra guía y la cadena de la sierra: ilustración a 1**

1. Coloque el cuerpo de la sierra sobre una superficie firme y nivelada.
2. Gire la tuerca de la abrazadera para quitar la cubierta del cuerpo de la sierra.
3. Gire el pasador de bloqueo, deje que el perno tensor esté en la posición fija.
4. Con la ayuda de guantes protectores, enrolle la cadena de la sierra alrededor de la barra guía, asegurándose de que los dientes estén orientados en la dirección de rotación. La cadena debe colocarse correctamente en la ranura que se extiende a lo largo de todo el borde exterior de la barra guía.
5. Coloque la cadena de la sierra alrededor del piñón mientras alinea la ranura en la barra de guía con el perno interno en la base de la sierra y el pasador tensor de la cadena en el orificio del pasador de la barra de guía. El pasador tensor de la cadena puede necesitar un ajuste para alinearse correctamente con el orificio en la barra guía. Use la rueda tensora de la cadena para ajustar su ubicación hasta que encaje en la barra guía.
6. Gire la rueda tensora de la cadena para apretar preliminarmente la barra guía lo suficiente como para que permanezca en su lugar. Mientras mantiene la barra quieta, vuelva a colocar la cubierta sobre la sierra. Asegúrese de que la pestaña se alinee correctamente con la ranura en el cuerpo de la sierra. Bloquee la cubierta en su lugar con el tornillo de bloqueo girándola en el sentido de las agujas del reloj hasta que encaje.

### **Tensado de la cadena: → ilustración 5 y 6**

Girar el tornillo de tensión hacia arriba aumenta la tensión, mientras que girarla hacia abajo disminuye la tensión. Una cadena correctamente tensada no debe tener holgura y solo debe poder extraerse a 2-3 mm de la barra de la sierra.



**Nota: La cadena de la sierra se debe tensar adecuadamente para garantizar un funcionamiento seguro.**

La tensión de la cadena es óptima si la cadena de la sierra se puede levantar a 3 mm del centro de la barra guía. Como la cadena de la sierra se calienta durante el funcionamiento, su longitud puede fluctuar. Verifique la tensión de la cadena cada 10 minutos de funcionamiento y ajústela según sea necesario, especialmente para las nuevas cadenas de sierra. Afloje la cadena de la sierra después de completar el trabajo, ya que se acorta cuando se enfría. Al hacerlo, puede alargar la vida de la cadena y evitar daños.

## **4.3 PREPARACIÓN**

Antes de cada uso, verifique los siguientes elementos para garantizar unas condiciones de trabajo seguras.

### **Motosierra:**

Antes de comenzar a trabajar, inspeccione la motosierra en busca de daños en la carcasa, la cadena de la sierra y la barra de guía. Nunca use una máquina dañada de manera obvia.

### **Aceite lubricante para la cadena:**

Verifique el nivel de llenado del tanque de aceite. También verifique si hay suficiente aceite disponible mientras trabaja. Nunca maneje la sierra si no hay aceite o si el nivel de aceite ha caído por debajo de la marca de nivel mínimo de aceite, para evitar daños a la motosierra. De media, un llenado de aceite es suficiente para aproximadamente 10 minutos de operación de corte (dependiendo de la duración de las pausas y la densidad de la pieza de trabajo).

**Cadena de la sierra:**

Compruebe la tensión de la sierra y el estado de la sierra. Cuanto más afilada sea la cadena de la sierra, más fáciles y manejables serán los manejos. Lo mismo se aplica a la tensión de la cadena. Verifique la tensión cada 10 minutos de funcionamiento para maximizar la seguridad. Las nuevas cadenas de sierra en especial están sujetas a cambios debido al calor creado por el funcionamiento.

**Equipo de seguridad y ropa protectora:**

Asegúrese de usar la ropa protectora ajustada adecuada, como pantalones protectores, guantes y zapatos de seguridad. Use un casco de seguridad con protección auditiva integrada y un protector facial para brindar protección contra la caída y el retroceso de las ramas. Recójase el pelo de modo que quede por encima de los hombros. Utilice un traje y un equipo protector adecuados cuando utilice este producto.

Casco con visera y protector de cuello.

Selección de protectores auditivos

Utilice una máscara respiratoria

Utilice guantes con protección anticorte.

Polainas protectoras con protección de sierra aprobada

Utilice botas con punteras de acero, suelas antideslizantes y protección anticorte.

Botiquín de primeros auxilios en caso de lesiones.

**Llenado del sistema de aceite automático: ilustración**

¡PRECAUCIÓN! La motosierra NO se suministra llena de aceite. Es imprescindible rellenar con aceite antes de usar. Nunca maneje la motosierra sin aceite de cadena o al nivel de un tanque de aceite vacío, ya que esto ocasionará daños importantes al producto. La vida útil de la cadena y la capacidad de corte dependen de una lubricación óptima. Por lo tanto, la cadena se aceita automáticamente durante el funcionamiento a través de la salida de aceite. Esta motosierra cuenta con un sistema de lubricación automática para mantener la cadena y la barra guía lubricadas adecuadamente. El indicador de nivel de aceite muestra el aceite restante en la motosierra. Si el nivel de aceite disminuye a menos de un cuarto de capacidad, rellénelo con la barra y el aceite de cadena adecuados. Para llenar el depósito de aceite:

1. Retirar el tapón del aceite. Llene el depósito con aceite para barras y cadenas hasta que el nivel de aceite haya alcanzado su capacidad máxima.
2. Coloque de nuevo el tapón. Asegúrese de verificar el nivel de aceite después de cada 10 minutos de uso. Desenchufe la motosierra antes de verificar los niveles de aceite o llenar el depósito de aceite.



**¡PRECAUCIÓN! Para evitar fugas de aceite, asegúrese de dejar la máquina en posición horizontal (tapa de llenado de aceite en posición vertical) cuando no esté en uso. Use solo el aceite recomendado para evitar daños a la motosierra. Nunca use aceite reciclado/antiguo**



#### 4.4 PRIMER USO



**¡ADVERTENCIA! Lea la sección «INSTRUCCIONES DE SEGURIDAD» al principio de este manual, incluyendo todo el texto de los subtítulos antes de usar el producto.**

Preste especial atención a la parte de las instrucciones del primer uso del aparato: concentre toda su atención a este primer uso. Realice la primera prueba en un espacio libre sin obstáculos ni elementos circundantes.

#### 4.5 FUNCIONAMIENTO

Conéctese a una fuente de alimentación de 220-240V/50Hz.

Encendido y apagado: Ilustración y ➔

Para ENCENDER la herramienta, presione y mantenga presionado el botón de bloqueo de seguridad con el pulgar, mientras aprieta el interruptor de encendido/apagado. Una vez que se activa el interruptor de gatillo, puede soltar el botón de bloqueo de seguridad y continuar con la operación. El botón de bloqueo de seguridad reduce el riesgo de arranque accidental. Para apagar la sierra, suelte el gatillo interruptor de encendido/apagado.

##### **Advertencias relacionadas con un funcionamiento seguro**

- Antes de cada uso, examine el producto, el cable de alimentación y los accesorios en busca de daños. No utilice el producto si está dañado o presenta algún desgaste.
- Verifique doblemente que los accesorios y las fijaciones estén bien instalados.
- Sujete siempre el producto por la empuñadura. Mantenga el asidero seco para procurar un agarre seguro.
- Asegúrese de que las ranuras de ventilación estén limpias y no tengan obstrucciones. Límpielas con un cepillo blando si fuera necesario. La obstrucción de las ranuras de ventilación puede sobrecalentar y dañar el producto.
- Apague el producto inmediatamente si es interrumpido por personas que acceden al área de trabajo. Espere siempre a que el producto se detenga por completo antes de soltarlo.
- No trabaje hasta la fatiga. Tome descansos regulares para poder concentrarse en el trabajo y mantener un control total de la herramienta.
- Antes de encender el producto, verifique si se ha montado correctamente y si todas las partes móviles funcionan sin problemas.
- En entornos polvorientos, humedezca ligeramente la superficie a despejar o bien utilice un accesorio rociador conectado a la herramienta.
- Use la herramienta solo a unas horas razonables a fin de evitar molestar a otras personas. No la utilice a unas horas tempranas ni tampoco demasiado tarde.
- Evite utilizar el producto cuando haga mal tiempo, especialmente si hay riesgo de relámpagos. No trabaje en condiciones de poca iluminación. El operador requiere una vista clara del área de trabajo para identificar posibles peligros.

- El uso de protección auditiva reduce la capacidad de escuchar advertencias (gritos o alarmas). El operador debe prestar especial atención a lo que sucede en el área de trabajo. No se distraiga y concéntrese siempre en la tarea.
- El uso de herramientas similares cercanas aumenta el riesgo de lesiones auditivas y la posibilidad de que otras personas accedan a su área de trabajo.
- Mantenga una postura firme y equilibrada.
- No se estire al realizar el trabajo. Podría perder el equilibrio al estirarse. Tenga cuidado dónde pone los pies en las pendientes.
- Ande a paso normal y no corra nunca. Mantenga todas las partes de su cuerpo lejos de cualquier parte móvil.
- Nunca haga funcionar el producto sin el equipo adecuado conectado.
- No modifique el producto en modo alguno ni use piezas o accesorios no recomendados por el fabricante.



**Si el producto se cae, sufre un fuerte impacto o empieza a vibrar de forma anómala, deténgalo inmediatamente y examínelo para comprobar si tiene daños o para identificar la causa de la vibración. La reparación de daños y reemplazo de componentes deben ser llevados a cabo por un centro de servicio técnico autorizado.**

- Para reducir el riesgo de lesiones asociadas con el contacto con las piezas giratorias, siempre detenga la máquina, desconecte la línea eléctrica y asegúrese de que todas las piezas móviles se hayan detenido:
  - antes de limpiarlo o eliminar cualquier obstrucción
  - cuando deje el producto desatendido
  - antes de instalar o retirar componentes
  - antes de examinar, limpiar o trabajar en el aparato

**Procedimiento básico de funcionamiento/corte: ilustración 13 a 17**



**ADVERTENCIA: Las motosierras, por su propia naturaleza, son máquinas extremadamente peligrosas y deben manejarse con respeto.**

**¡Recomendamos encarecidamente que antes de usar este producto, asista a un curso de formación sobre motosierras para familiarizarse con el mantenimiento y el uso de estos productos! Lea detenidamente este manual y cumpla con todas las instrucciones de seguridad en todo momento. ¡El fabricante no será responsable de ningún accidente/lesión provocado por el mal uso o el mantenimiento incorrecto de este producto!**

1. Para ser un experto en la materia, asista a un curso de formación sobre motosierras reconocido para aprender a manejar las motosierras de manera segura y efectiva. Familiarícese con todos los controles e interruptores. Practique todos los movimientos con el producto apagado.
2. Siempre sostenga el producto firmemente con ambas manos; manija delantera con la mano izquierda y manija trasera con la mano derecha. Sujete en todo momento ambas empuñaduras mientras utiliza la herramienta. Nunca utilice esta unidad sujetándola con una sola mano.
3. Utilice el producto solo con una postura segura. Mantenga la unidad a la derecha de su cuerpo.

**NOTA:** No se debe usar ninguna otra posición de corte con este producto.

4. Compruebe la lubricación. Inicie la herramienta y verifique si la cadena puede emitir un chorro de aceite en unos pocos segundos. Si se puede ver un rastro de aceite, la motosierra está lubricando.
5. La cadena deberá estar funcionando al máximo de revoluciones antes de que haga contacto con la madera. Use un parachoques con dientes para asegurar el producto en la madera antes de comenzar a cortar y úselo como un punto de palanca mientras corta.
6. Restablezca el parachoques con dientes en un punto bajo cuando corte troncos más gruesos tirando ligeramente del producto hacia atrás, hasta que los dientes de agarre se suelten y vuelva a colocar en el nivel inferior para continuar aserrando. No retire totalmente la motosierra de la madera.
7. No fuerce la cadena mientras corta. Deje que sea la cadena quien haga el trabajo y utilice los dientes del punto de parachoques para ejercer una leve presión de palanca.
8. No utilice la motosierra con los brazos totalmente extendidos o intente cortar en zonas difíciles de alcanzar o subido a una escalera. Nunca utilice la motosierra para efectuar cortes a una altura superior a la de sus hombros.
9. El aserrado óptimo se logra si la velocidad de la cadena permanece constante durante el corte.
10. Preste atención al alcanzar el final del corte. El peso de la unidad puede variar de manera inesperada al atravesar la madera. Podrían producirse lesiones en las piernas y los pies. Siempre debe sacar la unidad de una incisión en la madera mientras el motor esté aún funcionando.
11. Compruebe que la alimentación de aceite a la cadena funciona correctamente; haga funcionar la motosierra a velocidad media y asegúrese de que la cadena haya recibido un recubrimiento consistente de aceite.

### **Evitar el retroceso**

El término retroceso se refiere a cuando la sierra salta repentinamente hacia arriba y hacia atrás. Esto generalmente lo provoca por la pieza de trabajo que entra en contacto con la punta de la barra de la cadena o la sujeción de la cadena de la sierra.

Un retroceso genera una fuerza repentina y potente.

La sierra generalmente reacciona de manera incontrolada, creando la posibilidad de lesiones para el usuario.

El peligro de un retroceso es mayor cuando se intenta cortar cerca o con la punta de la barra de la cadena. Siempre maneje la sierra lo más plana posible para evitar una pérdida de control durante el funcionamiento.

### **Freno de retroceso**

El freno de retroceso es un mecanismo de seguridad que se activa a través de la protección delantera. La cadena se detiene inmediatamente al producirse un movimiento de retroceso.

La siguiente verificación de funcionamiento debe llevarse a cabo antes de cada uso. El propósito del freno de cadena consiste en reducir el posible riesgo de lesiones físicas provocadas por retroceso.

1. Empuje el protector de mano delantero hacia adelante e intente arrancar la motosierra. La cadena no debe arrancar.
2. Para desactivar el freno de retroceso, suelte el interruptor de encendido/apagado y tire del protector de mano hacia atrás.

### **Talar un árbol**

**¡ADVERTENCIA! Antes de comenzar a trabajar o intentar talar cualquier árbol, consulte con su gobierno local para asegurarse de que tiene permiso. Incluso en su propio jardín puede estar en un área protegida, el árbol que desea talar puede tener una orden de conservación contra él o el árbol puede ser visible en los planos de su casa. ¡En todos estos casos**

**y en muchos más, es posible que se le solicite un permiso antes de que pueda comenzar el trabajo!**

1. Cuando dos o más personas realizan tareas de tala y tronzado al mismo tiempo, debe mantenerse una distancia entre el árbol talado y el lugar del tronzado que sea dos veces la altura de éste. Los árboles no deben derribarse de una manera que ponga en peligro a las personas, que pueda golpear algún cable de la red pública y que cause daños a la propiedad. Si un árbol hace contacto con un cable de la red pública, notifique a la compañía de inmediato.
2. El usuario del producto debe situarse en la zona más elevada de la pendiente, ya que el árbol tenderá a rodar o deslizarse cuesta abajo una vez derribado.
3. Debe planearse una ruta de escape y despejarla de obstáculos antes de empezar la tala. La ruta de escape debe extenderse en diagonal por el lado contrario a la trayectoria de caída prevista.
4. Antes de comenzar la tala, considere la inclinación natural del árbol, la ubicación de las ramas mayores y la dirección del viento para juzgar la dirección hacia la que caerá el árbol.
5. Quite la suciedad, las piedras, la corteza suelta, los clavos, las grapas y los alambres del árbol.

### **Muestras socavadas**

Haga una muestra de 1/3 del diámetro del árbol, perpendicular a la dirección de la caída. Haga primero el corte horizontal de la muesca. Para evitar el aprisionamiento de la cadena o la espada al realizar el segundo corte de la muesca.

### **Corte posterior de derribo**

1. Haga el corte de tala al menos 50 mm más arriba de la muesca del corte horizontal. Mantenga el corte de tala paralelo respecto al corte direccional. Deje una sección suficiente de tronco al realizar el corte de tala para que pueda actuar a modo de bisagra. La «bisagra» evitará que el árbol se retuerza y caiga en la dirección equivocada. No corte a través de la bisagra.
2. Cuando el corte de tala esté próximo a la «bisagra», el árbol debería iniciar su caída. Si notara que el árbol puede no caer en la dirección deseada o que pudiera rebotar y enganchar la motosierra, deje de cortar antes de terminar el corte de tala y use cuñas de madera, plástico o aluminio para abrir el corte y forzar la caída del árbol en la dirección deseada.
3. Una vez que el árbol comienza a caer, saque la motosierra del corte, apague el motor, deje la motosierra en el suelo y aléjese por la ruta de escape prevista. Tenga cuidado con las ramas que caigan por encima y mire por donde pisa.

### **Desrame y poda**

El desrame consiste en cortar las ramas de un árbol caído. Al desramar un árbol, deje las ramas de mayor tamaño para que lo apoyen sobre el suelo. Corte las ramas pequeñas de una pasada. Las ramas tensadas deben cortarse de abajo hacia arriba para no trabar la motosierra.

**¡ADVERTENCIA! ¡Nunca pade o corte subido a un árbol! ¡No se ponga de pie sobre escaleras, plataformas, troncos, o cualquier otro lugar que pueda hacerle perder el equilibrio o el control de la unidad! ¡Cuando pade árboles, es importante que no haga el primer corte raso cerca de la rama principal o el tronco hasta que haya cortado una parte más alejada a fin de reducir su peso! ¡Esto previene el despojamiento de la corteza de la sección principal!**

**¡ADVERTENCIA! Si las ramas que se van a podar están por encima de la altura del pecho, ¡contrate a un profesional para realizar la poda!**

### **Cortar postes de primavera**

1. Un poste de primavera es cualquier tronco, rama, tocón enraizado o árbol joven que está doblado bajo tensión por otra madera, de modo que brota si la madera que lo sostiene se corta o se retira.

2. En un árbol caído, un tocón enraizado tiene un alto potencial de saltar de nuevo a la posición vertical durante el corte de separación para separar el tronco del tocón.
3. Cuidado con los postes de primavera, son peligrosos.

### **Tronzado de un tronco**

El tronzado consiste en cortar un tronco en secciones. Es importante mantener un firme equilibrio y tener el peso distribuido en ambos pies por igual. Siempre que sea posible, el tronco deberá estar levantado y apoyado por ramas, troncos o cuñas.

1. Siga la dirección más sencilla para cortar con mayor facilidad: Cuando el tronco está apoyado en toda su longitud, se corta por encima (tronzado superior).
2. Cuando el tronco está apoyado desde un solo extremo, corte hasta 1/3 de su diámetro desde abajo (tronzado por abajo). A continuación, efectúe el último corte tronzando desde arriba hasta encontrarse con el primer corte.
3. Cuando el tronco está apoyado desde ambos extremos, corte hasta 1/3 de su diámetro desde arriba (tronzado por arriba). A continuación, efectúe el último corte tronzando desde abajo unos 2/3 hasta encontrarse con el primer corte.
4. Al fragmentar troncos en una pendiente, colóquese siempre en el lado más elevado de esta. Para poder mantener el control de la motosierra al atravesar el corte, disminuya la fuerza ejercida cuando esté finalizando el corte sin dejar de agarrar firmemente las empuñaduras. No deje que la cadena haga contacto con el suelo. Una vez completado el corte, espere a que se detenga la motosierra antes de moverla. Apague el motor siempre antes de ir de un árbol a otro.
5. Soporte los troncos más pequeños sobre un caballete de aserrar, o sobre otro tronco, durante el tronzado.
6. Si la pieza de madera tiene un diámetro suficiente para insertar una cuña de tronzado blanda sin hacer contacto con la cadena, utilice la cuña para mantener el corte abierto y prevenir aprisionamientos.

### **Atenuación de ruidos y vibraciones**

Para reducir el impacto de la emisión de vibraciones y ruido, limite el tiempo de utilización, use modos de funcionamiento con bajas vibraciones y bajo nivel de ruido, y lleve equipo de protección personal.

Considere los siguientes puntos para reducir los riesgos de exposición a las vibraciones y el ruido:

- Utilice el producto solo según el uso previsto en su diseño y especificado en estas instrucciones.
- Compruebe que el producto esté en buen estado y el mantenimiento se haya realizado correctamente.
- Utilice los accesorios apropiados con la unidad y asegúrese de que estén en buen estado.
- Sujete bien los mangos o la superficie de agarre.
- Efectúe en el producto aquellas operaciones de mantenimiento indicadas en las presentes instrucciones y manténgalo correctamente lubricado (si procede).
- Planifique su horario de trabajo para distribuir entre periodos de tiempo más largos el uso de la máquina a niveles de vibraciones altos.

Para reducir dicho riesgo cuando utiliza la unidad, use unos guantes protectores y mantenga las manos calientes.

Después del uso: Ilustración **(19)**

Apague el producto y asegúrese de que todas las partes móviles se hayan detenido por completo. Póngale la funda a la cuchilla. Retire el enchufe y deje que se enfríe. Examine, limpie y guarde el producto como se describe a continuación.

## **5. TRANSPORTE**

El transporte de la máquina puede requerir que cumpla con ciertos requisitos específicos de su país. Asegúrese de respetarlos poniéndose en contacto con las autoridades de su país. Asegúrese de que la temperatura durante el transporte nunca esté fuera del rango de temperatura que se comenta en el capítulo de almacenamiento

Apague el producto y asegúrese de que todas las partes móviles se hayan detenido por completo. Lleve siempre el producto por su asa con la funda de la cuchilla puesta. Proteja el producto de posibles golpes

o vibraciones fuertes que pudieran producirse mientras lo transporta en algún vehículo. Sujete el aparato de una manera segura para evitar que pueda resbalarse o caerse. No deje el producto expuesto a al sol.

## 6. PERIODO INVERNAL

**Siga las instrucciones del apartado sobre almacenamiento abajo.**

Se recomienda guardar el producto en su embalaje original, o cubrirlo con una caja o un paño apropiado para protegerlo del polvo.

## 7. ALMACENAMIENTO

Ilustración

**Almacene siempre la bomba en lugar limpio, seco y bien ventilado a una temperatura entre 4°C y 24°C. Cúbrela para que tenga una mayor protección. Se recomienda guardar el producto en su embalaje original, o cubrirlo con una caja o un paño apropiado para protegerlo del polvo. Procure asegurar la unidad durante el transporte.**

**Retire el cable de alimentación. Revise bien la unidad en busca de partes desgastadas, aflojadas o dañadas. Limpie la unidad antes de guardarla. No deje el producto expuesto a al sol. Asegúrese de que el producto esté siempre protegido del frío y la humedad.**

## 8. MANTENIMIENTO



**¡PELIGRO! Riesgo de lesiones debido a descargas eléctricas. Retire el cable de alimentación y asegúrese de que todas las partes móviles se hayan detenido por completo antes de ajustar, inspeccionar, limpiar o almacenar el producto.**

### 8.1 LIMPIEZA

Mantenimiento → (19) y (28)

Mantenga todos los dispositivos de seguridad, las ranuras de aire y la carcasa del motor libres de residuos y suciedad. Limpie el equipo con un paño y/o con aire comprimido. Se recomienda encarecidamente limpiar el aparato después de cada uso.

No utilice productos de limpieza, ya que pueden atacar el plástico y debilitar la integridad estructural de la motosierra.

Al cabo de entre 1 y 3 horas de utilización, retire y limpie con un cepillo la tapa de fijación, así como la cadena y espada.

Utilice un cepillo suave para limpiar la zona debajo de la tapa de fijación, el piñón de arrastre y el conjunto de la espada.

Limpie la salida de aceite utilizando un paño limpio.

No coloque otros objetos encima de la motosierra.

### 8.2 SUSTITUCIÓN

Si es necesario sustituir el cable de alimentación, dicha operación deberá realizarla el fabricante o su distribuidor para evitar riesgos innecesarios.



**¡ADVERTENCIA! Al manipular cadenas de sierra, use siempre guantes protectores.**

#### **Comprobación de la lubricación automática de la cadena**

**Compruebe regularmente la funcionalidad de la lubricación automática de la cadena para evitar el sobrecalentamiento y el daño posterior a la barra de la cadena y la cadena de la sierra asociada con ella. Para este propósito, alinee la punta de la barra de la cadena contra una superficie lisa (tabla, corte de un árbol) y permita que la motosierra funcione. Si aparece una cantidad creciente de aceite, la lubricación automática de la cadena funciona correctamente.**

#### **Lubrique el piñón**

**NOTA:** No es necesario quitar la cadena o la barra al lubricar el piñón.

1. Limpie la barra y el piñón.
2. Con una pistola de engrase, inserte la punta de la pistola en el orificio de lubricación e inyecte grasa hasta que aparezca en el borde exterior de la punta de la rueda dentada.
3. Para girar el piñón, suelte el tope de la cadena y tire de la cadena con la mano hasta que el lado sin engrasar de la rueda dentada esté alineado con el orificio de engrase. Repita el procedimiento de lubricación.

#### **AFILADO DE LA CADENA**

**Mantenga la cadena afilada. Su sierra cortará más rápido y con mayor seguridad. Una cadena sin filo causará desgaste excesivo del piñón, la barra guía, la cadena y el motor. Si debe forzar la cadena en la madera y el corte solo creará serrín con unas pocas astillas grandes, entonces la cadena se desgastará. Compre una nueva cadena, afílela profesionalmente en un centro de servicio calificado o afílela usted mismo utilizando un kit de afilado adecuado. La diferencia de altura entre la punta de corte y el canto es la configuración del medidor de profundidad. Cuando afile la punta de corte, la configuración del medidor de profundidad entre la punta y el canto de la placa lateral disminuirá. Para mantener un rendimiento de corte óptimo, el canto debe limarse para lograr la configuración recomendada del medidor de profundidad.**

Para afilar la cadena :

1. Con guantes protectores, asegúrese de que la cadena esté correctamente tensada en la barra guía.
2. Utilice una lima redonda con un diámetro 1,1 veces superior a la profundidad de corte del diente. Procure que el 20% del diámetro de la lima esté por encima de la placa superior de la cuchilla.

**NOTA:** La mayoría de los minoristas de motosierras tienen una guía de lima y es la forma más fácil de mantener el archivo en la posición correcta.

3. Lime en dirección perpendicular a la espada y con un ángulo de 25° en la dirección del recorrido.
4. Lime cada diente siempre desde el interior hacia el exterior. Lime primero un lado de la cadena, dele entonces la vuelta a la sierra y repita el proceso.
  - Afile cada diente en la misma medida y realizando el mismo número de pases.
  - Mantenga la misma longitud en todas las cuchillas. Cada vez que se afila la punta de corte, se reduce la longitud de corte. Cuando la longitud del cortador se reduce a 0,16 pulg. (4 mm), la cadena está desgastada y debe reemplazarse.
  - La configuración del medidor de profundidad también se reduce con cada afilado. Cada 5 afilados utilizan una herramienta de medición de profundidad para verificar la altura entre la punta de corte y la cresta. Cuando sea necesario, use una lima plana para limar el canto para lograr la configuración del medidor de profundidad de 0,025 pulgadas. Las herramientas de medición de profundidad están disponibles en la mayoría de los minoristas de motosierras.
  - Si la sierra no funciona correctamente, llévela a un centro de servicio calificado de motosierra para que la inspeccionen. Utilice solo piezas idénticas como se enumeran en este manual.

## **Sustitución de la cadena de la sierra y la barra de la cadena**

Barra de sierra/cadena de sierra aprobada

Reemplace la cadena cuando los cortadores estén demasiado desgastados para afilar o cuando la cadena se rompa. Utilice solo la cadena de repuesto que se indica en este manual.

Siempre incluya un piñón de arrastre nuevo cuando reemplace la cadena. Esto mantendrá la transmisión adecuada de la cadena.

1. Coloque el cuerpo de la sierra sobre una superficie firme y nivelada.
2. Gire la perilla de bloqueo de ajuste de barra en sentido antihorario para retirar la cubierta del cuerpo de la sierra.
3. Con la ayuda de guantes protectores, enrolle la cadena de la sierra alrededor de la barra de cadena, asegurándose de que los dientes estén orientados en la dirección de rotación. La cadena debe colocarse correctamente en la ranura que se extiende a lo largo de todo el borde exterior de la barra de cadena.
4. Coloque la cadena de la sierra alrededor del piñón mientras alinea la ranura en la barra de cadena con el perno interno en la base de la sierra y el pasador tensor de la cadena en el orificio del pasador de la barra de cadena. El pasador tensor de la cadena puede necesitar un ajuste para alinearse correctamente con el orificio en la barra de cadena. Use la rueda tensora de la cadena para ajustar su ubicación hasta que encaje en la barra de cadena.
5. Gire la rueda tensora de la cadena para apretar preliminarmente la barra de cadena lo suficiente como para que permanezca en su lugar. Mientras mantiene la barra quieta, vuelva a colocar la cubierta sobre la sierra. Asegúrese de que la pestaña se alinee correctamente con la ranura en el cuerpo de la sierra. Bloquee la cubierta en su lugar con la perilla de bloqueo de la cubierta girándola en el sentido de las agujas del reloj hasta que encaje. AJUSTE DE LA TENSIÓN DE LA CADENA



### 8.3 PLANO DE DESPIECE

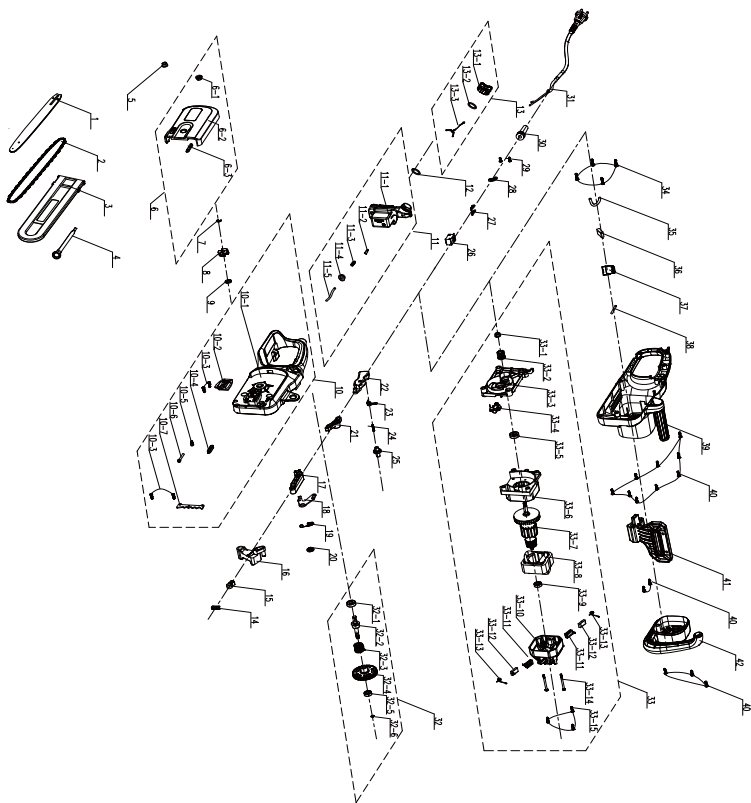

Núm.	NÚMERO DE PIEZA	DESCRIPCIÓN	NÚMERO
1	199140000019	Barra guía	1
2	201001000028	Motosierra:	1
3	8331-430402	Cubierta de cuchillas	1
4	A011020-051	Llaves	1
5	8NG-08	Tuerca de brida hexagonal	1
6	A011022-027	Conjunto de tapa final	1
6-1	8334-463101	Manguito del eje	1
6-2	A011022-014	Cubierta	1
6-3	8208-438801	Junta de estanqueidad de la tapa	1
7	8CE-07	Anillo abierto	1

Núm.	NÚMERO DE PIEZA	DESCRIPCIÓN	NÚMERO
8	8128-462202	Rueda de cadena	1
9	F022009-019	Manguito del eje	1
10	A011022-028	Conjunto de carcasa	1
10-1	A011022-012	Carcasa	1
10-2	A011021-014	Junta de aislante térmico	1
10-3	85JAB40-16	Tornillo roscachapa	4
10-4	A013004-013	Junta de estanqueidad	1
10-5	8207-463101	Tuerca de apriete	1
10-6	8206-471901	Ajustador de holgura	1
10-7	A013004-016	Picos de golpes de metal	1
11	A011022-026	Conjunto del depósito de combustible	1
11-1	A011022-019	Depósito	1
11-2	8335-481201	Válvula	1
11-3	8342-437501-02	Resorte de compresión cónico	1
11-4	8208-462503	Junta de estanqueidad	1
11-5	234-1003	Tubo transparente del aceite	0,2 m
12	8341-491801	Junta de goma	1
13	A011021-024	Conjunto de la tapa del depósito de combustible	1
13-1	A011021-011	Cubierta del depósito de aceite	1
13-2	8208-431901-01	Junta de estanqueidad	1
13-3	8088-481501-01	Colgador	1
14	A013003-031	Resorte de compresión	1
15	8304-438401	Bloque de localización de cubierta protectora	1
16	A011022-008	Biela	1
17	A011022-009	Biela	1
18	A011022-025	Pastillas de freno	1
19	8342-435302	Muelle de tensión de freno	1
20	A011022-023	Manguito del eje de la brida	1
21	8087-438402	Barra de conexión intermedia	1
22	A011022-010	Gatillo	1

<b>Núm.</b>	<b>NÚMERO DE PIEZA</b>	<b>DESCRIPCIÓN</b>	<b>NÚMERO</b>
23	8342-432101	Interruptor de resorte torsional	1
24	8342-463002	Tornillo autorroscante	1
25	8312-433501	Botón de desbloqueo	1
26	8042-481604	Microinterruptor doble	1
27	239-0011	Hembra del terminal	2
28	8184-282102	Placa de prensa de cable	1
29	8SJAB40-12	Tornillo roscachapa	2
30	8332-491901-01	Funda del cable	1
31	A011022-031	cable de alimentación	1
32	A011022-029	Conjunto del eje de salida	1
32-1	8BC-261008-SS	Rodamiento	1
32-2	A011022-024	Eje de salida	1
32-3	8342-435301	Muelle de torsión	1
32-4	A011022-006	Engranaje de la rueda de 11"	1
32-5	8BC-220807-ST	Rodamiento	1
32-6	8CE-05	Anillo abierto	1
33	A011022-030	Conjunto del motor	1
33-1	8NG-08	Tuerca de brida hexagonal	1
33-2	A011022-007	Engranaje de la rueda de 11"	1
33-3	A011022-016	Placa de soporte	1
33-4	A013003-022	Conjunto de bomba de aceite	1
33-5	8BC-261008-ST	Rodamiento	1
33-6	A011022-017	Deflector de aire	1
33-7	8402-481702	Conjunto del rotor	1
33-8	8405-481780	Conjunto del estátor	1
33-9	8BC-220807-ST	Rodamiento	1
33-10	A011022-018	Soporte	1
33-11	A011022-021	Soporte de la escobilla	2
33-12	A011022-020	Escobilla de carbón	2
33-13	A011022-022	Resorte retorcido	2
33-14	A011022-004	Tornillo de cabeza plana	2
33-15	8SJGB40-16	Tornillo de rosca de cabeza plana con ranura compuesta	3

Núm.	NÚMERO DE PIEZA	DESCRIPCIÓN	NÚMERO
34	8SJAB50-20	Tornillo roscachapa	4
35	234-1003	Tubo transparente del aceite	0,1 m
36	A011022-032	Componente de capacitancia	1
37	A011033-012	Componente eléctrico	1
38	233-1006	Tubo termoreducible	0,12 m
39	A011022-011	Carcasa	1
40	8SJAB40-16	Tornillo roscachapa	14
41	A011022-015	Placa de prevención	1
42	A011022-013	Cubierta	1

#### 8.4 SOLUCIÓN DE PROBLEMAS



**¡Peligro! Riesgo de lesiones debido a descargas eléctricas, fuego y/o lesiones graves. ¡Advertencia! Apague el motor del aparato antes de tratar de resolver algún problema.**

Problemas	Causa posible	Solución	Requiere cualificación
La herramienta no se enciende	No está conectada a la fuente de alimentación	Conéctela a la fuente de alimentación	-
	El cable de alimentación o el enchufe están dañados	Confíe su examen a un electricista especializado	
	Otros defectos eléctricos en la herramienta	Confíe su examen a un electricista especializado	
La herramienta no alcanza su máxima potencia	Cable alargador no apto para usar con este producto	Use un alargador apropiado	-
	La fuente de alimentación (por ejemplo, generador) tiene una tensión demasiado baja	Conecte a otra fuente de alimentación	
	Las ranuras de ventilación están bloqueadas	Limpie las ranuras de ventilación	
Efectividad de corte insatisfactoria	La cadena de la sierra no está bien tensada	Ténsela bien.	-
	Cadena roma	Afile o sustituya la cadena de la motosierra.	

Problemas	Causa posible	Solución	Requiere cualificación
Demasiadas vibraciones/ ruido	La cadena de la motosierra está roma o dañada	Reemplácela por una nueva	-
	Hay tornillos o tuercas aflojados	Apriete los tornillos y los pernos	-

## 9. FIN DE SU VIDA ÚTIL



Los productos eléctricos no deben desecharse con el resto de la basura doméstica. Los productos eléctricos usados deben ser desechados y recogidos por separado en puntos de recogida provistos para tal propósito.

Solicite información sobre el reciclaje a las autoridades locales o su distribuidor.

## 10. GARANTÍA

### 10.1 GARANTÍA

Los productos están diseñados según los más altos estándares de calidad para productos destinados al mercado de consumo. Esta garantía de venta cubre un periodo de 2 años a partir de la fecha de compra del producto. Esta garantía cubre todos los defectos de materiales y mano de obra: piezas y elementos en falta y daños que se producen en circunstancias normales de uso. Las reparaciones y la sustitución de piezas no permiten prolongar el período de garantía inicial. Debe presentar la prueba de compra de este producto y la fecha de compra. La cobertura de la garantía del producto está limitada al valor del producto.

### 10.2 EXCLUSIONES DE GARANTÍA

La garantía no cubre problemas o incidentes producidos causados por uso incorrecto del producto.

Artículos que no están cubiertos por la garantía:

- La herramienta se ha usado de forma incorrecta; o
- Daños ocurridos durante el transporte o instalación de este producto; o
- Se han efectuado reparaciones y/o reemplazos en el producto por parte de terceros; o
- Daños causados por factores externos u objetos extraños como arena o piedras; o
- Daños resultantes del no seguimiento de las instrucciones de uso y seguridad; o
- El producto se ha desarmado o abierto; o
- La herramienta ha estado en un ambiente húmedo (rocío, lluvia, sumergida en agua ...); o
- El producto se ha utilizado con fines profesionales; o
- El producto se ha almacenado a una temperatura fuera de la gama especificada en el apartado de «Almacenamiento».

Este producto debe usarse en circunstancias normales y para fines no profesionales. Por lo tanto, quedan excluidos de esta garantía aquellos productos que hayan sido utilizados por empresas de paisajismo, autoridades locales, así como empresas que ofrezcan alquileres de pago o préstamos gratuitos de equipos.

De observarse algún defecto o problema en el producto, siempre debe consultar primero con su distribuidor. En la mayoría de los casos, el distribuidor de productos podrá resolver el problema o corregir el defecto. Guarde su factura o recibo, porque serán necesarios para procesar cualquier reclamación.



## Introdução

Obrigado por escolher este produto. Quando desenhamos e fabricamos os nossos produtos, esforçamo-nos por garantir uma excelente qualidade que vá de encontro às necessidades dos utilizadores. Siga estas instruções para permitir otimizar o tempo de vida.

**IMPORTANTE! DE MODO A OBTER A MÁXIMA SATISFAÇÃO COM ESTE PRODUTO APÓS A MONTAGEM, UTILIZAÇÃO E MANUTENÇÃO, RECOMENDAMOS QUE LEIA COM ATENÇÃO ESTE MANUAL DE UTILIZAÇÃO ANTES DE USAR O PRODUTO. PRESTE ATENÇÃO AOS AVISOS BÁSICOS RELACIONADOS COM A SEGURANÇA NESTE MANUAL, E GUARDE O MANUAL PARA FUTURAS REFERÊNCIAS.**

### Índice

- |                                                        |                       |
|--------------------------------------------------------|-----------------------|
| 1. UTILIZAÇÃO PREVISTA DA MOTOSSERRA ELÉTRICA DE 1800W | 6. GUARDAR NO INVERNO |
| 2. INSTRUÇÕES DE SEGURANÇA                             | 7. ARMAZENAMENTO      |
| 3. INFORMAÇÃO TÉCNICA                                  | 8. MANUTENÇÃO         |
| 4. MONTAGEM                                            | 9. FIM DE VIDA        |
| 5. TRANSPORTE                                          | 10. GARANTIA          |



**IMPORTANTE: GUARDE O MANUAL PARA FUTURAS REFERÊNCIAS: LEIA CUIDADOSAMENTE.**

## 1. UTILIZAÇÃO PREVISTA DA MOTOSSERRA ELÉTRICA DE 1800W

Este produto foi criado apenas para um uso no exterior e não pode, em nenhuma circunstância, ser usado dentro de um edifício. A motosserra elétrica foi criada para ser usada apenas em condições secas e com boa iluminação.

Esta motosserra foi criada apenas para ser usada para abate simples, corte de madeira e eliminação de raízes. Todos os objetos de madeira que deseje cortar com esta motosserra não deverão ser mais grossos do que a capacidade máxima de corte da barra de orientação. Não pode ser usada para cortar outros materiais, como plástico, pedra, metal ou madeira que contenha objetos estranhos. Não use com outros intuitos. A capacidade máxima de corte tem de ser tida em conta. Não corte ramos que excedam a capacidade máxima indicada. Não use com outros intuitos. O produto não foi criado para ser usado por crianças nem por pessoas com capacidades físicas, mentais ou sensoriais reduzidas.

Após desempacotar o aparelho, certifique-se de que este está completo com os respetivos acessórios (se existirem). Se o produto estiver danificado ou defeituoso, não o use e devolva-o no seu revendedor. Se entregar esta máquina a outra pessoa, entregue também este manual de instruções.

**Por favor, tenha em conta que o aparelho não foi criado para um uso comercial ou industrial. A nossa garantia perde a validade se o aparelho for usado em negócios comerciais ou industriais, ou para intuitos semelhantes. Este produto foi criado para ser usado ao longo de 2 anos (tempo de vida previsto).**

## 2. INSTRUÇÕES DE SEGURANÇA



**AVISO:** Leia todos os avisos de segurança e todas as instruções. Não seguir todos os avisos e instruções pode dar origem a choque elétrico, incêndio e/ou ferimentos graves. Guarde todos os avisos e instruções para futuras referências.

### 2.1 AVISOS GERAIS DE SEGURANÇA

- Não utilize a motosserra perto de locais de vidro, automóveis, camiões, janelas, etc., sem o devido ajuste da saída de descarga.
- Não force nem sobrecarregue o produto. Este fará o trabalho melhor e de forma mais segura quando usado à taxa para que foi criado.
- Se o produto já estiver montado, certifique-se de que todos os parafusos estão bem apertados antes da utilização. Se o produto tiver de ser montado, certifique-se de que, ao abrir a embalagem, todos os elementos necessários para a montagem do produto foram fornecidos. Se o produto estiver danificado ou tiver algum defeito, não o use e devolva-o ao seu revendedor.
- O termo "ferramenta elétrica" nos avisos refere-se às suas ferramentas elétricas ligadas à corrente elétrica (com fios) ou ferramentas elétricas que funcionam com bateria (sem fios).

### 2.2 SÍMBOLOS NO PRODUTO



Em conformidade com as normas europeias: Este símbolo significa que este aparelho se encontra em conformidade com as diretivas europeias aplicáveis e que foi efetuado um teste de conformidade com estas diretivas.



Marca de circulação de produtos no mercado dos Estados Membros da União Aduaneira.



Marca de Conformidade Ucraniana



Os produtos elétricos não deverão ser eliminados juntamente com o lixo doméstico comum. Os produtos elétricos usados têm de ser recolhidos em separado e eliminados em centros de recolha criados com este intuito. Contacte as autoridades locais ou o seu revendedor para obter conselhos quanto à reciclagem.



Cuidado/Aviso.



Este produto tem uma proteção de classe II. Isso significa que vem equipado com isolamento melhorado ou duplo.



Nível de potência de som garantido: 111dB (A)



Retire imediatamente a ficha da tomada, se o fio estiver danificado ou cortado.



Ressalto! O contacto com a ponta pode fazer com que a barra de orientação se mova de repente para cima e para trás, o que pode causar lesões sérias ao utilizador.



Evite o contacto da ponta da barra de orientação com qualquer objeto.



Segure sempre a máquina com ambas as mãos. Não use o produto só com uma mão.



Não use à chuva nem em locais onde haja humidade.



Direção correta dos dentes de corte



Serviço pós-venda





Objetos projetados pelo aparelho podem atingir o utilizador ou outras pessoas. Certifique-se sempre de que outras pessoas e animais permanecem a uma distância segura do produto quando este estiver a funcionar. No geral, as crianças não se podem aproximar da área onde o produto se encontra.



Utilize luvas de proteção.



Use proteção corporal.



Utilize calçado de proteção.



AVISO - Para reduzir o risco de ferimentos, o utilizador tem de ler o manual de instruções.



Utilize proteção ocular.



Utilize proteção auditiva.



Use sempre proteção para a cabeça.



Use proteção facial!

### 2.3 SÍMBOLOS NESTE MANUAL



Tipo e fonte do perigo: O não seguimento deste aviso pode dar origem a ferimentos ou morte.



Tipo e fonte do perigo: Este símbolo indica que podem ocorrer danos no aparelho, no ambiente ou outros danos patrimoniais como resultado da não observância deste aviso.



Nota: Este símbolo indica que existe informação importante para uma melhor compreensão do produto.



Leia o manual: Este símbolo indica que precisa de ler com atenção o manual de utilização.



Consulte a respetiva ilustração no final do manual.



Ponto verde: Recicle a embalagem.



Este produto é reciclável. Se não puder continuar a ser utilizado, entregue-o num centro de reciclagem de resíduos.



Etiqueta ambiental brasileira: Recicle a embalagem do produto.

## 2.4 AVISOS DE SEGURANÇA GERAIS DA FERRAMENTA ELÉTRICA



**AVISO: Leia todos os avisos de segurança e todas as instruções. Não seguir todos os avisos e instruções pode dar origem a choque elétrico, incêndio e/ou ferimentos graves. GUARDE TODOS OS AVISOS E INSTRUÇÕES PARA FUTURAS REFERÊNCIAS. O termo "ferramenta elétrica" nos avisos refere-se às suas ferramentas elétricas ligadas à corrente elétrica (com fios) ou ferramentas elétricas que funcionam com bateria (sem fios).**

### 1) SEGURANÇA NA ÁREA DE TRABALHO

- **Mantenha a área de trabalho limpa e bem iluminada. As áreas desarrumadas ou escuras convidam a acidentes.**
- **Não ligue ferramentas elétricas em atmosferas explosivas, tal como na presença de líquidos inflamáveis, gases ou pó. As ferramentas elétricas produzem faíscas que podem dar origem à ignição de pós e de gases.**

- **Mantenha as crianças e pessoas que passem afastadas enquanto trabalhar com uma ferramenta elétrica.** *As distrações podem fazer com que perca o controlo.*

## 2) SEGURANÇA ELÉTRICA

- **As fichas da ferramenta elétrica têm de corresponder à tomada. Nunca modifique uma ficha de forma alguma. Não utilize qualquer adaptador com ferramentas elétricas com ligação à terra.** *O uso de fichas não modificadas e tomadas correspondentes reduz o risco de choque elétrico.*
- **Evite o contacto com superfícies com ligação à terra ou aterradas, como tubos flexíveis, radiadores, serras e refrigeradores.** *Existe um risco acrescido de choque elétrico se o seu corpo estiver ligado à terra.*
- **Não exponha uma ferramenta elétrica à chuva ou a condições de humidade.** *A entrada da água na ferramenta elétrica aumentará o risco de choque elétrico.*
- **Não abuse do fio. Nunca utilize o fio para transportar, puxar ou desligar a ferramenta elétrica. Mantenha o fio afastado do calor, óleo, arestas afiadas ou peças móveis.** *Fios danificados ou presos aumentam o risco de choque elétrico.*
- **Quando estiver a trabalhar com uma ferramenta elétrica ao ar livre, utilize uma extensão adequada para a utilização no exterior.** *A utilização de um fio adequado ao exterior reduz o risco de choque elétrico.*
- **Se for inevitável trabalhar com uma ferramenta elétrica num local húmido, use uma alimentação protegida por um dispositivo de corrente residual (DCR).** *A utilização de um DCR reduz o risco de choque elétrico.*

### 3) SEGURANÇA PESSOAL

- **Mantenha-se alerta, observe o que está a fazer e use senso comum quando estiver a trabalhar com uma ferramenta elétrica. Não utilize uma ferramenta elétrica enquanto estiver cansado ou sob o efeito de drogas, álcool ou medicação.** *Um momento de falta de atenção enquanto trabalha com ferramentas elétricas pode resultar em lesões pessoais graves.*
- **Utilize um equipamento de proteção individual. Use sempre proteção ocular.** *O equipamento de segurança, tal como máscara do pó, calçado de segurança antiderrapante, capacete de segurança, ou proteção para os ouvidos, utilizado nas condições adequadas, reduzirá a hipótese de lesões.*
- **Evite os arranques sem intenção. Certifique-se de que o interruptor está na posição de desligado antes de ligar à alimentação e/ou bateria, ou antes de segurar ou transportar a ferramenta.** *Transportar ferramentas elétricas com o dedo no interruptor ou ligar as ferramentas elétricas que tenham o interruptor ligado propicia acidentes.*
- **Retire qualquer chave de ajuste ou chave de fendas antes de ligar a ferramenta elétrica.** *Uma chave de porcas ou uma chave deixada ligada a uma peça rotativa da ferramenta elétrica pode provocar ferimentos.*
- **Não se estique. Mantenha sempre uma posição e equilíbrio adequados.** *Isto permite um melhor controlo da ferramenta elétrica em situações inesperadas.*
- **Vista-se adequadamente. Não use roupas largas ou joalharia. Mantenha o seu cabelo, roupa e luvas afastadas**

das peças móveis. *Roupas largas, joalheria ou cabelo comprido podem ser apanhados nas peças móveis.*

- Se forem fornecidos dispositivos para a ligação de extração de pó e facilidades de recolha, certifique-se de que estas estão ligadas e de que são devidamente utilizadas. *A utilização de dispositivos de extração do pó pode reduzir os perigos relacionados com o pó.*

#### 4) UTILIZAÇÃO E CUIDADOS COM A FERRAMENTA ELÉTRICA

- **Não force a ferramenta elétrica. Utilize a ferramenta elétrica correta para a sua aplicação.** *A ferramenta elétrica correta irá realizar o trabalho de forma melhor e mais segura, ao ritmo para o qual foi concebida.*
- **Não utilize a ferramenta elétrica se o interruptor não a ligar e desligar.** *Qualquer ferramenta elétrica que não possa ser controlada pelo interruptor torna-se perigosa e tem de ser reparada.*
- **Desligue a ficha da alimentação e/ou a bateria da ferramenta elétrica antes de fazer quaisquer ajustes, mudar de acessórios, ou guardar as ferramentas elétricas.** *Estas medidas de segurança preventiva ajudam a reduzir os riscos de ligar inadvertidamente a ferramenta elétrica.*
- **Guarde as ferramentas elétricas não utilizadas fora do alcance das crianças e não permita que pessoas não familiarizadas com a ferramenta elétrica ou com estas instruções utilizem a ferramenta elétrica.** *As ferramentas elétricas são perigosas nas mãos de utilizadores sem formação.*
- **Proceda à manutenção das ferramentas elétricas. Verifique desalinhamentos ou bloqueios das peças**

**móveis, quebra de peças e quaisquer outras condições que possam afetar o funcionamento da ferramenta elétrica.**

**Caso a ferramenta apresente danos, esta deverá ser entregue para reparação antes de voltar a ser utilizada.**

*Muitos acidentes são provocados pela fraca manutenção das ferramentas elétricas.*

- **Mantenha as ferramentas de corte afiadas e limpas.**  
*Ferramentas de corte devidamente mantidas e com arestas cortantes afiadas têm uma menor probabilidade de prender e são mais fáceis de controlar.*
- **Use a ferramenta elétrica, acessórios e brocas, etc., de acordo com estas instruções, tendo em conta as condições de trabalho e o trabalho a ser efetuado.** *A utilização da ferramenta elétrica para operações diferentes das previstas pode resultar numa situação perigosa.*

#### 5) REPARAÇÃO

- **A manutenção da sua ferramenta elétrica deverá ser sempre efetuada por pessoas qualificadas, utilizando apenas peças de substituição idênticas.** *Tal irá assegurar que a segurança da ferramenta elétrica é mantida.*

#### 2.5 AVISOS DE SEGURANÇA DA MOTOSSERRA

- **Mantenha todas as partes do corpo afastadas da corrente da serra quando a motosserra se encontra em funcionamento. Antes de ligar a motosserra, certifique-se que a corrente da serra não está em contacto com nada.** *Um momento de desatenção enquanto utiliza a motosserra pode fazer com que a sua roupa ou corpo fiquem presos na serra.*

- **Segure sempre a motosserra com a mão direita na pega traseira e a mão esquerda na pega dianteira.** *Segurar a motosserra com as mãos nos locais opostos aumenta o risco de lesões pessoais e nunca deverá ser feito. NOTA: Para motosserras com barra de orientação do lado esquerdo, a referência da “mão direita” e “mão esquerda” é invertida.*
- **Segure a ferramenta elétrica apenas através das pegas, pois a corrente da serra pode entrar em contacto com fios escondidos ou com o seu próprio fio.** *O contacto de correntes de corte com um cabo “vivo” fará com que as peças de metal expostas da ferramenta elétrica deem um choque ao operador.*
- **Utilize óculos de segurança e proteção auditiva. É recomendada a utilização de equipamento para a cabeça, mãos, pernas e pés.** *Roupa de proteção adequada reduz as lesões pessoais devido a detritos voadores ou contacto accidental com a corrente da serra.*
- **Não utilize a motosserra em cima de uma árvore.** *Utilizar uma motosserra em cima de uma árvore pode dar origem a lesões pessoais.*
- **Mantenha sempre os pés numa base estável e utilize a motosserra apenas numa superfície nivelada, segura e fixa.** *Superfícies desniveladas ou instáveis, como escadas, podem causar a perda de equilíbrio ou controlo da motosserra.*
- **Quando cortar um tronco que esteja sob tensão, tenha cuidado com ressaltos.** *Quando a tensão das fibras da madeira for libertada, o tronco pode bater no operador e/ou fazer com que perca o controlo da motosserra.*

- **Tenha muito cuidado quando cortar arbustos e árvores pequenas.** *O material esguio pode ficar preso na serra e ser projetado na sua direção ou afetar o seu equilíbrio.*
- **Transporte a motosserra pela pega dianteira, com o aparelho desligado e afastado do corpo.** Quando transportar ou guardar, a motosserra encaixa sempre na cobertura da barra de orientação. *O manuseamento adequado da motosserra reduz a probabilidade de contacto accidental com a serra em movimento.*
- **Siga as instruções quanto a lubrificação, aplicação de tensão na serra e mudança de acessórios.** *Uma serra mal lubrificada ou com a tensão errada pode partir ou aumentar a probabilidade de ressalto.*
- **Mantenha as pegas secas, limpas e sem óleo ou gordura.** *Pegas com óleo ou gordura podem provocar uma perda de controlo.*
- **Corte apenas madeira.** Não use a motosserra com outros intuitos para além daqueles para que foi criada. Por exemplo: Não utilize a motosserra para cortar plástico, maçonaria ou materiais de construção que não sejam madeira. *A utilização da motosserra para operações diferentes das pretendidas pode resultar numa situação perigosa.*

#### CAUSAS E PREVENÇÃO DO OPERADOR CONTRA RESSALTOS

Pode ocorrer um ressalto quando o nariz ou a ponta da barra de orientação tocar num objeto, ou quando a madeira ceder e apertar a motosserra durante o corte.

- O contacto com a ponta pode, nalguns casos, causar um efeito rápido de inversão do sentido, impulsionando a barra de



orientação rapidamente para cima e para trás na direção do utilizador.

- Apertar a corrente ao longo da barra de orientação pode impulsionar a barra de orientação rapidamente para trás na direção do utilizador.
- Qualquer um destes efeitos pode fazê-lo perder o controlo da motosserra, o que pode resultar em ferimentos graves para o utilizador. Não confie exclusivamente nos dispositivos de segurança incorporados na sua motosserra. Como utilizador de uma motosserra, deverá seguir vários passos para manter os seus trabalhos de corte livres de acidentes ou lesões.
- O ressalto é o resultado de uma utilização ou condições inadequadas ou incorretas da ferramenta e pode ser evitado tomando as devidas precauções apresentadas abaixo.
- **Segure bem a pega com os dedos a rodear as pegadas da motosserra, com ambas as mãos no aparelho e colocando o seu corpo e braço de modo a resistir às forças de um ressalto.** *Os ressaltos podem ser controlados pelo operador, se forem tomadas as devidas medidas de precaução. Não largue a motosserra.*
- **Não se estique e não corte acima da altura dos seus ombros.** *Isto ajuda a evitar o contacto sem intenção da ponta e permite um melhor controlo da motosserra em situações inesperadas.*
- **Use apenas barras de substituição e correntes especificadas pelo fabricante.** *Barras e correntes de substituição incorretas podem causar a quebra da corrente e/ou ressaltos.*

- **Siga as instruções do fabricante relativas ao modo de afiar e à manutenção da corrente da serra.** *A diminuição da altura da medida de profundidade pode levar ao aumento dos ressaltos.*

## 2.6 RISCOS RESIDUAIS

- Familiarize-se com a utilização deste produto, lendo o manual de instruções. Memorize as indicações de segurança e siga-as. Isto ajuda a prevenir riscos e perigos. Mantenha-se sempre alerta ao utilizar este produto, de forma a poder reconhecer e a lidar antecipadamente com os riscos. Uma intervenção rápida pode evitar ferimentos graves e danos patrimoniais. Caso existam avarias, desligue o aparelho e retire a bateria.
- Mesmo que todas as instruções sejam estritamente seguidas, ainda há alguns fatores que podem dar origem a perigos, como:
  - Ressaltos de pedaços da peça a ser trabalhada.
  - Lesões devido a vibração: Use as pegas e tente reduzir o tempo de trabalho e exposição.
  - Lesões devido ao ruído: Use proteção auditiva e reduza o tempo de trabalho e exposição.
  - Inalação de partículas de pó.
  - Use sempre proteção ocular.
- Se passar por algum destes fatores enquanto usa a máquina, pare a máquina e consulte imediatamente um médico.
- O uso prolongado da ferramenta pode causar ou agravar lesões. Quando usar uma ferramenta durante um longo período de tempo, certifique-se de que faz pausas regulares.

- A utilização prolongada do produto expõe o utilizador a vibrações que podem causar várias condições conhecidas como síndrome da vibração mão-braço (SVMB), por ex., os dedos podem ficar brancos, bem como doenças específicas, como síndrome do túnel cárpico.
- Para reduzir este risco quando usar o produto, use sempre luvas de proteção e mantenha os seus braços quentes.
- O termo ressalto refere-se a quando o aparelho pára de repente e salta para cima e para trás. Habitualmente, isto deve-se ao facto de a peça a ser trabalhada entrar em contacto com a ponta da barra de orientação ou fixadores da corrente da serra. Um ressalto gera forças poderosas e repentinas. Habitualmente, a serra reage de forma descontrolada, podendo dar origem a lesões no utilizador.
- Recomendamos a utilização de um dispositivo de corrente residual com uma corrente que não exceda os 30 mA.
- Coloque o fio de modo a que não seja apanhado pelos ramos ou algo parecido durante o corte.
- Recomendamos que, quando utilizar o aparelho pela primeira vez, pratique um pouco, cortando troncos num cavalete ou suporte.
- Ajuste a profundidade de corte para a grossura da peça a ser trabalhada. Só deverá ser visível menos de um dente completo da lâmina por baixo da peça a ser trabalhada.
- Utilize grampos ou outra forma prática de segurar e apoiar a peça de trabalho numa plataforma estável. O tamanho da

peça a ser trabalhada não pode ser demasiado pequeno, para evitar quaisquer perigos.

- Segurar o trabalho com a mão ou contra o corpo é instável e pode conduzir à perda de controlo.

### 3. INFORMAÇÃO TÉCNICA

<b>Modelo</b>	A011044
<b>Voltagem nominal (V DC)</b>	220-240V / 50Hz
<b>Energia de entrada nominal</b>	1800W
<b>Capacidade do depósito do óleo</b>	120 ml
<b>Fluxo de lubrificação da corrente (mL/min)</b>	3~5
<b>Velocidade máxima da corrente</b>	14m/s
<b>Corrente da serra</b>	14 polegadas
<b>Modelo de corrente da serra</b>	A011044-001-00
<b>Engate</b>	3/8"
<b>Manómetro</b>	0,050"/1,27 mm
<b>Número de elos condutores</b>	52 peças
<b>Modelo da barra de orientação</b>	YS14-52-507P
<b>Comprimento da barra de orientação</b>	356 mm (14")
<b>Comprimento máximo de corte</b>	330 mm
<b>Tipo de óleo</b>	Óleo hidráulico anti-desgaste
<b>Controlo do óleo</b>	Automático
<b>Peso da máquina</b>	3,6 kg (sem barra de orientação e corrente, depósito do óleo vazio)
<b>Nível de potência do som garantido (dB(A))</b>	111dB
<b>Nível de pressão sonora (dB (A))</b>	96 dB(A),K=3 dB(A)
<b>Nível de potência do som medido (dB(A))</b>	107.51dB(A), K=3dB(A)
<b>Corrente de funcionamento</b>	6-11 A
<b>Corrente máxima</b>	12 A
<b>Proteção recomendada</b>	Proteção contra sobrecorrente
<b>Nível de vibração (K=1,5 m/s<sup>2</sup>)</b>	Pega dianteira: 2,56 m/s <sup>2</sup> Pega traseira: 3,90 m/s <sup>2</sup>
<b>Velocidade sem carga (min<sup>-1</sup>)</b>	7500

- O valor total declarado da vibração foi medido de acordo com um método de teste padrão e pode ser usado para comparar duas ferramentas.
- O valor total declarado da vibração também pode ser usado numa avaliação preliminar da exposição.
- A emissão de vibrações durante a utilização atual da ferramenta elétrica pode diferir do valor total declarado, dependendo dos modos como a ferramenta é usada.

## 4. MONTAGEM



**AVISO! O produto tem de ser completamente montado antes de ligar! Não use um produto apenas parcialmente montado, ou montado com peças danificadas! Siga as instruções de montagem passo a passo e utilize as imagens fornecidas como um guia visual para montar facilmente o aparelho!**

### 4.1 RETIRAR DA CAIXA

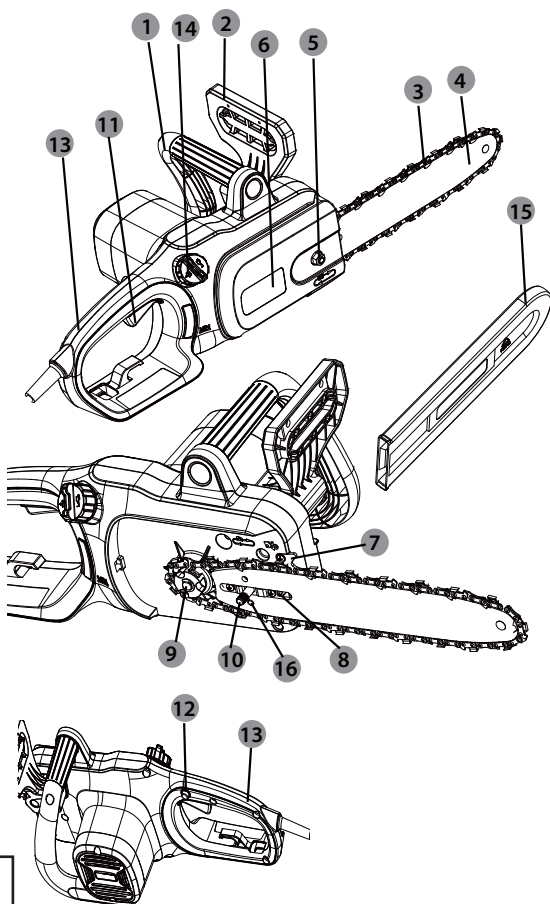

1. Pega dianteira
2. Alavanca do travão de segurança da corrente
3. Corrente
4. Barra de orientação
5. Porca de fixação
6. Cobertura da corrente
7. Espigões de metal
8. Cavilha de fixação
9. Roda dentada
10. Parafuso de tensão da corrente
11. Interruptor principal
12. Botão de desbloqueio de segurança
13. Pega traseira
14. Tapa do óleo da corrente
15. Cobertura da barra de orientação
16. Parafuso da tensão

- Use luvas quando retirar da caixa.
- Não use um x-ato, faca, serra ou outra ferramenta semelhante para retirar da caixa.
- Transporte a ferramenta apenas pela pega.
- Guarde a caixa para uma futura utilização (transporte e armazenamento).
- Guarde o manual de instruções numa área seca para futuras referências.

## 4.2 INSTALAÇÃO

### Monte a barra de orientação e a corrente da serra: Imagem 1 a 8

1. Coloque a estrutura da serra numa superfície firme e nivelada.
2. Rode a porca de fixação para retirar a cobertura da estrutura da serra.
3. Rode a cavilha de fixação, deixe o parafuso da tensão na posição correta.
4. Com a ajuda de luvas de proteção, passe a corrente da serra à volta da barra de orientação, certificando-se de que os dentes ficam na direção de rotação. A corrente deverá ser devidamente instalada na ranhura, correndo toda a extremidade exterior da barra de orientação.
5. Coloque a corrente da serra à volta da roda dentada enquanto alinha a ranhura na barra de orientação com o parafuso interno na base da serra e cavilha de tensão no orifício da cavilha da barra de orientação. A cavilha de tensão da corrente pode ter de ser ajustada para alinhar corretamente o orifício na barra de orientação. Use a roda de tensão da corrente para ajustar o local, até encaixar na barra de orientação.
6. Rode a roda de tensão da corrente para um aperto preliminar da barra de orientação que seja suficiente para que permaneça no devido lugar. Enquanto segura a barra, volte a colocar a cobertura na serra. Certifique-se de que a aba fica devidamente alinhada com a ranhura na estrutura da serra. Fixe a cobertura no devido lugar com o manípulo de fixação, rodando-o no sentido dos ponteiros do relógio até encaixar.

### Apertar a corrente → Imagem 5 e 6

Rodar o parafuso de tensão para cima aumenta a tensão, enquanto rodá-lo para baixo diminui a tensão. Uma corrente com a tensão adequada não deverá ter folgas. Só deverá conseguir afastá-la 2-3 mm da barra de orientação da serra.



**Nota: A corrente da serra tem de ter uma tensão adequada, de modo a assegurar um funcionamento seguro.**

A tensão da corrente está ótima se a conseguir levantar 3 mm no centro da barra de orientação. Como a corrente da serra aquece durante o funcionamento, o comprimento pode oscilar. Verifique a tensão da corrente a cada 10 minutos de funcionamento e ajuste conforme necessário, especialmente se for uma corrente da serra nova. Liberte a tensão da corrente da serra após terminar o trabalho, pois esta encurta quando arrefece. Ao fazê-lo, pode aumentar o tempo de vida da corrente e evitar danos.

## 4.3 PREPARAÇÃO

Antes de cada utilização, verifique os seguintes pontos para garantir condições de trabalho seguras.

### **Motosserra:**

Antes de começar o trabalho, inspecione a motosserra quanto a danos na estrutura, corrente da serra e barra de orientação. Nunca use uma máquina que apresente danos óbvios.

### **Óleo da corrente:**

Verifique o nível de enchimento do depósito do óleo. Verifique também se existe óleo suficiente disponível durante o trabalho. Nunca utilize a serra se não tiver óleo ou se o nível do óleo tiver descido abaixo da marca do mínimo do nível do óleo, para evitar danos na motosserra. Em média, um enchimento

de óleo é suficiente para cerca de 10 minutos de operações de corte (dependendo da duração das pausas e da densidade da peça a ser trabalhada).

#### **Corrente da serra:**

Verifique a tensão da corrente da serra e o seu estado. Quanto mais afiada estiver a corrente da serra, mais fácil serão as operações. O mesmo acontece com a tensão da corrente. Verifique a tensão a cada 10 minutos de funcionamento, para maximizar a segurança. As correntes de serra novas estão sujeitas a alterações devido ao calor criado pelo funcionamento.

#### **Equipamento de segurança e roupa de proteção:**

Certifique-se de que usa a roupa de proteção justa adequada, como calças de proteção, luvas e calçado de segurança. Use um capacete de segurança com proteção auditiva integrada e proteção para o rosto, para fornecer uma proteção contra ramos em queda ou que ressaltem. Prenda o cabelo se estiver abaixo do nível dos ombros. Quando usar o produto, deverá usar roupa adequada e equipamento de proteção:

- Capacete com viseira e proteção para o pescoço
- Proteção auditiva
- Máscara respiratória
- Luvas com proteção contra serras
- Luvas com proteção contra serras
- Calças de proteção com proteção aprovada contra serras
- Kit de primeiros-socorros no caso de lesões.

#### **Enchimento do sistema automático do óleo: Imagem 11 e 12**

**CUIDADO!** A motosserra não é fornecida com óleo. É essencial abastecer com óleo antes da utilização. Nunca utilize a motosserra sem óleo da corrente ou com o nível do óleo muito baixo, pois isso dá origem a grandes danos no produto. O tempo de vida útil da corrente e a capacidade de corte dependem de uma lubrificação ótima. Assim, a corrente é lubrificada automaticamente durante o funcionamento através da saída do óleo. Esta motosserra tem um sistema de lubrificação automática para manter a corrente e a barra de orientação devidamente lubrificadas. O indicador do nível do óleo apresenta o óleo restante na motosserra. Se o nível do óleo descer abaixo de um quarto da capacidade, encha com o óleo adequado para a barra e corrente. Para encher o depósito do óleo:

1. Retire a tampa do óleo. Encha o depósito com óleo para a barra e corrente até o nível do óleo ter atingido a capacidade máxima.
2. Volte a colocar a tampa do depósito do óleo. Certifique-se de que verifica o nível do óleo a cada 10 minutos de utilização. Desligue a motosserra antes de verificar o nível do óleo ou encher o depósito.



**CUIDADO!** Para evitar derrames, certifique-se de que a máquina é deixada na horizontal (com a tampa do depósito do óleo virada para cima) quando não a utilizar. Use apenas o óleo recomendado para evitar danos na motosserra. Nunca use óleo antigo/reciclado.

#### **4.4 PRIMEIRA UTILIZAÇÃO**



**AVISO!** Leia a secção “INSTRUÇÕES DE SEGURANÇA” no início deste manual, incluindo todo o texto por baixo do cabeçalho, antes de usar este produto.

Preste especial atenção quando usar a máquina pela primeira vez: Concentre-se e dedique toda a atenção a esta primeira utilização. Faça um primeiro teste num espaço livre sem obstáculos e sem elementos em redor.

## 4.5 FUNCIONAMENTO

Ligue a uma alimentação de 220-240V / 50Hz.

**Ligar/desligar** → Imagem (10) e (13)

Para ligar a ferramenta, prima e mantenha premido o botão de desbloqueio de segurança com o polegar, e depois pressione o interruptor de ligar/desligar. Quando o interruptor for ativado, pode libertar o botão de desbloqueio de segurança e continuar com a operação. O botão de desbloqueio de segurança reduz o risco de ligações acidentais. Para desligar a ferramenta, deixe de premir o interruptor de ligar/desligar.

### Avisos de segurança de funcionamento

- Verifique o aparelho e o fio da alimentação, bem como os acessórios, quanto à existência de danos antes de cada utilização. Não utilize o produto se este estiver danificado ou apresentar desgaste.
- Verifique duas vezes se os acessórios estão devidamente fixados.
- Segure sempre o produto pelas pegas. Mantenha as pegas secas para garantir um suporte seguro.
- Certifique-se de que os orifícios de ventilação não estão obstruídos. Caso seja necessário, limpe-os com uma escova suave. As aberturas de ventilação bloqueadas podem conduzir a um sobreaquecimento e danificar o aparelho.
- Desligue imediatamente o produto se for perturbado por outras pessoas a entrarem na área de trabalho. Deixe sempre o produto parar por completo antes de o largar.
- Não trabalhe em demasia. Faça intervalos regulares para se certificar de que se consegue concentrar no trabalho e ter controlo total sobre o aparelho.
- Antes de ligar o produto, verifique se foi montado corretamente e que todas as peças móveis funcionam bem.
- Recomendamos que humedeca ligeiramente as superfícies quando houver muito pó, ou use o acessório de humedecimento.
- Utilize a máquina apenas a horas razoáveis: Nunca de manhã muito cedo ou à noite, quando possa perturbar as outras pessoas.
- Evite usar a máquina com más condições atmosféricas, especialmente quando existir o risco de trovoadas. Não utilize o aparelho com fraca iluminação. O operador necessita de uma visão nítida da área de trabalho para identificar potenciais perigos.
- A utilização de proteção auditiva reduz a capacidade de ouvir os avisos (gritos ou alarmes). O operador tem de prestar muita atenção ao que se passa na área de trabalho. Não se distraia. Concentre-se sempre na tarefa.
- Operar ferramentas semelhantes por perto aumenta o risco de lesões auditivas e os potenciais riscos a outras pessoas que entrem na área de trabalho.
- Mantenha sempre o equilíbrio.
- Não se estique. Ao esticar-se, pode perder o equilíbrio. Mantenha sempre os pés estáveis em encostas.
- Caminhe, nunca corra. Mantenha todas as partes do corpo afastadas das peças móveis.
- Nunca utilize o produto sem o devido equipamento fixado.
- Não modifique o produto seja de que forma for, nem use peças ou acessórios que não sejam recomendados pelo fabricante.





**Se o produto for deixado cair, sofrer fortes impactos ou começar a vibrar anormalmente, pare imediatamente o produto e inspecione quanto a danos, ou identifique a causa da vibração. Qualquer dano deverá ser devidamente reparado ou substituído por um centro de reparação autorizado.**

- Para reduzir o risco de lesões associadas ao contacto com as peças rotativas, pare sempre a máquina, retire o fio da alimentação e certifique-se de que todas as peças móveis pararam por completo:
  - Antes de limpar ou eliminar um obstáculo
  - Quando deixar o produto sem supervisão
  - Antes de instalar ou retirar acessórios
  - Antes de verificar, proceder à manutenção ou a trabalhos no produto

**Funcionamento básico/Procedimento de corte: Imagem 13 a 17**



**AVISO: As motosserras, só por si, são muito perigosas e deverão ser manuseadas com respeito!**

**Recomendamos fortemente que, antes de usar este produto, assista a uma formação sobre a utilização de motosserras, para se familiarizar com a manutenção e utilização destes produtos! Leia por completo este manual e siga sempre todas as instruções de segurança. O fabricante não se responsabiliza por acidentes/lesões causados pela má utilização ou manutenção incorreta deste produto!**

1. Para se tornar competente, assista a uma formação sobre a utilização de motosserras, para a utilizar de forma segura e eficaz. Familiarize-se com todos os controlos e interruptores. Pratique todos os movimentos com o produto desligado.
2. Segure sempre o produto firmemente com ambas as mãos, com a pega dianteira na mão esquerda e a pega traseira na mão direita. Segure sempre bem ambas as pegas durante o funcionamento. Nunca utilize o produto apenas com uma mão.
3. Use o produto apenas num local estável. Segure o produto do lado direito do seu corpo.

**NOTA:** Quaisquer outras posições de corte deverão ser evitadas.

4. Verifique a lubrificação. Ligue a ferramenta e verifique se a corrente liberta algum óleo durante alguns segundos. Se vir um traço de óleo, a motosserra está lubrificada.
5. Certifique-se de que a corrente tem de estar a funcionar a toda a velocidade antes de entrar em contacto com a madeira. Use o amortecedor espigado para fixar o produto na madeira antes de iniciar o corte, e use como ponto de alavancagem durante o corte.
6. Coloque o amortecedor espigado a um ponto inferior quando serrar troncos mais grossos, puxando a motosserra ligeiramente para trás, até que os dentes fixantes se soltem, e volte a colocar no nível inferior para continuar a serrar. Não retire a serra completamente da madeira.

7. Não force a corrente durante o corte. Deixe a corrente fazer o trabalho, usando os dentes fixantes para aplicar uma pressão mínima.
8. Não utilize o produto com os braços completamente esticados, nem tente serrar áreas que sejam de difícil acesso, ou em cima de uma escada. Nunca use a motosserra acima dos ombros.
9. O serrar é otimizado quando a velocidade da corrente permanece constante durante o corte.
10. Tenha cuidado quando chegar ao final do corte. O peso do produto pode mudar inesperadamente quando se liberta da madeira. Isto pode causar acidentes nas pernas e nos pés. Retire sempre o produto da madeira enquanto estiver a funcionar.
11. Certifique-se de que a alimentação do óleo está a funcionar corretamente, utilize a motosserra a uma velocidade média e certifique-se de que a corrente recebeu uma camada consistente de óleo.

### **Evitar ressaltos**

O termo ressalto refere-se a quando o aparelho pára de repente e salta para cima e para trás. Habitualmente, isto deve-se ao facto de a peça a ser trabalhada entrar em contacto com a ponta da barra de orientação ou fixadores da corrente da serra.

Um ressalto gera forças poderosas e repentinas.

Habitualmente, a serra reage de forma descontrolada, podendo dar origem a lesões no utilizador.

O perigo de ressalto é maior quando tentar cortar perto ou com a ponta da barra da corrente. Use a serra o mais plana possível, de modo a evitar a perda de controlo durante a operação.

### **Travão contra ressaltos**

O travão contra ressaltos é um mecanismo de segurança ativado pela proteção dianteira da mão. Quando ocorre um ressalto, a corrente pára imediatamente.

Deverá fazer a seguinte verificação antes de cada utilização. O objetivo do travão da corrente é reduzir a possibilidade de lesões devido a ressaltos:

1. Pressione a proteção dianteira da mão para a frente e tente ligar a motosserra. A motosserra não pode começar a funcionar.
2. Para desativar o travão contra ressaltos, deixe de premir o interruptor de ligar/desligar e puxe a proteção da mão para trás.

### **Abate de uma árvore**

**AVISO!** Antes de começar a trabalhar ou tentar abater uma árvore, contacte as autoridades locais para se certificar de que tem permissão para isso.

Até o seu jardim pode ser uma área protegida. A árvore que deseja abater pode estar protegida ou pode estar no planeamento da sua casa. Em todas estas situações e outras, poderá precisar de uma permissão antes de começar o trabalho!

1. Quando efetuar operações de corte e de abate por duas ou mais pessoas em simultâneo, a operação de abate deverá ser separada da operação de corte a uma distância de, pelo menos, duas vezes a altura da árvore a ser abatida. As árvores não deverão ser abatidas de modo a colocar pessoas em perigo, a bater em linhas utilitárias ou a causar danos patrimoniais. Se a árvore entrar em contacto com linhas utilitárias, a empresa utilitária deverá ser notificada imediatamente.
2. O operador da motosserra deverá manter-se do lado superior do terreno, pois é provável que a árvore role pela colina abaixo mal seja cortada.
3. Deverá planear um caminho de fuga antes de começar os cortes. O caminho de fuga deverá ser para trás e na diagonal da linha de abate.
4. Antes de começar o abate, tenha em conta a inclinação natural da árvore, a localização dos ramos mais largos e a direção do vento, para avaliar o modo como a árvore vai cair.
5. Retire sujidade, pedras, cascas soltas, pregos, agrafos e fios da árvore.

### **Corte de entalhe inferior**

Faça o entalhe 1/3 do diâmetro da árvore, perpendicular à direção da queda. Faça primeiro o entalhe horizontal inferior. Isto ajuda a evitar que a corrente da serra ou a barra de orientação fiquem presas quando efetuar o segundo entalhe.

### **Corte traseiro de queda**

1. Faça o corte traseiro de queda a, pelo menos, 50 mm acima do corte de entalhe horizontal. Mantenha o corte traseiro de queda paralelo ao corte de entalhe horizontal. Faça o corte traseiro de queda de modo a deixar madeira suficiente para agir como articulação. A madeira que serve de articulação impede a árvore de torcer e cair na direção errada. Não corte a parte que serve de articulação.
2. À medida que o corte de derrube se aproxima da articulação, a árvore deve começar a cair. Se houver a possibilidade de a árvore não cair na direção desejada ou oscilar para trás e prender a motosserra, pare o corte antes de terminar o corte traseiro de queda e use calços de madeira, plástico ou alumínio para abrir o corte e fazer a árvore cair ao longo da linha desejada de queda.
3. Quando a árvore começa a cair, retire a motosserra do corte, pare o motor, coloque a motosserra no chão e use o caminho de fuga, conforme planeado. Esteja atento a ramos por cima de si que estejam a cair, e veja onde põe os pés.

### **Desbravar e podar**

Deve cortar os ramos de uma árvore abatida. Quando cortar os ramos, deixe os ramos inferiores mais grossos para suportar o tronco do chão. Retire os ramos pequenos num corte. Os ramos sob tensão deverão ser cortados de baixo para cima, para evitar que a motosserra fique presa.

**AVISO: Nunca suba uma árvore para efetuar cortes ou a poda! Não use escadas, plataformas, troncos ou qualquer posição que possa fazer com que perca o equilíbrio ou o controlo do produto! Quando podar árvores, não faça um corte seguido ao lado do ramo principal ou tronco, até ter cortado o ramo o suficiente para reduzir o peso! Isto evita despir a casca da árvore do tronco principal!**

**AVISO! Se os ramos a serem podados estiverem acima da altura do peito, contrate um profissional para efetuar a poda!**

### **Cortar galhos sob tensão**

1. Um galho sob tensão refere-se a um ramo, tronco, toco ou pequena árvore sob tensão por parte de outra madeira, que a faz ressaltar se a madeira que segura for cortada ou retirada.
2. Numa árvore abatida, um toco tem um elevado potencial de ressaltar para a posição vertical durante o corte para separar o tronco do toco.
3. Tenha cuidado com galhos sob tensão. Eles são perigosos.

### **Cortar um tronco**

Cortar ou cortar cruzado é cortar um tronco em pedaços. É importante certificar-se de que está bem apoiado e que o seu peso está bem distribuído em ambos os pés. Sempre que possível, o tronco deverá ser levantado e suportado, usando os ramos, troncos ou calços.

1. Siga a direção simples para um corte fácil. Quando o tronco for suportado ao longo de todo o seu comprimento, deverá ser cortado a partir do topo (corte superior).
2. Quando o tronco for suportado apenas por uma extremidade, corte 1/3 do diâmetro por baixo (corte inferior). A seguir, faça o corte final, fazendo o corte superior de encontro ao primeiro corte.
3. Quando o tronco está suportado em ambas as extremidades, corte 1/3 do diâmetro por cima (corte superior). A seguir, faça o corte final, fazendo o corte inferior 2/3 de encontro ao primeiro corte.
4. Quando cortar um tronco numa encosta, fique sempre na parte superior do tronco. Quando “cortar tudo” para manter um controlo completo liberte a pressão de corte perto da extremidade do corte sem deixar de segurar bem as pegadas do produto. Não permita que a corrente entre em contacto com o chão. Após completar o corte, espere que a corrente da serra pare por completo antes de mover o produto. Pare sempre o motor antes de passar para outra árvore.
5. Suporte troncos pequenos num cavalete ou noutro tronco enquanto corta.
6. Se o diâmetro da madeira for suficientemente largo para inserir um calço sem tocar na corrente, deverá usar o calço para manter o corte aberto, para evitar apertões.

## Redução da vibração e do ruído

Para reduzir o impacto do ruído e emissão de vibrações, limite o tempo de funcionamento, use modos de funcionamento com fraca vibração e pouco ruído, e use também equipamento de proteção pessoal. Tenha em consideração os pontos seguintes, de forma a minimizar os riscos de exposição à vibração e ao ruído:

- Utilize o aparelho apenas para o fim para o qual foi concebido e de acordo com estas instruções.
- Certifique-se de que o produto está em bom estado e é bem mantido.
- Use os acessórios corretos para o aparelho e certifique-se de que estão em bom estado.
- Segure bem a pega.
- Mantenha este produto de acordo com estas instruções e bem lubrificado (quando apropriado).
- Planeie o seu trabalho, de modo a dividir a utilização de ferramentas com muita vibração por vários dias.

Para reduzir este risco quando usar o produto, use sempre luvas de proteção e mantenha os seus braços quentes.

## Após a utilização: Imagem (19)

Desligue a alimentação e certifique-se de que todas as peças móveis pararam por completo. Fixe a bainha da lâmina. Retire a ficha e deixe-a arrefecer. Verifique, limpe e guarde o produto conforme descrito abaixo.

## 5. TRANSPORTE

Para transportar a máquina, poderá ter de seguir certos requisitos específicos ao seu país. Certifique-se de que os respeita, contactando as autoridades do seu país. Certifique-se de que a temperatura durante o transporte nunca sai dos limites apresentados no capítulo do armazenamento.

Desligue o produto e certifique-se de que todas as peças móveis pararam por completo. Transporte sempre o produto pela pega com a bainha da lâmina colocada. Proteja o produto de impactos fortes ou vibrações fortes que possam ocorrer durante o transporte em veículos. Fixe de forma segura o produto para evitar que este deslize ou caia. Não exponha o produto à luz direta do sol.

## 6. GUARDAR NO INVERNO

**Siga todas as instruções apresentadas no capítulo de armazenamento apresentado abaixo.**

Recomendamos a utilização da caixa original para guardar, ou cubra o produto com um pano adequado ou cobertura para o proteger contra o pó.

## 7. ARMAZENAMENTO

### Imagem (29)

Guarde a máquina num local limpo, seco e ventilado, com uma temperatura entre os 4 e os 24 °C. Cubra-a, de modo a fornecer uma proteção acrescida. Recomendamos a utilização da caixa original para guardar, ou cubra o produto com um pano adequado ou cobertura para o proteger contra o pó. Fixe bem a unidade durante o transporte.

Retire o fio da alimentação. Examine bem a unidade quanto a peças gastas, soltas ou danificadas. Limpe a unidade antes de a guardar. Não exponha o produto à luz direta do sol. Certifique-se de que o produto fica sempre protegido do frio e da humidade.

## 8. MANUTENÇÃO



**PERIGO! Risco de lesão devido a choques elétricos. Retire o fio da alimentação e certifique-se de que todas as peças móveis pararam por completo antes de ajustar, inspecionar, limpar ou guardar o produto.**

## 8.1 LIMPEZA

**Manutenção** → (19) e (28)

Mantenha todos os dispositivos de segurança, entradas de ventilação do ar e estrutura do motor limpos e sem pó. Limpe o equipamento com um pano e/ou ar comprimido. Sugerimos fortemente que limpe o aparelho após cada utilização.

Não use agentes de limpeza, pois estes podem atacar o plástico e enfraquecer a integridade estrutural da motosserra.

Retire e escove a placa da cobertura, corrente e barra da corrente passadas 1 a 3 horas de utilização.

Limpe a área por baixo da placa da cobertura, a roda dentada e o conjunto da barra da corrente com uma escova suave.

Limpe a saída do óleo com um pano limpo.

Não coloque outros objetos em cima da motosserra.

## 8.2 SUBSTITUIÇÃO

Se for necessário substituir o fio da alimentação, isso tem de ser feito pelo fabricante ou pelo seu agente, de modo a evitar perigos de segurança.

**Imagem** → (18)



**AVISO! Quando manusear a corrente da serra, use sempre luvas de proteção.**

### Verificar a lubrificação automática da corrente

Verifique regularmente a funcionalidade da lubrificação automática da corrente, para evitar o sobreaquecimento e danos subsequentes na barra da corrente e corrente da serra. Assim, alinhe a ponta da barra da corrente contra uma superfície suave (tábua, corte de uma árvore) e deixe a motosserra funcionar. Se aparecer uma quantidade significativa de óleo, a lubrificação automática da corrente funciona corretamente.

### Lubrificar a roda dentada

**NOTA:** Não é necessário retirar a corrente ou barra quando lubrificar a roda dentada.

1. Limpe a barra e a roda dentada.
2. Com uma pistola de lubrificação, insira a ponta da pistola no orifício de lubrificação e injete lubrificante até que este apareça na extremidade exterior da ponta da roda dentada.
3. Para rodar a roda dentada, liberte o batente da corrente e puxe a corrente com a mão até que o lado sem lubrificação da roda dentada esteja alinhado com o orifício de lubrificação. Repita o processo de lubrificação.

### Afiar a corrente da serra

Mantenha a corrente afiada. A sua motosserra corta mais depressa e de uma forma mais segura. Uma corrente romba causa um desgaste maior na roda dentada, barra de orientação, corrente e motor. Se tiver de forçar a corrente contra a madeira e o corte criar apenas serradura com algumas lascas maiores, então a corrente está romba. Adquira uma nova corrente. Leve-a para ser afiada profissionalmente num centro de reparação qualificado, ou afe a corrente usando o kit de afiação adequado. A diferença de alturas entre a ponta de corte e o topo é a profundidade de corte. Quando afiar a ponta de corte, a definição da profundidade de corte entre a ponta e o topo da placa lateral diminui. Para manter um desempenho de corte ótimo, o topo tem de ser limado para obter a profundidade de corte recomendada.

### Afiar a corrente:

1. Usando luvas de proteção, certifique-se de que a corrente tem a tensão correta na barra de orientação.
2. Use uma lima redonda com um diâmetro 1,1 vezes a profundidade do dente de corte. Certifique-se de que 20% do diâmetro da lima se encontra acima da placa superior do instrumento de corte.

**NOTA:** Um guia de limar está disponível em grande parte dos revendedores de motosserras e é o modo mais fácil de segurar a lima na posição correta.

3. Lime num ângulo perpendicular à barra e 25° na direção da orientação.
4. Lime cada dente apenas de dentro para fora. Lime primeiro um lado da corrente e vire a serra para repetir o processo.
  - Afie de modo igual cada dente, usando o mesmo número de passagens.
  - Mantenha o comprimento de todos os dispositivos de corte igual. Cada vez que a ponta de corte é afiada, o comprimento de corte é reduzido. Quando o comprimento dos dentes for de apenas 4 mm, a corrente está gasta e deverá ser substituída.
  - A profundidade também diminui cada vez que afiar. A cada 5 vezes que afie, use uma ferramenta de medição da profundidade para verificar a altura entre a ponta de corte e o topo. Quando necessário, use uma lima plana para limar o topo, para obter uma profundidade de 6,35 mm. Encontram-se disponíveis ferramentas de medição da profundidade em grande parte dos revendedores de motosserras.
  - Se a motosserra não funcionar corretamente, leve-a a um centro de reparação qualificado para motosserras para que seja inspecionada. Use apenas peças idênticas, conforme listado neste manual.

### **Substituição da corrente da serra e barra da corrente**

Barra da serra/corrente da serra aprovada

Substitua a corrente quando os dentes estiverem muito gastos para serem afiados ou quando a serra se partir. Use apenas correntes de substituição indicadas neste manual.

Inclua sempre uma nova roda dentada quando substituir a corrente. Isto mantém a condução correta da corrente.

1. Coloque a estrutura da serra numa superfície firme e nivelada.
2. Rode o manípulo de fixação de ajuste da barra no sentido inverso ao dos ponteiros do relógio para retirar a cobertura da estrutura da serra.
3. Com a ajuda de luvas de proteção, passe a corrente da serra à volta da barra da corrente, certificando-se de que os dentes ficam na direção de rotação. A corrente deverá ficar devidamente assente na ranhura ao longo de toda a extremidade exterior da barra da corrente.
4. Coloque a corrente da serra à volta da roda dentada enquanto alinha a ranhura na barra da corrente com o parafuso interno na base da serra e cavilha de tensão da corrente no orifício da cavilha da barra da corrente. A cavilha de tensão da corrente pode ter de ser ajustada para alinhar corretamente o orifício na barra da corrente. Use a roda de tensão da corrente para ajustar o local, até encaixar na barra de orientação.
5. Rode a roda de tensão da corrente para um aperto preliminar da barra de orientação que seja suficiente para que permaneça no devido lugar. Enquanto segura a barra, volte a colocar a cobertura na serra. Certifique-se de que a aba fica devidamente alinhada com a ranhura na estrutura da serra. Fixe a cobertura no devido lugar com o manípulo de fixação da cobertura, rodando-o no sentido dos ponteiros do relógio até encaixar. Ajuste a tensão da corrente.

### 8.3 VISTA PORMENORIZADA

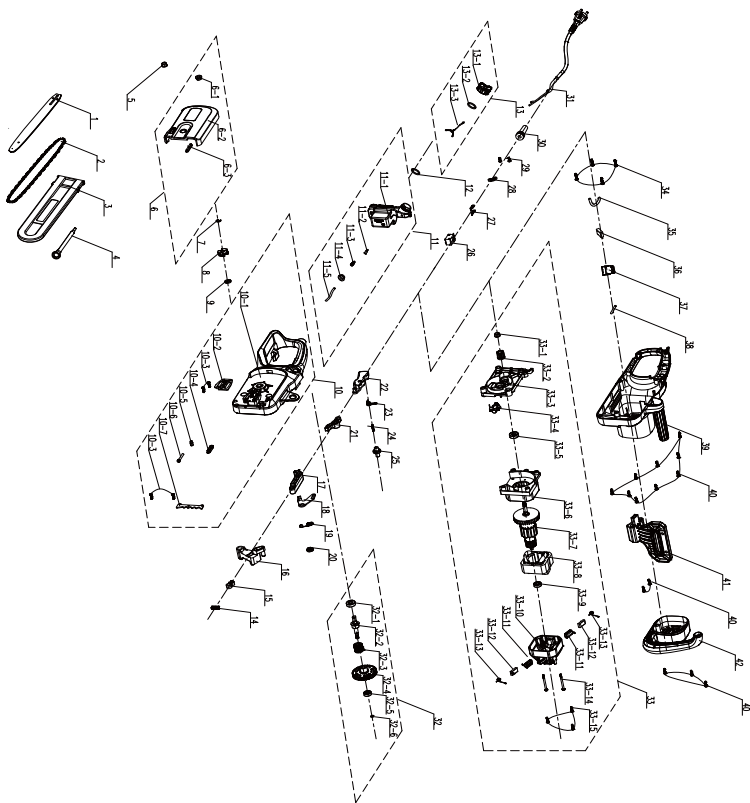

Nº	NÚMERO DA PEÇA	DESCRIÇÃO	NÚMERO
1	199140000019	Barra de orientação	1
2	201001000028	Motosserra	1
3	8331-430402	Cobertura da faca	1
4	A011020-051	Chaves	1
5	8NG-08	Porca de rebordo sextavada	1
6	A011022-027	Conjunto da tampa da extremidade	1
6-1	8334-463101	Manga do eixo	1
6-2	A011022-014	Cobertura	1

Nº	NÚMERO DA PEÇA	DESCRIÇÃO	NÚMERO
6-3	8208-438801	Anel vedante da cobertura da extremidade	1
7	8CE-07	Anel de abertura	1
8	8128-462202	Roda da corrente	1
9	F022009-019	Manga do eixo	1
10	A011022-028	Conjunto da estrutura	1
10-1	A011022-012	Estrutura	1
10-2	A011021-014	Junta de isolamento térmico	1
10-3	8SJAB40-16	Parafuso de punção	4
10-4	A013004-013	Anel vedante	1
10-5	8207-463101	Porca de aperto	1
10-6	8206-471901	Ajuste da folga	1
10-7	A013004-016	Espigões de metal	1
11	A011022-026	Conjunto do depósito do combustível	1
11-1	A011022-019	Depósito	1
11-2	8335-481201	Válvula	1
11-3	8342-437501-02	Mola de compressão cónica	1
11-4	8208-462503	Anel vedante da caixa do óleo	1
11-5	234-1003	Tubo do óleo transparente	0,2 m
12	8341-491801	Junta de borracha	1
13	A011021-024	Conjunto da tampa do depósito do combustível	1
13-1	A011021-011	Tampa do depósito do óleo	1
13-2	8208-431901-01	Anel vedante	1
13-3	8088-481501-01	Suporte	1
14	A013003-031	Mola de compressão	1
15	8304-438401	Bloco de localização da proteção	1
16	A011022-008	Haste de ligação	1
17	A011022-009	Haste de ligação	1



Nº	NÚMERO DA PEÇA	DESCRIÇÃO	NÚMERO
18	A011022-025	Pastilhas do travão	1
19	8342-435302	Mola de tensão do travão	1
20	A011022-023	Manga do eixo de rebordo	1
21	8087-438402	Haste de ligação intermédia	1
22	A011022-010	Gatilho	1
23	8342-432101	Mola de torção do interruptor	1
24	8342-463002	Parafuso de punção	1
25	8312-433501	Botão de desbloqueio	1
26	8042-481604	Micro interruptor duplo	1
27	239-0011	Terminal fêmea	2
28	8184-282102	Placa de pressão do fio	1
29	8SJAB40-12	Parafuso de punção	2
30	8332-491901-01	Revestimento do fio	1
31	A011022-031	Fio da alimentação	1
32	A011022-029	Conjunto do eixo de saída	1
32-1	8BC-261008-SS	Rolamento	1
32-2	A011022-024	Eixo de saída	1
32-3	8342-435301	Mola de torção	1
32-4	A011022-006	Carreto da roda	1
32-5	8BC-220807-ST	Rolamento	1
32-6	8CE-05	Anel de abertura	1
33	A011022-030	Conjunto do motor	1
33-1	8NG-08	Porca de rebordo sextavada	1
33-2	A011022-007	Carreto da roda	1
33-3	A011022-016	Placa de suporte	1
33-4	A013003-022	Conjunto da bomba do óleo	1
33-5	8BC-261008-ST	Rolamento	1
33-6	A011022-017	Pára-brisas	1
33-7	8402-481702	Conjunto do rotor	1

Nº	NÚMERO DA PEÇA	DESCRIÇÃO	NÚMERO
33-8	8405-481780	Conjunto do estator	1
33-9	8BC-220807-ST	Rolamento	1
33-10	A011022-018	Suporte	1
33-11	A011022-021	Suporte da escova	2
33-12	A011022-020	Escova de carbono	2
33-13	A011022-022	Mola enrolada	2
33-14	A011022-004	Parafuso de cabeça de cavidade cruzada	2
33-15	8SJGB40-16	Parafuso de batente de cabeça ranhurada	3
34	8SJAB50-20	Parafuso de punção	4
35	234-1003	Tubo do óleo transparente	0,1 m
36	A011022-032	Componente da capacitância	1
37	A011033-012	Componente eletrónico	1
38	233-1006	Tubo do calor que encolhe	0,12 m
39	A011022-011	Estrutura	1
40	8SJAB40-16	Parafuso de punção	14
41	A011022-015	Placa de prevenção	1
42	A011022-013	Cobertura	1

#### 8.4 RESOLUÇÃO DE PROBLEMAS



**Perigo! Risco de lesões devido a choque elétrico, fogo e/ou lesões sérias. Aviso! Antes de resolver qualquer problema, desligue o produto e mantenha as outras pessoas afastadas.**

Problemas	Possíveis causas	Solução	São necessárias qualificações.
O produto não começa a funcionar.	Não está ligado à alimentação.	Ligue à alimentação.	-
	O fio da alimentação ou ficha está danificado(a).	Leve o produto a um electricista especializado.	
	Outro defeito elétrico no produto.	Leve o produto a um electricista especializado.	

<b>Problemas</b>	<b>Possíveis causas</b>	<b>Solução</b>	<b>São necessárias qualificações.</b>
O produto não atinge a potência máxima.	A extensão não é adequada para ser utilizada com este aparelho.	Use uma extensão adequada.	-
	A fonte de alimentação (ex: O gerador) tem uma voltagem muito baixa.	Ligue a outra fonte de alimentação.	
	Entradas de ventilação bloqueadas.	Limpe as entradas de ventilação.	
Desempenho de corte insatisfatório.	A corrente da serra não foi apertada corretamente.	Aperte-a corretamente.	-
	Corrente da serra não afiada.	Afie ou substitua a corrente da serra.	
Vibração/ruído excessivo.	A corrente da serra está gasta/danificada.	Substitua por uma nova.	-
	Porcas/parafusos soltos.	Aperte os parafusos/porcas.	-

## 9. FIM DE VIDA



Os produtos elétricos não deverão ser eliminados juntamente com o lixo doméstico comum. Os produtos elétricos usados têm de ser recolhidos em separado e eliminados em centros de recolha criados com este intuito. Contacte as autoridades locais ou o seu revendedor para obter conselhos quanto à reciclagem.

## 10. GARANTIA

### 10.1 A NOSSA GARANTIA

Os produtos foram criados de acordo com as normas de qualidade mais elevadas para os produtos do mercado de consumo. Esta garantia de venda abrange um período de 2 anos a partir da data de compra do produto. Esta garantia abrange todos os defeitos de material e de mão-de-obra, peças e elementos em falta e danos que ocorram em circunstâncias de utilização normal. As reparações e substituição das peças não dão origem à extensão do período da garantia inicial. Tem de fornecer uma prova de compra deste

produto e a data da compra. A cobertura da garantia está limitada ao valor do produto.

### 10.2 EXCLUSÕES DA GARANTIA

Esta garantia não abrange problemas ou incidentes devido à utilização incorreta do produto.

O seguinte não é abrangido pela garantia:

- A ferramenta foi usada incorretamente; ou
- Danos durante o transporte ou montagem deste produto; ou
- Reparções e/ou substituições de peças por terceiros; ou
- Danos causados por fatores externos ou objetos estranhos, como areia ou pedras; ou
- Danos causados pelo não seguimento das instruções de segurança e de utilização; ou
- A ferramenta foi desmontada ou aberta; ou
- A ferramenta foi exposta a ambientes húmidos (mofo, chuva ou colocada dentro de água...); ou
- A ferramenta foi usada com intuítos profissionais; ou

- A ferramenta foi exposta a uma temperatura fora do raio especificado no capítulo "Armazenamento". O produto tem de ser usado de um modo normal e não a nível comercial. Assim, esta garantia não abrange produtos usados por empresas de jardinagem, autoridades locais, nem por empresas que aluguem ou emprestem equipamento.

No caso de um problema ou defeito, primeiro deve consultar sempre o seu revendedor. Em grande parte dos casos, o revendedor será capaz de resolver o problema ou corrigir o defeito. Guarde a sua fatura ou recibo: estes documentos serão pedidos para o processamento das queixas.



## Introduzione

Grazie per aver acquistato questo prodotto. Durante la progettazione e la fabbricazione dei nostri apparecchi ci impegniamo al massimo per assicurare un'eccellente qualità che risponda alle necessità degli utenti. Il rispetto di queste istruzioni contribuisce a prolungare la durata di vita del prodotto.

**IMPORTANTE! AFFINCHÉ IL PRODOTTO GARANTISCA LA MASSIMA SODDISFAZIONE E LE MIGLIORI PRESTAZIONI,**

**SI RACCOMANDA DI LEGGERE ATTENTAMENTE QUESTO MANUALE**

**PRIMA DI USARE IL PRODOTTO. PRESTARE ATTENZIONE ALLE AVVERTENZE**

**DI SICUREZZA RIPORTATE IN QUESTO MANUALE E CONSERVARE IL MANUALE PER RIFERIMENTO FUTURO.**

### Indice

- |                                                          |                         |
|----------------------------------------------------------|-------------------------|
| 1. DESTINAZIONE D'USO DELLA MOTOSEGA ELETTRICA DA 1800 W | 6. STOCCAGGIO INVERNALE |
| 2. AVVERTENZE DI SICUREZZA                               | 7. CONSERVAZIONE        |
| 3. SPECIFICHE TECNICHE                                   | 8. MANUTENZIONE         |
| 4. UTILIZZO                                              | 9. SMALTIMENTO          |
| 5. TRASPORTO                                             | 10. GARANZIA            |



**IMPORTANTE! CONSERVARE IL MANUALE PER RIFERIMENTO FUTURO E LEGGERLO CON ATTENZIONE.**

## 1. DESTINAZIONE D'USO DELLA MOTOSEGA ELETTRICA DA 1800 W

Questo apparecchio è destinato al solo uso in esterni e non deve essere utilizzato per alcun motivo al chiuso. Questa motosega elettrica deve essere utilizzata esclusivamente in ambienti asciutti e ben illuminati.

Questa motosega è destinata esclusivamente all'abbattimento, alla diramatura e al taglio di legno e radici. Lo spessore degli oggetti in legno destinati al taglio con questa motosega non deve essere superiore alla capacità

di taglio massimo della barra guida. Non usare l'apparecchio per tagliare materiali di altro tipo, ad esempio

plastica, pietra, metallo o legno contenente oggetti estranei. Non usarlo per altri scopi. Rispettare la capacità di taglio massima. Non tagliare rami che superano la capacità massima. Non usare l'apparecchio per altri scopi. Questo prodotto non deve essere utilizzato da bambini o persone con ridotte capacità fisiche, mentali o sensoriali.

Dopo aver disimballato il prodotto, assicurarsi che sia completo e dotato di tutti gli accessori (se previsti). Se

il prodotto è danneggiato o difettoso, non usarlo e riportarlo presso il rivenditore.

Se l'apparecchio viene ceduto a terzi, includere anche questo manuale di istruzioni.

**Questo apparecchio non è progettato per l'uso in ambienti commerciali o industriali. L'uso dell'apparecchio in ambienti industriali e commerciali, o per scopi equivalenti, comporta l'annullamento della garanzia. Questo prodotto è stato progettato per avere una durata di vita di 2 anni.**

## 2. AVVERTENZE DI SICUREZZA



**AVVERTENZA!** Leggere tutte le istruzioni e le avvertenze di sicurezza. Il mancato rispetto delle avvertenze e delle istruzioni comporta il rischio di scossa elettrica, incendio e/o lesioni gravi. Conservare tutte le avvertenze e le istruzioni per futuro riferimento.

### 2.1 AVVERTENZE DI SICUREZZA GENERICHE

- Non usare la motosega in prossimità di serre in vetro, automobili, furgoni, bocche di lupo, discese, ecc. senza aver regolato correttamente la direzione di scarico.
- Non forzare o sovraccaricare l'apparecchio. L'apparecchio è più sicuro ed efficace se utilizzato alla velocità per la quale è stato progettato.
- Se il prodotto è già assemblato, assicurarsi che tutte le viti siano fissate saldamente prima dell'uso. Se il prodotto richiede l'assemblaggio da parte dell'utente, assicurarsi che nella confezione siano presenti tutti gli elementi necessari per l'assemblaggio del prodotto. Se il prodotto è danneggiato o difettoso, non usarlo e riportarlo presso il rivenditore.
- Il termine "utensile elettrico" utilizzato nelle avvertenze indica un utensile elettrico alimentato tramite rete elettrica (con cavo) o batterie (senza cavo).

### 2.2 SIMBOLI SUL PRODOTTO



Conformità agli standard europei: questo apparecchio è conforme alle direttive europee applicabili ed è stato sottoposto a un test di conformità a tali direttive.



Marchio di circolazione dei prodotti nel mercato degli Stati membri dell'Unione doganale.



Marchio di conformità ucraino.



I prodotti elettrici non devono essere smaltiti insieme ai rifiuti domestici. I prodotti elettrici devono essere raccolti separatamente e smaltiti presso gli appositi punti di raccolta. Rivolgersi alle autorità comunali o al rivenditore per informazioni sul riciclaggio.



Attenzione/avvertenza



Questo prodotto è un apparecchio di classe II. Ciò significa che è dotato di doppio isolamento.



Livello di potenza sonora garantito: 111 dB(A)



Scollegare immediatamente la spina dalla presa di corrente se il cavo di alimentazione/prolunga viene danneggiato o tagliato.



Rischio di contraccolpo! Il contatto della punta può spostare improvvisamente la lama verso l'alto e all'indietro, con il rischio di lesioni gravi all'operatore.



Evitare il contatto della punta della barra guida con qualsiasi oggetto.



Impugnare sempre l'apparecchio con entrambe le mani. Non impugnare l'apparecchio con una sola mano quando è in funzione.



Non usare in condizioni di pioggia o umidità.



Direzione corretta dei denti di taglio.



Riparazioni



Eventuali oggetti scagliati dall'apparecchio possono colpire l'operatore o altre persone presenti. Assicurarsi che eventuali altre persone e animali mantengano una distanza di sicurezza dall'apparecchio. In generale, i bambini non devono avvicinarsi all'area in cui è presente l'apparecchio.



Indossare guanti protettivi.



Indossare indumenti protettivi.



Indossare calzature di protezione.



**AVVERTENZA!** Per ridurre il rischio di infortuni, leggere il manuale di istruzioni.



Indossare protezioni per gli occhi.



Indossare protezioni per le orecchie.



Indossare protezioni per la testa.



Indossare protezioni per il viso.

### **2.3 SIMBOLI IN QUESTO MANUALE**



Tipo e fonte del pericolo: il mancato rispetto della relativa avvertenza comporta il rischio di lesioni o morte.



Tipo e fonte del pericolo: questo simbolo indica che il mancato rispetto di questa avvertenza comporta il rischio di danni all'apparecchio, all'ambiente o ad altre proprietà.





Nota: questo simbolo precede informazioni importanti sul funzionamento del prodotto.



Leggere il manuale: questo simbolo indica che è necessario leggere attentamente il manuale di istruzioni.



Fare riferimento all'illustrazione corrispondente alla fine del manuale.



Punto Verde: imballaggio riciclabile.



Questo prodotto può essere riciclato. Se deve essere smaltito, portarlo presso un centro di riciclaggio.



Marchio ambientale brasiliano: riciclare l'imballaggio del prodotto.

## 2.4 AVVERTENZE DI SICUREZZA COMUNI A TUTTI GLI UTENSILI ELETTRICI



**AVVERTENZA!** Leggere tutte le istruzioni e le avvertenze di sicurezza. Il mancato rispetto delle avvertenze e delle istruzioni comporta il rischio di scossa elettrica, incendio e/o lesioni gravi.  
**CONSERVARE TUTTE LE AVVERTENZE E LE ISTRUZIONI PER FUTURO**

**RIFERIMENTO.** Il termine "utensile elettrico" utilizzato nelle avvertenze indica un utensile elettrico alimentato tramite rete elettrica (con cavo) o batterie (senza cavo).

### 1) SICUREZZA DELL'AREA DI LAVORO

- **L'area di lavoro deve essere pulita e bene illuminata. Il disordine e la scarsa illuminazione favoriscono gli incidenti.**
- **Non utilizzare gli utensili elettrici in ambienti con atmosfera esplosiva, ad esempio in presenza di liquidi,**

**gas o polveri infiammabili.** *Gli utensili elettrici creano scintille che possono incendiare polveri o fumi.*

- **Durante l'uso di un utensile elettrico, tenere a distanza i bambini e le persone presenti.** *Le distrazioni possono far perdere il controllo dell'apparecchio.*

## 2) SICUREZZA ELETTRICA

- **Le spine degli utensili elettrici devono essere adatte al tipo di presa. Non modificare la spina in alcun modo. Non usare adattatori con gli utensili elettrici dotati di messa a terra (collegati a massa).** *L'uso di spine originali corrispondenti al tipo di presa riduce il rischio di scossa elettrica.*
- **Evitare il contatto fisico con superfici collegate a terra come tubi, radiatori, fornelli elettrici e frigoriferi.** *Il rischio di scossa elettrica aumenta se il proprio corpo è collegato a terra.*
- **Non esporre gli utensili elettrici a pioggia o umidità.** *L'infiltrazione di acqua all'interno di un utensile elettrico aumenta il rischio di scossa elettrica.*
- **Non utilizzare il cavo in modo improprio. Non usare il cavo per trasportare, tirare o scollegare l'utensile elettrico dalla presa di corrente. Tenere il cavo al riparo da calore, olio, bordi taglienti o parti in movimento.** *La presenza di cavi danneggiati o aggrovigliati aumenta il rischio di scossa elettrica.*
- **Durante l'uso di un utensile elettrico all'aperto, utilizzare una prolunga idonea per usi esterni.** *L'uso di un cavo idoneo riduce il rischio di scossa elettrica.*
- **Se è necessario lavorare in un luogo umido, utilizzare un circuito elettrico dotato di interruttore differenziale (RCD).**

*L'uso di un interruttore differenziale riduce il rischio di scossa elettrica.*

### 3) SICUREZZA PERSONALE

- **Durante l'uso di un utensile elettrico, prestare sempre la massima attenzione e utilizzare il buon senso. Non usare un utensile elettrico se si è stanchi o sotto l'effetto di droghe, alcol o farmaci. Anche un solo momento di disattenzione durante l'uso dell'utensile elettrico comporta il rischio di lesioni gravi.**
- **Indossare dispositivi di protezione individuale. Indossare sempre protezioni per gli occhi. I dispositivi di protezione individuali come maschere antipolvere, calzature antiscivolo, caschi e cuffie per le orecchie, se utilizzati quando le circostanze lo richiedono, riducono il rischio di infortuni.**
- **Prevenire l'avvio accidentale. Assicurarsi che l'interruttore sia in posizione di arresto prima di sollevare, trasportare o collegare l'utensile elettrico alla presa di corrente e/o alla batteria. Per ridurre il rischio di incidenti, non trasportare gli utensili elettrici tenendo le dita sull'interruttore e non collegarli alla presa di corrente se l'interruttore è in posizione di avvio.**
- **Rimuovere eventuali chiavi di regolazione o avvitaemento prima di avviare l'utensile elettrico. Una chiave di serraggio rimasta inserita in un elemento mobile dell'utensile elettrico può provocare infortuni.**
- **Non allungarsi eccessivamente. Mantenere sempre un buon equilibrio evitando posizioni instabili. Ciò assicura un miglior controllo dell'utensile elettrico in situazioni impreviste.**

- **Vestirsi in modo adeguato. Non indossare indumenti ampi o gioielli. Tenere capelli, indumenti e guanti lontani dalle parti in movimento.** *Indumenti ampi, gioielli e capelli lunghi possono impigliarsi nelle parti in movimento.*
- **Se sono disponibili dei dispositivi per il collegamento di sistemi per l'estrazione e la raccolta della polvere, assicurarsi che siano collegati e in uso.** *L'uso di tali dispositivi può ridurre i rischi derivanti dalla polvere.*

#### 4) USO E MANUTENZIONE DELL'UTENSILE ELETTRICO

- **Non forzare l'utensile elettrico. Utilizzare l'utensile più adatto al lavoro da svolgere.** *L'utensile elettrico è più sicuro ed efficace se utilizzato alla velocità per la quale è stato progettato.*
- **Non utilizzare l'utensile elettrico se l'interruttore non funziona.** *Un utensile elettrico che non può essere controllato dall'interruttore è pericoloso e deve essere riparato.*
- **Scollegare l'utensile elettrico dalla presa di corrente e/o dal gruppo batteria prima di regolarlo, riporlo o sostituire gli accessori.** *Tali misure preventive riducono il rischio di avvio accidentale dell'utensile elettrico.*
- **Riporre gli utensili elettrici fuori dalla portata dei bambini e non permetterne l'uso a persone che non hanno familiarità con l'apparecchio o con queste istruzioni.** *Gli utensili elettrici sono pericolosi se utilizzati da persone non competenti.*
- **Mantenere gli utensili elettrici in buono stato. Verificare che le parti mobili non siano disallineate o piegate, che i componenti non siano danneggiati e che non siano presenti altri problemi che potrebbero pregiudicare**

**il corretto funzionamento dell'utensile elettrico. Se l'utensile elettrico è danneggiato, farlo riparare prima di utilizzarlo nuovamente. Molti incidenti sono provocati da utensili elettrici in cattive condizioni.**

- **Mantenere gli accessori di taglio puliti e affilati.**  
*Un'adeguata manutenzione e affilatura degli accessori da taglio riduce il rischio di inceppamento e facilita il controllo dell'utensile elettrico.*
- **Usare l'utensile elettrico, gli accessori, le punte ecc. conformemente a queste istruzioni, tenendo conto delle condizioni dell'area di lavoro e del tipo di lavoro da svolgere. L'uso dell'utensile elettrico per operazioni diverse da quelle per cui è progettato può comportare situazioni di pericolo.**

#### 5) RIPARAZIONI

- **Affidare la riparazione dell'utensile a personale qualificato e utilizzare esclusivamente parti di ricambio identiche. Ciò garantisce la sicurezza dell'utensile elettrico.**

#### 2.5 AVVERTENZE DI SICUREZZA SPECIFICHE PER SEGHE A CATENA

- **Mantenere tutte le parti del corpo lontani dalla motosega quando è in funzione. Prima di avviare la motosega, accertarsi che non sia a contatto con alcun oggetto. Un solo momento di disattenzione durante l'uso della motosega comporta il rischio di rimanere impigliati nella catena con il corpo o gli indumenti.**
- **Tenere sempre la motosega con la mano destra sull'impugnatura posteriore e la mano sinistra sull'impugnatura anteriore. Non tenere la motosega con una configurazione manuale invertita perché ciò aumenta il rischio**

*di infortuni. NOTA: per le motoseghe progettate con la barra guida sul lato sinistro, invertire la posizione della mano destra e della mano sinistra sopra menzionata.*

- **Tenere l'apparecchio esclusivamente tramite le impugnature isolanti, perché può entrare a contatto con cavi elettrici nascosti o con il cavo di alimentazione.** *Se la catena tocca un cavo elettrificato può trasmettere la corrente alle parti metalliche dell'utensile, esponendo l'operatore al rischio di scossa elettrica*
- **Indossare occhiali di sicurezza e protezioni per le orecchie. Si raccomanda l'uso di altri dispositivi di sicurezza per testa, mani, gambe e piedi.** *Un abbigliamento di protezione adeguato riduce il rischio di infortuni causati da detriti scagliati dall'utensile o dal contatto accidentale con la catena.*
- **Non usare la motosega sopra un albero.** *L'uso di una motosega mentre si è su un albero comporta il rischio di infortunio.*
- **Mantenere sempre i piedi a contatto con il terreno e utilizzare la motosega esclusivamente quando si è in piedi su una superficie salda, sicura e piana.** *Superfici scivolose o instabili, ad esempio scale, comportano il rischio di perdita di equilibrio o di controllo della motosega.*
- **Durante il taglio di un ramo in tensione, fare attenzione al rischio di rimbalzo.** *Al rilascio della tensione nelle fibre del legno, il ramo torna bruscamente nella posizione originale, con il rischio di colpire l'operatore e/o causare la perdita di controllo della motosega.*

- **Prestare particolare attenzione durante il taglio di rametti e cespugli.** *I materiali sottili possono impigliarsi nella motosega e colpire l'operatore, o causare la perdita dell'equilibrio.*
- **Trasportare la motosega tramite l'impugnatura anteriore, spenta e lontana dal proprio corpo. Posizionare sempre il coprilama sulla lama prima di trasportare o riporre l'apparecchio.** *La corretta manipolazione della motosega riduce il rischio di contatto accidentale con la catena in movimento.*
- **Seguire le istruzioni relative alla lubrificazione, la tensione della catena e la sostituzione degli accessori.** *Una catena tesa o lubrificata in modo scorretto può rompersi o aumentare il rischio di contraccolpo.*
- **Mantenere le impugnature asciutte, pulite e prive di olio o grasso.** *Le impugnature unte o ingrassate sono scivolose e possono causare una perdita di controllo.*
- **Tagliare esclusivamente legno. Non usare la motosega per altri scopi. Ad esempio, non usare la motosega per tagliare materie plastiche, muratura o materiali edili non legnosi.** *L'uso della motosega per operazioni diverse da quelle per cui è progettata può comportare situazioni di pericolo.*

#### CAUSE E PREVENZIONE DEL CONTRACCOLPO

Il contraccolpo può verificarsi quando la punta o l'estremità della barra guida entra a contatto con un oggetto, o quando il legno si richiude e blocca la catena nell'intaglio.

- In alcuni casi il contatto con la punta può causare una brusca reazione contraria, spingendo la barra guida verso l'alto e all'indietro verso l'operatore.

- L'inceppamento della catena sul bordo superiore della punta della barra guida può spingere la barra guida rapidamente contro l'operatore.
- In entrambi i casi l'operatore può perdere il controllo dell'apparecchio, con il rischio di gravi infortuni. Non fare affidamento esclusivo sui dispositivi di sicurezza integrati nell'apparecchio. L'operatore deve adottare adeguate precauzioni per evitare incidenti o infortuni durante l'uso della motosega.
- Il contraccolpo è il risultato dell'uso improprio della motosega e/o di procedure d'uso o condizioni scorrette, e può essere evitato prendendo le seguenti precauzioni:
  - **Mantenere una presa salda con entrambe le mani e con le dita intorno alle impugnature; posizionare il corpo e le braccia in modo tale da resistere alle forze di contraccolpo.** *Le forze di contraccolpo possono essere controllate dall'operatore, adottando le dovute precauzioni. Non abbandonare mai la presa.*
  - **Evitare una posizione anomala del corpo e non eseguire tagli oltre l'altezza della spalla.** *Ciò contribuisce a evitare il contatto accidentale della punta e migliora il controllo sulla motosega in situazioni impreviste.*
  - **Usare esclusivamente barre e catene specificate dal costruttore.** *Barre e catene di ricambio non adatte possono causare la rottura della catena e/o contraccolpi.*
  - **Seguire le istruzioni del costruttore relative alla manutenzione e affilatura della motosega.** *La riduzione*



*dell'altezza del limitatore di profondità può aumentare il rischio di contraccolpo.*

## 2.6 RISCHI RESIDUI

- Familiarizzarsi con il funzionamento del prodotto leggendo questo manuale di istruzioni. Memorizzare le istruzioni di sicurezza e rispettarle alla lettera per ridurre rischi e pericoli. Rimanere sempre vigili durante l'uso dell'utensile, per poter riconoscere e affrontare i rischi tempestivamente. Un rapido intervento può prevenire gravi infortuni e danni. Arrestare l'apparecchio e rimuovere la batteria in caso di malfunzionamenti.
- Pur utilizzando il prodotto conformemente a tutte le istruzioni, permangono i potenziali rischi elencati di seguito.
  - Lesioni causate dalla proiezioni di parti dal materiale in lavorazione.
  - Lesioni causate dalle vibrazioni: utilizzare le impugnature e ridurre il tempo di utilizzo e l'esposizione.
  - Lesioni causate dal rumore: indossare protezioni per le orecchie e ridurre il tempo di utilizzo e l'esposizione.
  - Lesioni causate dall'inalazione di polvere e particelle.
  - Indossare sempre protezioni per gli occhi.
- In caso di comparsa di uno o più dei sintomi descritti in precedenza, interrompere l'uso dell'apparecchio e consultare un medico.
- L'uso prolungato dell'apparecchio può causare lesioni o aggravarle. In caso di uso prolungato dell'apparecchio, assicurarsi di fare pause regolari.

- L'uso prolungato dell'utensile espone l'operatore ai rischi connessi all'esposizione alle vibrazioni, come l'insorgenza di una serie di condizioni collettivamente note come sindrome da vibrazioni mano-braccio (HAVS), o "mano bianca", e di patologie specifiche come la sindrome del tunnel carpale.
- Per ridurre tale rischio, indossare guanti e tenere le mani calde durante l'uso dell'apparecchio.
- Il contraccolpo avviene quando la motosega salta improvvisamente verso l'alto e all'indietro. Generalmente, ciò è dovuto al contatto del legno con la punta della barra guida o all'inceppamento della catena. Il contraccolpo genera una forza potente e improvvisa. Generalmente la motosega reagisce in modo incontrollato, con il rischio di ferire l'operatore.
- Si raccomanda di utilizzare un interruttore differenziale con corrente di intervento pari o inferiore a 30 mA.
- Posizionare il cavo e la prolunga in modo tale che non possano impigliarsi in rami o simili durante il taglio.
- Si raccomanda agli utenti inesperti di fare pratica tagliando ceppi su un cavalletto o un supporto simile.
- Regolare la profondità di taglio in base allo spessore del materiale da tagliare. Dalla parte inferiore del materiale deve sporgere meno di un dente intero della lama.
- Usare morse o altri dispositivi adatti per supportare il materiale e fissarlo a una piattaforma stabile. Per evitare

pericoli, le dimensioni del materiale non devono essere troppo piccole.

- Non tenere mai il pezzo da lavorare con le mani o contro il proprio corpo perché lo rende instabile e comporta il rischio di perdita di controllo.

### 3. SPECIFICHE TECNICHE

<b>Modello</b>	A011044
<b>Tensione nominale (V CC)</b>	220-240 V / 50 Hz
<b>Potenza in ingresso nominale</b>	1800 W
<b>Capacità del serbatoio dell'olio</b>	120 ml
<b>Flusso dell'olio per catena (mL/min)</b>	3~5
<b>Velocità max catena</b>	14 m/s
<b>Catena</b>	14 pollici
<b>Modello della catena</b>	A011044-001-00
<b>Partitura</b>	3/8"
<b>Calibro</b>	0,050"/1,27 mm
<b>Numero di maglie di trascinamento</b>	52 PZ
<b>Modello della barra guida</b>	YS14-52-507P
<b>Lunghezza della barra guida</b>	356 mm (14")
<b>Lunghezza di taglio max</b>	330 mm
<b>Tipo di olio</b>	Olio idraulico anti-usura
<b>Controllo olio</b>	Automatico
<b>Peso dell'apparecchio</b>	3,6 kg senza barra guida e senza olio
<b>Livello di potenza sonora garantito (dB(A))</b>	111 dB(A)
<b>Livello di pressione sonora (dB (A))</b>	96 dB(A),K=3 dB(A)
<b>Livello di potenza sonora misurato (dB(A))</b>	107.51 dB(A), K=3 dB(A)
<b>Corrente di funzionamento</b>	6-11 A
<b>Corrente max</b>	12 A
<b>Protezione raccomandata</b>	Protezione contro la sovracorrente
<b>Livello di vibrazioni (K=1,5 m/s<sup>2</sup>)</b>	Impugnatura anteriore: 2,56 m/s <sup>2</sup> Impugnatura posteriore: 3,90 m/s <sup>2</sup>

<b>Velocità a vuoto (<math>\text{min}^{-1}</math>)</b>	7500
--------------------------------------------------------	------

- Il valore totale di emissione delle vibrazioni dichiarato è stato misurato con un metodo di valutazione standard e può essere utilizzato per confrontare l'apparecchio con altri prodotti analoghi.
- Il valore totale di emissione delle vibrazioni dichiarato può essere utilizzato anche per una valutazione preliminare dei livelli di esposizione.
- Il valore di emissione delle vibrazioni durante l'uso effettivo dell'utensile elettrico può variare rispetto al valore totale dichiarato in base alla modalità di utilizzo dell'utensile.

#### 4. UTILIZZO



**AVVERTENZA!** L'utensile deve essere completamente assemblato prima dell'uso. Non usare il prodotto se è assemblato solo parzialmente o assemblato con parti danneggiate. Seguire le istruzioni per l'assemblaggio passo dopo passo e utilizzare le illustrazioni fornite come guida per assemblare facilmente il prodotto.

## 4.1 DISIMBALLAGGIO

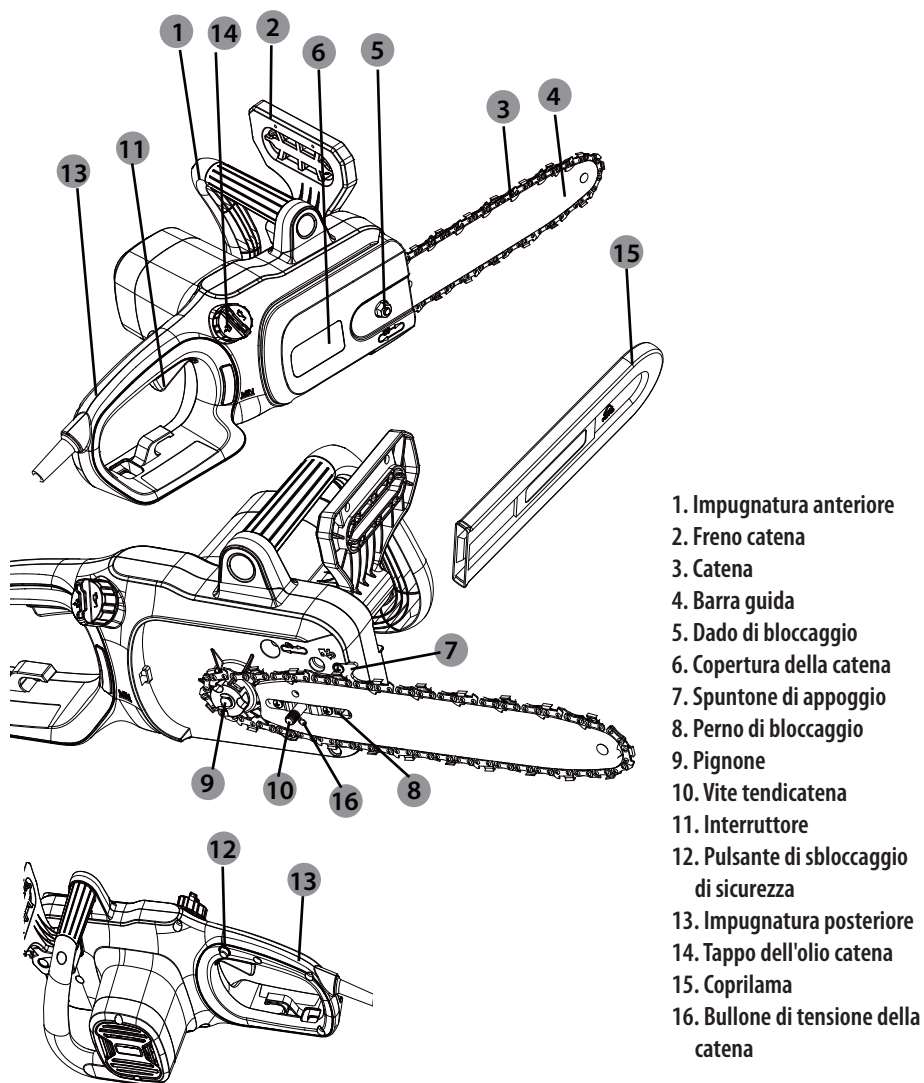

- Indossare guanti durante il disimballaggio.
- Non usare cutter, coltelli, lame o altri utensili simili per aprire la confezione.
- Trasportare l'utensile usando le impugnature.
- Conservare la confezione per riutilizzi futuri (trasporto e conservazione).
- Conservare questo manuale di istruzioni in un luogo asciutto per future consultazioni.

## 4.2 ASSEMBLAGGIO

### Assemblaggio della barra guida e della catena: Figure da ① a ⑧

1. Posizionare la motosega su una superficie piana e a livello.
2. Ruotare il dado di bloccaggio in senso antiorario per rimuovere la copertura laterale.
3. Ruotare il perno di bloccaggio e posizionare il bullone di tensione della catena nella posizione corretta.
4. Indossando guanti protettivi, posizionare la catena intorno alla barra guida, assicurandosi che i denti siano orientati nella direzione di rotazione. La catena deve essere inserita nella scanalatura lungo l'intero bordo esterno della barra guida.
5. Posizionare la catena intorno al pignone, allineando la fessura nella barra guida con il bullone interno e il foro nella barra guida con il bullone di tensione della catena. Potrebbe essere necessario regolare il perno di tensione della catena affinché sia allineato correttamente con il foro nella barra guida. Usare la rotella di tensione della catena per regolare la posizione del perno finché non si inserisce correttamente nella barra guida.
6. Ruotare la rotella di tensione della catena per bloccare temporaneamente la barra guida in posizione. Tenendo la barra ferma, riposizionare la copertura sulla motosega. Assicurarsi che la linguetta si allinei correttamente con il foro sulla motosega. Bloccare la copertura in posizione ruotando la vite di bloccaggio in senso orario.

### Regolazione della tensione della catena: → Figure ⑤ e ⑥

Ruotando la vite verso l'alto, la tensione aumenterà; ruotandola verso il basso, la tensione diminuirà. Una catena tesa in modo corretto non deve afflosciarsi, e non deve essere possibile sollevarla dalla barra guida di oltre 2-3 mm.



**Nota: la catena deve essere tesa correttamente per garantire un uso sicuro.**

La catena è tesa in modo corretto se può essere sollevata di 3 mm nel punto centrale della barra guida. Poiché la catena si riscalda durante l'uso, la sua lunghezza può fluttuare. Controllare la tensione della catena ogni 10 minuti di utilizzo e regolarla se necessario, in particolare se è nuova. Allentare la catena al termine dell'uso perché si accorcia durante il raffreddamento. In questo modo la catena durerà di più e non subirà danni.

## 4.3 PREPARAZIONE

Rispettare le seguenti istruzioni prima di ogni utilizzo per garantire condizioni di lavoro sicure.

### Motosega

Ispezionare l'apparecchio prima di iniziare il lavoro per verificare che le parti esterne, la catena e la barra guida non siano danneggiate. Non usare mai un apparecchio palesemente danneggiato.

### Olio per catena

Controllare il livello dell'olio nel serbatoio dell'olio. Assicurarsi che sia presente olio a sufficienza durante il lavoro. Per evitare danni alla motosega, non usarla senza olio o se la quantità di olio è inferiore al livello minimo indicato sul serbatoio. In media, un serbatoio pieno è sufficiente per circa 10 minuti di taglio (a seconda della quantità di pause e della densità del materiale).

### Catena

Controllare la tensione della catena e le sue condizioni. Più è affilata, più le operazioni di taglio saranno facili e controllabili. Lo stesso si applica alla tensione della catena. Controllare la tensione ogni 10 minuti di utilizzo per aumentare la sicurezza. Le catene nuove in particolare sono soggette a cambiamenti dovuti al calore generato dall'operazione di taglio.

### Attrezzatura di sicurezza e indumenti protettivi

Assicurarsi di indossare indumenti protettivi e aderenti appropriati come pantaloni protettivi, guanti e calzature di sicurezza. Indossare un casco di sicurezza con protezioni per le orecchie e schermo

facciale per proteggersi dal rischio di rimbalzo di rami. Legare i capelli affinché rimangano sopra il livello delle spalle. Indossare gli indumenti di sicurezza e i dispositivi di protezione elencati di seguito durante l'uso dell'apparecchio.

- Casco con visore e protezione per il collo
- Protezioni per l'udito
- Maschera respiratoria
- Guanti di protezione specifici per motoseghe
- Pantaloni di protezione specifici per motoseghe
- Calzature con punta di ferro specifiche per motoseghe
- Kit di pronto soccorso in caso di lesioni

#### **Riempimento del serbatoio dell'olio: Figure 11 e 12**

ATTENZIONE! La motosega è fornita SENZA olio. È essenziale riempire il serbatoio con l'olio prima dell'uso. Non usare mai la motosega senza olio catena o con il serbatoio dell'olio vuoto per evitare gravi danni al prodotto. La durata di vita e l'efficienza di taglio della catena dipendono dalla lubrificazione. Pertanto, la catena viene lubrificata automaticamente durante l'uso attraverso l'apertura di uscita dell'olio. Questa motosega è dotata di un sistema di lubrificazione automatico per mantenere la catena e la barra guida adeguatamente lubrificate. L'indicatore del livello dell'olio permette di controllare l'olio rimanente nel serbatoio. Se il livello dell'olio è inferiore a un quarto della capacità del serbatoio, aggiungere l'olio per barra e catena. Per riempire del serbatoio dell'olio, procedere come descritto di seguito.

1. Rimuovere il tappo del serbatoio dell'olio. Riempire il serbatoio con olio per barra e catena finché il serbatoio non è completamente pieno.
2. Riposizionare il tappo del serbatoio dell'olio. Controllare il livello dell'olio ogni 10 minuti di utilizzo. Scollegare la motosega

prima di controllare il livello dell'olio o di riempire il serbatoio dell'olio.



**ATTENZIONE!** Per evitare perdite d'olio, assicurarsi di mantenere l'apparecchio in posizione orizzontale (con il tappo di riempimento dell'olio in verticale) quando non è in uso. Utilizzare esclusivamente l'olio raccomandato per evitare di danneggiare la motosega. Non usare olio usato o riciclato.

#### **4.4 PRIMO UTILIZZO**



**AVVERTENZA!** Leggere la sezione "AVVERTENZE DI SICUREZZA" all'inizio di questo manuale, incluse le sottosezioni, prima di usare il prodotto.

Prestare particolare attenzione durante il primo utilizzo dell'apparecchio: concentrarsi e dedicarvi la massima attenzione. Collaudarlo in un'area aperta e priva di ostacoli o elementi circostanti.

#### **4.5 UTILIZZO**

Collegare l'apparecchio a una fonte di alimentazione da 220-240 V / 50 Hz.

#### **Avvio e arresto: → Figure 10 e 13**

Per avviare l'utensile, tenere premuto il pulsante di sbloccaggio di sicurezza con il pollice e premere l'interruttore a grilletto. Dopo l'avvio dell'utensile è possibile rilasciare il pulsante di sbloccaggio di sicurezza e procedere al taglio. Il pulsante di sbloccaggio di sicurezza riduce il rischio di avvio accidentale. Per arrestare l'utensile, rilasciare l'interruttore a grilletto.

## Avvertenze di sicurezza

- Prima di ogni utilizzo, verificare che il cavo di alimentazione e gli accessori non siano danneggiati. Non utilizzare l'apparecchio se è danneggiato o presenta segni di usura.
- Controllare accuratamente che gli accessori siano installati correttamente.
- Impugnare l'apparecchio tramite l'apposita impugnatura. Mantenere l'impugnatura asciutta per una presa sicura.
- Assicursi che le aperture di ventilazione siano sempre pulite e prive di ostruzioni. Se necessario, pulirle con una spazzola morbida. Aperture di ventilazione ostruite possono surriscaldare e danneggiare il prodotto.
- Arrestare immediatamente l'apparecchio se altre persone accedono all'area di lavoro. Attendere sempre che l'apparecchio si arresti completamente prima di appoggiarlo.
- Non sforzarsi eccessivamente. Effettuare pause regolari per essere sicuri di concentrarsi sul lavoro e mantenere il pieno controllo dell'apparecchio.
- Prima di avviare l'apparecchio, verificare che sia assemblato correttamente e che tutte le parti mobili ruotino liberamente.
- Se l'area di lavoro è polverosa, inumidire leggermente la superficie o usare l'accessorio nebulizzatore.
- Usare l'apparecchio esclusivamente in orari ragionevoli: non la mattina presto o la sera tardi, per evitare di disturbare altre persone.
- Non usare l'apparecchio in condizioni climatiche avverse, in particolare se sussiste il rischio di fulmini. Non usare l'apparecchio in condizioni di scarsa luminosità. È necessario avere una chiara visuale dell'area di lavoro per poter identificare potenziali pericoli.
- L'uso di protezioni per le orecchie riduce la capacità di udire segnali di pericolo (urla o allarmi). È necessario prestare particolare attenzione a ciò che succede nell'area di lavoro. Non distrarsi e concentrarsi sul lavoro.
- L'uso di apparecchi simili nella stessa area di lavoro aumenta il rischio di lesioni all'udito e di contatto con altre persone.
- Mantenere sempre una posizione salda e in equilibrio.
- Non allungarsi eccessivamente. Allungarsi eccessivamente comporta il rischio di perdita di controllo. Puntare bene i piedi sui terreni in pendenza.
- Durante l'uso dell'apparecchio, camminare e non correre. Tenere tutte le parti del corpo distanti dalle parti in movimento.
- Non avviare l'apparecchio senza aver installato i componenti necessari.
- Non modificare il prodotto in alcun modo e non usare parti e accessori non raccomandati dal fabbricante.





**Se il prodotto è caduto, ha subito forti urti o inizia a vibrare in modo anomalo, arrestarlo immediatamente, verificare che non sia danneggiato o individuare la causa della vibrazione. Se l'apparecchio è danneggiato, deve essere riparato o sostituito da un centro di assistenza autorizzato.**

- Per ridurre il rischio di lesioni associate al contatto con le parti rotanti, arrestare l'apparecchio, scollegare il cavo di alimentazione e assicurarsi che tutte le parti mobili siano ferme:
  - prima di pulirlo o eliminare un'ostruzione;
  - prima di lasciarlo incustodito;
  - prima di installare o rimuovere un accessorio;
  - prima di ispezionarlo, pulirlo o regolarlo.

**Procedura operativa e di taglio: Figure da 13 a 17**



**AVVERTENZA! Per loro natura, le motoseghe sono apparecchi estremamente pericolosi, e devono essere utilizzati con attenzione.**

**Prima di usare la motosega, si raccomanda di frequentare un corso di formazione per familiarizzarsi con l'uso e la manutenzione di questi apparecchi. Leggere accuratamente questo manuale e rispettare tutte le avvertenze di sicurezza. Il fabbricante declina ogni responsabilità per incidenti o lesioni causati da un uso improprio o una manutenzione scorretta dell'apparecchio.**

1. Per diventare abili nell'uso della motosega, si raccomanda di frequentare un corso di formazione riconosciuto per imparare come usare le motoseghe in modo sicuro ed efficiente. Familiarizzarsi con tutti i controlli e i pulsanti. Esercitarsi a maneggiare l'apparecchio senza metterlo in funzione.
2. Tenere l'apparecchio saldamente con entrambe le mani: afferrare l'impugnatura anteriore con la mano sinistra e l'impugnatura posteriore con la mano destra. Impugnare saldamente entrambe le impugnature durante tutto l'uso dell'apparecchio. Non usare l'apparecchio con una sola mano.
3. Usare l'apparecchio assumendo una posizione sicura. Tenere l'apparecchio sul lato destro del corpo.

**NOTA:** non usare altre posizioni durante il taglio con questo apparecchio.

4. Assicurarsi che l'apparecchio sia lubrificato in modo corretto. Avviare l'utensile e verificare che la catena emetta uno spruzzo d'olio entro pochi secondi. Se la traccia d'olio è visibile, la motosega è lubrificata correttamente.
5. Assicurarsi che la catena ruoti alla massima velocità prima di entrare a contatto con il legno. Usare uno spuntone di appoggio per fissare l'apparecchio saldamente al legno prima di iniziare il taglio e usarlo come punto di appoggio durante il taglio.
6. Riposizionare lo spuntone di appoggio in un punto più in basso durante il taglio di tronchi spessi tirando l'apparecchio leggermente all'indietro fino al rilascio dei denti. Non rimuovere completamente l'apparecchio dal legno.

7. Non forzare la catena durante il taglio ma lasciare che svolga il lavoro, utilizzando l'arpione solo per applicare una leggera pressione.
8. Non usare l'apparecchio tenendolo con le braccia tese e non tentare di effettuare tagli su punti difficilmente accessibili o su una scala. Non tenere mai l'apparecchio sopra l'altezza delle spalle.
9. Per risultati ottimali, la velocità della catena deve rimanere costante durante il taglio.
10. Fare attenzione quando si raggiunge la fine del taglio. Al completamento del taglio, il peso dell'apparecchio cambia improvvisamente, con il rischio di lesioni a gambe e piedi. Rimuovere l'apparecchio dal taglio mentre la catena è in movimento.
11. Controllare che la catena venga lubrificata correttamente; avviare la motosega a una velocità intermedia e assicurarsi che la catena venga costantemente rivestita d'olio.

### **Prevenzione del contraccolpo**

Il contraccolpo avviene quando la motosega salta improvvisamente verso l'alto e all'indietro. Generalmente, ciò è dovuto al contatto del legno con la punta della barra guida o all'inceppamento della catena.

Il contraccolpo genera una forza potente e improvvisa.

Generalmente la motosega reagisce in modo incontrollato, con il rischio di ferire l'operatore.

Il rischio di contraccolpo è maggiore durante il taglio in prossimità o con la punta della barra guida. Usare la motosega nel modo più piatto possibile per evitare il rischio di perdita di controllo durante l'uso.

### **Freno catena**

Il freno catena è un meccanismo di sicurezza attivato dalla protezione anteriore. In caso di contraccolpo, la catena si arresta immediatamente.

Effettuare il test descritto di seguito per verificare il corretto funzionamento del freno catena prima di ogni utilizzo. Lo scopo di questo test è ridurre il rischio di lesioni causate da un contraccolpo.

1. Spingere la protezione anteriore in avanti e cercare di avviare la motosega. La motosega non deve avviarsi.
2. Per disattivare il freno catena, rilasciare l'interruttore a grilletto e tirare la protezione anteriore all'indietro.

### **Abbattimento di un albero**

**AVVERTENZA!** Prima di iniziare il lavoro di abbattimento, assicurarsi di ottenere l'autorizzazione dalle autorità locali.

Anche un giardino privato può trovarsi in un'area protetta: l'albero da abbattere potrebbe essere vincolato. Anche se l'albero figura nella piantina dell'abitazione potrebbe essere necessario ottenere un'autorizzazione.

1. Se le operazioni di taglio in pezzi e abbattimento sono eseguite da due o più persone simultaneamente, l'abbattimento deve essere eseguito separatamente dal taglio a una distanza almeno doppia rispetto all'altezza dell'albero da abbattere. Non abbattere gli alberi se l'operazione può mettere in pericolo altre persone, colpire linee di alimentazione o causare danni materiali. Se l'albero colpisce una linea di alimentazione, informare immediatamente la società responsabile.
2. Durante l'abbattimento su un terreno in pendenza, posizionarsi a monte del terreno perché dopo l'abbattimento l'albero potrebbe rotolare o scivolare verso il basso.
3. Prima di iniziare il taglio, individuare e predisporre una via di fuga. La via di fuga deve condurre nella direzione diagonalmente opposta alla linea di caduta prevista.
4. Per determinare la direzione di caduta dell'albero, prima dell'abbattimento è necessario valutare la pendenza naturale dell'albero, la posizione dei rami più grossi e la direzione del vento.
5. Rimuovere dall'albero pietre, sporcizia, pezzi di corteccia, chiodi, graffette e cavi.

### **Taglio direzionale**

Effettuare un intaglio pari a 1/3 del diametro dell'albero, perpendicolarmente alla direzione di caduta. Praticare per primo l'intaglio inferiore orizzontale, per evitare che la catena o la barra guida si inceppino durante l'esecuzione del secondo intaglio.

## Taglio di abbattimento

1. Praticare il taglio di abbattimento almeno 50 mm sopra l'intaglio direzionale orizzontale. Mantenere il taglio di abbattimento parallelo all'intaglio orizzontale. Effettuare il taglio lasciando una quantità di legno sufficiente affinché funga da cerniera. La cerniera impedisce all'albero di ruotare su se stesso e cadere nella direzione errata. Non tagliare la cerniera.
2. Quando il taglio si avvicina alla cerniera, l'albero inizia a cadere. Se si teme che l'albero non cada nella direzione desiderata o che possa piegarsi all'indietro e bloccare la catena della motosega, interrompere il taglio di abbattimento e inserire cunei in legno, plastica o alluminio per aprire il taglio e dare all'albero la linea di caduta desiderata.
3. Quando l'albero inizia a cadere, rimuovere l'apparecchio dal taglio, arrestare il motore, posarlo e abbandonare l'area utilizzando la via di fuga programmata. Prestare attenzione ai rami che potrebbero cadere e a non inciampare.

## Diramatura e potatura

La diramatura è il taglio dei rami di un albero abbattuto. Durante la diramatura, lasciare i rami inferiori più grandi e utilizzarli per tenere il tronco sollevato dal terreno. Rimuovere i rami più piccoli con un taglio solo. Tagliare i rami in tensione dal basso verso l'alto per evitare che la motosega si inceppi.

**AVVERTENZA! Non salire sull'albero per potarlo o diramarlo. Non salire su scale, piattaforme o ceppi e non assumere posizioni che potrebbero far perdere l'equilibrio o il controllo dell'apparecchio. Durante la potatura di un albero, non tagliare a filo del ramo principale o del tronco prima di aver accorciato il ramo per ridurne il peso. Ciò evita che la corteccia si strappi dal tronco o dal ramo principale.**

**AVVERTENZA! Se i rami da tagliare si trovano sopra l'altezza del pezzo, affidare il taglio a un professionista!**

## Legno in tensione

1. Il legno in tensione è qualsiasi tronco, ramo, ceppo con radici o arbusto soggetto a tensione per la presenza di altro legno che lo piega, in modo tale che la rimozione o il taglio di quest'ultimo ne causi il rimbalzo.
2. Su un albero abbattuto, un ceppo con radici presenta un alto potenziale di rimbalzo a causa della posizione verticale durante il taglio di separazione del tronco dal ceppo.
3. Prestare attenzione al legno in tensione perché è molto pericoloso.

## Taglio in pezzi

Questa operazione consiste nel tagliare in pezzi un tronco abbattuto. È importante mantenere sempre il contatto con il terreno, con il peso distribuito su entrambi i piedi. Se possibile, il tronco deve essere rialzato e sostenuto da rami, ceppi o cunei.

1. Per effettuare il taglio, procedere come descritto di seguito. Se l'intera lunghezza del tronco è supportata in modo uniforme, tagliare partendo dall'alto (taglio superiore).
2. Quando il tronco è supportato da una sola estremità, tagliare 1/3 del diametro partendo dal basso (taglio inferiore). Quindi effettuare il taglio finale partendo dall'alto, fino a incontrare il primo taglio.
3. Quando il tronco è supportato alle due estremità, tagliare 1/3 del diametro partendo dall'alto (taglio superiore). Quindi praticare il taglio finale tagliando i 2/3 inferiori per incontrare il primo taglio.
4. Se si lavora su un terreno in pendenza, posizionarsi sempre a monte del tronco. Per mantenere il controllo dell'apparecchio quando si taglia completamente un tronco, ridurre la pressione sull'apparecchio verso la fine del taglio senza allentare la presa sulle impugnature. Non lasciare che la catena entri a contatto con il terreno. Una volta completato il taglio, attendere che la catena si arresti prima di spostare l'apparecchio. Arrestare sempre il motore prima di spostarsi da un albero all'altro.
5. Appoggiare i tronchi più piccoli su un cavalletto o un altro tronco prima di tagliarli.
6. Se il diametro del legno è sufficientemente ampio per inserire un cuneo senza che tocchi la catena, usarlo per mantenere il taglio aperto ed evitare l'inceppamento.

## **Riduzione delle emissioni acustiche e delle vibrazioni**

Per ridurre i rischi connessi all'esposizione alle emissioni acustiche e alle vibrazioni, limitare la durata di utilizzo, usare modalità operative a basse vibrazioni e bassa rumorosità e indossare dispositivi di protezione personale.

Rispettare le seguenti istruzioni per minimizzare i rischi connessi all'esposizione alle emissioni acustiche e alle vibrazioni.

- Utilizzare l'apparecchio esclusivamente per gli scopi previsti e conformemente a queste istruzioni.
- Assicurarsi che l'apparecchio sia in buone condizioni e sottoposto a regolare manutenzione.
- Utilizzare gli accessori corretti per l'apparecchio e verificare che siano in buone condizioni.
- Mantenere una presa salda sulle impugnature.
- Sottoporre l'apparecchio a regolare manutenzione come indicato in queste istruzioni e lubrificarlo (se necessario).
- Pianificare il lavoro in modo da utilizzare gli utensili con un alto livello di vibrazioni lungo un arco di diversi giorni.

Per ridurre tale rischio, indossare guanti e tenere le mani calde durante l'uso dell'apparecchio.

### **Dopo l'uso: Figura (19)**

Arrestare l'apparecchio e assicurarsi che le parti mobili siano completamente ferme. Installare il coprilama. Scollegare il cavo di alimentazione e attendere che l'apparecchio si raffreddi. Ispezionare, pulire e riporre l'apparecchio come descritto di seguito.

## **5. TRASPORTO**

Per trasportare l'apparecchio potrebbe essere necessario soddisfare alcuni requisiti specifici a seconda del Paese di utilizzo. Assicurarsi di rispettarli contattando le autorità locali. Assicurarsi che la temperatura durante il trasporto rispetti i limiti riportati alla sezione "Conservazione".

Arrestare l'apparecchio e assicurarsi che le parti mobili siano completamente ferme. Trasportare l'apparecchio tramite l'impugnatura e con il coprilama installato. Proteggere l'apparecchio da forti urti o vibrazioni che potrebbero verificarsi durante il trasporto in veicoli. Fissare l'apparecchio per evitare che scivoli o cada. Non esporre l'apparecchio alla luce solare diretta.

## **6. STOCCAGGIO INVERNALE**

**Seguire tutte le istruzioni riportate alla sezione "Conservazione".**

Si raccomanda di riporre l'apparecchio nella confezione originale o di coprirlo con una copertura adatta o una scatola per proteggerlo dalla polvere.

## **7. CONSERVAZIONE**

### **Figura (29)**

Riporre l'apparecchio in un luogo pulito, asciutto e ventilato e a una temperatura compresa tra 4°C e 24°C. Coprirlo per fornire un'ulteriore protezione. Si raccomanda di riporre l'apparecchio nella confezione originale o di coprirlo con una copertura adatta o una scatola per proteggerlo dalla polvere. Assicurare l'apparecchio durante il trasporto.

Scollegare il cavo di alimentazione. Ispezionare accuratamente l'apparecchio per assicurarsi che non siano presenti componenti usurati, allentati o danneggiati. Pulire l'apparecchio prima di riporlo. Non esporre l'apparecchio alla luce solare diretta. Assicurarsi che l'apparecchio sia sempre protetto da freddo e umidità.

## 8. MANUTENZIONE



**PERICOLO!** Rischio di lesioni dovute a scossa elettrica. Scollegare il cavo di alimentazione e assicurarsi che le parti mobili siano completamente ferme prima di regolare, ispezionare, pulire o riporre l'apparecchio.

### 8.1 PULIZIA

**Manutenzione** → Figure (19) e (28)

Tenere il più possibile puliti tutti i dispositivi di sicurezza, le aperture di ventilazione e il vano motore. Pulire l'apparecchio con un panno e/o aria compressa. Si raccomanda di pulire l'apparecchio dopo ogni utilizzo.

Non usare detersivi perché possono danneggiare la plastica e indebolire l'integrità strutturale della motosega.

Rimuovere la copertura laterale, la catena e la barra guida e pulirle con una spazzola dopo 1-3 ore di utilizzo.

Pulire l'area sotto la copertura laterale, il pignone di trasmissione e il gruppo barra e catena usando una spazzola morbida.

Pulire l'apertura di uscita dell'olio con un panno pulito.

Non posizionare altri oggetti sopra la motosega.

### 8.2 MANUTENZIONE

Per motivi di sicurezza, se il cavo di alimentazione è danneggiato deve essere sostituito dal costruttore o da un suo agente incaricato.

**Figura** → (18)



**AVVERTENZA!** Indossare guanti protettivi durante la manipolazione della catena.

### Controllo del sistema di lubrificazione automatico

Controllare periodicamente il corretto funzionamento del sistema di lubrificazione automatico per evitare il rischio di surriscaldamento e il conseguente danneggiamento della catena e della barra guida. Per effettuare il controllo, avvicinare la punta della barra guida a una superficie liscia (un pannello o un pezzo di legno) e avviare la motosega. Se sulla superficie appare una quantità di olio sempre maggiore, il sistema di lubrificazione automatico funziona correttamente.

### Lubrificazione del pignone

**NOTA:** non è necessario rimuovere la catena o la barra per lubrificare il pignone.

1. Pulire la barra guida e il pignone.
2. Inserire la punta di una pistola per grasso nel foro di lubrificazione e iniettare il grasso finché non appare sul bordo esterno della punta del pignone.
3. Per ruotare il pignone, rilasciare il freno catena e tirare la catena a mano finché il lato non lubrificato del pignone non è allineato con il foro di lubrificazione. Ripetere la procedura di lubrificazione.

### Affilatura della catena

Mantenere la catena affilata. La motosega taglierà in modo più rapido e sicuro. Una catena smussata causa l'usura prematura di pignone, barra guida, catena e motore. La catena è smussata quando è necessario forzarla nel legno e il taglio crea solo polvere e pochi trucioli di grandi dimensioni. Acquistare una catena nuova, affidare l'affilatura della catena a un centro di assistenza autorizzato o affilare la catena da soli usando un apposito kit di affilatura. La differenza di altezza tra la punta di taglio del dente e

la parte sporgente è la profondità di taglio. Durante l'affilatura della punta di taglio, la profondità di taglio diminuisce. Per mantenere prestazioni di taglio ottimali, è necessario limare la parte sporgente per mantenere la profondità di taglio raccomandata.

### **Procedura di affilatura della catena**

1. Indossando guanti protettivi, assicurarsi che la catena sia tesa correttamente sulla barra guida.
2. Usare una lima rotonda con diametro pari a 1,1 volte quello della profondità del dente di taglio. Assicurarsi che il 20% del diametro della lima sporga dalla parte superiore del tagliente.

**NOTA:** presso la maggior parte dei rivenditori di motoseghe è possibile acquistare una guida di affilatura, che facilita il mantenimento della lima nella posizione corretta.

3. Limare perpendicolarmente alla barra e a un angolo di 25° nella direzione del movimento.
4. Limare ogni dente esclusivamente dall'interno verso l'esterno. Affilare prima un lato della catena, quindi voltare l'apparecchio e ripetere il processo.
  - Affilare ogni dente in modo uguale, applicando lo stesso numero di movimenti con la lima.
  - Mantenere identica la lunghezza di tutti i taglienti. Ogni affilatura della punta tagliente riduce la lunghezza di taglio. Quando la lunghezza di taglio è ridotta a 0,16 pollici (4 mm), la catena è usurata e deve essere sostituita.
  - Ogni affilatura riduce anche la profondità di taglio. Ogni 5 affilature, usare un utensile di misurazione della profondità di taglio per controllare l'altezza tra la punta tagliente e la parte sporgente. Se necessario, usare una lima piatta per limare la parte sporgente e ottenere una profondità di taglio di 0,025 pollici. Gli strumenti di misurazione della profondità di taglio sono disponibili presso la maggior parte dei rivenditori di motoseghe.
  - Se la motosega non funziona correttamente, portarla presso un centro di assistenza qualificato affinché venga ispezionata. Usare esclusivamente parti di ricambio identiche a quelle specificate in questo manuale.

### **Sostituzione della catena e della barra guida**

Catene e barre guida approvate

Sostituire la catena quando i taglienti sono troppo usurati per essere affilati o se si è rotta. Utilizzare esclusivamente le catene di ricambio specificate in questo manuale.

Durante la sostituzione della catena, sostituire anche il pignone per mantenere un'adeguata trasmissione della catena.

1. Posizionare la motosega su una superficie piana e a livello.
2. Ruotare la manopola di bloccaggio in senso antiorario per rimuovere la copertura laterale.
3. Indossando guanti protettivi, posizionare la catena intorno alla barra guida, assicurandosi che i denti siano orientati nella direzione di rotazione. La catena deve essere inserita nella scanalatura lungo l'intero bordo esterno della barra guida.
4. Posizionare la catena intorno al pignone, allineando la fessura nella barra guida con il bullone interno e il foro nella barra guida con il perno di tensione della catena. Potrebbe essere necessario regolare il perno di tensione della catena affinché sia allineato correttamente con il foro nella barra guida. Usare la rotella di tensione della catena per regolare la posizione del perno finché non si inserisce correttamente nella barra guida.
5. Ruotare la rotella di tensione della catena per bloccare temporaneamente la barra guida in posizione. Tenendo la barra ferma, riposizionare la copertura sulla motosega. Assicurarsi che la linguetta si allinei correttamente con il foro sulla motosega. Bloccare la copertura in posizione ruotando la manopola di bloccaggio in senso orario. Regolare la tensione della catena.

### 8.3 VISTA ESPLOSA

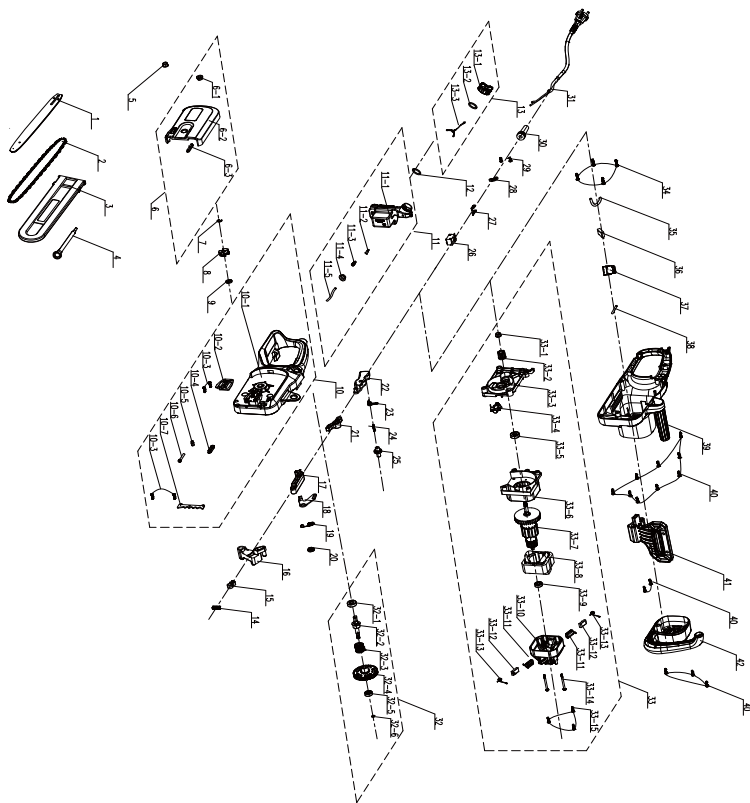

N.	CODICE	DESCRIZIONE	NUMERO
1	19914000019	Barra guida	1
2	20100100028	Catena	1
3	8331-430402	Coprilama	1
4	A011020-051	Chiavi	1
5	8NG-08	Dado flangiato esagonale	1
6	A011022-027	Gruppo cappuccio terminale	1
6-1	8334-463101	Manicotto albero	1
6-2	A011022-014	Copertura	1
6-3	8208-438801	Guarnizione copertura terminale	1
7	8CE-07	Anello aperto	1

<b>N.</b>	<b>CODICE</b>	<b>DESCRIZIONE</b>	<b>NUMERO</b>
8	8128-462202	Ingranaggio catena	1
9	F022009-019	Manicotto albero	1
10	A011022-028	Gruppo involucro	1
10-1	A011022-012	Involucro	1
10-2	A011021-014	Guarnizione termoisolante	1
10-3	8SJAB40-16	Vite autofilettante	4
10-4	A013004-013	Guarnizione di tenuta	1
10-5	8207-463101	Dado di serraggio	1
10-6	8206-471901	Regolatore tensione	1
10-7	A013004-016	Spuntone di appoggio	1
11	A011022-026	Gruppo serbatoio carburante	1
11-1	A011022-019	Serbatoio	1
11-2	8335-481201	Valvola	1
11-3	8342-437501-02	Molla di compressione conica	1
11-4	8208-462503	Guarnizione serbatoio olio	1
11-5	234-1003	Tubo olio trasparente	0,2 m
12	8341-491801	Guarnizione in gomma	1
13	A011021-024	Gruppo tappo serbatoio carburante	1
13-1	A011021-011	Tappo serbatoio olio	1
13-2	8208-431901-01	Guarnizione di tenuta	1
13-3	8088-481501-01	Gancio	1
14	A013003-031	Molla di compressione	1
15	8304-438401	Blocco posizionamento protezione	1
16	A011022-008	Asta di collegamento	1
17	A011022-009	Asta di collegamento	1
18	A011022-025	Cuscinetti freno	1
19	8342-435302	Molla tensione freno	1
20	A011022-023	Manicotto flangia	1
21	8087-438402	Asta di collegamento intermedio	1
22	A011022-010	Interruttore a grilletto	1
23	8342-432101	Molla torsionale interruttore	1
24	8342-463002	Vite autofilettante	1



<b>N.</b>	<b>CODICE</b>	<b>DESCRIZIONE</b>	<b>NUMERO</b>
25	8312-433501	Pulsante di sbloccaggio	1
26	8042-481604	Micro interruttore doppio	1
27	239-0011	Terminale femmina	2
28	8184-282102	Piastra pressione cavo	1
29	8SJAB40-12	Vite autofilettante	2
30	8332-491901-01	Guaina cavo	1
31	A011022-031	Cavo di alimentazione	1
32	A011022-029	Gruppo albero motore	1
32-1	8BC-261008-SS	Cuscinetto	1
32-2	A011022-024	Albero motore	1
32-3	8342-435301	Molla torsionale	1
32-4	A011022-006	Ingranaggio	1
32-5	8BC-220807-ST	Cuscinetto	1
32-6	8CE-05	Anello aperto	1
33	A011022-030	Gruppo motore	1
33-1	8NG-08	Dado flangiato esagonale	1
33-2	A011022-007	Ingranaggio	1
33-3	A011022-016	Piastra di supporto	1
33-4	A013003-022	Gruppo pompa olio	1
33-5	8BC-261008-ST	Cuscinetto	1
33-6	A011022-017	Schermo controvento	1
33-7	8402-481702	Gruppo rotore	1
33-8	8405-481780	Gruppo statore	1
33-9	8BC-220807-ST	Cuscinetto	1
33-10	A011022-018	Supporto	1
33-11	A011022-021	Portaspazzola	2
33-12	A011022-020	Spazzola di carbone	2
33-13	A011022-022	Molla	2
33-14	A011022-004	Vite a testa tonda appiattita	2
33-15	8SJGB40-16	Vite autofilettante testa combinata appiattita	3
34	8SJAB50-20	Vite autofilettante	4
35	234-1003	Tubo olio trasparente	0,1 m
36	A011022-032	Componente capacitore	1

N.	CODICE	DESCRIZIONE	NUMERO
37	A011033-012	Componente elettronico	1
38	233-1006	Tube termoretraibile	0,12 m
39	A011022-011	Involucro	1
40	8SJAB40-16	Vite autofilettante	14
41	A011022-015	Impugnatura anti-contraccolpo	1
42	A011022-013	Copertura	1

#### 8.4 RISOLUZIONE DEI PROBLEMI



**Pericolo! Rischio di scossa elettrica, incendio e/o lesioni gravi. Avvertenza! Prima di effettuare qualsiasi operazione sul prodotto, arrestarlo e tenere lontane le altre persone.**

Problemi	Possibile causa	Soluzione	Qualifica richiesta
L'apparecchio non si avvia.	L'apparecchio non è collegato all'alimentazione.	Collegare l'apparecchio alla presa di corrente.	-
	Il cavo di alimentazione o la spina sono difettosi.	Fare controllare l'apparecchio da un elettricista.	
	Altri problemi elettrici dell'apparecchio.	Fare controllare l'apparecchio da un elettricista.	
L'apparecchio non raggiunge la piena potenza.	La prolunga elettrica non è adatta all'uso con questo apparecchio.	Utilizzare una prolunga adatta.	-
	La tensione della fonte di alimentazione (ad es. il generatore) è insufficiente.	Collegare l'apparecchio a un'altra fonte di alimentazione.	
	Le aperture di ventilazione sono ostruite.	Pulire le aperture di ventilazione.	
Prestazioni di taglio insoddisfacenti.	La catena non è tesa correttamente.	Tenderla correttamente.	-
	Catena smussata.	Affilare o sostituire la catena.	
Vibrazioni/ rumori eccessivi.	La catena è smussata/ danneggiata.	Sostituirla.	-
	Dadi/bulloni allentati.	Serrare i bulloni/dadi.	-

## 9. SMALTIMENTO



I prodotti elettrici non devono essere smaltiti insieme ai rifiuti domestici. I prodotti elettrici devono essere raccolti separatamente e smaltiti presso gli appositi punti di raccolta. Rivolgersi alle autorità comunali o al rivenditore per informazioni sul riciclaggio.

## 10. GARANZIA

### 10.1 LA NOSTRA GARANZIA

I nostri prodotti sono progettati secondo i più alti standard qualitativi per i prodotti rivolti al mercato dei beni di consumo. Questa garanzia è valida per un periodo di 2 anni a partire dalla data di acquisto del prodotto. Questa garanzia copre tutti i difetti di materiali e fabbricazione: elementi e parti mancanti e danni subiti dal prodotto in condizioni di utilizzo normali. Eventuali riparazioni e sostituzioni dei componenti non estendono la durata della garanzia originale. È necessario fornire la prova di acquisto del prodotto

recante la data di acquisto. La copertura della garanzia è limitata al valore di questo prodotto.

### 10.2 ESCLUSIONI DELLA GARANZIA

Questa garanzia non copre problemi o incidenti risultanti dall'uso scorretto del prodotto.

I seguenti casi non sono coperti dalla garanzia:

- utilizzo scorretto del prodotto;
- danni subiti durante il trasporto o l'installazione del prodotto;
- riparazioni e/o sostituzioni di parti effettuati da terzi;
- danni causati da fattori esterni o corpi estranei come sabbia o sassi;
- danni dovuti al mancato rispetto delle avvertenze di sicurezza e delle istruzioni per l'uso;
- disassemblaggio o apertura del prodotto;
- utilizzo del prodotto in un ambiente umido (rugiada, pioggia, immersione in acqua...);
- utilizzo del prodotto per scopi professionali;
- esposizione del prodotto a temperature non comprese nell'intervallo riportato alla sezione "Conservazione".

Il prodotto deve essere usato in condizioni d'utilizzo normali e in ambito non professionale. Pertanto, la garanzia non copre prodotti utilizzati da imprese di giardinaggio, autorità locali o società che offrono il noleggio a pagamento o gratuito dell'apparecchio.

In caso di problema o difetto, rivolgersi al rivenditore. Nella maggior parte dei casi il rivenditore sarà in grado di risolvere il problema o correggere il difetto. Conservare la fattura o lo scontrino: tali

documenti saranno necessari per qualsiasi richiesta di intervento in garanzia.



## Εισαγωγή

Ευχαριστούμε που επιλέξατε αυτό το προϊόν. Κατά τον σχεδιασμό και την κατασκευή των προϊόντων μας, καταβάλλουμε κάθε

προσπάθεια ώστε να έχουν εξαιρετική ποιότητα και να καλύπτουν τις ανάγκες των χρηστών. Ακολουθώντας τις παρούσες

οδηγίες, θα μπορέσετε να μεγιστοποιήσετε τη διάρκεια ζωής του προϊόντος

**ΣΗΜΑΝΤΙΚΟ! ΓΙΑ ΝΑ ΜΕΙΝΕΤΕ ΑΠΟΛΥΤΑ ΙΚΑΝΟΠΟΙΗΜΕΝΟΙ ΜΕ ΑΥΤΟ ΤΟ ΠΡΟΪΟΝ ΚΑΤΑ ΤΗΝ ΕΓΚΑΤΑΣΤΑΣΗ, ΧΡΗΣΗ ΚΑΙ ΣΥΝΤΗΡΗΣΗ ΤΟΥ, ΣΥΣΤΗΝΟΥΜΕ ΝΑ ΔΙΑΒΑΣΕΤΕ ΠΡΟΣΕΚΤΙΚΑ ΤΟ ΠΑΡΟΝ ΕΓΧΕΙΡΙΔΙΟ ΧΡΗΣΤΗ ΠΡΙΝ ΤΗ ΧΡΗΣΗ ΤΟΥ ΠΡΟΪΟΝΤΟΣ. ΛΑΜΒΑΝΕΤΕ ΥΠΟΨΗ ΤΙΣ ΒΑΣΙΚΕΣ ΠΡΟΕΙΔΟΠΟΙΗΣΕΙΣ**

**ΓΙΑ ΤΗΝ ΑΣΦΑΛΕΙΑ ΠΟΥ ΠΕΡΙΛΑΜΒΑΝΟΝΤΑΙ ΣΤΟ ΠΑΡΟΝ ΕΓΧΕΙΡΙΔΙΟ ΚΑΙ ΦΥΛΑΞΤΕ ΤΟ ΕΓΧΕΙΡΙΔΙΟ ΓΙΑ ΜΕΛΛΟΝΤΙΚΗ ΑΝΑΦΟΡΑ.**

### Πίνακας περιεχομένων

- |                                                         |                         |
|---------------------------------------------------------|-------------------------|
| 1. ΠΡΟΒΛΕΠΟΜΕΝΗ ΧΡΗΣΗ ΤΟΥ ΗΛΕΚΤΡΙΚΟΥ ΑΛΥΣΟΠΡΙΟΝΟΥ 1800W | 6. ΧΕΙΜΕΡΙΝΗ ΠΡΟΣΤΑΣΙΑ  |
| 2. ΟΔΗΓΙΕΣ ΑΣΦΑΛΕΙΑΣ                                    | 7. ΑΠΟΘΗΚΕΥΣΗ           |
| 3. ΤΕΧΝΙΚΑ ΧΑΡΑΚΤΗΡΙΣΤΙΚΑ                               | 8. ΣΥΝΤΗΡΗΣΗ            |
| 4. ΣΥΝΑΡΜΟΛΟΓΗΣΗ                                        | 9. ΤΕΛΟΣ ΔΙΑΡΚΕΙΑΣ ΖΩΗΣ |
| 5. ΜΕΤΑΦΟΡΑ                                             | 10. ΕΓΓΥΗΣΗ             |



**ΣΗΜΑΝΤΙΚΟ: ΦΥΛΑΤΕ ΤΟ ΕΓΧΕΙΡΙΔΙΟ ΓΙΑ ΜΕΛΛΟΝΤΙΚΗ ΑΝΑΦΟΡΑ: ΔΙΑΒΑΣΤΕ ΠΡΟΣΕΚΤΙΚΑ**

## 1. ΠΡΟΒΛΕΠΟΜΕΝΗ ΧΡΗΣΗ ΤΟΥ ΗΛΕΚΤΡΙΚΟΥ ΑΛΥΣΟΠΡΙΟΝΟΥ 1800W

Αυτό το προϊόν προορίζεται για χρήση αποκλειστικά σε εξωτερικό χώρο, και δεν πρέπει να χρησιμοποιείται στο εσωτερικό οποιουδήποτε κτίσματος

σε καμία περίπτωση. Το ηλεκτρικό αλυσοπρίοιο προορίζεται αποκλειστικά για χρήση σε στεγνές συνθήκες με καλό φωτισμό.

Αυτό το αλυσοπρίοιο προορίζεται αποκλειστικά για βασικές εργασίες αποκλάδωσης, υλοτομίας, κορμοτεμαχισμού και καθαρισμού

ρίζων. Το αλυσοπρίοιο δεν πρέπει να χρησιμοποιείται για να κόβονται ξύλινα αντικείμενα με διάμετρο μεγαλύτερη

από τη μέγιστη ικανότητα της λάμας οδήγησης. Μην το χρησιμοποιείτε για να κόψετε άλλα υλικά όπως πλαστικό,

πέτρα, μέταλλο ή ξύλο που περιέχει ξένα αντικείμενα. Να μην χρησιμοποιείται για άλλους σκοπούς, πέρα από την προβλεπόμενη χρήση. Μην ξεπερνάτε τη μέγιστη

ικανότητα κοπής του εργαλείου. Μην κόβετε κλαδιά που ξεπερνούν τη μέγιστη αναγραφόμενη ικανότητα του εργαλείου. Να μην

χρησιμοποιείται για άλλους σκοπούς, πέρα από την προβλεπόμενη χρήση. Το προϊόν δεν πρέπει να χρησιμοποιείται από παιδιά ή άτομα με περιορισμένες

σωματικές, διανοητικές ή αισθητήριες ικανότητες.

Αφότου αφαιρέσετε τη συσκευασία, βεβαιωθείτε ότι το προϊόν είναι πλήρες και ότι περιλαμβάνει όλα τα βοηθητικά εξαρτήματα (εάν υπάρχουν). Εάν το

προϊόν έχει ζημιές ή ελαττώματα, μην το χρησιμοποιήσετε και επιστρέψτε το στον αντιπρόσωπο.

Εάν δώσετε αυτό το εργαλείο σε τρίτους, παραδώστε και το παρόν εγχειρίδιο χρήσης.

**Επισημαίνουμε ότι το μηχάνημα δεν έχει σχεδιαστεί για χρήση σε εμπορικές ή βιομηχανικές**

εφαρμογές. Η εγγύηση θα ακυρωθεί αν το μηχάνημα χρησιμοποιηθεί σε εμπορικές, επαγγελματικές ή βιομηχανικές εφαρμογές, ή για παρόμοιους σκοπούς. Αυτό το προϊόν έχει σχεδιαστεί ώστε να μπορεί να χρησιμοποιηθεί για διάστημα 2 ετών (αναμενόμενη διάρκεια ζωής).

## 2. ΟΔΗΓΙΕΣ ΑΣΦΑΛΕΙΑΣ



**ΠΡΟΕΙΔΟΠΟΙΗΣΗ:** Διαβάστε όλες τις προειδοποιήσεις και τις οδηγίες ασφαλείας. Αν δεν ακολουθήσετε τις προειδοποιήσεις και τις οδηγίες, υπάρχει κίνδυνος ηλεκτροπληξίας, φωτιάς και/ή σοβαρού τραυματισμού. Φυλάξτε όλες τις προειδοποιήσεις και τις οδηγίες για μελλοντική αναφορά.

### 2.1 ΓΕΝΙΚΕΣ ΟΔΗΓΙΕΣ ΑΣΦΑΛΕΙΑΣ

- Μη χρησιμοποιείτε το αλυσοπρίοно κοντά σε υαλοπίνακες, αυτοκίνητα, φορτηγά, φωταγωγούς, υπερυψωμένες θέσεις κ.λπ., αν δεν έχει ρυθμιστεί κατάλληλα η κατεύθυνση εκτίναξης των κομμένων υλικών.
- Μην επιβαρύνετε ή υπερφορτώνετε το προϊόν. Θα έχει καλύτερη και ασφαλέστερη απόδοση όταν χρησιμοποιείται στην ταχύτητα για την οποία έχει σχεδιαστεί να λειτουργεί.
- Εάν το προϊόν έχει ήδη συναρμολογηθεί, εξασφαλίστε ότι όλες οι βίδες έχουν σφικτεί καλά πριν τη χρήση. Αν το προϊόν πρέπει να συναρμολογηθεί από εσάς, αφού ανοίξετε τη συσκευασία, βεβαιωθείτε ότι περιλαμβάνονται όλα τα εξαρτήματα που απαιτούνται για να συναρμολογηθεί το προϊόν. Αν το προϊόν έχει ζημιές ή ελαττώματα, μην το χρησιμοποιήσετε και επιστρέψτε το στο πλησιέστερο κατάστημα.
- Ο όρος «ηλεκτρικό εργαλείο» στις προειδοποιήσεις αναφέρεται στο ηλεκτρικό εργαλείο που λειτουργεί είτε με σύνδεση στην πρίζα (με καλώδιο) είτε με μπαταρίες (χωρίς καλώδιο).

## 2.2 ΣΥΜΒΟΛΑ ΕΠΑΝΩ ΣΤΟ ΠΡΟΪΟΝ



Συμμορφώνεται με τα Ευρωπαϊκά πρότυπα: Αυτό το σύμβολο σημαίνει ότι η παρούσα συσκευή συμμορφώνεται με της ισχύουσες Ευρωπαϊκές Οδηγίες και ότι έχει διεξαχθεί δοκιμή σε συμμόρφωση με αυτές τις οδηγίες.



Εναία σήμανση κυκλοφορίας προϊόντων στην αγορά των κρατών μελών της τελωνειακής ένωσης.



Σήμανση συμμόρφωσης για την Ουκρανία



Τα ηλεκτρικά προϊόντα δεν πρέπει να απορρίπτονται μαζί με τα οικιακά απορρίμματα. Τα χρησιμοποιημένα ηλεκτρικά προϊόντα πρέπει να συλλέγονται ξεχωριστά και να απορρίπτονται σε σημεία συλλογής που παρέχονται για αυτό το σκοπό. Επικοινωνήστε με το Δήμο σας ή το κατάστημα αγοράς για πληροφορίες σχετικά με την ανακύκλωση.



Προσοχή/Προειδοποίηση.



Το προϊόν αυτό ανήκει στην κατηγορία προστασίας II. Αυτό σημαίνει ότι είναι εξοπλισμένο με ενισχυμένη ή διπλή μόνωση.



Εγγυημένη στάθμη ηχητικής ισχύος: 111 dB(A)



Αποσυνδέστε αμέσως το φις από την πρίζα αν το καλώδιο ρεύματος/πρόέκτασης έχει χαλάσει ή κοπεί.



Κλώτσημα! Επαφή της άκρης μπορεί να προκαλέσει ξαφνική κίνηση της λάμας οδήγησης προς τα επάνω και πίσω, με αποτέλεσμα σοβαρό τραυματισμό του χρήστη.



Πρέπει να αποφεύγεται οποιαδήποτε επαφή της λάμας οδήγησης με οποιοδήποτε αντικείμενο.



Χρησιμοποιείτε το προϊόν πάντοτε με τα δύο χέρια. Μη χρησιμοποιείτε το προϊόν με το ένα χέρι κατά τη λειτουργία του.





Μη χρησιμοποιείτε στη βροχή ή σε συνθήκες υγρασίας.



Σωστή κατεύθυνση των οδοντώσεων κοπής



Μετά το σέρβις



Αντικείμενα που πετάγονται από το προϊόν μπορεί να χτυπήσουν το χρήστη ή τους παρευρισκόμενους. Εξασφαλίζετε πάντα ότι άλλα άτομα και κατοικίδια παραμένουν σε ασφαλή απόσταση από το προϊόν όταν αυτό είναι σε λειτουργία. Γενικά, τα παιδιά δεν πρέπει να βρίσκονται κοντά στον τομέα του προϊόντος.



Φοράτε προστατευτικά γάντια.



Φοράτε προστατευτικό ιματισμό



Φοράτε προστατευτικά υποδήματα



**ΠΡΟΕΙΔΟΠΟΙΗΣΗ** - Για να περιοριστεί ο κίνδυνος τραυματισμού, ο χρήστης θα πρέπει να διαβάσει το εγχειρίδιο οδηγιών.



Να φοράτε προστατευτικά για τα μάτια



Φοράτε ωτοπροστασία



Φοράτε πάντοτε προστασία για το κεφάλι



Να φοράτε προστατευτικά για το πρόσωπο!

### **2.3 ΣΥΜΒΟΛΑ ΣΤΟ ΠΑΡΟΝ ΕΓΧΕΙΡΙΔΙΟ**



Φύση και πηγή του κινδύνου: Αν δεν τηρηθεί αυτή η προειδοποίηση, μπορεί να προκληθεί τραυματισμός ή θάνατος.



Φύση και πηγή του κινδύνου: Αυτό το σύμβολο δείχνει ότι υπάρχει κίνδυνος να υποστεί ζημιά η συσκευή, να προκληθούν επιπτώσεις στο περιβάλλον ή άλλες υλικές ζημιές, αν δεν τηρηθεί η εν λόγω προειδοποίηση.



Σημείωση: Αυτό το σύμβολο επισημαίνει σημαντικές πληροφορίες για την καλύτερη κατανόηση του προϊόντος.



Διαβάστε το εγχειρίδιο: Αυτό το σύμβολο δηλώνει ότι πρέπει να διαβάσετε προσεκτικά το εγχειρίδιο χρήσης.



Ανατρέξτε στην αντίστοιχη εικόνα στο τέλος του εγχειριδίου.



Πράσινο σημείο: Ανακύκλωση συσκευασίας.



Αυτό το προϊόν είναι ανακυκλώσιμο. Αν δεν μπορεί να χρησιμοποιηθεί πλέον, παραδώστε το σε κέντρο ανακύκλωσης απορριμμάτων.



Ετικέτα προστασίας του περιβάλλοντος για τη Βραζιλία: Ανακυκλώστε τη συσκευασία του προϊόντος.





**ΠΡΟΕΙΔΟΠΟΙΗΣΗ:** Διαβάστε όλες τις προειδοποιήσεις και τις οδηγίες ασφαλείας. Η μη τήρηση των προειδοποιήσεων και των οδηγιών μπορεί να οδηγήσει σε ηλεκτροπληξία, πυρκαγιά ή/και σοβαρό τραυματισμό.

**ΦΥΛΑΞΤΕ ΟΛΕΣ ΤΙΣ ΠΡΟΕΙΔΟΠΟΙΗΣΕΙΣ ΚΑΙ ΤΙΣ ΟΔΗΓΙΕΣ ΓΙΑ ΜΕΛΛΟΝΤΙΚΗ ΑΝΑΦΟΡΑ.** Ο όρος “ηλεκτρικό εργαλείο” στις προειδοποιήσεις αναφέρεται σε εργαλεία που λειτουργούν με ηλεκτρικό ρεύμα (με καλώδιο) ή μπαταρία (χωρίς καλώδιο).

### 1) ΑΣΦΑΛΕΙΑ ΣΤΟΝ ΧΩΡΟ ΕΡΓΑΣΙΑΣ

- Διατηρείτε τον χώρο εργασίας καθαρό και καλά φωτισμένο. Η ακαταστασία και ο κακός φωτισμός αυξάνουν την πιθανότητα ατυχημάτων.
- Μη χρησιμοποιείτε ηλεκτρικά εργαλεία σε περιβάλλον με εύφλεκτη ατμόσφαιρα, όπως, π.χ., όπου υπάρχουν εύφλεκτα υγρά, αέρια ή σκόνη. Τα ηλεκτρικά εργαλεία δημιουργούν σπινθήρες που μπορεί να αναφλέξουν τη σκόνη ή τις αναθυμιάσεις.
- Όταν χρησιμοποιείτε ηλεκτρικά εργαλεία, κρατήστε μακριά τα παιδιά και κάθε άλλο άτομο που δεν συμμετέχει στην εργασία. Αν αποσπαστεί η προσοχή σας, μπορεί να χάσετε τον έλεγχο του εργαλείου.

### 2) ΗΛΕΚΤΡΙΚΗ ΑΣΦΑΛΕΙΑ

- Το φως του ηλεκτρικού εργαλείου πρέπει να ταιριάζει με την πρίζα. Μην τροποποιήσετε ποτέ το φως με κανέναν τρόπο. Μη χρησιμοποιείτε αντάπτορα στο φως αν το ηλεκτρικό εργαλείο διαθέτει γείωση. Η χρήση μη

*τροποποιημένου φως σε συμβατή πρίζα περιορίζει τον κίνδυνο ηλεκτροπληξίας.*

- **Μην αγγίζετε γειωμένες επιφάνειες όπως σωληνώσεις, καλοριφέρ, εστίες κουζίνας και ψυγεία.** *Αν γειωθεί το σώμα σας, αυξάνεται ο κίνδυνος ηλεκτροπληξίας.*
- **Μην εκθέτετε τα ηλεκτρικά εργαλεία σε βροχή ή συνθήκες υγρασίας.** *Αν εισχωρήσει νερό στο ηλεκτρικό εργαλείο αυξάνεται ο κίνδυνος ηλεκτροπληξίας..*
- **Μην κακομεταχειρίζεστε το καλώδιο.** *Μη χρησιμοποιείτε ποτέ το καλώδιο για να μεταφέρετε, να τραβήξετε ή να βγάλετε το ηλεκτρικό εργαλείο από την πρίζα. Κρατάτε το καλώδιο μακριά από ζέστη, λάδια, αιχμηρές γωνίες και κινούμενα μέρη. Τα κατεστραμμένα ή μπλεγμένα καλώδια αυξάνουν τον κίνδυνο ηλεκτροπληξίας.*
- **Όταν χρησιμοποιείτε το ηλεκτρικό εργαλείο σε εξωτερικό χώρο, χρησιμοποιήστε καλώδιο προέκτασης κατάλληλο για εξωτερικό χώρο.** *Τα καλώδια που είναι κατάλληλα για εξωτερικό χώρο περιορίζουν τον κίνδυνο ηλεκτροπληξίας.*
- **Αν πρέπει οπωσδήποτε να χρησιμοποιήσετε το ηλεκτρικό εργαλείο σε χώρο με υγρασία, χρησιμοποιήστε πρίζα με διάταξη διαφορικού ρεύματος (RCD).** *Η διάταξη RCD περιορίζει τον κίνδυνο ηλεκτροπληξίας.*

### 3) ΠΡΟΣΩΠΙΚΗ ΑΣΦΑΛΕΙΑ

- **Να είστε σε εγρήγορση, έχετε την προσοχή σας σε αυτό που κάνετε και χρησιμοποιείτε κοινή λογική κατά τη χρήση ενός ηλεκτρικού εργαλείου.** *Μη χρησιμοποιείτε ηλεκτρικά εργαλεία όταν είστε κουρασμένοι ή υπό την επήρεια ναρκωτικών, αλκοόλ ή φαρμάκων. Μια στιγμή*

*απροσεξίας όταν χρησιμοποιείτε ένα ηλεκτρικό εργαλείο μπορεί να προκαλέσει σοβαρό τραυματισμό.*

- **Χρησιμοποιείτε μέσα ατομικής προστασίας. Να φοράτε πάντα προστατευτικά για τα μάτια.** *Η χρήση του κατάλληλου προστατευτικού εξοπλισμού ανάλογα με τις συνθήκες, όπως μάσκα σκόνης, αντιολισθητικά παπούτσια, κράνος ή ωτοασπίδες, μειώνει τον κίνδυνο τραυματισμού.*
- **Αποφεύγετε την τυχαία εκκίνηση του μηχανήματος.** **Σιγουρευτείτε ότι ο διακόπτης βρίσκεται σε θέση απενεργοποίησης πριν συνδέσετε το εργαλείο στην πηγή τροφοδοσίας ρεύματος και/ή στην μπαταρία, και πριν πιάσετε ή μεταφέρετε το εργαλείο.** *Μη μεταφέρετε το ηλεκτρικό εργαλείο με το δάκτυλο πάνω στον διακόπτη και μη βάζετε το ηλεκτρικό εργαλείο στην πρίζα με ανοικτό τον διακόπτη, διότι αυξάνεται ο κίνδυνος ατυχήματος.*
- **Πριν ενεργοποιήσετε το ηλεκτρικό εργαλείο, αφαιρέστε κάθε ρυθμιστικό κλειδί ή εξάρτημα.** *Αν το μηχανικό κλειδί ή το ρυθμιστικό εργαλείο παραμένει συνδεδεμένο στο περιστρεφόμενο τμήμα του ηλεκτρικού εργαλείου, μπορεί να προκληθεί τραυματισμός.*
- **Μην τεντώνετε έξω από τα όρια. Να πατάτε πάντα σταθερά και να διατηρείτε την ισορροπία σας.** *Έτσι θα ελέγχετε καλύτερα το ηλεκτρικό εργαλείο αν προκύψει κάποια απροσδόκητη κατάσταση.*
- **Φοράτε τα κατάλληλα ρούχα. Μη φοράτε φαρδιά ρούχα ή κοσμήματα. Κρατήστε τα μαλλιά, τα ρούχα και τα γάντια σας μακριά από κινούμενα μέρη.** *Τα φαρδιά ρούχα,*

τα κοσμήματα και τα μακριά μαλλιά μπορεί να πιαστούν στα κινούμενα μέρη.

- **Αν παρέχονται συσκευές για σύνδεση στο σύστημα εξαγωγής ή συλλογής της σκόνης, φροντίστε να τις συνδέσετε και να τις χρησιμοποιήσετε σωστά.. Η χρήση συσκευών συλλογής της σκόνης μπορεί να περιορίσει τους κίνδυνους που σχετίζονται με τη σκόνη.**

4) ΧΡΗΣΗ ΚΑΙ ΦΡΟΝΤΙΔΑ ΤΟΥ ΗΛΕΚΤΡΙΚΟΥ ΕΡΓΑΛΕΙΟΥ

- **Μη ζορίζετε το ηλεκτρικό εργαλείο. Χρησιμοποιήστε το κατάλληλο ηλεκτρικό εργαλείο για την εκάστοτε εργασία. Η εργασία θα πραγματοποιηθεί καλύτερα και ασφαλέστερα αν χρησιμοποιηθεί το κατάλληλο ηλεκτρικό εργαλείο στην ταχύτητα για την οποία έχει σχεδιαστεί.**
- **Μη χρησιμοποιήσετε το ηλεκτρικό εργαλείο αν δεν μπορείτε να το ενεργοποιήσετε και να το απενεργοποιήσετε από τον διακόπτη. Κάθε ηλεκτρικό εργαλείο που δεν ελέγχεται από τον διακόπτη είναι επικίνδυνο και πρέπει να επισκευάζεται.**
- **Να βγάζετε το φως από την πρίζα και/ή να αφαιρείτε την μπαταρία πριν κάνετε οποιαδήποτε ρύθμιση, πριν αλλάξετε εξαρτήματα και πριν αποθηκεύσετε το ηλεκτρικό εργαλείο. Με αυτό τον τρόπο, περιορίζεται ο κίνδυνος να ενεργοποιηθεί κατά λάθος το εργαλείο.**
- **Όταν δεν λειτουργεί το ηλεκτρικό εργαλείο, πρέπει να φυλάσσεται μακριά από παιδιά και να μην επιτρέπεται σε άτομα που δεν είναι εξοικειωμένα με το εργαλείο ή με τις παρούσες οδηγίες να το χρησιμοποιούν. Τα ηλεκτρικά**

*εργαλεία αποτελούν κίνδυνο όταν χρησιμοποιούνται από ανεκπαίδευτους χρήστες.*

- **Συντηρείτε σωστά τα ηλεκτρικά εργαλεία.** Ελέγχετε για κακή ευθυγράμμιση ή εμπλοκή των κινούμενων εξαρτημάτων, για σπασμένα εξαρτήματα και για κάθε άλλη κατάσταση που μπορεί να επηρεάσει τη λειτουργία του ηλεκτρικού εργαλείου. Αν υπάρχει ζημιά, επισκευάστε το ηλεκτρικό εργαλείο πριν το χρησιμοποιήσετε. *Πολλά ατυχήματα οφείλονται σε ηλεκτρικά εργαλεία που δεν έχουν συντηρηθεί σωστά.*
- **Διατηρείτε τα κοπτικά εξαρτήματα αιχμηρά και καθαρά.** Όταν τα κοπτικά εξαρτήματα έχουν συντηρηθεί σωστά και είναι αιχμηρά, ελέγχονται ευκολότερα και είναι λιγότερο πιθανό να μπλοκάρουν.
- **Χρησιμοποιείτε το ηλεκτρικό εργαλείο, τα εξαρτήματα, τις μύτες κλπ. σύμφωνα με αυτές τις οδηγίες, λαμβάνοντας υπόψη τις συνθήκες εργασίας και την προς εκτέλεση εργασία.** Αν το ηλεκτρικό εργαλείο χρησιμοποιηθεί για εργασία για την οποία δεν προορίζεται, μπορεί να δημιουργηθούν επικίνδυνες καταστάσεις.

5) ΣΕΡΒΙΣ

- **Αυτό το ηλεκτρικό εργαλείο πρέπει να επισκευάζεται από καταρτισμένο προσωπικό επισκευών και μόνο με αυθεντικά ανταλλακτικά.** Έτσι διασφαλίζεται η ασφαλής λειτουργία του ηλεκτρικού εργαλείου.

**2.5 ΠΡΟΕΙΔΟΠΟΙΗΣΕΙΣ ΑΣΦΑΛΕΙΑΣ ΓΙΑ ΤΟ ΑΛΥΣΟΠΡΙΟΝΟ:**

- Διατηρείτε όλα τα μέλη του σώματός σας μακριά από το αλυσοπρίονο όταν το εργαλείο βρίσκεται σε λειτουργία. Πριν ενεργοποιήσετε το αλυσοπρίονο, βεβαιωθείτε ότι δεν βρίσκεται σε επαφή με κανένα αντικείμενο. *Μια στιγμή απροσεξίας ενώ χρησιμοποιείτε το αλυσοπρίονο αρκεί για να παγιδευτούν τα ρούχα ή το σώμα σας στο αλυσοπρίονο.*
- Να κρατάτε πάντα το αλυσοπρίονο με το δεξιό χέρι στην πίσω χειρολαβή και το αριστερό χέρι στην μπροστινή χειρολαβή. *Μην κρατάτε ποτέ το αλυσοπρίονο με τα χέρια τοποθετημένα αντίθετα, διότι υπάρχει μεγαλύτερος κίνδυνος τραυματισμού. ΣΗΜΕΙΩΣΗ Για τα αλυσοπρίονα με τη λάμα οδήγησης στην αριστερή πλευρά, αντιστρέψτε τις οδηγίες όσον αφορά το «δεξιό χέρι» και το «αριστερό χέρι».*
- Κρατάτε το ηλεκτρικό εργαλείο μόνο από τις μονωμένες λαβές, γιατί η λεπίδα του κόφτη μπορεί να έρθει σε επαφή με κρυφές καλωδιώσεις ή με το ίδιο το καλώδιο του εργαλείου. *Αν το αλυσοπρίονο έρθει σε επαφή με ηλεκτροφόρο καλώδιο, τα εκτεθειμένα μεταλλικά μέρη του εργαλείου μπορεί επίσης να γίνουν ηλεκτροφόρα και να υποστεί ηλεκτροπληξία ο χειριστής.*
- Φοράτε προστατευτικά γυαλιά και ωτοπροστασία. Συνιστάται περαιτέρω προστατευτικός εξοπλισμός για το κεφάλι, τα χέρια, τους μηρούς και τα πόδια. *Τα κατάλληλα προστατευτικά ρούχα μειώνουν τον κίνδυνο τραυματισμού από εκτινασσόμενα θραύσματα ή κατά λάθος επαφή με το πριόνι.*
- Μη χρησιμοποιείτε το αλυσοπρίονο ανεβασμένοι πάνω σε δέντρα. *Αν χρησιμοποιήσετε το αλυσοπρίονο ενώ βρίσκεστε πάνω σε δέντρο, αυξάνεται ο κίνδυνος τραυματισμού.*

- **Να στέκεστε πάντα σταθερά και να χρησιμοποιείτε το αλυσοπρίονο μόνο όταν στέκεστε σε σταθερή και οριζόντια επιφάνεια.** *Αν η επιφάνεια είναι ολισθηρή ή ασταθής, όπως π.χ. μια σκάλα, μπορεί να χάσετε την ισορροπία σας ή τον έλεγχο του αλυσοπρίονου.*
- **Όταν κόβετε κλαριά που βρίσκονται κάτω από πίεση, να προσέχετε μήπως τιναχτούν προς τα πίσω.** *Όταν το κλαρί πάψει να συγκρατείται από τις ίνες του ξύλου, μπορεί να τιναχτεί και να χτυπήσει τον χειριστή και/ή το αλυσοπρίονο και να χάσετε τον έλεγχο του εργαλείου.*
- **Να προσέχετε ιδιαίτερα όταν κόβετε θάμνους και δενδρύλλια.** *Τα λεπτά κλαδιά μπορεί να πιαστούν στην αλυσίδα και να τιναχτούν βίαια προς το μέρος σας ή να σας κάνουν να χάσετε την ισορροπία σας.*
- **Μεταφέρετε το αλυσοπρίονο κρατώντας το από την μπροστινή χειρολαβή, απενεργοποιημένο και μακριά από το σώμα σας.** *Να τοποθετείτε πάντα το κάλυμμα στη λάμα οδήγησης πριν μεταφέρετε και πριν αποθηκεύσετε το αλυσοπρίονο.* *Όταν χειρίζεστε σωστά το αλυσοπρίονο, περιορίζεται ο κίνδυνος να αγγίξετε κατά λάθος την κινούμενη αλυσίδα.*
- **Ακολουθείτε τις οδηγίες που αφορούν στη λίπανση, το τέντωμα της αλυσίδας και την αλλαγή εξαρτημάτων.** *Αν η αλυσίδα δεν έχει τεντωθεί ή δεν έχει λιπανθεί σωστά, υπάρχουν περισσότερες πιθανότητες αναπήδησης.*
- **Διατηρείτε τις λαβές στεγνές, καθαρές και απομακρύνετε από αυτές τυχόν λάδια και γράσο.** *Οι ολισθηρές, λαδωμένες χειρολαβές γλιστρούν και προκαλούν απώλεια ελέγχου.*

- **Κόβετε μόνο ξύλο. Μη χρησιμοποιείτε το αλυσοπρίονο για άλλες χρήσεις εκτός από την προβλεπόμενη. Για παράδειγμα: μη χρησιμοποιείτε το αλυσοπρίονο για να κόψετε πλαστικό ή άλλα οικοδομικά υλικά εκτός ξύλου. Η χρήση του αλυσοπρίονου για λειτουργίες διαφορετικές από αυτές για τις οποίες προορίζεται είναι πιθανό να οδηγήσει σε επικίνδυνες καταστάσεις.**

#### **ΑΙΤΙΕΣ ΚΑΙ ΠΡΟΛΗΨΗ ΤΟΥ ΧΕΙΡΙΣΤΗ ΓΙΑ ΤΟ ΛΑΚΤΙΣΜΑ:**

Το εργαλείο μπορεί να αναπηδήσει αν η μύτη ή η άκρη της λάμας οδήγησης αγγίξει κάποιο αντικείμενο, ή αν μαγκώσει η αλυσίδα μέσα στο ξύλο.

- Αν η άκρη της λάμας αγγίξει κάποιο αντικείμενο, μπορεί σε ορισμένες περιπτώσεις να αναπηδήσει απότομα πάνω και πίσω προς τον χειριστή.
- Αν μαγκώσει η αλυσίδα στην πάνω πλευρά της λάμας οδήγησης, η λάμα μπορεί να εκτιναχθεί απότομα πίσω προς τον χειριστή.
- Και στις δύο αυτές περιπτώσεις, μπορεί να χάσετε τον έλεγχο του αλυσοπρίονου και να τραυματιστείτε σοβαρά. Μη βασίζεστε αποκλειστικά στις διατάξεις ασφαλείας που είναι ενσωματωμένες στο πριόνι. Όταν χειρίζεστε το αλυσοπρίονο, θα πρέπει να λαμβάνετε ορισμένα μέτρα για να αποτρέψετε ατυχήματα και τραυματισμούς κατά την εργασία.
- Η αναπήδηση (kickback) του εργαλείου οφείλεται σε κακή χρήση του εργαλείου και/ή εσφαλμένες διαδικασίες ή συνθήκες λειτουργίας, και μπορεί να αποφευχθεί, λαμβάνοντας στις κατάλληλες προφυλάξεις, που περιγράφονται παρακάτω:



- Κρατήστε καλά το πριόνι και με τα δύο χέρια, με τον αντίχειρα και τα δάκτυλα να συγκρατούν γερά τις χειρολαβές, και τοποθετήστε το σώμα και τα μπράτσα σας με τέτοιο τρόπο, ώστε να μπορείτε να αντισταθείτε στη δύναμη αναπήδησης του εργαλείου. *Ο χειριστής μπορεί να ελέγξει τη δύναμη αναπήδησης του εργαλείου, αν έχει λάβει τις σωστές προφυλάξεις. Μην αφήνετε το αλυσοπρίονο από τα χέρια σας.*
- Μην τεντώνεστε μακριά από τη θέση που στέκεστε και μην κόβετε πάνω από το ύψος των ώμων σας. *Έτσι θα μπορείτε να αποφύγετε πιο εύκολα την ακούσια επαφή της μύτης του εργαλείου με αντικείμενα και θα μπορείτε να ελέγξετε καλύτερα το αλυσοπρίονο σε αναπάντεχες καταστάσεις.*
- Χρησιμοποιείτε μόνο ανταλλακτικές μπάρες και αλυσίδες που έχει καθορίσει ο κατασκευαστής. *Η λανθασμένη αντικατάσταση μπαρών και αλυσίδων μπορεί να προκαλέσει θραύση της αλυσίδας ή/και λάκτισμα.*
- Ακολουθείτε τις οδηγίες του κατασκευαστή για το ακόνισμα και τη συντήρηση του αλυσοπρίονου. *Η μείωση του ύψους του μετρητή βάθους μπορεί να αυξήσει τον κίνδυνο λακτίσματος.*

#### 2.6 ΥΠΟΛΕΙΠΟΜΕΝΟΙ ΚΙΝΔΥΝΟΙ

- Εξοικειωθείτε με τη χρήση αυτού του προϊόντος με τη βοήθεια αυτού του εγχειριδίου οδηγιών. Απομνημονεύστε τις οδηγίες ασφαλείας και τηρείτε τις επακριβώς. Έτσι περιορίζονται οι κίνδυνοι. Να είστε πάντα σε εγρήγορση όταν χρησιμοποιείτε αυτό το προϊόν, για να μπορείτε να αναγνωρίσετε και να

αντιμετωπίσετε έγκαιρα τους κινδύνους. Η γρήγορη αντίδραση μπορεί να αποτρέψει σοβαρούς τραυματισμούς και υλικές ζημιές. Αν παρουσιαστούν δυσλειτουργίες, απενεργοποιήστε το εργαλείο και αποσυνδέστε την μπαταρία.

- Ακόμα και όταν τηρούνται αυστηρά όλες οι οδηγίες, εξακολουθούν να υπάρχουν παράγοντες που μπορεί να δημιουργήσουν επικίνδυνες καταστάσεις, όπως:
  - Εκτόξευση τεμαχίων του υλικού εργασίας.
  - Τραυματισμοί λόγω κραδασμών: να χρησιμοποιείτε τις προβλεπόμενες χειρολαβές και να περιορίζετε το χρόνο εργασίας και την έκθεση.
  - Τραυματισμοί λόγω θορύβου: να φοράτε προστατευτικά ακοής και να περιορίζετε το χρόνο εργασίας και την έκθεση.
  - Εισπνοή σκόνης και σωματιδίων.
  - Να φοράτε συνεχώς προστατευτικά για τα μάτια.
- Αν κατά τη χρήση του μηχανήματος προκύψει οποιαδήποτε από αυτές τις καταστάσεις, σταματήστε το μηχάνημα και απευθυνθείτε αμέσως στο γιατρό.
- Η παρατεταμένη χρήση του εργαλείου μπορεί να προκαλέσει ή να επιδεινώσει τραυματισμούς. Αν χρησιμοποιείτε οποιοδήποτε εργαλείο για παρατεταμένο διάστημα, φροντίστε να κάνετε τακτικά διαλείμματα.
- Όταν το προϊόν χρησιμοποιείται παρατεταμένα, ο χρήστης εκτίθεται σε κραδασμούς, που μπορεί να προκαλέσουν μια σειρά καταστάσεων που συλλογικά αναφέρονται ως σύνδρομο κραδασμού χειρός-βραχίονα (HAVS), π.χ., λεύκανση των δακτύλων, καθώς και άλλες παθήσεις όπως το σύνδρομο καρπιαίου σωλήνα.

- Για να περιορίσετε αυτόν τον κίνδυνο κατά τη χρήση του προϊόντος, να φοράτε πάντα προστατευτικά γάντια και να κρατάτε τα χέρια σας ζεστά.
- Ο όρος «kickback» αναφέρεται στην ξαφνική αναπήδηση του εργαλείου προς τα πάνω και προς τα πίσω. Αυτό συνήθως συμβαίνει αν η μύτη της λάμας αγγίξει το τεμάχιο εργασίας ή αν μπλοκάρει η αλυσίδα του αλυσσοπρίονου. Όταν αναπηδά το εργαλείο, ασκείται απότομα μεγάλη δύναμη. Το πριόνι συνήθως αντιδρά ανεξέλεγκτα, με κίνδυνο να τραυματιστεί η χρήστης.
- Συνιστάται η χρήση διάταξης προστασίας ρεύματος διαρροής με ρεύμα απεμπλοκής έως 30 mA.
- Τοποθετήστε το καλώδιο έτσι ώστε να μην πιαστεί σε κλαδιά και παρόμοια κατά την κοπή.
- Συστήνεται ο αρχάριος χρήστης να κάνει μια ελάχιστη εξάσκηση για την κοπή ξύλων σε υποστάτη ξυλουργού ή σε φατνίο.
- Ρυθμίστε το βάθος κοπής στο πάχος του τεμαχίου επεξεργασίας. Κάτω από το τεμάχιο επεξεργασίας πρέπει να είναι ορατή λιγότερο από μια πλήρης οδόντωση των δοντιών λεπίδας.
- Χρησιμοποιείτε συσφίξεις ή άλλους πρακτικούς τρόπους για να ασφαρίζετε και υποστηρίζετε το τεμάχιο επεξεργασίας σε μια σταθερή βάση. Προς αποφυγή κινδύνων το μέγεθος του τεμαχίου επεξεργασίας δεν πρέπει να είναι πολύ μικρό.
- Εάν κρατάτε το τεμάχιο επεξεργασίας με το χέρι ή αντίθετα από το σώμα σας, αυτό θα είναι ασταθές και μπορεί να προκληθεί απώλεια του ελέγχου.

### 3. ΤΕΧΝΙΚΑ ΧΑΡΑΚΤΗΡΙΣΤΙΚΑ

<b>Μοντέλο</b>	A011044
<b>Ονομαστική τάση (V d.c.)</b>	220-240V / 50Hz
<b>Ονομαστική ισχύς εισόδου</b>	1800W
<b>Χωρητικότητα δοχείου λαδιού</b>	120 ml
<b>Ροή λίπανσης αλυσίδας (mL/min)</b>	3~5
<b>Μέγ. ταχύτητα αλυσίδα</b>	14m/s
<b>Πριονωτή αλυσίδα</b>	14 ίντσες
<b>Μοντέλο πριονωτής αλυσίδα</b>	A011044-001-00
<b>Βήμα</b>	3/8"
<b>Δείκτης βάθους</b>	0,050"/1,27mm
<b>Αριθμός συνδέσμων οδηγού</b>	52 TEM.
<b>Μοντέλο λάμας οδήγησης</b>	YS14-52-507P
<b>Μήκος λάμας οδήγησης</b>	356 χιλ. (14").
<b>Μέγ. μήκος κοπής</b>	330 χιλ.
<b>Τύπος λαδιού</b>	Αντισκωριακό υδραυλικό λάδι
<b>Έλεγχος λίπανσης</b>	Αυτόματος
<b>Βάρος μηχανήματος</b>	3,6 κιλά χωρίς λάμα οδήγησης και αλυσίδα και με άδειο ντεπεζίτο
<b>Εγγυημένη στάθμη ηχητικής ισχύος (dB(A))</b>	111dB(A)
<b>Επίπεδο ηχητικής πίεσης (dB (A))</b>	96 dB(A),K=3 dB(A)
<b>Μετρηθείσα στάθμη ηχητικής ισχύος (dB(A))</b>	107.51dB(A), K=3dB(A)
<b>Ρεύμα λειτουργίας</b>	6-11 A
<b>Μέγιστο ρεύμα</b>	12 A
<b>Προτεινόμενη προστασία</b>	Ασφάλεια υπερέντασης
<b>Επίπεδο κραδασμών (K=1,5m/s<sup>2</sup>)</b>	Μπροστινή χειρολαβή: 2,56 m/s <sup>2</sup> Πίσω λαβή: 3,90 m/s <sup>2</sup>
<b>Ταχύτητα χωρίς φορτίο (min<sup>-1</sup>)</b>	7500

- η δηλωθείσα συνολική τιμή κραδασμών έχει μετρηθεί σύμφωνα με μια πρότυπη μέθοδο δοκιμής και και μπορεί να χρησιμοποιηθεί για τη σύγκριση ενός εργαλείου με ένα άλλο.
- η δηλωθείσα συνολική τιμή κραδασμών μπορεί επίσης να χρησιμοποιηθεί για μια προκαταρκτική εκτίμηση της έκθεσης.
- οι παραγόμενοι κραδασμοί κατά την πραγματική χρήση του ηλεκτρικού εργαλείου είναι πιθανό να διαφέρουν από τη δηλωθείσα συνολική τιμή ανάλογα με τον τρόπο χρήσης του εργαλείου.

## 4. ΣΥΝΑΡΜΟΛΟΓΗΣΗ



**ΠΡΟΕΙΔΟΠΟΙΗΣΗ!** Το προϊόν πρέπει να έχει συναρμολογηθεί πλήρως πριν τεθεί σε λειτουργία! Αν το προϊόν είναι μερικώς συναρμολογημένο ή έχει συναρμολογηθεί με ελαττωματικά εξαρτήματα, μην το χρησιμοποιήσετε! Ακολουθήστε τις οδηγίες συναρμολόγησης βήμα προς βήμα και χρησιμοποιήστε τις εικόνες που παρέχονται ως οδηγό για να συναρμολογήσετε εύκολα το προϊόν!

### 4.1 ΑΠΟΣΥΣΚΕΥΑΣΙΑ

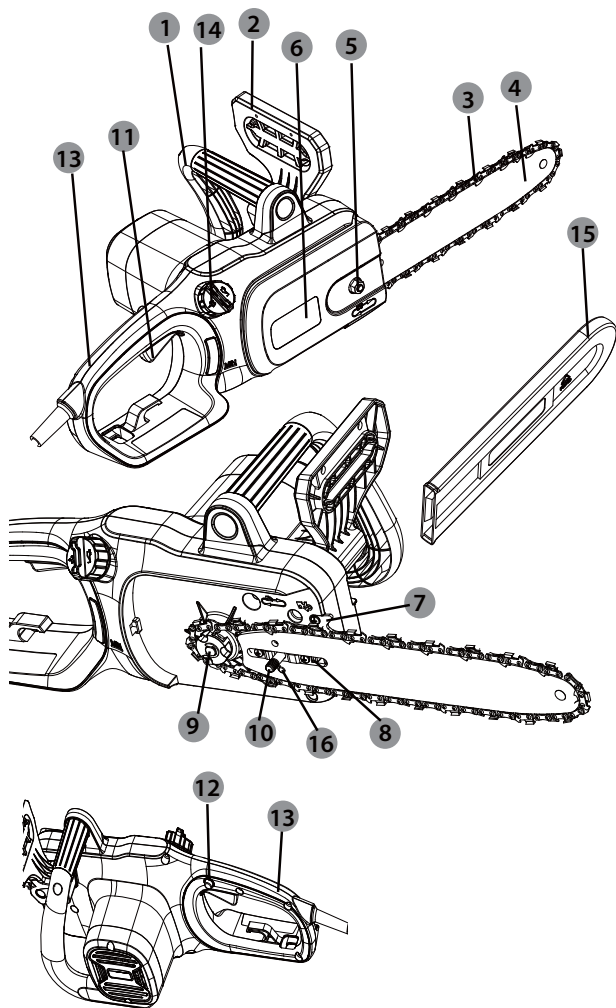

1. Μπροστινή χειρολαβή
2. Μοχλός φρένου αλυσίδας ασφαλείας
3. Αλυσίδα
4. Λάμα οδήγησης
5. Παξιμάδι σύσφιξης
6. Κάλυμμα αλυσίδας
7. Μεταλλικά καρφιά προφυλακτήρα
8. Πείρος ασφάλισης
9. Οδοντωτός τροχός μηχανισμού κίνησης
10. Βίδα σύσφιξης αλυσίδας
11. Κύριος διακόπτης
12. Ασφάλεια σκανδάλης
13. Πίσω λαβή
14. Πώμα δοχείου λαδιού
15. Κάλυμμα οδηγητικής μπάρας
16. Μπουλόνι εντατήρα

- Φορέστε γάντια κατά την αποσυσκευασία.
- Μη χρησιμοποιήσετε κόφτη, μαχαίρι, πριόνι ή οποιοδήποτε άλλο παρόμοιο εργαλείο για την αποσυσκευασία.
- Μεταφέρετε το εργαλείο μόνο από τη χειρολαβή.
- Φυλάξτε το κουτί για να το ξαναχρησιμοποιήσετε (μεταφορά και αποθήκευση).
- Φυλάξτε το εγχειρίδιο οδηγιών σε στεγνό χώρο για μελλοντική αναφορά.

## 4.2 ΕΓΚΑΤΑΣΤΑΣΗ

### Συναρμολόγηση της λάμας οδήγησης και της αλυσίδας: εικόνες ① έως ⑧

1. Τοποθετήστε το σώμα του αλυσοπριονίου σε σταθερή και οριζόντια επιφάνεια.
2. Περιστρέψτε το παξιμάδι σύσφιξης για να απομακρύνετε το κάλυμμα από το σώμα πριονιού.
3. Περιστρέψτε τον πείρο ασφάλισης, αφήστε το μπουλόνι εντατήρα στην προτεινόμενη θέση.
4. Φορέστε προστατευτικά γάντια και τυλίξτε την αλυσίδα γύρω από τη λάμα οδήγησης, έτσι ώστε τα δόντια να είναι στραμμένα προς την κατεύθυνση περιστροφής. Η αλυσίδα πρέπει να εφαρμόσει σωστά στην αύλακα που διατρέχει όλη την εξωτερική ακμή της λάμας οδήγησης.
5. Περάστε την αλυσίδα γύρω από το γρανάζι και ταυτόχρονα ευθυγραμμίστε τη σχισμή στην οδηγητική μπάρα με το εσωτερικό μπουλόνι στη βάση του πριονιού και το μπουλόνι εντατήρα στην οπή πείρου οδηγητικής μπάρας. Μπορεί να χρειαστεί να ρυθμίσετε τον πείρο τάνυσης της αλυσίδας για να ευθυγραμμιστεί σωστά με την οπή στην οδηγητική μπάρα. Χρησιμοποιήστε τον τροχό τάνυσης της αλυσίδας για να αλλάξετε τη θέση του πείρου, έτσι ώστε να εφαρμόσει στην οδηγητική μπάρα.
6. Γυρίστε τον τροχό τάνυσης της αλυσίδας για να σφίξετε αρχικά την οδηγητική μπάρα, τόσο ώστε να μείνει στη θέση της. Κρατήστε ακίνητη την μπάρα και τοποθετήστε το πλευρικό κάλυμμα στο πριόνι. Βεβαιωθείτε ότι η προεξοχή έχει ευθυγραμμιστεί σωστά με την εγκοπή στο σώμα του πριονιού. Ασφαλίστε το κάλυμμα στη θέση του με τη βίδα ασφάλισης περιστρέφοντάς την δεξιόστροφα μέχρι να κλειδώσει.

### Τέντωμα της αλυσίδας → εικόνα ⑤ και ⑥

Όταν περιστρέψετε τη βίδα τάνυσης προς τα πάνω, αυξάνεται η τάνυση, ενώ όταν την περιστρέψετε προς τα κάτω, μειώνεται η τάνυση. Όταν η αλυσίδα έχει τεντωθεί σωστά, δεν πρέπει να έχει καθόλου τζόγο και να απομακρύνεται από τη λάμα μόνο κατά 2-3 χιλιοστά.



**Σημείωση: Η αλυσίδα πρέπει να τεντωθεί σωστά για να λειτουργεί με ασφάλεια το εργαλείο.**

Η αλυσίδα έχει τεντωθεί σωστά αν μπορείτε να σηκώσετε την αλυσίδα κατά 3 χιλιοστά από το μέσον της λάμας οδήγησης. Επειδή η αλυσίδα πριονιού θερμαίνεται κατά τη λειτουργία, το μήκος της ενδέχεται τότε να παρουσιάζει διακυμάνσεις. Να ελέγχετε την τάνυση της αλυσίδας κάθε 10 λεπτά λειτουργίας και να τη ρυθμίζετε, αν χρειάζεται, ιδιαίτερα αν η αλυσίδα είναι καινούργια. Χαλαρώστε την αλυσίδα αφού ολοκληρώσετε την εργασία, διότι θα έχει μικρότερο μήκος όταν κρυώσει. Έτσι, μπορείτε να αυξήσετε τη διάρκεια ζωής της αλυσίδας και να αποφύγετε να υποστεί ζημιά.

## 4.3 ΠΡΟΕΤΟΙΜΑΣΙΑ

Πριν από κάθε χρήση, ελέγχετε τα ακόλουθα για να διασφαλίσετε ασφαλείς συνθήκες εργασίας.

### Αλυσοπριόνιο:

Πριν ξεκινήσετε την εργασία, ελέγξτε το αλυσοπριόνιο για ζημιές στο περίβλημα, στην αλυσίδα και στη λάμα οδήγησης. Μη χρησιμοποιήσετε το μηχάνημα αν διαπιστώσετε ζημιές.

### Λάδι αλυσίδας:

Ελέγξτε τη στάθμη πλήρωσης του δοχείου λαδιού. Να ελέγχετε επίσης αν υπάρχει αρκετό λάδι στη διάρκεια της εργασίας. Μη χρησιμοποιείτε ποτέ το πριόνι αν δεν υπάρχει λάδι ή αν έχει μειωθεί κάτω

από την ελάχιστη στάθμη, για να μην υποστεί ζημιά το αλυσοπρίο. Συνήθως, ένα γεμάτο δοχείο λαδιού επαρκεί για περίπου 10 λεπτά κοπής (ανάλογα με τη διάρκεια των παύσεων και την πυκνότητα του τεμαχίου εργασίας).

#### **Αλυσίδα πριονιού:**

Ελέγξτε την τάνυση και την κατάσταση της αλυσίδας. Όσο πιο ακονισμένη είναι η αλυσίδα, τόσο πιο εύκολα θα μπορείτε να ελέγξετε την εργασία. Το ίδιο ισχύει και για την τάνυση της αλυσίδας. Ελέγχετε την τάνυση κάθε 10 λεπτά λειτουργίας για μεγαλύτερη ασφάλεια. Οι καινούργιες αλυσίδες είναι ιδιαίτερα ευπαθείς σε αλλαγές λόγω της θερμότητας που παράγεται κατά την εργασία.

#### **Εξοπλισμός ασφαλείας και προστατευτικά ενδύματα:**

Πρέπει οπωσδήποτε να φοράτε κατάλληλα προστατευτικά ενδύματα με στενή εφαρμογή, όπως προστατευτικό παντελόνι, γάντια και προστατευτικά παπούτσια. Να φοράτε κράνος με ενσωματωμένα προστατευτικά ακοής και μάσκα προσώπου

για προστασία από κλαριά που μπορεί να πέσουν ή να εκτιναχθούν προς το μέρος σας. Πιάστε τα μαλλιά σας ώστε να συγκρατούνται πάνω από το ύψος των ώμων. Όταν χρησιμοποιείτε το προϊόν πρέπει να φοράτε κατάλληλα ρούχα και προστατευτικό εξοπλισμό:

- Κράνος με προσωπίδα και προστατευτικό αυχένα
- Προστατευτικά ακοής
- Αναπνευστική μάσκα
- Εγκεκριμένα προστατευτικά γάντια για αλυσοπρίο
- Εγκεκριμένες προστατευτικές περικνημίδες για αλυσοπρίο
- Ειδικές προστατευτικές μπότες με χαλύβδινη μύτη για αλυσοπρίο
- Κουτί πρώτων βοηθειών σε περίπτωση τραυματισμού.

#### **Πλήρωση του συστήματος αυτόματης λίπανσης: εικόνα 11 και 12**

**ΠΡΟΣΟΧΗ!** Το αλυσοπρίο ΔΕΝ παρέχεται γεμάτο λάδι. Πριν από τη χρήση πρέπει οπωσδήποτε να γίνει πλήρωση με λάδι. Μη χρησιμοποιείτε ποτέ το αλυσοπρίο χωρίς λάδι για την αλυσίδα ή αν το δοχείο είναι κενό, διότι θα υποστεί σοβαρή ζημιά το εργαλείο. Η διάρκεια ζωής της αλυσίδας και η ικανότητα κοπής εξαρτώνται από την καλή λίπανση. Η αλυσίδα λιπαίνεται αυτόματα από την έξοδο λαδιού όταν λειτουργεί το εργαλείο. Αυτό το εργαλείο έχει αυτόματο σύστημα λίπανσης, ώστε η αλυσίδα και η λάμα οδήγησης να λιπαίνονται πάντα σωστά. Ο δείκτης στάθμης λαδιού δείχνει το λάδι που απομένει στο αλυσοπρίο. Αν μειωθεί η στάθμη κάτω από το ένα τέταρτο της χωρητικότητας, γεμίστε το δοχείο με κατάλληλο λάδι. Για να γεμίσετε το δοχείο λαδιού:

1. Αφαιρέστε την τάπα λαδιού. Γεμίστε το δοχείο με κατάλληλο λάδι μέχρι τη μέγιστη στάθμη.
2. Τοποθετήστε πάλι την τάπα. Να ελέγχετε τη στάθμη λαδιού κάθε 10 λεπτά χρήσης. Να βγάξετε το αλυσοπρίο από την πρίζα

πριν ελέγξετε τη στάθμη λαδιού και πριν γεμίσετε το δοχείο.



**ΠΡΟΣΟΧΗ!** Για να αποφύγετε διαρροή λαδιού, βεβαιωθείτε ότι το μηχάνημα παραμένει σε οριζόντια θέση (τάπα πλήρωσης λαδιού προς τα πάνω) όταν δεν χρησιμοποιείται. Να χρησιμοποιείτε μόνο το συνιστώμενο λάδι για να μην υποστεί ζημιά το αλυσοπρίο. Μη χρησιμοποιείτε ποτέ ανακυκλωμένο/παλιό λάδι.

#### 4.4 ΠΡΩΤΗ ΧΡΗΣΗ



**ΠΡΟΕΙΔΟΠΟΙΗΣΗ!** Διαβάστε το απόσπασμα «ΟΔΗΓΙΕΣ ΑΣΦΑΛΕΙΑΣ» στην αρχή αυτού του εγχειριδίου, καθώς και όλες τις σχετικές υποενότητες πριν τη χρήση του προϊόντος αυτού.

Προσέχετε ιδιαίτερα την πρώτη φορά που θα χρησιμοποιήσετε το μηχάνημα: να είστε συγκεντρωμένοι και ιδιαίτερα προσεκτικοί κατά την πρώτη χρήση. Κάντε την πρώτη δοκιμή σε ανοιχτό χώρο, χωρίς εμπόδια και άλλα αντικείμενα στον περιβάλλοντα χώρο.

#### 4.5 ΛΕΙΤΟΥΡΓΙΑ

Συνδέστε σε τροφοδοσία ρεύματος 220-240V / 50Hz.

**Ενεργοποίηση/Απενεργοποίηση → απεικόνιση 10 και 13**

Για να ενεργοποιήσετε το εργαλείο, κρατήστε πατημένη την ασφάλεια με τον αντίχειρα ενώ ταυτόχρονα πιέζετε τη σκανδάλη. Μόλις εμπλακεί η σκανδάλη, μπορείτε να απελευθερώσετε την ασφάλεια και να χρησιμοποιήσετε το εργαλείο. Η ασφάλεια περιορίζει τον κίνδυνο να εκκινηθεί κατά λάθος το εργαλείο. Για να απενεργοποιήσετε το εργαλείο, απελευθερώστε τη σκανδάλη.

**Προειδοποιήσεις ασφάλειας κατά τη λειτουργία**

- Πριν τη χρήση ελέγχετε το προϊόν, το καλώδιο ρεύματος καθώς και τα αξεσουάρ για ζημιές. Μη χρησιμοποιείτε το προϊόν αν έχει πάθει βλάβη ή παρουσιάζει φθορές.
- Κάνετε διπλό έλεγχο σχετικά με τη σωστή στερέωση των αξεσουάρ και των προσαρτημάτων.
- Κρατάτε πάντα το προϊόν από τη λαβή. Διατηρείτε τη λαβή στεγνή ώστε να διασφαλίζεται η ασφαλής υποστήριξη.
- Εξασφαλίστε ότι τα ανοίγματα αέρα δεν εμποδίζονται ποτέ και ότι είναι καθαρά. Αν χρειάζεται, καθαρίστε τα με μια μαλακή βούρτσα. Αν φράζουν οι σπές εξερισμού, μπορεί να υπερθερμανθεί το εργαλείο και να υποστεί ζημιά.
- Απενεργοποιήστε αμέσως το προϊόν εάν διαπιστώνετε ενώ εργάζεστε ενόχληση μέσω ατόμων που εισέρχονται στο χώρο εργασίας. Αφήνετε πάντα το προϊόν να σταματάει πλήρως προτού το αποθέσετε.
- Μην υπερφορτώνετε τον εαυτό σας. Κάντε τακτικά διαλείμματα, ώστε να μπορείτε να συγκεντρωθείτε στην εργασία και να έχετε απόλυτο έλεγχο του εργαλείου.
- Πριν ενεργοποιήσετε το προϊόν βεβαιωθείτε ότι έχει συναρμολογηθεί σωστά και τα κινούμενα εξαρτήματα λειτουργούν ομαλά.
- Συστήνουμε να υγραίνετε ελαφρά τις επιφάνειες σε συνθήκες με σκόνη ή να χρησιμοποιείτε τα βασικά προσαρτήματα.
- Χρησιμοποιείτε το προϊόν μόνο σε λογικές ώρες-όχι νωρίς το πρωί ή αργά το βράδυ, ώστε να μην ενοχλήσετε τους άλλους.
- Αποφεύγετε χρήση του προϊόντος σε άσχημες καιρικές συνθήκες, ειδικά όταν υπάρχει κίνδυνος αστραπών. Μη χρησιμοποιείτε το προϊόν αν δεν υπάρχει καλός φωτισμός. Ο χειριστής πρέπει να έχει καλή ορατότητα στον χώρο εργασίας, ώστε να εντοπίζει δυνητικούς κινδύνους.



- Όταν χρησιμοποιείτε προστατευτικά ακοής, περιορίζεται η ικανότητα να ακούσετε προειδοποιήσεις (φωνές ή συναγερμούς). Ο χειριστής πρέπει να προσέχει ιδιαίτερα τι συμβαίνει στον χώρο εργασίας. Η προσοχή σας δεν πρέπει να αποσπάται και πρέπει να συγκεντρώνεστε στην εργασία.
- Αν χρησιμοποιούνται παρόμοια εργαλεία σε κοντινή απόσταση, υπάρχει μεγαλύτερος κίνδυνος βλάβης στην ακοή και περισσότερες πιθανότητες να εισέλθουν άλλα άτομα στην περιοχή όπου εργάζεστε.
- Να πατάτε σταθερά και να διατηρείτε την ισορροπία σας.
- Μην τεντώνετε για να φτάσετε στο επιθυμητό σημείο. Αν τεντώνετε για να φτάσετε τον στόχο, μπορεί να χάσετε την ισορροπία σας. Να πατάτε πάντα σταθερά όταν εργάζεστε σε έδαφος με κλίση.
- Περπατάτε, μην τρέχετε ποτέ. Κρατήστε όλα τα μέρη του σώματός σας μακριά από κινούμενα εξαρτήματα.
- Ποτέ μη θέτετε το προϊόν σε λειτουργία αν δεν έχει προσαρτηθεί ο σωστός εξοπλισμός.
- Μην τροποποιείτε το προϊόν με κανένα τρόπο και μη χρησιμοποιείτε εξαρτήματα και αξεσουάρ τα οποία δεν συνιστώνται από τον κατασκευαστή.



**Αν το προϊόν πέσει κάτω, προσκρούσει δυνατά ή αρχίσει να δονείται μη φυσιολογικά, σταματήστε αμέσως το προϊόν και ελέγξτε για ζημιές ή προσδιορίστε την αιτία των δονήσεων. Όλα τα εξαρτήματα που έχουν υποστεί ζημιά πρέπει να επισκευάζονται σωστά ή να αντικαθίστανται σε εξουσιοδοτημένο κατάστημα σέρβις.**

- Για να περιοριστεί ο κίνδυνος τραυματισμού λόγω επαφής με κινούμενα εξαρτήματα, να σταματάτε πάντα το μηχάνημα, να απομακρύνετε το καλώδιο ρεύματος και να βεβαιώνετε ότι έχουν σταματήσει όλα τα κινούμενα μέρη:
  - προτού διεξάγετε καθαρισμό ή αφαιρέσετε μια εμπλοκή
  - όταν αφήνετε το προϊόν ανεπιτήρητο
  - πριν εγκαταστήσετε ή αφαιρέσετε προσαρτήματα
  - πριν ελέγξετε, συντηρήσετε ή πραγματοποιήσετε άλλες εργασίες στο προϊόν

**Βασική διαδικασία λειτουργίας/κοπή: απεικονίσεις 13 έως 17**



**ΠΡΟΕΙΔΟΠΟΙΗΣΗ: Τα αλυσοπρίονα είναι από τη φύση τους πολύ επικίνδυνα μηχανήματα και πρέπει να τα χειριζόμαστε με προσοχή!**

**Πριν χρησιμοποιήσετε αυτό το προϊόν, συνιστούμε ιδιαίτερα να παρακολουθήσετε μαθήματα χρήσης αλυσοπρίονων για να εξοικειωθείτε με τη χρήση και τη συντήρηση αυτών των προϊόντων! Διαβάστε καλά όλο το παρόν εγχειρίδιο και φροντίστε να τηρείτε πάντα όλες τις οδηγίες ασφαλείας. Ο κατασκευαστής δεν έχει καμία ευθύνη για ατυχήματα/τραυματισμούς που οφείλονται σε κακή χρήση ή κακή συντήρηση αυτού του προϊόντος!**

1. Για να αποκτήσετε τις απαιτούμενες δεξιότητες, παρακολουθήστε ένα αναγνωρισμένο εκπαιδευτικό σεμινάριο για να μάθετε πώς να χρησιμοποιείτε το αλυσοπρίονο αποτελεσματικά και με ασφάλεια. Εξοικειωθείτε με όλα τα χαρακτηριστικά και τους διακόπτες. Εξασκηθείτε σε όλες τις κινήσεις με το εργαλείο απενεργοποιημένο.
2. Να κρατάτε πάντα σφιχτά το εργαλείο, και με τα δύο χέρια: την μπροστινή χειρολαβή με το αριστερό χέρι και την πίσω χειρολαβή με το δεξιό χέρι. Να κρατάτε συνεχώς γερά και τις δύο χειρολαβές όταν χρησιμοποιείτε το εργαλείο. Μη χρησιμοποιείτε ποτέ το εργαλείο κρατώντας το μόνο με το ένα χέρι.
3. Να στέκεστε πάντα σταθερά όταν χρησιμοποιείτε το εργαλείο. Να κρατάτε το εργαλείο στη δεξιά πλευρά του σώματός σας.

**ΣΗΜΕΙΩΣΗ:** Μη χρησιμοποιείτε καμία άλλη στάση για να κόψετε με αυτό το προϊόν.

4. Ελέγξτε τη λίπανση. Ξεκινήστε το εργαλείο και ελέγξτε αν ψεκάζεται λάδι στην αλυσίδα μετά από μερικά δευτερόλεπτα. Αν διακρίνετε ίχνη λαδιού, το αλυσοπρίονο λιπαίνεται.
5. Βεβαιωθείτε ότι η αλυσίδα λειτουργεί στη μέγιστη ταχύτητα πριν αγγίξει το ξύλο. Χρησιμοποιήστε τον οδοντωτό προφυλακτήρα για να στερεώσετε το εργαλείο πάνω στο ξύλο πριν ξεκινήσετε να κόβετε, και χρησιμοποιήστε τον προφυλακτήρα για στήριξη όταν θα κόβετε.
6. Τοποθετήστε τον οδοντωτό προφυλακτήρα χαμηλά για να κόψετε πιο χοντρά κλαριά, τραβώντας το εργαλείο ελαφρώς προς τα πίσω, μέχρι να απελευθερωθούν οι κοπτήρες και να επανατοποθετηθούν χαμηλότερα για να συνεχίσετε να κόβετε. Μην αφαιρέσετε τελείως το εργαλείο από το ξύλο.
7. Μην πιέζετε το αλυσοπρίονο όταν κόβετε, αφήστε την αλυσίδα να κάνει τη δουλειά και χρησιμοποιήστε τους κοπτήρες για να ασκήσετε ελάχιστη πίεση.
8. Μη χρησιμοποιείτε το αλυσοπρίονο με τα χέρια εντελώς τεντωμένα και μην κόβετε περιοχές που δεν φτάνετε εύκολα, ούτε ανεβασμένοι σε σκάλα. Μη χρησιμοποιείτε ποτέ το εργαλείο πάνω από το ύψος των ώμων σας.
9. Ο βέλτιστος τρόπος κοπής επιτυγχάνεται όταν η αλυσίδα περιστρέφεται με σταθερή ταχύτητα κατά την κοπή.
10. Προσέχετε όταν φτάνετε στο τέλος της κοπής. Μπορεί να αλλάξει ξαφνικά το βάρος του εργαλείου όταν θα απελευθερωθεί από το ξύλο. Έτσι, μπορεί να τραυματιστείτε στα πόδια. Να απομακρύνετε πάντα το εργαλείο από το ξύλο με το εργαλείο σε λειτουργία.
11. Βεβαιωθείτε ότι γίνεται κανονικά η λίπανση της αλυσίδας: λειτουργήστε το αλυσοπρίονο στη μεσαία ταχύτητα και ελέγξτε αν η αλυσίδα λιπαίνεται σταθερά.

#### **Αποτροπή αναπήδησης εργαλείου (kickback)**

Ο όρος «kickback» αναφέρεται στην ξαφνική αναπήδηση του εργαλείου προς τα πάνω και προς τα πίσω. Αυτό συνήθως συμβαίνει αν η μύτη της λάμας αγγίξει το τεμάχιο εργασίας ή αν μπλοκάρει η αλυσίδα του αλυσοπρίονου.

Όταν αναπηδά το εργαλείο, ασκείται απότομα μεγάλη δύναμη.

Το πριόνι συνήθως αντιδρά ανεξέλεγκτα, με κίνδυνο να τραυματιστεί η χρήστης.

Ο κίνδυνος αναπήδησης είναι μεγαλύτερος όταν επιχειρείτε να κόψετε κοντά ή με τη μύτη της λάμας. Να εφαρμόζετε πάντα το πριόνι όσο το δυνατόν πιο επίπεδα για να μην υπάρχει κίνδυνος να χάσετε τον έλεγχο του εργαλείου.

## **Φρένο αναπήδησης**

Το φρένο αναπήδησης είναι ένας μηχανισμός ασφαλείας που ενεργοποιείται από τον μπροστινό προφυλακτήρα χεριού. Αν προκύψει αναπήδηση, η αλυσίδα σταματά αμέσως.

Πριν από κάθε χρήση, θα πρέπει να εκτελείτε τον ακόλουθο έλεγχο λειτουργίας. Ο λόγος που πρέπει να ελέγχετε το φρένο αναπήδησης είναι για να περιοριστεί ο κίνδυνος τραυματισμού λόγω αναπήδησης του εργαλείου:

1. Σπρώξτε τον μπροστινό προφυλακτήρα χεριού προς τα εμπρός και προσπαθήστε να εκκινήσετε το αλυσοπρίονο. Το αλυσοπρίονο δεν θα πρέπει να ξεκινήσει.
2. Για να απελευθερώσετε το φρένο αναπήδησης, απελευθερώστε τον διακόπτη λειτουργίας και τραβήξτε τον προφυλακτήρα χεριού προς τα πίσω.

## **Κλάδεμα δέντρου**

**ΠΡΟΕΙΔΟΠΟΙΗΣΗ!** Πριν ξεκινήσετε την εργασία και πριν επιχειρήσετε να κλαδέψετε δέντρα, απευθυνθείτε στον δήμο για να βεβαιωθείτε ότι έχετε άδεια!

Ακόμα κι αν τα δέντρα βρίσκονται στον κήπο σας, μπορεί να βρίσκεστε σε προστατευόμενη περιοχή ή το δέντρο μπορεί να περιλαμβάνεται στο σχέδιο της οικίας - σε όλες αυτές τις περιπτώσεις και άλλες, ενδέχεται να πρέπει να πάρετε άδεια πριν ξεκινήσετε την εργασία!

1. Αν διεξάγονται εργασίες υλοτομίας και κορμοτεμαχισμού από δύο ή περισσότερα άτομα ταυτόχρονα, οι εργασίες υλοτομίας θα πρέπει να απέχουν από την περιοχή όπου διεξάγεται ο κορμοτεμαχισμός απόσταση τουλάχιστον διπλάσια από το ύψος του δέντρου που θα υλοτομηθεί. Τα δέντρα θα πρέπει να κοπούν με τέτοιο τρόπο, ώστε να μην υπάρχει κίνδυνος να τραυματιστούν άτομα, να κοπούν ηλεκτροφόρα καλώδια ή να προκληθούν υλικές ζημιές. Αν το δέντρο έρθει σε επαφή με ηλεκτροφόρο καλώδιο, θα πρέπει να ειδοποιηθεί αμέσως η αρμόδια επιχείρηση ηλεκτρισμού.
2. Ο χειριστής του εργαλείου θα πρέπει να βρίσκεται στην ανώτερη του εδάφους, διότι το δέντρο είναι πιθανότερο να κυλήσει προς την κατωφέρεια μόλις κοπεί.
3. Πριν αρχίσετε να κόβετε, θα πρέπει να έχετε σχεδιάσει και καθαρίσει κατάλληλα ένα μονοπάτι διαφυγής. Το μονοπάτι διαφυγής θα πρέπει να εκτείνεται προς τα πίσω και διαγώνια στην πίσω πλευρά της αναμενόμενης γραμμής πτώσης.
4. Πριν αρχίσετε να κόβετε το δέντρο, λάβετε υπόψη τη φυσική κλίση του δέντρου, τη θέση στην οποία βρίσκονται τα μεγαλύτερα κλαριά και την κατεύθυνση του ανέμου για να κρίνετε προς τα πού θα πέσει το δέντρο.
5. Αφαιρέστε ακαθαρσίες, πέτρες, αποκολλημένο φλοιό, καρφιά, συνδετήρες και σύρματα από το δέντρο.

## **Κατευθυντήρια κοπή**

Κάντε την εντομή στο 1/3 της διαμέτρου του δέντρου, κάθετα προς την κατεύθυνση πτώσης. Πραγματοποιήστε πρώτα το κάτω οριζόντιο κόψιμο. Έτσι δεν θα μπλοκάρει η αλυσίδα ή η λάμα οδήγησης όταν θα κάνετε τη δεύτερη κοπή.

## **Κοπή ρίψης**

1. Κάντε την όπισθεν κοπή τουλάχιστον 50 χιλ. υψηλότερα από την οριζόντια κοπή εντομής. Η κοπή ρίψης πρέπει να είναι παράλληλη με το οριζόντιο κατευθυντήριο κόψιμο. Πραγματοποιήστε την κοπή ρίψης, έτσι ώστε να μείνει αρκετό τμήμα του κορμού που θα λειτουργήσει ως μεντεσέ. Το τμήμα του μεντεσέ εμποδίζει το δέντρο να περιστραφεί και να πέσει σε λάθος κατεύθυνση. Μην κόψετε τον μεντεσέ.
2. Καθώς το κόψιμο θα πλησιάζει τον μεντεσέ, το δέντρο θα πρέπει να αρχίσει να πέφτει. Αν υπάρχει πιθανότητα να μην πέσει το δέντρο στην επιθυμητή κατεύθυνση, ή να γείρει πίσω και να μαγκώσει το αλυσοπρίονο, σταματήστε το κόψιμο πριν ολοκληρώσετε την κοπή ρίψης και χρησιμοποιήστε μια ξύλινη, ή πλαστική, ή αλουμινένια σφήνα για να ανοίξετε την κοπή και να ρίξετε το δέντρο στην επιθυμητή γραμμή πτώσης.
3. Μόλις αρχίσει να πέφτει το δέντρο, αφαιρέστε το εργαλείο από την κοπή, σταματήστε το μοτέρ, αφήστε κάτω το εργαλείο και χρησιμοποιήστε το προβλεπόμενο μονοπάτι υποχώρησης. Να προσέχετε μην πέσουν κλαριά από πάνω σας και προσέχετε πού πατάτε.

## **Αποκλάδωση και κλάδεμα**

Αποκλάδωση ονομάζεται η κοπή των κλαριών από ένα πεσμένο δέντρο. Κατά την αποκλάδωση, να αφήνετε τα μεγάλα χαμηλά κλαριά να υποστηρίξουν τον κορμό πάνω από το έδαφος. Αφαιρέστε τα μικρά κλαριά με ένα κόψιμο. Τα κλαδιά που βρίσκονται κάτω από πίεση πρέπει να κόβονται από κάτω προς τα πάνω για να μην κολλήσει το προϊόν.

**ΠΡΟΕΙΔΟΠΟΙΗΣΗ! Ποτέ μην ανεβαίνετε πάνω στο δέντρο για να ξεκλαρίσετε ή να κλαδέψετε! Μην στέκεστε σε σκάλες, πλατφόρμες, πάνω σε κορμούς, και σε καμία άλλη θέση όπου μπορεί να χάσετε την ισορροπία σας και τον έλεγχο του πριονιού! Όταν κλαδεύετε δέντρα, είναι σημαντικό να μην κόβετε απευθείας τα μεγάλα κλαριά σύριζα στον κορμό του δέντρου, αλλά να κόβετε πρώτα το κλαρί στη μέση για να μειώσετε το βάρος του! Έτσι εμποδίζεται ξεφλούδισμα του φλοιού από το κύριο τμήμα!**

**ΠΡΟΕΙΔΟΠΟΙΗΣΗ! Αν θέλετε να κλαδέψετε κλαδιά που είναι πάνω από το ύψος του θώρακά σας, προσλάβετε επαγγελματία!**

### **Κοπή κλαδιών που βρίσκονται κάτω από πίεση**

1. Κάτω από πίεση είναι τα κλαριά, οι κορμοί, οι ρίζες ή τα δενδρύλλια που είναι λυγισμένα από την πίεση άλλου ξύλου, τα οποία μπορεί να αναπηδήσουν απότομα αν κοπεί ή απομακρυνθεί το ξύλο που τα συγκρατεί.
2. Αν το δέντρο είναι πεσμένο και θέλετε να διαχωρίσετε τον κορμό από το κούτσουρο της ρίζας, υπάρχει μεγάλη πιθανότητα να αναπηδήσει η ρίζα στην όρθια θέση κατά την τελική κοπή πτώσης.
3. Προσέχετε τα κλαριά που βρίσκονται κάτω από πίεση, είναι επικίνδυνα.

### **Κορμοτεμαχισμός**

Ο εγκάρσιος τεμαχισμός ενός κορμού σε μεγαλύτερα ή μικρότερα τεμάχια. Είναι σημαντικό να πατάτε σταθερά και το βάρος σας να κατανέμεται ομοιόμορφα και στα δύο πόδια. Όταν είναι δυνατόν, ο κορμός πρέπει να είναι υπερυψωμένος και να υποστηρίζεται με κλαριά, κορμούς ή σφήνες.

1. Ακολουθήστε κάποιες απλές οδηγίες για να κόψετε ευκολότερα. Αν ο κορμός υποστηρίζεται σε όλο το μήκος, πρέπει να κοπεί από την πάνω πλευρά (κοπή από πάνω).
2. Αν ο κορμός υποστηρίζεται στη μία άκρη, κόψτε στο 1/3 της διαμέτρου από κάτω (κοπή από κάτω). Μετά, κάντε την τελική κοπή από πάνω για να συναντήσετε την πρώτη κοπή.
3. Αν ο κορμός υποστηρίζεται και στις δύο πλευρές, κόψτε στο 1/3 της διαμέτρου από πάνω (κοπή από πάνω). Κατόπιν κάντε την οριστική κοπή με τεμαχισμό από κάτω προς τα πάνω των κάτω 2/3 για να συναντήσετε την πρώτη κοπή.
4. Όταν τεμαχίζετε κορμούς σε κεκλιμένο έδαφος, να στέκεστε πάντα στην πλευρά της ανωφέρειας. Στο τελικό διαμπερές κόψιμο, για να έχετε απόλυτο έλεγχο, σταματήστε να ασκείτε πίεση κοντά στο τέλος της κοπής, χωρίς να χαλαρώσετε τις χειρολαβές. Μην αφήσετε την αλυσίδα να αγγίξει το έδαφος. Αφού ολοκληρώσετε την κοπή, περιμένετε να σταματήσει η αλυσίδα πριν μετακινήσετε το εργαλείο. Να σταματάτε πάντα το μοτέρ πριν μετακινηθείτε από δέντρο σε δέντρο.
5. Τοποθετήστε τους μικρούς κορμούς πάνω σε βαλάντο ή σε άλλο κορμό για να τους τεμαχίσετε.
6. Αν η διάμετρος του κορμού είναι αρκετά μεγάλη ώστε να μπορείτε να τοποθετήσετε μια εύκαμπτη σφήνα χωρίς κίνδυνο να αγγίξει την αλυσίδα, καλό είναι να χρησιμοποιήσετε τη σφήνα για να συγκρατεί ανοικτή την κοπή, ώστε να μη μαγκώσει το εργαλείο.

### **Μείωση κραδασμών και θορύβου**

Για να μειώσετε την επίδραση εκπομπών θορύβου και δονήσεων, περιορίστε το χρόνο λειτουργίας, χρησιμοποιείτε καταστάσεις λειτουργίας χαμηλών δονήσεων και θορύβου και φοράτε επίσης μέσα ατομικής προστασίας.

Λαμβάνετε υπόψη τα ακόλουθα σημεία ώστε να ελαχιστοποιείτε τους κινδύνους από έκθεση σε δονήσεις και θόρυβο:

- Χρησιμοποιείτε το προϊόν μόνο για την προβλεπόμενη χρήση και σύμφωνα με τις παρούσες οδηγίες.
- Φροντίστε ώστε το προϊόν να βρίσκεται σε καλή κατάσταση και να συντηρείται καλά.

- Χρησιμοποιήστε τα σωστά εξαρτήματα για το προϊόν και φροντίστε να είναι σε καλή κατάσταση.
- Κρατάτε γερά τις χειρολαβές.
- Συντηρείτε αυτό το προϊόν σύμφωνα με αυτές τις οδηγίες και διατηρείτε το καλά λιπασμένο (κατά περίπτωση).
- Προγραμματίστε την εργασία, έτσι ώστε η διάρκεια χρήσης του εργαλείου στη λειτουργία υψηλών κραδασμών να επιμερίζεται σε μεγαλύτερο χρονικό διάστημα.

Για να περιορίσετε αυτόν τον κίνδυνο κατά τη χρήση του προϊόντος, να φοράτε πάντα προστατευτικά γάντια και να κρατάτε τα χέρια σας ζεστά.

### Μετά τη χρήση: Εικόνα (19)

Απενεργοποιείτε το προϊόν και βεβαιώνετε ότι όλα τα κινούμενα εξαρτήματα έχουν σταματήσει τελείως. Τοποθετήστε τη θήκη της λεπίδας. Αφαιρέστε το βύσμα και αφήστε το να κρυσώσει. Ελέγχετε, καθαρίζετε και αποθηκεύετε το προϊόν όπως περιγράφεται παρακάτω.

## 5. ΜΕΤΑΦΟΡΑ

Στη χώρα σας μπορεί να ισχύουν ειδικές απαιτήσεις για τη μεταφορά του μηχανήματος. Επικοινωνήστε με τις αρμόδιες αρχές στη χώρα σας για να διασφαλίσετε ότι τηρείτε όλες τις σχετικές απαιτήσεις. Βεβαιωθείτε ότι η θερμοκρασία κατά τη μεταφορά δεν θα βρίσκεται ποτέ έξω από το εύρος θερμοκρασίας που αναφέρεται στην ενότητα για την αποθήκευση.

Απενεργοποιείτε το προϊόν και βεβαιώνετε ότι όλα τα κινούμενα εξαρτήματα έχουν σταματήσει τελείως. Να συγκρατείτε πάντα το προϊόν από τη χειρολαβή για να το μεταφέρετε, και να τοποθετείτε πάντα τη θήκη στη λεπίδα. Προστατεύετε το προϊόν από δυνατά χτυπήματα ή κραδασμούς που μπορεί να προκύψουν κατά τη μεταφορά σε οχήματα. Ασφαλίστε το προϊόν για να μη γλιστρήσει και να μην πέσει από το όχημα. Μην εκθέτετε το προϊόν σε ηλιακή ακτινοβολία.

## 6. ΧΕΙΜΕΡΙΝΗ ΠΡΟΣΤΑΣΙΑ

**Ακολουθήστε όλες τις οδηγίες στο κεφάλαιο για την αποθήκευση παρακάτω.**

Συνιστούμε να αποθηκεύσετε το προϊόν στην αρχική συσκευασία, ή να το σκεπάσετε με κατάλληλο πανί ή κάλυμμα για προστασία από τη σκόνη.

## 7. ΑΠΟΘΗΚΕΥΣΗ

### Εικόνα (29)

Το μηχανήμα πρέπει να αποθηκεύεται μόνο σε καθαρό, στεγνό και εξαεριζόμενο χώρο, με θερμοκρασία από 4°C έως 24°C. Καλύψτε το προϊόν για μεγαλύτερη προστασία. Συνιστούμε να αποθηκεύσετε το προϊόν στην αρχική συσκευασία, ή να το σκεπάσετε με κατάλληλο πανί ή κάλυμμα για προστασία από τη σκόνη. Ασφαλίστε τη μονάδα κατά τη μεταφορά.

Απομακρύνετε το καλώδιο ρεύματος. Εξετάστε τη μονάδα εξονυχιστικά για φθαρμένα, χαλαρά ή κατεστραμμένα μέρη. Καθαρίστε τη μονάδα πριν την αποθήκευση. Μην εκθέτετε το προϊόν σε ηλιακή ακτινοβολία. Εξασφαλίστε ότι το προϊόν θα είναι συνεχώς προστατευμένο από το κρύο και την υγρασία.

## 8. ΣΥΝΤΗΡΗΣΗ



**ΚΙΝΔΥΝΟΣ!** Κίνδυνος τραυματισμού από ηλεκτροπληξία. Πριν κάνετε ρυθμίσεις, πριν ελέγξετε, καθαρίσετε ή αποθηκεύσετε το προϊόν, να αφαιρέτε το καλώδιο ρεύματος και να βεβαιώσετε ότι έχουν σταματήσει τελείως όλα τα κινούμενα εξαρτήματα.

## 8.1 ΚΑΘΑΡΙΣΜΟΣ

### Συντήρηση → (19) και (28)

Διατηρήστε όλες τις συσκευές ασφαλείας, διεξόδους αερισμού και το περίβλημα του κινητήρα καθαρά από υπολείμματα και ακαθαρσίες. Καθαρίστε τον εξοπλισμό με ένα πανί και/ή συμπιεσμένο αέρα. Συνιστάται ιδιαίτερα να καθαρίζετε το προϊόν μετά από κάθε χρήση.

Μη χρησιμοποιείτε καθαριστικά μέσα, καθώς μπορεί να καταστρέψουν το πλαστικό και να αποδυναμώσουν τη δομική ακεραιότητα του αλυσοπρίονου.

Αφαιρέστε το κάλυμμα, την αλυσίδα και τη λάμα της αλυσίδας και καθαρίστε τα με μια βούρτσα μετά από 1 έως 3 ώρες χρήσης.

Καθαρίστε την περιοχή κάτω από το κάλυμμα, το γρανάζι κίνησης και το συγκρότημα της λάμας με μια μαλακή βούρτσα.

Καθαρίστε την έξοδο λαδιού με ένα καθαρό πανί.

Μην τοποθετείτε άλλα αντικείμενα πάνω στο αλυσοπρίονο.

## 8.2 ΑΝΤΙΚΑΤΑΣΤΑΣΗ

Αν είναι αναγκαία η αντικατάσταση του καλωδίου τροφοδοσίας, αυτή πρέπει να γίνει από τον κατασκευαστή ή τον αντιπρόσωπό του, ώστε να αποφευχθεί κάθε κίνδυνος για την ασφάλεια.

### Εικόνα → (18)

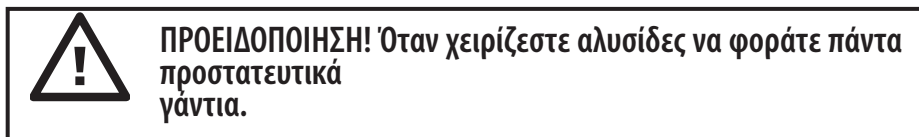

### Έλεγχος της αυτόματης λίπανσης αλυσίδας

Ελέγχετε τακτικά αν λειτουργεί σωστά η αυτόματη λίπανση της αλυσίδας, για να μην υπερθερμανθεί η λάμα και η αλυσίδα. Για τον σκοπό αυτό, ευθυγραμμίστε τη μύτη της λάμας με μια ομαλή επιφάνεια (σανίδα, εντομή δέντρου) και θέστε σε λειτουργία το αλυσοπρίονο. Αν αρχίσει να αναδύεται όλο και περισσότερη ποσότητα λαδιού, το αυτόματο σύστημα λίπανσης της αλυσίδας λειτουργεί σωστά.

### Λίπανση γραναζιού κίνησης

**ΣΗΜΕΙΩΣΗ:** Δεν χρειάζεται να αφαιρέσετε την αλυσίδα ή τη λάμα για να λιπάνετε το γρανάζι.

1. Καθαρίστε τη λάμα και το γρανάζι.
2. Χρησιμοποιήστε πιστόλι γράσου. Τοποθετήστε τη μύτη του πιστολιού στην οπή λίπανσης και γεμίστε με γράσο μέχρι να αρχίσει να αναβλύζει από την άκρη του γραναζιού.
3. Για να περιστρέψετε το γρανάζι, απελευθερώστε το στοπ της αλυσίδας και τραβήξτε την αλυσίδα με το χέρι, μέχρι να ευθυγραμμιστεί η στεγνή πλευρά του γραναζιού με την οπή λίπανσης. Επαναλάβετε τη διαδικασία λίπανσης.

### Ακονίσμα της αλυσίδας

Διατηρείτε την αλυσίδα αιχμηρή. Το αλυσοπρίονο θα κόβει ταχύτερα και ασφαλέστερα. Αν η αλυσίδα είναι στομωμένη, φθείρεται υπερβολικά το γρανάζι, η λάμα οδήγησης και το μοτέρ. Αν χρειάζεται να πιέσετε την αλυσίδα μέσα στο ξύλο και η κοπή δημιουργεί μόνο ροκανίδι και λίγα μεγαλύτερα τεμάχια ξύλου, τότε η αλυσίδα είναι στομωμένη. Αγοράστε νέα αλυσίδα, απευθυνθείτε σε επαγγελματία για να ακονίσει την αλυσίδα, ή ακονίστε εσείς την αλυσίδα με κατάλληλο σετ ακονίσματος. Η διαφορά ύψους ανάμεσα στην κοπτική ακμή και τη ράχη αντιστοιχεί στη ρύθμιση του δείκτη βάθους. Αφού ακονίσετε την κοπτική ακμή, η ρύθμιση του δείκτη βάθους ανάμεσα στην ακμή και τη ράχη της πλευρικής πλάκας θα μειωθεί. Για βέλτιστη ικανότητα κοπής, η ράχη θα πρέπει να λιμαριστεί, για να επιτευχθεί η συνιστώμενη ρύθμιση του δείκτη βάθους.

### Για να ακονίσετε την αλυσίδα:

1. Φορέστε προστατευτικά γάντια και βεβαιωθείτε ότι η αλυσίδα είναι τεντωμένη σωστά πάνω στη λάμα οδήγησης.
2. Χρησιμοποιήστε στρογγυλή λίμα, με διάμετρο 1,1 φορά το βάθος του κοπτήρα. Εξασφαλίστε ότι το 20% της διαμέτρου λίμας είναι πάνω από την άνω πλάκα διάταξης κοπής.

**ΣΗΜΕΙΩΣΗ:** Ο ευκολότερος τρόπος να συγκρατήσετε τη λάμα στη σωστή θέση είναι να χρησιμοποιήσετε έναν οδηγό λάμας (διατίθεται στα περισσότερα καταστήματα που πωλούν αλυσοπρίονα).

3. Ακονίστε σε γωνία κάθετη στον οδηγό και σε μια γωνία 25° προς την κατεύθυνση κίνησης.
4. Ακονίστε κάθε δόντι μόνο από τα μέσα προς τα έξω. Ακονίστε πρώτα τη μια πλευρά της αλυσίδας και μετά γυρίστε ανάποδα την αλυσίδα και επαναλάβετε τη διαδικασία.
  - Ακονίστε όμοια το κάθε δόντι, χρησιμοποιώντας τον ίδιο αριθμό κινήσεων.
  - Διατηρείτε όλα τα μήκη διατάξεων κοπής ίσα. Κάθε φορά που ακονίζετε την άκρη των κοπήρων, μειώνεται το μήκος κοπής. Όταν οι κοπήρες φτάσουν στις 0,16 ίντσες (4 χιλιοστά), η αλυσίδα έχει φθαρεί και πρέπει να αντικατασταθεί.
  - Με κάθε ακόνισμα, μειώνεται επίσης και η ρύθμιση του δείκτη βάθους. Κάθε 5 ακονίσματα, χρησιμοποιήστε ειδικό εργαλείο μέτρησης του δείκτη βάθους για να μετρήσετε το ύψος ανάμεσα στην άκρη του κοπήρα και τη ράχη. Αν χρειάζεται, χρησιμοποιήστε επίπεδη λάμα για να τροχίσετε τη ράχη, έτσι ώστε ο δείκτης βάθους να μπορεί να ρυθμιστεί στις 0,25 ίντσες. Όργανα μέτρησης του μετρητή βάθους διατίθενται στα περισσότερα καταστήματα που πωλούν αλυσοπρίονα.
  - Αν το πριόνι δεν λειτουργεί κανονικά, απευθυνθείτε σε εξειδικευμένο κέντρο σέρβις για να το ελέγξουν. Χρησιμοποιείτε μόνο τα γνήσια ανταλλακτικά που αναφέρονται σε αυτό το εγχειρίδιο.

### **Αντικατάσταση της αλυσίδας και της λάμας**

Εγκεκριμένη λάμα/αλυσίδα

Αντικαταστήστε την αλυσίδα όταν οι κοπήρες έχουν φθαρεί υπερβολικά και δεν ακονίζονται, ή αν σπάσει η αλυσίδα. Χρησιμοποιήστε μόνο την ανταλλακτική αλυσίδα που προσδιορίζεται σε αυτό το εγχειρίδιο. Να αντικαθιστάτε πάντα και το γρανάζι κίνησης όταν αντικαθιστάτε την αλυσίδα. Έτσι θα λειτουργεί σωστά ο μηχανισμός κίνησης της αλυσίδας.

1. Τοποθετήστε το σώμα του αλυσοπρίονου σε σταθερή και οριζόντια επιφάνεια.
2. Γυρίστε το κουμπί ασφάλισης της λάμας αριστερόστροφα για να αφαιρέσετε το κάλυμμα από το σώμα του αλυσοπρίονου.
3. Φορέστε προστατευτικά γάντια και τυλίξτε την αλυσίδα γύρω από τη λάμα οδήγησης, έτσι ώστε τα δόντια να είναι στραμμένα προς την κατεύθυνση περιστροφής. Η αλυσίδα πρέπει να εφαρμόσει σωστά στην αύλακα που διατρέχει όλη την εξωτερική ακμή της λάμας.
4. Περάστε την αλυσίδα γύρω από το γρανάζι και ταυτόχρονα ευθυγραμμίστε τη σχισμή στη λάμα με το εσωτερικό μπουλόνι στη βάση του πριονιού και τον πείρο τάνυσης της αλυσίδας με την οπή της λάμας. Μπορεί να χρειαστεί να ρυθμίσετε τον πείρο τάνυσης της αλυσίδας για να ευθυγραμμιστεί σωστά με την οπή στη λάμα. Χρησιμοποιήστε τον τροχό τάνυσης της αλυσίδας για να αλλάξετε τη θέση του πείρου, έτσι ώστε να εφαρμόσει στη λάμα.
5. Γυρίστε τον τροχό τάνυσης της αλυσίδας για να σφίξετε αρχικά τη λάμα, τόσο ώστε να μείνει στη θέση της. Κρατήστε ακίνητη την μπάρα και τοποθετήστε το πλευρικό κάλυμμα στο πριόνι. Βεβαιωθείτε ότι η προεξοχή έχει ευθυγραμμιστεί σωστά με την εγκοπή στο σώμα του πριονιού. Ασφαλίστε το κάλυμμα στη θέση του, γυρνώντας δεξιόστροφα το κουμπί ασφάλισης μέχρι να κλειδώσει. Ρυθμίστε την τάνυση της αλυσίδας.

### 8.3 ΑΝΑΛΥΤΙΚΗ ΑΠΕΙΚΟΝΙΣΗ

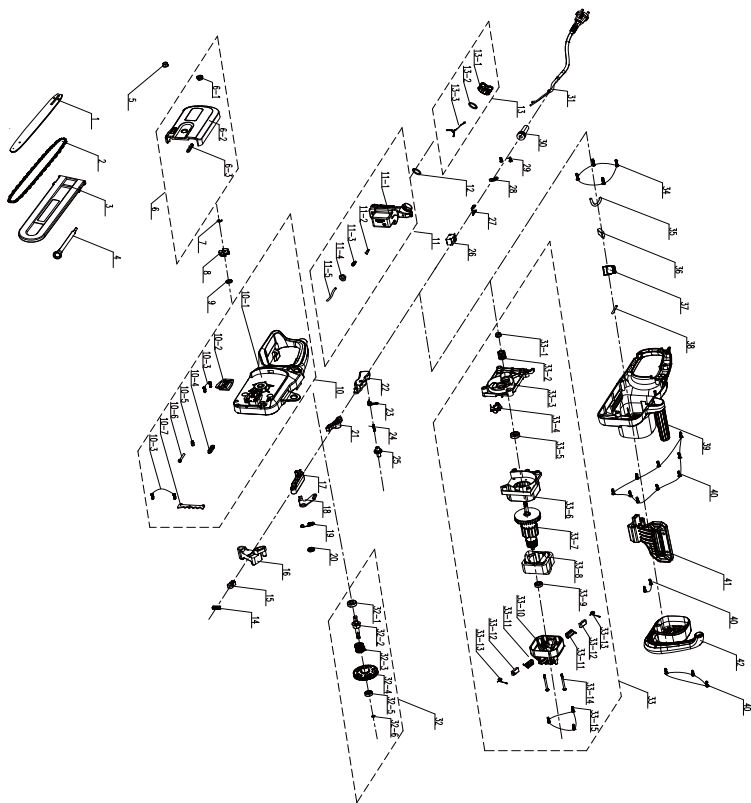

Αρ.	ΑΡΙΘΜΟΣ ΕΞΑΡΤΗΜΑΤΟΣ	ΠΕΡΙΓΡΑΦΗ	ΠΟΣΟΤΗΤΑ
1	199140000019	Λάμα οδήγησης	1
2	201001000028	Αλυσσπρίονο	1
3	8331-430402	Σετ μαχαριού	1
4	A011020-051	Κλειδιά	1
5	8NG-08	Εξάγωνο παξιμάδι με φλάντζα	1
6	A011022-027	Συγκρότημα θερματικού πώματος	1
6-1	8334-463101	Τριβέας άξονα	1
6-2	A011022-014	Κάλυμμα	1



Αρ.	Α Ρ Ι Θ Μ Ο Σ ΕΞΑΡΤΗΜΑΤΟΣ	ΠΕΡΙΓΡΑΦΗ	ΠΟΣΟΤΗΤΑ
6-3	8208-438801	Ακραιοί δακτύλιος στεγανοποίησης καλύμματος	1
7	8CE-07	Ανοιχτός δακτύλιος	1
8	8128-462202	Αλυσοτροχός	1
9	F022009-019	Τριβέας άξονα	1
10	A011022-028	Συγκρότημα θήκης	1
10-1	A011022-012	Θάλαμος	1
10-2	A011021-014	Φλάντζα θερμικής μόνωσης	1
10-3	8SJAB40-16	Λαμαρινόβιδα	4
10-4	A013004-013	Δακτύλιος στεγανοποίησης	1
10-5	8207-463101	Παξιμάδι σύσφιξης	1
10-6	8206-471901	Έκκεντρος μοχλός	1
10-7	A013004-016	Μεταλλικά καρφιά προφυλακτήρα	1
11	A011022-026	Συγκρότημα δεξαμενής καυσίμου	1
11-1	A011022-019	Δοχείο	1
11-2	8335-481201	Βαλβίδα	1
11-3	8342-437501-02	Κωνικό ελατήριο συμπίεσης	1
11-4	8208-462503	Δακτύλιος στεγανοποίησης κιβωτίου λαδιού	1
11-5	234-1003	Διαφανής σωλήνας λαδιού	0,2 μ.
12	8341-491801	Τσιμούχα από καουτσούκ	1
13	A011021-024	Συγκρότημα καπακιού δεξαμενής καυσίμου	1
13-1	A011021-011	Τάπα κιβωτίου λαδιού	1
13-2	8208-431901-01	Δακτύλιος στεγανοποίησης	1
13-3	8088-481501-01	Άγκιστρο	1
14	A013003-031	Ελατήριο συμπίεσης	1

Αρ.	ΑΡΙΘΜΟΣ ΕΞΑΡΤΗΜΑΤΟΣ	ΠΕΡΙΓΡΑΦΗ	ΠΟΣΟΤΗΤΑ
15	8304-438401	Μπλοκ τοποθέτησης προστατευτικού	1
16	A011022-008	Ράβδος σύνδεσης	1
17	A011022-009	Ράβδος σύνδεσης	1
18	A011022-025	Παντ φρένου	1
19	8342-435302	Ελατήριο τάνυσης φρένου	1
20	A011022-023	Φλαντζωτό χιτώνιο άξονα	1
21	8087-438402	Ενδιάμεση ράβδος σύνδεσης	1
22	A011022-010	Σκανδάλη	1
23	8342-432101	Ελατήριο στρέψης διακόπτη	1
24	8342-463002	Λαμαρινόβιδα	1
25	8312-433501	Κουμπί ασφάλισης	1
26	8042-481604	Διπλός μικροδιακόπτης	1
27	239-0011	Τερματικό θηλυκό	2
28	8184-282102	Πλάκα πίεσης καλωδίου	1
29	8SJAB40-12	Λαμαρινόβιδα	2
30	8332-491901-01	Ντίζα καλωδίου	1
31	A011022-031	Καλώδιο τροφοδοσίας	1
32	A011022-029	Συγκρότημα άξονα εξόδου	1
32-1	8BC-261008-SS	Έδρανο	1
32-2	A011022-024	Άξονας εξόδου	1
32-3	8342-435301	Ελατήριο στρέψης	1
32-4	A011022-006	Οδοντωτή στεφάνη τροχού	1
32-5	8BC-220807-ST	Έδρανο	1
32-6	8CE-05	Ανοιχτός δακτύλιος	1
33	A011022-030	Διάταξη κινητήρα	1
33-1	8NG-08	Εξάγωνο παξιμάδι με φλάντζα	1
33-2	A011022-007	Οδοντωτή στεφάνη τροχού	1

Αρ.	Α Ρ Ι Θ Μ Ο Σ ΕΞΑΡΤΗΜΑΤΟΣ	ΠΕΡΙΓΡΑΦΗ	ΠΟΣΟΤΗΤΑ
33-3	A011022-016	Πλάκα υποστήριξης	1
33-4	A013003-022	Συγκρότημα αντλίας λαδιού	1
33-5	8BC-261008-ST	Έδρανο	1
33-6	A011022-017	Εκτροπέας	1
33-7	8402-481702	Συγκρότημα ρότορα	1
33-8	8405-481780	Συγκρότημα στάτορα	1
33-9	8BC-220807-ST	Έδρανο	1
33-10	A011022-018	Βάση συγκράτησης	1
33-11	A011022-021	Ψηκτροθήκη	2
33-12	A011022-020	Ψήκτρα (καρβουνάκι)	2
33-13	A011022-022	Συνεστραμμένο ελατήριο	2
33-14	A011022-004	Βίδα επίπεδης κεφαλής	2
33-15	8SJGB40-16	Λαμαρινόβιδα επίπεδης κεφαλής με εσοχή	3
34	8SJAB50-20	Λαμαρινόβιδα	4
35	234-1003	Διαφανής σωλήνας λαδιού	0,1 μ.
36	A011022-032	Στοιχείο πυκνωτή	1
37	A011033-012	Ηλεκτρονικό στοιχείο	1
38	233-1006	Θερμοσυστελλόμενος σωλήνας	0,12 μ.
39	A011022-011	Θάλαμος	1
40	8SJAB40-16	Λαμαρινόβιδα	14
41	A011022-015	Πλάκα αποτροπής	1
42	A011022-013	Κάλυμμα	1

#### 8.4 ΑΝΤΙΜΕΤΩΠΙΣΗ ΠΡΟΒΛΗΜΑΤΩΝ



**Κίνδυνος! Κίνδυνος τραυματισμού λόγω ηλεκτροπληξίας, πυρκαγιάς ή/και σοβαρού τραυματισμού. Προειδοποίηση!**  
**Πριν από οποιαδήποτε αντιμετώπιση προβλημάτων, απενεργοποιήστε το προϊόν και διατηρείτε τα άλλα άτομα μακριά.**

Προβλήματα	Πιθανή αιτία	Λύση	Απαιτούμενα προσόντα
Το προϊόν δεν ξεκινά.	Δεν έχει συνδεθεί στην παροχή ρεύματος.	Συνδέστε στην παροχή ρεύματος.	-
	Το καλώδιο ή το φις είναι ελαττωματικά.	Έλεγχος από πιστοποιημένο ηλεκτρολόγο.	
	Άλλο ηλεκτρικό ελάττωμα του προϊόντος.	Έλεγχος από πιστοποιημένο ηλεκτρολόγο.	
Το προϊόν δεν φτάνει στην πλήρη ισχύ.	Το καλώδιο προέκτασης δεν είναι κατάλληλο για το προϊόν.	Χρησιμοποιήστε κατάλληλο καλώδιο προέκτασης.	-
	Η πηγή ρεύματος (π.χ., γεννήτρια) έχει πολύ χαμηλή τάση.	Συνδέστε σε άλλη πηγή ρεύματος.	
	Έχουν φράξει οι οπές εξαερισμού.	Καθαρίστε τις οπές εξαερισμού.	
Μη ικανοποιητική απόδοση κοπής	Η αλυσίδα δεν έχει τεντωθεί σωστά	Σφίξτε σωστά	-
	Στομωμένη αλυσίδα	Ακονίστε ή αντικαταστήστε την αλυσίδα	
Υπερβολικοί κραδασμοί/ θόρυβος	Η αλυσίδα του πριονιού είναι στομωμένη/φθαρμένη.	Αντικαταστήστε με καινούργια.	-
	Τα μπουλόνια/παξιμάδια είναι λασκαρισμένα	Σφίξτε τα μπουλόνια/παξιμάδια	-

## 9. ΤΕΛΟΣ ΔΙΑΡΚΕΙΑΣ ΖΩΗΣ



Τα ηλεκτρικά προϊόντα δεν πρέπει να απορρίπτονται μαζί με τα οικιακά απορρίμματα. Τα χρησιμοποιημένα ηλεκτρικά προϊόντα πρέπει να συλλέγονται ξεχωριστά και να απορρίπτονται σε σημεία συλλογής που παρέχονται για αυτό το σκοπό.

Επικοινωνήστε με το Δήμο σας ή το κατάστημα αγοράς για πληροφορίες σχετικά με την ανακύκλωση.

## 10. ΕΓΓΥΗΣΗ

### 10.1 Η ΕΓΓΥΗΣΗ ΜΑΣ

Τα προϊόντα σχεδιάζονται με τις υψηλότερες προδιαγραφές ποιότητας για την καταναλωτική αγορά. Η παρούσα εγγύηση πώλησης καλύπτει περίοδο 2 ετών από την ημερομηνία αγοράς του προϊόντος. Η παρούσα εγγύηση καλύπτει όλα τα ελαττώματα σε υλικά και κατασκευή: εξαρτήματα και στοιχεία που λείπουν και ζημιές που προκύπτουν υπό συνθήκες φυσιολογικής χρήσης. Οι επισκευές και η αντικατάσταση εξαρτημάτων δεν συνεπάγονται παράταση της αρχικής περιόδου εγγύησης. Πρέπει να μπορείτε να παρέχετε απόδειξη της αγοράς για αυτό το προϊόν και την ημερομηνία αγοράς. Οι καλύψεις της εγγύησης περιορίζονται στην αξία αυτού του προϊόντος.

## **10.2 ΕΞΑΙΡΕΣΕΙΣ ΤΗΣ ΕΓΓΥΗΣΗΣ**

Η παρούσα εγγύηση δεν καλύπτει προβλήματα ή συμβάντα που οφείλονται σε λανθασμένη χρήση του προϊόντος.

Τα παρακάτω είδη δεν καλύπτονται από την εγγύηση:

- Το εργαλείο έχει χρησιμοποιηθεί με λανθασμένο τρόπο, ή
- Έχουν προκύψει ζημιές κατά τη μεταφορά ή την εγκατάσταση αυτού του προϊόντος ή
- Έχουν εκτελεστεί από τρίτους εργασίες επισκευής ή/και αντικαταστάσεις ή
- Έχουν προκληθεί ζημιές από εξωτερικούς παράγοντες ή ξένα σώματα, όπως άμμος ή πέτρες, ή
- Έχουν προκύψει ζημιές από μη συμμόρφωση με τις οδηγίες ασφάλειας και χρήσης ή
- Το εργαλείο έχει αποσυναρμολογηθεί ή έχει ανοιχτεί, ή
- Το εργαλείο έχει βρεθεί σε υγρό περιβάλλον (υγρασία, βροχή, βύθιση σε νερό κ.λπ.), ή
- Το εργαλείο έχει χρησιμοποιηθεί για επαγγελματικό σκοπό, ή
- Το εργαλείο έχει εκτεθεί σε θερμοκρασία εκτός του εύρους που προσδιορίζεται στην ενότητα «Αποθήκευση».

Το προϊόν πρέπει να χρησιμοποιείται υπό κανονικές συνθήκες και για μη επαγγελματικούς σκοπούς. Συνεπώς, από την παρούσα εγγύηση εξαιρούνται προϊόντα που χρησιμοποιούνται από εταιρείες διαμόρφωσης κήπων, τοπικές αρχές, καθώς και από εταιρείες που νοικιάζουν ή παραχωρούν δωρεάν εξοπλισμό.

Αν παρουσιαστεί οποιοδήποτε πρόβλημα ή ελάττωμα, θα πρέπει πρώτα να απευθυνθείτε στον αντιπρόσωπο. Στις περισσότερες περιπτώσεις, ο αντιπρόσωπος θα μπορέσει να σας εξυπηρετήσει και να επιλύσει το πρόβλημα ή να επιδιορθώσει το ελάττωμα. Φυλάξτε το τιμολόγιο ή την απόδειξη αγοράς: αυτά τα έγγραφα θα σας ζητηθούν για την επεξεργασία οιοδήποτε αιτήματος.



## Wstęp

Dziękujemy za wybranie tego produktu. Przy projektowaniu i w czasie produkcji wszystkich naszych produktów

dokładamy wszelkich starań, aby zagwarantować doskonałą jakość, która spełni potrzeby użytkowników. Przestrzeganie zaleceń

niniejszej instrukcji pozwoli zoptymalizować czas działania urządzenia.

**WAŻNE! ABY PRODUKT DOSTARCZYŁ PAŃSTWU PEŁNEJ SATYSFAKCJI, PRZED INSTALACJĄ, UŻYTKOWANIEM I KONSERWACJĄ ZALECAMY UWAŻNIE PRZECZYTAĆ NINIEJSZĄ INSTRUKCJĘ. PROSIMY STOSOWAĆ SIĘ DO PODSTAWOWYCH OSTRZEŻEŃ DOTYCZĄCYCH BEZPIECZEŃSTWA PODANYCH W NINIEJSZEJ INSTRUKCJI. INSTRUKCJĘ NALEŻY ZACHOWAĆ NA PRZYSZŁOŚĆ.**

### Spis treści

- |                                                       |                              |
|-------------------------------------------------------|------------------------------|
| 1. PRZEZNACZENIE ELEKTRYCZNEJ PIŁY ŁAŃCUCHOWEJ 1800 W | 6. PRZECHOWYWANIE PRZEZ ZIMĘ |
| 2. INSTRUKCJE DOTYCZĄCE BEZPIECZEŃSTWA                | 7. PRZECHOWYWANIE            |
| 3. DANE TECHNICZNE                                    | 8. KONSERWACJA               |
| 4. MONTAŻ                                             | 9. ZAKOŃCZENIE UŻYTKOWANIA   |
| 5. TRANSPORT                                          | 10. GWARANCJA                |



**WAŻNE, PROSIMY ZACHOWAĆ TĘ INSTRUKCJĘ NA PRZYSZŁOŚĆ: PRZECZYTAJ UWAŻNIE**

### 1. PRZEZNACZENIE ELEKTRYCZNEJ PIŁY ŁAŃCUCHOWEJ 1800 W

Wyrób jest przeznaczony wyłącznie do używania na dworze. W żadnym wypadku nie wolno go używać w budynkach. Elektryczna piła łańcuchowa jest przeznaczona wyłącznie do używania w suchych miejscach i przy dobrym oświetleniu.

Ta piła łańcuchowa jest przeznaczona wyłącznie do wykonywania podstawowych prac z zakresu okrzyszowania, obalania, piłowania drewna i usuwania korzeni szkarpowych. Jakiegokolwiek przedmioty drewniane przeznaczone do cięcia piłą łańcuchową nie mogą być grubsze niż

maksymalna wartość dopuszczalna dla prowadnicy. Urządzenia nie wolno używać do cięcia innych materiałów takich jak tworzywa sztuczne,

kamień, metal lub drewno zawierające w sobie obce przedmioty. Nie należy go używać do innych celów. Należy przestrzegać ograniczenia maksymalnej

grubości przycinanych elementów. Nie wolno ciąć pędów o grubości przekraczającej podane ograniczenie. Urządzenia nie należy

używać do innych celów. Produkt nie jest przeznaczony do używania przez dzieci lub osoby o ograniczeniach

fizycznych, czuciowych lub psychicznych.

Po rozpakowaniu należy się upewnić, że wyrób jest kompletny i zawiera wszystkie akcesoria (o ile występują). W przypadku jakiegokolwiek uszkodzeń lub usterek prosimy nie używać urządzenia – należy je wtedy zwrócić sprzedawcy.

Jeżeli narzędzie zostanie oddane innym osobom, należy im również przekazać niniejszą instrukcję obsługi.

Prosimy pamiętać, że nasze urządzenie nie zostało zaprojektowane do użytku komercyjnego, profesjonalnego lub przemysłowego. W przypadku używania urządzenia do celów komercyjnych, profesjonalnych lub przemysłowych gwarancja traci ważność. Produkt zaprojektowano do używania przez okres 2 lat (oczekiwany czas użytkowania).

## 2. INSTRUKCJE DOTYCZĄCE BEZPIECZEŃSTWA



**OSTRZEŻENIE:** Prosimy przeczytać wszystkie ostrzeżenia i instrukcje. Niestosowanie się do ostrzeżeń i instrukcji może doprowadzić do porażenia prądem, pożaru i/lub poważnych urazów. Prosimy zachować na przyszłość wszystkie ostrzeżenia i instrukcje.

### 2.1 OSTRZEŻENIA OGÓLNE

- Bez odpowiedniego wyregulowania kąta nachylenia wyrzutu, piły łańcuchowej nie należy nigdy używać w pobliżu szklanych ścian, samochodów, ciężarówek, studzienek okiennych, wylotów itp.
- Urządzenia nie należy forsować ani przeciążać. Urządzenie wykona pracę lepiej i bezpieczniej, gdy będzie pracować z prędkością/obrotami do jakich zostało zaprojektowane.
- Jeżeli produkt jest już złożony, przed użyciem należy się upewnić, że wszystkie śruby są mocno dokręcone. Jeżeli produkt wymaga złożenia, po otwarciu opakowania należy się upewnić, że znajdują się w nim wszystkie elementy potrzebne do przygotowania produktu do pracy. W przypadku jakichkolwiek uszkodzeń lub usterek, produktu nie należy używać – należy go wtedy zwrócić w najbliższym sklepie.
- Termin „elektronarzędzie” występujący w ostrzeżeniach dotyczy narzędzia elektrycznego o zasilaniu sieciowym (przewodowego) lub akumulatorowym (beprzewodowego).

## 2.2 SYMBOLE NA PRODUKCIE



Spełnia normy europejskie: Ten symbol oznacza, że urządzenie jest zgodne z obowiązującymi dyrektywami europejskimi oraz że zostało przeprowadzone badanie zgodności z w/w dyrektywami.



Jednolity znak dopuszczenia produktu do obrotu na rynkach państw członkowskich Unii Celnej.



Ukraiński znak zgodności



Produktów elektrycznych nie należy wyrzucać razem ze zwykłymi odpadami domowymi. Zużyte produkty elektryczne wymagają osobnej zbiórki i utylizacji w przeznaczonych do tego punktach zbierania odpadów. Informacje o recyklingu można uzyskać od dystrybutora lub władz lokalnych.



Uwaga/Ostrzeżenie.



Klasa ochrony tego urządzenia: II. Oznacza to, że urządzenie ma ulepszoną lub podwójną izolację.



Gwarantowany poziom mocy akustycznej: 111 dB(A)



Jeżeli przewód zasilający/przedłużacz zostanie uszkodzony lub przecięty, należy natychmiast wyjąć wtyczkę z gniazdka.



Odbicie! Dotknięcia czubka przewodnicy może doprowadzić do gwałtownego przemieszczenia się przewodnicy w górę i do tyłu, co może doprowadzić do poważnych obrażeń użytkownika.



Należy unikać dotykania czegokolwiek czubkiem przewodnicy.



Urządzenia należy zawsze używać oburącz. Podczas użytkowania nie należy trzymać urządzenia jedną ręką.







Nie używać podczas deszczu i gdy jest mokro.



Prawidłowy kierunek ustawienia zębów tnących



Serwis obsługi posprzedażowej



Przedmioty wyrzucane przez urządzenie mogą uderzyć w użytkownika lub osoby postronne. Należy zawsze pilnować, aby inni ludzie i zwierzęta domowe pozostawali w bezpiecznej odległości od pracującego urządzenia. Zasadniczo dzieci nie powinny zbliżać się do strefy, w której pracuje urządzenie.



Noś rękawice ochronne.



Noś środki ochrony ciała



Noś obuwie ochronne



**OSTRZEŻENIE** – Aby ograniczyć ryzyko obrażeń, użytkownik musi zapoznać się z instrukcją.



Noś okulary ochronne



Noś ochronniki słuchu



Zawsze noś kask ochronny



Zakładaj maskę ochronną na twarz!

### **2.3 SYMBOLE W TEJ INSTRUKCJI**



Rodzaj i źródło niebezpieczeństwa: zignorowanie tego ostrzeżenia może doprowadzić do urazów fizycznych lub nawet do śmierci.



Rodzaj i źródło niebezpieczeństwa: ten symbol oznacza, że w przypadku zignorowania ostrzeżenia może dojść do uszkodzenia urządzenia lub zniszczenia środowiska lub majątku.



Uwaga: ten symbol oznacza ważną informację umożliwiającą lepsze zrozumienie produktu.



Zapoznaj się z instrukcją: ten symbol oznacza, że użytkownik musi uważnie przeczytać instrukcję obsługi.



Prosimy zapoznać się z odpowiednią ilustracją na końcu książeczki.



Zielony punkt: recykling opakowania.



Ten produkt nadaje się do recyklingu. Jeśli nie da się już go używać, należy go oddać do punktu recyklingu odpadów.



Brazylijska etykieta środowiskowa: oddaj do recyklingu opakowanie produktu.

### **2.4 OGÓLNE OSTRZEŻENIA DOTYCZĄCE BEZPIECZEŃSTWA UŻYWANIA**



**OSTRZEŻENIE:** Prosimy przeczytać wszystkie ostrzeżenia i instrukcje. Niestosowanie się do ostrzeżeń i instrukcji może doprowadzić do porażenia prądem, pożaru i/lub poważnych obrażeń.

**PROSIMY ZACHOWAĆ NA PRZYSZŁOŚĆ WSZYSTKIE OSTRZEŻENIA I INSTRUKCJE.** Termin „elektronarzędzie” występujący w ostrzeżeniach dotyczy narzędzia elektrycznego o zasilaniu sieciowym (przewodowego) lub akumulatorowym (bezprowadowego).

#### 1) BEZPIECZEŃSTWO W MIEJSCU PRACY

- **Należy dbać o czystość i dobre oświetlenie w miejscu pracy.** Bałagan i złe oświetlenie sprzyjają wypadkom.
- **Nie należy używać elektronarzędzi w miejscach zagrożonych wybuchem, np. w obecności łatwopalnych cieczy, gazów lub pyłu.** Elektronarzędzia wytwarzają iskry, które mogą zapalić opary lub pył.
- **W czasie pracy elektronarzędzie należy trzymać z dala od dzieci i osób postronnych.** Chwila nieuwagi może spowodować utratę kontroli nad urządzeniem.

#### 2) BEZPIECZEŃSTWO ELEKTRYCZNE

- **Wtyczki elektronarzędzi muszą pasować do gniazdka.** Nigdy w jakikolwiek sposób nie należy przerabiać wtyczki. Do elektronarzędzi wymagających uziemienia nie należy używać przejściówek. Oryginalne wtyczki i pasujące do nich gniazdka zmniejszają ryzyko porażenia prądem.
- **Należy unikać dotykania ciałem powierzchni uziemionych, takich jak np. rury, kaloryfery, kuchenki i lodówki.** Uziemienie ciała zwiększa ryzyko porażenia prądem.

- **Elektronarzędzia należy chronić przed deszczem i wilgocią.** *Woda dostająca się do środka elektronarzędzia zwiększa ryzyko porażenia prądem.*
- **Nie należy nadwyreżać przewodu.** Nigdy nie wolno używać przewodu do noszenia lub ciągnięcia elektronarzędzia; nie należy chwycić za przewód, aby wyjąć wtyczkę z kontaktu. Przewód należy chronić przed gorącem, olejem, ostrymi krawędziami i poruszającymi się częściami. *Zaplątane lub uszkodzone przewody zwiększają ryzyko porażenia prądem.*
- **Podczas używania elektronarzędzia na dworze należy stosować przedłużacz nadający się do używania na dworze.** *Używanie przewodu przeznaczonego do stosowania na dworze zmniejsza ryzyko porażenia prądem.*
- **Jeżeli użycie elektronarzędzia w miejscu o dużej wilgotności jest nieuniknione, należy używać zasilania zabezpieczonego wyłącznikiem różnicowoprądowym.** *Używanie wyłącznika różnicowoprądowego zmniejsza ryzyko porażenia prądem.*

### 3) BEZPIECZEŃSTWO OSOBISTE

- **Podczas pracy narzędziem należy zachowywać czujność, patrzeć, co się robi i kierować się zdrowym rozsądkiem.** Nie należy używać elektronarzędzia, gdy użytkownik jest zmęczony, pod wpływem narkotyków, alkoholu lub leków. *Chwila nieuwagi w czasie posługiwania się elektronarzędziami może spowodować poważne obrażenia.*

- **Należy używać środków ochrony osobistej. Należy zawsze nosić okulary ochronne.** *Stosowanie w odpowiednich warunkach sprzętu ochronnego takiego jak np. maska przeciwpyłowa, buty z podeszwami antypoślizgowymi, kask lub nauszniki ochronne zmniejszy ewentualne obrażenia.*
- **Nie należy dopuszczać do przypadkowego włączenia.** **Przed podłączeniem narzędzia do zasilania i/lub baterii akumulatorowej oraz przed podniesieniem i przenoszeniem przełącznik musi być ustawiony w pozycji „wyłączone”.** *Trzymanie palca na przełączniku w czasie przenoszenia elektronarzędzi lub podłączanie ich do zasilania, gdy przełącznik ustawiony jest na pozycję „Włączone” może doprowadzić do wypadku.*
- **Przed włączeniem elektronarzędzia należy usunąć wszystkie klucze regulacyjne i inne narzędzia.** *Klucz zaczepiony o obracającą się część narzędzia elektrycznego może spowodować obrażenia.*
- **Nie należy sięgać za daleko. Zawsze należy dbać o utrzymanie równowagi i pewne podparcie nóg.** *W nieprzewidzianych sytuacjach zapewnia to lepszą kontrolę nad narzędziem.*
- **Należy nosić odpowiednią odzież. Nie powinno się nosić luźnych ubrań ani biżuterii. Włosy, odzież i rękawice należy trzymać z dala od poruszających się części.** *Luźne ubrania, biżuteria lub długie włosy mogą zaczepić się o poruszające się części.*

- Jeżeli urządzenia są przystosowane do podłączania do odsysacza pyłu i urządzenia zbierającego, należy dopilnować, aby systemy te były podłączone i właściwie stosowane. *Używanie systemów służących do pochłaniania pyłu może zmniejszyć zagrożenia związane z pyłem.*

#### 4) UŻYWANIE I KONSERWOWANIE ELEKTRONARZĘDZI

- **Elektronarzędzia nie należy forsować. Należy używać narzędzia dostosowanego do wykonywanej pracy.** *Odpowiednie elektronarzędzie wykona pracę lepiej i bezpieczniej, gdy pozwoli mu się pracować z prędkością/obrotami do jakich zostało zaprojektowane.*
- **Nie należy używać elektronarzędzia, jeżeli przełącznik nie włącza go lub nie wyłącza.** *Każde elektronarzędzie, którego nie da się kontrolować przełącznikiem, jest potencjalnie niebezpieczne i wymaga naprawy.*
- **Przed jakąkolwiek regulacją, wymianą akcesoriów lub schowaniem elektronarzędzia należy wyjąć wtyczkę z gniazdka i/lub odłączyć od narzędzia akumulator.** *Tego typu zapobiegawcze środki ostrożności zmniejszają ryzyko przypadkowego włączenia się narzędzia.*
- **Nieużywane elektronarzędzia należy przechowywać w miejscu niedostępnym dla dzieci.** *Osobom, które nie znają narzędzia lub nie zapoznały się z instrukcją nie należy pozwalać go używać. W rękach nieprzeszkolonych użytkowników narzędzia elektryczne mogą stanowić zagrożenie.*
- **Elektronarzędzia należy utrzymywać w dobrym stanie. Należy kontrolować, czy części ruchome nie są odchylone**

od osi, nie zacinają się i nie są pęknięte lub uszkodzone w inny sposób, który mógłby wpłynąć na działanie narzędzia. W razie uszkodzenia, przed użyciem należy oddać narzędzie do naprawy. *Wiele wypadków wynika ze złej konserwacji narzędzi.*

- **Należy dbać o czystość i naostrzenie narzędzi tnących.** *Odpowiednio utrzymane narzędzia tnące z ostrymi krawędziami tnącymi są mniej narażone na zakleszczanie się i łatwiej jest je kontrolować.*
- **Elektronarzędzi, akcesoriów, wiertel, bitów, itp. należy używać zgodnie z niniejszą instrukcją, z uwzględnieniem warunków i rodzaju wykonywanej pracy.** *Korzystanie z narzędzi niezgodnie z przeznaczeniem może prowadzić do niebezpiecznych sytuacji.*

#### 5) SERWISOWANIE

- **Serwisowanie elektronarzędzia należy powierzyć wykwalifikowanemu technikowi, a do naprawy używać wyłącznie części zamiennych identycznych z oryginalnymi.** *Zapewni to bezpieczeństwo eksploatacji elektronarzędzia.*

#### 2.5 OSTRZEŻENIA DOTYCZĄCE PIŁY ŁAŃCUCHOWEJ:

- **Podczas pracy piłą łańcuchową wszystkie części ciała należy trzymać w bezpiecznej odległości od łańcucha.** **Przed włączeniem piły łańcuchowej należy upewnić się, że łańcuch piły niczego nie dotyka.** *W czasie posługiwania się piłą łańcuchową wystarczy chwila nieuwagi, aby zaczepić o odzież lub dotknąć narzędziem ciała.*

- **Piłę łańcuchową należy zawsze trzymać prawą ręką na uchwycie tylnym, a lewą na uchwycie przednim.** *Trzymanie pilarki w odwrotnej konfiguracji rąk zwiększa ryzyko obrażeń i dlatego nigdy nie powinno mieć miejsca. UWAGA W przypadku piły łańcuchowych, w których prowadnica znajduje się z lewej strony, odwołania do pozycji „prawej ręki” i „lewej ręki” powinny zostać odwrócone.*
- **Elektronarzędzie należy trzymać za izolowane uchwyty, ponieważ łańcuch pilarki może natrafić na ukryte przewody lub własny przewód zasilający.** *Dotknięcie łańcuchem pilarki przewodu pod napięciem może spowodować, że przez niez izolowane elementy metalowe narzędzia popłynie prąd, co grozi operatorowi porażeniem.*
- **Prosimy zakładać okulary ochronne i ochronniki słuchu.** *Zaleca się także stosowanie dodatkowego wyposażenia ochronnego na głowę, ręce, nogi i stopy. Odpowiednia odzież ochronna ograniczy urazy spowodowane lecącymi odłamkami lub przypadkowym dotknięciem łańcucha pilarki.*
- **Piły łańcuchowej nie należy używać na drzewie.** *Używanie pilarki w czasie, gdy użytkownik siedzi na drzewie, może spowodować obrażenia.*
- **Należy zawsze dbać o pewne podparcie stóp i włączać pilarkę dopiero wtedy, gdy użytkownik stanie na nieruchomej, bezpiecznej i równej powierzchni.** *Śliskie i niestabilne powierzchnie takie jak np. drabina mogą doprowadzić do utraty równowagi i kontroli nad pilarką.*



- **Podczas przecinania naprężonej gałęzi należy liczyć się z tym, że gałąź odegnie się i odskoczy.** *Gdy zniknie siła dociskająca, odgięta gałąź może uderzyć pilarza i/lub w niekontrolowany sposób wytrącić mu pilarkę z rąk.*
- **Podczas przycinania małych krzaków i młodych drzewek należy zachować szczególną ostrożność.** *Wiotki materiał może wkręcić się w łańcuch pilarki, nagiąć się i uderzyć pilarza, co może spowodować utratę równowagi.*
- **Pilarkę należy nosić wyłączoną, z dala od ciała; należy ją trzymać za uchwyt z przodu. Na czas transportowania lub przechowywania pilarki na prowadnicę należy zawsze zakładać osłonę.** *Właściwe obchodzenie się z pilarką zmniejsza prawdopodobieństwo przypadkowego dotknięcia poruszającego się łańcucha pilarki.*
- **Prosimy przestrzegać instrukcji dotyczących smarowania i wymiany akcesoriów.** *Niewłaściwe napięcie oraz nieodpowiednie nasmarowanie łańcucha mogą doprowadzić do jego pęknięcia oraz zwiększają ryzyko odbicia.*
- **Należy dbać o to, aby uchwyty były suche, czyste i niezaplamione olejem lub smarem.** *Zatłuszczone i zaplamione olejem uchwyty są śliskie, co prowadzi do utraty kontroli nad urządzeniem.*
- **Należy piłować wyłącznie elementy drewniane. Nie należy używać pilarki niezgodnie z przeznaczeniem.** *Na przykład: nie należy używać pilarki do piłowania elementów plastikowych, wyrobów kamieniarskich lub niedrewnianych materiałów budowlanych. Używanie*

*pilarki łańcuchowej do celów niezgodnych z przeznaczeniem może prowadzić do niebezpiecznych sytuacji.*

#### PRZYCZYNY ODBIJANIA I SPOSOBY ZAPOBIEGANIA MU:

Do odbicia może dojść w sytuacji, gdy czubek lub koniec prowadnicy dotknie jakiegoś przedmiotu lub gdy drewno zacznie zaciskać się i zakleszczać na łańcuchu pilarki w nacięciu.

- W niektórych przypadkach dotknięcie czubkiem prowadnicy może spowodować nagłe odskoczenie prowadnicy w górę i do tyłu w stronę operatora.
- Zakleszczanie się łańcucha pilarki wzdłuż górnej krawędzi prowadnicy może gwałtownie popchnąć prowadnicę w tył w stronę pilarza.
- Każda z tych sytuacji może doprowadzić do utraty kontroli nad piłą, prowadząc do poważnych obrażeń. Nie należy polegać wyłącznie na wbudowanych w pilarcę mechanizmach zabezpieczających. Użytkownik pilarki powinien podjąć wszelkie możliwe kroki w celu zabezpieczenia się przed wypadkiem lub obrażeniami.
- Odbicie jest efektem niewłaściwego używania i/lub obsługi narzędzia lub wystąpienia warunków, których można unikać przez podjęcie odpowiednich środków zapobiegawczych:
- **Należy zawsze pewnie trzymać pilarkę obydwoma rękoma. Kciuki i palce zaciskać na uchwytach pilarki, a ciało i ramiona ustawić w taki sposób, aby móc zamortyzować szarpnięcia w tył. *O ile zawczasu podjęte***

*zostaną odpowiednie środki zapobiegawcze, odbicia da się kontrolować. Nie wolno dopuścić do wypuszczenia pilarki z rąk.*

- **Nie należy sięgać za daleko i przecinać elementów znajdujących się powyżej wysokości ramion.** *Pomaga to zapobiec nieumyślnemu dotknięciu przeszkód końcówką prowadnicy, a w nieprzewidzianych sytuacjach zapewnia lepszą kontrolę nad narzędziem.*
- **Jako części zamiennych należy używać wyłącznie przewodnic i łańcuchów określonych przez producenta.** *Niewłaściwe przewodnice i łańcuchy mogą doprowadzić do pęknięcia łańcucha i/lub odbicia.*
- **Należy przestrzegać instrukcji producenta dotyczących ostrzeżenia i konserwacji łańcucha pilarki.** *Zmniejszenie wysokości ogranicznika zagłębienia może zwiększyć podatność na odbicia.*

## 2.6 RYZYKA RESZTKOWE

- Prosimy zapoznać się ze sposobem użytkowania urządzenia i w tym celu przeczytać instrukcję obsługi. Należy zapamiętać ostrzeżenia i zalecenia dotyczące bezpieczeństwa, a potem ściśle przestrzegać ich i stosować się do nich. Pomoże to uniknąć ryzyka i niebezpieczeństw. Podczas używania urządzenia należy być zawsze czujnym, aby móc z wyprzedzeniem rozpoznać zagrożenia i zapobiec im. Szybka interwencja pozwala zapobiec poważnym urazom i

stratom materialnym. W przypadku usterek należy wyłączyć urządzenie i odłączyć akumulator.

- Nawet jeśli są przestrzegane wszystkie instrukcje, nadal istnieją czynniki, które mogą prowadzić do niebezpiecznych sytuacji, np.:
  - Wyrzucenie w powietrze jakichś elementów.
  - Urazy spowodowane drganiami: należy używać wskazanych uchwytów i starać się ograniczać czas pracy i narażenia na drgania.
  - Urazy spowodowane hałasem: należy nosić ochronniki słuchu i ograniczać czas pracy i narażenia na hałas.
  - Wdychanie drobin i pyłów.
  - Należy zawsze nosić środki ochrony oczu.
- Jeżeli podczas używania urządzenia użytkownik doświadcza którychkolwiek z powyższych czynników, należy natychmiast zatrzymać urządzenie i zasięgnąć porady lekarza.
- Długotrwałe używanie narzędzia może spowodować lub zaostrzyć urazy. W przypadku długotrwałego użytkowania narzędzia należy koniecznie robić regularne przerwy.
- Długotrwałe używanie urządzenia naraża użytkownika na drgania, które mogą prowadzić do różnych chorób znanych łącznie jako choroba wibracyjna (HAVS) np. blednięcie palców; jak również do specjalnych schorzeń takich jak zespół cieśni kanału nadgarstka (CTS).
- Aby zmniejszyć tego typu ryzyko, należy podczas używania produktu nosić rękawice ochronne i dbać o ciepło dłoni.

- Termin odbicie odnosi się do sytuacji, w której piła nagle odskakuje w górę i do tyłu. Jest to zazwyczaj spowodowane zetknięciem się przecinanego elementu z czubkiem prowadnicy lub zakleszczeniem się łańcucha w nacięciu. Odbicie powoduje gwałtowne, mocne szarpnięcie. Zazwyczaj piła reaguje w sposób niekontrolowany, co dla użytkownika stwarza ryzyko urazów.
- Należy używać wyłącznika różnicowoprądowego z prądem zadziałania 30mA lub mniejszym.
- Kabel należy poprowadzić w taki sposób, aby w czasie piłowania nie zaplątał się w gałęziach itp.
- Zaleca się, aby jako minimum nowy użytkownik najpierw nabrał choć trochę praktyki w piłowaniu bali na koźle lub stojaku.
- Głębokość cięcia należy dostosować do grubości przecinanego elementu. Pod piłowanym elementem powinno być widać nie więcej niż cały ząb ostrza.
- Należy używać zacisków lub znaleźć inny praktyczny sposób przytrzymywania i podpierania obrabianego elementu na stabilnym podłożu. Aby uniknąć niebezpiecznych sytuacji, przecinany element nie może być za mały.
- Trzymanie przecinanego elementu ręką lub przy ciele nie zapewnia stabilności i może doprowadzić do utraty kontroli.

### 3. DANE TECHNICZNE

<b>Model</b>	A011044
<b>Napięcie znamionowe (V, prąd stały)</b>	220-240 V / 50 Hz
<b>Znamionowa moc wejściowa</b>	1800 W
<b>Pojemność zbiornika oleju</b>	120 ml
<b>Przepływ oleju smarującego łańcuch (ml/min)</b>	3~5
<b>Maks. prędkość łańcucha</b>	14 m/s
<b>Łańcuch pilarki</b>	14 cali (35,5 cm)
<b>Model łańcucha pilarki</b>	A011044-001-00
<b>Podziałka</b>	3/8"
<b>Wskaźnik</b>	0,050"/1,27 mm
<b>Liczba ogniw prowadzących</b>	52 SZT.
<b>Model prowadnicy</b>	YS14-52-507P
<b>Długość prowadnicy</b>	356 mm (14")
<b>Maks. długość cięcia</b>	330 mm
<b>Typ oleju</b>	Olej hydrauliczny zabezpieczający przed zużyciem
<b>Kontrola oleju</b>	Automatyczna
<b>Ciężar urządzenia</b>	3,6 kg bez prowadnicy i łańcucha oraz z pustym zbiornikiem oleju
<b>Gwarantowany poziom mocy akustycznej (dB(A))</b>	111 dB(A)
<b>Poziom ciśnienia akustycznego (dB (A))</b>	96 dB(A),K=3 dB(A)
<b>Zmierzony poziom mocy akustycznej (dB(A))</b>	107.51 dB(A), K = 3 dB(A)
<b>Prąd roboczy</b>	6-11 A
<b>Prąd maksymalny</b>	12 A
<b>Zalecane zabezpieczenie</b>	Zabezpieczenie nadprądowe
<b>Poziom drgań (K = 1,5 m/s<sup>2</sup>)</b>	Uchwyt przedni: 2,56 m/s <sup>2</sup> Uchwyt tylny: 3,90 m/s <sup>2</sup>
<b>Prędkość bez obciążenia (min<sup>-1</sup>)</b>	7500

- Deklarowana całkowita wartość drgań została zmierzona zgodnie ze standardowymi metodami testowania

i może służyć do porównywania różnych narzędzi.

- Deklarowana całkowita wartość drgań może również służyć do wstępnej oceny narażenia na drgania.

- Emisja drgań podczas faktycznego użytkowania elektronarzędzia może się różnić od deklarowanej wartości całkowitej w zależności od sposobu eksploatacji narzędzia.

## 4. MONTAŻ



**OSTRZEŻENIE!** Przed rozpoczęciem używania produkt musi zostać w całości złożony! Nie należy używać produktu, jeżeli jest on złożony tylko częściowo lub gdy części, z których jest on złożony, są uszkodzone! Aby łatwo złożyć produkt, należy z pomocą ilustracji wykonać krok po kroku polecenia podane w instrukcji montażu!

### 4.1 ROZPAKOWANIE

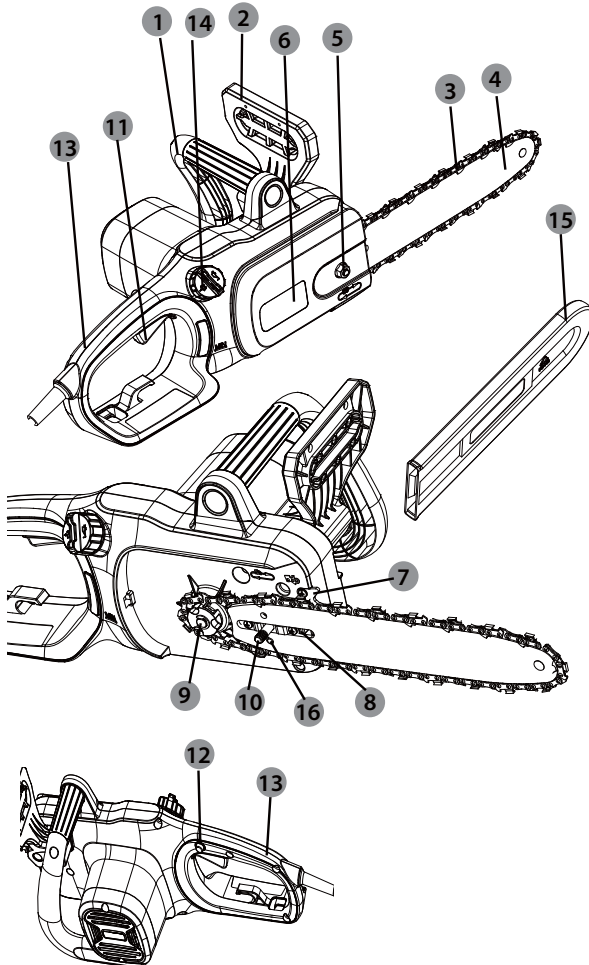

1. Uchwyt przedni
2. Dźwignia hamulca zabezpieczającego łańcucha
3. Łańcuch
4. Prowadnica
5. Nakrętka zaciskająca
6. Osłona łańcucha
7. Metalowe ostrogi
8. Bolec blokujący
9. Koło łańcuchowe
10. Śruba napinania łańcucha
11. Przełącznik główny
12. Przycisk wyłączenia blokady zabezpieczającej
13. Uchwyt tylny
14. Korek oleju do łańcucha
15. Osłona prowadnicy
16. Śruba napinająca

- Podczas rozpakowywania należy mieć założone rękawice.
- Podczas rozpakowywania nie należy używać skalpela, noża, piły lub jakichkolwiek podobnych narzędzi.
- Podczas przenoszenia narzędzie należy trzymać tylko za uchwyt.
- Opakowanie należy zachować do wykorzystania w przyszłości (transport i przechowywanie).
- Instrukcję obsługi należy przechowywać w suchym miejscu i zachować na przyszłość.

#### **4.2 INSTALACJA**

##### **Montaż prowadnicy i łańcucha piły: ilustracje od 1 do 8**

1. Położyć korpus piły na twardej i równej powierzchni.
2. Aby zdjąć osłonę z korpusu piły, przekręcić nakrętkę zaciskającą.
3. Przekręcić bolec blokujący i pozwolić, aby śruba napinająca znalazła się w docelowej pozycji.
4. Założyć na ręce rękawice ochronne i nałożyć łańcuch piły na prowadnicę; upewnić się, że zęby są ustawione w kierunku obrotów. Łańcuch powinien być prawidłowo ułożony w szczelinie biegnącej wzdłuż całej krawędzi zewnętrznej prowadnicy.
5. Nałożyć łańcuch na koło zębate i jednocześnie dopasować szczelinę w prowadnicy do wewnętrznej śruby znajdującej się na korpusie piły oraz do śruby napinania łańcucha w otworze na sworzeń w prowadnicy. Aby prawidłowo dopasował się do otworu w prowadnicy, bolec napinania łańcucha może wymagać regulacji. Aby wyregulować jego położenie, należy kręcić pokrętłem napinania łańcucha na tyle, aby bolec znalazł się w prowadnicy.
6. Przekręcić pokrętło napinania łańcucha tak, aby wstępnie naciągnąć prowadnicę na tyle, aby nie spadała. Przytrzymać prowadnicę nieruchomo i założyć osłonę z powrotem na piłę. Upewnić się, że wypustek pasuje do szczeliny w korpusie piły. Zablokować osłonę śrubą blokującą: przekręcić ją w prawo (zgodnie z kierunkiem ruchu wskazówek zegara) tak, aby zaskoczyła.

##### **Napinanie łańcucha: → ilustracje 5 i 6**

Obrócenie śruby napinającej do góry zwiększa napięcie, a obrócenie w dół – zmniejsza je. Prawidłowo napięty łańcuch powinien nie powinien luźno zwiisać; powinno się go dać odciągnąć od prowadnicy łańcucha na maksymalnie 2-3 mm.



**Uwaga: łańcuch piły musi być poprawnie napięty – warunkuje to bezpieczeństwo pracy narzędziem.**

Łańcuch piły jest optymalnie napięty, gdy w połowie prowadnicy można go odciągnąć od środka krawędzi prowadnicy o 3 mm. Ponieważ łańcuch pilarki nagrzewa się w czasie pracy, jego długość może także fluktuować. Napięcie łańcucha należy sprawdzać co 10 minut pracy i regulować odpowiednio do potrzeb, zwłaszcza w przypadku nowych łańcuchów do pilarek. Po zakończeniu pracy łańcuch należy poluzować, ponieważ po ostygnięciu łańcuch skurczy się i skróci. Takie postępowanie pozwala wydłużyć czas używania łańcucha i zapobiega jego uszkodzeniu.

#### **4.3 PRZYGOTOWANIE**

Przed każdym użyciem należy sprawdzić następujące elementy, które gwarantują bezpieczne warunki pracy.

##### **Piła łańcuchowa:**

Przed rozpoczęciem pracy należy skontrolować piłę łańcuchową pod kątem uszkodzeń obudowy, łańcucha i prowadnicy. Nigdy nie należy używać narzędzia, które jest w sposób oczywisty uszkodzone.

##### **Wymiana oleju:**

Sprawdzić poziom napełnienia zbiornika oleju. Także podczas pracy należy sprawdzać, czy jest wystarczająco dużo oleju. Aby nie dopuścić do uszkodzenia piły łańcuchowej, nigdy nie wolno jej używać,



jeżeli nie ma w niej oleju lub jeżeli poziom oleju spadnie poniżej oznaczenia minimalnego poziomu oleju. Jeden pełny zbiornik oleju starcza średnio na 10 minut cięcia (w zależności od czasu robionych przerw i gęstości przecinanego materiału).

#### **Łańcuch pilarki:**

Skontrolować napięcie i stan łańcucha piły. Im ostrzejszy łańcuch piły, tym łatwiejsza i wygodniejsza będzie praca narzędziem. To samo dotyczy napięcia łańcucha. Aby zapewnić maksymalny poziom bezpieczeństwa, napięcie łańcucha należy kontrolować co 10 minut pracy. Zmiany pod wpływem ciepła wydzielanego podczas użytkowania dotyczą w szczególności nowych łańcuchów.

#### **Wyposażenie ochronne i odzież ochrona:**

Należy bezwzględnie nosić odpowiednią, przylegającą do ciała odzież ochronną, taką jak spodnie ochronne, rękawice i obuwie ochronne. Aby zapewnić ochronę przed spadającymi i odskakującymi gałęziami, należy nosić

kask ochronny ze zintegrowanymi ochronnikami słuchu oraz osłonę na twarz. Długie włosy należy związać tak, aby sięgały nie niżej niż do ramion. Podczas używania urządzenia należy używać następującej odzieży ochronnej i następujących środków ochrony:

- Kask z przyłbicą i osłoną na kark
- Ochronniki słuchu
- Maski na twarz
- Rękawice z atestowanym zabezpieczeniem przed przecięciem piłą
- Legginy ochronne z atestowanym zabezpieczeniem przed przecięciem piłą
- Buty ze stalowymi czubkami i atestowanym zabezpieczeniem przed przecięciem piłą
- Apteczka pierwszej pomocy na wypadek urazów.

#### **Napełnianie systemu automatycznego smarowania olejem: ilustracje 11 i 12**

**OSTROŻNIE!** W pile tarczowej NIE MA oleju. Przed użyciem trzeba koniecznie nalać oleju do zbiornika na olej. Nigdy nie wolno używać urządzenia bez oleju do smarowania łańcucha lub z pustym zbiornikiem oleju, ponieważ doprowadziłoby to do bardzo poważnych uszkodzeń urządzenia. Czas eksploatacji oleju i zdolność piłowania zależą od optymalnego smarowania. Dlatego właśnie łańcuch jest w czasie pracy smarowany automatycznie przez wylot oleju. Łańcuch posiada system automatycznego smarowania, który zapewni prawidłowe nasmarowanie łańcucha i prowadnicy. Wskaźnik poziomu oleju pokazuje ilość oleju, jaka pozostała w pile. Jeżeli poziom oleju spadnie poniżej jednej czwartej pojemności zbiornika, należy dolać odpowiedniego oleju do smarowania łańcuchów i prowadnic. Napełnianie zbiornika oleju:

1. Odkręcić korek oleju. Wlać do zbiornika oleju olej do smarowania łańcuchów i prowadnic tak, aby napełnić cały zbiornik.
2. Założyć z powrotem i zakręcić korek oleju. Po każdym 10 minutach użytkowania należy sprawdzać poziom oleju. Przed sprawdzeniem poziomu oleju i przed przystąpieniem do nalewania oleju należy wyjąć z kontaktu wtyczkę przewodu zasilającego piłę.



**OSTROŻNIE! Aby zapobiec wyciekom, należy pilnować, aby na czas, gdy urządzenie nie jest używane, zostawiać narzędzie w pozycji poziomej (korkiem wlewu oleju do góry). Aby nie dopuścić do uszkodzenia piły łańcuchowej, należy używać wyłącznie zalecanego rodzaju oleju. Nigdy nie wolno używać oleju z recyklingu lub oleju przepracowanego.**

#### 4.4 PIERWSZE UŻYCIĘ



**OSTRZEŻENIE!** Przed rozpoczęciem używania produktu należy przeczytać część „INSTRUKCJE DOTYCZĄCE BEZPIECZEŃSTWA” na początku niniejszej instrukcji, łącznie z całym tekstem zamieszczonym pod nagłówkiem.

Specyjalną uwagę należy zwrócić na kwestie dotyczące pierwszego użycia maszyny: zagadnieniu temu należy poświęcić całą swoją uwagę. Pierwszą próbę należy przeprowadzić na otwartej przestrzeni, z dala od przeszkód i innych elementów otoczenia.

#### 4.5 UŻYTKOWANIE

Urządzenie należy podłączyć do zasilania 220-240 V / 50 Hz.

**Włączanie/wyłączanie:** → ilustracje 10 i 13

Aby włączyć narzędzie, wystarczy wcisnąć kciukiem i przytrzymać przycisk wyłączania blokady zabezpieczającej, a jednocześnie nacisnąć włącznik spustowy WŁ./WYŁ. Gdy tylko włącznik spustowy zaskoczy, można puścić przycisk wyłączania blokady zabezpieczającej i przystąpić do pracy. Przycisk wyłączania blokady zabezpieczającej zmniejsza ryzyko przypadkowego włączenia. Aby wyłączyć narzędzie, wystarczy puścić włącznik spustowy WŁ./WYŁ.

##### Ostrzeżenia dotyczące użytkowania

- Przed każdym użyciem należy sprawdzić urządzenie, przewód zasilający oraz akcesoria pod kątem uszkodzeń. Nie należy używać urządzenia, jeżeli jest ono uszkodzone lub wykazuje oznaki zużycia.
- Bardzo uważnie należy sprawdzić, czy akcesoria i osprzęt są właściwie zamocowane.
- Urządzenie należy zawsze trzymać za uchwyt. Aby zapewnić bezpieczną obsługę, uchwyt musi być zawsze suchy.
- Otwory doprowadzające powietrze muszą być zawsze drożne i czyste. W razie potrzeby należy je czyścić miękką szczoteczką. Zapchane otwory wentylacyjne mogą doprowadzić do przegrzania się i uszkodzenia urządzenia.
- Jeśli w czasie pracy ktoś przeszkodzi użytkownikowi w pracy lub w miejscu pracy pojawiają się inne osoby, należy natychmiast wyłączyć silnik. Przed odłożeniem należy zawsze odczekać, aż urządzenie całkowicie się zatrzyma.
- Nie należy się przepracowywać. Regularne przerwy zapewniają skoncentrowanie na pracy i pełną kontrolę nad urządzeniem.
- Przed włączeniem urządzenia, należy sprawdzić, czy jest ono poprawnie złożone i czy wszystkie poruszające się części płynnie pracują.
- W warunkach znacznego zapylenia zaleca się lekko zwilżać oczyszczane powierzchnie lub używać przystawki nawilżającej.
- Urządzenia należy używać o rozsądnej porze – nie wcześniej rano lub późno wieczór, gdy mogłoby to przeszkadzać innym osobom.

- Należy unikać używania urządzenia podczas niepogody, zwłaszcza zaś wtedy, gdy istnieje ryzyko uderzenia pioruna. Urządzenia nie należy używać przy słabym świetle. Aby móc dostrzec potencjalne niebezpieczeństwa, operator musi mieć zapewnioną dobrą widoczność.
- Stosowanie środków ochrony słuchu zmniejsza zdolność usłyszenia ostrzeżeń (wołania lub alarmów). Operator musi zwracać szczególną uwagę na wszystko, co dzieje się w miejscu pracy. Nie wolno się rozpraszać, należy być cały czas skoncentrowanym na wykonywanej pracy.
- Używanie w pobliżu podobnych narzędzi zwiększa zarówno ryzyko uszkodzenia słuchu jak i możliwość wejścia innych osób na miejsce pracy.
- Należy zawsze dbać o pewne podparcie nóg i zachowanie równowagi.
- Nie należy sięgać za daleko. Sięganie za daleko może doprowadzić do utraty równowagi. Na pochyłościach należy zawsze dbać o zachowanie równowagi.
- Należy chodzić, a nie biegać. Wszystkie części ciała należy trzymać z dala od poruszających się części.
- Nigdy nie należy używać urządzenia bez zainstalowania odpowiedniego osprzętu.
- Produktu nie należy w jakikolwiek sposób przerabiać, nie należy też używać części i akcesoriów, które nie są zalecane przez producenta.



**Jeżeli produkt zostanie upuszczony, silnie uderzony lub zacznie nienaturalnie drgać, należy go natychmiast wyłączyć, skontrolować pod kątem ewentualnych uszkodzeń i ustalić przyczynę wystąpienia drgań. Jakiegokolwiek uszkodzenia należy odpowiednio naprawić, ewentualnie wymienić uszkodzone części. Czynności te powinny zostać wykonane przez autoryzowany punkt serwisowy.**

- Aby zmniejszyć ryzyko obrażeń związane z dotknięciem obracających się części, należy zawsze wyłączyć narzędzie, wyjąć wtyczkę przewodu zasilającego z kontaktu i upewnić się, że wszystkie poruszające się części zatrzymały się:
  - przed czyszczeniem lub udrażnianiem zatoru
  - gdy urządzenie zostaje pozostawione bez nadzoru.
  - przed instalowaniem i demontowaniem osprzętu dodatkowego
  - przed kontrolą, konserwacją i wykonywaniem prac przy produkcji

**Podstawowe operacje/procedury cięcia: ilustracje od **13** do **17****



**OSTRZEŻENIE: Pilarki tarczowe są z samej swojej natury urządzeniami bardzo niebezpiecznymi, należy więc posługiwać się nimi w sposób rozważny!**

**Zdecydowanie zalecamy, aby przed użyciem urządzenia odbyć kurs posługiwania się pilarką w celu zapoznania się z obsługą i konserwacją tego typu urządzeń! Należy dokładnie przeczytać niniejszą instrukcję i zawsze przestrzegać wszystkich zaleceń dotyczących bezpieczeństwa. Producent nie ponosi odpowiedzialności za wypadki/obrażenia spowodowane niewłaściwym użytkowaniem lub nieprawidłową konserwacją urządzenia!**

1. Aby nabrać wprawy w posługiwaniu się piłą łańcuchową, należy odbyć rzetelny kurs dla pilarzy, na którym użytkownik nauczy się pracować pilarką w sposób bezpieczny i efektywny. Użytkownik powinien zaznajomić się z wszystkimi elementami sterującymi i przełącznikami. Prosimy przetrenować wszystkie ruchy na wyłączonym urządzeniu.
2. Urządzenie należy zawsze mocno trzymać oburącz; uchwyt przedni należy chwycić lewą ręką, a tylny prawą. W czasie pracy należy cały czas mocno trzymać obydwa uchwyty. Nigdy nie należy obsługiwać urządzenia tylko jedną ręką.
3. Urządzenia należy używać wyłącznie w bezpiecznej pozycji. Należy je trzymać po swojej prawej stronie.

**UWAGA:** Podczas piłowania nie należy przyjmować jakichkolwiek innych pozycji roboczych.

4. Sprawdzić smarowanie. Włączyć narzędzie i sprawdzić, czy w ciągu kilku sekund od włączenia z łańcucha zacznie tryskać olej. Jeżeli widać ślad oleju, oznacza to, że układ smarowania piły łańcuchowej działa.
5. Przed dotknięciem drewna, należy dopilnować, aby łańcuch obracał się z pełną prędkością. Aby przed rozpoczęciem cięcia zamocować urządzenie na drewnie i zastosować dźwignię, należy użyć ostrogi/kłów pilarki.
6. Podczas przecinania grubych bali, aby na nowo ustawić ostrogę w niższym punkcie, należy lekko pociągnąć urządzenie do tyłu aż do wysunięcia się kłów z drewna, po czym można je wbić niżej i kontynuować piłowanie. Nie należy całkowicie wysuwać urządzenia z drewna.
7. Podczas piłowania nie należy forsować łańcucha pilarki, należy pozwolić łańcuchowi wykonywać pracę i tylko minimalnie dociskać narzędzie z zastosowaniem dźwigni opartej na kłach.
8. Nie należy pracować urządzeniem z całkowicie wyprostowanymi rękoma ani próbować piłować w miejscach trudno dostępnych lub na drabinie. Nigdy nie należy używać urządzenia do cięcia elementów znajdujących się powyżej poziomu ramion.
9. Optymalne efekty piłowania uzyskuje się wtedy, gdy prędkość łańcucha pozostaje przez cały czas jednakowa.
10. Szczególną ostrożność należy zachować podczas kończenia cięcia. Odczuwalny ciężar urządzenia może się niespodziewanie zmienić w momencie, gdy prowadnica wysunie się z drewna. Może to prowadzić do wypadków z urazami nóg i stóp. Urządzenie należy zawsze wyjmować z nacięcia przy włączonym silniku.
11. Należy pilnować, czy łańcuch jest prawidłowo smarowany olejem: aby to sprawdzić, należy wyłączyć pilarkę ze średnią prędkością i sprawdzić, czy łańcuch jest pokrywany równomierną warstwą oleju.

### **Zapobieganie odbiciu**

Termin odbicie odnosi się do sytuacji, w której piła nagle odskakuje w górę i do tyłu. Jest to zazwyczaj spowodowane zetknięciem się przecinanego elementu z czubkiem prowadnicy lub zakleszczeniem się łańcucha w nacięciu.

Odbicie powoduje gwałtowne, mocne szarpnięcie.

Zazwyczaj piła reaguje w sposób niekontrolowany, co dla użytkownika stwarza ryzyko urazów.

Ryzyko odbicia jest największe, gdy użytkownik próbuje wykonać cięcie samym czubkiem prowadnicy lub odcinkiem znajdującym się blisko czubka. W czasie pracy, aby nie dopuścić do możliwości utraty

kontroli nad narzędziem, piłę należy zawsze przykładać do przecinanego elementu tak płasko, jak to tylko możliwe.

### **Hamulec odbiciowy**

Hamulec odbiciowy jest mechanizmem zabezpieczającym uruchamianym przednią osłoną dłoni. Gdy następuje odbicie, łańcuch pilarki natychmiast się zatrzymuje.

Kontrolę działania opisaną w dalszej części tekstu należy przeprowadzać przed każdym użyciem. Celem testowania hamulca łańcucha jest ograniczenie ryzyka obrażeń spowodowanych odbiciem:

1. Popchnąć przednią osłonę dłoni do przodu i spróbować włączyć piłę. Łańcuch nie powinien się poruszać.
2. Aby wyłączyć hamulec odbiciowy, wystarczy puścić włącznik spustowy WŁ./WYŁ. i pociągnąć osłonę dłoni w tył.

### **Obalanie drzewa**

**OSTRZEŻENIE!** Przed rozpoczęciem pracy lub podjęciem próby obalenia drzewa, należy sprawdzić w miejscowym urzędzie, czy jest to dozwolone.

Nawet jeśli drzewo rośnie w prywatnym ogrodzie, teren może być objęty ochroną lub samo drzewo, które użytkownik chce ściąć, może być objęte ochroną, bądź też drzewo może być wyszczególnione na planach domu – we wszystkich tych przypadkach,

a także w różnych innych sytuacjach przed rozpoczęciem pracy konieczne jest uzyskanie zezwolenia.

1. Podczas wykonywania operacji obalania (ścianania drzewa) i cięcia go na kawałki jednocześnie przez 2 osoby lub więcej, operacje obalania i piłowania na kawałki powinny być wykonywane w bezpiecznej odległości od siebie, tj. w odległości co najmniej dwukrotnej wysokości obalanego drzewa. Drzewo wolno obalać w sposób, który zagrażałby jakimkolwiek osobom. Należy pilnować, aby drzewo nie spadło na linie wysokiego napięcia i aby upadając nie spowodowało innych strat materialnych. Jeżeli drzewo dotyka linii wysokiego napięcia, należy o tym natychmiast powiadomić firmę zarządzającą linią.
2. Jeżeli obalane drzewo rośnie na zboczu, pilarz powinien stać powyżej drzewa, ponieważ po ścięciu drzewo prawdopodobnie potoczy się w dół.
3. Przed rozpoczęciem piłowania należy zaplanować i oczyścić z przeszkód ścieżkę oddalania. Ścieżka oddalania się powinna bieć ukośnie w tył względem oczekiwanej linii upadku drzewa.
4. Przed wykonaniem jakichkolwiek nacięć należy zastanowić się nad położeniem większych konarów, naturalnym nachyleniem drzewa oraz kierunkiem wiatru. Czynniki te należy uwzględnić przy wyborze kierunku obalania.
5. Z drzewa należy usunąć zanieczyszczenia, kamienie, luźną korę, gwoździe, klamry i druty.

### **Rzaz podcinający**

Rzaz (nacięcie) należy wykonać na głębokość 1/3 średnicy drzewa, prostopadle do kierunku obalania. Najpierw należy wykonać dolne nacięcie poziome. W ten sposób łańcuch i prowadnica pilarki nie będą się zakleszczały w nacięciu podczas wykonywania drugiego nacięcia.

### **Rzaz ścinający**

1. Rzaz ścinający należy wykonać co najmniej 50 mm wyżej niż poziomy rzaz podcinający. Rzaz ścinający powinien być równoległy do poziomego rzazu podcinającego. Rzaz ścinający należy wykonać w taki sposób, aby zostawić dostatecznie dużą część drzewa, która spełni rolę zawiasy. Zawiasa zapobiega obróceniu się drzewa w czasie obalania oraz upadkowi w złym kierunku. Zawiasy nie należy więc przecinać.
2. Gdy rzaz ścinający zbliży się do zawiasy, drzewo powinno zacząć upadać. Jeżeli istnieje ryzyko, że drzewo może упаć w złą stronę lub stoczyć się lub zakleszczyć łańcuch pilarki, należy przerwać piłowanie przed dokończeniem rzazu ścinającego oraz użyć klinów (drewnianych, plastikowych lub aluminiowych) w celu otwarcia nacięcia i obalenia drzewa w zaplanowaną stronę.
3. Gdy drzewo zacznie opadać, należy wyjąć pilarkę z nacięcia, wyłączyć silnik, opuścić pilarkę i wycofać się zaplanowaną ścieżką oddalania się. Należy uważać na spadające gałęzie i nierówności podłoża.

## **Okrzesywanie i przycinanie gałęzi**

Okrzesywanie polega na obcinaniu gałęzi leżącego drzewa. Podczas okrzyszowania należy zostawić konary, które utrzymują pień nad ziemią. Małe gałęzie należy usuwać jednym cięciem. Naprężone gałęzie należy przecinać od dołu w górę, tak aby uniknąć zakleszczania się pilarki.

**OSTRZEŻENIE! Nigdy nie należy wspinać się na drzewo w celu okrzyszowania lub przycinania gałęzi! Nie należy stawać na drabinach, platformach, kłodach lub w dowolnej pozycji, która może doprowadzić do utraty równowagi lub kontroli nad pilarką! Podczas przycinania gałęzi drzewa, ważne jest, aby nie wykonywać cięć równo z powierzchnią głównego konaru lub pnia zanim nie odetnie się konaru w pewnej odległości – ma to na celu zmniejszenie ciężaru obcinanego fragmentu! Dzięki takiemu postępowaniu unika się odzierania głównego konaru z kory!**

**OSTRZEŻENIE! Jeżeli przycinane gałęzie są położone powyżej poziomu ramion, do ich usunięcia należy wynająć profesjonalnego pilarza!**

## **Obcinanie sprężynujących podrostów**

1. Przez sprężynujący podrost rozumiemy tu dowolną kłodę, gałąź, ukorzeniony kikut drzewa lub młode drzewko zgięte pod naporem innego kawałka drewna w taki sposób, że w przypadku przecięcia lub usunięcia owego kawałka drewna podrost odskakuje pod wpływem sił sprężystości.
2. W czasie odcinania pnia od korzenia/kikuta pozostałego po ścięciu drzewa, kikut ten może mieć tendencję do tego, aby odgiąć się z powrotem do pozycji pionowej.
3. Na sprężynujące podrosty należy uważać, ponieważ są one niebezpieczne.

## **Przecinanie kłód**

Przecinanie kłód to cięcie obalonego pnia na kawałki. Operator powinien upewnić się, że ma dobre podparcie nóg i równomiernie rozkłada swój ciężar na obu nogach. Jeśli to możliwe, kłodę należy unieść i oprzeć na innych kłodach, gałęziach lub klockach drewnianych.

1. Aby bezproblemowo pociąć kłodę na kawałki, prosimy pamiętać o następujących zaleceniach: Jeśli kłoda jest podparta na całej długości, należy ją ciąć od góry (nacięcie).
2. Gdy kłoda jest podparta na 1 końcu, należy najpierw naciąć ją od dołu na 1/3 średnicy (podcięcie). Następnie ciąć od góry (nacięcie), do wcześniejszego podcicia.
3. Gdy kłoda jest podparta na obu końcach, należy najpierw naciąć ją od góry na 1/3 średnicy (nacięcie). Następnie ciąć od dołu (podcięcie), na 2/3 średnicy, do wcześniejszego podcicia.
4. Podczas przecinania kłód na boczku należy zawsze stać powyżej kłody. Podczas przecinania „do końca”, aby zachować pełną kontrolę, pod koniec cięcia należy zmniejszyć nacisk na ostrze, jednak bez poluzowywania uchwytu urządzenia. Nie należy dopuszczać do zetknięcia się łańcucha z ziemią. Po wykonaniu cięcia należy odczekać aż łańcuch pilarki zatrzyma się i dopiero potem przemieścić narzędzie. Przy przenoszeniu się od drzewa do drzewa należy zawsze wyłączyć silnik.
5. Na czas piłowania na kawałki, małe kłody lub kloce drewniane należy podeprzeć na koźle lub o inną kłodę.
6. Jeśli średnica kłody jest wystarczająco duża, aby włożyć w nią miękki klin bez dotykania łańcucha, należy użyć klina w celu przytrzymania nacięcia w pozycji otwartej, tak aby zapobiec zakleszczaniu.

## **Ograniczanie drgań i hałasu**

Aby zmniejszyć poziom emisji drgań i hałasu, należy ograniczyć czas pracy, używać trybów pracy niski poziom drgań i niski poziom hałasu oraz nosić sprzęt ochrony osobistej.

Aby zminimalizować ryzyko związane z drganiami i hałasem, prosimy wziąć pod uwagę następujące zalecenia:

- Urządzenia należy używać wyłącznie do celów określonych w niniejszej instrukcji i wynikających z konstrukcji urządzenia.
- Należy dbać o to, aby urządzenie było w dobrym stanie i aby było właściwie utrzymane.
- W urządzeniu należy używać osprzętu odpowiedniego typu. Konieczne jest dopilnowanie, aby był on w pełni sprawny.
- Uchwyt należy mocno trzymać.

- Czynności konserwacyjne przy urządzeniu należy wykonywać zgodnie z zaleceniami niniejszej instrukcji, ze zwróceniem uwagi na właściwe smarowanie (w stosownych przypadkach).
- Prace należy planować w taki sposób, aby czynności wymagające używania narzędzi powodujących silne drgania były rozłożone na dłuższy przedział czasu.

Aby zmniejszyć tego typu ryzyko, należy podczas używania produktu nosić rękawice ochronne i dbać o ciepło dłoni.

### Po użyciu: Ilustracja 19

Wyłączyć urządzenie i upewnić się, że wszystkie poruszające się części całkowicie się zatrzymały. Założyć osłonę na prowadnicę. Wyjąć wtyczkę i pozwolić urządzeniu ostygnąć. Dokonać przeglądu, wyczyścić i przechowywać zgodnie z instrukcją powyżej.

## 5. TRANSPORT

Transport narzędzia wymaga spełnienia pewnych wymagań specyficznych dla danego kraju. Prosimy koniecznie ich przestrzegać i skontaktować się z odpowiednimi władzami w celu ich pełnego wypełnienia. Należy pilnować, aby temperatura w czasie transportu nigdy nie wykroczyła poza przedział temperaturowy podany w części dotyczącej przechowywania.

Wyłączyć urządzenie i upewnić się, że wszystkie poruszające się części całkowicie się zatrzymały. Podczas przenoszenia urządzenie należy zawsze trzymać za uchwyt. Na prowadnicę powinna być założona osłona. Urządzenie należy chronić przed wszelkimi silnymi uderzeniami lub drganiami, które mogłyby wystąpić w transporcie pojazdami. Aby nie dopuścić do ześlizgnięcia się lub spadnięcia, urządzenie należy zamocować. Urządzenie należy chronić przed słońcem.

## 6. PRZECHOWYWANIE PRZEZ ZIMĘ

**Należy wykonać instrukcje podane w części „Przechowywanie” poniżej.**

Do przechowywania zaleca się używanie oryginalnego opakowania; ewentualnie, w celu zabezpieczenia przed kurzem, urządzenie można przykryć odpowiednio dużym kawałkiem materiału lub włożyć do pudła o odpowiedniej wielkości.

## 7. PRZECHOWYWANIE

### Ilustracja 29

Narzędzie należy przechowywać wyłącznie w czystym, suchym i przewiewnym miejscu, w temperaturze od 4°C do 24°C. W celu zapewnienia dodatkowej ochrony, produkt należy przykryć. Do przechowywania zaleca się używanie oryginalnego opakowania; ewentualnie, w celu zabezpieczenia przed kurzem, urządzenie można przykryć odpowiednio dużym kawałkiem materiału lub włożyć do pudła o odpowiedniej wielkości. Na czas transportu urządzenie należy koniecznie zamocować.

Odłączyć przewód zasilający. Skontrolować całe narzędzie pod kątem zużytych, poluzowanych lub uszkodzonych części. Przed schowaniem urządzenie należy wyczyścić. Urządzenie należy chronić przed słońcem. Należy dopilnować, aby urządzenie było zawsze zabezpieczone przed zimnem i wilgocią.

## 8. KONSERWACJA



**NIEBEZPIECZEŃSTWO!** Ryzyko urazów wskutek porażenia prądem. Przed regulacją, kontrolą, czyszczeniem lub schowaniem narzędzia należy odłączyć przewód zasilający i upewnić się, że wszystkie ruchome części całkowicie się zatrzymały.

## 8.1 CZYSZCZENIE

Ilustracja → (19) i (28)

Z wszystkich elementów zabezpieczających, wlotów powietrza i z obudowy silnika należy usuwać zanieczyszczenia i brud. Urządzenie należy przecierać szmatką i/lub czyścić sprężonym powietrzem. Zdecydowanie zaleca się, aby czyścić produkt po każdym użyciu.

Nie należy używać środków czyszczących, ponieważ mogą one uszkodzić elementy plastikowe i osłabić konstrukcję piły łańcuchowej.

Po 1-3 godz. użytkowania, osłonę, łańcuch i prowadnicę należy zdjąć i wyczyścić szczotką.

Okolice pod osłoną, zębatką napędową i zespołem prowadnicy należy czyścić miękką szczoteczką.

Wylot oleju należy czyścić czystą szmatką.

Na pile łańcuchowej nie należy ustawiać innych przedmiotów.

## 8.2 WYMIANA

Jeżeli wymiana przewodu zasilającego jest konieczna, aby uniknąć niebezpiecznych sytuacji, musi jej dokonać producent lub przedstawiciel jego serwisu.

Ilustracja → (18)



**OSTRZEŻENIE! W czasie prac przy łańcuchach tnących należy zawsze nosić rękawice ochronne.**

### Kontrola systemu automatycznego smarowania łańcucha

Aby nie dopuścić do przegrzania i wynikających z niego uszkodzeń prowadnicy i łańcucha tnącego, działanie systemu automatycznego smarowania łańcucha należy regularnie kontrolować. W tym celu należy przyłożyć czubek prowadnicy łańcucha do gładkiej powierzchni (deska, pień ściętego drzewa) i pozwolić, aby piła popracowała. Jeśli pojawiać się będzie coraz więcej oleju, oznacza to, że system automatycznego smarowania łańcucha działa prawidłowo.

### Smarowanie zębatki

**UWAGA:** W celu nasmarowania zębatki nie trzeba zdejmować łańcucha ani prowadnicy.

1. Wyczyścić prowadnicę i zębatkę.
2. Użyć smarownicy: włożyć końcówkę do smarowania w otwór smarowniczy i wstrzykiwać smar, aż pojawi się na zewnętrznych krawędziach zębatki.
3. Aby obrócić zębatkę, zwolnić hamulec łańcucha. Pociągnąć łańcuch ręką na tyle, aż strona nieposmarowana zębatki znajdzie się na wysokości otworu smarowniczego. Powtórzyć procedurę smarowania.

### Ostrzenie łańcucha pilarki

Należy dbać o naostrzenie łańcucha. Piła będzie wtedy piłować szybciej i bezpieczniej. Tępy łańcuch powoduje przedwczesne zużywanie się zębatki, prowadnicy, łańcucha i silnika. Jeśli łańcuch trzeba dociskać do drewna, a podczas piłowania powstaje głównie pył i mała ilość większych wiórów, wówczas łańcuch jest tępy. Należy wtedy kupić nowy łańcuch, oddać posiadany łańcuch do profesjonalnego ostrzenia w autoryzowanym serwisie lub ewentualnie naostrzyć łańcuch samodzielnie, pod warunkiem posiadania odpowiedniego zestawu do ostrzenia. Ustawienie szczeliny wrębowej jest to różnica wysokości między zębem tnącym a grzbietem. Podczas ostrzenia zębów ustawienie szczeliny wrębowej między zębem tnącym a grzbietem płytki bocznej maleje. Aby utrzymać optymalną wydajność cięcia, grzbiet musi zostać spiłowany na tyle, aby uzyskać zalecaną wysokość szczeliny wrębowej.

### Aby naostrzyć łańcuch, należy:

1. Założyć rękawice ochronne i sprawdzić prawidłowe napięcie łańcucha na prowadnicy.
2. Używać okrągłego pilnika o średnicy 1,1 razy większej od głębokości zęba tnącego. Należy pilnować, aby 20% średnicy pilnika znajdowało się powyżej górnej płytki ogniwa tnącego.



**UWAGA:** Większość sprzedawców pił łańcuchowych oferuje prowadnice do pilników – jest to najłatwiejszy sposób na trzymanie pilnika we właściwej pozycji.

3. Piłowanie pilnikiem powinno się odbywać prostopadle do prowadnicy oraz pod kątem 25° do kierunku przesuwu.
4. Każdy ząb należy piłować tylko od środka na zewnątrz. Należy najpierw spiłować jedną stronę łańcucha, a potem obrócić pilarkę i powtórzyć całą procedurę.
  - Każdy ząb należy piłować taką samą liczbą pociągnięć pilnika.
  - Wszystkie długości ogniwn tnących muszą być takie same. Za każdym razem, gdy ostrzony jest czubek tnący, zmniejsza się długość cięcia. Gdy długość cięcia zmniejszy się o 4 mm (0,16 cala), łańcuch jest zużyty i należy go wymienić.
  - Każde ostrzenie także zmniejsza wysokość szczeliny wrębowej. Co 5 ostrzeń należy użyć ogranicznika głębokości, aby sprawdzić różnicę wysokości między zębem tnącym a grzbietem. Gdy jest to konieczne, należy spiłować grzbiet pilnikiem płaskim na tyle, aby szczelina wrębowa miała szerokość 0,64 mm (0,025 cala). Większość sprzedawców pilarek oferuje narzędzia umożliwiające pomiar wielkości szczeliny wrębowej.
  - Jeżeli piła nie pracuje prawidłowo, należy ją oddać wykwalifikowanemu serwisantowi w serwisie pilarek w celu dokonania przeglądu. Należy używać wyłącznie części identycznych z częściami podanymi w niniejszej instrukcji.

### **Wymiana łańcucha piły i prowadnicy**

Atestowana prowadnica/atestowany łańcuch

Gdy zęby tnące zużyją się na tyle, że nie da się już ich więcej ostrzyć lub jeśli łańcuch pęknie, należy go wówczas wymienić. Należy używać wyłącznie łańcuchów podanych w niniejszej instrukcji.

Przy okazji wymiany łańcucha należy jednocześnie zawsze wymienić na nową zębatkę napędową. Dzięki temu łańcuch będzie prawidłowo napędzany.

1. Położyć korpus piły na twardej i równej powierzchni.
2. Aby zdjąć osłonę z korpusu piły, przekręcić pokrętkę blokującą regulację prowadnicy w lewo (przeciwnie do kierunku ruchu wskazówek zegara).
3. Założyć rękawice ochronne na ręce i nałożyć łańcuch piły na prowadnicę; upewnić się, że zęby są ustawione w kierunku obrotów. Łańcuch powinien być prawidłowo ułożony w szczelinie biegnącej wzdłuż całej krawędzi zewnętrznej prowadnicy łańcucha.
4. Nałożyć łańcuch na koło zębate i jednocześnie dopasować szczelinę w prowadnicy do wewnętrznej śruby znajdującej się na korpusie piły oraz do bolca służącego do napinania łańcucha w otworze na sworzeń w prowadnicy. Aby bolec napinania łańcucha prawidłowo dopasował się do otworu w prowadnicy, może być konieczna jego regulacja. Aby wyregulować jego położenie, należy kręcić pokrętkę napinania łańcucha tak długo, aż bolec znajdzie się w prowadnicy.
5. Przekręcić pokrętkę napinania łańcucha tak, aby wstępnie naciągnąć prowadnicę na tyle, aby nie spadała. Przytrzymać prowadnicę nieruchomo i założyć osłonę z powrotem na piłę. Upewnić się, że wypustek pasuje do szczeliny w korpusie piły. Zablokować osłonę pokrętkę blokującą: przekręcić pokrętkę w prawo (zgodnie z kierunkiem ruchu wskazówek zegara) tak, aby zaskoczyło. Wyregulować napięcie łańcucha

### 8.3 WIDOK ROZSTRZELONY

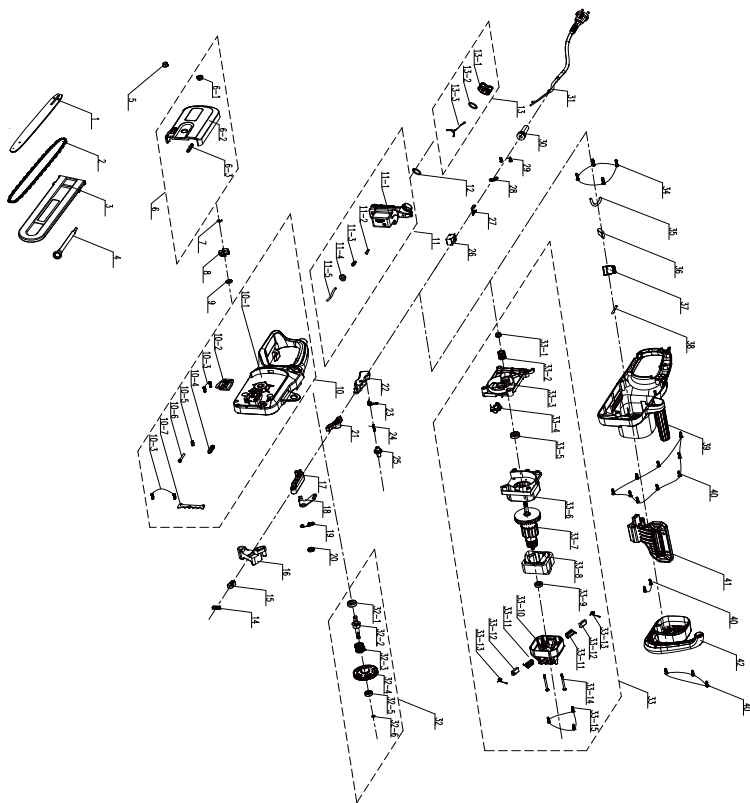

NR	NUMER CZĘŚCI	OPIS	NUMER
1	19914000019	Prowadnica	1
2	201001000028	Piła łańcuchowa	1
3	8331-430402	Ośłona noża	1
4	A011020-051	Klucze	1
5	8NG-08	Nakrętka imbusowa kołnierza	1
6	A011022-027	Nakładka końcowa (zespół)	1
6-1	8334-463101	Tuleja wałka	1
6-2	A011022-014	Ośłona	1

NR	NUMER CZĘŚCI	OPIS	NUMER
6-3	8208-438801	Pierścień uszczelniający osłonę końcową	1
7	8CE-07	Pierścień otwarty	1
8	8128-462202	Zębatka łańcucha	1
9	F022009-019	Tuleja wałka	1
10	A011022-028	Obudowa (zespół)	1
10-1	A011022-012	obudowa	1
10-2	A011021-014	Uszczelka izolująca termicznie	1
10-3	8SJAB40-16	Wkręt samogwintujący	4
10-4	A013004-013	Pierścień uszczelniający	1
10-5	8207-463101	Nakrętka napinająca	1
10-6	8206-471901	Regulacja luzu	1
10-7	A013004-016	Metalowe ostrogi	1
11	A011022-026	Zbiornik paliwa (zespół)	1
11-1	A011022-019	zbiornik	1
11-2	8335-481201	Zawór	1
11-3	8342-437501-02	Stożkowa sprężyna dociskająca	1
11-4	8208-462503	Pierścień uszczelniający	1
11-5	234-1003	Przezroczysty wężyk olejowy	0,2 m
12	8341-491801	Uszczelka gumowa	1
13	A011021-024	Korek zbiornika paliwa (zespół)	1
13-1	A011021-011	Korek zbiornika oleju	1
13-2	8208-431901-01	Pierścień uszczelniający	1
13-3	8088-481501-01	Wieszak	1
14	A013003-031	Sprężyna dociskająca	1
15	8304-438401	Błoczek pozycjonujący osłonę	1
16	A011022-008	Łącznik	1
17	A011022-009	Łącznik	1

NR	NUMER CZĘŚCI	OPIS	NUMER
18	A011022-025	Okładziny hamulca	1
19	8342-435302	Sprężyna napinająca hamulec	1
20	A011022-023	Tuleja wałka kołnierza	1
21	8087-438402	Pręt połączeniowy pośredni	1
22	A011022-010	Spust	1
23	8342-432101	Sprężyna torsyjna przełącznika	1
24	8342-463002	Wkręt samogwintujący	1
25	8312-433501	Przycisk wyłączania blokady	1
26	8042-481604	Mikroprzełącznik podwójny	1
27	239-0011	Końcówka żeńska	2
28	8184-282102	Płytką dociskająca kabel	1
29	8SJAB40-12	Wkręt samogwintujący	2
30	8332-491901-01	Koszulka kabla	1
31	A011022-031	Przewód zasilający	1
32	A011022-029	Zespół wałka napędowego	1
32-1	8BC-261008-SS	Łożysko	1
32-2	A011022-024	Wałek napędowy	1
32-3	8342-435301	Sprężyna torsyjna	1
32-4	A011022-006	Koło zębate	1
32-5	8BC-220807-ST	Łożysko	1
32-6	8CE-05	Pierścień otwarty	1
33	A011022-030	Silnik (zespół)	1
33-1	8NG-08	Nakrętka imbusowa kołnierza	1
33-2	A011022-007	Koło zębate	1
33-3	A011022-016	Wspornik	1
33-4	A013003-022	Pompa oleju (zespół)	1
33-5	8BC-261008-ST	Łożysko	1
33-6	A011022-017	Oslona przeciwwiatrowa	1

NR	NUMER CZĘŚCI	OPIS	NUMER
33-7	8402-481702	Wirnik (zespół)	1
33-8	8405-481780	Stojan (zespół)	1
33-9	8BC-220807-ST	Łożysko	1
33-10	A011022-018	Uchwyt	1
33-11	A011022-021	Uchwyt na szczotkę	2
33-12	A011022-020	Szczotka węglowa	2
33-13	A011022-022	Skręcona sprężyna	2
33-14	A011022-004	Śruba z łbem zaokrąglonym	2
33-15	8SJGB40-16	Wkręt samogwintujący z łbem zaokrąglonym	3
34	8SJAB50-20	Wkręt samogwintujący	4
35	234-1003	Przezroczysty wężyk olejowy	0,1 m
36	A011022-032	Kondensator (podzespół)	1
37	A011033-012	Podzespół elektroniczny	1
38	233-1006	Rurka termokurczliwa	0,12 m
39	A011022-011	obudowa	1
40	8SJAB40-16	Wkręt samogwintujący	14
41	A011022-015	Płyta zabezpieczająca	1
42	A011022-013	Ośłona	1

#### 8.4 ROZWIĄZYWANIE PROBLEMÓW



**Niebezpieczeństwo! Ryzyko urazów wskutek porażenia prądem, pożaru i/lub ciężkich obrażeń. Ostrzeżenie! Przed rozpoczęciem rozwiązywania problemów należy wyłączyć produkt i dopilnować, aby w osoby postronne oddaliły się.**

Problemy	Możliwa przyczyna	Rozwiązanie	Wymagane kwalifikacje
Urządzenie nie włącza się	Urządzenie nie jest podłączone do zasilania	Podłączyć do zasilania	-
	Uszkodzony przewód zasilający lub uszkodzona wtyczka	Oddać do sprawdzenia specjaliście elektrykowi	
	Inna usterka elektryczna urządzenia	Oddać do sprawdzenia specjaliście elektrykowi	
Urządzenie nie osiąga swojej pełnej mocy	Przedłużacz nie nadający się do używania z tym urządzeniem	Użyć przedłużacza odpowiedniego typu	-
	Zbyt niskie napięcie źródła zasilania (np. generatora)	Podłączyć urządzenie do innego źródła zasilania	
	Zapchane otwory wentylacyjne	Wyczyścić otwory wentylacyjne	
Niezadowolające skuteczność cięcia	Łańcuch pilarki nie jest prawidłowo napięty	Napiąć go prawidłowo	-
	Tępy łańcuch pilarki	Naostrzyć lub wymienić łańcuch pilarki	
Nadmierne drgania lub hałas	Łańcuch pilarki jest tępy/ uszkodzony	Wymienić je na nowe	-
	Poluzowane śruby/nakrętki	Dokręcić śruby/nakrętki	-

## 9. ZAKOŃCZENIE UŻYTKOWANIA



Produktów elektrycznych nie należy wyrzucać razem ze zwykłymi odpadami domowymi. Zużyte produkty elektryczne wymagają osobnej zbiórki i utylizacji w przeznaczonych do tego punktach zbierania odpadów. Informacje o recyklingu można uzyskać od dystrybutora lub władz lokalnych.

## 10. GWARANCJA

### 10.1 NASZA GWARANCJA

Produkt zostały zaprojektowane zgodnie z najwyższymi normami jakości przewidzianymi dla produktów konsumenckich. Niniejsza gwarancja sprzedażowa obejmuje okres 2 lat od daty zakupu produktu. Gwarancja ta obejmuje wszystkie wady materiałowe i wykonawcze: brak części i elementów oraz uszkodzenia, które wystąpią podczas normalnego użytkowania. Naprawy lub wymiana części nie powodują przedłużenia pierwotnego okresu gwarancyjnego. Użytkownik musi być w stanie okazać dowód zakupu produktu i wykazać datę zakupu. Gwarancja jest ograniczona do wartości produktu.

## **10.2 ELEMENTY NIE OBJĘTE GWARANCJĄ**

Niniejsza gwarancja nie obejmuje problemów lub incydentów spowodowanych niewłaściwym użytkowaniem produktu.

Następujące przypadki nie są objęte gwarancją:

- Nieprawidłowe użytkowanie narzędzia; lub
- Uszkodzenia powstałe podczas transportu lub konfigurowania produktu; lub
- Naprawy i/lub wymiana części wykonane przez strony trzecie; lub
- Uszkodzenia spowodowane czynnikami zewnętrznymi lub ciałami obcymi, np. piaskiem lub kamieniami; lub
- Uszkodzenia wynikające z nieprzestrzegania instrukcji użytkowania i bezpieczeństwa; lub
- Rozmontowanie lub otwarcie narzędzia; lub
- Używanie narzędzia w warunkach dużej wilgotności (rosa, deszcz, zanurzenie w wodzie itp.); lub
- Używanie narzędzia do zastosowań profesjonalnych; lub
- Poddanie narzędzia działaniu temperatur wykraczających poza zakres podany w części „Przechowywanie”

Produkt musi być używany w zwykłych warunkach i nie może być używany do celów profesjonalnych. Dlatego też, gwarancja nie obejmuje produktów używanych przez firmy ogrodnicze, władze lokalne oraz firmy odpłatnie lub bezpłatnie wynajmujące maszyny.

W razie wystąpienia problemu lub usterki należy zawsze najpierw skonsultować się ze swoim sprzedawcą. W większości przypadków

dystrybutor będzie w stanie rozwiązać problem lub naprawić usterkę. Fakturę lub paragon kasowy należy zachować:

w przypadku roszczenia z tytułu gwarancji dokumenty te będą niezbędne do rozpatrzenia reklamacji.



## Загальна інформація

Дякуємо вам за вибір цього виробу. Розробляючи та виготовляючи нашу продукцію, ми докладасмо всіх зусиль, щоб забезпечити відмінну якість, яка відповідає потребам користувачів. Дотримання цих

інструкцій дозволить оптимізувати термін служби.

**ВАЖЛИВО! ДЛЯ ОТРИМАННЯ НАЙКРАЩОГО ЗАДОВОЛЕННЯ ВІД ЦЬОГО ВИРОБУ ПІД ЧАС СКЛАДАННЯ, ВИКОРИСТАННЯ ТА ОБСЛУГОВУВАННЯ, МИ РЕКОМЕНДУЄМО УВАЖНО ПРОЧИТАТИ**

**ЦЕЙ ПОСІБНИК КОРИСТУВАЧА ПЕРЕД ВИКОРИСТАННЯМ ВИРОБУ. БУДЬ ЛАСКА, ЗВЕРТАЙТЕ УВАГУ НА ОСНОВНІ ПОПЕРЕДЖЕННЯ**

**ЩОДО БЕЗПЕКИ В ЦЬОМУ ПОСІБНИКУ ТА ЗБЕРЕЖІТЬ ЦІЙ ПОСІБНИК ДЛЯ ПОДАЛЬШОГО ВИКОРИСТАННЯ.**

### Зміст

- |                                      |                            |
|--------------------------------------|----------------------------|
| 1. ВИКОРИСТАННЯ ЗА ПРИЗНАЧЕННЯМ      | 6. ЗБЕРІГАННЯ ВЗИМКУ       |
| ЕЛЕКТРИЧНОЇ ЛАНЦЮГОВОЇ ПИЛКИ 1800 Вт | 7. ЗБЕРІГАННЯ              |
| 2. ПРАВИЛА ТЕХНІКИ БЕЗПЕКИ           | 8. ТЕХНІЧНЕ ОБСЛУГОВУВАННЯ |
| 3. ТЕХНІЧНІ ДАНІ                     | 9. КІНЕЦЬ ТЕРМІНУ СЛУЖБИ   |
| 4. СКЛАДАННЯ                         | 10. ГАРАНТІЯ               |
| 5. ТРАНСПОРТУВАННЯ                   |                            |



**ВАЖЛИВО! ЗБЕРЕЖІТЬ ЦІЙ ПОСІБНИК ДЛЯ ПОДАЛЬШОГО ВИКОРИСТАННЯ: УВАЖНО ПРОЧИТАЙТЕ**

## 1. ВИКОРИСТАННЯ ЗА ПРИЗНАЧЕННЯМ ЕЛЕКТРИЧНОЇ ЛАНЦЮГОВОЇ ПИЛКИ 1800 ВТ

Цей виріб призначений тільки для використання на відкритому повітрі. Не використовуйте його всередині будівлі за жодних обставин. Електрична ланцюгова пила призначена для використання тільки в сухих і добре освітлених умовах.

Ця ланцюгова пила призначена тільки для стандартного обрізання суків, вирубу лісу та видалення підтримувальних

коренів. Всі дерев'яні об'єкти, що призначені для різання цією ланцюговою пилою, не повинні бути товще

максимальних можливостей різання прямої шини пилки. Забороняється використовувати пилку для різання інших матеріалів, наприклад, пластику, каміння, металу або деревини, яка містить сторонні предмети. Не використовуйте її для інших цілей. Слід дотримуватися

значення максимальної потужності обрізання. Забороняється обрізувати гілки з потужністю інструмента, що перевищує вказану. Не

використовуйте її для інших цілей. Виріб не призначений для використання дітьми або особами з обмеженими

фізичними, розумовими або сенсорними можливостями.

Після розпакування упаковки переконайтеся в наявності всього приладдя, що входить у комплект (якщо таке є). Якщо

виріб пошкоджений або має будь-який дефект, не використовуйте його та поверніть його своєму дилеру.

Якщо ви віддаєте цей інструмент іншим людям, дайте їм також цей посібник.



Зверніть увагу, що цей виріб не призначений для використання в комерційних, торгових або промислових

цілях. Гарантія буде анульована, якщо інструмент використовуватиметься в комерційних, торгових, промислових

або схожих цілях. Цей виріб був розроблений для використання протягом

2 років (очікуваний термін служби).

## 2. ПРАВИЛА ТЕХНІКИ БЕЗПЕКИ



**ПОПЕРЕДЖЕННЯ:** Прочитайте всі попередження щодо техніки безпеки та інструкції. Недотримання попереджень та інструкцій може стати причиною ураження електричним струмом, пожежі та/або важкої травми. Зберігайте всі попередження та інструкції для подальшого використання.

### 2.1 ЗАГАЛЬНІ ПРАВИЛА ТЕХНІКИ БЕЗПЕКИ

- Не використовуйте ланцюгову пилку поруч зі скляними огорожами, автомобілями, вантажівками, віконними колодязями, відвалами тощо без правильного регулювання цілі викиду.
- Не додавайте зусиль і не перевантажуйте виріб. Він буде працювати краще та безпечніше, якщо його використовувати зі швидкістю, для якої він розрахований.
- Якщо виріб вже складений, перед його використанням переконайтеся, що всі гвинти щільно затягнуті. Якщо виріб треба скласти самостійно, після видалення упаковки переконайтеся, що всі елементи, що потрібні для налагодження цього виробу, є в комплекті. Якщо виріб пошкоджений або має дефекти, не використовуйте його та поверніть його до найближчого магазину.
- Термін «електроінструмент» у попередженнях стосується електричного інструмента, що працює від електромережі (через шнур) або від акумулятора (без шнура).

## 2.2 СИМВОЛИ НА ВИРОБІ



Відповідає Європейським стандартам: Цей символ означає, що виріб відповідає чинним Європейським директивам і він пройшов випробування на відповідність цим директивам.



Єдиний знак обігу продукції на ринку країн-членів Митного союзу.



Українське маркування відповідності.



Не утилізуйте електричні вироби разом з побутовим сміттям. Вживані електричні вироби необхідно збирати окремо та відносити на утилізацію в спеціальні пункти збору. За додатковою інформацією щодо утилізації зверніться до місцевих органів влади або до свого дилера.



Увага / Попередження



Клас захисту інструмента II Це значить, що інструмент має підсилену або подвійну ізоляцію.



Гарантований рівень звукової потужності: 111 дБ(А)



Якщо шнур живлення/подовжувач пошкоджено або перерізано, негайно від'єднайте його від електромережі.



Віддача! Контакт верхівки може призвести до несподіваного відкидання напрямної шини угору і назад, що може призвести до серйозного травмування користувача.



Слід уникати контакту верхівки напрямної шини з будь-якими предметами.



Завжди використовуйте інструмент обома руками. Не використовуйте інструмент сам один.





Не піддавайте впливу дощу або вологи.



Правильний напрямок різальних зубців.



Післяпродажне обслуговування



Предмети, що відкидає інструмент, можуть вдарити користувача або сторонніх осіб. Завжди стежте за тим, щоб інші люди та домашні тварини знаходились на безпечній відстані від виробу під час його експлуатації. Загалом, діти не повинні наближатися до області, де знаходиться інструмент.



Надягайте захисні рукавиці.



Надягайте засоби індивідуального захисту.



Надягайте захисне взуття.



**ПОПЕРЕДЖЕННЯ!** З метою зменшення ризику отримання травм ознайомтеся з посібником з експлуатації.



Надягайте захисні окуляри.



Надягайте засоби захисту органів слуху.



Надягайте захисний шолом.



Надягайте захисну маску!

### **2.3 СИМВОЛИ В ЦЬОМУ ПОСІБНИКУ**



Тип та джерело небезпеки: недотримання цього попередження може призвести до травм або смерті.



Тип та джерело небезпеки: Цей символ означає, що пошкодження виробу, навколишнього середовища або іншого майна, може виникнути внаслідок недотримання цього попередження.



Примітка: Цей символ означає важливу інформацію для кращого розуміння виробу.



Прочитайте посібник з експлуатації: Цей символ означає, що вам потрібно уважно прочитати посібник з експлуатації.



Дивіться відповідні зображення наприкінці посібника.



Зелена крапка: Повторне використання упаковки.



Цей виріб підлягає вторинному переробленню. Якщо він більше не придатний для використання, віднесіть його в пункт збирання відходів.



Бразильський екологічний знак: Перероблюйте пакувальний матеріал цього виробу.

### **2.4 ЗАГАЛЬНІ ПОПЕРЕДЖЕННЯ ЩОДО ТЕХНІКИ БЕЗПЕКИ РОБОТИ З**



**ПОПЕРЕДЖЕННЯ:** Прочитайте всі попередження щодо техніки безпеки та інструкції. Недотримання попереджень та інструкцій може призвести до ураження електричним струмом, пожежі та/або серйозних травм.

**ЗБЕРІГАЙТЕ ВСІ ПОПЕРЕДЖЕННЯ ТА ІНСТРУКЦІЇ ДЛЯ ПОДАЛЬШОГО ВИКОРИСТАННЯ**

У **МАЙБУТНЬОМУ** Термін «електроінструмент» у попередженнях стосується електричного інструмента, що працює від електромережі (через шнур) або від акумулятора (без шнура).

#### 1) БЕЗПЕКА РОБОЧОЇ ЗОНИ

- **Робоча зона має бути чистою та добре освітленою.** *Неприбрана або погано освітлена робоча зона може стати причиною нещасних випадків.*
- **Не працюйте з електроінструментом у вибухонебезпечному середовищі, наприклад, у присутності легкозаймистих рідин, газів або пилу.** *Під час роботи електроінструменти утворюють іскри, які можуть призвести до займання пилу або випарів.*
- **Не допускайте близько дітей і сторонніх під час роботи з електроінструментом.** *Це може відволікати вас і призвести до втрати контролю.*

#### 2) ЕЛЕКТРОБЕЗПЕКА

- **Штепсельні вилки електроінструмента повинні відповідати розетці.** **Заборонено модифікувати штепсельну вилку будь-яким чином.** **Не використовуйте жодні перехідники для роботи із заземленими електроінструментами.** *Використання оригінальної штепсельної вилки та належної розетки зменшує ризик ураження електричним струмом.*

- Уникайте контакту частин тіла із заземленими поверхнями, такими як труби, радіатори, плити та холодильники. У разі заземлення тіла збільшується ризик ураження електричним струмом.
- Не залишайте електроінструмент під дощем або в умовах підвищеної вологості. Вода, що потрапила в електроінструмент, підвищує ризик ураження електричним струмом.
- Не використовуйте шнур живлення з порушенням норм експлуатації. Ніколи не використовуйте шнур живлення для перенесення, перетягування електроінструмента або виймання вилки з розетки. Захищайте шнур живлення від дії тепла, олії, гострих кутів або рухомих частин. Пошкоджені або заплутані шнури живлення збільшують ризик ураження електричним струмом.
- Під час роботи електроінструмента на відкритому повітрі використовуйте спеціальний подовжувач. Використання подовжувача, призначеного для зовнішніх робіт, зменшує ризик ураження електричним струмом.
- Якщо неможливо уникнути використання електроінструмента у вологому приміщенні, використовуйте пристрій захисного відключення (ПЗВ). Використання такого пристрою зменшує ризик ураження електричним струмом.

### 3) ІНДИВІДУАЛЬНА ТЕХНІКА БЕЗПЕКИ

- Під час роботи з електроінструментом будьте уважні та розсудливі, стежте за своїми діями. Не

працюйте з електроінструментом, якщо ви втомлені, перебуваєте під дією наркотичних засобів, алкоголю або ліків. *Навіть миттєва неуважність під час роботи з електроінструментом може призвести до важкої травми.*

- **Користуйтеся засобами індивідуального захисту.**  
**Завжди надягайте захисні окуляри.** *Використання у відповідних умовах таких захисних засобів як протипиловий респіратор, нековзне захисне взуття, шолом-каска та навушники допоможе зменшити ризик травмування.*
- **Уникайте випадкового запуску інструмента.**  
**Переконайтесь, що перемикач перебуває в положенні «вимк.», перед підключенням до джерела живлення.** *Якщо переносити електроінструмент, тримаючи палець на перемикачі живлення, або підключати його до джерела живлення, коли перемикач живлення перебуває в положенні «увімк.», це може призвести до травмування.*
- **Перш ніж увімкнути електроінструмент приберіть всі регульовальні клинці та гайкові ключі.** *Якщо залишити такий ключ на рухомій частині електроінструмента, це може призвести до травмування.*
- **Не дотягуйте з інструментом в руках.**  
**Завжди зберігайте стійке положення тіла та тримайте рівновагу.** *Це дає змогу краще керувати електроінструментом у разі виникнення непередбачуваних ситуацій.*

- **Надягайте відповідний одяг. Не надягайте вільний одяг або прикраси. Волосся, одяг та рукавиці мають бути на безпечній відстані від рухомих частин. Вільний одяг, прикраси або довге волосся можуть потрапити в рухомі частини інструмента.**
- **У разі наявності пристроїв для підключення системи відведення та збирання пилу, їх слід обов'язково встановити та використовувати за призначенням. Використання пристрою для збирання пилу може зменшити небезпеку, пов'язану з пилом.**

#### 4) ВИКОРИСТАННЯ ТА ДОГЛЯД ЗА ЕЛЕКТРОІНСТРУМЕНТОМ

- **Не перевантажуйте електроінструмент. Використовуйте належний електроінструмент відповідно до потреби. Правильно підібраний електроінструмент допоможе краще та безпечніше зробити роботу зі швидкістю, яка для нього передбачена.**
- **Не використовуйте електроінструмент, якщо перемикач не вмикає або не вимикає його. Усі електроінструменти, якими неможливо керувати за допомогою перемикача, становлять небезпеку та потребують ремонту.**
- **Перш ніж проводити будь-які налаштування, замінювати приладдя, а також перед зберіганням вийміть штепсель з розетки або акумулятор з інструмента. Такі запобіжні заходи техніки безпеки зменшують ризик випадкового запуску електроінструмента.**



- **Зберігайте інструменти, що не використовуються, подалі від дітей і не дозволяйте особам, які не мають досвіду роботи з такими інструментами або не знайомі з цими інструкціями, користуватись електроінструментом.** *Електроінструменти становлять небезпеку в руках недосвідчених користувачів.*
- **Виконуйте належне технічне обслуговування електроінструмента. Перевіряйте його на предмет зміщення або затискування рухомих частин, зламаних частин та будь-яких інших умов, які можуть вплинути на роботу інструмента. У разі пошкодження електроінструмент слід здати в ремонт, перш ніж користуватися ним.** *Часто нещасні випадки стаються внаслідок неналежного технічного обслуговування електроінструментів.*
- **Тримайте різальні інструменти гострими та чистими.** *Належним чином доглянуті різальні інструменти з гострими ріжучими краями рідше блокуються та ними легше керувати.*
- **Користуйтеся електроінструментом, аксесуарами та насадками для інструмента згідно з цією інструкцією, зважаючи на робочі умови та роботу, яку слід виконати.** *Використання електроінструмента не за призначенням може стати причиною виникнення небезпечних ситуацій.*

## 5) ОБСЛУГОВУВАННЯ

- Віддавайте свій електроінструмент в ремонт кваліфікованому фахівцеві та використовуйте тільки оригінальні запасні частини. *Це забезпечить надійну роботу інструмента.*

### 2.5 ПОПЕРЕДЖЕННЯ ЩОДО БЕЗПЕКИ ВИКОРИСТАННЯ ЛАНЦЮГОВОЇ ПИЛКИ:

- Тримайте всі частини тіла на відстані від ланцюга пилки під час її роботи. Перед запуском ланцюгової пилки переконайтеся, що ланцюг ні до чого не торкається. *Мить неувважності під час експлуатації пилки може призвести до затягання ланцюговою пилкою одягу або частин тіла.*
- Ланцюгову пилку завжди тримайте правою рукою за задню ручку, а лівою – за передню ручку. *Тримаючи пилку розверненою рукою, ви збільшуєте ризик отримання травми, тому не робіть так ніколи.*  
*ПРИМІТКА: для ланцюгових пилок з напрямною шиною з лівого боку посилання на положення «права рука» та «ліва рука» є зворотним.*
- Тримайте електроінструмент лише за ізольовані поверхні, оскільки ланцюгова пилка може торкнутися схованої проводки або власного шнура живлення. *Контакт ланцюгової пилки з дротом під напругою призводить до появи напруги в металевих частинах електроінструмента, що може призвести до ураження працівника електричним струмом.*
- Надягайте захисні окуляри та засоби захисту органів слуху. Рекомендується використовувати інші засоби

**захисту для голови, рук і ніг.** *Завдяки належному захисному спецодягу знизиться ймовірність отримати травму від обрізків, що відлітають, або випадкового контакту з ланцюгом пилки.*

- **Не використовуйте пилку на дереві.** *Робота з ланцюговою пилкою на дереві може призвести до травмування.*
- **Завжди зберігайте стійке положення ніг і працюйте з ланцюговою пилкою тільки стоячи на нерухомій стійкій рівній поверхні.** *Слизькі або нестійкі поверхні, як наприклад, драбини, можуть призвести до втрати рівноваги або керування пилкою.*
- **Під час обрізання натягнутої гілки пам'ятайте про можливість повернення гілки в попереднє положення.** *Коли натяг у волокнах дерева послаблюється, навантажена гілка може вдарити оператора та вибити ланцюгову пилку з рук.*
- **Будьте особливо уважні під час обрізання чагарників і молодих насаджень.** *Гнучка деревина може зачепити пилку та різко схилитися до вас, що призведе до втрати вашої рівноваги.*
- **Ланцюгову пилку переносьте вимкненою, тримаючи її за передню ручку та відвівши якнайдалі від корпусу.** *Завжди надягайте на напрямну шину кожух для транспортування та зберігання ланцюгової пилки.* *Відповідне поводження з ланцюговою пилкою зменшує ймовірність випадкового контакту з рухомим ланцюгом пилки.*

- Дійте згідно з інструкціями зі змащування, натягу ланцюга та заміни комплектувальних частин.  
*Недостатньо натягнутий або змащений ланцюг може або розірватися, або значно підвищити ризик віддачі.*
- Ручки інструмента мають бути сухими, чистими, без жиру та бруду. Брудні, жирні ручки стають слизькими, призводячи до втрати керування.
- Ріжте виключно деревину. Не застосовуйте пилку для інших цілей. Наприклад: не використовуйте ланцюгову пилку для пиляння пластику, пористого бетону або не дерев'яних будівельних матеріалів.  
*Використання пилки не за призначенням може призвести до небезпечної ситуації.*

ПРИЧИНИ ТА ЗАХОДИ КОРИСТУВАЧА ДЛЯ ЗАПОБІГАННЯ ВІДДАЧІ:

- Віддача може з'явитися, коли кінчик або верхівка прямої шини торкається предмета, або коли під час різання деревина змикається та защемляє ланцюг пилки.
- Контакт верхівки у деяких випадках може призвести до несподіваної зворотної реакції, відкидання прямої шини угору і назад у напрямку оператора.
  - Защемлення ланцюга пилки вздовж верхньої частини прямої шини може швидко відштовхнути шину назад до користувача.
  - Кожна з цих реакцій може викликати втрату керування пилкою, що може призвести до важких травм. Не покладайтеся тільки на вбудовані в пилку засоби безпеки. Як користувач ланцюгової пилки ви повинні зробити

декілька кроків, щоб уникнути нещасних випадків та травмування під час експлуатації інструмента.

- Віддача – це результат неправильного використання інструмента та/або неправильної техніки експлуатації або умов, якому можна запобігти, вживши перелічених нижче заходів:
- **Міцно тримайте інструмент, обхопивши ручки ланцюгової пилки всіма пальцями, тримаючи пилку обома руками, та займіть таке положення, щоб протистояти силам віддачі.** *Оператор може контролювати силу віддачі, якщо вжито належних запобіжних заходів. Не відпускайте пилку.*
- **Не дотягуйтеся з інструментом у руках та не ріжте деревину вище рівня вашого плеча.** *Таким чином вдасться запобігти випадкового контакту верхівки та впевненіше керувати пилкою в несподіваних ситуаціях.*
- **Використовуйте тільки вказані виробником напрямні шини та ланцюги.** *Невідповідні напрямні шини та ланцюги можуть призвести до розривання ланцюга та/або віддачі.*
- **Дійте згідно з вказівками виробника щодо гостріння й обслуговування ланцюга пилки.** *Зменшення висоти обмежувача глибини може призвести до підвищеної віддачі.*

#### 2.6 ЗАЛИШКОВІ РИЗИКИ

- Ознайомтесь з використанням цього інструмента за допомогою цього посібника з експлуатації. Запам'ятайте правила техніки безпеки та точно дотримуйтеся їх. Це допоможе запобігти ризикам і небезпеці. Завжди будьте наготові при використанні цього інструмента, щоб ви заздалегідь змогли розпізнати та справитись з ризиками. Швидке втручання може запобігти серйозним травмам і пошкодженню майна. Якщо є будь-які несправності, вимкніть інструмент і вийміть акумулятор.
- Навіть якщо чітко дотримуватися всіх інструкцій, все ж є деякі фактори, які можуть призвести до небезпеки, наприклад:
  - Відкидання частин предметів, що оброблюються.
  - Травми від вібрації: використовуйте спеціальні ручки та намагайтеся зменшити робочий час і вплив.
  - Травми від шуму: надягайте засоби захисту органів слуху та намагайтеся зменшити робочий час і вплив.
  - Вдихання пилу та часток.
  - Завжди надягайте захисні окуляри.
- Якщо під час використання інструмента виникне будь-який з цих факторів, вимкніть його та негайно зверніться до лікаря.
- Травми можуть бути викликані або посилені внаслідок тривалого використання інструмента. При використанні будь-якого інструмента протягом тривалого часу регулярно робіть перерви.
- При тривалому використанні інструмента на користувача діє вібрація, яка може викликати стан, відомий як вібраційне захворювання, наприклад, біліють пальці, а

також специфічне захворювання, наприклад, тунельний синдром зап'ястка.

- Щоб зменшити цей ризик при використанні інструмента, завжди надягайте захисні рукавиці та тримайте руки в теплі.
- Термін «віддача» означає раптовий підскік пилки угору та назад. Звичайно це відбувається через контакт деревини з верхівкою напрямної шини або затискування ланцюга пилки. Віддача породжує різку потужну силу. Пилка зазвичай реагує неконтрольовано, створюючи можливість травмування користувача.
- Рекомендовано використовувати пристрій захисного відключення (ПЗВ) зі струмом відключення 30 мА або менше.
- Розташуйте шнур живлення так, щоб він не міг заплутатися у гілках і аналогічних предметах під час обрізання.
- Користувач-новачок заради щонайменшої практики має потренуватися різати колоди на козлах або підставці.
- Відрегулюйте глибину різання залежно від товщини заготовки. З-під заготовки має бути видний неповний зубець пилки.
- Використовуйте затискачі або інше приладдя для фіксації заготовки на стійкій поверхні. Розмір заготовки не може бути надто малим, щоб уникнути небезпеки.
- Якщо тримати заготовку у руці або притиснути до тіла, вона буде нестійкою, це може призвести до втрати контролю.

### 3. ТЕХНІЧНІ ДАНІ

<b>Модель</b>	A011044
<b>Номинальна напруга (В пост. струму)</b>	220-240 В / 50 Гц
<b>Номинальна вхідна потужність</b>	1800 Вт
<b>Місткість мастильного бачка</b>	120 мл
<b>Потік змащення ланцюга (мл/хв)</b>	3 - 5
<b>Максимальна швидкість ланцюга</b>	14 м/с
<b>Ланцюг пилки</b>	14 дюймів (35,56 см)
<b>Модель ланцюга пилки</b>	A011044-001-00
<b>Крок</b>	3/8"
<b>Глибина</b>	0,050"/1,27 мм
<b>Кількість повідних ланок</b>	52 шт.
<b>Модель напрямної шини пилки</b>	YS14-52-507P
<b>Довжина напрямної шини</b>	356 мм (14")
<b>Макс. довжина різання</b>	330 мм
<b>Тип мастила</b>	Протизношувальне гідравлічне мастило
<b>Контроль мастила</b>	Автоматичний
<b>Маса інструмента</b>	3,6 кг без напрямної шини, ланцюга пилки та з пустим мастильним бачком
<b>Гарантований рівень звукової потужності (дБ(A))</b>	111 дБ(A)
<b>Рівень звукового тиску (дБ (A))</b>	96.0 дБ (A) K= 3дБ (A)
<b>Вимірний рівень звукової потужності (дБ(A))</b>	107.51 дБ(A) K = 3 дБ(A)
<b>Робочий струм</b>	6-11 А
<b>Максимальний струм</b>	12 А
<b>Рекомендований захист</b>	Захист від надструму
<b>Рівень вібрації (K=1,5 м/с<sup>2</sup>)</b>	Передня ручка: 2,56 м/с <sup>2</sup> Задня ручка: 3,90 м/с <sup>2</sup>
<b>Холостий хід (хв<sup>-1</sup>)</b>	7500

- заявлене сумарне значення вібрації було виміряно відповідно до стандартного методу випробувань

і може використовуватись для порівняння одного інструмента з іншим;

- заявлене сумарне значення вібрації може також використовуватися для попереднього оцінювання впливу;

- емісія вібрації під час фактичного використання електроінструмента може відрізнятись від заявленого сумарного значення

в залежності від використання інструмента.



## 4. СКЛАДАННЯ



**ПОПЕРЕДЖЕННЯ!** Перед початком роботи слід повністю скласти виріб! Не використовуйте виріб, який складений лише частково або складений з пошкодженими деталями! Виконуйте інструкції щодо складання крок за кроком, використовуючи супровідні зображення як ілюстрацію, та ви легко складете весь виріб!

### 4.1 РОЗПАКУВАННЯ

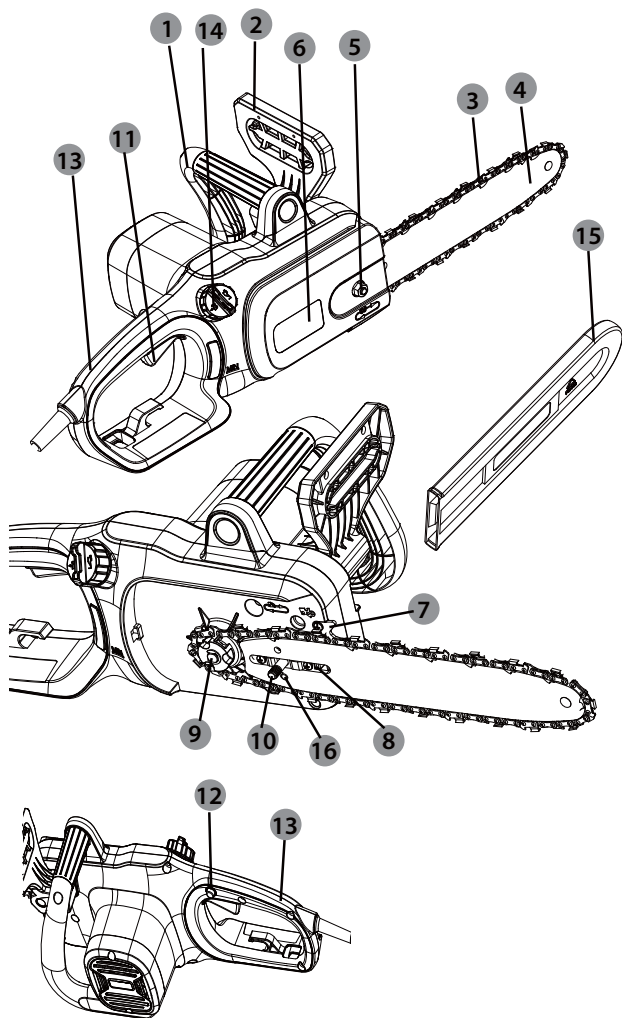

1. Передня ручка
2. Важіль запобіжного гальма ланцюга
3. Ланцюг
4. Напрямна шина
5. Стопорна гайка
6. Кожух ланцюга
7. Металеві амортизаційні шипи
8. Стопорний палець
9. Зірочка
10. Гвинт натягнення ланцюга
11. Вимикач живлення
12. Кнопка безпечного вимкнення
13. Задня ручка
14. Кришка бачка для ланцюгового мастила
15. Чохол пилкової шини
16. Болт для натягнення

- Під час розпакування надягайте захисні рукавиці.
- Не використовуйте різак, ніж, пилку або будь-який аналогічний інструмент для розпакування.
- Переносьте інструмент тільки за ручку.
- Зберігайте коробку для подальшого використання (транспортування та зберігання).
- Зберігайте посібник з експлуатації в сухому місці для подальшого використання.

## 4.2 ВСТАНОВЛЕННЯ

### Складання напрямної шини та ланцюга пилки: зображення від 1 до 8

1. Покладіть пилку на тверду та рівну поверхню.
2. Поверніть стопорну гайку, щоб зняти кожух з корпусу пилки.
3. Поверніть стопорний палець, залиште болт для натягнення у фіксованому положенні.
4. Надягніть захисні рукавиці та оберніть ланцюг пилки навколо напрямної шини. Переконайтеся, що зубці спрямовані у напрямку обертання. Ланцюг повинен бути належним чином встановлений у проріз, що проходить вздовж зовнішнього краю напрямної шини.
5. Встановіть ланцюг навколо зірочки, сумістивши проріз в напрямній шині з внутрішнім болтом біля основи пилки та болтом для натягнення в отворі для пальця напрямної шини. Можливо, буде потрібно відрегулювати натяжний штифт ланцюга для правильного суміщення з отвором в напрямній шині. Використовуйте колесо для натягнення ланцюга, щоб відрегулювати його положення, поки він не опиниться на напрямній шині.
6. Поверніть колесо для натягнення ланцюга, щоб попередньо затягнути напрямну шину так, щоб вона залишалася на місці. Нерухомо утримуючи шину, встановіть кожух назад на пилку. Переконайтеся, що язичок правильно суміщений з прорізом на корпусі пилки. Зафіксуйте кожух на місці за допомогою стопорного гвинта. Поверніть його за годинниковою стрілкою до зачеплення.

### Натягнення ланцюга → зображення 5 та 6

Обертання гвинта натягнення угору збільшує натяг, обертання вниз - зменшує натяг. Правильно натягнутий ланцюг пилки не повинен мати провисання та повинен мати прозір приблизно 2-3 мм від напрямної шини пилки.



**Примітка: Для забезпечення безпечної роботи ланцюг пилки має бути натягнутий належним чином.**

Натяг ланцюга є оптимальним, якщо ланцюг можна підняти на 3 мм від центру напрямної шини. Оскільки під час роботи ланцюг пилки нагрівається, його довжина може коливатися. Кожні 10 хвилин роботи перевіряйте натяг ланцюга та регулюйте, якщо потрібно, особливо це стосується нових ланцюгів пилки. Ослабте ланцюг пилки після завершення роботи, оскільки він скоротиться після остигання. Ця дія допоможе збільшити термін служби ланцюга та запобігти пошкодженню.

## 4.3 ПІДГОТОВКА

Перед кожним використанням перевіряйте наступні елементи, щоб забезпечити безпечні умови праці.

### **Ланцюгова пилка:**

Перед початком роботи перевірте ланцюгову пилку на наявність пошкоджень корпусу, ланцюга пилки та напрямної шини. Ніколи не використовуйте явно пошкоджений інструмент.

### **Масило для ланцюга:**

Перевіряйте рівень заповнення мастильного бачка. Також перевіряйте, чи є достатня кількість мастила під час роботи. Ніколи не використовуйте пилку, якщо немає мастила або його рівень

опустився нижче позначки мінімального рівня мастила, щоб уникнути пошкодження ланцюгової пилки. В середньому одного заправлення мастила достатньо приблизно на 10 хвилин роботи (в залежності від тривалості пауз і міцності деревини).

#### **Ланцюг пилки:**

Перевірте натяг ланцюга пилки та його стан. Чим гостріше ланцюг пилки, тим легшою та більш керованою буде робота. Це також стосується натягу ланцюга. Перевіряйте натяг кожні 10 хвилин роботи для максимальної безпеки. Зокрема, нові ланцюги пилки можуть зазнавати зміни через тепло, яке створюється в процесі експлуатації.

#### **Засоби безпеки та захисний одяг:**

Обов'язково надягайте відповідний захисний одяг, який щільно прилягає, наприклад, захисні штани, рукавиці та захисне взуття. Надягайте захисний шолом з вбудованим захистом органів слуху та захисну маску для обличчя

для захисту від гілоу, що падають та відскакують. Закріпіть довге волосся так, щоб вони були вище рівня плеча. Під час використання інструмента слід використовувати наступний захисний одяг і захисне спорядження:

- шолом з козирком і захистом для шії;
- засоби захисту органів слуху;
- респіратор;
- рукавиці із затвердженим захистом від пилки;
- захисні легінси із затвердженим захистом від пилки;
- захисні черевики з металевим носком із затвердженим захистом від пилки;
- аптечка першої допомоги у випадку травми.

#### **Заправлення автоматичної системи змащення: зображення 11 та 12**

**УВАГА!** Ланцюгова пилка постачається БЕЗ мастила. Перед використанням її необхідно заправити мастилом. Ніколи не працюйте з пилкою без мастила або з низьким рівнем мастила, оскільки це призведе до значного пошкодження інструмента. Термін служби ланцюга та різальна здатність залежать від оптимального змащення. Тому під час роботи ланцюг автоматично змащується мастилом через отвір подачі мастила. Ця ланцюгова пилка оснащена системою автоматичного змащення, яка підтримує належне змащення ланцюга та прямої шини. Індикатор рівня мастила показує, скільки мастила залишилося в пилці. Якщо рівень мастила знизиться до рівня нижче чверті, направте пилку відповідним мастилом для шини та ланцюга. Заправлення мастильного бачка:

1. Зніміть з бачка ковпачок. Залийте мастило для шини та ланцюга до повного рівня.
2. Встановіть ковпачок назад на бачок. Обов'язково перевіряйте рівень мастила кожні 10 хвилин роботи. Відключайте пилку

перед перевіркою рівня мастила або заправленням мастильного бачка.



**УВАГА! Щоб уникнути протікання мастила, коли інструмент не використовується, він повинен лежати в горизонтальному положенні (ковпачок мастильного бачка знаходиться у вертикальному положенні). Використовуйте тільки рекомендоване мастило, щоб уникнути пошкодження ланцюга пилки. Ніколи не використовуйте перероблене / старе мастило.**

#### 4.4 ПЕРШЕ ВИКОРИСТАННЯ



**ПОПЕРЕДЖЕННЯ!** Прочитайте розділ «ПРАВИЛА ТЕХНІКИ БЕЗПЕКИ» на початку цього посібника, включно весь текст у підзаголовку, перш ніж використовувати цей виріб.

Будьте особливо уважні при першому використанні інструмента: зосередьтеся та присвятить всю свою увагу цьому першому використанню. Зробіть першу пробу на вільному просторі без жодних перешкод і навколишніх предметів.

#### 4.5 ЕКСПЛУАТАЦІЯ

Підключіть до джерела живлення 220-240 В / 50 Гц.

**Увімкнення / вимкнення → зображення 10 та 13**

Щоб увімкнути інструмент, натисніть і утримуйте кнопку безпечного вимкнення своїм великим пальцем, а потім натисніть на тригерний перемикач ON/OFF. Як тільки перемикач спрацює, ви можете відпустити кнопку безпечного вимкнення та продовжити роботу. Кнопка безпечного вимкнення зменшує ризик випадкового запуску. Щоб вимкнути інструмент відпустіть тригерний перемикач ON/OFF.

##### **Попередження щодо експлуатації**

- Перед кожним використанням перевіряйте інструмент, його шнур живлення, а також приладдя на наявність пошкоджень. Не використовуйте інструмент, якщо він пошкоджений або є ознаки зношення.
- Двічі перевірте, що приладдя та комплектувальні частини закріплені належним чином.
- Завжди тримайте інструмент за його ручку. Ручка має бути завжди сухою для надійного захоплення.
- Перевіряйте, щоб вентиляційні отвори були зажди вільними та чистими. У разі потреби почистіть їх м'якою щіткою. Заблоковані вентиляційні отвори можуть призвести до перегрівання та пошкодження інструмента.
- негайно вимкніть інструмент, якщо під час роботи вас потурбували інші особи, які зайшли в робочу зону. Перед тим як покласти інструмент, дочекайтесь його повної зупинки.
- Не перевтомлюйтесь. Робіть регулярні перерви, щоб зосередитись на роботі та мати повний контроль над інструментом.
- Перш ніж увімкнути інструмент, перевірте, чи правильно він складений та чи рухаються всі деталі плавно.
- Ми рекомендуємо злегка зволожувати поверхні у пильних умовах, або змочити запилені поверхні, або використовувати дрібнокрапельний обприскувач.
- Використовуйте виріб тільки в розумний час - не рано вранці або пізно ввечері, коли можна порушити спокій людей.
- Не використовуйте інструмент при поганих погодних умовах, особливо, якщо існує ризик удару блискавки. Не використовуйте інструмент при поганому освітленні. Оператору потрібний чіткий огляд робочої зони для виявлення потенційних небезпек.

- Використання засобів захисту органів слуху знижує здатність чути попередження (крики або тривогу). Оператор повинен звертати додаткову увагу на те, що відбувається в робочій зоні. Не відволікайтеся, а завжди зосередьтеся на завданні.
- Використання аналогічних інструментів поблизу збільшує ризик отримання травми слуху та можливість інших людей потрапити у вашу робочу зону.
- Міцно стійте на ногах і тримайте рівновагу.
- Не дотягуйтеся з інструментом в руках. Це може призвести до втрати рівноваги. Завжди зберігайте стійке положення ніг на сходах.
- Пересувайтеся кроками, ніколи не біжіть. Тримайте всі частини свого тіла подалі від будь-яких частин, що рухаються.
- Ніколи не вмикайте інструмент без відповідного обладнання.
- Не модифікуйте виріб будь-яким чином і не використовуйте деталі та приладдя, які не рекомендовані виробником.



**Якщо виріб впав, отримав сильний удар або почав ненормально вібрувати, негайно вимкніть інструмент і перевірте на наявність пошкоджень або з'ясуйте причину вібрації. Будь-які пошкодження слід відремонтувати належним чином або віддати на заміну в авторизований сервісний центр.**

- Щоб знизити ризик отримання травми від контакту з частинами, що обертаються, завжди вимикайте інструмент, прибирайте шнур живлення та дочекайтеся повної зупинки таких частин:
  - перед чищенням або усуненням засмічення;
  - перед тим, як залишити інструмент без нагляду;
  - перед встановленням або видаленням приладдя;
  - перед перевіркою, обслуговуванням або поводженням з інструментом.

**Основна процедура експлуатації/різання: зображення від 13 до 17**



**ПОПЕРЕДЖЕННЯ: Ланцюгові пилки за своєю суттю є надзвичайно небезпечними інструментами та з ними слід поводитися з повагою!**

**Ми настійно рекомендуємо перед використанням цього виробу пройти навчальний курс з поводження з ланцюговою пилкою, щоб ознайомитися з технічним обслуговуванням і використанням цих виробів! Уважно прочитайте цей посібник і завжди дотримуйтеся всіх інструкцій з техніки безпеки. Виробник не несе відповідальності за будь-які випадки/травми, що були викликані неправильним використанням або неправильним технічним обслуговуванням цього виробу!**

1. Щоб стати досвідченим, відвідайте визнаний навчальний курс, щоб навчитися безпечно та ефективно працювати з ланцюговою пилкою. Ознайомтесь з усіма органами керування та перемикачами. Практикуйте всі рухи з вимкненим інструментом.
2. Завжди міцно тримайте інструмент обома руками; передню ручку лівою рукою, а задню ручку правою рукою. Міцно тримайте обидві ручки протягом всього часу роботи. Ніколи не працюйте ланцюговою пилкою тільки однією рукою.
3. Використовуйте виріб тільки у безпечному положенні. Тримайте інструмент з правої сторони від тіла.

**ПРИМІТКА:** Будь-які інші положення різання не слід використовувати з цим виробом.

4. Перевірка змащення. Увімкніть інструмент і перевірте, чи може ланцюг протягом декількох секунд виплескати мастило. Якщо видні сліди мастила, ланцюгова пилка змащується.
5. Переконайтеся, що ланцюг розігнався до повної швидкості перед контактом з деревом. Використовуйте зубчастий упор, щоб закріпити виріб на дереві, перш ніж починати різати, та використовуйте його як важіль під час різання.
6. В разі пиляння товстих колод переставляйте зубчастий упор в нижню точку - для цього витягніть ланцюгову пилку трохи назад, щоб зубчастий упор звільнився, переставте його нижче та продовжуйте пиляти. Не витягайте пилку повністю з дерева.
7. Не навантажуйте ланцюг пилки під час пиляння, дайте йому робити роботу; користуйтеся зубчастим упором для мінімізації тиску.
8. Не працюйте ланцюговою пилкою на повністю витягнутих руках та не намагайтеся пиляти у важко доступних місцях або на драбині. Ніколи не використовуйте виріб вище рівня плечей.
9. Оптимальне пиляння досягається, коли швидкість обертання ланцюга залишається постійною.
10. Будьте обережні, коли пилка підходить до кінця розрізу. Маса інструмента може раптово змінитися, коли він вийде з деревини. Це може призвести до травмування ніг. Завжди виймайте інструмент з деревини, коли ланцюг обертається.
11. Переконайтеся, що подача мастила на ланцюг працює правильно; запустить пилку на середній швидкості та переконайтеся, що на ланцюг нанесено рівномірний шар мастила.

### **Запобігання віддачі**

Термін «віддача» означає раптовий підскік пилки угору та назад. Звичайно це відбувається через контакт деревини з верхівкою напрямної шини або затискування ланцюга пилки.

Віддача породжує різку потужну силу.

Пилка зазвичай реагує неконтрольовано, створюючи можливість травмування користувача.

Небезпека віддачі найбільша при спробі різати поруч або верхівкою напрямної шини. Завжди застосовуйте пилку якомога рівномірно, щоб уникнути втрати контролю під час роботи.

### **Гальмо віддачі**

Гальмо віддачі - це механізм захисту, що активується захисним щитком передньої ручки. У разі віддачі ланцюг пилки моментально зупиняється.

Перед кожним використанням необхідно проводити перевірку наступної функції. Мета перевірки гальма віддачі - зменшення ймовірності отримання травми внаслідок віддачі.

1. Штовхніть захисний щиток передньої ручки вперед і спробуйте запустити ланцюгову пилку. Ланцюг не повинен запуститися.
2. Щоб відключити гальмо віддачі, відпустіть тригерний перемикач ON/OFF і потягніть захисний щиток передньої ручки назад.

### **Звалювання дерев**

**ПОПЕРЕДЖЕННЯ!** Перед початком роботи або спробою звалити дерево зверніться до місцевої ради, щоб переконатися, що у вас є дозвіл!

Навіть у вашому власному саду ви можете знаходитися в заповіднику, а на дерево, яке ви бажаєте звалити може бути існувати наказ про збереження або дерево має бути видно на планах вашого будинку. У всіх цих випадках

може знадобитися отримати дозвіл до початку роботи!

1. Коли розпилювання на колоди та звалювання дерев виконують дві або більше осіб одночасно, такі роботи слід виконувати на відстані принаймні в два рази більше ніж висота дерева. Забороняється валити дерева таким чином, щоб підставляти під загрозу інші особи, лінії електромережі або майно. Якщо дерево торкається будь-якої лінії електромережі, негайно повідомте про це комунальні служби.
2. Користувач пилки має залишатися на верхній частині схилу, тому що дерево може покотитися або зісковзнути вниз після звалювання.
3. Шлях відходу повинен бути спланований та відповідним чином розчищений перед проведенням звалювання. Шлях відходу повинен пролягати назад та по діагоналі до задньої частини лінії очікуваного падіння.
4. Перед звалюванням розгляньте природний нахил дерева, розташування великих гілок та напрямок вітру, щоб оцінити в який бік впаде дерево.
5. Приберіть з дерева бруд, камені, пухку кору, цвяхи, скоби та дроти.

### **Підпилювання**

Зробіть надріз на 1/3 діаметру дерева, перпендикулярно напрямку падіння. Спочатку зробіть нижній горизонтальний пропили. Це допоможе уникнути затискання ланцюга пилки або напрямної шини, коли ви будете робити другий пропили.

### **Пропил с протилежного боку**

1. Зробіть пропили принаймні на 50 мм вище горизонтального пропили. Цей пропили робіть паралельно горизонтальному пропили. Робіть пропили таким чином, щоб залишилось достатньо деревини у якості стрижня. Цей стрижень збереже дерево від скручування та падіння в неправильному напрямку. Не пропилюйте дерево наскрізь.
2. Коли пропили наблизяться до стрижня, дерево почне падати. Якщо є підозра, що дерево не впаде в потрібному напрямку або може відхилитися назад і затиснути пилку, припиніть робити пропили та скористуйтеся дерев'яними, пластиковими або алюмінієвими клинами, щоб відкрити пропили і направити дерево у бажаний бік падіння.
3. Коли дерево починає падати, вийміть пилку з пропили, зупиніть мотор, тримайте пилку ланцюгом вниз і скористуйтеся запланованим шляхом відходу. Остерігайтесь гілок, що падають, та стійко тримайтесь на ногах.

### **Обрізання суків і підрізання дерев**

Обрізання суків – це обрізання гілок зі зваленого дерева. Під час обрізання суків залиште великі нижні гілки, щоб утримувати дерево у стійкому положенні. Обріжте маленькі гілки за один прохід. Гілки, що знаходяться під впливом розтяжних сил, слід обрізати знизу угору, щоб уникнути затискання пилки.

**ПОПЕРЕДЖЕННЯ!** Для обрізання суків або підрізання ніколи не забирайтесь на дерево! Ніколи не стійте на драбинах, платформах, колодах або в будь-якому положенні, яке може стати причиною втрати рівноваги або контролю пилки! Під час підрізання дерев важливо

**не обрізати поруч з головною гілкою або стовбуром, поки ви не відріжете гілку ззовні, щоб зменшити масу! Це запобігає зніманню кори з основного стовбура!**

**ПОПЕРЕДЖЕННЯ! Якщо гілки, які слід обрізати, знаходяться вище рівня грудей, зверніться до професіонала для цієї роботи!**

### **Обрізання пружних стовпів**

1. Пружний стовп - це будь-яка колода, гілка, закорінений пень або саджанець, який зігнутий під напругою іншим деревом так, що він відскакує назад, коли дерево, що утримує його, обрізується або видаляється.
2. На зваленому дереві закорінений пень має високий потенціал повернутись у вертикальне положення під час розпилювання, щоб відокремити колоду від пня.
3. Слідкуйте за пружними стовпами, вони небезпечні.

### **Розкрязування колоди**

Розкрязування або поперечне розпилювання - це процес розрізання колоди на шматки. Важливо, щоб ви мали стійке положення, а ваша вага рівномірно розподілялася на обидві ноги. Коли це можливо, колода має бути піднята та підтримувана за допомогою гілок, інших колод або підпірок.

1. Дотримуйтесь простих напрямків для легкого пиляння. Коли колода підтримується по всій довжині, її пиляють зверху (над колодою).
2. Коли колода підтримується з одного кінця, розпилювати треба починаючи з 1/3 діаметру низу (під колодою). Потім зробіть кінцевий розпил над колодою, щоб зустрітись з попереднім.
3. Коли колода підтримується з обох кінців, розпилювати треба починаючи з 1/3 діаметру зверху (над колодою). Потім зробіть кінцевий розпил під колодою менше 2/3 діаметру, щоб зустрітись з попереднім.
4. При розкрязуванні на схилі завжди стійте на горішній стороні колоди. При розпилюванні "наскрізь", щоб зберегти повний контроль, ослабте тиск розпилювання ближче до кінця розпилу без послаблення хвату ручок ланцюгової пилки. Не давайте ланцюгу торкатись землі. Після закінчення пиляння зачекайте поки пилка зупиниться, перш ніж переносити її. Завжди зупиняйте мотор, перш ніж переносити пилку від дерева до дерева.
5. Для розпилювання невеликих колод, їх слід покласти на козли або іншу колоду.
6. Якщо діаметр дерева досить великий для вас, щоб вставити клин для розпилювання з м'яких порід деревини та при цьому не торкнутися ланцюга пилки, вам треба використовувати клин для утримання розпилу відкритим, щоб уникнути затискання.

### **Зменшення впливу вібрації та шуму**

Для зменшення впливу шуму та вібрації обмежте час роботи, використовуйте режими роботи з низьким рівнем шуму та вібрації, а також надягайте засоби індивідуального захисту.

Візьміть до відома наступне, щоб звести до мінімуму ризику впливу вібрації та шуму:

- Використовуйте інструмент тільки відповідно до його призначення та цієї інструкції.
- Переконайтесь, що інструмент знаходиться у гарному стані та гарно обслуговується.
- Використовуйте правильне приладдя для інструмента та переконайтесь, що воно знаходиться у гарному стані.
- Міцно тримайте інструмент за ручку.
- Обслуговуйте цей інструмент згідно з цією інструкцією та гарно змащуйте його (у разі потреби).
- Плануйте свій робочий графік, щоб у випадку впливу високої вібрації ви мали більше часу на відпочинок.

Щоб зменшити цей ризик при використанні інструмента, завжди надягайте захисні рукавиці та тримайте руки в теплі.

### **Після використання: Зображення 19**

Вимкніть інструмент та переконайтесь, що всі рухомі частини повністю зупинились. Надягніть захисний кожух. Вийміть вилку з розетки і дайте інструменту охолонути. Перевірте, почистіть та зберігайте інструмент як описано нижче.



## 5. ТРАНСПОРТУВАННЯ

Транспортування інструмента може вимагати дотримання певних вимог, характерних для вашої країни. Будь ласка, поважайте їх, звернувшись до органів влади своєї країни. Переконайтеся, що температура під час транспортування ніколи не буде виходити за межі температури, що вказана у розділі щодо зберігання.

Вимкніть інструмент та переконайтеся, що всі рухомі частини повністю зупинились. Завжди переносьте виріб, тримаючи за його ручку, та з надягнутим захисним кожухом. Захистить виріб від важких ударів або сильних вібрацій, які можуть виникнути під час перевезення в транспортному засобі. Зафіксуйте виріб, щоб запобігти його падінню або зісковзуванню. Не піддавайте виріб впливу сонячних променів.

## 6. ЗБЕРІГАННЯ ВЗИМКУ

**Дотримуйтеся інструкцій, що наведені в розділі про зберігання нижче.**

Для зберігання ми рекомендуємо використовувати оригінальну упаковку або накривати інструмент відповідною тканиною або коробкою, щоб захистити його від пилу.

## 7. ЗБЕРІГАННЯ

### Зображення (29)

Зберігайте інструмент в чистому, сухому, добре провітрюваному місці з температурою від 4°C до 24°C. Накрийте його, щоб забезпечити додатковий захист. Для зберігання ми рекомендуємо використовувати оригінальну упаковку або накривати інструмент відповідною тканиною або коробкою, щоб захистити його від пилу. Надійно закріпіть інструмент у разі транспортування.

Приберіть шнур живлення. Ретельно огляньте інструмент на предмет зношених, незакріплених або пошкоджених деталей. Очистіть інструмент перед зберіганням. Не піддавайте виріб впливу сонячних променів. Переконайтеся, що виріб завжди захищений від холоду та вологи.

## 8. ТЕХНІЧНЕ ОБСЛУГОВУВАННЯ



**НЕБЕЗПЕКА! Ризик травми через ураження електричним струмом. Вийміть вилку з розетки та переконайтеся, що всі рухомі частини зупинилися, перед налагодженням, перевіркою, чищенням або зберіганням виробу.**

### 8.1 ЧИЩЕННЯ

**Технічне обслуговування → (19) та (28)**

Тримайте всі захисні пристрої, вентиляційні отвори та корпус мотора якомога чистішими, без сміття та бруду. Протирайте обладнання ганчіркою та/або продувайте стисненим повітрям. Настійно рекомендується очистити виріб після кожного використання.

Не використовуйте мийні засоби, оскільки вони можуть роз'їдати пластик та послабити цілісність конструкції ланцюгової пилки.

Зніміть та очистіть щіткою кришку, ланцюг і шину після 1 - 3 годин роботи.

Очистіть м'якою щіткою місце під кришкою, привідну зірочку і зібрану напрямну шину.

Очистіть отвір подачі мастила чистою ганчіркою.

Не ставте на ланцюгову пилку інші предмети.

### 8.2 ЗАМІНА

Якщо необхідно замінити шнур живлення, слід звернутись до виробника або його представника для того, щоб уникнути небезпеки



**ПОПЕРЕДЖЕННЯ!** Під час роботи з ланцюгом пилки завжди надягайте захисні рукавиці.

### Перевірка автоматичного змащення ланцюга пилки

Регулярно перевіряйте функціональність автоматичного змащення ланцюга пилки, щоб уникнути перегрівання та подальшого пошкодження прямої шини та ланцюга пилки. Для цього вирівняйте верхівку прямої шини відносно гладкої поверхні (дошка, вріз дерева) та дайте попрацювати ланцюговій пилці. Якщо кількість мастила збільшується, автоматичне змащення ланцюга працює справно.

### Змащення зірочки

**ПРИМІТКА:** Щоб змастити зірочку, знімати ланцюг або шину не обов'язково.

1. Почистіть шину та зірочку.
2. За допомогою шприца для змащення вставте кінчик шприца в отвір для змащення та введіть мастило до його появи на зовнішній поверхні кінчика зірочки.
3. Щоб повернути зірочку, відпустіть упор ланцюга та потягніть ланцюг рукою, поки не змащений бік зірочки не збігатиметься з отвором для змащення. Повторіть процедуру змащення.

### Загострення ланцюга пилки

Тримайте ланцюг гострим. Ваша пилка буде пиляти швидше та безпечніше. Тупий ланцюг призведе до надмірного зносу зірочки, прямої шини та мотора. Якщо вам потрібно проштовхнути ланцюг в деревину, а різання створює тільки тирсу з кількома великими стружками, значить ланцюг тупий. Придбайте новий ланцюг, віддайте для професійного загострення в авторизований сервісний центр, або загостріть його самостійно за допомогою відповідного набору для загострення. Різниця висот між різальною верхівкою та гребінцем є налаштуванням обмежувача глибини. При загостренні різальної верхівки налагодження обмежувача глибини між верхівкою та гребінцем бічної пластини буде зменшуватися. Для забезпечення оптимальної продуктивності різання гребінець треба підпиляти для досягнення рекомендованого налаштування обмежувача глибини.

### Загострення ланцюга:

1. Надягніть захисні рукавиці та переконайтеся, що ланцюг правильно натягнутий на пряму шину.
2. Використовуйте круглий напилек, діаметр якого в 1,1 раз менше глибини різального зубця. Перевірте, щоб 20% діаметру напилка знаходилось вище верхньої пластини зубця.

**ПРИМІТКА:** Посібник стосовно напилка доступний у більшості продавців ланцюгової пилки, та це є найпростішим способом утримувати напилек у правильному положенні.

3. Водіть напилком під кутом перпендикулярно шині та під кутом 25° у напрямку руху.
4. Оброблюйте напилком кожний зубець тільки зсередини назовні. Спочатку обробіть один бік ланцюга, потім переверніть ланцюг і повторіть процес.
  - Заточуйте кожний зубець рівною кількістю рухів напилка.
  - Довжина всіх зубців має бути однаковою. Кожного разу, коли різальна верхівка загострена, довжина зубців зменшується. Коли довжина зубців зменшиться до 4 мм, ланцюг вважається зношеним і його треба замінити.
  - Таким чином, з кожним загостренням зменшується налаштування обмежувача глибини. Кожні 5 загострень за допомогою інструмента для вимірювання обмежувача глибини перевіряйте висоту між різальною верхівкою та гребінцем. Якщо потрібно, використовуйте плаский напилек, щоб підпиляти гребінець для досягнення налаштування обмежувача глибини до 0,635 мм. Такий інструмент можна придбати у багатьох продавців ланцюгових пилек.

- Якщо пилка працює неналежним чином, віднесіть її до кваліфікованого сервісного центру для ланцюгових пилок для перевірки. Використовуйте тільки ідентичні деталі, що вказані в цьому посібнику.

### **Заміна ланцюга пилки та напрямної шини**

Схвалена напрямна шина / ланцюг пилки

Замініть ланцюг, коли зубці надто зношені для загострення, або коли ланцюг зламався. Для заміни використовуйте тільки той ланцюг, що зазначений в цьому посібнику.

При заміні ланцюга завжди замінійте повідну зірочку. Це забезпечить правильний рух ланцюга.

1. Покладіть пилку на тверду та рівну поверхню.
2. Поверніть фіксувальну ручку-баранчик шини проти годинникової стрілки, щоб зняти кришку з корпусу пилки.
3. Надягніть захисні рукавиці та оберніть ланцюг пилки навколо напрямної шини. Переконайтеся, що зубці спрямовані у напрямку обертання. Ланцюг повинен бути належним чином встановлений у проріз, що проходить вздовж зовнішнього краю напрямної шини.
4. Встановіть ланцюг навколо зірочки, сумістивши проріз в напрямній шині з внутрішнім болтом біля основи пилки та болтом для натягнення в отворі для пальця напрямної шини. Можливо, буде потрібно відрегулювати натяжний штифт ланцюга для правильного суміщення з отвором в напрямній шині. Використовуйте колесо для натягнення ланцюга, щоб відрегулювати його положення, поки він не опиниться на напрямній штанзі.
5. Поверніть колесо для натягнення ланцюга, щоб попередньо затягнути напрямну шину так, щоб вона залишалася на місці. Нерухомо утримуючи шину, встановіть кожух назад на пилку. Переконайтеся, що язичок правильно суміщений з прорізом на корпусі пилки. Зафіксуйте кожух на місці за допомогою стопорного гвинта. Поверніть його за годинниковою стрілкою до зачеплення. Відрегулюйте натяг ланцюга.

### 8.3 ЗОБРАЖЕННЯ В РОЗІБРАНІЙ ВИГЛЯДІ

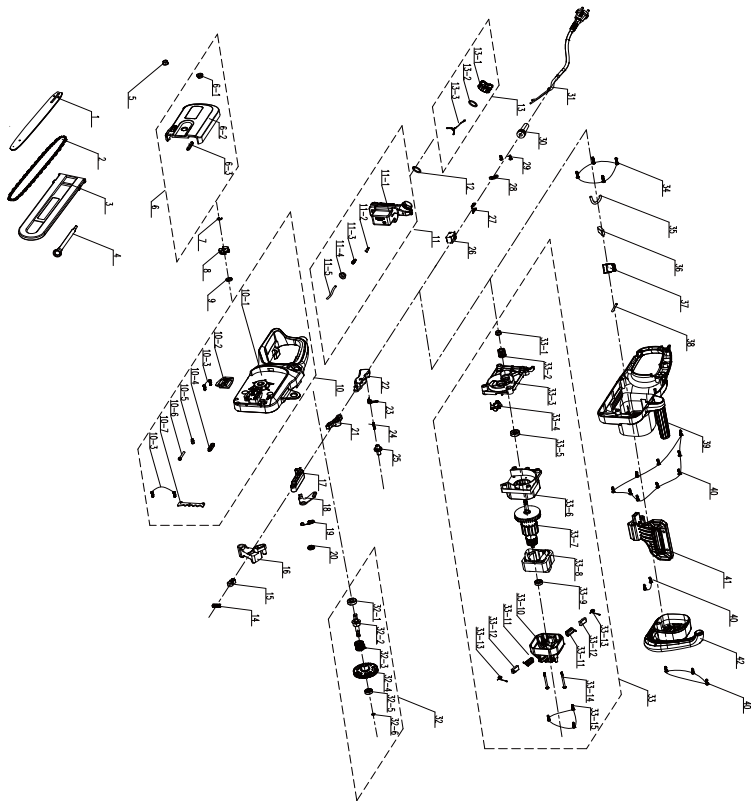

№	НОМЕР ДЕТАЛІ	ОПИС	КІЛЬКІСТЬ
1	199140000019	Напрямна шина	1
2	201001000028	Ланцюгова пилка	1
3	8331-430402	Захисний кожух	1
4	A011020-051	Гайкові ключі	1
5	8NG-08	Шестигранна гайка з буртиком	1
6	A011022-027	Торчова кришка в зборі	1
6-1	8334-463101	Муфта вала	1
6-2	A011022-014	Кожух	1
6-3	8208-438801	Ущільнювальне кільце торчової кришки	1
7	8CE-07	Розімкнене кільце	1

№	НОМЕР ДЕТАЛІ	ОПИС	КІЛЬКІСТЬ
8	8128-462202	Колесо ланцюга	1
9	F022009-019	Муфта вала	1
10	A011022-028	Корпус в зборі	1
10-1	A011022-012	Корпус	1
10-2	A011021-014	Теплоізоляційна переліжка	1
10-3	85JAB40-16	Самонарізний гвинт	4
10-4	A013004-013	Ущільнювальне кільце	1
10-5	8207-463101	Стопорна гайка	1
10-6	8206-471901	Механізм регулювання прозору	1
10-7	A013004-016	Металеві амортизаційні шипи	1
11	A011022-026	Паливний бак в зборі	1
11-1	A011022-019	Бачок	1
11-2	8335-481201	Клапан	1
11-3	8342-437501-02	Конічна пружина стиснення	1
11-4	8208-462503	Ущільнювальне кільце мастильного бачка	1
11-5	234-1003	Прозора мастильна трубка	0,2 м
12	8341-491801	Гумова переліжка	1
13	A011021-024	Кришка паливного бака в зборі	1
13-1	A011021-011	Кришка мастильного бачка	1
13-2	8208-431901-01	Ущільнювальне кільце	1
13-3	8088-481501-01	Підвісний кронштейн	1
14	A013003-031	Пружина стиснення	1
15	8304-438401	Установний блок напрямної	1
16	A011022-008	З'єднувальний шток	1
17	A011022-009	З'єднувальний шток	1
18	A011022-025	Гальмівні накладки	1
19	8342-435302	Пружина розтягування гальма	1
20	A011022-023	Муфта фланцевого вала	1
21	8087-438402	Проміжний з'єднувальний шток	1
22	A011022-010	Тригерний перемикач	1
23	8342-432101	Торсійна пружина перемикача	1
24	8342-463002	Самонарізний гвинт	1
25	8312-433501	Кнопка безпечного вимикання	1

№	НОМЕР ДЕТАЛІ	ОПИС	КІЛЬКІСТЬ
26	8042-481604	Подвійний мікроперемикач	1
27	239-0011	Гніздовий контакт	2
28	8184-282102	Кабельна притискна пластина	1
29	8SJAB40-12	Самонарізний гвинт	2
30	8332-491901-01	Оболонка шнура живлення	1
31	A011022-031	Шнур живлення	1
32	A011022-029	Вихідний вал в зборі	1
32-1	8BC-261008-5S	Підшипник	1
32-2	A011022-024	Вихідний вал	1
32-3	8342-435301	Торсійна пружина	1
32-4	A011022-006	Шестірня колеса	1
32-5	8BC-220807-ST	Підшипник	1
32-6	8CE-05	Розімкнене кільце	1
33	A011022-030	Мотор в зборі	1
33-1	8NG-08	Шестигранна гайка з буртиком	1
33-2	A011022-007	Шестірня колеса	1
33-3	A011022-016	Опорна планка	1
33-4	A013003-022	Мастильна помпа в зборі	1
33-5	8BC-261008-ST	Підшипник	1
33-6	A011022-017	Вітровловлювач	1
33-7	8402-481702	Ротор в зборі	1
33-8	8405-481780	Статор в зборі	1
33-9	8BC-220807-ST	Підшипник	1
33-10	A011022-018	Тримач	1
33-11	A011022-021	Тримач щітки	2
33-12	A011022-020	Вугільна щітка	2
33-13	A011022-022	Звита пружина	2
33-14	A011022-004	Гвинт з напівкруглою головкою	2
33-15	8SJGB40-16	Самонарізний гвинт зі складеним пазом і напівкруглою головкою	3
34	8SJAB50-20	Самонарізний гвинт	4
35	234-1003	Прозора мастильна трубка	0,1 м
36	A011022-032	Компонент конденсатора	1
37	A011033-012	Електронний компонент	1

№	НОМЕР ДЕТАЛІ	ОПИС	КІЛЬКІСТЬ
38	233-1006	Термоусадна трубка	0,12 м
39	A011022-011	Корпус	1
40	8SJAB40-16	Самонарізний гвинт	14
41	A011022-015	Запобіжна пластина	1
42	A011022-013	Кожух	1

#### 8.4 ВИЯВЛЕННЯ ТА УСУНЕННЯ НЕСПРАВНОСТЕЙ



**Небезпечно! Ризик небезпеки внаслідок ураження електричним струмом, пожежі або серйозної травми. Попередження! Перед виконанням будь-яких робіт з усунення несправностей вимкніть інструмент і не допускайте сторонніх.**

Проблема	Можлива причина	Рішення	Потрібна кваліфікація
Інструмент не вмикається.	Не підключений до джерела живлення.	Підключіть до джерела живлення.	-
	Шнур живлення або вилка пошкоджені.	Віддати на перевірку кваліфікованому електрику.	
	Інше електричне пошкодження інструмента.	Віддати на перевірку кваліфікованому електрику.	
Інструмент не досягає повної потужності.	Подовжувач не підходить для експлуатації з інструментом.	Використовуйте відповідний подовжувач.	-
	Джерело живлення (наприклад, генератор) має занадто низьку напругу.	Підключіть до іншого джерела живлення.	
	Заблоковані вентиляційні отвори.	Почистіть вентиляційні отвори.	
Незадовільна продуктивність обрізання.	Ланцюг пилки не натягнутий належним чином.	Натягніть ланцюг належним чином.	-
	Ланцюг пилки затупився.	Загостріть або замініть ланцюг пилки.	
Надмірна вібрація/ шум.	Ланцюг пилки зносився або пошкоджений.	Замініть на новий.	-
	Ослаблені болти або гайки.	Затягніть болти або гайки.	-

## 9. КІНЕЦЬ ТЕРМІНУ СЛУЖБИ



Не утилізуйте електричні вироби разом з побутовим сміттям. Вживані електричні вироби необхідно збирати окремо та відносити на утилізацію в спеціальні пункти збору. За додатковою інформацією щодо утилізації зверніться до місцевих органів влади або до свого дилера.

## 10. ГАРАНТІЯ

### 10.1 НАША ГАРАНТІЯ

Наші вироби розроблені відповідно до найвищих стандартів якості виробів, призначених для споживчого ринку. Ця гарантія продажу діє протягом 2 років від дати придбання виробу. Ця гарантія охоплює всі дефекти матеріалів та виготовлення: відсутність деталей та елементів та пошкодження, що виникають у звичайних умовах експлуатації. Ремонт і заміна деталей не означають продовження початкової гарантії. Ви повинні бути в змозі надати підтвердження покупки цього виробу та дати покупки. Гарантія на виріб обмежена вартістю виробу.

### 10.2 ВИКЛЮЧЕННЯ ГАРАНТІЇ

Гарантія не поширюється на проблеми та інциденти, що виникають у результаті неправильного використання виробу.

Гарантія не поширюється на:

- виріб, який використовувався неналежним чином, або
- виріб, який було пошкоджено внаслідок транспортування або налаштування, або
- виріб, який був відремонтований або проводилася заміна деталей сторонніми особами, або
- пошкодження від дії зовнішніх факторів або сторонніх предметів (піску, каміння тощо), або
- виріб, який було пошкоджено внаслідок недотримання правил техніки безпеки або інструкцій з використання, або
- виріб, який розбирали або відкривали, або
- виріб перебував у вологому середовищі (роса, дощ, занурення у воду тощо), або
- виріб, який використовувався з професійною метою, або
- виріб, який піддавався температурам, що виходять за межі, вказані в розділі «Зберігання».

Виріб має використовуватись у звичайних умовах експлуатації, а не для професійних цілей. Тому ця гарантія не розповсюджується на вироби, що використовуються компаніями з упорядкування та озеленення, місцевими органами влади, а також компаніями, які пропонують оплачуваний або безоплатний прокат обладнання.

У разі виникнення проблеми або виявлення дефекту необхідно спочатку звернутися до свого дилера. У більшості випадків

саме він зможе вирішити проблему чи усунути дефект. Зберігайте рахунок-фактуру або квитанцію, оскільки їх необхідно буде пред'явити для обробки будь-яких претензій.





## Introducere

Vă mulțumim că ați ales acest produs. La proiectarea și fabricarea produselor noastre, depunem toate eforturile pentru a asigura o calitate excelentă care să întâmpine nevoile utilizatorilor. Respectarea acestor

instrucțiuni va optimiza durata de viață a produsului

**IMPORTANT! PENTRU CA ACEST PRODUS SĂ VĂ ADUCĂ SATISFAȚIE DEPLINĂ LA MONTARE, UTILIZARE ȘI ÎNTREȚINERE, VĂ RECOMANDĂM SĂ CITIȚI CU ATENȚIE ACEST MANUAL ÎNAINTE DE A UTILIZA PRODUSUL. VĂ RUGĂM ACORDAȚI ATENȚIE AVERTIZĂRILOR BAZICE**

**REFERITOARE LA SIGURANȚĂ DIN ACEST MANUAL, ȘI PĂSTRAȚI MANUALUL PENTRU CONSULTĂRI VIITOARE.**

### Cuprins

- |                                                             |                                 |
|-------------------------------------------------------------|---------------------------------|
| 1. SCOPUL UTILIZĂRII FERĂSTRĂULUI ELECTRIC CU LANȚ DE 1800W | 6. DEPOZITAREA PE TIMP DE IARNĂ |
| 2. INSTRUCȚIUNI PRIVIND SIGURANȚA                           | 7. DEPOZITAREA                  |
| 3. DATE TEHNICE                                             | 8. ÎNTREȚINEREA                 |
| 4. ASAMBLAREA                                               | 9. SFĂRȘITUL DURATEI DE VIAȚĂ   |
| 5. TRANSPORTUL                                              | 10. GARANȚIE                    |



**IMPORTANT, PĂSTRAȚI MANUALUL PENTRU CONSULTĂRI VIITOARE : CITIȚI CU ATENȚIE**

### 1. SCOPUL UTILIZĂRII FERĂSTRĂULUI ELECTRIC CU LANȚ DE 1800W

Acest produs este destinat numai utilizării în aer liber și nu trebuie utilizat în interiorul unei clădiri în nicio circumstanță. Ferăstrăul electric cu lanț este destinat utilizării numai în condiții uscate și cu iluminare bună.

Acest ferăstrău cu lanț este destinat numai pentru toaletare basică, tăiere, tăierea lemnului și îndepărtarea rădăcinilor

supraterane. Toate obiectele de lemn destinate a fi tăiate cu acest ferăstrău cu lanț nu ar trebui să fie mai groase

decât capacitățile maxime de tăiere ale șinei de ghidare. A nu se utiliza pentru tăierea altor materiale, precum plastic,

piatră, metal sau lemn ce conține obiecte străine. Nu îl utilizați în alte scopuri. Respectați

capacitatea maximă de tăiere. Nu tăiați crengile care depășesc capacitatea maximă menționată. Nu îl utilizați în alte scopuri. Produsul nu este destinat utilizării de către copii sau persoane cu

capacități fizice, mentale sau senzoriale reduse.

După despachetarea produsului, asigurați-vă că acesta este complet și toate accesoriile (dacă există) sunt prezente. Dacă produsul

este avariata sau prezintă defecte, vă rugăm nu-l utilizați și predați-l magazinului de unde l-ați achiziționat.

Dacă transmiteți această sculă altor persoane, vă rugăm predați-o împreună cu acest manual de instrucțiuni.

**Vă rugăm să rețineți că echipamentul nostru nu a fost proiectat pentru utilizare în scop comercial sau pentru**

**aplicații industriale. Garanția noastră va fi nulă dacă mașina este utilizată în scop comercial, pentru aplicații industriale**

**sau în scopuri echivalente. Acest produs a fost conceput să fie utilizat pe o perioadă de 2 ani (Durată de viață anticipată)**

## 2. INSTRUCȚIUNI PRIVIND SIGURANȚA



**AVERTISMENT:** Citiți toate avertizările de siguranță și toate instrucțiunile. Nerespectarea avertizărilor și instrucțiunilor se poate solda cu șoc electric, incendiu și/sau vătămare corporală gravă. Păstrați toate avertizările și instrucțiunile pentru consultare ulterioară.

### 2.1 AVERTISMENTE GENERALE PRIVIND SIGURANȚA

- Nu operați niciodată ferăstrăul cu lanț în apropierea structurilor de sticlă, a automobilelor, camionetelor, ferestrelor, geamurilor situate la mezanin, a ferestrelor culisante în jos, etc. fără ajustarea corespunzătoare a unghiului de evacuare.
- Nu forțați sau supraîncărcați produsul. Acesta va funcționa mai bine și mai sigur dacă este utilizat la viteza la care a fost conceput să funcționeze.
- Dacă produsul este deja asamblat, asigurați-vă că toate șuruburile sunt bine strânse înainte de a-l utiliza. Dacă produsul necesită asamblarea de către dumneavoastră, vă rugăm asigurați-vă, în momentul desfacerii ambalajului, că toate elementele necesare montării produsului sunt prezente. Dacă produsul este avariât sau prezintă defecte, nu-l utilizați și predați-l celui mai apropiat magazin.
- Termenul „sculă electrică” din avertizări se referă la scula electrică (cu cablu) alimentată de la rețeaua electrică sau scula electrică (fără cablu de alimentare) care funcționează cu acumulator.

### 2.2 SIMBOLURI PE PRODUS



Se conformează Standardelor europene: Acest simbol semnifică conformitatea acestui produs cu Directivele europene aplicabile, și că un test de conformitate cu acest directive a fost executat.



Marcaj unic al circulației produselor pe piața Statelor membre ale uniunii vamale.



Marcaj de conformitate ucrainean



Deșeurile produselor electrice nu trebuie eliminate împreună cu deșeurile menajere. Produsele electrice uzate trebuie colectate separat și eliminate la punctele de colectare prevăzute în acest sens. Contactați autoritățile locale sau distribuitorul local pentru informații privind reciclarea.



Atenție/Avertisment.



Acest produs este din clasa de protecție II. Acest lucru înseamnă că aparatul este echipat cu izolație îmbunătățită sau dublată.



Nivel garantat de putere acustică: 111dB(A)



Scoateți ștecherul din priză imediat, în cazul în care cablul de alimentare/prelungitorul este deteriorat sau tăiat.



Reculul! Contactul vârfului poate cauza șina de ghidare să se deplaseze brusc înainte și înapoi, putând provoca rănirea gravă a utilizatorului.



Evitați contactul vârfului șinei de ghidare cu vreun obiect.



Întotdeauna țineți produsul cu ambele mâini. Nu utilizați produsul cu o singură mână când este în funcțiune.



A nu se utiliza în condiții de ploaie sau de umezeală.



Direcția corectă a dinților de tăiere.



Operațiile post-vânzări



Obiectele proiectate de către produs pot lovi utilizatorul sau alți trecători. Întotdeauna asigurați-vă că terții și animalele de companie se află o distanță de siguranță de produs când acesta este în funcțiune. În general, copiii nu trebuie să se apropie de zona în care este situat produsul.



Purtați mănuși de protecție.



Purtați echipament de protecție corporală



Purtați încălțăminte de protecție



AVERTISMENT – Pentru a reduce riscul de accidentări, utilizatorul trebuie să citească manualul de instrucțiuni.



Purtați echipament de protecție oculară.



Purtați echipament de protecție auditivă



Purtați întotdeauna echipament de protecție a capului



Purtați echipament de protecție a feței!

## 2.3 SIMBOLURI DIN ACEST MANUAL



Tipul și sursa de pericol: Nerespectarea acestei avertizări poate provoca vătămări fizice sau deces.



Tipul și sursa de pericol: Acest simbol reprezintă că avarierea aparatului, a mediului și a altor bunuri poate surveni în urma nerespectării acestui avertisment.



Notă: Acest simbol indică prezența unor informații importante pentru o mai bună înțelegere a acestui produs.



Citiți manualul de instrucțiuni: Acest simbol indică necesitatea de a citi cu atenție manualul de instrucțiuni.



Vă rugăm consultați ilustrațiile aferente de la sfârșitul broșurii.



Punct verde: Reciclarea ambalajului.



Acest produs este reciclabil. Dacă nu mai poate fi utilizat, predați-l unui centru de reciclare a deșeurilor.



Etichetă ecologică braziliană: Reciclați ambalajul produsului.

## 2.4 INSTRUCȚIUNI GENERALE DE SIGURANȚĂ PENTRU SCULE ELECTRICE



**AVERTISMENT:** Citiți toate avertizările de siguranță și toate instrucțiunile. *Nerespectarea avertismentelor și instrucțiunilor poate duce la electrocutare, incendiu și/sau accidente grave.*

**PĂSTRATI TOATE AVERTIZĂRILE ȘI INSTRUCȚIUNILE PENTRU CONSULTARE**

**ULTERIOARĂ.** *Termenul "sculă electrică" din avertismente se referă la scula dumneavoastră electrică operată de la priză (cu fir) sau cea operată cu baterie (fără fir).*

### 1) SIGURANȚA ZONEI DE LUCRU

- **Păstrați zona de lucru curată și bine iluminată.** *Zonele dezordonate și întunecoase predispun la accidente.*
- **Nu puneți în funcțiune sculele electrice în atmosfere explozive, cum ar fi în prezența lichidelor inflamabile, a gazelor sau a prafului.** *Sculele electrice creează scânteii, care pot aprinde pulberile sau gazele.*
- **Nu lăsați copiii și trecătorii să se apropie în timp ce utilizați o sculă electrică.** *Distragerea atenției vă poate face să pierdeți controlul.*

### 2) SIGURANȚA ELECTRICĂ

- **Ștecherile sculelor electrice trebuie să corespundă cu priza de rețea electrică.** *Nu modificați niciodată ștecherul, sub nicio formă. Nu utilizați adaptoare de priză cu scule electrice împământate. Ștecherile nemodificate și prizele adecvate vor reduce riscul de electrocutare.*
- **Evitați contactul corpului cu suprafețele legate la împământare, cum sunt țevile, caloriferele, mașinile de gătit și frigidererele.** *Acest lucru reprezintă un risc sporit de*

*electrocutare în cazul care corpul dumneavoastră este expus la împământare.*

- **Nu expuneți sculele electrice la ploaie sau condiții de umezeală.** *Pătrunderea apei într-o sculă electrică va crește riscul de electrocutare.*
- **Nu folosiți în mod abuziv cablul de alimentare. Nu utilizați niciodată cablul de alimentare pentru a transporta, a trage sau a scoate din priză scula electrică. Țineți cablul de alimentare departe de căldură, ulei, margini tăioase sau piese în mișcare.** *Cablurile electrice deteriorate sau încălcite cresc riscul de electrocutare.*
- **Când utilizați o sculă electrică în aer liber utilizați un cablu prelungitor adecvat pentru utilizarea în aer liber.** *Utilizarea unui cablu adecvat pentru utilizare în aer liber reduce riscul de electrocutare.*
- **Dacă utilizarea unei scule electrice într-o zonă umedă este inevitabilă, utilizați o sursă de alimentare protejată cu un dispozitiv pentru curent rezidual (DCR).** *Utilizarea unui DCR reduce riscul de electrocutare.*

### 3) SIGURANȚA PERSONALĂ

- **Fiți vigilent, urmăriți ceea ce faceți și apelați la bunul simț când utilizați o sculă electrică. Nu utilizați o sculă electrică când sunteți obosit sau sub influența drogurilor, a alcoolului sau a medicamentelor.** *Un moment de neatenție în timp ce utilizați sculele electrice se poate solda cu vătămări corporale grave.*
- **Utilizați echipament individual de protecție. Purtați întotdeauna ochelari de protecție.** *Echipamentele de*

*protecție, cum ar fi masca de praf, bocancii de protecție antiderapați, cască sau antifoanele utilizate în condiții corespunzătoare, vor reduce vătămrile corporale.*

- **Preveniți pornirea accidentală. Asigurați-vă că întrerupătorul este în poziția oprit înainte de conectarea la sursa de alimentare și/sau la setul de acumulatori, ridicarea sau transportul sculei.** *Transportul sculelor electrice cu degetul pe întrerupător sau cu alimentarea cu energie electrică pornită, predispune la accidente.*
- **Îndepărtați orice cheie de reglare înainte de a porni scula electrică.** *O cheie reglabilă sau una fixă lăsată într-o piesă rotativă a sculei electrice poate duce la accidente.*
- **Nu vă întindeți excesiv. Păstrați-vă stabilitatea și echilibrul în orice moment.** *Astfel veți avea un mai bun control asupra sculei electrice în situații neașteptate.*
- **Îmbrăcați-vă corespunzător. Nu purtați haine largi sau bijuterii. Nu apropiați părul, îmbrăcămintea și mânușile de piesele aflate în mișcare.** *Hainele largi, bijuteriile sau părul lung pot fi prinse în piesele aflate în mișcare.*
- **Dacă sunt furnizate dispozitive pentru conectarea sistemelor de extragere și colectare a prafului, asigurați-vă că acestea sunt conectate și utilizate corespunzător.** *Utilizarea colectoarelor de praf poate reduce pericolele legate de praf.*

#### 4) UTILIZAREA ȘI ÎNGRIJIREA SCULELOR ELECTRICE

- **Nu forțați scula electrică. Utilizați scula electrică corespunzătoare pentru aplicația dumneavoastră.** *Scula*



*electrică corespunzătoare va efectua lucrarea mai bine și în siguranță mai mare, la viteza pentru care a fost proiectată.*

- **Nu utilizați scula electrică dacă întrerupătorul nu comută pe pozițiile pornit și oprit.** *Orice sculă electrică ce nu poate fi controlată de la întrerupător este periculoasă și trebuie reparată.*
- **Deconectați ștecherul de la sursa de alimentare și/ sau setul de acumulatori de scula electrică înainte de efectuarea oricăror reglaje, schimbări de accesorii sau înainte de depozitarea sculelor electrice.** *Astfel de măsuri preventive reduc riscul de pornire accidentală a sculei electrice.*
- **Depozitați sculele electrice într-un loc inaccesibil copiilor și nu permiteți utilizarea sculei electrice de persoane nefamiliarizate cu aceasta sau cu aceste instrucțiuni.** *Sculele electrice sunt periculoase în mâinile utilizatorilor neinstruiți.*
- **Întrețineți sculele electrice.** Verificați dacă există abateri de la coaxialitate sau gripări ale pieselor în mișcare, avarii ale pieselor și orice altă situație care poate afecta funcționarea sculelor electrice. În caz de deteriorare, dați scula electrică la reparat înainte de utilizare. *Multe accidente sunt cauzate de sculele electrice întreținute necorespunzător.*
- **Mențineți sculele așchietoare ascuțite și curate.** *Elementele de tăiere întreținute corespunzător și cu muchii de tăiere ascuțite sunt mai puțin probabil să se îndoie și sunt mai ușor de controlat.*
- **Utilizați scula electrică, accesoriile și cuțitele demontabile etc. în conformitate cu aceste instrucțiuni, ținând cont**

**de condițiile de lucru și lucrarea de efectuat. Utilizarea sculei electrice pentru alte operații decât cele pentru care a fost concepută s-ar putea solda cu o situație periculoasă.**

#### **5) OPERAȚIILE DE SERVICE**

- **Duceți scula electrică la service pentru a fi reparată de o persoană calificată utilizând doar piese de schimb identice. Astfel se asigură menținerea nivelului de siguranță al sculei electrice.**

#### **2.5 AVERTIZĂRI DE SIGURANȚĂ PRIVIND FERĂSTRĂUL CU LANȚ:**

- **Țineți toate părțile corpului la distanță de lanțul ferăstrăului când ferăstrăul este în funcțiune. Înainte de a porni ferăstrăul, asigurați-vă că lanțul ferăstrăului nu este în contact cu nimic. Un moment de neatenție în timp ce utilizați ferăstrăul cu lanț se poate solda cu agățarea de către lanț a hainelor sau corpului dumneavoastră.**
- **Țineți întotdeauna ferăstrăul cu mâna dreaptă de mânerul din spate, iar cu mâna stângă de mânerul frontal. Ținerea ferăstrăului cu lanț în configurație inversă a mâinilor crește riscul de vătămare personală și nu trebuie procedat astfel niciodată. NOTĂ pentru ferăstraiele cu lanț concepute cu șina de ghidare pe partea stângă, referirile la poziționarea „mâinii drepte” și a „mâini stângi” sunt inversate.**
- **Țineți scula electrică numai de suprafețele izolate speciale, pentru că lanțul ferăstrăului poate atinge cablaje ascunse sau propriul cablu de alimentare. Lanțul ferăstrăului care intră în contact cu un fir „sub tensiune” poate pune sub tensiune părțile metalice expuse ale sculei electrice și poate electrocuta operatorul.**

- **Purtați ochelari de protecție și antifoane. Se recomandă purtarea de echipament suplimentar de protecție pentru cap, mâini, picioare și tălpi.** *Îmbrăcămintea adecvată de protecție va reduce gradul de vătămare personală cauzat de resturile zburătoare sau contactul accidental cu lanțul ferăstrăului.*
- **Nu utilizați un ferăstrău cu lanț într-un copac.** *Utilizarea unui ferăstrău cu lanț într-un copac se poate solda cu vătămare corporală.*
- **Păstrați-vă întotdeauna stabilitatea și utilizați ferăstrăul cu lanț numai când stați pe o suprafață stabilă, plană și sigură.** *Suprafețele alunecoase sau instabile, cum sunt scările, pot cauza pierderea echilibrului sau a controlului asupra ferăstrăului cu lanț.*
- **Când tăiați o creangă care este sub tensiune, fiți atent la revenire.** *Când se eliberează tensiunea din fibrele de lemn, creanga tensionată poate lovi operatorul și/sau poate arunca ferăstrăul cu lanț în mod necontrolat.*
- **Fiți foarte atenți când tăiați tufișuri și puieti.** *Materialul subțire poate prinde ferăstrăul cu lanț și îl poate ricoșa către dumneavoastră, sau vă poate dezechilibra.*
- **Transportați ferăstrăul cu lanț apucându-l de mânerul frontal, având ferăstrăul oprit și ținându-l la distanță de corp.** *Când transportați sau depozitați ferăstrăul cu lanț, echipați-l întotdeauna cu teaca șinei de ghidare. Manevrarea corespunzătoare a ferăstrăului cu lanț va reduce probabilitatea unui contact accidental cu lanțul în mișcare al ferăstrăului.*

- **Respectați instrucțiunile privind ungerea, tensionarea lanțului și schimbarea accesoriilor.** *Lanțul lubrifiat sau tensionat necorespunzător se poate rupe sau poate crește posibilitatea de recul.*
- **Mentțineți mânerele uscate, curate și fără ulei și vaselină.** *Mânerele unsuroase sau uleioase sunt alunecoase, provocând pierderea controlului.*
- **Tăiați numai lemn. Nu utilizați ferăstrăul cu lanț în alt scop în afara celui pentru care este destinat. De exemplu: nu utilizați ferăstrăul cu lanț pentru tăierea plasticului, zidăriei sau a materialelor de construcții nelemnoase.** *Utilizarea ferăstrăului cu lanț pentru operații diferite de cele pentru care este destinat s-ar putea solda cu o situație periculoasă.*

#### CAUZE ȘI PREVENIREA DE CĂTRE OPERATOR A RECOLULUI:

Reculul poate apărea când vârful șinei de ghidare atinge un obiect, sau când lemnul se apropie și strânge lanțul ferăstrăului în tăietură.

- Contactul vârfului în anumite cazuri poate cauza o acțiune inversă bruscă, lovind șina de ghidare în sus și înapoi, în direcția operatorului.
- Prinderea lanțului ferăstrăului de-a lungul părții superioare a șinei de ghidare poate împinge rapid șina de ghidare înapoi, în direcția operatorului.
- Oricare dintre aceste reacții se poate solda cu pierderea controlului ferăstrăului, care ar putea avea ca rezultat vătămarea gravă a utilizatorului. Nu vă bazați exclusiv pe dispozitivele de siguranță încorporate în ferăstrăul

dumneavoastră. În calitate de utilizator de ferăstrău cu lanț, trebuie să luați câteva măsuri pentru executarea lucrărilor de tăiere fără accidente sau vătămări.

- Reculul este rezultatul utilizării necorespunzătoare a sculei și/sau a procedurilor sau condițiilor de operare incorecte și poate fi evitat prin luarea măsurilor de precauție adecvate menționate mai jos:
- **Țineți mânerul strâns cu fermitate, cu degetul mare de o parte și celelalte degete de cealaltă parte a mânerului, având ambele mâini pe ferăstrău și poziționați-vă corpul și brațul astfel încât să vă permită să rezistați la forțele reculului.** *Forțele de recul pot fi controlate de operator dacă se iau măsurile corespunzătoare. Nu dați drumul la ferăstrău.*
- **Nu vă întindeți spre locuri îndepărtate și nu tăiați deasupra înălțimii umărului.** *Acest lucru împiedică contactul accidental al vârfului și permite să aveți un control mai bun asupra ferăstrăului cu lanț în situații neașteptate.*
- **Utilizați numai șine și lanțuri de rezervă specificate de producător.** *Înlocuirea incorectă a șinelor și lanțurilor se poate solda cu ruperea lanțului și/sau recul.*
- **Respectați instrucțiunile producătorului cu privire la ascuțirea și întreținerea ferăstrăului cu lanț.** *Reducerea adâncimii tăieturii poate conduce la recul crescut.*

## 2.6 RISCURI REZIDUALE

- Familiarizați-vă cu modul de utilizare al acestui produs cu ajutorul acestui manual de instrucțiuni. Memorați instrucțiunile de siguranță și respectați-le cu strictețe. Acest lucru va ajuta la prevenirea riscurilor și a pericolelor. Fiți în

permanență alert când utilizați acest produs pentru a putea recunoaște și gestiona din timp riscurile. Intervențiile rapide pot preveni răniile serioase și daunele. Opriti produsul și deconectați-l de la acumulator în caz de orice defecțiune.

- Chiar dacă toate instrucțiunile sunt urmate cu strictețe, tot rămân factori care ar putea prezenta riscuri precum:
  - Ejectarea unor porțiuni din piesa aflată în lucru.
  - Răni provocate de vibrații: utilizați mânerele desemnate și încercați să reduceți durata de lucru și expunerea.
  - Răniri pot fi cauzate de zgomot: purtați protecții auditive și reduceți durata de lucru și expunerea.
  - Inhalarea prafului și a particulelor.
  - Purtați în permanență echipament de protecție oculară.
- Dacă vă confrunțați cu vreunul dintre factori în timp ce utilizați mașina, opriți mașina și consultați-vă imediat medicul.
- Răniri pot fi cauzate sau agravate de utilizarea îndelungată a sculei. Când utilizați orice sculă timp îndelungat, asigurați-vă că efectuați pauze regulate.
- Utilizarea îndelungată a produsului expune utilizatorul la vibrații care pot cauza o gamă de afecțiuni cunoscută ca și sindromul de vibrații mână-braț (SVMB) de exemplu albirea degetelor; precum și boli specifice ca de exemplu sindromul de tunel carpian.
- Pentru a reduce acest risc când utilizați produsul, întotdeauna purtați mănuși de protecție și păstrați-vă mâinile calde.
- Termenul de recul se referă când ferăstrăul sare brusc în sus și înapoi. De obicei, acesta este cauzat de piesa de lucru ce intră

în contact cu vârful șinei de ghidare sau de prinderea lanțului ferăstrăului. Un recul generează o forță bruscă și puternică. De obicei ferăstrăul reacționează necontrolat, creând posibilitatea de a răni utilizatorul.

- Se recomandă utilizarea unui dispozitiv de curent rezidual cu un curent de declanșare de 30 mA sau mai mic
- Poziționați cablul astfel încât să nu se prindă în crengi și alte obiecte similare, pe durata tăierii.
- Se recomandă unui utilizator ce folosește ferăstrăul pentru prima dată se recomandă să exerseze tăierea buștenilor pe o capră de tăiat lemne sau pe un suport.
- Ajustați adâncimea de tăiere în funcție de grosimea piesei de prelucrat. Mai puțin de o lungime completă a unui dinte trebuie să fie vizibilă sub piesa de prelucrat.
- Utilizați cleme sau alte modalități practice pentru a fixa și susține piesa pe o platformă stabilă. Dimensiunile piesei de prelucrat nu trebuie să fie prea mici pentru a se evita un pericol.
- Ținând piesa cu mâna sau contra corpului o face instabilă și poate duce la pierderea controlului.

### 3. DATE TEHNICE

<b>Model</b>	A011044
<b>Tensiune nominală (V C.C)</b>	220-240V / 50Hz
<b>Putere nominală consumată</b>	1800W
<b>Capacitate rezervor de ulei</b>	120 ml
<b>Debit de lubrifiere lanț (mL/min)</b>	3~5
<b>Viteză maximă lanț</b>	14m/s
<b>Lanț de ferăstrău</b>	14 inci (356 mm)
<b>Model lanț de ferăstrău</b>	A011044-001-00
<b>Pas</b>	3/8"
<b>Limitator de adâncime</b>	0,050"/1,27mm
<b>Număr de verigi de transmisie lanț</b>	52 BUC.
<b>Model șină de ghidare</b>	YS14-52-507P
<b>Lungime șină de ghidare</b>	356 mm(14")
<b>Lungime maximă de tăiere</b>	330 mm
<b>Tip de ulei</b>	Ulei hidraulic anti-uzură
<b>Control ulei</b>	Automat
<b>Greutate mașină</b>	3,6kg fără șină de ghidare și lanț și cu rezervorul de ulei gol
<b>Nivel garantat de putere acustică (dB(A))</b>	111dB(A)
<b>Nivel de presiune acustică (dB (A))</b>	96 dB(A),K=3 dB(A)
<b>Nivel de putere acustică măsurată (dB(A))</b>	107.51dB(A), K=3dB(A)
<b>Curent de funcționare</b>	6-11 A
<b>Curent maxim</b>	12 A
<b>Protecție recomandată</b>	Protecție la supracurent
<b>Nivel vibrații (K=1,5m/s<sup>2</sup>)</b>	Mâner frontal: 2,56 m/s <sup>2</sup> Mâner posterior: 3,90 m/s <sup>2</sup>
<b>Viteză fără sarcină (min<sup>-1</sup>)</b>	7500

- valoarea totală declarată a vibrațiilor a fost măsurată în conformitate cu o metodă standard de testare și poate fi utilizată pentru compararea sculelor între ele;
- valoarea totală declarată a vibrațiilor poate fi utilizată, de asemenea, într-o evaluare preliminară a expunerii;
- vibrațiile emise în timpul utilizării efective a sculei pot diferi față de valoarea totală declarată în funcție de modurile de utilizare a sculei.



## 4. ASAMBLAREA



**AVERTISMENT!** Produsul trebuie asamblat în întregime înainte de a fi pus în funcțiune! Nu utilizați un produs care este asamblat numai parțial sau asamblat cu piese defecte! Respectați instrucțiunile de asamblare pas cu pas și folosiți imaginile furnizate drept ghid vizual pentru a asambla produsul cu ușurință!

### 4.1 DEZAMBALARE

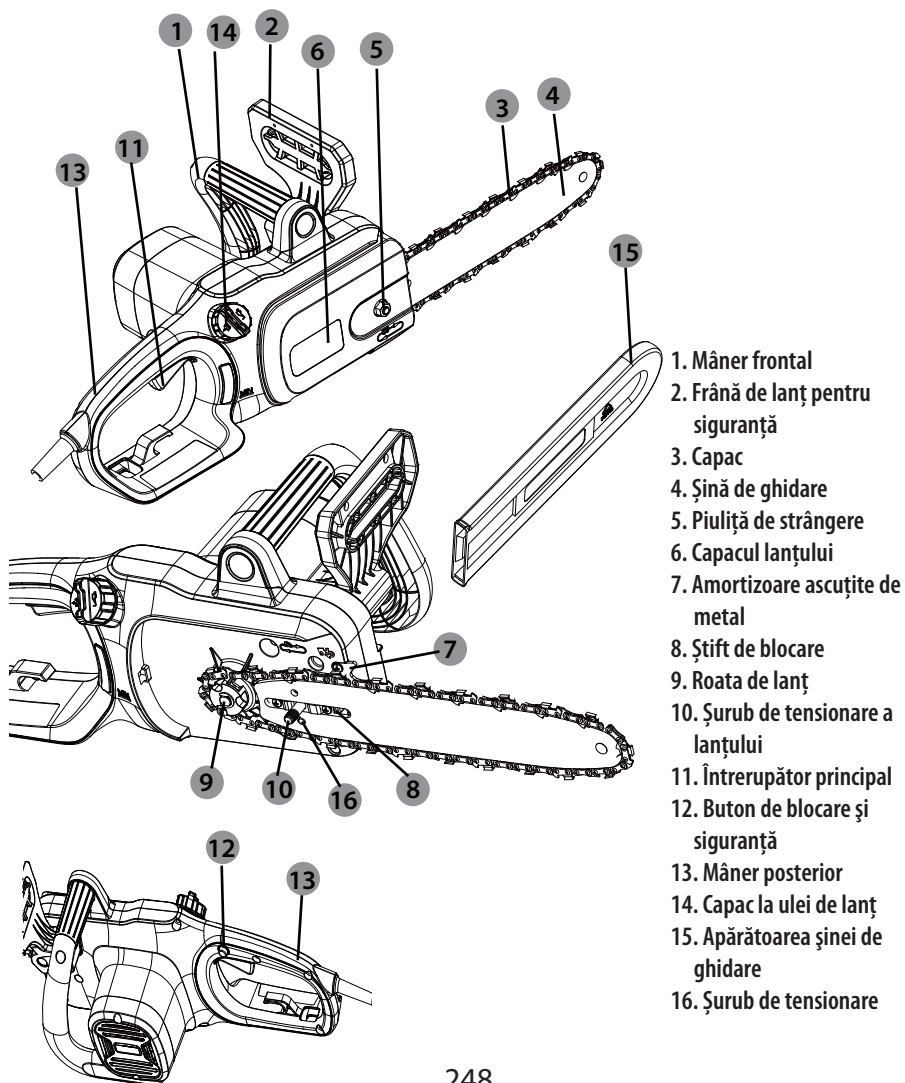

- Purtați mănuși când despachetați.
- Nu utilizați cutter, cuțit, ferăstrău sau alte scule similare pentru a despacheta.
- Transportați scula numai apucând-o de mâner.
- Păstrați cutia pentru reutilizări viitoare (transport și depozitare).
- Păstrați manualul de instrucțiuni într-un loc uscat pentru consultări viitoare.

## 4.2 INSTALAREA

### Asamblarea șinei de ghidare și a lanțului: ilustrația ① - ⑧

1. Amplașați corpul ferăstrăului pe o suprafață fermă și dreaptă.
2. Rotiți piulița clemei în sens antiorar pentru a detașa capacul de corpul ferăstrăului.
3. Rotiți pinul de blocare, lăsând șurubul de tensionare în poziția fixă.
4. Folosind mănuși de protecție, înfășurați lanțul de-a lungul șinei de ghidare, asigurându-vă că dinții sunt îndreptați în direcția de rotație. Lanțul trebuie așezat corect în canelura situată pe întreaga muchie exterioară, de-a lungul șinei de ghidare.
5. Amplașați lanțul în jurul roții de lanț în timp ce aliniați fanta din șina de ghidare cu șurubul intern de la baza ferăstrăului și cu știftul de tensionare al lanțului în orificiul știftului de pe șina de ghidare. Este posibil ca știftul de tensionare să necesite reglare pentru a se alinia corect cu orificiul din șina de ghidare. Utilizați roțița de tensionare a lanțului pentru a-i regla poziția până când se potrivește pe șina de ghidare.
6. Învârtiți roțița de tensionare a lanțului pentru a strânge în prealabil șina de ghidare suficient cât să stea în poziție. În timp de țineți șina de ghidare nemișcată, repuneți capacul la loc pe ferăstrău. Asigurați-vă că piciorușul se aliniază corect cu fanta de pe corpul ferăstrăului. Blocați capacul în poziție, rotind șurubul de blocare al capacului în sensul acelor de ceas până la anclanșare.

### Tensionarea lanțului: → ilustrație ⑤ și ⑥

Rotirea în sus a șurubului de tensionare va mări tensiunea, în timp rotirea ei în jos va diminua tensiunea. Un lanț tensionat corect nu ar trebui să atârne și distanța dintre șina ferăstrăului și lanț nu ar trebui să depășească 2 - 3mm.



**Notă: Lanțul ferăstrăului trebuie tensionat corect pentru o funcționare în siguranță.**

Tensionarea corectă a lanțului de ferăstrău este optimă când lanțul poate fi ridicat 3mm din mijlocul șinei de ghidare. Datorită încălzirii lanțului de ferăstrău în timpul funcționării, lungimea acestuia poate fluctua. Verificați tensiunea lanțului la fiecare 10 minute de utilizare și reglați dacă este nevoie, în special pentru lanțurile noi. Lărgiți lanțul după terminarea lucrării deoarece acesta se scurtează când se răcește. Astfel veți prelungi durata de viață a lanțului și veți preveni avariile sale.

## 4.3 PREGĂTIRE

Înainte fiecărei utilizări, verificați următoarele articole pentru a vă asigura condiții de lucru în siguranță.

### **Ferăstrău cu lanț:**

Înainte de a demara lucrarea, inspectați ferăstrăul cu lanț pentru depistarea avariilor carcasi, a lanțului și a șinei de ghidare. Nu utilizați niciodată o mașină care prezintă avarii evidente.

### **Ulei de lanț:**

Verificați nivelul de umplere al rezervorului de ulei. De asemenea, verificați dacă există ulei suficient în timpul lucrării. Nu utilizați niciodată ferăstrăul dacă acesta nu are ulei sau dacă nivelul uleiului este sub marajul minim, pentru a preveni avariile ferăstrăului cu lanț. În medie, un rezervor de ulei umplut este

suficient pentru aproximativ 10 minute de tăiere (în funcție de durata pauzelor și de densitatea piesei de prelucrat).

#### **Laț ferăstrău:**

Verificați tensiunea și starea lanțului de ferăstrău. Cu cât lanțul de ferăstrău este mai ascuțit, cu atât operațiile vor fi mai ușoare și mai ușor de executat. Același lucru se aplică și tensiunii lanțului. Verificați tensiunea lanțului la fiecare 10 minute de utilizare pentru maximizarea siguranței. În special lanțurile noi de ferăstrău sunt supuse schimbărilor datorate căldurii generate de lucrare.

#### **Echipament de siguranță și îmbrăcăminte de protecție:**

Este imperativ să purtați îmbrăcăminte de protecție adecvată și fixă pe corp precum pantaloni, mănuși și încălțăminte de protecție. Purtați cască de siguranță cu antifoane încorporate și un scut de față pentru a vă proteja împotriva crengilor care cad și ricoșează. Prindeți-vă părul lung, astfel încât să fie deasupra umerilor. Utilizați următoarele articole de îmbrăcăminte și echipamente de protecție când utilizați acest produs:

- Cască cu vizor și apărătoare de gât
- Protecții auditive
- Mască de protecție respiratorie
- Mănuși cu protecție aprobată împotriva ferăstrăului
- Pantaloni de protecție cu protecție aprobată împotriva ferăstrăului
- Cizme cu calotă de oțel cu protecție aprobată împotriva ferăstrăului
- Trusă de prim ajutor în caz de răniri.

#### **Umplerea sistemului automat de ulei: ilustrația (11) și (12)**

**ATENȚIE!** Ferăstrăul cu lanț NU este umplut cu ulei în momentul livrării. Este esențial să-l umpleți cu ulei înainte de utilizare. Nu utilizați niciodată produsul fără de ulei de lanț sau cu un rezervor de combustibil gol, deoarece aceasta ar putea duce la avarii considerabile ale produsului. Durata de viață a lanțului și capacitatea de tăiere depind de lubrifiere optimă. De aceea, lanțul este uns automat în timpul utilizării prin intermediul orificiului de evacuare ulei. Acest ferăstrău cu lanț prezintă un sistem automat de ungere cu ulei pentru a menține lanțul și șina de ghidare lubrificate corect. Indicatorul nivelului de ulei prezintă uleiul rămas în ferăstrău. Dacă nivelul uleiului scade sub un sfert din capacitate, reumpleți-l cu uleiul adecvat pentru lanț și șină. Umplerea rezervorului de ulei:

1. Îndepărtați bușonul de ulei. Umpleți rezervorul cu ulei de șină și lanț până când nivelul uleiului atinge capacitatea maximă.
2. Repuneți bușonul la loc. Asigurați-vă că verificați nivelul uleiului după fiecare 10 minute de utilizare. Deconectați ferăstrăul cu lanț

de la alimentarea electrică înainte de a verifica nivelul uleiului sau de a umple rezervorul de ulei.



**ATENȚIE! Pentru a preveni scurgerea uleiului, asigurați-vă că mașina este lăsată în poziție orizontală (cu bușonul rezervorului de ulei în poziție verticală) când nu este utilizată. Utilizați numai uleiul recomandat pentru a evita avarierea ferăstrăului cu lanț. Nu utilizați niciodată ulei reciclat/vechi.**

#### **4.4 PRIMA UTILIZARE**



**AVERTISMENT! Citiți capitolul « INSTRUCȚIUNI PRIVIND SIGURANȚA » de la începutul acestui manual incluzând tot textul situat sub subpoziția prezentă înainte de a utiliza acest produs.**

Acordați atenție deosebită când utilizați mașina pentru prima dată: concentrați-vă și dedicați-vă întreaga atenție primei utilizări. Efectuați o primă încercare pe un teren liber, fără obstacole și fără elemente înconjurătoare

## **4.5 FUNCȚIONARE**

Conectați la o sursă de alimentare de 220-240V / 50Hz.

### **Pornirea/oprirea → ilustrația (10) și (13)**

Pentru a PORNI scula, împingeți și mențineți apăsat cu degetul mare butonul de siguranță, după care apăsați întrerupătorul declanșator cu degetele. Când întrerupătorul declanșator este anclanșat, puteți elibera butonul de blocare și continua operația. Butonul de blocare de siguranță reduce riscul de pornire accidentală. Pentru a opri ferăstrăul, eliberați întrerupătorul declanșator Pornit/Oprit.

### **Avertismente privind siguranța funcționării:**

- Inspectați produsul, cablul de alimentare precum și accesoriile pentru depistarea defectelor înaintea fiecărei utilizări. Nu utilizați produsul dacă este avariat sau prezintă semne de uzură.
- Verificați ca accesoriile și atașamentele să fie fixate în mod corespunzător.
- Întotdeauna apucați produsul de mânerul acestuia. Păstrați-vă mâinile uscate pentru control adecvat al produsului.
- Asigurați-vă că fantele de aerisire sunt întotdeauna neobstrucționate și curate. Dacă este nevoie, curățați-le cu o perie moale. Fantele de aerisire blocate pot duce la supraîncălzire și la avarierea produsului.
- Opriți produsul imediat dacă sunteți deranjat în timp ce lucrați cu acesta și atunci când intră în zona de lucru alte persoane. Întotdeauna așteptați ca produsul să se oprească complet înainte de a-l pune jos.
- Nu vă suprasolicitați. Efectuați pauze la intervale periodice pentru a vă putea concentra și a controla în totalitate produsul.
- Înainte de a pune produsul în funcțiune, asigurați-vă că acesta a fost asamblat corect și că toate componentele mobile funcționează fără dificultăți.
- Vă recomandăm să umeziți ușor suprafețele când este praf sau să utilizați un accesoriu de pulverizare.
- Utilizați produsul numai la ore rezonabile - evitând dimineața devreme sau noaptea târziu când este posibil să deranjați.
- Evitați utilizarea produsului în condiții meteo defavorabile în special când este risc de fulgere. Nu utilizați produsul în condiții de iluminare slabă. Operatorul trebuie să poată vedea clar zona de lucru pentru a putea identifica eventualele pericole.
- Utilizarea unor protecții auditive reduce capacitatea de a auzi avertismente (strigăte sau alarme). Operatorul trebuie să acorde atenție suplimentară la ce se întâmplă în zona de lucru. Nu vă pierdeți atenția, și întotdeauna concentrați-vă asupra lucrării.
- Utilizarea unor scule similare în apropiere crește atât riscul de afectare a auzului și ca alte persoane să pătrundă în perimetrul de lucru.
- Păstrați-vă stabilitatea și echilibrul.

- Nu vă întindeți excesiv. Întinderea spre locuri îndepărtate se poate solda cu pierderea echilibrului. Mențineți întotdeauna o poziție stabilă pe pante.
- Mergeți, nu fugiți niciodată. Țineți toate părțile corpului dumneavoastră la distanță de piesele rotative.
- Nu puneți niciodată produsul în funcțiune fără echipamentul corect atașat.
- Nu modificați niciodată produsul sau să utilizați componente și accesorii care nu sunt recomandate de către producător.



**Dacă produsul a fost scăpat pe jos, a suferit șocuri violente sau începe să vibreze anormal, opriți-l imediat și inspectați avaria sau identificați cauza vibrațiilor. Orice avariere trebuie reparată corect sau remediată de către un centru de service autorizat.**

- Pentru a reduce riscul de rănire asociat cu contactul cu piesele rotative, întotdeauna opriți mașina, detașați setul de acumulatori și asigurați-vă că toate piesele rotative s-au oprit:
  - înainte de verificarea, curățarea sau îndepărtarea unui blocaj
  - când lăsați produsului nesupravegheat
  - înainte de verificarea, curățarea sau orice intervenție adusă produsului

**Proceduri bazice de utilizare/tăiere: ilustrația 13 - 17**



**AVERTISMENT: Prin natura lor, fierăstraiele sunt mașini extrem de periculoase și ar trebui manevrate cu respect!**

**Vă recomandăm cu căldură, ca înainte de a utiliza acest produs, să participați la un curs de instruire asupra utilizării fierăstraielor pentru a vă familiariza cu întreținerea și utilizarea acestor produse! Citiți cu atenție acest manual și respectați în permanență toate instrucțiunile de siguranță. Fabricantul își declină responsabilitatea pentru orice accidentări/răniri survenite în urma utilizării greșite sau întreținerii necorespunzătoare a acestui produs!**

1. Pentru a vă căpăta îndemânarea, participați la un curs recunoscut de instruire asupra fierăstraielor, pentru a învăța cum să le utilizați în siguranță și eficient. Familiarizați-vă cu toate elementele de control și întrerupătoarele. Exersați toate mișcărilor cu produsul oprit.
2. Întotdeauna apucați produsul cu fermitate cu ambele mâini; mânerul frontal cu mâna stângă și mânerul posterior cu mâna dreaptă. Apucați complet ambele mâner pe toată durata utilizării. Nu operați niciodată produsul utilizând o singură mână.
3. Utilizați produsul numai când aveți o poziție sigură. Țineți produsul în partea dreaptă a corpului dumneavoastră.

**NOTĂ:** Toate celelalte poziții de tăiere nu ar trebui utilizate cu acest produs.

4. Verificați lubrifierea. Porniți scula și verificați dacă lanțul este uns cu ulei în câteva secunde. Dacă observați urme de ulei, ferăstrăul este lubrifiat.

5. Asigurați-vă că lanțul ferăstrăului funcționează la viteza maximă înainte de a intra în contact cu lemnul. Utilizați un amortizor cu crampoane pentru a securiza produsul de lemn înainte de a demara tăierea și utilizați-l ca un punct de pârghie în timp ce tăiați.
6. Repoziționați amortizorul cu crampoane mai jos când decupați bușteni mai groși, trăgând ușor produsul înapoi până când dinții de apucare sunt eliberați, și repoziționați la un nivel mai jos pentru continuarea tăierii. Nu scoateți complet produsul din lemn.
7. Nu forțați ferăstrăul în timpul tăierii, lăsați lanțul să-și facă treaba, utilizați dinții de apucare pentru a aplica presiune minimă de pârghie.
8. Nu operați produsul cu brațele întinse la maxim și nu încercați să tăiați în spații greu de ajuns, ori aflându-vă pe o scară. Nu utilizați produsul deasupra înălțimii umărului.
9. Tăierea optimă este obținută când viteza lanțului rămâne constantă în timpul tăierii.
10. Atenție când ajungeți la finalul tăieturii. Greutatea produsului se poate modifica neașteptat pe măsură ce părăsește lemnul. Acest lucru poate cauza accidentare a picioarelor și a tălpilor. Întotdeauna scoateți produsul dintr-o tăietură în timp ce acesta este în funcțiune.
11. Asigurați-vă alimentatorul cu ulei de lanț funcționează corect; puneți ferăstrăul în funcțiune la viteză medie și asigurați-vă că lanțul a fost uns cu un strat consistent de ulei.

### **Prevenirea reculului**

Termenul de recul se referă când ferăstrăul sare brusc în sus și înapoi. De obicei, acesta este cauzat de piesa de lucru ce intră în contact cu vârful șinei de ghidare sau de prinderea lanțului ferăstrăului.

Un recul generează o forță bruscă și puternică.

De obicei ferăstrăul reacționează necontrolat, creând posibilitatea de a răni utilizatorul.

Pericolul reculului este cel mai mare când încercați să tăiați în apropiere sau cu vârful șinei de ghidare. Întotdeauna aplicați ferăstrăul cât mai plat posibil pentru a evita pierderea controlului în timpul utilizării.

### **Frâna de recul**

Frâna de recul este un mecanism de siguranță activat de către apărătoarea frontală de mână. În caz de recul, lanțul ferăstrăului se oprește imediat.

Următoarea operație de verificare ar trebui efectuată înaintea fiecărei utilizări. Scopul testării frânei de recul este de a reduce posibilitatea accidentării din cauza reculului:

1. Împingeți apărătoarea frontală de mână înainte și încercați să porniți ferăstrăul. Lanțul nu ar trebui să pornească.
2. Pentru a dezactiva frâna de recul, eliberați întrerupătorul declanșator On/OFF și trageți înapoi apărătoarea de mână.

### **Doborârea unui copac**

**AVERTISMENT!** Înainte de a demara lucrarea sau de a încerca să doborâți vreun copac, contactați autoritățile locale pentru a vă asigura că aveți permisiunile!

Chiar și propria grădină se poate afla într-o zonă protejată, copacul pe care doriți să-l doborâți poate fi protejat sau poate să apară pe planurile casei - În toate aceste cazuri și altele, este posibil să fie nevoie să obțineți autorizație înainte de a demara lucrarea!

1. Când operațiile de tăiere în bușteni și doborâre sunt executate de două sau mai multe persoane în același timp, operațiunile de doborâre ar trebui separate de cele de tăiere la o distanță de cel puțin dublă față de înălțimea copacului doborât. Copacii nu trebuie doborâți într-un mod care ar putea pune în pericol o altă persoană, doborî o linie de curent sau cauza pagube materiale. În cazul contactului unui copac cu vreo linie utilitară, furnizorul de utilități trebuie avertizat imediat.
2. Operatorul produsului cu lanț trebuie să stea în partea superioară a pantei, întrucât copacul se poate rostogoli sau să alunece după ce este doborât.
3. Trebuie planificat și curățat de obstacole un traseu de degajare după cum este necesar, înainte de a începe tăierea. Traseul de degajare trebuie să se extindă înapoi și pe diagonală în spatele liniei preconizate de cădere a copacului.
4. Înainte de a începe tăierea, țineți seama de înclinarea naturală a copacului, de amplasamentul crengilor mai mari și de direcția vântului pentru a aprecia direcția de cădere a copacului.
5. Îndepărtați pământul, pietrele, coaja de copac dezlipită, cuiele, capselle și sârmele de pe copac.

## Efectuarea unei creștături

Efectuați creștătura la 1/3 din diametrul copacului, perpendiculară pe direcția de cădere. Efectuați mai întâi o creștătură orizontală mai joasă. Creștătura va ajuta la prevenirea prinderii fie a lanțului, fie a șinei de ghidare când a două creștătură este executată.

## Tăietură de doborâre

1. Efectuați o tăietură dorsală de doborâre cu cel puțin 50mm mai sus de creștătura orizontală. Păstrați tăietura dorsală paralelă cu creștătura orizontală. Efectuați tăietura dorsală astfel încât să rămână suficient de mult lemn care să acționeze ca muchie pentru basculare. Muchia de basculare va împiedica rotirea și căderea copacului în direcția greșită. Nu secționați muchia.
2. Pe măsură ce tăietura se apropie de muchia lăsată pentru basculare, copacul ar trebui să înceapă să cadă. În cazul în care există și cea mai mică posibilitate ca arborele să nu cadă în direcția dorită sau să se balanseze și să prindă lanțul ferăstrăului, opriți tăierea înainte de secționarea completă și utilizați pene de lemn, plastic sau aluminiu pentru a mări tăietura și a face copacul să cadă în direcția dorită.
3. Când copacul începe să cadă, scoateți ferăstrăul cu lanț din tăietură, opriți motorul, așezați produsul pe jos și luați-o pe traseul de degajare plănuit. Atenție la crengile de deasupra ce pot să cadă și la unde pășiți.

## Tăierea crengilor și curățarea copacului de crengi

Tăierea crengilor unui copac doborât reprezintă îndepărtarea ramurilor acestuia. Când efectuați această operație, lăsați crengile mai mari inferioare să sprijine copacul de sol. Îndepărtați crengile mici dintr-o singură tăietură. Ramurile tensionate trebuie tăiate de jos în sus pentru a evita îndoirea ferăstrăului cu lanț.

**AVERTISMENT! Nu vă urcați niciodată într-un copac pentru a-l toaleta sau a tăia crengii! Nu stați pe scări, platforme, bușteni sau în orice altă poziție care v-ar putea cauza să vă pierdeți echilibrul sau controlul asupra ferăstrăului! Când toaletați copaci, este important să nu efectuați tăierea la nivel lângă creanga principală sau trunchi până când nu ați mai tăiat din restul crengii pentru a-i reduce greutatea! Acest lucru previne desprinderea cojii de pe trunchiul principal!**

**AVERTISMENT! În cazul care crengile ce trebuie tăiate se află deasupra nivelului pieptului, angajați un profesionist pentru a efectua toaletarea copacului!**

## Tăierea tijelor arcuite

1. O tijă arcuită poate fi orice buștean, creangă, buturugă cu rădăcini, ori lăstar care sunt îndoite sub tensiunea unui alt lemn, astfel încât se comportă ca un resort când lemnul care-l fixează este tăiat sau îndepărtat.
2. Pe un copac doborât, o buturugă cu rădăcini prezintă risc ridicat de a reveni în poziția verticală în timpul tăierii în bușteni pentru a separa bușteanul de buturugă.
3. Atenție la tijele arcuite, acestea sunt periculoase.

## Tăierea în bușteni

Tăierea în bușteni sau tăierea transversală reprezintă secționarea bușteanului în lungimi stabilite. Este important să vă asigurați că picioarele sunt amplasate stabil și că greutatea corpului dumneavoastră este distribuită egal pe ambele picioare. Când este posibil, bușteanul trebuie ridicat și sprijinit cu ajutorul crengilor, a buștenilor sau a unor bucăți de lemn.

1. Urmați aceste instrucțiuni simple pentru tăierea cât mai ușoară. Când bușteanul este sprijinit pe întreaga lungime, acesta trebuie secționat începând de sus (tăiere pe sus).
2. Când bușteanul este sprijinit la un capăt, tăiați 1/3 din diametru pe dedesubt (tăiere pe sub). Apoi efectuați tăietura finală pe deasupra pentru a întâlni prima tăietură.
3. Când bușteanul este sprijinit la ambele capete, tăiați 1/3 din diametru dinspre partea de sus a bușteanului (tăiere pe deasupra). Apoi efectuați tăietura finală pe dedesubt la 2/3 pentru a întâlni prima tăietură.

4. Când tăiați un buștean pe o pantă, întotdeauna stați în partea mai sus de buștean. Când tăiați complet bușteanul, pentru a menține controlul integral, reduceți presiunea de tăiere aproape de sfârșitul tăieturii, fără a relaxa mâinile aflate pe mânerul ferăstrăului. Nu lăsați lanțul să intre în contact cu solul. După terminarea tăierii, așteptați ca lanțul ferăstrăului să se oprească înainte de a deplasa ferăstrăul. Întotdeauna opriți motorul înainte de a vă deplasa de la un copac la altul.
5. Susțineți buștenii mici pe o capră sau pe un alt buștean în timp ce secționați.
6. Dacă diametrul bușteanului este suficient de mare încât să vă permită introducerea unei pene de secționare moi, utilizați-o până pentru a menține tăietura deschisă și a preveni agățarea lanțului.

### **Reducerea vibrațiilor și a zgomotului**

Pentru a reduce impactul zgomotului și al emisiilor de vibrații, limitați timpul de funcționare, utilizați modele cu nivel redus de vibrații și nivel scăzut de zgomot și purtați echipamente personale de protecție. Respectați următoarele instrucțiuni pentru minimizarea riscurilor datorate expunerii la vibrații și la zgomot:

- Utilizați produsul numai în scopul desemnat prin designul său și instrucțiunile de operare.
- Asigurați-vă că produsul este în stare bună și bine întreținut.
- Utilizați accesoriile corespunzătoare pentru produs și asigurați-vă că acestea sunt în stare bună de funcționare.
- Mențineți cu fermitate mânerul.
- Întrețineți acest produs în conformitate cu aceste instrucțiuni și lubrifiați-l în permanență (unde este cazul).
- Planificați-vă programul de lucru astfel încât să nu vă expuneți o durată prea îndelungată vibrațiilor mari.

Pentru a reduce acest risc când utilizați produsul, întotdeauna purtați mănuși de protecție și păstrați-vă mâinile calde.

### **După utilizare: Ilustrația 19**

Opriti produsul și asigurați-vă că toate părțile în mișcare sunt oprite complet. Repuneți la loc teaca șinei. Scoateți ștecherul și lăsați aparatul să se răcească. Verificați, curățați și depozitați produsul precum în instrucțiunile de mai jos.

## **5. TRANSPORTUL**

Transportarea mașinii poate necesita respectarea anumitor cerințe specifice pentru țara dumneavoastră. Vă rugăm asigurați-vă că le respectați, contactând autoritățile din țara dumneavoastră pentru a respecta toate cerințele. Asigurați-vă că temperatura în timpul transportului nu va depăși niciodată intervalul de temperatură menționat în capitolul referitor la depozitare.

Opriti produsul și asigurați-vă că toate părțile în mișcare sunt oprite complet. Întotdeauna transportați produsul apucându-l de mâner cu teaca atașată. Protejați produsul de impacturile violente sau vibrațiile puternice care pot avea loc în timpul transportării cu un vehicul. Siguranța produsului pentru a preveni alunecarea sau răsturnarea acestuia. Nu expuneți produsul electric la lumina soarelui.

## **6. DEPOZITAREA PE TIMP DE IARNĂ**

**Respectați instrucțiunile din capitolul referitor la depozitare de mai jos.**

Vă recomandăm să utilizați ambalajul original pentru depozitare sau să acoperiți produsul cu un material textil adecvat sau cutie pentru a-l proteja de praf.

## **7. DEPOZITAREA**

### **Ilustrația 29**

Depozitați mașina într-un loc curat, uscat, aerisit, la o temperatură cuprinsă între 4°C și 24°C. Acoperiți-o pentru protecție suplimentară. Vă recomandăm să utilizați ambalajul original pentru depozitare sau să acoperiți produsul cu un material textil adecvat sau cutie pentru a-l proteja de praf. Verificați că ați asigurat sula electrică pe perioada transportului.



Decuplați cablul de alimentare. Verificați temeinic pentru depistarea pieselor uzate, slăbite sau avariate. Curățați unitatea înainte de a o depozita. Nu expuneți produsul electric la lumina soarelui. Asigurați-vă că produsul este întotdeauna protejat de frig și de umiditate.

## 8. ÎNTREȚINEREA



**PERICOL! Risc de rănire datorită șocului electric. Detașați cablul de alimentare și asigurați-vă că toate părțile în mișcare sunt oprite complet înainte de a regla, inspecta, curăța sau depozita produsul.**

### 8.1 CURĂȚAREA

Întreținerea → (19) și (28)

Păstrați toate dispozitivele de siguranță, fantele de aer și carcasa motorului fără resturi și murdărie. Ștergeți echipamentul cu o cârpă și/sau cu aer comprimat. Se recomandă cu căldură să curățați produsul după fiecare utilizare.

Nu utilizați agenți de curățare, deoarece aceștia pot ataca plasticul și fragiliza integritatea structurală a ferăstrăului.

Îndepărtați și curățați prin periere apărătoarea, lanțul și șina de ghidare după 1-3 ore de utilizare.

Curățați spațiul de sub apărătoare, roata de lanț și ansamblul șinei de ghidare cu ajutorul unei perii moi.

Curățați orificiul de evacuare a uleiului cu o cârpă curată.

Nu amplasați obiecte pe ferăstrăul cu lanț.

### 8.2 ÎNLOCUIREA

dacă este necesară înlocuirea cablului de alimentare, aceasta trebuie efectuată de producător sau de reprezentantul său, pentru evitarea oricărui pericol.

Ilustrația → (18)



**AVERTISMENT! Purtați întotdeauna mănuși de protecție când manevrați lanțuri de ferăstrău**

#### Verificarea lubrifierii automate a lanțului

Verificați periodic funcționalitatea lubrifierii automate a lanțului pentru a preveni supraîncălzirea și prin urmare avarierea șinei de ghidare și a lanțului de ferăstrău asociat cu aceasta. În acest scop, aliniați vârful șinei lanțului cu o suprafață netedă (placă, tăietura unui copac) și lăsați lanțul să ruleze. Dacă apare o cantitate mărită de ulei, lubrifierea automată a lanțului funcționează corect.

#### Lubrifierea roții de lanț conducătoare

**NOTĂ:** Nu este necesar să scoateți lanțul de ferăstrău sau șina pentru a lubrifia roata de lanț.

1. Curățați șina și roata de lanț.
2. Utilizând un pistol de ungere, introduceți vârful pistolului în orificiul de ungere și injectați vaselină până când aceasta apare pe marginea exterioară a vârfului roții de lanț.
3. Pentru a roti roata de lanț, eliberați opritorul lanțului și trageți de lanț cu mâna până lațura neunsă a roții este aliniată cu orificiul de ungere. Repetați procedura de lubrifiere.

#### Ascuțirea lanțului ferăstrăului

Păstrați lanțul ascuțit. Ferăstrăul va tăia mai repede și mai în siguranță. Un lanț tocit va cauza uzura prematură a roții de lanț, a șinei de ghidare, lanțului și a motorului. Dacă sunteți nevoit(ă) să forțați lanțul în lemn și tăierea generează numai rumeguș cu câteva așchii mari, atunci lanțul este tocit. Cumpărați un lanț nou, apelați la un centru de service autorizat pentru a vă ascuți lanțul de către un profesionist

sau ascuțiți-vă lanțul utilizând un set adecvat de ascuțire. Diferența de înălțime dintre vârful de tăiere și muchie formează limitatorul de adâncime. Când ascuțiți vârful de tăiere, setarea limitatorului de adâncime dintre vârf și muchie va scade. Pentru a menține performanțe optime de tăiere, muchia trebuie să fie pilită pentru a atinge valoarea recomandată a limitatorului de adâncime.

### **Modul de ascuțire a lanțului:**

1. Purtați mănuși de protecție și asigurați-vă că lanțul este tensionat corect pe șina de ghidare.
2. Utilizați o pilă rotundă, al cărui diametru este de 1,1 ori adâncimea de tăiere a dintelui. Asigurați-vă că 20% din diametrul pilei este deasupra plăcuței superioare a dintelui.

**NOTĂ:** Un ghidaj de pilă este disponibil la majoritatea comercianților de fierăstraie și este cel mai ușor mod de a ține pila în poziția corectă.

3. Piliți într-un unghi perpendicular cu șina, și într-un unghi de 25° pe direcția deplasării.
4. Piliți fiecare dinte numai dinspre interior înspre exterior. Piliți mai întâi o latură a lanțului, apoi învărtiți ferăstrăul și repetați procesul.
  - Piliți fiecare dinte la fel utilizând același număr de mișcări.
  - Păstrați toți dinții la aceeași lungime. De fiecare dată când un vârf de tăiere este ascuțit, lungimea de tăiere este redusă. Când lungimea dintelui de tăiere este redusă la 0,16 inci (4 mm), lanțul este uzat și va trebui înlocuit.
  - Adâncimea de tăiere este și ea redusă cu fiecare ascuțire. După fiecare 5 ascuțiri, utilizați o unealtă de măsurare a adâncimii pentru a verifica înălțimea dintre vârful de tăiere și muchie. Când este nevoie, utilizați o pilă plată pentru a pili muchia și a obține o adâncime de tăiere setată la 0,025 inci. Dispozitive de măsurare a limitatorului de adâncime sunt disponibile la majoritatea comercianților de fierăstraie.
  - Dacă ferăstrăul nu funcționează corect, predați-l unui centru de service autorizat pentru a inspecta ferăstrăul. Utilizați numai piese identice listate în acest manual.

### **Înlocuirea lanțului ferăstrăului și a șinei**

Șină de ghidare/lanț de ferăstrău autorizat

Înlocuiți lanțul când dinții de tăiere sunt prea uzați pentru a mai putea fi ascuțiți sau când lanțul de rupe. Utilizați numai lanț de schimb menționat în acest manual.

Întotdeauna includeți o roată de lanț nouă când înlocuiți lanțul. Astfel veți menține rulajul corect al lanțului.

1. Amplasați corpul ferăstrăului pe o suprafață fermă și dreaptă.
2. Rotiți butonul de blocare și de reglare al șinei în sens anti orar pentru a detașa capacul de pe corpul ferăstrăului.
3. Purtând mănuși de protecție, înfășurați lanțul ferăstrăului în jurul șinei de ghidare, asigurându-vă că dinții sunt îndreptați în direcția de rotație. Lanțul trebuie instalat corect în fanta de-a lungul întregii muchii exterioare a șinei de ghidare.
4. Amplasați lanțul în jurul roții de lanț, în timp ce aliniați fanta din șina de ghidare cu șurubul intern situat la baza ferăstrăului și știftul de tensionare al lanțului în orificiul știftului din șina de ghidare. Este posibil ca știftul de tensionare al lanțului să necesite reglaje pentru a se alinia corect cu orificiul din șina de ghidare. Utilizați roțița de tensionare a lanțului pentru a-i ajusta amplasamentul până când se potrivește în șina de ghidare.
5. Rotiți roțița de tensionare a lanțului pentru a strânge în prealabil șina de ghidare suficient încât să stea în loc. În timp de țineți șina de ghidare nemișcată, repuneți capacul la loc pe ferăstrău. Asigurați-vă că piciorușul se aliniază corect cu fanta de pe corpul ferăstrăului. Blocați capacul în poziție, rotind butonul de blocare al capacului în sensul acelor de ceas până la anclanșare. Ajustarea tensionării lanțului.

### 8.3 VEDERE ÎN SPAȚIU A ANSAMBLULUI

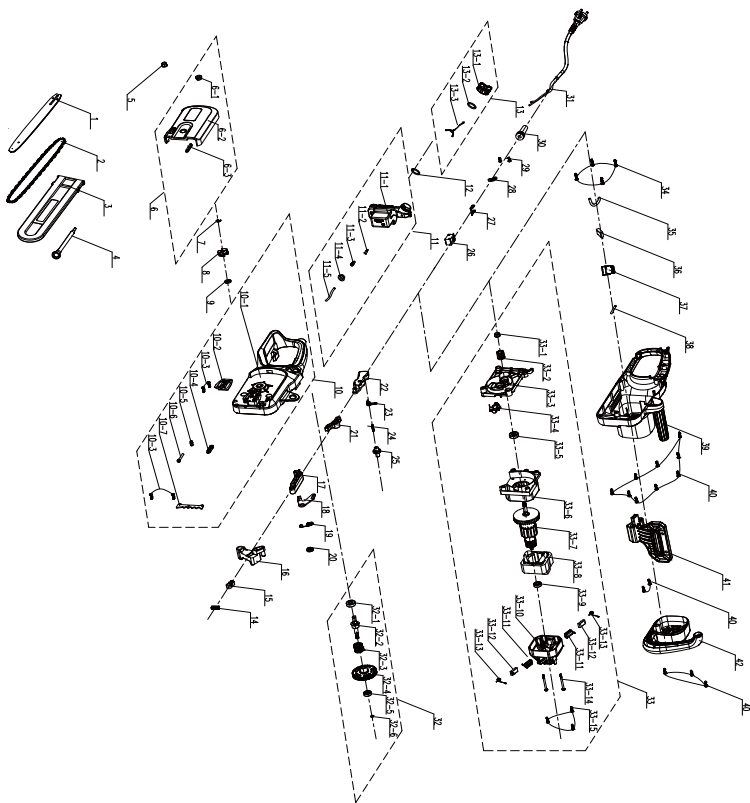

NR	NUMĂR PIESĂ	DESCRIERE	NUMĂR
1	199140000019	Șină de ghidare	1
2	201001000028	Ferăstrău cu lanț	1
3	8331-430402	Teacă cuțit	1
4	A011020-051	Chei	1
5	8NG-08	Piuliță de flanșă hexagonală	1
6	A011022-027	Ansamblu capac	1
6-1	8334-463101	Manșon ax	1
6-2	A011022-014	Capac	1
6-3	8208-438801	Garnitură capac terminal	1
7	8CE-07	Garnitură despicată	1

NR	NUMĂR PIESĂ	DESCRIERE	NUMĂR
8	8128-462202	Roată de lanț	1
9	F022009-019	Manșon ax	1
10	A011022-028	Ansamblu carcasă	1
10-1	A011022-012	carcasă	1
10-2	A011021-014	Garnitură de izolație termică	1
10-3	8SJAB40-16	Șurub autofiletant	4
10-4	A013004-013	Inel de etanșeizare	1
10-5	8207-463101	Piuliță de strângere	1
10-6	8206-471901	Regulator de tensionare	1
10-7	A013004-016	Amortizoare ascuțite de metal	1
11	A011022-026	Ansamblu rezervor de combustibil	1
11-1	A011022-019	cuvă	1
11-2	8335-481201	Supapă	1
11-3	8342-437501-02	Arc de compresie conic	1
11-4	8208-462503	Garnitură de etanșeizare rezervor de ulei	1
11-5	234-1003	Capac transparent	0,2m
12	8341-491801	Garnitură de cauciuc	1
13	A011021-024	Ansamblu bușon rezervor de combustibil	1
13-1	A011021-011	Bușon rezervor de ulei	1
13-2	8208-431901-01	Inel de etanșeizare	1
13-3	8088-481501-01	Cârlig de agățare	1
14	A013003-031	Arc de presiune	1
15	8304-438401	Bloc de localizare apărătoare	1
16	A011022-008	Tijă conectoare	1
17	A011022-009	Tijă conectoare	1
18	A011022-025	Saboți de frână	1
19	8342-435302	Arc de tensionare frână	1
20	A011022-023	Manșon ax flanșă	1

NR	NUMĂR PIESĂ	DESCRIERE	NUMĂR
21	8087-438402	Tijă conectorie intermediară	1
22	A011022-010	blocare a	1
23	8342-432101	Arc de torsiune întrerupător	1
24	8342-463002	Șurub autofiletant	1
25	8312-433501	Buton de blocare	1
26	8042-481604	Micro dublu întrerupător	1
27	239-0011	Terminal mamă	2
28	8184-282102	Plăcuță presoare cablu	1
29	8SJAB40-12	Șurub autofiletant	2
30	8332-491901-01	Protecția cablului	1
31	A011022-031	cablu de alimentare	1
32	A011022-029	Ansamblu ax de ieșire	1
32-1	8BC-261008-S5	Rulment	1
32-2	A011022-024	Ax de ieșire	1
32-3	8342-435301	Arc de torsiune	1
32-4	A011022-006	Roată dințată	1
32-5	8BC-220807-ST	Rulment	1
32-6	8CE-05	Garnitură despicată	1
33	A011022-030	Ansamblu motor	1
33-1	8NG-08	Piuliță de flanșă hexagonală	1
33-2	A011022-007	Roată dințată	1
33-3	A011022-016	Placă de suport	1
33-4	A013003-022	Ansamblu pompă de ulei	1
33-5	8BC-261008-ST	Rulment	1
33-6	A011022-017	Tunelator de aer	1
33-7	8402-481702	Ansamblu rotor	1
33-8	8405-481780	Ansamblu stator	1
33-9	8BC-220807-ST	Rulment	1
33-10	A011022-018	Suport	1
33-11	A011022-021	Suport perie	2
33-12	A011022-020	Perie carbon	2

NR	NUMĂR PIESĂ	DESCRIERE	NUMĂR
33-13	A011022-022	Arc răsucit	2
33-14	A011022-004	Șurub cu cap plat	2
33-15	8SJGB40-16	Șurub autofiletant cu cap plat și canelură compusă	3
34	8SJAB50-20	Șurub autofiletant	4
35	234-1003	Tub transparent de ulei	0,1m
36	A011022-032	Piesă capacitantă	1
37	A011033-012	Componentă electronică	1
38	233-1006	Tub micșorabil de la căldură	0,12m
39	A011022-011	carcasă	1
40	8SJAB40-16	Șurub autofiletant	14
41	A011022-015	Plăcuță prevenitor	1
42	A011022-013	Capac	1

#### 8.4 GHID DE DEPARARE



**Pericol! Risc de rănire datorită electrocutării, incendiului și/ sau rănilor grave. Avertisment! Înainte de fiecare deparare opriți produsul și țineți terții la distanță.**

Probleme	Cauză posibilă	Soluție	Calificări necesare
Produsul nu pornește.	Nu este conectat la o sursă de alimentare	Conectați la sursa de alimentare	-
	Cablul electric sau ștecherul sunt defecte	Apelați la un electrician autorizat pentru verificări	
	Alte defecțiuni electrice ale produsului	Apelați la un electrician autorizat pentru verificări	
Produsul nu atinge puterea maximă.	Cablul prelungitor nu este adecvat pentru utilizarea cu acest produs	Utilizați un cablu prelungitor adecvat	-
	Sursa de alimentare (de ex. generatorul) are o tensiune prea mică	Conectați la altă sursă de alimentare	
	Orificiile de ventilație sunt blocate	Curățați orificiile de ventilație	

Probleme	Cauză posibilă	Soluție	Calificări necesare
Rezultate de tăiere nesatisfăcătoare	Lanțul ferăstrăului nu este tensionat corect	Tensionați corect	-
	Lanțul de ferăstrău este tocit.	Ascuțiți sau înlocuiți lanțul de ferăstrău	
Vibrații/zgomot excesiv	Lanțul ferăstrăului este tocit/avariat	Înlocuiți-l cu unul nou	-
	Șuruburile/piulițele sunt slăbite	Strângeți șuruburile/ piulițele.	-

## 9. SFÂRȘITUL DURATEI DE VIAȚĂ



Deșeurile produselor electrice nu trebuie eliminate împreună cu deșeurile menajere. Produsele electrice uzate trebuie colectate separat și eliminate la punctele de colectare prevăzute în acest sens. Contactați autoritățile locale sau distribuitorul local pentru informații privind reciclarea.

## 10. GARANȚIE

### 10.1 GARANȚIE

Produsele noastre sunt concepute conform celor mai înalte standarde pentru produse destinate pieței. Această garanție acoperă o perioadă de 2 ani de la data achiziționării produsului. Această garanție acoperă toate defectele materiale și de fabricație: piese și elemente lipsă, și defecțiuni survenite în circumstanțe normale. Reparațiile și înlocuirea pieselor nu duc la prelungirea duratei garanției inițiale. Trebuie să puteți prezenta dovada achiziției pentru acest produs și data cumpărării. Acoverirea garanției produsului se limitează la valoarea acestui produs.

### 10.2 EXCLUDERILE GARANȚIEI

Garanția nu acoperă probleme sau incidente rezultate în urma utilizării greșite a produsului. Următoarele articole nu sunt acoperite de garanție:

- Scula a fost utilizată greșit; sau
- Defecțiuni au survenit în timpul transportării sau instalării acestui produs; sau
- S-au efectuat reparații și/sau înlocuiri de către terți; ori
- Deteriorări cauzate de factori externi sau obiecte străine cum ar fi nisipul sau pietrele; ori
- Defecțiuni rezultate în urma nerespectării instrucțiunilor privind siguranța și utilizarea; sau
- Scula a fost dezasamblată sau desfăcută; ori
- Scula s-a aflat într-un mediu umed (rouă, ploaie, scufundare în apă...); ori
- Scula a fost utilizată în scop profesional; sau
- Scula a fost expusă la o temperatură din afara intervalului specificat în capitolul „depozitare”

Produsul trebuie utilizat în condiții normale de utilizare și în scopuri neprofesionale. De aceea, această garanție exclude produsele utilizate de firmele de peisagistică, de autoritățile locale precum și de către firmele care oferă echipamente spre închiriere gratuit sau contra cost.

În cazul unei probleme sau defecțiuni, trebuie să consultați întotdeauna mai întâi distribuitorul local. În majoritatea cazurilor, dealerul va fi capabil să rezolve problema sau să remedieze defecțiunea. Păstrați factura sau bonul de casă: aceste documente vor fi solicitate pentru procesarea oricăror cereri.



## Introduction

Thank you for choosing this product. Upon designing and manufacturing our products, we place all of our efforts into ensuring an excellent quality that meets the needs of the users. Following these instructions allow to optimize the lifetime

**IMPORTANT! IN ORDER TO OBTAIN THE UTMOST SATISFACTION FROM THIS PRODUCT UPON SETTING IT UP, USING IT, AND MAINTAINING IT, WE RECOMMEND THAT YOU CAREFULLY READ THIS USER MANUAL BEFORE USING THE PRODUCT. PLEASE PAY ATTENTION TO BASIC WARNINGS RELATING TO SAFETY WITHIN THIS MANUAL, AND KEEP THE MANUAL FOR LATER REFERENCE.**



**IMPORTANT, KEEP THE MANUAL FOR LATER REFERENCE :  
READ CAREFULLY**

### Contents

1. Intended use of electric chain saw 1800W
2. Safety Instructions
3. Technical data
4. Assembly
5. Transportation
6. Wintering
7. Storage
8. Maintenance
9. End of life
10. Warranty

## 1. INTENDED USE OF ELECTRIC CHAIN SAW 1800W

This product is intended for outdoor use only, and must not be used inside a building under any circumstances. The electric chain saw is only intended for use in dry and well-illuminated conditions. This chain saw is only intended to be used for basic limbing, felling, woodcutting, and remove buttress roots. All of the wooden objects intended to be cut with this chain saw should be no thicker than the guide bar's maximum cutting capabilities. It must not be used for cutting other materials, such as plastic, stone, metal or wood that contains foreign objects. Do not use it for others purposes. The maximum cutting capacity must be observed. Do not cut branches exceeding the stated maximum capacity. Do not use it for others purposes. The product is not intended to be used by children or persons with reduced physical, mental or sensory capabilities.

After unwrapping the packing, make sure that the product is complete with its accessories (if any). If the product is damaged or has any defect, please do not use it and bring back it to your dealer. If you give this tool to another people, please give him also this instruction manual.

**Please note that our equipment has not been designed for use in commercial, trade or industrial applications. Our warranty will be voided if the machine is used in commercial, trade or industrial businesses or for equivalent purposes. This product has been designed to be used over a period of 2 years (Expected lifetime).**

## 2. SAFETY INSTRUCTIONS



**WARNING : Read all safety warnings and all instructions. Failure to follow the warnings and instructions may result in electric shock, fire and/or serious injury. Save all warnings and instructions for future reference.**



## 2.1 GENERAL SAFETY WARNINGS

- Do not operate the chain saw near glass enclosures, automobiles, trucks, window wells, drop-off s, etc. without properly adjusting the aim of the discharge.
- Do not force or overload the product. It will perform better and safer when it is used at the rate that it was designed to work at.
- If the product is already assembled, please make sure that all screws are tightly fixed before using it. If the product requires that you assemble it, please make sure upon opening the package that all the elements needed for setting up the product have been provided. If the product is damaged or has defects, do not use it and take it back to the nearest store.
- The term "power tool" in the warnings refers to your mains-operated (corded) power tool or battery-operated (cordless) power tool.

## 2.2 SYMBOLS ON THE PRODUCT



Complies with European standards: This symbol means that this appliance is compliant with the applicable European directives, and a test of compliance with these directives has been performed.



Single mark of circulation of products on the market of the Member States of the Customs Union.



Ukrainian conformity marking



Electrical products should not be discarded with household products. Used electrical products must be collected separately and disposed of at collection points provided for this purpose. Talk with your local authorities or dealer for advice on recycling.



Caution / Warning.



This product is of protection class II. That means it is equipped with enhanced or double insulation.



Guaranteed sound power level: 111 dB (A)



Remove plug from the mains immediately if the power cord/extension cord is damaged or cut.



Kickback! Tip contact may cause the guide bar to move suddenly upward and backwards what may cause serious injury to user.



Contact of the guide bar tip with any object should be avoided.



Always use the product with two hands. Do not use the product single-handedly when operating the product.



Do not use in rain or wet conditions.



Correct direction of cutting-teeth



After service



Objects thrown by the product could hit the user or other bystanders. Always ensure that other people and pets remain at a safe distance from the product when it is in operation. In general, children must not come near the area where the product is.



Wear protective gloves.



Wear body protection



Wear protective shoes



WARNING - To reduce the risk of injury, user must read instruction manual.



Wear eye protection



Wear ear protection



Always wear head protection



Wear facial protection!

### **2.3 SYMBOLS IN THIS MANUAL**



Type and source of the danger : Failure to observe this warning may result in physical injury or death.



Type and source of the danger: This symbol indicates that damage to the appliance, the environment or other property may occur as a result of non-observance of this warning.



Note : This symbol indicates important information for better understanding of the product.



Read the manual: This symbol indicates that you need to read the user manual carefully.



Please refer to the corresponding illustration at the end of the booklet.



Green point : Packaging recycling.



This product is recyclable. If it cannot be used anymore, please take it to waste recycling centre.



Brazilian environmental label : Recycle the packaging of the product.

## 2.4 GENERAL POWER TOOL SAFETY WARNINGS



**WARNING: Read all safety warnings and all instructions.**  
*Failure to follow the warnings and instructions may result in electric shock, fire and/or serious injury.*

**SAVE ALL WARNINGS AND INSTRUCTIONS FOR FUTURE REFERENCE.** *The term "power tool" in the warnings refers to your main-soperated (corded) power tool or battery-operated (cordless) power tool.*

### 1) WORK AREA SAFETY

- **Keep work area clean and well lit.** *Cluttered or dark areas invite accidents.*
- **Do not operate power tools in explosive atmospheres, such as in the presence of flammable liquids, gases or dust.** *Power tools create sparks which may ignite the dust or fumes.*
- **Keep children and bystanders away while operating a power tool.** *Distractions can cause you to lose control.*

## 2) ELECTRICAL SAFETY

- **Power tool plugs must match the outlet. Never modify the plug in any way. Do not use any adapter plugs with earthed (grounded) power tools. *Unmodified plugs and matching outlets will reduce risk of electric shock.***
- **Avoid body contact with earthed or grounded surfaces, such as pipes, radiators, ranges and refrigerators. *There is an increased risk of electric shock if your body is earthed or grounded.***
- **Do not expose power tools to rain or wet conditions. *Water entering a power tool will increase the risk of electric shock.***
- **Do not abuse the cord. Never use the cord for carrying, pulling or unplugging the power tool. Keep cord away from heat, oil, sharp edges or moving parts. *Damaged or entangled cords increase the risk of electric shock.***
- **When operating a power tool outdoors, use an extension cord suitable for outdoor use. *Use of a cord suitable for outdoor use reduces the risk of electric shock.***
- **If operating a power tool in a damp location is unavoidable, use a residual current device (RCD) protected supply. *Use of an RCD reduces the risk of electric shock.***

## 3) PERSONAL SAFETY

- **Stay alert, watch what you are doing and use common sense when operating a power tool. Do not use a power tool while you are tired or under the influence of drugs, alcohol or medication. *A moment of inattention while operating power tools may result in serious personal injury.***

- **Use personal protective equipment. Always wear eye protection.** *Protective equipment such as dust mask, non-skid safety shoes, hard hat, or hearing protection used for appropriate conditions will reduce personal injuries.*
- **Prevent unintentional starting. Ensure the switch is in the off-position before connecting to power source and/or battery pack, picking up or carrying the tool.** *Carrying power tools with your finger on the switch or energising power tools that have the switch on invites accidents.*
- **Remove any adjusting key or wrench before turning the power tool on.** *A wrench or a key left attached to a rotating part of the power tool may result in personal injury.*
- **Do not overreach. Keep proper footing and balance at all times.** *This enables better control of the power tool in unexpected situations.*
- **Dress properly. Do not wear loose clothing or jewellery. Keep your hair, clothing and gloves away from moving parts.** *Loose clothes, jewellery or long hair can be caught in moving parts.*
- **If devices are provided for the connection of dust extraction and collection facilities, ensure these are connected and properly used.** *Use of dust collection can reduce dust-related hazards.*

#### 4) POWER TOOL USE AND CARE

- **Do not force the power tool. Use the correct power tool for your application.** *The correct power tool will do the job better and safer at the rate for which it was designed.*

- **Do not use the power tool if the switch does not turn it on and off .** *Any power tool that cannot be controlled with the switch is dangerous and must be repaired.*
- **Disconnect the plug from the power source and/or the battery pack from the power tool before making any adjustments, changing accessories, or storing power tools.** *Such preventive safety measures reduce the risk of starting the power tool accidentally.*
- **Store idle power tools out of the reach of children and do not allow persons unfamiliar with the power tool or these instructions to operate the power tool.** *Power tools are dangerous in the hands of untrained users.*
- **Maintain power tools. Check for misalignment or binding of moving parts, breakage of parts and any other condition that may affect the power tool's operation. If damaged, have the power tool repaired before use.** *Many accidents are caused by poorly maintained power tools.*
- **Keep cutting tools sharp and clean.** *Properly maintained cutting tools with sharp cutting edges are less likely to bind and are easier to control.*
- **Use the power tool, accessories and tool bits etc. in accordance with these instructions, taking into account the working conditions and the work to be performed.** *Use of the power tool for operations different from those intended could result in a hazardous situation.*

## 5) SERVICE

- **Have your power tool serviced by a qualified repair person using only identical replacement parts.** *This will ensure that the safety of the power tool is maintained.*

### 2.5 CHAIN SAW SAFETY WARNINGS:

- **Keep all parts of the body away from the saw chain when the chain saw is operating.** Before you start the chain saw, make sure the saw chain is not contacting anything. *A moment of inattention while operating chain saws may cause entanglement of your clothing or body with the saw chain.*
- **Always hold the chain saw with your right hand on the rear handle and your left hand on the front handle.** *Holding the chain saw with a reversed hand configuration increases the risk of personal injury and should never be done.* *NOTE For chain saws designed with the guide bar on the left side, the reference to "right hand" and "left hand" positioning is reversed.*
- **Hold the power tool by insulated gripping surfaces only, because the saw chain may contact hidden wiring or its own cord.** *Saw chains contacting a "live" wire may make exposed metal parts of the power tool "live" and could give the operator an electric shock."*
- **Wear safety glasses and hearing protection. Further protective equipment for head, hands, legs and feet is recommended.** *Adequate protective clothing will reduce personal injury by flying debris or accidental contact with the saw chain.*



- **Do not operate a chain saw in a tree.** *Operation of a chain saw while up in a tree may result in personal injury.*
- **Always keep proper footing and operate the chain saw only when standing on fixed, secure and level surface.** *Slippery or unstable surfaces such as ladders may cause a loss of balance or control of the chain saw.*
- **When cutting a limb that is under tension be alert for spring back.** *When the tension in the wood fibres is released the spring loaded limb may strike the operator and/or throw the chain saw out of control.*
- **Use extreme caution when cutting brush and saplings.** *The slender material may catch the saw chain and be whipped toward you or pull you off balance.*
- **Carry the chain saw by the front handle with the chain saw switched off and away from your body. When transporting or storing the chain saw always fit the guide bar cover.** *Proper handling of the chain saw will reduce the likelihood of accidental contact with the moving saw chain.*
- **Follow instructions for lubricating, chain tensioning and changing accessories.** *Improperly tensioned or lubricated chain may either break or increase the chance for kickback.*
- **Keep handles dry, clean, and free from oil and grease.** *Greasy, oily handles are slippery causing loss of control.*
- **Cut wood only. Do not use chain saw for purposes not intended. For example: do not use chain saw for cutting plastic, masonry or non-wood building materials.** *Use of the chain saw for operations different than intended could result in a hazardous situation.*

## CAUSES AND OPERATOR PREVENTION OF KICKBACK:

Kickback may occur when the nose or tip of the guide bar touches an object, or when the wood closes in and pinches the saw chain in the cut.

- Tip contact in some cases may cause a sudden reverse reaction, kicking the guide bar up and back towards the operator.
- Pinching the saw chain along the top of the guide bar may push the guide bar rapidly back towards the operator.
- Either of these reactions may cause you to lose control of the saw which could result in serious personal injury. Do not rely exclusively upon the safety devices built into your saw. As a chain saw user, you should take several steps to keep your cutting jobs free from accident or injury.
- Kickback is the result of tool misuse and/or incorrect operating procedures or conditions and can be avoided by taking proper precautions as given below:
- **Maintain a firm grip, with thumbs and fingers encircling the chain saw handles, with both hands on the saw and position your body and arm to allow you to resist kickback forces.** *Kickback forces can be controlled by the operator, if proper precautions are taken. Do not let go of the chain saw.*
- **Do not overreach and do not cut above shoulder height.** *This helps prevent unintended tip contact and enables better control of the chain saw in unexpected situations.*
- **Only use replacement bars and chains specified by the manufacturer.** *Incorrect replacement bars and chains may cause chain breakage and/or kickback.*

- **Follow the manufacturer's sharpening and maintenance instructions for the saw chain.** *Decreasing the depth gauge height can lead to increased kickback.*

## 2.6 RESIDUAL RISKS

- Familiarise yourself with the use of this product by means of this instruction manual. Memorise the safety directions and follow them to the letter. This will help to prevent risks and hazards. Always be alert when using this product, so that you can recognise and handle risks early. Fast intervention can prevent serious injury and damage to property. Switch off and disconnect from the battery if there are malfunctions.
- Even if all instructions are strictly followed, there are still some factors that could lead to hazards, such as :
  - Thrown out pieces of the work piece.
  - Vibration injuries : use designated handles and try to reduce working time and exposure.
  - Injuries caused by noise : wear ear protection and reduce working time and exposure.
  - Inhalation of dust and particles.
  - Wear eye protection at all times.
- If you experience any of these factors while using the machine, stop the machine consult your doctor immediately
- Injuries may be caused or aggravated by prolonged use of a tool. When using any tool for prolonged periods, ensure you take regular breaks.
- Prolonged use of the product exposes the user to vibrations that can cause a range of conditions collectively known as

hand-arm vibration syndrome (HAVS) e.g. fingers going white; as well as specific diseases such as carpal tunnel syndrome.

- To reduce this risk when using the product, always wear protective gloves and keep your hands warm.
- The term kickback refers to when the saw suddenly jumps up and back. This is usually caused by the work piece coming into contact with the chain bar tip or the clamping of the saw chain. A kickback generates an abrupt powerful force. The saw usually reacts in an uncontrolled manner, creating the possibility of injury to the user.
- Recommendation for the use of a residual current device with a tripping current of 30 mA or less
- Position the cord so that it will not be caught on branches and the like, during cutting.
- Recommendation that the first-time user should, as a minimum practice, cutting logs on a saw-horse or cradle.
- Adjust the cutting depth to the thickness of the workpiece. Less than a full tooth of the blade teeth should be visible below the workpiece.
- Use clamps or another practical way to secure and support the workpiece to a stable platform. The size of the workpiece couldn't be too small to avoid any danger.
- Holding the work by hand or against your body leaves it unstable and may lead to loss of control.

### 3. TECHNICAL DATA

<b>Model</b>	A011044
<b>Rated voltage (V d.c.)</b>	220-240V / 50Hz
<b>Rated input power</b>	1800W
<b>Oil tank capacity</b>	120 ml
<b>Chain lubrication flow (mL/min)</b>	3~5
<b>Max Chain Speed</b>	14m/s
<b>Saw Chain</b>	14 inches
<b>Saw Chain model</b>	A011044-001-00
<b>Pitch</b>	3/8"
<b>Gauge</b>	0.050"/1.27mm
<b>Number of Drive links</b>	52 PCS
<b>Guide bar model</b>	YS14-52-507P
<b>Guide bar length</b>	356 mm(14")
<b>Max. cutting length</b>	330 mm
<b>Oil type</b>	Anti-wear hydraulic oil
<b>Oil control</b>	Automatic
<b>Machine weigh</b>	3,6kg without guide bar and saw chain and empty oil tank
<b>Guaranteed sound power level (dB(A))</b>	111dB(A)
<b>Sound pressure level (dB(A))</b>	96 dB(A),K=3 dB(A)
<b>Measured sound power level (dB(A))</b>	107.51 dB(A), K=3dB(A)
<b>Working current</b>	6-11 A
<b>Maximum current</b>	12 A
<b>Recommended protection</b>	Over current protection
<b>Vibration level (K=1.5m/s<sup>2</sup>)</b>	Front handle: 2,56 m/s <sup>2</sup> Rear handle: 3,90 m/s <sup>2</sup>
<b>No-load speed (min<sup>-1</sup>)</b>	7500

- that the declared vibration total value has been measured in accordance with a standard test method and may be used for comparing one tool with another;
- that the declared vibration total value may also be used in a preliminary assessment of exposure;
- that the vibration emission during actual use of the power tool can differ from the declared total value depending on the ways in which the tool is used.

## 4. ASSEMBLY



**WARNING!** The product must be fully assembled before operation! Do not use a product that is only partly assembled or assembled with damaged parts! Follow the assembly instructions step-by-step and use the pictures provided as a visual guide to easily assemble the product !

### 4.1 UNBOXING

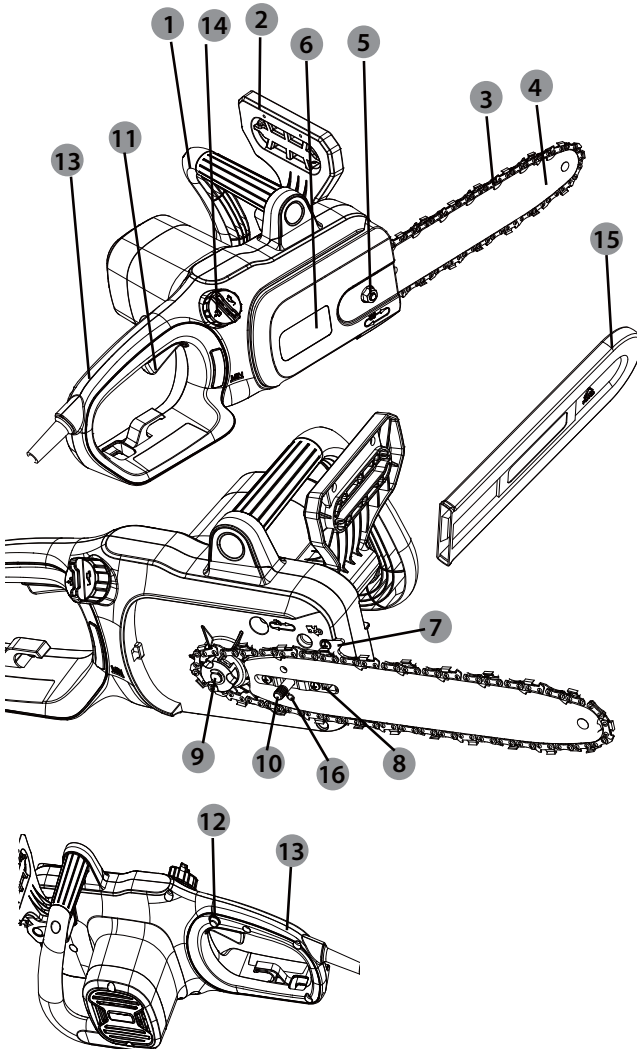

1. Front handle
2. Safety chain brake lever
3. Chain
4. Guide bar
5. Clamp nut
6. Chain cover
7. Metal bump spikes
8. Locking pin
9. Sprocket
10. Chain tension screw
11. Main switch
12. Safety lock-off button
13. Rear handle
14. Chain oil cap
15. Guide bar cover
16. Tensioning bolt

- Wear gloves when unboxing.
- Do not use cutter, knife, saw or any other similar tool for unboxing.
- Carry the tool only by the handle pls check.
- Keep the box for further reuse (transport and storage).
- Keep instruction manual in a dry area for further consultation.

## 4.2 INSTALLATION

### Assemble the guide bar and the saw chain : illustration ① to ⑧

1. Place the saw body on a firm and level surface.
2. Rotate the clamp nut to remove the cover from the saw's body.
3. Rotate the locking pin, let the tensioning bolt at the proposal position.
4. With the help of protective gloves, wrap the saw chain around the guide bar, making sure that the teeth are aimed in the direction of rotation. The chain should be properly set in the slot running along the entire outside edge of the guide bar.
5. Place the saw chain around the sprocket while lining up the slot in the guide bar with the internal bolt at the base of the saw and the tensioning bolt in the guide bar's pin hole. The chain tensioning pin may need adjustment to properly align with the hole in the guide bar. Use the chain tensioning wheel to adjust its location until it fits in the guide bar.
6. Turn the chain tensioning wheel to preliminarily tighten the guide bar enough that it stays in place. While holding the bar still, place the cover back onto the saw. Make sure the tab properly lines up with the slot on the body of the saw. Lock the cover in place with the lock screw by turning it clockwise until it engages.

### Tensioning the chain → illustration ⑤ and ⑥

Rotating the tension screw upwards increases the tension while rotating it downwards decreases tension. A properly tensioned chain should have no sag and should only be able to be pulled 2-3 mm away from the chain bar of the saw.



**Note: The saw chain must be tensioned properly in order to ensure safe operation.**

The chain tension is optimal if the saw chain can be lifted 3 mm from the center of the guide bar. Since the saw chain heats up during operation, its length can therefore fluctuate. Check the chain tension every 10 minutes of operation and adjust as necessary, particularly for new saw chains. Slacken the saw chain after the work is completed since it shortens when cooling down. In doing so, you can elongate the chain's life and prevent damage.

## 4.3 PREPARATION

Before each use, check the following items to ensure safe working conditions.

### **Chain saw :**

Before beginning work, inspect the chain saw for damage to the housing, the saw chain and the guide bar. Never use an obviously damaged machine.

### **Chain oil :**

Check the fill level of the oil tank. Also check whether there is sufficient oil available while working. Never operate the saw if there is no oil or the oil level has dropped below the minimum oil level mark, in order to prevent damage to the chain saw. On average, an oil filling is sufficient for approximately 10 minutes of cutting operation (depending the duration of pauses and the density of the work piece).

### **Saw chain :**

Check the tension of the saw and the condition of the saw. The sharper the saw chain is, the easier and more manageable operations will be. The same applies to chain tension. Check the tension every 10 minutes of operation to maximise safety. New saw chains in particular are subject to changes due to the heat created by operation.

**Safety equipment and protective clothing :**

Make absolutely sure to wear the appropriate close-fitting protective clothing such as protective pants, gloves and safety shoes. Wear a safety helmet with integrated hearing protection and a face guard to provide protection against falling and recoiling branches. Do secure long hair so that it is above shoulder level. Use the following safety clothing and protective equipment when operating the product:

- Helmet with visor and neck guard
- Hearing protectors
- Breathing mask
- Gloves with approved saw protection
- Protective leggings with approved saw protection
- Steel toe cap boots with approved saw protection
- First aid kit in case of injury.

**Filling the auto oil system : illustration 11 and 12**

CAUTION ! The chain saw is NOT supplied filled with oil. It is essential to fill with oil before use. Never operate the chain saw without chain oil or at an empty oil tank level, as this will result in extensive damage to the product. Chain life and cutting capacity depends on optimum lubrication. Therefore, the chain is automatically oiled during operation via the oil outlet. This chain saw features an auto-oiling system to keep the chain and guide bar properly lubricated. The oil level indicator shows the remaining oil in the chainsaw. If the oil level decreases to below one quarter capacity, refill it with the proper bar and chain oil. To fill the oil reservoir:

1. Remove the oil cap. Fill the reservoir with bar and chain oil until the oil level has reached full capacity.
2. Put the oil cap back on. Make sure to check the oil level after every 10 minutes of use. Unplug the chain saw before checking oil levels or filling the oil reservoir.



**CAUTION ! To prevent oil leakage, ensure machine is left in a horizontal position (oil filler cap upright) when not in use. Use only the recommended oil to avoid damage to the chain saw. Never use recycled/old oil.**

**4.4 FIRST USE**



**WARNING ! Read the « SAFETY INSTRUCTION » section at the beginning of this manual including all text under subheading therein before using this product.**

Pay particular attention using the machine for the first time : focus and dedicate all your attention to this first use. Make the first trial on a free space with no obstacle and no surrounding element.

**4.5 OPERATION**

Connect to 220-240V / 50Hz power supply.

**Switching on/off → illustration 10 and 13**

To turn the tool ON, push and hold the safety lock-off button with your thumb, while squeezing the ON/OFF trigger switch. Once the trigger switch engages, you can release the safety lock-off button and



proceed with operation. The safety lock-off button reduces the risk of accidental starting. To turn the tool OFF, release the ON/OFF trigger switch.

### **Operation safety warnings**

- Check the product, its power line as well as accessories for damage before each use. Do not use the product if it is damaged or shows wear.
- Double check that the accessories and attachments are properly fixed.
- Always hold the product on its handle. Keep the handle dry to ensure safe support.
- Ensure that the air vents are always unobstructed and clear. Clean them if necessary with a soft brush. Blocked air vents may lead to overheating and damage the product.
- Switch the product off immediately if you are disturbed while working by other people entering the working area. Always let the product come to complete stop before putting it down.
- Do not overwork yourself. Take regular breaks to ensure you can concentrate on the work and have full control over the product.
- Before switching the product on, check whether it has been assembled correctly and all the moving parts are running smoothly.
- We recommend slightly dampening surfaces in dusty conditions or using a mister attachment.
- Operate the product only at reasonable hours – not early in the morning or late at night when people might be disturbed.
- Avoid using the product in bad weather conditions, especially when there is a risk of lightning. Do not operate the product in poor lighting. The operator requires a clear view of the work area to identify potential hazards.
- Use of hearing protection reduces the ability to hear warnings (shouts or alarms). The operator must pay extra attention to what is going on in the work area. Do not get distracted, and always concentrate on the task.
- Operating similar tools nearby increases both the risk of hearing injury and the potential for other persons to enter your work area.
- Keep firm footing and balance.
- Do not overreach. Overreaching can result in loss of balance. Always be sure of the footing on slopes.
- Walk, never run. Keep all parts of your body away from any moving part.
- Never run the product without the proper equipment attached.
- Do not modify the product in any way or use parts and accessories that are not recommended by the manufacturer.



**If the product is dropped, suffers heavy impact or begins to vibrate abnormally, immediately stop the product and inspect for damage or identify the cause of the vibration. Any damage should be properly repaired or replaced by an authorized service centre.**

- To reduce the risk of injury associated with contacting rotating parts, always stop the machine, remove the power line, and make sure all moving parts have stopped:
  - before cleaning or clearing a blockage
  - when leaving the product unattended
  - before installing or removing attachments
  - before checking, maintaining or working on the product

**Basic operating/cutting procedure : illustration 13 to 17**



**WARNING: Chainsaws by their very nature are extremely dangerous machines and should be handled with respect!**

**We strongly recommend that before use of this product, you attend a chainsaw training course to familiarise yourself with the maintenance and usage of these products! Thoroughly read this manual and adhere to all safety instructions at all times. The manufacturer will not be held liable for any accidents/injuries caused due to misuse or incorrect maintenance of this product!**

1. To become proficient, attend a recognised chainsaw training course to learn how to operate chainsaws safely and effectively. Familiarise yourself with all the controls and switches. Practice all movements with the product switched off.
2. Always hold the product firmly with both hands; front handle with the left hand and rear handle with the right hand. Fully grip both handles at all times during operation. Never operate the product using only one hand.
3. Only use the product with a secure stance. Hold the product at the right-hand side of your body.

**NOTE :** Any other cutting positions should not be used with this product except the chainsaw.

4. Check the lubrication. Start the tool and check whether the chain can give off a spray of oil within a few seconds. If an oil trace can be seen, the chainsaw is lubricating.
5. Ensure the saw chain is running at full speed before it makes contact with the wood. Use spiked bumper to secure the product onto the wood before starting to cut and use it as a leverage point while cutting.
6. Reset the spiked bumper at a low point when cutting thicker logs by pulling the product slightly backwards, until the gripping teeth release and re-position at lower level to continue sawing. Do not remove the product completely from the wood.
7. Do not force the saw chain while cutting, let the chain do the work using the gripping teeth to apply minimal leverage pressure.
8. Do not operate the product with arms fully extended or attempt to saw areas which are difficult to reach, or on a ladder. Never use the product above shoulder height.
9. Optimum sawing is achieved if the chain speed remains constant during cutting.
10. Be careful when reaching the end of the cut. The weight of the product may change unexpectedly as it cuts free from the wood. This can cause accidents to the legs and feet. Always remove the product from a wood cut while the product is running.
11. Check that the oil feed to the chain is operating correctly; run the chain saw at medium speed and ensure that the chain has received a consistent coating of oil.

### **Preventing kickback**

The term kickback refers to when the saw suddenly jumps up and back. This is usually caused by the work piece coming into contact with the chain bar tip or the clamping of the saw chain.

A kickback generates an abrupt powerful force.

The saw usually reacts in an uncontrolled manner, creating the possibility of injury to the user.

The danger of a kickback is greatest when attempting to cut near or with the chain bar tip. Always apply the saw as flatly as possible in order avoid a loss of control during operation.

### **Kickback brake**

The kickback brake is a safety mechanism activated by the front hand guard. When kickback occurs, the saw chain stops immediately.

The following function check should be carried out before each use. The purpose of the chain brake testing is to reduce the possibility of injury due to kickback:

1. Push front hand guard forward and try to start the chain saw. The chain must not start.
2. To deactivate the kickback brake, release ON/OFF trigger switch and pull hand guard backwards.

### **Felling a tree**

**WARNING!** Before commencing work or attempting to fell any tree, check with your local council to ensure you have permission!

Even in your own garden you may be in a conservation area, the tree you wish to fell may have a conservation order against it or the tree may be visible on the plans of your house – In all these instances and more, you may be required to obtain permission before work can begin!

1. When bucking and felling operations are being performed by two or more persons at the same time, the felling operations should be separated from the bucking operation by a distance of at least twice the height of the tree being felled. Trees should not be felled in a manner that would endanger any person, strike any utility line or cause any property damage. If the tree does make contact with any utility line, the company should be notified immediately.
2. The product operator should keep on the uphill side of the terrain as the tree is likely to roll or slide downhill after it is felled.
3. An escape path should be planned and cleared as necessary before cuts are started. The escape path should extend back and diagonally to the rear of the expected line of fall.
4. Before felling is started, consider the natural lean of the tree, the location of larger branches and the wind direction to judge which way the tree will fall.
5. Remove dirt, stones, loose bark, nails, staples and wire from the tree.

### **Notching undercut**

Make the notch 1/3 the diameter of the tree, perpendicular to the direction of falls. Make the lower horizontal notching cut first. This will help to avoid pinching either the saw chain or the guide bar when the second notch is being made.

### **Felling back cut**

1. Make the felling back cut at least 50mm higher than the horizontal notching cut. Keep the felling back cut parallel to the horizontal notching cut. Make the felling back cut so enough wood is left to act as a hinge. The hinge wood keeps the tree from twisting and falling in the wrong direction. Do not cut through the hinge.
2. As the felling gets close to the hinge, the tree should begin to fall. If there is any chance that the tree may not fall in the desired direction or it may rock back and bind the saw chain, stop cutting before the felling back cut is complete and use wedges of wood, plastic or aluminium to open the cut and drop the tree along the desired line of fall.
3. When the tree begins to fall, remove the product from the cut, stop the motor, put the product down, and then use the retreat path planned. Be alert for overhead limbs falling and watch your footing.

### **Limbing and pruning**

Limbing is removing the branches from a fallen tree. When limbing leave larger lower limbs to support the log off the ground. Remove the small limbs in one cut. Branches under tension should be cut from the bottom up to avoid binding the product.

**WARNING! Never climb into a tree to limb or prune! Do not stand on ladders, platforms, logs, or in any position which may cause you to lose the balance or control of the saw! When pruning trees, it is important not to make the flush cut next to main limb or trunk until you have cut off the limb further out to reduce the weight! This prevents stripping the bark from the main member!**

**WARNING! If the branches to be pruned are above chest height, hire a professional to perform the pruning!**

**Cutting spring poles**

1. A spring pole is any log, branch, rooted stump, or sapling which is bent under tension by other wood, so that it springs back if the wood holding it is cut or removed.
2. On a fallen tree, a rooted stump has a high potential of springing back to the upright position during the bucking cut to separate the log from the stump.
3. Watch out for spring poles, they are dangerous.

**Bucking a log**

Bucking or cross-cutting is cutting a log into lengths. It is important to make sure your footing is firm and your weight is evenly distributed on both feet. When possible, the log should be raised and supported by the use of limbs, logs or chocks.

1. Follow the simple directions for easy cutting. When the log is supported along its entire length, it is cut from the top (over buck).
2. When the log is supported on one end, cut 1/3 the diameter from the underside (under buck). Then make the finished cut by over-bucking to meet the first cut.
3. When the log is supported on both ends, cut 1/3 the diameter from the top (over buck). Then make the finished cut by under bucking the lower 2/3 to meet the first cut.
4. When bucking on a slope always stand on the uphill side of the log. When “cutting through”, to maintain complete control release the cutting pressure near the end of the cut without relaxing your grip on the product handles. Don’t let the chain contact the ground. After completing the cut, wait for the saw chain to stop before you move the product. Always stop the motor before moving from tree to tree.
5. Support small logs on a sawing stand or another log while bucking.
6. If the wood diameter is large enough for you to insert a soft bucking wedge without touching the chain, you should use the wedge to hold the cut open to prevent pinching.

**Vibration and noise reduction**

To reduce the impact of noise and vibration emission, limit the time of operation, use low-vibration and low-noise operating modes as well as wear personal protective equipment.

Take the following points into account to minimise the vibration and noise exposure risks:

- Only use the product as intended by its design and these instructions.
- Ensure that the product is in good condition and well maintained.
- Use correct attachments for the product and ensure they are in good condition.
- Keep tight grip on the handle.
- Maintain this product in accordance with these instructions and keep it well lubricated (where appropriate).
- Plan your work schedule to spread any high vibration tool use across a longer period of time.

To reduce this risk when using the product, always wear protective gloves and keep your hands warm.

**After use: Illustration 19**

Switch the product off and make sure that all moving parts have come to a complete stop. Attach the blade sheath. Remove the plug and let it cool down. Check, clean and store the product as described below.

## 5. TRANSPORTATION

Transporting the machine require that you meet certain requirements specific to your country. Please make sure to respect them by contacting the authorities of your country, in order to respect them all. Ensure temperature during transportation will never be out of temperature range given on chapter storage

Switch the product off , make sure that all moving parts have come to a complete stop. Always carry the product by its handle with the blade sheath attached. Protect the product from any heavy impact or strong vibrations which may occur during transportation in vehicles. Secure the product to prevent it from slipping or falling over. Do not expose the product to sunlight.

## 6. WINTERING

**Follow all instructions given on chapter storage below.**

We recommend using the original package for storage or covering the product with a suitable cloth or enclosure to protect it against dust.

## 7. STORAGE

### Illustration (29)

Only store the machine in a clean, dry, ventilated place with a temperature of 4°C to 24°C. Cover it in order to provide added protection. We recommend using the original package for storage or covering the product with a suitable cloth or enclosure to protect it against dust. Be sure to secure the unit while transporting

Remove the power line. Examine the unit thoroughly for worn, loose or damaged parts. Clean the unit before storing. Do not expose the product to sunlight. Make sure the product is always protected from cold and humidity.

## 8. MAINTENANCE



**DANGER! Risk of injury due to electric shock. Remove the power line and make sure that all moving parts have come to a complete stop before adjusting, inspecting, cleaning or storing the product.**

### 8.1 CLEANING

**Maintenance** → (19) and (28)

Keep all safety devices, air vents, and motor housing free of debris and dirt. Wipe down the equipment with a cloth and/or compressed air. It is highly suggested that you clean the product after every use. Do not use cleaning agents, as these can attack the plastic and weaken the structural integrity of the chain saw.

Remove and brush clean the cover plate, chain and chain bar after 1 to 3 hours of use.

Clean the area under the cover plate, the drive sprocket and chain bar assembly using a soft brush.

Clean oil outlet with a clean cloth.

Do not place other objects on the chain saw.

## 8.2 REPLACEMENT

if the replacement of the supply cord is necessary, this has to be done by the manufacturer or his agent in order to avoid a safety hazard.

Illustration → 18



**WARNING!** When handling saw chains, always wear protective gloves.

### Checking the automatic chain lubrication

Regularly check the functionality of the automatic chain lubrication in order to prevent overheating and the subsequent damage to the chain bar and saw chain associated with it. For this purpose, align the chain bar tip against a smooth surface (board, cut-in of a tree) and allow the chain saw to run. If an increasing amount of oil appears, the automatic chain lubrication functions properly.

### Lubricate sprocket

**NOTE:** It is not necessary to remove the chain or bar when lubricating the sprocket.

1. Clean the bar and sprocket.
2. Using a grease gun, insert the tip of the gun into the lubrication hole and inject grease until it appears at the outside edge of the sprocket tip.
3. To rotate the sprocket release the chain stop and pull the chain by hand until the ungreased side of the sprocket is in line with the grease hole. Repeat the lubrication procedure.

### Sharpening the saw chain

Keep chain sharp. Your saw will cut faster and more safely. A dull chain will cause undue sprocket, guide bar, chain, and motor wear. If you must force chain into wood and cutting creates only sawdust with a few large chips, then chain is dull. Purchase a new chain, have your chain sharpened professionally at a qualified service center, or sharpen the chain yourself using a proper sharpening kit. The height difference between the cutting tip and the ridge is the depth gauge setting. When you sharpen the cutting tip, the depth gauge setting between the tip and the side plate ridge will decrease. To maintain optimal cutting performance, the ridge has to be filed down to achieve the recommended depth gauge setting.

### To sharpen the chain :

1. Using protective gloves, ensure the chain is correctly tensioned on the guide bar.
2. Use a round file with a diameter 1.1 times the cutting tooth depth. Make sure 20% of the file diameter is above the cutter's top plate.

**NOTE:** A file guide is available from most chainsaw retailers and is the easiest way to hold the file at the correct position.

3. File at an angle perpendicular to the bar, and at an angle of 25° to the direction of travel.
4. File each tooth from the inside towards outside only. File one side of the chain first then turn the saw around and repeat the process.
  - Sharpen each tooth equally by using the same number of strokes.
  - Keep all cutter lengths equal. Each time the cutting tip is sharpened the cutting length is reduced. When the cutter length is reduced to 0.16 inch (4 mm), the chain is worn out and should be replaced.
  - The depth gauge setting is also reduced with each sharpening. Every 5 sharpenings use a depth gauge measuring tool to check the height between the cutting tip and the ridge. When necessary, use a flat file to file down the ridge to achieve the .025 inch depth gauge setting. Depth gauge measuring tools are available from most chainsaws retailers.
  - If the saw is not functioning properly, take it to a qualified chainsaw service center to have the saw inspected. Use only identical parts as listed in this manual.

### Replacing the saw chain and chain bar

### Approved saw bar/saw chain

Replace chain when cutters are too worn to sharpen or when chain breaks. Only use replacement chain noted in this manual.

Always include new drive sprocket when replacing chain. This will maintain proper driving of chain.

1. Place the saw body on a firm and level surface.
2. Rotate the bar adjust locking knob anticlockwise to remove the cover from the saw's body.
3. Wearing protective gloves, wrap the saw chain around the chain bar, making sure that the teeth are aimed in the direction of rotation. The chain should be properly set in the slot running along the entire outside edge of the chain bar.
4. Place the saw chain around the sprocket) while lining up the slot in the chain bar with the internal bolt at the base of the saw and the chain tensioning pin in the chain bar's pin hole. The chain tensioning pin may need adjustment to properly align with the hole in the chain bar. Use the chain tensioning wheel to adjust its location until it fits in the chain bar.
5. Turn the chain tensioning wheel to preliminarily tighten the chain bar enough that it stays in place. While holding the bar still, place the cover back onto the saw. Make sure the tab properly lines up with the slot on the body of the saw. Lock the cover in place with the cover locking knob by turning it clockwise until it engages. Adjust the chain tension.

### 8.3 EXPLODED VIEW

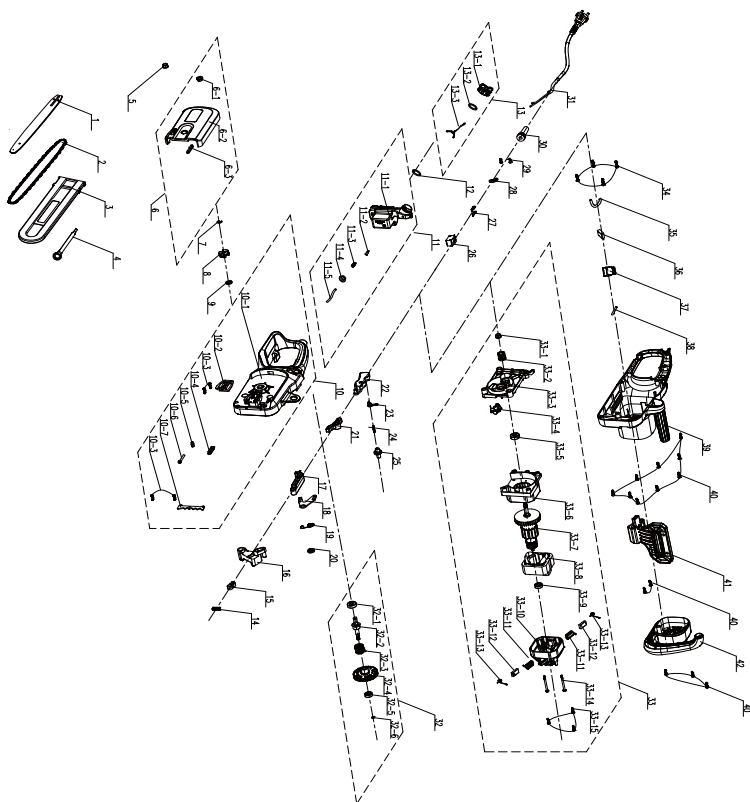

NO	PART NUMBER	DESCRIPTION	NUMBER
1	199140000019	Guide Bar	1
2	201001000028	Chain Saw	1
3	8331-430402	Knife cover	1
4	A011020-051	Wrenches	1
5	8NG-08	Hex Flange Nut	1
6	A011022-027	End cap assembly	1
6-1	8334-463101	Shaft Sleeve	1
6-2	A011022-014	Cover	1
6-3	8208-438801	End Cover Seal Ring	1
7	8CE-07	Open Ring	1
8	8128-462202	Chain Wheel	1
9	F022009-019	Shaft Sleeve	1
10	A011022-028	Case assembly	1
10-1	A011022-012	cabinet	1
10-2	A011021-014	Thermal Insulation Gasket	1
10-3	8SJAB40-16	Self-Tapping Screw	4
10-4	A013004-013	Seal ring	1
10-5	8207-463101	Tightening Nut	1
10-6	8206-471901	Slack Adjuster	1
10-7	A013004-016	Metal bump spikes	1
11	A011022-026	Fuel tank assembly	1
11-1	A011022-019	tank	1
11-2	8335-481201	Valve	1
11-3	8342-437501-02	Conical Compression Spring	1
11-4	8208-462503	Oil Box Seal Ring	1
11-5	234-1003	Transparent Oil Tube	0.2m
12	8341-491801	Rubber Blanket	1
13	A011021-024	Fuel tank cap assembly	1
13-1	A011021-011	Oil Box Cap	1
13-2	8208-431901-01	Seal ring	1
13-3	8088-481501-01	Hanger	1
14	A013003-031	Compression Spring	1
15	8304-438401	Guard Locating Block	1
16	A011022-008	Connecting Rod	1



NO	PART NUMBER	DESCRIPTION	NUMBER
17	A011022-009	Connecting Rod	1
18	A011022-025	Brake Pads	1
19	8342-435302	Brake tension spring	1
20	A011022-023	Flange Shaft Sleeve	1
21	8087-438402	Intermediate Connecting Rod	1
22	A011022-010	trigger	1
23	8342-432101	Switch Torsional Spring	1
24	8342-463002	Self tapping screw	1
25	8312-433501	Lock Off Button	1
26	8042-481604	Double Micro Switch	1
27	239-0011	Female terminal	2
28	8184-282102	Cable press plate	1
29	8SJAB40-12	Self-Tapping Screw	2
30	8332-491901-01	Cable jacket	1
31	A011022-031	power cable	1
32	A011022-029	Output Shaft Assembly	1
32-1	8BC-261008-SS	Bearing	1
32-2	A011022-024	Output shaft	1
32-3	8342-435301	Torsional Spring	1
32-4	A011022-006	Wheel Gear	1
32-5	8BC-220807-ST	Bearing	1
32-6	8CE-05	Open Ring	1
33	A011022-030	Motor assembly	1
33-1	8NG-08	Hex Flange Nut	1
33-2	A011022-007	Wheel Gear	1
33-3	A011022-016	Support plate	1
33-4	A013003-022	Oil pump assembly	1
33-5	8BC-261008-ST	Bearing	1
33-6	A011022-017	Wind Scooper	1
33-7	8402-481702	Rotor Assembly	1
33-8	8405-481780	Stator Assembly	1
33-9	8BC-220807-ST	Bearing	1
33-10	A011022-018	Holder	1
33-11	A011022-021	Brush Holder	2
33-12	A011022-020	Carbon Brush	2

NO	PART NUMBER	DESCRIPTION	NUMBER
33-13	A011022-022	Twisted Spring	2
33-14	A011022-004	Pan Head Screw	2
33-15	8SJGB40-16	Compound groove pan head tapping screw	3
34	8SJAB50-20	Self-Tapping Screw	4
35	234-1003	Transparent Oil Tube	0.1m
36	A011022-032	Capacitance Component	1
37	A011033-012	Electronic component	1
38	233-1006	Heat shrinkable tube	0.12m
39	A011022-011	cabinet	1
40	8SJAB40-16	Self-Tapping Screw	14
41	A011022-015	Preventer Plate	1
42	A011022-013	Cover	1

#### 8.4 TROUBLESHOOTING



**Danger! Risk of injury due to electric shock, fire and/or serious injury. Warning ! Before any trouble shooting, switch off the product and keep other person away.**

Problems	Possible cause	Solution	Qualification required
Product does not start	Not connected to power supply	Connect to power supply	-
	Power cord or plug is defective	Check by a specialist electrician	
	Other electrical defect to the product	Check by a specialist electrician	
Product does not reach full power	Extension cord not suitable for operation with this product	Use a proper extension cord	-
	Power source (e.g. generator) has too low voltage	Connect to another power source	
	Air vents are blocked	Clean the air vents	
Unsatisfactory cutting performance	Saw chain not tensioned properly	Tighten properly	-
	Blunt saw chain	Sharpen or replace the saw chain	

Problems	Possible cause	Solution	Qualification required
Excessive vibration/noise	Saw chain is dull/damaged	Replace with a new one	-
	Bolts/nuts are loosen	Tighten bolts/nuts	-

## 9. END OF LIFE



Electrical products should not be discarded with household products. Used electrical products must be collected separately and disposed of at collection points provided for this purpose. Talk with your local authorities or dealer for advice on recycling.

## 10. WARRANTY

### 10.1 OUR WARRANTY

products are designed according to the highest quality standards for products intended for the consumer market. This sale warranty covers a period of 2 years as of the date of purchase of the product. This warranty covers all defects in materials and workmanship: missing parts and elements, and damage occurring under normal use circumstances. Repair and replacement of parts do not lead to an extension of the initial warranty period. You must be able to provide proof of the purchase for this product and the date of purchase. Warranty coverage is limited to the value of this product.

### 10.2 WARRANTY EXCLUSIONS

This warranty does not cover problems nor incidents resulting from incorrect use of the product. The following items are not covered by warranty :

- The tool have been used incorrectly; or
- Damage occurring upon transporting or setting up this product; or
- Repairs and/or change of parts carried out by a third party; or
- Damage caused by external factors or foreign objects such as sand or stones; or
- Damage resulting from non-compliance with the safety and usage instructions; or
- The tool have been disassembled or opened; or
- The tool have been in a wet environment (dew, rain, submerged in water...); or
- The tool has been used for professional purpose; or
- The tool has been exposed to a temperature out of the range specified in chapter "storage"

The product must be used under normal usage circumstances, and for non-professional purposes. Therefore, excluded from this warranty are products used by gardening companies, local authorities, as well as companies offering paid rentals or free loaning of equipment.

In the event of a problem or defect, you should first always consult your dealer. In most cases, The dealer will be able to solve the problem or correct the defect. Keep your invoice or your receipt: these documents will be requested upon processing any claims.



**EU/EC Declaration of conformity  
Déclaration UE/CE de conformité  
DECLARACIÓN CE / UE DE CONFORMIDAD  
Declaração CE/UE de conformidade**



ENFR  
ESPT

Product Model/Modèle du produit/Modelo de producto/Modelo do produto

**833842**

Name and address of the manufacturer or his authorised representative/Nom et adresse du fabricant ou de son mandataire/Nombre y dirección del fabricante o de su representante autorizado/Nome e endereço do fabricante ou do seu representante autorizado

**ADEO Services, 135 Rue Sadi Carnot - CS 00001 59790 RONCHIN - France**

This declaration of conformity is issued under the sole responsibility of the manufacturer/La présente déclaration de conformité est établie sous la seule responsabilité du fabricant/La presente declaración de conformidad se expide bajo la exclusiva responsabilidad del fabricante/Esta declaração de conformidade é emitida sob a exclusiva responsabilidade do fabricante.

**Object of the declaration/Objet de la déclaration/Objeto de la declaración/Objeto da declaração**

Product Type - Description/Type de produit - Description/Tipo de producto [Tipo de producto]

**ELECTRICAL CHAIN SAW**

Product Reference/Référence produit/Referencia del producto/Referência do produto

**833842 - EAN Code: 3276007022919  
Industrial Type Design Reference: A011044**

Product Brand/ Marque Produit/Producto de marca/Marca do produto

**NO NAME**

Serial number coding or batch number/Codification du numéro de série ou de lot/Codificación del número de serie/Codificação do número de série

**SN SSSSSS XX DDMYY n PPPPP (SN: Serial No., SSSSSS : Supplier code, XX : Factory ID, DDMYY: Production date, nn: number of version of product, PPPPP : Last six digits of order**

The object of the declaration described above is in conformity with the relevant Union harmonization legislation/L'objet de la déclaration décrit ci-dessus est conforme à la législation d'harmonisation de l'union applicable/EI objeto de la declaración descrita anteriormente es conforme a la legislación de armonización pertinente de la Unión/O objeto da declaração acima descrita está em conformidade com a legislação de harmonização da União aplicável.

References to the relevant harmonised standards used or declared/Références des normes harmonisées pertinentes appliquées ou des spécifications par rapport auxquelles la conformité est déclarée/Referencias a las normas armonizadas pertinentes utilizadas, o referencias a las especificaciones respecto a las cuales se declara la conformidad/Referências às normas harmonizadas pertinentes utilizadas ou referências às especificações para as quais a conformidade é declarada

When applicable, the name and number of notified body number/Le cas échéant, le nom et le numéro de l'organisme notifié/Quando corresponda " el nombre y número de laboratorio notificado que haya emitido la certificación y la referencia al documento/Quando aplicável " o nome e número do laboratório notificado que emitiu a certificação e a referência ao documento

**2006\_42\_EC\_MACHINE  
machinery/Machines/máquinas**

EN 60745-1:2009+A11:2010  
EN 60745-2-13:2009+A1:2010

Certificates No. MD-178  
Report No. : SHES200300282801  
Notified body: SGS Fimko Ltd  
Address : Takomitie 8, FI-00380 Helsinki, Finland  
Number of notified body:0598

**2014\_30\_EU EMC  
Electromagnetic compatibility/compatibilité électromagnétique/compatibilidad electromagnética [compatibilidade eletromagnética]**

EN IEC 55014-1:2021  
EN IEC 55014-2: 2021  
EN IEC 61000-3-2:2019  
EN 61000-3-3 : 2013+A1:2019

ROHS Directive (EU) 2015/863  
amending Directive 2011/65/EU  
IEC 62321-2:2013  
IEC 62321-1:2013  
IEC 62321-3-1:2013  
IEC 62321-5:2013  
IEC 62321-4-2013+A1:2017  
IEC 62321-7-1:2015  
IEC 62321-7-2:2017  
ISO 17075-1:2017  
IEC 62321-6:2015  
IEC 62321-8:2017  
EN IEC 63000:2018

**2011\_65\_EU\_RoHS  
Restriction of hazardous substances in electrical products/Restriction des substances dangereuses dans les produits électriques/Restricción de sustancias peligrosas en equipos eléctricos./Restrição de substâncias perigosas em equipamentos elétricos.**

**2000\_14\_EC\_NOISE  
noise emission/ émissions sonores/emisiones sonoras [emissões sonoras]**

ISO 9207:1995  
EN ISO 3744:1995  
EN ISO 3744:2010  
EN ISO 32968:2011  
2000/1/EC Annex V  
as amended by 2005/88/EC

Measured sound power value: 107.51dB(A)  
Guaranteed sound power value: 111dB(A)

Signed for and on behalf of/Signé par et au nom de/Firmado por y en nombre de/Assinado por e em nome de:

**Eric LEMOINE  
International Project Quality Leader**

Place and date of issue/Date et lieu d'établissement/Lugar y fecha de expedición/Local e data de emissão

Ronchin  
26/11/2021



**DICHIARAZIONE DI CONFORMITÀ CE / UE  
DEKLARACJA ZGODNOŚCI WE / UE  
ΔΗΛΩΣΗ ΣΥΜΜΟΡΦΩΣΗΣ ΕΚ / ΕΕ  
DECLARAȚIA CE / UE DE CONFORMITATE**



TIPO  
GR/RO

Modello di prodotto/prodotto/Model produktu/produkt|Μοντέλο προϊόντος/Προϊόν|Modelul de produs/produsul|

**833842**

La presente dichiarazione di conformità è rilasciata sotto la responsabilità esclusiva del fabbricante|Niniejsza deklaracja zgodności wydana zostaje na wyłączną odpowiedzialność producenta.|Επιθυμώ και διευκύνω τη κατασκευαστή ή του εξουσιοδοτημένου αντιπροσώπου του|Demnirea și adresa producătorului sau a reprezentantului său autorizat|.

**ADEO Services, 135 Rue Sadi Carnot - CS 00001 59790 RONCHIN - France**

La presente dichiarazione di conformità è rilasciata sotto la responsabilità esclusiva del fabbricante|Niniejsza deklaracja zgodności wydana zostaje na wyłączną odpowiedzialność producenta.|Η παρούσα δήλωση συμμόρφωσης εκδίδεται με αποκλειστική ευθύνη του κατασκευαστή|Declarația de conformitate este emisă pe răspunderea exclusivă a producătorului|

**Objeto de la declaración|Przedmiot deklaracji|Στόχος της δήλωσης|Obiectul declarației|**

Tipologia di prodotto/Rodzaj produktu|Τύπος Προϊόντος|Tip produs|

**ELECTRICAL CHAIN SAW**

Riferimento del prodotto/Referențe produktu|Αναφορά προϊόντος|Referință produs|

**833842 - EAN Code: 3276007202919  
Industrial Type Design Reference: A011044**

Marca del prodotto/Marca produktu|Μάρκα προϊόντος|Marcă a produsului|

**NO NAME**

Codifica del numero di serie|Kodowanie numeru seryjnego|Κωδικοποίηση σειριακού αριθμού|Cod de numere de serie|

**SN SSSSSS XX DDMMYY nn P P P P P P (SN: Serial No., SSSSSS : Supplier code, XX : Factory ID, DDMMYY : Production date, nn: number of version of product, P P P P P P : Last six digits of order**

L'oggetto della dichiarazione di cui sopra è conforme alla pertinente normativa di armonizzazione dell'Unione|Wymieniony powyżej przedmiot niniejszej deklaracji jest zgodny z odnośnymi wymaganiami unijnej procedury harmonizacji|Ο στόχος της δήλωσης που περιγράφεται παραπάνω είναι σύμφωνος με τη σχετική ενωσιακή νομοθεσία εναρμόνωσης|Obiectul declarației descris mai sus este în conformitate cu legislația comunitară relevantă de armonizare a Uniunii|

Riferimenti alle pertinenti norme armonizzate utilizzate o alle specifiche in relazione alle quali è dichiarata la conformità|Odwolania do odnośnych norm zharmonizowanych, które zastosowano, lub do specyfikacji, w odniesieniu do których deklaratorem jest zgodność|Μνεία των σχετικών εναρμονισμένων προτύπων που χρησιμοποιούνται ή μνεία των προδιαγραφών σε σχέση με τις οποίες δηλώνεται η συμμόρφωση|Referințele standardelor armonizate relevante folosite sau referințele specificațiilor în legătură cu care se declară conformitatea|

Dove applicabile \* il nome e il numero del laboratorio notificato che ha rilasciato la certificazione e il riferimento al documento|W stosownych przypadkach \* notyfikowana nazwa i numer laboratorium, które wydało certyfikat oraz odniesienie do dokumentu|Όπου σχετίζεται \* το γνωστοποιημένο όνομα και τον αριθμό του εργαστηρίου που εξέδωσε την πιστοποίηση και την αναφορά στο έγγραφο|Unde este cazul \* numele și numărul de laborator notificat care a eliberat certificarea și trimiterea la document|

2006\_42\_EC\_MACHINE  
macchine|maszini|σχετικά με τα μηχανήματα|echipamentele tehnice|

EN 60745-1:2009+A11:2010  
EN 60745-2-13:2009+A1:2010

Certificates No.:MD-178  
Report No. : SHES200300282801  
Notified body: SGS Fimko Ltd  
Address : Takomitie 8, FI-00380 Helsinki,Finland  
Number of notified body:0598

2014\_30\_EU\_EMC  
compatibilità elettromagnetica|kompatybilność elektromagnetyczna|  
|ηλεκτρομαγνητική συμβατότητα|compatibilitatea electromagnetica|

EN IEC 55014-1:2011  
EN IEC 55014-2: 2011  
EN IEC 61000-3-2:2019  
EN 61000-3-3 : 2013+A1:2019

ROHS Directive (EU) 2015/863  
amending Directive 2011/65/EU

IEC 62321-2:2013  
IEC 62321-1:2013  
IEC 62321-3-1:2013  
IEC 62321-5:2013  
IEC 62321-4:2013+A1:2017  
IEC 62321-7-1:2015  
IEC 62321-7-2:2017  
ISO 17075-1:2017  
IEC 62321-6:2015  
IEC 62321-8:2017  
EN IEC 63000:2018

2011\_65\_EU\_RoHS  
Restrizione di sostanze pericolose nelle apparecchiature elettriche|Ograniczenie niebezpiecznych substancji w sprzęcie elektrycznym|Περιορισμός επικίνδυνων ουσιών σε ηλεκτρικό εξοπλισμό|Restricțiunea substanțelor periculoase în echipamentele electrice|

2000\_14\_EC\_NOISE  
'emissione acustica'|emisija akustyczna|ακουστική εκπομπή|emisie acustică|

ISO 9207:1995  
EN ISO 3744:1995  
EN ISO 3744:2010  
EN ISO 22868:2011  
2000/14/EC Annex V  
as amended by 2005/88/EC

Measured sound power value: 107.51dB(A)  
Guaranteed sound power value: 111dB(A)

Firmato in vece e per conto di|Podpisano w imieniu|Υπογραφή για και εξ ονόματος|Semnat pentru și în numele|

**Eric LEMOINE  
International Project Quality Leader**

Luogo e data del rilascio|Data wydania i miejsce|Τόπος και ημερομηνία έκδοσης|

**Ronchin  
26/11/2021**



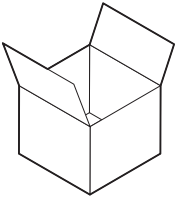

**A** x1

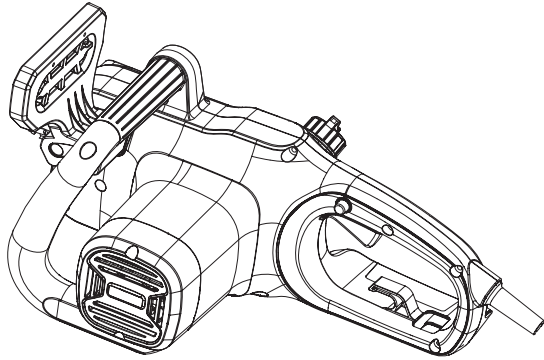

**B** x1

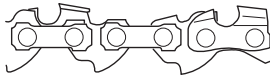

**C** x1

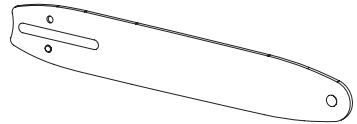

**D** x1

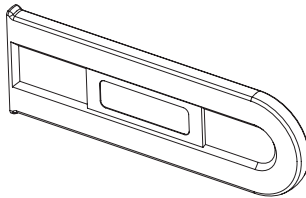

**E** x1

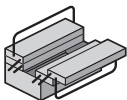
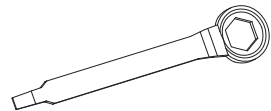

FR Montage

ES Montaje

PT Montagem

IT Montaggio

EL Συναρμολόγηση

PL Montaż

UA Збірка

RO Montaj

EN Assembly

1

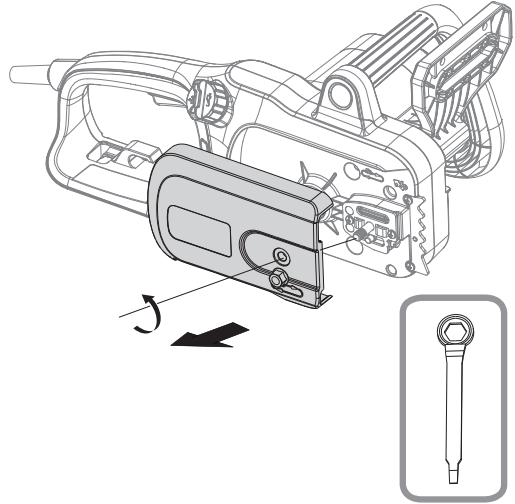
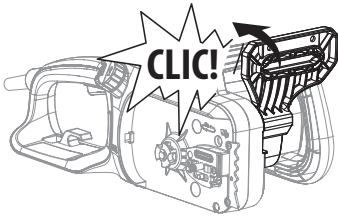
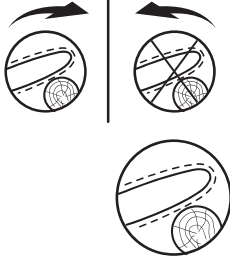

2

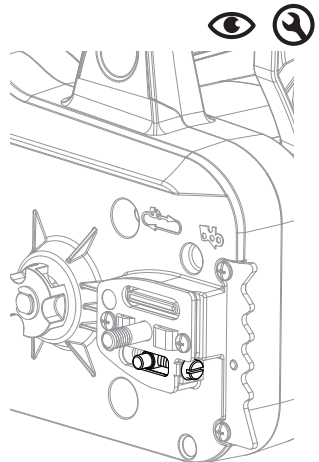
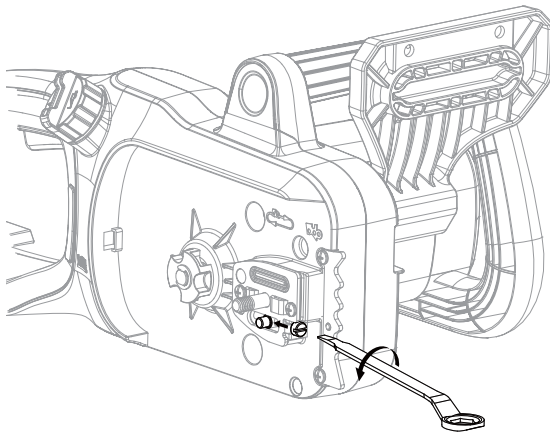

FR Montage

ES Montaje

PT Montagem

IT Montaggio

EL Συναρμολόγηση

PL Montaż

UA Збірка

RO Montaj

EN Assembly

3

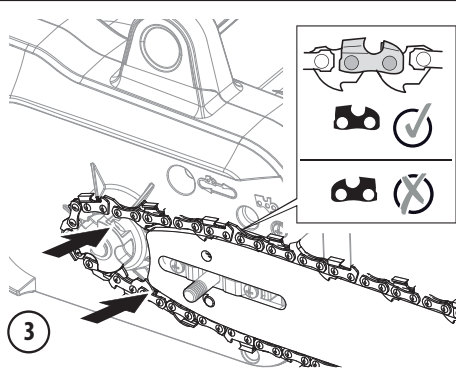
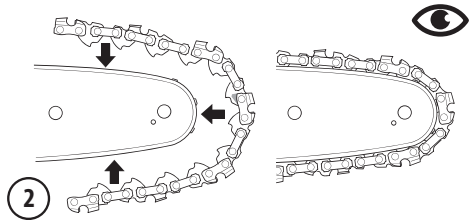
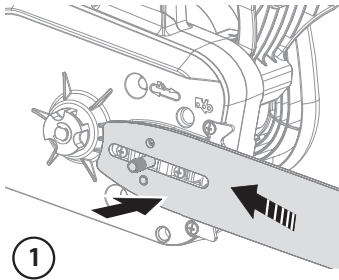
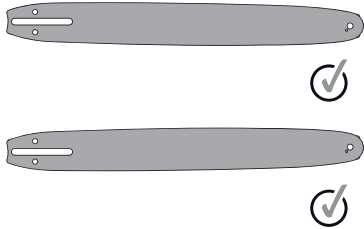

4

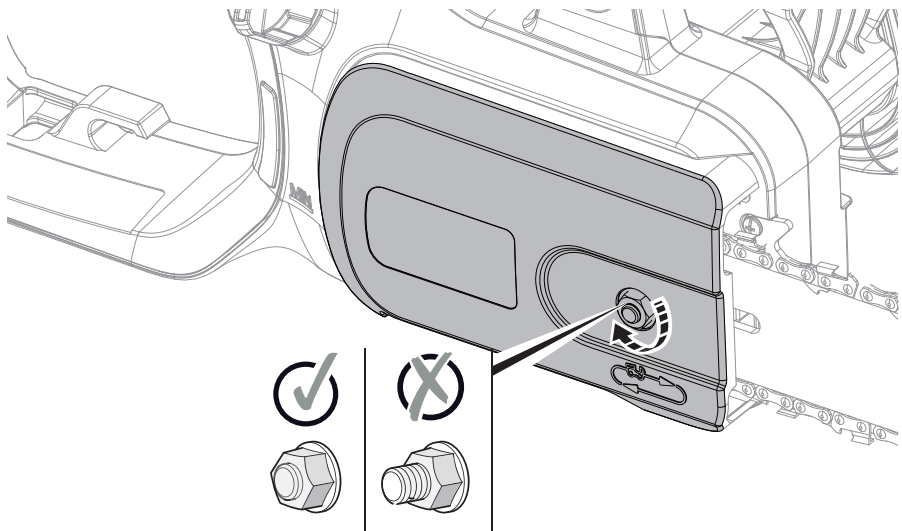



FR Montage

ES Montaje

PT Montagem

IT Montaggio

EL Συναρμολόγηση

PL Montaż

UA Збірка

RO Montaj

EN Assembly

5

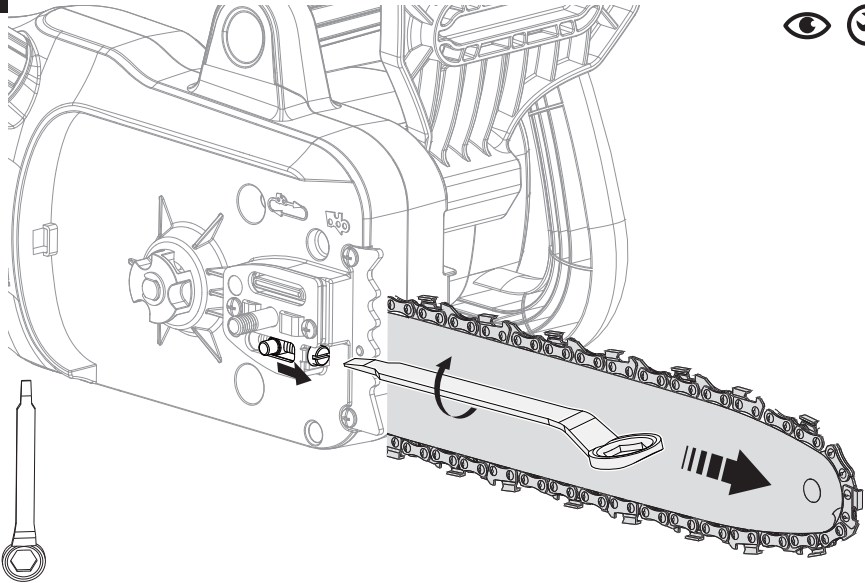

6

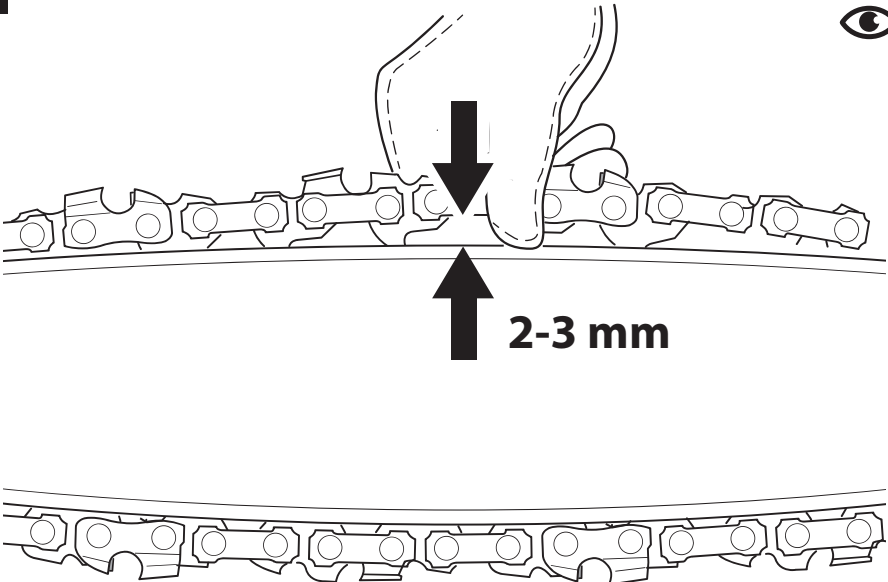

FR Montage

ES Montaje

PT Montagem

IT Montaggio

EL Συναρμολόγηση

PL Montaż

UA Збірка

RO Montaj

EN Assembly

7

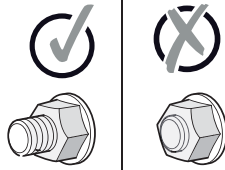
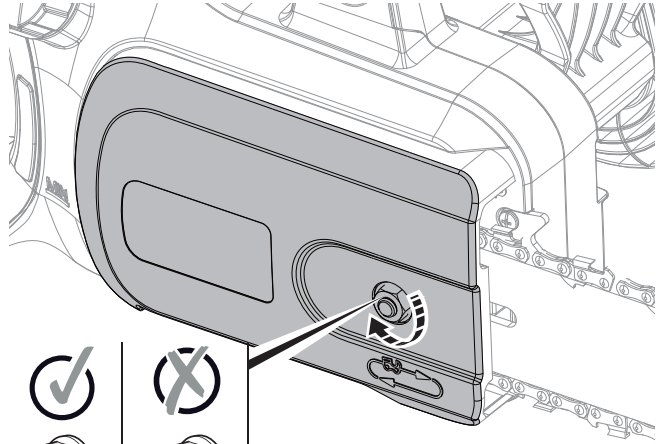
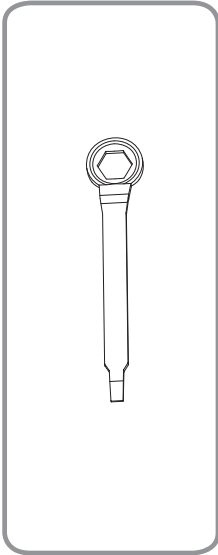

8

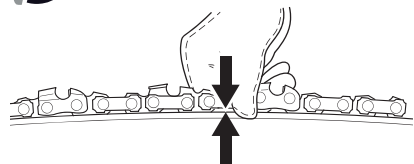
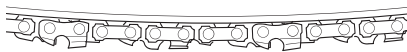
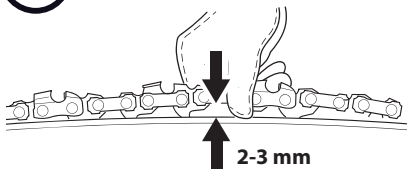

>5mm

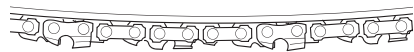

FR Montage

ES Montaje

PT Montagem

IT Montaggio

EL Συναρμολόγηση

PL Montaż

UA Збірка

RO Montaj

EN Assembly

9

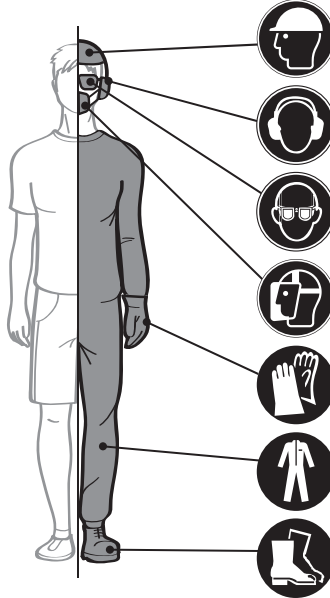

10

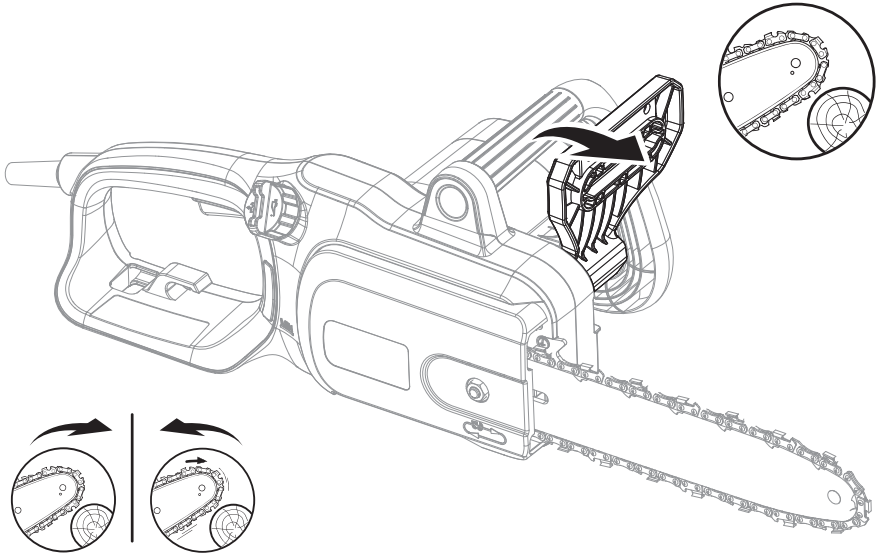

FR Montage

ES Montaje

PT Montagem

IT Montaggio

EL Συναρμολόγηση

PL Montaż

UA Збірка

RO Montaj

EN Assembly

11

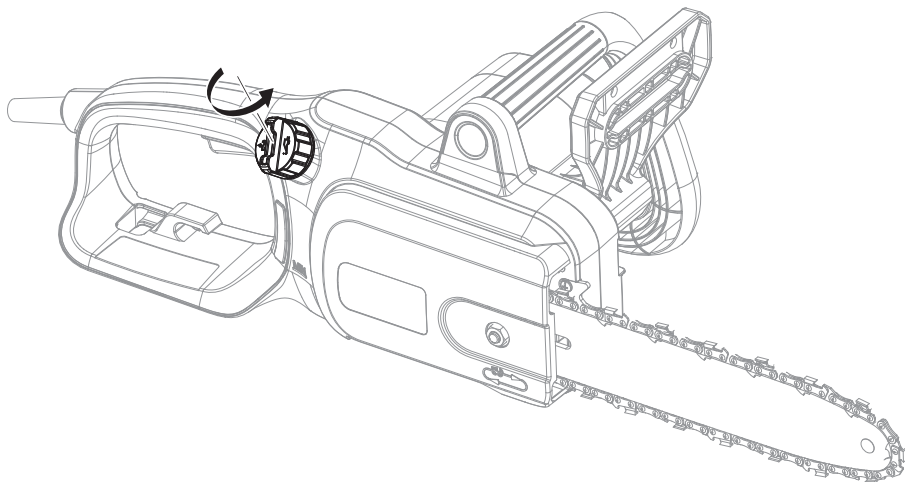

12

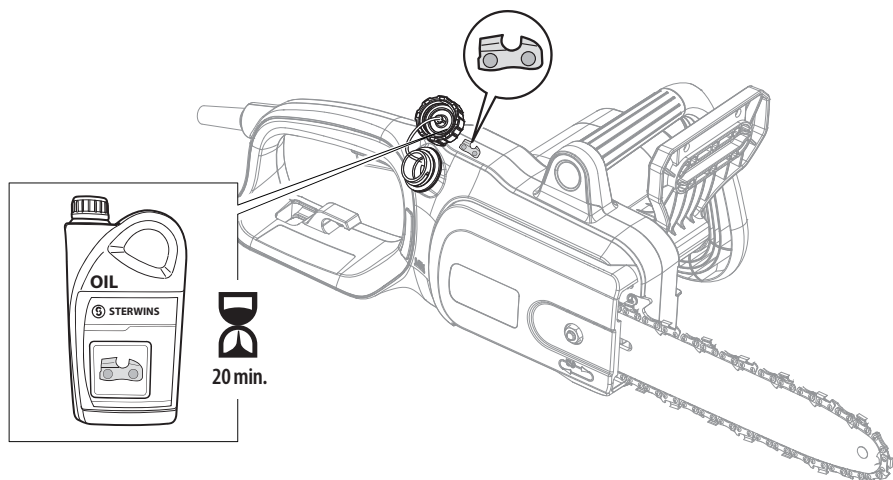

FR Montage

ES Montaje

PT Montagem

IT Montaggio

EL Συναρμολόγηση

PL Montaż

UA Збірка

RO Montaj

EN Assembly

13

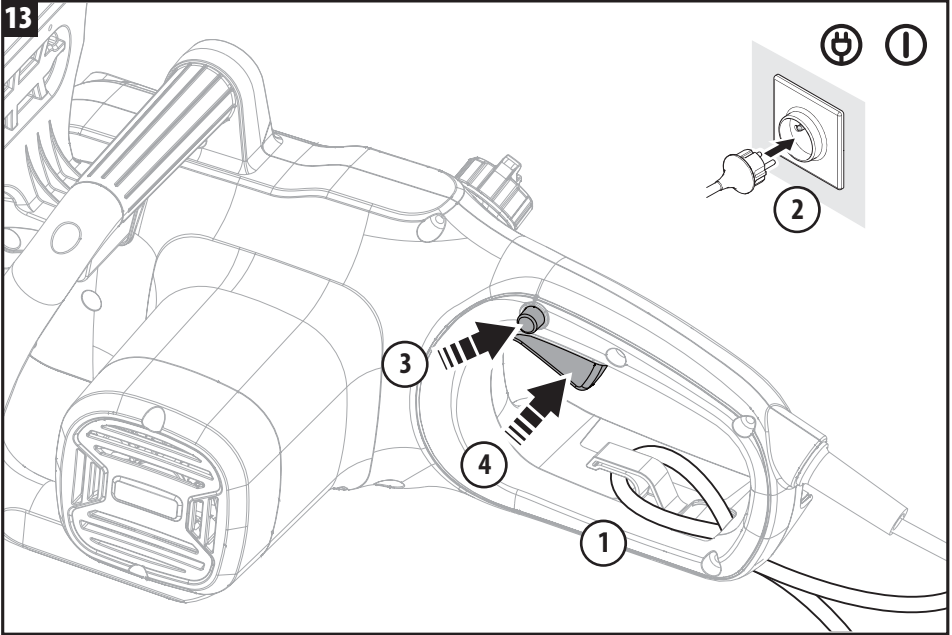

14

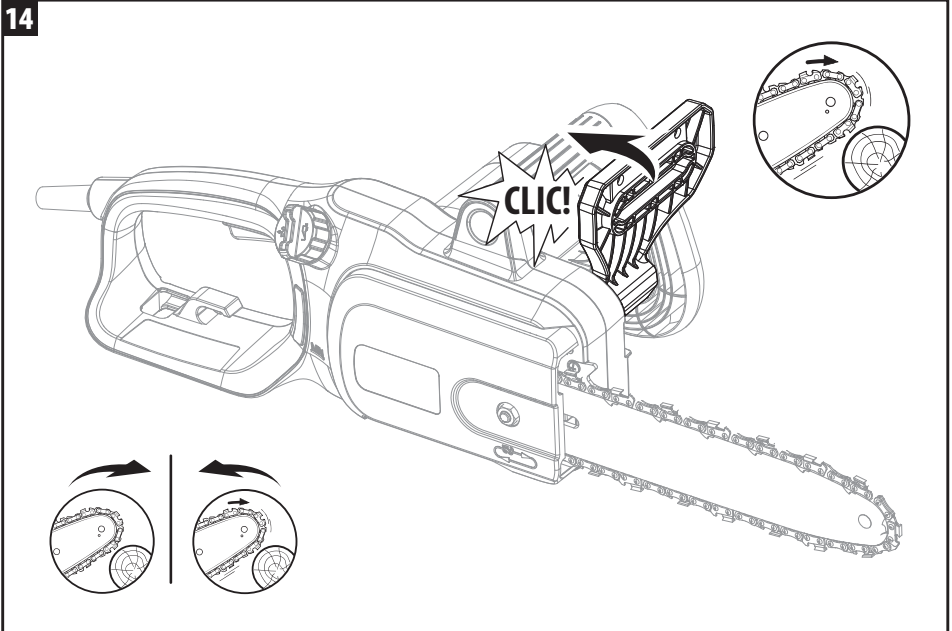

FR Montage

ES Montaje

PT Montagem

IT Montaggio

EL Συναρμολόγηση

PL Montaż

UA Збірка

RO Montaj

EN Assembly

15

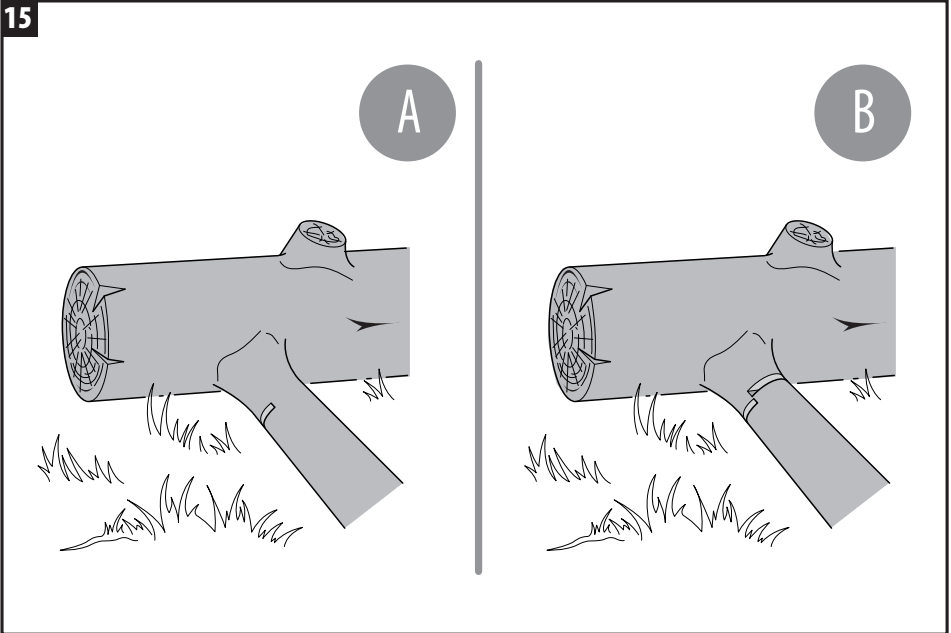

16

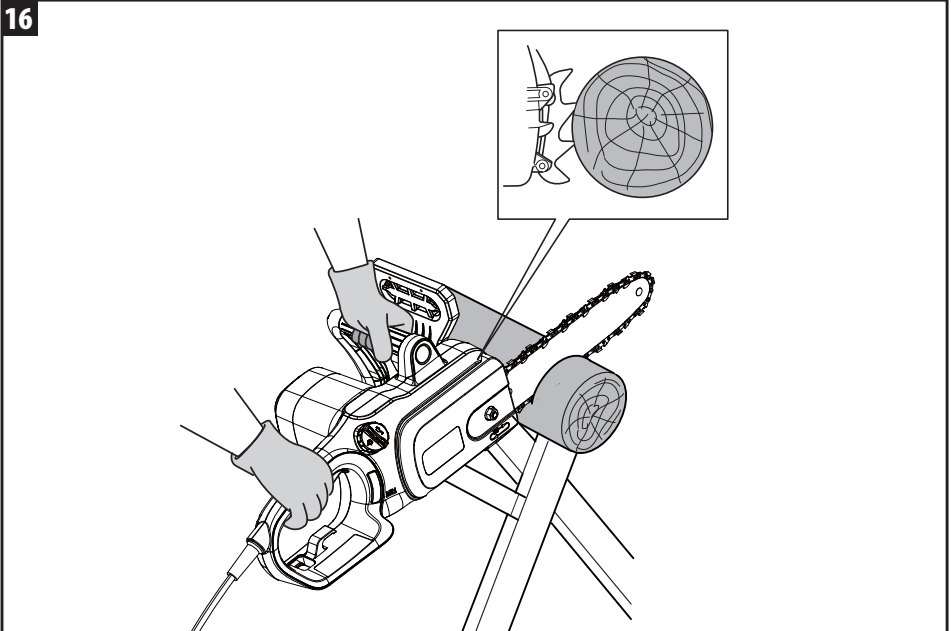

FR Montage

ES Montaje

PT Montagem

IT Montaggio

EL Συναρμολόγηση

PL Montaż

UA Збірка

RO Montaj

EN Assembly

17

A



B

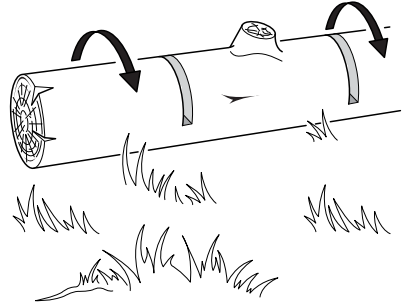

C



D

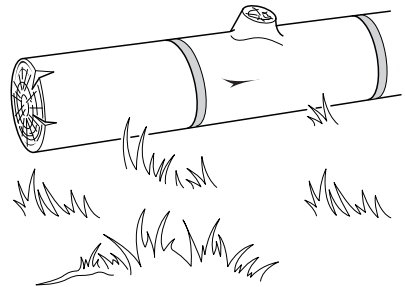

FR Montage

ES Montaje

PT Montagem

IT Montaggio

EL Συναρμολόγηση

PL Montaż

UA Збірка

RO Montaj

EN Assembly

18

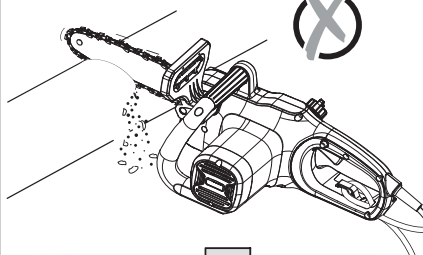
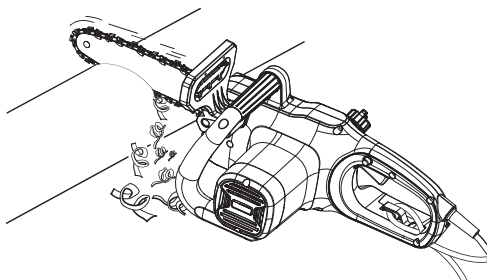

After sales

36cm

YS14-52-507P



52PCS



26PCS



3/8"



1,3mm

19

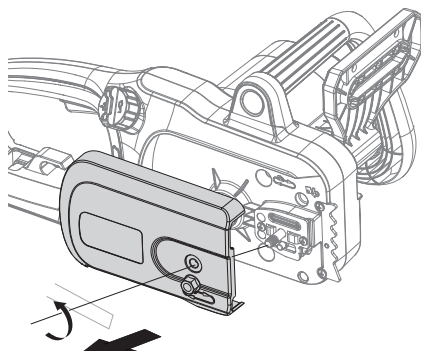
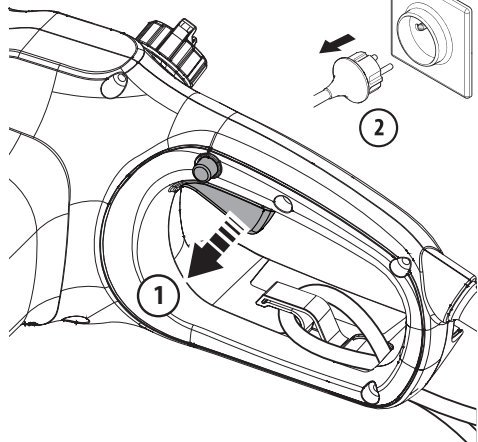



FR Montage

ES Montaje

PT Montagem

IT Montaggio

EL Συναρμολόγηση

PL Montaż

UA Збірка

RO Montaj

EN Assembly

20

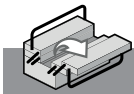
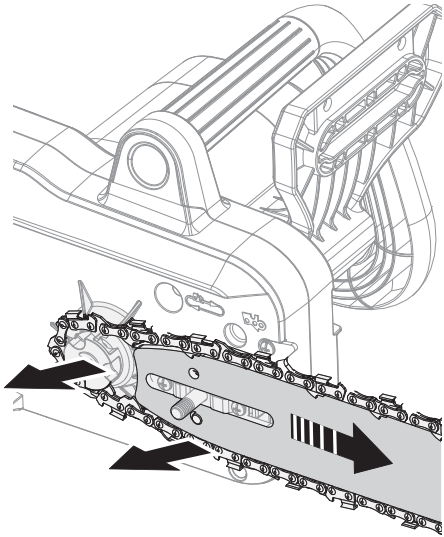
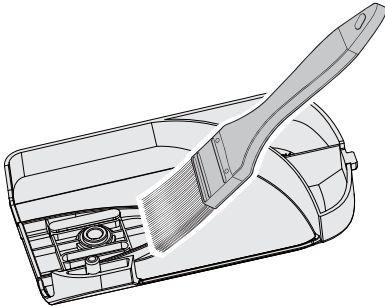

OR



21

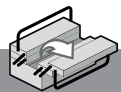
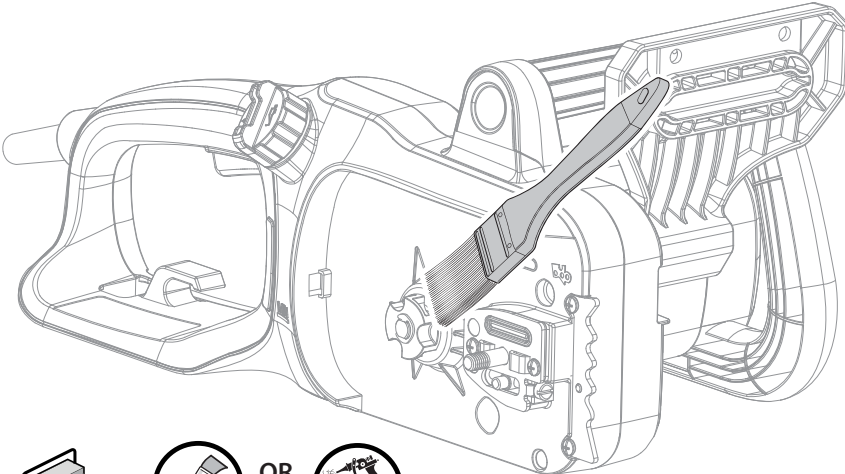

OR



FR Montage

ES Montaje

PT Montagem

IT Montaggio

EL Συναρμολόγηση

PL Montaż

UA Збірка

RO Montaj

EN Assembly

22

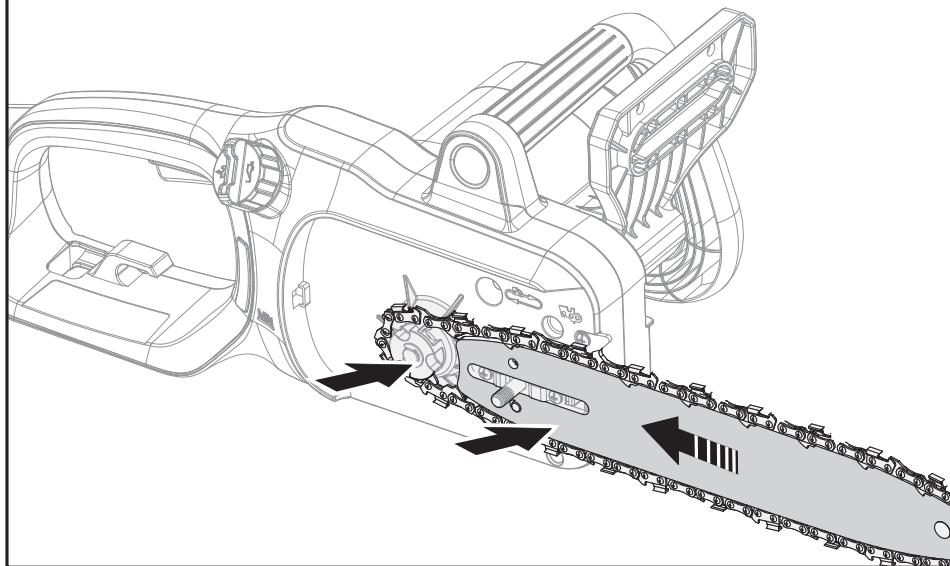

23

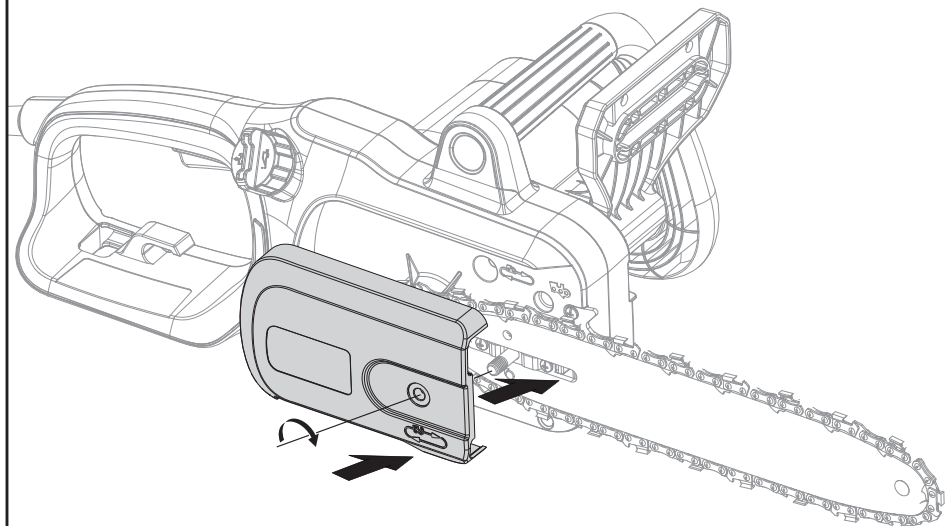

FR Montage

ES Montaje

PT Montagem

IT Montaggio

EL Συναρμολόγηση

PL Montaż

UA Збірка

RO Montaj

EN Assembly

24

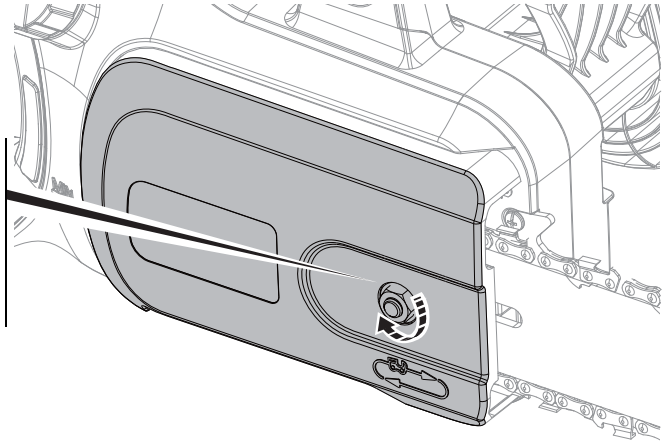

25

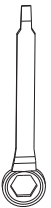
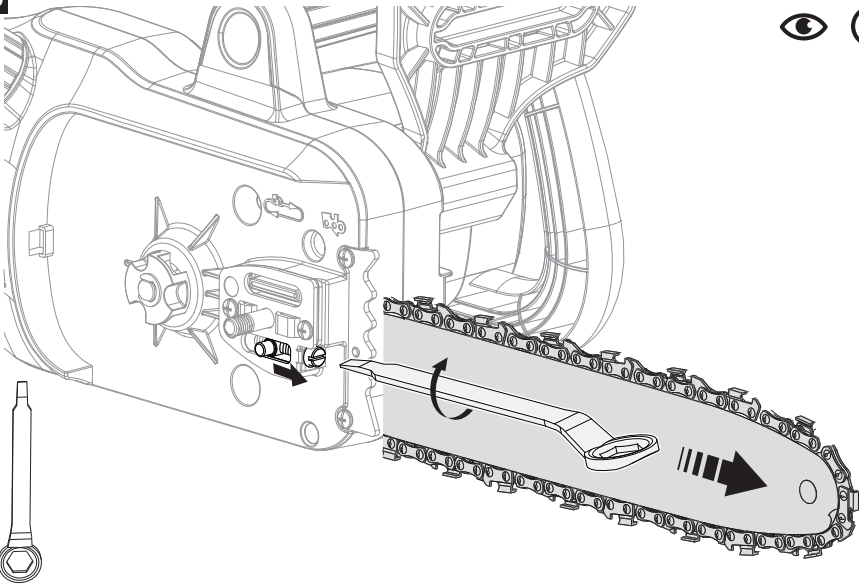

FR Montage

ES Montaje

PT Montagem

IT Montaggio

EL Συναρμολόγηση

PL Montaż

UA Збірка

RO Montaj

EN Assembly

26

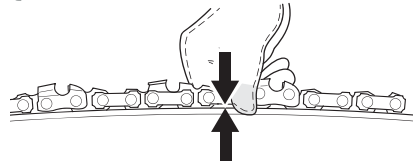
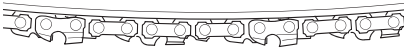
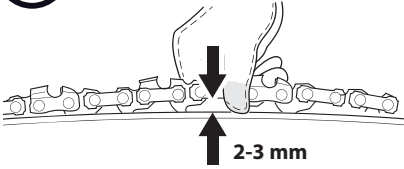

>5mm

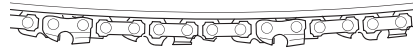

27

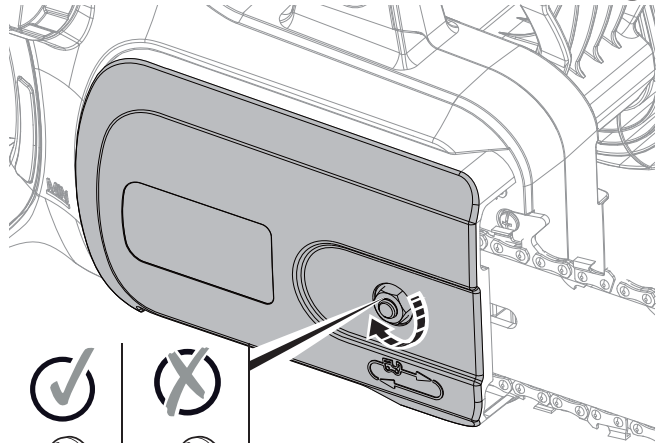
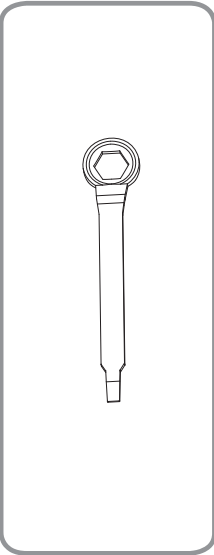

FR Montage

ES Montaje

PT Montagem

IT Montaggio

EL Συναρμολόγηση

PL Montaż

UA Збірка

RO Montaj

EN Assembly

28

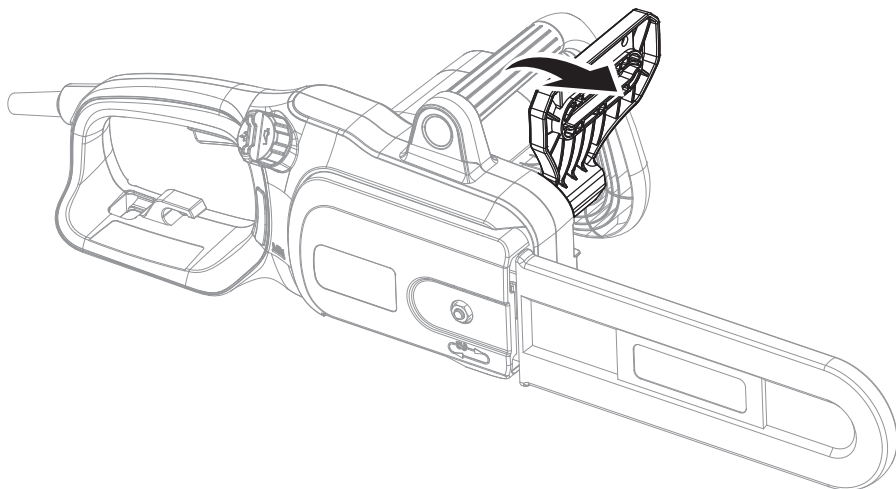

29

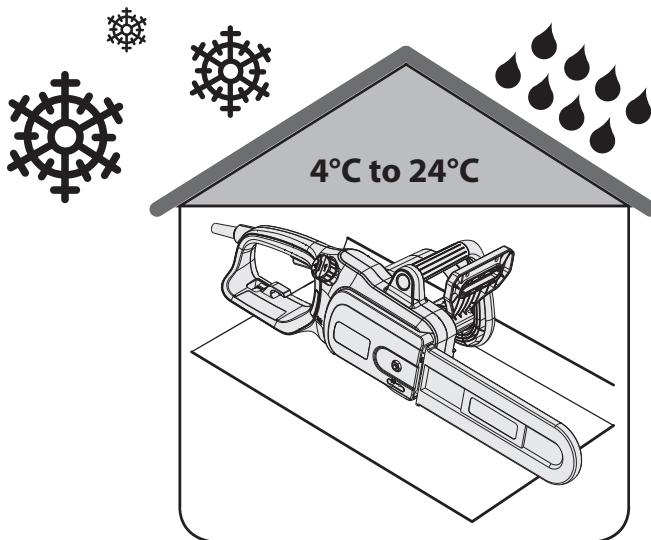











Ce produit se recycle,  
s'il n'est plus utilisable  
déposez-le en déchèterie.

Notice à trier.

Pour en savoir plus :

[www.quefairedemesdechets.fr](http://www.quefairedemesdechets.fr)

**FR** Ce produit est recyclable. S'il ne peut plus être utilisé, veuillez l'apporter dans un centre de recyclage de déchets.

**ES** Este producto es reciclable. Si ya no se puede usar, llévelo a un centro de reciclaje de residuos.

**PT** Este produto é reciclável. Se deixar de o utilizar, entregue-o num centro de reciclagem de resíduos.

**IT** Questo prodotto può essere riciclato. Se deve essere smaltito, portalo presso un centro di riciclaggio.

**EL** Αυτό το προϊόν είναι ανακυκλώσιμο. Εάν δεν μπορεί πλέον να χρησιμοποιηθεί, μεταφέρετε την σε κάποιο κέντρο ανακύκλωσης απορριμμάτων

**PL** Ten produkt poddawany jest recyklingowi, kiedy przestaje być użyteczny należy dostarczyć go do punktu zbiórki odpadów.

**UA** Цей продукт може перероблятися. Якщо воно більше не є придатне для використання, здайте його в утилізаційний центр.

**RO** Acest produs este reciclabil. Dacă nu mai poate fi folosit, vă rugăm să îl aduceți într-un centru de reciclare a deșeurilor.

**EN** This product is recyclable. If it cannot be used anymore, please take it to waste recycling centre.

Adeo Services - 135, rue Sadi Carnot - CS 00001 59790 - RONCHIN - France

ТОВ «Леруа Мерлен Україна»,  
вул. Полярна 17а, м. Київ 04201, Україна

Импортёр/Продавец/Лицо уполномоченное принимать претензии по качеству товара на территории Российской Федерации, ООО «ЛЕРУА МЕРЛЕН ВОСТОК», 141031, МО, г. Мытищи, Осташковское шоссе, д. 1, РФ

Поставщик/импортёр/организация, принимающая претензии по качеству товара в Республике Беларусь: ООО «Леруа Мерлен Бел», 220020, Республика Беларусь, г. Минск, пр-т Победителей, д. 100, каб. 503

Импорттаушы/Тауардың сапасы бойынша наразылықтарды қабылдауға өкілетті тұлға : Леруа Мерлен Қазақстан» ЖШС Қазақстан Республикасы, 050000, Алматы қ., Қонаев көшесі, 77, «ParkView» БО, б/қ., 07-кеңсе



Serial No.: 203384 01 111016 01 000000

Made in China 2020

随订单变

随订单变