

SPID'O®

PUMP EXPERT - PRO

NOTICE D'UTILISATION

Pompe thermique

T435 (ref 002835) REV02



Ces instructions sont pour votre sécurité. Lisez-les avec attention et conservez-les. Elles doivent toujours être fournies avec la motopompe. En cas de revente, ce manuel devra être joint au produit.

Sommaire





Contenu

AVERTISSEMENT : A SAVOIR AVANT DE DEMARRER.....	3
AUTOCOLLANTS DE SECURITE.....	5
VOTRE POMPE.....	6
ACCESSOIRES FOURNIS.....	7
ACCESSOIRES INDISPENSABLES.....	8
MISE EN SERVICE.....	8
CONSIGNES POUR VOTRE SECURITE ET POUR LE BON FONCTIONNEMENT DE LA POMPE.....	12
ENTRETIEN.....	13
PANNES – DETECTION ET SOLUTIONS.....	16
SYMBOLES.....	18
CARACTERISTIQUES TECHNIQUES.....	19
AVERTISSEMENTS.....	19
CERTIFICAT DE CONFORMITE.....	20
GARANTIE.....	21

Avertissement : A savoir avant de démarrer

La pompe T435 est conçue pour aspirer de l'eau claire uniquement, et pour un usage non professionnel : arrosage/irrigation, évacuation d'eau...

La pompe doit être installée sur une surface plane et solide

	ATTENTION : Lire attentivement ces instructions avant d'utiliser la motopompe
	DANGER : Pour les animaux et les enfants. Tenir la motopompe hors de portée des animaux et des enfants lorsqu'elle fonctionne.
	DANGER : Explosions Toujours remplir le réservoir d'essence et d'huile moteur à l'arrêt. Ne pas dépasser le remplissage maximum afin d'éviter les fuites et les débordements d'essence. Ne pas démarrer la motopompe près de matériaux inflammables comme de l'essence, du pétrole et autres matériaux explosifs.
	DANGER : Intoxications Ne pas faire fonctionner la motopompe dans un endroit fermé : garage, tunnel, ... Eloigner le tuyau d'évacuation de tout corps étranger. Lorsqu'elle fonctionne, la motopompe émet du monoxyde de carbone – un gaz extrêmement toxique, inodore et invisible, qui peut entraîner de fortes nausées, des évanouissements et même être mortel.
	DANGER : Surfaces chaudes Ne pas toucher le moteur et autres parties chaudes de la motopompe pendant son fonctionnement ou juste après l'arrêt. Le tuyau d'évacuation des combustions de gaz atteint de très fortes températures. Ne pas enlever les protections placées sur ces parties.
	DANGER : Risque de blessure Pour éviter les accidents corporels ne pas laisser s'approcher de la motopompe des personnes portant vêtements larges, cravates, chaînes ou ayant les cheveux longs.
	INTERDICTION : Manipulation ou Réparation Les manipulations et réparations doivent être réalisées par un service technique agréé. Une personne inexpérimentée ne doit pas manipuler la motopompe. L'utilisateur doit se conformer uniquement aux manipulations indiquées dans le manuel. Le fabricant n'est en aucun cas responsable des manipulations hors manuel que l'utilisateur viendrait à entreprendre.

DANGER- Courant haute tension

Ne pas toucher le câble haute tension ou le cache bougies lorsque le moteur est en marche.

ATTENTION : Liquides inflammables et corrosifs

L'utilisation de matières corrosives, eau de mer, solvants chimiques ou liquides alcalins est proscrite.

ATTENTION : Installation

Pour un bon fonctionnement installer la motopompe sur des surfaces stables et planes et non pas sur du gravier, du sable, de la roche, des pierres ou toute autre surface instable ou inégale.

ATTENTION : Huile et gaz

Le réservoir moteur a besoin d'huile et doit toujours être plein avant l'allumage de la motopompe.

N'utilisez que du sans plomb sous peine d'endommager le moteur. Après remplissage vous assurer que les bouchons sont correctement fermés pour éviter toute fuite.





ATTENTION : Incendies

Ne faire fonctionner la motopompe qu'à une distance raisonnable de tout produit inflammable ou explosif (essence, huile, papier, copeaux...).

ATTENTION

En cas de bruit excessif, d'odeurs inhabituelles ou de fortes vibrations, éteindre la motopompe immédiatement et contacter votre revendeur. Nettoyer le filtre à air régulièrement.

Autocollants de sécurité







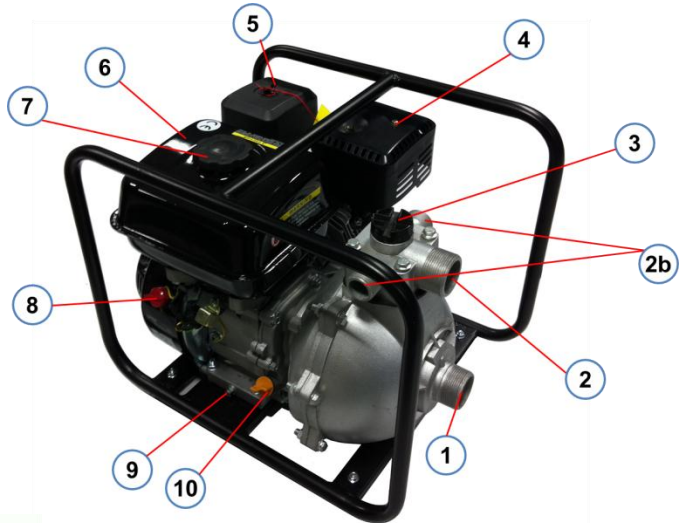



	<p>ATTENTION : lire attentivement . Lire attentivement ces instructions avant d'utiliser la motopompe.</p>
	<p>DANGER – Explosions Toujours faire le plein d'essence ou d'huile moteur à l'arrêt. Ne pas remplir à ras bord afin d'éviter les fuites. Ne pas démarrer la motopompe près de matières inflammables telles que gasoil, essence ou autres liquides explosifs.</p>
	<p>DANGER – Intoxications Ne pas faire fonctionner la motopompe dans un endroit fermé : garage, tunnel,... Eloigner le tuyau d'évacuation de tout corps étranger. Lorsqu'elle fonctionne, la motopompe émet du monoxyde de carbone – un gaz extrêmement toxique, inodore et invisible, qui a pour conséquence de fortes nausées, des évanouissements et qui peut entraîner la mort.</p>
	<p>DANGER : Surfaces chaudes Ne pas toucher le moteur et autres parties chaudes de la motopompe pendant son fonctionnement ou juste après arrêt. Le tuyau d'évacuation des combustions de gaz atteint de très fortes températures. Ne pas enlever les protections placées sur ces parties.</p>

Votre pompe

1. Entrée d'eau (aspiration)
Ø40/49
2. Sortie d'eau (refoulement)
Ø40/49 (2b = 2 sorties en Ø
26/34)
3. Bouchon de remplissage
4. Silencieux
5. Filtre à air
6. Réservoir essence
7. Bouchon réservoir
8. Interrupteur
9. Bouchon de vidange huile
10. Bouchon de remplissage d'huile
11. Starter
12. Vanne arrivée d'essence
13. Poignée du câble du lanceur
14. Accélérateur



Accessoires fournis

Crépine	
Collier tuyau Ø40 (x2)	
Joint Ø40/49 (x2)	
Bague de serrage F40/49 (x2)	
Embout cannelé Ø38 (x2)	
Bouchon F40/49	
Collier tuyau Ø25 (x2)	
Joint Ø26/34 (x2)	
Bague de serrage F26/34 (x2)	
Embout cannelé Ø25 (x2)	
Bouchon F26/34 (x2)	
Tournevis	1
Clé à bougie	1



Accessoires indispensables

Pour utiliser votre pompe (éléments non fournis) :

1. Un kit d'aspiration (diam. 40/49 muni d'une crépine, et obligatoirement d'un clapet anti-retour), ou un tuyau compatible avec la crépine fournie (diam. 40)
2. Un tuyau souple résistant à la pression pour le refoulement.

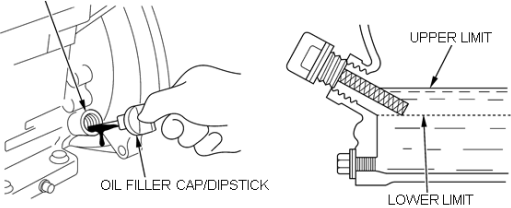
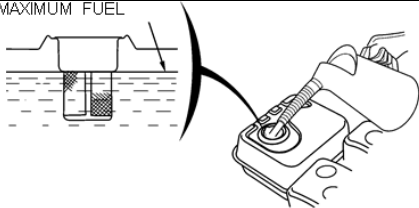
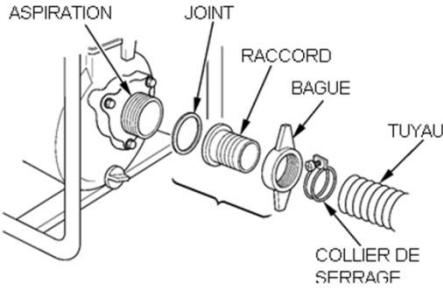
Mise en service

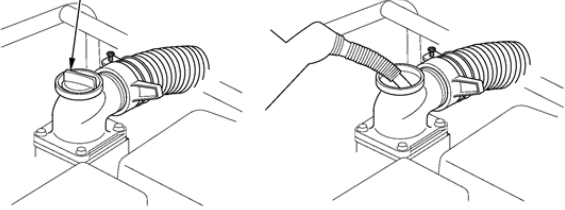
<p>1. Mettre de l'huile dans le moteur, selon les limites indiquées ci-contre : le niveau d'huile doit se situer entre les niveaux « upper limit » et « lower limit ». le contrôle s'effectue grâce à la tige du bouchon</p>	
<p>2. Mettre de l'essence (SP95) dans le réservoir en respectant le niveau maximum indiqué ci-contre</p>	
<p>3. Remplir d'eau le kit d'aspiration</p>	
<p>4. Raccorder le tuyau d'aspiration à la pompe et en assurer l'étanchéité parfaite en appliquant du ruban PTFE sur le filetage.</p>	

<p>5. Retirer le bouchon du corps de pompe, et remplir le corps de pompe avec de l'eau</p>	
<p>6. Raccorder le tuyau de refoulement.</p>	<p>2 possibilités : un seul tuyau à connecter à l'orifice de refoulement (2) ou deux tuyaux de refoulement à connecter aux orifices de refoulement (2b). Ne pas utiliser un seul de ces orifices, sous peine de brider la pompe, et de risquer son endommagement</p>
<p>7. Mettre le starter sur la position : « OFF » si le moteur est froid (position à droite), « ON » si le moteur est chaud (position à gauche)</p>	
<p>8. Positionner le robinet d'essence sur « ON ».</p>	

9. Positionner l'interrupteur moteur sur « ON ».



10. Placer l'accélérateur environ à 1/3 de puissance



11. Tirer doucement le lanceur jusqu'au point de résistance. À ce point, tirer d'un coup sec pour démarrer le moteur



12. Pendant le processus d'aspiration, s'assurer que rien ne gêne l'échappement libre de l'air par le tuyau de refoulement.

Conseil d'installation

La capacité de refoulement est toujours plus importante que la capacité d'aspiration, c'est pourquoi il est important de placer la pompe au plus près du niveau d'eau à aspirer. Cela permet également de réduire le temps d'amorçage de la pompe

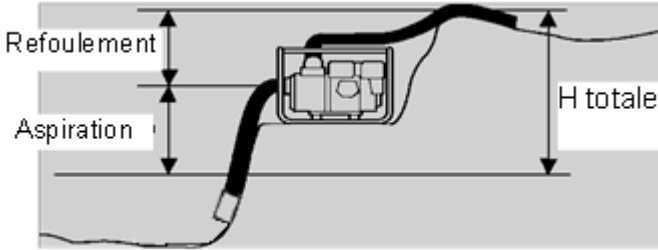

Consignes pour votre sécurité et pour le bon fonctionnement de la pompe



Ne pas faire fonctionner la motopompe dans un endroit fermé : garage, tunnel... Lorsqu'elle fonctionne, la motopompe émet du monoxyde de carbone – un gaz extrêmement toxique, inodore et invisible, qui peut entraîner de fortes nausées, des évanouissements et même être mortel.



Cet appareil ne convient pas pour la consommation d'eau potable ou l'alimentation d'appareils en contact avec de la vaisselle



Pendant le fonctionnement de la pompe, il ne doit pas y avoir de corps étranger dans le fluide aspiré.



Ne pas débrancher le câble bougies pour éteindre le moteur sous peine d'électrocution. Avant toute opération de maintenance arrêter le moteur et débrancher la bougie.



Pour faciliter l'accès en cas d'intervention de maintenance prévoir une distance de sécurité entre la motopompe et le mur.



N'utiliser comme carburant que du sans plomb SP95 frais et de bonne qualité, et comme lubrifiant de l'huile moteur 4 Temps (par exemple SAE 10W30).



Toujours faire le plein d'essence ou d'huile moteur à l'arrêt. Ne pas remplir à ras bord pour éviter les fuites. Si de l'essence se répand sur la motopompe, bien nettoyer avec un chiffon propre avant de démarrer le moteur. Ne pas démarrer la motopompe près de matières inflammables telles que gasoil ou essence.



Il est interdit de refouler des liquides inflammables, explosifs, agressifs, abrasifs (acides, lessives, eau chlorée...), graisses, huiles... et plus généralement tout autre liquide que de l'eau claire.



Inspecter le joint et le raccord du tuyau d'aspiration pour éviter l'entrée d'air et les pertes d'aspiration. S'assurer que la bride de fixation du tuyau de refoulement soit bien serrée pour éviter que le tuyau ne se déplace sous la pression de l'eau



La température du liquide transporté ne doit pas excéder 35°C.



Entretien

		A chaque utilisation	1 ^{er} mois ou après 20 h	Tous les 3 mois ou 50 h	Tous les 6 mois ou 100 h	Chaque année ou 300 h
Huile moteur	Vérifier le niveau	X				
	Changer		X		X	
Filtre à air	Vérifier	X				
	Nettoyer			X		
Ralenti	Contrôler					X
Bougie	Vérifier la propreté				X	
Chambre de combustion	Nettoyer					X
Réservoir	Nettoyer					X
Flexibles d'alimentation	Vérifier	Tous les 2 ans, à remplacer si nécessaire				
Turbine	Vérifier					X

- 1) Vérifier régulièrement que la crépine au bout du tuyau d'aspiration n'est pas obstruée, qu'elle est immergée sous au moins 30 cm d'eau, et qu'elle se trouve à plus de 50 cm du fond de la citerne ou du puits
- 2) Mettre la pompe hors service (comme indiqué ci-dessous) dès que la température approche de 0° C. Ne jamais laisser exposée au gel.

Nettoyage du filtre à air

Un filtre à air sale réduit les performances du moteur, donc de votre pompe. Démontez soigneusement le filtre à air, et nettoyez le en cas de besoin. Ci-dessous la vue éclatée de cet élément :

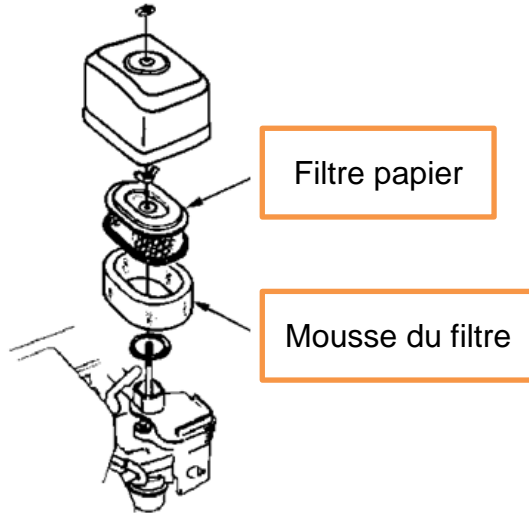

Faire fonctionner la pompe sans filtre à air, ou avec un filtre à air endommagé peut causer de sérieux dommages à la pompe, et causer un rejet de garantie.

Changement d'huile

Placer un récipient sous le bouchon de vidange (9) pour recueillir l'huile usagée.

Dévisser puis retirer le bouchon de vidange (9) et ouvrir le bouchon de remplissage d'huile (10) pour faciliter l'écoulement.

Une fois la vidange terminée, remettre le bouchon de vidange (9), et remettre de l'huile propre comme indiqué dans le paragraphe « Mise en service »

L'huile usagée doit être confiée pour traitement à une filière de recyclage appropriée

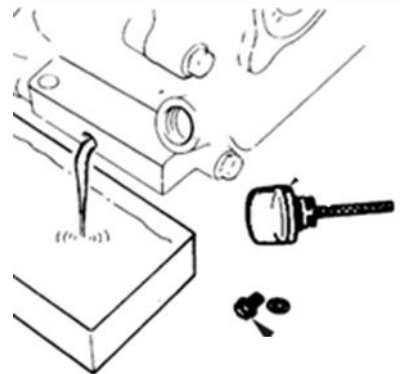

Entretien de la bougie

Important : Cette opération doit être effectuée moteur à l'arrêt.

Pour retirer la bougie : Débrancher la bougie en retirant le capuchon (a), puis la dévisser à l'aide de la clé à bougie (b) fournie

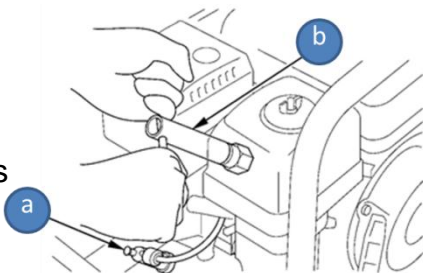

Inspecter la bougie pour vérifier l'absence de fissure ou autre signe d'usure ou de dysfonctionnement.

En cas de besoin, nettoyer l'électrode à l'aide d'une brosse.

Vérifier l'écartement des points de contact. Celle-ci doit être comprise entre 0,7 et 0,8mm

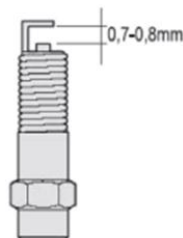

Remettre la bougie puis le capuchon (a)

Attention : un serrage excessif de la bougie peut endommager le moteur.

À chaque mise hors service prolongée

Vidanger la pompe (eau et lubrifiant)

Entreposer la pompe à l'abri du gel

À chaque remise en service

Suivre les étapes du paragraphe « Mise en service »

Pannes – détection et solutions

La pompe ne démarre pas ?

Avez-vous vérifié...

- Si le réservoir d'essence est rempli ?
- Si la vanne d'alimentation d'essence est sur « ON » ?
- Si l'interrupteur moteur est sur « ON » ?
- Si la bougie n'est pas encrassée ?
- S'il y a suffisamment d'huile dans le moteur ?

Peut-être devriez-vous...

- Mettre de l'essence dans le réservoir.
- Mettre la vanne d'alimentation d'essence et l'interrupteur moteur sur « ON ».
- Compléter le niveau d'huile moteur
- Nettoyer la bougie

La pompe ne refoule pas ?

Avez-vous vérifié...

- Si les raccords du côté aspiration sont parfaitement étanches ?
- Si le tuyau d'aspiration est immergé sous au moins 30cm d'eau?
- Si le tuyau d'aspiration est bien rempli d'eau (signe que le clapet anti-retour placé à son extrémité fonctionne normalement) ?
- Si la crépine du tuyau d'aspiration n'est pas bouchée ?
- Si la pompe est remplie de liquide ?

Peut-être devriez-vous...

- Vérifier le niveau d'eau.
- Vérifier l'étanchéité du tuyau d'aspiration : remplir le tuyau avec de l'eau, le maintenir hors de l'eau et vous assurer qu'il ne présente aucune fuite.
- Vérifier l'étanchéité du raccord d'aspiration avec la pompe (au besoin, ajouter du ruban PTFE sur le filetage).
- Nettoyer la crépine d'aspiration.
- Remplir le corps de la pompe.
- Supprimer tous les coudes, les réducteurs... qui réduisent le passage d'eau et abaissent le pouvoir d'aspiration de la pompe.
- Positionner la pompe conformément à ses performances (hauteurs d'aspiration et de refoulement préconisées).

Le moteur fonctionne par saccades ?

Avez-vous vérifié...

- Si la bougie est en bon état ?
- Si le filtre à air est propre ?
- Si la position du starter est correcte ?

Peut-être devriez-vous...

- Nettoyer ou remplacer la bougie.
- Nettoyer le filtre à air
- Ajuster la position du starter (cf. paragraphe 'mise en service')

Symboles



La pompe ne doit pas être jetée avec les ordures ménagères normales. Elle doit être éliminée dans les filières appropriées.



Conformité aux normes de sécurité applicables sur le marché communautaire.



Lire le manuel d'instruction avant utilisation



Produit testé par un laboratoire indépendant, attestant qu'il répond aux standards européens en matière de sécurité des produits.

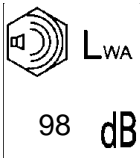

Niveau sonore maximal mesuré pour ce produit

Caractéristiques techniques

Type:	SPIDO T435
Puissance nominale :	5.6 CV
Débit max :	25 m3/h
Pression max :	53 m
Hauteur d'aspiration max :	7 m
Poids	24 Kg
Niveau sonore maximal (LWA) mesuré	100 dB (A)

Le niveau d'intensité sonore subi par l'opérateur peut dépasser 100 dB(A).

Avertissements

1) L'ENVIRONNEMENT DE LA POMPE

a) Ne faites pas fonctionner la pompe dans des environnements sujets à des explosions, comme en présence de liquides et gaz inflammables ou de poussières. Les outils électriques créent des étincelles qui pourraient enflammer des poussières ou des vapeurs d'essence.

b) Gardez les enfants et tout visiteur éloignés de la pompe en fonctionnement

2) SECURITE ELECTRIQUE

c) **N'exposez pas la pompe à la pluie ou à l'humidité. L'eau s'infiltrant dans un outil électrique augmentera le risque de choc électrique.**

3) SECURITE PERSONNELLE

d) Cet appareil n'est pas prévu pour être utilisé par des personnes (y compris les enfants) dont les capacités physiques, sensorielles ou mentales sont réduites, ou des personnes dénuées d'expérience ou de connaissance, sauf si elles ont pu bénéficier, par l'intermédiaire d'une personne responsable de leur sécurité, d'une surveillance ou d'instructions préalables concernant l'utilisation de l'appareil.

e) Ranger la pompe lorsqu'elle n'est pas utilisée, dans des locaux secs et fermés, hors de portée des enfants.

f) Entretenir la pompe avec soin. Se conformer aux prescriptions de cette notice dans le paragraphe « Entretien et maintenance »

Certificat de conformité

À la directive machine et aux réglementations prises pour sa transposition

DIPRA S.A., 65 rue de Luzais, 38297 Saint Quentin Fallavier, déclare que la pompe suivante:

SPIDO T435 (Ref 002835)

Est conforme aux directives suivantes :

Directive 2004/108/EC

Directive 2000/14/EC

Fait à Saint Quentin Fallavier, le 11 décembre 2020
Laure EMPEREUR, PDG



Garantie

> Cet appareil est garanti 2 ans à compter du jour de l'achat.

> Cette garantie comprend le remplacement gratuit des pièces défectueuses ou de l'appareil, le choix en étant laissé à la libre initiative de DIPRA.

> Cette garantie couvre également toutes les conséquences des défauts ou vices cachés (article 1641 et suivants du Code Civil).

> Conditions de validité de la garantie : L'appareil doit toujours avoir été manipulé de manière adéquate, suivant les instructions de cette notice. L'appareil ne doit pas avoir été modifié ou avoir fait l'objet de réparation ou autre intervention par une personne autre que le Service Après-Vente agréé.

> La garantie ne s'applique pas dans les cas suivants :

- Non-respect de la notice (en particulier non protection contre le gel, pompage de sable, fonctionnement à sec, raccordement incorrect...)
- Tentative de réparation de l'appareil
- Modification technique de l'appareil
- Utilisation de pièces de rechange non originales
- Endommagement (chute ou trace(s) de choc(s) sur l'appareil)
- Défaut d'entretien (non respect du programme d'entretien moteur, du rythme de vidange d'huile, traces d'eau sur le moteur...)
- Utilisation impropre de l'appareil (exemple : usage industriel ou professionnel, fonctionnement en continu...)

> Une intervention sous garantie ou un échange par un produit neuf durant la période de garantie ne prolonge pas la durée initiale de la garantie.

> La prise en charge des appareils sous garantie est assurée par le revendeur du produit. Le produit doit être accompagné de tous ses accessoires et du ticket de caisse ou de la facture d'origine ainsi que d'un courrier expliquant le motif du retour ou les symptômes de panne constatés.

> Pièces détachées : DIPRA met tout en œuvre pour fournir les pièces détachées principales (dites d'usure) pour ce produit sous et hors période de garantie. La durée prévue est de 5 années à partir de la date de fabrication du produit, qui apparaît sur la plaque signalétique de celui-ci.

