

SPID'O[®]

PUMP EXPERT - POOL

SPR 500 (ref 002961)



SPR 800 (ref 002962)



REV04



FR

NOTICE



F- Avant la mise en service, lisez le mode d'emploi et les consignes de sécurité et respectez-les.

EN- Read and follow the operating instructions and safety information before using for the first time.

D- Vor Inbetriebnahme Bedienungsanleitung und Sicherheitshinweise lesen und beachten

ESP - Leer detenidamente las instrucciones de uso y las advertencias de seguridad antes de poner en marcha el aparato.

PORT- Leia e respeite as instruções de serviço e de segurança antes de colocar o aparelho em funcionamento.

ODREA – 65 rue de Luzais, 38070 St Quentin-Fallavier – France

Déclaration de conformité

Par la présente nous, ODREA, déclarons être seul et unique responsable de la conformité des produits énoncés ci-dessous (Art.) aux principales exigences des directives européennes (EUdir.) indiquées et à toutes les modifications suivantes.

EC declaration of conformity

We, ODREA, declare in our sole responsibility that the product identified below comply with the basic requirements imposed by the EU directives specified below including all subsequent amendments.

EG-Konformitätserklärung

Wir, die Firma ODREA, erklären unter alleiniger Verantwortung, dass die unten genannten Produkte die grundlegenden Anforderungen der nachfolgend aufgeführten EU-Richtlinien-und allernachfolgenden Änderungen erfüllen.

Declaración CE de conformidad

La empresa ODREA declara bajo su propia responsabilidad que los productos mencionados abajo cumplen los requisitos de las siguientes directivas de la CE y modificaciones sucesivas.

Declaração CE de conformidade

Nós, abaixo assinados ODREA, 65 rue de Luzais 38297 Saint-Quentin Fallavier - França, declaramos na nossa qualidade de importador, que o produto.

Art. 002961-SPR500- 002962-SPR800

EU dir.

2006/42/CE- Machinery Dir.
2014/30/EU- CEM/EMC Dir.
2011/65/EU- RoHs(EU)2015/863
2000/14/CE- Noise Dir.

Normes suivies / applied standards

EN 60335-1:2012+A11+A13+A1+A14+A2
EN 60335-2-41:2003+A1+A2
EN 62233:2008
EN ISO 12100:2010
EN 55014-1:2017+A11
EN 55014-2:2015
EN IEC 61000-3-2:2019
EN 61000-3-3:2013+A1
EN ISO 3744:1995

Saint Quentin-Fallavier, le 6 janvier 2021
Laure Empereur – DG/CEO



SPR 500

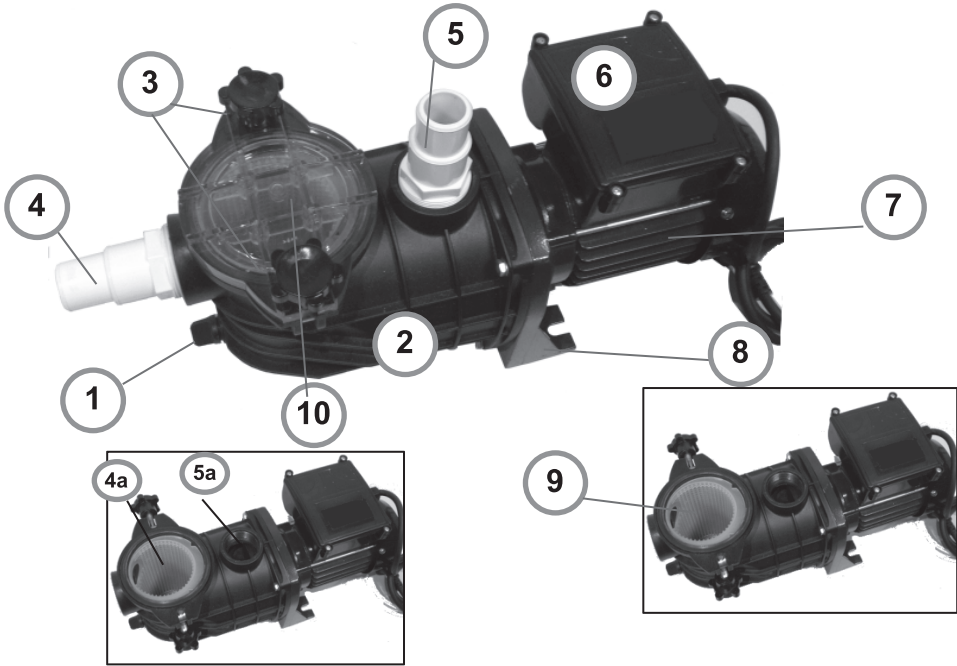

SPR 800

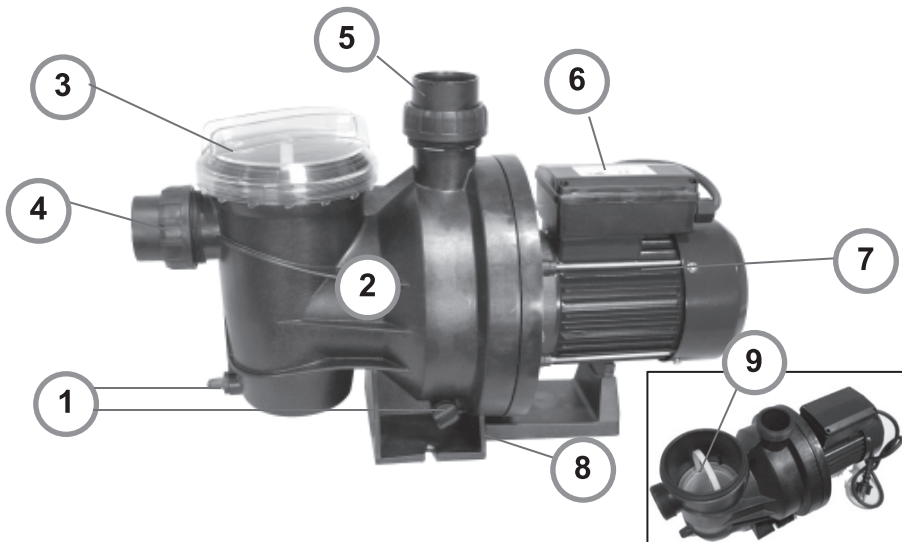

Avertissement : Avant de démarrer

- Votre pompe est conçue pour une installation permanente de piscine.
- La pompe doit être installée et fixée sur une surface plane et solide
- Elle est conçue pour faire circuler des eaux propres d'une température inférieure à 35°C
- Cette pompe ne convient qu'aux piscines et réservoirs conformes à la norme IEC 60364-7-702 et/ou les règlements nationaux du pays où la pompe sera installée

Votre pompe SPR 500

- | | |
|--------------------------------------|-------------------------|
| 1. Bouchon de vidange | 6. Boîtier électrique |
| 2. Corps de pompe | 7. Moteur |
| 3. Molettes de serrage | 8. Pied / Base |
| 4. Raccord d'aspiration Ø 32-38 mm | 9. Filtre |
| 5. Raccord de refoulement Ø 32-38 mm | 10. Couvercle du filtre |

Votre pompe SPR 800

- | | |
|-----------------------------------|-----------------------|
| 1. Bouchons de vidange | 6. Boîtier électrique |
| 2. Corps de pompe | 7. Moteur |
| 3. Couvercle du filtre | 8. Pied / Base |
| 4. Raccord d'aspiration Ø 50 mm | 9. Filtre |
| 5. Raccord de refoulement Ø 50 mm | |

Mise en service



DANGER ÉLECTRIQUE :
débranchez la pompe avant le remplissage et avant tout entretien

- **Installer la pompe dans un endroit aéré et protégé des inondations et de la pluie**
- La pompe doit être positionnée entre le skimmer et le filtre de la piscine, et le raccord d'aspiration doit être accessible pour faciliter le nettoyage
- Fixer la pompe horizontalement (base perforée pour faire passer les fixations), le plus près possible de l'eau à aspirer, afin de réduire les pertes de charge
- Ne pas positionner la pompe plus d'1 mètre au-dessus de l'eau à aspirer, pour faciliter l'amorçage et le fonctionnement de la pompe
- Remplir le corps de pompe avec de l'eau (par l'orifice d'aspiration 4a ou de refoulement 5a), jusqu'à ce que la pompe soit pleine
- Visser les raccords d'aspiration (4) et de refoulement (5)
- Raccorder la pompe aux tuyaux de l'installation :
 - o Si votre installation dispose de raccords filetés compatibles avec la pompe, utilisez du ruban PTFE pour assurer l'étanchéité du raccordement
 - o Si votre installation dispose d'embouts PVC, effectuez le raccordement en collant les raccords de l'installation avec ceux de la pompe. Il est conseillé d'utiliser des raccords union démontables
- Ouvrez toutes les vannes de l'installation et mettez la pompe en marche
- L'amorçage de la pompe peut prendre quelques minutes.

Les tuyaux de l'installation doivent être fixes, et ne pas provoquer de contrainte mécanique sur la pompe.

La tuyauterie d'aspiration doit être disposée avec une pente régulière, de façon à éviter la formation de siphons ou poches d'air.

Consignes de sécurité

- ❖ Cet appareil ne dispose pas d'interrupteur. Dans une installation fixe, prévoir un interrupteur pour gérer la « marche/arrêt » de la pompe
- ❖ Ne pas utiliser la pompe sans disjoncteur différentiel (30mA).
- ❖ Pendant le fonctionnement de la pompe, il ne doit pas y avoir de corps étranger dans le fluide aspiré.
- ❖ Assurez-vous que l'air peut circuler librement autour de la pompe, afin d'assurer son refroidissement, et qu'il n'y a pas de risque de condensation
- ❖ Ne pas utiliser l'appareil dans le cas où les dispositifs de sécurité sont endommagés ou usés. Ne jamais désactiver les dispositifs de sécurité.
- ❖ La pompe doit être utilisée avec une tension de 220-240V en courant alternatif comme indiqué sur sa plaque signalétique.
- ❖ Ne jamais soulever ou transporter l'appareil par le câble électrique.
- ❖ S'assurer que les connexions électriques sont à l'abri de l'humidité.
- ❖ Ne jamais laisser fonctionner la pompe sans eau ni l'utiliser si la conduite d'aspiration est fermée.
- ❖ Il est interdit de refouler des liquides inflammables, explosifs, agressifs, abrasifs (acides, lessives, eau salée...), graisses, huiles... et plus généralement tout autre liquide que de l'eau claire.
- ❖ La température du liquide transporté ne doit pas excéder 35°C.



IMPORTANT: Pour votre sécurité, lisez les avertissements

Les règles d'or de l'entretien

F

- 1) Vérifier le filtre de la pompe (9) régulièrement, et le nettoyer si nécessaire, à l'eau claire.
- 2) En période de basse température, vider le corps de pompe à l'aide du bouchon de vidange (1). Ne jamais laisser la pompe exposée au gel.
- 3) En cas de longue période d'inactivité, il est conseillé de stocker la pompe à l'abri du gel, dans un local sec et aéré.

À chaque mise hors service

- > Débrancher la pompe
- > Vidanger la pompe à l'aide du bouchon de vidange (1)
- > Entreposer la pompe à l'abri du gel

À chaque remise en service

- > Suivre les étapes du paragraphe « Mise en service »

Pannes – détection et solutions

La pompe fait un bruit anormal ?

Avez-vous vérifié...

- Si la pompe est bien fixée sur son support ?
- Si la pompe n'a pas aspiré des impuretés ?
- Si les tuyaux de l'installation sont d'un diamètre au moins égal au diamètre d'entrée/sortie de la pompe ?

Peut-être devriez-vous...

- Resserrer la fixation de la pompe
- Nettoyer le filtre de la pompe
- Revoir la correspondance entre le diamètre des tuyaux et ceux de la pompe

La pompe ne démarre pas ?

Avez-vous vérifié...

- Si la pompe est raccordée au réseau électrique ?
- S'il y a du courant ?

Peut-être devriez-vous...

- Vérifier l'installation électrique

La pompe ne s'amorce pas ?

Avez-vous vérifié...

- L'étanchéité des connexions ?
- Si le positionnement de la pompe est conforme aux recommandations (max 1m au-dessus du niveau d'eau) ?
- Si le filtre n'est pas obstrué
- Si le corps de la pompe est bien rempli d'eau ?
- Si la tension du courant est correcte ?

Peut-être devriez-vous...

- Vérifier l'étanchéité des connexions
- Positionner la pompe conformément à ses performances (hauteurs d'aspiration et de refoulement préconisées).
- Nettoyer le filtre de la pompe.
- Remplir le corps de la pompe.

Le débit est faible ?

Avez-vous vérifié...

- Si le tuyau et les raccords du côté aspiration sont parfaitement étanches ?
- Si le filtre de la pompe n'est pas bouché ?

Peut-être devriez-vous...

- Vérifier l'étanchéité du tuyau d'aspiration sur toute sa longueur et son raccordement avec la pompe.
- Nettoyer le filtre de la pompe à l'eau claire.

Symboles

F



La pompe ne doit pas être jetée avec les ordures ménagères normales. Elle doit être éliminée dans les filières appropriées.



Conformité aux normes de sécurité applicables sur le marché communautaire.

Caractéristiques techniques

Type:	SPIDO SPR500	SPIDO SPR800
Voltage/Fréquence :	220-240V AC/50Hz	220-240V AC/50Hz
Puissance nominale :	500W (0,68 CV)	800W (1,09 CV)
Débit max :	9000 l/h	15000 l/h
Pression max :	10 m	13,5 m
Indice de protection	IP X4	IP X4
Poids	6,4 Kg	9,0 Kg

Avertissements

1) L'ENVIRONNEMENT DE LA POMPE

- a) Ne faites pas fonctionner la pompe dans des environnements sujets à des explosions, comme en présence de liquides et gaz inflammables ou de poussières.
- b) Gardez les enfants et tout visiteur éloignés de la pompe en fonctionnement

2) SECURITE ELECTRIQUE

a) La tension des outils électriques doit correspondre à la tension du courant d'alimentation électrique. Ne modifiez jamais la prise sous aucune circonstance. N'utilisez pas d'adaptateurs de prise avec des outils électriques reliés à la terre.

b) N'exposez pas la pompe à la pluie ou à l'humidité. L'eau s'infiltrant dans un outil électrique augmentera le risque de choc électrique.

c) Ne forcez pas sur le câble d'alimentation. N'utilisez jamais le câble pour porter, tirer ou débrancher la pompe. Gardez le câble éloigné de la chaleur, de l'huile, des bords pointus ou de pièces mobiles. Les câbles endommagés ou coincés augmentent le risque de choc électrique.

d) Lorsque vous utilisez une pompe à l'extérieur, utilisez un câble convenant à une utilisation en extérieur. L'utilisation d'un câble convenant à une utilisation en intérieur réduit le risque de choc électrique.

e) Si la prise de connexion électrique ou si le câble d'alimentation devient endommagé(e), il doit être remplacé avec un assemblage complet identique à l'original.

> INSTRUCTIONS SPECIFIQUES DE SECURITE

a) Cet appareil n'est pas prévu pour être utilisé par des personnes (y compris les enfants) dont les capacités physiques, sensorielles ou mentales sont réduites, ou des personnes dénuées d'expérience ou de connaissance, sauf si elles ont pu bénéficier, par l'intermédiaire d'une personne responsable de leur sécurité, d'une surveillance ou d'instructions préalables concernant l'utilisation de l'appareil.

b) Il convient de surveiller les enfants pour s'assurer qu'ils ne jouent pas avec l'appareil, le câble d'alimentation ou la rallonge, et les garder éloignés de l'aire de fonctionnement.

Garantie

- > Cet appareil est garanti 2 ans à compter du jour de l'achat.
- > Cette garantie comprend le remplacement gratuit des pièces défectueuses ou de l'appareil, le choix en étant laissé à la libre initiative de ODREA.
- > Cette garantie couvre également toutes les conséquences des défauts ou vices cachés (article 1641 et suivants du Code Civil).
- > Conditions de validité de la garantie : L'appareil doit toujours avoir été manipulé de manière adéquate, suivant les instructions de cette notice. L'appareil ne doit pas avoir été modifié ou avoir fait l'objet de réparation ou autre intervention par une personne autre que le Service Après-Vente agréé.
- > La garantie ne s'applique pas dans les cas suivants :
 - Non-respect de la notice (en particulier non protection contre le gel, pompage de sable, fonctionnement à sec, raccordement électrique incorrect...)
 - Tentative de réparation de l'appareil
 - Modification technique de l'appareil
 - Utilisation de pièces de rechange non originales
 - Endommagement (chute ou trace(s) de choc(s) sur l'appareil)
 - Utilisation impropre de l'appareil (exemple : usage industriel ou professionnel, usage en dehors d'une piscine privée...)
- > Une intervention sous garantie ou un échange par un produit neuf durant la période de garantie ne prolonge pas la durée initiale de la garantie.
- > La prise en charge des appareils sous garantie est assurée par le revendeur du produit. Le produit doit être accompagné de tous ses accessoires et du ticket de caisse ou de la facture d'origine ainsi que d'un courrier expliquant le motif du retour ou les symptômes de panne constatés.
- > Pièces détachées : ODREA met tout en œuvre pour fournir les pièces détachées principales (dites d'usure) pour ce produit sous et hors période de garantie. La durée prévue est de 5 années à partir de la date de fabrication du produit, qui apparaît sur la plaque signalétique de celui-ci.

To be checked before you start

- The pump is made for swimming pool equipment.
- The pump has to be fixed on a plane and solid surface
- The pump is made for clear water circulation, with a temperature below 35°C
- This pump is only made for swimming pools and basins that comply with IEC 60364-7-702 regulation, and the national regulations where the pump is installed

Your pump SPR 500

- | | |
|---|-----------------------|
| 11. Drainage cap | 16. Electric box |
| 12. Pump housing | 17. Motor |
| 13. Tightening wheels | 18. Foot / Base |
| 14. Water input. Suction connector:
Ø 32-38 mm | 19. Filter |
| 15. Water output. Delivery connector:
Ø 32-38 mm | 20. Cap of the filter |
- Your pump SPR 800

- | | |
|---|---|
| 10. Drainage caps | 14. Water output. Delivery connector: Ø 50 mm |
| 11. Pump housing | 15. Electric box |
| 12. Filter cap | 16. Motor |
| 13. Water input. Suction connector: Ø 50 mm | 17. Foot / Base |
| | 18. Filter |

Getting started



ELECTRIC SHOCK:

Before filling the pump, or before any maintenance operation, unplug the pump from the mains

- **Install the pump in a place protected from rain and floodings, with sufficient air flow**

- Pump has to be installed between the skimmer and the filter of the swimming pool. The filter cap must be reachable easily, in order to ease filter cleaning
- Fix the pump in horizontal position, close from water, in order minimize suction distance, and to reduce head losses
- It is recommended not to install the pump more than 1 meter above the water level, in order to ease priming process and pump functioning
- Fill pump housing with water (use opening 4a or 5a), until the pump is full
- Screw suction connector (4) and delivery connector (5)
- Connect the pump to the hoses of the swimming pool system:
 - o If you have threaded connectors on your system that are compatible with the pump, use PTFE to ensure airtightness of the connection
 - o If not, make the connection by sticking the hoses of your system with pump connectors.
- Open the gates of the system and plug the pump to the mains
- Pump priming may take a few minutes.

Hoses of the system must be fixed in order to avoid mechanical constraints on the pump

Suction hoses must be installed with regular slope, in order to avoid u-bend and air pockets.

Safety information

- ❖ This pump is not equipped with a switch. For a permanent installation, it is better to connect the pump with an electric switch
- ❖ Do not use the pump without a residual-current device (30mA)
- ❖ When the pump is running, there must be no particles in the water (clean water only).
- ❖ Make sure that air can circulate easily around the pump, in order to ensure its cooling, and make sure there is no risk of condensing

- ❖ Do not use the pump if safety devices are damaged or used. Never deactivate safety devices.
- ❖ The pump must be used with 220-240 V AC current, as indicated on the rating plate.
- ❖ Do not use the power cable for carrying the pump or for unplugging.
- ❖ Make sure that electric connections are protected from humidity.
- ❖ Avoid dry-running of the pump. Never use the pump if suction hose is obstructed. Use a device for lack of water detection.
- ❖ It is strictly forbidden to pump corrosive, easily combustible, aggressive or explosive liquids (such as gasoline, petroleum or nitro thinner), saltwater and food.
- ❖ The temperature of the liquid must not exceed 35°C.



IMPORTANT : For your safety, read the instructions

Golden rules for care

- 4) Check the filter of the pump (9) regularly, and clean it with clear water if necessary.
- 5) When temperature is close to 0°C, empty the pump housing by using the drainage cap (1), and protect the pump of the frost.
- 6) In case of long period of inactivity, store the pump in a dry, well ventilated place, protected from frost

When disabling the pump

- > Unplug the pump from the mains
- > Unscrew the drainage cap (1) to empty the water in the pump
- > Store the pump where it is protected from frost

Bring into service

- > Follow the steps of the chapter “Getting started”

Breakdown – detection and solutions

GB

Pump does not start?

Have you checked...

- If pump is connected to the mains?
- If there is no current failure of the mains?

You might need to...

- Check the mains

Low flow?

Have you checked...

- If connectors of the suction part are perfectly airtight?
- If the filter of the pump is not obstructed?

You might need to...

- Repair connections and/or change the suction hose
- Clean up the filter of the pump.

Pump does not prime ?

Have you checked...

- Connections airtightness?
- If pump positioning is in accordance with instructions (max 1m above water level)?
- If the filter of the pump is not obstructed
- If the pump is full of water?
- If power supply is correct?

You might need to...

- Repair connections and/or change the suction hose.
- Place the pump in accordance with its performances (recommended heights of suction and discharge).
- Clean up the filter of the pump.
- Fill the pump with water.

Abnormal noise?

Have you checked...

- If the pump is correctly fixed on its support?
- If the pump did not suck up dirt?

- If system hoses diameter are sufficient (at least the diameter of the pump connectors)?

You might need to...

- Tight pump fixations
- Clean up the pump filter
- Change the diameter of the hoses

Symbols



■ The pump must not be disposed of with normal household waste but must be disposed of in accordance with local environmental regulations.



Conformity with safety rules applicable in the UE market.



Read the instructions before use

Technical characteristics

Type:	SPIDO SPR500	SPIDO SPR800
Voltage/Frequency:	220-240V AC/50Hz	220-240V AC/50Hz
Nominal Power:	500W (0,68 CV)	800W (1,09 CV)
Delivery max:	9000 l/h	15000 l/h
Delivery head (pressure)	10 m	13,5 m
Protection class	IP X4	IP X4
Weight	6,4 Kg	9,0 Kg

Safety warnings

GB

1) PUMP AREA

- a) Do not operate the pump in explosive atmospheres, such as in the presence of flammable liquids, gases or dust. Power tools create sparks which may ignite the dust or fumes.
- b) Keep children and other persons away from the tool when it is in use

2) ELECTRIC SECURITY

- a) Power tool voltage must match the voltage of the mains. Never modify the plug in any way. Do not use any adapter plugs with earthed (grounded) power tools.
- b) Do not expose power tools to rain or wet conditions. Water entering a power tool will increase the risk of electric shock.**
- c) Do not abuse the cord. Never use the cord for carrying, pulling or unplugging the power tool. Keep cord away from heat, oil, sharp edges or moving parts. Damaged or entangled cords increase the risk of electric shock.
- d) When operating a power tool outdoors, use an extension cord suitable for outdoor use. Use of a cord suitable for outdoor use reduces the risk of electric shock.
- e) The pump is equipped with a socket compatible with it. The power source of your country must be in keeping with international regulations.
- e) If the socket or the cable is damaged, it must be replaced with a complete assembly, same as the original.

> INSTRUCTIONS SPECIFIQUES DE SECURITE

- a) This tool is not intended for use by persons (including children) with reduced physical, sensory or mental capabilities, or lack of experience and knowledge, unless they have been given supervision or instruction concerning use of the appliance by a person responsible for their safety.
- m)
- b) It is necessary to keep children under surveillance, and to make sure that they are not playing with the pump, or its power cord. Keep children away from the pump when operating

> This product is guaranteed for 24 months for any manufacturing defect starting from the date of purchase.

> The guarantee covers free parts replacement and booster replacement. The choice is made by ODREA.

> This warranty covers also all the consequences of the defaults or hidden sins (article 1641s of the French Civil Code).

> Conditions of validity of the guarantee:

The device must have been handled properly and in accordance with the requirements of the instructions.

Neither the purchaser or a non-authorized third party have attempted to repair the unit.

> The warranty is not applicable in following cases:

- Non-respect of the instructions manual (in particular: non protection against frost, suction of sand, dry run, wrong electric connection...)
- Try to repair the pump by yourself
- Technical modification of the pump
- Use of non-original spare parts
- Damage caused by fall or shocks
- Improper use (professional use...)

> Repair from After Sale Service during the guarantee does not extend its initial duration.

> The guarantee shall be taken into account in the seller store, upon presentation of the dated sales receipt

> Spare parts: ODREA is working to supply main spare parts of this pump during 5 years, starting from the construction date of the pump written on the rating label.

D

Achtung: Vorbereitende Maßnahmen

- Ihre Pumpe eignet sich für eine permanente Installation als Poolpumpe.
- Die Pumpe ist auf einer ebenen und stabilen Fläche aufzustellen und zu befestigen.
- Sie eignet sich für die Umwälzung von Reinwasser bei einer Temperatur unter 35°C.
- Diese Pumpe eignet sich nur für Pools und Behälter entsprechend der Norm IEC 60364-7-702 und/oder entsprechend den nationalen Vorschriften des Landes, in dem sie installiert wird.

Ihre Pumpe SPR 500

- | | |
|--|--------------------------------|
| 1. Ablasstopfen | 21. Druckseitenanschluss Ø 32- |
| 2. Pumpengehäuse | 38 mm |
| 3. Mutter | 22. Schaltgehäuse |
| 4. Ausrichtbarer gekröpfter Sauganschluss + Anschluss Ø 32-38 mm | 23. Motor |
| | 24. Basis |
| | 25. Filter |

Ihre Pumpe SPR 800

- | | |
|---|---------------------------------|
| 1. Ablasstopfen | 5. Druckseitenanschluss Ø 50 mm |
| 2. Pumpengehäuse | 6. Schaltgehäuse |
| 3. Mutter | 7. Motor |
| 4. Ausrichtbarer gekröpfter Sauganschluss + Anschluss Ø 50 mm | 8. Basis |
| | 9. Filter |

Inbetriebnahme



STROMSCHLAGGEFAHR:

vor dem Auffüllen und vor Ausführung von Wartungsarbeiten ist die Pumpe vom Netz zu trennen

- **Die Pumpe ist an einem durchlüfteten und vor Überschwemmungen und Regen geschützten Ort aufzustellen**
- Die Pumpe ist zwischen dem Skimmer und dem Poolfilter aufzustellen, und der Sauganschluss muss zu Reinigungszwecken gut zugänglich sein
- Die Pumpe ist waagrecht (die Basis verfügt zur Befestigung über Bohrlöcher), und möglichst nahe am anzusaugenden Wasser zu befestigen, um Druckverluste zu vermeiden
- Die Pumpe darf nicht mehr als einen Meter über dem Wasserspiegel zum Ansaugen positioniert werden, damit die Pumpe leichter ansaugen und arbeiten kann
- Das Pumpengehäuse ist solange (durch die Saug-4a oder die Drucköffnung 5a) mit Wasser zu füllen, bis die Pumpe voll ist
- Die Saug- (4) und Druckseitenanschlüsse (5) festschrauben
- Die Pumpe mit den Leitungen der Anlage verbinden:
 - o Falls Ihre Anlage über Schraubverbindungen verfügt, die zur Pumpe passen, ist zum Abdichten der Verbindung ein PTFE Band zu verwenden
 - o Falls Ihre Anlage über PVC-Ansatzstücke verfügt, führen Sie den Anschluss durch, indem Sie die Verbindungen der Anlage mit jenen der Pumpe verkleben. Es ist ratsam, abnehmbare Einschraubteile zu verwenden
- Öffnen Sie sämtliche Ventile der Anlage und schalten Sie die Pumpe ein
- Es kann einige Minuten dauern, bis die Pumpe Wasser angesaugt hat.

Die Leitungen der Anlage müssen fest sein, und dürfen die Pumpe mechanisch nicht beanspruchen.

Die Saugleitungen müssen in einem gleichförmigen Gefälle angeordnet sein, um die Bildung von Siphonen oder Luftblasen zu vermeiden.

D Sicherheitshinweise

- ❖ Dieses Gerät verfügt über keinen Schalter. In einer festen Anlage ist ein Schalter vorzusehen, um die Pumpe „ein-/ und ausschalten“ zu können.
- ❖ Während des Betriebs der Pumpe dürfen sich keine Fremdkörper in der angesaugten Flüssigkeit befinden.
- ❖ Vergewissern Sie sich, dass die Luft frei um die Pumpe zirkulieren kann, um für eine ausreichende Kühlung zu sorgen, und um ein Kondensieren zu verhindern
- ❖ Die Pumpe darf keinesfalls ohne FI-Schutzschalter (30mA) verwendet werden.
- ❖ Ein Gerät mit beschädigten oder verschlissenen Schutzvorrichtungen darf keinesfalls verwendet werden. Die Sicherheitsvorrichtungen dürfen keinesfalls außer Betrieb genommen werden.
- ❖ Die Pumpe ist, wie auf dem Typenschild angegeben, mit Wechselstrom und einer Spannung zwischen 220-240V zu betreiben.
- ❖ Das Gerät darf keinesfalls am Kabel angehoben oder transportiert werden.
- ❖ Es ist sicherzustellen, dass die elektrischen Verbindungen vor Feuchtigkeit geschützt sind.
- ❖ Die Pumpe darf keinesfalls ohne Wasser oder mit geschlossener Saugleitung laufen.
- ❖ Nicht gefördert werden dürfen brennbare, explosive, aggressive oder ätzende Förderflüssigkeiten (Säuren, Waschmittel, Salzwasser...), Fette, Öle...und im Allgemeinen alles andere, als Reinwasser.
- ❖ Die Temperatur der Förderflüssigkeit darf 35 °C nicht überschreiten.



WICHTIG: Lesen Sie zu Ihrer eigenen Sicherheit die Warnhinweise durch

Die goldenen Wartungsregeln

- 7) Den Pumpenfilter (9) in regelmäßigen Abständen überprüfen, und bei Bedarf mit klarem Wasser reinigen.
- 8) Bei niedrigen Temperaturen in der kalten Jahreszeit ist das Pumpengehäuse über den Ablassstopfen (1) zu entleeren. Die Pumpe darf keinesfalls Frosttemperaturen ausgesetzt werden.
- 9) Wird die Pumpe über längere Zeit hinweg außer Betrieb genommen, sollte sie frostgeschützt, und an einem trockenen und durchlüfteten Ort gelagert werden.

Bei jeder Außerbetriebnahme

- > Die Pumpe vom Netz trennen
- > Die Pumpe über den Ablassstopfen (3) entleeren
- > Die Pumpe frostgeschützt lagern

Bei jeder Inbetriebnahme

- > Die Schritte aus dem Absatz „Inbetriebnahme“ abarbeiten

Störungen - Erkennen und Beheben

Die Pumpe saugt nicht an?

Haben Sie überprüft...

- Ob die Anschlüsse dicht sind?
- Ob die Pumpe auch entsprechend den Empfehlungen (höchstens 1m über dem Wasserspiegel) aufgestellt wurde?
- Ob der Filter auch nicht verstopft ist?
- Ob das Pumpengehäuse auch mit Wasser gefüllt ist?
- Ob die Stromspannung auch korrekt ist?

Vielleicht sollten Sie...

- Prüfen, ob die Anschlüsse dicht sind
- Die Pumpe gemäß ihrer Leistungsmerkmale aufstellen (empfohlene Saug- und Förderhöhen).
- Den Pumpenfilter reinigen.
- Das Pumpengehäuse füllen.

Die Pumpe läuft nicht an?

Haben Sie überprüft...

- Ob die Pumpe auch an das Stromnetz angeschlossen ist?
- Ob Strom vorhanden ist?

Vielleicht sollten Sie...

- Die Elektroinstallation überprüfen

Die Fördermenge ist gering?

Haben Sie überprüft...

- Ob der Schlauch und die Anschlüsse auf der Saugseite absolut dicht sind?
- Ob der Pumpenfilter auch nicht verstopft ist?

Vielleicht sollten Sie...

- Überprüfen, ob der Saugschlauch auf seiner gesamten Länge, sowie der Anschluss an die Pumpe dicht sind.
- Den Pumpenfilter mit klarem Wasser reinigen.

Die Pumpe macht ungewöhnliche Geräusche?

Haben Sie überprüft...

- Ob die Pumpe fest auf der Unterlage befestigt ist?
- Ob die Pumpe auch keine Verunreinigungen angesaugt hat?
- Ob die Leitungen der Anlage zumindest denselben Durchmesser aufweisen, wie jenen am Ein-/Auslauf der Pumpe?

Vielleicht sollten Sie...

- Die Pumpenbefestigung nachziehen
- Den Pumpenfilter reinigen
- Prüfen, ob der Durchmesser der Leitungen mit jenem der Pumpe übereinstimmt

Symbole



Die Pumpe darf nicht mit dem normalen Hausmüll entsorgt werden. Sie ist an den geeigneten Entsorgungsstellen abzugeben.



Das Gerät entspricht den auf dem Gemeinschaftsmarkt anwendbaren Sicherheitsnormen.

Technische Daten

Typ:	SPIDO SPR500	SPIDO SPR800
Spannung/Frequenz:	220-240V AC/50Hz	220-240V AC/50Hz
Nennleistung:	500W (0,68 CV)	800W (1,09 CV)
Max. Fördermenge:	9000 l/h	15000 l/h
Max. Druck:	10 m	13,5 m
Schutzklasse	IP X4	IP X4
Gewicht	6,4 Kg	9,0 Kg

Warnhinweise

1) DAS UMFELD DER PUMPE

- a) Betreiben Sie die Pumpe keinesfalls in einer explosionsgefährdeten Umgebung, wie beispielsweise in der Nähe von brennbaren Flüssigkeiten, Gasen oder Stäuben.
- b) Halten Sie Kinder und Besucher von der laufenden Pumpe fern.

2) ELEKTRISCHE SICHERHEIT

- a) Die Spannung, mit der Elektrowerkzeuge betrieben werden, muss der Spannung des Netzstroms entsprechen. Verändern Sie unter keinen Umständen den Stecker. Verwenden Sie keinerlei Steckadapter mit geerdeten Elektrowerkzeugen.
- b) Setzen Sie die Pumpe keinem Regen oder Feuchtigkeit aus. Wasser, das in ein Elektrowerkzeug eindringt, erhöht die Gefahr eines Stromschlages.**
- c) Ziehen Sie nicht am Stromkabel. Tragen Sie die Pumpe nicht am Kabel und benutzen Sie das Kabel nicht, um den Stecker aus der Steckdose zu ziehen. Halten Sie das Kabel fern von Hitze, Öl, scharfen Kanten oder beweglichen Teilen. Beschädigte oder eingeklemmte Kabel erhöhen die Gefahr eines Stromschlages.
- d) Wenn Sie eine Pumpe im Freien verwenden, benutzen Sie bitte ein Kabel, das für den Betrieb im Freien vorgesehen ist. Die Verwendung eines Kabels, das für den Betrieb im Freien vorgesehen ist, verringert die Gefahr eines Stromschlags.
- e) Falls der Stecker oder das Stromkabel beschädigt wird, ist das jeweilige Bauteil durch einen vollständigen Bausatz zu ersetzen, der genau dem Original entspricht.

> BESONDERE SICHERHEITANWEISUNGEN

- a) Dieses Gerät ist nicht für den Betrieb durch Personen (inklusive Kinder) vorgesehen, deren körperlichen, sensorischen oder geistigen Fähigkeiten eingeschränkt sind, oder durch Personen, denen es an Erfahrung oder ausreichender Kenntnis fehlt, außer sie arbeiten unter der Aufsicht einer für Ihre Sicherheit verantwortlichen Person, von der sie vorab auch über die Verwendung des Gerätes unterwiesen worden sind.
- b) Kinder sind unter allen Umständen zu beaufsichtigen, um sicher zu gehen, dass sie nicht mit dem Gerät, dem Stromkabel oder der Verlängerung spielen, und sie sind vom Nutzungsbereich fern zu halten.

Garantie

> Für dieses Produkt werden 2 Jahre Garantie ab dem Kaufdatum gewährt.

> Diese Garantie umfasst den kostenlosen Tausch defekter Teile oder des Gerätes, nach freier Wahl von ODREA.

> Diese Garantie deckt auch sämtliche Folgen von Fehlern oder versteckten Mängeln ab (Artikel 1641 ff. des Bürgerlichen Gesetzbuches).

> Voraussetzungen für Garantieleistungen: Das Gerät wurde sachgemäß und laut den Empfehlungen in der Betriebsanleitung verwendet. Das Gerät wurde ausschließlich vom zugelassenen Kundendienst verändert oder repariert oder sonstigen Arbeiten unterzogen.

> Von der Garantie ausgeschlossen sind:

- Die Nicht-Beachtung der Betriebsanleitung (im Speziellen der Frostschutz, das Pumpen von Sand, der Trockenlauf, falsche Stromversorgung...)
- Der Versuch, das Gerät zu reparieren
- Technische Veränderungen am Gerät
- Die Verwendung anderer Ersatzteile, als die Originalteile
- Beschädigung (Sturz oder Stoßspure(en) am Gerät)
- Die unsachgemäße Verwendung des Gerätes (Beispiel: industrielle oder professionelle Nutzung, Dauerbetrieb, andere Verwendung, als in einem privaten Pool ...)

> Eine unter Garantie erfolgte Reparatur oder der Tausch eines neuen Produktes innerhalb der Garantiezeit führt zu keiner Verlängerung der ursprünglich gewährten Garantiezeit.

> Die Rücknahme von unter Garantie stehenden Geräten erfolgt beim jeweiligen Händler. Das Produkt ist mit dem gesamten Zubehör und dem Kassenbeleg oder der Originalrechnung, sowie mit einem Schreiben abzugeben, in dem das Motiv für die Rückgabe und die Symptome der festgestellten Störung beschrieben werden.

> Ersatzteile: ODREA unternimmt alles Mögliche, um die wichtigsten Ersatzteile (Verschleißteile) für dieses Produkt innerhalb und außerhalb der Garantiezeit zu liefern. Die vorgesehene Dauer liegt bei 5 Jahren ab dem Herstellungsdatum des Produktes, welches auf dem Typenschild angeführt ist.

Advertencia: Antes de la puesta en marcha

- La bomba está diseñada para una instalación permanente de piscina.
- Debe estar instalada y colocada en una superficie plana y sólida.
- Está diseñada para que circule agua limpia a una temperatura inferior a 35°C.
- Esta bomba solo es adecuada para piscinas y depósitos conformes con la norma IEC 60364-7-702 o las normativas nacionales del país donde se instale la bomba.

Bomba SPR 500

- | | |
|--|--------------------|
| 26. Tapón de vaciado | 31. Caja eléctrica |
| 27. Cuerpo de bomba | 32. Motor |
| 28. Tuerca | 33. Base |
| 29. Conexión de aspiración orientable
+ Conexión Ø 32-38 mm | 34. Filtro |
| 30. Conexión de expulsión Ø 32-38
mm | |

Bomba SPR 800

- | | |
|---|-------------------------------------|
| 1. Tapón de vaciado | 5. Conexión de expulsión Ø 50
mm |
| 2. Cuerpo de bomba | 6. Caja eléctrica |
| 3. Tuerca | 7. Motor |
| 4. Conexión de aspiración
orientable + Conexión Ø 50
mm | 8. Base |
| | 9. Filtro |

Puesta en servicio



PELIGRO ELÉCTRICO:

Desconecte la bomba antes de realizar el llenado y antes de realizar cualquier operación de mantenimiento.

- **Instale la bomba en un lugar ventilado y protegido de la lluvia y las inundaciones.**
- La bomba debe estar colocada entre el recolector y el filtro de la piscina, y la conexión de aspiración debe estar accesible para facilitar la limpieza.
- Coloque la bomba en posición horizontal (base perforada para el paso de las fijaciones), lo más cerca posible del agua que se vaya a aspirar, de modo que se reduzcan las pérdidas de carga.
- No coloque la bomba a más de 1 metro por encima del agua que se vaya a aspirar, de manera que se facilite el cebado y el funcionamiento de la misma.
- Llene de agua el cuerpo de bomba (por el orificio de aspiración 4a o de expulsión 5a) hasta que esté llena.
- Rosque las conexiones de aspiración (4) y de expulsión (5).
- Conecte la bomba a los tubos de la instalación:
 - o Si su instalación dispone de conexiones roscadas compatibles con la bomba, utilice cinta de PTFE para asegurar la estanqueidad de la conexión.
 - o Si su instalación dispone de boquillas de PVC, efectúe la conexión encolando las conexiones de la instalación con las de la bomba. Se aconseja utilizar conexiones de unión desmontables.
- Abra todas las válvulas de la instalación y ponga la bomba en marcha.
- El cebado de la bomba puede tardar unos minutos.

Los tubos de la instalación deben estar fijos y no deben provocar ninguna tensión mecánica en la bomba.

Las tuberías de aspiración deben estar dispuestas con una pendiente regular, de modo que se evite la formación de sifones o bolsas de aire.

Consignas de seguridad

- ❖ Este aparato no dispone de interruptores. En una instalación fija, prepare un interruptor para accionar las funciones de “funcionamiento/parada” de la bomba.
- ❖ Durante el funcionamiento de la bomba, no debe haber cuerpos extraños en el líquido aspirado.
- ❖ Asegúrese de que el aire pueda circular libremente alrededor de la bomba, de modo que se pueda asegurar su refrigeración y no exista riesgo de condensación.
- ❖ No utilice la bomba sin disyuntor diferencial (30 mA).
- ❖ No utilice el aparato en caso de que los dispositivos de seguridad estén estropeados o desgastados. No desactive en ningún caso los dispositivos de seguridad.
- ❖ La bomba debe utilizarse con una tensión de 220-240 V en corriente alterna, tal y como se indica en su placa de características.
- ❖ No levante ni transporte el aparato en ningún caso sujetándolo por el cable eléctrico.
- ❖ Asegúrese de que las conexiones eléctricas estén protegidas de la humedad.
- ❖ No deje en ningún caso que la bomba funcione sin agua ni la utilice si el conducto de aspiración está cerrado.
- ❖ Está prohibido expulsar líquidos inflamables, explosivos, agresivos, abrasivos (ácidos, detergentes, agua salada...), grasas, aceites... y en general cualquier otro líquido que no sea agua limpia.
- ❖ La temperatura del líquido transportado no debe ser superior a 35 °C.



IMPORTANTE: Por su seguridad, lea las advertencias.

Las reglas de oro del mantenimiento

- 10) Verifique el filtro de la bomba (9) con regularidad y, en caso necesario, límpielo con agua clara.
- 11) En periodos de baja temperatura, vacíe el cuerpo de bomba con el tapón de vaciado (1). No deje en ningún caso la bomba expuesta a heladas.
- 12) En caso de largos periodos de inactividad, se aconseja almacenar la bomba protegida de posibles heladas, en un lugar seco y ventilado.

En cada puesta fuera de servicio

- > Desconecte la bomba.
- > Vacíe la bomba utilizando el tapón de vaciado (3).
- > Guarde la bomba en un lugar protegido de posibles heladas.

En cada nueva puesta en servicio

- > Siga las etapas del apartado "Puesta en marcha".

Averías - detección y soluciones

¿La bomba no se ceba?

¿Ha verificado los siguientes puntos?:

- La estanqueidad de las conexiones.
- La ubicación de la bomba debe ser conforme con las recomendaciones (máx. 1 m por encima del nivel del agua).
- El filtro no debe estar obstruido.
- El cuerpo de la bomba debe estar correctamente lleno de agua.
- La tensión de la corriente debe ser correcta.

Es posible que deba realizar las siguientes operaciones:

- Verifique la estanqueidad de las conexiones.
- Coloque la bomba conforme a sus prestaciones (alturas de aspiración y de expulsión recomendadas).
- Limpie el filtro de la bomba.
- Llene el cuerpo de la bomba.

¿La bomba no arranca?

¿Ha verificado los siguientes puntos?:

- La bomba debe estar conectada a la red eléctrica.
- Debe haber corriente.

Es posible que deba realizar las siguientes operaciones:

- Verifique la instalación eléctrica.

¿El caudal es reducido?

¿Ha verificado los siguientes puntos?:

- El tubo y las conexiones en la zona de aspiración deben ser completamente estancos.
- El filtro de la bomba no debe estar tapado.

Es posible que deba realizar las siguientes operaciones:

- Verifique la estanqueidad del tubo de aspiración en toda su longitud y su conexión con la bomba.
- Limpie el filtro de la bomba con agua clara.

¿La bomba hace un ruido anormal?

¿Ha verificado los siguientes puntos?:

- La bomba debe estar correctamente colocada en su soporte.
- La bomba no debe aspirar impurezas.
- Los tubos de la instalación deben tener un diámetro, al menos, igual al diámetro de entrada/salida de la bomba.

Es posible que deba realizar las siguientes operaciones:

- Apriete la fijación de la bomba.
- Limpie el filtro de la bomba.
- Revise la correspondencia entre el diámetro de los tubos y el diámetro de los tubos de la bomba.

Símbolos



La bomba no debe desecharse con los residuos domésticos normales. Debe eliminarse de acuerdo con la normativa local en materia medioambiental.



Conformidad con las normas de seguridad de aplicación en el mercado comunitario.

Características técnicas

Tipo:	SPIDO SPR500	SPIDO SPR800
Tensión/Frecuencia:	220-240V AC/50Hz	220-240V AC/50Hz
Potencia nominal:	500W (0,68 CV)	800W (1,09 CV)
Caudal máx.:	9000 l/h	15000 l/h
Presión máx.:	10 m	13,5 m
Índice de protección	IP X4	IP X4
Peso:	6,4 Kg	9,0 Kg

Advertencias

1) ENTORNO DE LA BOMBA

- a) No ponga la bomba en funcionamiento en entornos donde puedan producirse explosiones, como en presencia de líquidos y gases inflamables o polvos.
- b) Mantenga a los niños y a cualquier visitante alejados de la bomba en funcionamiento.

2) SEGURIDAD ELÉCTRICA

a) La tensión de las herramientas eléctricas debe corresponder a la tensión de la corriente de alimentación eléctrica. No modifique en ningún caso la toma bajo ninguna circunstancia. No utilice adaptadores de corriente con herramientas eléctricas conectadas a tierra.

b) No exponga la bomba a la lluvia ni a la humedad. Si el agua penetra en una herramienta eléctrica, aumentará el riesgo de choque eléctrico.

c) No fuerce el cable de alimentación. No utilice en ningún caso el cable para transportar, desconectar o tirar de la bomba. Mantenga el cable alejado del calor, el aceite, los bordes puntiagudos o las piezas móviles. Los cables estropeados o atrancados aumentan el riesgo de choque eléctrico.

d) Cuando utilice una bomba en el exterior, utilice un cable adecuado a un uso en el exterior. Si utiliza un cable adecuado para un uso en el exterior, se reducirá el riesgo de choque eléctrico.

e) Si la toma de conexión eléctrica o si el cable de alimentación se estropean, deben reemplazarse por un conjunto completo idéntico al original.

> INSTRUCCIONES ESPECÍFICAS DE SEGURIDAD

a) Este aparato no está previsto para ser utilizado por personas (incluidos niños) con capacidades físicas, sensoriales o mentales reducidas, o por personas sin experiencia o conocimientos, a menos que el responsable de su seguridad las haya supervisado y les haya dado instrucciones previas relativas a la utilización del aparato.

b) Es conveniente vigilar a los niños para asegurarse de que no jueguen con el aparato, el cable de alimentación o el alargador, y mantenerlos alejados de la zona de funcionamiento.

Garantía

> Este aparato está cubierto por una garantía de 2 años a contar desde el día de su adquisición.

> Dicha garantía incluye el reemplazo gratuito de piezas defectuosas o del aparato, a elección de ODREA por libre iniciativa.

> Esta garantía también cubre todas las consecuencias derivadas de defectos o vicios ocultos (artículo 1641 y siguientes del Código Civil francés).

> Condiciones de validez de la garantía: El aparato debe manipularse en todo momento de forma adecuada, siguiendo las instrucciones de este manual. El aparato no debe haberse modificado ni debe haber sido objeto de reparaciones o cualquier otra manipulación por parte de una persona que no pertenezca al Servicio posventa autorizado.

> La garantía no se aplica en los casos siguientes:

- Si no se respeta el manual (en concreto, si el aparato no se protege contra las heladas, si bombea arena, si funciona en seco, si la conexión eléctrica es incorrecta...).
- Si se intenta reparar el aparato.
- Si se realiza alguna modificación técnica del aparato.
- Si se utilizan piezas de repuesto no originales.
- Si se estropea (caída o signo(s) de golpe(s) en el aparato).
- Si se utiliza de forma inadecuada (ejemplo: uso industrial o profesional, funcionamiento continuo, uso en una piscina que no sea privada...).

> Una intervención en el marco de la garantía o un cambio por un producto nuevo durante el periodo de garantía no prolonga la duración inicial de la garantía.

> La aceptación de aparatos en garantía está asegurada por el distribuidor del producto. El producto debe estar acompañado por todos sus accesorios y el tique de compra o la factura original, así como por una carta en la que se explique el motivo de la devolución o los síntomas de avería observados.

> Piezas de repuesto: ODREA pone todos los medios necesarios para suministrar las piezas de repuesto principales (llamadas de desgaste) para este producto dentro y fuera del periodo de garantía. La duración prevista es de 5 años a partir de la fecha de fabricación del producto, que aparece en la placa de características de este último.

Aviso: Antes de iniciar

- A sua bomba foi concebida para uma instalação permanente de piscina.
- A bomba deve ser instalada e fixada numa superfície plana e sólida
- Foi concebida para proporcionar a circulação das águas limpas de uma temperatura de 35°C
- Esta bomba convém apenas para as piscinas e depósitos em conformidade com a norma IEC 60364-7-702 e/ou os regulamentos nacionais do país onde a bomba será instalada

A sua bomba SPR 500

- | | |
|---|----------------------------------|
| 1. Tampa de esvaziamento | 35. Ligeação de descarga Ø 32-38 |
| 2. Corpo de bomba | mm |
| 3. Porca | 36. Caixa eléctrica |
| 4. Ligeação de aspiração de cotovelo orientável + ligeação Ø 32-38 mm | 37. Motor |
| | 38. Base |
| | 39. Filtro |

A sua bomba SPR 800

- | | |
|--|------------------------------|
| 1. Tampa de esvaziamento | 5. Ligeação de descarga Ø 50 |
| 2. Corpo de bomba | mm |
| 3. Porca | 6. Caixa eléctrica |
| 4. Ligeação de aspiração de cotovelo orientável + ligeação Ø 50 mm | 7. Motor |
| | 8. Base |
| | 9. Filtro |

Colocação em serviço



PERIGO ELÉCTRICO

desligar a bomba antes do enchimento e antes de qualquer manutenção

- **Instalar a bomba num local arejado e protegido das inundações e da chuva**
- A bomba deve estar posicionada entre o skimmer e o filtro da piscina, e a ligação de aspiração deve estar acessível para facilitar a limpeza
- Fixar a bomba horizontalmente (base perfurada para deixar passar as fixações), o mais perto possível da água a aspirar, com vista a reduzir as perdas de carga
- Não posicionar a bomba mais de 1 metro acima da água a aspirar, para facilitar o accionamento e o funcionamento da bomba
- Encher o corpo da bomba com água (elo orifício de aspiração 4a ou de descarga 5a), até que a bomba esteja plena
- Aparafusar as ligações de aspiração (4) e de descarga (5)
- Ligar a bomba às canalizações da instalação:
 - o Se a sua instalação dispuser de ligações roscadas compatível com a bomba, utilize fita PTFE para garantir a estanquidade da ligação
 - o Se a sua instalação dispuser de extremidades PVC, efectue a ligação colando as ligações da instalação com as da bomba.
Aconselha-se a utilização das ligações de união desmontáveis
- Abra todas as válvulas de instalação e coloque a bomba em funcionamento
- O accionamento da bomba pode levar alguns minutos.

As canalizações da instalação devem ser fixas, e não provocar constrangimento mecânico na bomba.

A canalização de aspiração deve ser disposta com uma inclinação regular, de forma a evitar a formação de sifões e bolsas de ar.

Comunicações de segurança

- ❖ Este aparelho não dispõe de interruptor. Numa instalação fixa, prever um interruptor para gerir a “ligação/desligação” da bomba
- ❖ Durante o funcionamento da bomba, não deve haver corpos estranhos no fluido aspirado.
- ❖ Certifique-se que o ar pode circular livremente à volta da bomba para garantir o seu arrefecimento e que não há o risco de condensação.
- ❖ Não utilizar a bomba sem disjuntor diferencial (30mA).
- ❖ Não utilizar o aparelho em caso dos dispositivos de segurança estarem danificados ou gastos. Nunca desactivar os dispositivos de segurança.
- ❖ A bomba deve ser utilizada com uma tensão de 220-240V em corrente alternativa conforme indicado na sua placa sinalética.
- ❖ Nunca levantar ou transportar o aparelho pelo cabo eléctrico.
- ❖ Assegurar-se de que as conexões eléctricas estão ao abrigo da humidade.
- ❖ Nunca deixar funcionar a bomba sem água nem utilizá-la se o tubo de aspiração estiver fechado.
- ❖ É proibido repelir líquidos inflamáveis, explosivos, agressivos, abrasivos (ácidos, detergentes, água salgada...), gorduras, óleos... e em geral qualquer outro líquido que não seja água limpa.
- ❖ A temperatura do líquido transportado não deve ultrapassar os 35°C.



IMPORTANTE: Para sua segurança, leia os avisos

As regras de ouro da manutenção

- 13) Verificar o filtro da bomba (9) regularmente, e limpá-lo se necessário, com água limpa.
- 14) Em período de baixa temperatura, esvazie o corpo da bomba com a ajuda da tampa de esvaziamento (1). Nunca deixar a bomba exposta ao gelo.
- 15) Em caso de longo período de inactividade, aconselha-se armazenar a bomba ao abrigo do gelo, num local seco e arejado.

A cada colocação fora de serviço

- > Desligar a bomba
- > Esvaziar a bomba (com a ajuda da tampa de esvaziamento (3))
- > Armazenar a bomba ao abrigo do gelo

A cada recolocação em serviço

- > Seguir as etapas do parágrafo “Instalação”

Avárias – detecção e soluções

A bomba não acciona?

Verificou...

- A estanquidade das conexões?
- Se o posicionamento da bomba estiver em conformidade com as recomendações (máx 1m acima do nível da água)?
- Se o filtro não estiver obstruído
- Se o corpo da bomba estiver repleto de água?
- Se a tensão da corrente estiver correta?

Talvez deva...

- Verificar a estanquidade das conexões
- Posicionar a bomba em conformidade com os seus desempenhos (níveis de aspiração e repulsão recomendados).
- Limpar o filtro da bomba.
- Encher o corpo da bomba.

A bomba não arranca?

Verificou...

- Se a bomba está ligada à rede eléctrica?
- Se há corrente?

Talvez deva...

- Verificar a instalação eléctrica

o Caudal é fraco?

Verificou...

- Se o tubo e as ligações da parte de aspiração estão bem vedados?
- Se o filtro da bomba está obstruído?

Talvez deva...

- Verificar a vedação do tubo de aspiração em todo o seu comprimento e a sua ligação com a bomba.
- Limpar o filtro da bomba com água limpa.

A bomba faz um ruído anormal?

Verificou...

- Se a bomba está bem fixa ao seu suporte?
- Se a bomba não aspirou impurezas?
- Se as tubos da instalação são de um diâmetro menos igual ao diâmetro de entrada/saída da bomba?

Talvez deva...

- Reapertar a fixação da bomba
- Limpar o filtro da bomba
- Rever a correspondência entre o diâmetro das canalizações e os da bomba

Símbolos



■ A bomba não deve ser descartada com os lixos domésticos normais. Ela deve ser eliminada nos contentores apropriados.



Em conformidade com as normas de segurança aplicadas ao mercado comunitário.



Produto testado por um laboratório independente, garantindo que ele responde às normas europeias relativas à segurança dos produtos.

Características técnicas

Tipo:	SPIDO SPR500	SPIDO SPR800
Voltagem/Frequência:	220-240V AC/50Hz	220-240V AC/50Hz
Potência nominal:	500W (0,68 CV)	800W (1,09 CV)
Caudal máx:	9000 l/h	15000 l/h
Pressão máx:	10 m	13,5 m
Índice de protecção	IP X4	IP X4
Peso	6,4 Kg	9,0 Kg

1) O AMBIENTE DA BOMBA

- a) Não ligar a bomba em ambientes sujeitos a explosões, na presença de líquidos e gás inflamáveis ou poeiras.
- b) Manter as crianças e todos os visitantes afastados da bomba em funcionamento.

2) SEGURANÇA ELÉCTRICA

a) A tensão das ferramentas eléctricas deve corresponder à tensão da corrente de alimentação eléctrica. Não modificar a tomada em nenhuma circunstância. Não utilizar adaptadores de tomada com ferramentas eléctricas ligadas à terra.

b) Não expor a bomba à chuva ou humidade. A água infiltrada numa ferramenta eléctrica aumentará o risco de choque eléctrico.

c) Não forçar o cabo de alimentação. Nunca utilizar o cabo para transportar, esticar ou desligar a bomba. Manter o cabo afastado do calor, óleo, extremidades afiadas ou peças móveis. Os cabos danificados ou presos aumentam o risco de choque eléctrico.

d) Quando utilizar uma bomba no exterior, utilizar um cabo adequado para uma utilização no exterior. A utilização de um cabo adequado para uma utilização no exterior reduz o risco de choque eléctrico.

e) Se a tomada de ligação eléctrica ou o cabo de alimentação ficar danificado/a, deve ser substituído/a por um conjunto completo idêntico ao original.

> INSTRUÇÕES ESPECÍFICAS DE SEGURANÇA

a) Este aparelho não está previsto para ser utilizado por pessoas (incluindo crianças) cujas capacidades físicas, sensoriais ou mentais são reduzidas, ou pessoas sem experiência ou conhecimento, excepto se puderem obter, por intermédio de uma pessoa responsável pela sua segurança, uma vigilância ou instruções prévias relativamente à utilização do aparelho.

b) É conveniente vigiar as crianças para certificar-se que elas não brincam com o aparelho, o cabo de alimentação ou a extensão, e mantê-las afastadas da zona de funcionamento.

Garantia

> Este aparelho tem uma garantia de 2 anos a contar a partir do dia de compra.

> Esta garantia inclui a substituição gratuita das peças defeituosas ou do aparelho, cabendo a escolha à livre iniciativa da ODREA

> Esta garantia cobre igualmente todas as consequências dos defeitos ou imperfeições escondidos (artigo 1641 e seguintes do Código Civil).

> Condições de validade da garantia: O aparelho deve ser sempre manipulado de forma adequada, seguindo as instruções deste manual. O aparelho não deve ser modificado ou ter sido objecto de reparação ou outra intervenção por uma pessoa diferente do Serviço de Pós-Venda aprovado.

> A garantia não se aplica nos seguintes casos:

- Não cumprimento do manual (em particular a não protecção contra o gelo, bombagem de areia, funcionamento a seco, ligação eléctrica incorrecta...)
- Tentativa de reparação do aparelho
- Modificação técnica do aparelho
- Utilização de peças de substituição não originais
- Danos (queda ou vestígio(s) de choque(s) no aparelho)
- Utilização indevida do aparelho (exemplo: uso industrial ou profissional, funcionamento contínuo, uso diferente de piscina privada...)

> Uma intervenção dentro da garantia ou uma substituição de um produto novo durante o período de garantia não prolonga a duração inicial da garantia.

> A tomada a cargo dos aparelhos dentro da garantia é assegurada pelo revendedor do produto. O produto deve ser acompanhado de todos os seus acessórios e do talão de caixa ou da factura original, assim como de uma mensagem que explique o motivo de devolução ou os sinais de avaria constatados.

> Peças sobressalentes: a ODREA faz todos os esforços para fornecer as peças sobressalentes principais (ditas de desgaste) para este produto dentro e fora do período de garantia. A duração prevista é de 5 anos a partir da data de fabrico do produto, que aparece na placa sinalética do mesmo.

