

# DEXTER

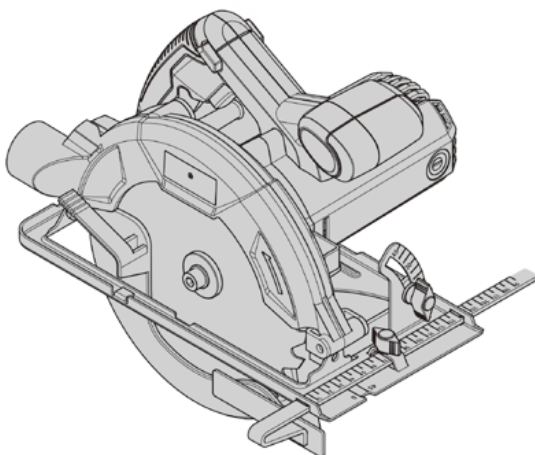

1300CIS2-185.5  
1300W Circular saw



FR Scie circulaire 1300W

ES Sierra circular 1.300W

PT Serra circular 1300W

IT Sega circolare 1300W

PL Piła tarczowa 1300W

UA Циркулярна пила 1300 Вт

RO Fierăstrău circular 1.300W

GR Διακρίβιο 1300W

EN 1300W Circular saw

EAN code: 3276000704058



**FR** Manuel d'Instructions

**ES** Manual de Instrucciones

**PT** Manual de Instruções

**IT** Manuale di Istruzioni

**PL** Instrukcja Obsługi

**UA** Керівництво По Збірці  
і Експлуатації

**RO** Manual de Instrucțiuni

**GR** Αρχικές οδηγίες

**EN** Instructions Manual

Traduction de la version originale du mode d'emploi / Traducción de las Instrucciones originales / Tradução das Instruções originais / Traduzione delle istruzioni originali / Traduczenie instrukcji oryginalnej / Переклад оригінальної інструкції / Traducerea instrucțiunilor originale / Αρχικές οδηγίες / Original Instructions /

2019/10-V01





- FR** Nous vous remercions d'avoir acheté ce produit. Nous vous conseillons de lire attentivement la notice d'installation, d'utilisation et d'entretien. Nous avons conçu ce produit pour vous apporter entière satisfaction.  
Si vous avez besoin d'aide l'équipe de votre magasin est à votre disposition pour vous accompagner.
- ES** Le agradecemos haber comprado este producto. Le recomendamos leer atentamente el manual de instalación, uso y mantenimiento. Este producto ha sido diseñado para proporcionarle plena satisfacción.  
Si necesita alguna ayuda, el personal de la tienda estará a su disposición para guiarle.
- PT** Agradecemos a sua preferência por este produto. Aconselhamo-lo a ler o manual de instalação, utilização e manutenção com atenção. Criámos este produto para sua completa satisfação.  
Se precisar de ajuda, a equipa da sua loja está à sua disposição para o acompanhar.
- IT** Grazie per aver acquistato questo prodotto. Vi raccomandiamo di leggere attentamente il manuale di installazione, utilizzo e manutenzione. Questo prodotto è stato progettato per offrirvi la massima soddisfazione.  
Per ricevere assistenza, il personale del punto vendita è a vostra disposizione.
- PL** Dziękujemy za zakup produktu firmy. Zalecamy, aby uważnie przeczytać instrukcję instalacji, użytkowania i konserwacji. Ten produkt marki zaprojektowaliśmy, aby spełnić wszystkie Państwa oczekiwania.  
W razie potrzeby pracownicy sklepu służą Państwu pomocą i są do Państwa dyspozycji.
- UA** Дякуємо вам за покупку цього виробу. Ми радімо вам уважно прочитати інструкції з установлення, експлуатації та технічного обслуговування. Ми розробили цей виріб для того, щоб він приносив вам задоволення.  
Якщо вам потрібна допомога, співробітники вашого магазину готові допомогти вам
- RO** Vă mulțumim pentru achiziționarea acestui produs . Vă sfătuim să citiți cu atenție instrucțiunile de instalare, de utilizare și de întreținere. Am conceput acest produs pentru a vă furniza satisfacție totală.  
Dacă aveți nevoie de ajutor, echipa magazinului de cumpărare este la dispoziția dumneavoastră pentru a vă asista.
- GR** Σας ευχαριστούμε που αγοράσατε αυτό το προϊόν. Συνιστούμε να διαβάσετε προσεκτικά τις οδηγίες εγκατάστασης, χρήσης και συντήρησης. Έχουμε σχεδιάσει αυτό το προϊόν για να εξασφαλίσει την πλήρη ικανοποίησή σας. Αν χρειάζεστε βοήθεια, η ομάδα του λιανοπωλητή σας είναι σε ετοιμότητα για να σας βοηθήσει.
- EN** Thank you for purchasing this product. We recommend that you read the installation, user and maintenance instructions carefully. We have designed this product to ensure your complete satisfaction.  
If you require assistance, the team at your retailer is on hand to help you.

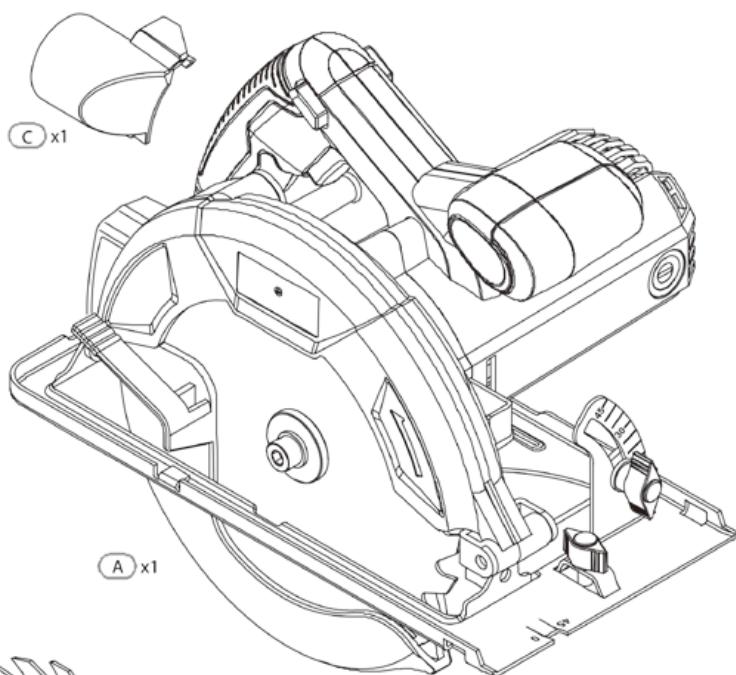

(C) x1

(A) x1

(D) x1

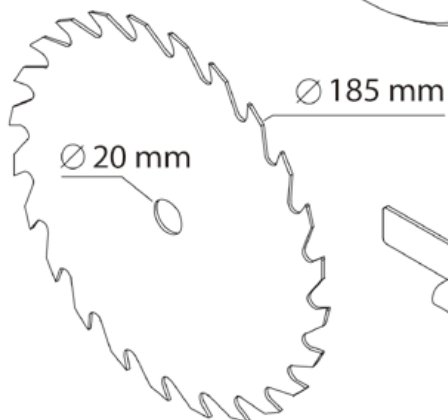

Ø 185 mm

Ø 20 mm

(B) x1

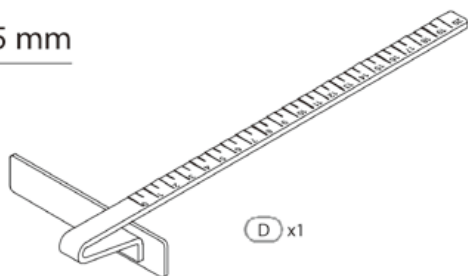

(E) x1

## Symboles



Attention danger



Symbole de la circulation du produit sur le marché de l'union douanière des États membres.



En conformité avec les normes réglementaires de sécurité des directives européennes.



Pour réduire les risques de blessures, l'utilisateur doit lire et comprendre le mode d'emploi avant d'utiliser ce produit.



Portez des protections auditives. L'exposition au bruit peut



Portez des lunettes de protection.



Portez une protection respiratoire.



Portez des chaussures de sécurité



Porter des gants protecteurs.



Les appareils électriques ou électroniques défectueux ou usagés doivent être déposés dans des centres de recyclage appropriés.



Appareil de classe II, double isolation.



Le marquage de conformité de ce produit est conforme aux réglementations techniques en vigueur en Ukraine.

## Table des matières

1. Domaine d'utilisation
2. Consignes de sécurité générales
3. Consignes de sécurité spécifiques
4. Spécifications techniques
5. Description pratique
6. Fonctionnement
7. Entretien
8. Guide de dépannage
9. Mise au rebut et recyclage
10. Garantie
11. Déclaration de conformité CE

## 1. Domaine d'utilisation

Cet outil électrique est conçu pour couper du bois ou du plastique à l'intérieur à l'aide d'une lame dentée en rotation.

## 2. Consignes de sécurité générales



### AVERTISSEMENT

**Lire tous les avertissements de sécurité, les instructions, les illustrations et les spécifications fournis avec cet outil électrique.** Ne pas suivre les instructions énumérées ci-dessous peut provoquer un choc électrique, un incendie et/ou une blessure sérieuse.

**Conserver tous les avertissements et toutes les instructions pour pouvoir s'y reporter ultérieurement.**

Le terme "outil électrique" dans les avertissements fait référence à votre outil électrique alimenté par le secteur (avec cordon d'alimentation) ou votre outil électrique fonctionnant sur batterie (sans cordon d'alimentation).

### 1) Sécurité de la zone de travail

- a) **Conserver la zone de travail propre et bien éclairée.** Les zones en désordre ou sombres sont propices aux accidents.
- b) **Ne pas faire fonctionner les outils électriques en atmosphère explosive, par exemple en présence de liquides inflammables, de gaz ou de poussières.** Les outils électriques produisent des étincelles qui peuvent enflammer les poussières ou les fumées.
- c) **Maintenir les enfants et les personnes présentes à l'écart pendant l'utilisation de l'outil électrique.** Les distractions peuvent vous faire perdre le contrôle de l'outil.

### 2) Sécurité électrique

- a) **Il faut que les fiches de l'outil électrique soient adaptées au socle. Ne jamais modifier la fiche de quelque façon que ce soit. Ne**

## 2. Consignes de sécurité générales

**pas utiliser d'adaptateurs avec des outils électriques à branchement de terre.** Des fiches non modifiées et des socles adaptés réduisent le risque de choc électrique.

b) **Éviter tout contact du corps avec des surfaces reliées à la terre telles que les tuyaux, les radiateurs, les cuisinières et les réfrigérateurs.** Il existe un risque accru de choc électrique si votre corps est relié à la terre.

c) **Ne pas exposer les outils électriques à la pluie ou à des conditions humides.** La pénétration d'eau à l'intérieur d'un outil électrique augmente le risque de choc électrique.

d) **Ne pas maltraiter le cordon. Ne jamais utiliser le cordon pour porter, tirer ou débrancher l'outil électrique. Maintenir le cordon à l'écart de la chaleur, du lubrifiant, des arêtes vives ou des parties en mouvement.** Des cordons endommagés ou emmêlés augmentent le risque de choc électrique.

e) **Lorsqu'on utilise un outil électrique à l'extérieur, utiliser un prolongateur adapté à l'utilisation extérieure.** L'utilisation d'un cordon adapté à l'utilisation extérieure réduit le risque de choc électrique.

f) **Si l'usage d'un outil électrique dans un emplacement humide est inévitable, utiliser une alimentation protégée par un dispositif à courant différentiel résiduel (RCD).** L'usage d'un RCD réduit le risque de choc électrique.

### 3) Sécurité des personnes

a) **Rester vigilant, regarder ce que vous êtes en train de faire et faire preuve de bon sens dans votre utilisation de l'outil électrique. Ne pas utiliser un outil électrique lorsque vous êtes fatigué ou sous l'emprise de drogues, de l'alcool ou de médicaments.** Un moment d'inattention en cours d'utilisation d'un outil électrique peut entraîner des blessures graves.

b) **Utiliser un équipement de protection individuelle. Toujours porter une protection pour les yeux.** Les équipements de protection indiv-

## 2. Consignes de sécurité générales

iduelle tels que les masques contre les poussières, les chaussures de sécurité antidérapantes, les casques ou les protections auditives utilisés pour les conditions appropriées réduisent les blessures.

**c) Éviter tout démarrage intempestif. S'assurer que l'interrupteur est en position arrêt avant de brancher l'outil au secteur et/ou au bloc de batteries, de le ramasser ou de le porter.** Porter les outils électriques en ayant le doigt sur l'interrupteur ou brancher des outils électriques dont l'interrupteur est en position marche est source d'accidents.

**d) Retirer toute clé de réglage avant de mettre l'outil électrique en marche.** Une clé laissée fixée sur une partie tournante de l'outil électrique peut donner lieu à des blessures.

**e) Ne pas se précipiter. Garder une position et un équilibre adaptés à tout moment.** Cela permet un meilleur contrôle de l'outil électrique dans des situations inattendues.

**f) S'habiller de manière adaptée. Ne pas porter de vêtements amples ou de bijoux. Garder les cheveux et les vêtements à distance des parties en mouvement.** Des vêtements amples, des bijoux ou les cheveux longs peuvent être pris dans des parties en mouvement.

**g) Si des dispositifs sont fournis pour le raccordement d'équipements pour l'extraction et la récupération des poussières, s'assurer qu'ils sont connectés et correctement utilisés.** Utiliser des collecteurs de poussière peut réduire les risques dus aux poussières.

**h) Rester vigilant et ne pas négliger les principes de sécurité de l'outil sous prétexte que vous avez l'habitude de l'utiliser.** Une fraction de seconde d'inattention peut provoquer une blessure grave.

### 4) Utilisation et entretien de l'outil électrique

**a) Ne pas forcer l'outil électrique. Utiliser l'outil électrique adapté à votre application.** L'outil électrique adapté réalise mieux le travail et de manière plus sûre au régime pour lequel il a été construit.

**b) Ne pas utiliser l'outil électrique si l'interrupteur ne permet pas de passer de l'état de marche à arrêt et inversement.** Tout outil



## 2. Consignes de sécurité générales

électrique qui ne peut pas être commandé par l'interrupteur est dangereux et il faut le réparer.

c) **Débrancher la fiche de la source d'alimentation et/ou enlever le bloc de batteries, s'il est amovible, avant tout réglage, changement d'accessoires ou avant de ranger l'outil électrique.** De telles mesures de sécurité préventives réduisent le risque de démarrage accidentel de l'outil électrique.

d) **Conserver les outils électriques à l'arrêt hors de la portée des enfants et ne pas permettre à des personnes ne connaissant pas l'outil électrique ou les présentes instructions de le faire fonctionner.** Les outils électriques sont dangereux entre les mains d'utilisateurs novices.

e) **Observer la maintenance des outils électriques et des accessoires. Vérifier qu'il n'y a pas de mauvais alignement ou de blocage des parties mobiles, des pièces cassées ou toute autre condition pouvant affecter le fonctionnement de l'outil électrique. En cas de dommages, faire réparer l'outil électrique avant de l'utiliser.** De nombreux accidents sont dus à des outils électriques mal entretenus.

f) **Garder affûtés et propres les outils permettant de couper.** Des outils destinés à couper correctement entretenus avec des pièces coupantes tranchantes sont moins susceptibles de bloquer et sont plus faciles à contrôler.

g) **Utiliser l'outil électrique, les accessoires et les lames etc., conformément à ces instructions, en tenant compte des conditions de travail et du travail à réaliser.** L'utilisation de l'outil électrique pour des opérations différentes de celles prévues peut donner lieu à des situations dangereuses.

h) **Il faut que les poignées et les surfaces de préhension restent sèches, propres et dépourvues d'huiles et de graisses.** Des poignées et des surfaces de préhension glissantes rendent impossibles la manipulation et le contrôle en toute sécurité de l'outil dans les situations inattendues.

### 5) Maintenance et entretien

a) **Faire entretenir l'outil électrique par un réparateur qualifié**

## 2. Consignes de sécurité générales

**utilisant uniquement des pièces de rechange identiques.** Cela assure le maintien de la sécurité de l'outil électrique.

### 6) Consignes de sécurité pour toutes les scies

#### Procédures de coupe

- a) **⚠ DANGER N'approchez pas les mains de la zone de coupe et de la lame. Gardez la deuxième main sur la poignée auxiliaire ou sur le boîtier du moteur.** Si les deux mains tiennent la scie, elles ne peuvent pas être coupées par la lame.
- b) **N'exposez aucune partie de votre corps sous la pièce à travailler.** Le protecteur ne peut pas vous protéger de la lame sous la pièce.
- c) **Ajustez la profondeur de coupe à l'épaisseur de la pièce à travailler.** Il convient que moins de la totalité d'une dent parmi toutes les dents de la lame soit visible sous la pièce.
- d) **Ne tenez jamais la pièce à travailler dans vos mains ou sur vos jambes pendant la coupe. Assurez-vous que la pièce à travailler se trouve sur une plate-forme stable.** Il est important que la pièce soit soutenue convenablement, afin de minimiser l'exposition du corps, le grippage de la lame, ou la perte de contrôle.
- e) **Maintenez l'outil uniquement par les surfaces de prise isolantes, si l'outil coupant, en marche, peut être en contact avec des conducteurs cachés ou avec son propre cordon d'alimentation.** Le contact avec un fil "sous tension" mettra également "sous tension" les parties métalliques exposées de l'outil et pourrait provoquer un choc électrique sur l'opérateur.
- f) **Lors d'une coupe, utilisez toujours un guide parallèle ou un guide à bords droits.** Cela améliore la précision de la coupe et réduit les risques de grippage de la lame.
- g) **Utilisez toujours des lames dont la taille et la forme (diamant et rond) des alésages centraux sont convenables.** Les lames qui ne corre

## 2. Consignes de sécurité générales

spondent pas aux éléments de montage de la scie se décentreront, provoquant une perte de contrôle.

h) **N'utilisez jamais de rondelles ou de boulons de lames endommagés ou inadaptés.** Les rondelles et les boulons de lames ont été spécialement conçus pour votre scie, afin de garantir une performance optimale et une sécurité de fonctionnement.

### 7) Consignes de sécurité complémentaires pour les scies circulaires Causes du recul et mises en garde correspondantes

- le recul est une réaction soudaine observée sur une lame de scie pincée, bloquée ou mal alignée, faisant sortir la scie de la pièce à travailler de manière incontrôlée dans la direction de l'opérateur;
- lorsque la lame est pincée ou bloquée fermement par le fond du trait de scie, la lame se bloque et le moteur fait retourner brutalement le bloc à l'opérateur;
- si la lame se tord ou est mal alignée lors de la coupe, les dents sur le bord arrière de la lame peuvent creuser la face supérieure du bois, ce qui fait que la lame sort du trait de scie et est projetée sur l'opérateur.

Le recul est le résultat d'un mauvais usage de la scie et/ou de procédures ou de conditions de fonctionnement incorrectes et peut être évité en prenant les précautions adéquates spécifiées cidessous.

a) **Maintenez fermement la scie avec les deux mains et positionnez vos bras afin de résister aux forces de recul. Positionnez votre corps d'un des côtés de la lame, mais pas dans l'alignement de la lame.** Le recul peut faire revenir la scie en arrière, mais les forces de recul peuvent être maîtrisées par l'opérateur, si les précautions adéquates sont prises.

b) **Lorsque la lame est grippée ou lorsqu'une coupe est interrompue pour quelque raison que ce soit, relâchez le bouton de commande et maintenez la scie immobile dans le matériau, jusqu'à ce que la lame arrête complètement de fonctionner. N'essayez jamais de retirer la scie de la pièce à travailler ou tirez la scie en arrière pendant que la lame est en mouvement ou que le recul peut se produire.** Recherchez et prenez des mesures correctives afin d'empêcher que la

## 2. Consignes de sécurité générales

lame ne se grippe.

c) **Lorsque vous remettez en marche une scie dans la pièce à travailler, centrez la lame de scie dans le trait de scie, de sorte que les dents de la scie ne soient pas rentrées dans le matériau.** Si la lame de scie est grippée, elle peut venir chevaucher la pièce à travailler ou en sortir lorsque la scie est remise en fonctionnement.

d) **Placez des panneaux de grande taille sur un support afin de minimiser les risques de pincement de la lame et de recul.** Les grands panneaux ont tendance à fléchir sous leur propre poids. Les supports doivent être placés sous le panneau des deux côtés, près de la ligne de coupe et près du bord du panneau.

e) **N'utilisez pas de lames émoussées ou endommagées.** Des lames non aiguisées ou mal fixées entraînent un trait de scie rétréci, provoquant trop de frottements, un grippage de la lame et un recul.

f) **La profondeur de la lame et les leviers de verrouillage et de réglage du biseau doivent être solides et stables avant de réaliser la coupe.** Si l'ajustement de la lame dérive pendant la coupe, cela peut provoquer un grippage et un recul.

g) **Soyez d'autant plus prudent lorsque vous découpez des parois existantes ou d'autres zones sans visibilité.** La lame saillante peut couper des objets qui peuvent entraîner un recul.

### 8) Fonctionnement du protecteur inférieur

a) **Vérifiez que le protecteur inférieur soit bien fermé avant chaque utilisation. Ne mettez pas la scie en marche si le protecteur inférieur ne se déplace pas librement et ne se ferme pas instantanément. Ne serrez jamais ou n'attachez jamais le protecteur inférieur en position ouverte.** Si la scie tombe accidentellement, le protecteur inférieur peut se tordre. Soulevez le protecteur inférieur avec la poignée rétractive et assurez-vous qu'il bouge librement et n'est pas en contact avec la lame ou toute autre partie, à tous les angles et profondeurs de coupe.

## 2. Consignes de sécurité générales

b) **Vérifiez le fonctionnement du ressort du protecteur inférieur. Si le protecteur et le ressort ne fonctionnent pas correctement, ils doivent être révisés avant utilisation.** Le protecteur inférieur peut fonctionner lentement en raison d'éléments endommagés, de dépôts collants ou de l'accumulation de débris.

c) **Le protecteur inférieur peut revenir se loger manuellement uniquement pour les coupes particulières telles que les «coupes plongeantes» et les «coupes complexes». Soulevez le protecteur inférieur par la poignée rétractive et, dès que la lame entre dans le matériau, le protecteur inférieur doit être relâché.** Pour toutes les autres découpes, il convient que le protecteur inférieur fonctionne automatiquement.

d) **Vérifiez toujours que le protecteur inférieur recouvre la lame avant de poser la scie sur un établi ou sur le sol.** Une lame non protégée et continuant à fonctionner par inertie entraînera la scie en arrière, et coupera alors tout ce qui se trouve sur sa trajectoire. Soyez conscient du temps nécessaire à la lame pour s'arrêter après que l'interrupteur est relâché.

### Risques résiduels

Il est impossible d'éliminer tous les facteurs de risques résiduels, même si les instructions d'utilisation de l'outil sont respectées. Les dangers suivants peuvent exister du fait de la construction et de la conception de l'outil :

Lésions pulmonaires si aucun masque anti-poussière efficace n'est porté.

Perte d'acuité auditive si une protection auditive efficace n'est pas portée.

Problèmes de santé dus aux émissions vibratoires si l'outil électrique est utilisé pendant des durées longues ou s'il n'est pas correctement géré et entretenu.

## 2. Consignes de sécurité générales



**AVERTISSEMENT** Ce produit génère un champ électromagnétique quand il est en marche. Dans certaines circonstances, ce champ peut interférer avec des implants médicaux actifs ou passifs ! Pour réduire le risque de blessures graves ou mortelles, nous recommandons que les personnes portant des implants médicaux consultent leur médecin et le fabricant de leur implant médical avant d'utiliser cet outil.

## 3. Consignes de sécurité spécifiques



**AVERTISSEMENT** **N'approchez pas les mains de la zone de coupe et de la lame. Gardez la deuxième main sur la poignée auxiliaire ou sur le boîtier du moteur.** Si les deux mains tiennent la scie, elles ne peuvent pas être coupées par la lame.

- a) **N'exposez aucune partie de votre corps sous la pièce à travailler.** Le protecteur ne peut pas vous protéger de la lame sous la pièce.
- b) **Ajustez la profondeur de coupe à l'épaisseur de la pièce à travailler.** Il convient que moins de la totalité d'une dent parmi toutes les dents de la lame soit visible sous la pièce.
- c) **Ne tenez jamais la pièce à travailler dans vos mains ou sur vos jambes pendant la coupe. Assurez-vous que la pièce à travailler se trouve sur une plate-forme stable.** Il est important que la pièce soit soutenue convenablement, afin de minimiser l'exposition du corps, le grippage de la lame, ou la perte de contrôle.
- d) **Maintenez l'outil uniquement par les surfaces de prise isolantes, si l'outil coupant, en marche, peut être en contact avec des conducteurs cachés ou avec son propre cordon d'alimentation.** Le

### 3. Consignes de sécurité spécifiques

contact avec un fil "sous tension" mettra également "sous tension" les parties métalliques exposées de l'outil et pourrait provoquer un choc électrique sur l'opérateur.

e) **Lors d'une coupe, utilisez toujours un guide parallèle ou un guide à bords droits.** Cela améliore la précision de la coupe et réduit les risques de grippage de la lame.

f) **Utilisez toujours des lames dont la taille et la forme (diamant et rond) des alés ages centraux sont convenables.** Les lames qui ne correspondent pas aux éléments de montage de la scie se décentreront, provoquant une perte de contrôle.

g) **N'utilisez jamais de rondelles ou de boulons de lames endommagés ou inadapés.** Les rondelles et les boulons de lames ont été spécialement conçus pour votre scie, afin de garantir une performance optimale et une sécurité de fonctionnement.

### 4. Spécifications techniques

Tension / Fréquence	220-240 V~50 Hz
Puissance nominale	1300 W
Régime à vide	5800/min
Taille de lame	Ø185 mm
Dimensions de l'outil (cm)	29X24X17,5cm
Coupe	90°=0 – 62 mm 45°=0 – 46 mm
Niveau de pression acoustique dB(A)	L <sub>PA</sub> : 100,4 dB(A)
Niveau de puissance acoustique dB(A)	L <sub>WA</sub> : 111,4 dB(A)

## 4. Spécifications techniques

Valeur totale des vibrations (m/s <sup>2</sup> )	Main handle $a_{h,W}$ = 3,203m/s <sup>2</sup>
	Auxiliary handle $a_{h,W}$ = 3,040m/s <sup>2</sup>
	K=1.5 m/s <sup>2</sup>

### Informations sur les vibrations

la valeur totale des vibrations indiquée a été mesurée selon une procédure conforme à une méthode de test standardisée, et peut servir pour comparer différents outils. la valeur totale des vibrations indiquée peut également servir pour effectuer une première évaluation de l'exposition.



#### AVERTISSEMENT

L'émission de vibrations pendant l'utilisation réelle de l'outil électrique est fonction des manières dont il est utilisé et peut différer de la valeur totale déclarée. Il faut identifier des mesures de sécurité pour protéger l'opérateur en vous basant sur une estimation de l'exposition dans les conditions réelles d'utilisation (en prenant en compte toutes les phases du cycle d'utilisation, par exemple les moments où l'appareil est éteint, ceux où il fonctionne à vide et ceux où il est en charge).



## 5. Description pratique

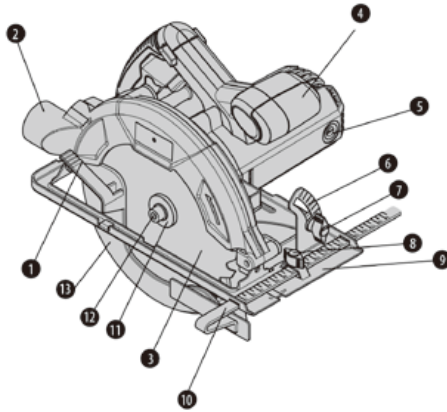

1. Levier de carter de protection inférieur
2. Embout d' extraction des poussières
3. Lame de scie
4. Poignée auxiliaire
5. Capot des balais en carbone
6. Mesureur d' angle
7. Bouton de verrouillage de réglage d' angle
8. Bouton de verrouillage de guide-bord
9. Plaque de base
10. Guide-bord
11. Bride extérieure
12. Boulon de blocage de lame
13. Carter de protection inférieur

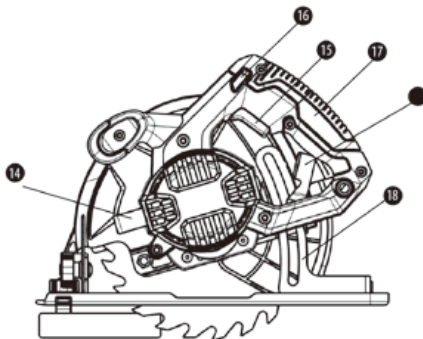

14. Bouton de blocage de la broche
15. Interrupteur marche/arrêt
16. Bouton de verrouillage
17. Poignée principale
18. Jauge de profondeur
19. Levier de réglage de la profondeur

FR

ES

PT

IT

PL

UA

RO

GR

EN

## 6. Fonctionnement

### Coupe générale

a) Au début, maintenez toujours la poignée de la scie avec une main et la poignée auxiliaire avec l'autre main. Ne forcez jamais la scie mais exercez une pression légère et continue. Une fois la coupe effectuée, patientez jusqu'à ce que la scie s'arrête complètement. Si la coupe est interrompue, recommencez à couper en laissant la lame atteindre sa vitesse maximale puis pénétrez à nouveau dans la coupe lentement.

b) Lorsque vous coupez en travers du grain, les fibres du bois ont tendance à se soulever et se déchirer, déplacer la scie doucement permet de minimiser cet effet.

### Coupe de poche

a) Débranchez la fiche de l'alimentation électrique avant toute opération de réglage. Réglez la profondeur en fonction de l'épaisseur du trait de la ligne pour la coupe. Soulevez le capot inférieur à l'aide du levier.

b) En maintenant la lame juste au-dessus du matériau à couper, démarrez la scie et laissez la lame atteindre sa vitesse maximale. Descendez progressivement la lame dans le matériau à couper en utilisant l'extrémité avant de la semelle comme point de pivot. Lorsque la lame se met à couper, abaissez le carter inférieur. Une fois que la semelle est à plat sur la surface à scier, effectuez la coupe vers l'avant jusqu'à la fin. Laissez la scie s'arrêter complètement avant de retirer la lame de la pièce sciée. Ne tirez jamais la scie vers l'arrière étant donné que la lame va sortir de la ligne de coupe et entraîner un rebond. Tournez la scie dans l'autre sens et finissez la coupe de la même manière, en sciant vers l'avant. Utilisez une scie sauteuse ou une scie à main pour finir la coupe dans les coins le cas échéant.

### Coupe de larges panneaux

a) Les grands panneaux doivent être soutenus afin d'éviter qu'ils ne se plient ou ne s'affaissent. Si vous tentez une coupe sans équilibrer ni soutenir correctement la pièce à scier, la lame va se plier et entraîner un rebond.

b) Soutenez les grands panneaux près de la ligne de coupe. Veillez à ce que la lame soit réglée de manière à ce que vous puissiez couper à travers le matériau sans couper dans la table ou l'établi. Conseil : utilisez des planches de bois pour soutenir le panneau à scier. Si la pièce est trop grande pour l'établi, utilisez le sol à l'aide des planches de bois comme support.

### Extraction des poussières

a) La scie circulaire est équipée d'un raccord d'extraction des poussières, pouvant être relié à la bouche d'un aspirateur Dexter 35 mm.

## 7. Entretien



### AVERTISSEMENT

Débranchez toujours la machine de la prise secteur avant de retirer tout couvercle.

- a) Afin d'éviter les accidents, débranchez toujours la scie de l'alimentation électrique avant le nettoyage ou l'entretien. Le moyen le plus efficace de nettoyer la scie est d'utiliser de l'air comprimé. Portez toujours des lunettes de sécurité lors du nettoyage avec de l'air comprimé. Si vous ne disposez pas d'air comprimé, utilisez une brosse pour retirer la poussière et les copeaux de la scie.
- b) Les ouïes de ventilation du moteur, les sélecteurs et les interrupteurs doivent rester propres et exempts de saletés. N'essayez pas de nettoyer l'outil en insérant des objets pointus dans ses ouvertures.
- c) N'utilisez jamais de produit caustique pour nettoyer les pièces en plastique. Exemple : essence, tétrachlorure de carbone, produits nettoyants chlorés, ammoniac et détergents domestiques ammoniacués. N'utilisez aucun de ces produits pour nettoyer la scie.
- d) Faites examiner et/ou remplacer les balais en carbone usés par un centre technique agréé.
- e) Les lames s'émoussent même lors de la coupe de bois de charpente classique. Une lame est émoussée lorsque vous devez forcer la scie vers l'avant au lieu de la guider lors de la coupe. Apportez la scie auprès d'un service technique pour qu'elle soit affûtée.
- f) Veillez à ce que l'appareil reste propre à tout moment.
- g) Si vous remarquez une détérioration, consultez le dessin éclaté et la liste des pièces pour déterminer exactement quelles pièces de rechange vous devrez commander auprès de notre service client.
- h) Nettoyez le boîtier exclusivement avec un chiffon humide. N'utilisez pas de solvant ! Ensuite, séchez-le soigneusement.
- i) Si le cordon d'alimentation de cet outil électrique est endommagé, il doit être remplacé par un cordon similaire disponible auprès du service après-vente ou d'un technicien qualifié.

## 7. Entretien

- j) Si le câble d'alimentation est endommagé, il doit être remplacé par un câble ou un ensemble spécial disponible auprès du fabricant ou de son service après-vente.



### AVERTISSEMENT

N'utilisez pas de produits de nettoyage pour nettoyer les pièces en plastique de l'outil. Il est conseillé d'utiliser un chiffon humide et un détergent doux.



### AVERTISSEMENT

Veillez vous reporter à la section AVERTISSEMENT ou à la section précédente pour plus de détails sur la procédure d'inspection et de remplacement de la LAME DE SCIE.

1. Remplacez la lame de la scie dès que les dents sont émoussées et ne permettent plus de scier correctement ; la durée de vie d'une scie dépend du matériau à couper.
2. Une fois le travail de coupe terminé, nettoyez l'appareil.
3. Enlevez toutes les saletés (ex : sciure). Si nécessaire, nettoyez la lame de la scie au moyen d'une brosse ou avec de l'air comprimé.

## 8. Guide de dépannage

Problème	Cause possible	Solution
L'outil ne démarre pas	Il n'est pas branché.	Branchez-le.
	Le câble ou la prise mâle sont défectueux	Faites réviser l'outil par un électricien spécialisé.
	L'outil comporte un autre dysfonctionnement électrique.	Faites réviser l'outil par un électricien spécialisé.
	Balais en carbone	A remplacer par paires.

## 8. Guide de dépannage

L'outil n'atteint pas sa pleine puissance.	La rallonge électrique ne convient pas à cet outil.	Utilisez une rallonge appropriée.
	La tension de l'alimentation électrique (par exemple du générateur) est trop basse.	Reliez l'outil à une autre source d'alimentation électrique.
	Les ouvertures de ventilation sont obstruées.	Nettoyez les ouvertures de ventilation.
Résultat insatisfaisant	La lame est usée.	Remplacez-la par une neuve.

## 9. Mise au rebut et recyclage



Signification du pictogramme « Poubelle sur roues barrée d'une croix » : Ne jetez pas les appareils électriques avec les déchets ménagers non triés, déposez-les dans un centre de collecte spécifique. Contactez votre municipalité pour obtenir des informations sur les systèmes de collecte disponibles. Si les appareils électriques sont mis au rebut dans des déchetteries ou des décharges, des substances dangereuses risquent de s'infiltrer dans les nappes phréatiques et de contaminer la chaîne alimentaire, ce qui est préjudiciable à votre santé et à votre bien-être.

## 10. Garantie

- Les produits DEXTER sont conçus selon les standards de qualité les plus rigoureux pour les produits destinés au grand public.
- La scie circulaire (modèle n°1300CIS2-185.5) est couverte par une garantie de 3 ans à compter de sa date d'achat. Cette garantie couvre tous les défauts de fabrication ou vices matériels.
- En cas de panne, consultez d'abord le chapitre Dépannage (problèmes et solutions) de la notice. Si le problème persiste, consultez le magasin le plus proche.
- Votre magasin fera tout son possible pour résoudre le problème.

## 10. Garantie

e) Les réparations et les remplacements de pièces ne prolongent pas la durée de garantie initiale.

f) Les pannes dues à l'usure normale ou à un usage impropre du produit ne sont pas couvertes par la garantie. Cela inclut, entre autres, les commutateurs/interrupteurs, les coupe-circuits de sécurité et les moteurs dans le cas de l'usure.

g) Veuillez noter qu'il y a des clauses de garantie spécifiques pour certains pays.

h) En cas de doutes, consultez votre point de vente.

i) Pour toute demande relative à la garantie prise en compte, les conditions suivantes doivent être remplies :

- Fournir la preuve d'achat.
- Aucune réparation et/ou aucun changement de pièces n'ont été effectués par un tiers.
- Le problème n'est pas dû à l'usure normale.
- La maintenance et les réparations requises ont été correctement effectuées.
- Il n'y a eu aucune détérioration due au réglage incorrect du carburateur.
- Il n'y a pas eu de forçage, de manipulation impropre, d'utilisation non autorisée ou d'accident.
- Aucune détérioration n'est due à la surchauffe provoquée par des ouïes de ventilation encrassées/bouchées.
- Aucun travail n'a été effectué sur le produit par une personne non qualifiée et aucune réparation incorrecte n'a été tentée.
- L'outil/batterie/chargeur n'a jamais été démonté ou ouvert.
- L'outil/batterie/chargeur n'a jamais été mis dans un environnement mouillé (rosé, pluie, immersion dans l'eau).
- Aucune pièce incorrecte n'a été utilisée, c'est-à-dire une pièce non fabriquée par DEXTER et qui s'avère être à l'origine de la détérioration.
- L'outil n'a pas été soumis à un usage impropre (surcharge de l'outil ou utilisation d'accessoires non approuvés).
- Aucun dommage n'a été causé par des causes extérieures ou des corps

## 10. Garantie

étrangers, par exemple du sable ou des pierres.

- Aucun dommage n'est dû au non-respect des recommandations de sécurité et des instructions d'utilisation.

j) Le produit doit être utilisé dans des conditions normales d'utilisation et à des finalités non professionnelles.

k) En conséquence, sont exclus de cette garantie les produits utilisés par les sociétés d'aménagement paysager, les administrations locales, ainsi que les sociétés offrant des services de location payants ou de prêts d'équipements gratuits.

FR

ES

PT

IT

PL

UA

RO

GR

EN

## Símbolos



Atención peligro



Símbolo de circulación de productos dentro del mercado de la Unión Aduanera de los estados miembros.



Cumple con las normas de seguridad pertinentes de las directivas europeas.



Para reducir el riesgo de lesión, el usuario debe leer y comprender el manual de instrucciones antes de usar este producto.



Utilice protectores para los oídos. La exposición al ruido



Utilice una protección ocular.



Utilice una protección respiratoria.



Utilice calzado de seguridad.



Utilice guantes de protección.



Los aparatos eléctricos o electrónicos defectuosos y/o desechados deberán llevarse a un centro de recogida adecuado para que se proceda a su reciclaje de modo adecuado.



Máquina de clase II, doble aislamiento.



Marca de conformidad indicativa de que el producto está conforme con las normativas técnicas de Ucrania.

## Índice

1. Uso previsto
2. Pautas generales de seguridad
3. Medidas de seguridad específicas
4. Datos técnicos
5. Descripción funcional
6. Funcionamiento
7. Mantenimiento
8. Resolución de problemas
9. Eliminación y reciclaje
10. Garantía
11. Declaración de conformidad CE



## 1. Uso previsto

Esta herramienta eléctrica está hecha para cortar madera o plástico con una cuchilla dentada giratoria en interiores.

## 2. Pautas generales de seguridad



**ADVERTENCIA** Lea todas las advertencias, instrucciones y especificaciones proporcionadas con esta herramienta eléctrica. El incumplimiento de alguna de las instrucciones enumeradas a continuación podría dar lugar a descargas eléctricas, incendios y/o lesiones.

**Conserve todas las instrucciones y advertencias para consultas futuras.**

El término "herramienta eléctrica" que aparece en las advertencias se refiere tanto a aquellas herramientas que funcionan conectadas a la red eléctrica (mediante cable) como a aquellas otras que funcionan con baterías (inalámbricas).

### 1) Seguridad en el lugar de trabajo

- a) **Mantenga la zona de trabajo limpia y bien iluminada.** Los lugares desordenados o poco iluminados favorecen los accidentes.
- b) **No utilice herramientas eléctricas en ambientes explosivos, por ejemplo, en presencia de líquidos, gases o polvo inflamables.** Las herramientas eléctricas generan chispas que pueden hacer que se enciendan el polvo o los vapores.
- c) **Mantenga a los niños y a las demás personas alejados cuando esté utilizando una herramienta eléctrica.** Las distracciones pueden hacerle perder el control de la herramienta.

### 2) Seguridad eléctrica

- a) **El enchufe de la herramienta eléctrica se debe corresponder con**

## 2. Pautas generales de seguridad

**la toma de corriente. Nunca modifique los enchufes en modo alguno. No use ningún tipo de adaptador para enchufe con la herramienta eléctrica conectada a tierra.** Unos enchufes sin modificar y que coincidan perfectamente con sus correspondientes tomas de corriente reducirán los riesgos de electrocución.

b) **Evite el contacto corporal con superficies conectadas a tierra, tales como tuberías, radiadores, cocinas eléctricas o frigoríficos.** Existe un mayor riesgo de sufrir descargas eléctricas si su cuerpo hace de conductor a tierra con dichos elementos o dispositivos.

c) **No deje las herramientas eléctricas expuestas a la lluvia o la humedad.** La penetración de agua en una herramienta eléctrica aumentará el riesgo de descarga eléctrica.

d) **No maltrate el cable de alimentación. Nunca utilice el cable para transportar, arrastrar, o desenchufar la herramienta eléctrica. Mantenga el cable apartado de fuentes de calor, aceites, cantos afilados o elementos móviles.** Los cables dañados o enredados aumentan el riesgo de que se produzcan descargas eléctricas.

e) **Cuando utilice una herramienta eléctrica al aire libre, utilice un cable alargador adecuado para uso en exteriores.** La utilización de un cable adecuado para uso en exteriores reducirá el riesgo de electrocución.

f) **De no poderse evitar el uso de una herramienta eléctrica en un entorno húmedo, conéctela a un suministro eléctrico con un interruptor diferencial (ID).** El uso de un interruptor diferencial (ID) reducirá el riesgo de descarga eléctrica.

### 3) Seguridad personal

a) **Manténgase alerta, preste atención a lo que está haciendo y use el sentido común cuando esté utilizando una herramienta eléctrica. No utilice herramientas eléctricas si está cansado o se encuentra bajo los efectos de estupefacientes, alcohol o fármacos.** Cualquier momento de descuido durante la utilización de herramientas eléctricas podría ocasionar lesiones físicas graves.

## 2. Pautas generales de seguridad

- b) **Utilice un equipo de protección personal. Utilice siempre gafas protectoras.** Los elementos de protección, tales como máscaras antipolvo, calzados de seguridad antideslizantes, cascos de seguridad o protecciones auditivas, utilizados en las circunstancias que así lo requieran, reducirán el riesgo de sufrir lesiones.
- c) **Evite la activación accidental de la herramienta. Asegúrese de que el interruptor está en la posición de apagado antes de conectar la herramienta a la red eléctrica y/o acoplar la batería, o al coger o transportar la herramienta.** Transportar las herramientas eléctricas con el dedo en el interruptor, o suministrarles corriente con el interruptor en la posición de encendido, invita a accidentes.
- d) **Retire cualquier llave de ajuste o llave inglesa de la herramienta antes de activarla.** Cualquier llave o útil enganchado a un elemento rotativo de la herramienta eléctrica podría ocasionar lesiones.
- e) **No se estire al realizar el trabajo. Procure mantener un buen equilibrio y un apoyo firme en todo momento.** De este modo podrá controlar mejor la herramienta eléctrica en situaciones inesperadas.
- f) **Utilice ropa adecuada. No vista ropa holgada o joyas. Mantenga el cabello y la indumentaria apartados de las partes móviles.** La ropa holgada, las joyas y el pelo largo podrían engancharse a las partes móviles.
- g) **Si se incluyen dispositivos de conexión a extractores y colectores de polvo, asegúrese de conectarlos y utilizarlos adecuadamente.** El uso de un colector de polvo puede reducir los riesgos asociados con el polvo.
- h) **No deje que la familiaridad adquirida con el uso frecuente de las herramientas le vuelva complaciente y le lleve a ignorar las medidas de seguridad de la herramienta.** Una acción despreocupada puede causar graves lesiones en una fracción de segundo.
- 4) Uso y cuidado de la herramienta eléctrica**
- a) **No fuerce la herramienta eléctrica. Utilice la herramienta eléctrica adecuada para la tarea que vaya a realizar.** La herramienta correcta funcionará mejor y con más seguridad a la velocidad para la que ha sido diseñada.

## 2. Pautas generales de seguridad

b) **No use la herramienta si el interruptor de alimentación no funciona.** Cualquier herramienta que no pueda controlarse desde el interruptor es peligrosa y debe ser reparada antes de volver a utilizarse.

c) **Desconecte el enchufe de la toma de corriente o retire la batería –si es extraíble– de la herramienta antes de efectuar ajustes en la misma, cambiar accesorios o guardarla tras su utilización.** Estas medidas preventivas de seguridad reducirán enormemente el riesgo de que la herramienta pueda activarse de manera accidental.

d) **Guarde las herramientas eléctricas apagadas en un lugar fuera del alcance de niños y no deje que las usen personas que no estén familiarizadas con estas instrucciones o con las herramientas.** Las herramientas eléctricas son peligrosas si las usan personas sin experiencia.

e) **Mantenga las herramientas y los accesorios en buen estado. Examine las herramientas eléctricas en busca de elementos móviles desalineados o trabados, piezas rotas o alguna otra circunstancia que afecte a su funcionamiento. En caso de daños, haga reparar la herramienta eléctrica antes de volver a utilizarla.** Muchos de los accidentes se deben a un mantenimiento deficiente de las herramientas eléctricas.

f) **Mantenga las herramientas de corte limpias y afiladas.** El cuidado correcto de las herramientas de corte, manteniendo sus bordes afilados, las hará menos propensas a atascarse o trabarse y le permitirá controlarlas con mayor facilidad.

g) **Use la herramienta eléctrica, los accesorios, las brocas, etc., siguiendo las instrucciones y teniendo en cuenta las condiciones de trabajo y la tarea a realizar.** El uso de la herramienta eléctrica para fines diferentes a aquellos para los que ha sido diseñada podría resultar peligroso.

h) **Mantenga las empuñaduras y las superficies de agarre secas, limpias y sin restos de aceite o grasa.** Las empuñaduras y las superficies de agarre resbalosas no permiten un control y un manejo seguros de la herramienta en situaciones inesperadas.

## 2. Pautas generales de seguridad

### 5) Reparación

a) **Solicite la reparación de su herramienta a un técnico cualificado utilizando solamente piezas de repuesto idénticas a las originales.** De este modo se conservará la seguridad de la herramienta eléctrica.

### 6) Instrucciones de seguridad para todas las sierras

#### Procedimientos de corte

a) **Mantenga las manos apartadas del área de corte y de la hoja. Mantenga su otra mano en la empuñadura auxiliar o en la carcasa del motor.** Si ambas manos están sujetando la sierra, no podrán ser cortadas por el disco.

b) **No intente meter la mano por debajo de la pieza de trabajo.** La cubierta protectora no puede protegerle del disco por debajo de la pieza de trabajo.

c) **Ajuste la profundidad de corte al grosor de la pieza de trabajo.** Los dientes del disco no deben sobresalir por completo por debajo de la pieza de trabajo.

d) **Nunca sujete la pieza a trabajar con las manos o sobre su pierna cuando la esté cortando. Asegure la pieza trabajada sobre un banco de trabajo o una plataforma estable.** Es importante soportar bien la pieza a trabajar para minimizar la exposición del cuerpo, el posible atrapamiento de la cuchilla o la pérdida de control.

e) **Sujete la herramienta eléctrica por sus superficies de agarre aisladas cuando lleve a cabo algún trabajo en el que el accesorio de corte pueda hacer contacto con cables de corriente ocultos o con el cable de la propia herramienta.** El contacto con un cable bajo tensión podría electrificar las piezas metálicas de la herramienta eléctrica y electrocutar al usuario.

f) **Al efectuar cortes longitudinales en la dirección de las vetas,**

FR

ES

PT

IT

PL

UA

RO

GR

EN

## 2. Pautas generales de seguridad

**utilice siempre una guía de corte longitudinal o guía de borde recto.**

De esta manera se obtendrán cortes de mayor precisión y habrá una menor probabilidad de que el disco se atasque.

g) **Utilice siempre discos con un orificio del tamaño y perfil correctos (diamantados frente a redondos).** Los discos que no casen con las piezas de sujeción de la sierra girarán descentradas y le harán perder el control.

h) **Nunca utilice pernos o arandelas equivocados o dañados con los discos.** Los pernos y arandelas para los discos han sido especialmente diseñados para que su sierra rinda óptimamente y funcione con seguridad.

### 7) Medidas adicionales de seguridad para las sierras circulares

#### Causas y advertencias relacionadas con los retrocesos

- Se denomina retroceso a una reacción repentina de la herramienta debido a una alineación incorrecta, trabado o rebote del disco de corte que hace perder momentáneamente el control de la sierra y que esta salte y salga despedida de la pieza cortada en dirección al usuario.

- Cuando el disco se traba o clava en la pieza debido a que se cierra la ranura de corte efectuada, el disco se frena en seco y la consecuente reacción del motor impulsa la herramienta bruscamente hacia atrás en dirección al usuario.

Si el disco se torciera o quedara mal alineado con respecto al corte, los dientes del borde posterior del disco podrían llegar a clavarse en la superficie superior de la madera y hacer que la hoja salte y rebote contra el operador.

- de la madera haciendo que el disco se salga de la ranura de corte y rebote hacia el usuario.

El retroceso se produce por un uso o una manipulación incorrectos de la herramienta, o a causa de su mal estado, y puede evitarse tomando las precauciones siguientes:

a) **Mantenga la sierra firmemente sujeta con ambas manos y coloque los brazos en una posición propicia para contrarrestar la fuerza de reacción de posibles retrocesos. Posicione su cuerpo a uno de los lados del disco y no en línea con el mismo.** Si bien el efecto del retroceso puede hacer que la sierra rebote hacia atrás, las fuerzas generadas por la acción

## 2. Pautas generales de seguridad

del retroceso pueden ser controladas por el usuario si toma las precauciones adecuadas.

b) **Si el disco de corte queda trabado o si se ve obligado a interrumpir su trabajo por el motivo que sea, suelte el gatillo de la sierra y manténgala en posición estática en la ranura de corte hasta que el disco se haya detenido por completo. Nunca intente sacar el disco del corte o tirar de la sierra hacia atrás mientras esté en movimiento, ya que podría causar un retroceso.** Investigue y tome las medidas pertinentes para eliminar la causa de que el disco se haya trabado.

c) **Cuando vuelva poner en marcha, asegúrese de que la hoja de la sierra está centrada en la ranura de corte y compruebe que sus dientes no estén clavados en el material.** Si el disco está aprisionado, puede rebotar o remontar la pieza trabajada al accionar la sierra.

d) **Soporte los paneles de gran tamaño para reducir en lo posible el riesgo de que el disco quede trabado y se produzca un retroceso. Los paneles grandes tienden a combarse debido a su propio peso.** Los soportes deben colocarse a ambos lados debajo del panel, cerca de la línea de corte y cerca de los bordes del panel.

e) **No utilice discos de corte ni accesorios dañados o romos.** Una hoja desafilada o mal instalada producirá una ranura de corte demasiado estrecha que causará la fricción excesiva de la hoja, contribuyendo a que quede trabada y genere retroceso.

f) **Las palancas de bloqueo del ajuste de la profundidad y ángulo de corte deberán estar bien apretadas y seguras antes de realizar cualquier tipo de corte.** Si el ajuste del disco se desplaza durante el corte, podría llegar a atascarse y causar un retroceso.

g) **Proceda con especial cautela al realizar "cortes por penetración" en paredes o superficies similares donde no puede verse lo que hay detrás.** Al penetrar la superficie del material, la hoja podría cortar objetos que provoquen el retroceso de la herramienta.

**8) Instrucciones de seguridad de la protección inferior**

FR

ES

PT

IT

PL

UA

RO

GR

EN

## 2. Pautas generales de seguridad

- a) **Compruebe que la protección inferior se cierra correctamente antes de cada uso. No utilice la sierra si la protección inferior no se desliza libremente ni se cierra instantáneamente. Nunca amordace o ate la protección inferior en la posición abierta.** Si se dejara caer la sierra de manera accidental, la protección inferior podría llegar a doblarse. De darse el caso, eleve la protección inferior con la palanca de retracción y asegúrese de que se desliza libremente y no hace contacto con el disco o alguna otra pieza en ninguno de los ángulos ni profundidades de corte.
- b) **Compruebe el funcionamiento correcto del muelle de la protección inferior. Si la cubierta protectora o el muelle no funcionan correctamente, deberán repararse antes de usar la herramienta.** Es posible que la protección inferior no funcione bien debido a partes dañadas o a la acumulación de residuos gomosos o de otro tipo.
- c) **La protección inferior solamente podrá desmontarse manualmente para efectuar cortes especiales, tales como cortes por penetración o cortes compuestos. Eleve la protección inferior con la palanca de la protección de la cuchilla. Tan pronto como la sierra entre en el material, la protección inferior debe soltarse.** Para cualquier otro tipo de corte, deberá permitirse que la protección inferior funcione automáticamente.
- d) **Compruebe siempre que la protección inferior cubre el disco antes de depositar la sierra sobre un banco de trabajo o en el suelo.** Una hoja sin protección que aún no haya dejado de girar hará que la sierra retroceda y corte todo lo que encuentre a su paso. No se olvide de que el disco tarda un tiempo en detenerse por completo después de haber soltado el gatillo.

### Riesgo residual

- Incluso cuando la herramienta eléctrica se utilice de la manera indicada, será imposible eliminar todos los factores de riesgo consecuente. Podrán existir los siguientes riesgos relacionados de manera intrínseca con el diseño y construcción de la herramienta eléctrica:



## 2. Pautas generales de seguridad

- Lesiones en los pulmones y las vías respiratorias de no utilizarse una mascarilla antipolvo apropiada.
- Pérdida de capacidad auditiva de no utilizarse una protección auditiva efectiva.
- Las vibraciones pueden tener efectos perjudiciales para la salud si la herramienta se utiliza por largos periodos de tiempo o no se mantiene adecuadamente.



### ADVERTENCIA

Esta máquina genera un campo electromagnético cuando está en funcionamiento. Dicho campo podría, en determinados casos, afectar el funcionamiento de implantes médicos de tipo activo o pasivo. Para evitar el riesgo de lesiones graves o letales, se recomienda a aquellas personas que utilicen implantes médicos que consulten con su doctor o con el fabricante del dispositivo médico antes de usar esta máquina.

## 3. Medidas de seguridad específicas



### ADVERTENCIA

**Mantenga las manos apartadas del área de corte y de la hoja Mantenga su otra mano en la empuñadura auxiliar o en la carcasa del motor.** Si ambas manos están sujetando la sierra, no podrán ser cortadas por el disco.

- No intente meter la mano por debajo de la pieza de trabajo.** La cubierta protectora no puede protegerle del disco por debajo de la pieza de trabajo.
- Ajuste la profundidad de corte al grosor de la pieza de trabajo.** Los dientes del disco no deben sobresalir por completo por debajo de la pieza de trabajo.
- Nunca sujete la pieza que se esté cortando con las manos, o apoyada sobre las piernas. Asegure la pieza trabajada sobre un banco de trabajo o una plataforma estable.** Es importante soportar bien la pieza de trabajo para minimizar la exposición del cuerpo, el atascamiento del disco o la

### 3. Medidas de seguridad específicas

pérdida de control.

d) **Sujete únicamente la herramienta eléctrica por sus superficies o empuñaduras de agarre aisladas cuando lleve a cabo algún trabajo en el que la herramienta de corte pudiera accidentalmente entrar en contacto con cables ocultos que se encuentren bajo tensión o con el cable de la propia herramienta.** El contacto con un cable bajo tensión podría exponer las piezas metálicas a la corriente y electrocutar al usuario.

e) **Al efectuar cortes longitudinales en la dirección de las vetas, utilice siempre una guía de corte longitudinal o guía de borde recto. De esta manera, se consigue una mayor precisión de corte al tiempo que se reduce el riesgo de que la hoja se trabe en la pieza.**

f) **Utilice siempre discos con un orificio del tamaño y perfil correctos (diamantados frente a redondos).** Los discos que no casen con las piezas de sujeción de la sierra girarán excéntricamente y le harán perder el control.

g) **Nunca utilice pernos o arandelas equivocados o dañados con los discos.** Los pernos y arandelas para los discos han sido especialmente diseñados para que su sierra rinda óptimamente y funcione con seguridad.

### 4. Datos técnicos

Voltaje/Frecuencia	220-240V~50Hz
Potencia nominal	1300 W
Velocidad sin carga	5800/min
Tamaño de disco	Ø185mm
Unidad de las dimensiones de la herramienta (cm)	29X24X17,5cm
Corte	90°=0 – 62 mm 45°=0 – 46 mm
Nivel de presión acústica dB(A)	$L_{pA}$ : 100,4 dB(A)
Nivel de potencia acústica dB(A)	$L_{WA}$ : 111,4 dB(A)

## 4. Datos técnicos

Valor total de vibraciones (m/s <sup>2</sup> )	Empuñadura auxiliar $a_{h,W} = 3,203\text{m/s}^2$
	Empuñadura principal $a_{h,W} = 3,040\text{m/s}^2$
	$K = 1.5 \text{ m/s}^2$

### Información sobre las vibraciones

El valor total declarado de las emisiones vibratorias ha sido medido conforme a un método de ensayo estándar y puede utilizarse para efectuar comparaciones entre herramientas. El valor total declarado de emisiones vibratorias también puede utilizarse para llevar a cabo una evaluación preliminar de exposición.



#### **ADVERTENCIA**

Las vibraciones que se producen durante el uso real de la herramienta pueden diferir del valor total declarado, dependiendo de la manera en la que se utilice la herramienta, y es necesaria la identificación de medidas de seguridad para proteger al usuario en base a una estimación de exposición en condiciones actuales de uso (tomando en consideración todas las acciones durante el uso de la herramienta, tales como los intervalos de tiempo cuando la herramienta está apagada o parada, así como el tiempo que está accionada).

FR

ES

PT

IT

PL

UA

RO

GR

EN

FR

ES

PT

IT

PL

UA

RO

GR

EN

## 5. Descripción funcional

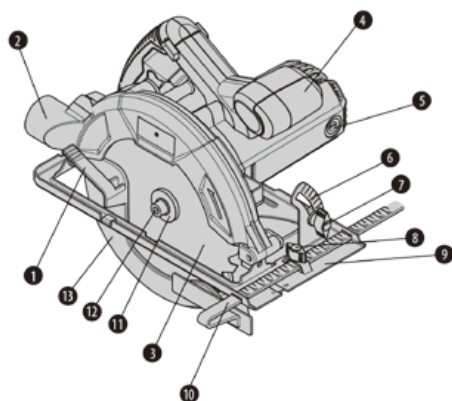

1. Palanca de la protección inferior
2. Salida para la extracción de polvo
3. Disco de sierra
4. Empuñadura auxiliar
5. Cubierta de la escobilla de carbón
16. Indicador de ángulo
7. Perilla de cierre del ajuste del ángulo
8. Perilla de cierre de la guía de borde
9. Placa base
10. Guía de borde
11. Brida externa
12. Perno de la abrazadera del disco

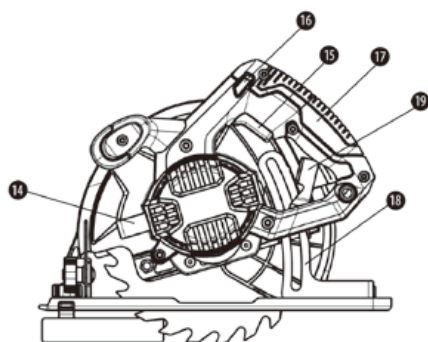

14. Botón de bloqueo del husillo
15. Interruptor de encendido/apagado
16. Botón de desbloqueo
17. Empuñadura principal
18. Medidor de profundidad
19. Palanca de cierre de la profundidad de corte

## 6. Funcionamiento

FR

ES

PT

IT

PL

UA

RO

GR

EN

### Cortes generales

- a) Para empujar, sujete siempre la empuñadura de la sierra con una mano y la empuñadura auxiliar con la otra mano. No fuerce nunca la sierra. Mantenga una presión ligera y continua después de terminar el corte y espere a que la sierra se detenga completamente. Al interrumpir el corte, reanúdelo dejando que la sierra alcance primero su velocidad máxima y, luego, vuelva a introducirla lentamente en el corte.
- b) Al realizar cortes transversales, las fibras de la madera tienden a levantarse y rasgarse; desplazar la sierra lentamente minimiza dicho efecto.

### Corte de bolsillo

- a) Desenchufe la herramienta del suministro de corriente antes de realizar cualquier ajuste. Determine el ajuste de profundidad según el grosor de la línea dibujada para el corte. Levante la protección inferior usando su palanca.
- b) Con la hoja de corte apenas sobre el material que va a cortar, ponga en marcha la sierra y deje que la hoja alcance su velocidad máxima. Baje gradualmente la hoja sobre el material que va a cortar utilizando el extremo frontal de la zapata como punto pivotante. Cuando la hoja empieza a cortar, suelte la protección inferior. Una vez que la zapata esté descansando totalmente sobre la pieza, siga cortando desplazando la herramienta hacia delante hasta llegar al final del corte. Deje que la sierra se detenga por completo antes de retirar la hoja de la pieza. Nunca tire de la sierra hacia atrás ya que la hoja podría salirse del corte y producir un rebote. Gire la sierra y termine el corte normalmente cortando hacia delante. Use una sierra de vaivén o una sierra manual para terminar el corte de las esquinas, si fuera necesario.

### Corte de placas grandes

- a) Los paneles o tabloncillos grandes necesitan apoyarse para evitar que se doblen o comben. Si trata de cortar sin nivelar y apoyar la pieza de trabajo de forma adecuada, la hoja de corte podría trabarse y causar un rebote.

## 6. Funcionamiento

b) Soporte los paneles o tablonos cerca de la línea de corte. Compruebe que ha colocado el ajuste de la hoja de manera que al cortar la pieza no corta la mesa o banco de trabajo. Consejo: Use soportes «dos por cuatro» para apoyar la tabla o el panel que va a cortar. Si la pieza es demasiado larga para el banco de trabajo, use el suelo con apoyos «dos por cuatro» para apoyar la madera.

### Extracción de polvo

a) La sierra circular está equipada con un puerto de extracción de polvo. Se puede conectar a la abertura de 35 mm de una aspiradora Dexter.

## 7. Mantenimiento



**Desconecte la herramienta del suministro de corriente antes de retirar cualquiera de las cubiertas eléctricas.**

a) Para evitar accidentes, desenchufe siempre la sierra del suministro de corriente antes de limpiarlas o realizar operaciones de mantenimiento. La forma más efectiva de limpiar la sierra es con aire comprimido. Utilice gafas de seguridad siempre que use aire comprimido. Si no hay aire comprimido disponible, use un cepillo para eliminar el polvo y las virutas de la sierra.

b) Las ranuras de ventilación y las palancas del interruptor deben mantenerse limpios y sin residuos. No intente limpiar la herramienta insertando objetos puntiagudos por las ranuras.

c) No utilice nunca sustancias cáusticas para limpiar las piezas de plástico. Por ejemplo: gasolina, tetracloruro de carbono, solventes de limpieza clorados, amoníaco y detergentes domésticos que contengan amoníaco. No use ninguno de estos productos para limpiar la sierra.

d) Lleve la herramienta a un centro de servicio autorizado para que examinen

## 7. Mantenimiento

y/o reemplacen las escobillas de carbón desgastadas si la herramienta no se ha utilizado por un largo tiempo.

e) Las hojas de corte pierden el filo incluso cuando se utilizan para cortar madera corriente. Una indicación clara de que las hojas han perdido filo la marca la necesidad de forzar la sierra hacia delante, en vez de guiarla al hacer el corte. Lleve la hoja de sierra a un centro de servicio para que la afilen.

f) Mantenga la herramienta siempre limpia.

g) Si observa cualquier daño, consulte la ilustración del despiece y lista de partes para determinar exactamente qué repuesto necesita pedir a nuestro departamento de servicio al cliente.

h) Limpie la carcasa solo con un paño húmedo. ¡No utilice disolventes! Séquela bien a continuación.

i) Si el cable de alimentación de la herramienta se daña, deberá ser reemplazado por un cable similar disponible a través del servicio técnico o de un técnico cualificado autorizado.

j) Este cable de suministro es un accesorio de tipo X y la forma de conexión del cable de suministro es tal que su sustitución solo puede ser realizada por el fabricante, su agente de servicio o personal similar cualificado.



**ADVERTENCIA** No utilice productos de limpieza para limpiar los elementos plásticos de la herramienta. Se recomienda el uso de un paño humedecido con un detergente suave.



**ADVERTENCIA** Lea la "ADVERTENCIA" o el apartado anterior para informarse sobre cómo examinar y cambiar la HOJA DE SIERRA.

## 7. Mantenimiento

1. Reemplace la hoja de sierra dependiendo del material que va a cortar y tan pronto como sus dientes necesiten ser afilados y ya no pueda utilizarse con normalidad.
2. Limpie la herramienta cuando termine el trabajo de corte.
3. Elimine cualquier suciedad (p. ej. el aserrín). Si fuera necesario, limpie el montaje de la hoja de sierra con un cepillo o soplelo con aire comprimido.

## 8. Resolución de problemas

Problema	Causa posible	Solución
La herramienta no se enciende	No está conectada a la fuente de alimentación	Conéctela a la fuente de alimentación
	El cable de alimentación o el enchufe están dañados	Confíe su examen a un electricista especializado
	Otros defectos eléctricos en la herramienta	Confíe su examen a un electricista especializado
	Escobilla de carbón	reemplazar en pares
La herramienta no alcanza su máxima potencia	Cable alargador no apto para usar con este producto	Use un alargador apropiado
	La fuente de alimentación (p. ej. el generador) tiene una tensión demasiado baja	Conecte a otra fuente de alimentación
	Las ranuras de ventilación están bloqueadas	Limpie las ranuras de ventilación
Resultado insatisfactorio	La hoja está desgastada	Reemplácela por otra nueva

## 9. Eliminación y reciclaje



Significado del cubo de basura tachado con una cruz:  
No deseche los aparatos eléctricos junto con los desperdicios municipales sin clasificar; utilice los puntos de recogida designados para este propósito. Póngase en contacto con las autoridades locales para que le informen sobre los sistemas de recolección disponibles. Si los aparatos eléctricos acabaran



## 9. Eliminación y reciclaje

desechándose en vertederos o basureros, podrían desprender sustancias perjudiciales que contaminarían las capas freáticas y entrarían en la cadena alimenticia, con el consecuente peligro para la salud y el bienestar.

## 10. Garantía

- a) Los productos DEXTER están diseñados con los estándares de calidad más rigurosos para productos destinados al público en general.
- b) La sierra circular (Modelo nº1300CIS2-185.5) está cubierta por una garantía de 3 años a partir de la fecha de compra. Esta garantía cubre cualquier defecto de material o mano de obra.
- c) En caso de avería, consulte primero el apartado de resolución de problemas (problemas y soluciones) del folleto. Si el problema persiste, confíe su examen al distribuidor más cercano.
- d) Su distribuidor hará todo lo que esté en su poder para resolver el problema.
- e) Las reparaciones y el reemplazo de piezas no extenderán el periodo original de la garantía.
- f) Las roturas debido al desgaste natural del producto o un uso inadecuado del producto no están cubiertas por la garantía. En el desgaste se incluyen, entre otros, los interruptores, el disyuntor de corriente y los motores.
- g) Por favor, tenga en cuenta que existen términos de garantía específicos para determinados países.
- h) En caso de duda, consulte con su punto de venta.
- i) Para que se tengan en cuenta las reclamaciones de la garantía, se requiere lo siguiente:
  - Proporcionar una prueba de compra.
  - Que no se hayan efectuado reparaciones y/o un reemplazo de piezas en el

FR

ES

PT

IT

PL

UA

RO

GR

EN

## 10. Garantía

producto por parte de terceros.

- Que el problema no se deba a un desgaste por uso normal.
  - Que los trabajos de mantenimiento y reparación requeridos se hayan llevado a cabo correctamente.
  - Que no se haya producido ningún deterioro como resultado de un ajuste incorrecto del carburador.
  - Que no haya sido objeto de un forcejeo, un manejo inapropiado, un uso no autorizado o algún accidente.
  - Que no se haya producido un deterioro debido a un sobrecalentamiento como resultado de obstrucciones en el conjunto del ventilador.
  - Que ninguna persona no cualificada haya trabajado en el producto, ni se haya intentado llevar a cabo alguna reparación infructuosa.
  - Que la herramienta/batería/cargador no haya sido desarmado o se haya abierto en ningún momento.
  - Que la herramienta/batería/cargador nunca haya estado expuesto a condiciones húmedas (rocío, lluvia, sumergido en el agua, etc.).
  - Que no se hayan utilizado piezas incorrectas o partes no fabricadas por DEXTER que se consideren la causa del deterioro.
  - Que la herramienta no haya sido utilizada incorrectamente (sobrecarga de la herramienta o uso de accesorios no autorizados).
  - Que no se hayan producido daños como resultado de factores externos o cuerpos extraños como arena o piedras.
  - Que no se hayan producido daños por incumplir las recomendaciones de seguridad o las instrucciones de utilización.
- j) Este producto debe usarse en circunstancias normales y para fines no profesionales.
- k) Por lo tanto, quedan excluidos de esta garantía aquellos productos que hayan sido utilizados por empresas de paisajismo, así como empresas que ofrezcan alquileres de pago o préstamos gratuitos de equipos.

## Símbolos



Atenção: Perigo.



Sinal de circulação do produto no mercado dos estados membros da União Aduaneira.



De acordo com as diretivas europeias de segurança essenciais aplicáveis a este produto.



Para reduzir o risco de lesões, o utilizador tem de ler e compreender este manual antes de usar este produto.



Use proteção auditiva. A exposição ao ruído pode causar .



Use proteção ocular.



Use proteção respiratória.



Use calçado de segurança.



Use luvas de proteção.



Os aparelhos elétricos ou eletrónicos danificados têm de ser eliminados num centro de reciclagem adequado.



Máquina de Classe II - Duplo isolamento.



Marca de conformidade indicativa de que el producto está conforme con las normativas técnicas de Ucrania.

## Índice

1. Utilização prevista
2. Regras gerais de segurança
3. Regras específicas de segurança
4. Características técnicas
5. Descrição Funcional
6. Funcionamento
7. Manutenção
8. Resolução de problemas
9. Eliminação e reciclagem
10. Garantia
11. Declaração de Conformidade CE

## 1. Utilização prevista

Esta ferramenta elétrica foi criada para cortar madeira ou plástico com uma lâmina dentada rotativa. Para uso no interior.

## 2. Regras gerais de segurança



**AVISO** Leia todos os avisos de segurança, instruções, ilustrações e especificações fornecidas com esta ferramenta elétrica. Não seguir todas as instruções apresentadas abaixo pode resultar em choque elétrico, incêndio e/ou lesões graves.

### **Guarde todos os avisos e instruções para futuras referências.**

O termo “ferramenta elétrica” nos avisos diz respeito à sua ferramenta alimentada pela rede (com fio) ou com bateria (sem fio).

#### **1) Segurança na área de trabalho**

- a) **Mantenha a área de trabalho limpa e bem iluminada.** Áreas desarrumadas ou escuras são propícias a acidentes.
- b) **Não ligue ferramentas elétricas em atmosferas explosivas, tal como na presença de líquidos inflamáveis, gases ou pó.** As ferramentas elétricas geram faíscas que podem provocar a ignição dos fumos ou pó.
- c) **Mantenha as crianças e pessoas que passem afastadas enquanto trabalhar com uma ferramenta elétrica.** As distrações podem fazer com que perca o controlo.

#### **2) Segurança elétrica**

- a) **As fichas da ferramenta elétrica têm de corresponder à tomada. Nunca modifique a ficha de algum modo. Não utilize qualquer adaptador com ferramentas elétricas com ligação à terra.** Fichas não modificadas e tomadas correspondentes reduzirão o risco de choque elétrico.
- b) **Evite o contacto do corpo com superfícies ligadas à terra, tais como tubos, radiadores, fogões de cozinha e frigoríficos.** Existe um

## 2. Regras gerais de segurança

risco acrescido de choque elétrico se o seu corpo estiver ligado à terra.

c) **Não exponha as ferramentas elétricas à chuva ou a condições húmidas.** A entrada da água na ferramenta elétrica aumentará o risco de choque elétrico.

d) **Não force o fio. Nunca utilize o fio para transportar, puxar ou desligar a ferramenta elétrica. Mantenha o fio afastado do calor, óleo, arestas afiadas ou peças móveis.** Fios danificados ou presos aumentam o risco de choque elétrico.

e) **Quando estiver a trabalhar com uma ferramenta elétrica ao ar livre, utilize uma extensão adequada para a utilização no exterior.** A utilização de um fio adequado ao exterior reduz o risco de choque elétrico.

f) **Se for inevitável trabalhar com uma ferramenta elétrica num local húmido, use um dispositivo de corrente residual.** A utilização de um DCR reduz o risco de choque elétrico.

### 3) Segurança pessoal

a) **Mantenha-se alerta, observe o que está a fazer e use senso comum quando estiver a trabalhar com uma ferramenta elétrica. Não utilize uma ferramenta elétrica enquanto estiver cansado ou sobre o efeito de drogas, álcool ou medicação.** Um momento de falta de atenção enquanto trabalha com ferramentas elétricas pode resultar em lesões sérias.

b) **Use equipamento pessoal de proteção. Utilize sempre proteção ocular.** O equipamento de segurança, tal como máscara de pó, calçado de segurança antiderrapante, capacete de segurança, ou proteção para os ouvidos, utilizado nas condições adequadas, reduzirá a hipótese de lesões.

c) **Evite ligações sem intenção. Certifique-se que o interruptor está na posição de desligado (off), antes de ligar à rede elétrica e/ou bateria, segurar ou transportar a ferramenta.** Transportar ferramentas elétricas com o seu dedo no interruptor ou fornecer energia a ferramentas elétricas que tenham o interruptor na posição de ligado convida a acidentes.

d) **Retire qualquer chave de ajuste ou chave de aperto antes de ligar a ferramenta.** Uma chave de fendas ou uma chave deixada ligada a uma

## 2. Regras gerais de segurança

peça rotativa da ferramenta elétrica pode resultar em lesão.

e) **Não se estique. Mantenha sempre a base e o equilíbrio adequados.** Isso proporciona um melhor controlo da ferramenta elétrica em situações inesperadas.

f) **Vista-se adequadamente. Não utilize roupa larga ou jóias. Mantenha o cabelo, roupa e luvas afastados das partes móveis.** Roupas largas, bijuteria ou cabelo comprido podem ser apanhados pelas peças em movimento.

g) **Se forem fornecidos dispositivos para a ligação de extração de pó e facilidades de recolha, certifique-se de que estas estão ligadas e de que são devidamente utilizadas.** A utilização da recolha do pó pode reduzir os perigos relacionados com o pó.

h) **Não permita que a familiarização ganhe com a utilização de ferramentas o torne mais complacente e ignore os princípios de segurança da ferramenta.** Uma ação descuidada pode causar lesões severas numa fração de segundo.

### 4) Utilização e cuidados da ferramenta elétrica

a) **Não force a ferramenta elétrica. Utilize a ferramenta elétrica correta para a sua aplicação.** O uso de uma ferramenta elétrica correta e à velocidade para a qual foi concebida permite executar o trabalho com maior eficácia e segurança.

b) **Não utilize a ferramenta elétrica se o interruptor não a ligar ou desligar.** Qualquer ferramenta que não possa ser controlada com o interruptor é perigosa e deve ser reparada.

c) **Desligue a ficha da ferramenta elétrica da tomada, ou retire a bateria antes de fazer quaisquer ajustes, mudar acessórios ou armazenar a ferramenta.** Tais medidas preventivas de segurança reduzem o risco de ligar a ferramenta elétrica acidentalmente.

d) **Guarde ferramentas elétricas sem carga fora do alcance de crianças e não permita que pessoas estranhas às ferramentas elétricas ou a estas instruções trabalhem com a ferramenta elétrica.** As

## 2. Regras gerais de segurança

ferramentas elétricas são perigosas nas mãos de utilizadores sem formação.

e) **Proceda à manutenção das ferramentas elétricas e acessórios. Verifique desalinhamentos ou bloqueios das peças móveis, peças partidas e quaisquer outras condições que possam afetar o funcionamento da ferramenta elétrica. Se estiver danificada, leve a ferramenta elétrica para ser reparada antes da utilização.** Muitos acidentes são provocados pela fraca manutenção das ferramentas elétricas.

f) **Mantenha as ferramentas de corte afiadas e limpas.** Ferramentas devidamente mantidas com arestas de corte afiadas são menos fáceis de prender e mais fáceis de controlar.

g) **Use a ferramenta elétrica, acessórios e brocas, etc., de acordo com estas instruções, tendo em conta as condições de trabalho e o trabalho a ser efetuado.** A utilização da ferramenta elétrica para operações diferentes daquelas para que foi criada pode dar origem a uma situação perigosa.

h) **Mantenha as pegas e superfícies de segurar secas, limpas e sem óleo ou gordura.** Pegas e superfícies de segurar escorregadias não permitem o manuseamento seguro nem o controlo da ferramenta em situações inesperadas.

### 5) Reparação

a) **Leve a sua ferramenta elétrica para ser reparada por um reparador qualificado, utilizando apenas peças de substituição idênticas.** Tal irá assegurar que a segurança da ferramenta elétrica é mantida.

### 6) Instruções de segurança para sofrer cortes da lâmina.

#### Procedimentos de corte

a) **Mantenha as mãos afastadas da área de corte e da lâmina. Mantenha a segunda mão na pega auxiliar ou estrutura do motor.** Se ambas as mãos estiverem a segurar a serra, não sofrer cortes da lâmina.

## 2. Regras gerais de segurança

b) **Não se estique por baixo da peça a ser trabalhada.** A proteção não o protege da lâmina por baixo da peça a ser trabalhada.

c) **Ajuste a profundidade de corte para a grossura da peça a ser trabalhada.** Menos de um dente completo da lâmina deverá ser visível por baixo da peça a ser trabalhada.

d) **Nunca segure a peça com as mãos ou entre as pernas durante o corte. Fixe a peça a ser trabalhada numa plataforma estável.** É importante suportar a peça corretamente, para minimizar a exposição do corpo, lâmina presa ou perda de controlo.

e) **Segure a ferramenta através das superfícies isoladas quando efetuar uma operação onde a ferramenta de corte possa entrar em contacto com cabos elétricos escondidos ou com o seu próprio fio.** O contacto com um cabo “vivo” fará com que as peças de metal expostas da ferramenta de corte deem um choque ao operador.

f) **Quando rasgar, use sempre uma vedação ou uma guia direita para extremidades.** Isto melhora a precisão de corte e reduz a hipótese de a lâmina ficar presa.

g) **Use sempre lâminas com o tamanho e a forma corretos (em diamante ou redonda) dos orifícios.** As lâminas que não sirvam no material de montagem da serra, funcionam erraticamente, causando a perda de controlo.

h) **Nunca use anilhas ou parafusos da lâmina danificados ou incorretos.** As anilhas da lâmina e parafuso foram criados especialmente para a sua serra, para um desempenho ótimo e segurança no funcionamento.

### 7) Outras instruções de segurança para serras circulares Avisos relacionados com ressaltos

- Oressalto é uma reação súbita de uma lâmina presa ou desalinhada, fazendo com que uma serra descontrolada levante e saia da peça a ser trabalhada em direção ao operador.

- Quando a lâmina fica presa no entalhe, pára e a reação do motor faz com que a unidade se dirija rapidamente em direção ao operador.



## 2. Regras gerais de segurança

Se a lâmina ficar torcida ou desalinhada no corte, os dentes na extremidade traseira da

- lâmina podem entrar na superfície superior da madeira, fazendo com que a lâmina saia do entalhe e salte em direção ao operador.

O ressalto é o resultado de uma utilização ou condições inadequadas ou incorretas da ferramenta e pode ser evitado tomando as devidas precauções apresentadas abaixo.

a) **Segure bem a serra e coloque os braços de modo a resistir às forças de um ressalto. Coloque o corpo num dos lados da lâmina, mas não em linha com a lâmina.** Os ressaltos podem fazer com que a serra salte para trás, mas estes podem ser controlados pelo operador, se forem tomadas as devidas medidas de precaução.

b) **Quando a lâmina fica presa, ou quando interromper um corte por qualquer razão, liberte o gatilho e segure a serra sem movimento no material, até que a lâmina pare por completo. Nunca tente retirar a serra da peça ou puxar a serra para trás enquanto a lâmina ainda estiver em movimento, caso contrário, pode ocorrer um ressalto.** Verifique e tome ações corretivas para eliminar a causa da lâmina presa.

c) **Quando voltar a ligar uma serra na peça a ser trabalhada, centre a lâmina da serra no entalhe e verifique se os dentes da serra não estão presos no material.** Se a lâmina da serra estiver presa, pode subir ou ressaltar da peça a ser trabalhada quando voltar a ligar a serra.

d) **Suporte painéis grandes para minimizar o risco de prisão da lâmina e de ressaltos.** As peças grandes tendem a afundar no seu próprio peso. Os suportes têm de ser colocados por baixo do painel em ambos os lados, perto da linha de corte e da extremidade do painel.

e) **Não use lâminas gastas ou danificadas.** Lâminas gastas ou mal colocadas produzem um entalhe curto, causando fricção excessiva, prisão da lâmina e ressaltos.

f) **As alavancas de fixação e ajuste da esquadria e profundidade da**

## 2. Regras gerais de segurança

**lâmina têm de ser apertadas e fixadas antes de efetuar um corte.** Se o ajuste da lâmina oscilar durante o corte, a lâmina pode ficar presa ou pode sofrer um ressalto.

g) **Tenha muito cuidado quando efetuar um “corte de imersão” em paredes existentes ou noutras áreas ocultas.** A lâmina saliente pode cortar objetos que podem causar um ressalto.

### **8) Instruções de segurança relativas à proteção inferior**

a) **Verifique a proteção inferior quanto a um fecho adequado antes de cada utilização. Não utilize a serra se a proteção inferior não se mover livremente e não se fechar instantaneamente. Nunca fixe nem ate a proteção inferior na posição aberta.** Se deixar cair acidentalmente a serra, a proteção inferior pode ficar dobrada. Levante a proteção inferior com a alavanca da proteção da lâmina e certifique-se de que se move livremente e não toca na lâmina nem em qualquer outra parte, em todos os ângulos e profundidades de corte.

b) **Verifique o funcionamento da mola da proteção inferior. Se a proteção e a mola não estiverem a funcionar corretamente, têm de ser reparadas antes da utilização.** A proteção pode funcionar lentamente devido às peças danificadas, depósitos colantes ou a acumulação de lixo.

c) **A proteção inferior deverá ser retraída manualmente apenas para cortes especiais, como “cortes de imersão” ou “cortes compostos”.** Levante a proteção inferior com a alavanca da proteção da lâmina. **Mal a lâmina entre no material, a proteção inferior tem de ser libertada.** Para os outros tipos de serrar, a proteção inferior deverá funcionar automaticamente.

d) **Verifique sempre se a proteção inferior está a cobrir a lâmina antes de colocar a serra em baixo no banco ou no chão.** Uma lâmina desprotegida e descida pode fazer com que a serra retroceda, cortando o que quer que se meta no caminho. Tenha cuidado com o tempo que a lâmina leva a parar após deixar de premir o interruptor.

### **Riscos residuais**

## 2. Regras gerais de segurança

• Mesmo quando a ferramenta elétrica é usada conforme descrito, não é possível eliminar todos os fatores de risco. Os seguintes perigos podem acontecer, juntamente com o design e construção da ferramenta elétrica:

- Lesões pulmonares, se não for usada uma máscara eficaz contra o pó.
- Lesões auditivas, se não for usada uma proteção auditiva eficaz.
- Problemas de saúde devido à emissão de vibrações, se a ferramenta elétrica for usada durante um período de tempo grande ou não for devidamente manuseada e corretamente mantida.



**AVISO**

Esta máquina cria um campo eletromagnético durante o funcionamento. Este campo pode, nalgumas circunstâncias, interferir com implantes médicos ativos ou passivos. Para reduzir o risco de lesões sérias ou fatais, recomendamos que pessoas com implantes médicos consultem o seu médico e ou fabricante do implante médico antes de utilizar esta máquina.

## 3. Regras específicas de segurança



**AVISO**

**Mantenha as mãos afastadas da área de corte e da lâmina. Mantenha a segunda mão na pega auxiliar ou estrutura do motor.** Se ambas as mãos estiverem a segurar a serra, não sofrem cortes da lâmina.

- Não se estique por baixo da peça a ser trabalhada.** A proteção não o protege da lâmina por baixo da peça a ser trabalhada.
- Ajuste a profundidade de corte para a grossura da peça a ser trabalhada.** Menos de um dente completo da lâmina deverá ser visível por baixo da peça a ser trabalhada.

### 3. Regras específicas de segurança

- c) **Nunca segure a peça a ser cortada com as mãos ou entre as pernas. Fixe a peça a ser trabalhada numa plataforma estável.** É importante suportar a peça corretamente, para minimizar a exposição do corpo, lâmina presa ou perda de controlo.
- d) **Segure a ferramenta apenas através das superfícies isoladas quando efetuar uma operação onde a ferramenta de corte possa entrar em contacto com cabos elétricos escondidos ou com o seu próprio fio.** O contacto com um cabo “vivo” fará com que as peças de metal expostas da ferramenta elétrica deem um choque ao operador.
- e) **Quando rasgar, use sempre uma vedação ou uma guia direita para extremidades. Isto melhora a precisão de corte e reduz a hipótese de a lâmina ficar presa.**
- f) **Use sempre lâminas com o tamanho e a forma corretos (em diamante ou redonda) dos orifícios.** As lâminas que não sirvam no material de montagem da serra, funcionam erraticamente, causando a perda de controlo.
- g) **Nunca use anilhas ou parafusos da lâmina danificados ou incorretos.** As anilhas da lâmina e parafuso foram criados especialmente para a sua serra, para um desempenho ótimo e segurança no funcionamento.

### 4. Características técnicas

Voltagem /Frequência	220 - 240 V~50 Hz
Potência nominal	1300 W
Velocidade sem carga	5800/min
Tamanho da lâmina	Ø185 mm
Dimensões da ferramenta (cm)	29x24x17,5cm
Cortar	90°=0 – 62 mm 45°=0 – 46 mm

## 4. Características técnicas

Nível de pressão do som em dB(A)	$L_{pA}$ : 100,4 dB(A)
Nível de potência do som em dB(A)	$L_{wA}$ : 111,4 dB(A)
Valores totais da vibração ( $m/s^2$ )	Pega principal $a_{h,W} = 3,203 m/s^2$
	Pega auxiliar $a_{h,W} = 3,040 m/s^2$
	$K = 1,5 m/s^2$

### Informação acerca da vibração

O valor total declarado da vibração foi medido de acordo com um método de teste padrão e pode ser usado para comparar duas ferramentas. O valor total declarado da vibração também pode ser usado numa avaliação preliminar da exposição.



#### AVISO

A emissão de vibrações durante a utilização atual da ferramenta elétrica pode diferir do valor total declarado, dependendo dos modos como a ferramenta é usada. Precisa de identificar medidas de segurança para proteger o operador, que se baseiam numa estimativa de exposição nas condições reais de utilização (tendo em conta todos os componentes do ciclo de funcionamento, como as alturas em que a ferramenta se encontra desligada ou inativa, para além do tempo de ativação).

## 5. Descrição Funcional

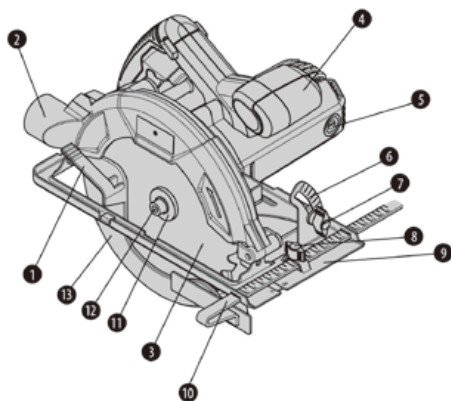

1. Alavanca da proteção inferior
2. Saída de extração do pó
3. Lâmina da serra
4. Pega auxiliar
5. Cobertura da escova de carbono
6. Medidor do ângulo
7. Manípulo de bloqueio de ajuste do ângulo
8. Manípulo de bloqueio da guia da extremidade
9. Placa da base
10. Guia da extremidade
11. Rebordo exterior
12. Parafuso de fixação da lâmina
13. Proteção inferior

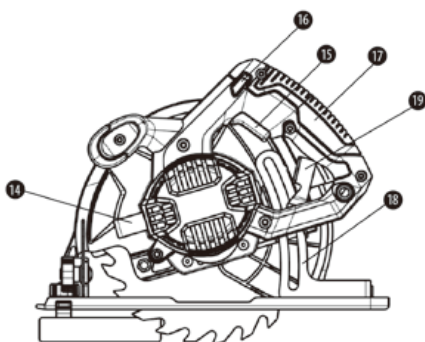

14. Botão de bloqueio do eixo
15. Interruptor de Ligar/Desligar
16. Botão de desbloqueio
17. Pega principal
18. Manómetro de profundidade
19. Alavanca de fixação do ajuste de profundidade

## 6. Funcionamento

### Corte geral

- a) Quando começar, segure sempre a serra com uma mão e a pega auxiliar com a outra. Nunca force a serra. Mantenha uma pressão leve e contínua após completar o corte que permita à serra parar por completo. Quando o corte for interrompido, continue o corte permitindo à lâmina atingir a velocidade máxima, e recentrando o corte lentamente.
- b) Quando cortar transversalmente o veio, as fibras da madeira têm tendência para levantar e rasgar. Mover a serra lentamente minimiza este efeito.

### Corte de imersão

- a) Retire a ficha da tomada antes de fazer quaisquer ajustes. Defina o ajuste da profundidade de acordo com a espessura da linha de corte. Levante a proteção inferior usando a alavanca de elevação.
- b) Com a lâmina ligeiramente acima do material a ser cortado, ligue a serra e permita à lâmina atingir a velocidade máxima. Baixe gradualmente a lâmina até ao material a ser cortado usando a extremidade dianteira da sapata como ponto pivô. Quando a lâmina começar a cortar, liberte a proteção inferior. Quando a sapata assentar na superfície a ser cortada, faça o corte para a frente até ao final do corte. Deixe a lâmina parar por completo antes de a retirar do corte. Nunca puxe a serra para trás, pois a lâmina pode saltar do corte e dar origem a um ressalto. Rode a serra e termine o corte normalmente, serrando para a frente. Use uma serra tico-tico ou uma serra manual para terminar o corte dos cantos, se necessário.

### Cortar placas largas

- a) As placas ou tábuas largas requerem um suporte, para evitar que se dobrem ou desçam. Se tentar cortar sem nivelar e suportar corretamente a peça a ser trabalhada, a lâmina tende a prender, dando origem a um ressalto.
- b) Suporte o painel ou tábua perto do corte. Certifique-se de que ajusta a lâmina de modo a poder cortar o material sem cortar a mesa ou bancada de trabalho. Sugestão: Use um tabique para suportar a tábua ou painel a ser cortado. Se a peça for demasiado larga para a bancada de trabalho, trabalhe no chão, usando tabiques.

### Extração do pó

FR

ES

PT

IT

PL

UA

RO

GR

EN

## 6. Funcionamento

- a) A serra circular vem equipada com uma porta de extração do pó. Esta pode ser ligada na entrada de aspiração de 35 mm da Dexter.

## 7. Manutenção



**Desligue a máquina da alimentação antes de retirar as coberturas elétricas.**

- a) Para evitar acidentes, retire sempre a ficha da tomada antes de limpar ou efetuar qualquer manutenção na serra. A serra pode ser limpa de forma mais eficaz usando ar comprimido. Use sempre óculos de segurança quando usar ar comprimido. Se não tiver disponível ar comprimido, use uma escova para retirar o pó e lascas da serra.
- b) As aberturas de ventilação e alavancas dos interruptores têm de ser mantidas limpas e sem qualquer matéria estranha. Não tente limpar inserindo objetos pontiagudos através das aberturas.
- c) Nunca use agentes cáusticos para limpar as peças de plástico. Alguns, como a gasolina, tetracloreto de carbono, solventes de limpeza com cloro, amoníaco e produtos de limpeza domésticos contêm amoníaco. Não use nenhum destes para limpar a serra.
- d) Contacte um centro de reparação autorizado para examinar e/ou substituir as escovas de carbono gastas no caso de faíscas excessivas.
- e) As lâminas deixam de estar afiadas quando cortar regularmente madeira. Um sinal de lâminas rombas é a necessidade de forçar a serra para a frente, em vez de a guiar enquanto faz um corte. Leve a lâmina a um centro de reparação para ser afiada.
- f) Mantenha sempre a máquina limpa.
- g) Se encontrar danos, consulte a vista pormenorizada e a lista de peças para determinar exatamente a peça que necessita de encomendar do nosso departa-



## 7. Manutenção

mento de apoio ao cliente.

h) Limpe a estrutura apenas com um pano ligeiramente embebido em água. Não use solventes! Depois, seque bem.

i) Se o fio da alimentação da ferramenta estiver danificado, deve ser substituído por um fio semelhante, disponível através do responsável por reparações ou técnico qualificado autorizado.

j) Este fio da alimentação é do tipo X no método de ligação. Assim, qualquer substituição tem de ser feita pelo fabricante, agente de reparação ou por uma pessoa igualmente qualificada.



**AVISO** Não use agentes de limpeza para limpar as peças de plástico da ferramenta. Recomendamos a utilização de um detergente neutro num pano ligeiramente embebido em água.



**AVISO** Leia a secção “AVISO” ou a secção anterior relativa à verificação e substituição da LÂMINA DA SERRA.

1. Substitua a lâmina da serra de acordo com o material a ser cortado, mal os dentes fiquem rombos e deixe de ser possível fazer um corte adequado.
2. Limpe o aparelho após terminar de serrar.
3. Retire qualquer sujidade (como serradura). Se necessário, limpe o fixador da lâmina da serra com uma escova, ou use ar comprimido.

FR

ES

**PT**

IT

PL

UA

RO

GR

EN

## 8. Resolução de problemas

Problema	Possíveis Causas	Solução
O produto não começa a funcionar.	Não está ligado à alimentação.	Ligue à alimentação.
	O fio da alimentação ou ficha está danificado(a).	Leve o produto a um electricista especializado.
	Outro defeito elétrico no aparelho.	Leve o produto a um electricista especializado.
	Escova de carbono	substituída aos pares.
O produto não atinge a potência máxima.	A extensão não é a adequada para ser utilizada com este produto.	Use uma extensão adequada.
	A fonte de alimentação (ex: O gerador) tem uma voltagem muito baixa.	Ligue a outra fonte de alimentação.
	Os orifícios de ventilação do ar estão bloqueados.	Limpe os orifícios de ventilação do ar.
Resultado insatisfatório.	Lâmina gasta.	Substitua por uma nova.

## 9. Eliminação e reciclagem



Significado do sinal do caixote do lixo com uma cruz por cima:  
Não elimine aparelhos elétricos juntamente com o lixo doméstico comum. Utilize sistemas de recolha em separado para este tipo de produtos. Contacte as autoridades locais para obter mais informações em relação aos sistemas de recolha disponíveis. Se os aparelhos elétricos forem deitados para aterros ou lixeiras, podem derramar substâncias tóxicas para a terra, entrando na água e depois na cadeia alimentar, causando danos na sua saúde e no seu bem-estar.

## 10. Garantia

- a) Os produtos da DEXTER foram criados de acordo com as normas de qualidade mais elevadas para os produtos do mercado de consumo.

## 10. Garantia

- b) A serra circular (Modelo nº 1300CIS2-185.5) está abrangida por uma garantia de 3 anos a partir da data de compra. Esta garantia abrange todos os defeitos de material ou de fabrico.
- c) No caso de falha, consulte primeiro a página de resolução de problemas (problemas e soluções) na brochura. Se o problema persistir, contacte o seu revendedor.
- d) A sua loja não deverá poupar esforços para resolver o problema.
- e) As reparações ou substituição de peças não vão para além do período original da garantia.
- f) Falhas provenientes do desgaste ou utilização inadequada da ferramenta não são abrangidas pela garantia. Isto inclui, entre outros, interruptores, disjuntor de segurança e motores, no caso de desgaste.
- g) Tenha em conta que existem termos especiais da garantia para alguns países.
- h) No caso de dúvida, contacte o seu revendedor.
- i) Para queixas abrangidas pela garantia, é necessário o seguinte:
- Fornecer uma prova de compra.
  - Não tenham sido feitas reparações e/ou substituições de peças por terceiros.
  - O problema não pode ser uma questão de desgaste normal.
  - A manutenção necessária e trabalhos de reparação têm de ser efetuados corretamente.
  - Não pode haver deterioração como resultado de uma configuração incorreta do carburador.
  - Não pode forçar, manusear incorretamente, usar de modo não autorizado nem ter acidentes.
  - Não pode haver deterioração devido ao sobreaquecimento por obstruções do bloco de ventilação.
  - Não pode ter sido efetuado qualquer trabalho por uma pessoa sem qualificações nem reparações incorretas.
  - A ferramenta/bateria/carregador não podem ter sido desmontados ou abertos.

FR

ES

PT

IT

PL

UA

RO

GR

EN

FR

ES

**PT**

IT

PL

UA

RO

GR

EN

## 10. Garantia

- A ferramenta/bateria/carregador nunca foram expostos a ambientes húmidos (mofo, chuva ou colocados dentro de água...).
  - Não foram usadas peças incorretas, peças que não tenham sido fabricadas pela DEXTER, e estas não podem ser a causa da deterioração.
  - A ferramenta não pode ter sido usada incorretamente (sobrecarga da ferramenta ou utilização de acessórios não aprovados).
  - Não haja danos causados por influências externas ou corpos estranhos, como areia ou pedras.
  - Não haja danos devido à não conformidade com as recomendações de segurança ou instruções de utilização.
- j) O produto tem de ser usado de um modo normal e não a nível profissional.
- k) Assim, esta garantia não abrange produtos usados por empresas de jardinagem, autoridades locais, nem por empresas que aluguem ou emprestem equipamento.

## Simboli



Attenzione, pericolo



Simbolo della circolazione del prodotto nel mercato degli stati dell'Unione Doganale.



Conforme agli standard di sicurezza delle direttive europee applicabili.



Per ridurre il rischio di infortunio, l'utente deve leggere e comprendere tutte le istruzioni prima di usare questo prodotto.



Indossare dispositivi di protezione per le orecchie.



Indossare dispositivi di protezione per gli occhi.



Indossare protezioni respiratorie.



Indossare calzature di sicurezza.



Indossare guanti di protezione.



Gli apparecchi elettrici o elettronici guasti o da smaltire devono essere portati presso gli appositi centri di raccolta e riciclaggio.



Apparecchio di classe II – Doppio isolamento.



Marchio di conformità del prodotto alle normative tecniche ucraine applicabili.

## Indice

1. Destinazione d'uso
2. Avvertenze di sicurezza generiche
3. Avvertenze di sicurezza specifiche
4. Specifiche tecniche
5. Descrizione delle parti
6. Utilizzo
7. Manutenzione
8. Risoluzione dei problemi
9. Smaltimento e riciclaggio
10. Garanzia
11. Dichiarazione di conformità CE

## 1. Destinazione d'uso

Questo apparecchio è destinato al taglio di legno o plastica con una lama dentata rotante in ambienti interni.

## 2. Avvertenze di sicurezza generiche



**AVVERTENZA** Leggere tutte le avvertenze di sicurezza, le istruzioni e le specifiche fornite insieme a questo utensile elettrico. Il mancato rispetto delle istruzioni sotto riportate comporta il rischio di scossa elettrica, incendio e/o gravi infortuni.

**Conservare tutte le avvertenze e le istruzioni per futuro riferimento.**

Il termine "utensile elettrico" utilizzato nelle avvertenze indica un utensile elettrico alimentato tramite rete elettrica (con cavo) o batterie (senza cavo).

### 1) Sicurezza dell'area di lavoro

- L'area di lavoro deve essere pulita e ben illuminata.** Il disordine e la scarsa illuminazione favoriscono gli incidenti.
- Non usare gli utensili elettrici in atmosfere esplosive, ad esempio in presenza di liquidi, gas o polveri infiammabili.** Gli utensili elettrici creano scintille che possono incendiare polveri o fumi.
- Durante l'uso dell'utensile elettrico, tenere a distanza i bambini e le persone presenti.** Le distrazioni possono far perdere il controllo dell'apparecchio.

### 2) Sicurezza elettrica

- Le spine degli utensili elettrici devono essere adatte al tipo di presa. Non modificare la spina in alcun modo. Non usare adattatori con gli utensili elettrici dotati di messa a terra (collegati a massa).** L'uso di spine originali corrispondenti al tipo di presa riduce il rischio di scossa elettrica.

## 2. Avvertenze di sicurezza generiche

b) **Evitare il contatto del corpo con superfici collegate a terra come tubi, radiatori, fornelli elettrici e frigoriferi.** Il rischio di scossa elettrica aumenta se il proprio corpo è collegato a terra.

c) **Non esporre gli utensili elettrici a pioggia o umidità.** L'infiltrazione di acqua all'interno di un utensile elettrico aumenta il rischio di scossa elettrica.

d) **Non utilizzare il cavo in modo improprio. Non usare il cavo per trasportare, tirare o scollegare l'utensile elettrico dalla presa di corrente. Tenere il cavo al riparo da calore, olio, bordi taglienti o parti in movimento.** La presenza di cavi danneggiati o aggrovigliati aumenta il rischio di scossa elettrica.

e) **Durante l'uso di un utensile elettrico all'aperto, utilizzare una prolunga idonea per usi esterni.** L'uso di un cavo idoneo riduce il rischio di scossa elettrica.

f) **Se è necessario lavorare in un luogo umido, utilizzare un circuito elettrico dotato di interruttore differenziale (RCD).** L'uso di un interruttore differenziale riduce il rischio di scossa elettrica.

### 3) Sicurezza personale

a) **Durante l'uso di un utensile elettrico, prestare sempre la massima attenzione e utilizzare il buon senso. Non usare un utensile elettrico se si è stanchi o sotto l'effetto di droghe, alcol o farmaci.** Anche un solo momento di disattenzione durante l'uso dell'utensile elettrico comporta il rischio di lesioni gravi.

b) **Indossare attrezzatura di protezione. Indossare sempre occhiali di protezione.** I dispositivi di protezione individuali come maschere antipolvere, calzature antiscivolo, caschi e cuffie per le orecchie, se utilizzati quando le circostanze lo richiedono, riducono il rischio di infortuni.

c) **Prevenire l'avvio accidentale. Assicurarsi che l'interruttore sia in posizione di spegnimento prima di sollevare, trasportare o collegare l'utensile elettrico alla presa di corrente e/o alla batteria.** Per ridurre il rischio di incidenti, non trasportare gli utensili elettrici tenendo le dita

FR

ES

PT

IT

PL

UA

RO

GR

EN

## 2. Avvertenze di sicurezza generiche

sull'interruttore e non collegarli alla presa di corrente se l'interruttore è in posizione di accensione.

d) **Rimuovere eventuali chiavi di regolazione o avvitamento prima di accendere l'utensile elettrico.** Una chiave di serraggio rimasta inserita in un elemento mobile dell'utensile elettrico può provocare infortuni.

e) **Non sbilanciarsi o sporgersi. Mantenere sempre un buon equilibrio evitando posizioni instabili.** Ciò assicura un miglior controllo dell'utensile elettrico in situazioni impreviste.

f) **Vestirsi in modo adeguato. Non indossare indumenti ampi o gioielli. Tenere capelli e indumenti lontani dalle parti in movimento.** Indumenti ampi, gioielli e capelli lunghi possono impigliarsi nelle parti in movimento.

g) **Se sono disponibili dei dispositivi per l'estrazione e la raccolta delle polveri, assicurarsi che siano collegati e utilizzati correttamente.** L'uso di tali dispositivi può ridurre i rischi derivanti dalla polvere.

h) **Non lasciare che la familiarità con l'apparecchio (derivata da un uso frequente) abbassi il livello di attenzione.** Anche una minima distrazione può causare gravi infortuni.

### 4) Uso e manutenzione dell'utensile elettrico

a) **Non forzare l'utensile elettrico. Utilizzare l'utensile più adatto al lavoro da svolgere.** L'utensile elettrico è più sicuro ed efficace se utilizzato alla velocità per la quale è stato progettato.

b) **Non usare l'utensile elettrico se l'interruttore non funziona correttamente** Gli utensili elettrici che non possono essere accesi e spenti correttamente sono pericolosi e devono essere riparati.

c) **Rimuovere il gruppo batteria, se removibile, e/o scollegare l'utensile elettrico dalla rete elettrica prima di regolarlo, riporlo o sostituire gli accessori.** Tali misure preventive riducono il rischio di avvio accidentale dell'utensile elettrico.

d) **Riporre gli utensili elettrici fuori dalla portata dei bambini e non permetterne l'uso a persone che non hanno familiarità con**



## 2. Avvertenze di sicurezza generiche

**l'apparecchio o con queste istruzioni.** Gli utensili elettrici sono pericolosi se utilizzati da persone non competenti.

e) **Mantenere gli utensili elettrici e gli accessori in buono stato. Verificare che le parti mobili non siano disallineate o inceppate, che i componenti non siano danneggiati e che non siano presenti altri problemi che potrebbero pregiudicare il corretto funzionamento dell'utensile elettrico. Se l'utensile elettrico è danneggiato, farlo riparare prima di utilizzarlo nuovamente.** Molti incidenti sono provocati da utensili elettrici in cattive condizioni.

f) **Mantenere gli utensili di taglio puliti e affilati.** Gli utensili di taglio mantenuti puliti e affilati hanno meno probabilità di subire malfunzionamenti e sono più facili da controllare.

g) **Usare l'utensile elettrico, gli accessori, le punte ecc. conformemente a queste istruzioni, tenendo conto delle condizioni dell'area di lavoro e del tipo di lavoro da svolgere.** L'uso dell'utensile elettrico per operazioni diverse da quelle per cui è progettato può comportare situazioni di pericolo.

h) **Tenere le impugnature e le superfici di presa asciutte, pulite e prive di olio o grasso.** Impugnature e superfici di presa scivolose non garantiscono l'uso sicuro e il controllo dell'utensile in situazioni impreviste.

### 5) Riparazioni

a) **Affidare la riparazione dell'utensile elettrico a tecnici qualificati usando esclusivamente parti di ricambio identiche.** Ciò salvaguarderà la sicurezza dell'utensile elettrico.

### 6) Avvertenze di sicurezza specifiche per tutte le seghe Procedure di taglio

a) **Tenere le mani lontane dall'area di taglio e dalla lama. Tenere la seconda mano sull'impugnatura ausiliaria o sul vano motore.** Tenere entrambe le mani a contatto con l'apparecchio per evitare il rischio di lesioni a causa del contatto con la lama.

## 2. Avvertenze di sicurezza generiche

- b) **Non sporgersi sotto il materiale da tagliare.** La cuffia di protezione non offre protezione dalla lama nell'area sottostante il materiale da tagliare.
- c) **Regolare la profondità di taglio in base allo spessore del materiale da tagliare.** Dalla parte inferiore del materiale deve sporgere meno di un dente intero della lama.
- d) **Non tenere il pezzo in lavorazione con le mani o sulle gambe durante il taglio. Fissare il materiale su una piattaforma stabile.** È importante sostenere adeguatamente il materiale per ridurre il rischio di lesioni, piegamento della lama o perdita di controllo.
- e) **Tenere l'utensile elettrico esclusivamente tramite le impugnature isolanti durante le operazioni in cui l'accessorio di taglio può entrare a contatto con cavi elettrici nascosti o con il cavo di alimentazione.** Il contatto con un cavo elettrificato può trasmettere la corrente alle parti metalliche esposte dell'utensile, provocando una scossa elettrica all'operatore.
- f) **Per i tagli fendenti, usare un'apposita guida.** Ciò aumenta la precisione del taglio e riduce il rischio di piegamento della lama.
- g) **Usare sempre lame i cui fori sono di dimensioni e forma corrette (a diamante o rotonda).** Gli accessori che non si adattano al sistema di fissaggio della lama saranno decentrati, causando una perdita di controllo.
- h) **Non usare bulloni o rondelle per lame danneggiati o scorretti.** Il bullone e le rondelle della lama installati sono stati progettati specificamente per questa sega, per le migliori prestazioni e la massima sicurezza.

### 7) Avvertenze di sicurezza aggiuntive per seghe circolari Contraccolpo e relative avvertenze

- Il contraccolpo è una reazione improvvisa che si verifica quando la lama rimane inceppata, incastrata o disallineata, provocando un movimento incontrollato della sega verso l'alto e fuori dal pezzo in lavorazione in direzione dell'operatore.
- Quando la lama rimane inceppata o bloccata nel taglio, la lama si blocca e la reazione del motore spinge rapidamente l'apparecchio all'indietro verso l'operatore.

## 2. Avvertenze di sicurezza generiche

atore.

Se la lama rimane inceppata o disallineata nel taglio, i denti sul bordo posteriore della

- lama possono conficcarsi nella superficie del legno facendo fuoriuscire la lama dall'intaccatura in direzione dell'operatore.

Il contraccolpo è il risultato di un uso improprio e/o di procedure o condizioni di funzionamento scorrette, e può essere evitato adottando le precauzioni descritte di seguito.

a) **Mantenere una presa salda sulla sega e posizionare le braccia in modo tale da resistere alle forze di contraccolpo. Tenere il corpo a lato della lama, ma non allineato ad essa.** Le forze di contraccolpo sono in grado di spostare la lama dall'indietro, ma possono essere controllate dall'operatore, adottando le dovute precauzioni.

b) **Se la lama si inceppa, o prima di interrompere il taglio per qualsiasi motivo, rilasciare l'interruttore a grilletto e tenere la sega ferma nel materiale finché la lama non si arresta completamente. Non tentare mai di rimuovere la sega dal pezzo in lavorazione o di tirarla verso di sé mentre è ancora in movimento per evitare il rischio di contraccolpo.** Individuare la causa dell'inceppamento della lama e liberarla con opportuni interventi.

c) **Quando si riavvia la sega già inserita nel pezzo in lavorazione, centrare la lama nel taglio e verificare che i denti non siano incastati nel materiale.** Se la lama si piega, può impennarsi o subire un contraccolpo al riavvio della sega.

d) **Per ridurre il rischio di inceppamento della lama e contraccolpo, sostenere i pezzi più grandi.** I pezzi di grandi dimensioni tendono a piegarsi sotto il proprio peso. Posizionare dei supporti sotto entrambi i lati del pezzo in lavorazione, sia lungo la linea di taglio che lungo il bordo del pezzo.

e) **Non usare lame smussate o danneggiate.** Lame non affilate o fissate in modo scorretto producono un taglio molto stretto che comporta il rischio di eccessiva frizione, inceppamento della lama e contraccolpo.

FR

ES

PT

IT

PL

UA

RO

GR

EN

## 2. Avvertenze di sicurezza generiche

f) **Prima di eseguire il taglio, serrare saldamente le leve di regolazione della profondità e dell'angolo di taglio.** Se la lama si sposta durante il taglio può incepparsi e provocare un contraccolpo.

g) **Prestare particolare attenzione quando si effettua un "taglio a tuffo" in una parete o altre aree nascoste.** La lama sporgente potrebbe tagliare oggetti suscettibili di provocare un contraccolpo.

**8) Avvertenze di sicurezza relative alla protezione inferiore**

a) **Prima di ogni utilizzo, controllare che la protezione inferiore sia chiusa correttamente. Non usare la sega se la protezione inferiore non si muove liberamente e non si chiude immediatamente. Non bloccare o fissare la protezione inferiore in posizione aperta.** Se la sega cade per terra, la protezione inferiore potrebbe piegarsi. Sollevare la protezione inferiore con la leva della protezione della lama e assicurarsi che si muova liberamente e non tocchi la lama o altre parti, in tutte gli angoli e le profondità di taglio.

b) **Controllare il funzionamento della molla della protezione inferiore. Se la protezione e la molla non funzionano correttamente, devono essere riparate prima dell'uso.** La protezione inferiore potrebbe funzionare scorrettamente a causa di parti danneggiate, depositi gommosi o accumulo di detriti.

c) **La protezione inferiore può essere ritratta manualmente solo per tagli particolari come i tagli "a tuffo" e i tagli "composti". Sollevare la protezione inferiore usando la leva della protezione della lama. Non appena la lama entra nel materiale, rilasciare la protezione inferiore.** Per tutti gli altri tipi di taglio, la protezione inferiore deve funzionare automaticamente.

d) **Assicurarsi sempre che la protezione inferiore copra la lama prima di posizionare la sega su un banco o per terra.** Una lama non protetta, se messa in movimento, può far indietreggiare la sega, tagliando qualsiasi oggetto lungo il percorso. È importante conoscere il tempo impiegato dalla

## 2. Avvertenze di sicurezza generiche

lama per arrestarsi dopo il rilascio dell'interruttore.

### Rischi residui

• Anche si utilizza correttamente l'apparecchio, permangono alcuni rischi residui che non possono essere evitati. Sussistono i seguenti rischi, dovuti alla costruzione e progettazione dell'apparecchio:

- danni ai polmoni, se non si indossa una maschera antipolvere;
- danni all'udito se non si indossa un dispositivo di protezione per le orecchie;
- danni alla salute dovuti alle vibrazioni, se si utilizza l'utensile per un lungo periodo oppure se il prodotto non viene impugnato correttamente o sottoposto a regolare manutenzione.



#### AVVERTENZA

Durante il funzionamento, questo apparecchio genera un campo elettromagnetico. Tale campo, in alcune circostanze, può interferire con impianti medici passivi o attivi. Per ridurre il rischio di infortuni gravi o mortali, si raccomanda alle persone portatrici di impianti medici di consultare il proprio medico e il produttore dell'impianto prima di utilizzare l'apparecchio.

## 3. Avvertenze di sicurezza specifiche



#### AVVERTENZA

**Tenere le mani lontane dall'area di taglio e dalla lama. Tenere la seconda mano sull'impugnatura ausiliaria o sul vano motore.** Non tenere entrambe le mani a contatto con l'apparecchio per evitare il rischio di lesioni a causa del contatto con la lama.

- a) **Non sporgersi sotto il materiale da tagliare.** La cuffia di protezione non offre protezione dalla lama nell'area sottostante il materiale da tagliare.

### 3. Avvertenze di sicurezza specifiche

- b) **Regolare la profondità di taglio in base allo spessore del materiale da tagliare.** Dalla parte inferiore del materiale deve sporgere meno di un dente intero della lama.
- c) **Non tenere il materiale da tagliare in mano o tra le gambe. Fissare il materiale su una piattaforma stabile.** È importante sostenere adeguatamente il materiale per ridurre il rischio di lesioni, piegamento della lama o perdita di controllo.
- d) **Tenere l'utensile elettrico esclusivamente tramite le impugnature isolanti durante le operazioni in cui l'accessorio di taglio può entrare a contatto con cavi elettrici nascosti o con il cavo di alimentazione.** Il contatto con un cavo elettrificato può trasmettere la corrente alle parti metalliche dell'utensile, esponendo l'operatore al rischio di scossa elettrica.
- e) **Per i tagli fendenti, usare un'apposita guida. Ciò aumenta la precisione del taglio e riduce il rischio di piegamento della lama.**
- f) **Usare sempre lame i cui fori sono di dimensioni e forma corrette (a diamante o rotonda).** Gli accessori che non si adattano al sistema di fissaggio della lama saranno decentrati, causando una perdita di controllo.
- g) **Non usare bulloni o rondelle per lame danneggiati o scorretti.** Il bullone e le rondelle della lama installati sono stati progettati specificamente per questa sega, per le migliori prestazioni e la massima sicurezza.

### 4. Specifiche tecniche

Tensione/frequenza	220 - 240 V~50 Hz
Potenza nominale	1300 W
Velocità a vuoto	5800/min
Dimensioni della lama	Ø185 mm

## 4. Specifiche tecniche

Dimensioni dell'apparecchio (cm)	29 X 24 X 17,5cm
Taglio	90°=0 – 62 mm 45°=0 – 46 mm
Livello di pressione sonora dB(A)	$L_{pA}$ : 100,4 dB(A)
Livello di potenza sonora dB(A)	$L_{WA}$ : 111,4 dB(A)
Valore di emissione delle vibrazioni ( $m/s^2$ )	Impugnatura principale $a_{h,W} = 3,203m/s^2$
	Impugnatura ausiliaria $a_{h,W} = 3,040m/s^2$
	$K=1,5 m/s^2$

### Informazioni sulle vibrazioni

Il valore totale dichiarato delle vibrazioni è stato misurato con un metodo di valutazione standard e può essere utilizzato per confrontare l'apparecchio con altri prodotti analoghi. Il valore totale di vibrazioni indicato può essere utilizzato anche per una valutazione preliminare dei livelli di esposizione.



**AVVERTENZA** L'emissione di vibrazioni durante l'uso effettivo dell'apparecchio può variare rispetto ai valori dichiarati in base alla modalità d'uso dell'apparecchio. Adottare adeguate misure di sicurezza per proteggere l'operatore in base alla stima dell'esposizione nelle condizioni reali di utilizzo (tenendo in considerazione tutte le fasi del ciclo di utilizzo: tempo di arresto, di funzionamento a vuoto e di funzionamento).

## 5. Descrizione delle parti

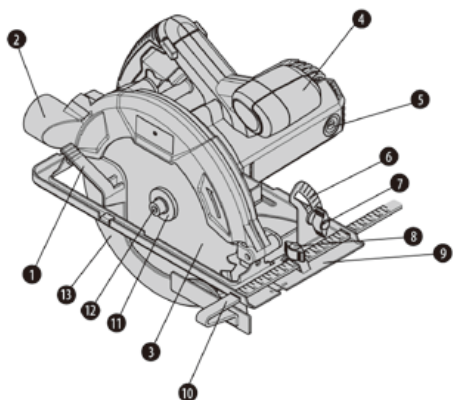

1. Leva della protezione inferiore
2. Uscita di estrazione della polvere
3. Lama della sega
4. Impugnatura ausiliaria
5. Coperchio della spazzola di carbone
6. Scala dell'angolazione
7. Manopola di bloccaggio per la regolazione dell'angolazione
8. Manopola di bloccaggio per la guida
9. Piastra base
10. Guida
11. Flangia esterna
12. Bullone di fissaggio della lama
13. Protezione inferiore

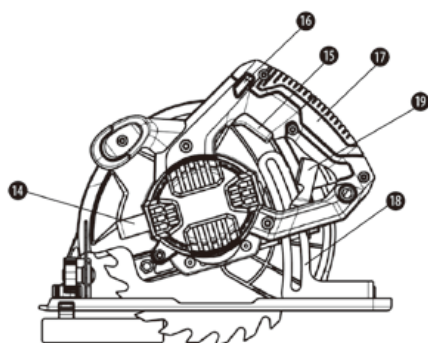

14. Pulsante di bloccaggio dell'alberino
15. Interruttore di accensione/spengimento
16. Pulsante di sbloccaggio
17. Impugnatura principale
18. Scala della profondità
19. Manopola di bloccaggio per la regolazione della profondità



## 6.Utilizzo

### Taglio generico

- a) Afferrare l'impugnatura anteriore con una mano, e l'impugnatura ausiliaria con l'altra mano. Non forzare l'apparecchio, ma mantenere una pressione leggera e costante; dopo aver praticato il taglio, attendere che la lama si arresti completamente. Per riprendere un taglio interrotto, attendere che la lama raggiunga la massima velocità, quindi reinserirla lentamente nel taglio.
- b) Per i tagli perpendicolari alla venatura del legno, tenere presente che le fibre di legno hanno la tendenza a sollevarsi e strapparsi; muovere l'apparecchio lentamente per minimizzare tale effetto.

### Taglio a tasca

- a) Scollegare l'apparecchio dalla presa di corrente prima di regolarlo. Impostare la profondità in base allo spessore della linea di taglio. Sollevare la protezione inferiore usando l'apposita leva.
- b) Con la lama appena sopra il materiale da tagliare, avviare l'apparecchio e attendere che la lama raggiunga la massima velocità. Abbassare gradualmente la lama nel materiale usando l'estremità anteriore della base come perno. Quando la lama inizia a tagliare, rilasciare la protezione inferiore. Quando la base è appoggiata sulla superficie da tagliare, tagliare in avanti fino alla fine del taglio. Attendere che la lama si arresti completamente prima di rimuoverla dal taglio. Non spostare l'apparecchio all'indietro durante al taglio per evitare che la fuoriuscita della lama e il rischio di contraccolpo. Voltare l'apparecchio e terminare il taglio normalmente, in avanti. Usare un seghetto alternativo o una sega a mano per terminare il taglio negli angoli, se necessario.

### Taglio di pannelli di grandi dimensioni

- a) Per evitare che i pannelli di grandi dimensioni si pieghino, è necessario sostenerli con un supporto. Se si effettua il taglio senza livellare e sostenere adeguatamente il pezzo in lavorazione, la lama tenderà a incastrarsi, con il rischio di contraccolpo.
- b) Sostenere i pannelli in prossimità della linea di taglio. Assicurarsi di regolare la lama in modo tale che sia possibile tagliare il materiale senza tagliare anche il tavolo o il piano di lavoro.      Suggestimento: usare delle travi per sostenere il

FR

ES

PT

**IT**

PL

UA

RO

GR

EN

## 6. Utilizzo

pannello da tagliare. Se il pezzo è troppo grande per il piano di lavoro, usare il pavimento e sostenere il legno con delle travi.

### Estrazione della polvere

a) L'apparecchio è dotato di una presa per l'estrazione della polvere, che può essere collegata all'apertura da 35 mm dell'aspiratore Dexter.

## 7. Manutenzione



**Scollegare l'apparecchio dalla presa di corrente prima di rimuovere qualsiasi copertura elettrica.**

a) Per evitare il rischio di incidenti, scollegare l'apparecchio dalla presa di corrente prima di sottoporlo a pulizia o manutenzione. Per pulire l'apparecchio in modo efficiente, usare aria compressa. Indossare sempre occhiali di sicurezza durante l'uso di aria compressa. Se l'aria compressa non è disponibile, usare una spazzola per rimuovere polvere e trucioli dall'apparecchio.

b) Le aperture di ventilazione del motore e gli interruttori a leva devono essere mantenuti puliti. Non inserire oggetti appuntiti nelle aperture durante la pulizia.

c) Per pulire le parti in plastica, non utilizzare detergenti caustici come benzina, tetracloruro di carbonio, solventi clorurati, ammoniaca e detergenti contenenti ammoniaca. Non usare tali sostanze per pulire l'apparecchio.

d) Se l'apparecchio produce una quantità eccessiva di scintille, affidare l'ispezione e/o la sostituzione delle spazzole di carbone a un centro di assistenza autorizzato.

e) Le lame si smussano anche durante il taglio di legno normale; un tipico segno di lama smussata è la necessità di forzare l'apparecchio in avanti anziché guidarlo durante il taglio. Portare la lama presso un centro di assistenza per l'affilatura.

f) Mantenere l'apparecchio sempre pulito.

## 7. Manutenzione

- g) Se l'apparecchio è danneggiato, consultare la vista esplosa e l'elenco delle parti per determinare quale parte di ricambio ordinare contattando il nostro servizio clienti.
- h) Pulire le superfici esterne dell'apparecchio esclusivamente con un panno umido. Non usare solventi. Asciugarle accuratamente.
- i) Se il cavo di alimentazione dell'apparecchio è danneggiato, deve essere sostituito con un cavo specifico disponibile tramite il servizio di assistenza o un tecnico qualificato.
- j) Questo cavo di alimentazione è dotato di attacco a X: la sostituzione del cavo di alimentazione deve essere effettuata dal costruttore, dal suo centro di assistenza o da un tecnico qualificato.

 **Non usare detersivi per pulire le parti in plastica dell'apparecchio. Usare esclusivamente un panno umido e un detersivo delicato.**

 **Leggere le AVVERTENZE o la sezione relativa all'ispezione e alla sostituzione della LAMA.**

1. Sostituire la lama in base al materiale da tagliare non appena i denti sono smussati e impediscono di effettuare un taglio corretto.
2. Pulire l'apparecchio al termine del taglio.
3. Rimuovere la sporcizia (ad es. la segatura). Se necessario, pulire il supporto della lama con una spazzola o dell'aria compressa.

## 8. Risoluzione dei problemi

Problema	Possibile causa	Soluzione
----------	-----------------	-----------

## 8. Risoluzione dei problemi

L'apparecchio non si avvia.	L'apparecchio non è collegato all'alimentazione.	Collegare l'apparecchio all'alimentazione.
	Il cavo di alimentazione o la spina sono difettosi.	Fare controllare l'apparecchio da un elettricista.
	Altri problemi elettrici dell'apparecchio.	Fare controllare l'apparecchio da un elettricista.
	Spazzole di carbone	Sostituirle in coppie.
L'apparecchio non raggiunge la piena potenza.	La prolunga elettrica non è adatta all'uso con questo apparecchio.	Utilizzare una prolunga adatta.
Risultati insoddisfacenti.	La tensione della fonte di alimentazione (ad es. il generatore) è insufficiente.	Collegare l'apparecchio a un'altra fonte di alimentazione.
	Le aperture di ventilazione sono ostruite.	Pulire le aperture di ventilazione.
	La lama è usurata.	Sostituirla con una lama nuova.

## 9. Smaltimento e riciclaggio



Significato del cassonetto barrato

Non smaltire gli apparecchi elettrici insieme ai rifiuti indifferenziati, ma portarli presso gli appositi punti di raccolta. Rivolgersi alle autorità locali per informazioni sui sistemi di raccolta disponibili. Se gli apparecchi elettrici vengono smaltiti nelle discariche, le sostanze pericolose possono infiltrarsi nelle falde acquifere e contaminare la catena alimentare, con effetti dannosi sulla salute e il benessere.

## 10. Garanzia

- I prodotti DEXTER sono progettati con i più alti standard di qualità per i prodotti rivolti al grande pubblico.
- Questa sega circolare (modello n. 1300CIS2-185.5) è coperta da una garanzia di 3 anni a partire dalla data di acquisto. La garanzia copre ogni difetto di materiali o fabbricazione.

## 10. Garanzia

- c) In caso di guasto, consultare per prima cosa la sezione Risoluzione dei problemi (problemi e soluzioni) del manuale; se il problema persiste, rivolgersi al punto vendita più vicino.
- d) Il punto vendita si impegnerà al massimo per risolvere il problema.
- e) Eventuali riparazioni e sostituzioni dei componenti non estendono la durata della garanzia originale.
- f) I guasti dovuti alla normale usura o causati da un uso improprio del prodotto non sono coperti dalla garanzia. La normale usura degli interruttori, degli interruttori di circuito di sicurezza e del motore non sono coperti dalla garanzia.
- g) Tenere presente che in alcuni Paesi sono in vigore specifici termini di garanzia.
- h) In caso di dubbio, rivolgersi al proprio punto vendita.
- i) Per inoltrare una richiesta di intervento in garanzia, è necessario:
- fornire una prova di acquisto;
  - che non siano state effettuate riparazioni/sostituzioni da parte di terzi;
  - che il problema non sia dovuto alla normale usura;
  - che le operazioni di manutenzione ordinaria siano state effettuate correttamente;
  - che l'apparecchio non abbia subito danni dovuti a un'impostazione scorretta del carburatore;
  - che l'apparecchio non sia stato forzato, maneggiato in modo improprio, utilizzato senza autorizzazione e che non abbia subito incidenti;
  - che l'apparecchio non abbia subito danni dovuti a surriscaldamento causato dall'ostruzione del blocco di ventilazione;
  - che non siano state effettuate riparazioni da parte di persone non qualificate o riparazioni errate;
  - che l'apparecchio, la batteria o il caricabatteria non siano mai stati disassemblati o aperti;
  - che l'apparecchio, la batteria o il caricabatteria non siano mai stati in un

FR

ES

PT

**IT**

PL

UA

RO

GR

EN

FR

ES

PT

**IT**

PL

UA

RO

GR

EN

## 10. Garanzia

ambiente umido (rugiada, pioggia, immersione in acqua...);

- che non siano state utilizzate parti scorrette o non fabbricate da DEXTER, se queste hanno causato il problema;

- che l'apparecchio non sia stato usato in modo improprio (sovraccarico utilizzo di accessori non autorizzati);

- che i danni non siano dovuti a cause esterne o corpi estranei come sabbia o sassi;

- che i danni non siano dovuti al mancato rispetto delle avvertenze e delle istruzioni.

j) Il prodotto deve essere utilizzato in circostanze d'uso normale e in ambito non professionale.

k) Pertanto, la garanzia non copre prodotti utilizzati da imprese di giardinaggio, autorità locali o società che offrono il noleggio a pagamento o gratuito dell'apparecchio.

## Symboli



Uwaga niebezpieczeństwo.



Znak dopuszczenia produktu do obrotu na rynkach państw Unii Celnej..



Spełnia najważniejsze obowiązujące normy bezpieczeństwa wprowadzone dyrektywami WE..



Aby zmniejszyć ryzyko obrażeń, prosimy przeczytać ze zrozumieniem całość niniejszej instrukcji przed .



Należy zakładać ochronniki słuchu. Hałas może .



Noś okulary ochronne..



Noś środki ochrony dróg oddechowych.



Noś obuwie ochronne.



Noś rękawice ochronne.



Uszkodzone i/lub wyeksploatowane urządzenie elektryczne lub elektroniczne musi zostać oddane do odpowiedniego punktu recyklingu.



Maszyna klasy II – podwójna izolacja.



Znak zgodności potwierdzający, że produkt spełnia stosowne ukraińskie przepisy techniczne.

## Spis treści

1. Przeznaczenie
2. Ogólne zasady dotyczące bezpieczeństwa
3. Specjalne zasady dotyczące bezpieczeństwa
4. Specyfikacja techniczna
5. Opis działania
6. Użytkowanie
7. Konserwacja
8. Rozwiązywanie problemów
9. Utylizacja i recykling
10. Gwarancja
11. Deklaracja zgodności WE

## 1. Przeznaczenie

Elektronarzędzie jest przeznaczone do cięcia drewna lub tworzywa sztucznego z obrotowym ostrzem z zębami do wewnątrz.

## 2. Ogólne zasady dotyczące bezpieczeństwa



### OSTRZEŻENIE

**Prosimy przeczytać wszystkie ostrzeżenia i instrukcje oraz przestudiować specyfikację i ilustracje dostarczone wraz z elektronarzędziem.** Niestosowanie się do wszystkich podanych niżej instrukcji może doprowadzić do porażenia prądem, pożaru i/lub poważnych obrażeń.

**Prosimy zachować na przyszłość wszystkie ostrzeżenia i instrukcje.** „Elektronarzędzie” występujący w ostrzeżeniach dotyczy narzędzia elektrycznego o zasilaniu sieciowym (przewodowego) lub akumulatorowym (beprzewodowego).

### 1) Bezpieczeństwo w miejscu pracy

- a) **W miejscu pracy należy dbać o czystość i dobre oświetlenie.**
- a) **Wtyczki elektronarzędzi muszą pasować do gniazdka. Nigdy w jakikolwiek sposób nie należy przerabiać wtyczki. Do elektronarzędzi wymagających uziemienia nie należy używać przejściówek.** Oryginalne wtyczki i pasujące do nich gniazdka zmniejszają ryzyko porażenia prądem.
- b) **Należy unikać dotykania ciałem powierzchni uziemionych, takich jak np. rury, kaloryfery, kuchenki i lodówki.** Uziemienie ciała zwiększa ryzyko porażenia prądem.
- c) **Elektronarzędzia należy chronić przed deszczem i wilgocią.** Woda dostająca się do środka elektronarzędzia zwiększa ryzyko porażenia prądem.
- d) **Nie należy nadwyręzać przewodu. Nigdy nie wolno używać przewodu do noszenia lub ciągnięcia elektronarzędzia; nie należy**



## 2. Ogólne zasady dotyczące bezpieczeństwa

chwytać za przewód, aby wyjąć wtyczkę z kontaktu. Przewód należy chronić przed gorącym, olejem, ostrymi krawędziami i poruszającymi się częściami. Zaplątane lub uszkodzone przewody zwiększają ryzyko porażenia prądem.

e) **Podczas używania elektronarzędzia na dworku należy stosować przedłużacz nadający się do używania na dworku.** Używanie przewodu przeznaczonego do stosowania na dworku zmniejsza ryzyko porażenia prądem.

f) **Jeżeli użycie elektronarzędzia w miejscu o dużej wilgotności jest nieuniknione, należy stosować zasilanie zabezpieczone wyłącznikiem różnicowoprądowym.** Używanie wyłącznika różnicowoprądowego zmniejsza ryzyko porażenia prądem.

### 3) Bezpieczeństwo osobiste

a) **Podczas pracy narzędziem należy zachowywać czujność, patrzeć, co się robi i kierować się zdrowym rozsądkiem. Nie należy używać elektronarzędzia, gdy użytkownik jest zmęczony, pod wpływem narkotyków, alkoholu lub leków.** Chwila nieuwagi w czasie posługiwania się elektronarzędziami może spowodować poważne obrażenia.

b) **Należy używać środków ochrony osobistej. Należy nosić okulary ochronne.** Stosowanie w odpowiednich warunkach sprzętu ochronnego takiego jak np. maska przeciwpyłowa, buty z podeszwami antypoślizgowymi, kask lub nauszники ochronne zmniejszy ewentualne obrażenia.

c) **Nie należy dopuszczać do przypadkowego włączenia. Należy pilnować, aby przed podłączeniem narzędzia do zasilania i/lub baterii akumulatorowej oraz przed podniesieniem i przenoszeniem przełącznik był ustawiony w pozycji „wyłączone”.** Trzymanie palca na przełączniku włączającym w czasie przenoszenia elektronarzędzi lub podłączanie ich do zasilania, gdy przełącznik ustawiony jest w pozycji „włączone”, może doprowadzić do wypadku.

d) **Przed włączeniem elektronarzędzia należy usunąć wszystkie klucze regulacyjne i inne narzędzia.** Klucz zaczepiony o obracającą się

## 2. Ogólne zasady dotyczące bezpieczeństwa

część narzędzia elektrycznego może spowodować obrażenia.

e) **Nie należy sięgać za daleko. Zawsze należy dbać o utrzymanie równowagi i pewne podparcie nóg.** W nieprzewidzianych sytuacjach zapewnia to lepszą kontrolę nad narzędziem.

f) **Należy nosić odpowiednią odzież. Nie powinno się nosić luźnych ubrań ani biżuterii. Włosy i odzież należy trzymać w bezpiecznej odległości od poruszających się części.** Luźne ubrania, biżuteria lub długie włosy mogą zaczepić się o poruszające się części.

g) **Jeżeli urządzenia są przystosowane do podłączania do odsysacza pyłu i urządzenia zbierającego, należy dopilnować, aby systemy te były podłączone i właściwie stosowane.** Używanie systemów służących do pochłaniania pyłu może zmniejszyć zagrożenia związane z pyłem.

h) **Nie wolno dopuścić do tego, aby poczucie znajomości narzędzia wynikające z jego częstego używania doprowadziło do lekceważenia i ignorowania zasad bezpieczeństwa.** Jedno lekkomyślne działanie może w ułamku sekundy doprowadzić do ciężkich urazów.

### 4) Używanie i konserwowanie elektronarzędzi

a) **Elektronarzędzia nie należy forsować. Należy używać narzędzia dostosowanego do wykonywanej pracy.** Odpowiednie elektronarzędzie wykona pracę lepiej i bezpieczniej, gdy pozwoli mu się pracować z prędkością/obrotami do jakich zostało zaprojektowane.

b) **Nie należy używać elektronarzędzia, jeżeli przełącznik nie włącza go lub nie wyłącza.** Każde elektronarzędzie, którego nie da się kontrolować przełącznikiem, jest potencjalnie niebezpieczne i wymaga naprawy.

c) **Przed przystąpieniem do regulacji elektronarzędzia oraz przed wymianą akcesoriów lub odłożeniem narzędzia na miejsce, należy odłączyć je od zasilania i/lub wyjąć akumulator.** Tego typu zapobiegawcze środki ostrożności zmniejszają ryzyko przypadkowego włączenia się elektronarzędzia.

d) **Nie używane elektronarzędzia należy przechowywać w miejscu niedostępnym dla dzieci. Osobom, które nie znają narzędzia lub nie**

## 2. Ogólne zasady dotyczące bezpieczeństwa

zapoznają się z instrukcją nie należy pozwalać go używać. W rękach nieprzeszkolonych użytkowników elektronarzędzia mogą stanowić zagrożenie.

e) **Elektonarzędzia i akcesoria należy utrzymywać w dobrym stanie. Należy kontrolować, czy części ruchome nie są odchyłone od osi, nie zacinają się i nie są pęknięte lub uszkodzone w inny sposób, który mógłby wpłynąć na działanie elektronarzędzia. W razie uszkodzenia, przed użyciem należy oddać narzędzie do naprawy.** Wiele wypadków wynika ze złej konserwacji narzędzi.

f) **Narzędzia tnące muszą być dobrze naostrzone i czyste.** Odpowiednio utrzymane narzędzia tnące z ostrymi krawędziami tnącymi są mniej narażone na zakleszczanie się i łatwiej jest je kontrolować.

g) **Elektonarzędzi, akcesoriów, wiertel, bitów, itp. należy używać zgodnie z niniejszą instrukcją, z uwzględnieniem warunków i rodzaju wykonywanej pracy.** Korzystanie z narzędzi niezgodnie z przeznaczeniem może prowadzić do niebezpiecznych sytuacji.

h) **Należy dbać o to, aby uchwyty były suche, czyste i niezaplami-  
one olejem lub smarem.** Śliskie uchwyty nie pozwalają w bezpieczny sposób kontrolować narzędzia w nieprzewidzianych sytuacjach.

### 5) Serwisowanie

a) **Serwisowanie elektronarzędzia należy powierzyć wykwalifikowanemu technikowi, a do naprawy używać wyłącznie części zamiennych identycznych z oryginalnymi.** Zapewni to bezpieczeństwo eksploatacji elektronarzędzia.

### 6) Instrukcje bezpieczeństwa dotyczące wszystkie piły Procedury cięcia

a) **Ręce należy trzymać z dala od strefy cięcia i tarczy. Drugą rękę należy trzymać na uchwycie pomocniczym lub na obudowie silnika.** Jeżeli użytkownik trzyma piłę oburącz, nie ma niebezpieczeństwa, że tarcza dotknie dłoni.

## 2. Ogólne zasady dotyczące bezpieczeństwa

b) **Nie należy sięgać pod przecinany element.** Osłona nie chroni użytkownika przed tarczą pod przecinanym elementem.

c) **Głębokość cięcia należy dostosować do grubości przecinanego elementu.** Pod piłowanym elementem powinno być widać nie więcej niż cały ząb ostrza.

d) **Nigdy nie należy trzymać przecinanego elementu w dłoniach lub na kolanie. Przecinany element należy zamocować do stabilnej platformy.** Ważne jest, aby przecinany element odpowiednio podeprzeć w taki sposób, aby do minimum ograniczyć zagrożenie dla użytkownika i ryzyko zakleszczenia tarczy lub utraty kontroli.

e) **W czasie prac, w trakcie których narzędzie tnące może natrafić na ukryty przewód elektryczny lub własny przewód zasilania, elektronarzędzie należy trzymać za izolowane uchwyty.** Dotknięcie przewodu pod napięciem może spowodować, że przez nieizolowane elementy metalowe elektronarzędzia popłynie prąd, co grozi operatorowi porażeniem.

f) **Podczas cięcia wzdłuż słojów, aby uzyskać prostą krawędź, należy zawsze używać ogranicznika lub prowadnicy z prostą krawędzią.** Zwiększy to precyzję cięcia i zmniejszy możliwość zakleszczenia się tarczy.

g) **Należy zawsze używać tarcz odpowiednich pod względem wielkości i kształtu otworu (rombowe lub okrągłe).** Tarcze, które nie pasują do osprzętu mocującego piły będą pracowały niecentrycznie, co grozi utratą kontroli nad narzędziem.

h) **Nigdy nie należy używać uszkodzonych lub niewłaściwych podkładek do tarcz lub śrub.** Podkładki pod ostrze i śruba zostały specjalnie zaprojektowane do zakupionej piły tak, aby gwarantowały optymalne i bezpieczne działanie.

**7) Dalsze instrukcje dotyczące bezpieczeństwa do wszystkich rodzajów pił**

**Przyczyny odbijania i związane z tym ostrzeżenia**

- odbicie jest nagłą reakcją tarczy piły na zablokowanie, zakleszczenie się lub nieosłowość, powodującą niekontrolowane wysunięcie się piły poza przecinany

## 2. Ogólne zasady dotyczące bezpieczeństwa

element w górę w stronę operatora;

- Gdy tarcza tnąca zakleszczy się lub zablokuje w zamykającym się nacięciu drewnianego elementu, tarcza zatrzymuje się, a reakcja silnika powoduje, że całe urządzenie gwałtownie odskakuje w stronę operatora.

Jeżeli ostrze w nacięciu skrzywi się lub odchyli od osi, zęby na tylnej krawędzi

- ostrza mogą wbić się w górną powierzchnię drewna, powodując wysunięcie się ostrza z nacięcia i odskok w kierunku operatora.

Odbicie jest efektem niewłaściwego używania i/lub obsługiwanego narzędzia lub wystąpienia warunków, których można unikać przez podjęcie odpowiednich środków zapobiegawczych:

a) **Należy zawsze pewnie trzymać piłę oburącz i zapierać się ramiionami w taki sposób, aby móc zamortyzować siły odbicia. Należy się ustawić po dowolnej stronie tarczy, ale nie na wyznaczonej przez nią linii cięcia.** Odbicie może spowodować, że piła odskoczy do tyłu, jednak podejmując odpowiednie środki ostrożności operator jest w stanie zachować kontrolę.

b) **Gdy tarcza zaklinuje się lub gdy z jakiegoś powodu cięcie zostanie przerwane, należy zwolnić włącznik spustowy i przytrzymać piłę nieruchomo w przecinanym materiale aż do całkowitego zatrzymania się tarczy. Nigdy nie wolno próbować wyjmować piły z przecinanego elementu ani ciągnąć piły do tyłu, gdy porusza się tarcza – grozi to odbiciem.** Należy sprawdzić, dlaczego tarcza się zablokowała i podjąć stosowne działania, tak aby usunąć przyczynę zakleszczenia.

c) **Podczas ponownego włączania piły włożonej w nacięcie w piłowanym elemencie tarczę należy ustawić centralnie w nacięciu. Należy też upewnić się, że zęby piły nie klinują się w przecinanym materiale.** Jeżeli tarcza tnąca klinuje się, przy ponownym włączeniu może ona podskoczyć do góry i szarpnąć w tył.

d) **Podczas piłowania dużych płyt, płyty te należy podierać, aby zminimalizować ryzyko zakleszczenia się tarczy lub odbicia.** Duże płyty mają tendencję do uginania się pod własnym ciężarem. Podpory należy

FR

ES

PT

IT

**PL**

UA

RO

GR

EN

## 2. Ogólne zasady dotyczące bezpieczeństwa

umieścić pod płytą z obu stron, obok linii cięcia i w pobliżu krawędzi płyty.

e) **Nie należy używać tępych lub uszkodzonych tarcz.** Nienaostrzone lub niewłaściwie osadzone tarcze tworzą wąskie nacięcie, co skutkuje nadmiernym tarciem, zakleszczaniem się tarczy i odbijaniem.

f) **Przed przystąpieniem do cięcia dźwignie regulacji głębokości ustawienia tarczy i jej skosu muszą być solidnie dociśnięte i dokręcone.** Przesunięcie się ustawień tarczy w trakcie piłowania może spowodować zaklinowanie się ostrza i odbicie.

g) **Szczególną uwagę należy zachować podczas wykonywania „wcięć wgłębnych” w ścianach lub innych powierzchniach dostępnych tylko z jednej strony.** Wystająca część ostrza może przeciąć przedmioty powodujące odbicie.

**8) Zalecenia bezpieczeństwa dotyczące osłony dolnej**

a) **Przed każdym użyciem należy sprawdzić, czy osłona dolna dobrze zamyka się. Nie należy włączać piły, jeżeli osłona dolna nie porusza się swobodnie i nie zamyka się natychmiast. Osłony dolnej nie należy nigdy zaciskać lub podwiązywać w pozycji otwartej.** Jeżeli piła zostanie przypadkowo upuszczona na ziemię, osłona dolna może się skrzywić. Osłonę dolną należy pociągnąć za dźwigni osłony ostrza, odchylić, aby upewnić się, że porusza się ona swobodnie i nie dotyka ostrza ani żadnych innych części, pod żadnym kątem i niezależnie od głębokości cięcia.

b) **Przed użyciem należy sprawdzić działanie sprężyny dolnej osłony. Jeżeli osłona i sprężyna nie działają właściwie, przed użyciem należy je koniecznie naprawić.** Osłona dolna może poruszać się ciężiej i z oporami pod wpływem uszkodzenia części, lepkich osadów lub nagromadzenia się zanieczyszczeń.

c) **Osłonę dolną należy odchylać ręcznie tylko w celu wykonania specjalnych cięć takich jak „cięcia wgłębne” i „cięcia złożone”. Aby odchylić osłonę dolną, należy pociągnąć za dźwignię. Gdy tylko tarcza zagłębi się w materiale, osłonę należy puścić.** We wszystkich pozostałych sytuacjach osłona dolna powinna pracować automatycznie.

## 2. Ogólne zasady dotyczące bezpieczeństwa

d) **Przed odłożeniem piły na podłodze lub stole warsztatowym, należy zawsze dopilnować, aby osłona dolna zakrywała tarczę.** Niezabezpieczona tarcza poruszająca się siłą rozpędu spowoduje, że piła odskoczy do tyłu, przecinając wszystko na co natrafi. Należy mieć świadomość czasu, jaki jest konieczny do zatrzymania się tarczy od momentu puszczenia wyłącznika.

### Ryzyka resztkowe

• Nawet gdy elektronarzędzie jest używane zgodnie z zaleceniami, nie jest możliwe całkowite wyeliminowanie wszystkich czynników ryzyka. Z uwagi na konstrukcję i własności elektronarzędzia, wystąpić mogą następujące zagrożenia:

- Schorzenia płuc, w przypadku niezakładania maski przeciwpyłowej.
- Uszkodzenie słuchu w przypadku kiedy nie stosowano skutecznej ochrony słuchu.
- Schorzenia będące następstwem emisji drgań, w przypadkach, gdy elektronarzędzie jest używane przez dłuższy czas lub nie jest odpowiednio wykonywane i właściwie konserwowane.



### OSTRZEŻENIE

W czasie pracy narzędzie wytwarza pole elektromagnetyczne. Pole to może w pewnych okolicznościach zakłócać pracę aktywnych lub pasywnych implantów medycznych. Aby zmniejszyć ryzyko poważnych lub śmiertelnych obrażeń, zaleca się, aby osoby z implantami medycznymi przed rozpoczęciem używania maszyny skonsultowały się ze swoim lekarzem lub producentem implantów.

FR

ES

PT

IT

**PL**

UA

RO

GR

EN

### 3. Specjalne zasady dotyczące bezpieczeństwa procedury cięcia



**OSTRZEŻENIE** Ręce należy trzymać z dala od strefy cięcia i tarczy. Drugą rękę należy trzymać na uchwycie pomocniczym lub na obudowie silnika. Jeżeli użytkownik trzyma piłę oburącz, nie ma niebezpieczeństwa, że tarcza dotknie dłoni.

- a) **Nie należy sięgać pod przecinany element.** Osłona nie chroni użytkownika przed tarczą pod przecinanym elementem.
- b) **Głębokość cięcia należy dostosować do grubości przecinanego elementu.** Pod piłowanym elementem powinno być widać nie więcej niż cały ząb ostrza.
- c) **Nigdy nie należy trzymać przecinanego elementu w ręku lub na kolanie. Przecinany element należy zamocować do stabilnej platformy.** Ważne jest, aby przecinany element odpowiednio podeprzeć w taki sposób, aby do minimum ograniczyć ryzyko urazów ciała, zakleszczenia tarczy lub utraty kontroli.
- d) **W czasie prac, w trakcie których narzędzie tnące może natrafić na ukryty przewód elektryczny lub własny przewód zasilania, elektronarzędzie należy trzymać wyłącznie za izolowane uchwyty.** Dotknięcie przewodu pod napięciem może spowodować, że przez nieizolowane elementy metalowe narzędzia popłynie prąd, co grozi operatorowi porażeniem.
- e) **Podczas cięcia wzdłuż słojów, aby uzyskać prostą krawędź, należy zawsze używać ogranicznika lub prowadnicy z prostą krawędzią.** Zwiększy to precyzję cięcia i zmniejszy możliwość zakleszczenia się tarczy.
- f) **Należy zawsze używać tarcz odpowiednich pod względem wielkości i kształtu otworu (rombowe lub okrągłe).** Tarcze, które nie pasują do osprzętu mocującego piłę będą pracowały niecentrycznie, co grozi utratą kontroli nad narzędziem.
- g) **Nigdy nie należy używać uszkodzonych lub niewłaściwych pod-**



### 3. Specjalne zasady dotyczące bezpieczeństwa procedury cięcia

**kładek do tarcz lub śrub.** Podkładki pod ostrze i śruba zostały specjalnie zaprojektowane do zakupionej piły tak, aby gwarantowały optymalne i bezpieczne działanie.

### 4. Specyfikacja techniczna

Napięcie/częstotliwość	220 - 240 V~50 Hz
Moc znamionowa	1300 W
Prędkość bez obciążenia	5800/min
Wymiary tarczy	Ø185mm
Jednostki wymiarowe narzędzia (cm)	29X24X17.5cm
Piłowanie	90°=0 – 62 mm 45°=0 – 46 mm
Poziom ciśnienia akustycznego dB(A)	$L_{pA}$ : 100,4 dB(A)
Poziom mocy akustycznej, zmierzony, w dB(A)	$L_{WA}$ : 111,4 dB(A)
Wartości drgań ( $m/s^2$ )	Główny uchwyt $a_{h,W} = 3,203m/s^2$
	Dodatkowy uchwyt $a_{h,W} = 3,040m/s^2$
	$K = 1,5 m/s^2$

#### Informacje o drganiach

Deklarowana całkowita wartość drgań została zmierzona zgodnie ze standardowymi metodami testowania i może służyć do porównywania różnych narzędzi. Deklarowana całkowita wartość drgań może również służyć do wstępnej oceny narażenia na drgania.

## 4. Specyfikacja techniczna



### OSTRZEŻENIE

Emisja drgań w czasie faktycznego używania elektro-narzędzia może odbiegać od zadeklarowanej wartości całkowitej, zależnie od sposobów użytkowania. Środki ostrożności służące ochronie operatora należy określić na podstawie oceny narażenia w rzeczywistych warunkach użytkowania (z uwzględnieniem wszystkich elementów cyklu pracy, tj. oprócz czasu włączenia także okresów takich jak czas, w którym narzędzie jest wyłączone oraz w którym pracuje bez obciążenia).

## 5. Opis działania

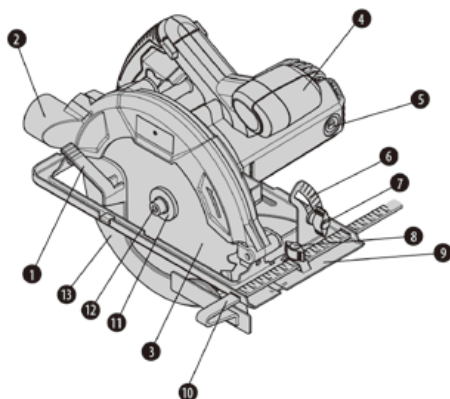

- 1 Dźwignia osłony dolnej
2. Wylot do odsysania pyłu
- 3 Ostrze piły
4. Uchwyt pomocniczy
5. Pokrywa szczotek węglowych
6. Miernik nachylenia
- 7 Pokrętło regulacji kąta
8. Pokrętło blokujące prowadnicy krawędziowej
9. Baseplate
- 10 Prowadnica krawędziowa
- 11 Kołnierz zewnętrzny
- 12 Śruba zacisku ostrza
- 13 Osłona natryskowa

## 5. Opis działania

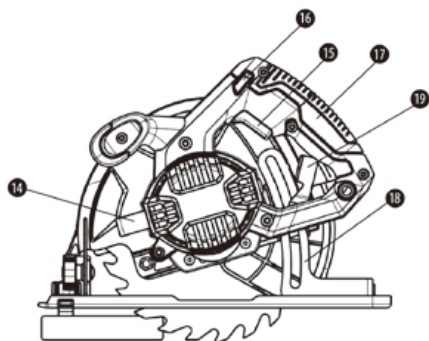

- 14. Przycisk blokady wrzeciona
- 15. Przełącznik wł./wył.
- 16. Przycisk blokujący
- 17. Uchwyt główny
- 18. Pręt pomiaru głębokości
- 19. Dźwignia blokująca regulacji głębokości

## 6. Użytkowanie

### Ogólne cięcie

a) Podczas uruchamiania zawsze trzymać uchwyt piły jedną ręką a dodatkowo uchwyt drugą ręką. Nigdy nie forsuj piły ale utrzymuj lekki i ciągły nacisk. Po zakończeniu cięcia odczekaj, aż piła całkowicie się zatrzyma. Jeśli cięcie jest przerwane, odczekaj, aż ostrze osiągnie pełną prędkość i wznów cięcie powoli. Po zakończeniu cięcia odczekaj, aż piła całkowicie się zatrzyma.

b) Jeśli cięcie jest przerwane, odczekaj, aż ostrze osiągnie pełną prędkość i wznów cięcie powoli.

### Wcięcia wglębne

a) Przed jakąkolwiek regulacją, wymianą akcesoriów lub przechowywaniem elektronarzędzia należy zawsze wyjąć wtyczkę z gniazdka. Ustaw głębokość na podstawie grubości rysunku linii do cięcia. Unieś dolną osłonę za pomocą dźwigni.

b) Z ostrzem uniesionym lekko nad materiałem do cięcia, uruchomi piłę i odczekaj, aż ostrze osiągnie pełną prędkość. Stopniowo opuszczaj ostrze do materiału używając przedniej końcówki stopy jako punkt obrotowy. Gdy ostrze rozpocznie cięcie, zwolnij dolną osłonę. Gdy płyta podstawy będzie ponownie ustawiona płasko na przecinanym elemencie, rozpocznij piłowanie w kierunku do przodu, aż do końca linii cięcia. Zanim wyjmiesz ostrze z przecinanego elementu, poczekaj aż

FR

ES

PT

IT

**PL**

UA

RO

GR

EN

## 6. Użytkowanie

piłła całkowicie się zatrzyma. Nigdy nie pociągaj za piłkę do tyłu, gdyż ostrze wyskoczy z nacięcia i może nastąpić odbicie. Obróć piłkę dookoła i zakończ cięcie tnąc do przodu. Użyj wyrzynarki lub piłły ręcznej do cięcia w rogach, jeśli jest to konieczne.

### Cięcie dużych arkuszy

- Duże arkusze lub deski wymagają podpory, by uniknąć wygięcia lub uginania się. Jeśli próbujesz ciąć bez poziomowania i poprawnego podparcia materiału do cięcia, ostrze może się zablokować i spowodować odbicie.
- Duże płyty należy podeprzeć w pobliżu linii cięcia. Upewnij się, że ostrze jest ustawione tak, by można było ciąć materiał nie tnąc stołu. Rada: użyj desek do podparcia materiałów do cięcia. Jeśli materiał jest zbyt duży w porównaniu ze stołem, połóż go na podłodze na desce.

### Odsysanie pyłu

- Piła tarczowa jest wyposażona w wylot do odsysania pyłu, Można podłączyć do odkurzacza Dexter 35 mm.

## 7. Konserwacja



**Urządzenie należy zawsze odłączyć od zasilania przed wyjęciem pokryw elektrycznych.**

- Aby uniknąć wypadków zawsze odłączaj piłkę z sieci przed czyszczeniem lub wykonywaniem jakichkolwiek czynności konserwacyjnych. Piłkę można czyścić najskuteczniej sprężonym powietrzem, Prosimy zawsze zakładać okulary ochronne i ochronniki słuchu. Jeśli nie ma dostępu do sprężonego powietrza, użyj szczotki do usunięcia pyłu i trocin z piłły
- Otwory wentylacyjne silnika i dźwigni przełącznika należy utrzymywać w czystości i osuwać z nich obce elementy. Nie należy próbować ich czyścić przez wkładanie do otworów ostro zakończonych przedmiotów.
- Do czyszczenia elementów plastikowych nigdy nie należy używać żrących

## 7. Konserwacja

środków czyszczących, takich jak benzyna, tetrachlorek węgla, rozpuszczalniki chlorowcowe, amoniak i domowe środki czystości zawierające amoniak. Nie używać żadnych z tych substancji do czyszczenia pił.

d) Skontaktuj się z autoryzowanym punktem serwisowym w celu kontroli i/lub wymiany zużytych szczotek węglowych.

e) Ostrza się tępią przy cięciu nieregularnego drewna, sygnałem stępienia ostrza jest potrzeba forsowania piły do przodu zamiast przesuwania podczas cięcia. Zanieś ostrze do punktu serwisowego w celu naostrzenia.

f) Należy zawsze dbać o czystość urządzenia.

g) W przypadku odkrycia uszkodzenia, sprawdź na rysunku i liście części, które części zapasowe potrzebujesz zamówić w naszym punkcie obsługi klienta.

h) Obudowę należy czyścić wyłącznie wilgotną szmatką. Nie używać rozpuszczalników! Następnie dokładnie wysuszyć.

i) Jeżeli przewód zasilający elektronarzędzia jest uszkodzony, należy go wymienić na identyczny, dostępny w sieci serwisowej lub u osoby z odpowiednimi kwalifikacjami.

j) Przewód zasilający jest mocowaniem typu X, metoda mocowania przewodu zasilającego wymagająca wykonania wszelkiej wymiany przez producenta, przedstawiciela jego serwisu lub inną osobę o podobnych kwalifikacjach.



**Nie należy używać środków czyszczących do czyszczenia elementów plastikowych narzędzia. Zaleca się użycie łagodnego detergentu na wilgotnej ściereczce.**



**Przeczytać „OSTRZEŻENIE” lub poprzednią część dotyczącą kontroli i wymiany OSTRZA PIŁY.**

1. Wymień ostrze piły w zależności od rodzaju elementu do obrabiania, gdy zęby ostrza się stępią i gdy właściwe cięcie nie jest możliwe.

2. Wyczyścić urządzenie po zakończeniu piłowania.

## 7. Konserwacja

3. Usunąć brud (np. trociny). Jeśli jest to konieczne, wyczyścić obudowę ostrza piły za pomocą szczotki lub sprężonego powietrza.

## 8. Rozwiązywanie problemów

Problem	Możliwa przyczyna	Rozwiązanie
Urządzenie nie włącza się	Urządzenie nie jest podłączone do zasilania	Podłączyć do zasilania
	Uszkodzony przewód zasilający lub uszkodzona wtyczka	Oddać do sprawdzenia specjalście elektrykowi
	Inna usterka elektryczna urządzenia	Oddać do sprawdzenia specjalście elektrykowi
	Szczotka węglowa	wymiana parami
Urządzenie nie osiąga swojej pełnej mocy	Przedłużacz nie nadający się do używania z tym urządzeniem	Użyć przedłużacza odpowiedniego typu
	Zbyt niskie napięcie źródła zasilania (np. generatora)	Podłączyć urządzenie do innego źródła zasilania
	Zapchane otwory wentylacyjne	Wyczyścić otwory wentylacyjne
Niezadowolające efekty	Zużyte ostrze	Wymienić je na nowe ostrze

## 9. Utylizacja i recykling



Znaczenie symbolu przekreślonego kubła na kółkach:  
Urządzeń elektrycznych nie należy wyrzucać jako nieposortowane odpady komunalne, należy je oddawać do specjalnych punktów zbiórki. Informacje o dostępnych systemach zbiórki uzyskać można od władz lokalnych. Wyrzucenie urządzeń elektrycznych na wysypisko grozi wyciekami niebezpiecznych substancji do wód gruntowych i przedostaniem się ich do łańcucha pokarmowego, ze szkodą dla zdrowia i jakości życia użytkownika.

## 10. Gwarancja

- a) Produkty marki DEXTER zostały zaprojektowane zgodnie z najwyższymi normami jakości przewidzianymi dla produktów konsumenckich.
- b) Płyta tarczowa (model nr 1300CIS2-185.5) jest objęta gwarancją przez okres 3 lat licząc od daty zakupu. Niniejsza gwarancja obejmuje wszystkie wady materiałowe i usterki produkcyjne.
- c) W razie usterki należy się najpierw zapoznać ze stroną „rozwiązywanie problemów” (problemy i rozwiązania) w niniejszej broszurze, a jeśli problemu nie uda się samodzielnie usunąć, należy się skontaktować z najbliższym sklepem.
- d) Państwa sklep dołoży wszelkich starań, aby rozwiązać problem.
- e) Naprawy lub wymiana części nie powodują przedłużenia pierwotnego okresu gwarancyjnego.
- f) Gwarancja nie obejmuje usterek powstałych w wyniku niewłaściwego użytkowania lub zwykłego zużywania się. Dotyczy to m.in. przełączników, wyłącznika obwodu zabezpieczającego i silnika (w razie zużycia się).
- g) W niektórych krajach obowiązują specjalne warunki gwarancji.
- h) W razie wątpliwości należy zasięgnąć porady w punkcie sprzedaży.
- i) Aby roszczenie gwarancyjne zostało uwzględnione, konieczne jest spełnienie następujących warunków:
- Przedstawienie dowodu zakupu
  - W urzędzeniu nie były wykonywane przez strony trzecie jakiegokolwiek naprawy i/lub wymiany.
  - Problem nie sprowadza się do zwykłego zużywania się części w czasie użytkowania.
  - Potrzebne czynności konserwacyjne i naprawy zostały prawidłowo wykonane.
  - Nie doszło do uszkodzenia w wyniku nieprawidłowego nastawienia gaźnika.
  - Urządzenie nie było używane na siłę, niewłaściwie traktowane, ani używane przez osoby niepowołane, nie uczestniczyło też w żadnym wypadku
  - W wyniku zaphchania bloku wentylatora nie doszło do uszkodzenia.
  - Prace przy urządzeniu nie były wykonywane przez osoby niewykwalifikowane, nie były też podejmowane próby nieodpowiedniej naprawy.

## 10. Gwarancja

- Narzędzie/akumulator/ładowarka nigdy nie było/był/była rozmontowane/-y/-a lub otwierane/-y/-a.
  - Narzędzie/akumulator/ładowarka nigdy nie było/był/była zamoczone/-y/-a (rosa, deszcz, zanurzenie w wodzie itd.).
  - Nie były używane niewłaściwe części lub części wyprodukowane przez producenta innego niż DEXTER, natomiast części te są przyczyną usterki.
  - Narzędzie nie było niewłaściwie użytkowane (przeciążanie, zakładanie akcesoriów niezatwierdzonych przez producenta).
  - Brak uszkodzeń spowodowanych czynnikami lub przedmiotami zewnętrznymi, np. piaskiem lub kamieniami.
  - Brak uszkodzeń spowodowanych nieprzestrzeganiem instrukcji dotyczących bezpieczeństwa i użytkowania.
- j) Produkt musi być używany w zwykłych warunkach i nie może być używany do celów profesjonalnych.
- k) Dlatego też, gwarancja nie obejmuje produktów używanych przez firmy z branży architektury krajobrazu, władze lokalne oraz firmy odpłatnie lub bezpłatnie wynajmujące maszyny.



## Символів



Увага! Небезпека!



Знак обігу продукції на ринку країн-членів Митного союзу.



Відповідає основним вимогам стандартів безпеки Європейських директив.



З метою зменшення ризику отримання травм користувач має прочитати та зрозуміти цей посібник з експлуатації перед використанням цього виробу.



Надягайте засоби захисту органів слуху. Дія шуму може стати причиною втрати слуху.



Надягайте захисні окуляри.



Надягайте респіратор.



Надягайте захисне взуття.



Надягайте захисні рукавиці.



Несправний та/або використаний електричний або електронний пристрій слід здати до відповідного пункту збору відходів для утилізації.



Машина класу II - подвійна ізоляція.



Маркування відповідності цього виробу відповідає чинним технічним регламентам України.

## Зміст

1. Використання за призначенням
2. Загальні правила техніки безпеки
3. Спеціальні правила техніки безпеки
4. Технічна специфікація
5. Опис функцій
6. Експлуатація
7. Технічне обслуговування
8. Усунення несправностей
9. Утилізація та перероблення
10. Гарантія
11. Декларація про відповідність стандартам ЄС

## 1. Використання за призначенням

цей електроінструмент призначений для різання деревини або пластику у приміщенні за допомогою обертового зубчастого диска.

## 2. Загальні правила техніки безпеки



**ПОПЕРЕДЖЕННЯ** Прочитайте всі попередження про безпеку, інструкції та технічні характеристики, які додаються до електроінструмента. Недотримання наведених нижче інструкцій може призвести до ураження електричним струмом, пожежі та/або серйозних травм.

**Зберігайте всі попередження та інструкції для подальшого використання.**

Термін "електроінструмент" у попередженнях стосується електричного інструмента, що працює від електромережі (через шнур) або від акумулятора (без шнура).

### 1) Безпека робочої зони

a) **Робоча зона має бути чистою та добре освітленою.** Неприбрана або погано освітлена робоча зона може стати причиною нещасних випадків.

b) **Не працюйте з електроінструментом у вибухонебезпечному середовищі, наприклад, у присутності легкозаймистих рідин, газів або пилу.** Під час роботи електроінструменти утворюють іскри, які можуть призвести до займання пилу або випарів.

c) **Не допускайте близько дітей і сторонніх під час роботи з електроінструментом.** Це може відволікати вас і призвести до втрати контролю.

### 2) Електробезпека

a) **Штепсельні вилки електроінструмента мають підходити**

## 2. Загальні правила техніки безпеки

**до розеток. Заборонено модифікувати штепсельну вилку будь-яким чином. Не використовуйте жодні перехідники для роботи із заземленими електроінструментами.**

Використання оригінальної штепсельної вилки та належної розетки зменшує ризик ураження електричним струмом.

b) **Уникайте контакту частин тіла із заземленими поверхнями, такими як труби, батареї, плити та холодильники.** У разі заземлення тіла збільшується ризик ураження електричним струмом.

c) **Не залишайте електроінструмент під дощем або в умовах підвищеної вологості.** Вода, що потрапила в електроінструмент, підвищує ризик ураження електричним струмом.

d) **Не використовуйте шнур живлення з порушенням норм експлуатації. Ніколи не використовуйте шнур живлення для перенесення, перетягування електроінструмента або виймання вилки з розетки. Захищайте шнур живлення від дії тепла, олії, гострих кутів або рухомих частин.** Пошкоджені або заплутані шнури живлення збільшують ризик ураження електричним струмом.

e) **При роботі електроінструмента на відкритому повітрі використовуйте подовжувач, для цього призначений.** Використання подовжувача, призначеного для зовнішніх робіт, зменшує ризик ураження електричним струмом.

f) **Якщо неможливо уникнути використання електроінструмента у вологому приміщенні, використовуйте пристрій захисного відключення (ПЗВ).**

Використання ПЗВ зменшує ризик ураження електричним струмом.

### 3) Індивідуальна техніка безпеки

a) **Під час роботи з електроінструментом будьте уважні, стежте за своїми діями та мисліть розсудливо. Не працюйте з електроінструментом, якщо ви втомлені, перебуваєте під дією**

FR

ES

PT

IT

PL

**UA**

RO

GR

EN

## 2. Загальні правила техніки безпеки

**наркотичних речовин, алкоголю або ліків.** Навіть миттєва неуважність під час роботи з електроінструментом може призвести до важкої травми.

b) **Користуйтеся засобами індивідуального захисту. Завжди надягайте захисні окуляри.** Використання у відповідних умовах таких захисних засобів як протипиловий респіратор, нековзне захисне взуття, шолом-каска та навушники допоможе зменшити ризик травмування.

c) **Уникайте випадкового запуску інструмента. Перш ніж підключати електроінструмент до мережі живлення або акумулятора, брати або переносити його, перевірте, чи встановлено перемикач у положення «вимкнено».** Якщо переносити електроінструмент, тримаючи палець на перемикачі живлення, або підключати його до джерела живлення, коли перемикач живлення перебуває в положенні «увімкнуто», це може призвести до травмування.

d) **Перш ніж увімкнути електроінструмент приберіть всі регульовальні клинці та гайкові ключі.** Якщо залишити такий ключ на рухомій частині електроінструмента, це може призвести до травмування.

e) **Не дотягуйте з інструментом в руках. Завжди зберігайте стійке положення тіла та тримайте рівновагу.** Це дає змогу краще керувати електроінструментом у разі виникнення непередбачуваних ситуацій.

f) **Надягайте відповідний одяг. Не надягайте вільний одяг або прикраси.** Ваші волосся та одяг мають знаходитись на безпечній відстані від рухомих частин. Вільний одяг, прикраси або довге волосся можуть потрапити в рухомі частини інструмента.

g) **У разі наявності пристроїв для підключення системи відведення та збирання пилу, їх слід обов'язково встановити та використовувати за призначенням.** Використання пристрою для збирання пилу може зменшити небезпеку, пов'язану з пилом.

h) **Не втрачайте уважності через часте використання інструмента.** Це не дозволить вам розслабитися та

## 2. Загальні правила техніки безпеки

проігнорувати принципи техніки безпеки. Необережні дії можуть миттєво призвести до серйозних травм.

### 4) Використання та догляд за електроінструментом

a) **Не перевантажуйте електроінструмент. Використовуйте належний електроінструмент відповідно до потреби.** Правильно підібраний електроінструмент допоможе краще та безпечніше зробити роботу зі швидкістю, яка для нього передбачена.

b) **Не використовуйте електроінструмент, якщо перемикач не вмикає або не вимикає його.** Усі електроінструменти, якими неможливо керувати за допомогою перемикача, становлять небезпеку та потребують ремонту.

c) **Вийміть вилку з розетки та/або акумулятор з інструмента, якщо він знімний, перед тим як змінювати будь-які налаштування, замінити комплектувальні частини або перед зберіганням інструмента.** Такі запобіжні заходи техніки безпеки зменшують ризик випадкового запуску електроінструмента.

d) **Зберігайте інструменти, що не використовуються, подалі від дітей і не дозволяйте особам, які не мають досвіду роботи з такими інструментами або не знайомі з цими інструкціями, користуватись електроінструментом.** Електроінструменти становлять небезпеку в руках недосвідчених користувачів.

e) **Електроінструмент та приладдя потребують догляду. Перевіряйте його на предмет зміщення або затискування рухомих частин, зламаних частин та будь-яких інших умов, які можуть вплинути на роботу інструмента. У разі пошкодження електроінструмент слід здати в ремонт, перш ніж користуватися ним.** Часто нещасні випадки трапляються внаслідок неналежного технічного обслуговування електроінструментів.

f) **Тримайте ріжучі інструменти гострими та чистими.** Належним чином доглянуті ріжучі інструменти з гострими ріжучими краями рідше блокуються та ними легше керувати.

FR

ES

PT

IT

PL

**UA**

RO

GR

EN

## 2. Загальні правила техніки безпеки

g) **Користуйтеся електроінструментом, приладдям і насадками для інструмента згідно з цією інструкцією, зважаючи на робочі умови та роботу, яку слід виконати.** Використання електроінструмента не за призначенням може стати причиною виникнення небезпечних ситуацій.

h) **Ручки інструмента та поверхні захоплення мають бути завжди сухими, чистими, без жиру та бруду.** Слизькі ручки та поверхні захоплення не забезпечують безпечне поводження та контроль інструмента в несподіваних ситуаціях.

### 5) Обслуговування

a) **Віддавайте свій електроінструмент в ремонт кваліфікованому фахівцеві та використовуйте тільки оригінальні запасні частини.** Це забезпечить надійну роботу інструмента.

### б) Правила техніки безпеки для всі пилки

#### Різання

a) **Тримайте руки подалі від зони різання та пильного диска. Тримайте другу руку на додатковій ручці або на корпусі мотора.** Якщо обидві руки тримають пилу, вони не будуть порізані.

b) **Не протягуйте руки під заготівку.** Захисний щиток не зможе захистити вас від пильного диска під заготівкою.

c) **Відрегулюйте глибину різання залежно від товщини заготівки.** З-під заготівки має бути видний неповний зубець пильного диска.

d) **Ніколи не тримайте заготівку у руках або на нозі. Зафіксуйте заготівку на стабільній поверхні.** Важливо підтримувати заготівку належним чином, щоб звести до мінімуму вплив тіла, затискування диска або втрату контролю.

e) **Якщо ріжучий інструмент може під час роботи торкатися**

## 2. Загальні правила техніки безпеки

**прихованої проводки або власного шнура інструмента, тримайте електроінструмент за ізольовану ручку.** Контакт з дротом під напругою призводить до появи напруги в металевих частинах електроінструмента, що може призвести до ураження користувача електричним струмом.

f) **Для поздовжнього розпилювання завжди користуйтеся напрямною планкою або правилом.** Це забезпечить акуратність розпилювання та зменшить ризик затискування диска.

g) **Завжди використовуйте пильні диски з правильним розміром і формою (ромбоподібною або круглою) посадкових отворів.** Пильні диски, які не відповідають кріпильним деталям пили, будуть працювати ексцентрично, що призведе до втрати контролю.

h) **Ніколи не використовуйте пошкоджені або неправильні шайби та болти.** Шайби та болти пильного диска розроблені спеціально для вашої пили для оптимальної роботи та безпечної експлуатації.

### **7) Додаткові правила техніки безпеки для циркулярних пил** **Причини віддачі та пов'язані з цим попередження**

- Віддача є раптовою реакцією на затискування, відскок або зміщення пильного диска, що може викликати неконтрольоване підняття та відкидання заготівки у бік користувача.

- Коли пильний диск затискається або сильно буксує в пропили, який закривається, зрив диска та реакція мотора можуть швидко відкинути інструмент у напрямку користувача.

Якщо диск перекручується або зміщується в розрізі, зубці на задньому краю диска

- можуть потрапити у верхню дерев'яну поверхню, в результаті чого диск підніметься з пропили та відскочить у напрямку до оператора.

Віддача – це результат неправильного використання інструмента та/або неправильної техніки експлуатації або умов, якому можна запобігти, вживши перелічених нижче заходів.

a) **Міцно тримайте пилу та розташуйте свої руки так, щоб протистояти впливу віддачі. Сійте збоку від пильного диска, а не**

FR

ES

PT

IT

PL

**UA**

RO

GR

EN

## 2. Загальні правила техніки безпеки

**напроти нього.** Віддача може відкинути пилу назад, але її можна контролювати, якщо вживати відповідні заходи.

b) **Якщо диск затискається або якщо пиляння зупиняється з будь-яких причин, відпустіть перемикач і нерухомо утримуйте пилу в матеріалі, поки диск не зупиниться повністю. Ніколи не виймайте пилу з матеріалу та не тягніть її назад, поки пильний диск обертається або є ризик віддачі.** Поміркуйте та виконуйте правильні дії, щоб усунути причину затискування диска.

c) **При повторному запуску пили в деталі розташуйте лиск в центрі пропилу та перевірте, щоб зубці диска не чіплялись до матеріалу.** Якщо пильний диск затискається, він може підійнятися або відскочити від заготовки під час повторного запуску.

d) **Підтримуйте довгі панелі, щоб зменшити ризик затискування та віддачі.** Довгі панелі можуть прогинатися під власною масою. Підставки під панель мають бути з обох боків і розташовуватися поблизу від лінії різання та краю панелі.

e) **Забороняється використання тупих або пошкоджених пильних дисків.** Не заточені або неправильно встановлені пильні диски дають вузький пропил, що викликає надмірне тертя, затискування диска та віддачу.

f) **Перш ніж пиляти, потрібно затягнути та зафіксувати затискні рукоятки регулювання глибини пропилу та кута нахилу.** Якщо під час пиляння налаштування пильного диска зміщується, це може стати причиною деформації та віддачі.

g) **Будьте особливо обережні при здійснюванні "заглибного розрізу" в існуючій стіні або інших невидимих зонах.** Пильний диск, що виступає, може обрізати певні предмети та створити віддачу.

**8) Правила техніки безпеки щодо нижнього захисного щитка**

a) **Перед кожним використанням перевіряйте нижній захисний щиток на належне закриття. Не використовуйте пилу, якщо нижній захисний щиток не рухається вільно та не закривається негайно. Ніколи не закріплюйте та не прив'яжуйте нижній захисний щиток у**



## 2. Загальні правила техніки безпеки

**відкритому положенні.** Якщо пила випадково впала, захисний щиток може погнутися. Підніміть нижній захисний щиток за допомогою рукоятки та переконайтесь, що він рухається вільно та не торкається диска або будь-якої іншої частини по всьому куті та глибині різання.

b) **Перевірте функцію пружини нижнього захисного щитка. Якщо щиток і пружина працюють неналежним чином, перед використанням їх слід відремонтувати.** Нижній захисний щиток може працювати повільно внаслідок пошкодження частин, смолистих відкладень або накопичення бруду.

c) **Нижній захисний щиток можна втягнути вручну тільки для спеціальних розрізів, наприклад, "заглибний розріз" та "комбінований розріз".** Підніміть нижній захисний щиток за допомогою важеля захисного щитка диска. Як тільки диск входить в матеріал, необхідно звільнити нижній захисний щиток. Для всіх інших розрізів нижній захисний щиток має працювати автоматично.

d) **Завжди слідкуйте за тим, щоб нижній захисний щиток закривав пильний диск, перед тим як покласти пилу на верстат або підлогу.** Через не захищений пильний диск пила може переміщуватись назад і різати все на своєму шляху. Враховуйте час, потрібний на те, щоб диск повністю зупинився.

### 9) Залишкові ризики

• Навіть за умови дотримання всіх вимог під час роботи з електроінструментом неможливо усунути всі фактори ризику. Нижче наведені небезпечні моменти, які можуть виникати внаслідок конструкції та дизайну інструмента.

- Ураження легень у разі використання неналежного респіратора.
- Пошкодження органів слуху у разі використання неналежних засобів для захисту органів слуху.
- Шкода здоров'ю в результаті вібрації, якщо інструмент використовується протягом тривалого часу або в результаті неправильного поводження та неналежного обслуговування.

FR

ES

PT

IT

PL

**UA**

RO

GR

EN

## 2. Загальні правила техніки безпеки



### ПОПЕРЕДЖЕННЯ

Цей інструмент під час роботи випромінює електромагнітне поле. Це поле може за деяких обставин взаємодіяти з активними або пасивними медичними імплантатами. Щоб зменшити ризик важких або смертельних травм, ми рекомендуємо людям, що мають медичні імплантати, перед роботою з цим інструментом проконсультуватися зі своїм лікарем та виробником медичних імплантатів.

## 3. Спеціальні правила техніки безпеки різання



### ПОПЕРЕДЖЕННЯ

Тримайте руки подалі від зони різання та пильного диска. Тримайте другу руку на додатковій ручці або на корпусі мотора. Якщо обидві руки тримають пилу, вони не будуть порізані.

- a) **Не протягуйте руки під заготівку.** Захисний щиток не зможе захистити вас від пильного диска під заготівкою.
- b) **Відрегулюйте глибину різання залежно від товщини заготівки.** З-під заготівки має бути видний неповний зубець пильного диска.
- c) **Ніколи не тримайте заготівку у руках або на нозі. Зафіксуйте заготівку на стабільній поверхні.** Важливо підтримувати роботу належним чином, щоб звести до мінімуму вплив тіла, затискування диска або втрату контролю.
- d) **Якщо ріжучий інструмент може під час роботи торкатися прихованої проводки або власного шнура інструмента, тримайте електроінструмент за ізольовану ручку.** Контакт дроту під напругою викличе напругу на металевих частинах електроінструмента, що може

### 3. Спеціальні правила техніки безпеки різання

призвести до ураження оператора електричним струмом.

е) **Для поздовжнього розпилювання завжди користуйтеся напрямною планкою або правилом. Це забезпечить акуратність розпилювання та зменшить ризик затискування диска.**

ф) **Завжди використовуйте пильні диски з правильним розміром і формою (ромбоподібною або круглою) посадкових отворів. Пильні диски, які не відповідають кріпильним деталям пили, будуть працювати ексцентрично, що призведе до втрати контролю.**

г) **Ніколи не використовуйте пошкоджені або неправильні шайби та болти. Шайби та болти пильного диска розроблені спеціально для вашої пили для оптимальної роботи та безпечної експлуатації.**

### 4. Технічна специфікація

Напруга / частота	220-240 В~, 50 Гц
Номинальна потужність	1300 Вт
Швидкість холостого ходу	5800/хв
Розмір пильного диска	Ø 185 mm
Макс. товщина металу для різання	29 X 24 X 17,5cm
Різання	90°=0 – 62 mm 45°=0 – 46 mm
Рівень звукового тиску дБ(А)	$L_{pA}$ : 100,4 дБ(А)
Рівень звукової потужності дБ(А)	$L_{wA}$ : 111,4 дБ(А)
	Головна ручка $a_{h,w} = 3,203m/c^2$
Загальне значення вібрації ( $m/c^2$ )	Додаткова ручка $a_{h,w} = 3,040m/c^2$
	$K = 1,5 m/c^2$

## 4. Технічна специфікація

### Інформація щодо вібрації

Вказане загальне значення вібрації виміряне за стандартним методом тестування та може використовуватися для порівняння одного інструмента з іншим. Вказане загальне значення вібрації можна також використовувати для попередньої оцінки дії.

#### ПОПЕРЕДЖЕННЯ

Емісія вібрації під час фактичного використання електроінструмента може відрізнятись від вказаного сумарного значення залежно від способів використання інструмента. Потрібно визначити заходи безпеки для захисту користувача на основі оцінки піддавання небезпеці у фактичних умовах використання (з огляду на всі етапи робочого циклу, такі як час, протягом якого інструмент вимкнений, і протягом якого він працює в холосту на додаток до часу запуску).

## 5. Опис функцій

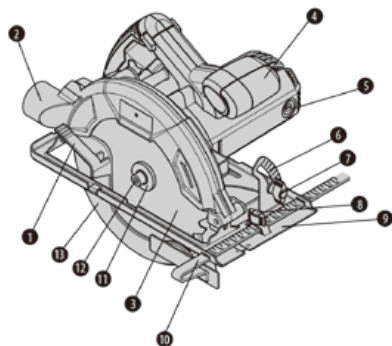

1. Важіль нижнього захисного щитка
2. Вихідний канал для видалення пилу
3. Пильний диск
4. Додаткова ручка
5. Кришка вугільної щітки
6. Кутівий шаблон
7. Ручка блокування для регулювання кута
8. Ручка блокування для напрямної
9. Основа
10. Напрямна
11. Зовнішній фланець
12. Болт затискання диска
13. Нижній захисний щиток

## 5. Опис функцій

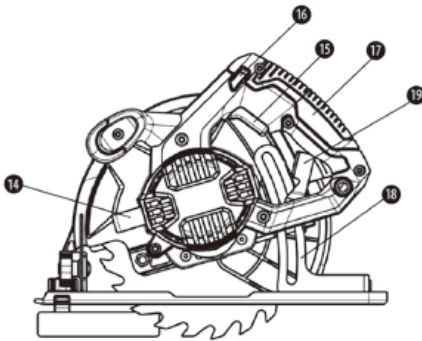

- 14. Кнопка блокування шпинделя
- 15. Перемикач ON/OFF
- 16. Кнопка розблокування
- 17. Головна ручка
- 18. Обмежувач глибини
- 19. Важіль блокування для регулювання глибини

## 6. Експлуатація

### Звичайне різання

- а) Під час запуску завжди тримайте ручку пили однією рукою, а додаткову ручку іншою рукою. Ніколи не натискайте на пилу, але зберігайте легкий та постійний тиск після завершення різання, щоб диск повністю зупинився. Якщо різання було перерване, відновіть різання, дозволив диску досягти повної швидкості, а потім повільно увійти у проріз.
- б) При різанні поперек зерна, волокна деревини мають тенденцію підніматися та розриватися, а повільне переміщення пили мінімізує цей ефект.

### «Кишеньковий» розріз

- а) Вийміть вилку з розетки, перш ніж робити будь-яке регулювання. Встановіть глибину різання залежно від товщини лінії для різання. Підніміть нижній захисний щиток за допомогою важеля.
- б) Коли диск знаходиться трохи вище заготовки, запустіть пилу та дайте диску досягти максимальної швидкості. Поступово опустіть диск на заготовку з використанням основи як точки повороту. Коли диск почне різати, відпустіть нижній захисний щиток. Коли основа лежатиме рівно на

## 6. Експлуатація

поверхні різання, продовжуйте різати в напрямку вперед до кінця розрізу. Перед тим, як вийняти диск із розрізу, дочекайтесь його повної зупинки. Ніколи не тягніть пилу назад, оскільки диск вийде з розрізу та відбудеться віддача. Поверніть пилу та закінчіть різання звичайним чином, просуваючи її вперед. Використовуйте лобзик або ручну пилку, щоб закінчити розріз у кутах, якщо потрібно.

### Різання великих листів

а) Великий лист або дошки потребують підтримки для запобігання вигинам або провисанням. Якщо ви намагаєтесь різати без вирівнювання та відповідної підтримки заготовки, диск, як правило, буде защемлюватися, що може призвести до віддачі.

б) Підтримуйте довгу панель або дошку близько до лінії різання. Обов'язково відрегулюйте пильний диск так, щоб порізати матеріал, не врізавшись у стіл або верстат. Порада: використовуйте дерев'яний брус з перерізом 2x4 для підтримки дошки або панелі при різанні. Якщо заготовка занадто велика для верстата, використовуйте робочий майданчик 2x4, що підтримує заготовку.

### Видалення пилу

а) Циркулярна пила має вихідний канал для видалення пилу. Його можна підключити до вакуумної діафрагми Dexter 35 мм.

## 7. Технічне обслуговування



**Перед тим, як зняти електричні кришки, відключіть інструмент від джерела живлення.**

а) Щоб уникнути нещасних випадків, завжди відключайте пилу від джерела живлення перед чищенням або проведенням будь-якого технічного обслуговування. Пилу можна почистити більш ефективно за

## 7. Технічне обслуговування

допомогою стисненого повітря. Під час використання стисненого повітря завжди надягайте захисні окуляри. Якщо у наявності немає стисненого повітря, використовуйте щітку, щоб прибрати пил та тріски з пили.

b) Вентиляційні отвори мотора та вимикачі мають бути завжди чистими та вільними від сторонніх предметів. Не намагайтесь чистити шляхом вставлення у вентиляційні отвори гострих предметів

c) Ніколи не використовуйте каустичні засоби для чищення пластикових деталей. Такі, як бензин, чотирихлористий вуглець, чистильні розчинники з умістом хлору, аміак та побутові мийні засоби, що містять аміак. Не використовуйте їх для чищення пили.

d) Зверніться в авторизований сервісний центр для перевірки та/або заміни зношених вугільних щіток.

e) Диски затуплюються навіть при різанні звичайного пиломатеріалу. Вірною ознакою тупого диска є необхідність тиснути на пилу вперед, а не спрямовувати її при різанні. Зверніться в сервісний центр для заточування диска.

f) Завжди тримайте пилу чистою.

g) Якщо ви виявили будь-яке пошкодження, перегляньте креслення та список деталей, щоб точно визначити, яка запасна частина вам потрібна для її замовлення в нашому відділі сервісного обслуговування.

h) Протирайте корпус лише вологою ганчіркою. Не використовуйте розчинники! Після цього протріть корпус насухо.

i) Якщо шнур живлення цього інструмента пошкоджений, він має бути замінений на аналогічний шнур, який можна придбати через сервісний центр або у кваліфікованого авторизованого техника.

j) Цей **шнур живлення має кріплення типу X**, спосіб кріплення **шнура живлення** такий, що будь-яка заміна має бути здійснена виробником, його торговим агентом або аналогічною кваліфікованою особою.

FR

ES

PT

IT

PL

**UA**

RO

GR

EN

## 7. Технічне обслуговування



### ПОПЕРЕДЖЕННЯ

Не застосовуйте чистильні засоби для чищення пластикових деталей інструмента. Радимо користуватися легким мийним засобом або вологою ганчіркою.



### ПОПЕРЕДЖЕННЯ

Будь ласка, прочитайте «ПОПЕРЕДЖЕННЯ» або попередній розділ щодо перевірки та заміни ПИЛЬНОГО ДИСКА.

1. Замініть пильне полотно відповідно до матеріалу, який буде різатися, як тільки його зубці затупляться та подальше правильне різання буде неможливе.
2. Після завершення роботи почистіть інструмент.
3. Приберіть весь бруд (наприклад, тирсу). Якщо потрібно, почистіть кріплення пили щіткою або продуйте стисненим повітрям.

## 8. Усунення несправностей

Проблема	Можлива причина	Рішення
Інструмент не вмикається.	Не підключений до джерела живлення.	Підключіть до джерела живлення.
	Шнур живлення або вилка пошкоджені.	Віддати на перевірку кваліфікованому електрику.
	Інше електричне пошкодження інструмента.	Віддати на перевірку кваліфікованому електрику.
	Вугільна щітка	Замінити парюю.
Інструмент не досягає повної потужності.	Подовжувач не підходить для експлуатації з інструментом.	Використовуйте відповідний подовжувач.
	Джерело живлення (наприклад, генератор) має занадто низьку напругу.	Підключіть до іншого джерела живлення.
	Заблоковані вентиляційні отвори.	Почистіть вентиляційні отвори.
Незадовільний результат.	Пильний диск пошкоджений.	Замінити на новий.



## 9. Утилізація та перероблення



Значення перекресленого сміттєвого бака на колесах:

Не утилізуйте електричні прилади як не сортовані побутові відходи.

Використовуйте для цього спеціальні пункти збирання. Для отримання інформації стосовно наявних систем збирання відходів зверніться до органів місцевої влади. Якщо електричний пристрій утилізується на сміттєзвалищі, небезпечні речовини можуть вилетіти в ґрунтові води та потрапити в харчовий ланцюг, що може зашкодити вашому здоров'ю та самопочуттю.

## 10. Гарантія

- a) Продукція DEXTER розроблена відповідно до найвимогливіших стандартів якості виробів, призначених для споживачів.
- b) Виробник надає гарантію на циркулярну пилу (модель № 1300CIS2-185.5) терміном на 3 роки, починаючи від дати придбання. Ця гарантія поширюється на всі дефекти виробництва або матеріалів.
- c) У випадку несправності спочатку перегляньте сторінку усунення несправностей (проблеми та вирішення) в брошурі; якщо проблема не зникає, зверніться до найближчого магазину.
- d) Ваш магазин докладе всіх зусиль, щоб вирішити проблему.
- e) Ремонт і заміна частин не подовжують початкового гарантійного терміну.
- f) Гарантія не поширюється на несправності, пов'язані з нормальним зносом або неправильним використанням виробу. Це, зокрема, стосується зносу перемикачів, запобіжників та моторів.
- g) Зверніть увагу, що для певних країн існують спеціальні умови гарантії.
- h) У разі сумніву зверніться в місце продажу.
- i) Для розгляду претензій за гарантією мають бути дотримані такі умови:
  - Необхідно надати підтвердження покупки.

FR

ES

PT

IT

PL

**UA**

RO

GR

EN

## 10. Гарантія

- Жодні сторонні особи не проводили ремонт та/або заміну деталей.
  - Проблема не має бути пов'язана зі звичайним зносом.
  - Обов'язкові ремонтні роботи та обслуговування виконано належним чином.
  - Немає пошкоджень унаслідок неправильного встановлення карбюратора
  - До інструмента не застосовували силу, він не зазнав неправильного поводження, недозволених використання або аварії
  - Немає пошкоджень унаслідок перегріву, засмічення блока вентилятора.
  - Виріб не ремонтувала некваліфікована особа, та його не ремонтували неправильно.
  - Інструмент/акумулятор/зарядний пристрій ніхто ніколи не розбирав і не відкривав.
  - Інструмент/акумулятор/зарядний пристрій ніколи не перебував у вологому середовищі (роса, дощ, занурення у воду тощо).
  - Не використовувалися невідповідні деталі, деталі не від DEXTER, оскільки вони є причиною виходу з ладу.
  - Інструмент не використовувався неправильно (перевантаження інструмента або використання не схваленого приладдя).
  - Немає пошкоджень від дії зовнішніх факторів або сторонніх предметів, наприклад піску або каміння.
  - Немає пошкоджень унаслідок недотримання рекомендацій з безпеки та інструкції з експлуатації.
- j) Виріб має використовуватись у звичайних умовах експлуатації, а не для професійних цілей.
- k) Тому ця гарантія не розповсюджується на вироби, що використовуються компаніями з благоустрою та озеленення, місцевими органами влади, а також компаніями, які пропонують оплачуваний або безоплатний прокат обладнання.

## Simbolurilor



Atenție! Pericol!



Semn al circulației produsului pe piața statelor membre ale Uniunii Vamale.



În conformitate cu standardele esențiale de siguranță aplicabile ale directivelor europene.



Pentru reducerea riscului de vătămări, utilizatorul trebuie să citească și să înțeleagă acest manual înainte de a folosi acest produs.



Purtați antifoane. Expunerea la zgomot poate duce la



Indosare dispozitivi di protezione per gli occhi.



Purtați echipament de protecție respiratorie.



Purtați încălțăminte de protecție



Purtați mănuși de protecție



Aparatele electrice sau electronice defecte și/sau de eliminat trebuie colectate la punctele de reciclare corespunzătoare.



Mașină de clasă II - Izolație dublă.



Marcaj de conformitate că produsul respectă reglementările tehnice aplicabile din Ucraina.

FR

ES

PT

IT

PL

UA

**RO**

GR

EN

## Cuprins

1. Scopul utilizării
2. Reguli generale privind siguranța
3. Reguli specifice privind siguranța
4. Specificații tehnice
5. Descriere funcțională
6. Funcționare
7. Întreținere
8. Depanare
9. Eliminare și reciclare
10. Garanție
11. Declarație de conformitate CE

## 1. Scopul utilizării

Această sculă electrică este concepută pentru tăierea lemnului sau a plasticului prin utilizarea la interior a unei pânze de ferăstrău dințate rotative.

## 2. Reguli generale privind siguranța



**AVERTIZARE** Citiți toate instrucțiunile, avertizările de siguranță și specificațiile livrate împreună cu această sculă electrică. Nerespectarea tuturor avertismentelor și instrucțiunilor poate duce la electrocutare, incendiu și/sau accidente grave.

**Păstrați toate avertizările și instrucțiunile pentru consultare ulterioară.**

Termenul „sculă electrică” din avertizări se referă la scula electrică (cu cordon) alimentată de la rețeaua electrică sau scula electrică (fără cordon de alimentare) care funcționează cu acumulator.

### 1) Siguranța zonei de lucru

a) **Păstrați zona de lucru curată și bine iluminată.** Zonele dezordonate și întunecoase predispun la accidente.

b) **Nu puneți în funcțiune sculele electrice în atmosfere explozive, cum ar fi în prezența lichidelor, a gazelor sau a pulberilor inflamabile.** Sculele electrice creează scântei, care pot aprinde praful sau gazele.

c) **Nu lăsați copiii și trecătorii să se apropie în timp ce utilizați o sculă electrică.** Distragerea atenției poate provoca pierderea controlului.

### 2) Siguranța electrică

a) **Ștecherile sculelor electrice trebuie să corespundă cu priza de rețea electrică. Nu modificați niciodată ștecherul, sub nicio formă. Nu utilizați adaptoare de priză cu scule electrice cu împământare.** Ștecherile nemodificate și prizele adecvate vor reduce riscul de electrocutare.

## 2. Reguli generale privind siguranța

b) **Evitați contactul corpului cu suprafețele legate la împământare, cum sunt țevile, caloriferele, mașinile de gătit și frigiderele.** Acest lucru reprezintă un risc sporit de electrocutare în cazul care corpul dumneavoastră este expus la împământare.

c) **Nu expuneți sculele electrice la ploaie sau condiții de umezeală.** Pătrunderea apei într-o sculă electrică va crește riscul de electrocutare.

d) **Nu folosiți în mod abuziv cablul de alimentare Nu utilizați niciodată cablul de alimentare pentru a transporta, a trage sau a scoate din priză scula electrică. Țineți cablul de alimentare departe de căldură, ulei, margini tăioase sau piese în mișcare.** Cablurile electrice deteriorate sau încălțite cresc riscul de electrocutare.

e) **Când utilizați o sculă electrică în aer liber utilizați un cablu prelungitor adecvat pentru utilizarea în aer liber.** Utilizarea unui cablu adecvat pentru utilizare în aer liber reduce riscul de electrocutare.

f) **Dacă utilizarea unei scule electrice într-o zonă umedă este inevitabilă, utilizați o sursă de alimentare protejată cu un dispozitiv pentru curent rezidual (DCR).** Utilizarea unui DCR reduce riscul de electrocutare.

### 3) Siguranța personală

a) **Fiți vigilenți, urmăriți ceea ce faceți și apelați la bunul simț când utilizați o sculă electrică. Nu utilizați o sculă electrică când sunteți obosit, sau sub influența drogurilor, a alcoolului sau a medicației.** Un moment de neatenție în timp ce utilizați sculele electrice se poate solda cu vătămări corporale grave.

b) **Utilizați echipament de protecție personală. Purtați întotdeauna echipament de protecție oculară.** Echipamentele de protecție, cum ar fi masca de praf, bocancii de protecție antiderapanți, casca sau antifoanele utilizate în condiții corespunzătoare, vor reduce vătămările corporale.

c) **Preveniți pornirea accidentală. Asigurați-vă că întrerupătorul este poziționat pe off (oprit) înainte de conectarea la sursa de energie electrică și/sau acumulator, înainte de ridicarea sau transpor-**

FR

ES

PT

IT

PL

UA

RO

GR

EN

## 2. Reguli generale privind siguranța

**tarea sculei.** Transportul sculelor electrice cu degetul pe întrerupător sau cu alimentarea cu energie electrică pornită, predispune la accidente.

d) **Îndepărtați orice cheie de reglare înainte de a porni scula electrică.** O cheie reglabilă sau una fixă lăsată într-o piesă rotativă a sculei electrice poate duce la accidente.

e) **Nu vă întindeți excesiv. Păstrați-vă stabilitatea și echilibrul în orice moment.** Astfel veți avea un control mai bun asupra sculei electrice în situații neașteptate.

f) **Îmbrăcați-vă corespunzător. Nu purtați haine largi sau bijuterii. Nu vă apropiați părul și îmbrăcămintea de piesele aflate în mișcare.** Hainele largi, bijuteriile sau părul lung pot fi prinse în piesele aflate în mișcare.

g) **Dacă sunt furnizate dispozitive pentru conectarea sistemelor de extragere și colectare a prafului, asigurați-vă că acestea sunt conectate și utilizate corespunzător.** Utilizarea colectoarelor de praf poate reduce pericolele legate de praf.

h) **Nu permiteți ca familiaritatea dobândită în urma utilizării frecvente a sculelor să vă facă să neglijați sau să nesocotiți principiile de siguranță ale sculei.** O operație neglijentă poate cauza răni grave într-o fracțiune de secundă.

### 4) Utilizarea și îngrijirea sculelor electrice

a) **Nu forțați scula electrică. Utilizați scula electrică corespunzătoare pentru aplicația dumneavoastră.** Scula electrică corespunzătoare va efectua lucrarea mai bine și în siguranță mai mare, la viteza pentru care a fost proiectată.

b) **Nu utilizați scula electrică dacă întrerupătorul nu comută pe pozițiile pornit și oprit.** Orice sculă electrică ce nu poate fi controlată de la întrerupător este periculoasă și trebuie reparată.

c) **Deconectați ștecherul de la sursa de alimentare și/sau setul de acumulatori de la scula electrică înainte de a efectua orice reglare, de a schimba accesoriile sau de a depozita sculele electrice.** Astfel de măsuri preventive de siguranță reduc riscul de pornire accidentală a sculei

## 2. Reguli generale privind siguranța

electrice.

d) **Depozitați sculele electrice într-un loc inaccesibil copiilor și nu permiteți utilizarea sculei electrice de persoane nefamiliarizate cu aceasta sau cu aceste instrucțiuni.** Sculele electrice sunt periculoase în mâinile utilizatorilor neinstruiți.

e) **Întrețineți sculele electrice și accesoriile. Verificați dacă există abateri de la coaxialitate sau gripări ale pieselor în mișcare, avarii ale pieselor și orice altă situație care poate afecta funcționarea sculelor electrice. În caz de deteriorare, dați scula electrică la reparat înainte de utilizare.** Multe accidente sunt cauzate de sculele electrice prost întreținute.

f) **Mențineți sculele așchietoare ascuțite și curate.** Elementele de tăiere întreținute corespunzător și cu muchii de tăiere ascuțite sunt mai puțin probabil să se îndoie și sunt mai ușor de controlat.

g) **Utilizați scula electrică, accesoriile și cuțitele demontabile etc. în conformitate cu aceste instrucțiuni, ținând cont de condițiile de lucru și lucrarea de efectuat.** Utilizarea sculei electrice pentru alte operații decât cele pentru care a fost concepută s-ar putea solda cu o situație periculoasă.

h) **Mențineți mânerele uscate, curate și fără ulei și vaselină.** Mânerile și suprafețele de apucare alunecoase nu permit manevrarea în siguranță și controlul asupra sculei în situații neașteptate.

### 5) Operațiile de service

a) **Duceți scula electrică la service pentru a fi reparată de o persoană calificată utilizând doar piese de schimb identice.** Astfel se asigură menținerea nivelului de siguranță al sculei electrice.

### 6) Instrucțiuni de siguranță pentru toate ferăstraiele Proceduri de tăiere

a) Țineți mâinile departe de zona de tăiere și de pânza de ferăstrău. Țineți cea de-a doua mână pe mânerul auxiliar sau pe carcasa motorului. Dacă ambele mâini țin ferăstrăul, acestea nu pot fi tăiate de pânza de ferăstrău.

FR

ES

PT

IT

PL

UA

RO

GR

EN

## 2. Reguli generale privind siguranța

b) **Nu vă plasați mâna sub piesa de prelucrat.** Apărătoarea nu vă poate proteja de pânză sub piesa de prelucrat.

c) **Ajustați adâncimea de tăiere în funcție de grosimea piesei de prelucrat.** Mai puțin de o lungime completă a unui dinte trebuie să fie vizibilă sub piesa de prelucrat.

d) **Nu țineți niciodată piesa în mână sau peste picior în timp ce tăiați. Fixați piesa de prelucrat pe o platformă stabilă.** Este important să susțineți piesa corespunzător pentru a minimaliza expunerea corpului, îndoirea pânzei sau pierderea controlului.

e) **Țineți scula electrică de suprafețele izolate speciale la efectuarea unei operații unde accesoriul de tăiere poate contacta cablaje ascunse sau propriul cablu.** Contactul accesoriilor de așchiere cu un fir „sub tensiune” poate pune sub tensiune piesele metalice exterioare ale sculei electrice și poate electrocuta operatorul.

f) **La lucrările de crestare utilizați întotdeauna o riglă de crestare sau un ghidaj de muchie dreaptă.** Acest lucru îmbunătățește precizia tăierii și reduce șansele de îndoire a pânzei de ferăstrău.

g) **Utilizați întotdeauna pânze de dimensiuni și forme corecte (romb în loc de rotund) ale găurilor axului.** Pânzele care nu corespund dispozitivului de montare de pe ferăstrău se vor roti excentric ducând la pierderea controlului.

h) **Nu utilizați niciodată șaibe sau șuruburi de pânze de ferăstrău deteriorate sau necorespunzătoare.** Șaibele și șuruburile de pânze de ferăstrău au fost concepute special pentru ferăstrăul dumneavoastră, oferind o performanță optimă și o siguranță la operare.

### 7) Instrucțiuni suplimentare de siguranță pentru ferăstraiele circulare

#### Cauzele reculului și avertizări aferente

- Reculul este o reacție bruscă la prinderea, îndoirea sau agățarea unei pânze de ferăstrău, ducând la pierderea controlului asupra ferăstrăului, care se va ridica din piesă înspre operator.



## 2. Reguli generale privind siguranța

- Când pânda de ferăstrău este agățată sau îndoită în tăietură, pânda se blochează, iar reacția motorului împinge rapid unitatea către operator.

Dacă pânda de ferăstrău este răsucită sau îndoită în tăietură, dinții de pe muchia din spate a

- pânzei de ferăstrău pot săpa în suprafața superioară a lemnului și pot duce la urcarea pânzei din creștătură și aruncarea ei înspre operator.

Recul este rezultatul utilizării necorespunzătoare a sculei și/sau a procedurilor sau condițiilor de operare incorecte și poate fi evitat prin luarea măsurilor de precauție adecvate menționate mai jos:

a) **Țineți bine ferăstrăul și poziționați-vă brațele pentru a rezista forțelor de recul. Poziționați-vă corpul pe una din laturile pânzei de ferăstrău, însă nu pe aceeași linie cu aceasta.** Reculul poate face ferăstrăul să sară înapoi, însă forțele de recul pot fi controlate de operator dacă se iau măsurile preventive adecvate.

b) **Când pânda de ferăstrău se îndoaie sau când întrerupeți tăierea din orice motiv, opriți scula și țineți-o nemișcată până când pânda de ferăstrău se oprește complet. Nu încercați niciodată să îndepărtați ferăstrăul din piesă în timp ce pânda de ferăstrău se mișcă, altfel este posibil să apară recul.** Investigați și luați măsuri de corectare pentru a elimina cauza îndoirii pânzei de ferăstrău.

c) **La repornirea ferăstrăului în piesă, centrați pânda de ferăstrău în tăietură și verificați ca dinții să nu fie prinși în material.** Dacă pânda de ferăstrău se îndoaie, aceasta se poate ridica sau poate avea recul din piesă la pornirea ferăstrăului.

d) **Susțineți panourile mari pentru a minimiza riscul de agățare și recul.** Panourile mari au tendința de a se îndoi sub propria greutate. Trebuie plasate elemente de susținere sub panou în apropierea liniei de tăiere și lângă muchia panoului, pe ambele părți ale pânzei de ferăstrău.

e) **Nu utilizați pânze de ferăstrău teșite sau defecte.** Pânzele de ferăstrău neascuțite sau setate necorespunzător produc tăieturi înguste, provocând fricțiune crescută, îndoirea pânzei și recul.

FR

ES

PT

IT

PL

UA

RO

GR

EN

## 2. Reguli generale privind siguranța

f) **Manetele de reglare a adâncimii și a șanfrenului trebuie să fie strânse bine și fixate înainte de a executa o tăietură.** Dacă pânza de ferăstrău se mișcă în timpul tăierii, aceasta se poate îndoi și poate produce recul.

g) **Fiți foarte atent la realizarea unei tăieturi în pereți sau alte zone mascate.** Pânza de ferăstrău ieșită în afară poate tăia obiecte, provocând un recul.

### 8) Instrucțiuni de siguranță privind apărătoarea inferioară

a) **Înainte de fiecare utilizare, asigurați-vă că apărătoarea inferioară este închisă corect. Nu utilizați ferăstrăul dacă apărătoarea inferioară nu se mișcă liber și nu se închide instantaneu. Nu prindeți și nu legați apărătoarea inferioară în poziția deschis.** Dacă ferăstrăul este scăpat accidental, apărătoarea inferioară se poate îndoi. Ridicați apărătoarea inferioară cu maneta apărătorii inferioare a pânzei și asigurați-vă că se mișcă liber și nu atinge pânza de ferăstrău sau altă porțiune, la toate unghiurile și adâncimile de tăiere.

b) **Verificați funcționarea arcului apărătorii inferioare. Dacă apărătoarea și arcul nu funcționează corespunzător, acestea trebuie depanate înainte de utilizare.** Apărătoarea inferioară poate funcționa greoi datorită pieselor deteriorate, a depunerilor de rășină sau de resturi.

c) **Apărătoarea inferioară poate fi retrasă manual numai pentru tăieturi speciale, precum cele înclinate și cele compuse. Ridicați apărătoarea inferioară cu maneta apărătorii inferioare a pânzei. De îndată ce pânza de ferăstrău pătrunde în material, apărătoarea inferioară trebuie eliberată.** Pentru orice altă operație de tăiere, apărătoarea inferioară trebuie să funcționeze automat.

d) **Asigurați-vă întotdeauna că apărătoarea inferioară acoperă pânza înainte de a lăsa din mână ferăstrăul pe bancul de lucru sau pe podea.** O pânză neprotejată, expusă va face ferăstrăul să se miște înapoi, tăind tot ce întâlnește în cale. Aveți grijă la timpul necesar pentru ca pânza de ferăstrău să se oprească după acționarea comutatorului.

### Riscuri reziduale

## 2. Reguli generale privind siguranța

- Chiar dacă scula electrică este utilizată în conformitate cu regulile menționate, nu se pot elimina complet factorii de risc rezidual. Următoarele pericole pot apărea în legătură cu structura și designul sculei:
  - Afectarea plămânilor dacă nu se utilizează o mască de praf eficientă.
  - Afectarea auzului dacă nu se poartă căști de protecție eficiente.
  - Afectarea sănătății de către vibrațiile emise dacă scula electrică este utilizată timp mai îndelungat sau nu este manevrată și întreținută corespunzător.



### AVERTIZARE

Această mașină generează un câmp electromagnetic în timpul funcționării. Acest câmp poate interfera, în anumite circumstanțe, cu implanturi medicale active sau pasive. Pentru a reduce riscul de vătămări grave sau mortale, recomandăm persoanelor cu implanturi medicale să se consulte cu medicul și cu fabricantul acestor implanturi înainte de a utiliza această mașină.

## 3. Reguli specifice privind siguranța



**AVERTIZARE** **țineți mâinile departe de zona de tăiere și de pânda de ferăstrău. Țineți cea de-a doua mână pe mânerul auxiliar sau pe carcasa motorului.** Dacă ambele mâini țin ferăstrăul, acestea nu pot fi tăiate de pânda de ferăstrău.

- Nu vă plasați mâna sub piesa de prelucrat.** Apărătoarea nu vă poate proteja de pânda sub piesa de prelucrat.
- Ajustați adâncimea de tăiere în funcție de grosimea piesei de prelucrat.** Mai puțin de o lungime completă a unui dinte trebuie să fie vizibilă sub piesa de prelucrat.
- Nu țineți niciodată piesa în mână sau peste picior în timp ce tăiați. Fixați piesa de prelucrat pe o platformă stabilă.** Este important să

### 3. Reguli specifice privind siguranța

susțineți piesa corespunzător pentru a minimaliza expunerea corpului, îndoirea pânzei de ferăstrău sau pierderea controlului.

d) **Țineți scula electrică numai de suprafețele de apucare izolate la efectuarea unei operații în care accesoriul de așchiere poate contacta cablaje ascunse sau propriul cablu.** Accesoriile de tăiere ce intră în contact cu un fir „sub tensiune” pot pune sub tensiune piesele metalice expuse ale sculei electrice și pot electrocuta operatorul.

e) **La lucrările de crestare utilizați întotdeauna o riglă de crestare sau un ghidaj de muchie dreaptă. Acest lucru îmbunătățește acuratețea tăieturii și reduce riscul de îndoire a pânzei de ferăstrău.**

f) **Utilizați întotdeauna pânze de dimensiuni și forme corecte (romb în loc de rotund) ale găurilor axului.** Pânzele de ferăstrău care nu corespund dispozitivului de montare de pe ferăstrău se vor roti excentric ducând la pierderea controlului.

g) **Nu utilizați niciodată șaibe sau șuruburi de pânze de ferăstrău deteriorate sau necorespunzătoare.** Șaibele și șuruburile de pânze de ferăstrău au fost concepute special pentru ferăstrăul dumneavoastră, oferind o performanță optimă și o siguranță la operare.

### 4. Specificații tehnice

Tensiune/Frecvență	220-240V~50 Hz
Putere nominală	1300W
Turație de mers în gol	5800/min
Dimensiunea pânzei de ferăstrău	Ø185 mm
Unități de dimensiune ale sculei (cm)	29X24X17,5cm
Tăiere	90°=0 – 62 mm 45°=0 – 46 mm
Nivel de presiune sonoră dB(A)	$L_{pA}$ : 100,4 dB(A)
Nivel de putere sonoră dB(A)	$L_{WA}$ : 111,4 dB(A)

## 4. Specificații tehnice

Valori totale ale vibrațiilor (m/s <sup>2</sup> )	Mâner principal $a_{h,W} = 3,203\text{m/s}^2$
	Mâner auxiliar $a_{h,W} = 3,040\text{m/s}^2$
	$K=1,5 \text{ m/s}^2$

### Informații privind vibrațiile

Valoarea totală declarată a vibrațiilor a fost măsurată în conformitate cu o metodă standard de testare și poate fi utilizată pentru compararea sculelor între ele. Valoarea totală declarată a vibrațiilor poate fi utilizată, de asemenea, într-o evaluare preliminară a expunerii.



#### AVERTIZARE

Emisiile de vibrații în timpul utilizării efective a sculei electrice pot diferi față de valoarea totală declarată în funcție de modul de utilizare a sculei. Necesitatea de identificare a măsurilor de siguranță pentru protecția operatorului se bazează pe o estimare a expunerii în condițiile efective de utilizare (luând în considerare toate părțile ciclului de operare, cum ar fi timpul când scula este oprită și când merge în gol, în plus față de timpul de pornire).

## 5. Descriere funcțională

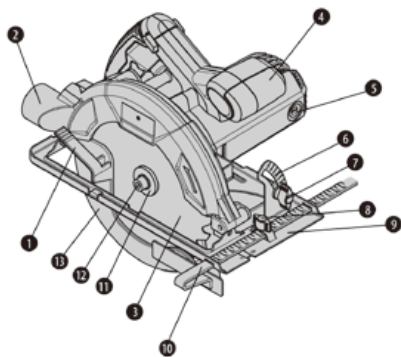

1. Manetă apărătoare inferioară
2. Fanță pentru evacuarea prafului extras
3. Pânză de ferăstrău
4. Mâner auxiliar
5. Capac pentru perie de cărbune
6. Șablon unghiular
7. Buton de blocare pentru reglarea unghiului
8. Buton de blocare pentru ghidajul de margine
9. Placă de bază
10. Ghidaj de margine
11. Flanșă exterioară
12. Șurub de prindere a pânzei de ferăstrău
13. Apărătoare inferioară

## 5. Descriere funcțională

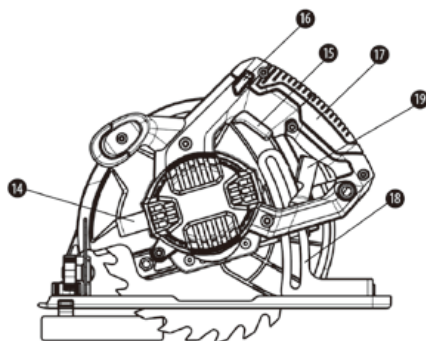

- 14. Buton de blocare ax
- 15. Întrerupător ON/OFF (pornit/oprit)
- 16. Buton de deblocare
- 17. Mâner principal
- 18. Limitator de adâncime
- 19. Manetă de blocare pentru reglarea adâncimii

## 6. Funcționare

### Tăiere generală

- a) La pornire, țineți întotdeauna mânerul ferăstrăului cu o mână și mânerul auxiliar cu cealaltă mână. Nu forțați niciodată ferăstrăul, dar mențineți o apăsare ușoară și continuă. După terminarea tăierii, lăsați ferăstrăul să se oprească complet. Atunci când tăierea este întreruptă, reluați tăierea lăsând pânza de ferăstrău să atingă viteza maximă și apoi o reintroduceți lent în tăietură.
- b) Atunci când tăiați de-a lungul fibrei, fibrele din lemn au tendința de a se ridica și a se rupe. Deplasând lent ferăstrăul se minimizează acest efect.

### Decupaj

- a) Deconectați ștecherul de la sursa de alimentare înainte de efectuarea oricăror reglaje. Setati reglarea adâncimii pe baza grosimii desenului liniei pentru tăiere. Ridicați apărațoarea inferioară folosind pârghia de ridicare.
- b) Cu pânza de ferăstrău poziționată deasupra materialului care trebuie tăiat, porniți ferăstrăul și lăsați pânza de ferăstrău să ajungă la viteză maximă. Coborâți treptat pânza de ferăstrău pe materialul care trebuie tăiat, folosind capătul frontal al sabotului ca punct de pivotare. Când pânza de ferăstrău începe să taie,

## 6. Funcționare

eliberați apărătoarea inferioară. Când sabotul se află pe suprafața de tăiat, începeți să tăiați în direcția înainte către punctul final al tăieturii. Lăsați pânza de ferăstrău să se oprească complet înainte de a o scoate din tăietură. Nu trageți niciodată ferăstrăul înapoi, deoarece pânza de ferăstrău se va ridica din tăietură și va apărea recul. Întoarceți ferăstrăul și terminați tăierea într-o manieră normală, tăind în direcția înainte. Folosiți un ferăstrău manual pentru a termina tăierea în colțuri, dacă este necesar.

### Tăierea foilor mari

- a) Foile sau plăcile mari necesită sprijin pentru a preveni îndoirile sau supra-punerile. Dacă încercați să tăiați fără să nivelați și să susțineți corect piesa de prelucrat, pânza de ferăstrău va avea tendința să se îndoie, provocând recul.
- b) Sprijiniți panoul sau placa în apropierea liniei de tăiere. Asigurați-vă că reglați pânza de ferăstrău, astfel încât să puteți tăia materialul fără a tăia masa sau bancul de lucru. Sugestie: utilizați două pe patru pentru a susține placa sau panoul care urmează să fie tăiat. Dacă piesa este prea mare pentru bancul de lucru, folosiți podeaua cu ajutorul suporturilor de doi pe patru care susțin lemnul.

### Extragerea prafului

- a) Ferăstrăul circular este echipat cu un orificiu de extragere a prafului. Se poate conecta la orificiul de 35 mm al aspiratorului Dexter.

## 7. Întreținere



**Înainte de a îndepărta apărătorile electrice, deconectați mașina de la sursa de alimentare.**

- a) Pentru a preveni accidentele, decuplați întotdeauna ferăstrăul de la sursa de alimentare înainte de curățare sau de efectuarea oricărei întrețineri;

FR

ES

PT

IT

PL

UA

**RO**

GR

EN

## 7. Întreținere

ferăstrăul poate fi curățat cel mai eficient folosind aer comprimat. Purtați întotdeauna ochelari de protecție când curățați sculele cu aer comprimat. Dacă aerul comprimat nu este disponibil, folosiți o perie pentru a îndepărta praful și așchiile de pe ferăstrău.

b) Orificiile de ventilație ale motorului și manetele de comutare trebuie menținute curate și neobstrucționate cu materii străine. Nu încercați să curățați prin introducerea obiectelor ascuțite prin orificii.

c) Nu utilizați niciodată substanțe caustice pentru curățarea pieselor din plastic. Unele dintre acestea sunt: benzina, tetraclorura de carbon, solvenții de curățare clorurați, amoniacul și detergenții menajeri care conțin amoniac. Nu folosiți niciuna dintre acestea pentru a curăța ferăstrăul.

d) Solicitați unui centru de service autorizat să examineze și/sau să înlocuiască periile de carbon uzate în caz de parcare excesivă.

e) Pânzele de ferăstrău se tocesc chiar și atunci când tăiați chereștea obișnuită. Un indicator sigur al unei pânze de ferăstrău tocite este nevoia de a forța ferăstrăul în direcția înainte, în loc să îl ghidați în timp ce faceți o tăietură. Duceți pânza de ferăstrău la un centru de service pentru ascuțire.

f) Mențineți mașina curată în permanență.

g) Dacă descoperiți vreo deteriorare, consultați desenul detaliat și lista de piese pentru a afla exact ce piesă de schimb trebuie să comandați de la departamentul nostru de servicii pentru clienți.

h) Curățați carcasa numai cu o cârpă umedă. Nu utilizați solvenți! După aceea, uscați bine.

i) În cazul în care cablul de alimentare al acestei scule electrice este deteriorat, acesta trebuie înlocuit cu un cablu similar, de centrul de depanare sau de un tehnician calificat.

j) Acest cablu de alimentare este de tip X, metodă de fixare a cablului de alimentare astfel încât orice înlocuire să fie efectuată de producător, agentul său



## 7. Întreținere

de service sau o persoană calificată similar.



**AVERTIZARE** Nu utilizați substanțe de curățare pentru curățarea componentelor din plastic ale sculei. Se recomandă un detergent cu acțiune moderată pe o cârpă umedă.



**Vă rugăm să citiți „AVERTIZARE” sau secțiunea anterioară cu privire la verificarea și schimbarea PÂNZEI DE FERĂSTRĂU.**

1. Înlocuiți pânza de ferăstrău în funcție de materialul care trebuie tăiat, de îndată ce dinții acesteia sunt tociți și, prin urmare, nu mai este posibilă tăierea.
2. Curățați scula după terminarea lucrărilor de tăiere.
3. Îndepărtați orice murdărie (de exemplu rumeguș). Dacă este necesar, curățați pânza de ferăstrău cu o perie sau suflați-o cu aer comprimat.

## 8. Depanare

Problemă	Cauză posibilă	Soluție
Produsul nu pornește	Nu este conectat la o sursă de alimentare	Conectați la sursa de alimentare
	Cablul electric sau ștecherul sunt defecte	Apelați la un electrician autorizat pentru verificări
	Alte defecțiuni electrice ale produsului	Apelați la un electrician autorizat pentru verificări
	Perie de cărbune	se înlocuiesc în perechi
Produsul nu atinge puterea maximă.	Cablul prelungitor nu este adecvat pentru utilizarea cu acest produs	Utilizați un cablu prelungitor adecvat
	Sursa de alimentare (de ex. generatorul) are o tensiune prea mică	Conectați la altă sursă de alimentare
	Orificiile de ventilație sunt blocate	Curățați orificiile de ventilație
Rezultat nesatisfăcător	Pânza de ferăstrău este uzată	Înlocuiți-o cu o pânză nouă

FR

ES

PT

IT

PL

UA

**RO**

GR

EN

## 9. Eliminare și reciclare



Semnificația coșului de gunoi barat:

Nu eliminați aparatele electrocasnice ca deșeu municipal nesortat, utilizați centrele de colectare separată. Contactați autoritățile locale pentru informații privind sistemele disponibile de colectare. Dacă aparatele electrice sunt aruncate la groapa de gunoi sau la haldă, se pot scurge substanțe periculoase în pânza freatică și acestea pot intra în lanțul trofic, afectându-vă sănătatea și bunăstarea.

## 10. Garanție

- a) Produsele DEXTER sunt concepute conform celor mai riguroase standarde calitative pentru produse destinate publicului larg.
- b) Ferăstrăul circular (Model nr. 1300CIS2-185.5) beneficiază de o garanție de 3 ani începând de la data achiziției. Această garanție acoperă toate defectele de fabricație și materiale.
- c) În cazul unei defecțiuni, vă rugăm să consultați mai întâi pagina de depanare (probleme și soluții) din broșură; dacă problema persistă, vă rugăm să contactați cel mai apropiat magazin.
- d) Magazinul local va face tot posibilul să vă rezolve problema.
- e) Reparațiile și înlocuirea pieselor nu vor prelungi perioada de garanție inițială.
- f) Defecțiunile apărute ca urmare a uzurii normale sau a utilizării necorespunzătoare nu sunt acoperite de garanție. Printre altele, acestea includ întrerupătoarele, siguranța circuitului și motoarele, în caz de uzură.
- g) Vă rugăm să rețineți că există termeni de garanție specifici pentru anumite țări.
- h) În caz de dubii, vă rugăm să consultați punctul local de vânzare de unde ați achiziționat produsul.
- i) Pentru luarea în considerare a plângerilor privind garanția, sunt necesare următoarele:

## 10. Garanție

- Furnizarea dovezii de achiziționare
- Neefectuarea de reparații și/sau înlocuiri de către terți.
- Să se asigure că problema nu se datorează uzurii normale.
- Să se asigure că lucrările de întreținere și reparațiile au fost executate corect.
- Să se asigure că nicio deteriorare nu a fost provocată de setarea greșită a carburatorului.

- Să se asigure că mașina nu a fost forțată, manevrată greșit, utilizată fără autorizație sau accidentată.

- Să se asigure că nicio deteriorare nu a fost cauzată de supraîncălzirea provocată de înfundarea ventilatorului.

- Să se asigure că nicio lucrare nu a fost efectuată asupra produsului de către o persoană fără competențele necesare și că nu s-a încercat efectuarea de reparații greșite.

- Să se asigure că scula/bateria/încărcătorul nu au fost demontate sau desfăcute.

- Să se asigure că scula/bateria/încărcătorul nu s-au aflat niciodată într-un mediu umed (rouă, ploaie, scufundare în apă...)

- Să se asigure că nu au fost utilizate componente care nu au fost fabricate de DEXTER, ce se dovedesc a fi cauza defecțiunii.

- Să se asigure că scula nu a fost utilizată necorespunzător (supraîncărcarea mașinii sau utilizarea accesoriilor neaprobat).

- Să se asigure că nu există deteriorări cauzate de influențe externe sau corpuri străine cum ar fi nisipul sau pietrele.

- Să se asigure că avarierea nu a fost cauzată de nerespectarea recomandărilor și a instrucțiunilor de utilizare.

j) Produsul trebuie utilizat în condiții normale de utilizare și în scopuri neprofesionale.

k) De aceea, această garanție exclude produsele utilizate de firmele de peisagistică, de autoritățile locale precum și de către firmele care oferă echipamente spre închiriere gratuit sau contra cost.

FR

ES

PT

IT

PL

UA

**RO**

GR

EN

## Συμβόλων



Προσοχή, κίνδυνος



Σήμανση κυκλοφορίας του προϊόντος στην αγορά των κρατών μελών της τελωνειακής ένωσης.



Σύμφωνα με τα βασικά ισχύοντα πρότυπα ασφαλείας των Ευρωπαϊκών οδηγιών.



Για την ελαχιστοποίηση του κινδύνου τραυματισμού, ο χρήστης θα πρέπει να έχει διαβάσει και κατανοήσει το παρόν εγχειρίδιο χρήσης, πριν να χρησιμοποιήσει



Φοράτε προστατευτικά για τα αυτιά. Η έκθεση σε θόρυβο



Φοράτε προστατευτικά γυαλιά.



Χρησιμοποιείτε αναπνευστική προστασία.



Φοράτε υποδήματα ασφα



Φοράτε γάντια προστασί



Οι ελαττωματικές και/ή προς απόρριψη ηλεκτρικές ή ηλεκτρονικές συσκευές πρέπει να συλλέγονται στα αντίστοιχα σημεία ανακύκλωσης.



Μηχάνημα κλάσης II – διπλή μόνωση



Σήμανση συμμόρφωσης σχετικά με τη συμμόρφωση με τους ισχύοντες τεχνικούς κανονισμούς στην Ουκρανία.

## Περιεχομενα

1. Ενδειγμένη Χρήση
2. ΓΕΝΙΚΟΙ ΚΑΝΟΝΕΣ ΑΣΦΑΛΕΙΑΣ
3. ΕΙΔΙΚΟΙ ΚΑΝΟΝΕΣ ΑΣΦΑΛΕΙΑΣ
4. Τεχνικές προδιαγραφές
5. Περιγραφή λειτουργίας
6. Λειτουργία
7. Συντήρηση
8. Αντιμετώπιση προβλημάτων
9. Απόρριψη και ανακύκλωση
10. Εγγύηση
11. Δήλωση συμμόρφωσης ΕΚ

## 1. Ενδειγμένη Χρήση

Το παρόν εργαλείο προορίζεται για κοπή ξύλου ή πλαστικού με περιστρεφόμενη οδοντωτή λεπίδα, για χρήση σε εσωτερικό χώρο.

## 2. Γενικοί κανονες ασφαλειας



**ΠΡΟΕΙΔΟΠΟΙΗΣΗ** Μελετήστε όλες τις προειδοποιήσεις ασφάλειας, τις οδηγίες και τις προδιαγραφές που συνοδεύουν αυτό το ηλεκτρικό εργαλείο. Η μη τήρηση όλων των παρακάτω οδηγιών μπορεί να οδηγήσει σε ηλεκτροπληξία, πυρκαγιά ή/και σοβαρό τραυματισμό.

**Φυλάξτε όλες τις προειδοποιήσεις και τις οδηγίες για μελλοντική αναφορά.**

Ο όρος ηλεκτρικό εργαλείο στις προειδοποιήσεις αναφέρεται στο ηλεκτρικό σας εργαλείο που λειτουργεί είτε με σύνδεση στην πρίζα (με καλώδιο) είτε με μπαταρίες (χωρίς καλώδιο).

### 1) Ασφάλεια στον χώρο εργασίας

a) **Διατηρείτε τον χώρο εργασίας καθαρό και καλά φωτισμένο.** Η ακαταστασία και ο κακός φωτισμός αυξάνουν την πιθανότητα ατυχημάτων.

b) **Μη χρησιμοποιείτε ηλεκτρικά εργαλεία σε περιβάλλον με εύφλεκτη ατμόσφαιρα, όπως, π.χ., όπου υπάρχουν εύφλεκτα υγρά, αέρια ή σκόνη.** Τα ηλεκτρικά εργαλεία δημιουργούν σπινθήρες που μπορεί να αναφλέξουν τη σκόνη ή τις αναθυμιάσεις.

c) **Όταν χρησιμοποιείτε ηλεκτρικά εργαλεία, κρατήστε μακριά τα παιδιά και κάθε άλλο άτομο που δεν συμμετέχει στην εργασία.** Αν κάτι αποσπάσει την προσοχή σας, μπορεί να χάσετε τον έλεγχο του εργαλείου.

### 2) Ηλεκτρική ασφάλεια

a) **Το φως του ηλεκτρικού εργαλείου πρέπει να ταιριάζει στην πρίζα. Μην τροποποιήσετε ποτέ το φως με κανέναν τρόπο. Μη χρησιμοποιείτε ανάπτορα στο φως αν το ηλεκτρικό εργαλείο**

FR

ES

PT

IT

PL

UA

RO

**GR**

EN

FR

ES

PT

IT

PL

UA

RO

GR

EN

## 2. Γενικοί κανονες ασφαλείας

**διαθέτει γείωση.** Η χρήση μη τροποποιημένου φικ σε συμβατή πρίζα περιορίζει τον κίνδυνο ηλεκτροπληξίας.

b) **Αποφεύγετε την επαφή του σώματός σας με γειωμένες επιφάνειες, όπως σωλήνες, θερμαντικά σώματα, εστίες και ψυγεία.** Αν γειωθεί το σώμα σας, αυξάνεται ο κίνδυνος ηλεκτροπληξίας.

c) **Τα ηλεκτρικά εργαλεία δεν πρέπει να εκτίθενται στη βροχή ή σε υγρασία.** Αν εισχωρήσει νερό στο ηλεκτρικό εργαλείο, αυξάνεται ο κίνδυνος ηλεκτροπληξίας.

d) **Μην κακομεταχειρίζεστε το καλώδιο. Μη χρησιμοποιείτε ποτέ το καλώδιο για να μεταφέρετε, να τραβήξετε ή να βγάλετε το ηλεκτρικό εργαλείο από την πρίζα. Κρατήστε το καλώδιο μακριά από θερμότητα, λάδια, αιχμηρά σημεία και κινούμενα εξαρτήματα.** Τα κατεστραμμένα ή μπλεγμένα καλώδια αυξάνουν τον κίνδυνο ηλεκτροπληξίας.

e) **Όταν χρησιμοποιείτε το ηλεκτρικό εργαλείο σε εξωτερικό χώρο, χρησιμοποιήστε καλώδιο προέκτασης κατάλληλο για εξωτερικό χώρο.** Τα καλώδια που είναι κατάλληλα για εξωτερικό χώρο περιορίζουν τον κίνδυνο ηλεκτροπληξίας.

f) **Αν πρέπει οπωσδήποτε να χρησιμοποιήσετε το ηλεκτρικό εργαλείο σε χώρο με υγρασία, χρησιμοποιήστε πρίζα με διάταξη διαφορικού ρεύματος (RCD).** Η διάταξη RCD περιορίζει τον κίνδυνο ηλεκτροπληξίας.

### 3) Προσωπική ασφάλεια

a) **Όταν χρησιμοποιείτε ηλεκτρικά εργαλεία, να είστε πάντα σε εγρήγορση, να προσέχετε τι κάνετε και να χρησιμοποιείτε την κοινή λογική. Μη χρησιμοποιείτε ηλεκτρικά εργαλεία όταν είστε κουρασμένοι ή υπό την επήρεια ναρκωτικών, αλκοόλ ή φαρμάκων.** Όταν χρησιμοποιείτε ηλεκτρικά εργαλεία, μια στιγμή απροσεξίας μπορεί να προκαλέσει σοβαρό τραυματισμό.

b) **Χρησιμοποιείτε εξοπλισμό ατομικής προστασίας. Να φοράτε πάντα προστατευτικά για τα μάτια.** Η χρήση του κατάλληλου προστατευτικού εξοπλισμού ανάλογα με τις συνθήκες, όπως μάσκα σκόνης,

## 2. Γενικοί κανονες ασφαλείας

αντιολισθητικά παπούτσια, κράνος ή ωτοασπίδες, μειώνει τον κίνδυνο τραυματισμού.

c) **Αποφεύγετε την τυχαία εκκίνηση του μηχανήματος. Βεβαιώστε ότι ο διακόπτης βρίσκεται στη θέση OFF πριν συνδέσετε το εργαλείο στο ρεύμα ή/και την μπαταρία, πριν το πάρετε στα χέρια σας ή το μεταφέρετε.** Μη μεταφέρετε το ηλεκτρικό εργαλείο με το δάκτυλο πάνω στον διακόπτη και μη βάζετε το ηλεκτρικό εργαλείο στην πρίζα με ανοικτό τον διακόπτη, διότι αυξάνεται ο κίνδυνος ατυχήματος.

d) **Πριν ενεργοποιήσετε το ηλεκτρικό εργαλείο, αφαιρέστε κάθε ρυθμιστικό κλειδί ή εξάρτημα.** Αν το μηχανικό κλειδί ή το ρυθμιστικό εργαλείο παραμείνει συνδεδεμένο στο περιστρεφόμενο τμήμα του ηλεκτρικού εργαλείου, μπορεί να προκληθεί τραυματισμός.

e) **Μην τεντώνετε για να φτάσετε στο επιθυμητό σημείο. Να πατάτε πάντα σταθερά και να διατηρείτε την ισορροπία σας.** Έτσι θα ελέγχετε καλύτερα το ηλεκτρικό εργαλείο αν προκύψει κάποια απροσδόκητη κατάσταση.

f) **Να φοράτε κατάλληλα ρούχα. Μη φοράτε φαρδιά ρούχα ή κοσμήματα.** Κρατήστε τα μαλλιά και τα ρούχα σας μακριά από κινούμενα μέρη. Τα φαρδιά ρούχα, τα κοσμήματα και τα μακριά μαλλιά μπορεί να πιαστούν στα κινούμενα μέρη.

g) **Αν υπάρχει δυνατότητα σύνδεσης συσκευών απομάκρυνσης και συλλογής της σκόνης, βεβαιωθείτε ότι αυτές οι συσκευές έχουν συνδεθεί και χρησιμοποιούνται σωστά.** Η χρήση συσκευών συλλογής της σκόνης μπορεί να περιορίσει τους κίνδυνους που σχετίζονται με τη σκόνη.

h) **Ακόμα κι αν χρησιμοποιείτε συχνά ηλεκτρικά εργαλεία, μην εφησυχάζετε και μην παραβλέπετε τους βασικούς κανόνες ασφαλείας.** Μια απρόσεκτη κίνηση μπορεί να προκαλέσει σοβαρό τραυματισμό σε κλάσματα δευτερολέπτου.

### 4) Χρήση και φροντίδα του ηλεκτρικού εργαλείου

a) **Μην πιέζετε το ηλεκτρικό εργαλείο πέρα από τις δυνατότητές του. Χρησιμοποιήστε το κατάλληλο ηλεκτρικό εργαλείο για την εκάστοτε εργασία.** Η εργασία θα πραγματοποιηθεί καλύτερα και ασφαλέστερα

FR

ES

PT

IT

PL

UA

RO

GR

EN

FR

ES

PT

IT

PL

UA

RO

GR

EN

## 2. Γενικοί κανονες ασφαλείας

αν χρησιμοποιηθεί το κατάλληλο ηλεκτρικό εργαλείο στην ταχύτητα για την οποία έχει σχεδιαστεί.

**b) Μη χρησιμοποιήσετε το ηλεκτρικό εργαλείο αν δεν μπορείτε να το ενεργοποιήσετε και να το απενεργοποιήσετε από τον διακόπτη.**

Κάθε ηλεκτρικό εργαλείο που δεν ελέγχεται από τον διακόπτη είναι επικίνδυνο και πρέπει να επισκευάζεται.

**c) Αποσυνδέστε το φως από την πρίζα και/ή αφαιρέστε την μπαταρία από το ηλεκτρικό εργαλείο, αν είναι αποσπώμενη, πριν κάνετε οποιαδήποτε ρύθμιση, πριν αλλάξετε εξαρτήματα και πριν αποθηκεύσετε το ηλεκτρικό εργαλείο.** Έτσι περιορίζεται ο κίνδυνος να ενεργοποιηθεί κατά λάθος το ηλεκτρικό εργαλείο.

**d) Φυλάσσετε το ηλεκτρικό εργαλείο μακριά από τα παιδιά όταν δεν χρησιμοποιείται, και μην επιτρέπετε σε άτομα που δεν είναι εξοικειωμένα με το εργαλείο ή με τις παρούσες οδηγίες να χρησιμοποιούν το εργαλείο.** Τα ηλεκτρικά εργαλεία είναι επικίνδυνα στα χέρια ατόμων που δεν έχουν εκπαιδευτεί στη χρήση τους.

**e) Συντηρείτε τα ηλεκτρικά εργαλεία και τα βοηθητικά τους εξαρτήματα.** Ελέγχετε για κακή ευθυγράμμιση ή εμπλοκή των κινούμενων εξαρτημάτων, για σπασμένα εξαρτήματα και για κάθε άλλη κατάσταση που μπορεί να επηρεάσει τη λειτουργία του ηλεκτρικού εργαλείου. Αν υπάρχει ζημιά, επισκευάστε το ηλεκτρικό εργαλείο πριν το χρησιμοποιήσετε. Πολλά ατυχήματα οφείλονται σε ηλεκτρικά εργαλεία που δεν έχουν συντηρηθεί σωστά.

**f) Διατηρείτε τα κοπτικά εξαρτήματα αιχμηρά και καθαρά.**

**g) Χρησιμοποιείτε το ηλεκτρικό εργαλείο, τα εξαρτήματα, τις μύτες κ.λπ. σύμφωνα με τις παρούσες οδηγίες και λαμβάνοντας υπόψη τις συνθήκες και την εργασία που θα εκτελεστεί.** Αν το ηλεκτρικό εργαλείο χρησιμοποιηθεί για εργασία για την οποία δεν προορίζεται, μπορεί να δημιουργηθούν επικίνδυνες καταστάσεις.

**h) Διατηρείτε τις χειρολαβές και τις επιφάνειες συγκράτησης του εργαλείου στεγνές και καθαρές, χωρίς λάδια και γράσα.** Αν γλιστρούν



## 2. Γενικοί κανονες ασφαλείας

οι χειρολαβές και οι επιφάνειες συγκράτησης, δεν θα μπορείτε να χειριστείτε με ασφάλεια το εργαλείο, ούτε θα μπορείτε να το ελέγξετε αν προκύψει κάποια απροσδόκητη κατάσταση.

### 5) Σέρβις

a) **Αυτό το ηλεκτρικό εργαλείο πρέπει να επισκευάζεται από καταρτισμένο προσωπικό επισκευών και μόνο με αυθεντικά ανταλλακτικά.** Έτσι διασφαλίζεται η ασφαλής λειτουργία του ηλεκτρικού εργαλείου.

### 6) Οδηγίες ασφαλείας για όλα τα πριόνια Διαδικασίες κοπής

a) **Διατηρείτε τα χέρια μακριά από την περιοχή και τη λεπίδα κοπής. Έχετε το δεύτερο σας χέρι στη βοηθητική λαβή ή στο περίβλημα κινητήρα.** Εάν κρατάτε και με τα δύο χέρια το πριόνι, δεν υπάρχει κίνδυνος κοπής τους από τη λεπίδα.

b) **Μην προσεγγίζετε κάτω από το τεμάχιο επεξεργασίας.** Το προστατευτικό δεν μπορεί να σας προστατεύσει από τη λεπίδα κάτω από το τεμάχιο επεξεργασίας.

c) **Ρυθμίστε το βάθος κοπής στο πάχος του τεμαχίου επεξεργασίας.** Κάτω από το τεμάχιο επεξεργασίας πρέπει να είναι ορατή λιγότερο από μια πλήρης οδόντωση των δοντιών λεπίδας.

d) **Ποτέ μην κρατάτε το τεμάχιο που κόβετε στα χέρια ή κατά πλάτος του ποδιού σας. Ασφαλίστε το τεμάχιο επεξεργασίας σε έναν σταθερό πάγκο.** Είναι σημαντικό να υποστηρίζετε το τεμάχιο επεξεργασίας σωστά ώστε να ελαχιστοποιείται η έκθεση του σώματος, μάγκωμα της λεπίδας ή απώλεια του ελέγχου.

e) **Κρατάτε το ηλεκτρικό εργαλείο από τις μονωμένες επιφάνειες των χειρολαβών όταν εκτελείτε μια εργασία κατά την οποία το εργαλείο κοπής μπορεί να έρθει σε επαφή με κρυμμένη καλωδίωση ή με το ίδιο**

FR

ES

PT

IT

PL

UA

RO

GR

EN

## 2. Γενικοί κανονες ασφαλείας

**το καλώδιο του εργαλείου.** Η επαφή με κάποιο καλώδιο «υπό τάση» είναι πιθανό επίσης να θέσει «υπό τάση» τα εκτεθειμένα μεταλλικά εξαρτήματα του ηλεκτρικού εργαλείου και θα μπορούσε να προκαλέσει ηλεκτροπληξία στο χειριστή.

f) **Κατά το τράβηγμα χρησιμοποιείτε πάντα μια φραγή τραβήγματος ή έναν οδηγό ευθείας ακμής.** Έτσι βελτιώνεται η ακρίβεια της κοπής και μειώνεται η πιθανότητα μαγκώματος της λεπίδας.

g) **Χρησιμοποιείτε πάντα λεπίδες με σωστό μέγεθος και σχήμα (διαμαντένιες έναντι στρογγυλών) οπών άξονα.** Οι πριονόδισκοι που δεν ταιριάζουν με τον εξοπλισμό εγκατάστασης του πριονιού θα λειτουργήσουν παράκεντρα, προκαλώντας απώλεια ελέγχου.

h) **Ποτέ μη χρησιμοποιείτε φθαρμένες ή λάθος ροδέλες ή μπουλόνια λεπίδων.** Οι ροδέλες και τα μπουλόνια δίσκων έχουν σχεδιαστεί ειδικά για το πριόνι σας για βέλτιστη απόδοση και ασφάλεια κατά τη λειτουργία.

### 7) Περισσότερες οδηγίες ασφαλείας για δισκοπρίονα Αιτίες λακτίσματος και σχετικές προειδοποιήσεις

- Το κλώτσημα (λάκτισμα) είναι μια ξαφνική αντίδραση από ένα μαγκωμένο, φρακαρισμένο ή λάθος ευθυγραμμισμένο πριονόδισκο, προκαλώντας μια μη ελεγχόμενη ανύψωση του πριονιού και πορεία εκτός του τεμαχίου επεξεργασίας προς το χειριστή

- Όταν η λεπίδα είναι πολύ μαγκωμένη ή φρακαρισμένη από το κλείσιμο της κοπής πριονίσματος, η λεπίδα καθυστερεί και η αντίδραση κινητήρα οδηγεί τη μονάδα γρήγορα πίσω προς το χειριστή

Εάν η λεπίδα συστραφεί ή είναι λάθος ευθυγραμμισμένη στην κοπή, η οδόντωση της πίσω ακμής

- λεπίδας μπορεί να σκάψει την άνω επιφάνεια του ξύλου προκαλώντας άνοδο της λεπίδας έξω από την εγκοπή κοπής και αναπήδηση προς τα πίσω στον χειριστή.

Το λάκτισμα αποτελεί συνέπεια ενός εσφαλμένου ή ελλιπούς χειρισμού του εργαλείου και μπορεί να αποφευχθεί με τα κατάλληλα προληπτικά μέτρα, όπως αυτά, τα οποία περιγράφονται παρακάτω

## 2. Γενικοί κανονες ασφαλείας

- a) **Κρατάτε σφιχτά το πριόνι και τοποθετείτε τους βραχίονες σας έτσι ώστε να αντιστέκονται στις δυνάμεις κλώτσηματος. Τοποθετήστε το σώμα σας σε οποιαδήποτε πλευρά του πριονόδισκου αλλά όχι σε ευθεία με αυτόν.** Το κλώτσημα θα μπορούσε να προκαλέσει αναπήδηση προς τα πίσω του πριονιού, αλλά οι δυνάμεις ανάκρουσης μπορούν να ελέγχονται από το χειριστή, εάν λαμβάνονται τα σωστά προληπτικά μέτρα
- b) **Όταν μαγκώνει η λεπίδα ή εάν για οποιοδήποτε λόγο διακόπτεται η κοπή, αποδεσμεύετε τη σκανδάλη και κρατάτε το πριόνι ακίνητο μέσα στο υλικό έως ότου η λεπίδα σταματήσει πλήρως. Ποτέ μην προσπαθείτε να απομακρύνετε το πριόνι από το τεμάχιο επεξεργασίας ή μην τραβάτε το πριόνι προς τα πίσω ενώ η λεπίδα κινείται, αλλιώς μπορεί να συμβεί κλώτσημα.** Ερευνήστε την αιτία της δέσμευσης του τροχού και λάβετε διορθωτικά μέτρα για να την εξαλείψετε.
- c) **Όταν επανεκκινείτε ένα πριόνι στο τεμάχιο επεξεργασίας, κεντράρετε τον πριονόδισκο στην εγκοπή και βεβαιώνετε ότι οι οδοντώσεις πριονιού δεν έχουν μαγκώσει μέσα στο υλικό.** Εάν ο πριονόδισκος έχει μαγκώσει, μπορεί να σηκωθεί ή να κλωτσήσει από το τεμάχιο επεξεργασίας, καθώς επανεκκινείται το πριόνι.
- d) **Υποστηρίζετε τα μεγάλα πάνελ για την ελαχιστοποίηση του κινδύνου μαγκώματος του πριονόδισκου και λακτίσματος.** Τα μεγάλα πάνελ συνήθως λυγίζουν κάτω από το ίδιο τους το βάρος. Οι υποστηρίξεις πρέπει να τοποθετούνται κάτω από το πάνελ και στις δύο πλευρές, κοντά στη γραμμή κοπής και στο άκρο του πάνελ.
- e) **Μη χρησιμοποιείτε στομωμένους ή φθαρμένους πριονόδισκους.** Όχι ακονισμένοι ή λάθος ρυθμισμένοι πριονόδισκοι παράγουν στενή εγκοπή με αποτέλεσμα υπερβολική τριβή, μάγκωμα της λεπίδας και λάκτισμα.
- f) **Οι μοχλοί ρύθμισης βάθους λεπίδας και ρύθμισης λοξότμησης που κλειδώνουν πρέπει να είναι σφιχτοί και ασφαλισμένοι προτού γίνει μια κοπή.** Εάν η ρύθμιση λεπίδας μετακινηθεί κατά την κοπή, μπορεί να προκληθεί μάγκωμα και κλώτσημα.
- g) **Προσέχετε ιδιαίτερα όταν κάνετε κοπές βάθους σε τοίχους ή σε**

FR

ES

PT

IT

PL

UA

RO

GR

EN

## 2. Γενικοί κανονες ασφαλείας

**"τυφλές" περιοχές.** Η λεπίδα που προεξέχει μπορεί να κόψει αντικείμενα, τα οποία μπορεί να προκαλέσουν κλώτσημα.

### 8) Οδηγισο ασφαλείας για το κάτω προστατευτικό

a) **Ελέγχετε το κάτω προστατευτικό για σωστό κλείσιμο πριν από κάθε χρήση. Μη χειρίζεστε το πριόνι εάν το κάτω προστατευτικό δεν κινείται ελεύθερα και απενεργοποιήστε το αμέσως. Ποτέ μη σφίγγετε ή στερεώνετε το κάτω προστατευτικό στην ανοιχτή θέση.** Εάν το πριόνι πέσει κατά τύχη, μπορεί το κάτω προστατευτικό να λυγίσει. Σηκώστε το κάτω προστατευτικό με το μοχλό προστατευτικού λεπίδας και εξασφαλίστε ότι κινείται ελεύθερα και δεν αγγίζει τη λεπίδα ή οποιοδήποτε άλλο τμήμα, σε όλες τις γωνίες και τα βάθη κοπής.

b) **Ελέγχετε τη λειτουργία του ελατηρίου κάτω προστατευτικού. Εάν το προστατευτικό και το ελατήριο δε λειτουργούν σωστά, πρέπει να γίνει συντήρηση πριν από τη χρήση.** Το κάτω προστατευτικό μπορεί να λειτουργεί αργά λόγω φθαρμένων εξαρτημάτων, εναποθέσεων καουτσούκ ή συσσώρευσης υπολειμμάτων

c) **Το κάτω προστατευτικό πρέπει να μπορεί να ανακληθεί χειροκίνητα μόνο για ειδικές κοπές όπως «κοπές βάρους» και «κοπές σύνθετων υλικών».** Σηκώστε το κάτω προστατευτικό από το μοχλό προστατευτικού λεπίδας. Μόλις η λεπίδα εισέλθει στο υλικό, το κάτω προστατευτικό πρέπει να έχει αποδεσμευτεί. Για όλες τις άλλες εργασίες κοπής, το κάτω προστατευτικό πρέπει να λειτουργεί αυτόματα.

d) **Προσέχετε πάντα το κάτω προστατευτικό να καλύπτει τη λεπίδα προτού τοποθετήσετε το πριόνι επάνω στον πάγκο ή στο πάτωμα.** Μια απροστάτευτη, κινούμενη αργά λεπίδα θα προκαλέσει όπισθεν κίνηση του πριονιού, κόβοντας οτιδήποτε στο δρόμο της. Να γνωρίζετε το χρόνο που χρειάζεται ο πριονόδοσκος για να σταματήσει, αφού αποδεσμευτεί ο διακόπτης

### Υπολειπόμενοι κίνδυνοι

- Ακόμη και όταν το εργαλείο χρησιμοποιείται όπως προβλέπεται, δεν είναι δυνατή η πλήρης εξάλειψη όλων των παραγόντων υπολειπόμενου κινδύνου.

## 2. Γενικοί κανονες ασφαλειας

Μπορεί να προκύψουν οι παρακάτω κίνδυνοι σε σχέση με την κατασκευή και τη διάταξη του εργαλείου.

- Βλάβη στους πνεύμονες αν δεν χρησιμοποιηθεί αποτελεσματική μάσκα σκόνης.
- Βλάβη στην ακοή αν δεν χρησιμοποιείται αποτελεσματική ωτοπροστασία.
- Βλάβες στην υγεία ως αποτέλεσμα των κραδασμών αν το ηλεκτρικό εργαλείο

χρησιμοποιείται για παρατεταμένο συνεχόμενο διάστημα ή αν δεν έχει χρησιμοποιηθεί ή/και συντηρηθεί σωστά.



### ΠΡΟΕΙΔΟΠΟΙΗΣΗ

η εκπομπή κραδασμών κατά την πραγματική χρήση του ηλεκτρικού εργαλείου μπορεί να διαφέρει από τη δηλωθείσα συνολική τιμή ανάλογα με τον τρόπο χρήσης του εργαλείου και προσδιορίστε μέτρα ασφαλείας για την προστασία του χειριστή, τα οποία θα βασίζονται σε εκτίμηση της έκθεσης υπό πραγματικές συνθήκες χρήσης (λαμβάνοντας υπ' όψιν όλα τα μέρη του κύκλου λειτουργίας, όπως το χρόνο κατά τον οποίο το εργαλείο είναι απενεργοποιημένο και το χρόνο κατά τον οποίο το εργαλείο λειτουργεί χωρίς φορτίο, μαζί με το χρόνο κατά τον οποίο λειτουργεί ενεργά).

## 3. Ειδικοί κανονες ασφαλειας



### ΠΡΟΕΙΔΟΠΟΙΗΣΗ

**Διατηρείτε τα χέρια μακριά από την περιοχή και τη λεπίδα κοπής. Έχετε το δεύτερο σας χέρι στη βοηθητική λαβή ή στο περίβλημα κινητήρα.**  
Εάν κρατάτε και με τα δύο χέρια το πριόνι, δεν υπάρχει κίνδυνος κοπής τους από τη λεπίδα.

α) **Μην προσεγγίζετε κάτω από το τεμάχιο επεξεργασίας.** Το προστατευτικό δεν μπορεί να σας προστατεύσει από τη λεπίδα κάτω από το τεμάχιο επεξεργασίας.

### 3. Ειδικοι κανονες ασφαλειας

- b) **Ρυθμίστε το βάθος κοπής στο πάχος του τεμαχίου επεξεργασίας.** Κάτω από το τεμάχιο επεξεργασίας πρέπει να είναι ορατή λιγότερο από μια πλήρης οδόντωση των δοντιών λεπίδας.
- c) **Ποτέ μην κρατάτε το τεμάχιο που κόβεται στα χέρια ή κατά πλάτος του ποδιού σας. Ασφαλιζετε το τεμάχιο επεξεργασίας σε έναν σταθερό πάγκο.** Είναι σημαντικό να υποστηρίζετε το τεμάχιο επεξεργασίας σωστά ώστε να ελαχιστοποιείται η έκθεση του σώματος, μάγκωμα της λεπίδας ή απώλεια του ελέγχου.
- d) **Κρατάτε το ηλεκτρικό εργαλείο μόνο από τις μονωμένες επιφάνειες των χειρολαβών όταν εκτελείτε μια εργασία κατά την οποία το εργαλείο κοπής μπορεί να έρθει σε επαφή με κρυμμένη καλωδίωση ή με το ίδιο το καλώδιο του εργαλείου.** Η επαφή με κάποιο καλώδιο υπό τάση είναι πιθανό επίσης να θέσει υπό τάση τα εκτεθειμένα μεταλλικά εξαρτήματα του ηλεκτρικού εργαλείου και κατά συνέπεια να προκαλέσει ηλεκτροπληξία στο χειριστή.
- e) **Κατά το τράβηγμα χρησιμοποιείτε πάντα μια φραγή τραβήγματος ή έναν οδηγό ευθείας ακμής.** Έτσι βελτιώνεται η ακρίβεια της κοπής και μειώνεται η πιθανότητα μαγκώματος της λεπίδας.
- f) **Χρησιμοποιείτε πάντα λεπίδες με σωστό μέγεθος και σχήμα (διαμαντένιες έναντι στρογγυλών) οπών άξονα.** Οι πριονόδισκοι που δεν ταιριάζουν με τον εξοπλισμό εγκατάστασης του πριονιού θα λειτουργήσουν παράκεντρα, προκαλώντας απώλεια ελέγχου.
- g) **Ποτέ μη χρησιμοποιείτε φθαρμένες ή λάθος ροδέλες ή μπουλόνια λεπίδων.** Οι ροδέλες και τα μπουλόνια δίσκων έχουν σχεδιαστεί ειδικά για το πριόνι σας για βέλτιστη απόδοση και ασφάλεια κατά τη λειτουργία.

### 4. Τεχνικές προδιαγραφές

Τάση/Συχνότητα	220-240V~50Hz
Ονομαστική ισχύς	1300W
Ταχύτητα χωρίς φορτίο	5.800/λεπτό
Μέγεθος πριονόδισκου	Ø185mm

## 4. Τεχνικές προδιαγραφές

Διαστάσεις του εργαλείου (εκ.)	29X24X17,5εκ
Κοπή	90°=0 – 62 mm. 45°=0 – 46 mm.
Στάθμη ηχητικής πίεσης dB(A)	$L_{pA}$ : 100,4 dB(A)
Στάθμη ηχητικής ισχύος dB(A)	$L_{WA}$ : 111,4 dB(A)
Συνολική τιμή δόνησης (m/s <sup>2</sup> )	Κύρια λαβή $a_{h,W} = 3,203\text{m/s}^2$
	Βοηθητική λαβή $a_{h,W} = 3,040\text{m/s}^2$
	$K=1,5 \text{ m/s}^2$

### Πληροφορίες δόνησης

Η αναφερόμενη συνολική τιμή κραδασμών έχει μετρηθεί σύμφωνα με μια πρότυπη μέθοδο ελέγχου και μπορεί να χρησιμοποιηθεί για τη σύγκριση ενός εργαλείου με ένα άλλο. Η δηλωμένη συνολική τιμή κραδασμών μπορεί επίσης να χρησιμοποιηθεί για προκαταρκτική εκτίμηση της έκθεσης.



#### ΠΡΟΕΙΔΟΠΟΙΗΣΗ

Η εκπομπή κραδασμών κατά την πραγματική χρήση του ηλεκτρικού εργαλείου μπορεί να διαφέρει από την αναφερόμενη συνολική τιμή, ανάλογα με τον τρόπο χρήσης του εργαλείου. Υπάρχει ανάγκη προσδιορισμού μέτρων ασφαλείας για την προστασία του χειριστή, η οποία βασίζεται σε μια εκτίμηση της τιμής έκθεσης υπό πραγματικές συνθήκες χρήσης (λαμβάνοντας υπόψη όλα τα τμήματα του κύκλου λειτουργίας, όπως πόσες φορές διακόπεται η λειτουργία του εργαλείου και τότε λειτουργεί στο ρελαντί, επιπλέον του χρόνου ενεργοποίησης της σκανδάλης)

FR

ES

PT

IT

PL

UA

RO

GR

EN

FR

ES

PT

IT

PL

UA

RO

GR

EN

## 5. Περιγραφή λειτουργίας

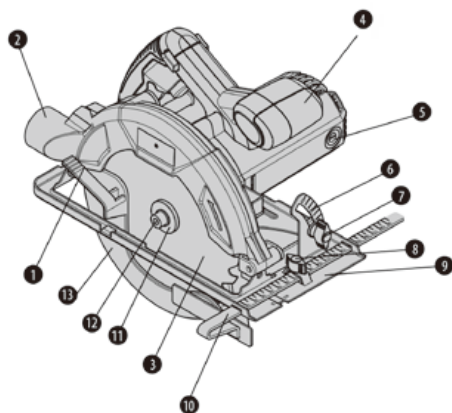

1. Μοχλός κάτω προστατευτικού
2. Έξοδος εξαγωγής σκόνης
3. Πριονόδισκος
4. Βοηθητική χειρολαβή
5. Καπάκι ψήκτρας
6. Μετρητής βάθους
7. Κουμπί ασφαλίσης ρύθμισης γωνίας
8. Κουμπί ασφαλίσης για οδηγό ακμής
9. Πλάκα βάσης
10. Οδηγός ακμής
11. Εξωτερική φλάντζα
12. Μπουλόνι σύσφιξης πριονόδισκου

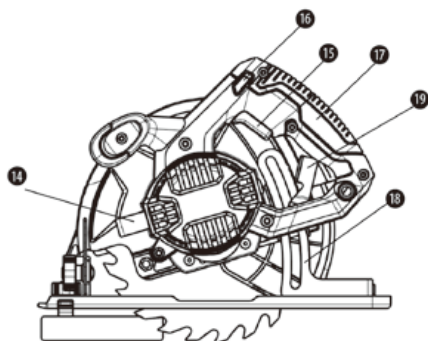

14. Κουμπί ασφαλίσης ατράκτου
15. Διακόπτης On/Off
16. Κουμπί ασφαλίσης
17. Κύρια χειρολαβή
18. Μετρητής βάθους
19. Μοχλός ασφαλίσης για ρύθμιση βάθους



## 6.Λειτουργία

### Γενική κοπή

α) Κατά την εκκίνηση κρατάτε πάντα τη λαβή πριονιού με το ένα χέρι και τη βοηθητική λαβή με το άλλο χέρι. Ποτέ μην ασκείτε δύναμη στη λεπίδα αλλά διατηρείτε μια ελαφριά και συνεχή πίεση. Αφότου ολοκληρώσετε την κοπή, αφήστε το πριόνι να σταματήσει εντελώς. Όταν διακόπτεται η κοπή τη συνεχίζετε επιτρέποντας στη λεπίδα να επιτύχει την πλήρη ταχύτητα και κατόπιν με νέα αργή είσοδο στην κοπή.

β) Όταν κόβετε κατά πλάτος των νερών, οι ίνες του ξύλου έχουν την τάση να σκώνονται και να σκίζονται. Αργή κίνηση του πριονιού ελαχιστοποιεί αργά αυτή την επίδραση.

### Κοπή τσέπης

α) Αποσυνδέστε το βύσμα από την τροφοδοσία ρεύματος προτού διεξάγετε οιοσδήποτε ρυθμίσεις. Προσαρμόστε τη ρύθμιση βάρους με βάση το πάχος του σχεδίου γραμμής για την κοπή. Σηκώστε το κάτω προστατευτικό χρησιμοποιώντας το μοχλό ανύψωσης.

β) Με τη λεπίδα μετά βίας πάνω από το υλικό που θα κοπεί, εκκινήστε το πριόνι και αφήστε τη λεπίδα να αποκτήσει πλήρη ταχύτητα. Χαμηλώστε σταδιακά τη λεπίδα επάνω στο υλικό που θα κοπεί χρησιμοποιώντας το μπροστινό άκρο του πέδιλου ως σημείο περιστροφής. Όταν η λεπίδα αρχίσει να κόβει, αποδεσμεύστε το κάτω προστατευτικό. Όταν το πέδιλο ακουμπάει ισεπίπεδα στην επιφάνεια που θα κοπεί, συνεχίστε με την κοπή σε κατεύθυνση προς τα εμπρός προς το τέλος της κοπής. Αφήστε τη λεπίδα να σταματήσει εντελώς προτού την απομακρύνετε από την κοπή. Ποτέ μην τραβάτε το πριόνι προς τα πίσω, διότι η λεπίδα θα βγει από την κοπή και θα προκύψει λάκτισμα. Γυρίστε το πριόνι ανάποδα και τελειώστε την κοπή με κανονικό τρόπο, πριονίζοντας προς τα εμπρός. Χρησιμοποιήστε μια σέγα ή ένα πριόνι χειρός για να ολοκληρώσετε την κοπή στις γωνίες, εφόσον απαιτείται.

### Κοπή μεγάλων λαμαρινών

α) Οι μεγάλες λαμαρίνες ή σανίδες πρέπει να υποστηρίζονται ώστε να

FR

ES

PT

IT

PL

UA

RO

GR

EN

## 6. Λειτουργία

εμποδίζονται λυγίσματα ή χαλαρώσεις. Εάν προσπαθήσετε να κόψετε χωρίς αλφάδιασμα και σωστή υποστήριξη του τεμαχίου επεξεργασίας, η λεπίδα θα τείνει να κολλάει, προκαλώντας λάκτισμα.

b) Υποστηρίξτε τα πάνελ ή τις σανίδες κοντά στην κοπή. Βεβαιώστε ότι προσαρμόζετε τη ρύθμιση λεπίδας έτσι ώστε να μπορείτε να κόβετε μέσα από το υλικό χωρίς να κόβετε μέσα στο τραπέζι ή τον πάγκο εργασίας. Πρόταση: χρησιμοποιείτε ξυλεία 2x4 για την υποστήριξη της σανίδας ή της λαμαρίνας που θα κοπεί. Εάν το τεμάχιο είναι πολύ μεγάλο για τον πάγκο εργασίας, χρησιμοποιείτε το δάπεδο με την ξυλεία 2x4 σαν υποστήριξη του ξύλου.

### Εξαγωγή σκονης

a) Το δισκοπρίονο είναι εξοπλισμένο με μια θύρα εξαγωγής σκόνης, μπορεί να συνδεθεί σε ηλεκτρική σκούπα Dexter με άνοιγμα 35mm.

## 7. Συντήρηση



**Πριν απομακρύνετε ηλεκτρικά καλύμματα, αποσυνδέστε το μηχάνημα από το ρεύμα.**

a) Για την πρόληψη ατυχημάτων αποσυνδέστε πάντα το πριόνι από την πηγή ισχύος προτού καθαρίσετε ή διεξάγετε συντήρηση. Το πριόνι καθαρίζεται αποτελεσματικότερα με τη χρήση πεπιεσμένου αέρα. Να φοράτε πάντα γυαλιά προστασίας όταν χρησιμοποιείτε πεπιεσμένο αέρα. Εάν δεν υπάρχει διαθέσιμος πεπιεσμένος αέρας, χρησιμοποιήστε μια βούρτσα για να απομακρύνετε σκόνης και ρινίδια από το πριόνι.

b) Τα ανοίγματα αερισμού μοτέρ και οι μοχλοί εναλλαγής πρέπει να παραμένουν καθαρά χωρίς ξένα σώματα. Μην προσπαθείτε να τα καθαρίζετε εισάγοντας μυτερά αντικείμενα μέσα από τα ανοίγματα.

## 7. Συντήρηση

c) Μη χρησιμοποιείτε ποτέ καυστικές ουσίες για να καθαρίσετε πλαστικά τμήματα. Όπως: βενζίνη, τετραχλωράνθρακα, χλωριούχους διαλύτες καθαρισμού, αμμωνία και οικιακά καθαριστικά που περιέχουν αμμωνία. Μη χρησιμοποιείτε τίποτα από τα ανωτέρω για τον καθαρισμό του πριονιού.

d) Επιτρέπεται σε εξουσιοδοτημένο κέντρο σέρβις τον έλεγχο ή/και την αντικατάσταση των φθαρμένων ψηκτρών άνθρακα σε περίπτωση υπερβολικής αναμονής.

e) Οι λεπίδες στομώνουν ακόμα και κατά την κοπή συνήθους ξυλείας. Μια στομωμένη λεπίδα φαίνεται όταν πρέπει η λεπίδα να εισαχθεί με δύναμη προς τα εμπρός αντί να καθοδηγηθεί κατά τη διεξαγωγή της κοπής. Παραδώστε τη λεπίδα σε ένα κέντρο σέρβις για τρόχισμα.

f) Διατηρείτε το μηχάνημα πάντα καθαρό.

g) Εάν ανακαλύψετε ζημιές, συμβουλευτείτε το λεπτομερές σχέδιο και τη λίστα εξαρτημάτων για να προσδιορίσετε επακριβώς ποιο εξάρτημα αντικατάστασης χρειάζεται να παραγγείλετε από το τμήμα εξυπηρέτησης πελατών μας.

h) Καθαρίζετε το περιβλήμα μόνο με ένα νωπό πανί. Μη χρησιμοποιήσετε διαλυτικά μέσα! Στη συνέχεια στεγνώνετε λεπτομερώς.

i) Αν χαλάσει το καλώδιο τροφοδοσίας αυτού του ηλεκτρικού εργαλείου, πρέπει να αντικατασταθεί από παρόμοιο καλώδιο που διατίθεται από το κέντρο σέρβις ή από ειδικό εξουσιοδοτημένο τεχνικό.

j) Το παρόν **καλώδιο τροφοδοσίας είναι προσάρτημα τύπου X. Η προσάρτηση του καλωδίου τροφοδοσίας** πρέπει να γίνεται από τον κατασκευαστή, τον αντιπρόσωπο του σέρβις ή από άτομο παρόμοιας εξειδίκευσης.



**Μη χρησιμοποιείτε απορρυπαντικά για τον καθαρισμό των πλαστικών εξαρτημάτων του εργαλείου. Συνιστούμε τη χρήση κάποιου ήπιου απορρυπαντικού σε νωπό πανί.**

FR

ES

PT

IT

PL

UA

RO

**GR**

EN

## 7. Συντήρηση

**⚠ Διαβάστε το απόσπασμα «ΠΡΟΕΙΔΟΠΟΙΗΣΗ» ή το προηγούμενο απόσπασμα αναφορικά με τον έλεγχο και την αλλαγή της ΠΡΙΟΝΟΛΑΜΑΣ.**

1. Αντικαθιστάτε την πριονολάμα σύμφωνα με το υλικό που θα κοπεί. Μόλις οι οδοντώσεις στομώσουν δεν θα γίνεται πλέον σωστό πριόνισμα.
2. Καθαρίστε τη συσκευή αφότου ολοκληρώσετε την εργασία κοπής.
3. Απομακρύνετε οποιουσδήποτε ρύπους (π.χ. σκόνη πριονίσματος). Εφόσον απαιτείται καθαρίστε την υποδοχή πριονολάμας με μια βούρτσα ή με πεπιεσμένο αέρα.

## 8. Αντιμετώπιση Προβλημάτων

Πρόβλημα	Πιθανή αιτία	Λύση
Το προϊόν δεν ξεκινά.	Δεν έχει συνδεθεί στην παροχή ρεύματος.	Συνδέστε στην παροχή ρεύματος.
	Το καλώδιο ή το φις είναι ελαττωματικά.	Έλεγχος από πιστοποιημένο ηλεκτρολόγο.
	Άλλοηλεκτρικό ελάττωμα του προϊόντος.	Έλεγχος από πιστοποιημένο ηλεκτρολόγο.
	Ψήκτρα άνθρακα	Αντικαθιστάτε ανά ζεύγη.
Το προϊόν δεν φτάνει στην πλήρη ισχύ.	Το καλώδιο προέκτασης δεν είναι κατάλληλο για το προϊόν.	Χρησιμοποιήστε κατάλληλο καλώδιο προέκτασης.
	Η πηγή ρεύματος (π.χ., γεννήτρια) έχει πολύ χαμηλή τάση	Συνδέστε σε άλλη πηγή ρεύματος.
	Έχουν φράξει οι σπές εξαιρισμού.	Καθαρίστε τις σπές εξαιρισμού.
Το αποτέλεσμα δεν είναι ικανοποιητικό.	Η λεπίδα έχει φθαρεί	Αντικαταστήστε με νέα.

## 9. Απόρριψη και ανακύκλωση



Σημασία του διαγραμμένου κάδου:

Μην απορρίπτετε ηλεκτρικές συσκευές στα κοινά απορρίμματα. Χρησιμοποιείτε τους αντίστοιχους χώρους συλλογής ηλεκτρικών συσκευών προς ανακύκλωση. Επικοινωνήστε με την κατά τόπους διακυβέρνησή σας για περισσότερες πληροφορίες για τα διαθέσιμα συστήματα συλλογής. Εάν οι ηλεκτρικές συσκευές απορριφθούν στο ύπαιθρο ή σε χωματερές, τότε είναι πιθανό να διαρρεύσουν επικίνδυνες ουσίες στα υπόγεια ύδατα, με αποτέλεσμα να περάσουν στην τροφική αλυσίδα, προκαλώντας ζημιές στην υγεία και την φυσική σας κατάσταση.

## 10. Εγγύηση

- a) Τα προϊόντα της DEXTER σχεδιάζονται με τις πιο αυστηρές προδιαγραφές ποιότητας για προϊόντα που προορίζονται για το καταναλωτικό κοινό.
- b) Το δισκίο (Αρ. μοντέλου 1300CIS2-185.5) καλύπτεται με εγγύηση 3 ετών από την ημερομηνία αγοράς. Η εγγύηση καλύπτει όλα τα ελαττώματα σε υλικά και κατασκευή.
- c) Αν υποστεί βλάβη το μηχάνημα, ανατρέξτε πρώτα στη σελίδα αντιμετώπισης προβλημάτων (προβλήματα και λύσεις) στο φυλλάδιο. Αν το πρόβλημα παραμένει, απευθυνθείτε στο πλησιέστερο κατάστημα.
- d) Στο κατάστημα, θα καταβάλουν κάθε προσπάθεια για να επιλύσουν το πρόβλημα.
- e) Οι επισκευές και η αντικατάσταση εξαρτημάτων δεν παρατείνουν τη διάρκεια της αρχικής εγγύησης.
- f) Η εγγύηση δεν καλύπτει βλάβες που οφείλονται σε φυσιολογική φθορά ή σε ακατάλληλη χρήση του προϊόντος. Σε αυτές περιλαμβάνονται, μεταξύ άλλων, η φυσιολογική φθορά των διακοπών, του διακόπτη προστασίας κυκλώματος και του κινητήρα.

FR

ES

PT

IT

PL

UA

RO

**GR**

EN

FR

ES

PT

IT

PL

UA

RO

**GR**

EN

## 10. Εγγύηση

- g) Σημειώστε ότι ισχύουν ειδικοί όροι εγγύησης για ορισμένες χώρες.
- h) Αν έχετε αμφιβολία, απευθυνθείτε στο κατάστημα.
- i) Για να ληφθούν υπόψη απαιτήσεις στο πλαίσιο της εγγύησης, απαιτούνται τα ακόλουθα.
- Παροχή απόδειξης αγοράς
  - Ότι δεν έχουν πραγματοποιηθεί επισκευές και/ή αλλαγές εξαρτημάτων από τρίτο.
  - Ότι το πρόβλημα δεν είναι θέμα κανονικής φθοράς.
  - Ότι οι απαιτούμενες εργασίες συντήρησης και επισκευής έχουν πραγματοποιηθεί σωστά.
  - Η βλάβη να μην οφείλεται σε λανθασμένη ρύθμιση του καρμπυρατέρ.
  - Ότι δεν έχουν υπάρξει πίεση, ακατάλληλος χειρισμός, μη εξουσιοδοτημένη χρήση ή ατυχήματα
  - Ότι δεν έχει υπάρξει επιδείνωση λόγω υπερθέρμανσης, που προκύπτει από απόφραξη του τμήματος ανεμιστήρα.
  - Ότι δεν έχει πραγματοποιηθεί καμία εργασία στο προϊόν από ανειδίκευτο άτομο και δεν έχουν γίνει προσπάθειες λανθασμένων επισκευών.
  - Να μην έχουν αποσυναρμολογηθεί και να μην έχουν ανοίξει ποτέ το εργαλείο/η μπαταρία/ο φορτιστής.
  - Το εργαλείο/Η μπαταρία/Ο φορτιστής να μην έχουν ποτέ βρεθεί σε υγρό περιβάλλον (υγρασία, βροχή, βύθιση σε νερό κ.λπ.).
  - Να μην έχουν χρησιμοποιηθεί εσφαλμένα εξαρτήματα, εξαρτήματα που δεν έχει κατασκευάσει η DEXTER, εφόσον αποδειχθεί ότι έχουν προκαλέσει δυσλειτουργία.
  - Να μην έχει χρησιμοποιηθεί εσφαλμένα το εργαλείο (υπερφόρτωση του εργαλείου ή χρήση μη εγκεκριμένων βοηθητικών εξαρτημάτων).
  - Ότι δεν έχει προκύψει ζημιά από εξωτερικές αιτίες, ή ξένα σώματα όπως άμμος ή πέτρες.

## 10. Εγγυηση

- Ότι δεν έχει προκύψει ζημιά από μη συμμόρφωση με τις συστάσεις ασφαλείας και οδηγίες χρήσης.

j) Το προϊόν πρέπει να χρησιμοποιείται υπό κανονικές συνθήκες και για μη επαγγελματικούς σκοπούς.

k) Συνεπώς, από αυτή την εγγύηση εξαιρούνται προϊόντα που χρησιμοποιούνται από εταιρείες διαμόρφωσης εξωτερικών χώρων, τοπικές αρχές, καθώς και από εταιρείες που νοικιάζουν ή παραχωρούν δωρεάν εξοπλισμό.

FR

ES

PT

IT

PL













UA

RO

**GR**

EN

## Symbols

-  Attention danger.
-  Sign of product circulation in the market of the Customs Union member states.
-  In accordance with essential applicable safety standards of European directives.
-  To reduce the risk of injury, the user must read and understand this manual before using this product.
-  Wear ear protectors. Exposure to noise can cause hearing loss.
-  Wear eye protection.
-  Wear respiratory protection.
-  Wear safety shoes
-  Wear protective gloves
-  Faulty and/or discarded electrical or electronic apparatus have to be collected at the appropriate recycling locations.
-  Class II machine-Double insulation
-  Conformity marking that product comply with applicable Ukraine technical regulations.

## Contents

1. Intended Use
2. General safety rules
3. Specific safety rules
4. Technical Specification
5. Functional Description
6. Operation
7. Maintenance
8. Trouble Shooting
9. Disposal and recycling
10. Warranty
11. EC Declaration of Conformity



## 1. Intended Use

This power tool is intended for cutting wood or plastic with a rotating toothed blade indoor use.

## 2. General Power Tool Safety Warnings

 **WARNING!** Read all safety warnings, instructions and specifications provided with this power tool. Failure to follow all instructions listed below may result in electric shock, fire and /or serious injury.

### Save all warnings and instructions for future reference.

The term “power tool” in the warnings refers to your mains-operated (corded) power tool or battery-operated (cordless) power tool.

#### 1) Work area safety

- a) **Keep work area clean and well lit.** Cluttered or dark areas invite accidents.
- b) **Do not operate power tools in explosive atmospheres, such as in the presence of flammable liquids, gases or dust.** Power tools create sparks which may ignite the dust or fumes.
- c) **Keep children and bystanders away while operating a power tool.** Distractions can cause you to lose control.

#### 2) Electrical safety

- a) **Power tool plugs must match the outlet. Never modify the plug in any way. Do not use any adapter plugs with earthed (grounded) power tools.** Unmodified plugs and matching outlets will reduce risk of electric shock.
- b) **Avoid body contact with earthed or grounded surfaces such as pipes, radiators, ranges and refrigerators.** There is an increased risk of electric shock if your body is earthed or grounded.

FR

ES

PT

IT

PL

UA

RO

GR

EN

## 2. General Safety Rules

- c) **Do not expose power tools to rain or wet conditions.** Water entering a power tool will increase the risk of electric shock.
- d) **Do not abuse the cord. Never use the cord for carrying, pulling or unplugging the power tool. Keep cord away from heat, oil, sharp edges or moving parts.** Damaged or entangled cords increase the risk of electric shock.
- e) **When operating a power tool outdoors, use an extension cord suitable for outdoor use.** Use of a cord suitable for outdoor use reduces the risk of electric shock.
- f) **If operating a power tool in a damp location is unavoidable, use a residual current device (RCD) protected supply.** Use of an RCD reduces the risk of electric shock.

### 3) Personal safety

- a) **Stay alert, watch what you are doing and use common sense when operating a power tool. Do not use a power tool while you are tired or under the influence of drugs, alcohol or medication.** A moment of inattention while operating power tools may result in serious personal injury.
- b) **Use personal protective equipment. Always wear eye protection.** Protective equipment such as dust mask, non-skid safety shoes, hard hat, or hearing protection used for appropriate conditions will reduce personal injuries.
- c) **Prevent unintentional starting. Ensure the switch is in the off-position before connecting to power source and /or battery pack, picking up or carrying the tool.** Carrying power tools with your finger on the switch or energising power tools that have the switch on invites accidents.
- d) **Remove any adjusting key or wrench before turning the power tool on.** A wrench or a key left attached to a rotating part of the power tool may result in personal injury.
- e) **Do not overreach. Keep proper footing and balance at all times.** This enables better control of the power tool in unexpected situations.
- f) **Dress properly. Do not wear loose clothing or jewellery. Keep your hair and clothing away from moving parts.** Loose clothes, jewellery or long

## 2. General Safety Rules

hair can be caught in moving parts.

g) **If devices are provided for the connection of dust extraction and collection facilities, ensure these are connected and properly used.** Use of dust collection can reduce dust-related hazards.

h) **Do not let familiarity gained from frequent use of tools allow you to become complacent and ignore tool safety principles.** A careless action can cause severe injury within a fraction of second.

### 4) Power tool use and care

a) **Do not force the power tool. Use the correct power tool for your application.** The correct power tool will do the job better and safer at the rate for which it was designed.

b) **Do not use the power tool if the switch does not turn it on and off.** Any power tool that cannot be controlled with the switch is dangerous and must be repaired.

c) **Disconnect the plug from the power source and/or remove the battery pack, if detachable, from the power tool before making any adjustment, changing accessories, or storing power tools.** Such preventive safety measures reduce the risk of starting the power tool accidentally.

d) **Store idle power tools out of the reach of children and do not allow persons unfamiliar with the power tool or these instructions to operate the power tool.** Power tools are dangerous in the hands of untrained users.

e) **Maintain power tools and accessories. Check for misalignment or binding of moving parts, breakage of parts and any other condition that may affect the power tool's operation. If damaged, have the power tool repaired before use.** Many accidents are caused by poorly maintained power tools.

f) **Keep cutting tools sharp and clean.** Properly maintained cutting tools with sharp cutting edges are less likely to bind and are easier to control.

g) **Use the power tool, accessories and tool bits etc. in accordance with these instructions, taking into account the working conditions and the work to be performed.** Use of the power tool for operations different from those intended could result in a hazardous situation.

FR

ES

PT

IT

PL

UA

RO

GR

EN

## 2. General Safety Rules

h) **Keep handles and grasping surfaces dry, clean and free from oil and grease.** Slippery handles and grasping surfaces do not allow for safe handling and control of the tool in unexpected situations.

### 5) Service

a) **Have your power tool serviced by a qualified repair person using only identical replacement parts.** This will ensure that the safety of the power tool is maintained.

### 6) Safety instructions for all saws

#### Cutting procedures

a) **Keep hands away from cutting area and blade. Keep your second hand on auxiliary handle, or motor housing.** If both hands are holding the saw, they cannot be cut by the blade.

b) **Do not reach underneath the workpiece.** The guard cannot protect you from the blade below the workpiece.

c) **Adjust the cutting depth to the thickness of the workpiece.** Less than a full tooth of the blade teeth should be visible below the workpiece.

d) **Never hold the workpiece in your hands or across your leg while cutting. Secure the workpiece to a stable platform.** It is important to support the work properly to minimise body exposure, blade binding, or loss of control.

e) **Hold the power tool by insulated gripping surfaces, when performing an operation where the cutting tool may contact hidden wiring or its own cord.** Contact with a "live" wire will also make exposed metal parts of the power tool "live" and could give the operator an electric shock.

f) **When ripping, always use a rip fence or straight edge guide.** This improves the accuracy of cut and reduces the chance of blade binding.

g) **Always use blades with correct size and shape (diamond versus round) of arbour holes.** Blades that do not match the mounting hardware of the saw will run off-centre, causing loss of control.

h) **Never use damaged or incorrect blade washers or bolt.** The blade washers and bolt were specially designed for your saw, for optimum performance and

## 2. General Safety Rules

safety of operation.

### 7) Further safety instructions for circular saws

#### Kick back causes and related warnings

- Kickback is a sudden reaction to a pinched, bound or misaligned saw blade, causing an uncontrolled saw to lift up and out of the workpiece toward the operator
- When the blade is pinched or bound tightly by the kerf closing down, the blade stalls and the motor reaction drives the unit rapidly back toward the operator

If the blade becomes twisted or misaligned in the cut, the teeth at the back edge of the

- blade can dig into the top surface of the wood causing the blade to climb out of the kerf and jump back toward the operator.

Kickback is the result of tool misuse and/or incorrect operating procedures or conditions and can be avoided by taking proper precautions as given below

a) **Maintain a firm grip on the saw and position your arms to resist kickback forces. Position your body to either side of the blade, but not in line with the blade.** Kickback could cause the saw to jump backwards, but kickback forces can be controlled by the operator, if proper precautions are taken

b) **When blade is binding, or when interrupting a cut for any reason, release the trigger and hold the saw motionless in the material until the blade comes to a complete stop. Never attempt to remove the saw from the work or pull the saw backward while the blade is in motion or kickback may occur.** Investigate and take corrective actions to eliminate the cause of blade binding.

c) **When restarting a saw in the workpiece, centre the saw blade in the kerf and check that the saw teeth are not engaged into the material.** If saw blade binds, it may walk up or kickback from the workpiece as the saw is restarted.

d) **Support large panels to minimum the risk of blade pinching and kickback.** Large panels tend to sag under their own weight. Supports must be placed under the panel on both sides, near the line of cut and near the edge of the panel.

e) **Do not use dull or damaged blades.** Unsharpened or improperly set blades produce a narrow kerf causing excessive friction, blade binding and kickback.

f) **Blade depth and bevel adjusting locking levers must be tight and**

FR

ES

PT

IT

PL

UA

RO

GR

EN

## 2. General Safety Rules

**secure before making a cut.** If blade adjustment shifts while cutting, it may cause binding and kickback.

g) **Use extra caution when making a “plunge cut” into existing walls or other blind areas.** The protruding blade may cut objects that can cause kickback.

### 8) Safety instructions regarding lower guard

a) **Check lower guard for proper closing before each use. Do not operate the saw if the lower guard does not move freely and close instantly. Never clamp or tie the lower guard in the open position.** If the saw is accidentally dropped, lower guard may be bent. Raise the lower guard with the blade guard lever and make sure it moves freely and does not touch the blade or any other part, in all angles and depths of cut.

b) **Check the operation of the lower guard spring. If the guard and the spring are not operating properly, they must be serviced before use.** Lower guard may operate sluggishly due to damaged parts, gummy deposits, or a build-up of debris

c) **Lower guard should be retracted manually only for special cuts such as “plunge cuts” and “compound cuts”.** Raise lower guard by blade guard lever. **As soon as blade enters the material, the lower guard must be released.** For all other sawing tasks, the lower guard should operate automatically.

d) **Always observe that the lower guard is covering the blade before placing the saw down on bench or floor.** An unprotected, coasting blade will cause the saw to walk backward, cutting whatever is in its path. Be aware of the time it takes for the blade to stop after the switch is released.

### Residual risks

- Even when the power tool is used as prescribed it is not possible to eliminate all residual risk factors. The following hazards may arise in connection with the power tool's construction and design:

- Damage to lungs if an effective dust mask is not worn.
- Damage to hearing if effective hearing protection is not worn.
- Damages to health resulting from vibration emission if the power tool is being used over longer period of time or not adequately managed and properly maintained.

## 2. General Safety Rules

 **WARNING!** This machine produces an electromagnetic field during operation. This field may under some circumstances interfere with active or passive medical implants. To reduce the risk of serious or fatal injury, we recommend persons with medical implants to consult their physician and the medical implant manufacturer before operating this machine.

## 3. Specific safety rules

 **WARNING:** Keep hands away from cutting area and blade. Keep your second hand on auxiliary handle, or motor housing. If both hands are holding the saw, they cannot be cut by the blade.

- a) **Do not reach underneath the workpiece.** The guard cannot protect you from the blade below the workpiece.
- b) **Adjust the cutting depth to the thickness of the workpiece.** Less than a full tooth of the blade teeth should be visible below the workpiece.
- c) **Never hold the piece being cut in your hands or across your leg. Secure the workpiece to a stable platform.** It is important to support the work properly to minimize body exposure, blade binding, or loss of control.
- d) **Hold the power tool by insulated gripping surfaces only, when performing an operation where the cutting tool may contact hidden wiring or its own cord.** Contact with a “live” wire will also make exposed metal parts of the power tool “live” and shock the operator.
- e) **When ripping, always use a rip fence or straight edge guide.** This improves the accuracy of cut and reduces the chance of the blade binding.
- f) **Always use blades with correct size and shape (diamond versus round) of arbour holes.** Blades that do not match the mounting hardware of the saw will

### 3. Specific safety rules

run eccentrically, causing loss of control.

g) **Never use damaged or incorrect blade washers or bolt.** The blade washers and bolt were specially designed for your saw, for optimum performance and safety of operation.

### 4. Technical Specification

Voltage/frequency:	220-240V~ / 50Hz
Power rating:	1300 W
No load speed:	5800/min
Blade size:	Ø185mm
Dimension units of the tool (cm)	29X24X17.5cm
Cutting	90°=0 – 62 mm. / 45° = 0 – 46 mm
Sound pressure level dB(A):	$L_{pA}$ : 100,4 dB(A)
Sound power level dB(A):	$L_{wK}$ : 111,4 dB(A)
Vibration total values:	Main handle $a_{h,W} = 3,203\text{m/s}^2$
	Auxiliary handle $a_{h,W} = 3,040\text{m/s}^2$
	$K=1.5 \text{ m/s}^2$

#### Vibration information

The declared vibration total value has been measured in accordance with a standard test method and may be used for comparing one tool with another. The declared vibration total value may also be used in a preliminary assessment of exposure.



#### WARNING!

The vibration emission during actual use of the power tool can differ from the declared total value depending on the ways in which the tool is used. There is the need to identify safety measures to protect the operator that are based on an estimation of exposure in the actual conditions of use (taking account of all parts of the operating cycle such as the times when the tool is switched off and when it is running idle in addition to the trigger time)



## 5.Functional Description

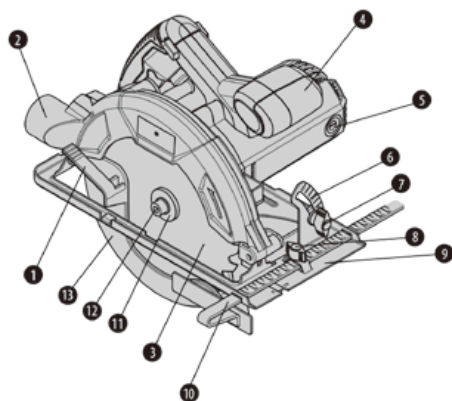

- 1.Lever of lower guard
- 2.Dust extraction outlet
- 3.Saw blade
- 4.Auxiliary handle
- 5.Carbon brush cover
- 6.Angle gauge
- 7.Lock knob for angle adjustment
- 8.Lock knob for edge guide
- 9.Baseplate
- 10.Edge guide
- 11.Outer flange
- 12.Blade clamp bolt
- 13.Lower guard

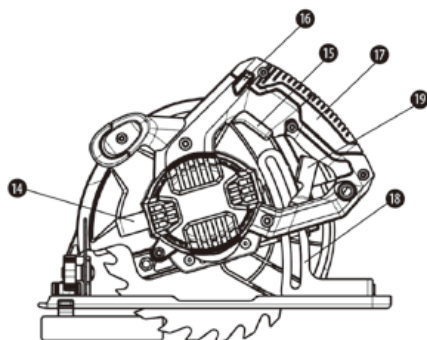

- 14.Spindle lock button
- 15.ON/OFF switch
- 16.Lock-off button
- 17.Main handle
- 18.Depth gauge
- 19.Lock lever for depth adjustment

FR

ES

PT

IT

PL

UA

RO

GR

**EN**

## 6. OPERATION

### General cut

- a) When starting, always hold the saw handle with one hand and the auxiliary handle with the other hand. Never force the saw but maintain a light and continuous pressure after completing the cut allow the saw to come to a complete stop. When cutting is interrupted, resume cutting by allowing the blade to reach full speed and then reentering the cut slowly.
- b) When cutting across the grain, the fibers of the wood have a tendency to lift and tear, moving the saw slowly minimizes this effect.

### Pocket cut

- a) Disconnect the plug from the power supply before making any adjustments. Set the depth adjustment based on the thickness of the line drawing for the cut. Raise the lower guard by using the lift lever.
- b) With the blade barely above the material to be cut, start the saw and allow the blade to come to full speed. Gradually lower the blade unto the material to be cut using the front end of the shoe as a pivot point. When the blade starts cutting, release the lower guard. When the shoe is resting flat on the surface being cut, proceed cutting in a forward direction to the end of the cut. Allow the blade to come to a full stop before removing it from the cut. Never pull the saw backward since the blade will climb out of the cut and kickback will occur. Turn the saw around and finish the cut in a normal manner, sawing forward. Use a jigsaw or a hand saw to finish the cut in the corners, if required.

### Cutting Large Sheets

- a) Large sheet or boards require support to prevent bends or sags. If you attempt to cut without leveling and properly supporting the work piece, the blade will tend to bind, causing kickback.
- b) Support the panel or board close to the cut. Be sure to set the blade adjustment so that you can cut through the material without cutting into the table or workbench. Suggestion: use two by fours to support the board or panel to be cut. If the piece is too large for the workbench, use the floor with the two-by fours supporting the wood.

### Dust extraction

- a) The circular saw is equipped with a dust extraction port, Can connect to Dexter vacuum 35mm aperture.

## 7. Maintenance



Disconnect the machine from the power supply before removing any electrical covers.

- a) To prevent accidents, always unplug the saw from the power source before cleaning or performing any maintenance the saw may be cleaned most effectively using compressed air. Always wear safety goggles when using compressed air. If compressed air is not available, use a brush to remove dust and chips from the saw.
- b) Motor ventilation vents and switch levers must be kept clean and free of foreign matter. Do not attempt to clean by inserting pointed objects through openings.
- c) Never use any caustic agents to clean plastic parts. Such as: gasoline, carbon tetrachloride, chlorinated cleaning solvents, ammonia and household cleaners containing ammonia. Do not use any of these to clean the saw.
- d) Have an authorized service center examine and/or replace the worn carbon brushes in the event of excessive parking.
- e) Blades become dull even when cutting regular lumber, a sure sign of a dull blade is the need to force the saw forward instead of guiding it while making a cut. Take the blade to a service center for sharpening.
- f) Keep the machine clean all the time.
- g) If you discover any damage, consult the exploded drawing and parts list to determine exactly which replacement part you need to order from our customer service department.
- h) Clean the housing only with a damp cloth. Do not use any solvents! Dry thoroughly afterwards.
- i) If the supply cord of this power tool is damaged, it must be replaced by a similar cord available through the service organization or a qualified authoritative technician.
- j) This supply cord is type X attachment, method of attachment of the supply cord such that any replacement is intended to be made by the manufacturer, its service agent or similar qualified person.

FR

ES

PT

IT

PL

UA

RO

GR

EN

## 7. Maintenance

 Do not use cleaning agents to clean the plastic parts of the tool.  
A mild detergent on a damp cloth is recommended.

 Please read "WARNING" or previous section regarding checking and changing of the SAW BLADE.

1. Replace the saw blade according to which material to cut, as soon as its teeth are blunt and proper sawing is therefore no longer possible.
2. Clean the appliance after completing your sawing work.
3. Remove any dirt (e.g. sawdust). If necessary, clean the saw blade mounting with a brush or blow it out with compressed air.

## 8. Trouble shooting

Problem	Possible cause	Solution
Product does not start	Not connected to power supply	Connect to power supply
	Power cord or plug is defective	Check by a specialist electrician
	Other electrical defect to the product	Check by a specialist electrician
	Carbon brush	replaced in pairs
Product does not reach full power	Extension cord not suitable for operation with this product	Use a proper extension cord
	Power source(e.g.generator)has too low voltage	Connect to another power source
	Air vents are blocked	Clean the air vents
Unsatisfactory result	Blade is worn	Replace with new blade

## 9. Disposal and recycling



Meaning of crossed –out wheeled dustbin:

Do not dispose of electrical appliances as unsorted municipal waste, use separate collection facilities. Contact your local government for information regarding the collection systems available. If electrical appliances are disposed of in landfills or dumps, hazardous substances can leak into the groundwater and get into the food chain, damaging your health and well-being.

## 10. Warranty

- a) DEXTER products are designed based on the most rigorous quality standards for products intended for the general public.
- b) The circular saw (Model n°1300CIS2-185.5) is covered with a warranty of 3 years starting from the date of purchase. This warranty covers all manufacturing or material defects.
- c) In the event of a breakdown, please refer first to the troubleshooting page (problems and solutions) in the brochure; if the problem persists, please check with the nearest store.
- d) Your store shall spare no effort in resolving the issue.
- e) Repairs and change of parts do not extend the duration of the initial warranty.
- f) Breakdowns resulting from normal wear and tear or from improper use of the product are not covered by the warranty. This includes, among others, the switches, the safety circuit breaker and the motors, in case of wear.
- g) Please note that there are specific warranty terms for certain countries.
- h) In case of doubt, please check with your point of sale.
- i) For claims relating to the the warranty to be taken into account, the following is required:
  - Providing proof of purchase

FR

ES

PT

IT

PL

UA

RO

GR

EN

## 10. Warranty

- That no repairs and/or change of parts have been performed by a third party.
  - That the issue is not a matter of normal wear and tear.
  - That required maintenance and repair works have been performed correctly.
  - That no deterioration has taken place as a result of incorrect setting of the carburetor.
    - That there has been no forcing, improper handling, unauthorised use, or accidents
    - That no deterioration has taken place due to overheating, resulting from clogging of the ventilator block.
    - That no work has been done on the product by an unskilled person, and no incorrect repairs have been attempted.
    - That the tool/battery/charger have never been disassembled or opened.
    - That the tool/battery/charger have never been in a wet environment (dew, rain, submerged in water...)
    - That no incorrect parts have been used, parts not made by DEXTER, where-as they prove to be the cause of deterioration
    - That the tool has not been used improperly (overloading the tool, or use of non-approved accessories).
    - That no damage has resulted from external causes, or foreign bodies such as sand or stones.
    - That no damage has resulted from non-compliance with safety recommendations and use instructions.
- j) The product must be used under normal usage circumstances, and for non-professional purposes.
- k) Therefore, excluded from this warranty are products used by landscaping companies, local authorities, as well as companies offering paid rentals or free loaning of equipment.

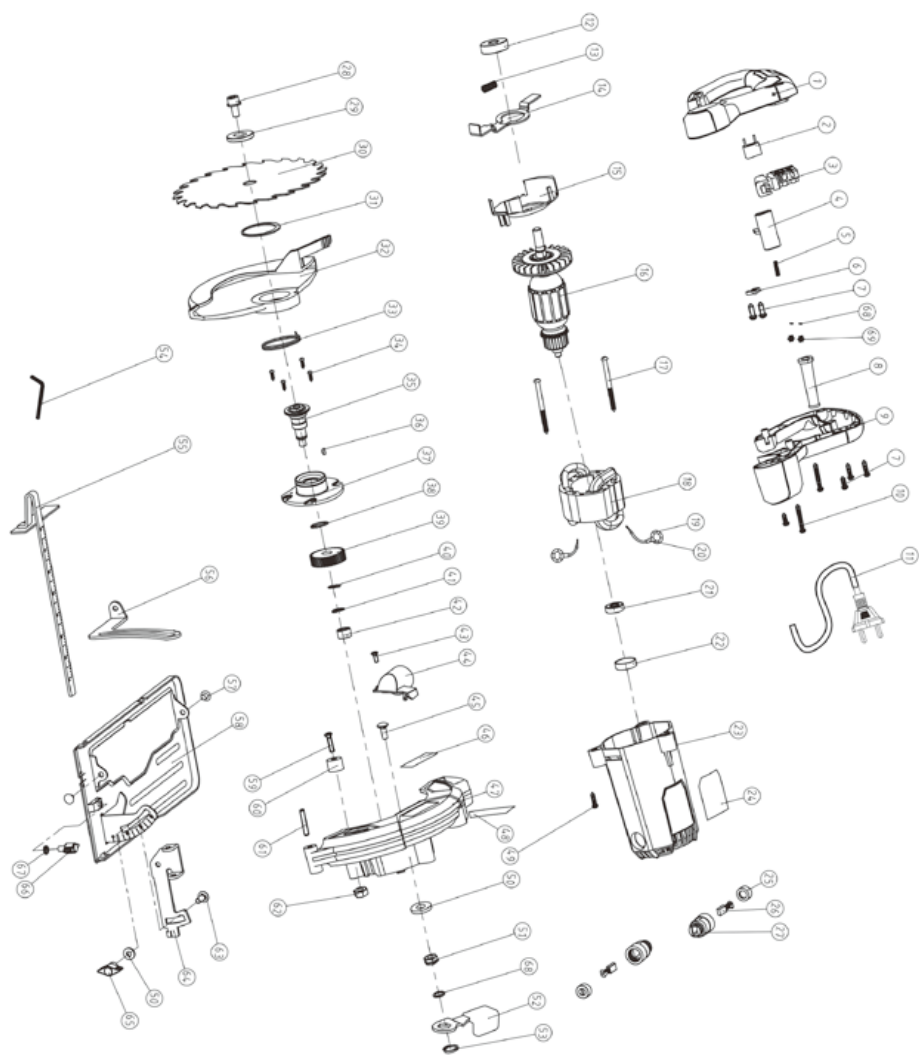



1

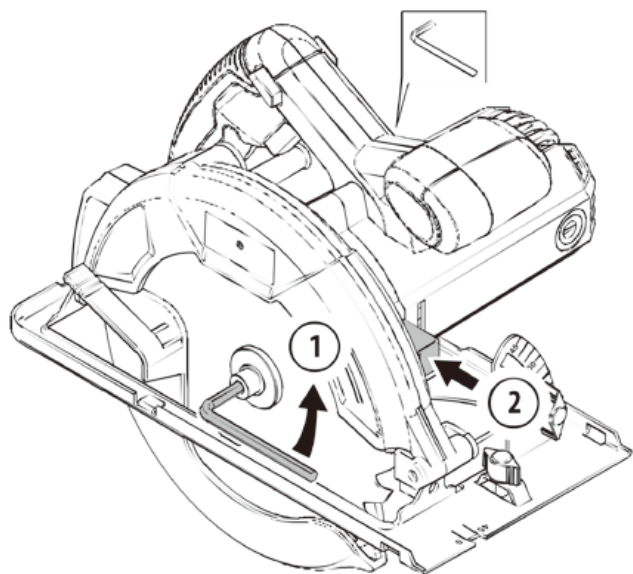

2

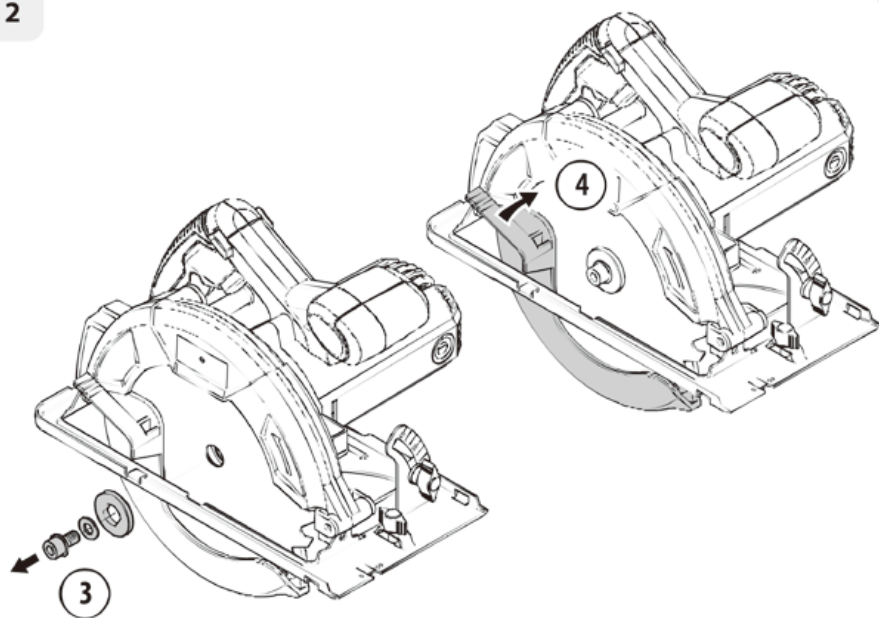



3

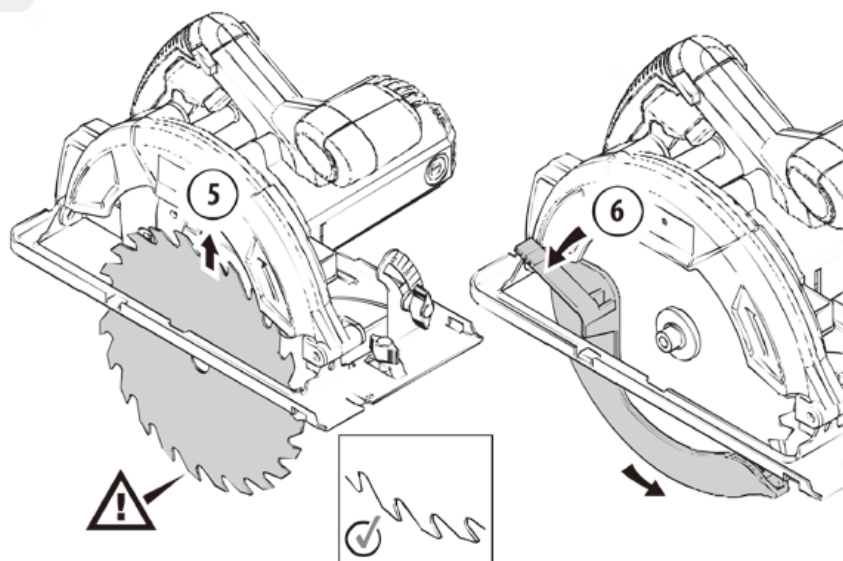

4

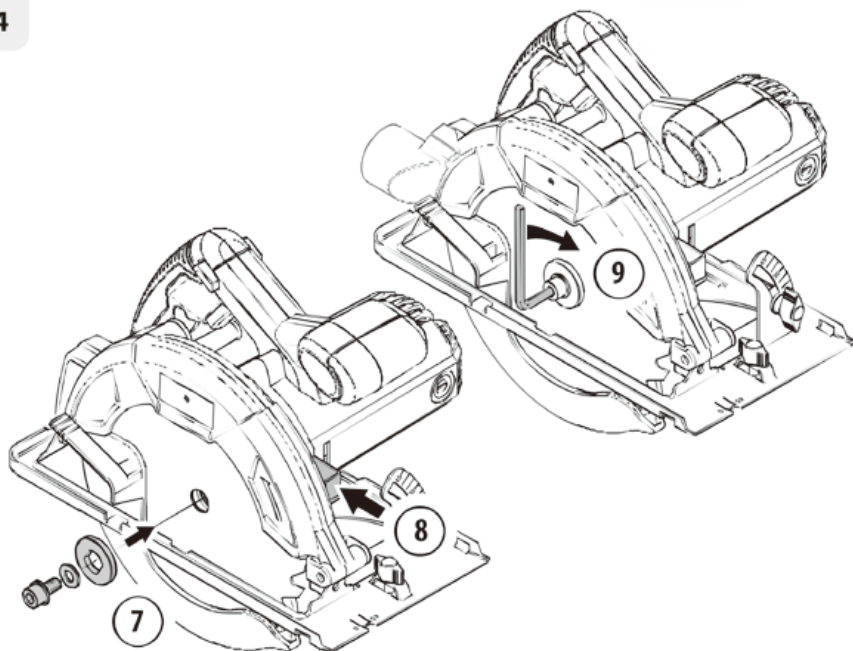

3

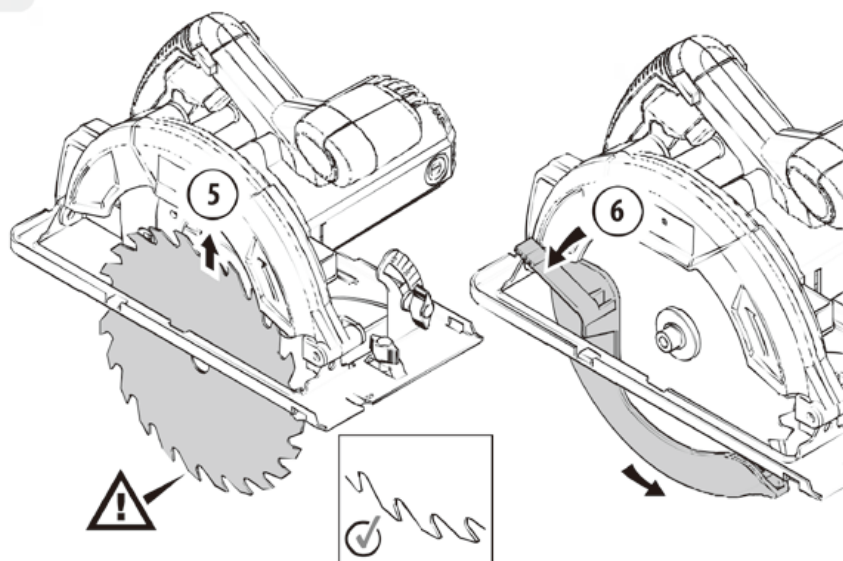

4

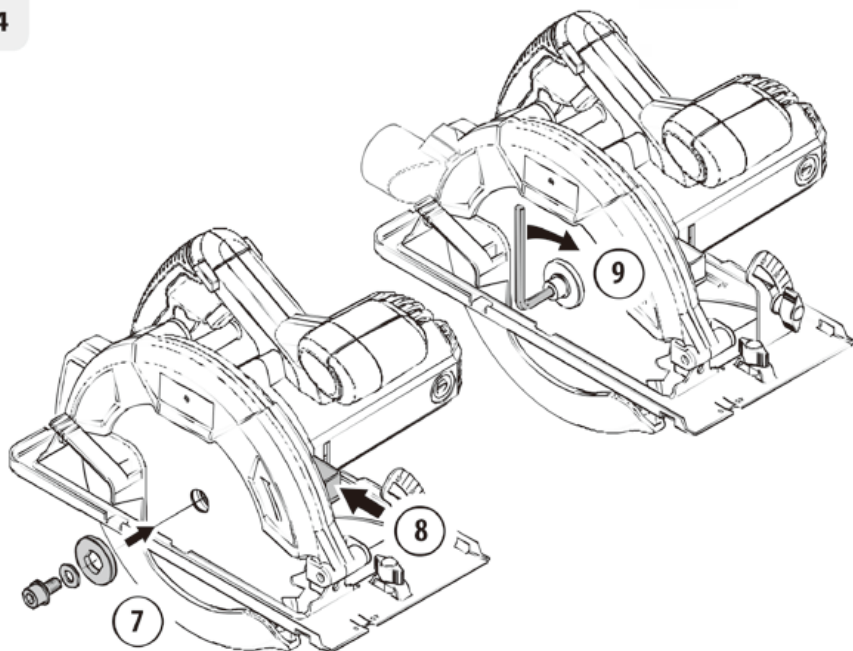

5

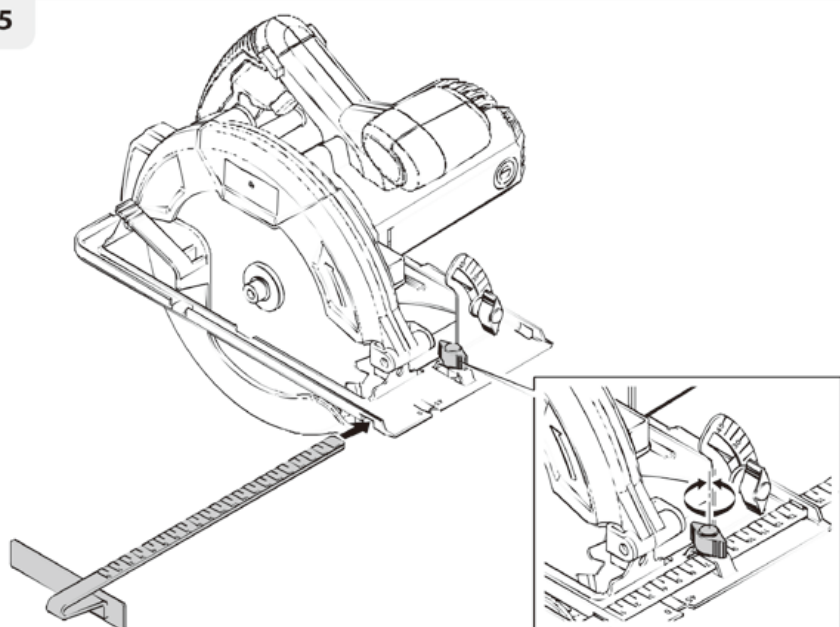

6

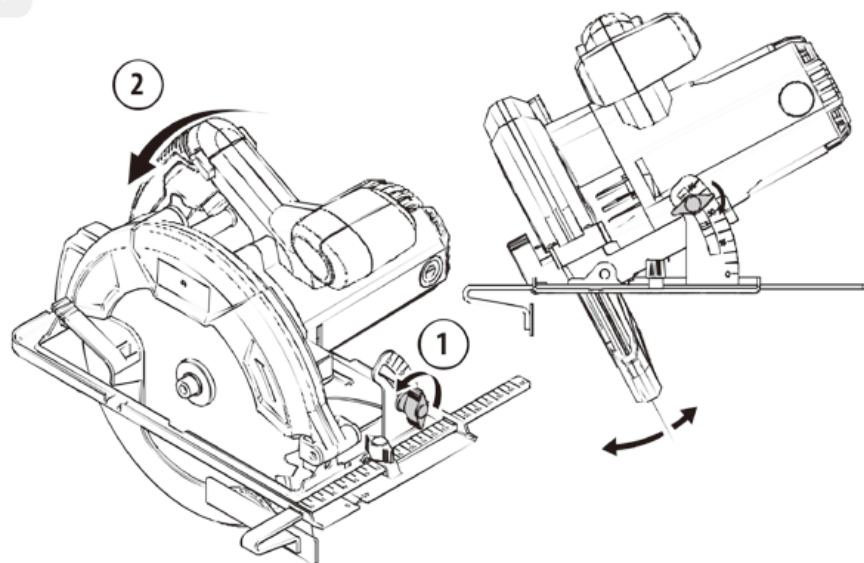

7

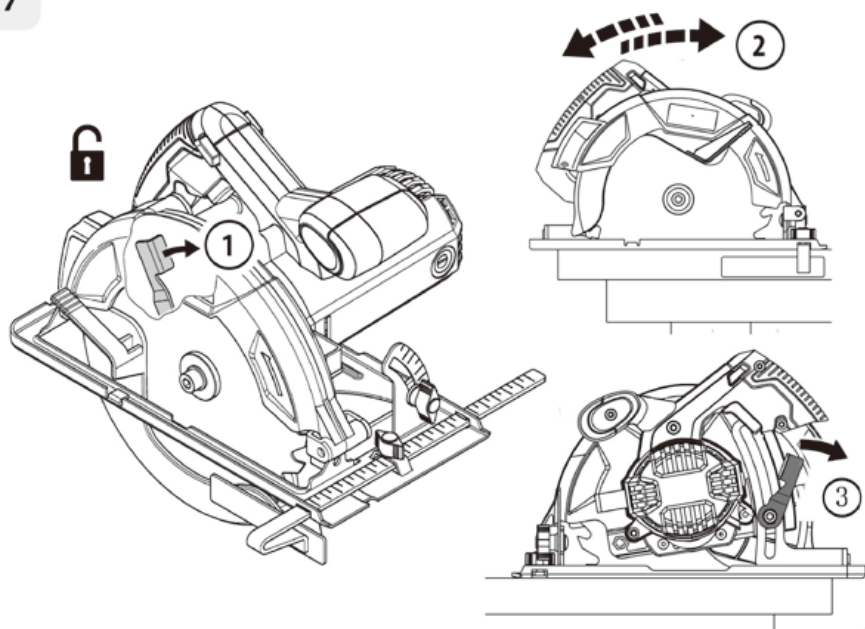

8

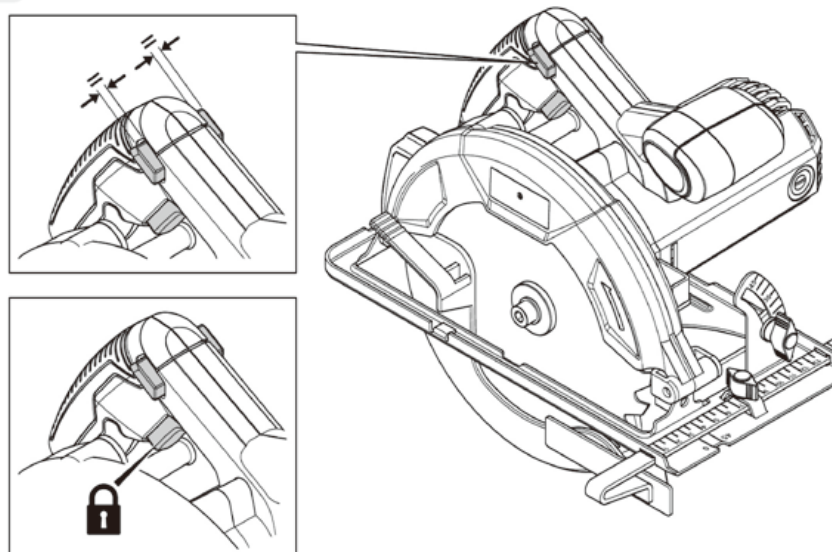

9

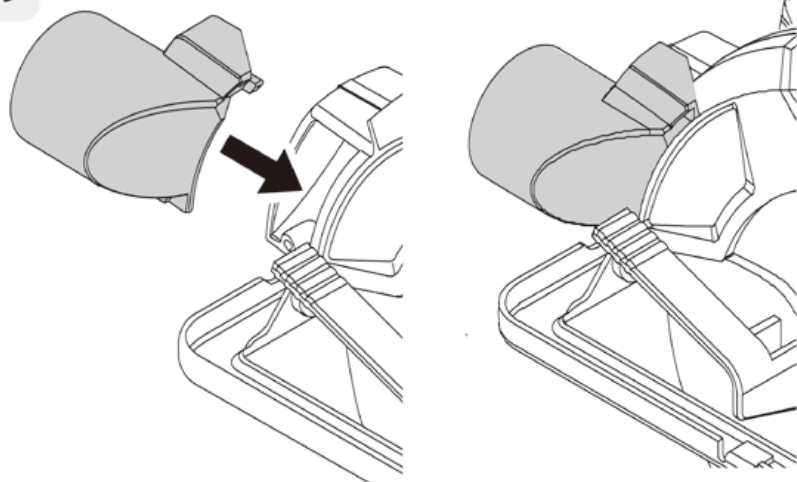

10

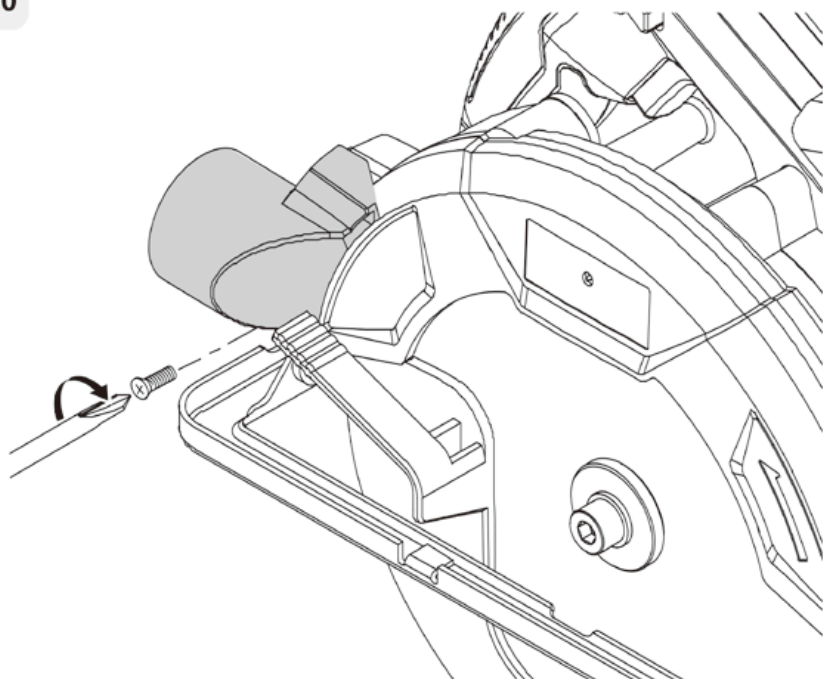



11

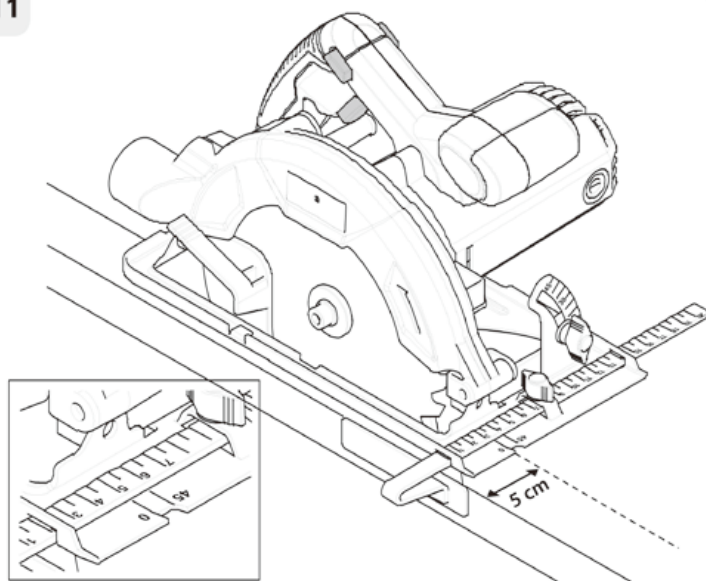

12

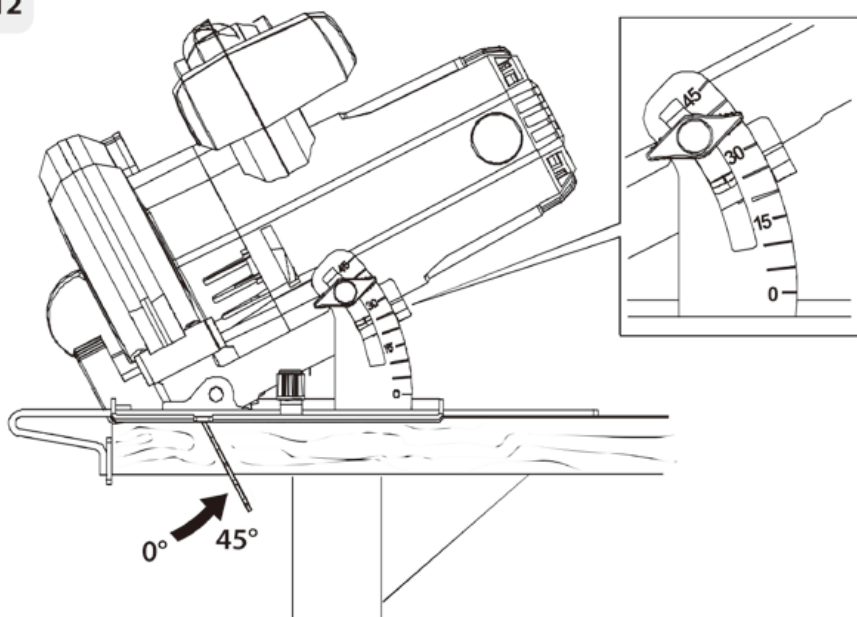

13

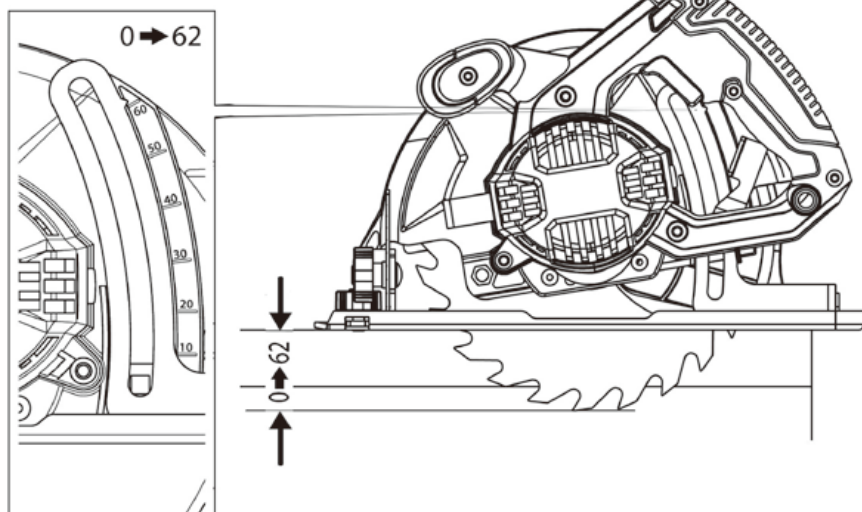

14

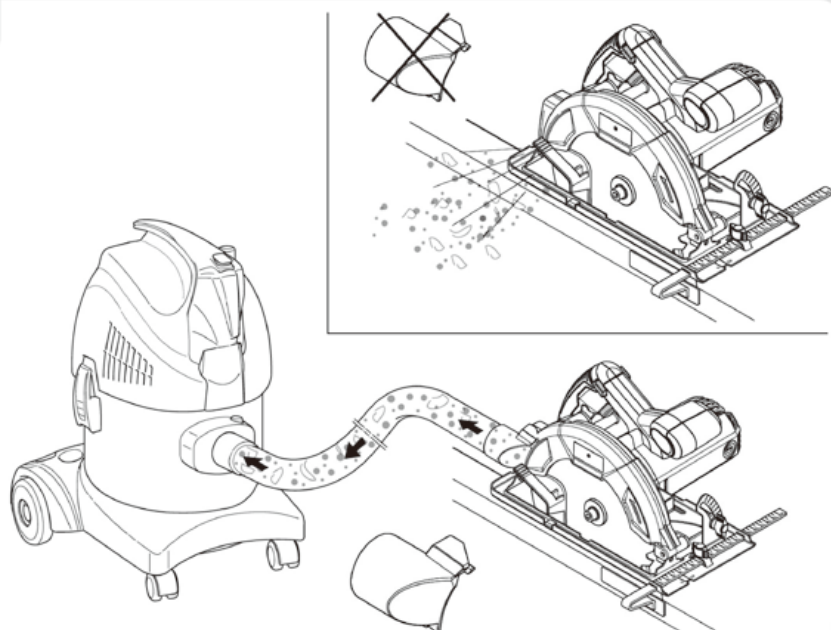



EU/EC Declaration of conformity  
Déclaration UE/CE de conformité  
DECLARACIÓN CE / UE DE CONFORMIDAD  
Declaração CE/UE de conformidade

ENFR  
ESPT



Product Model|Modèle du produit|Modelo de producto|Modelo do produto|

838967

Name and address of the manufacturer or his authorised representative|Nom et adresse du fabricant ou de son mandataire|Nombre y dirección del fabricante o de su representante autorizado|Nome e endereço do fabricante ou do seu representante autorizado|

ADEO Services, 135 Rue Sadi Carnot - CS 00001 59790 RONCHIN - France

This declaration of conformity is issued under the sole responsibility of the manufacturer|La présente déclaration de conformité est établie sous la seule responsabilité du fabricant|La presente declaración de conformidad se expide bajo la exclusiva responsabilidad del fabricante|Esta declaração de conformidade é emitida sob a exclusiva responsabilidade do fabricante|

Object of the declaration|Objet de la déclaration|Objeto de la declaración|Objeto da declaração|

Product Type - Description|Type de produit - Description|Tipo de producto [Tipo de producto ] DEXTER 1300W 185MM CIRCULAR SAW

838967 - EAN Code: 3276000704058

Product Reference|Référence produit|Referencia del producto|Referência do produto|

Industrial Type Design Reference: 1300CIS2-185.5

Product Brand|Marque Produit|Producto de marca|Marca do produto|

DEXTER

Serial number coding or batch number|Codification du numéro de série ou de lot|Codificación del número de serie|Codificação do número de série|

SN SSSSSS XX DDMMYY nn PPPPPP (SN: Serial No., SSSSSS : Supplier code, XX : Production line ID, DDMMYY: Production date, nn: number of version of product, PPPPPP : Incremental number)

The object of the declaration described above is in conformity with the relevant Union harmonization legislation|L'objet de la déclaration décrit ci-dessus est conforme à la législation d'harmonisation de l'Union applicable|El objeto de la declaración descrita anteriormente es conforme a la legislación de armonización pertinente de la Unión|O objeto da declaração acima descrita está em conformidade com a legislação de harmonização da União aplicável|

References to the relevant harmonised standards used or declared|Références des normes harmonisées pertinentes appliquées ou des spécifications par rapport auxquelles la conformité est déclarée|Referencias a las normas armonizadas pertinentes utilizadas, o referencias a las especificaciones pertinentes respecto a las cuales se declara la conformidad|Referências às normas harmonizadas pertinentes utilizadas ou referências às especificações para as quais a conformidade é declarada|

When applicable, the name and number of notified body notified|Cuando corresponda \* el nombre y número de laboratorio notificado que haya emitido la certificación y la referencia al documento|Quando aplicável \* o nome e número do laboratório notificado que emitiu a certificação e a referência ao documento|

2006\_42\_EC\_MACHINE  
machinery|Machines|máquinas

EN 62841-1:2015  
EN 62841-2-5:2014

2014\_30\_EU EMC  
Electromagnetic compatibility|compatibilité électromagnétique|Compatibilidad electromagnética | compatibilidade eletromagnética |

EN IEC 55014-1:2021  
EN IEC 55014-2:2021  
EN IEC 61000-3-2:2019/A1:2021  
EN 61000-3-3:2013/A2:2021

2011\_65\_EU\_RoHS  
Restriction of hazardous substances in electrical products|Restriction des substances dangereuses dans les produits électriques|Restricción de sustancias peligrosas en equipos eléctricos|Restrição de substâncias perigosas em equipamentos elétricos|

RoHS Directive (EU) 2015/863 amending Directive 2011/65/EU  
EN 62321-1:2013  
EN 62321-2:2014  
EN 62321-3-1:2014  
EN 62321-4-2014/A1:2017  
EN 62321-5:2014  
EN 62321-6:2015  
EN 62321-7-1:2015  
EN 62321-7-2:2017  
EN 62321-8:2017  
EN IEC 63000:2018

Compiled, signed by and on behalf of|Compilé, signé par et au nom de|Compilado, firmado por y en nombre de|Compilado, assinado por e em nome de|

Eric LEMOINE  
International Project Quality Leader

Place and date of issue|Date et lieu d'établissement|Lugar y fecha de expedición|Local e data de emissão|

Ronchin France

ADEO Services SAS  
135 Rue Sadi Carnot  
CS00001  
59790 RONCHIN





DICHIARAZIONE DI CONFORMITÀ CE / UE  
 DEKLARACJA ZGODNOŚCI WE / UE  
 ΔΗΛΩΣΗ ΣΥΜΜΟΡΦΩΣΗΣ ΕΚ / ΕΕ  
 DECLARAȚIA CE / UE DE CONFORMITATE



IT[PO]  
GR[RO]

Modello di prodotto/prodotto/Model produktu/produkt|Μοντέλο προϊόντος/Προϊόν|Modelul de produs/produsul|

838967

La presente dichiarazione di conformità è rilasciata sotto la responsabilità esclusiva del fabbricante|Niniejsza deklaracja zgodności wydana zostaje na wyłączną odpowiedzialność producenta|Ertutt utja kai θεούνηση του κατασκευαστή ή του εξουσιοδοτημένου αντιπροσώπου του|Denunțirea și adresa producătorului sau a reprezentantului său autorizat|

ADEO Services, 135 Rue Sadi Carnot - CS 00001 59790 RONCHIN - France

La presente dichiarazione di conformità è rilasciata sotto la responsabilità esclusiva del fabbricante|Niniejsza deklaracja zgodności wydana zostaje na wyłączną odpowiedzialność producenta|H[π]ρω ούσα δήλωση συμμόρφωσης εκδίδεται με αποκλειστική ευθύνη του κατασκευαστή|Declarația de conformitate este emisă pe răspunderea exclusivă a producătorului|

Objeto de la declaración|Przedmiot deklaracji|Στόχος της δήλωσης|Obiectul declarației|

Tipologia di prodotto/Rodzaj produktu|Τύπος Προϊόντος|Tip produs|

DEXTER 1300W 185MM CIRCULAR SAW

838967 - EAN Code: 3276000704058

Riferimento del prodotto/Referențe produktu|Αναφορά προϊόντος|Referință produs|

Industrial Type Design Reference: 1300CIS2-185.5

Marca del prodotto/Marca produsului|Μάρκα προϊόντος|Marcă a produsului|

DEXTER

Codifica del numero di serie|Codizarea numeru seriei|Kódovacíhoř kódu|Κωδικοποίηση σειριακού αριθμού|Cod de numere de serie|

SN SSSSSS XX DDMMY Y nn P P P P P P (SN: Serial No., SSSSSS : Supplier code, XX : Production line ID, DDMMY Y: Production date, nn: number of version of product, P P P P P P : Incremental number)

L'oggetto della dichiarazione di cui sopra è conforme alla pertinente normativa di armonizzazione dell'Unione|Wyraźniony powyżej przedmiot niniejszej deklaracji jest zgodny z odnośnymi wymaganiami unijnego prawodawstwa harmonizacyjnego|Ο στόχος της δήλωσης του παραπάνω είναι σύμφωνος με τη σχετική ενωσιακή νομοθεσία εναρμόνωσης|Obiectul declarației descriis mai sus este în conformitate cu legislația comunitară relevantă de armonizare a Uniunii|

Riferimenti alle pertinenti norme armonizzate utilizzate o alle specifiche in relazione alle quali è dichiarata la conformità|Odnwo lania do odnośnych norm zharmonizowanych, które zastosowano, lub do specyfikacji, w odniesieniu do których deklarowana jest zgodność|Μνεία των σχετικών εναρμονισμένων προτύπων που χρησιμοποιούνται ή μνεία των προδιαγραφών σε σχέση με τις οποίες δηλώνεται η συμμόρφωση|Referințele standardelor armonizate relevante folosite sau referințele specificațiilor în legătură cu care se declară conformitatea|

Dove applicabile \* il nome e il numero del laboratorio notificato che ha rilasciato la certificazione e il riferimento al documento|W stosownych przypadkach \* notyfikowana nazwa i numer laboratorium, które wydało certyfikat oraz odniesienie do dokumentu|Όπου ισχύει \* το γνωστοποιημένο όνομα και τον αριθμό του εργαστηρίου που εξέδωσε τη ν πιστοποίηση και την αναφορά στο έγγραφο|Unde este cazul \* numele și numărul de laborator notifikat care a eliberat certificarea și trimiteră la document|

2006\_42\_EC\_MACHINE macchine|maszyny| σχετικά με τα μηχανήματα|echipamentele tehnice|

EN 62841-1:2015  
EN 62841-2-5:2014

2014\_30\_EU EMC compatibilità elettromagnetica|kompatybilności elektromagnetycznej| ηλεκτρομαγνητική συμβατότητα |compatibilitatea electromagnetică|

EN IEC 55014-1:2021  
EN IEC 55014-2:2021  
EN IEC 61000-3-2:2019/A1:2021  
EN 61000-3-3:2013/A2:2021

RoHS Directive (EU) 2015/863 amending Directive 2011/65/EU

EN 62321-1:2013  
EN 62321-2:2014  
EN 62321-3-1:2014  
EN 62321-4:2014/A1:2017  
EN 62321-5:2014  
EN 62321-6:2015  
EN 62321-7-1:2015  
EN 62321-7-2:2017  
EN 62321-8:2017  
EN IEC 63000:2018

2011\_65\_EU RoHS Restrizione di sostanze pericolose nelle apparecchiature elettriche|Ograniczenie niebezpiecznych substancji w sprzecie elektrycznym|Προσορισμός επικίνδυνων ουσιών σε ηλεκτρικό εξοπλισμό|Restricționarea substanțelor periculoase în echipamentele electrice|

Compilato, firmato in vece e per conto di|Opracowano, podpisano w imieniu|Συντάχθηκε, υπογράφηκε για και ονόματι|Compilat, semnat de și în numele|

Eric LEMOINE  
International Project Quality Leader

Luogo e data del rilascio|Data wydania i miejsce|Τόπος και ημερομηνία έκδοσης| Ronchin France

21/06/2023

ADEO Services SAS  
135 Rue Sadi Carnot  
CS00001  
59790 RONCHIN



Ce produit se recycle,  
s'il n'est plus utilisable  
déposez-le en déchèterie.

Notice à trier.

Pour en savoir plus :  
[www.quefairedemesdechets.fr](http://www.quefairedemesdechets.fr)

- FR** Ce produit est recyclable. S'il ne peut plus être utilisé, veuillez l'apporter dans un centre de recyclage de déchets.
- ES** Este producto es reciclable. Si ya no se puede usar, llévalo a un centro de reciclaje de residuos.
- PT** Este produto é reciclável. Se deixar de o utilizar, entregue-o num centro de reciclagem de resíduos.
- IT** Questo prodotto può essere riciclato. Se deve essere smaltito, portalo presso un centro di riciclaggio.
- EL** Αυτό το προϊόν είναι ανακυκλώσιμο. Εάν δεν μπορεί πλέον να χρησιμοποιηθεί, μεταφέρετε την σε κάποιο κέντρο ανακύκλωσης απορριμμάτων.
- PL** Ten produkt poddawany jest recyklingowi, kiedy przestaje być użyteczny należy dostarczyć go do punktu zbiórki odpadów.
- UA** Цей продукт може перероблятися. Якщо воно більше не є придатне для використання, здайте його в утилізаційний центр.
- RO** Acest produs este reciclabil. Dacă nu mai poate fi folosit, vă rugăm să îl aduceți într-un centru de reciclare a deșeurilor.
- EN** This product is recyclable. If it cannot be used anymore, please take it to waste recycling centre.



Made in China 2023

S/N:1015800128072301418941

\*Garantie 3 ans / 3 años de garantía / Garantia de 3 anos / Garanzia 3 anni  
/ Εγγύηση 3 ετών / Gwarancja 3-letnia / Гарантия 3 года / Керипдік 3 жыл /  
Garantie 3 ani / Garantia 3 anos / 3-year guarantee

ADEO Services - 135 Rue Sadi Carnot - CS 00001  
59790 RONCHIN - France

ТОВ «Леруа Мерлен Україна»,  
вул. Полярна 17а, м. Київ 04201, Україна

LM - 188, Building 4,2 Dajiaoting Zhongjie, Chaoyang District,  
Beijing 100022 - CHINA, P.R.C

000 ЛЕРУА МЕРЛЕН ВОСТОК, 141031, Московская  
область, г. Малицы, Осташковское шоссе, д.1, РОССИЯ



Importado e distribuído por LEROY MERLIN  
CIA BRASILEIRA DE BRICOLAGEM  
Rua Domingos Galleteri Blotta, 315 - Interlagos - CEP  
04455-360 São Paulo - SP - Brazil CNPJ: 01.438.784/0001-05  
CALM (Central de Atendimento Leroy Merlin) -4020.5376 (capital)  
e 0800.0205376 (demais regiões)

Imported by Adeo South Africa (PTY) LTD T/A Leroy Merlin  
Leroy Merlin Greenstone Store - Corner Blackrock Street  
and Stoneridge Drive, Greenstone Park Ext 2,  
Edenvale, 1610 - Johannesburg, Gauteng, South Africa

«Леруа Мерлен Қазақстан» ЖШС Қазақстан  
Республикасы, Д500000, Алматы қ., Қонаев  
көшесі 77, «ParkView» БО, 6к., 07 оф.