

Chère cliente, cher client,

Nous sommes très heureux que vous ayez choisi un produit STIHL. Dans le développement et la fabrication de nos produits, nous mettons tout en œuvre pour garantir une excellente qualité répondant aux besoins de nos clients. Nos produits se distinguent par une grande fiabilité, même en cas de sollicitations extrêmes.

STIHL garantit également la plus haute qualité au niveau du service après-vente. Nos revendeurs spécialisés fournissent des conseils compétents, aident nos clients à se familiariser avec nos produits et assurent une assistance technique complète.

Nous vous remercions de votre confiance et vous souhaitons beaucoup de plaisir avec votre produit STIHL.

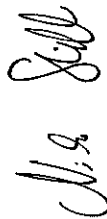

Dr. Nikolas Stihl

**IMPORTANT ! LIRE CETTE NOTICE
AVANT D'UTILISER CE PRODUIT ET LA
CONSERVER PRÉCIEUSEMENT**

1. Sommaire

À propos de ce manuel d'utilisation	116
Généralités	116
Instructions concernant la lecture du manuel d'utilisation	116
Description de l'appareil	118
Consignes de sécurité	119
Généralités	119
Formation – Apprendre à utiliser l'appareil	120
Transport du tracteur de pelouse	121
Plein de carburant – Manipulation de l'essence	121
Vêtements et équipement appropriés	122
Avant tout travail	122
Conditions de travail	123
Entretien et réparations	125
Stockage prolongé	127
Mise au rebut	128
Signification des pictogrammes	128
Contenu de l'emballage	129
Travaux avant la première mise en service	129
Éléments de commande	129
Serrure de contact	129
Levier des gaz avec fonction de starter	129
Interrupteur du plateau de coupe	130
Interrupteur de sécurité pour tonte en marche en arrière	131
Levier de sélection du sens de la marche	131
Volant	131

Levier de réglage du siège du conducteur	132
Pédale d'entraînement	132
Pédale de frein	133
Frein de stationnement	133
Levier de réglage de la hauteur de coupe	133
Levier de vidage du bac de ramassage	134
Arceau de déverrouillage du bac de ramassage	135
Tige de débrayage du boîtier de transmission	135
Capteur de niveau de remplissage (bac de ramassage)	136
Système électronique	136
Autodiagnostic lors du démarrage	136
Défaut du tracteur de pelouse pendant le fonctionnement	137
Anomalie du système électronique	137
Conseils d'utilisation	137
Dispositifs de sécurité	138
Mise en service de l'appareil	139
Plein de carburant	139
Démarrage du moteur à combustion	139
Coupure du moteur à combustion	140
Conduite	140
Freinage	141
Réglage de la hauteur de coupe	141
Tondre	141
Programmation du débrayage automatique du plateau de coupe	142
Vidage du bac de ramassage	142
Décrochage et accrochage du bac de ramassage	142
Traction de charges	143
Tonte sur des terrains en pente	144

Assistant d'orientation	144	Hivernage	166
Plateau de coupe	145	Après une longue période d'inutilisation (hivernage)	166
Démontage du plateau de coupe	145	Transport	166
Montage du plateau de coupe	147	Pièces de rechange courantes	167
Entretien	149	Accessoires	167
Plan d'entretien	150	Protection de l'environnement	167
Nettoyage de l'appareil	151	Comment limiter l'usure et éviter les dommages	168
Nettoyage du capteur de niveau de remplissage (bac de ramassage)	151	Déclaration de conformité UE	168
Contrôle des dispositifs de sécurité	152	Tracteur de pelouse à moteur à combustion (STIHL RT)	168
Démontage du canal d'éjection	153	Adresse de l'administration centrale STIHL	169
Montage du canal d'éjection	153	Adresses des sociétés de distribution STIHL	169
Entretien de la lame de coupe	154	Adresses des importateurs STIHL	169
Contrôle de la position de montage du plateau de coupe	156	Caractéristiques techniques	170
Pression de gonflage	156	Dimensions	170
Remplacement des roues	157	REACH	170
Ouverture et fermeture du compartiment de rangement	158	Recherche des pannes	171
Capot du moteur à combustion	159	Feuille d'entretien	174
Contrôle du niveau de remplissage d'huile moteur	161	Confirmation de remise	174
Vidange d'huile moteur	161	Confirmation d'entretien	174
Robinet d'alimentation en carburant	162		
Démontage du cache de colonne de direction	162		
Montage du cache de colonne de direction	162		
Fusibles	163		
Débranchement et branchement de la batterie	164		
Dépose et repose de la batterie	165		
Recharge de la batterie	165		
Graissage	165		
Moteur à combustion	166		
Transmission	166		
Rangement de l'appareil	166		

2. À propos de ce manuel d'utilisation

2.1 Généralités

Le présent manuel d'utilisation est une **notice originale** du fabricant conformément à la directive de l'Union Européenne 2006/42/EC.

La philosophie de STIHL consiste à poursuivre le développement de tous ses produits. Ceux-ci sont donc susceptibles de faire l'objet de modifications et de perfectionnements techniques.

Les représentations graphiques, les photos ou les données techniques du présent document peuvent être modifiées. C'est pourquoi elles n'ont aucun caractère contractuel.

Ce manuel d'utilisation décrit éventuellement des modèles qui ne sont pas disponibles dans tous les pays.

Le présent manuel d'utilisation est protégé par la loi sur les droits d'auteur. Tous droits réservés, notamment le droit de reproduction, de traduction et de traitement à l'aide de systèmes électroniques.

2.2 Instructions concernant la lecture du manuel d'utilisation

Les illustrations et les instructions décrivent certaines étapes de l'utilisation. L'ensemble des symboles apparaissant sur l'appareil est expliqué dans le présent manuel d'utilisation.

Direction :

Utilisation de « gauche » et « droite » dans le manuel d'utilisation : l'utilisateur se tient derrière l'appareil (en position de travail) et regarde vers l'avant.

Renvoi de chapitre :

Les chapitres et sous-chapitres correspondants sont indiqués par une flèche. L'exemple suivant montre qu'il faut se reporter à un chapitre : (→ 4.)

Repérage des paragraphes :

Les instructions décrites peuvent être repérées comme illustré dans les exemples suivants.

Étapes nécessitant l'intervention de l'utilisateur :

- Desserrer la vis (1) avec un tournevis, actionner le levier (2) ...

Énumérations d'ordre général :

- utilisation du produit à l'occasion de manifestations sportives ou de concours

Paragraphes présentant une importance particulière :

Les paragraphes ayant une importance particulière sont mis en évidence dans le manuel d'utilisation par l'un des symboles suivants :

Danger !

Met en garde contre un risque d'accident et de blessures graves. Une action précise est nécessaire ou interdite.

Attention !

Risque de blessures. Une action précise permet d'éviter des blessures possibles ou probables.



Prudence !

Des blessures légères et des dommages matériels peuvent être évités en adoptant un comportement particulier.



Remarque

Informations permettant une meilleure utilisation de l'appareil et d'éviter d'éventuelles pannes.

Illustrations avec paragraphes :

Les étapes avec référence directe à l'illustration correspondante se trouvent juste après l'illustration avec les chiffres de position correspondants.

Exemple :

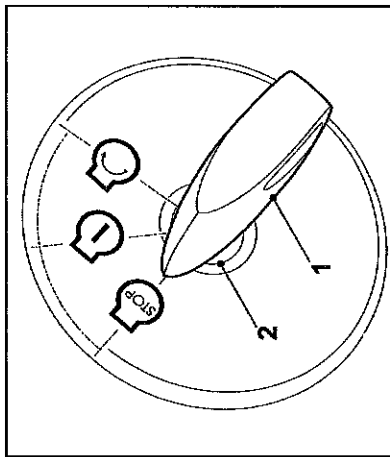

Mettre la clé de contact (1) dans la serrure de contact (2).

Texte avec illustration :

Vous trouverez des figures expliquant le fonctionnement de l'appareil au tout début du présent manuel d'utilisation.



Le symbole de l'appareil photo indique la page où se trouvent les illustrations correspondant au passage du texte dans le manuel d'utilisation.

DE

EN

FR

NL

IT

ES

PT

3. Description de l'appareil

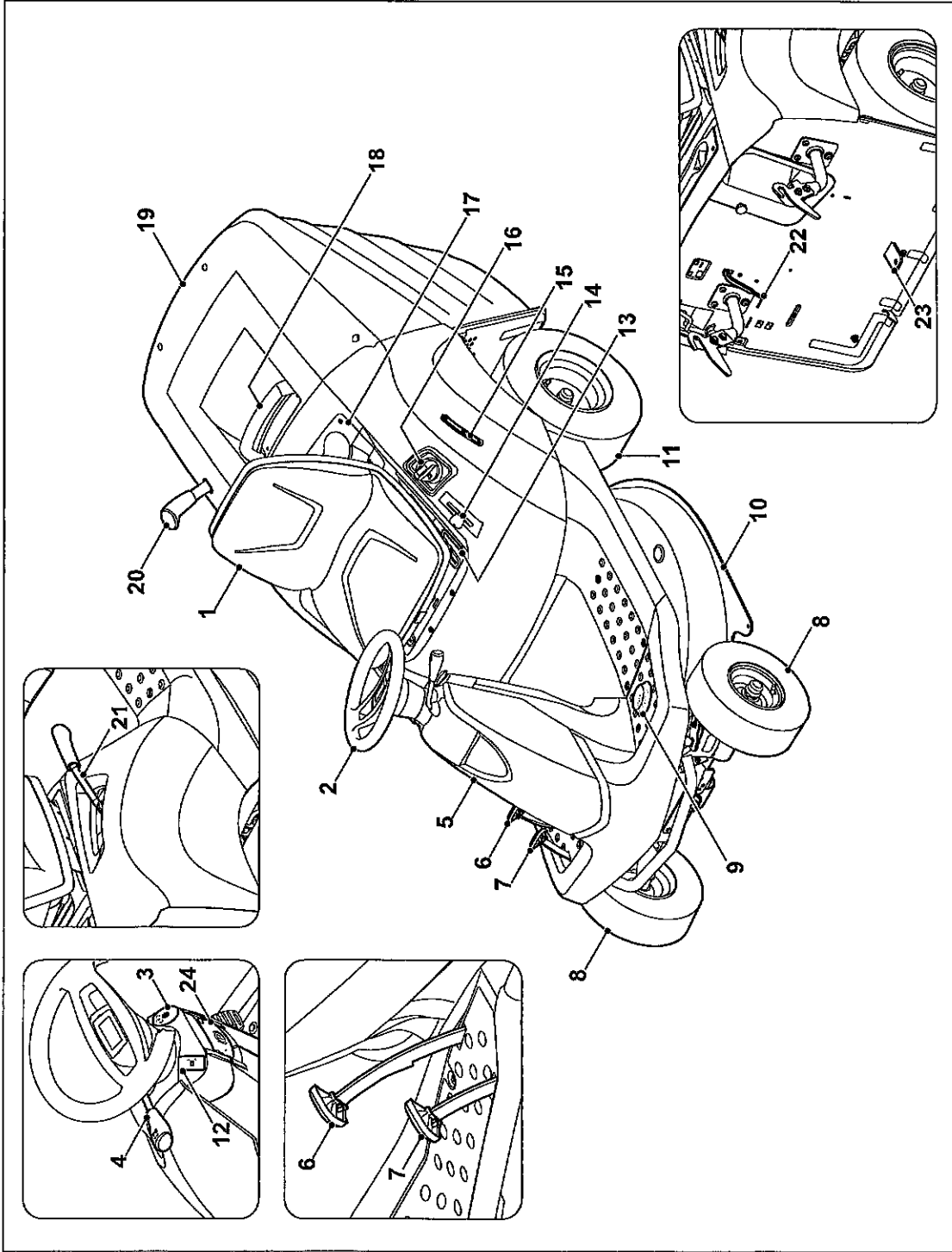

- 1 Siège du conducteur
- 2 Volant
- 3 Serrure de contact
- 4 Levier de sélection du sens de la marche (marche avant - marche arrière)
- 5 Cache (colonne de direction)
- 6 Pédale de frein
- 7 Pédale d'entraînement (vitesse de déplacement)
- 8 Roue avant
- 9 Interrupteur de sécurité pour tonte en marche en arrière
- 10 Plateau de coupe
- 11 Roue arrière
- 12 Contacteur du plateau de coupe
- 13 Levier de réglage du siège du conducteur
- 14 Levier des gaz avec fonction de starter
- 15 Affichage du niveau du réservoir
- 16 Bouchon du réservoir
- 17 Compartiment de rangement
- 18 Poignée du bac de ramassage avec arceau de déverrouillage du bac de ramassage
- 19 Bac de ramassage
- 20 Levier de vidage du bac de ramassage
- 21 Levier de réglage de la hauteur de coupe
- 22 Capteur de niveau de remplissage
- 23 Dispositif de remorquage
- 24 Frein de stationnement

4. Consignes de sécurité

4.1 Généralités

Respecter impérativement les règlements pour la prévention des accidents de travail lors de l'utilisation de l'appareil.



Lire attentivement le manuel d'utilisation dans son intégralité avant la première mise en service de l'appareil. Conserver soigneusement le manuel d'utilisation pour pouvoir le réutiliser plus tard.



Respecter les consignes d'utilisation et d'entretien figurant dans le manuel d'utilisation séparée du moteur à combustion.

Ces mesures de précaution sont indispensables pour garantir votre sécurité, la liste n'est toutefois pas exhaustive. Toujours utiliser l'appareil raisonnablement et de manière responsable et ne pas oublier que l'utilisateur est responsable des accidents causés à des tiers et à leurs biens.

Ne confier ou ne prêter l'appareil et tous ses équipements qu'à des personnes qui sont déjà familiarisées avec le modèle et son utilisation. Le manuel d'utilisation fait partie de l'appareil et doit systématiquement être remis.

⚠ Danger de mort par étouffement !

Risque d'étouffement pour les enfants en jouant avec les emballages. Tenir impérativement les emballages hors de portée des enfants.

Utiliser l'appareil l'esprit reposé et en bonne forme physique et mentale. En cas de problèmes de santé, il convient de demander à son médecin s'il est possible de travailler avec l'appareil. Il est interdit d'utiliser l'appareil après avoir absorbé des substances (drogues, alcool, médicaments, etc.) risquant de diminuer la réactivité.

S'assurer que l'utilisateur possède les capacités physiques, sensorielles et mentales pour se servir de l'appareil. Si les capacités physiques, sensorielles ou mentales de l'utilisateur sont limitées, ce dernier doit utiliser l'appareil uniquement sous la surveillance ou selon les instructions d'une personne responsable.

S'assurer que l'utilisateur est majeur ou qu'il est actuellement formé à un métier conformément aux réglementations nationales en vigueur.

Attention – risque d'accident !

Utiliser exclusivement le tracteur de pelouse pour tondre, tout autre usage est interdit.

L'appareil peut être équipé d'accessoires d'origine STIHL. D'autres applications sont ainsi possibles. Pour de plus amples informations, s'adresser à un revendeur spécialisé STIHL.

Il est par exemple interdit d'utiliser l'appareil dans les conditions suivantes sous peine d'entraîner des blessures à l'utilisateur ou à des tiers (cette liste n'est pas exhaustive) :

- coupe de plantes grimpantes,
- broyage et hachage de branches et chutes de haies,
- nettoyage des allées (en guise d'aspirateur ou de souffleur),

- en guise de chasse-neige à l'aide du plateau de coupe,
- entretien de gazon sur les toits,
- nivellement de terrains bosselés (taupinières par exemple),
- transport de l'herbe coupée, excepté avec le bac de ramassage prévu à cet effet.

L'appareil ne doit pas être utilisé sur la voie publique.

Le transport de personnes (en particulier d'enfants) et d'animaux est interdit.

Ne jamais monter sur le plateau de coupe, ni sur les roulettes anti-scalping.

Ne pas transporter d'objets sur l'appareil, mais exclusivement à l'aide d'une remorque homologuée par STIHL (accessoire). Respecter impérativement les limites de poids. (⇒ 12.11)

Une attention particulière est requise en cas d'utilisation dans des jardins publics, des parcs, des terrains sportifs, et dans les domaines des travaux publics, de l'agriculture et de la sylviculture.

Ne pas utiliser l'appareil lors de compétitions sportives ou de concours.

Pour des raisons de sécurité, toute modification apportée à l'appareil, hormis la pose conforme d'accessoires et d'équipements homologués par STIHL, est interdite et entraîne en outre l'annulation de la garantie. Pour de plus amples informations sur les accessoires et équipements autorisés, s'adresser à un revendeur STIHL.

Toute manipulation de l'appareil en vue de modifier la puissance, le régime du moteur à combustion ou la vitesse est strictement interdite.

L'appareil est équipé d'un système électronique qui ne doit en aucun cas être modifié ou retiré.

Pour des raisons de sécurité, ne jamais modifier ou manipuler le logiciel de l'appareil.



Attention ! Les vibrations peuvent nuire à la santé ! Une exposition excessive aux vibrations peut affecter la

circulation ou le système nerveux, en particulier sur les personnes souffrant déjà de problèmes de circulation. Consulter un médecin en cas d'apparition de symptômes pouvant être déclenchés par des vibrations.

Ces symptômes apparaissent principalement dans les doigts, les mains ou les poignets, p. ex. (liste non exhaustive) :

- perte de sensibilité,
- douleurs,
- faiblesse musculaire,
- changements de couleur de la peau,
- picotements désagréables.

Pendant le fonctionnement, tenir le guidon des deux mains aux emplacements prévus, solidement, mais sans être crispé.

Planifier les temps de travail de manière à éviter des sollicitations relativement élevées sur une période assez longue.

4.2 Formation – Apprendre à utiliser l'appareil

Se familiariser avec les différents éléments de commande et de réglage ainsi qu'avec l'utilisation de l'appareil. L'utilisateur doit tout particulièrement

savoir comment arrêter rapidement l'outil de travail et le moteur à combustion de l'appareil en cas d'urgence.

L'appareil doit exclusivement être utilisé par des personnes qui ont lu le manuel d'utilisation et sont familiarisées avec le maniement de l'appareil. Avant la première mise en service, l'utilisateur doit être instruit de manière compétente et pratique sur l'utilisation de l'appareil.

L'utilisateur doit demander au vendeur ou à une personne compétente de lui expliquer comment utiliser l'appareil en toute sécurité.

Lors de cette instruction, l'utilisateur doit notamment prendre conscience

- que l'utilisation de l'appareil exige une attention et une concentration extrêmes,

- qu'il n'est pas possible de contrôler un tracteur de pelouse qui glisse sur une pente en actionnant les freins.

Les principales causes de perte de contrôle du tracteur de pelouse peuvent être :

- adhérence insuffisante des roues,
- conduite trop rapide,
- freinage inadapté,
- utilisation non conforme (lors de manifestations sportives, etc.),
- connaissances insuffisantes des effets liés aux différents types de sol, tout particulièrement avec un sol en pente (se reporter au chapitre « Consignes de sécurité », paragraphe « Tonte sur les terrains en pente »),

- accrochage non correct de charges et mauvaise répartition des charges.

Même en cas d'utilisation conforme de l'appareil, des risques résiduels sont toujours possibles.

4.3 Transport du tracteur de pelouse

Le tracteur de pelouse peut entraîner des blessures graves en raison du risque d'écrasement sous son poids. Faire preuve d'une extrême prudence lors du chargement ou déchargement du tracteur de pelouse pour le transport dans un véhicule ou une remorque.

Ce tracteur de pelouse ne doit pas être remorqué. Pour le transport sur la voie publique, un véhicule ou une remorque approprié doit être utilisé.

Lors du transport du tracteur de pelouse, le fixer sur une surface de chargement comme indiqué dans le manuel d'utilisation. Serrer systématiquement le frein de stationnement. (→ 15.)

Débrayer l'entraînement de la lame de coupe ou des équipements avant le transport.

Respecter les directives locales en vigueur lors du transport de l'appareil, en particulier les dispositions concernant la sécurité des charges et le transport d'objets sur des surfaces de chargement.

Après le chargement et avant la suite du transport, laisser l'appareil refroidir complètement, tout particulièrement le moteur et le silencieux. Pendant le transport, maintenir la surface de chargement et la zone située autour du silencieux et du moteur exemptes de matériaux inflammables tels que de la paille, des feuilles ou des résidus d'herbe séchée.

4.4 Plein de carburant – Manipulation de l'essence

Danger de mort !

L'essence est une substance toxique et très inflammable.

Ne conserver l'essence que dans des réservoirs homologués et prévus à cet effet (bidons). Remettre toujours correctement le bouchon du réservoir de carburant et le serrer. Pour des raisons de sécurité, remplacer systématiquement les bouchons défectueux.



Conserver l'essence à l'abri d'étincelles, de flammes, de sources de chaleur et autres sources d'étincelles. Ne pas

fumer !

Ne faire le plein de l'appareil qu'à l'air libre et ne pas fumer au cours de cette opération.

Avant de faire le plein, couper le moteur à combustion et le laisser refroidir.

Faire le plein d'essence avant de démarrer le moteur à combustion. Ne pas ouvrir le bouchon du réservoir ou ne pas faire le plein d'essence lorsque le moteur à combustion tourne ou qu'il est encore chaud.

Ouvrir le bouchon du réservoir lentement et avec précaution. Attendre que la pression se soit équilibrée et après seulement, déposer complètement le bouchon du réservoir.

Pour faire le plein, utiliser un entonnoir ou un tuyau de remplissage approprié afin d'éviter de renverser du carburant sur le moteur et le capot ou bien sur le gazon.

Ne pas trop remplir le réservoir de carburant !

Afin que le carburant ait de la place pour se dilater, ne jamais remplir le réservoir à carburant au-delà du bord inférieur de la tubulure de remplissage.

Respecter en outre les indications figurant dans la notice d'utilisation du moteur à combustion.

Si le réservoir a débordé, ne démarrer le moteur à combustion qu'après avoir nettoyé les zones souillées d'essence. Éviter de démarrer la tondeuse tant que les vapeurs d'essence ne se sont pas dissipées (essuyer la zone).

Essuyer systématiquement toute trace de carburant renversé.

Si du carburant est projeté sur les vêtements, se changer.

Après chaque plein, le bouchon du réservoir doit être revissé et serré correctement. Ne pas mettre en marche l'appareil sans que le bouchon d'origine du réservoir soit en place.

Pour des raisons de sécurité, contrôler régulièrement l'état, le vieillissement (friabilité), la bonne fixation et l'étanchéité de la conduite de carburant, du réservoir de carburant, du bouchon du réservoir et des raccords, et les remplacer si nécessaire (demander conseil à un spécialiste, STIHL recommande les revendeurs spécialisés STIHL).

S'il est nécessaire de vider le réservoir de carburant, le faire à l'air libre.

Ne jamais utiliser de bouteilles ou de récipients pour boissons pour la mise au rebut ou le stockage de consommables comme p. ex. du carburant. Cela entraînerait un risque d'ingestion, en particulier pour les enfants.

Ne jamais ranger l'appareil avec de l'essence dans le réservoir dans un bâtiment fermé. Les vapeurs d'essence pourraient entrer en contact avec des flammes ou des étincelles et s'enflammer.

Ne pas placer l'appareil et le réservoir de carburant à proximité de radiateurs, de chauffages, de fers à souder ou d'autres sources de chaleur. **Risque d'explosion !**

4.5 Vêtements et équipement appropriés

 Porter systématiquement des chaussures solides avec semelle antidérapante pendant le travail. Ne jamais utiliser l'appareil pieds nus ou en sandales par exemple.

L'utilisateur ne doit mettre l'appareil en marche qu'en pantalon et avec des vêtements près du corps.

Ne jamais porter de vêtements amples qui risqueraient de se prendre dans des pièces mobiles (levier de commande), ni de bijou, de cravate ou d'écharpe.



Lors de travaux d'entretien et de nettoyage ainsi que pour le transport de l'appareil, porter toujours des gants robustes, s'attacher et protéger les cheveux s'ils sont longs (foulard, casquette, etc.).



Porter des lunettes de protection adéquates lors du réaffûtage de la lame de coupe.



Du bruit est émis pendant l'utilisation. Le bruit peut nuire à l'audition.

Porter une protection acoustique.

4.6 Avant tout travail

S'assurer que seules des personnes connaissant le manuel d'utilisation utilisent l'appareil.

Avant la mise en service de l'appareil, contrôler l'étanchéité du circuit de carburant, notamment les pièces visibles comme le réservoir, le bouchon du réservoir, les raccords de flexibles. En cas de fuite ou de détérioration, ne pas démarrer le moteur à combustion – **risque d'incendie !**

Avant la mise en service, faire réparer l'appareil par un revendeur spécialisé. Respecter la réglementation locale relative aux horaires d'utilisation des outils de jardin équipés d'un moteur à combustion.

Contrôler la totalité du terrain où l'appareil va être utilisé et enlever toutes les pierres, tous les bâtons, fils de fer, os et autres corps étrangers qui pourraient être projetés par l'appareil. Les obstacles (p. ex. souches d'arbres, racines) peuvent être facilement cachés lorsque l'herbe est haute.

Par conséquent, repérer tous les corps étrangers (obstacles) dissimulés dans la pelouse qui ne peuvent être enlevés, avant d'utiliser l'appareil.

Avant d'utiliser l'appareil, remplacer les pièces défectueuses, usées ou endommagées. Remplacer les autocollants d'avertissement et de danger endommagés ou illisibles. Vous trouverez des autocollants de remplacement et toutes les autres pièces de rechange chez les revendeurs spécialisés STIHL.

Ne jamais utiliser l'appareil lorsque les dispositifs de sécurité sont endommagés ou ne sont pas montés.

Sur le plateau de coupe, la tubulure d'éjection vissée (canal d'éjection sur le plateau de coupe) doit toujours être montée correctement. Elle ne doit pas être endommagée et devra être remplacée par un spécialiste si nécessaire.

Contrôler le bon fonctionnement du frein avant chaque mise en service. (⇒ 12.5)

Avant chaque mise en service, contrôler

- que l'outil de coupe et toute l'unité de coupe (lame de coupe, embrayage de lame, frein de lame, boulons de fixation, carter du plateau de coupe) sont en parfait état. Contrôler notamment la bonne fixation, l'absence de dommages et d'usure.

- que le bouchon du réservoir est correctement vissé.

- que le réservoir de carburant, les pièces d'alimentation en carburant et le bouchon du réservoir sont en parfait état.

- que les dispositifs de sécurité sont en parfait état et fonctionnent correctement.

- que les pneus (pression, dommages, usure) et le châssis sont en parfait état. Contrôler la bonne fixation des raccords vissés. Effectuer notamment tous les travaux d'entretien indiqués dans le plan d'entretien à la rubrique « Avant chaque mise en service ». (⇒ 14.1)

En cas de doute, demander conseil à un revendeur spécialisé. STIHL recommande de s'adresser à un revendeur spécialisé STIHL.

4.7 Conditions de travail



N'utiliser en aucun cas l'appareil lorsque des personnes, en particulier des enfants, ou des animaux se trouvent à proximité. Veiller à ce que l'herbe ne soit jamais projetée en direction de tiers.

Ne jamais utiliser l'appareil par temps de pluie ou d'orage, en particulier en cas de risque de foudre.

Gaz d'échappement :

 **Danger de mort par asphyxie !**
En cas de nausées, de maux de tête, de troubles de la vue (p. ex. en cas de rétrécissement du champ de vision), de troubles auditifs, de vertiges, de baisses de la concentration, interrompre immédiatement le travail. Ces symptômes peuvent être dus entre autres à une concentration trop élevée en gaz d'échappement.



L'appareil dégage des gaz toxiques dès que le moteur à combustion tourne. Ces gaz contiennent du monoxyde de carbone, un gaz nocif inodore et invisible, ainsi que d'autres produits toxiques. Ne jamais mettre le moteur à combustion en marche dans des pièces fermées ou mal aérées.

Les gaz d'échappement du moteur à combustion sont mis à l'air libre devant la roue arrière gauche. Lors de l'utilisation de l'appareil, veiller à toujours garder cette zone propre et à ne jamais la recouvrir pour que les gaz d'échappement ne s'accumulent pas.

Démarrage :

L'appareil ne doit être démarré que depuis le siège du conducteur.

Démarrer l'appareil sur une surface plane, jamais sur un terrain en pente.

Ne démarrer le moteur que dans une zone de travail bien aérée, veiller tout particulièrement à une ventilation suffisante dans les garages.

Avant de démarrer le moteur à combustion, débrayer l'outil de coupe, les équipements et l'entraînement et appuyer à fond sur la pédale de frein.

Lors du démarrage, vérifier que l'espace entre les pieds et l'outil de coupe est suffisant.

Ne jamais démarrer le moteur en court-circuitant les bornes du démarreur. Si le circuit imprimé normal du démarreur n'est pas utilisé, le tracteur de pelouse peut se mettre soudainement en mouvement.

Ne jamais démarrer le moteur en cas d'odeur d'essence – **Risque d'explosion !**

Utilisation :

Avertissement – Risque de blessures !

Faire attention à la zone de fonctionnement de la lame de coupe. Ne jamais toucher les pièces en rotation avec les pieds ou les mains. Ne jamais toucher la lame de coupe en mouvement. Se tenir systématiquement éloigné de l'ouverture du canal d'éjection. Respecter toujours une distance de sécurité suffisante.

Ne travailler qu'à la lumière du jour ou si l'éclairage est suffisant.

Lors de la conduite en dehors de la pelouse ou avant et après la tonte, débrayer la lame de coupe et placer le plateau de coupe à la hauteur de coupe maximale.

Contourner les objets dissimulés dans le gazon (dispositifs d'arrosage du gazon, piquets, valves d'eau, fondements, conduites électriques, etc.). Ne jamais passer sur ces objets avec l'appareil.

Lors de travaux avec des équipements supplémentaires, il convient de démonter le plateau de coupe et le canal d'éjection – tenir compte du manuel d'utilisation des équipements.

Pendant la conduite, toujours tenir le volant fermement des deux mains.

Faire particulièrement attention en passant sur des terrains irréguliers, car le volant peut tourner tout seul en raison de creux, monticules, chocs, etc.

Risque de blessure des mains ou des doigts !

Si des défauts du réservoir, du bouchon de réservoir ou des pièces d'alimentation en carburant (conduites de carburants) sont constatés pendant l'utilisation, couper immédiatement le moteur à combustion. S'adresser ensuite à un revendeur spécialisé. STIHL recommande de s'adresser à un revendeur spécialisé STIHL.

Faire attention aux creux (trous) dans le terrain et aux autres dangers possibles et non visibles. Des obstacles peuvent facilement être masqués par des herbes hautes.

Toujours conduire à une vitesse adaptée. Utiliser l'appareil avec extrême prudence lors des travaux à proximité de pentes, de bordures de terrain, de fossés et de

dignes. Veiller tout particulièrement à respecter une distance suffisante avec ces zones dangereuses.

Prêter une attention particulière aux endroits présentant une mauvaise visibilité, aux buissons, arbres et autres obstacles derrière lesquels pourraient se trouver des personnes, notamment des enfants, ou bien des animaux.

Arrêter immédiatement le tracteur de pelouse et couper la lame de coupe dès qu'une personne entre sur le terrain à tondre.

Toujours regarder la zone devant le véhicule. Faire attention aux obstacles afin de pouvoir les éviter à temps.

Avant de passer la marche arrière, contrôler la zone derrière le tracteur de pelouse et débrayer l'équipement le cas échéant. Ne jamais tondre en marche arrière si cela n'est pas absolument indispensable. Faire particulièrement attention lors de la tonte en marche arrière et contrôler soigneusement la zone située derrière le tracteur de pelouse avant de commencer à tondre.

En cas de travaux au sein d'un groupe, chacun doit indiquer aux autres à l'avance ce qu'il a l'intention de faire. Respecter une distance de sécurité !

Avant tout changement de direction, réduire la vitesse de telle manière que l'utilisateur soit en mesure de rester maître de l'appareil à tout moment et que le tracteur de pelouse ne puisse pas basculer.

Faire attention aux autres usagers si l'appareil est utilisé à proximité de routes ou s'il est nécessaire de traverser des routes.

Une vigilance particulière est requise en cas de tonte à proximité de routes, pistes cyclables ou chemins. Les objets projetés peuvent entraîner des blessures graves ou des dommages matériels.

Vider le bac de ramassage uniquement depuis le siège du conducteur.

Avant de vider le bac de ramassage, toujours débrayer la lame de coupe et patienter jusqu'à ce qu'elle se soit immobilisée.

Si le tracteur de pelouse est utilisé avec des équipements, toujours suivre les instructions et les consignes de sécurité fournies avec ces derniers.

Arrêter l'entraînement, couper le moteur à combustion et patienter jusqu'à ce que la lame de coupe se soit entièrement immobilisée, serrer le frein de stationnement et retirer la clé de contact :

- avant d'éliminer tout blocage ou bourrage dans le canal d'éjection,
- avant de contrôler le tracteur de pelouse, de le nettoyer ou de le réparer,
- lorsque la lame de coupe a touché un corps étranger. Vérifier si l'appareil ou l'outil de coupe sont endommagés et effectuer les réparations nécessaires avant de redémarrer,
- si l'appareil commence à vibrer de manière anormalement forte. Il est alors nécessaire de l'inspecter immédiatement.
- avant de quitter l'appareil ou de le transporter.

Couper le moteur à combustion et patienter jusqu'à ce que la lame de coupe se soit entièrement immobilisée :

- avant de remplir le réservoir de carburant,

- avant de décrocher le bac de ramassage.

Tonte sur les terrains en pente :

Les pentes sont l'une des causes les plus fréquentes d'accident. L'utilisateur risque de perdre le contrôle du tracteur de pelouse et l'appareil peut basculer, ce qui risque d'entraîner des blessures graves, voire mortelles.

Aucune pente n'est complètement sûre. La conduite sur des pentes recouvertes de gazon exige une attention particulière.

Pour des raisons de sécurité, ne pas utiliser l'appareil sur des terrains inclinés à plus de 10° (17,6 %). **Risque de blessures !**

Une pente de 10° correspond à une montée verticale de 17,6 cm pour une distance horizontale de 100 cm.

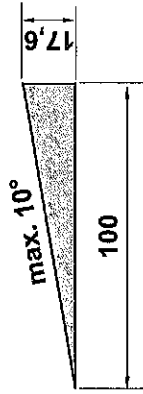

Pour garantir un graissage suffisant du moteur à combustion en cas d'utilisation de l'appareil dans des terrains en pente, observer les indications figurant dans la notice d'utilisation du moteur à combustion.

S'il n'est pas possible de monter la côte en marche arrière ou en cas de doute quant à la sécurité, ne pas rouler sur cette surface. Éviter de démarrer ou de s'arrêter sur une pente.

Ne pas utiliser l'appareil à des endroits tels que des pentes ou des fossés où il risquerait de basculer ou de glisser. Le

risque de dérapage ou de basculer augmente lorsque le sol est meuble ou humide.

Avancer dans le sens de la longueur sur les pentes. Le risque de basculer augmente dans le sens transversal.

En cas de conduite sur des pentes, ne pas changer brusquement de vitesse ou de direction. Le travail dans ce type de situation exige d'utiliser le tracteur de pelouse avec calme, prudence et maîtrise. Éviter tout changement de direction sur un terrain en pente. Ne faire demi-tour sur un terrain en pente que si cela est strictement nécessaire ; si possible, avancer lentement et prendre un virage large dans le sens de la descente.

Ne pas tondre d'herbe humide, tout particulièrement dans des pentes, car l'adhérence au sol est réduite sur l'herbe humide. Le tracteur de pelouse risquerait de glisser et l'utilisateur d'en perdre le contrôle.

Sur des terrains en pente, la transmission ne doit pas être déverrouillée à l'aide de la tige de débrayage du boîtier de transmission.

Une extrême prudence est de mise pour l'utilisation d'équipements sur les terrains en pente (répartition du poids modifiée sur l'appareil).

Si les roues tournent dans le vide ou si le véhicule reste coincé en montant une côte, débrayer la lame de coupe ou l'équipement. Quitter ensuite lentement la pente en descente et en ligne droite.

Ne jamais essayer de stabiliser le tracteur de pelouse en posant le pied par terre.

Le poids du bac de ramassage augmente le risque de basculement, notamment lorsqu'il est plein.

Toujours vider ou soulever le bac de ramassage sur une surface plane.

Remorquage de charges :

Faire particulièrement attention lors de la traction de charges afin d'éviter toute blessure grave, voire mortelle, qui pourrait être entraînée par le basculement du tracteur de pelouse.

Utiliser uniquement des accessoires homologués par STIHL pour le transport d'objets. Le transport d'objets sur le tracteur de pelouse, à l'intérieur ou sur le bac de ramassage n'est pas autorisé.

Utiliser uniquement le dispositif de remorquage pour la traction de charges. Les charges ne doivent jamais être fixées au châssis (essieu) ou à un autre emplacement au-dessus du dispositif de remorquage.

Se reporter aux indications relatives à la charge de traction et à la charge de timon dans le chapitre « Remorquage de charges ». (→ 12.11)

Il est dangereux de dépasser les charges indiquées, une charge de traction trop importante pouvant entraîner des dommages à l'appareil (moteur à combustion, transmission, etc.).

Les charges doivent être adaptées en cas de transport sur les terrains en pente afin de garantir systématiquement le maintien sûr du tracteur de pelouse (p. ex. le freinage, changement de direction, démarrage).

Vérifier si les charges sont fixées solidement et dans les règles de l'art. Il est recommandé d'utiliser des sangles pour fixer les charges.

Veiller à ce que les charges soient réparties de façon homogène.

Utiliser des contrepoids supplémentaires appropriés (accessoires) comme indiqué dans le manuel d'utilisation de l'équipement.

Ne pas prendre de virages serrés. Être particulièrement vigilant lors de la conduite en marche arrière.

Ne pas changer brusquement de vitesse ou de direction.

Arrêt du tracteur de pelouse :

Le tracteur de pelouse doit uniquement être arrêté sur une surface plane.

S'assurer que le tracteur de pelouse s'est immobilisé complètement avant d'en descendre.



Faire attention au fait que l'outil de coupe met quelques secondes à s'immobiliser après la coupure du moteur.

Avant de quitter le siège du conducteur, débrayer la lame de coupe ou l'entraînement des équipements, abaisser le plateau de coupe et tous les équipements, mettre tous les leviers de commande en position neutre, serrer le frein de stationnement, couper le moteur à combustion et retirer la clé de contact.

Ranger la clé de contact afin que seules des personnes autorisées y aient accès.

4.8 Entretien et réparations



Avant d'effectuer des travaux de nettoyage, de réglage, de réparation et d'entretien, placer l'appareil sur un sol plat et stable, serrer le frein de stationnement, couper le moteur à combustion, le laisser refroidir et retirer la clé de contact.

Avant les travaux au niveau du moteur à combustion, du collecteur d'échappement et du silencieux, laisser l'appareil refroidir – cela concerne notamment aussi les travaux d'entretien sur le plateau de coupe. Des températures de 80 °C ou plus peuvent être atteintes. **Risque de brûlure !**

Tout contact direct avec l'huile moteur peut être dangereux, ne pas renverser d'huile moteur.

STIHL recommande de confier le remplissage ou la vidange de l'huile moteur à votre revendeur spécialisé STIHL.

Nettoyage :

Après utilisation, le tracteur de pelouse complet et les équipements doivent être nettoyés. Retirer notamment tous les résidus d'herbe car l'humidité qui y est contenue entraîne des dommages à long terme.

STIHL déconseille l'utilisation de nettoyeurs haute pression. (⇒ 14.2)

Démonter le plateau de coupe pour les travaux de nettoyage. Ne jamais nettoyer le plateau de coupe au jet d'eau (avec un tuyau d'arrosage p. ex.) ou dans des flaques d'eau en l'embrayant.

Pour les travaux de nettoyage (p. ex. sur le châssis du tracteur de pelouse), ne jamais s'approcher trop près d'un bas-côté ou d'un fossé.

Afin de prévenir tout risque d'incendie, débarrasser le moteur, les ailettes de refroidissement, le compartiment batterie, la zone du réservoir de carburant et l'échappement des brins d'herbe, des feuilles ou des taches d'huile (ou de graisse).

Nettoyer toujours le bac de ramassage.

Travaux d'entretien :

Exécuter uniquement les travaux d'entretien qui sont décrits dans le présent manuel d'utilisation, confier tous les autres travaux à un revendeur spécialisé.

Si vous ne disposez pas des outils nécessaires, ou si vous ne connaissez pas suffisamment l'appareil, adressez-vous **systématiquement** à un revendeur spécialisé.

STIHL recommande de s'adresser

exclusivement aux revendeurs agréés STIHL pour les travaux d'entretien et les réparations.

Les revendeurs spécialisés STIHL bénéficient régulièrement de formations et d'informations techniques.

Utiliser uniquement des outils, des accessoires ou des équipements

homologués par STIHL pour cet appareil ou des pièces techniquement similaires, sous peine de provoquer des accidents et blessures ou d'endommager l'appareil.

Pour toute question, s'adresser à un revendeur spécialisé.

Les outils, accessoires et pièces de rechange STIHL sont, de par leurs

caractéristiques, adaptés de façon optimale à l'appareil et aux exigences de l'utilisateur. Les pièces de rechange d'origine STIHL sont reconnaissables au numéro de pièce STIHL, au monogramme STIHL et aux codes des pièces de rechange STIHL. Il est possible que les pièces de petite taille ne disposent que du code de référence.

Le tracteur de pelouse et tous les équipements doivent être contrôlés une fois par an par un revendeur spécialisé. (⇒ 14.1)

Veiller à ce que les étiquettes d'avertissement restent propres et lisibles. Les autocollants perdus ou abîmés doivent être remplacés par des autocollants d'origine fournis par votre revendeur spécialisé STIHL. Si un composant est remplacé par une pièce neuve, veiller à ce que la nouvelle pièce reçoive le même autocollant.

Pour des raisons de sécurité, faire contrôler régulièrement l'état et l'étanchéité des composants d'alimentation en carburant (conduite de carburant, robinet d'alimentation en carburant, réservoir, bouchon du réservoir et raccords, etc.) et les faire remplacer si nécessaire par un spécialiste (STIHL recommande les revendeurs agréés STIHL).

Avant d'effectuer des travaux sur des composants électriques ou à leur proximité, le câble négatif (-) de la batterie doit être débranché.

L'appareil est équipé de nombreux dispositifs de sécurité. Ces dispositifs ne doivent être ni retirés ni modifiés (pontés p. ex.) et doivent être contrôlés à intervalles réguliers. Les travaux sur les dispositifs de sécurité doivent impérativement être effectués par un spécialiste. STIHL recommande pour cela un revendeur spécialisé STIHL.

Veiller à ce que tous les écrous, boulons et vis soient bien fixés, notamment la vis de fixation de la lame, afin que l'utilisation de l'appareil se fasse toujours en toute sécurité.

Pour des raisons de sécurité, remplacer immédiatement les pièces usées ou endommagées.

Contrôler régulièrement l'état et l'usure du dispositif de ramassage d'herbe (p. ex. bac de ramassage, canal d'éjection) et son fonctionnement.

Les travaux réalisés sous la machine exigent une attention particulière en raison du poids du tracteur de pelouse.

S'adresser par conséquent à un revendeur spécialisé, STIHL recommande les revendeurs spécialisés STIHL. Ils disposent d'une fosse de réparation ou d'une plateforme de travail hydraulique.

Vérifier que les roues avant et arrière sont correctement fixées.

Le tracteur de pelouse et les équipements doivent toujours être dans un état parfait de fonctionnement ; tous les dispositifs de sécurité doivent être présents et être en excellent état.

Vérifier que la pression de gonflage des pneumatiques est correcte. La pression de gonflage indiquée dans le manuel d'utilisation ne doit pas être dépassée.

Effectuer les travaux sur l'unité de coupe uniquement avec des gants de protection et en faisant extrêmement attention.

Vérifier régulièrement le fonctionnement du frein et si nécessaire, confier les réglages ou les travaux d'entretien nécessaires à un spécialiste. STIHL recommande de s'adresser à un revendeur spécialisé STIHL.

Système électrique et batterie :

Afin d'éviter toute formation d'étincelle due à un court-circuit, commencer tout d'abord par débrancher le câble négatif (-) de la batterie et le rebrancher en dernier.



Ne jamais fumer lors de travaux sur la batterie. Tenir toutes étincelles, flammes ou autres sources de chaleur éloignées de la batterie.

Une vigilance extrême est requise lors de l'utilisation de câbles d'aide au démarrage. Respecter les instructions afin d'éviter d'endommager le tracteur de pelouse (actionner notamment le starter 10 secondes maximum). (⇒ 12.2)

En cas de recharge de la batterie à l'aide d'un autre chargeur, respecter les instructions figurant au chapitre « Charge de la batterie ». (⇒ 14.21)

Ne jamais ouvrir la batterie ou la faire tomber.

Toujours charger la batterie dans une pièce fermée et sèche, avec une bonne aération et à l'abri de la pluie.

Ne pas court-circuiter les raccords de la batterie.

Ne pas utiliser les batteries déformées ou défectueuses (qui fuient) mais les remplacer et les mettre au rebut dans le respect de l'environnement. Respecter les prescriptions locales.

Du liquide peut s'écouler sur les batteries défectueuses. Évitez tout contact ! En cas de contact accidentel, rincer à l'eau. En cas de contact du liquide avec les yeux, consulter également un médecin. Le liquide s'écoulant de la batterie peut entraîner des irritations cutanées, des brûlures thermiques et des brûlures chimiques.

Vérifier régulièrement que les câbles de raccordement à la batterie sont en bon état en effectuant un contrôle visuel. Faire remplacer les câbles endommagés par un spécialiste.

Les fusibles ne doivent jamais être pontés. Ne jamais utiliser de fusibles présentant une autre capacité de charge que celle indiquée (ampères).

4.9 Stockage prolongé

Laisser refroidir le moteur à combustion avant de ranger l'appareil dans un local fermé.

Ranger le tracteur de pelouse avec le réservoir vidé et le carburant dans une pièce fermée à clé et bien aérée.

Ne jamais ranger l'appareil avec de l'essence dans le réservoir de carburant dans un bâtiment où des vapeurs d'essence pourraient entrer en contact avec des flammes ou des étincelles.

S'il est nécessaire de vider le réservoir (p. ex. pour l'hivernage), vider le réservoir de carburant en plein air uniquement (p. ex. en faisant tourner le moteur à combustion dehors).

Ranger l'appareil en bon état de fonctionnement.

Toujours retirer et ranger la clé de contact en lieu sûr pour éviter toute utilisation non autorisée ou non conforme par des enfants ou autres.

Nettoyer minutieusement le tracteur de pelouse avant son stockage (p. ex. hivernage). Les restes d'herbes et les feuilles sèches à proximité du silencieux risqueraient de s'enflammer. **Risque d'inflammation !**

Laisser l'appareil refroidir entièrement avant de le recouvrir.

Avant de remettre l'appareil, effectuer tous les travaux d'entretien nécessaires. (⇒ 14.1)

DE

EN

FR

NL

IT

ES

PT

Si le tracteur de pelouse n'est pas utilisé pendant une durée prolongée, les câbles de batterie doivent être débranchés.

STIHL recommande de démonter la batterie et de l'entreposer entièrement chargée dans une pièce fermée à clé et au sec. (⇒ 14.20)

Mettre les batteries à l'abri de toute utilisation non autorisée (hors de portée des enfants p. ex.).

4.10 Mise au rebut

Les déchets comme l'huile usagée ou le carburant, les lubrifiants, filtres, batteries et autres pièces d'usure usagées peuvent être nocifs pour les personnes, les animaux et l'environnement et doivent par conséquent être mis au rebut conformément.

S'adresser au centre de recyclage local ou à votre revendeur spécialisé pour connaître la procédure correcte de mise au rebut. STIHL recommande de s'adresser à un revendeur spécialisé STIHL.

S'assurer que les appareils usagés sont mis au rebut conformément à la législation en vigueur. Mettre l'appareil hors d'usage avant la mise au rebut. Afin de prévenir tout accident, retirer en particulier la clé de contact, la batterie et les câbles d'allumage au niveau du moteur à combustion.

Risque de blessures causées par la lame de coupe !

Ne jamais laisser un tracteur de pelouse usagé sans surveillance. S'assurer que l'appareil et en particulier la lame de coupe sont conservés hors de portée des enfants.

La batterie et l'appareil doivent être mis au rebut séparément. S'assurer que les batteries sont mises au rebut en toute sécurité et dans le respect de l'environnement.

5. Signification des pictogrammes

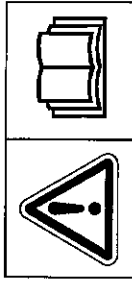

Attention !

Avant la mise en service, lire et prendre en compte le manuel d'utilisation et les consignes de sécurité.

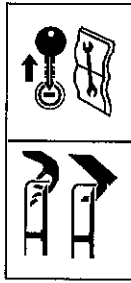

Risque de blessures !

Retirer la clé de contact avant tous travaux sur l'outil de coupe et avant les travaux d'entretien et de nettoyage.

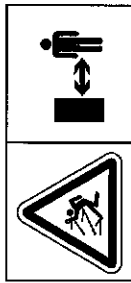

Attention !

Se tenir à distance.

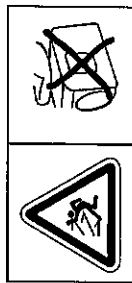

Attention !

Faire attention aux pièces mobiles lorsque le moteur à combustion tourne ; travailler avec le bac de ramassage ou le déflecteur (accessoire spécial).

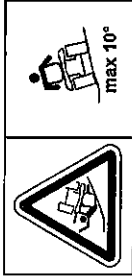

Risque de blessures !

Ne pas rouler ou tondre sur des terrains présentant une pente de plus de 10° (17 %).

Risque de basculement !

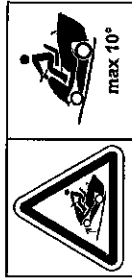

Risque de blessures !

Ne pas rouler ou tondre dans le sens de la longueur sur des pentes ou des rampes inclinées à plus de 10° (17 %).

Risque de basculement !

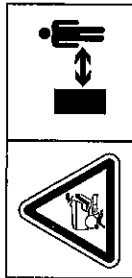

Risque de blessures !

Tenir toute autre personne éloignée de la zone de danger.

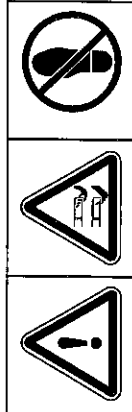

Attention !

Ne jamais s'approcher de la zone de rotation de la lame de coupe lorsque le moteur à combustion tourne.

Risque de blessures !

Ne pas marcher sur le plateau de coupe.

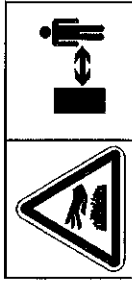

Risque de brûlure !

Ne pas toucher les surfaces brûlantes. Des pièces du moteur, en particulier le silencieux, deviennent extrêmement chaudes.

6. Contenu de l'emballage

Désignation	Qté
- Appareil de base	1
- Clé de contact	2
- Bac de ramassage	1
- Manuel d'utilisation	1
- Notice d'utilisation du moteur à combustion	1

7. Travaux avant la première mise en service



Avertissement !

- Avant d'effectuer des travaux sur le tracteur de pelouse, lire attentivement le chapitre « Consignes de sécurité » et en tenir compte ! (⇒ 4.)
- Contrôler le niveau de remplissage d'huile moteur. (⇒ 14.13)
- Faire l'appoint de carburant. (⇒ 12.1)

- Ouvrir le robinet d'alimentation en carburant. (⇒ 14.15)
- Optimiser la pression de gonflage. (⇒ 14.9)

8. Éléments de commande

8.1 Serrure de contact



Remarque

Il n'est possible d'insérer et de retirer la clé de contact que lorsque le moteur est coupé (position STOP).

La serrure de contact ne peut être commandée qu'avec la clé de contact correspondante. Ne jamais utiliser de tournevis ou d'objet similaire !

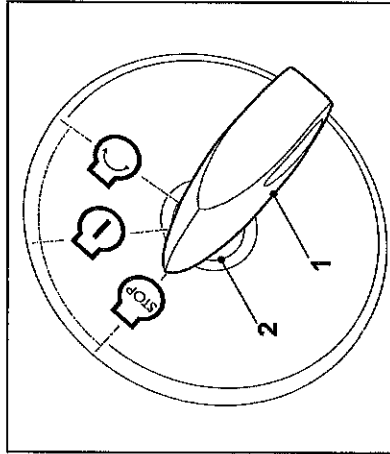

Mettre la clé de contact (1) dans la serrure de contact (2).

Tourner la clé de contact pour sélectionner l'une des trois positions suivantes :

Moteur à combustion coupé :

Le moteur à combustion est éteint ou se coupe.



Contact mis ou moteur à combustion en marche :

Le contact est mis.



Après le démarrage, la clé de contact repasse automatiquement dans cette position et le moteur à combustion tourne.

Démarrage du moteur à combustion :

Le moteur à combustion démarre une fois que toutes les conditions importantes pour la sécurité sont réunies pour le démarrage et que la clé de contact est mise dans cette position. Lorsque la clé de contact est relâchée, elle repasse en position « Moteur à combustion en marche ».



Remarque

Lorsque le moteur à combustion est coupé, un signal sonore est activé au bout de 20 secondes si la clé de contact est en position « Contact mis ». Le signal sonore indique que la batterie se décharge. Pour désactiver ce signal, tourner la clé de contact en position « Moteur à combustion coupé » ou démarrer le moteur à combustion.

8.2 Levier des gaz avec fonction de starter

Le levier des gaz permet de régler le régime du moteur à combustion. Pour démarrer le moteur à combustion, placer le levier des gaz en position de starter.

DE

EN

FR

NL

IT

ES

PT

! Éviter tout endommagement de l'appareil !

Désactiver le starter dès que le moteur tourne. Lorsque le moteur à combustion tourne, ne jamais mettre le levier des gaz en position de starter.

Position de starter :

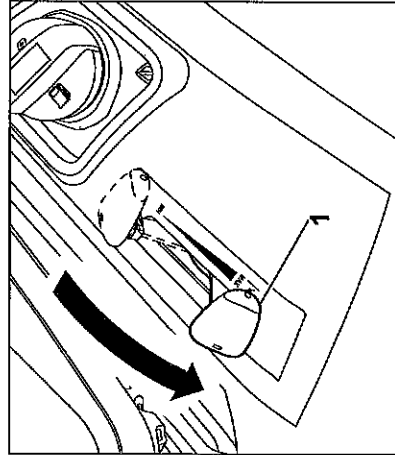

Pousser le levier des gaz (1) vers l'avant en position de starter (faire attention à la position de réglage).

Réglage du régime du moteur à combustion :



Lors des travaux de tonte et au démarrage du moteur à combustion à chaud, placer le levier des gaz en position MAX.

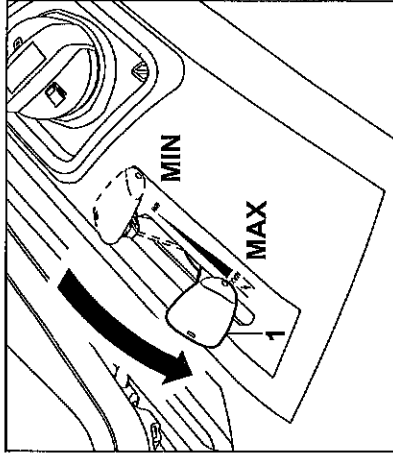

Lorsque le levier des gaz (1) est déplacé vers l'avant ou vers l'arrière, le régime du moteur à combustion change, ainsi que le régime de la lame de coupe lorsque le plateau de coupe est embrayé.

Position MAX :

Régime maximal du moteur à combustion

Position MIN :

Régime minimal du moteur à combustion

8.3 Interrupteur du plateau de coupe

Le contacteur du plateau de coupe permet d'embrayer le plateau de coupe lorsque le moteur à combustion tourne et en tenant compte de tous les dispositifs de sécurité (⇒ 11.).

! Éviter tout endommagement de l'appareil !

Ne pas embrayer la lame de coupe dans de l'herbe haute ou à la hauteur de coupe la plus basse. N'embrayer la lame de coupe qu'au régime maximal du moteur à combustion.

Embrayage du plateau de coupe

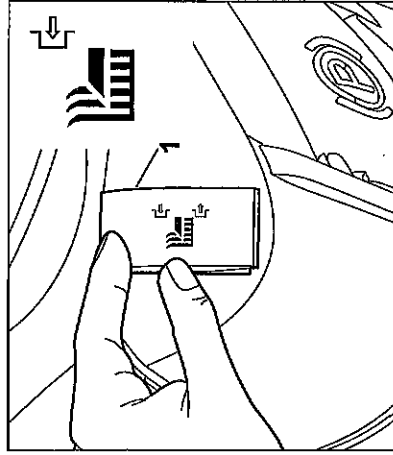

Enfoncer l'interrupteur (1) en haut jusqu'en butée.

Débrayage du plateau de coupe

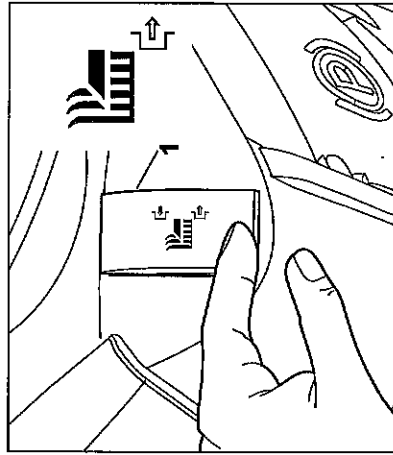

Enfoncer l'interrupteur (1) en bas jusqu'en butée.

i En cas de besoin, il est possible de programmer le système électronique de telle manière que le plateau de coupe soit débrayé automatiquement lorsque le bac de ramassage est plein. (⇒ 12.8)

8.4 Interrupteur de sécurité pour tonte en marche en arrière

L'interrupteur de sécurité pour tonte en marche arrière permet d'activer le plateau de coupe pour la tonte en marche arrière. Si aucune activation n'a lieu, le plateau de coupe est débrayé automatiquement pour des raisons de sécurité.

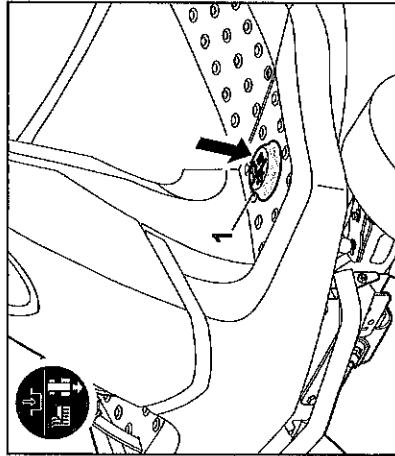

Pour tondre en marche arrière, actionner une fois brièvement l'interrupteur de sécurité pour tonte en marche arrière (1) avec le pied gauche dans un laps de temps déterminé.

1 Activation avec le plateau de coupe débrayé :

- Arrêter le tracteur de pelouse et sélectionner le sens de la marche arrière. (⇒ 8.5)
- Actionner une fois brièvement l'interrupteur de sécurité pour tonte en marche arrière avec le pied gauche.

- Embrayer le plateau de coupe et démarrer la tonte en marche arrière dans les 5 secondes qui suivent. (⇒ 8.3)

Une activation est possible aussi jusqu'à 1 seconde après le démarrage.

2 Activation avec le plateau de coupe embrayé :

- Actionner une fois brièvement l'interrupteur de sécurité pour tonte en marche arrière avec le pied gauche, en cours de tonte.
 - Passer en marche arrière dans les 5 secondes qui suivent et poursuivre la tonte. (⇒ 8.5)
- Une activation est possible aussi jusqu'à 1 seconde après le changement de direction.

i Si l'interrupteur de sécurité pour tonte en marche arrière est maintenu enfoncé, il doit être relâché, puis actionné de nouveau dans l'intervalle.

8.5 Levier de sélection du sens de la marche

Le levier de sélection du sens de la marche permet de choisir le sens de déplacement.



Une fois la pédale d'entraînement actionnée, le tracteur de pelouse se met en mouvement dans le sens choisi ; le simple fait d'actionner le levier de sélection du sens de la marche ne met pas l'appareil en mouvement.

i Lorsque la pédale d'entraînement est enfoncée, le levier de sélection du sens de la marche est verrouillé pour des raisons de sécurité. Par conséquent, relâcher la pédale d'entraînement avant d'actionner le levier de sélection du sens de la marche.

Sélection du sens de la marche :

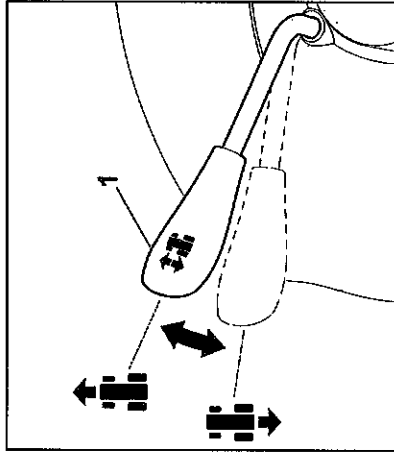

Déplacement en marche avant :

Placer le levier de sélection du sens de la marche (1) en position avant.

Déplacement en marche arrière :

Placer le levier de sélection du sens de la marche (1) en position arrière.

8.6 Volant

Attention !

! Pendant la conduite, toujours tenir le volant fermement des deux mains.

DE

EN

FR

NL

IT

ES

PT

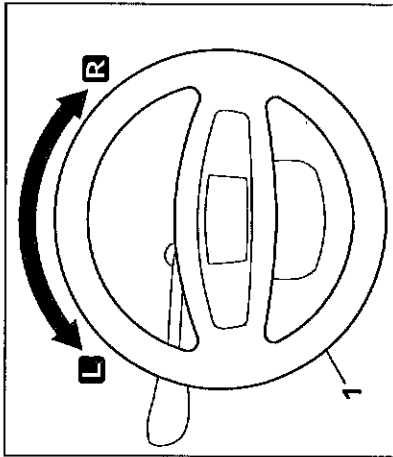

Tourner le volant (1) vers la gauche **L** ou la droite **R** afin de changer le sens de déplacement de l'appareil.
Plus l'utilisateur tourne le volant (1), plus le rayon de braquage est réduit.

8.7 Levier de réglage du siège du conducteur

Le siège est réglable sur sept niveaux.

- Couper le moteur à combustion. (→ 12.3)
- S'asseoir sur le siège du conducteur et placer la main droite sur le volant.

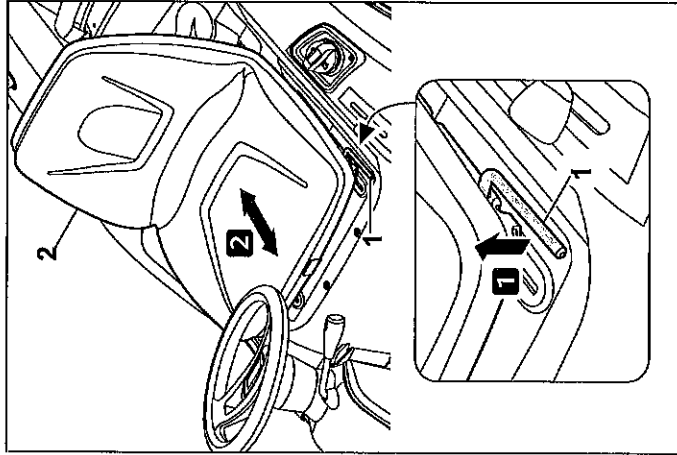

- 1** Soulever et maintenir le levier de réglage du siège du conducteur (1) de la main gauche.
- 2** Amener le siège du conducteur (2) dans la position souhaitée. Relâcher ensuite le levier de réglage du siège du conducteur et le laisser s'enclencher.

8.8 Pédale d'entraînement



Remarque

Avant d'actionner la pédale d'entraînement, vérifier que la bonne direction est sélectionnée au niveau du levier de sélection du sens de la marche.

Si le frein de stationnement est serré ou que la pédale de frein est enfoncée, la pédale d'entraînement ne peut pas être actionnée.



La vitesse de déplacement est régulée en continu à l'aide de la pédale d'entraînement.

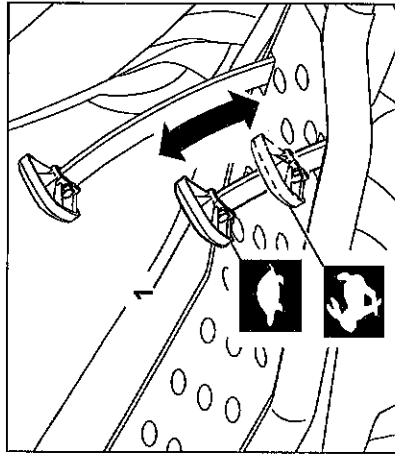

Arrêt :

Retirer le pied de la pédale d'entraînement (entraînement) (1).

Réduction de la vitesse :

Diminuer la pression sur la pédale d'entraînement (1).

Augmentation de la vitesse :

Enfoncer vers le bas la pédale d'entraînement (1).



8.9 Pédale de frein

L'appareil peut être freiné pendant le déplacement ou immobilisé à l'aide de la pédale de frein.

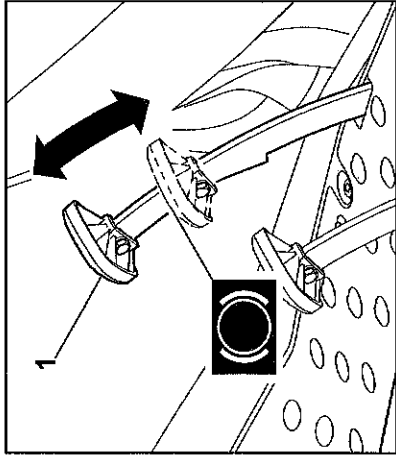

Appuyer sur la pédale de frein (1). Plus la pédale de frein (1) est enfoncée, plus les roues arrière sont freinées.

⚠ Avertissement !

Ne jamais mettre l'appareil en marche lorsque les freins sont défectueux.
Faire toujours réparer ou régler des freins défectueux par un revendeur spécialisé.
STIHL recommande de s'adresser à un revendeur spécialisé STIHL.
Ne jamais essayer d'effectuer soi-même la maintenance des freins.

8.10 Frein de stationnement

Les roues arrière de l'appareil sont bloquées par le frein de stationnement serré. Cela permet d'éviter que le tracteur de pelouse se mette tout seul en mouvement (p. ex. sur un terrain en pente, etc.).

i Remarque

Avant de serrer le frein de stationnement, contrôler toujours le fonctionnement du frein.

Serrage du frein de stationnement

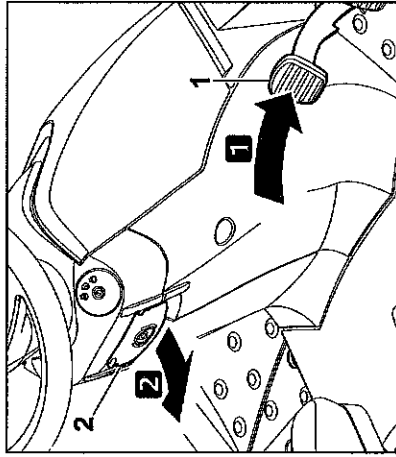

Enfoncer la pédale de frein (1) vers le bas jusqu'en butée et la maintenir enfoncée. Relever le levier de frein de stationnement (2).

- Relâcher la pédale de frein. Le frein de stationnement est activé lorsque la pédale de frein reste enfoncée.
- Relâcher le levier du frein de stationnement. Il bascule vers le bas.
- Les roues arrière sont bloquées.

Desserrage du frein de stationnement

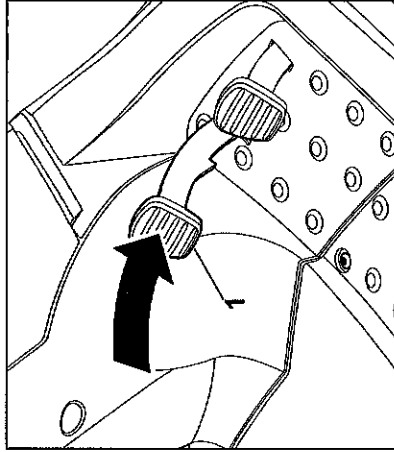

Appuyer brièvement du pied sur la pédale de frein (1).

- La pédale de frein revient à sa position initiale (non enfoncée).
- Le frein de stationnement est désactivé et les roues arrière ne sont plus bloquées.

8.11 Levier de réglage de la hauteur de coupe

Le levier de réglage de la hauteur de coupe permet de régler 6 niveaux de coupe.

Déverrouillage du levier de réglage de la hauteur de coupe

⚠ Risque de blessures !

Avant de déverrouiller le levier de réglage de la hauteur de coupe, bien tenir la poignée du levier. Pour des raisons de sécurité, déverrouiller le levier de réglage de la hauteur de coupe lorsque l'appareil est immobilisé.

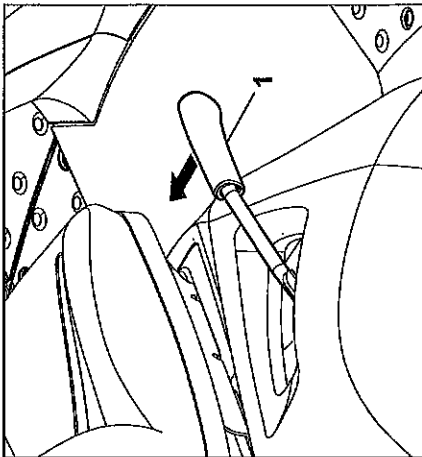

Tirer le levier de réglage de la hauteur de coupe (1) vers l'intérieur (vers le siège du conducteur) et le maintenir.

- Le levier de réglage de la hauteur de coupe est déverrouillé et la hauteur de coupe peut être réglée.

Verrouillage du levier de réglage de la hauteur de coupe

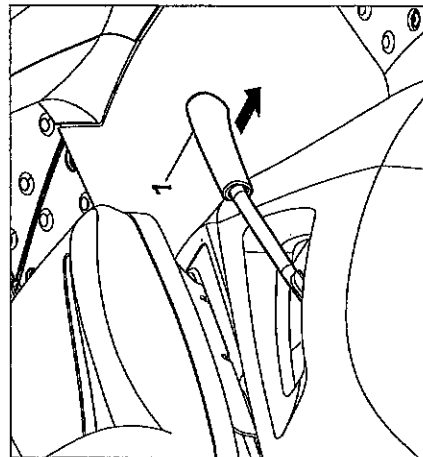

Guider lentement le levier de réglage de la hauteur de coupe (1) de la main vers l'extérieur jusqu'à ce qu'il s'engage dans un cran.

8.12 Levier de vidage du bac de ramassage



Le levier de vidage du bac de ramassage permet de vider en tout confort le bac de ramassage sans que l'utilisateur quitte le siège du conducteur.

- Débrayer le plateau de coupe. (→ 8.3)
- Avant de vider le bac de ramassage, freiner l'appareil jusqu'à immobilisation.
- Appuyer sur la pédale de frein et la maintenir enfoncée ou serrer le frein de stationnement.

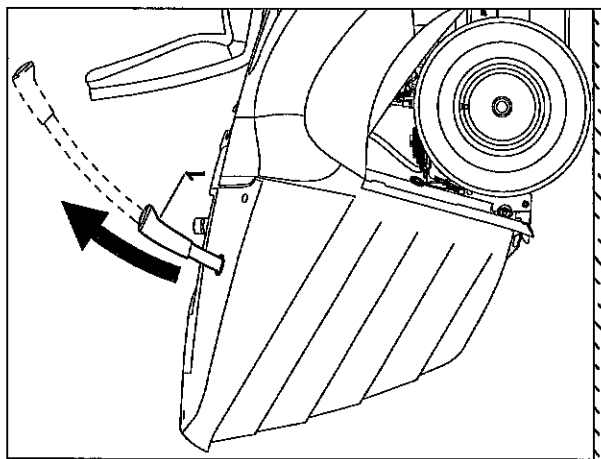

Extraire le levier de vidage du bac de ramassage (1) par le haut.

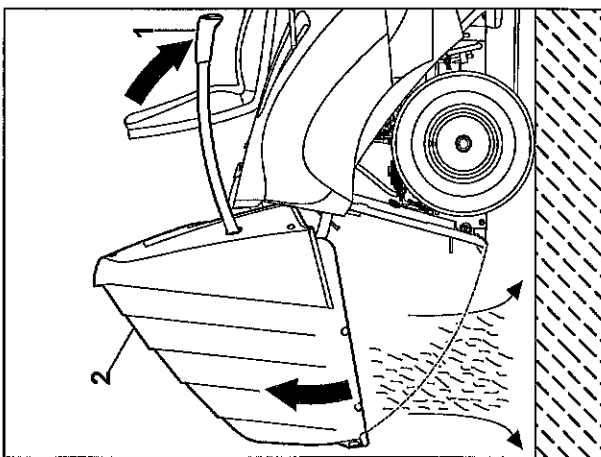

Pousser le levier de vidage du bac de ramassage (1) vers l'avant (en direction du siège). Le bac de ramassage (2) bascule vers le haut et l'herbe coupée tombe.

- Déplacer le levier de vidage du bac de ramassage lentement vers l'arrière et laisser le bac de ramassage se réengager sur le panneau arrière.
- Enfoncer le levier de vidage du bac de ramassage vers le bas et le placer en position initiale.

8.13 Arceau de déverrouillage du bac de ramassage



Attention !
Lors de l'actionnement de l'arceau de déverrouillage du bac de ramassage, veiller à ne pas se coincer les doigts.

L'arceau de déverrouillage du bac de ramassage se trouve au-dessous de la poignée du bac de ramassage. L'arceau de déverrouillage du bac de ramassage doit être tiré vers le haut et maintenu dans cette position avant l'accrochage ou le décrochage du bac de ramassage.

Déverrouillage du bac de ramassage :

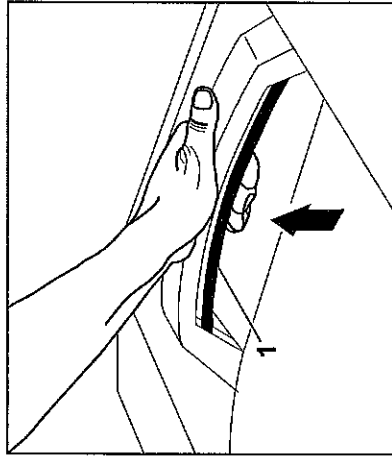

Relever entièrement l'arceau de déverrouillage du bac de ramassage (1) et le maintenir.

- Le bac de ramassage est déverrouillé et peut être retiré.

Verrouillage du bac de ramassage :



Relâcher l'arceau de déverrouillage du bac de ramassage tiré (1) après avoir accroché le bac de ramassage. Veiller à ce que le verrouillage soit complètement enclenché.

- Une fois verrouillé, le bac de ramassage est de nouveau fixé à l'appareil.

8.14 Tige de débrayage du boîtier de transmission

La transmission peut être débrayée (par ex. pour pousser le tracteur de pelouse) ou embrayée (pour l'entraînement) au moyen de la tige de débrayage du boîtier de transmission.



Avertissement !
Risque de pincement !
La tige de débrayage du boîtier de transmission doit être tirée uniquement lorsque l'appareil est sur une surface plane car il peut se mettre en mouvement tout seul.

Si l'appareil est arrêté alors que la transmission est débrayée, le frein de stationnement doit systématiquement être serré.



Remarque
La tige de débrayage du boîtier de transmission doit être tirée uniquement lorsque le tracteur de pelouse est poussé.

Débrayage de la transmission

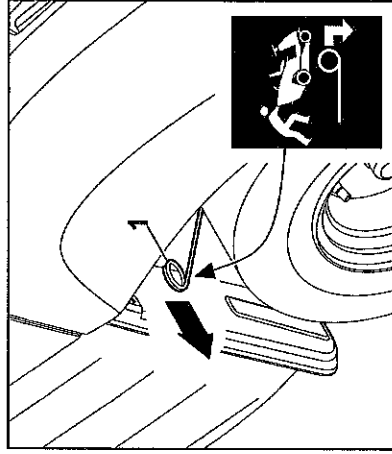

Tirer la tige de débrayage du boîtier de transmission (1) vers l'extérieur jusqu'en butée.

Embrayage de la transmission

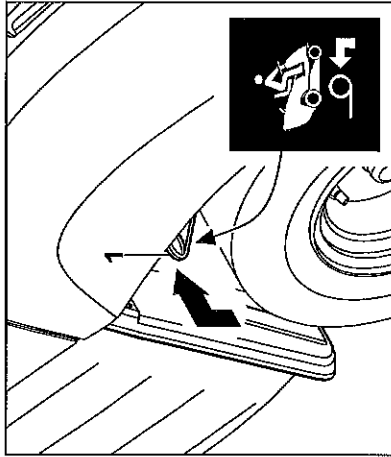

Relever la tige de débrayage du boîtier de transmission (1) et l'enfoncer vers l'intérieur jusqu'en butée.

8.15 Capteur de niveau de remplissage (bac de ramassage)

Si le bac de ramassage est plein, un signal sonore continu est activé. Celui-ci sert à signaler que le bac de ramassage doit être vidé.



Le signal continu est désactivé au débrayage du plateau de coupe.

Le moment d'émission du signal pour le bac de ramassage plein est influencé en raison de la modification de la longueur du capteur de niveau de remplissage (bac de ramassage).

Il est ainsi possible d'adapter le remplissage du bac de ramassage en fonction de la qualité de l'herbe coupée.

En général, un capteur plus court entraîne un déclenchement plus tardif du signal (le bac de ramassage est mieux rempli, l'idéal avec de l'herbe coupée très sèche).

Le capteur de niveau de remplissage peut être réglé sur 6 positions de réglage.

Le capteur de niveau de remplissage (bac de ramassage) est tiré entièrement au moment de la livraison.

Réglage du capteur du niveau de remplissage :

- Couper le moteur à combustion. (⇒ 12.3)
- Serrer le frein de stationnement. (⇒ 8.10)
- Déposer le bac de ramassage. (⇒ 12.10)

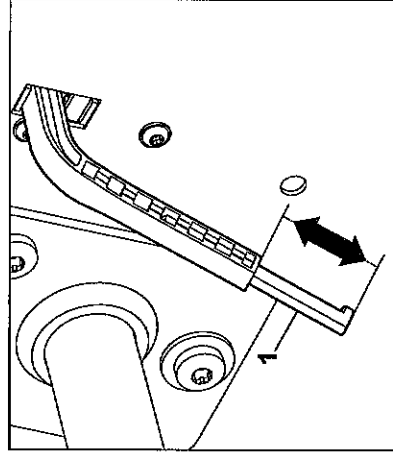

Rallonger ou raccourcir la pièce coulissante (1) du capteur de niveau de remplissage (bac de ramassage) en la déplaçant dans le sens de la flèche.

- Accrocher le bac de ramassage. (⇒ 12.10)

9. Système électronique

Le tracteur de pelouse est équipé d'un système électronique qui contrôle tous les dispositifs de sécurité avant le démarrage et pendant le fonctionnement afin de garantir un fonctionnement sûr.

9.1 Autodiagnostic lors du démarrage

Avant le démarrage du moteur à combustion, le système électronique effectue un autodiagnostic. Le bon fonctionnement de tous les interrupteurs, contacteurs, câbles, etc. est contrôlé.

Activation de l'autodiagnostic :

- S'asseoir sur le siège du conducteur.
- Desserrer le frein de stationnement. (⇒ 8.10)
- Tourner la clé de contact en position « Contact mis » (⇒ 8.1) – n'actionner alors aucun interrupteur, contacteur, ni aucune pédale.

Autodiagnostic sans défaut :

Un bref bip est activé – le système électronique est activé et le tracteur de pelouse est prêt à démarrer.

- Démarrer le moteur à combustion. (⇒ 12.2)

Autodiagnostic avec défaut :

Un bip continu ou trois bips successifs sont activés.

Un **bip continu** signale un défaut dans le système électronique ou une batterie branchée avec la polarité inversée.

- Tourner la clé de contact en position « Moteur à combustion coupé ».
(⇒ 8.1)

- Contrôler la polarité des connexions de la batterie et raccorder les câbles correctement le cas échéant. (⇒ 14.19)

- Répéter l'autodiagnostic.
Si le bip continu est encore actif une fois la batterie branchée correctement, c'est que le système électronique présente un défaut. STIHL vous recommande de vous adresser à votre revendeur spécialisé STIHL.

Trois bips successifs signalent un défaut du système électrique (court-circuit) ou du contacteur de siège. Impossible de démarer le moteur à combustion.

- Tourner la clé de contact en position « Moteur à combustion coupé ».
(⇒ 8.1)
- Confier l'appareil à un revendeur spécialisé pour un diagnostic détaillé. STIHL recommande de s'adresser à un revendeur spécialisé STIHL.

9.2 Défaut du tracteur de pelouse pendant le fonctionnement

Le système électronique surveille la sécurité de l'appareil pendant son fonctionnement. En cas de défaut du système électrique (court-circuit, fiches desserrées, rupture de câble), trois bips successifs sont émis.

Le moteur à combustion se coupe.

Comportement :

- Tourner la clé de contact en position « Moteur à combustion coupé ».
(⇒ 8.1)
- Activer l'autodiagnostic. (⇒ 9.1)

- Si le défaut ne peut pas être supprimé, un diagnostic détaillé est nécessaire. STIHL vous recommande de vous adresser à votre revendeur spécialisé STIHL.

9.3 Anomalie du système électronique

Dans de rares cas, il est possible qu'une anomalie du système électronique survienne pendant le fonctionnement. Un bip continu est émis et le moteur à combustion est coupé.

Comportement :

- Tourner la clé de contact en position « Moteur à combustion coupé ».
(⇒ 8.1)
- Activer l'autodiagnostic. (⇒ 9.1)
- Redémarrer le moteur à combustion.
(⇒ 12.2)

- Si le défaut ne peut pas être supprimé, un diagnostic détaillé est nécessaire. STIHL vous recommande de vous adresser à votre revendeur spécialisé STIHL.

10. Conseils d'utilisation



Avertissement !

Risque de blessures !

Respecter toutes les consignes de sécurité avant chaque utilisation de l'appareil.

Les travaux en pente exigent une attention et des précautions particulières.

Remarque

Contrôler que le plateau de coupe est en position de montage correcte avant la tonte.

Lors de la première utilisation de l'appareil, choisir une surface plane et régulière et tondre en lignes droites se chevauchant légèrement pour s'exercer. L'herbe doit toujours être tondue lorsqu'elle est sèche.

Pour obtenir un beau gazon bien dense,

- tondre à un régime élevé du moteur à combustion (levier des gaz en position MAX) et à vitesse lente.
- tondre souvent et suffisamment court.
- ne pas tondre le gazon trop court par temps chaud et sec, sinon il serait brûlé par le soleil et perdrait son bel aspect.
- utiliser une lame de coupe affûtée. Par conséquent, affûter régulièrement la lame de coupe ou la remplacer.
- en inversant le sens de coupe.

Tonte d'herbes hautes

Si l'herbe est très haute, il est recommandé de tondre la pelouse en deux étapes :

- la première tonte à la hauteur de coupe maximale, au régime maximal du moteur à combustion et à vitesse lente ;
- pour la deuxième tonte, choisir la hauteur de coupe souhaitée et régler le régime maximal du moteur à combustion. Adapter la vitesse de déplacement à l'état du gazon.



Avertissement – Risque d'incendie !

Éviter toute surcharge de l'entraînement du plateau de coupe, une surcharge peut provoquer un glissement continu de la courroie trapézoïdale et entraîner un risque d'incendie en raison de la surchauffe.

Les bruits de fonctionnement inhabituels, p. ex. un grincement (bruit de frottement) de la courroie trapézoïdale, indiquent que les sollicitations sont trop élevées. Par conséquent, ne jamais tondre avec un canal d'éjection bouché ou un bac de ramassage plein lorsque l'herbe est haute ; si nécessaire, utiliser un kit mulching (accessoire).

Éliminer tout élément inflammable (herbe, feuilles, etc.) du plateau de coupe, en particulier au niveau de la courroie trapézoïdale, et le nettoyer régulièrement afin d'éviter tout risque d'incendie.

Comment éviter de boucher le canal d'éjection de l'herbe

Si le canal d'éjection est bouché par de l'herbe, réduire la vitesse de déplacement. Celle-ci peut être trop élevée compte tenu de l'état de l'herbe. En outre, la pièce coulissante du capteur de niveau de remplissage doit être entièrement extraite. (→ 8.15)

Si le problème persiste, il est probablement dû à des ailettes endommagées ou usées sur la lame de coupe. Remplacer la lame de coupe.

De plus, le plateau de coupe, le canal d'éjection et la lame de coupe doivent être nettoyés après chaque utilisation pour qu'aucun brin d'herbe ne s'y accroche.

Épandage d'engrais

La tonte retire au sol des nutriments permanents qui peuvent être restitués grâce à un engrais à effet longue durée. En règle générale, trois épandages d'engrais par saison de tonte sont nécessaires. Le gazon doit être sec afin que l'engrais ne colle pas aux brins et ne brûle pas le gazon. Il est recommandé d'arroser le gazon afin d'être sûr que l'engrais est bien rincé. (Respecter les instructions du fabricant.)

Les brins d'herbe peuvent servir d'engrais naturel. Cela est possible en utilisant le kit mulching. Le kit mulching est disponible en tant qu'accessoire spécial. (Pour de plus amples informations, s'adresser à votre revendeur STIHL.)

Tonte en ménageant le gazon

Les facteurs les plus importants pour travailler en ménageant le gazon sont la technique de travail et l'humidité du sol.

Pour une tonte parfaite, la vitesse doit être adaptée à l'état et à l'humidité de l'herbe à tondre (hauteur et densité).

Les virages trop serrés augmentent la charge pour le gazon et entraînent des mauvais résultats de tonte si le gazon est humide, car les roues s'enfoncent dans un gazon meuble.

11. Dispositifs de sécurité

L'appareil est équipé de plusieurs dispositifs de sécurité garantissant une utilisation sûre et empêchant une utilisation non autorisée.



Risque de blessures !

Si l'un des dispositifs de sécurité présente un défaut, l'appareil ne doit pas être mis en marche. STIHL vous recommande de vous adresser à un revendeur spécialisé STIHL.

Pour démarrer le moteur, il faut impérativement que :

- le plateau de coupe soit débrayé,
- la pédale de frein soit enfoncée ou le frein de stationnement soit serré.

Le moteur à combustion s'arrête si l'utilisateur :

- quitte le siège du conducteur alors que le plateau de coupe est embrayé,
- bascule, soulève le bac de ramassage ou retire le déflecteur (accessoire spécial) alors que le plateau de coupe est embrayé,
- quitte le siège du conducteur et que le frein de stationnement n'est pas serré.

Frein de ralentissement de lame intégré :

Après le débrayage, la lame de coupe s'immobilise au plus tard au bout de 5 secondes.



Remarque

Après l'embrayage du plateau de coupe, la lame de coupe tourne et un bruit de rotation s'entend. Le délai d'immobilisation correspond à la durée du bruit de rotation après le débrayage, il peut se mesurer avec un chronomètre.

12. Mise en service de l'appareil



Risque de blessures !

Lire attentivement et respecter l'ensemble du chapitre « Consignes de sécurité » avant de mettre l'appareil en service. (⇨ 4.)

Pour des raisons de sécurité, ne pas utiliser l'appareil sur des terrains inclinés à plus de 10° (17,6 %).

Une pente de 17,6 % correspond à une montée verticale de 17,6 cm sur une distance horizontale de 100 cm.

- Se familiariser avec les éléments de commande de l'appareil avant de le mettre en service. (⇨ 8.)
- Avant la mise en service, tenir compte du plan d'entretien et effectuer tous les travaux d'entretien nécessaires. (⇨ 14.1)
- Avant chaque mise en marche, contrôler les dispositifs de sécurité. (⇨ 11.)
Le tracteur de pelouse ne doit pas être mis en marche si des dispositifs de sécurité manquent, sont endommagés, pontés ou modifiés.

12.1 Plein de carburant

Volume maximal du réservoir :

6 litres

Recommandation concernant le

carburant :

Essence sans plomb, carburants frais de marque.

Consulter la notice d'utilisation du moteur

à combustion pour obtenir des informations sur la qualité du carburant (indice d'octane).

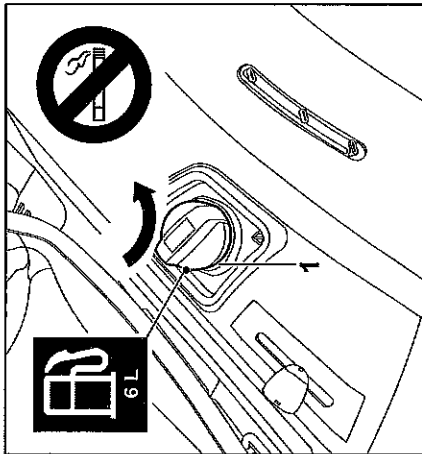

Dévisser et déposer le bouchon du réservoir (1).

- Couper le moteur à combustion et le laisser refroidir / tiédir. (⇨ 12.3)
- Serrer le frein de stationnement. (⇨ 8.10)
- Remplir le réservoir de carburant lentement et avec précaution à l'aide d'un entonnoir approprié (non fourni). Pour éviter tout débordement, procéder au remplissage par plusieurs étapes. Entre chaque étape de remplissage, vérifier le niveau de remplissage du réservoir en contrôlant visuellement l'affichage du niveau du réservoir. Plus la quantité de carburant déjà versé est importante, plus les quantités ajoutées à chaque étape devront être réduites.

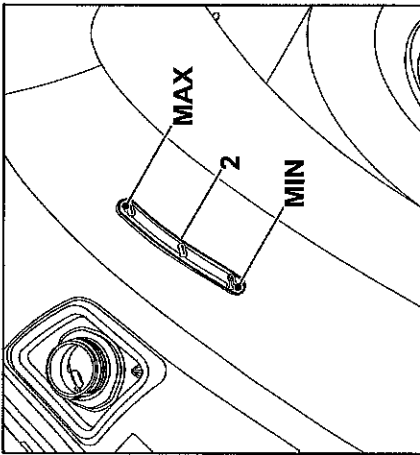

Le niveau de carburant peut être lu via l'affichage du niveau du réservoir (2). Remplir le réservoir de carburant jusqu'à ce que le niveau atteigne le repère supérieur.

- Placer le bouchon du réservoir et le visser. Serrer ensuite le bouchon du réservoir à la main.
- Essuyer le carburant éventuellement renversé et le laisser s'évaporer quelque temps avant de démarrer le moteur à combustion.

12.2 Démarrage du moteur à combustion



Éviter tout endommagement de l'appareil !

Si le moteur à combustion ne démarre pas aussitôt, faire des pauses entre les tentatives de démarrage.
Ne jamais mettre la clé de contact plus de 10 secondes en position « Démarrer le moteur à combustion ».

Avant de démarrer :

- Contrôler le niveau d'huile moteur. (⇒ 14.13)
- Retirer les brins d'herbe du plateau de coupe et du compartiment moteur.
- Contrôler le niveau de carburant, faire l'appoint si nécessaire. (⇒ 12.1)
- Contrôler le fonctionnement du frein avant chaque mise en service. (⇒ 12.5)
- Effectuer tous les réglages personnalisés (réglage du siège du conducteur) au niveau de l'appareil – pas avec le moteur à combustion en marche.
- Ne pas démarrer l'appareil lorsque des personnes, en particulier des enfants, ou bien des animaux se trouvent à proximité.

Ordre de démarrage :

- Ouvrir le robinet d'alimentation en carburant. (⇒ 14.15)
- S'asseoir sur le siège du conducteur.
- Avant de démarrer, appuyer sur la pédale de frein jusqu'en butée et la maintenir enfoncée ou serrer le frein de stationnement. (⇒ 8.9), (⇒ 8.10)
- Mettre la clé de contact dans la serrure de contact et la tourner en position « Contact mis ». (⇒ 8.1)
- Placer le levier des gaz en position de starter. (⇒ 8.2)
- Tourner la clé de contact en position « Démarrer le moteur à combustion ». Le moteur à combustion démarre. Relâcher la clé de contact dès que le moteur à combustion tourne. Elle repasse automatiquement en position « Le moteur à combustion tourne ».

- Lorsque le moteur à combustion tourne, remettre le levier des gaz en position MAX.

Attention à la position de réglage ! (⇒ 8.2)

- Lorsque le moteur à combustion tourne, il est possible de retirer le pied de la pédale de frein ou de desserrer le frein de stationnement.

12.3 Coupure du moteur à combustion

- Freiner l'appareil jusqu'à l'immobilisation complète.
- Débrayer le plateau de coupe. (⇒ 8.3)
- Placer le levier des gaz en position MIN. (⇒ 8.2)
- Tourner la clé de contact en position « Moteur à combustion coupé ». Le moteur à combustion se coupe.
- Serrer le frein de stationnement. (⇒ 8.10)
- Fermer le robinet d'alimentation en carburant, si nécessaire. (⇒ 14.15)
- Retirer la clé de contact et la conserver en lieu sûr.

12.4 Conduite

Attention !

Toujours choisir une vitesse inférieure sur le terrain.

Réduire la vitesse de déplacement avant tout changement de direction, en particulier sur les terrains en pente.

! Éviter tout endommagement de l'appareil !

Toujours conduire au régime maximal du moteur à combustion pour garantir un refroidissement optimal de la transmission. Par conséquent, réguler la vitesse uniquement avec la pédale d'entraînement, et pas via le levier des gaz.

Avant la conduite :

- Contrôler le fonctionnement du frein.
- Embrayer la tige de débrayage du boîtier de transmission. (⇒ 8.14)
- Démarrer le moteur à combustion. (⇒ 12.2)

Marche avant :

- Placer le levier des gaz en position MAX. (⇒ 8.2)
- Sélectionner le sens de marche avant. (⇒ 8.5)
- Desserrer le frein de stationnement le cas échéant. (⇒ 8.10)
- Actionner la pédale d'entraînement : l'appareil se met en mouvement vers l'avant.

Marche arrière :

- Placer le levier des gaz en position MAX. (⇒ 8.2)
- Sélectionner le sens de marche arrière. (⇒ 8.5)
- Desserrer le frein de stationnement le cas échéant. (⇒ 8.10)
- Actionner la pédale d'entraînement : l'appareil se met en mouvement vers l'arrière.

12.5 Freinage

- Réduire la vitesse en relâchant la pression exercée sur la pédale d'entraînement ; éviter les freinages brusques à pleine vitesse. (⇒ 8.8)
- Enfoncer la pédale de frein uniformément jusqu'à ce que l'appareil s'immobilise. (⇒ 8.9)

12.6 Réglage de la hauteur de coupe

Risque de blessures !

Régler la hauteur de coupe uniquement lorsque l'appareil est à l'arrêt.

- Freiner l'appareil jusqu'à l'immobilisation complète.
- Déverrouiller le levier de réglage de la hauteur de coupe et le tenir. (⇒ 8.11)
- La hauteur de coupe peut être réglée à 6 niveaux de coupe en levant ou abaissant le levier de réglage de la hauteur de coupe.
- Verrouiller le levier de réglage de la hauteur de coupe. (⇒ 8.11)

Hauteur de coupe 1 :

Hauteur de coupe minimale (35 mm)

Hauteur de coupe 6 :

Hauteur de coupe maximale (90 mm)

12.7 Tondre



Si le plateau de coupe est embrayé pendant la conduite, le régime du moteur à combustion diminue brièvement en raison de la charge supplémentaire (démarrage de la lame de coupe).

Avant de tondre :

- Lire le chapitre « Conseils d'utilisation » et en tenir compte. (⇒ 10.)
- Toujours travailler au régime maximal du moteur à combustion. La lame de coupe est optimisée pour ce régime moteur : on obtient ainsi une coupe parfaite et une excellente capacité d'aspiration de l'herbe coupée.

Embrayage du plateau de coupe dans l'ordre suivant :

- Démarrer le moteur à combustion. (⇒ 12.2)
- Placer le levier des gaz en position MAX. (⇒ 8.2)
- Conduire le tracteur de pelouse jusqu'à la pelouse à tondre. Ne pas embrayer le plateau de coupe dans de l'herbe haute ou à la hauteur de coupe la plus basse. N'embrayer le plateau de coupe que lorsque l'appareil se trouve sur la surface à tondre.

Tonte en marche avant :

Sélectionner le sens de marche avant (⇒ 8.5), puis embrayer le plateau de coupe en appuyant sur le contacteur du plateau de coupe. (⇒ 8.3)

Tonte en marche arrière :

Sélectionner le sens de marche arrière (⇒ 8.5), actionner une fois brièvement l'interrupteur de sécurité pour tonte en marche arrière (⇒ 8.4), puis embrayer le plateau de coupe en appuyant sur le contacteur du plateau de coupe dans les 6 secondes qui suivent. (⇒ 8.3)

Pendant la tonte :

- Placer le levier des gaz en position MAX. (⇒ 8.2)

- Toujours adapter la vitesse à la hauteur de l'herbe ou à la hauteur de coupe. Opter pour une vitesse plus lente si l'herbe est haute ou que la hauteur de coupe est basse.



Un signal sonore continu signale que le bac de ramassage est plein. (⇒ 12.9)

Changement de direction alors que le plateau de coupe est embrayé :

- Pour tondre en marche arrière, actionner une fois brièvement l'interrupteur de sécurité pour tonte en marche arrière dans le laps de temps prévu (5 secondes avant ou 1 seconde après le changement de direction). (⇒ 8.4)

- Immobiliser l'appareil sur la pelouse et régler le sens de marche souhaité à l'aide du levier de sélection du sens de la marche. (⇒ 8.5)

- Reprendre la tonte.

Débrayer la lame de coupe dans l'ordre suivant :

- Conduire le tracteur de pelouse sur la zone déjà tondue ou sélectionner la hauteur de coupe maximale du plateau de coupe. (⇒ 8.11)
- Débrayer le plateau de coupe en appuyant sur le contacteur du plateau de coupe. (⇒ 8.3)



Risque de blessures !

Attention, la lame de coupe met jusqu'à 5 secondes pour s'immobiliser après le débrayage du plateau de coupe. (⇒ 11.)

12.8 Programmation du débrayage automatique du plateau de coupe



L'embrayage de lame électromagnétique peut être programmé de telle manière que le plateau de coupe soit débrayé automatiquement lorsque le bac de ramassage est plein. Cela augmente le confort d'utilisation en permettant d'empêcher le canal d'éjection de se boucher.

- Couper le moteur à combustion. (⇒ 12.3)
- Tourner la clé de contact en position « Contact mis ». (⇒ 8.1)
- Patienter jusqu'à l'autodiagnostic du système électronique.

Activation du débrayage automatique :

- Placer le levier de changement de direction en marche avant.
- Actionner simultanément l'interrupteur de sécurité pour tonte en marche arrière et la pédale d'entraînement pendant 5 secondes. Un bref bip signale que la commande automatique est activée.
- Le réglage actuel est enregistré durablement.

Désactivation du débrayage automatique :

- Placer le levier de changement de direction en marche avant.
- Actionner simultanément l'interrupteur de sécurité pour tonte en marche arrière et la pédale d'entraînement pendant 5 secondes. 3 brefs bips successifs signalent que la commande automatique est désactivée.

- Le réglage actuel est enregistré durablement.

12.9 Vidage du bac de ramassage



Risque de blessures !

Vider le bac de ramassage uniquement sur une surface plane car le centre de gravité est modifié lorsque le bac de ramassage est relevé et le risque de basculement augmente.

 Un signal sonore continu pendant la tonte indique que le bac de ramassage est plein et doit être vidé.

Débrayer le plateau de coupe. Le signal continu s'arrête après le débrayage du plateau de coupe.

Le bac de ramassage ne se remplit pas entièrement

- Contrôler si le canal d'éjection est monté. (⇒ 14.6)
 - Régler correctement le capteur de niveau de remplissage (bac de ramassage). (⇒ 8.15)
 - Lors du vidage du bac de ramassage, vérifier si le canal d'éjection est bouché et le nettoyer si nécessaire.
 - Vérifier si les ailettes de la lame de coupe sont endommagées ou usées et les remplacer si nécessaire.
- ### Vidage du bac de ramassage
- Débrayer le plateau de coupe. (⇒ 8.3)
Le signal sonore continu s'arrête.
 - Sélectionner la hauteur de coupe maximale du plateau de coupe. (⇒ 8.11)

- Conduire l'appareil à l'emplacement où l'herbe coupée doit être vidée.

- Extraire le levier de vidage du bac de ramassage et le pousser vers l'avant. (⇒ 8.12)

Le bac de ramassage bascule vers le haut et l'herbe coupée tombe du bac de ramassage.

- Si le bac de ramassage est relevé, avancer éventuellement un peu avant pour que l'herbe coupée puisse tomber du bac.

- Lever et abaisser brièvement le bac de ramassage afin que toute l'herbe coupée tombe.

- Déplacer le levier de vidage du bac de ramassage lentement vers l'arrière et laisser le bac de ramassage se réengager sur le panneau arrière.

- Relâcher le levier de vidage du bac de ramassage et l'enfoncer vers le bas jusqu'à ce qu'il revienne en position initiale.

12.10 Décrochage et accrochage du bac de ramassage

Avant le décrochage :

- Débrayer le plateau de coupe. (⇒ 8.3)
- Vider le bac de ramassage. (⇒ 12.9)
- Serrer le frein de stationnement. (⇒ 8.10)
- Couper le moteur à combustion. (⇒ 12.3)



Pour décrocher et accrocher le bac de ramassage, l'arceau de déverrouillage du bac de ramassage doit toujours être maintenu en position déverrouillée jusqu'à ce que le bac de ramassage soit complètement décroché ou accroché.

Décrochage du bac de ramassage

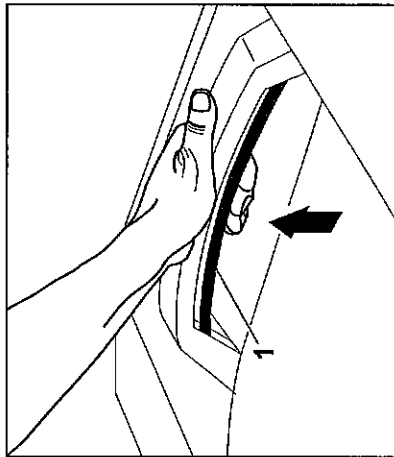

Relever l'arceau de déverrouillage du bac de ramassage (1) et le maintenir.

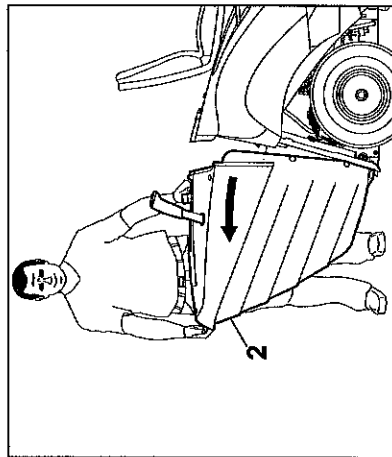

Déposer le bac de ramassage (2).

Accrochage du bac de ramassage

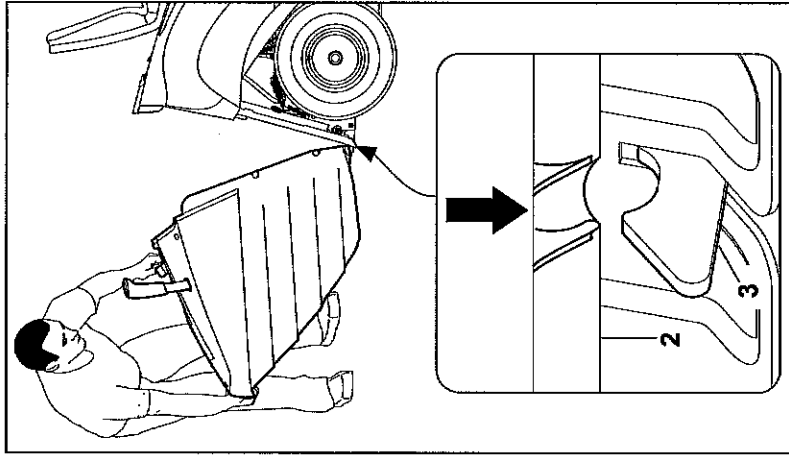

Mettre en place le bac de ramassage (2) sur les deux crochets (3) au niveau du panneau arrière.

- Actionner et maintenir l'arceau de déverrouillage du bac de ramassage. (⇒ 8.13)

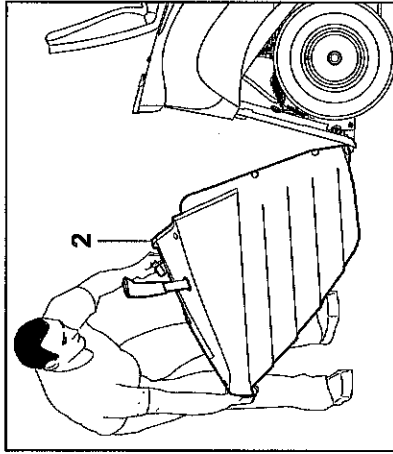

Relever le bac de ramassage (2) jusqu'en butée.

- Relâcher l'arceau de déverrouillage du bac de ramassage et vérifier que le bac de ramassage s'engage correctement. (⇒ 8.13)



Si l'appareil est mis en marche sans bac de ramassage ou déflecteur (accessoire, non fourni avec l'appareil), le plateau de coupe ne peut pas être embrayé. Le moteur à combustion s'arrête automatiquement dans ce cas.

12.11 Traction de charges

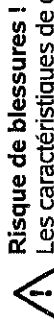

Risque de blessures !

Les caractéristiques de conduite de l'appareil sont modifiées lors du transport de charges (course de freinage plus longue p. ex.). Plus la charge est lourde, plus les caractéristiques de conduite sont fortement modifiées ! Par conséquent, choisir une vitesse de tonte assez lente en cas de traction de charges.

! Éviter tout endommagement de l'appareil !

La force de traction maximale diminue sur les côtes.

- Contrôler le fonctionnement du frein avant de remorquer des charges. (⇒ 12.5)

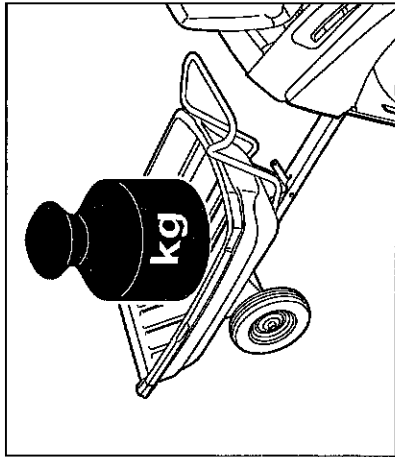

Poids maximal de remorque sur une surface plane = **250 kg**

Poids maximal de remorque sur une pente maximale de 10° = **100 kg**

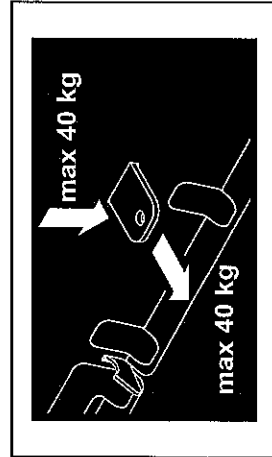

Charge de timon maximale = **40 kg**

Charge de traction maximale = **40 kg**

i Une charge de traction de 40 kg sur l'attelage de remorque est obtenue sur une surface plane lors de la traction d'une remorque d'un poids de 250 kg.

12.12 Tonte sur des terrains en pente

- Contrôler le fonctionnement du frein avant de tondre sur un terrain en pente. (⇒ 12.5)
- Parcourir les pentes dans le sens de la longueur. Le risque de basculer augmente dans le sens transversal – tenir compte de la pente maximale. (⇒ 4.7)
- Éviter de changer de direction sur les pentes – agir avec une extrême prudence s'il est absolument nécessaire de changer de direction.

12.13 Assistant d'orientation

i **Remarque**
L'exactitude de l'assistant d'orientation dépend de la corpulence de l'utilisateur et du réglage du siège du conducteur.

L'appareil est doté d'un assistant d'orientation permettant de garantir qu'aucune zone de gazon n'est oubliée entre plusieurs bandes de tonte.

- L'utilisateur est assis sur le siège du conducteur.

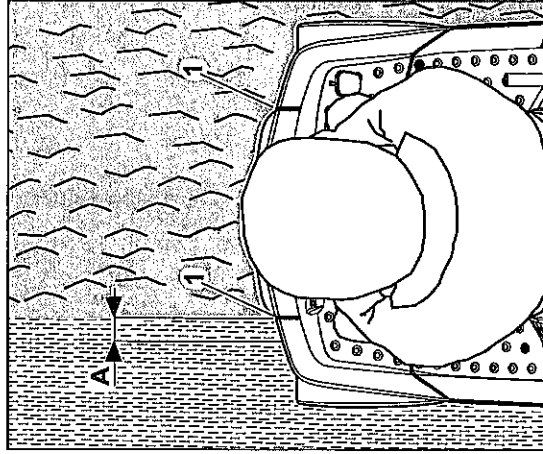

Si l'assistant d'orientation (1) est placé exactement au niveau du bord de tonte (espace entre la partie déjà tondue et la partie pas encore tondue) du point de vue du siège du conducteur, le gazon est tondu avec un chevauchement des bandes (A) d'env. 5 cm.

En cas de chevauchement, la lame de coupe tond env. 5 cm dans la bande déjà tondue. Cela permet de garantir qu'aucune zone de gazon ne soit oubliée entre deux bandes de tonte.

13. Plateau de coupe

Vue d'ensemble des composants montés sur le plateau de coupe

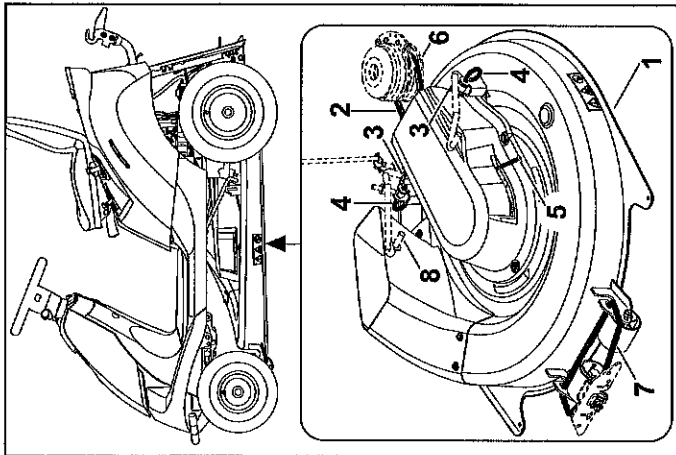

- 1 Plateau de coupe
- 2 Courroie trapézoïdale
- 3 Goupille d'arrêt
- 4 Boulon de fixation
- 5 Levier de dispositif de tension de courroie trapézoïdale
- 6 Poulie de courroie trapézoïdale
- 7 Suspension de plateau de coupe avant
- 8 Suspension de plateau de coupe arrière

13.1 Démontage du plateau de coupe

⚠ Risque de blessures !

Avant d'effectuer des travaux sur le plateau de coupe, lire attentivement et prendre en compte le chapitre « Consignes de sécurité ». (⇒ 4.)

⚠ Éviter tout endormissement de l'appareil !

Lorsque le plateau de coupe est démonté, le tracteur de pelouse ne doit pas être mis en marche avec le canal d'éjection en place. Déposer le canal d'éjection afin qu'il ne se prenne pas à des obstacles pendant la conduite (taupinières, racines, etc.) et soit ainsi endommagé. (⇒ 14.5)

- Positionner l'appareil sur un sol plat et ferme.
- Couper le moteur à combustion. (⇒ 12.3)
- Retirer la clé de contact.
- Serrer le frein de stationnement. (⇒ 8.10)
- Déposer le bac de ramassage. (⇒ 12.10)
- Démontez le canal d'éjection. (⇒ 14.5)

Démontage du flasque de protection de la courroie trapézoïdale arrière

⚠ Risque de brûlure !

Laisser refroidir complètement l'appareil, en particulier l'échappement, avant de démonter le flasque de protection de la courroie trapézoïdale arrière.

- Sélectionner la hauteur de coupe minimum.

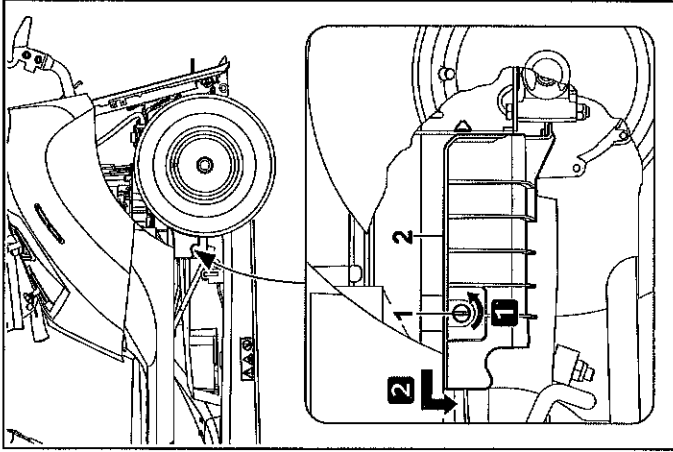

Étape 1 :

Dévisser la vis de fermeture (1) de 90° dans le sens inverse des aiguilles d'une montre.

Étape 2 :

Retirer le flasque de protection de la courroie trapézoïdale arrière (2) par l'avant et le déposer.

Décrochage de la courroie trapézoïdale

- Sélectionner la hauteur de coupe 3.

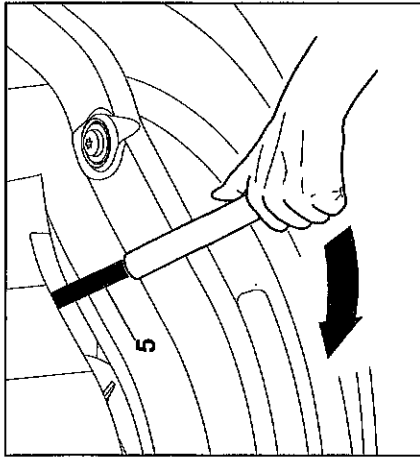

Appuyer et maintenir le levier du dispositif de tension de courroie trapézoïdale (5) dans le sens de la flèche (vers l'avant) à l'aide d'un bout de tuyau adéquat.

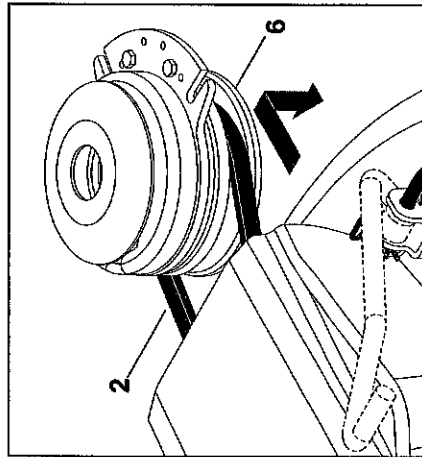

Déposer la courroie trapézoïdale (2) de la poulie de courroie (6).

- Après avoir déposé la courroie trapézoïdale, relâcher lentement le levier du dispositif de tension de courroie trapézoïdale.

Décrochage du plateau de coupe à l'arrière

⚠ Risque de pincement !

Avant de retirer le boulon de fixation, veiller à ce que rien ne se trouve directement sous le plateau de coupe (doigt, main, pied, etc.).



Remarque

Respecter impérativement l'ordre pour faciliter le démontage.

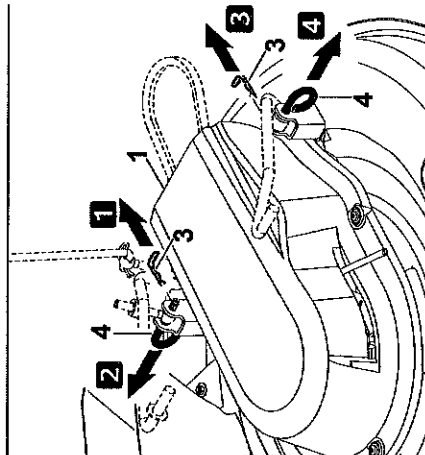

Étape 1 :

Retirer la goupille de sécurité (3) du boulon de fixation (4).

Étape 2 :

Soulever légèrement le plateau de coupe (1) et le maintenir. Desserrer le boulon de fixation (4) et le retirer.

Étape 3 :

Retirer la goupille de sécurité (3) du boulon de fixation (4).

Étape 4 :

Soulever légèrement le plateau de coupe (1) et le maintenir. Desserrer le boulon de fixation (4) et le retirer.

- Déposer le plateau de coupe lentement et avec précaution.

Décrochage du plateau de coupe à l'avant

⚠ Danger de pincement !

Avant le décrochage, veiller à ce que rien ne se trouve directement sous le plateau de coupe (doigt, main, pied, etc.).

Après le décrochage du plateau de coupe, la suspension avant du plateau se rabat automatiquement vers le haut.

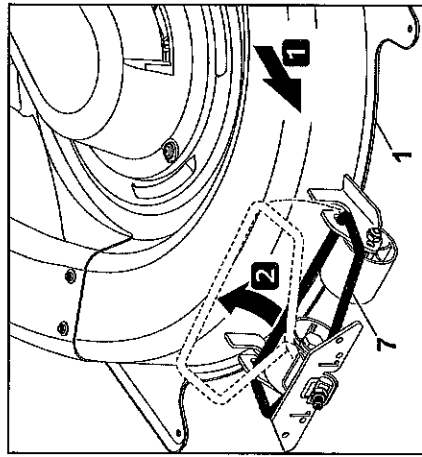

Déplacer le plateau de coupe (1) parallèlement vers l'avant et le décrocher de la suspension de plateau de coupe avant (7).

Retrait du plateau de coupe

- Sélectionner la hauteur de coupe 6.

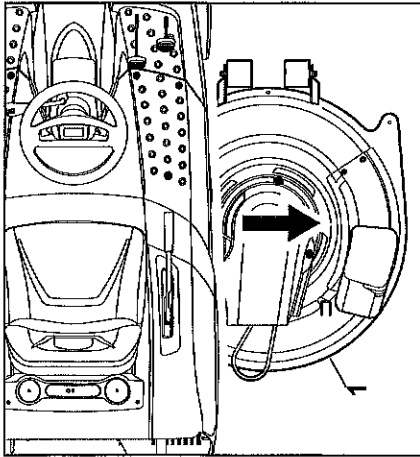

Extraire le plateau de coupe (1) sur le côté droit.

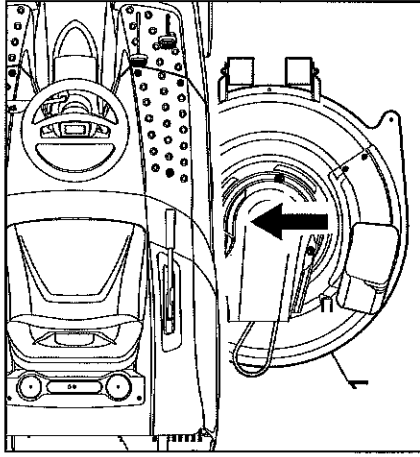

Pousser le plateau de coupe (1) du côté droit sous l'appareil, avec les roulettes vers l'avant.

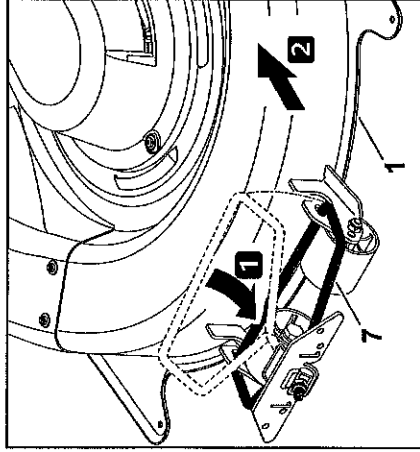

Basculer la suspension de plateau de coupe avant (7) vers le bas et l'accrocher au plateau de coupe (1).

Déplacer le plateau de coupe (1) vers l'arrière et fixer ainsi la suspension de plateau de coupe (7) au plateau de coupe.

Accrochage du plateau de coupe à l'arrière

i **Remarque**

Avant d'accrocher le plateau de coupe, contrôler si celui-ci est accroché correctement à la suspension avant du plateau de coupe.

- Lever le plateau de coupe (1) d'une main et le tenir. Les alésages de la suspension sur le plateau de coupe et l'appareil doivent coïncider.

i **Remarque**

Respecter impérativement l'ordre pour faciliter le montage.

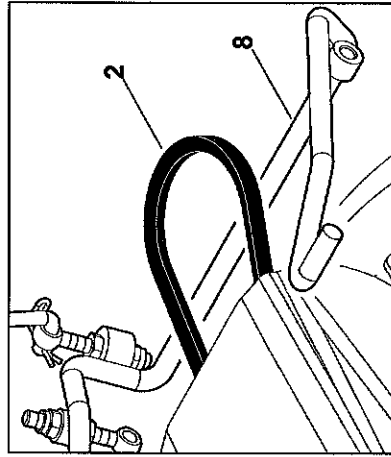

Positionner la courroie trapézoïdale (2) au-dessus de la tringlerie de la suspension de plateau de coupe (8).

Accrochage du plateau de coupe à l'avant

- Sélectionner la hauteur de coupe minimum.

13.2 Montage du plateau de coupe

! Risque de blessures !

Avant d'effectuer des travaux sur le plateau de coupe, lire attentivement et prendre en compte le chapitre « Consignes de sécurité ». (⇒ 4.)

- Positionner l'appareil sur un sol plat et ferme.
- Couper le moteur à combustion. (⇒ 12.3)
- Retirer la clé de contact.
- Serrer le frein de stationnement. (⇒ 8.10)
- Sélectionner la hauteur de coupe maximum.
- Déposer le bac de ramassage. (⇒ 12.10)
- Démontez le canal d'éjection. (⇒ 14.5)

Insertion du plateau de coupe

- Sélectionner la hauteur de coupe 6.

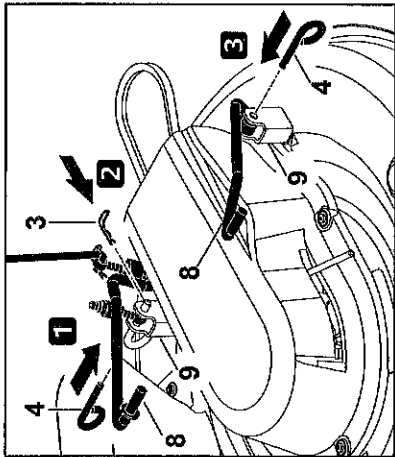

Étape 1 :

Enfoncer le boulon de fixation (4) jusqu'en butée dans l'alésage de la suspension sur le plateau de coupe (9) et de la suspension de plateau de coupe (8).

Étape 2 :

Insérer la goupille fendue (3) dans l'alésage du boulon de fixation (4).

Étape 3 :

Enfoncer le boulon de fixation (4) jusqu'en butée dans l'alésage de la suspension sur le plateau de coupe (9) et de la suspension de plateau de coupe (8).

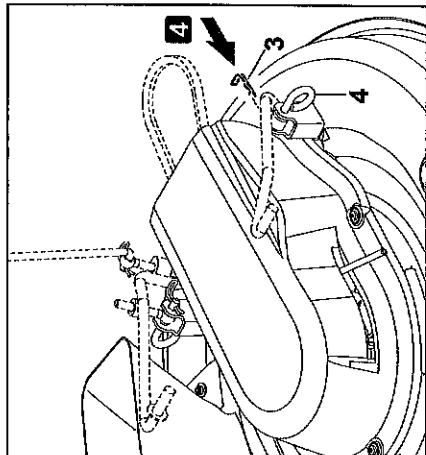

Étape 4 :

Insérer la goupille fendue (3) dans l'alésage du boulon de fixation (4).

Accrochage de la courroie trapézoïdale



Danger de pincement !

Lors de l'accrochage de la courroie trapézoïdale, faire attention à ne pas placer la main ou un doigt entre la courroie trapézoïdale et la poulie de courroie au moment de relâcher le levier du dispositif de tension de courroie trapézoïdale.

- Sélectionner la hauteur de coupe 3.

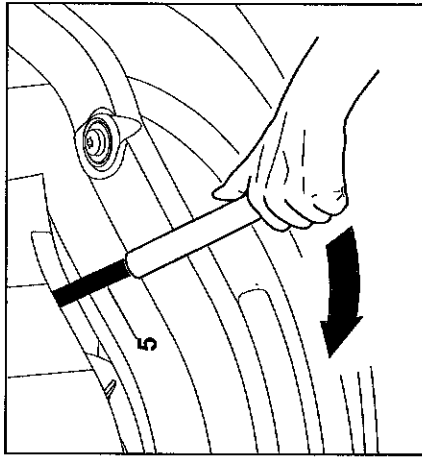

Appuyer et maintenir le levier du dispositif de tension de courroie trapézoïdale (5) dans le sens de la flèche (vers l'avant) à l'aide d'un bout de tuyau adéquat.

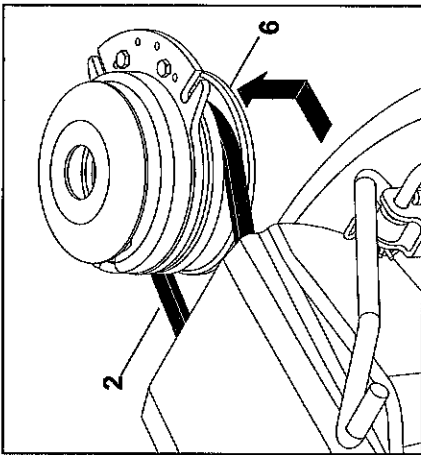

Accrocher la courroie trapézoïdale (2) sur la poulie de courroie (6).

Lors de l'accrochage, veiller à ce que la courroie trapézoïdale soit montée correctement (sans distorsions).

- Relâcher lentement le levier du dispositif de tension de la courroie trapézoïdale (5) et vérifier que celle-ci est bien positionnée sur la poulie de courroie.
- Monter le canal d'éjection. (⇒ 14.6)
- Monter le bac de ramassage. (⇒ 12.10)



Risque de blessures !

Effectuer un test de fonctionnement après avoir accroché le plateau de coupe.

Vérifier qu'aucune personne, en particulier des enfants, et aucun animal ne se trouve à proximité. Effectuer le test de fonctionnement uniquement lorsque l'utilisateur est assis sur l'appareil.

Montage du flasque de protection de la courroie trapézoïdale arrière



Risque de brûlure !

Laisser refroidir complètement l'appareil, en particulier l'échappement, avant de monter le flasque de protection de la courroie trapézoïdale arrière.

- Sélectionner la hauteur de coupe minimum.

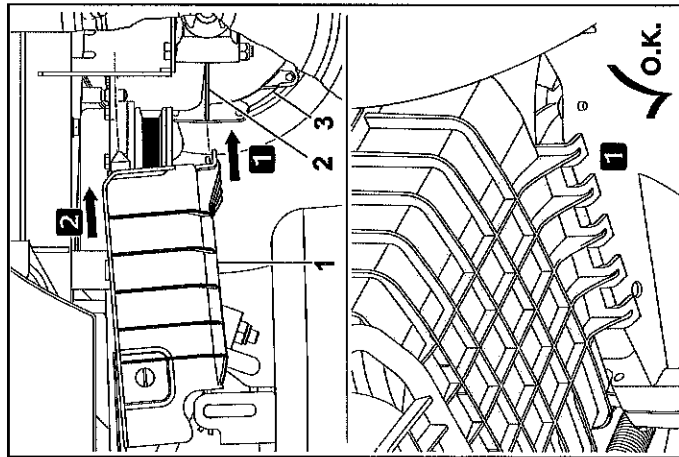

À l'aide du dispositif de maintien, mettre en place le flasque de protection de la courroie trapézoïdale arrière (1) sur l'ergot (2) de la transmission (3), dans le sens de la flèche.

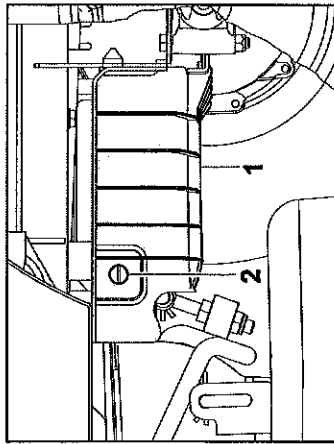

Enfoncer le flasque de protection de la courroie trapézoïdale arrière (1) vers le haut et le maintenir. Visser la vis de fermeture (2) de 90° dans le sens des aiguilles d'une montre.



Remarque

Après le montage, contrôler que le flasque de protection de la courroie trapézoïdale arrière est bien fixé.



Éviter tout endommagement de l'appareil ! Après le montage, la courroie trapézoïdale doit être libre et ne pas être en contact avec le flasque de protection arrière. Effectuer un contrôle visuel.

14. Entretien



Risque de blessures !
Avant d'effectuer les travaux de maintenance et de réparation, lire attentivement et prendre en compte le chapitre « Consignes de sécurité », en particulier la section « Entretien et réparations ». (→ 4.)

Retirer la clé de contact pour empêcher un démarrage involontaire du moteur à combustion.



Travailler uniquement avec des gants.

Ne jamais toucher les lames de coupe tant qu'elles ne se sont pas immobilisées.

Pour des raisons de sécurité, tous les travaux d'entretien au niveau du frein sont interdits. Confier les travaux de réglage et d'entretien à un revendeur spécialisé uniquement.

STIHL recommande de s'adresser à un revendeur spécialisé STIHL.

Remarques générales relatives à l'entretien :

- Respecter exactement le plan et les intervalles d'entretien indiqués.
- Respecter le plan d'entretien et les travaux d'entretien figurant dans la notice d'utilisation du moteur à combustion.

DE

EN

FR

NL

IT

ES

PT

Avant de réaliser des travaux d'entretien, de réparation et de nettoyage :

- Déposer l'appareil sur un sol plat et ferme.
- Couper le moteur à combustion. (⇒ 12.3)
- Serrer le frein de stationnement. (⇒ 8.10)
- Laisser le moteur à combustion et le silencieux refroidir complètement.

Pour les travaux d'entretien et de réparation suivants, se reporter à la notice d'utilisation du moteur à combustion :

- Remplacer le filtre à air.
- Indications sur l'huile moteur (type, quantité d'huile moteur, etc.).
- Contrôler et remplacer la bougie d'allumage.
- Remplacer le filtre à carburant.
- Nettoyer le moteur à combustion.

14.1 Plan d'entretien

Respecter exactement toutes les indications figurant dans le plan d'entretien.

Le non-respect du plan d'entretien peut entraîner des dommages considérables sur l'appareil.

i Remarque

Si l'appareil est soumis à des contraintes élevées, notamment en cas d'utilisation par des professionnels, des intervalles d'entretien plus courts que ceux indiqués sont nécessaires.

En outre, des conditions extérieures extrêmes comme un sol sablonneux ou rocaillieux, de la poussière, etc. peuvent aussi conduire à des intervalles d'entretien plus courts que ceux figurant dans le manuel d'utilisation.

Confier l'appareil à un revendeur spécialisé pour une inspection tous les 100 heures de service ou une fois par an. STIHL recommande de s'adresser à un revendeur spécialisé STIHL.

Travaux d'entretien avant chaque mise en service :

Il est important de connaître l'état de l'appareil afin de garantir un fonctionnement sûr et performant, tout en évitant les dysfonctionnements.

Les contrôles suivants sont donc nécessaires avant chaque démarrage (contrôle visuel) :

- Pression de gonflage. (⇒ 14.9)
- Usure et endommagements des pneumatiques.
- Étanchéité des conduits de carburant.
- Niveau d'huile moteur (voir la notice d'utilisation du moteur).
- Niveau de carburant.

- État général de l'appareil et du plateau de coupe. Les capots de protection en particulier doivent être contrôlés pour s'assurer qu'ils ne présentent aucun dommage.
- Fixation solide des vis.

Travaux d'entretien après chaque utilisation :

- Éviter tout endommagement de l'appareil !
Éliminer tous les dépôts présents sur la partie supérieure du plateau de coupe afin d'empêcher une accumulation de matières organiques sèches et donc inflammables.

- Nettoyage de l'appareil (plateau de coupe, canal d'éjection) et des éventuels équipements.

- Tenir compte des indications relatives au nettoyage du moteur à combustion (voir la notice d'utilisation du moteur à combustion).

- Nettoyer la transmission, la débarrasser des brins d'herbe ou autres saletés.

Travaux d'entretien au bout des 10 premières heures de service (première mise en service) :

- Il est recommandé de confier l'appareil à un revendeur spécialisé pour inspection.
STIHL recommande de s'adresser à un revendeur spécialisé STIHL.

Travaux d'entretien toutes les 25 heures de service :

- Contrôle de la fixation de la lame et de son tranchant, tenir compte de la limite d'usure de la lame de coupe.

Travaux d'entretien toutes les 50 heures de service :

- Graissage général.
- Contrôler la position de montage du plateau de coupe. (⇒ 14.8)

Travaux d'entretien toutes les 100 heures de service :

- Remplacement de la lame de coupe.
- Confier l'appareil à un revendeur spécialisé pour l'inspection. STIHL recommande de s'adresser à un revendeur spécialisé STIHL.



Remarque

Lors de l'inspection par le revendeur spécialisé, le fonctionnement du frein est contrôlé et son entretien est effectué si nécessaire.

De plus, tous les travaux d'entretien nécessaires au niveau de la transmission sont effectués.

14.2 Nettoyage de l'appareil



Éviter tout endommagement de l'appareil ! Ne jamais nettoyer au jet d'eau (nettoyeur haute pression) les pièces du moteur, les joints, les composants électriques (batterie, faisceau de câbles, etc.) et les emplacements de palier. Cela pourrait endommager l'appareil et entraîner des réparations très onéreuses.

Ne pas utiliser de détergents agressifs. Ces détergents risquent d'endommager les matières plastiques et les métaux, ce qui peut compromettre le fonctionnement sûr de votre appareil STIHL. S'il n'est pas possible d'éliminer les saletés avec de l'eau, une brosse ou un chiffon, STIHL recommande d'utiliser un produit de nettoyage spécial (p. ex. un nettoyant spécial STIHL).



Toujours démonter le plateau de coupe pour les travaux de nettoyage et d'entretien.

- Couper le moteur à combustion. (⇒ 12.3)
- Serrer le frein de stationnement. (⇒ 8.10)
- Retirer la clé de contact et la conserver en lieu sûr.
- Démonter le plateau de coupe. (⇒ 13.1)
- Éliminer auparavant les brins d'herbe accrochés au carter du plateau de coupe avec un bout de bois.
- Nettoyer la partie inférieure du plateau de coupe avec une brosse et de l'eau.

- Lors du nettoyage de la partie supérieure du plateau de coupe, veiller à ne pas laisser d'eau tomber sur la courroie trapézoïdale et la courroie crantée – ne jamais diriger de jet d'eau vers les ouvertures des capots.

- Nettoyer le canal d'éjection démonté à l'écart de l'appareil, avec une brosse et de l'eau.

- Retirer les brins d'herbe du plateau de coupe (partie supérieure et inférieure), du compartiment moteur et de la transmission. Nettoyer les ailettes de refroidissement du moteur à combustion et de la transmission.

- Nettoyer les lames de coupe à l'eau avec une brosse – pour éliminer les salissures, ne taper en aucun cas sur les lames de coupe (avec un marteau p. ex.).

- Déposer le bac de ramassage et le nettoyer à l'écart de l'appareil à l'eau courante et à l'aide d'une brosse. (⇒ 12.10)

14.3 Nettoyage du capteur de niveau de remplissage (bac de ramassage)

Le capteur de niveau de remplissage (bac de ramassage) risque de se salir lors de la tonte d'un gazon humide ou mouillé. Cela se traduit par un fonctionnement restreint. Par mesure de prévention, nettoyer le capteur du niveau de remplissage après chaque tonte ou à chaque nettoyage du canal d'éjection.

- Couper le moteur à combustion. (⇒ 12.3)
- Retirer la clé de contact et la conserver en lieu sûr.

- Serrer le frein de stationnement. (⇒ 8.10)
- Déposer le bac de ramassage. (⇒ 12.10)

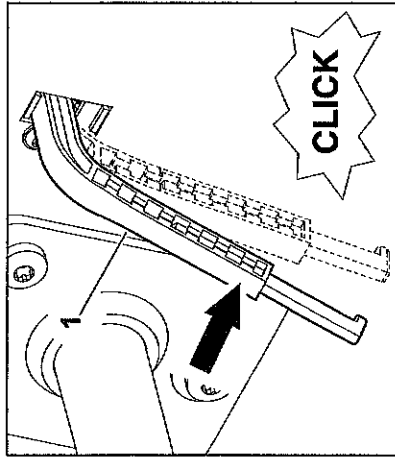

Enfoncer le capteur de niveau de remplissage (bac de ramassage) (1) en appuyant légèrement. Il doit alors se déplacer facilement et l'interrupteur doit émettre un léger « clic ».

Une fois que le capteur de niveau de remplissage est relâché, il doit remonter automatiquement à sa position initiale.

- S'il manque de mobilité ou en cas d'encrassement, nettoyer le capteur du niveau de remplissage avec précaution à l'aide d'une brosse – ne pas utiliser d'eau.

14.4 Contrôle des dispositifs de sécurité



Risque de blessures !

Contrôler les dispositifs de sécurité uniquement depuis le siège du conducteur.

Lors de cette opération, aucune autre personne, en particulier des enfants ou des animaux, ne doivent se tenir à proximité.

Les fonctions de tous les dispositifs de sécurité doivent être contrôlées une fois par mois minimum.

Après une interruption prolongée de l'utilisation, en cas d'utilisation peu fréquente de l'appareil ou après des réparations, contrôler systématiquement tous les dispositifs de sécurité avant de réutiliser l'appareil.

Contrôle du contacteur de frein :

- S'asseoir sur le siège du conducteur.
- Monter le bac de ramassage. (⇒ 12.10)
- Couper le moteur à combustion et le laisser s'arrêter.
- Débrayer le plateau de coupe. (⇒ 8.3)
- **Ne pas actionner la pédale de frein ni serrer le frein de stationnement.**
- Tourner la clé de contact en position « Démarrer le moteur à combustion ». (⇒ 8.1)

Quand le contacteur de freinage fonctionne, il est impossible de démarrer le moteur à combustion.

Contrôle du contacteur de plateau de coupe :

- S'asseoir sur le siège du conducteur.

- Appuyer sur la pédale de frein jusqu'en butée et la maintenir enfoncée. (⇒ 8.9)
- Embrayer le plateau de coupe. (⇒ 8.3)
- Tourner la clé de contact en position « Démarrer le moteur à combustion ». (⇒ 8.1)

Quand le contacteur de plateau de coupe fonctionne, il est impossible de démarrer le moteur à combustion.

Contrôle du contacteur de siège :

- S'asseoir sur le siège du conducteur.
- Démarrer le moteur à combustion et le faire tourner au régime maximal. (⇒ 12.2), (⇒ 8.2)
- Embrayer le plateau de coupe. (⇒ 8.3)
- Délester le siège du conducteur en se levant lentement et avec précaution. Ne pas descendre du siège !

Si le contacteur de siège fonctionne, le moteur à combustion s'arrête.

Contrôle du contacteur du bac de ramassage :

- S'asseoir sur le siège du conducteur.
- Démarrer le moteur à combustion et le faire tourner au régime maximal. (⇒ 12.2), (⇒ 8.2)
- Embrayer le plateau de coupe. (⇒ 8.3)
- Basculer le bac de ramassage vers le haut (le vider) depuis le siège du conducteur, à l'aide du levier de vidage du bac de ramassage. (⇒ 12.9)

Si le contacteur du bac de ramassage fonctionne, le moteur à combustion s'arrête et le plateau de coupe est débrayé.

Contrôle de l'interrupteur de sécurité pour tonte en marche en arrière :

- Prendre place sur le siège du conducteur – **ne pas** actionner l'interrupteur de sécurité pour tonte en marche arrière.
- Démarrer le moteur à combustion (⇒ 12.2) et le faire tourner au régime maximal. (⇒ 8.2)
- Embrayer le plateau de coupe. (⇒ 8.3)
- Sélectionner le sens de marche arrière et démarrer. (⇒ 8.5)

Lorsque l'interrupteur de sécurité pour tonte en marche en arrière fonctionne, le plateau de coupe est débrayé au bout d'une seconde.

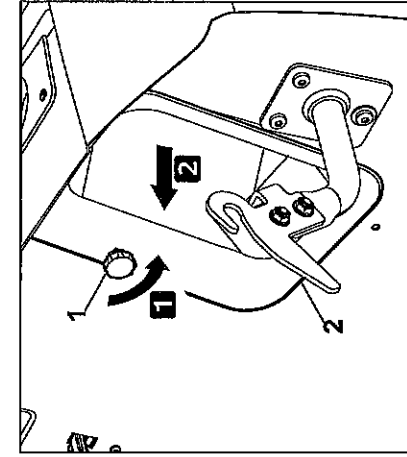

Desserrer et déposer la molette de fermeture (1). Extraire le canal d'éjection (2).



Éviter tout endommagement de l'appareil !
Remonter le canal d'éjection immédiatement après le nettoyage, afin de ne pas l'oublier.

- Retirer la clé de contact et la conserver en lieu sûr.
- Serrer le frein de stationnement. (⇒ 8.10)
- Déposer le bac de ramassage. (⇒ 12.10)
- Sélectionner la hauteur de coupe minimum.

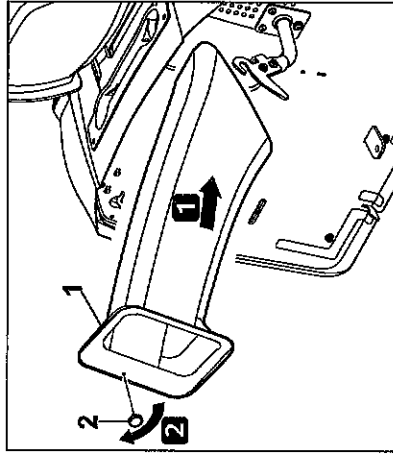

Insérer le canal d'éjection (1) jusqu'en butée et le positionner sur le plateau de coupe par l'ouverture du canal d'éjection. Visser la molette de fermeture (2) et la serrer.

14.6 Montage du canal d'éjection



Éviter tout endommagement de l'appareil !
Lors de l'insertion du canal d'éjection, faire attention à ce qu'il passe de tous les côtés par l'ouverture du canal d'éjection du plateau de coupe.



Remarque
Contrôler également le capteur de niveau de remplissage (bac de ramassage) à chaque nettoyage ou chaque montage du canal d'éjection et le nettoyer si nécessaire.

- Couper le moteur à combustion. (⇒ 12.3)

14.5 Démontage du canal d'éjection

Pour nettoyer le canal d'éjection plus facilement, il est possible de le démonter sans outil supplémentaire.

- Couper le moteur à combustion. (⇒ 12.3)
- Retirer la clé de contact et la conserver en lieu sûr.
- Serrer le frein de stationnement. (⇒ 8.10)
- Déposer le bac de ramassage. (⇒ 12.10)

14.7 Entretien de la lame de coupe

- ⚠** **Risque de blessures !**
Travailler uniquement avec des gants. Si vous ne disposez pas de tous les accessoires ou de toutes les connaissances nécessaires, adressez-vous **systématiquement** à un spécialiste (STIHL recommande les revendeurs agréés STIHL).
STIHL recommande d'utiliser les pièces de rechange d'origine STIHL.
Ne jamais toucher la lame de coupe tant qu'elle ne s'est pas immobilisée.
Toujours placer le plateau de coupe sur une surface non glissante.

Intervalle d'entretien :

Toutes les 25 heures de service

Travaux d'entretien :

- Contrôler les limites d'usure de la lame de coupe.
- Affûter la lame de coupe si nécessaire.
Si la qualité de la tonte baisse, la lame doit être réaffûtée.

Contrôle des limites d'usure sur la lame de coupe

- ⚠** **Risque de blessures !**
Une lame de coupe usée risque de rompre et d'entraîner des blessures graves. Respecter impérativement les consignes d'entretien des lames. L'usure des lames de coupe varie sensiblement en fonction du lieu et de la durée d'utilisation. En cas d'utilisation de l'appareil sur un sol sablonneux ou bien d'utilisation fréquente par temps sec, les lames de coupe sont plus fortement sollicitées et s'usent plus vite que la moyenne.

Attention !

Lors du remplacement de la lame de coupe, **remplacer également systématiquement la vis de fixation de la lame et la rondelle d'arrêt.**



STIHL recommande de démonter le plateau de coupe pour contrôler les limites d'usure.

Si une plateforme de levage adéquate est disponible, il est aussi possible de contrôler les limites d'usure de la lame de coupe sans démonter le plateau de coupe.

- Démonter le plateau de coupe. (⇒ 13.1)
- Nettoyer soigneusement le plateau de coupe et la lame de coupe.

Positionnement correct du plateau de coupe en vue du contrôle :

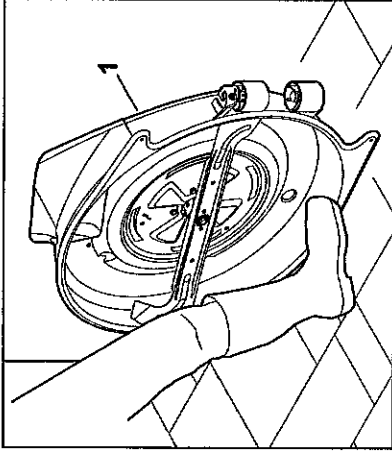

Poser le plateau de coupe (1) contre un mur et l'empêcher de glisser avec le pied.

Épaisseur de la lame :

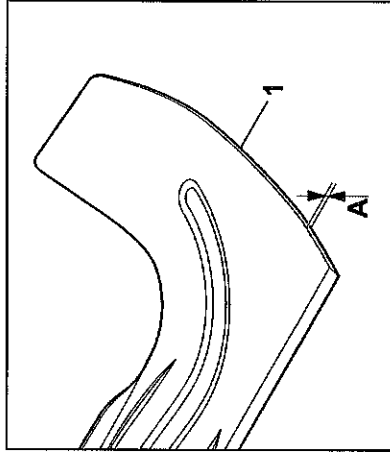

Contrôler l'épaisseur de la lame de coupe (1) à plusieurs endroits à l'aide d'un pied à coulisse. La lame doit présenter partout l'épaisseur minimale **A**.

A > 2,5 mm

Largueur de la lame :

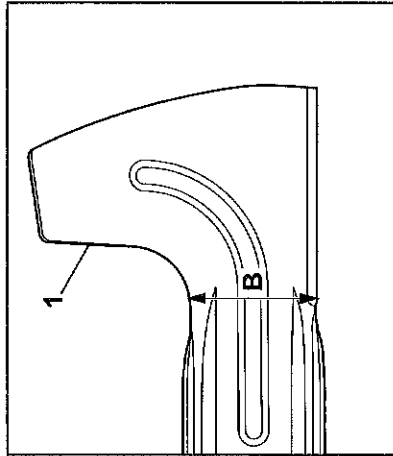

Contrôler la largeur de la lame de coupe (1) à l'emplacement indiqué sur la figure, à l'aide d'un pied à coulisse. La lame de coupe doit avoir la largeur minimale B.

B > 65 mm

⚠ Risque de blessures !

Une fois les limites d'usure atteintes ou dépassées, il est nécessaire de remplacer la lame de coupe pour des raisons de sécurité.

Démontage de la lame

- Démontez le plateau de coupe. (⇒ 13.1)
- Posez le plateau de coupe contre un mur et l'empêchez de glisser.

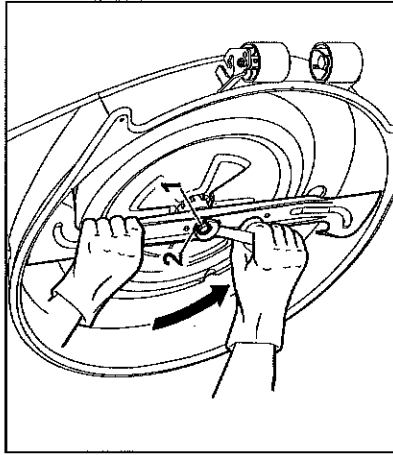

Desserrez et dévissez la vis de fixation de la lame (1) à l'aide d'une clé plate de 17 (non fournie avec l'appareil). Retirez la vis de fixation de la lame (1) avec la rondelle d'arrêt (2). Retirez la lame de coupe.

Affûtage de la lame de coupe

⚠ Risque de blessures !

Porter systématiquement des lunettes de protection et des gants pendant l'affûtage.

Aiguiser la lame de coupe en respectant les points suivants :

- Refroidir la lame pendant l'affûtage, par exemple avec de l'eau. La lame ne doit pas bleuir car cela réduirait sa puissance de coupe.
- Affûter la lame de coupe uniformément afin de prévenir tout voile pouvant entraîner des vibrations.
- Respecter impérativement l'angle de coupe de 30°.
- Tenir compte des limites d'usure pendant l'affûtage.

⚠ Risque de blessures !

Une lame de coupe doit être remplacée si elle est fendue, a des entailles ou si les indications figurant au chapitre « Contrôle des limites d'usure » ne sont plus respectées.

Contrôle de l'équilibre de la lame de coupe

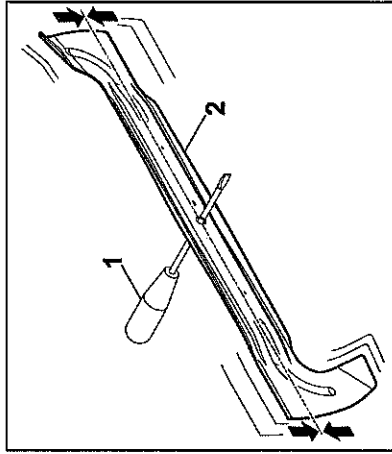

Insérer le tournevis (1) dans l'alésage central.

Si la lame de coupe (2) n'est pas équilibrée, elle doit être équilibrée comme indiqué sur la figure.

⚠ Risque de blessures !

Si la lame de coupe ne peut être équilibrée, la procédure « Affûtage de la lame de coupe » doit être répétée jusqu'à ce que la lame de coupe soit équilibrée. La lame de coupe doit être équilibrée exclusivement grâce à l'affûtage du tranchant de la lame.

DE

EN

FR

NL

IT

ES

PT

Montage de la lame de coupe



Risque de blessures !

Avant le montage, vérifier que la lame de coupe ne présente aucun dommage (fissures ou entailles) et contrôler l'usure.

Les lames de coupe endommagées ou usées doivent être remplacées. Remplacer la rondelle d'arrêt à chaque montage de la lame.

Fixer de plus la vis de fixation de la lame avec du **Loctite 243**.

Respecter scrupuleusement le couple de serrage prescrit de la vis de fixation de la lame car il est d'une importance primordiale pour une fixation correcte de l'outil de coupe.

- Monter la lame de coupe avec les ailettes relevées orientées vers le haut (dirigées vers le plateau de coupe).

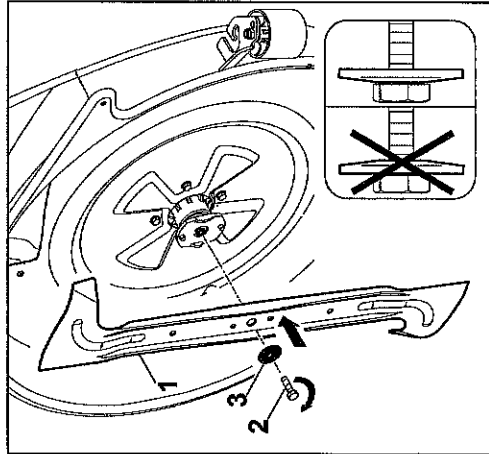

Mettre en place le plateau de coupe (1), visser la vis de fixation de la lame (2) avec la rondelle d'arrêt (3) (faire attention au côté bombé de la rondelle d'arrêt) et la serrer au couple prescrit.

Couple de serrage de la vis de fixation de la lame :
65 - 70 Nm

14.8 Contrôle de la position de montage du plateau de coupe

Intervalle d'entretien :

Toutes les 50 heures de service et à chaque fois que cela est nécessaire (p. ex. après des chocs contre le plateau de coupe ou si la qualité de coupe est mauvaise).



Une pression de gonflage uniforme est indispensable pour contrôler la position de montage correcte. Par conséquent, avant de contrôler la position de montage, contrôler la pression de gonflage de tous les pneumatiques et la corriger si nécessaire. (⇒ 14.9)

Le plateau de coupe se trouve en position de montage correcte quand il se situe à l'avant légèrement plus bas qu'à l'arrière.

- Placer l'appareil sur un sol plat.
- Couper le moteur à combustion. (⇒ 12.3)
- Serrer le frein de stationnement. (⇒ 8.10)
- Retirer la clé de contact et la conserver en lieu sûr.
- Sélectionner la hauteur de coupe minimum. (⇒ 8.11)

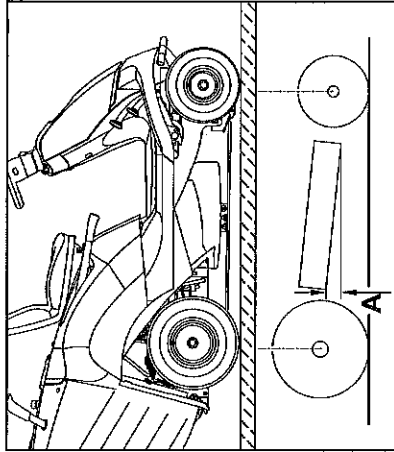

Mesurer la différence de hauteur A.

A = 10 mm

14.9 Pression de gonflage



Une pression de gonflage correcte est une condition indispensable pour l'alignement du plateau de coupe et pour obtenir ensuite une coupe nette.

D'autre part, si la pression de gonflage est trop élevée, le gazon risque d'être abîmé par les roues.

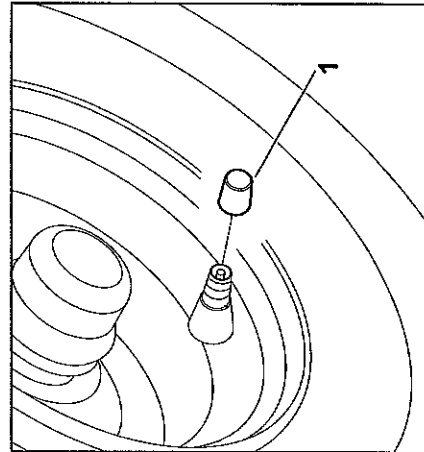

Dévisser le bouchon sur la valve (1).

- À l'aide d'une pompe à air adéquate munie d'un manomètre, régler les pressions de gonflage suivantes.

Pneumatiques avant :
0,9 - 1,2 bar

Pneumatiques arrière :
0,7 - 1,0 bar

14.10 Remplacement des roues

En cas de dommages (trou, fissures, entailles, etc.) sur les roues, démonter la roue endommagée et l'amener à un revendeur spécialisé.

Levage et support de l'appareil

⚠ Risque de blessures !

Avant de soulever l'appareil, toujours le bloquer pour l'empêcher de se déplacer.

Au moment de soulever l'appareil, tenir compte de son poids élevé (se reporter au chapitre « Caractéristiques techniques »).

(⇒ 21.)

Si nécessaire, soulever l'appareil avec l'aide d'une seconde personne ou au moyen d'un cric (non fourni avec l'appareil). Le frein n'agit que sur les roues arrière ; en cas de soulèvement de l'axe arrière, il est donc nécessaire de prendre en plus des mesures adéquates pour empêcher l'appareil de se déplacer.

! Éviter tout endommagement de l'appareil

Au moment de caler l'appareil, veiller à ce qu'il repose sur le support uniquement avec l'axe ou avec le panneau arrière.

Soulever l'appareil uniquement au niveau de composants adaptés (châssis, pare-chocs, jantes, axe, p. ex.). Ne jamais soulever ou caler l'appareil au niveau de pièces en plastique.

- Placer l'appareil sur une surface plane et stable.
- Couper le moteur à combustion. (⇒ 12.3)
- Serrer le frein de stationnement. (⇒ 8.10)
- Retirer la clé de contact et la conserver en lieu sûr.

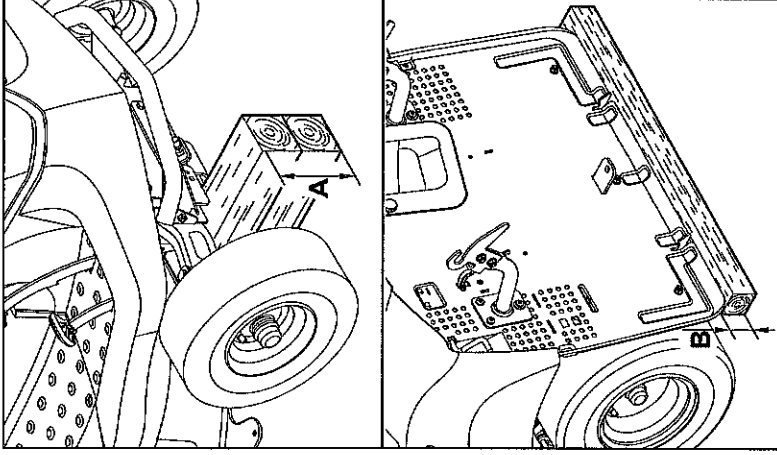

Axe avant :

A > 200 mm

Axe arrière :

B > 120 mm

Démontage de la roue

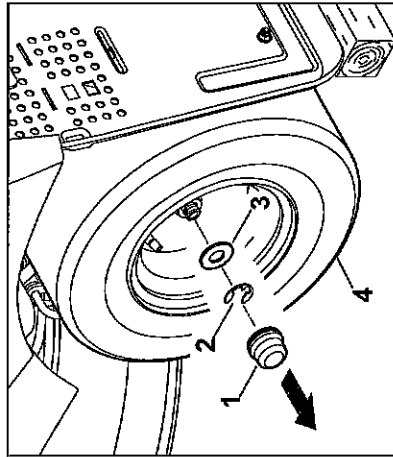

Retirer le cache (1). Déposer le circlip (2) à l'aide d'un tournevis.
Retirer la grande rondelle (3) de l'axe de roues avec la roue (4).

i Lors du démontage des roues arrière, veiller à ne pas perdre les disques d'entraînement (clavettes).

Montage de la roue

i Avant le montage des roues arrière, vérifier que les disques d'entraînement (clavettes) se trouvent bien dans la rainure de l'axe de roues des deux côtés.

Avant le montage des roues, respecter les points suivants :

- Enlever les saletés de l'axe de roues.
- Recouvrir légèrement l'axe de roues de graisse avant le montage de la roue.

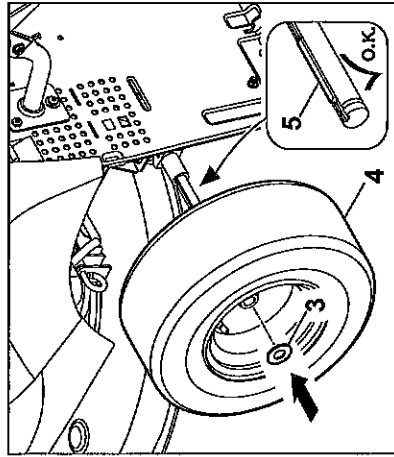

Mettre en place les clavettes (5) dans l'axe de roues arrière. Glisser la roue (4) avec la grande rondelle (3) sur l'axe de roues.

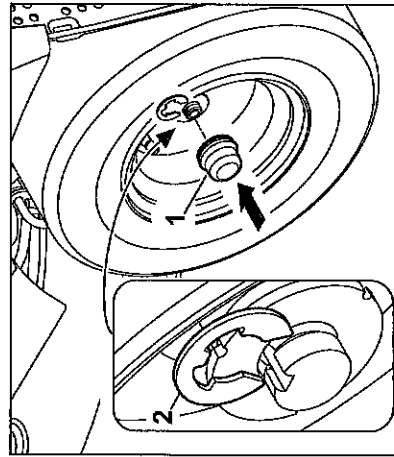

Enclencher le circlip (2) dans la fente de l'axe de roues.
Placer le cache (1) sur l'axe de roues.

14.11 Ouverture et fermeture du compartiment de rangement

Ouverture du compartiment de rangement :

- Couper le moteur à combustion et le laisser refroidir. (⇒ 12.3)
- Retirer la clé de contact et la conserver en lieu sûr.
- Serrer le frein de stationnement. (⇒ 8.10)
- Tirer le levier de réglage du siège du conducteur vers le haut et mettre le siège du conducteur dans la position la plus en avant (vers le volant) ou le relever.

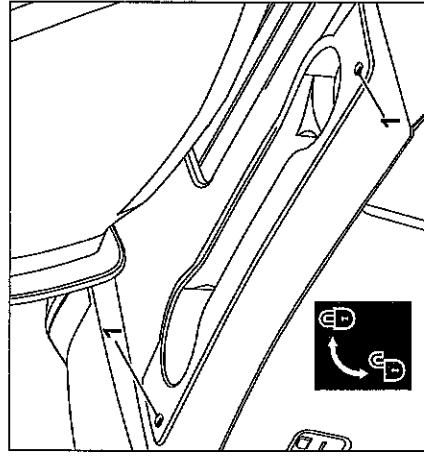

Dévisser les vis (1) de 90° dans le sens inverse des aiguilles d'une montre.

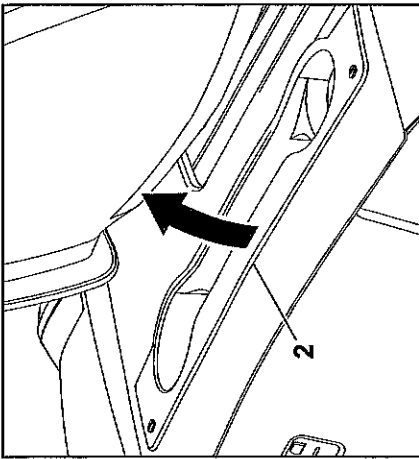

Relever le compartiment de rangement (2) vers l'avant (en direction du siège du conducteur).

Fermeture du compartiment de rangement :

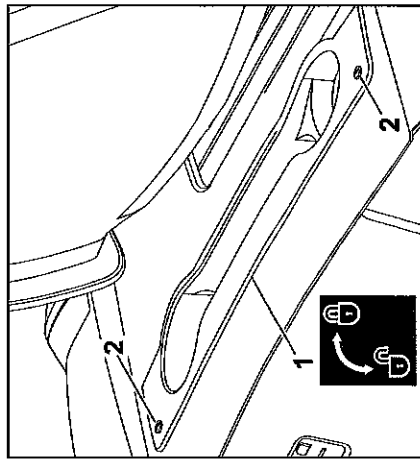

Fermer le compartiment de rangement (1).
Enfoncer légèrement les vis (2) vers le bas et les maintenir enfoncées.
Serrer les vis (2) dans le sens des aiguilles d'une montre (d'env. 90°).

14.12 Capot du moteur à combustion

Le capot du moteur à combustion peut être relevé pour les travaux d'entretien et de nettoyage du moteur. Il y a suffisamment de place pour ces travaux lorsque le capot est relevé.

Avant de relever le capot

- Positionner l'appareil sur un sol plat et ferme.
- Couper le moteur à combustion. (⇒ 12.3)
- Retirer la clé de contact et la conserver en lieu sûr.
- Serrer le frein de stationnement. (⇒ 8.10)
- Démontez le bac de ramassage. (⇒ 12.10)

- Démontez le canal d'éjection. (⇒ 14.5)
- Laissez le moteur à combustion refroidir complètement.
- Démontez le plateau de coupe. (⇒ 13.1)

Débloquer le capot du moteur à combustion

⚠ Danger de pincement !

Avant de détacher la tige de réglage de la hauteur de coupe, veiller à ce que rien ne se trouve directement sous le plateau de coupe (doigt, main, pied, etc.).

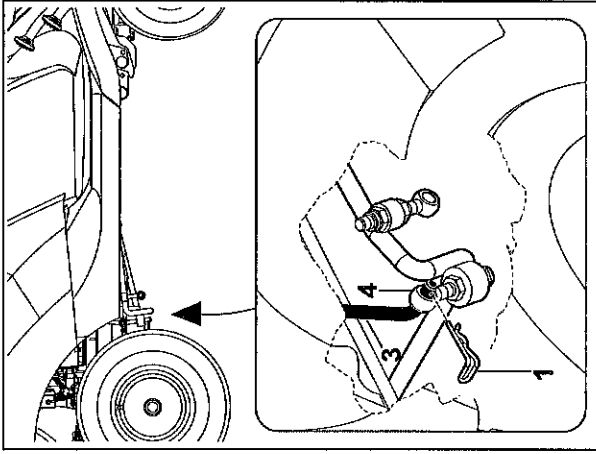

Extraire la goupille fendue (1) sur le côté droit de la suspension arrière du plateau de coupe (4). Détacher la tige de réglage de la hauteur de coupe (3) de la suspension arrière du plateau de coupe (4).

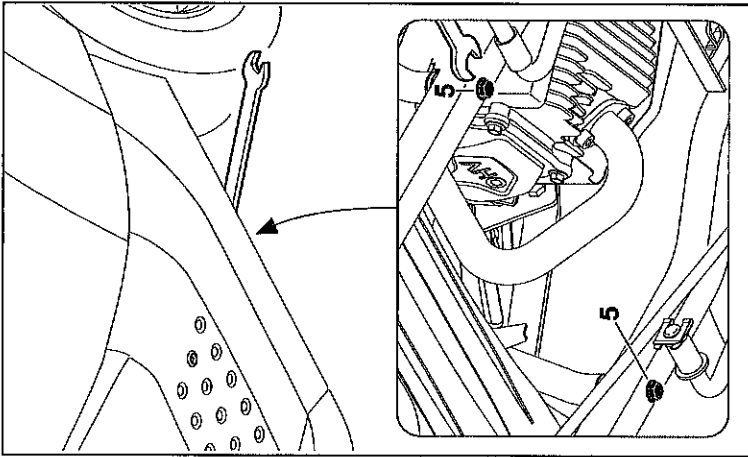

Desserrer les vis (5) jusqu'à ce qu'elles tournent librement.

i **Sécurité perte !**
Les vis ne peuvent pas être retirées une fois dévissées.

Relèvement du capot du moteur à combustion

⚠ **Risque de blessures !**
Toujours relever le capot entièrement jusqu'en butée pour que le dispositif à crans s'enclenche sur le châssis. Ceci permet d'empêcher le capot du moteur à combustion de se refermer automatiquement.

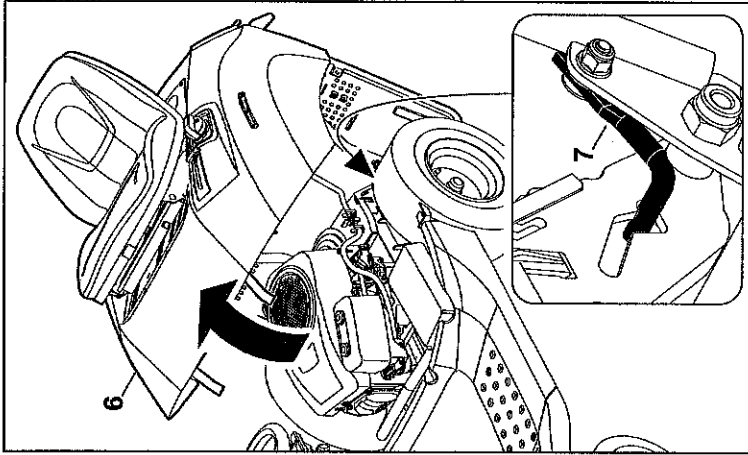

Relever le capot du moteur à combustion (6) jusqu'en butée. Veiller à ce que le dispositif à crans (7) s'enclenche correctement sur le châssis.

Fermeture du capot du moteur à combustion

⚠ **Danger de pincement !**
Avant la fermeture, veiller à ne se coincer aucune partie du corps. Fermer le capot lentement et avec précaution.

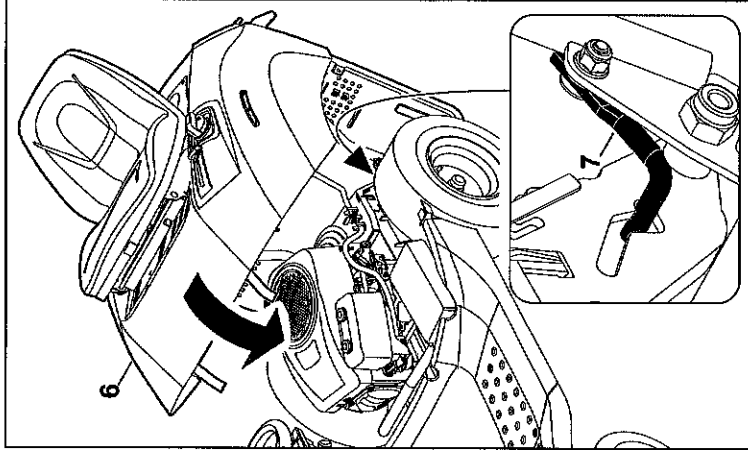

Pousser le capot du moteur à combustion (6) vers l'avant et le maintenir. Déverrouiller (lever) le dispositif à crans (7) et abaisser lentement le capot (6).

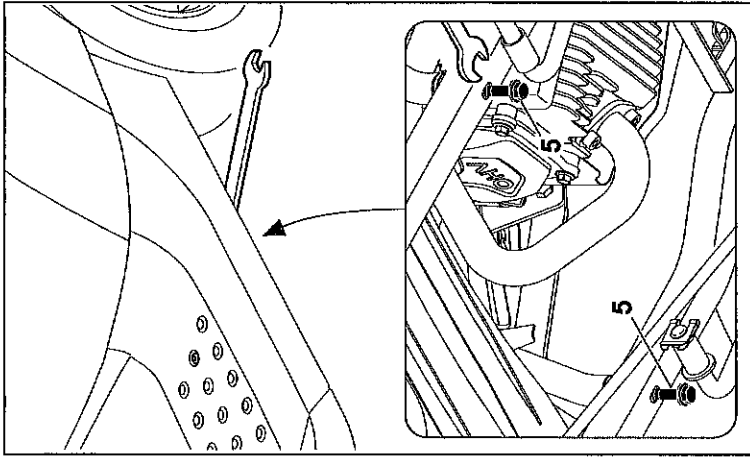

Insérer les deux vis (5) et les serrer à fond.
Couple de serrage : 20 - 25 Nm

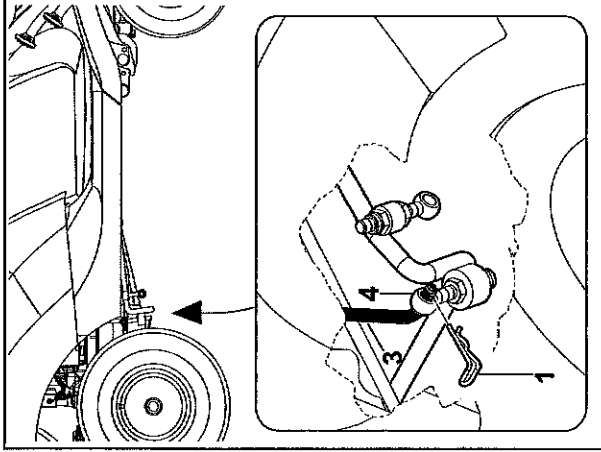

Insérer la tige de réglage de la hauteur de coupe (3) dans l'alisage de la suspension du plateau de coupe (4).
Mettre en place la goupille fendue (1).

- Monter le plateau de coupe. (⇒ 13.2)
- Monter le canal d'éjection. (⇒ 14.6)
- Accrocher le bac de ramassage. (⇒ 12.10)

14.13 Contrôle du niveau de remplissage d'huile moteur

- Placer l'appareil sur une surface plane et droite.
- Couper le moteur à combustion. (⇒ 12.3)
- Serrer le frein de stationnement. (⇒ 8.10)

- Laisser refroidir le moteur à combustion.
- Ouvrir le compartiment de rangement. (⇒ 14.11)
- Contrôler le niveau de remplissage conformément à la notice d'utilisation du moteur à combustion ; faire l'appoint d'huile moteur le cas échéant. (⇒ 14.14)

14.14 Vidange d'huile moteur

⚠ Risque de brûlures causées par l'huile moteur chaude !

Avant de faire l'appoint d'huile moteur ou avant une vidange d'huile, laisser refroidir le moteur à combustion.

Pour de plus amples informations sur l'huile moteur et la quantité d'huile nécessaire, se reporter à la notice d'utilisation du moteur à combustion. Mettre l'huile usagée au rebut conformément à la législation en vigueur.

Intervalles de vidange :

Les intervalles de vidange d'huile recommandés sont indiqués dans la notice d'utilisation du moteur à combustion.

Vidange de l'huile moteur :

- Couper le moteur à combustion et le laisser refroidir / tiédir. (⇒ 12.3)
- Serrer le frein de stationnement. (⇒ 8.10)
- Démontez le canal d'éjection. (⇒ 14.5)
- Ouvrir le compartiment de rangement. (⇒ 14.11)

- Vidanger l'huile moteur par la soupape de vidange d'huile (au-dessus de la roue arrière droite) conformément à la notice d'utilisation du moteur à combustion.

Plein d'huile moteur :

- Faire le plein d'huile moteur conformément à la notice d'utilisation du moteur à combustion. Utiliser un entonnoir adéquat et un tuyau (non fournis avec l'appareil).
- Fermer le compartiment de rangement (⇒ 14.11) et monter le canal d'éjection. (⇒ 14.6)

14.15 Robinet d'alimentation en carburant

L'ouverture et la fermeture du robinet d'alimentation en carburant permet de libérer ou d'interrompre le flux de carburant dans la conduite de carburant.

Le robinet d'alimentation en carburant est placé derrière la roue arrière gauche.



- Couper le moteur à combustion. (⇒ 12.3)
- Serrer le frein de stationnement. (⇒ 8.10)

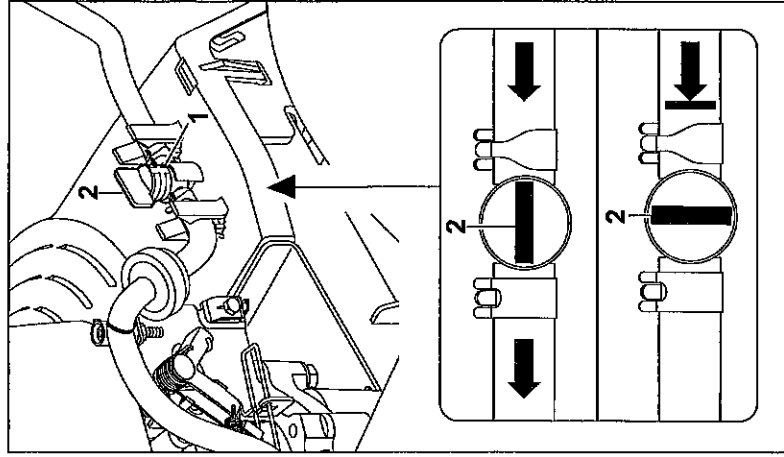

Le robinet d'alimentation en carburant (1) s'ouvre et se ferme en tournant la valve de réglage (2).

14.16 Démontage du cache de colonne de direction

- Couper le moteur à combustion. (⇒ 12.3)
- Serrer le frein de stationnement. (⇒ 8.10)
- Retirer la clé de contact et la conserver en lieu sûr.

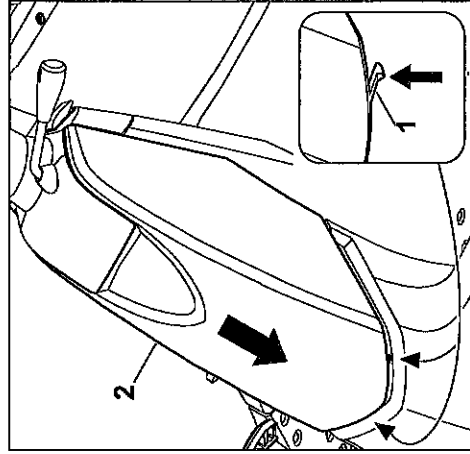

Enfoncer légèrement les deux ergots (1) vers l'intérieur et les maintenir enfoncés. Tirer le cache de colonne de direction (2) par le bas et le déposer.

14.17 Montage du cache de colonne de direction

- Couper le moteur à combustion. (⇒ 12.3)
- Serrer le frein de stationnement. (⇒ 8.10)
- Retirer la clé de contact et la conserver en lieu sûr.

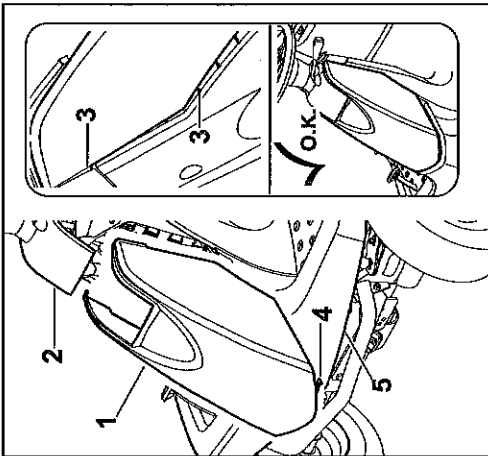

Mettre en place le cache (1) dans le tableau de bord (2) par le bas. À cet effet, placer d'abord le cache au niveau du tableau de bord, puis l'enfoncer dans sa position finale. Veiller à ce que les guidages (3) soient bien positionnés à l'intérieur du couvercle noir et du tableau de bord. Les crochets (4) doivent s'enclencher dans l'aile (5).

14.18 Fusibles

⚠ Risque d'incendie !

Les fusibles ne doivent jamais être pontés avec un fil ou un film. Ne jamais utiliser de fusibles présentant une autre capacité de charge que celle indiquée (ampères).

i Si un nouveau fusible grille en peu de temps, il est possible que cela soit dû à un dysfonctionnement (un court-circuit p. ex.).

Demander conseil à un revendeur spécialisé. STIHL recommande de s'adresser à un revendeur spécialisé STIHL.

- Couper le moteur à combustion. (⇒ 12.3)
- Serrer le frein de stationnement. (⇒ 8.10)
- Retirer la clé de contact et la conserver en lieu sûr.
- Démontez le cache de colonne de direction. (⇒ 14.16)

Fusibles enfichables :

Courant nominal : 10 A

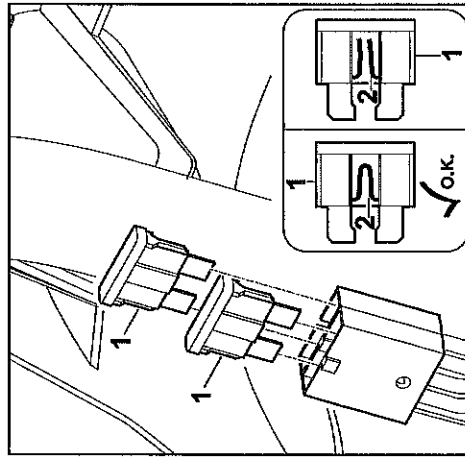

Débrancher les fusibles enfichables (1). Contrôler visuellement si le fil entouré de plastique (2) est endommagé (grillé). Si le fil (2) est endommagé, remplacer le fusible.

Fusible principal :

Courant nominal : 150 A

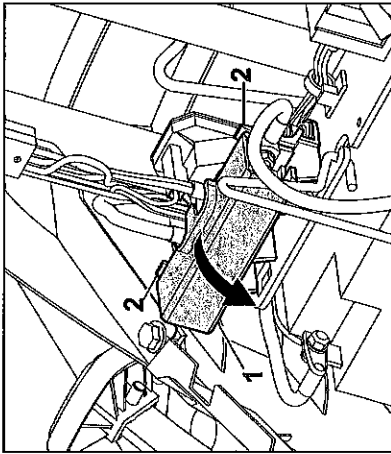

Ouvrir le couvercle (1) en poussant légèrement les languettes (2) vers l'arrière.

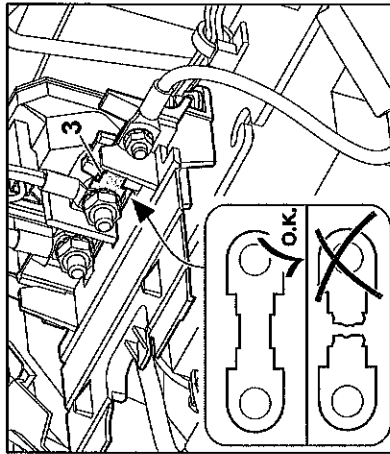

Effectuer un contrôle visuel pour voir si le fusible (3) est endommagé (grillé). En cas de besoin, faire remplacer le fusible (3) par un revendeur spécialisé. STIHL recommande de s'adresser à un revendeur spécialisé STIHL.

- Refermer le couvercle.

14.19 Débranchement et branchement de la batterie



Risque de blessures !

Lors du débranchement de la batterie, toujours débrancher le câble négatif (-) en premier et le câble positif rouge (+) ensuite ! Lors du branchement de la batterie, toujours brancher le câble positif rouge (+) en premier.



La batterie ne nécessite aucun entretien et doit être remplacée uniquement en cas de dommages ou être déposée en cas de pause prolongée (hivernage p. ex.).

Déposer la batterie avant la mise au rebut de l'appareil.

Ne pas jeter la batterie avec les ordures ménagères, mais la remettre au revendeur spécialisé ou à un centre de collecte des déchets spéciaux.

- Couper le moteur à combustion. (⇒ 12.3)
- Serrer le frein de stationnement. (⇒ 8.10)
- Retirer la clé de contact et la conserver en lieu sûr.
- Démontez le cache de colonne de direction. (⇒ 14.16)

Débranchement de la batterie :

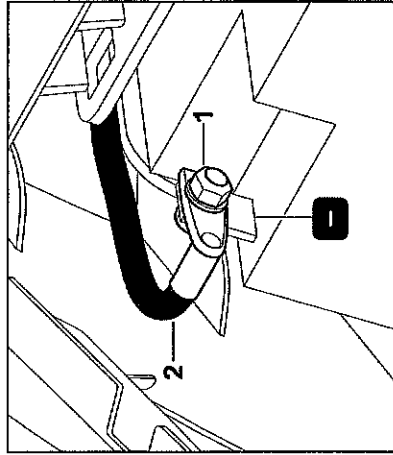

Dévisser l'écrou (1) du câble de raccordement noir (2) à l'aide de deux clés plates (clé de 8). Retirer la vis, la rondelle et l'écrou. Déposer le câble de raccordement (2) du pôle négatif (-) de la batterie.

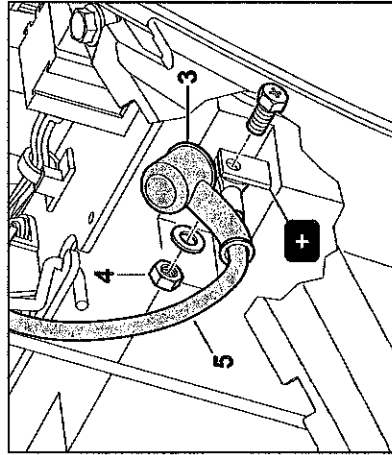

Retirer le cache (3). Dévisser l'écrou (4) du câble de raccordement rouge (5) à l'aide de deux clés plates (clé de 8). Retirer la vis, la rondelle et l'écrou. Déposer le câble de raccordement (5) du pôle positif (+).

- Déposer la batterie si nécessaire. (⇒ 14.20)

- Revisser les vis, les rondelles et les écrous sur le pôle négatif (-) et le pôle positif (+) de la batterie pour ne pas les perdre.

- Monter le cache de colonne de direction si nécessaire. (⇒ 14.17)

Branchement de la batterie :

- Contrôler la tension de la batterie avant la repose. Si la tension minimale n'est pas atteinte, recharger entièrement la batterie à l'aide d'un chargeur de batterie avant la repose.
Tension minimale : 11,5 V

- Reposer la batterie. (⇒ 14.20)
- Si nécessaire, déposer la vis, la rondelle et l'écrou de la batterie.

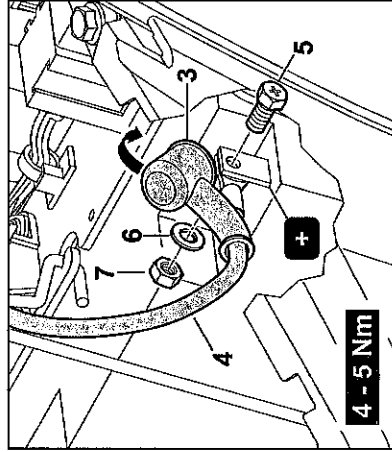

Placer la bome de raccordement du câble de raccordement rouge (4) sur le pôle positif (+) de la batterie.

Visser le câble de raccordement à l'aide de la vis (5), de la rondelle (6) et de l'écrou (7) – utiliser deux clés plates (clé de 8).

Couple de serrage : 4 - 5 Nm

Retourner le capuchon (3) sur le raccord vissé.

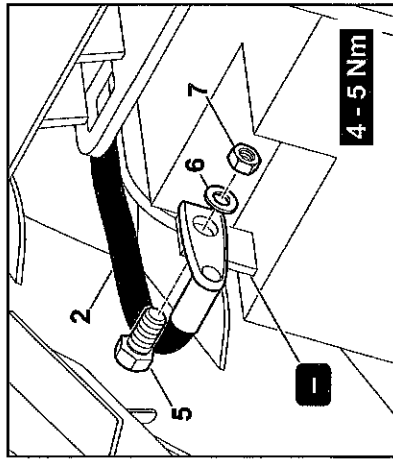

Placer la borne de raccordement du câble de raccordement noir (2) sur le pôle négatif (-) de la batterie.
Visser le câble de raccordement à l'aide de la vis (5), de la rondelle (6) et de l'écrou (7) – utiliser deux clés plates (clé de 8).
Couple de serrage : 4 - 5 Nm

14.20 Dépose et repose de la batterie

Dépose de la batterie :

- Démontez le cache de colonne de direction. (⇒ 14.16)
- Débranchez la batterie. (⇒ 14.19)

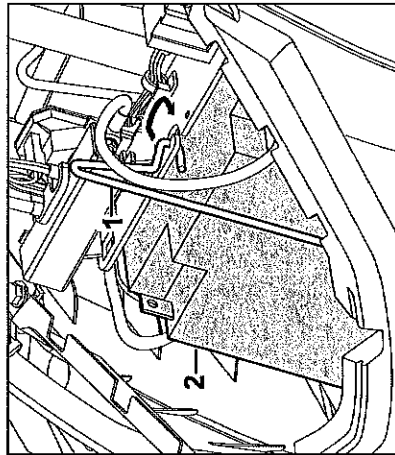

Détacher l'agrafe de maintien (1) et retirer la batterie (2).

- Accrochez l'agrafe de maintien.
- Montez le cache de colonne de direction. (⇒ 14.17)

Repose de la batterie :

- Démontez le cache de colonne de direction. (⇒ 14.16)

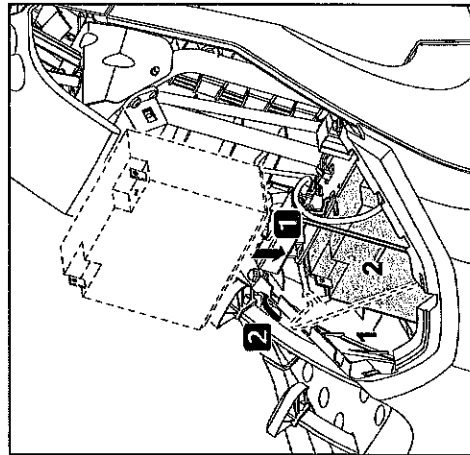

Mettre en place la batterie (1) et accrocher l'agrafe de maintien (2).

- Branchez la batterie. (⇒ 14.19)
- Montez le cache de colonne de direction. (⇒ 14.17)

14.21 Recharge de la batterie

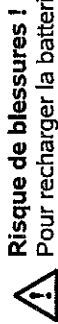

Risque de blessures !
Pour recharger la batterie à l'aide d'autres chargeurs, la batterie doit être déposée.
Tenir compte des indications figurant sur la fiche accompagnant la batterie et le chargeur.

- Coupez le moteur à combustion. (⇒ 12.3)
- Retirez la clé de contact et la conservez en lieu sûr.
- Déposez la batterie (⇒ 14.20) et la rechargez à l'aide d'un chargeur correspondant.

14.22 Graissage

Avec de la graisse du commerce, graissez les deux fusées avant par le biais des graisseurs situés sur l'axe avant.

Graissage :

- Coupez le moteur à combustion. (⇒ 12.3)
- Retirez la clé de contact et la conservez en lieu sûr.
- Serrez le frein de stationnement. (⇒ 8.10)
- Délester (lever) l'axe avant à l'aide d'un support. (⇒ 14.10)
- Nettoyez les graisseurs.

DE

EN

FR

NL

IT

ES

PT

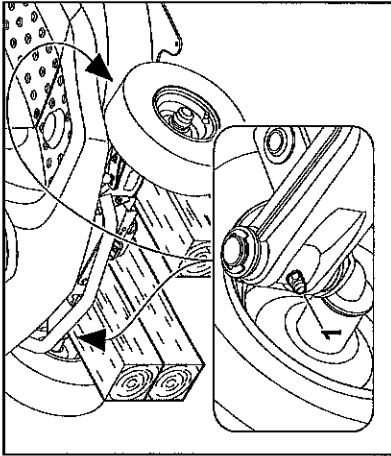

À l'aide d'une pompe à graisse (non fournie avec l'appareil), appliquer de la graisse des deux côtés via les graisseurs (1) jusqu'à ce que la graisse commence à ressortir des fusées d'axe.

- Enlever l'excédent de graisse.
- Retirer le support de l'axe avant.

14.23 Moteur à combustion

Respecter les consignes d'utilisation et d'entretien figurant dans la notice d'utilisation du moteur. S'assurer en particulier que le niveau d'huile est toujours suffisant, respecter les intervalles de vidange d'huile moteur et de remplacement du filtre à air pour garantir une longue durée de vie de l'appareil.

14.24 Transmission

La transmission ne nécessite pas de travaux d'entretien de la part de l'utilisateur. Les travaux d'entretien relatifs à la transmission sont réalisés par le revendeur spécialisé lors de l'inspection de l'appareil.

14.25 Rangement de l'appareil

- Ranger l'appareil hors de portée des enfants et de personnes non autorisées, dans une pièce propre au sec.
- Réparer systématiquement les éventuels défauts de l'appareil avant de le remettre pour qu'il reste dans un état ne présentant aucun danger.
- Refermer le robinet d'alimentation en carburant. (⇒ 14.15)
- Retirer et ranger la clé de contact afin qu'aucune personne non autorisée n'y ait accès, en particulier des enfants.

14.26 Hivernage

- Nettoyer soigneusement toutes les pièces extérieures du moteur et de l'appareil, en particulier les ailettes de refroidissement.

- Bien huiler ou graisser toutes les pièces rotatives.

- Vider le réservoir à carburant et le carburateur (en laissant tourner le moteur par exemple).

- Serrer le frein de stationnement. (⇒ 8.10)

- Respecter les instructions de la notice d'utilisation du moteur.

- Vidanger l'huile moteur (voir la notice d'utilisation du moteur). (⇒ 14.14)

- Débrancher la batterie. (⇒ 14.19)

- Stocker la batterie chargée entièrement dans une pièce fraîche et au sec.

14.27 Après une longue période d'inutilisation (hivernage)

- Contrôler la tension de batterie. Si la tension minimale n'est pas atteinte, recharger entièrement la batterie à l'aide d'un chargeur de batterie avant le montage.
Tension minimale : 11,5 V
- Mettre la batterie en place et la brancher. (⇒ 14.20)
- Contrôler la pression de gonflage des pneus. (⇒ 14.9)
- Contrôler le niveau de carburant et faire l'appoint si nécessaire.
- Vidanger l'huile moteur si nécessaire. (⇒ 14.14)
- Contrôler le niveau de remplissage d'huile moteur et faire l'appoint si nécessaire. (⇒ 14.13)

15. Transport



Risque de blessures !

Avant le transport, lire attentivement et respecter le chapitre « Consignes de sécurité », en particulier le sous-chapitre « Transport du tracteur de pelouse ». (⇒ 4.), (⇒ 4.3)
Franchir les rampes de chargement lentement et avec extrême précaution en faisant attention à ce que les roues ne dépassent pas latéralement des rampes de chargement – **Risque de chute !**
Ne pas changer brusquement de vitesse ou de direction.

i L'appareil ne doit être transporté sur la voie publique qu'à l'aide d'un véhicule approprié ou d'une remorque ! **Ne pas le remorquer !**

- Sélectionner la hauteur de coupe maximale avant le chargement. (⇒ 12.6)
- Soutenir la remorque à l'avant afin qu'elle ne puisse pas basculer en raison du poids de l'appareil.
- Pour le chargement, utiliser un dispositif de levage approprié ou des rampes de chargement adéquates et stables d'une largeur suffisante.
- Positionner les rampes de chargement et les fixer de façon sûre – tenir compte de l'emplacement et de la voie du tracteur de pelouse. (⇒ 21.)
- Veiller à ce que la charge soit répartie uniformément sur la remorque.
- Sélectionner la hauteur de coupe minimale après le chargement. (⇒ 12.6)
- Couper le moteur à combustion. (⇒ 12.3)
- Déplacer l'appareil vers l'avant jusqu'à ce que le pare-chocs touche la ridelle de la remorque ou le hayon du véhicule.
- Serrer le frein de stationnement. (⇒ 8.10)
- Refermer le robinet d'alimentation en carburant. (⇒ 14.15)
- À l'aide de fixations appropriées (sangles, cordes, etc.), fixer et sécuriser l'appareil au niveau du pare-chocs avant contre la ridelle de la remorque ou le hayon du véhicule.

- Placer également des cales (non fournies avec l'appareil) au niveau des roues pour éviter tout déplacement involontaire.

16. Pièces de rechange courantes

Lame de coupe :
6140 702 0100

Vis de fixation de la lame :
9010 345 2430

Rondelle bombée :
0000 702 6600

i Les éléments de fixation de la lame de coupe (vis de fixation de la lame p. ex.) doivent être remplacés en cas de changement ou de montage de la lame. Les pièces de rechange sont disponibles auprès des revendeurs spécialisés STIHL.

17. Accessoires

D'autres accessoires sont disponibles pour l'appareil.
Pour de plus amples informations, contacter votre revendeur spécialisé STIHL, consulter le site Internet (www.stihl.com) ou le catalogue STIHL.

i Pour des raisons de sécurité, seuls les accessoires homologués par STIHL doivent être utilisés avec l'appareil.

18. Protection de l'environnement

Ne pas jeter les brins d'herbe à la poubelle - ils peuvent servir de compost.

Les emballages, l'appareil et ses accessoires sont fabriqués en matériaux recyclables et sont à éliminer comme il se doit.

L'élimination sélective des déchets dans le respect de l'environnement contribue au recyclage des matières recyclables. Par conséquent, une fois la durée d'utilisation normale de l'appareil écoulée, remettre l'appareil à un centre de collecte des déchets.

Les déchets tels que l'huile usagée (huile moteur, huile de transmission), le carburant et les batteries doivent toujours être mis au rebut conformément à la législation. Respecter les directives locales !

Déposer la batterie avant la mise au rebut de l'appareil.

Ne pas jeter la batterie avec les ordures ménagères, mais la remettre au revendeur spécialisé ou à un centre de collecte des déchets spéciaux.

S'adresser au centre de recyclage local ou à votre revendeur spécialisé pour connaître la procédure correcte de mise au rebut.
STIHL recommande de s'adresser à un revendeur spécialisé STIHL.

19. Comment limiter l'usure et éviter les dommages

Remarques importantes relatives à la maintenance et à l'entretien du groupe de produits

Tracteur de pelouse à moteur à combustion (STIHL RT)

La société STIHL décline toute responsabilité en cas de dommages corporels ou matériels découlant du non-respect des consignes de sécurité, des instructions d'utilisation et d'entretien stipulées dans le manuel d'utilisation ou en cas d'utilisation de pièces rapportées ou de rechange non agréées.

Respecter impérativement les consignes suivantes pour éviter tout dommage et prévenir une usure rapide de votre appareil STIHL :

1. Pièces d'usure

Certaines pièces des appareils STIHL sont sujettes à usure, même dans des conditions normales d'utilisation. Elles doivent être remplacées en temps voulu, en fonction du type et de la durée d'utilisation.

C'est notamment le cas des pièces suivantes :

- Lame de coupe
- Bac de ramassage
- Courroie trapézoïdale
- Batterie
- Pneumatiques, roues
- Bougies d'allumage

2. Respect des consignes indiquées dans le présent manuel d'utilisation

Il est nécessaire d'utiliser, d'entretenir et d'entreposer soigneusement l'appareil STIHL conformément aux consignes du présent manuel d'utilisation. L'utilisateur est seul responsable des dommages entraînés par le non-respect des consignes de sécurité, d'utilisation et d'entretien.

Ceci s'applique notamment dans les cas suivants :

- Utilisation non conforme du produit.
- Utilisation de consommables non autorisés par STIHL (lubrifiants, essence et huile moteur, consulter les indications du constructeur du moteur à combustion).
- Modifications du produit non autorisées par STIHL.
- Utilisation d'outils ou d'accessoires qui ne sont pas autorisés, appropriés pour l'appareil ou qui sont de mauvaise qualité.
- Utilisation de l'appareil lors de manifestations sportives ou de concours.

- Dommages résultant d'une utilisation prolongée de l'appareil avec des pièces défectueuses.

3. Travaux d'entretien

Tous les travaux indiqués au chapitre « Entretien » doivent être effectués à intervalles réguliers.

Si l'utilisateur n'est pas en mesure d'effectuer lui-même ces travaux d'entretien, il devra les confier à un spécialiste.

STIHL recommande de confier les travaux d'entretien et les réparations exclusivement à un revendeur spécialisé STIHL.

Les revendeurs spécialisés STIHL bénéficient régulièrement de formations et d'informations techniques.

Si ces travaux ne sont pas effectués, cela peut entraîner des dommages dont l'utilisateur sera tenu responsable.

Cela concerne notamment :

- dommages dus à la corrosion ou autres dommages consécutifs causés par un stockage inapproprié.
- endommagement de l'appareil du fait de l'utilisation de pièces de rechange de mauvaise qualité.
- dommages causés par le non-respect des intervalles d'entretien ou un entretien insuffisant, ou causés par des réparations ou des travaux d'entretien n'ayant pas été effectués chez un revendeur spécialisé.

20. Déclaration de conformité UE

20.1 Tracteur de pelouse à moteur à combustion (STIHL RT)

STIHL Tirol GmbH
Hans Peter Stihl-Straße 5
6336 Langkampfen
Autriche

déclare sous sa seule responsabilité que la machine

tracteur de pelouse à moteur à combustion (STIHL RT),

Marque STIHL
Type RT 4082.0
N° de série 6140

est en parfaite conformité avec les directives européennes suivantes : 2011/65/EU, 2000/14/EC, 2014/30/EU, 2006/42/EC, 2006/66/EC

Le produit en question a été mis au point conformément aux normes suivantes : EN ISO 5395-1, EN ISO 5395-3, EN 14982

Les versions des normes en vigueur à la date de production en question s'appliquent au développement et à la fabrication des produits.

Procédure de contrôle de conformité utilisée :

Annexe VIII (2000/14/EC)

Nom et adresse de l'institut :

TÜV Rheinland LGA Products GmbH
Tillystraße 2
D-90431 Nürnberg (Allemagne)

Composition et conservation de la documentation technique :
Sven Zimmermann
STIHL Tirol GmbH

L'année de fabrication et le numéro de machine sont indiqués sur la plaque signalétique de l'appareil.

Niveau de puissance sonore mesuré : 99,7 dB(A)

Niveau de puissance sonore garanti : 100 dB(A)

Langkampfen,
2020-01-02 (AAAA-MM-JJ)

STIHL Tirol GmbH

p.p.



Matthias Fleischer, Directeur de la Recherche et du Développement

p.p.



Sven Zimmermann, Directeur de la Qualité

20.2 Adresse de l'administration centrale STIHL

ANDREAS STIHL AG & Co. KG
Postfach 1771
D-71301 Waiblingen

20.3 Adresses des sociétés de distribution STIHL

ALLEMAGNE

STIHL Vertriebszentrale AG & Co. KG
Robert-Bosch-Straße 13
64807 Dieburg
Téléphone : +49 6071 3055358

AUTRICHE

STIHL Ges.m.b.H.
Fachmarktstraße 7
2334 Vösendorf
Téléphone : +43 1 86596370

SUISSE

STIHL Vertriebs AG
Isenrietstraße 4
8617 Mönchaltorf
Téléphone : +41 44 9493030

RÉPUBLIQUE TCHÈQUE

Andreas STIHL, spol. s r.o.
Chřilická 753
664 42 Modřice

20.4 Adresses des importateurs STIHL

BOSNIE-HERZÉGOVINE

UNIKOMERC d. o. o.
Bišće polje bb
88000 Mostar
Téléphone : +387 36 352560
Fax : +387 36 350536

CROATIE

UNIKOMERC - UVOZ d.o.o.
Sjedište:
Amruševa 10, 10000 Zagreb
Prodaja:
Ulica Kneza Ljudevita Posavskog 56,
10410 Velika Gorica
Téléphone : +385 1 6370010
Fax : +385 1 6221569

TURQUIE

SADAL TARIM MAKİNALARI DIŞ
TİCARET A.Ş.
Alsancak Sokak, No:10 I-6 Özel Parsel
34956 Tuzla, Istanbul
Téléphone : +90 216 394 00 40
Fax : +90 216 394 00 44

21. Caractéristiques techniques

Type	RT 4082	Contenance du bac de ramassage	250 l
N° de série	6140	Conformément à la directive 2000/14/EC :	
Moteur à combustion, modèle	Moteur à combustion 4 temps	Niveau de puissance sonore garanti L_{WAd}	100 dB(A)
Moteur à combustion, type	EVC 4000	Conformément à la directive 2006/42/EC :	
Cylindrée	452 cm ³	Niveau de pression sonore sur le lieu de travail L_{pA}	86 dB(A)
Puissance nominale au régime nominal	7,6 - 2700 kW - tr/min	Incertitude K_{pA}	2 dB(A)
Vitesse de sortie	2700 tr/min	Mesure conformément à la norme EN ISO 5395-1/-3, EN 1032 :	
Réservoir à carburant	6 l	Vibrations sur le siège (vibrations transmises à l'ensemble du corps)	
Dispositif de démarrage	Démarrage électrique - Clé de contact	a_w	0,60 m/s ² 0,30 m/s ²
Type de batterie	Plomb gel	Incertitude K_{hw}	
Tension nominale	12 V	Mesure conformément à la norme EN ISO 5395-1/-3, EN 20643 :	
Couple de serrage de la vis de fixation de la lame	65 - 70 Nm	Vibrations au niveau du volant a_{hw}	3,00 m/s ² 1,50 m/s ²
Entraînement des roues	Continu	Incertitude K_{fhw}	
Roue arrière	Marche avant et marche arrière	Vibrations indiquées conformément à la norme EN 12096	
Robinet d'alimentation en carburant	Oui	Poids avec le plateau de coupe et le bac de ramassage vide	202 kg
Roues avant	13x5.00-6		
Pression de gonflage des roues avant	0,9 - 1,2 bar		
Roues arrière	16x6.50-8		
Pression de gonflage des roues arrière	0,7 - 1,0 bar		
Largeur de coupe	80 cm		
Hauteur de coupe	35 - 90 mm		

21.1 Dimensions

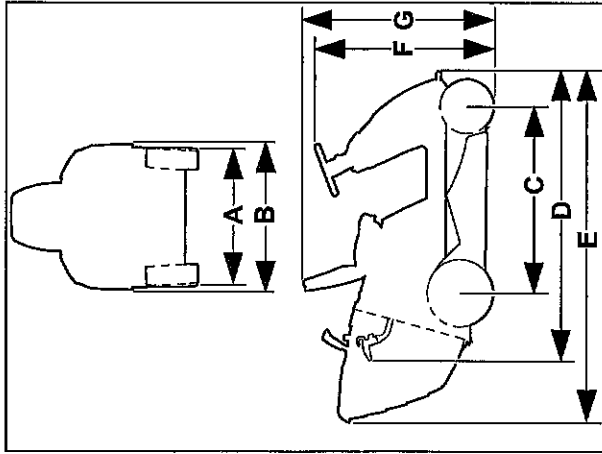

A =	87 cm
B =	90 cm
C =	114 cm
D =	177 cm
E =	213 cm
F =	110 cm
G =	118 cm

21.2 REACH

REACH désigne une directive CE relative à l'enregistrement, l'évaluation et l'autorisation de substances chimiques.

Les informations sur la conformité à la directive REACH (CE) N° 1907/2006 sont indiquées sous le lien www.stihl.com/reach.

22. Recherche des pannes

✳ Demander éventuellement conseil à un revendeur spécialisé, STIHL recommande les revendeurs spécialisés STIHL.

📖 Voir le manuel d'utilisation du moteur à combustion.

Dysfonctionnement :

Le démarreur tourne, le moteur à combustion ne démarre pas.

Causes possibles :

- Le levier des gaz est en position MIN.
- Position de starter (levier des gaz) non sélectionnée.
- Le réservoir à carburant est vide.
- Le robinet d'alimentation en carburant est fermé.
- L'entrée de carburant est insuffisante.
- La bougie d'allumage est encrassée ou endommagée.
- L'écartement des électrodes est incorrect.
- Cosse de bougie d'allumage débranchée.
- Des tentatives répétées de démarrage ont noyé le moteur à combustion.
- Filtre à air bouché.
- Batterie pratiquement vide.

Solutions :

- Amener le levier des gaz en position de starter ou MAX. (⇒ 8.2)
- Placer le levier des gaz en position de starter. (⇒ 8.2)
- Faire l'appoint de carburant.
- Ouvrir le robinet d'alimentation en carburant. (⇒ 14.15)
- Contrôler le filtre à carburant. (📖)

- Nettoyer la bougie d'allumage ou la remplacer. (📖)
- Régler l'écartement des électrodes. (✳)
- Rebrancher la cosse de bougie d'allumage ; contrôler la connexion entre le câble d'allumage et la cosse. (✳)
- Dévisser la bougie d'allumage et la faire sécher ; placer le levier des gaz en position MIN et démarrer plusieurs fois avec la bougie d'allumage retirée ; visser la bougie d'allumage et brancher la cosse de bougie d'allumage. (📖)
- Nettoyer le filtre à air. (📖)
- Contrôler la charge de la batterie et la recharger si nécessaire.

Dysfonctionnement :

Le démarreur ne fonctionne pas.

Causes possibles :

- Les dispositifs de sécurité bloquent le démarreur.
- La batterie est débranchée ou mal raccordée.
- La batterie est entièrement déchargée ou n'est pas chargée suffisamment.
- Fusible principal (150 A) défectueux.
- Connexion à la masse défectueuse au niveau du moteur ou du châssis.
- Démarreur défectueux.

Solutions :

- Contrôler tous les dispositifs de sécurité. (⇒ 11.)
- Contrôler les connexions de la batterie. (⇒ 14.19)
- Charger la batterie. (⇒ 14.21)
- Remplacer le fusible principal. (✳)
- Contrôler les câbles de raccordement à la batterie et au châssis. (✳)
- Réparer le démarreur. (✳)

Dysfonctionnement :

Le moteur démarre difficilement ou perd de la puissance.

Causes possibles :

- Il y a de l'eau dans le réservoir à carburant et le carburateur ; le carburateur est bouché.
- Le réservoir à carburant est encrassé.
- Le filtre à air est encrassé.
- La bougie d'allumage est encrassée.
- L'herbe à tondre est trop haute ou trop humide.

Solutions :

- Vider le réservoir à carburant ; nettoyer le réservoir à carburant, la conduite d'alimentation en carburant ainsi que le carburateur. (✳)
- Nettoyer le réservoir à carburant. (✳)
- Nettoyer / Remplacer le filtre à air. (📖)
- Nettoyer la bougie d'allumage. (📖)
- Adapter la hauteur de coupe et la vitesse aux conditions de tonte.

Dysfonctionnement :

Le moteur est très chaud.

Causes possibles :

- Les ailettes de refroidissement sont encrassées.
- Le niveau d'huile moteur est insuffisant.
- La courroie trapézoïdale est usée.

Solutions :

- Nettoyer les ailettes de refroidissement. (📖)
- Contrôler le niveau de remplissage d'huile moteur et faire l'appoint. (⇒ 14.13)
- Remplacer la courroie trapézoïdale. (✳)

DE

EN

FR

NL

IT

ES

PT

Dysfonctionnement :

L'appareil n'avance pas.

Causes possibles :

- Transmission débrayée.
- Courroie trapézoïdale (transmission) décrochée.
- La courroie trapézoïdale (transmission) est usée ou endommagée.
- La clavette manque au niveau de l'axe arrière et des roues arrière.

Solutions :

- Embrayer la transmission (tige de débrayage du boîtier de transmission). (⇒ 8.14)
- Accrocher la courroie trapézoïdale (transmission). (✖)
- Remplacer la courroie trapézoïdale (transmission). (✖)
- Monter la clavette. (⇒ 14.10)

Dysfonctionnement :

Fortes vibrations pendant le fonctionnement.

Causes possibles :

- La lame de coupe est voilée en raison d'un affûtage incorrect ou de dommages.
- La vis de fixation de la lame n'est pas assez serrée.
- La fixation du moteur à combustion n'est pas assez serrée.
- La courroie trapézoïdale est endommagée.
- Le canal d'éjection est bouché.

Solutions :

- Réaffûter la lame de coupe et l'équilibrer ou remplacer la lame de coupe. (⇒ 14.7)
- Serrer la vis de fixation de la lame au couple de serrage prescrit. (⇒ 14.7)

- Serrer la fixation du moteur à combustion. (✖)

- Remplacer la courroie trapézoïdale.

- Nettoyer le canal d'éjection. (✖)

Dysfonctionnement :

Coupe irrégulière, la pelouse jaunit après la tonte.

Causes possibles :

- La lame de coupe est émoussée ou usée.
- La vitesse est trop élevée par rapport aux conditions de tonte (hauteur de coupe, état du gazon).
- Le moteur à combustion n'est pas réglé au régime maximal (levier des gaz pas en position MAX).
- Réglage du plateau de coupe incorrect.
- Le canal d'éjection est bouché.
- Le plateau de coupe est encrassé par des brins d'herbe (herbes collées à l'intérieur du carter du plateau de coupe).

Solutions :

- Affûter la lame de coupe ou la remplacer (respecter les limites d'usure). (⇒ 14.7)
- Réduire la vitesse ou sélectionner une hauteur de coupe supérieure.
- Placer le levier des gaz en position MAX. (⇒ 8.2)
- Contrôler le réglage du plateau de coupe et régler correctement le plateau de coupe si nécessaire. (⇒ 14.8)
- Déposer le bac de ramassage et débarrasser le canal d'éjection des brins d'herbe.
- Nettoyer l'intérieur du plateau de coupe.

Dysfonctionnement :

Le canal d'éjection est bouché.

Causes possibles :

- Ailettes de la lame de coupe usées ou endommagées.
- L'herbe à tondre est trop haute ou trop humide.
- La vitesse est trop élevée par rapport à la hauteur de coupe réglée.
- Le moteur à combustion n'est pas réglé au régime maximal (levier des gaz pas en position MAX).
- Capteur de niveau de remplissage mal réglé.

Solutions :

- Remplacer la lame de coupe. (⇒ 14.7)
- Tondre la pelouse en deux étapes : 1. tonte à la hauteur de coupe maximale, 2. tonte à la hauteur de coupe souhaitée.
- Réduire la vitesse ou sélectionner une hauteur de coupe supérieure.
- Placer le levier des gaz en position MAX. (⇒ 8.2)
- Régler le capteur de niveau de remplissage (extraire entièrement la pièce coulissante). (⇒ 8.15)

Dysfonctionnement :

Le bac de ramassage ne se remplit pas entièrement.

Causes possibles :

- Le capteur de niveau de remplissage n'est pas réglé correctement.
- La hauteur de coupe sélectionnée est trop basse.
- L'herbe est trop humide et de ce fait trop lourde pour être transportée par le flux d'air du canal d'éjection jusqu'au bac de ramassage.
- La lame de coupe est émoussée ou usée.

- L'herbe est trop haute.
- Les orifices d'air du bac de ramassage sont bouchés (l'air ne circule pas dans le bac de ramassage).
- Le canal d'éjection ou le plateau de coupe (intérieur) est encrassé par des brins d'herbe (résidus d'herbe de la dernière tonte).

Solutions :

- Régler le capteur de niveau de remplissage. (⇒ 8.15)
- Sélectionner une hauteur de coupe supérieure.
- Patienter jusqu'à ce que la pelouse soit sèche.
- Réaffûter la lame de coupe ou la remplacer. (⇒ 14.7)
- Tondre la pelouse en deux étapes :
 1. tonte à la hauteur de coupe maximale,
 2. tonte à la hauteur de coupe souhaitée.
- Nettoyer le bac de ramassage (nettoyer les orifices d'air).
- Nettoyer le canal d'éjection ou l'intérieur du plateau de coupe.

Dysfonctionnement :

Le capteur de niveau de remplissage (bac de ramassage) ne réagit pas correctement.

Causes possibles :

- Capteur de niveau de remplissage (bac de ramassage) encrassé par des résidus d'herbe.
- Capteur de niveau de remplissage (bac de ramassage) mal réglé.
- Vitesse trop élevée.

Solutions :

- Nettoyer le capteur de niveau de remplissage et vérifier qu'il peut être déplacé facilement.

- Régler le capteur de niveau de remplissage (bac de ramassage). (⇒ 8.15)
- Adapter la vitesse aux conditions de tonte (réduire la vitesse).

Dysfonctionnement :

La lame de coupe ne s'active pas ou ne tourne pas.

Causes possibles :

- Les dispositifs de sécurité empêchent la mise en marche de la lame de coupe.
- La courroie trapézoïdale (plateau de coupe) est usée, décrochée ou endommagée.

Solutions :

- Vérifier si toutes les conditions de sécurité sont réunies pour la mise en marche de la lame de coupe. (⇒ 11.)
- Contrôler la courroie trapézoïdale (plateau de coupe) et la remplacer si nécessaire. (✖)

Dysfonctionnement :

Le moteur à combustion cale lorsque le plateau de coupe est mis en marche.

Causes possibles :

- L'utilisateur n'est pas assis ou n'est pas assis correctement sur le siège du conducteur.
- Le contacteur de siège ou les câbles sont défectueux.
- Le contacteur de bac de ramassage n'est pas actionné ou est défectueux.

Solutions :

- S'asseoir sur le siège du conducteur ou changer de position.
- Réparer ou remplacer le contacteur de siège ou les câbles. (✖)

- Monter le bac de ramassage ou le déflecteur (non fourni avec l'appareil) ou réparer / remplacer le contacteur de bac de ramassage. (✖)

Dysfonctionnement :

Le plateau de coupe est débrayé en cas de tonte en marche arrière.

Causes possibles :

- Interrupteur de sécurité pour tonte en marche en arrière pas actionné.

Solutions :

- Activer les lames de coupe dans le laps de temps défini (5 secondes avant /jusqu'à 1 seconde après l'embrayage ou le changement de direction). (⇒ 8.4)

Dysfonctionnement :

Le moteur cale lorsque l'utilisateur quitte le siège du conducteur.

Causes possibles :

- Frein de stationnement non serré.
- Plateau de coupe embrayé (dispositif de sécurité).

Solutions :

- Serrer le frein de stationnement avant de quitter le siège du conducteur. (⇒ 8.10)
- Débrayer le plateau de coupe avant de quitter le siège du conducteur. (⇒ 8.3)

Dysfonctionnement :

3 brefs signaux sonores successifs retentissent.

Causes possibles :

- Défaut au niveau du contacteur du siège ou du système électrique (court-circuit).

Solutions :

- Tourner la clé de contact en position « Moteur à combustion coupé », effectuer un autodiagnostic. (⇒ 9.1)

Dysfonctionnement :

Signal sonore continu activé.

Causes possibles :

- Le bac de ramassage est plein.
- Anomalie du système électronique.
- La polarité de la batterie est inversée.

Solutions :

- Débrayer le plateau de coupe et vider le bac de ramassage. (⇒ 12.9)
- Tourner la clé de contact en position « Moteur à combustion coupé », effectuer un autodiagnostic. (⇒ 9.1)
- Contrôler la polarité des connexions de la batterie, raccorder les câbles correctement le cas échéant. (⇒ 14.19)

23. Feuille d'entretien

23.1 Confirmation de remise

Modèle : _____
Numéro de série : <input type="text"/> <input type="text"/> <input type="text"/> <input type="text"/> <input type="text"/> <input type="text"/> <input type="text"/> <input type="text"/> <input type="text"/> <input type="text"/>
Date : <input type="text"/> <input type="text"/> <input type="text"/> <input type="text"/>

Prochain entretien
Date : <input type="text"/> <input type="text"/> <input type="text"/> <input type="text"/>



23.2 Confirmation d'entretien

Remettre le présent manuel d'utilisation au revendeur spécialisé STIHL lors des travaux d'entretien. Il confirmera l'exécution des travaux d'entretien en complétant les champs préimprimés.

 Entretien exécuté le

 Date du prochain entretien