

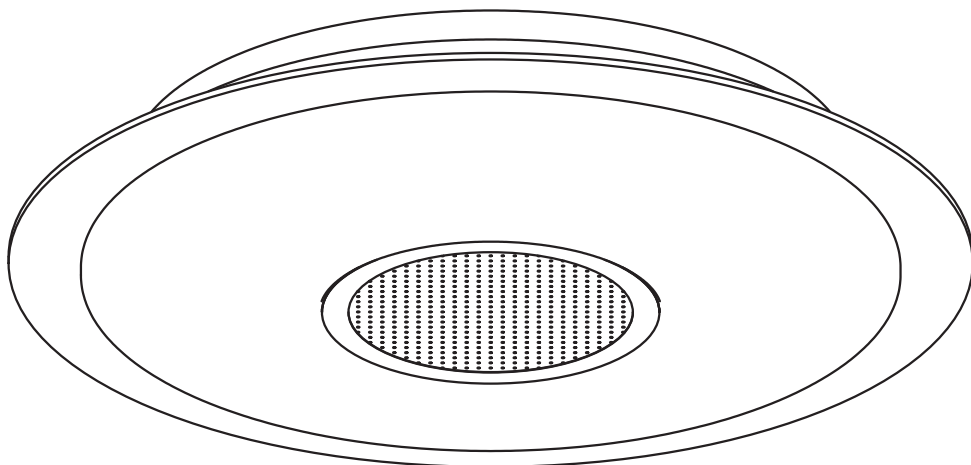

EAN : 3276007579246

Code : 780582



2/2



2022-11-V01

**FR** Manuel d'Instructions

**EL** Εγχειρίδιο Οδηγιών

**DE** Anleitung Handbuch

**ES** Manual de Instrucciones

**PL** Instrukcja Obsługi

**EN** Instructions Manual

**PT** Manual de Instruções

**UA** Інструкція з Експлуатації

**IT** Manuale di Istruzioni

**RO** Manual de Instrucțiuni





Montage / Montaje / Montagem / Montaggio / Συναρμολόγηση /  
Montaž / Збірка / Ansamblu / Montaje / Montage / Assembly



Utilisation / Utilización / Utilização / Uso / Χρήση / Użytkowanie /  
Використовуйте / Utilizați / Utilizare / Verwenden Sie / Use

FR : CARACTERISTIQUES TECHNIQUES / ES : CARACTERÍSTICAS TÉCNICAS / PT : CARACTERÍSTICAS  
TÉCNICAS / IT : CARATTERISTICHE TECNICHE / EL : ΤΕΧΝΙΚΑ ΧΑΡΑΚΤΗΡΙΣΤΙΚΑ / PL : DANE  
TECHNICZNE / UA : ΤΕΧΝΙЦНІ ХАРАКТЕРИКИ / RO : CARACTERISTI TECHICE / DE : TECHNISCHE  
MERKMALE / EN : TECHNICAL CHARACTERISTICS



1

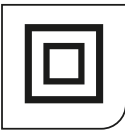

3

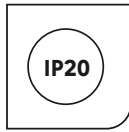

6

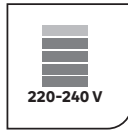

7

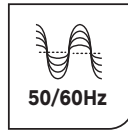

8

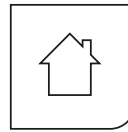

11

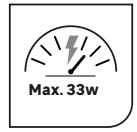

9

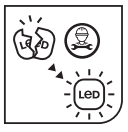

19

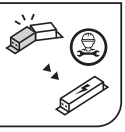

20



26

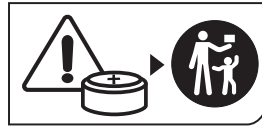

- FR** Ce produit contient une source lumineuse de classe d'efficacité énergétique <C> - (EU) 2019/2015  
**ES** Este producto contiene una fuente luminosa de la clase de eficiencia energética <C> - (EU) 2019/2015  
**PT** Este produto contém uma fonte de luz da classe de eficiência energética <C> - (EU) 2019/2015  
**IT** Questo prodotto contiene una sorgente luminosa di classe di efficienza energetica <C> - (EU) 2019/2015  
**EL** Το προϊόν αυτό περιέχει φωτεινή πηγή της τάξης ενεργειακής απόδοσης <C> - (EU) 2019/2015  
**PL** Ten produkt zawiera źródło światła o klasie efektywności energetycznej <C> - (EU) 2019/2015  
**UA** Цей продукт містить джерело світла класу енергоефективності <C> - (EC) 2019/2015  
**RO** Acest produs conține o sursă de lumină cu clasa de eficiență energetică <C> - (EU) 2019/2015  
**DE** Dieses Produkt enthält Lichtquellen der Energieeffizienzklasse <C> - (EU) 2019/2015  
**EN** This product contains a light source of energy efficiency class <C> - (EU) 2019/2015



**A** x1

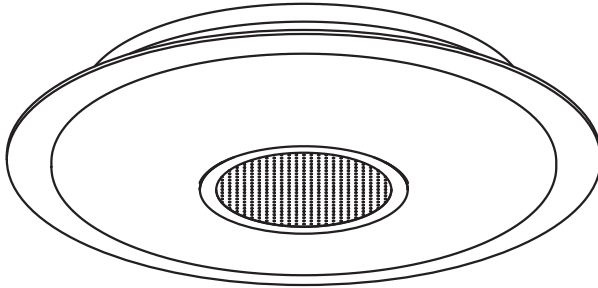

**B** x4



**C** x4



**D** x4



**E** x1



**F** x1

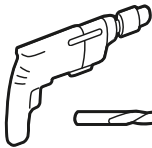

Ø 6mm



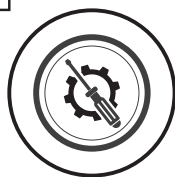

# 1

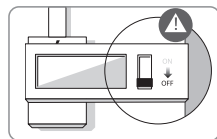
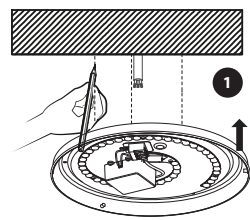

# 2

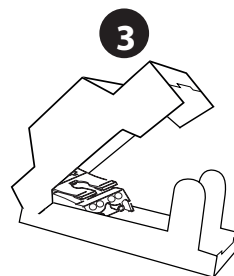
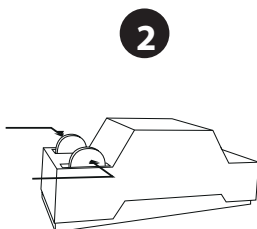
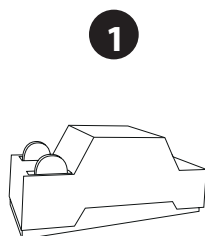

# 3

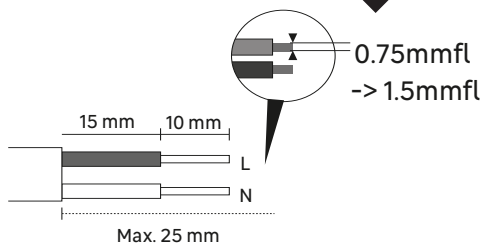

**N** = Bleu/Azul/Azul/Blu/Μπλε/Niebieski/Синій/Albastru/Blau/**Blue**

**L** = Marron/Marrón/Castanho/Marrone/Καφέ/Brązowy/  
Коричневий/Μαρο/Marrom/Braun/**Brown**

# 4

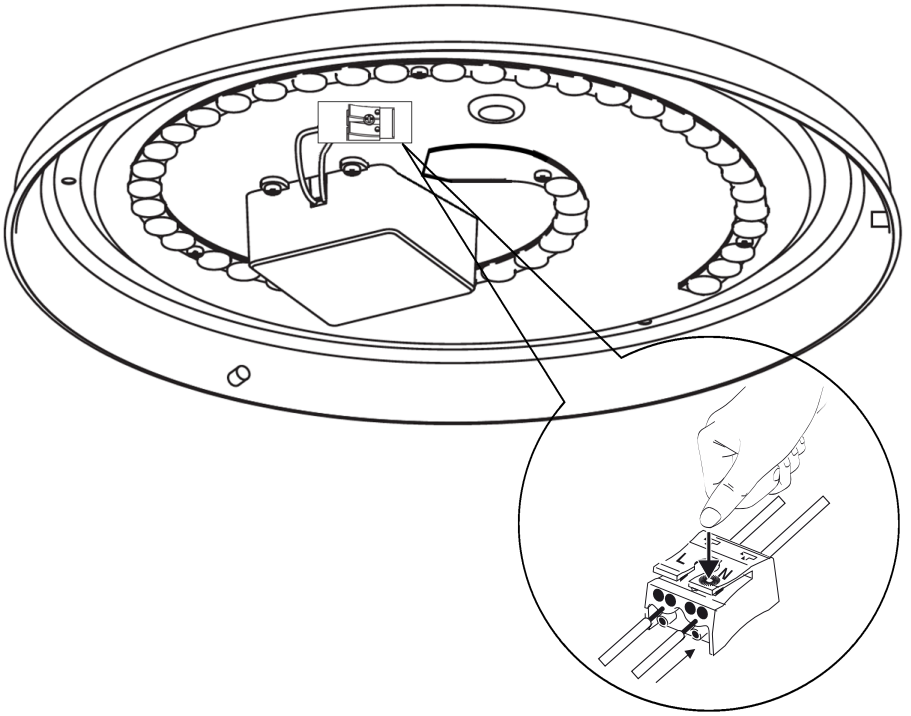

# 5

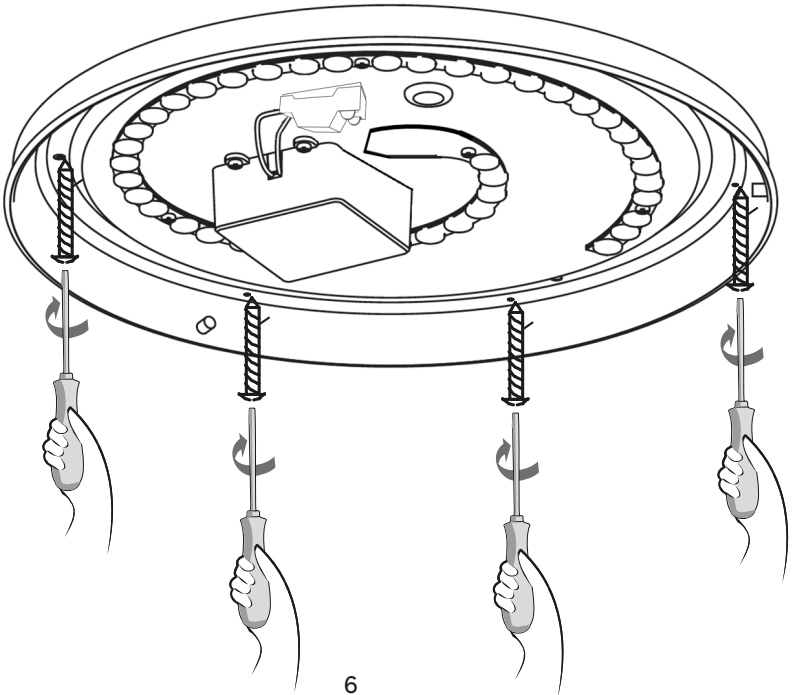

# 5

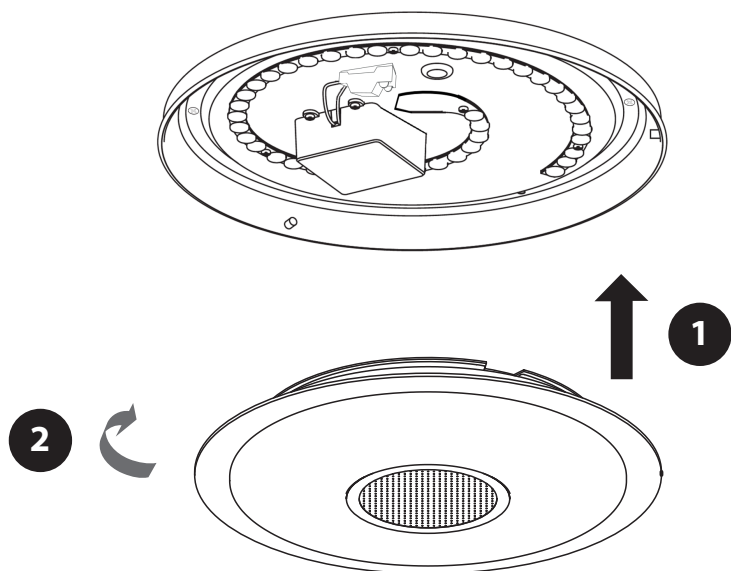

# 1

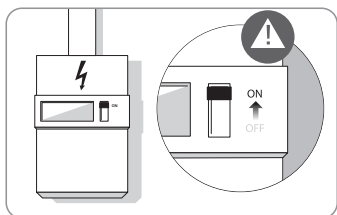

# 1

# 2

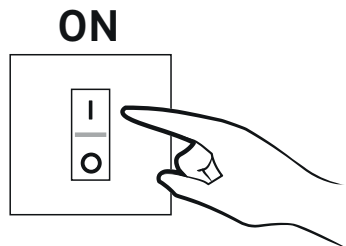

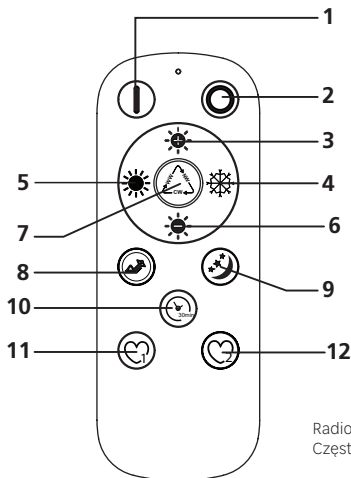

- FR** Pile incluse 1 X CR2032 3V
- ES** Batería incluida 1 X CR2032 3V
- PT** Bateria incluída 1 X CR2032 3V
- IT** Batteria inclusa 1 X CR2032 3V
- EL** Συμπεριλαμβάνεται μπαταρία 1 X CR2032 3V
- PL** Bateria w zestawie 1 X CR2032 3V
- UA** Батарея в комплекті 1 X CR2032 3V
- RO** Baterie inclusă 1 X CR2032 3V
- DE** Inklusive Batterie 1 x CR2032 3V
- EN** Battery included 1 X CR2032 3V

Radio-fréquence / Frecuencia de radio / Frequência de rádio / Frecuenza radio / Ραδιοσυχνότητα / Częstotliwość radiowa / Радіочастота / Frecventa radio / Radiofrequenz / Radio frequency : **2,4 GHz**

Puissance radio max / Potencia máxima de radio / Potência máxima do rádio / Massima potenza radio / Μέγιστη ισχύς ραδιοφώνου / Maksymalna moc radia / Максимальна потужність радіо / Putere radio max / Maximale Funkleistung / Max radio power : **-55dBm**

- 1** : Marche / Encender / Encender / Accendi / Ενεργοποίηση / Włącz / Увімкнути / Pornire / Einschalten / Switch On
- 2** : Arrêt / Apagar / Apagar / Spegni / Απενεργοποίηση / Wyłącz / Вимкнути / Oprite / Ausschalten / Switch Off
- 3/6** : Réglage de la Luminosité / Ajustes de brillo / Ajustes de brilho / Regolazione luminosità / Ρύθμιση φωτεινότητας / Regulacja jasności / Регулювання яскравості / Ajustarea luminozității / Helligkeitseinstellung / Brightness adjustments
- 4/5** : CCT Changement de couleurs de blanc froid à blanc chaud / CCT Cambio de temperatura de color de blanco frío a blanco cálido / CCT Cambio de temperatura de color de blanco frío a blanco cálido / CCT Temperatura colore che cambia da bianco freddo a bianco caldo / CCT Η θερμοκρασία χρώματος αλλάζει από ψυχρό λευκό σε θερμό λευκό / CCT Zmiana temperatury barwowej z zimnej bieli na ciepłą biel / CCT Колірна температура змінюється від холодного білого до теплого білого / CCT Temperatura de culoare se schimbă de la alb rece la alb cald / CCT Farbtemperatur ändert sich von Kaltweiß zu Warmweiß / CCT Color temperature changing from cold white to warm white
- 7** : Changement de couleurs pré enregistrés (bl\_anc chaud\_bl\_anc nature\_bl\_anc froid) / Temperatura de color preestablecida (cambio de ciclo: blanco cálido\_blanco natural\_blanco frío) / Temperatura de color preestablecida (interruptor cíclico: blanco cálido\_blanco natural\_blanco frío) / Preimpostazione della temperatura del colore (interruptore ciclico: bianco caldo \_ bianco naturale \_ bianco freddo) / Προκαθορισμένη θερμοκρασία χρώματος (διακόπτης ποδηλασίας: ζεστό λευκό \_ φυσικό λευκό \_ ψυχρό λευκό) / Ustawienie temperatury barwowej (przetaczanie cykliczne: ciepła biel \_ naturalna biel \_ zimna biel) / Попереднє налаштування колірної температури (перемикач: теплий білий \_ природний білий \_ холодний білий) / Temperatura de culoare presetată (comutator de ciclu: alb cald \_ alb natură \_ alb rece) / Farbtemperatur voreingestellt (Wechselschalter: warmweiß \_ naturweiß \_ kaltweiß) / Color temperature preset (switch cycling: warm white \_ nature white \_ cold white)
- 8** : Mode relax / Modo relax / Modo relax / Modalità relax / Λειτουργία χαλάρωσης / Tryb relaksacyjny / Режим відпочинку / Modul relaxare / Relax-Modus / Relax mode
- 9** : Mode nuit / Modo nocturno / Modo nocturno / Modalità notturna / Νυχτερινή λειτουργία / Tryb nocny / Нічний режим / Mod noapte / Nachtmodus / Night mode
- 10** : Minuteur off : s' éteint automatiquement après 30 minutes / Temporizador apagado: se apaga automáticamente después de 30 minutos / Temporizador apagado: se apaga automáticamente después de 30 minutos / Spegnimento timer: spegnimento automatico dopo 30 minuti / Απενεργοποίηση χρονοδιακόπτη: Απενεργοποίηση μετά από 30 λεπτά αυτόματα / Wyłącznik czasowy : Automatyczne wyłączenie po 30 minutach / Таймер вимкнення: автоматичне ВИМКНЕННЯ через 30 хвилин / Temporizator oprit: Oprit automat după 30 de minute / Timer aus: Nach 30 Minuten automatisch ausschalten / Timer off : Switch OFF after 30 minutes automatically
- 11/12** : Favoris 1 et 2 : Appuyez 3 secondes pour sauvegarder le favoris / Favorito 1 y 2: presione 3 segundos para guardar la configuración favorita / Favorito 1 y 2: presione 3 segundos para guardar la configuración favorita / Preferiti 1 e 2: premere per 3 secondi per salvare le impostazioni preferite / Αγαπημένα 1 και 2: Πατήστε 3 δευτερόλεπτα για να αποθηκεύσετε την αγαπημένη ρύθμιση / Ułubione 1 i 2: Naciśnij i przytrzymaj przez 3 sekundy, aby zapisać ulubione ustawienie / Улюблені 1 і 2: натисніть і утримуйте 3 секунди, щоб зберегти налаштування улюблених / Favorite 1 și 2: Apăsați 3 secunde pentru a salva setarea preferată / Favorit 1 und 2: Drücken Sie 3 Sekunden, um die Favoriteneinstellung zu speichern / Favorite 1 and 2 : Press 3 seconds to save favorite setting



**FR****1/ Appairer & désappairer**

Appuyez et maintenez "  " 3 secondes, après le clignotement de la lumière, la télécommande s'appaire avec l'appareil

Appuyez et maintenez "  +  " 3 secondes, après le clignotement de la lumière, la télécommande se désappairera de l'appareil

**2/ Réinitialisation d'usine**

Appuyez 10 fois sur l'interrupteur mural : allumé (1 seconde) / éteint (2 secondes), après le clignotement de la lumière, l'appareil est en mode paramétrage d'usine

**3/ Fonction interrupteur mural**

Fonction mémoire : mémorise l'état de la lumière avant la dernière extinction

Une fois rapidement sur l'Interrupteur mural éteint/allumer : la lumière s'allume comme enregistrée en favori 1

Deuxième fois rapidement sur l'interrupteur mural éteint/allumer : la lumière s'allume comme enregistrée en favori 2

**ES****1/ Cortar y separar**

Mantenga presionado "  " 3 segundos, después de que la luz parpadee, el control remoto se emparejará con el dispositivo

Mantenga presionado "  +  " 3 segundos, después de que la luz parpadee, el control remoto se apagará con el dispositivo

**2/ Restablecimiento de fábrica**

10 veces el interruptor de pared encendido (1 segundo)/apagado (2 segundos), después de que la luz parpadee, el dispositivo está en modo de restablecimiento de fábrica

**3/ Función de interruptor de pared**



Función de memoria: memoriza el estado de la luz antes del último apagado

Interruptor de pared corto apagado / encendido: cambio de luz a condición favorita 1

Segunda vez Corto Interruptor de pared apagado / encendido: cambio de luz a condición favorita 2

**PT****1/ Emparelhar e desemparelhar**

Pressione e segure "  " por 3 segundos, após a luz piscar, o controle remoto pareará com o dispositivo

Pressione e segure "  +  " por 3 segundos, depois que a luz piscar, o controle remoto será diferente do dispositivo

**2/ Reincialização de fábrica**

10 vezes ligar (1 segundo)/desligar (2 segundos), após a luz piscar, o dispositivo no modo de redefinição de fábrica

**3/ Função de interruptor de parede**

Função de memória: memória a condição de luz antes do último desligamento

Interruptor de parede curta desligado / ligado: mudança de luz para a condição favorita 1

Desligar/ligar parede curta pela segunda vez: mudança de luz para a condição favorita 2

**IT****1/ Accoppia e disaccoppia**

Tenere premuto "  " per 3 secondi, dopo che la luce lampeggia, il telecomando si assocerà al dispositivo

Tieni premuto "  +  " per 3 secondi, dopo che la luce lampeggia, il telecomando si discosterà dal dispositivo

**2/ Ripristino delle impostazioni di fabbrica**

10 volte l'interruttore a parete acceso (1 secondo)/spento (2 secondi), dopo che la luce lampeggia, il dispositivo in modalità di ripristino delle impostazioni di fabbrica

**3/ Funzione interruttore a parete**



Funzione di memoria: memorizza la condizione di luce prima dell'ultimo spegnimento

Breve interruttore a parete spento/acceso: la luce passa alla condizione preferita 1

Seconda volta Short Wall switch Off / switch On: la luce passa alla condizione preferita 2

**EL****1/ Σύζευξη & κατάργηση ζεύξης**

Πατήστε και κρατήστε πατημένο το "  " 3 δευτερόλεπτα, αφού το φως αναβοσβήνει, το τηλεχειριστήριο θα εξαφανιστεί με τη συσκευή

Πατήστε και κρατήστε πατημένο το "  +  " 3 δευτερόλεπτα, αφού το φως αναβοσβήνει, το τηλεχειριστήριο θα αποκλίνει με τη συσκευή

**2/ Επαναφορά εργοστασιακών ρυθμίσεων**

10 φορές ενεργοποιημένος διακόπτης τοίχου (1 δευτερόλεπτο)/απενεργοποίηση (2 δευτερόλεπτα), μετά το φως που αναβοσβήνει, η συσκευή σε λειτουργία επαναφοράς εργοστασιακών ρυθμίσεων



**3/ Λειτουργία τοίχου-διακόπτη**

Λειτουργία μνήμης: μνήμη της κατάστασης του φωτός πριν από την τελευταία απενεργοποίηση

Σύντομος διακόπτης τοίχου Απενεργοποίηση / Ενεργοποίηση: αλλαγή φωτός στην αγαπημένη 1 κατάσταση

Δεύτερη φορά Σύντομος διακόπτης τοίχου Απενεργοποίηση / Ενεργοποίηση: αλλαγή φωτός στην αγαπημένη κατάσταση 2

**PL****1/ Sparuj i rozparuj**

Naciśnij i przytrzymaj „” przez 3 sekundy, po zamiganiu kontrolki pilot sparuje się z urządzeniem  
Naciśnij i przytrzymaj „+” przez 3 sekundy, po zamiganiu kontrolki pilot będzie się różnił od urządzenia

**2/ Reset do ustawień fabrycznych**



10 razy włącznik ścienny włączony (1 sekunda)/wyłączony (2 sekundy), po miganiu światła, urządzenie w trybie przywracania ustawień fabrycznych

**3/ Funkcja przetącznika ściennego**

Funkcja pamięci: zapamiętuje stan oświetlenia przed ostatnim wyłączeniem  
Krótki Przetącznik ścienny Wyt. / Wł.: zmiana światła na ulubiony 1 stan  
Drugi raz Krótki wyłącznik ścienny Wyt./wł.: zmiana stanu oświetlenia na ulubiony 2

**UA****1/ Розчищення та розпарювання**

Натисніть і утримуйте «» 3 секунди, після того як індикатор почне блимати, пульт дистанційного керування з'єднається з пристроєм

Натисніть і утримуйте «+» 3 секунди, після того, як індикатор почне блимати, пульт дистанційного керування розійдеться з пристроєм



**2/ Скидання до заводських налаштувань**

10 разів увімкнення (1 секунда)/вимкнення (2 секунди) настінного перемикача, після блимання індикатора пристрій у режимі скидання до заводських налаштувань

**3/ Функція настінного вимикача**

Функція пам'яті: запам'ятайте стан освітлення перед останнім вимкненням  
Короткий настінний перемикач Вимк./Увімк.: зміна світла на улюблений 1 стан  
Другий раз Короткий Настінний перемикач Вимк./Увімк.: освітлення змінюється на улюблений 2 стан

**RO****1/ Depărtare și dezamăgire**

Apăsați și mențineți apăsat „” 3 secunde, după ce lumina clipește, telecomanda se va opri cu dispozitivul  
Apăsați și mențineți apăsat „+” timp de 3 secunde, după ce lumina clipește, telecomanda se va diverge cu dispozitivul



**2/ Resetarea din fabrică**

De 10 ori comutator de perete pornit (1 secundă)/oprit (2 secunde), după ce lumina clipește, dispozitivul este în modul de resetare din fabrică

**3/ Funcția de comutator de perete**

Funcția de memorie: memorează starea luminii înainte de ultima oprire  
Comutator de perete scurt Oprit / Pornit: schimbarea luminii la condiția preferată 1  
A doua oară Întrerupător scurt de perete Oprit / Pornit: schimbarea luminii la condiția preferată 2

**DE****1/ Schälen & Verkleinern**

Halten Sie „” 3 Sekunden lang gedrückt, nachdem das Licht blinkt, wird die Fernbedienung mit dem Gerät gekoppelt  
Halten Sie „+” 3 Sekunden lang gedrückt, nachdem das Licht blinkt, wird die Fernbedienung vom Gerät getrennt



**2/ Werksreset**

10 Mal Wandschalter ein (1 Sekunde) / aus (2 Sekunden), nach dem Blinken der LED befindet sich das Gerät im Werksreset-Modus

**3/ Wandschalterfunktion**

Memory-Funktion: Speichert den Lichtzustand vor dem letzten Ausschalten  
Kurzer Wandschalter Aus / Schalter Ein: Lichtwechsel in Lieblingszustand 1  
Zweites Mal Short Wall Switch Off / Switch On: Lichtwechsel in den bevorzugten 2-Zustand

**EN****1/ Paring & disparing**

Press and hold “” 3 seconds, after light blinking, the remote control will pare with device  
Press and hold “+” 3 second, after light blinking, the remote control will disparing with device

**2/ Factory reset**

10 times wall switch on(1second)/off (2seconds), after light blinking, the device in factory reset mode

**3/ Wall-switch function**

Memory function : memory the light condition before last switch off  
Short Wall switch Off / switch On: light change to favorite 1 condition  
Second time Short Wall switch Off / switch On : light change to favorite 2 condition



**EU/EC Declaration of conformity Déclaration  
UE/CE de conformité DECLARACIÓN CE / UE  
DE CONFORMIDAD Declaração CE/UE de  
conformidade**



ES|PT



Product Model|Modèle du produit|Modelo de producto|Modelo do produto|

**86222779; 86222780; 86222776; 86222777;**

Name and address of the manufacturer or his authorised representative|Nom et adresse du fabricant ou de son mandataire|Nombre y dirección del fabricante o de su representante autorizado|Nome e endereço do fabricante ou do seu representante autorizado|

**ADEO Services, 135 Rue Sadi Carnot - CS 00001 59790 RONCHIN - France**

This declaration of conformity is issued under the sole responsibility of the manufacturer|La présente déclaration de conformité est établie sous la seule responsabilité du fabricant|La presente declaración de conformidad se expide bajo la exclusiva responsabilidad del fabricante|Esta declaração de conformidade é emitida sob a exclusiva responsabilidade do fabricante.|

**Object of the declaration|Objet de la déclaration|Objeto de la declaración|Objeto da declaração|**

Product Type - Description|Type de produit - Description|Tipo de producto |  
Tipo de producto |

**CEILING VIZZINI**

Product Reference|Référence produit|Referencia del producto|Referência do  
produto:|

**86222779; 86222780; 86222776; 86222777; 86222778 - EAN Code: 3276007579260;  
3276007579277; 3276007579239; 3276007579246; 3276007579253  
Industrial Type Design Reference: 780585; 780586; 780581; 780582; 780583**

Product Brand|Marque Produit|Producto de marca|Marca do produto|

**INSPIRE**

Serial number coding or batch number|Codification du numéro de série ou de  
lot|Codificación del número de serie|Codificação do número de série|

**SSSSSSDDMMYYYY (SSSSSS: supplier code ; DDMMYYYY : supplier delivery date)**

The object of the declaration described above is in conformity with the relevant Union harmonization legislation[.l'objet de la déclaration décrit ci-dessus est conforme à la législation d'harmonisation de l'Union applicable][El objeto de la declaración descrita anteriormente es conforme a la legislación de armonización pertinente de la Unión][O objeto da declaração acima descrita está em conformidade com a legislação de harmonização da União aplicável;]

References to the relevant harmonised standards used or references to the specifications in relation to which conformity is declared[ Références des normes harmonisées pertinentes appliquées ou des spécifications par rapport auxquelles la conformité est déclarée][Referencias a las normas armonizadas pertinentes utilizadas, o referencias a las especificaciones respecto a las cuales se declara la conformidad][Referências às normas harmonizadas pertinentes utilizadas ou referências às especificações para as quais a conformidade é declarada]

When applicable, the name and number of notified body number[ Le cas échéant, le nom et le numéro de l'organisme notifié][ Cuando corresponda \* el nombre y número de laboratorio notificado que haya emitido la certificación y la referencia al documento][Quando aplicável \* o nome e número do laboratório notificado que emitiu a certificação e a referência ao documento]

#### 2014\_35\_EU\_LVD

electrical equipment designed for use within certain voltage limits (LVD)[matériel électrique destiné à être employé dans certaines limites de tension |material eléctrico destinado a utilizarse con determinados limites de tensión |material eléctrico destinado a ser utilizado dentro de certos limites de tensão |

EN IEC 60598-1:2021 + A11:2022  
EN IEC 60598-2-1:2021

(EU) 2015/863  
EN IEC 63000:2018  
IEC 62321-1:2013  
EN IEC 62321-2:2021  
EN 62321-3-1:2014  
IEC 62321-3:2017  
IEC 62321-4:2014/A1:2017  
IEC 62321-5:2014  
IEC 62321-6:2015  
IEC 62321-7-1:2015  
IEC 62321-7-2:2017

#### 2011\_65\_EU\_RoHS

Restriction of hazardous substances in electrical products[Restriction des substances dangereuses dans les produits électriques][Restricción de sustancias peligrosas en equipos eléctricos.][Restrição de substâncias perigosas em equipamentos elétricos]

EN 50663:2017  
EN 62479:2010  
EN IEC 55015:2019+A11:2020  
EN IEC 61000-3-2:2019+A1:2021  
EN 61000-3-3:2013+A2:2021  
EN 61547:2009  
ETSI EN 301 489-1 V2.2.3 (2019-11)  
ETSI EN 301 489-3 V2.1.1 (2017-03)  
ETSI EN 300 440 V2.2.1 (2017-03)

#### 2014\_53\_EU\_RED

radio equipment [équipements radioélectriques][equipos radioeléctricos] equipamentos de rádio]

#### 2009\_125 ECO DESIGN

EcoDesign[Eco-Conception][Concepção ecológica]

EU 2019/2020  
EU 2021/341

EU 2019/2015

EU 2021/340

Compiled, signed by and on behalf of[Compilé, signé par et au nom de][Compliado, firmado por y en nombre de][Compliado, assinado por e em nome de]

Eric LEMOINE  
International Project Quality Leader

Place and date of issue[Date et lieu d'établissement][Lugar y fecha de

Ronchin France

expedición][Local e data de emissão]

21/06/2023

ADEO SERVICES SAS  
135 Rue des Carrots  
63000 Riom  
69785 RIONMIN



**DICHIARAZIONE DI CONFORMITÀ CE / UE  
DEKLARACJA ZGODNOŚCI WE / UE  
ΔΗΛΩΣΗ ΣΥΜΜΟΡΦΩΣΗΣ ΕΚ / ΕΕ  
DECLARAȚIA CE / UE DE CONFORMITATE**



IT[PO]

GR[RO]

Modello di prodotto/prodotto|Model produktu/produkt|Μοντέλο προϊόντος|Προϊόν|Modelul  
de produs/produsul|

**86222779; 86222780; 86222776; 86222777;**

La presente dichiarazione di conformità è rilasciata sotto la responsabilità esclusiva del fabbricante|Niniejsza deklaracja zgodności wydana zostaje na wyłączną odpowiedzialność producenta.|  
Επισημμία και διεύθυνση του κατασκευαστή ή του εξουσιοδοτημένου αντιπροσώπου του|Denumirea și adresa producătorului sau a reprezentantului său autorizat|

**ADEO Services, 135 Rue Sadi Carnot - CS 00001 59790 RONCHIN - France**

La presente dichiarazione di conformità è rilasciata sotto la responsabilità esclusiva del fabbricante|Niniejsza deklaracja zgodności wydana zostaje na wyłączną odpowiedzialność producenta.|  
παρούσα δήλωση συμμόρφωσης εκδίδεται με αποκλειστική ευθύνη του κατασκευαστή|Declarația de conformitate este emisă pe răspunderea exclusivă a producătorului|

**Objeto de la declaración|Przedmiot deklaracji|Στόχος της δήλωσης|Obiectul declarației|**

Tipologia di prodotto|Rodzaj produktu|Τύπος Προϊόντος|Tip  
produs|

**CEILING VIZZINI**

Riferimento del prodotto|Referențe produktu|Αναφορά προϊόντος|  
Referință produs|

**86222779; 86222780; 86222776; 86222777; 86222778 - EAN Code:  
3276007579260; 3276007579277; 3276007579239; 3276007579246;  
3276007579253**

Marca del prodotto|Marka produktu|Μάρκα προϊόντος|Marcă a produsului|

**Industrial Type Design Reference: 780585; 780586; 780581; 780582; 780583**

**INSPIRE**

Codifica del numero di serie|Kodowanie numeru serijnego|  
Κωδικοποίηση σειριακού αριθμού|Cod de numere de serie|

**SSSSSSDDMMYYYY (SSSSSS: supplier code ; DDMMYYYY : supplier delivery  
date)**

L'oggetto della dichiarazione di cui sopra è conforme alla pertinente normativa di armonizzazione dell'Unione[Wymieniony powyżej przedmiot niniejszej deklaracji jest zgodny z odnoszonymi wymaganiami unijnego prawodawstwa harmonizacyjnego]Ο στόχος της δήλωσης που περιγράφεται παραπάνω είναι σύμφωνος με τη σχετική ενωσιακή νομοθεσία εναρμόνισής[Obiectul declarației descris mai sus este în conformitate cu legislația comunitară relevantă de armonizare a Uniunii]

Riferimenti alle pertinenti norme armonizzate utilizzate o alle specifiche in relazione alle quali è dichiarata la conformità[Odwolania do odnoszących norm zharmonizowanych, które zastosowano, lub do specyfikacji, w odniesieniu do których deklarowana jest zgodność:]Μνεία των σχετικών εναρμόσιμων προτύπων που χρησιμοποιούνται ή μνεία των προδιαγραφών σε σχέση με τις οποίες δηλώνεται η συμμόρφωση[Referințe la standardele armonizate relevante folosite sau referințe la specificații în legătură cu care se declară conformitatea:]

Dove applicabile \* Il nome e il numero del laboratorio notificato che ha rilasciato la certificazione e il riferimento al documento[W stosownych przypadkach \* notyfikowana nazwa i numer laboratorium, które wydało certyfikat oraz odniesienie do dokumentu]Όπου ισχύει \* το γνωστοποιημένο όνομα και τον αριθμό του εργαστηρίου που εξέδωσε την πιστοποίηση και την αναφορά στο έγγραφο[Unde este cazul \* numele și numărul de laborator notificat care a eliberat certificarea și trimiterea la document]

#### 2014\_35\_EU\_LVD

materiale elettrico destinato a essere adoperato entro taluni limiti di tensione[elektrycznego przewidzianego do stosowania w określonych granicach napięcia]ηλεκτρολογικού υλικού που προορίζεται να χρησιμοποιηθεί εντός ορισμένων ορίων τάσης[echipamentelor electrice destinate utilizării în cadrul unor anumite limite de tensiune]

EN IEC 60598-1:2021 + A11:2022  
EN IEC 60598-2-1:2021

(EU) 2015/863  
EN IEC 63000:2018  
IEC 62321-1:2013  
EN IEC 62321-2:2014  
EN 62321-3-1:2014  
IEC 62321-8:2017  
IEC 62321-4:2014/A1:2017  
IEC 62321-5:2014  
IEC 62321-6:2015  
IEC 62321-7-1:2015  
IEC 62321-7-2:2017

#### 2011\_65\_EU\_RoHS

Restrizione di sostanze pericolose nelle apparecchiature elettriche[Ograniczenie niebezpiecznych substancji w sprzęcie elektrycznym]Περιορισμός επικίνδυνων ουσιών σε ηλεκτρικό εξοπλισμό[Restricționarea substanțelor periculoase în echipamentele electrice]

EN 50663:2017  
EN 62479:2010  
EN IEC 55015:2019+A11:2020  
EN IEC 61000-3-2:2019+A1:2021  
EN 61000-3-3:2013+A2:2021

#### 2014\_53\_EU\_RED

apparecchiature radio[urządzeń radiowych]ραδιοεξοπλισμού στην[echipamenteleor radio]

EN 61547:2009  
ETSI EN 301 489-1 V2.2.3 (2019-11)  
ETSI EN 301 489-3 V2.1.1 (2017-03)  
ETSI EN 300 440 V2.2.1 (2017-03)

#### 2009\_125 ECO DESIGN

EU 2019/2020

EU 2021/341

EU 2019/2015

EU 2021/340

#### Progettazione

ecocompatibile[Ekoprojektu]οικολογικού σχεδιασμού[Proiectare ecologică]

Compilato, firmato in vece e per conto di[Opracowano, podpisano w imieniu]Συντάχθηκε, υπογράφη για και εξ'ονόματός[Compilat, semnat de și în numele]

Eric LEMOINE  
International Project Quality  
Leader

Luogo e data del rilascio[Data wydania i miejscę]Τόπος και ημερομηνία

Ronchin  
France

21/06/2023

ADEO Services SAS  
136 Rue Saint-Claude  
Colmar  
67100 COLMAR





- FR** Ce produit est recyclable. S'il ne peut plus être utilisé, veuillez l'apporter dans un centre de recyclage de déchets.
- ES** Este producto es reciclable. Si ya no se puede usar, llévelo a un centro de reciclaje de residuos.
- PT** Este produto é reciclável. Se deixar de o utilizar, entregue-o num centro de reciclagem de resíduos.
- IT** Questo prodotto può essere riciclato. Se deve essere smaltito, portalo presso un centro di riciclaggio.
- EL** Αυτό το προϊόν είναι ανακυκλώσιμο. Εάν δεν μπορεί πλέον να χρησιμοποιηθεί, μεταφέρετε την σε κάποιο κέντρο ανακύκλωσης απορριμμάτων.
- PL** Ten produkt poddawany jest recyklingowi, kiedy przestaje być użyteczny należy dostarczyć go do punktu zbiórki odpadów.
- UA** Цей продукт може перероблятися. Якщо воно більше не є придатне для використання, здайте його в утилізаційний центр.
- RO** Acest produs este reciclabil. Dacă nu mai poate fi folosit, vă rugăm să îl aduceți într-un centru de reciclare a deșeurilor.
- BR** Este produto é reciclável. Se não puder mais ser usado, descarte em um centro de reciclagem de resíduos.
- DE** Dieses Produkt ist recycelbar. Wenn es nicht mehr verwendet werden kann, bringen Sie es bitte zum Recycling-Center.
- EN** This product is recyclable. If it cannot be used anymore, please take it to waste recycling centre.



Made in Cambodia

Сделано в Камбодже

Traduction de la version originale du mode d'emploi / Traducción de las Instrucciones originales / Tradução das Instruções Originais / Traduzione delle istruzioni originali / Μετάφραση των πρωτότυπων οδηγιών / Tłumaczenie instrukcji oryginalnej / Переклад оригінальної інструкції / Traducerea instrucțiunilor originale / Tradução das Instruções Originais / Original-Anleitung / Original Instructions.

**EU** ADEO Services - 135 Rue Sadi Carnot - CS00001 - 59790 RONCHIN - FRANCE

**UA** Виробник: ТОВ "Адео Сервісез С.А.", вул. Саді Карно, CS 00001, 59790 Роншен, Франція. Імпортер: ТОВ "Леруа Мерлен Україна", 04201 Україна, м. Київ, вул. Полярна 17А, +380 44 498 46 00. Імпортер приймає претензії від споживачів щодо товару, а також проводить його ремонт, технічне і гарантійне обслуговування

**BR** IMPORTADO E DISTRIBUÍDO POR: LEROY MERLIN COMPANHIA BRASILEIRA DE BRICOLAGEM CNPJ: 01.438.784/0001-05 Rua Pascoal Pais, nº. 525, 6º andar, cj 61 a 64 - Vila Cordeiro, São Paulo - SP CEP: 04581-060 CALM (Central de Atendimento Leroy Merlin) Capitais 4020-5376 Demais Regiões 0800-0205376

**ZA** Imported by Adeo South Africa (PTY) LTD T/A Leroy Merlin, Hosted in Leroy Merlin Fourways Store 35 Roos Street, Witkoppen Ext 97, Sandton, 2191 Johannesburg, Gauteng, South Africa. Tel: +27 10 493 8000 Email: contact@leroymerlin.co.za.