

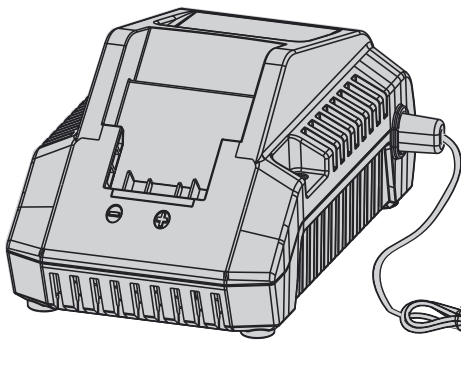

3 GUARANTEE™
YEARS

20CH2-3A.2
20V Charger



- FR Chargeur 20V
- ES Cargador de 20V
- PT Carregador de 20V
- IT Caricabatteria 20V
- EL Φορτιστής 20V
- PL Ładowarka 20 V
- RO Încărcător de 20V
- UA Зарядний пристрій 20 В
- EN 20V Charger



EAN CODE : 3276007429169

FR Manuel d'instructions

ES Manual de Instrucciones

PT Manual de Instruções

IT Manuale di Istruzioni

EL Εγχειρίδιο Οδηγιών

PL Instrukcja Obsługi

RO Manual de Instrucțiuni

UA Інструкція з Експлуатації

EN Instructions Manual

Traduction de la version originale du mode d'emploi / Traducción de las Instrucciones originales / Tradução das Instruções originais / Traduzione delle istruzioni originali / Μετάφραση των πρωτότυπων οδηγιών / Тлумачення інструкції оригінальної / Перевод оригинала инструкции / Tradução das Instruções originais / Traducerea instrucțiunilor originale / Original Instructions



FR Nous vous remercions d'avoir acheté ce produit. Nous vous conseillons de lire attentivement la notice d'installation, d'utilisation et d'entretien. Nous avons conçu ce produit pour vous apporter entière satisfaction.

Si vous avez besoin d'aide, l'équipe de votre magasin est à votre disposition pour vous accompagner.

ES Le agradecemos haber comprado este producto. Le recomendamos leer atentamente el manual de instalación, uso y mantenimiento. Este producto ha sido diseñado para proporcionarle plena satisfacción.

Si necesita alguna ayuda, el personal de la tienda estará a su disposición para guiarle.

PT Agradecemos a sua preferência por este produto. Aconselhamo-lo a ler o manual de instalação, utilização e manutenção com atenção. Criámos este produto para sua completa satisfação. Se precisar de ajuda, a equipa da sua loja está à sua disposição para o acompanhar.

IT Grazie per aver acquistato questo prodotto. Vi raccomandiamo di leggere attentamente il manuale di installazione, utilizzo e manutenzione. Questo prodotto è stato progettato per offrirvi la massima soddisfazione.

Per ricevere assistenza, il personale del punto vendita è a vostra disposizione.

EL Ευχαριστούμε για την αγορά σας αυτού του προϊόντος. Σας συμβουλεύουμε να διαβάσετε προσεκτικά τις οδηγίες εγκατάστασης, χρήσης και συντήρησης. Σχεδιάσαμε αυτό το προϊόν για να σας προσφέρει πλήρη ικανοποίηση.

Αν χρειάζεστε βοήθεια, η ομάδα του καταστήματος από το οποίο αγοράσατε το προϊόν είναι στη διάθεσή σας

PL Dziękujemy za zakup produktu firmy. Zalecamy, aby uważnie przeczytać instrukcję instalacji, użytkowania i konserwacji. Ten produkt marki zaprojektowaliśmy, aby spełnić wszystkie Państwa oczekiwania.

W razie potrzeby pracownicy sklepu służą Państwu pomocą i są do Państwa dyspozycji.

RO Vă mulțumim pentru achiziționarea acestui produs. Vă sfătuim să citiți cu atenție instrucțiunile de instalare, de utilizare și de întreținere. Am conceput acest produs pentru a vă furniza satisfacție totală. Dacă aveți nevoie de ajutor, echipa magazinului de cumpărare este la dispoziția dumneavoastră pentru a vă asista.

UA Дякуємо вам за покупку цього іробу. Ми радімо вам уважно прочитати інструкції з установлення, експлуатації та технічного обслуговування. Ми розробили цей виріб для того, щоб він приносив вам задоволення.

Якщо вам потрібна допомога, співробітники вашого магазину готові допомогти вам

EN Thank you for purchasing this product. We recommend that you read the installation, user and maintenance instructions carefully. We have designed this product to ensure your complete satisfaction.

If you require assistance, the team at your retailer is on hand to help you.

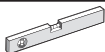
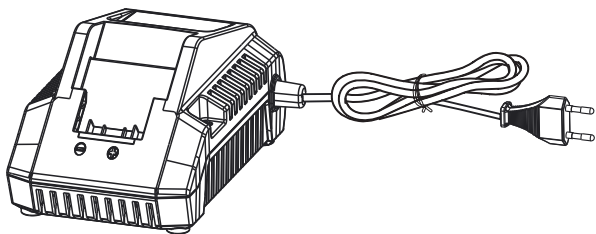

⊕ PZ2





Attention danger / Atención: Peligro / Atencão perigo / Attenzione pericolo / Προσοχή κίνδυνος / Uwaga niebezpieczeństwo / Caution danger / Atenție, pericol / Назар аударыңыз! Қайыпті!



Hors tension / Apagado / Desligado da alimentação / Fuori tensione / Εκτός τάσης / Odłączenie zasilania / Power off / Scoatere de sub tensiune / Punere sub tensiune / Кернеу астында емес



Mise sous tension / Puesta en tensión / Ligação da alimentação / Messo sotto tensione / Σύνδεση με το ηλεκτρικό δίκτυο / Włączenie zasilania / Power up / Кернеу астында қосу



FR: Mentions Légales & Consignes de Sécurité

ES: Instrucciones Legales y de Seguridad

PT: Avisos Legais e Instruções de Segurança

IT: Istruzioni Legali e di Sicurezza

EL: Νομικό σημείωμα και οδηγίες ασφαλείας

PL: Uwagi Prawne i Instrukcja B e zpieczeństwa

RO: Manual privind siguranța și aspectele juri dice

UA: Керівництво з Техніки Безпеки і Правовим нормам

EN: Legal & Safety Instructions

 **6 → 133**



FR: Montage / ES: Montaje / PT: Montagem / IT: Montaggio /

EL: Συναρμολόγηση / PL: Montaż / RO: Montaj / UA: Збірка / EN: Assembly

 **134 → 136**



FR: Utilisation / ES: Utilización / PT: Utilização / IT: Uso / EL: Χρήση /

PL: Użytkowanie / RO: Utilizare / UA: Використання / EN: Use

 **137 → 140**

SYMBOLES



Lire le manuel d'utilisation et respecter toutes les mises en garde et consignes de sécurité.



Borne positive.



Borne négative.



Utilisez en intérieur uniquement, n'exposez pas à la pluie.



Si le courant du chargeur est supérieur à 3,15 A, le courant arrivant sur la prise sera coupé par le fusible.



Débranchez le chargeur de la prise secteur avant de connecter ou de déconnecter le bloc batterie.



Symbole de la circulation du produit sur le marché de l'union douanière des États membres.



Classe de protection II.



Cet outil est conforme aux directives européennes applicables et une évaluation de la conformité à ces directives a été effectuée.



Les produits électriques usagés ne doivent pas être jetés avec les ordures ménagères. Veillez à ce qu'ils puissent être recyclés dans un centre de collecte prévu à cet effet. Contactez votre municipalité ou le distributeur pour obtenir des conseils concernant le recyclage.

$t_a=40\text{ }^{\circ}\text{C}/\text{E}$

Ne rechargez pas une batterie quand la température est supérieure à 40 °C.



Symbole de conformité ukrainien



Universel : compatible seulement avec les produits Sterwins UP20, Lexman UP20 et Dexter UP20

Les symboles suivants sont utilisés dans ce manuel d'utilisation :



Type et source de danger : Le non-respect de cette mise en garde peut provoquer des blessures corporelles ou la mort.



Type et source de danger : Cette mise en garde vise à alerter l'utilisateur sur des dommages potentiels subis par l'appareil, l'environnement ou d'autres biens matériels.



Remarque : Ce symbole indique qu'il s'agit d'informations pouvant vous aider à mieux comprendre les processus impliqués.



Produits recyclables soumis à la responsabilité élargie du producteur. Respectez les consignes de tri associées.

CONSIGNES DE SÉCURITÉ



AVERTISSEMENT : Lisez tous les avertissements et consignes.

Le non-respect des avertissements Le non-respect des avertissements et des consignes peut provoquer un choc électrique, un incendie et/ou des blessures graves.

Conservez tous les avertissements et consignes pour référence ultérieure.

1. **CONSERVEZ CES CONSIGNES** - ce manuel contient des consignes de sécurité et d'utilisation importantes pour le chargeur de batterie.
2. Avant d'utiliser le chargeur de batterie, lisez toutes les consignes et mises en garde figurant sur le chargeur et la batterie.
3. L'appareil est conçu pour recharger des batteries Li-Ion.
4. Les batteries non rechargeables ne peuvent pas être rechargées avec ce chargeur de batterie.
5. Utilisez une source d'alimentation dont la tension est indiquée sur la plaque signalétique du chargeur.
6. Ne chargez pas la batterie en présence de liquides ou de gaz inflammables.
7. N'exposez pas le chargeur à la pluie ou à la neige.
8. Ne transportez jamais le chargeur par le cordon ou ne l'utilisez jamais pour le débrancher de la prise.
9. Après la charge ou avant toute opération de maintenance

CONSIGNES DE SÉCURITÉ

ou de nettoyage, débranchez le chargeur de la source d'alimentation. Tirez sur la fiche et non pas sur le cordon lorsque vous débranchez le chargeur.

10. Assurez-vous que le cordon est placé de manière à ne pas marcher dessus, trébucher dessus ou subir d'autres dommages ou contraintes.
11. N'utilisez pas le chargeur si le cordon ou la fiche est endommagé. Remplacez-les immédiatement.
12. N'utilisez pas et ne démontez pas le chargeur s'il a été soumis à un choc violent, s'il est tombé ou s'il a été endommagé d'une quelconque manière ; confiez-le à un technicien qualifié. Une utilisation ou un remontage incorrect peut entraîner un risque d'électrocution ou d'incendie.
13. Le chargeur de batterie n'est pas destiné à être utilisé par des enfants en bas âge ou des personnes fragiles sans surveillance.
14. Les jeunes enfants doivent être surveillés pour s'assurer qu'ils ne jouent pas avec le chargeur de batterie.
15. Ne chargez pas la batterie lorsque la température est inférieure à 0 °C ou supérieure à 40 °C.
16. N'essayez pas d'utiliser un convertisseur, un groupe électrogène ou une prise d'alimentation CC.

CONSIGNES DE SÉCURITÉ

17. Pendant la charge, la batterie doit être placée dans un endroit bien aéré. Gardez la zone de travail propre afin de réduire les risques d'incendie, d'électrocution et d'explosion. Ne couvrez pas le chargeur et la batterie avec un chiffon pendant la charge.
18. Lorsque l'appareil n'est pas utilisé et avant de nettoyer, débranchez-le de la prise secteur.
19. Usage intérieur uniquement.
20. Pour éviter tout risque d'électrocution, ne plongez pas l'appareil, le cordon d'alimentation ou la fiche dans l'eau ou tout autre liquide.

Autres avertissements:

- A. Le chargeur ne doit pas être utilisé avec des batteries ordinaires non rechargeables.
- B. Une ventilation adéquate est nécessaire.
- C. Les informations sur le courant et la tension sur le bloc-batterie doivent être conformes à celles du chargeur.
- D. N'exposez pas le chargeur à des projections d'eau et à la pluie.
- E. Débranchez l'appareil du secteur avant d'insérer ou de retirer les batteries.
- F. Ne jetez pas les batteries ou endommagées dans l'eau ou

CONSIGNES DE SÉCURITÉ

au feu. Les directives environnementales doivent être respectées.

- G. Une batterie défectueuse ou non rechargeable doit être traitée comme un déchet spécial ou un déchet dangereux. Placez-la dans un point de collecte spécial. Ne la jetez pas dans les ordures ménagères ni dans l'eau ni dans le feu.
- H. Placez le chargeur loin de toute source de chaleur.
- I. Pour réduire le risque de choc électrique, débranchez la fiche et non pas le cordon d'alimentation de la prise si vous souhaitez débrancher le chargeur du secteur.
- J. Ne démontez pas le chargeur. Apportez-le à un service de réparation agréé, si une réparation ou un entretien est nécessaire.
- K. Une installation incorrecte peut entraîner une électrocution, la mort et un incendie.
- L. Cet appareil peut être utilisé par des enfants âgés d'au moins 8 ans et par des personnes ayant des capacités physiques, sensorielles ou mentales réduites ou dénuées d'expérience ou de connaissance, s'ils (si elles) sont correctement surveillé(e)s ou si des instructions relatives à l'utilisation de l'appareil en toute sécurité leur ont été données et si les risques encourus ont été appréhendés.

CONSIGNES DE SÉCURITÉ

Les enfants ne doivent pas jouer avec l'appareil. Le nettoyage et l'entretien par l'utilisateur ne doivent pas être effectués par des enfants sans surveillance.

- M. Ne laissez pas l'équipement sans surveillance pendant son fonctionnement afin d'éviter tout risque d'incendie, de brûlure ou de choc électrique.
- N. Si le cordon d'alimentation est endommagé, il doit être remplacé par le fabricant, son service clientèle ou une personne qualifiée afin d'éviter tout risque.

CONSERVEZ CES INSTRUCTIONS

CONTENU

1. Utilisation prévue du chargeur 20V
2. Description
3. Données techniques
4. Fonctionnement
5. Entretien
6. Dépannage
7. Protection de l'environnement
8. Garantie
9. Déclaration de conformité

1. UTILISATION PRÉVUE DU CHARGEUR 20V

Merci d'avoir acheté ce produit. Veuillez lire ces consignes d'utilisation et les conserver pour référence ultérieure.

Utilisez ce chargeur pour les produits UP20 uniquement.

Si le produit est endommagé ou présente un défaut, ne l'utilisez pas et confiez-le à votre vendeur.

Si vous donnez cet outil à une autre personne, veuillez lui donner également ce manuel d'instructions.

Veillez noter que notre équipement n'a pas été conçu pour être utilisé dans des applications commerciales, professionnelles ou industrielles. Notre garantie sera annulée si la machine est utilisée dans des entreprises commerciales, ou industrielles ou à des fins équivalentes.

2. DESCRIPTION

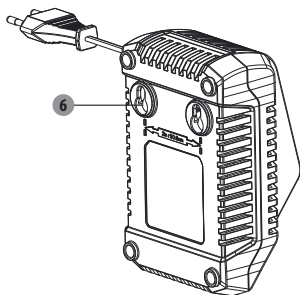
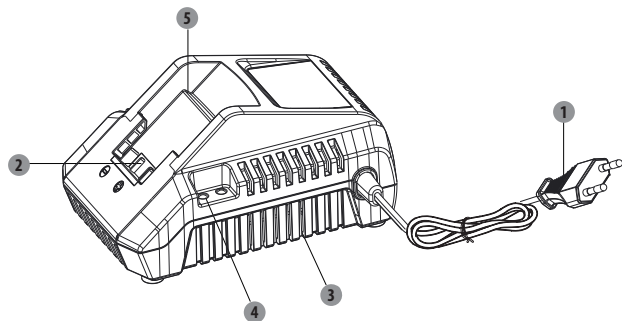

- 1 Cordon d'alimentation
- 2 Contacts électriques
- 3 Filtre anti-poussière
- 4 Voyant lumineux
- 5 Fente de montage
- 6 Trou de suspension

3. DONNÉES TECHNIQUES

| | |
|-----------------------|---|
| Tension d'entrée : | 220-240 V~ |
| Puissance : | 75 W |
| N° de modèle : | 20CH2-3A.2 |
| Fréquence d'entrée : | 50 Hz |
| Tension de sortie : | 21 V courant continu |
| Courant de sortie : | Compatible avec toutes les batteries UP20 |
| Poids de la machine : | 0.37kg |

4. FONCTIONNEMENT

AVERTISSEMENT ! N'utilisez pas le chargeur à l'extérieur et ne l'exposez pas à des conditions humides.

La pénétration d'eau dans le chargeur augmente le risque d'électrocution.

AVERTISSEMENT ! Gaz explosifs. Éviter les flammes et les étincelles. Prévoir une ventilation adéquate pendant la charge.

COMMENT UTILISER LE CHARGEUR

Deux positions permettent de faire fonctionner le chargeur :

1) Horizontale : Placez le chargeur sur une table à l'horizontale et stabilisez-le.

2) Vertical : Installez deux clous verticalement sur un mur, placez le chargeur sur les deux clous de manière fixe.

NOTE : Le chargeur est doté de trous de suspension pour un rangement pratique. Installez les vis dans le mur à une distance de 50,8 mm l'une de l'autre. Utilisez des vis suffisamment solides pour supporter le poids combiné du chargeur.

4. FONCTIONNEMENT

COMMENT CHARGER LA BATTERIE









REMARQUE : La batterie lithium-ion est livrée partiellement chargée. Avant utilisation, chargez complètement la batterie.

- 1) alignez la batterie avec les fentes de montage du chargeur, faites glisser la batterie vers le bas sur le chargeur.
- 2) Branchez le chargeur dans une prise adaptée. Le voyant vert clignote pour indiquer que le processus de charge a commencé.
- 3) lorsque la charge est terminée, le voyant vert cesse de clignoter et reste allumé. La batterie est maintenant complètement chargée, débranchez le chargeur et retirez la batterie.

NOTE : Si vous branchez le chargeur dans une prise adaptée sans batterie connectée, le voyant rouge s'allume. Lors de la charge, il est important d'assurer une ventilation adéquate pour éviter que ce bloc de batterie ne devienne endommagé. La plage de température de fonctionnement du chargeur est comprise entre +4°C et 24°C.

AVERTISSEMENT ! Lorsque la batterie est déchargée après une utilisation continue ou une exposition directe à la lumière du soleil ou à la chaleur, laissez écouler un temps de refroidissement de l'outil avant la recharge pour atteindre la charge complète.

VOYANT DU CHARGEUR

| Témoin lumineux | Indicateurs | Statut |
|-------------------------|---|---------------------|
| Voyant rouge allumé |    | Mise sous tension |
| Le voyant vert clignote |    | Charge normale |
| Voyant vert allumé |    | Entièrement chargée |

COMMENT RETIRER LA BATTERIE DU CHARGEUR

Débranchez l'alimentation du chargeur. Retirez la batterie du chargeur.

CHARGEMENT D'UNE BATTERIE FROIDE OU CHAUDE

Si la batterie est en dehors de la plage de température normale, un voyant rouge et un voyant vert du chargeur clignotent d'une manière alternée pendant le fonctionnement. Lorsque la batterie refroidit à environ 45 °C ou chauffe à plus de 5 °C, le chargeur commence automatiquement à recharger et les deux voyants s'allument normalement.

5. ENTRETIEN

NETTOYAGE

Débranchez-le avant tout nettoyage. Veillez à ce que ce chargeur soit exempt de débris et de saleté. Essuyez l'appareil avec un chiffon et/ou de l'air comprimé. Il est fortement recommandé de nettoyer l'appareil après chaque utilisation.

STOCKAGE

Maintenez le chargeur propre et exempt de débris.

Ne laissez pas de corps étrangers pénétrer dans la cavité encastrée ou sur les contacts. Essuyez le chargeur avec un chiffon sec. N'utilisez pas de solvants ni d'eau et ne placez pas le chargeur dans des conditions humides.

- Débranchez le chargeur lorsqu'il n'y a pas de batterie.
- Chargez la batterie avant de la ranger.
- Conservez le chargeur à température ambiante normale. Ne le stockez pas à une chaleur excessive. N'utilisez pas le chargeur à la lumière directe du soleil ou dans des conditions humides. Ne pas charger à l'extérieur. Rechargez à température ambiante. Si la batterie est chaude, laissez-la refroidir avant de la recharger.

Débranchez l'alimentation électrique avant toute opération de maintenance ou de nettoyage.

Les réparations ne doivent être effectuées que par des personnes qualifiées et à l'aide de pièces de rechange d'origine. Une réparation inappropriée peut entraîner un danger important.

Pour optimiser la durée de vie de la batterie, chargez-la complètement avant de la ranger.

- Une fois la charge terminée, le bloc-batterie peut être stockée dans le chargeur tant que le chargeur n'est pas branché.
- Ne rangez pas le bloc-batterie sur l'outil.
- Rangez la batterie dans un endroit propre et sec. Couvrez-le pour assurer une protection supplémentaire.

TRANSPORT

Débranchez le bloc d'alimentation avant le transport et placez le chargeur dans une boîte en évitant d'être exposé à la lumière du soleil pendant le transport.

La plage de températures autorisée est comprise entre -4°C et 50°C pendant le transport.



Protégez le chargeur de tout choc violent ou de fortes vibrations qui pourraient se produire pendant le transport dans les véhicules.

AVERTISSEMENT ! L'utilisation d'accessoires non spécifiés dans ce manuel peut présenter un risque de blessures.

AVERTISSEMENT ! Un court-circuit entre les bornes de la batterie peut provoquer des brûlures ou un incendie.

Lorsque la batterie n'est pas utilisée, tenez-la éloignée d'autres objets métalliques tels que des trombones, des pièces de monnaie, des clés, des clous, des vis, ou d'autres petits objets métalliques qui peuvent établir une connexion d'une borne à une autre.

6. DÉPANNAGE

| Problème | Causes probables | Action corrective |
|---|---|--|
| <p>Un voyant rouge et un voyant vert clignotent tour à tour pendant le fonctionnement</p>  | <p>Température hors plage de fonctionnement</p> | <p>Laissez la batterie atteindre une température normale dans environ 30 secondes. La charge commence lorsque la température du bloc-batterie revient à 5 °C et 45 °C.</p> |
| <p>Un voyant rouge clignote pendant le fonctionnement</p>  | <p>Problèmes de batterie</p> | <p>Contactez un centre de service agréé.</p> |
| <p>Un voyant rouge s'allume lorsque la batterie est branchée sur le chargeur</p>  | <p>Chargeur branché, pas de batterie branchée, broches mal connectées</p> | <p>Placez la batterie dans le chargeur. Contactez un centre de service agréé.</p> |

7. PROTECTION DE L'ENVIRONNEMENT



ATTENTION ! Ce produit a été marqué par un symbole relatif à l'élimination des déchets électriques et électroniques. Cela signifie que ce produit ne doit pas être jeté avec les ordures ménagères mais déposé dans un système de collecte qui est conforme à la Directive Européenne DEEE. Contactez les autorités locales ou votre revendeur pour obtenir des conseils sur le recyclage. Il sera ensuite recyclé ou démonté afin de réduire l'impact sur l'environnement. Les appareils électriques et électroniques peuvent être dangereux pour l'environnement et pour la santé humaine car ils contiennent des substances dangereuses.

8. GARANTIE

1. Les produits UP20 sont conçus selon les normes de qualité les plus élevées. UP20 offre une garantie de 36 mois pour ses produits, à partir de la date d'achat. Cette garantie s'applique à tous les défauts matériels et de fabrication qui peuvent survenir. Aucune autre réclamation, de quelque nature que ce soit, directe ou indirecte, n'est possible concernant des personnes et/ou des matériaux.
2. En cas de problème ou de défaut, vous devez toujours consulter votre vendeur UP20. Dans la plupart des cas, le vendeur UP20 sera en mesure de résoudre le problème ou de corriger le défaut.
3. Les réparations ou le remplacement de pièces ne prolongeront pas la période de garantie d'origine.
4. Les défauts résultant d'une utilisation incorrecte ou d'une usure ne sont pas couverts par la garantie. Entre autres, cela concerne les interrupteurs, les interrupteurs de circuit de protection et les moteurs, dans le cas d'usure.
5. Votre réclamation au titre de la garantie ne peut être traitée que si :
 - Une preuve de la date d'achat peut être fournie sous forme de ticket ou facture
 - Aucune réparation et/ou remplacement n'a été effectué par des tiers
 - L'outil n'a pas été soumis à une utilisation inappropriée (surcharge de la machine ou montage d'accessoires non homologués).
 - Il n'y a aucun dommage causé par des influences extérieures ou des corps étrangers tels que le sable ou les pierres.
 - Il n'y a aucun dommage causé par le non-respect des consignes de sécurité et des instructions d'utilisation.
6. Les conditions de garantie s'appliquent en combinaison avec nos conditions de vente et de livraison.
7. Les outils défectueux qui doivent être retournés à UP20 par votre vendeur UP20 seront récupérés par UP20, à condition que le produit soit correctement emballé. Si des marchandises défectueuses sont envoyées directement à UP20 par le consommateur, UP20 ne pourra traiter ces marchandises que si le consommateur paie les frais d'expédition.
8. Les produits livrés dans un état mal emballé ne seront pas acceptés par UP20.

Articles non couverts par la garantie

1. Toute pièce qui est devenue inopérante en raison d'une mauvaise utilisation, d'une utilisation commerciale, d'un abus, d'une négligence, d'un accident, un entretien ou une modification inappropriée ; ou
2. L'unité, si elle n'a pas été utilisée et/ou entretenue conformément au manuel du propriétaire ; ou
3. Détérioration normale de la finition extérieure due à l'utilisation ou à l'exposition.
4. La garantie est valide uniquement avec le ticket d'achat.
5. La garantie est annulée au cas où le produit aurait été ouvert.
6. La garantie est annulée si les conditions de stockage ne sont pas bien respectées et que l'humidité se trouve à l'intérieur du chargeur.
7. Non destiné à un usage professionnel.

SÍMBOLOS



Lea el manual de instrucciones y siga todas sus advertencias y medidas de seguridad.



Terminal positivo.



Terminal negativo.



Solo para uso en interiores. No lo deje expuesto a la lluvia.



Si la corriente del cargador es superior a 3,15A, la corriente de la toma será detenida por el fusible.



Desenchufe siempre el cargador antes de conectarlo o desconectarlo a la batería.



Símbolo de circulación de productos dentro del mercado de la Unión Aduanera de los estados miembros.



Clase de protección II.



El producto cumple las directivas europeas aplicables y se ha realizado un método de evaluación de la conformidad con dichas directivas.



Al final de su vida útil, los productos eléctricos no deberán desecharse junto con los desperdicios domésticos. Recíclelos si se dispone de instalaciones para ello. Póngase en contacto con las autoridades locales o con su distribuidor para que le informen sobre su reciclaje.

$t_a = 40^\circ\text{C}/\text{E}$

No cargue la batería cuando la temperatura sea superior a 40°C .



Marcaje de conformidad ucraniana.



*Universal: compatible solo con Sterwins UP20, Lexman UP20 y Dexter UP20

En este manual se utilizan los símbolos siguientes:



Tipo y causa del peligro: El incumplimiento de este aviso de peligro puede dar lugar a lesiones físicas graves o mortales.



Tipo y causa del peligro: Este aviso de peligro le advierte de posibles daños al producto, al medioambiente o a la propiedad.



Nota: Este símbolo hace referencia a información que puede ayudarle a comprender mejor el proceso en cuestión.



Productos reciclables sujetos a responsabilidad extendida del productor. Observe las instrucciones asociadas de clasificación.

INSTRUCCIONES DE SEGURIDAD

**ADVERTENCIA: lea todas las advertencias e instrucciones.**

El incumplimiento de las advertencias e instrucciones puede provocar descargas eléctricas, incendios y/o lesiones graves.

Conserve todas las advertencias e instrucciones para futuras consultas.

1. GUARDE ESTAS INSTRUCCIONES - Este manual contiene importantes instrucciones de seguridad y de funcionamiento del cargador de baterías.
2. Antes de utilizar el cargador de baterías, lea las instrucciones y las indicaciones de precaución del cargador y de la batería.
3. El aparato está diseñado para cargar baterías de iones de litio (Li-Ion).
4. Las baterías no recargables no se pueden cargar con este cargador de baterías.
5. Utilice una fuente de alimentación con el voltaje especificado en la placa de características del cargador.
6. No cargue la batería en presencia de líquidos o gases inflamables.
7. No exponga el cargador a la lluvia ni a la nieve.
8. No lleve nunca el cargador por el cable ni tire de él para desconectarlo del receptáculo.

INSTRUCCIONES DE SEGURIDAD

9. Después de la carga o antes de intentar cualquier mantenimiento o limpieza, desenchufe el cargador de la fuente de alimentación. Para desconectar el cargador, tire del enchufe y no del cable.
10. Asegúrese de que el cable está situado de forma que no se pise, no se tropiece con él ni sufra ningún otro tipo de daño o presión.
11. No utilice el cargador si el cable o el enchufe están dañados; sustitúyalos inmediatamente.
12. No utilice ni desmonte el cargador si ha recibido un golpe fuerte, se ha caído o ha sufrido algún tipo de daño; llévelo a un servicio técnico cualificado. Un uso o montaje incorrecto puede suponer un riesgo de descarga eléctrica o de incendio.
13. El cargador de baterías no debe ser utilizado por niños pequeños o personas enfermas sin supervisión.
14. Se debe supervisar a los niños pequeños para garantizar que no jueguen con el cargador de baterías.
15. No cargue la batería cuando la temperatura sea inferior a 0 °C ni superior a 40 °C.
16. No intente utilizar un transformador elevador de voltaje, un generador ni una toma de corriente continua.
17. Durante la carga, la batería debe colocarse en una zona

INSTRUCCIONES DE SEGURIDAD

bien ventilada. Mantenga la zona de trabajo ordenada para reducir los riesgos de incendio, de descarga eléctrica y de explosión. Durante la carga, no cubra el cargador ni la batería con un paño.

18. Cuando no se utilice el aparato y antes de limpiarlo, desenchúfelo de la toma de corriente.
19. Sólo para uso en interior.
20. Para evitar el riesgo de descarga eléctrica, no sumerja ni el aparato, ni el cable ni el enchufe en agua u otro líquido.

Otras advertencias:

- A. No se debe utilizar el cargador para baterías normales no recargables.
- B. Se requiere una ventilación adecuada.
- C. La información sobre la corriente y el voltaje de la batería debe coincidir con la del cargador.
- D. No exponga el cargador a salpicaduras de agua ni a la lluvia.
- E. Desconecte el equipo de la red eléctrica antes de introducir o de extraer las baterías.
- F. No tire las pilas gastadas o dañadas al agua ni al fuego. Deben seguirse las normas medioambientales.
- G. Una batería defectuosa o no recargable debe ser tratada

INSTRUCCIONES DE SEGURIDAD

como residuo especial / residuo peligroso. Póngala en un punto de recogida especial. No la tire a la basura doméstica normal ni al agua o al fuego.

- H. Sitúe el cargador alejado de cualquier fuente de calor.
- I. Para reducir el riesgo de descarga eléctrica, desconecte el enchufe en lugar del cable de alimentación de la toma de corriente, si quiere desconectar el cargador de la red eléctrica.
- J. No desmonte el cargador. Llévelo a un servicio técnico autorizado, si es necesario realizar una revisión o reparación. Una instalación incorrecta puede provocar una descarga eléctrica, la muerte o un incendio.
- K. Este aparato puede ser utilizado por niños de más de 8 años y por personas con capacidades físicas, sensoriales o mentales reducidas o con falta de experiencia y conocimientos, si han recibido supervisión o instrucciones sobre el uso del aparato de forma segura y entienden el peligro que implica. Los niños no deben jugar con el aparato. La limpieza y el mantenimiento no deben ser realizados por niños sin supervisión.
- L. No deje el equipo sin supervisión mientras esté en funcionamiento, para evitar el riesgo de incendio, quemaduras y descargas eléctricas.

INSTRUCCIONES DE SEGURIDAD

- M. Si el cable de alimentación está dañado, deberá ser sustituido por el fabricante, por su servicio técnico o por una persona cualificada para evitar riesgos.

GUARDE ESTAS INSTRUCCIONES

CONTENIDO

1. Uso previsto del cargador de 20 V
2. Descripción
3. Datos técnicos
4. Funcionamiento
5. Mantenimiento
6. Resolución de averías
7. Protección medioambiental
8. Garantía
9. Declaración de conformidad

1. USO PREVISTO DEL CARGADOR DE 20 V

Muchas gracias por haber comprado este producto. Lea estas instrucciones de uso y guárdelas para futuras consultas.

Utilice este cargador sólo para productos UP20.

Si el producto está dañado o tiene algún defecto, no lo utilice y lléveselo de nuevo a su vendedor.

Si regala esta herramienta a otra persona, entréguele también este manual de instrucciones.

Recuerde que nuestros equipos no han sido diseñados para ser utilizados con fines comerciales, profesionales o industriales. Nuestra garantía será anulada si la máquina se utiliza en negocios comerciales, mercantiles o industriales o para fines equivalentes.

2. DESCRIPCIÓN

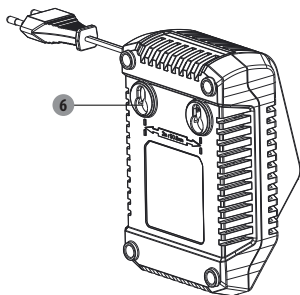
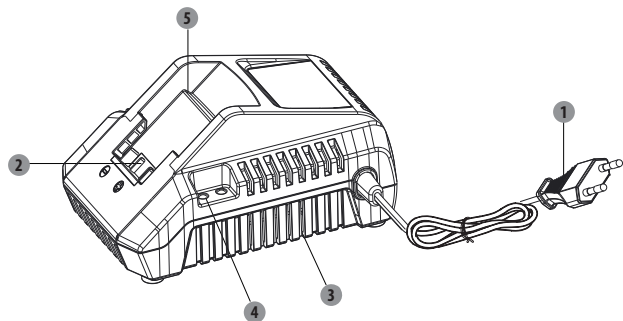

- 1 Cable de alimentación
- 2 Contactos eléctricos
- 3 Pantalla antipolvo
- 4 Indicador luminoso
- 5 Ranura de colocación
- 6 Agujero para colgar

3. DATOS TÉCNICOS

| | |
|------------------------|--|
| Tensión de entrada: | 220-240 V~ |
| Potencia: | 75 W |
| Modelo N.º: | 20CH2-3A.2 |
| Frecuencia de entrada: | 50 Hz |
| Tensión de salida: | 21 V de corriente continua |
| Corriente de salida: | Compatible con todas las baterías UP20 |
| Peso de la máquina: | 0.37 kg |

4. FUNCIONAMIENTO

ADVERTENCIA: No utilice el cargador al aire libre ni lo exponga a condiciones de humedad. La entrada de agua en el cargador aumenta el riesgo de descarga eléctrica.

ADVERTENCIA: Gases explosivos. Evite las llamas y las chispas. Proporcione una ventilación adecuada durante la carga.

CÓMO UTILIZAR EL CARGADOR

El cargador se puede utilizar en dos posiciones:

1)Horizontal: Ponga el cargador en una mesa en posición horizontal y haga que se estabilice.

2)Vertical: Instale dos clavos en la pared de forma vertical, y coloque el cargador en los dos clavos de forma fija.

Nota: El cargador tiene unos agujeros para colgarlo y guardarlo cómodamente. Instale los tornillos en la pared (con una separación de 50,8 mm). Utilice tornillos lo suficientemente fuertes como para soportar el peso combinado del cargador.

4. FUNCIONAMIENTO

CÓMO CARGAR LA BATERÍA









AVISO: La batería de iones de litio se envía parcialmente cargada. Antes de utilizarla, cargue por completo la batería.

- 1) Coloque la batería en las ranuras del cargador, y deslice la batería hacia abajo en el cargador.
- 2) Conecte el cargador a una toma de corriente adecuada. El indicador verde parpadea para indicar que el proceso de carga ha empezado.
- 3) Cuando se completa la carga, el indicador verde deja de parpadear y se mantiene encendido fijo. La batería ya está completamente cargada, desenchufe el cargador y retire la batería.

Nota: Si enchufa el cargador en una toma de corriente adecuada sin la batería puesta, el indicador rojo se encenderá. Durante la carga, es importante proporcionar una ventilación adecuada para evitar que la batería se dañe. La temperatura del cargador puede oscilar entre +4 °C y 24 °C durante el funcionamiento.

ADVERTENCIA: Cuando la carga de la batería se agote después de un uso continuado o de la exposición a la luz solar directa o al calor, deje que la herramienta se enfríe antes de volver a cargarla para conseguir la carga completa.

INDICADOR LUMINOSO DEL CARGADOR

| Luces | Indicadores luminosos | Estado |
|------------------------|--|----------------|
| Luz roja encendida |    | Encendido |
| Luz verde intermitente |    | Carga normal |
| Luz verde encendida |    | Carga completa |

CÓMO RETIRAR LA BATERÍA DEL CARGADOR

Desconecte el cargador de la red eléctrica. Retire la batería del cargador.

CARGAR UNA BATERÍA FRÍA O CALIENTE

Si la batería está fuera del intervalo de temperatura normal, una luz roja y una luz verde del cargador parpadearán sucesivamente durante la operación. Cuando la batería se enfríe hasta aproximadamente 45 °C o se caliente por encima de 5 °C, el cargador comenzará a cargar automáticamente y las dos luces se encenderán normalmente.

5. MANTENIMIENTO

LIMPIEZA

Desconecte antes de cualquier trabajo de limpieza. Mantenga este cargador sin residuos ni suciedad. Limpie el equipo con un paño y/o aire comprimido. Se recomienda limpiar el aparato después de cada uso.

ALMACENAMIENTO

Mantenga el cargador limpio y libre de residuos.

No permita que entren materiales extraños en la cavidad ni en los contactos. Limpie el cargador con un paño seco. No utilice disolventes ni agua y no coloque el cargador en un lugar en condiciones de humedad.

•Desenchufe el cargador cuando no haya batería en él.

•Cargue la batería antes de guardarla.

•Guarde el cargador a temperatura ambiente normal. No lo guarde con calor excesivo. No utilice el cargador expuesto directamente a la luz del sol ni en condiciones de humedad. No cargue en el exterior. Recargue a temperatura ambiente. Si la batería está caliente, deje que se enfríe antes de recargarla.

Desconecte la fuente de alimentación antes de realizar el mantenimiento o la limpieza.

Las reparaciones solamente deben ser realizadas por personal cualificado y con piezas de repuesto originales. Una reparación inapropiada podría causar un peligro importante.

Para aumentar la vida útil de la batería, cárguela completamente antes de guardarla.

•Una vez cargada, la batería puede guardarse en el cargador, siempre que éste no esté enchufado.

•No guarde la batería en la herramienta.

•Guarde la batería en un lugar limpio y seco. Cúbrela para proporcionarle una mayor protección.

TRANSPORTE

Desconecte el cargador de la red eléctrica antes de transportarlo y sitúelo en una caja para evitar que quede expuesto a la luz del sol durante el transporte.



El intervalo de temperatura permitido durante el transporte es de entre -4°C y 50°C .

Proteja el cargador de cualquier impacto o vibración fuerte que pueda producirse durante el transporte en vehículos.

ADVERTENCIA: El uso de cualquier accesorio no especificado en este manual puede suponer un riesgo de lesiones personales.

ADVERTENCIA: Cortocircuitar los terminales de la batería puede provocar quemaduras o un incendio. Cuando la batería no esté en uso, manténgala alejada de otros objetos metálicos como clips, monedas, llaves, clavos, tornillos u otros pequeños objetos metálicos que puedan hacer una conexión de un terminal a otro.

6. RESOLUCIÓN DE AVERÍAS

| Problemas | Causas probables | Acción correctiva |
|--|--|--|
| <p data-bbox="111 311 412 401">Una luz roja y otra verde parpadean sucesivamente durante el funcionamiento</p>  | <p data-bbox="448 311 654 368">Temperatura fuera del intervalo de trabajo</p> | <p data-bbox="683 311 912 568">Deje que la batería alcance la temperatura normal alrededor de 30 segundos. La carga empezará cuando la temperatura de la batería vuelva a estar entre 5 °C y 45 °C</p> |
| <p data-bbox="111 625 412 682">Una luz roja se enciende y se apaga durante el funcionamiento</p>  | <p data-bbox="448 625 654 651">Problemas con la batería</p> | <p data-bbox="683 625 912 682">Póngase en contacto con un servicio técnico autorizado.</p> |
| <p data-bbox="111 939 412 1001">Una luz roja encendida cuando la batería está conectada al cargador</p>  | <p data-bbox="448 939 627 1065">Cargador enchufado, batería no conectada Las clavijas no están bien conectadas</p> | <p data-bbox="683 939 886 1065">Ponga la batería en el cargador. Póngase en contacto con un servicio técnico autorizado.</p> |

7. PROTECCIÓN MEDIOAMBIENTAL



¡CUIDADO! Este producto ha sido marcado con un símbolo relativo a la eliminación de los desechos eléctricos y electrónicos. Esto significa que este producto no debe ser echado en los basureros domésticos sino depositado en un punto de recogida conforme con la Directiva europea RAEE. Contacte con las autoridades locales o el vendedor para obtener consejos de reciclaje. El producto será luego reciclado o desmontado para reducir su impacto sobre el medio ambiente. Los aparatos eléctricos y electrónicos pueden ser peligrosos para el medio ambiente y para la salud humana ya que contienen sustancias peligrosas.

8.GARANTÍA

1. Los productos UP20 están diseñados según las más elevadas normas de calidad. UP20 ofrece, para sus productos, una garantía de 36 meses a partir de la fecha de compra.
Esta garantía cubre cualquier defecto de material y de fabricación que pueda producirse. No se admitirá ninguna otra reclamación de ninguna naturaleza, ya esté relacionada directa o indirectamente con la mano de obra y/o con los materiales.
2. En caso de problema o de defecto, siempre deberá consultar primero a su vendedor UP20.
En la mayoría de los casos, el vendedor Up20 podrá resolver el problema o corregir el defecto.
3. Las reparaciones o sustituciones de piezas no prorrogan el período de garantía.
4. La garantía no cubre los defectos derivados de un uso indebido ni del desgaste. Esto se aplica a los interruptores, a los interruptores del circuito de protección y a los motores, entre otros, en caso de desgaste.
5. Su reclamación sobre la garantía solamente se puede tramitar si:
 - La prueba de la fecha de compra puede presentarse en forma de recibo
 - No se han realizado reparaciones ni/o sustituciones por parte de terceros
 - El aparato no ha sido sometido a un uso inadecuado (sobrecarga de la máquina o instalación de accesorios no validados).
 - No hay ningún daño causado por elementos externos o cuerpos extraños, como arena o piedras.
 - No hay ningún daño causado por no respetar las recomendaciones de seguridad y las instrucciones de uso.
6. Las condiciones de garantía se aplican conjuntamente con nuestras condiciones de venta y entrega.
7. Las herramientas defectuosas que se devuelvan a UP20 a través de su vendedor UP20 serán recogidas por UP20 siempre que el producto esté correctamente embalado. Si la mercancía defectuosa es enviada directamente a UP20 por el consumidor, UP20 solamente podrá tramitarla si el consumidor paga los gastos de envío.
8. Los productos que se entreguen mal embalados no serán aceptados por UP20.

Artículos que no cubre la garantía

1. Cualquier pieza que se haya vuelto inservible debido a un mal uso, un uso comercial, un abuso, una negligencia, un accidente, un mantenimiento inadecuado o una alteración; o
2. El aparato, si no ha sido utilizado y/o mantenido de acuerdo con el manual del propietario; o
3. Deterioro normal del acabado exterior debido al uso o a la exposición.
4. La garantía sólo es válida con el recibo de compra.
5. La garantía no será válida si el producto ha sido abierto.
6. La garantía se perderá en caso de que no se hayan aplicado bien las condiciones de almacenamiento y se encuentre humedad en el interior del cargador.
7. No está destinado a un uso profesional.

SÍMBOLOS



Leia o manual de instruções e siga todos os avisos e instruções de segurança.



Terminal positivo.



Terminal negativo.



Apenas para uso no interior. Não exponha à chuva.



Se a corrente do carregador for superior a 3.15A, a corrente da tomada é desativada pelo fusível.



Desligue o carregador da alimentação antes de fazer ou retirar as ligações à bateria.



Marca de circulação de produtos no mercado dos Estados Membros da União Aduaneira.

Classe de proteção II.



O produto encontra-se em conformidade com as diretivas europeias aplicáveis e foi feito um método de avaliação de conformidade destas diretivas.



Os produtos elétricos residuais não devem ser eliminados juntamente com o lixo doméstico comum. Por favor, recicle-os, se houver instalações adequadas para isso. Consulte as autoridades locais ou o seu revendedor sobre conselhos de reciclagem.



$t_a=40\text{ }^{\circ}\text{C/E}$

Não carregue a bateria quando a temperatura for superior a 40 °C.



Marca de Conformidade Ucraniana



Universal: Compatível apenas com produtos Sterwins UP20, Lexman UP20 e Dexter UP20.

Os seguintes símbolos são usados neste manual:



Tipo e fonte do perigo: O não seguimento destes avisos de perigo pode dar origem a lesões físicas ou morte.



Tipo e fonte do perigo: Este aviso de perigo avisa para danos no aparelho, ambiente e outra propriedade.



Nota: Este símbolo significa que existe informação que o pode ajudar a compreender melhor os processos envolvidos.



Produtos recicláveis sujeitos à responsabilidade prolongada do fabricante. Tenha em conta as instruções de triagem associadas.

INSTRUÇÕES DE SEGURANÇA



AVERTÊNCIA: Leia todas as advertências e instruções. Não seguir as advertências e instruções pode provocar choques elétricos, incêndio e/ou lesões graves.

Guarde todos as advertências e instruções para referências futuras.

1. **GUARDE ESTAS INSTRUÇÕES** - Este manual contém instruções de segurança e utilização do carregador de baterias.
2. Antes de utilizar o carregador de baterias, leia todas as instruções e advertências no carregador de baterias e na bateria.
3. O aparelho foi concebido para carregar baterias de lões de Lítio.
4. Baterias não recarregáveis não podem ser carregadas com este carregador.
5. Utilize uma fonte de energia com a voltagem especificada na placa de identificação do carregador.
6. Não carregue a bateria num ambiente com líquidos ou gases inflamáveis.
7. Não deixe o carregador à chuva ou neve.
8. Nunca transporte o carregador pelo cabo ou puxe para o desligar da tomada.

INSTRUÇÕES DE SEGURANÇA

9. Depois de carregar ou antes de tentar qualquer manutenção ou limpeza, desligue o carregador da fonte de alimentação. Puxe a ficha e não o cabo sempre que desligar o carregador.
10. Certifique-se de que o cabo está localizado de modo a não ser pisado, a fazer tropeçar, ou sujeito a danos ou stress.
11. Não utilize o carregador com o cabo ou a ficha danificados - substitua-os imediatamente.
12. Não utilize ou desmonte o carregador se este tiver recebido um golpe brusco, se tiver caído, ou se tiver sido danificado de qualquer outra forma; leve-o a um técnico qualificado. A utilização ou remontagem incorreta pode resultar num risco de choque elétrico ou incêndio.
13. O carregador de bateria não se destina a ser utilizado por crianças ou pessoas doentes, sem supervisão.
14. As crianças devem ser supervisionadas para garantir que não brincam com o carregador de bateria.
15. Não carregue a bateria quando a temperatura for inferior a 0°C ou superior a 40°C.
16. Não tente utilizar um transformador progressivo, um gerador de motor ou uma tomada de potência DC.
17. Durante o carregamento, a bateria deve ser colocada

INSTRUÇÕES DE SEGURANÇA

numa área bem ventilada. Mantenha a área de trabalho arrumada para reduzir o risco de incêndio, choque elétrico e explosão. Não cubra o carregador e a bateria com um pano enquanto carrega.

18. Quando o aparelho não estiver a ser utilizado e antes da limpeza, desligue o aparelho da tomada.
19. Utilização apenas em interiores.
20. De forma a proteger contra o risco de choque elétrico, não deve imergir a unidade, cabo ou ficha em água ou outro líquido.

Outras advertências:

- A. O carregador não deve ser utilizado para baterias normais e não recarregáveis.
- B. É necessária uma ventilação adequada.
- C. As informações sobre a corrente e a voltagem no conjunto de baterias devem estar em conformidade com as do carregador.
- D. Não exponha o carregador a salpicos de água e chuva.
- E. Desligue o equipamento da fonte de alimentação antes de inserir ou remover as baterias.
- F. Não deite as baterias gastas ou danificadas para a água ou para o fogo. As diretrizes ambientais devem ser seguidas.

INSTRUÇÕES DE SEGURANÇA

- G. Uma bateria defeituosa ou não recarregável deve ser tratada como resíduo especial / resíduo perigoso. Coloque-a num ponto de recolha específico. Não a coloque no lixo doméstico normal, nem na água ou no fogo.
- H. Coloque o carregador longe de qualquer fonte de calor.
- I. Para reduzir o risco de choque elétrico, se quiser desligar o carregador da rede, puxe pela ficha da tomada, e não pelo cabo de alimentação.
- J. Não desmonte o carregador. Leve-o a um serviço de reparação autorizado, se for necessário serviço ou reparação. Uma instalação imprópria pode resultar em choque elétrico, morte e incêndio.
- K. Este aparelho pode ser utilizado por crianças a partir dos 8 anos de idade e por pessoas com capacidades físicas, sensoriais ou mentais reduzidas ou com falta de experiência e conhecimentos, se lhes tiver sido dada supervisão ou instruções relativas à utilização do aparelho de uma forma segura e de forma a compreenderem os perigos envolvidos. As crianças não devem brincar com o aparelho. A limpeza e a manutenção de utilização não devem ser feitas por crianças sem supervisão.
- L. Não deixe o equipamento sem vigilância enquanto este

INSTRUÇÕES DE SEGURANÇA

estiver em funcionamento, de forma a evitar o risco de incêndio, queimaduras e choques elétricos.

- M. Se o cabo de alimentação ficar danificado, deve ser substituído pelo fabricante ou pelo serviço ao cliente ou por uma pessoa com as mesmas qualificações, a fim de evitar riscos.

GUARDE ESTAS INSTRUÇÕES

ÍNDICE

1. Utilização prevista para o Carregador de 20V
2. Descrição
3. Dados Técnicos
4. Funcionamento
5. Manutenção
6. Resolução de problemas
7. Proteção Ambiental
8. Garantia
9. Declaração de conformidade

1. UTILIZAÇÃO PREVISTA PARA O CARREGADOR DE 20V

Obrigado por ter adquirido este produto. Por favor, leia estas instruções de funcionamento e guarde-as para referência futura.

Utilize este carregador apenas para produtos UP20.

Se o produto estiver danificado ou tiver algum defeito, por favor não o utilize e devolva-o ao seu revendedor.

Se der este instrumento a outra pessoa, por favor, dê-lhe também este manual de instruções.

Note que o nosso equipamento não foi concebido para utilização comercial, profissional ou industrial. A nossa garantia será anulada se a máquina for utilizada em negócios comerciais ou industriais ou para fins equivalentes.

2. DESCRIÇÃO

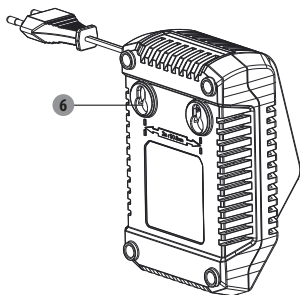
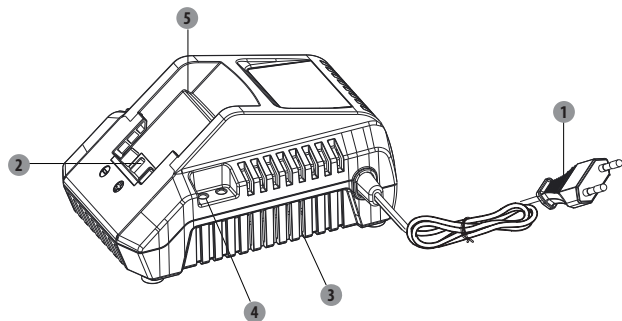

- 1 Cabo de alimentação
- 2 Contactos elétricos
- 3 Ecrã antipó
- 4 Indicador luminoso
- 5 Ranhura de montagem
- 6 Furo para pendurar

3. DADOS TÉCNICOS

| | |
|------------------------|---------------------------------------|
| Tensão de entrada: | 220-240V~ |
| Potência: | 75W |
| Modelo N°: | 20CH2-3A.2 |
| Frequência de entrada: | 50Hz |
| Tensão de saída: | 21V corrente contínua |
| Corrente de saída: | Compatível com todas as baterias UP20 |
| Peso da máquina: | 0.37 kg |

4. FUNCIONAMENTO

AVERTÊNCIA: Não utilize o carregador no exterior ou exponha a condições húmidas ou molhadas.

A água que entrar no carregador irá aumentar o risco de choque elétrico.

AVERTÊNCIA: Gases explosivos. Prevenir chamas e faíscas. Providencie ventilação adequada durante o carregamento.

COMO UTILIZAR O CARREGADOR

Há duas posições para operar o carregador:

1)Horizontal: Coloque o carregador sobre uma mesa, na horizontal, e estabilize-o.

2)Vertical: Coloque dois pregos numa parede, na vertical, e coloque o carregador nos dois pregos de forma fixa.

Nota: O carregador tem orifícios para pendurar para um armazenamento conveniente. Instale os parafusos na parede (50,8 mm) separados. Utilize parafusos suficientemente fortes para aguentar o peso combinado do carregador.

4. FUNCIONAMENTO

COMO CARREGAR O CONJUNTO DE BATERIAS







AVISO: A bateria de íons de lítio é enviada parcialmente carregada. Antes de usar, carregue completamente o conjunto de baterias.

- 1) Alinhe o conjunto de baterias com as ranhuras de montagem do carregador, faça deslizar o conjunto de baterias para baixo para o carregador.
- 2) Ligar o carregador a uma tomada apropriada. O indicador verde pisca para indicar que o processo de carregamento foi iniciado.
- 3) Quando a carga estiver concluída, o indicador verde deixa de piscar e permanece aceso. A bateria está agora totalmente carregada, desligue o carregador e remova o conjunto de baterias.

Nota: Se ligar o carregador a uma tomada apropriada sem a bateria ligada, o indicador vermelho irá acender. Ao carregar, é importante fornecer ventilação adequada para evitar que este conjunto de baterias fique danificado. Durante o funcionamento, a temperatura disponível do carregador é de +4°C a 24°C.

AVERTÊNCIA: Quando a carga da bateria acaba após utilização contínua ou exposição direta à luz solar ou ao calor, dê tempo para a ferramenta arrefecer antes de a recarregar para atingir a carga completa.

INDICADOR LUMINOSO DO CARREGADOR

| Luzes | Indicadores luminosos | Estado |
|--------------------|---|----------------------|
| Luz vermelha acesa |   | Ligado |
| Luz verde a piscar |   | Carregamento normal |
| Luz verde acesa |   | Totalmente carregado |

COMO REMOVER O CONJUNTO DE BATERIAS DO CARREGADOR

Desligue a fonte de alimentação do carregador. Retire o conjunto de baterias do carregador.

CARREGAR UM CONJUNTO DE BATERIAS FRIAS OU QUENTES

Se a bateria estiver fora do intervalo de temperatura normal, uma luz vermelha e uma luz verde do carregador irão piscar de forma alternada durante a operação. Quando a bateria arrefecer até aproximadamente 45°C ou aquecer para mais de 5°C, o carregador começará automaticamente a carregar e as duas luzes irão normalizar.

5. MANUTENÇÃO

LIMPEZA

Desligue a ficha antes de qualquer trabalho de limpeza. Mantenha este carregador livre de detritos e sujidade. Limpe o equipamento com um pano e/ou ar comprimido. É altamente sugerido que limpe o dispositivo após cada utilização.

ARMAZENAMENTO

Mantenha o carregador limpo e livre de detritos.

Não permita a entrada de material estranho na cavidade de encaixe ou nos contactos. Limpe o carregador com um pano seco. Não utilize solventes ou água, e não coloque o carregador em locais húmidos.

•Desligue o carregador quando não tiver uma bateria a carregar.

•Carregue a bateria antes de a guardar.

•Guarde o carregador à temperatura ambiente normal. Não o guarde em calor excessivo. Não utilize o carregador sob luz solar direta ou em condições de humidade. Não carregue a bateria no exterior. Recarregue à temperatura ambiente. Se a bateria estiver quente, deixe-a arrefecer antes de a recarregar.

Desligue a fonte de alimentação antes da manutenção ou limpeza.

As reparações só devem ser realizadas por pessoas qualificadas e utilizando peças sobressalentes genuínas. A reparação inapropriada pode causar perigo significativo.

Para aumentar a duração da bateria, carregue-a completamente antes de a guardar.

•Após o carregamento, a bateria pode ser armazenada no carregador, desde que o carregador não esteja ligado à corrente.

•Não guarde o conjunto de baterias na ferramenta.

•Guarde a bateria num local limpo e seco. Cubra a bateria de modo a proporcionar uma proteção adicional.

TRANSPORTE

Desligue o cabo de alimentação antes do transporte e coloque o carregador numa caixa para evitar a exposição à luz solar durante o transporte.



Durante o transporte, o intervalo de temperatura permitido é entre -4°C e 50°C.

Proteja o carregador de qualquer impacto pesado ou vibrações fortes que possam ocorrer durante o transporte em veículos.

AVERTÊNCIA: A utilização de qualquer acessório não especificado neste manual pode apresentar um risco de danos pessoais.

AVERTÊNCIA: Pôr os terminais da bateria em curto-circuito pode causar queimaduras ou um incêndio. Quando o conjunto de bateria não estiver em uso, mantenha-o afastado de outros objetos metálicos como cliques de papel, moedas, chaves, pregos, parafusos, ou outros objetos metálicos pequenos que possam fazer a ligação de um terminal a outro.

6. RESOLUÇÃO DE PROBLEMAS

| Problemas | Causas prováveis | Ação corretiva |
|---|---|---|
| <p>Uma luz vermelha e uma luz verde piscaram alternadamente durante o funcionamento</p>  | Temperatura fuera del intervalo de trabajo | Permita que o conjunto de baterias atinja a temperatura normal cerca de 30 segundos. O carregamento começará quando a temperatura do conjunto de baterias voltar a 5°C e 45°C |
| <p>Uma luz vermelha acendeu e apagou durante o funcionamento.</p>  | Problemas con la batería | Contacte um centro de serviço autorizado. |
| <p>Uma luz vermelha acesa quando a bateria está ligada ao carregador</p>  | Carregador ligado, sem bateria ligada. Pinos não estão bem conectados | Coloque o conjunto de baterias no carregador. Contactar um centro de serviço autorizado. |

7. PROTEÇÃO AMBIENTAL



CUIDADO! Este produto está marcado com um símbolo relativo à eliminação de resíduos elétricos e electrónicos. Tal significa que este produto não pode ser eliminado com resíduos domésticos e tem de ser entregue num sistema de recolha de resíduos que cumpra a Diretiva REEE. Contacte as autoridades locais ou o seu distribuidor para obter conselhos sobre reciclagem. Depois, será reciclado ou desmantelado de modo a reduzir o impacto ambiental. Os equipamentos elétricos e electrónicos podem ser prejudiciais para o ambiente e para a saúde humana porque contêm substâncias perigosas.

8. GARANTIA

1. Os produtos UP20 são concebidos de acordo com os mais elevados padrões de qualidade. A UP20 fornece uma garantia de 36 meses para os seus produtos, a partir da data de compra. Esta garantia aplica-se a todos os defeitos de material e de fabrico que possam surgir. Não são possíveis outras reivindicações, de qualquer outra natureza, direta ou indireta, relacionadas com pessoas e/ou materiais.
2. Em caso de problema ou defeito, deve sempre consultar primeiro o seu concessionário UP20. Na maioria dos casos, o concessionário Up20 será capaz de resolver o problema ou corrigir o defeito.
3. As reparações ou a substituição de peças não prolongarão o período de garantia original.
4. Os defeitos que tenham surgido como resultado de uso ou desgaste impróprio não estão cobertos pela garantia. Entre outras coisas, isto diz respeito a interruptores, interruptores de circuito de proteção e motores, no caso de desgaste.
5. A sua reclamação sobre a garantia só pode ser processada se:
 - A prova da data de compra poder ser fornecida sob a forma de recibo
 - Não foram efetuadas reparações e/ou substituições por terceiros
 - A ferramenta não foi sujeita a uma utilização inadequada (sobrecarga da máquina ou montagem de acessórios não aprovados).
 - Não há danos causados por influências externas ou corpos estranhos, tais como areia ou pedras.
 - Não há danos causados pela não observância das instruções de segurança e das instruções de utilização.
6. As estipulações da garantia aplicam-se em conjunto com as nossas condições de venda e entrega.
7. As ferramentas defeituosas a serem devolvidas à UP20 através do seu revendedor UP20 serão recolhidas pela UP20 desde que o produto esteja devidamente embalado. Se os bens defeituosos forem enviados diretamente para Up20 pelo consumidor, a UP20 só poderá processar estes bens se o consumidor pagar os custos de envio.
8. Os produtos que são entregues em más condições de embalagem não serão aceites pela UP20.

Itens não cobertos pela garantia

1. Qualquer peça que se tenha tornado inoperante devido a uso indevido, uso comercial, abuso, negligência, acidente, manutenção ou alteração imprópria; ou
2. A unidade, se não tiver sido utilizada e/ou mantida em conformidade com o manual do proprietário; ou
3. Deterioração normal do acabamento exterior devido à utilização ou exposição.
4. A garantia é válida apenas com recibo de compra.
5. A garantia termina no caso de o produto ter sido aberto.
6. A garantia termina caso as condições de armazenamento não sejam bem aplicadas e se encontre humidade no interior do carregador.
7. Não se destina a uso profissional.

SÍMBOLOS



Leggere il manuale e rispettare tutte le avvertenze e le istruzioni di sicurezza.



Terminale positivo.



Terminale negativo.



Per uso in interni. In alternativa, non esporre alla pioggia.



Se la corrente del caricabatterie è superiore a 3,15 A, la corrente alla presa verrà interrotta dal fusibile.



Scollegare il caricabatteria dalla rete elettrica prima di collegare o scollegare il gruppo batteria.



Marchio unico di circolazione dei prodotti nel mercato degli stati membri dell'Unione Doganale.



Classe di protezione II.



Questo prodotto è conforme a tutte le direttive europee applicabili, ed è stato effettuato un test di valutazione della conformità a tali direttive.



I prodotti elettrici non devono essere smaltiti insieme ai rifiuti domestici. Portarli presso gli appositi punti di riciclaggio. Per informazioni sul riciclaggio, contattare il rivenditore o le autorità locali.

$t_a=40^{\circ}\text{C}/\text{E}$

Non caricare la batteria se la temperatura supera i 40°C .



Marchio di conformità Ucraina



*Universale: compatibile esclusivamente con i prodotti Sterwins UP20, Lexman UP20 e Dexter UP20.

In questo manuale sono utilizzati i simboli descritti di seguito.



Tipo e fonte del pericolo: il mancato rispetto di questa avvertenza comporta il rischio di lesioni o morte.



Tipo e fonte del pericolo: il mancato rispetto di questa avvertenza comporta il rischio di danni all'apparecchio, all'ambiente o a oggetti.



NOTA: questo simbolo denota informazioni utili per una migliore comprensione dei processi coinvolti.



Prodotti riciclabili soggetti alla responsabilità estesa del produttore. Rispettare le istruzioni di ordinamento associate.

ISTRUZIONI PER LA SICUREZZA



AVVERTENZA: Leggere tutte le avvertenze e istruzioni. Il mancato rispetto delle avvertenze e istruzioni possono causare scosse elettriche, incendi e/o gravi lesioni.

Conservare tutte le avvertenze e le istruzioni per ulteriore consultazione.

1. **CONSERVARE QUESTE ISTRUZIONI** - Questo manuale contiene importanti istruzioni di sicurezza e di funzionamento del caricabatterie.
2. Prima di utilizzare il caricabatterie, leggere tutte le istruzioni e le avvertenze riportate sul caricabatterie e sulla batteria.
3. Il dispositivo è progettato per caricare batterie agli ioni di litio.
4. Le batterie non ricaricabili non possono essere caricate con questo caricabatterie.
5. Utilizzare una fonte di alimentazione con la tensione specificata sulla targhetta del caricabatterie.
6. Non caricare la batteria in presenza di liquidi o gas infiammabili.
7. Non esporre il caricabatterie alla pioggia o alla neve.
8. Non trasportare mai il caricabatterie per il cavo e non tirarlo per scollegarlo dalla presa.

ISTRUZIONI PER LA SICUREZZA

9. Dopo la ricarica o prima di effettuare qualsiasi intervento di manutenzione o pulizia, scollegare il caricabatterie dalla fonte di alimentazione. Quando si scollega il caricabatterie, tirare la spina dalla parte opposta al cavo.
10. Assicurarsi che il cavo sia posizionato in modo da non essere calpestato, essere d'inciampo o sottoposto a danni o sollecitazioni.
11. Non utilizzare il caricabatterie con cavo o spina danneggiati: sostituirli immediatamente.
12. Non utilizzare o smontare il caricabatterie se ha ricevuto un colpo secco, è caduto o è stato danneggiato in altro modo; rivolgersi a un tecnico qualificato. L'uso o il rimontaggio non corretto può comportare il rischio di scosse elettriche o incendi.
13. Il caricabatterie non è destinato all'uso da parte di bambini piccoli o persone inferme senza supervisione.
14. I bambini piccoli devono essere sorvegliati per assicurarsi che non giochino con il caricabatterie.
15. Non caricare la batteria quando la temperatura è inferiore a 0°C o superiore a 40°C.
16. Non tentare di utilizzare un trasformatore step-up, un generatore di motori o una presa di corrente CC.
17. Durante la carica, la batteria deve essere collocata in

ISTRUZIONI PER LA SICUREZZA

un'area ben ventilata. Mantenere in ordine l'area di lavoro per ridurre il rischio di incendi, scosse elettriche ed esplosioni. Non coprire il caricabatterie e il pacco batteria con un panno durante la carica.

18. Quando l'apparecchio non è in uso e prima di pulirlo, staccare la spina dalla presa di corrente.
19. Uso esclusivamente interno.
20. Per evitare il rischio di scosse elettriche, non immergere l'unità, il cavo o la spina in acqua o altri liquidi.

Altre avvertenze:

- A. Il caricabatterie non deve essere utilizzato per batterie normali non ricaricabili.
- B. È necessaria una ventilazione adeguata.
- C. Le informazioni su corrente e tensione del pacco batteria devono essere conformi a quelle del caricabatterie.
- D. Non esporre il caricabatterie a spruzzi d'acqua e pioggia.
- E. Scollegare il dispositivo dall'alimentazione prima di inserire o rimuovere le batterie.
- F. Non gettare le batterie esaurite o danneggiate nell'acqua o nel fuoco. Le linee guida ambientali devono essere rispettate.
- G. Una batteria difettosa o non ricaricabile deve essere

ISTRUZIONI PER LA SICUREZZA

trattata come rifiuto speciale/rifiuto pericoloso. Portarla in un punto di raccolta speciale. Non gettarla nei normali rifiuti domestici, né nell'acqua o nel fuoco.

- H. Posizionare il caricabatterie lontano da qualsiasi fonte di calore.
- I. Per ridurre il rischio di scosse elettriche, se si desidera scollegare il caricabatterie dalla rete elettrica, estrarre dalla presa la spina anziché il cavo di alimentazione.
- J. Non smontare il caricabatterie. Portare il caricabatterie presso un centro di assistenza autorizzato, se è necessario un intervento di assistenza o di riparazione. L'installazione non corretta può provocare scosse elettriche, morte e incendi.
- K. Questo apparecchio può essere usato da bambini a partire da 8 anni e da persone con ridotte capacità fisiche, sensoriali o mentali o con mancanza di esperienza e conoscenza, a condizione che siano stati supervisionati o istruiti sull'uso dell'apparecchio in modo sicuro e abbiano compreso i pericoli connessi. I bambini non devono giocare con questo dispositivo. La pulizia e la manutenzione dell'utente non devono essere eseguite da bambini che non siano sorvegliati.
- L. Non lasciare l'apparecchiatura incustodita mentre è in

ISTRUZIONI PER LA SICUREZZA

funzione, per evitare il rischio di incendi, ustioni e scosse elettriche.

- M. Se il cavo di alimentazione è danneggiato, deve essere sostituito dal fabbricante o dal suo servizio d'assistenza clienti o da una persona altrettanto qualificata per evitare rischi.

CONSERVARE QUESTE ISTRUZIONI

CONTENUTI

1. Uso previsto del caricatore da 20 V
2. Descrizione
3. Dati Tecnici
4. Funzionamento
5. Manutenzione
6. Problemi e soluzioni
7. Salvaguardia dell'ambiente
8. Garanzia
9. Dichiarazione di conformità

1. USO PREVISTO DEL CARICABATTERIE 20V

Grazie per aver acquistato questo prodotto. Si prega di leggere queste istruzioni per l'uso e di conservarle per riferimento futuro.

Usare questo caricabatterie solo con i prodotti UP20.

Se il prodotto è danneggiato o presenta qualche difetto, si prega di non usarlo e riportarlo al rivenditore.

Se si cede questo attrezzo ad altre persone, dare anche questo manuale di istruzioni.

Si prega di notare che le nostre apparecchiature non sono state progettate per l'utilizzo in ambito commerciale, artigianale, professionale o industriale. La nostra garanzia decade se la macchina viene utilizzata in attività commerciali, industriali o per scopi equivalenti. La nostra garanzia sarà annullata se il dispositivo viene utilizzato in attività commerciali, artigianali o industriali o per scopi equivalenti.

2. DESCRIZIONE

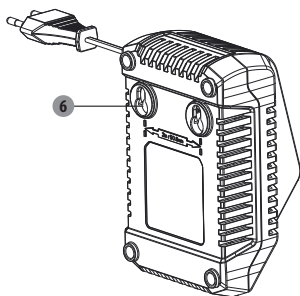
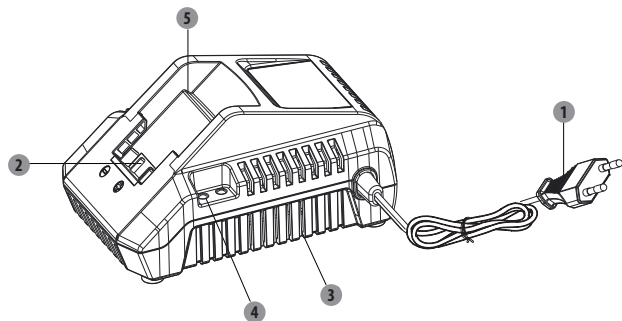

- 1 Cavo
- 2 Contatti elettrici
- 3 Schermo antipolvere
- 4 Indicatore luminoso
- 5 Slot di montaggio
- 6 Foro di aggancio

3. Dati Tecnici

| | |
|---------------------|--|
| Tensione entrata | 220-240 V |
| Potenza: | 75 W |
| Modello N°: | 20CH2-3A.2 |
| Frequenza entrata | 50 Hz |
| Tensione uscita: | 21 V corrente continua |
| Corrente di uscita: | Compatibile con tutte le batterie UP20 |
| Peso | 0.37 kg |

4. FUNZIONAMENTO

AVVERTENZA: Non utilizzare il caricabatterie all'aperto e non esporlo a condizioni di umidità o bagnato.

L'acqua che entra in un caricabatteria aumenta il rischio di scossa elettrica.

AVVERTENZA: Gas esplosivi. Evitare fiamme e scintille. Garantire un'adeguata ventilazione durante la carica.

COME CARICARE IL CARICABATTERIE

Il caricabatterie può essere utilizzato in due posizioni:

- 1) Orizzontale Posizionare il caricabatterie su un tavolo in orizzontale per stabilizzarlo
- 2) Verticale: installare due chiodi su una parete in verticale, fissare il caricabatterie sui due chiodi.

Nota: il caricabatterie è dotato di fori per l'aggancio per poterlo riporre comodamente. Installare le viti nella parete a una distanza di 50,8 mm l'una dall'altra. Utilizzare viti sufficientemente robuste per sostenere il peso complessivo del caricabatterie.

4. FUNZIONAMENTO

COME CARICARE IL PACCO BATTERIA









AVVISO: il pacco batteria agli ioni di litio viene spedito parzialmente carico. Prima dell'uso, caricare completamente il pacco batteria.

- 1) Allineare il pacco batteria con le fessure di montaggio del caricabatterie, far scorrere il pacco batteria verso il basso sul caricabatterie.
- 2) Collegare il caricabatterie a una presa di corrente adeguata. L'indicatore verde lampeggia per indicare l'avvio del processo di ricarica
- 3) Al termine della carica, l'indicatore verde smette di lampeggiare e rimane acceso. Il pacco batteria è ora completamente carico; scollegare il caricabatterie e rimuovere il pacco batteria

Nota: se si collega il caricabatterie a una presa di corrente appropriata senza che la batteria sia collegata, l'indicatore rosso si accende durante la carica, è importante garantire un'adeguata ventilazione per evitare che il pacco batteria si danneggi. La fascia di temperatura appropriata per il caricabatterie è compresa tra +4°C e 24°C durante il funzionamento.

AVVERTENZA: Quando la carica della batteria si esaurisce dopo un uso continuo o dopo l'esposizione alla luce solare diretta o al calore, lasciare che la batteria si raffreddi prima di ricaricarla per ottenere la carica completa

INDICATORE LUMINOSO DEL CARICABATTERIE

| Luci | Indicatori luminosi | Stato |
|-------------------------|---|----------------------|
| Luce rossa accesa |    | Acceso |
| Luce verde lampeggiante |    | Carica normale |
| Luce verde accesa |    | Completamente carico |

COME RIMUOVERE IL PACCO BATTERIA DAL CARICABATTERIE

Scollegare l'alimentazione dal caricabatterie. Rimuovere il pacco batteria dal caricabatterie.

CARICARE UN PACCO BATTERIA FREDDO O CALDO

Se il pacco batteria non rientra nella fascia di temperatura normale, una luce rossa e una verde del caricabatterie lampeggiano a turno durante il funzionamento. Quando il pacco batteria si raffredda a circa 45°C o si riscalda a più di 5°C, il caricabatterie inizia automaticamente la ricarica e le due spie si accendono normalmente.

5. MANUTENZIONE

PULIZIA

Scollegare la spina prima di effettuare qualsiasi operazione di pulizia. Mantenere il caricabatterie libero da detriti e sporcizia. Pulire l'apparecchio con un panno e/o aria compressa. Si consiglia vivamente di pulire il dispositivo dopo ogni utilizzo.

CONSERVAZIONE

Mantenere il caricatore pulito e privo di detriti.

Non lasciare che materiale estraneo penetri nella cavità incassata o sui contatti. Pulire il caricabatterie con un panno asciutto. Non utilizzare solventi o acqua e non collocare il caricabatterie in ambienti umidi.

•Scollegare il caricabatterie quando non è presente la batteria.

•Caricare la batteria prima di conservarla.

•Conservare il caricabatterie alla normale temperatura ambiente. Non conservarlo in ambienti eccessivamente caldi. Non utilizzare il caricabatterie alla luce diretta del sole o in condizioni di umidità. Non ricaricare all'aperto. Ricaricare a temperatura ambiente. Se la batteria è calda, lasciarla raffreddare prima di ricaricarla.

Prima di effettuare interventi di manutenzione o pulizia, scollegare l'alimentazione.

Le riparazioni devono essere eseguite solo da personale qualificato e utilizzando ricambi originali. Una riparazione inadeguata potrebbe causare gravi pericoli.

Per massimizzare la durata della batteria, caricarla completamente prima di riporla.

•Dopo la ricarica, il pacco batteria può essere riposto nel caricabatterie, a condizione che quest'ultimo non sia collegato alla presa di corrente

•Non conservare il pacco batteria dentro l'utensile.

•Conservare la batteria in un luogo pulito e asciutto. Coprirla per garantire una maggiore protezione.

TRASPORTO

Scollegare l'alimentazione prima del trasporto e riporre il caricabatterie in una scatola per evitare che venga esposto alla luce del sole durante il trasporto.

La fascia di temperatura consentita è compresa tra -4°C e 50°C durante il trasporto.



Proteggere il caricabatterie da urti violenti o forti vibrazioni che possono verificarsi durante il trasporto nei veicoli.

AVVERTENZA: L'uso di accessori non specificati in questo manuale può comportare il rischio di lesioni personali

AVVERTENZA: Cortocircuitare i terminali della batteria tra loro può causare ustioni o incendio.

Quando il pacco batteria non è in uso, tenerlo lontano da altri oggetti metallici, come graffette, monete, chiavi, chiodi, viti o altri piccoli oggetti metallici, che possono creare un collegamento da un terminale all'altro.

6. PROBLEMI E SOLUZIONI

| PROBLEMI | Possibili cause | Azione correttiva |
|---|---|---|
| <p>Una luce rossa e una verde lampeggiano a turno durante il funzionamento</p>  | Temperatura fuori dalla fascia di funzionamento | Lasciare che il pacco batteria raggiunga la temperatura normale circa 30 secondi. La carica inizierà quando la temperatura del pacco batteria tornerà a 5°C e 45°C. |
| <p>Una luce rossa accesa lampeggia durante il funzionamento.</p>  | Problemi di batteria | Contattare un centro di assistenza autorizzato |
| <p>Una spia rossa accesa quando la batteria è collegata al caricabatterie</p>  | Caricabatterie collegato, nessuna batteria collegata spinotti mal collegati | Inserire il pacco batteria nel caricabatterie Contattare un centro di assistenza autorizzato |

7. SALVAGUARDIA DELL'AMBIENTE



ATTENZIONE: Questo prodotto è stato contrassegnato con un simbolo relativo allo smaltimento dei rifiuti elettrici ed elettronici. Ciò significa che questo prodotto non deve essere smaltito con rifiuti domestici, ma deve essere condotto verso una struttura di raccolta conforme alla direttiva europea WEEE. Contattare le autorità locali o il rivenditore per consigli sul riciclaggio. Esso sarà riciclato o smaltito per ridurre l'impatto sull'ambiente. Le apparecchiature elettriche ed elettroniche possono essere pericolose per l'ambiente e per la salute umana poiché contengono sostanze pericolose.

8. GARANZIA

1. I prodotti UP20 sono progettati secondo i più alti standard qualitativi. UP20 offre una garanzia di 36 mesi per i suoi prodotti, a partire dalla data di acquisto. Questa garanzia si applica a tutti i difetti di materiale e di fabbricazione che possono insorgere. Non sono possibili ulteriori reclami, di qualsiasi natura, diretta o indiretta, relativi a persone e/o materiali.
2. In caso di problemi o difetti, consultare sempre per primo il rivenditore UP20. Nella maggior parte dei casi il rivenditore UP20 sarà in grado di risolvere il problema o correggere il difetto.
3. Le riparazioni o la sostituzione dei pezzi non estenderanno il periodo di garanzia originale.
4. I difetti derivanti da un uso improprio o dall'usura non sono coperti dalla garanzia. Sono inclusi, tra l'altro, gli interruttori, gli interruttori di protezione e i motori, in caso di usura.
5. La sua richiesta di garanzia può essere evasa solo se:
 - La prova della data di acquisto può essere fornita sotto forma di scontrino.
 - Nessuna riparazione e/o sostituzione è stata effettuata da terzi
 - L'utensile non è stato sottoposto a un uso improprio (sovraccarico della macchina o montaggio di accessori non approvati).
 - Non ci sono danni causati da influenze esterne o corpi estranei come sabbia o sassi.
 - Non vi sono danni causati dall'inosservanza delle istruzioni di sicurezza e delle istruzioni per l'uso.
6. Le clausole di garanzia si applicano in combinazione con le nostre condizioni di vendita e consegna
7. Gli utensili difettosi da restituire a UP20 tramite il vostro rivenditore UP20 saranno ritirati da UP20, a condizione che il prodotto sia adeguatamente imballato. Se la merce difettosa viene inviata direttamente a UP20 dal consumatore, UP20 potrà occuparsene solo se il consumatore paga le spese di spedizione.
8. I prodotti consegnati mal imballati non saranno accettati da UP20.

Articoli non coperti da garanzia

1. Qualsiasi pezzo non funzionante a causa di uso improprio, uso commerciale, abuso, negligenza, incidente, manutenzione impropria o alterazione; oppure
2. Il dispositivo, se non è stato usato e/o sottoposto a manutenzione in conformità al manuale d'uso; oppure.
3. Normale deterioramento della finitura esterna dovuto all'uso o all'esposizione.
4. La garanzia è valida solo con la ricevuta d'acquisto
5. La garanzia decade se il prodotto è stato aperto
6. La garanzia decade nel caso in cui le condizioni di conservazione non siano ben applicate e si riscontrino umidità all'interno del caricabatterie
7. Non destinato all'uso professionale.

ΣΥΜΒΟΛΑ



Διαβάστε το εγχειρίδιο οδηγιών και ακολουθήστε όλες τις προειδοποιήσεις και τις οδηγίες ασφαλείας.



Θετικός πόλος.



Αρνητικός πόλος.



Μόνο για χρήση σε εσωτερικό χώρο, να μην εκτίθεται σε βροχή.



Αν το ρεύμα του φορτιστή είναι μεγαλύτερο από 3,15A, το ρεύμα εξόδου θα διακοπεί από την ασφάλεια.



Να αποσυνδέετε το ρεύμα πριν συνδέσετε ή αποσυνδέσετε την μπαταρία.



Ενιαία σήμανση κυκλοφορίας προϊόντων στην αγορά των κρατών μελών της τελωνειακής ένωσης.



Κατηγορία προστασίας II



Το προϊόν πληροί τις σχετικές Ευρωπαϊκές οδηγίες, και έχει εφαρμοστεί μέθοδος αξιολόγησης της συμμόρφωσης με τις εν λόγω οδηγίες.



Τα άχρηστα ηλεκτρικά προϊόντα δεν πρέπει να απορρίπτονται μαζί με τα οικιακά απόβλητα. Η ανακύκλωση πρέπει να πραγματοποιείται στις κατάλληλες εγκαταστάσεις. Επικοινωνήστε με τον δήμο ή το κατάστημα αγοράς σχετικά με την ανακύκλωση.

ta=40°C/E

Μη φορτίζετε την μπαταρία όταν η θερμοκρασία είναι πάνω από 40 °C.



Σήμανση συμμόρφωσης για την Ουκρανία



*Γενικά: συμβατότητα μόνο με προϊόντα Sterwins UP20, Lexman UP20 και Dexter UP20.

Στο παρόν εγχειρίδιο χρησιμοποιούνται τα ακόλουθα σύμβολα:



Φύση και πηγή του κινδύνου: Αν δεν τηρηθεί η παρούσα επισήμανση κινδύνου, μπορεί να προκληθεί τραυματισμός ή θάνατος.



Φύση και πηγή του κινδύνου: Η παρούσα επισήμανση κινδύνου προειδοποιεί για ζημιά της συσκευής, επιπτώσεις στο περιβάλλον ή υλικές ζημιές.



Σημείωση: Αυτό το σύμβολο επισημαίνει στοιχεία που μπορούν να συμβάλουν στην καλύτερη κατανόηση των απαιτούμενων διαδικασιών.



Ανακυκλώσιμα προϊόντα που υπόκεινται σε υποχρεώσεις διευρυμένης ευθύνης του παραγωγού. Ακολουθείτε τις σχετικές οδηγίες διαλογής.

ΟΔΗΓΙΕΣ ΑΣΦΑΛΕΙΑΣ

ΠΡΟΕΙΔΟΠΟΙΗΣΗ: διαβάστε όλες τις προειδοποιήσεις και τις οδηγίες. Η μη τήρηση των προειδοποιήσεων και των οδηγιών μπορεί να προκαλέσει ηλεκτροπληξία, πυρκαγιά ή/και σοβαρό τραυματισμό.

Φυλάξτε όλες τις προειδοποιήσεις και τις οδηγίες για μελλοντική αναφορά.

1. ΦΥΛΑΞΤΕ ΑΥΤΕΣ ΤΙΣ ΟΔΗΓΙΕΣ - Το παρόν εγχειρίδιο περιέχει σημαντικές οδηγίες ασφάλειας και λειτουργίας για τον φορτιστή μπαταρίας.
2. Πριν χρησιμοποιήσετε τον φορτιστή μπαταρίας, διαβάστε όλες τις οδηγίες και τις προειδοποιητικές ενδείξεις για τον φορτιστή μπαταρίας και τη μπαταρία.
3. Η συσκευή έχει σχεδιαστεί για να φορτίζει μπαταρίες ιόντων λιθίου.
4. Οι μη επαναφορτιζόμενες μπαταρίες δεν μπορούν να φορτιστούν με αυτόν τον φορτιστή μπαταρίας.
5. Χρησιμοποιείτε μια πηγή παροχής ρεύματος με την τάση που καθορίζεται στην ενδεικτική πινακίδα του φορτιστή.
6. Μη φορτίζετε τη μπαταρία παρουσία εύφλεκτων υγρών ή αερίων.
7. Μην εκθέτετε τον φορτιστή σε βροχή ή χιόνι.
8. Μη μεταφέρετε ποτέ τον φορτιστή από το καλώδιο και μην το τραβάτε για να τον αποσυνδέσετε από την πρίζα.

ΟΔΗΓΙΕΣ ΑΣΦΑΛΕΙΑΣ

9. Μετά τη φόρτιση ή πριν επιχειρήσετε οποιαδήποτε συντήρηση ή καθαρισμό, αποσυνδέετε τον φορτιστή από την πηγή παροχής ρεύματος. Τραβάτε το βύσμα τροφοδοσίας και όχι το καλώδιο κάθε φορά που αποσυνδέετε τον φορτιστή.
10. Βεβαιωθείτε ότι το καλώδιο είναι τοποθετημένο με τέτοιο τρόπο ώστε να μην το πατήσετε, να μην σκοντάψετε σε αυτό και να μην υποστεί με άλλον τρόπο ζημιά ή καταπόνηση.
11. Μη χρησιμοποιείτε τον φορτιστή με φθαρμένο καλώδιο ή βύσμα. Αντικαταστήστε τα αμέσως.
12. Μη χρησιμοποιείτε ή αποσυναρμολογείτε τον φορτιστή εάν έχει δεχθεί ένα απότομο χτύπημα, εάν έχει πέσει στο έδαφος ή εάν έχει υποστεί άλλη ζημιά με οποιονδήποτε τρόπο. Παραδώστε τον σ' έναν εξειδικευμένο τεχνικό. Η εσφαλμένη χρήση ή η επανασυναρμολόγηση ενδέχεται να οδηγήσει σε κίνδυνο ηλεκτροπληξίας ή πυρκαγιάς.
13. Αυτός ο φορτιστής μπαταρίας δεν προορίζεται για χρήση από μικρά παιδιά ή ανάπηρα άτομα χωρίς επίβλεψη.
14. Τα μικρά παιδιά θα πρέπει να βρίσκονται υπό επίβλεψη, για να διασφαλιστεί ότι δεν παίζουν με τον φορτιστή μπαταρίας.
15. Μη φορτίζετε την μπαταρία όταν η θερμοκρασία είναι υπό

ΟΔΗΓΙΕΣ ΑΣΦΑΛΕΙΑΣ

του 0°C ή άνω των 40°C.

16. Μην επιχειρείτε να χρησιμοποιήσετε μετασχηματιστή με κύκλωμα ανόρθωσης, γεννήτρια με κινητήρα ή υποδοχή ρεύματος συνεχούς τάσης (DC).
17. Κατά τη διάρκεια της φόρτισης, η μπαταρία πρέπει να τοποθετείται σε καλά αεριζόμενο χώρο. Διατηρείτε τον χώρο εργασίας τακτοποιημένο για να μειώσετε τον κίνδυνο πυρκαγιάς, ηλεκτροπληξίας και έκρηξης. Μην καλύπτετε τον φορτιστή και τη συστοιχία μπαταριών με ύφασμα κατά τη φόρτιση.
18. Όταν η συσκευή δεν χρησιμοποιείται και πριν από τον καθαρισμό, αποσυνδέστε την από την πρίζα.
19. Χρήση μόνο σε εσωτερικούς χώρους.
20. Για την πρόληψη του κινδύνου ηλεκτροπληξίας, μη βυθίζετε τη συσκευή, το καλώδιο ή το βύσμα σε νερό ή άλλα υγρά.

Άλλες προειδοποιήσεις:

- A. Ο φορτιστής δεν πρέπει να χρησιμοποιείται για τις συνηθισμένες, μη επαναφορτιζόμενες μπαταρίες.
- B. Απαιτείται επαρκής εξαερισμός.
- C. Οι πληροφορίες σχετικά με το ρεύμα και την τάση στη συστοιχία μπαταριών πρέπει να συμμορφώνονται με αυτές

ΟΔΗΓΙΕΣ ΑΣΦΑΛΕΙΑΣ

του φορτιστή.

- D. Μην εκθέτετε τον φορτιστή σε εκτόξευση νερού και σε βροχή.
- E. Αποσυνδέετε τον εξοπλισμό από την παροχή ρεύματος πριν από την τοποθέτηση ή την αφαίρεση των μπαταριών.
- F. Μην απορρίπτετε εξαντλημένες ή κατεστραμμένες μπαταρίες στο νερό ή τη φωτιά. Πρέπει να τηρούνται οι περιβαλλοντικές οδηγίες.
- G. Μια ελαττωματική μπαταρία ή μη φορτιζόμενη μπαταρία πρέπει να αντιμετωπίζεται ως ειδικό απόβλητο / επικίνδυνο απόβλητο. Μεταφέρετέ τη σε ένα ειδικό σημείο συλλογής. Μην την απορρίπτετε στα συνήθη οικιακά απορρίμματα, ούτε στο νερό ή τη φωτιά.
- H. Τοποθετείτε τον φορτιστή μακριά από οποιαδήποτε πηγή θερμότητας.
- I. Για να μειώσετε τον κίνδυνο ηλεκτροπληξίας, τραβάτε το βύσμα αντί για το καλώδιο τροφοδοσίας από την πρίζα, εάν θέλετε να αποσυνδέσετε τον φορτιστή από το ρεύμα.
- J. Μην αποσυναρμολογείτε τον φορτιστή. Μεταφέρετέ τον σε ένα εξουσιοδοτημένο κέντρο επισκευών, εάν απαιτείται συντήρηση ή επισκευή. Η εσφαλμένη εγκατάσταση μπορεί να προκαλέσει ηλεκτροπληξία, θάνατο και πυρκαγιά.
- K. Η συσκευή αυτή μπορεί να χρησιμοποιηθεί από παιδιά

ΟΔΗΓΙΕΣ ΑΣΦΑΛΕΙΑΣ

ηλικίας 8 ετών και άνω και από άτομα με μειωμένες σωματικές, αισθητηριακές ή ψυχικές ικανότητες ή με ελλιπή εμπειρία και γνώση, εφόσον αυτά επιβλέπονται ή καθοδηγούνται όσον αφορά την ασφαλή χρήση της συσκευής και κατανοούν τους ενδεχόμενους κίνδυνους. Τα παιδιά δεν πρέπει να παίζουν με τη συσκευή. Ο καθαρισμός και η συντήρηση δεν πρέπει να γίνονται από παιδιά χωρίς επίβλεψη.

- L. Για να αποφύγετε τον κίνδυνο πυρκαγιάς, εγκαυμάτων και ηλεκτροπληξίας, μην αφήνετε τον εξοπλισμό χωρίς επίβλεψη για όσο βρίσκεται σε λειτουργία.
- M. Εάν το καλώδιο ρεύματος έχει υποστεί φθορά, πρέπει να αντικαθίσταται από τον κατασκευαστή ή από το τμήμα εξυπηρέτησης πελατών του ή από ένα εξίσου εξουσιοδοτημένο άτομο, ώστε να αποφευχθεί οποιοσδήποτε κίνδυνος.

ΦΥΛΑΞΤΕ ΑΥΤΕΣ ΤΙΣ ΟΔΗΓΙΕΣ

ΠΕΡΙΕΧΟΜΕΝΑ

1. Προβλεπόμενη χρήση φορτιστή 20V
2. Περιγραφή
3. Τεχνικά χαρακτηριστικά
4. Λειτουργία
5. Συντήρηση
6. Αντιμέτωπιση προβλημάτων
7. Περιβαλλοντική προστασία
8. Εγγύηση
9. Δήλωση συμμόρφωσης

1. ΠΡΟΒΛΕΠΟΜΕΝΗ ΧΡΗΣΗ ΦΟΡΤΙΣΤΗ 20V

Σας ευχαριστούμε για την αγορά αυτού του προϊόντος. Διαβάστε αυτές τις οδηγίες λειτουργίας και φυλάξτε τις για μελλοντική αναφορά.

Χρησιμοποιείτε αυτόν τον φορτιστή αποκλειστικά για προϊόντα UP20.

Εάν το προϊόν είναι κατεστραμμένο ή ελαττωματικό, μην το χρησιμοποιήσετε και επιστρέψτε το στο κατάστημα λιανικής πώλησης.

Εάν δώσετε αυτό το εργαλείο σε άλλα άτομα, δώστε τους και το παρόν εγχειρίδιο οδηγιών.

Λάβετε υπόψη ότι ο εξοπλισμός μας δεν έχει σχεδιαστεί για χρήση σε εμπορικές, επαγγελματικές ή βιομηχανικές εφαρμογές. Η εγγύησή μας θα ακυρωθεί εάν το μηχάνημα χρησιμοποιηθεί σε εμπορικές ή βιομηχανικές επιχειρήσεις, ή για αντίστοιχους σκοπούς.

2. ΠΕΡΙΓΡΑΦΗ

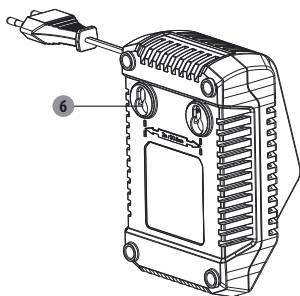
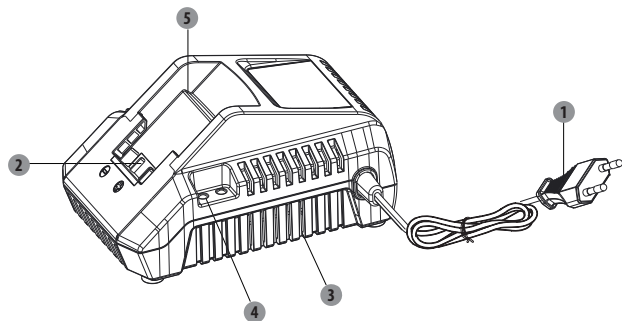

- 1 Καλώδιο τροφοδοσίας
- 2 Ηλεκτρικές επαφές
- 3 Οθόνη κατά της σκόνης
- 4 Ενδεικτική λυχνία
- 5 Υποδοχή τοποθέτησης
- 6 Οπή ανάρτησης

3. ΤΕΧΝΙΚΑ ΧΑΡΑΚΤΗΡΙΣΤΙΚΑ

| | |
|--------------------|------------------------------------|
| Τάση εισόδου: | 220-240V~ |
| Ισχύς: | 75W |
| Αριθ. μοντέλου: | 20CH2-3A.2 |
| Συχνότητα εισόδου: | 50Hz |
| Τάση εξόδου: | Συνεχές ρεύμα 21V |
| Ρεύμα εξόδου: | Συμβατό με όλες τις μπαταρίες UP20 |
| Βάρος μηχανήματος: | 0.37 kg |

4. ΛΕΙΤΟΥΡΓΙΑ

ΠΡΟΕΙΔΟΠΟΙΗΣΗ: Μη χρησιμοποιείτε τον φορτιστή σε εξωτερικούς χώρους και μην τον εκθέτετε σε συνθήκες υγρασίας.

Η εισχώρηση νερού στον φορτιστή αυξάνει τον κίνδυνο ηλεκτροπληξίας.

ΠΡΟΕΙΔΟΠΟΙΗΣΗ: Εκρηκτικά αέρια. Αποφύγετε τις φλόγες και τις σπίθες. Παρέχετε επαρκή εξαερισμό κατά τη φόρτιση.

ΤΡΟΠΟΙ ΧΡΗΣΗΣ ΤΟΥ ΦΟΡΤΙΣΤΗ

Υπάρχουν δύο θέσεις στις οποίες μπορεί να λειτουργήσει ο φορτιστής:

1)Οριζόντια: Τοποθετήστε τον φορτιστή σε ένα τραπέζι οριζόντια και σταθεροποιήστε τον.

2)Κάθετη: Τοποθετήστε δύο καρφιά σε έναν τοίχο κάθετα και σταθεροποιήστε τον φορτιστή στα δύο καρφιά.

4. ΛΕΙΤΟΥΡΓΙΑ

Σημείωση: Ο φορτιστής έχει οπές ανάρτησης για εύκολη αποθήκευση. Τοποθετήστε βίδες στον τοίχο με απόσταση (50,8 mm). Χρησιμοποιήστε βίδες αρκετά γερές ώστε να αντέχουν το συνολικό βάρος του φορτιστή.

ΤΡΟΠΟΣ ΦΟΡΤΙΣΗΣ ΤΗΣ ΣΥΣΤΟΙΧΙΑΣ ΜΠΑΤΑΡΙΩΝ









ΣΗΜΕΙΩΣΗ: Οι μπαταρίες ιόντων λιθίου αποστέλλονται μερικώς φορτισμένες. Φορτίστε πλήρως τη συστοιχία μπαταριών πριν από τη χρήση.

- 1) Ευθυγραμμίστε τη συστοιχία μπαταριών με τις υποδοχές τοποθέτησης του φορτιστή και σύρετε τη συστοιχία μπαταριών προς τα κάτω στον φορτιστή.
- 2) Συνδέστε τον φορτιστή σε μια κατάλληλη πρίζα. Η πράσινη ένδειξη αναβοσβήνει για να υποδείξει ότι η διαδικασία φόρτισης έχει ξεκινήσει.
- 3) Όταν ολοκληρωθεί η φόρτιση, η πράσινη ένδειξη σταματά να αναβοσβήνει και παραμένει σταθερά αναμμένη. Η συστοιχία μπαταριών είναι τώρα πλήρως φορτισμένη, αποσυνδέστε τον φορτιστή και αφαιρέστε τη συστοιχία μπαταριών.

Σημείωση: Εάν συνδέσετε τον φορτιστή σε μια κατάλληλη πρίζα χωρίς συνδεδεμένη μπαταρία, η κόκκινη ένδειξη θα ανάψει. Κατά τη φόρτιση, είναι σημαντικό να παρέχεται επαρκής εξαερισμός για να αποφεύγεται η φθορά αυτής της συστοιχίας μπαταριών. Η κατάλληλη θερμοκρασία του φορτιστή κατά τη διάρκεια λειτουργίας κυμαίνεται μεταξύ +4°C και 24°C.

ΠΡΟΕΙΔΟΠΟΙΗΣΗ: Όταν η φόρτιση της μπαταρίας εξαντληθεί ύστερα από συνεχή χρήση ή απευθείας έκθεση σε ηλιακή ακτινοβολία ή θερμότητα, δώστε χρόνο στο εργαλείο να κρυώσει πριν από την επαναφόρτιση για να επιτύχετε πλήρη φόρτιση.

ΕΝΔΕΙΚΤΙΚΗ ΛΥΧΝΙΑ ΤΟΥ ΦΟΡΤΙΣΤΗ

| Λυχνίες | Ενδεικτικές λυχνίες | Κατάσταση |
|--------------------------------|---|---------------------|
| Ενεργοποιημένη κόκκινη λυχνία |    | Ενεργοποίηση |
| Πράσινη λυχνία που αναβοσβήνει |    | Κανονική φόρτιση |
| Ενεργοποιημένη πράσινη λυχνία |    | Ολοκλήρωση φόρτισης |

4. ΛΕΙΤΟΥΡΓΙΑ

ΤΡΟΠΟΣ ΑΦΑΙΡΕΣΗΣ ΤΗΣ ΣΥΣΤΟΙΧΙΑΣ ΜΠΑΤΑΡΙΩΝ ΑΠΟ ΤΟΝ ΦΟΡΤΙΣΤΗ

Αποσυνδέστε την παροχή ρεύματος από τον φορτιστή. Αφαιρέστε τη συστοιχία μπαταριών από τον φορτιστή.

ΦΟΡΤΙΣΗ ΖΕΣΤΗΣ Ή ΚΡΥΑΣ ΣΥΣΤΟΙΧΙΑΣ ΜΠΑΤΑΡΙΩΝ

Εάν η συστοιχία μπαταριών βρίσκεται εκτός του κανονικού εύρους θερμοκρασίας, μια κόκκινη λυχνία και μια πράσινη λυχνία του φορτιστή θα αναβοσβήνουν διαδοχικά κατά τη διάρκεια της λειτουργίας. Όταν η συστοιχία μπαταριών κρυώσει περίπου στους 45°C ή θερμανθεί σε περισσότερους από 5°C, ο φορτιστής θα ξεκινήσει αυτόματα τη φόρτιση και οι δύο λυχνίες θα λειτουργούν κανονικά.

5. ΣΥΝΤΗΡΗΣΗ

ΚΑΘΑΡΙΣΜΟΣ

Αποσυνδέετε το βύσμα τροφοδοσίας από την πρίζα πριν από οποιαδήποτε εργασία καθαρισμού. Διατηρείτε αυτόν τον φορτιστή χωρίς υπολείμματα και ακαθαρσίες. Σκουπίστε τον εξοπλισμό με ένα πανί και/ή πεπιεσμένο αέρα. Συνιστάται ιδιαίτερα να καθαρίζετε τη συσκευή μετά από κάθε χρήση.

ΑΠΟΘΗΚΕΥΣΗ

Διατηρείτε τον φορτιστή καθαρό και χωρίς σκόνη.

Μην αφήνετε ξένα υλικά να εισχωρήσουν στην εσοχή ή στις επαφές. Σκουπίστε τον φορτιστή με ένα στεγνό πανί. Μη χρησιμοποιείτε διαλύτες ή νερό και μην τοποθετείτε τον φορτιστή σε χώρους με υψηλά ποσοστά υγρασίας.

•Αποσυνδέετε τον φορτιστή από την πρίζα όταν δεν υπάρχει συνδεδεμένη μπαταρία.

•Φορτίστε την μπαταρία πριν την αποθηκεύσετε.

•Αποθηκεύετε τον φορτιστή σε κανονική θερμοκρασία δωματίου. Μην τον αποθηκεύετε σε υπερβολική ζέστη. Μη χρησιμοποιείτε τον φορτιστή σε άμεσο ηλιακό φως ή σε υγρές συνθήκες. Μην πραγματοποιείτε φόρτιση σε εξωτερικό χώρο. Επαναφορτίζετε σε θερμοκρασία δωματίου. Εάν η μπαταρία είναι ζεστή, αφήστε τη να κρυώσει πριν από την επαναφόρτιση.

Αποσυνδέετε την παροχή ρεύματος πριν από τη συντήρηση ή τον καθαρισμό.

Οι επισκευές πρέπει να εκτελούνται μόνο από εξειδικευμένα άτομα και χρησιμοποιώντας γνήσια ανταλλακτικά. Η ακατάλληλη επισκευή μπορεί να προκαλέσει σημαντικό κίνδυνο.

Για να μεγιστοποιήσετε τη διάρκεια ζωής της μπαταρίας, φορτίζετε πλήρως πριν από την αποθήκευση.

•Μετά τη φόρτιση, η συστοιχία μπαταριών μπορεί να αποθηκευτεί στον φορτιστή, εφόσον ο φορτιστής δεν είναι συνδεδεμένος στην πρίζα.

•Μην αποθηκεύετε τη συστοιχία μπαταριών στο εργαλείο.

•Αποθηκεύετε τη μπαταρία σε καθαρό και στεγνό μέρος. Καλύψτε τη για επιπρόσθετη προστασία.

ΜΕΤΑΦΟΡΑ

Αποσυνδέστε την παροχή ρεύματος πριν από τη μεταφορά και τοποθετήστε τον φορτιστή σε ένα κουτί ώστε να αποφύγετε την έκθεση σε ηλιακή ακτινοβολία κατά τη μεταφορά.

Το επιτρεπόμενο εύρος θερμοκρασίας είναι μεταξύ -4°C και 50°C κατά τη μεταφορά.



Προστατεύετε τον φορτιστή από τυχόν ισχυρή πρόσκρουση ή ισχυρούς κραδασμούς που μπορεί να προκύψουν κατά τη μεταφορά σε οχήματα.

ΠΡΟΕΙΔΟΠΟΙΗΣΗ: Η χρήση οποιουδήποτε εξαρτήματος που δεν προσδιορίζεται στο παρόν εγχειρίδιο μπορεί να ενέχει κίνδυνο τραυματισμού.

ΠΡΟΕΙΔΟΠΟΙΗΣΗ: Το βραχυκύκλωμα των ακροδεκτών της μπαταρίας μεταξύ τους μπορεί να προκαλέσει εγκαύματα ή πυρκαγιά.

Όταν η συστοιχία μπαταριών δεν χρησιμοποιείται, κρατάτε τη μακριά από άλλα μεταλλικά αντικείμενα όπως συνδετήρες, νομίσματα, κλειδιά, καρφιά, βίδες ή άλλα μικρά μεταλλικά αντικείμενα που μπορούν να συνδεθούν από τον έναν ακροδέκτη στον άλλο.

6. ΑΝΤΙΜΕΤΩΠΙΣΗ ΠΡΟΒΛΗΜΑΤΩΝ

| Προβλήματα | Πιθανές αιτίες | Ενέργεια αντιμετώπισης |
|--|--|---|
| <p>Μια κόκκινη λυχνία και μια πράσινη λυχνία αναβοσβήνουν διαδοχικά κατά τη λειτουργία</p>  | Θερμοκρασία εκτός του εύρους λειτουργίας | Αφήστε τη συστοιχία μπαταριών να φτάσει σε κανονική θερμοκρασία για περίπου 30 δευτερόλεπτα. Η φόρτιση θα ξεκινήσει όταν η θερμοκρασία της συστοιχίας μπαταριών επιστρέψει είτε στους 5°C είτε στους 45°C |
| <p>Μια κόκκινη λυχνία αναβοσβήνει κατά τη λειτουργία</p>  | Προβλήματα με τη μπαταρία | Επικοινωνήστε με ένα εξουσιοδοτημένο κέντρο επισκευών. |
| <p>Μια κόκκινη λυχνία είναι ενεργοποιημένη όταν η μπαταρία είναι συνδεδεμένη στον φορτιστή</p>  | Φορτιστής συνδεδεμένος στο ρεύμα, δεν υπάρχει συνδεδεμένη μπαταρία. Οι ακίδες δεν είναι σωστά συνδεδεμένες | Τοποθετήστε τη συστοιχία μπαταριών στον φορτιστή. Επικοινωνήστε με ένα εξουσιοδοτημένο κέντρο επισκευών. |

7. ΠΕΡΙΒΑΛΛΟΝΤΙΚΗ ΠΡΟΣΤΑΣΙΑ



ΠΡΟΣΟΧΗ! Αυτό το προϊόν έχει σημειωθεί με ένα σύμβολο το οποίο σχετίζεται με την αφαίρεση ηλεκτρικών και ηλεκτρονικών αποβλήτων. Αυτό σημαίνει ότι αυτό το προϊόν δεν θα πρέπει να απορρίπτεται με τα οικιακά απόβλητα αλλά ότι θα πρέπει να επιστρέφεται σε ένα σύστημα συλλογής το οποίο συμμορφώνεται με την ευρωπαϊκή οδηγία ΑΗΗΕ. Επικοινωνήστε με τις τοπικές αρχές ή με τους κατόχους αποθεμάτων για συμβουλές σχετικά με την ανακύκλωση. Έτσι θα μπορεί να ανακυκλωθεί ή να αποσυναρμολογηθεί, ώστε να μειωθούν οι επιπτώσεις στο περιβάλλον. Ο ηλεκτρικός και ηλεκτρονικός εξοπλισμός μπορεί να είναι επικίνδυνος για το περιβάλλον και για την υγεία του ανθρώπου, επειδή περιέχει επικίνδυνες ουσίες.

8. ΕΓΓΥΗΣΗ

1. Τα προϊόντα UP20 έχουν σχεδιαστεί σύμφωνα με τα υψηλότερα πρότυπα ποιότητας. Η UP20 παρέχει εγγύηση 36 μηνών από την ημερομηνία αγοράς για τα προϊόντα της. Αυτή η εγγύηση ισχύει για όλα τα ελαττώματα στα υλικά και την κατασκευή που μπορεί να προκύψουν. Δεν είναι δυνατές περαιτέρω αξιώσεις, οποιασδήποτε φύσης, άμεσες ή έμμεσες, σχετικά με άτομα και/ή υλικά.
2. Σε περίπτωση προβλήματος ή ελαττώματος, θα πρέπει πάντα να συμβουλευέστε πρώτα τη δική σας αντιπροσωπεία της UP20. Στις περισσότερες περιπτώσεις, η αντιπροσωπεία της UP20 θα είναι σε θέση να λύσει το πρόβλημα ή να διορθώσει το ελάττωμα.
3. Οι επισκευές ή η αντικατάσταση ανταλλακτικών δεν θα παρατείνουν την αρχική περίοδο εγγύησης.
4. Τα ελαττώματα που έχουν προκύψει ως αποτέλεσμα εσφαλμένης χρήσης ή φθοράς δεν καλύπτονται από την εγγύηση. Αυτά αφορούν, μεταξύ άλλων, διακόπτες, διακόπτες προστασίας κυκλώματος και μοτέρ σε περίπτωση φθοράς.
5. Η αξίωσή σας για την εγγύηση μπορεί να διεκπεραιωθεί μόνο εάν:
 - Μπορεί να προσκομιστεί η απόδειξη ως τεκμήριο της ημερομηνίας αγοράς
 - Δεν έχουν πραγματοποιηθεί επισκευές και/ή αντικαταστάσεις από τρίτους
 - Το εργαλείο δεν έχει υποστεί εσφαλμένη χρήση (υπερφόρτωση του μηχανήματος ή τοποθέτηση μη εγκεκριμένων εξαρτημάτων).
 - Δεν υπάρχουν ζημιές που να έχουν προκληθεί λόγω εξωτερικών παραγόντων ή ξένων σωμάτων, όπως άμμος ή πέτρες.
 - Δεν υπάρχουν ζημιές που να έχουν προκληθεί από τη μη τήρηση των οδηγιών ασφαλείας και των οδηγιών χρήσης.
6. Οι όροι της εγγύησης ισχύουν σε συνδυασμό με τους όρους πώλησης και παράδοσης.
7. Τα ελαττωματικά εργαλεία που πρόκειται να επιστραφούν στη UP20 μέσω της αντιπροσωπείας UP20 θα συλλεχθούν από τη UP20, εφόσον το προϊόν είναι σωστά συσκευασμένο. Εάν τα ελαττωματικά προϊόντα σταλούν απευθείας στη UP20 από τον καταναλωτή, η UP20 θα μπορεί να επεξεργαστεί αυτά τα προϊόντα μόνο εάν ο καταναλωτής πληρώσει τα έξοδα αποστολής.
8. Τα προϊόντα που παραδίδονται κακώς συσκευασμένα δεν θα γίνονται δεκτά από τη UP20.

Αντικείμενα που δεν καλύπτονται από την εγγύηση

1. Οποιοδήποτε εξάρτημα δεν λειτουργεί λόγω εσφαλμένης χρήσης, εμπορικής χρήσης, κατάχρησης, αμέλειας, ατυχήματος, ακατάλληλης συντήρησης ή αλλοίωσης, ή
2. Η συσκευή, εάν δεν έχει λειτουργήσει και/ή δεν έχει συντηρηθεί σύμφωνα με το εγχειρίδιο χρήστη, ή
3. Η φυσιολογική φθορά του εξωτερικού φινιρίσματος λόγω χρήσης ή έκθεσης.
4. Η εγγύηση ισχύει μόνο με την απόδειξη αγοράς.
5. Η εγγύηση χάνεται σε περίπτωση που το προϊόν έχει ανοιχθεί.
6. Η εγγύηση χάνεται σε περίπτωση που οι συνθήκες αποθήκευσης δεν εφαρμόζονται σωστά και βρεθεί υγρασία στο εσωτερικό του φορτιστή.
7. Δεν προορίζεται για επαγγελματική χρήση.

SYMBOLE



Przeczytaj instrukcję i stosuj się do wszystkich ostrzeżeń i zaleceń dotyczących bezpieczeństwa.



Wyjście dodatnie.



Wyjście ujemne.



Do użytku wyłącznie w pomieszczeniach. Chronić przed deszczem.



Jeśli prąd ładowarki przekroczy poziom 3,15 A, bezpiecznik odetnie dopływ prądu do wyjścia.



Przed podłączeniem lub odłączeniem akumulatora należy odłączyć zasilanie.



Jednolity znak dopuszczenia produktu do obrotu na rynkach państw członkowskich Unii Celnej.



Klasa ochrony II.



Urządzenie spełnia stosowne dyrektywy Unii Europejskiej i zostało przetestowane pod kątem zgodności z dyrektywami unijnymi.



Zużytych urządzeń elektrycznych nie wolno wyrzucać razem ze zwykłymi odpadami domowymi. Jeśli istnieje odpowiednia infrastruktura, wyrób należy oddać do recyklingu. Informacje o recyklingu można otrzymać u sprzedawcy lub władz lokalnych.

$t_a=40^{\circ}\text{C}/\text{E}$

Akumulatora nie należy ładować w temperaturze powyżej 40°C .



Ukraiński znak zgodności



*Uniwersalność: współpracuje tylko z modelami Sterwins UP20, Lexman UP20 i Dexter UP20.

W instrukcji używane są następujące symbole:



Rodzaj i źródło niebezpieczeństwa: Zignorowanie tej informacji o niebezpieczeństwie może doprowadzić do urazów fizycznych lub nawet do śmierci.



Rodzaj i źródło niebezpieczeństwa: Ta informacja o niebezpieczeństwie ostrzega przed możliwością uszkodzenia urządzenia, otoczenia lub innego mienia.



Uwaga: Symbol ten oznacza informację, która może pomóc użytkownikowi lepiej zrozumieć opisywane procesy.



Produkty nadające się do recyklingu, z rozszerzoną odpowiedzialnością producenta. Należy przestrzegać stosownych instrukcji sortowania.

INSTRUKCJE BEZPIECZEŃSTWA



OSRRZEŻENIE: przeczytaj wszystkie ostrzeżenia i instrukcje. Nieprzestrzeganie ostrzeżeń i instrukcji może spowodować porażenie prądem, pożar i/lub poważne obrażenia.

Zachowaj wszystkie ostrzeżenia i instrukcje do wykorzystania w przyszłości.

1. ZACHOWAJ TE INSTRUKCJE - Niniejsza instrukcja zawiera ważne wskazówki dotyczące bezpieczeństwa i obsługi ładowarki akumulatorów.
2. Przed użyciem ładowarki do akumulatorów należy przeczytać wszystkie instrukcje i znaki ostrzegawcze umieszczone na ładowarce i akumulatorze.
3. Urządzenie przeznaczone jest do ładowania akumulatorów Li-Ion.
4. Baterie nie nadające się do ponownego ładowania nie mogą być ładowane za pomocą tej ładowarki.
5. Należy używać źródła zasilania o napięciu podanym na tabliczce znamionowej ładowarki.
6. Nie ładować akumulatorów w otoczeniu materiałów i gazów łatwopalnych.
7. Nie narażać ładowarki na kontakt z deszczem lub śniegiem.
8. Nigdy nie należy przenosić ładowarki ciągnąc za przewód

INSTRUKCJE BEZPIECZEŃSTWA

ani szarpać w celu odłączenia od gniazda.

9. Po zakończeniu ładowania, przed przystąpieniem do konserwacji lub czyszczenia należy odłączyć ładowarkę od źródła zasilania. Odłączając ładowarkę należy pociągnąć za wtyczkę, a nie za przewód.
10. Upewnij się, że przewód umieszczony jest w taki sposób, aby nie można było na niego nadepnąć, potknąć się lub w inny sposób narazić go na uszkodzenie lub obciążenie.
11. Nie należy używać ładowarki z uszkodzonym przewodem lub wtyczką - należy je natychmiast wymienić.
12. Nie należy obsługiwać ani demontować ładowarki, jeśli została mocno uderzona, upuszczona lub w jakikolwiek inny sposób uszkodzona; należy dostarczyć ją do autoryzowanego serwisu naprawczego. Nieprawidłowe użytkowanie lub próba montażu może spowodować ryzyko porażenia prądem lub pożaru.
13. Ładowarka akumulatorów nie jest przeznaczona do użytku przez małe dzieci lub osoby niedołążne bez nadzoru.
14. Małe dzieci powinny być nadzorowane, aby nie bawiły się ładowarką.
15. Nie należy ładować baterii, jeśli temperatura jest mniejsza niż 0°C lub większa niż 40°C.

INSTRUKCJE BEZPIECZEŃSTWA

16. Nie próbuj używać transformatora podwyższającego napięcie, generatora silnikowego lub gniazda zasilania prądem stałym.
17. Podczas ładowania, akumulator musi być umieszczony w dobrze wentylowanym miejscu. Należy zachować porządek w miejscu pracy, aby zmniejszyć ryzyko pożaru, porażenia prądem i wybuchu. Podczas ładowania nie należy przykrywać ładowarki i akumulatora szmatami.
18. Jeśli urządzenie nie jest używane i przed każdym czyszczeniem, odłącz urządzenie od gniazdka.
19. Tylko do użytku wewnątrz pomieszczeń.
20. W celu uniknięcia ryzyka porażenia prądem elektrycznym nie należy zanurzać urządzenia, przewodu ani wtyczki w wodzie lub innej cieczy.

Inne ostrzeżenia:

- A. Ładowarka nie może być używana do ładowania baterii jednorazowych.
- B. Wymagana jest odpowiednia wentylacja.
- C. Dane dotyczące prądu i napięcia na akumulatorze muszą być zgodne z parametrami ładowarki.
- D. Nie należy narażać ładowarki na działanie rozprysków wody i deszczu.

INSTRUKCJE BEZPIECZEŃSTWA

- E. Przed włożeniem lub wyjmowaniem baterii należy odłączyć urządzenie od zasilania.
- F. Nie wolno wrzucać wyczerpanych lub uszkodzonych baterii do wody lub ognia. Należy przestrzegać przepisów związanych z ochroną środowiska.
- G. Uszkodzony lub nienadający się do ładowania akumulator należy traktować jako odpad specjalny/odpad niebezpieczny. Dostarczyć go do specjalnego punktu zbiórki odpadów. Nie wyrzucać go z normalnymi odpadami domowymi ani do wody lub ognia.
- H. Umieścić ładowarkę z dala od wszelkich źródeł ciepła.
- I. W celu odłączenia ładowarki od sieci elektrycznej oraz aby zmniejszyć ryzyko porażenia prądem, należy wyciągnąć z gniazdka wtyczkę a nie przewód zasilający.
- J. Nie należy demontować ładowarki. Dostarczyć ją do autoryzowanego serwisu naprawczego, jeśli wymagany jest serwis lub naprawa. Nieprawidłowa instalacja może spowodować porażenie prądem, śmierć i pożar
- K. Urządzenie może być użytkowane przez dzieci w wieku od 8 lat wzwyż oraz osoby o ograniczonych zdolnościach fizycznych, sensorycznych lub umysłowych, a także osoby nieposiadające doświadczenia i wiedzy, jeśli są pod nadzorem oraz zostały poinstruowane na temat

INSTRUKCJE BEZPIECZEŃSTWA

bezpiecznego użytkowania urządzenia i w pełni rozumieją związane z tym zagrożenia. Dzieci nie powinny bawić się urządzeniem. Dzieci nie mogą bez nadzoru czyścić i konserwować urządzenia.

- L. Nie należy pozostawiać urządzenia bez nadzoru podczas jego pracy, aby uniknąć ryzyka pożaru, oparzeń i porażenia prądem elektrycznym.
- M. Jeśli przewód zasilający uległ uszkodzeniu, musi zostać wymieniony przez producenta lub jego serwis lub podobnie wykwalifikowaną osobę, aby uniknąć zagrożeń.

ZACHOWAJ NINIEJSZĄ INSTRUKCJĘ

ZAWARTOŚĆ

1. Przeznaczenie ładowarki 20V
2. Opis
3. Dane Techniczne
4. Działanie
5. Konserwacja
6. Rozwiązywanie problemów
7. Ochrona środowiska
8. Gwarancja
9. Deklaracja zgodności WE

1. PRZEZNACZENIE ŁADOWARKI 20V

Dziękujemy za zakup tego produktu. Prosimy o zapoznanie się z niniejszą instrukcją obsługi i zachowanie jej na przyszłość.

Tej ładowarki należy używać wyłącznie z produktami UP20.

Jeśli produkt jest uszkodzony lub ma jakąkolwiek usterkę, nie należy go używać i należy zwrócić sprzedawcy.

W przypadku przekazania tego narzędzia innej osobie należy przekazać jej również niniejszą instrukcję.

Należy pamiętać, że nasze urządzenie nie zostało zaprojektowane do użytku w przedsiębiorstwach komercyjnych, handlowych, użytku profesjonalnego lub zastosowań przemysłowych. Nasza gwarancja zostanie unieważniona, jeśli urządzenie będzie używane w przedsiębiorstwach komercyjnych, handlowych, przemysłowych lub do celów równoważnych.

2. OPIS

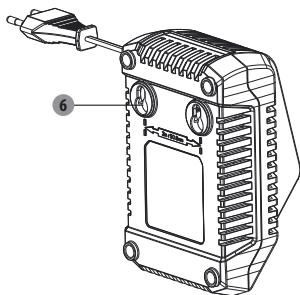
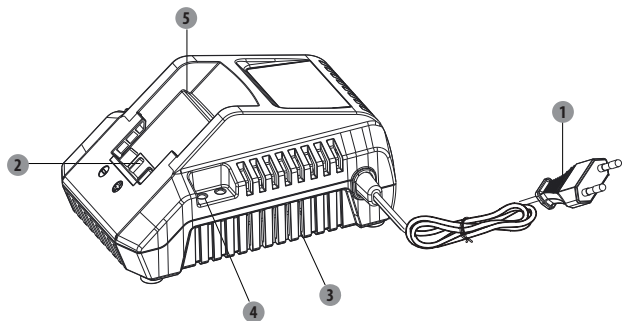

- 1 Przewód zasilający
- 2 Styki elektryczne
- 3 Ekran przeciwpylowy
- 4 Wskaźnik świetlny
- 5 G Niazdo montażowe
- 6 O Otwór do zawieszania

3. DANE TECHNICZNE

| | |
|--------------------------|--|
| Napięcie wejściowe: | 220-240 V~ |
| Moc: | 75 W |
| Model Nr.: | 20CH2-3A.2 |
| Częstotliwość wejściowa: | 50 Hz |
| Napięcie wyjściowe: | Prąd stały 21 V |
| Prąd wyjściowy: | Kompatybilny ze wszystkimi akumulatorami typu UP20 |
| Waga urządzenia: | 0.37 kg |

4. DZIAŁANIE

OSTRZEŻENIE: Nie należy używać ładowarki na zewnątrz ani w wilgotnych lub mokrych warunkach.

Dostanie się wody do ładowarki zwiększy ryzyko porażenia prądem.

OSTRZEŻENIE: Gazy wybuchowe. Zapobiegać powstawaniu płomieni i iskier. Zapewnić odpowiednią wentylację podczas ładowania.

JAK UŻYWAĆ ŁADOWARKI

Ładowarkę można obsługiwać w dwóch pozycjach:

1) W poziomie: Połóż ładowarkę na stole poziomo i ustabilizuj ją.

2) W pionie: Zainstaluj pionowo dwa gwoździe na ścianie, umieść ładowarkę na stałe na dwóch gwoździach.

Uwaga: Ładowarka posiada otwory do zawieszania dla wygodnego przechowywania. Zamontuj śruby w ścianie w odstępnie (50,8mm). Użyj śrub wystarczająco wytrzymałych, aby utrzymać łączny ciężar ładowarki.

4. DZIAŁANIE

JAK ŁADOWAĆ AKUMULATOR

UWAGA: Pakiet akumulatorów litowo-jonowych jest dostarczany w stanie częściowo naładowanym. Przed użyciem w pełni naładuj akumulator.

- 1) Dopasuj akumulator do gniazda ładowarki, wsuń akumulator do ładowarki.
- 2) Podłącz ładowarkę do odpowiedniego gniazdka. Migający zielony wskaźnik, sygnalizuje rozpoczęcie procesu ładowania.
- 3) Po zakończeniu ładowania zielony wskaźnik przestaje migać i świeci się. Akumulator jest teraz całkowicie naładowany, należy odłączyć ładowarkę i wyjąć akumulator.

Uwaga: Jeśli ładowarka zostanie podłączona do odpowiedniego gniazdka bez podłączonej baterii, wskaźnik zaświeci się na czerwono. Podczas ładowania należy zapewnić odpowiednią wentylację, aby uniknąć uszkodzenia akumulatora. Temperatura ładowarki podczas pracy wynosi od +4°C do 24°C.

OSTRZEŻENIE: Kiedy akumulator wyczerpie się po ciągłym użytkowaniu lub ekspozycji na bezpośrednie działanie promieni słonecznych lub ciepła, należy odczekać, aż narzędzie ostygnie przed ponownym naładowaniem, aby uzyskać pełne naładowanie.

WSKAŹNIK ŚWIETLNY ŁADOWARKI

| Światło | Wskaźnik świetlny | Stan |
|---------------------------|---|--------------------|
| Włączone czerwone światło |    | Włączone zasilanie |
| Miga zielone światło |    | Normalne ładowanie |
| Włączone zielone światło |    | W pełni naładowany |

JAK WYJĄĆ AKUMULATOR Z ŁADOWARKI

Odłączyć zasilanie ładowarki. Wyjąć akumulator z ładowarki.

ŁADOWANIE ZIMNEGO LUB GORĄCEGO AKUMULATORA

Jeśli akumulator znajduje się poza normalnym zakresem temperatur, będzie migać na przemian jedna czerwona i jedna zielona lampka ładowarki podczas pracy. Kiedy akumulator schłodzi się do około 45°C lub ogrzeje do ponad 5°C, ładowarka automatycznie rozpocznie ładowanie i oba wskaźniki świetlne będą świecić normalnie.

5. KONSERWACJA

CZYSZCZENIE

Przed przystąpieniem do czyszczenia należy odłączyć zasilanie. Chronić tę ładowarkę przed zanieczyszczeniami i brudem. Przetrzyj urządzenie za pomocą szmatki i/lub sprężonego powietrza. Zaleca się czyszczenie urządzenia po każdym użyciu.

PRZECHOWYWANIE

Utrzymywać ładowarkę w czystości i bez zanieczyszczeń.

Nie dopuścić, aby obcy element dostał się do urządzenia lub na styki. Wytrzeć ładowarkę do czysta suchą szmatką. Nie używać rozpuszczalników ani wody i nie umieszczać ładowarki w wilgotnych pomieszczeniach.

•Odłączyć ładowarkę, jeśli nie ma w niej baterii.

•Naładuj akumulator przed jego przechowywaniem.

•Ładowarkę należy przechowywać w normalnej temperaturze pokojowej. Nie należy przechowywać jej w nagrzanym miejscu. Nie używać ładowarki w bezpośrednim świetle słonecznym lub w wilgotnych warunkach. Nie ładować na zewnątrz. Ładować w temperaturze pokojowej. Jeśli akumulator jest gorący, przed przystąpieniem do ładowania należy odczekać, aż ostygnie.

Przed przystąpieniem do konserwacji lub czyszczenia należy odłączyć zasilanie.

Naprawy powinny być wykonywane wyłącznie przez wykwalifikowane osoby i przy użyciu oryginalnych części zamiennych. Niewłaściwa naprawa może spowodować znaczne zagrożenie.

Aby maksymalnie wydłużyć żywotność akumulatora, należy go w pełni naładować przed jego przechowywaniem.

•Po naładowaniu akumulator może być przechowywany w ładowarce, o ile nie jest ona podłączona do prądu.

•Nie należy przechowywać akumulatora na urządzeniu.

•Akumulator należy przechowywać w czystym, suchym miejscu. Należy go przykryć w celu zapewnienia dodatkowej ochrony.

TRANSPORT

Przed transportem należy odłączyć zasilanie i umieścić ładowarkę w pudełku, aby nie była narażona na działanie promieni słonecznych podczas transportu.

Dopuszczalny zakres temperatur podczas transportu wynosi od -4°C do 50°C .



Chronić ładowarkę przed silnymi uderzeniami i wibracjami, które mogą wystąpić podczas transportu w pojazdach.

OSTRZEŻENIE: Używanie jakichkolwiek akcesoriów, które nie zostały wymienione w niniejszej instrukcji, może stwarzać ryzyko obrażeń ciała.

OSTRZEŻENIE: Zwarcie zacisków akumulatora może spowodować oparzenia lub pożar.

Kiedy akumulator nie jest używany, należy chronić go przed kontaktem z metalowymi przedmiotami, takimi jak spinacze do papieru, monety, klucze, gwoździe, śruby lub inne małe metalowe przedmioty, które mogą spowodować połączenie jednego zacisku z drugim.

6. ROZWIĄZYWANIE PROBLEMÓW

| Problem | Możliwa przyczyna | Działanie naprawcze |
|--|---|---|
| <p>Podczas funkcjonowania miga kolejno jedna czerwona i jedna zielona lampka</p>  | <p>Temperatura poza zakresem roboczym</p> | <p>Odczekać około 30 sekund, aż akumulator osiągnie normalną temperaturę. Ładowanie rozpocznie się, kiedy temperatura modułu baterii powróci do 5°C lub 45°C.</p> |
| <p>Miga jedna czerwona lampka w trakcie funkcjonowania.</p>  | <p>Problemy z baterią/akumulatorem</p> | <p>Skontaktuj się z autoryzowanym centrum serwisowym.</p> |
| <p>Świeci się jedna czerwona dioda, kiedy bateria podłączona jest do ładowarki</p>  | <p>Ładowarka jest podłączona ale bateria nie jest podłączona Styki nie są dobrze podłączone</p> | <p>Umieść akumulator w ładowarce. Skontaktuj się z autoryzowanym centrum serwisowym.</p> |

7. OCHRONA ŚRODOWISKA



UWAGA! Produkt ten został oznaczony symbolem dotyczącym usuwania odpadów elektrycznych i elektronicznych. Oznacza to, że produkt nie może być wyrzucony wraz z odpadami domowymi, ale że niezdatne do użycia elektronarzędzia należy zbierać osobno, zgodnie z Europejską Dyrektywą WEEE. Proszę skontaktować się z lokalnymi władzami lub sprzedawcą w celu uzyskania informacji na temat recyklingu. Zostanie ono zdemontowane lub doprowadzone do ponownego użytku w celu zmniejszenia negatywnego wpływu na środowisko. Urządzenia elektryczne i elektroniczne mogą być niebezpieczne dla środowiska i zdrowia ludzkiego, ponieważ zawierają niebezpieczne substancje.

8. GWARANCJA

Produkty UP20 zaprojektowane są zgodnie z najwyższymi standardami jakości. UP20 udziela 36-miesięcznej gwarancji na swoje produkty, licząc od daty zakupu. Niniejsza gwarancja dotyczy wszystkich wad materiałowych i produkcyjnych, które mogą się pojawić. Wyklucza się dodatkowe roszczenia, niezależnie od ich rodzaju, bezpośrednie lub pośrednie, dotyczące ludzi i/lub materiałów.

1. W przypadku wystąpienia problemu lub usterki należy zawsze najpierw skonsultować się ze sprzedawcą UP20. W większości przypadków sprzedawca UP20 będzie w stanie rozwiązać problem lub usunąć usterkę
2. Naprawy lub wymiana części nie przedłużają pierwotnego okresu gwarancji.
4. Wady powstałe w wyniku niewłaściwego użytkowania lub zużycia nie są objęte tą gwarancją. Dotyczy to między innymi wyłączników, wyłączników ochronnych i silników, w przypadku zużycia.
5. Twoje roszczenie z tytułu gwarancji może być rozpatrzone tylko wtedy, kiedy:
 - Przedstawiono dowód daty zakupu w formie paragonu
 - Nie zostały przeprowadzone żadne naprawy i/lub wymiana przez osoby trzecie
 - Narzędzie nie było nieprawidłowo użytkowane (przeciążenie maszyny lub zamontowanie niezatwierdzonych akcesoriów).
 - Nie ma uszkodzeń spowodowanych przez czynniki zewnętrzne lub ciała obce, takie jak piasek czy kamienie.
 - Nie ma żadnych szkód spowodowanych nieprzestrzeganiem wskazówek bezpieczeństwa i instrukcji obsługi.
6. Warunki gwarancji obowiązują w połączeniu z naszymi warunkami sprzedaży i dostawy.
7. Wadliwe narzędzie, które należy zwrócić do UP20 za pośrednictwem sprzedawcy UP20, zostanie odebrane przez UP20 pod warunkiem, że produkt został odpowiednio zapakowany. Jeśli wadliwy towar zostanie wysłany do UP20 bezpośrednio przez konsumenta, będziemy mogli odebrać go tylko wtedy, kiedy konsument pokryje koszty wysyłki.
8. Produkty dostarczone nieodpowiednio opakowane nie będą przyjmowane przez UP20.

Elementy nieobjęte gwarancją

1. Jakiegokolwiek część, która przestała funkcjonować z powodu niewłaściwego użycia, wykorzystania w celach handlowych, nadużycia, zaniedbania, wypadku, niewłaściwej konserwacji lub zmiany; lub
2. Urządzenie, nie było obsługiwane i/lub konserwowane zgodnie z instrukcją obsługi właściciela; lub
3. Normalne pogorszenie się stanu wykończenia zewnętrznego w wyniku użytkowania lub narażenia na działanie czynników zewnętrznych.
4. Gwarancja jest ważna tylko z dowodem zakupu.
5. Gwarancja ulega unieważnieniu w przypadku, kiedy produkt został otwarty.
6. Gwarancja ulega unieważnieniu w przypadku niewłaściwych warunków przechowywania oraz obecności wilgoci wewnątrz ładowarki.
7. Nie jest przeznaczona do użytku profesjonalnego.

SIMBOLURI



Citiți manualul de instrucțiuni și respectați toate avertismentele și instrucțiunile de siguranță.



Bornă pozitivă.



Bornă negativă.



Pentru utilizare în interior, a nu se expune la ploaie.



În cazul care curentul încărcătorului depășește 3,15A, curentul spre priză va fi întrerupt de siguranță.



Deconectați întotdeauna alimentarea înainte de a efectua sau de a întrerupe conexiunile la setul de acumulatori.



Marcaj unic al circulației produselor pe piața statelor membre ale uniunii vamale.



Clasă de protecție II.



Produsul corespunde cerințelor Directivelor europene aplicabile și unei metodei de evaluare a conformității cu aceste directive.



Produsele electrice reciclabile nu trebuie să fie eliminate cu deșeurile menajere. Vă rugăm să reciclați în cazul în care există facilități. Contactați autoritățile locale sau magazinul de desfacere pentru a obține informații privind reciclarea.

$t_a=40^{\circ}\text{C}/\text{E}$

Nu încărcați acumulatorul când temperatura depășește 40°C .



Marcaj de conformitate ucrainean



*Universal: compatibilitate numai cu produsele Sterwins UP20, Lexman UP20, și Dexter UP20

Următoarele simboluri sunt folosite în acest manual:



Tipul și sursa de pericol: Nerespectarea acestei avertizări de pericol poate provoca vătămări fizice sau deces.



Tipul și sursa de pericol: Acest avertisment de pericol avertizează asupra pericolului de deteriorare a aparatului, a mediului sau a altor bunuri.



Notă: Acest simbol semnifică informații care vă pot ajuta să ajungeți la o mai bună înțelegere a proceselor implicate.



Produse reciclabile supuse responsabilității extinse ale producătorului. Respectați instrucțiunile de sortare asociate.

INSTRUCȚIUNI PRIVIND SIGURANȚA



AVERTISMENT: Citiți toate avertismentele și instrucțiunile. Nerespectarea avertismentelor și a instrucțiunilor se poate solda cu șoc electric, incendiu și/sau rănire gravă.

Păstrați toate avertismentele și instrucțiunile pentru consultare ulterioară.

1. **PĂSTRAȚI ACESTE INSTRUCȚIUNI** - Acest manual conține instrucțiuni importante de siguranță și operare pentru încărcător.
2. Înainte de a utiliza încărcătorul, citiți toate instrucțiunile și marcajele de avertizare de pe încărcător și acumulator.
3. Aparatul este conceput pentru a încărca acumulatori cu Li-Ion.
4. Bateriile nereîncărcabile nu pot fi încărcate cu acest încărcător.
5. Utilizați o sursă de alimentare cu tensiunea specificată pe plăcuța de identificare a încărcătorului.
6. Nu încărcați bateria în prezența lichidelor sau gazelor inflamabile.
7. Nu expuneți încărcătorul la ploaie sau zăpadă.
8. Nu trageți niciodată încărcătorul de cablu și nu îl strângeți pentru a-l deconecta de la priză.
9. După încărcare sau înainte de a încerca orice operație de

INSTRUCȚIE BEZPIECZEŃSTWA

Întreținere sau curățare, deconectați încărcătorul de la sursa de alimentare. Trageți de ștecher, nu de cablul, de fiecare dată când deconectați încărcătorul.

10. Poziționați cablul astfel încât să nu călcați pe el, să nu vă împiedicați sau să nu îl supuneți, în alt mod, la deteriorare sau stres.
11. Nu folosiți încărcătorul dacă ștecherul sau cablul de alimentare este deteriorat.
12. Nu utilizați sau dezamblați încărcătorul dacă acesta a primit o lovitură puternică, a căzut sau a fost deteriorat în vreun fel; duceți-l la un service calificat. Utilizarea sau reasamblarea incorectă poate duce la un risc de electrocutare sau incendiu.
13. Încărcătorul de baterii nu este destinat utilizării de către copii mici sau persoane cu dizabilități fără supraveghere.
14. Copiii trebuie supravegheați pentru a vă asigura că nu se joacă cu încărcătorul de baterii.
15. Nu încărcați baterii atunci când temperatura este sub 0 °C sau peste 40 °C.
16. Nu încercați să utilizați un transformator, un generator cu motor sau o priză de curent continuu.
17. Depozitați încărcătorul într-un loc răcoros, bine ventilat. Mențineți ordinea în zona de lucru pentru a reduce riscul

INSTRUKCJE BEZPIECZEŃSTWA

de incendiu, electrocutare sau explozie. Nu acoperiți încărcătorul și acumulatorul cu o cârpă în timpul încărcării.

18. Când aparatul nu este în uz și înainte de curățare, scoateți-l din priză.
19. A se utiliza numai la interior.
20. Pentru a vă proteja împotriva riscului de electrocutare, nu scufundați unitatea, cablul sau ștecherul în apă sau alte lichide.

Alte avertismente:

- A. Utilizarea încărcătorului cu baterii nereîncărcabile, obișnuite este interzisă.
- B. Este necesară ventilația adecvată.
- C. Informațiile privind curentul și tensiunea de pe acumulator trebuie să fie conforme cu cele ale încărcătorului.
- D. Nu expuneți încărcătorul la stropi de apă și la ploaie.
- E. Deconectați echipamentelor de sursa de energie înainte de inserarea sau detașarea bateriei.
- F. Nu aruncați bateriile uzate sau deteriorate în apă sau în foc. Respectați normele de protecție a mediului.
- G. O baterie defectă sau neîncărcabilă trebuie tratată ca

INSTRUCȚIE BEZPIECZEŃSTWA

deșeu special/deșeu periculos. Aceasta se pune într-un punct de colectare special. Nu o eliminați împreună cu gunoiul menajer normal, nici nu o aruncați în apă sau în foc.

- H. Așezați încărcătorul departe de orice sursă de căldură.
- I. Pentru a reduce riscul de electrocutare, trageți de ștecher, nu de cablul de alimentare când scoateți din priză dacă doriți să deconectați încărcătorul de la rețea.
- J. Nu dezasamblați încărcătorul. Aduceți-l la un service de reparații autorizat, dacă este nevoie de service sau reparație. Instalarea neadecvată poate duce la electrocutare, deces și incendiu.
- K. Acest aparat poate fi utilizat de copiii cu vârsta de peste 8 ani, precum și de persoane cu capacități fizice, senzoriale sau mentale reduse sau persoane cărora le lipsesc experiența și cunoștințele, doar în cazul în care li se asigură supraveghere sau primesc instrucțiuni pentru utilizarea în condiții de siguranță și informații asupra riscurilor implicate. Nu lăsați la îndemâna copiilor. Curățarea și întreținerea se va efectua de către copii numai sub supraveghere.
- L. Pentru a evita riscul de incendiu, arsuri și șocuri electrice, nu lăsați echipamentul nesupravegheat în timpul

INSTRUKCJE BEZPIECZEŃSTWA

funcționării.

M. În cazul în care cablul de alimentare este deteriorat, acesta trebuie înlocuit de către producător sau serviciul de asistență clienți sau de o persoană calificată în mod similar, pentru a evita orice pericol.

PĂSTRAȚI ACESTE INSTRUCȚIUNI

CUPRINS

1. Utilizare specifică a încărcătorului de 20 V
2. Descriere
3. Informații tehnice
4. Operare
5. Întreținere
6. Depanare
7. Protecția mediului
8. Garanție
9. Declarație de conformitate

1. UTILIZARE SPECIFICĂ A ÎNCĂRCĂTORULUI DE 20 V

Vă mulțumim pentru achiziție. Vă rugăm, citiți aceste instrucțiuni de utilizare și păstrați-le pentru consultare ulterioară.

Utilizați acest încărcător numai pentru produsele UP20.

Dacă produsul este deteriorat sau prezintă vreun defect, vă rugăm, nu-l utilizați și returnați-l distribuitorului dumneavoastră.

Dacă dați acest aparat altor persoane, asigurați-vă că este însoțit de acest manual de instrucțiuni.

Vă rugăm, rețineți că echipamentul nostru nu a fost proiectat pentru utilizare în aplicații comerciale, de comerț, profesionale sau industriale. Garanția noastră va fi anulată dacă mașina este utilizată în afaceri comerciale, de comerț sau industriale sau în scopuri echivalente.

2. DESCRIERE

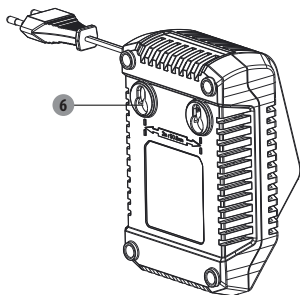
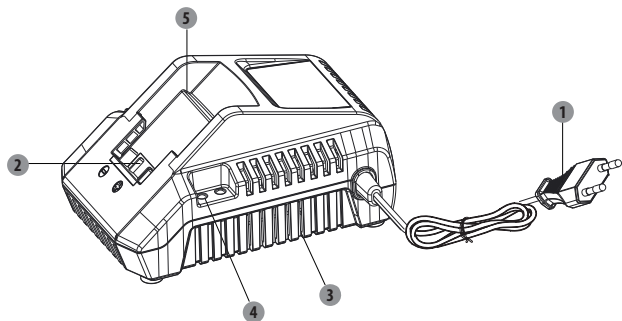

- 1 Cablu de alimentare
- 2 Contacte electrice
- 3 Ecranul anti-praf
- 4 Indicator luminos
- 5 Fantă de montaj
- 6 Orificiu pentru agățare

3. DATE TEHNICE

| | |
|-----------------------|------------------------------------|
| Tensiune de intrare: | 220-240V~ |
| Putere: | 75W |
| Model nr.: | 20CH2-3A.2 |
| Frecvență de intrare: | 50Hz |
| Tensiune de ieșire: | curent continuu 21V |
| Curent de ieșire: | Compatibil cu toate bateriile UP20 |
| Greutate aparat: | 0.37 kg |

4. OPERARE

AVERTISMENT: Nu utilizați încărcătorul în aer liber și nu îl expuneți la medii umede sau umiditate. Pătrunderea apei în încărcător crește riscul de electrocutare.

AVERTISMENT: Gaze explozive. Preveniți formarea de flăcări și scântei. Asigurați ventilație corespunzătoare în timpul încărcării.

CUM SE UTILIZEAZĂ ÎNCĂRCĂTORUL

Există două poziții pentru operarea încărcătorului:

1)Orizontal: Puneți încărcătorul pe o masă orizontală și stabiliți-o.

2)Vertical: Instalați două cuie pe un perete vertical, apoi instalați fix încărcătorul pe cele două cuie.

Notă: Încărcătorul are orificii de agățare pentru depozitare convenabilă. Instalați șuruburi în perete la o distanță (50,8 mm). Utilizați șuruburi suficient de puternice pentru a susține greutatea combinată a încărcătorului.

4. OPERARE

CUM ÎNCĂRCAȚI ACUMULATORUL

NOTIFICARE: Acumulatorul litiu-ion se livrează parțial încărcat. Înainte de utilizare, încărcăți complet acumulatorul.

1) Aliniați acumulatorul cu fantele de montaj ale încărcătorului, glisați acumulatorul în jos pe încărcător.









2) Conectați încărcătorul la o priză adecvată. Indicatorul verde se aprinde intermitent pentru a indica că procesul de încărcare a început.

3) Când încărcarea este finalizată, indicatorul verde rămâne aprins permanent. Când acumulatorul este complet încărcat, deconectați încărcătorul și scoateți acumulatorul.

Notă: Dacă conectați încărcătorul la o priză adecvată fără a conecta un acumulator, indicatorul roșu va rămâne aprins. În timpul încărcării, este important să se asigure o ventilație adecvată pentru a evita deteriorarea acumulatorului. Temperatura disponibilă a încărcătorului este între +4°C și 24°C în timpul funcționării.

AVERTISMENT: Când bateria s-a descărcat după utilizare continuă sau expunere la lumina directă a soarelui sau la căldură, așteptați să se răcească înainte de reîncărcare pentru a obține încărcarea completă.

INDICATORUL LUMINOS DE ÎNCĂRCARE

| Lumini | Indicatori luminoși | Stare |
|-------------------|---|-------------------|
| Bec roșu aprins |    | Pornire |
| Verde intermitent |    | Încărcare normală |
| Bec verde aprins |    | Complet încărcat |

CUM SĂ SCOATEȚI ACUMULATORUL DIN ÎNCĂRCĂTOR

Deconectați încărcătorul de la sursa de alimentare. Scoateți acumulatorul din încărcător.

ÎNCĂRCAREA UNUI ACUMULATOR RECE SAU CALD

Dacă acumulatorul este în afara intervalului normal de temperatură, se vor aprinde, intermitent, un bec de culoare roșie și unul de culoare verde în timpul funcționării. Când acumulatorul se răcește la aproximativ 45°C sau se încălzește la mai mult de 5°C, încărcătorul va începe automat încărcarea și cele două becuri se vor aprinde normal.

5. ÎNȚREȚINEREA

CURĂȚAREA

Scoateți aparatul din priză înainte de orice lucrare de curățare. Mențineți încărcătorul fără resturi și murdărie. Ștergeți echipamentul cu o cârpă și/sau aer comprimat. Este foarte recomandat să curățați dispozitivul după fiecare utilizare.

DEPOZITAREA

Curățați încărcătorul și eliminați orice reziduuri.

Nu permiteți materialelor străine să pătrundă în cavitatea îngropată sau pe contacte. Curățați încărcătorul cu o cârpă uscată. Nu utilizați solvenți sau apă și nu așezați încărcătorul în mediu umed.

•Deconectați încărcătorul când nu există baterie în el.

•Încărcați bateria înainte de a o depozita.

•Depozitați încărcătorul la temperatura normală a camerei. Nu depozitați în condiții de căldură excesivă. Nu utilizați încărcătorul în lumina directă a soarelui sau în medii umede. Nu încărcați produsul la exterior. Reîncărcarea se face la temperatura camerei. Dacă acumulatorul este fierbinte, lăsați-l să se răcească înainte de a-l reîncărca.

Deconectați sursa de alimentare înainte de întreținere sau curățare.

Reparațiile trebuie efectuate numai de către personal calificat și utilizând piese originale. Reparațiile inadecvate pot cauza riscuri semnificative.

Pentru a maximiza durata de viață a bateriei, încărcați complet înainte de depozitare.

•După încărcare, acumulatorul poate fi depozitat în încărcător, atâta timp cât încărcătorul nu este conectat la priză.

•Nu depozitați acumulatorul pe aparat.

•Depozitați bateria într-un loc curat și uscat. Acoperiți produsul pentru a-i oferi protecție suplimentară.

TRANSPORT

Deconectați sursa de alimentare înainte de transport și puneți încărcătorul într-o cutie, evitând expunerea sa la soare în timpul transportului.

Intervalul de temperatură permis este între -4°C și 50°C în timpul transportului.



Protejați încărcătorul de orice impact puternic sau vibrații puternice care pot apărea în timpul transportului în vehicule.

AVERTISMENT: Utilizarea oricărui accesoriu care nu este specificat în acest manual poate prezenta un risc de vătămare corporală.

AVERTISMENT: Scurtcircuitarea bornelor bateriei poate provoca arsuri sau incendii.

Când acumulatorul nu este utilizat, țineți-l departe de alte obiecte metalice, cum ar fi agrafe, monede, chei, cuie, șuruburi sau alte obiecte metalice mici care pot face o conexiune de la un terminal la altul.

6. DEPANAREA

| Probleme | Cauze probabile | Acțiune corectivă |
|---|--|--|
| <p>Un bec de culoare roșie și unul verde s-au aprins intermitent, pe rând, în timpul funcționării</p>  | <p>Temperatura este în afara intervalului de lucru</p> | <p>Lăsați acumulatorul să atingă temperatura normală, aproximativ 30 de secunde. Încărcarea va începe când temperatura acumulatorului revine la intervalul 5°C și 45°C</p> |
| <p>Un bec de culoare roșie se va aprinde intermitent în timpul funcționării</p>  | <p>Probleme cu bateria</p> | <p>Adresați-vă unui service autorizat.</p> |
| <p>Un bec de culoare roșie se va aprinde când bateria este conectată la încărcător</p>  | <p>Încărcător conectat, fără acumulator conectat Pini nu sunt bine conectați</p> | <p>Puneți acumulatorul înapoi în încărcător. Adresați-vă unui service autorizat.</p> |

7. PROTECȚIA MEDIULUI



ATENȚIE! Acest produs a fost marcat cu un simbol privitor la aruncarea deșeurilor electrice și electronice. Acest lucru înseamnă că acest produs nu se va arunca la un loc cu deșeurile menajere, ci se va returna unui sistem de colectare care este conform cu Directiva Europeană DEEE. Contactați autoritățile locale sau depozitarul pentru consiliere privind reciclarea. Ulterior, acesta se va recicla sau dezasambla pentru a reduce impactul asupra mediului. Echipamentele electrice și electronice pot fi dăunătoare pentru mediu și pentru sănătatea umană, deoarece conțin substanțe periculoase.

8. GARANȚIE

1. Produsele UP20 sunt concepute la cele mai înalte standarde de calitate. UP20 oferă o garanție de 36 de luni pentru produsele sale de la data achiziționării. Această garanție se aplică tuturor defectelor de material și de fabricație ce pot apărea. Nu sunt posibile alte revendicări, de orice natură, directe sau indirecte, referitoare la persoane și/sau materiale.
2. În cazul unei probleme sau defecțiuni, consultați întotdeauna distribuitorul UP20. În cele mai multe cazuri, distribuitorul UP20 va putea rezolva problema sau corecta defecțiunea.
3. Reparațiile sau înlocuirea pieselor nu vor prelungi perioada inițială de garanție.
4. Defectele apărute ca urmare a utilizării sau uzurii necorespunzătoare nu sunt acoperite de garanție. Printre altele, acestea se referă la întrerupătoare, întrerupătoare pentru circuite de protecție și motoare, în caz de uzură.
5. Reclamația dumneavoastră privind garanția poate fi procesată numai dacă:
 - Dovada datei achiziției poate fi furnizată sub forma unei chitanțe
 - Nu au fost efectuate reparații și/sau înlocuiri de către terți
 - Aparatul nu a fost supus unei utilizări necorespunzătoare (supraincărcarea aparatului sau montarea de accesorii neomologate).
 - Nu există daune cauzate de influențe externe sau corpuri străine, cum ar fi nisip sau pietre.
 - Nu există daune cauzate de nerespectarea instrucțiunilor de siguranță și a instrucțiunilor de utilizare.
6. Condițiile de garanție se aplică în combinație cu termenii noștri de vânzare și livrare.
7. Aparatele defecte care trebuie returnate prin intermediul distribuitorului UP20 vor fi colectate numai dacă produsul este ambalat corespunzător. În cazul în care bunurile defecte sunt trimise direct la UP20 de către consumator, vom putea procesa aceste bunuri numai dacă consumatorul plătește costurile de transport.
8. Produsele care sunt returnate în ambalaje inadecvate nu vor fi acceptate de UP20.

Acest articol nu este acoperit de garanție

1. Orice piesă care devine nefuncțională din cauza utilizării greșite, utilizării comerciale, abuzului, neglijenței, accidentului, întreținerii necorespunzătoare sau modificării; sau
2. Unitatea, dacă nu a fost operată și/sau întreținută în conformitate cu manualul de utilizare; sau
3. Deteriorarea normală a finisajului exterior ca urmare a utilizării sau expunerii.
4. Garanția este valabilă numai cu chitanța de cumpărare.
5. Garanția se pierde în cazul în care produsul a fost deschis.
6. Garanția este nulă în cazul în care condițiile de depozitare nu sunt bine aplicate și se găsește umiditate în interiorul încărcătorului.
7. Nu este destinat utilizării profesionale.

СИМВОЛИ



Прочитайте інструкцію та дотримуйтесь всіх попереджень та вказівок щодо техніки безпеки.



Позитивна клема.



Негативна клема.



Тільки для використання у приміщенні, не піддавайте дії дощу.



Якщо струм зарядного пристрою вище 3,15 А, струм до розетки буде перерваний запобіжником.



Відключіть живлення перед тим, як встановити або перервати з'єднання з акумулятором.



Єдиний знак обігу продукції на ринку країн-членів Митного союзу.



Клас захисту II.



Виріб відповідає спеціальним Європейським директивам; проведена нормативна процедура оцінки відповідності.



Не викидайте відпрацьовані електричні вироби разом з побутовими відходами. Віддавайте на вторинне перероблення у відповідні заклади. Зверніться за порадою щодо утилізації до місцевих органів влади або роздрібних продавців.

$t_a = 40^\circ\text{C/E}$

Не заряджайте акумулятор, якщо температура перевищує 40°C .



Український знак відповідності.



*Універсальний: сумісний тільки з виробами Sterwins UP20, Lexman UP20 та Dexter UP20.

В цій інструкції використовуються такі символи:



Тип та джерело небезпеки: недотримання цього попередження може призвести до травм або смерті.



Тип та джерело небезпеки: це попередження про небезпеку застерігає щодо пошкоджень інструмента, довкілля або іншого майна.



Примітка: Цей символ означає інформацію, яка може допомогти вам досягти кращого розуміння залучених процесів.



Продукти, що підлягають вторинному переробленню, підлягають розширеній відповідальності виробника. Дотримуйтеся відповідних інструкцій щодо сортування.

ІНСТРУКЦІЇ З ТЕХНІКИ БЕЗПЕКИ



ПОПЕРЕДЖЕННЯ: Прочитайте всі попередження та інструкції. Недотримання попереджень та інструкцій може призвести до ураження електричним струмом, пожежі та/або серйозних травм.

Збережіть усі попередження та інструкції для подальшого використання.

1. **ЗБЕРЕЖІТЬ ЦІ ІНСТРУКЦІЇ** - Цей посібник містить важливі інструкції з техніки безпеки та експлуатації зарядного пристрою для акумуляторів.
2. Перед використанням зарядного пристрою для акумуляторів ознайомтеся з усіма інструкціями та попереджувальними написами на зарядному пристрої та акумуляторі.
3. Прилад призначений для заряджання літій-іонних акумуляторів.
4. Неперезаряджувані акумулятори не можна заряджати за допомогою цього зарядного пристрою.
5. Використовуйте джерело живлення з напругою, зазначеною на заводській табличці зарядного пристрою.
6. Не заряджайте акумулятор поряд із легкозаймистими рідинами або газами.
7. Запобігайте потрапляння на зарядний пристрій снігу

ІНСТРУКЦІЇ З ТЕХНІКИ БЕЗПЕКИ

або крапель дощу.

8. Не переносьте зарядний пристрій за шнур і не тягніть за нього, щоб витягти вилку з розетки.
9. Після заряджання або перед проведенням технічного обслуговування або чищення від'єднайте зарядний пристрій від джерела живлення. У разі від'єднання зарядного пристрою слід тягнути за штекер, а не за шнур.
10. Шнур слід розташовувати так, щоб на нього неможливо було наступити, спіткнутися об нього або іншим чином пошкодити чи зачепити його.
11. Не використовуйте зарядний пристрій із пошкодженим шнуром або вилкою. Їх необхідно негайно замінити.
12. Забороняється використовувати чи розбирати зарядний пристрій, якщо його було пошкоджено внаслідок удару, падіння або він зазнав будь-які інші ушкодження. У таких випадках слід звертатися до кваліфікованого спеціаліста. Неправильне використання чи повторне збирання можуть призвести до ураження електричним струмом або пожежі.
13. Зарядний пристрій не призначений для використання

ІНСТРУКЦІЇ З ТЕХНІКИ БЕЗПЕКИ

маленькими дітьми або немічними особами без нагляду.

14. Необхідно стежити за маленькими дітьми, щоб вони не гралися з зарядним пристроєм.
15. Не заряджайте акумулятор за температури нижче 0 °C або вище 40 °C.
16. Не слід використовувати підвищувальний трансформатор, двигун-генератор або розетку постійного струму.
17. Заряджайте акумулятор у добре провітрюваному приміщенні. Підтримуйте лад у робочій зоні, щоб знизити ризик пожежі, ураження електричним струмом і вибуху. Не накривайте зарядний пристрій і акумуляторну батарею тканиною під час заряджання.
18. Коли прилад не використовується і перед чищенням, вийміть вилку пристрою з розетки.
19. Тільки для внутрішнього використання.
20. Щоб уникнути ураження електричним струмом не занурюйте пристрій, шнур або вилку у воду або іншу рідину.

ІНСТРУКЦІЇ З ТЕХНІКИ БЕЗПЕКИ

Інші попередження:

- A. Зарядний пристрій не слід використовувати для заряджання звичайних неперезаряджувальних акумуляторів.
- B. Необхідно забезпечити належну вентиляція.
- C. Характеристики струму і напруги акумулятора мають відповідати характеристикам зарядного пристрою.
- D. Запобігайте потрапляння на зарядний пристрій бризок води і дощу.
- E. Перед встановленням або вийманням акумуляторів відключайте прилад від джерела живлення.
- F. Не кидайте розряджені або пошкоджені акумулятори в воду або у вогонь. Необхідно дотримуватися рекомендацій щодо охорони навколишнього середовища.
- G. Несправні або неперезаряджувальні акумулятори слід утилізувати як спеціальні/небезпечні відходи. Віднесіть їх у спеціальний пункт прийому. Не викидайте їх разом зі звичайними побутовими відходами, не кидайте їх у воду або у вогонь.
- H. Тримайте зарядний пристрій подалі від будь-якого джерела тепла.
- I. Якщо потрібно відключити зарядний пристрій від

ІНСТРУКЦІЇ З ТЕХНІКИ БЕЗПЕКИ

мережі, щоб знизити ризик ураження електричним струмом, тягніть тільки за вилку, а не за шнур живлення.

- J. Не розбирайте зарядний пристрій. Якщо приладу потрібне технічне обслуговування або ремонт, віднесіть його в авторизований сервісний центр. Невідповідне встановлення може призвести до ураження електричним струмом, смерті або пожежі.
- K. Цим приладом можуть користуватися діти у віці від 8 років і старше, а також особи з обмеженими фізичними, сенсорними або розумовими здібностями або які не мають достатнього досвіду і знань, якщо вони перебувають під наглядом або були проінструктовані щодо безпечного використання приладу й розуміють пов'язану з цим небезпеку. Дітям забороняється гратися з приладом. Прибирання та обслуговування не має проводитися дітьми без нагляду.
- L. Не залишайте прилад без нагляду під час його роботи, щоб уникнути ризику загоряння, опіків і ураження електричним струмом.
- M. Якщо шнур живлення пошкоджений, щоб уникнути небезпеки, він має бути замінений виробником,

ІНСТРУКЦІЇ З ТЕХНІКИ БЕЗПЕКИ

службою підтримки або кваліфікованим спеціалістом.

ЗБЕРЕЖІТЬ ЦЮ ІНСТРУКЦІЮ

ЗМІСТ

1. Використання за призначенням зарядного пристрою 20 В
2. Опис
3. Технічні дані
4. Експлуатація
5. Технічне обслуговування
6. Усунення несправностей
7. Захист навколишнього середовища
8. Гарантія
9. Декларація про відповідність

1. ВИКОРИСТАННЯ ЗА ПРИЗНАЧЕННЯМ ЗАРЯДНОГО ПРИСТРОЮ 20 В

Дякуємо, що придбали цей продукт. Прочитайте цю інструкцію з експлуатації та збережіть її для подальшого використання.

Використовуйте цей зарядний пристрій лише для виробів компанії UP20.

Якщо виріб пошкоджений або має будь-який дефект, не використовуйте його та поверніть своєму продавцю.

Якщо ви даєте цей інструмент іншим людям, передайте їм також цю інструкцію.

Зверніть увагу, що цей інструмент не призначений для використання в комерційних, торгових, професійних або промислових цілях. Гарантія буде анульована, якщо інструмент використовуватиметься в комерційних, торгових, промислових або схожих цілях.

2. ОПИС

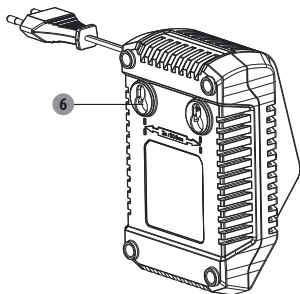
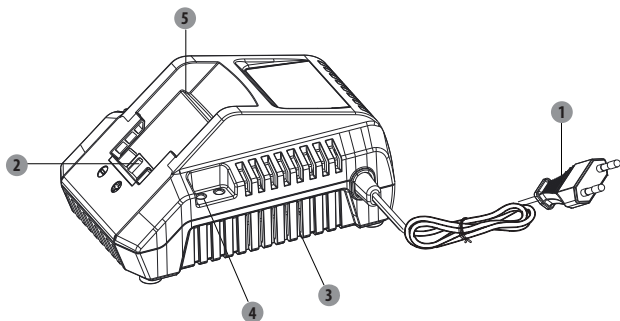

- 1 Шнур живлення
- 2 Електричні контакти
- 3 Пилозахисний екран
- 4 Світловий індикатор
- 5 Монтажний паз
- 6 Отвір для настінного монтування

3. ТЕХНІЧНІ ДАНІ

| | |
|------------------|--|
| Вхідна напруга: | 220-240 В~ |
| Потужність: | 75 Вт |
| Модель №: | 20CH2-3A.2 |
| Вхідна частота: | 50 Гц |
| Вихідна напруга: | Постійний струм 21 В |
| Вихідний струм: | Сумісність з усіма акумуляторними батареями UP20 |
| Вага пристрою: | 0,37 кг |

4. ЕКСПЛУАТАЦІЯ

ПОПЕРЕДЖЕННЯ: Не використовуйте зарядний пристрій на відкритому повітрі, та не піддавайте його впливу вологи. Потрапляння води в зарядний пристрій збільшує ризик ураження електричним струмом.

ПОПЕРЕДЖЕННЯ: Вибухонебезпечні гази. Уникайте появи полум'я та іскор. Забезпечте належну вентиляцію під час заряджання.

ВИКОРИСТАННЯ ЗАРЯДНОГО ПРИСТРОЮ

Зарядний пристрій можна використовувати у двох положеннях:

- 1) Горизонтальне: Покладіть зарядний пристрій на стіл у горизонтальному положенні і зафіксуйте його.
- 2) Вертикальне: Забийте у стіну два цвяхи і надійно повісьте на них зарядний пристрій.

Примітка: Зарядний пристрій має отвори для настінного монтування та зручного зберігання. Вкрутіть гвинти у стіну на відстані 50,8 мм один від одного. Використовуйте достатньо міцні гвинти, які здатні витримати загальну вагу зарядного пристрою.

4. ЕКСПЛУАТАЦІЯ

ЯК ЗАРЯДЖАТИ АКУМУЛЯТОР









ПРИМІТКА: Літій-іонний акумулятор постачається частково зарядженим. Перед першим використанням повністю зарядіть акумулятор.

- 1) Вирівняйте акумулятор із монтажними отворами зарядного пристрою і вставте акумулятор у зарядний пристрій.
- 2) Вставте вилку зарядного пристрою у відповідну розетку. Зелений індикатор почне блимати, що вказує на початок заряджання.
- 3) Після завершення заряджання зелений індикатор перестане блимати і продовжуватиме горіти. Тепер акумулятор повністю заряджений, від'єднайте зарядний пристрій від мережі та вийміть акумулятор.

Примітка: Якщо підключити зарядний пристрій до відповідної розетки без підключеного акумулятора, загориться червоний індикатор. Під час заряджання важливо забезпечити належну вентиляцію, щоб уникнути пошкодження акумулятора. Температура для зарядного пристрою під час заряджання має становити від +4 °C до 24 °C.

ПОПЕРЕДЖЕННЯ: Коли заряд акумулятора вичерпається внаслідок безперервного використання або впливу прямих сонячних променів чи тепла, дайте інструменту охолонути перед заряджанням, щоби досягти повного зарядження.

СВІТЛОВИЙ ІНДИКАТОР ЗАРЯДНОГО ПРИСТРОЮ

| Індикатори | Колір | Статус |
|-----------------|---|----------------------|
| Горить червоний |    | Живлення увімкнено |
| Блимає зелений |    | Нормальне зарядження |
| Горить зелений |    | Зарядження завершено |

4. ЕКСПЛУАТАЦІЯ

ЯК ЗНЯТИ АКУМУЛЯТОР ІЗ ЗАРЯДНОГО ПРИСТРОЮ

Відключіть зарядний пристрій від джерела живлення. Зніміть акумулятор із зарядного пристрою.

ЗАРЯДЖАННЯ ХОЛОДНОГО АБО СИЛЬНО НАГРІТОГО АКУМУЛЯТОРА

Якщо температура акумулятора виходить за межі нормального температурного діапазону, тоді під час роботи зарядного пристрою по черзі будуть блимати один червоний і один зелений індикатори. Коли акумулятор охолоне приблизно до температури 45 °С або нагріється до температури понад 5 °С, зарядний пристрій автоматично почне заряджати його та два індикатори будуть працювати в звичайному режимі.

5. ТЕХНІЧНЕ ОБСЛУГОВУВАННЯ

ЧИЩЕННЯ

Завжди виймайте штепсель із розетки, перш ніж починати будь-яке чищення. Стежте за тим, щоб у зарядний пристрій не потрапляли сміття і бруд. Протирайте обладнання ганчіркою та/або продувайте стисненим повітрям. Настійно рекомендується чистити виріб після кожного використання.

ЗБЕРІГАННЯ

Стежте за чистотою зарядного пристрою і очищайте його від бруду.

Не допускайте потрапляння сторонніх матеріалів у заглиблену порожнину або на контакти. Протирайте зарядний пристрій сухою ганчіркою. Не використовуйте розчинники або воду та не кладіть зарядний пристрій у вологе середовище.

- Від'єднайте зарядний пристрій від мережі живлення, якщо в ньому немає акумулятора.
- Перед зберіганням зарядіть акумулятор.

Зберігайте зарядний пристрій за нормальної кімнатної температури. Не зберігайте його в умовах високої температури. Не використовуйте зарядний пристрій під прямими сонячними променями або у вологому середовищі. Не заряджайте акумулятори на відкритому повітрі. Заряджайте за кімнатної температури. Якщо акумулятор сильно нагрівся, дайте йому охолонути перед заряджанням.

Перед технічним обслуговуванням або чищенням від'єднайте зарядний пристрій від мережі живлення.

Ремонт має виконуватися тільки кваліфікованими фахівцями з використанням оригінальних запасних частин. Неправильний ремонт може стати причиною значної небезпеки.

5. ТЕХНІЧНЕ ОБСЛУГОВУВАННЯ

Щоб продовжити термін служби акумулятора, повністю зарядіть його перед зберіганням.

- Після заряджання акумулятор може залишатися в зарядному пристрої, доти поки зарядний пристрій не підключено до джерела живлення.
- Не зберігайте акумулятор в інструменті.
- Зберігайте акумулятор у чистому сухому місці. Накрийте його, щоби забезпечити додатковий захист.

ТРАНСПОРТУВАННЯ

Перед транспортуванням від'єднайте зарядний пристрій від джерела живлення і помістіть його в коробку, щоб уникнути впливу сонячних променів під час транспортування.

Допустимий діапазон температур під час транспортування становить від -4°C до 50°C .



Захистіть зарядний пристрій від будь-яких сильних ударів або сильних вібрацій, які можуть виникнути під час перевезення в транспортних засобах.

ПОПЕРЕДЖЕННЯ: Використання будь-якого приладдя, якого немає у списку цього посібника, може призвести до травмування.

ПОПЕРЕДЖЕННЯ: Коротке замикання клем акумулятора може призвести до опіків або стати причиною пожежі.

Коли акумулятор не використовується, тримайте його подалі від інших металевих предметів, таких як канцелярські скріпки, монети, ключі, цвяхи, гвинти, або інших дрібних металевих предметів, які можуть встановити з'єднання між клемми.

6. УСУНЕННЯ НЕСПРАВНОСТЕЙ

| Проблема | Можливі причини | Усунення |
|---|---|---|
| <p>Під час роботи по черзі блимають один червоний індикатор і один зелений індикатори</p>  | <p>Температура за межами робочого діапазону</p> | <p>Зачекайте 30 секунд, щоб температура акумулятора стала нормальною. Зарядження почнеться, коли температура акумулятора буде в межах від 5 °C до 45 °C</p> |
| <p>Під час роботи один червоний вмикається і гасне</p>  | <p>Проблеми акумулятором 3</p> | <p>Зверніться в авторизований сервісний центр</p> |
| <p>На зарядному пристрої зі встановленою батареєю горить червоний індикатор</p>  | <p>Зарядний пристрій включено в мережу, акумулятор відсутній Погане з'єднання контактів</p> | <p>Вставте акумулятор у зарядний пристрій Зверніться в авторизований сервісний центр</p> |

7. ЗАХИСТ НАВКОЛИШНЬОГО СЕРЕДОВИЩА



Цей продукт був позначений символом, що відноситься до усунення електричних та електронних відходів. Це означає, що цей продукт не повинен бути викинутий з побутовими відходами, а що він повинен бути повернутий у систему збору, який відповідає Європейській Директиві WEEE. Зв'яжіться з вашими місцевими властями або продавцем з консультацій по утилізації. Потім він буде перероблений або демонтований, щоб зменшити вплив на навколишнє середовище. Електричне та електронне обладнання може бути небезпечним для навколишнього середовища і для здоров'я людини, оскільки вони містять небезпечні речовини.

8. ГАРАНТІЯ

1. Продукція UP20 розроблена відповідно до найвищих стандартів якості. На вироби UP20 поширюється трирічна гарантія, починаючи від дати придбання. Ця гарантія поширюється на усі можливі дефекти матеріалів і виробництва, які можуть виникнути. Жодні інші претензії будь-якого характеру, прямо або опосередковано пов'язані з людьми та/або матеріалами, не приймаються.
2. У разі виникнення проблем або дефектів спочатку завжди слід проконсультуватися з представником магазину UP20. У більшості випадків магазин UP20 зможе самостійно вирішити проблему або виправити дефект.
3. Ремонт і заміна частин не подовжують початкового гарантійного терміну.
4. Гарантія не поширюється на несправності, пов'язані з неправильним використанням або нормальним зносом інструмента. Це, зокрема, стосується зносу перемикачів, запобіжників та двигунів.
5. Для розгляду претензій за гарантією мають бути дотримані такі умови:
 - Підтвердження дати покупки у вигляді квитанції.
 - Жодні сторонні особи не проводили ремонт та/або заміну деталей.
 - Інструмент використовувався правильно (не було перевантаження інструмента або не використовувалося недозволене приладдя).
 - Немає пошкоджень від дії зовнішніх чинників або сторонніх предметів, наприклад, піску або каміння.
 - Немає пошкоджень унаслідок недотримання рекомендацій із безпеки та інструкцій з експлуатації.
6. Умови гарантії застосовуються в поєднанні з нашими умовами продажу й доставки.
7. Несправні інструменти, що підлягають поверненню до UP20 через вашого представника магазину UP20, будуть прийняті лише тоді, коли товар буде належним чином упакований. Якщо несправні товари відправляються до UP20 безпосередньо користувачем, UP20 зможе обробити це відправлення тільки в тому випадку, якщо відправник сплатить вартість доставки.
8. UP20 не приймає товари, які упаковані неналежним чином.

Гарантія не поширюється на:

1. будь-які деталі, які вийшли з ладу через неправильне використання, комерційне використання, зловживання, недбалість, нещасний випадок, неналежне обслуговування, або внесення змін;
2. пристрій, який не використовувався і (або) не обслуговувався відповідно до рекомендацій у посібнику користувача;
3. нормальне погіршення зовнішнього вигляду внаслідок зношування та вплив зовнішнього середовища.
4. Гарантія дійсна тільки у разі наявності квитанції про покупку.
5. Гарантія втрачається, якщо продукт було відкрито.
6. Гарантія втрачається в разі недотримання належних умов зберігання і виявлення вологості всередині зарядного пристрою.
7. Не призначений для професійного використання.

SYMBOLS



Read the instruction handbook and follow all warnings and safety instructions.



Positive terminal.



Negative terminal.



For indoor use only, do not expose to rain.



If the current of the charger is higher than 3.15A, the current to the outlet will be stopped by the fuse.



Disconnect the supply before making or breaking the connections to the battery.



Protection Class II.



Single mark of circulation of products on the market of the Member States of the Customs Union.



The product complies with the applicable European directives and an evaluation method of conformity for these directives was done.



Waste electrical products must not be disposed of with household waste. Please recycle where facilities exist. Check with your local authorities or retailer for recycling advice.

ta=40°C/E

Do not charge battery when temperature is above 40°C.



Ukrainian Conformity Mark



*Universal : compatible only with Sterwins UP20, Lexman UP20 and Dexter UP20 products.

The following symbols are used in this manual:



Type and source of the danger : Failure to observe this danger notice may cause physical injury or death.



Type and source of the danger : This danger notice warns of damage to the appliance, the environment or other property.



Note : This symbol signifies information that may help you reach a better understanding of the processes involved.



Recyclable products subject to extended producer responsibility. Observe the associated sorting instructions.

SAFETY INSTRUCTIONS



WARNING: Read all warnings and instructions. Failure to follow the warnings and instructions can cause electric shock, fire and/or serious injury.

Save all warnings and instructions for future reference.

1. **SAVE THESE INSTRUCTIONS** - This manual contains important safety and operating instructions for battery charger.
2. Before using battery charger, read all instructions and cautionary markings on battery charger and battery.
3. The appliance is designed to charge Li-Ion batteries.
4. Non-rechargeable batteries cannot be charged with this battery charger.
5. Use a power source with the voltage specified on the nameplate of the charger.
6. Do not charge the battery in presence of flammable liquids or gases.
7. Do not expose charger to rain or snow.
8. Never carry charger by cord or yank it to disconnect from receptacle.
9. After charging or before attempting any maintenance or cleaning, unplug the charger from the power source. Pull by plug other than cord whenever disconnecting charger.
10. Make sure cord is located so that it will not be stepped

SAFETY INSTRUCTIONS

on, tripped over, or otherwise subjected to damage or stress.

11. Do not operate charger with damaged cord or plug - replace them immediately.
12. Do not operate or disassemble charger if it has received a sharp blow, been dropped, or otherwise damaged in any way; take it to a qualified serviceman. Incorrect use or reassembly may result in a risk of electric shock or fire.
13. The battery charger is not intended for use by young children or infirm persons without supervision.
14. Young children should be supervised to ensure that they do not play with the battery charger.
15. Do not charge battery when temperature is below 0°C or above 40°C.
16. Do not attempt to use a step-up transformer, an engine generator or DC power receptacle.
17. During charging, the battery must be placed in a well ventilated area. Keep the working area tidy to reduce the risk of fire, electric shock and explosion. Do not cover the charger and battery pack with a cloth while charging.
18. When the appliance is not in use and before cleaning, unplug the appliance from the outlet.
19. Indoor use only.

SAFETY INSTRUCTIONS

20. To protect against the risk of electrical shock, do not immerse the unit, cord or plug in water or other liquid.

Other warnings:

- A. The charger must not be used for non-rechargeable, ordinary batteries.
- B. Adequate ventilation is required.
- C. The information on current and voltage on the battery pack must comply with those of the charger.
- D. Do not expose the charger to water splashes and rain.
- E. Disconnect the equipment from the power supply before inserting or removing the batteries.
- F. Do not throw exhausted or damaged batteries into water or fire. Environmental guidelines must be followed.
- G. A defective or not chargeable battery must be treated as special waste / hazardous waste. Put it in a special collection point. Do not throw it in the normal household waste neither into water or fire.
- H. Place the charger far from any heat source.
- I. To reduce the risk of electric shock, pull the plug instead of the power cord out from the socket, if you want to disconnect the charger from the mains.
- J. Do not disassemble the charger. Bring it to an authorized repair service, if service or repair is required.

SAFETY INSTRUCTIONS

Improper installation can result in electrical shock, death and fire.

- K. This appliance can be used by children aged from 8 years and above and persons with reduced physical, sensory or mental capabilities or lack of experience and knowledge if they have been given supervision or instruction concerning use of the appliance in a safe way and understand the hazards involved. Children shall not play with the appliance. Cleaning and user maintenance shall not be made by children without supervision.
- L. Do not leave the equipment unattended while it is operating, to avoid the risk of fire, burns and electric shocks.
- M. If the power cord is damaged, it must be replaced by the manufacturer or its customer service or a similarly qualified person in order to avoid hazards.

SAVE THESE INSTRUCTIONS

CONTENTS

1. Intended Use of 20V Charger
2. Description
3. Technical Data
4. Operation
5. Maintenance
6. Troubleshooting
7. Environmental Protection
8. Warranty
9. Declaration of conformity

1. INTENDED USE OF 20V CHARGER

Thank you for purchasing this product. Please read through these operating instructions and keep them for future reference.

Use this charger for UP20 products only.

If the product is damaged or has any defect, please do not use it and bring back it to your dealer.

If you give this tool to another people, please give him also this instruction manual.

Please note that our equipment has not been designed for use in commercial, trade, professional usage, or industrial applications. Our warranty will be voided if the machine is used in commercial, trade or industrial businesses or for equivalent purposes.

2. DESCRIPTION

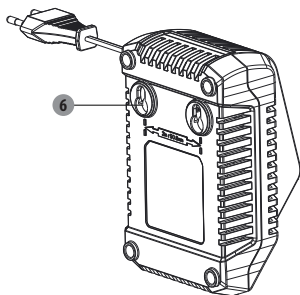
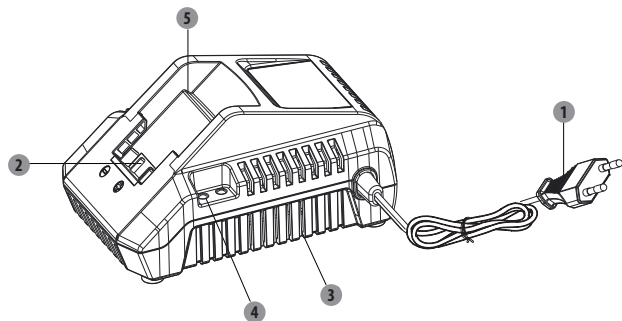

- 1 Power cord
- 2 Electrical contacts
- 3 Anti-dust screen
- 4 Light indicator
- 5 Mounting slot
- 6 Hanging hole

3. TECHNICAL DATA

| | |
|------------------|------------------------------------|
| Input Voltage: | 220-240 V~ |
| Power : | 75 W |
| Model No.: | 20CH2-3A.2 |
| Input Frequency: | 50 Hz |
| Output Voltage: | 21 V d.c. |
| Output Current: | Compatible with all UP20 batteries |
| Machine Weight: | 0.37 kg |

4. OPERATION

WARNING: Do not use the charger outdoors or expose it to wet or damp conditions. Water entering the charger will increase the risk of electric shock.

WARNING: Explosive gases. Prevent Flames and sparkles. Provide adequate ventilation during charging.

HOW TO USE THE CHARGER

There are two positions can operate the charger:

1)Horizontal: Put the charger on a table horizontally and make it stabilize.

2)Vertical: Install two nails on a wall vertically, put the charger on the two nails fixedly.

Note: The charger has hanging holes for convenient storage. Install screws in the wall (50.8 mm) apart. Use screws sufficiently strong to hold the combined weight of the charger.

4. OPERATION

HOW TO CHARGE THE BATTERY PACK









NOTICE: Lithium-ion battery pack is shipped partially charged. Before using, fully charge the battery pack.

- 1) Align the battery pack with the mounting slots of the charger, slide the battery pack down onto the charger.
- 2) Plug the charger into an appropriate outlet. The green indicator flashes to indicate the charging process has started.
- 3) When charging is completed, the green indicator stops flashing and remains on. The battery pack is now fully charged, unplug the charger and remove the battery pack.

Note: If plug the charger into an appropriate outlet without connected battery, the red indicator will be lighted. When charging, it is important to provide adequate ventilation to avoid this battery pack becomes damaged. The available temperature of the charger is between +4°C and 24°C during operation.

WARNING: When battery charge runs out after continuously use or exposure to direct sunlight or heat, allow time for the tool to cool down before re-charging to achieve the full charge.

CHARGER LIGHT INDICATOR

| Lights | Light indicators | Status |
|----------------------|--|-----------------|
| Red light on |    | Power on |
| Green light flashing |    | Normal charging |
| Green light on |    | Fully charged |

HOW TO REMOVE THE BATTERY PACK FROM THE CHARGER

Disconnect the power supply from the charger. Remove battery pack from the charger.

CHARGING A COLD OR HOT BATTERY PACK

If the battery pack is out of the normal temperature range, one red light and one green light of the charger will flash in turn during the operation. When the battery pack cools down to approximately 45°C or warms to more than 5°C, the charger will automatically begin charging and the two lights will be normally.

5. MAINTENANCE

CLEANING

Unplug before any cleaning work. Keep this charger free of debris and dirt. Wipe down the equipment with a cloth and/or compressed air. It is highly suggested that you clean the device after every use.

STORAGE

Keep the charger clean and clear of debris.

Do not allow foreign material to get into the recessed cavity or onto the contacts. Wipe the charger clean with a dry cloth. Do not use solvents or water, and do not place the charger in wet conditions.

- Unplug the charger when there is no battery in it.
- Charge the battery before placing it in storage.
- Store the charger at normal room temperature. Do not store it in excessive heat. Do not use the charger in direct sunlight or in damp conditions. Do not charge outside. Recharge at room temperature. If the battery is hot, allow it to cool down before recharging.

Disconnect the power supply before maintenance or cleaning.

Repairs should only be carried out by qualified persons and using genuine spare parts. Inappropriate repairing could cause significant danger.

To maximize the life of the battery, fully charge before storage.

- After charging, the battery pack may be stored in the charger, as long as the charger is not plugged in.
- Do not store the battery pack on the tool.
- Store the battery in a clean, dry place. Cover it in order to provide added protection.

TRANSPORTATION

Disconnect the power supply before transportation, and place the charger into a box avoid being exposed to sunlight during the transportation.

Allowed temperature range is between -4°C and 50°C during the transportation.





Protect the charger from any heavy impact or strong vibrations which may occur during the transportation in vehicles.

WARNING: The use of any accessory not specified in this manual may present a risk of personal injury.

WARNING: Shorting the battery terminals together may cause burns or a fire.

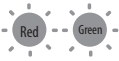
When battery pack is not in use, keep it away from other metal objects like paper clips, coins, keys, nails, screws, or other small metal objects that can make a connection from one terminal to another.

6. TROUBLESHOOTING

| Problems | Probable causes | Corrective action |
|---|--|---|
| <p>One red light and one green light flashed in turn during the operation</p>   | Temperature out of working range | Allow the battery pack to reach normal temperature about 30 seconds. Charging will begin when the temperature of the battery pack returns to 5°C and 45°C |
| <p>One red light flashed on and off during the operation</p>   | Battery issues | Contact an authorized service center. |
| <p>One red light on when battery is plugged to the charger</p>   | Charger plugged, no battery connected Pins not connected well | Put the battery pack into charger. Contact an authorized service center. |

7. ENVIRONMENTAL PROTECTION



This product has been marked with a symbol relating to removing electric H and electronic waste. This means that this product shall not be discarded with household waste but that it shall be returned to a collection system which conforms to the European WEEE directive. It will then be recycled or dismantled in order to reduce the impact on the environment. Electric and electronic equipment can be hazardous for the environment and for human health since they contain hazardous substances.

8. WARRANTY

1. UP20 products are designed to highest quality standards. UP20 provides a 36-month warranty for its products, from the date of purchase. This warranty applies to all material and manufacturing defects which may arise. No further claims are possible, of whatever nature, direct or indirect, relating to people and/or materials.
2. In the event of a problem or defect, you should first always consult your UP20 dealer. In most cases, the Up20 dealer will be able to solve the problem or correct the defect.
3. Repairs or the replacement of parts will not extend the original warranty period.
4. Defects which have arisen as a result of improper use or wear are not covered by the warranty. Amongst other things, this relates to switches, protective circuit switches and motors, in the event of wear.
5. Your claim upon the warranty can only be processed if:
 - Proof of the purchase date can be provided in the form of a receipt
 - No repairs and/or replacements have been carried out by third parties
 - The tool has not been subjected to improper use (overloading of the machine or fitting non-approved accessories).
 - There is no damage caused by external influences or foreign bodies such as sand or stones.
 - There is no damage caused by non-observance of the safety instructions and the instructions for use.
6. The warranty stipulations apply in combination with our terms of sale and delivery.
7. Faulty tools to be returned to UP20 via your UP20 dealer will be collected by UP20 as long as the product is properly packaged. If faulty goods are sent directly to Up20 by the consumer, UP20 will only be able to process these goods if the consumer pays the shipping costs.
8. Products which are delivered in a poorly packaged condition will not be accepted by UP20.

Items not covered by warranty

1. Any part that has become inoperative due to misuse, commercial use, abuse, neglect, accident, improper maintenance, or alteration; or
2. The unit, if it has not been operated and/or maintained in accordance with the owner's manual; or
3. Normal deterioration of the exterior finish due to the use or exposure.
4. Warranty is valid with purchase receipt only.
5. Warranty get lost in case product has been open.
6. Warranty get lost in case storage conditions not well applied and humidity is found inside the charger.
7. Not intended for professional use.



1

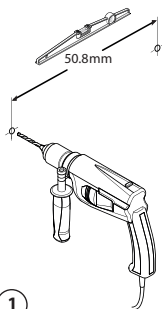

1

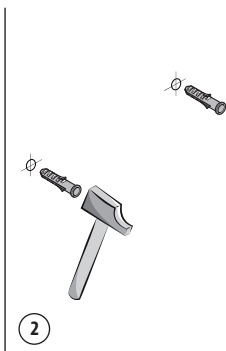

2

3

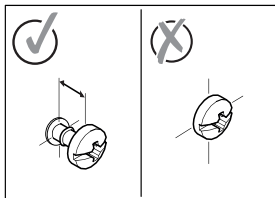
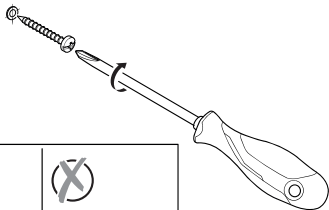

2a

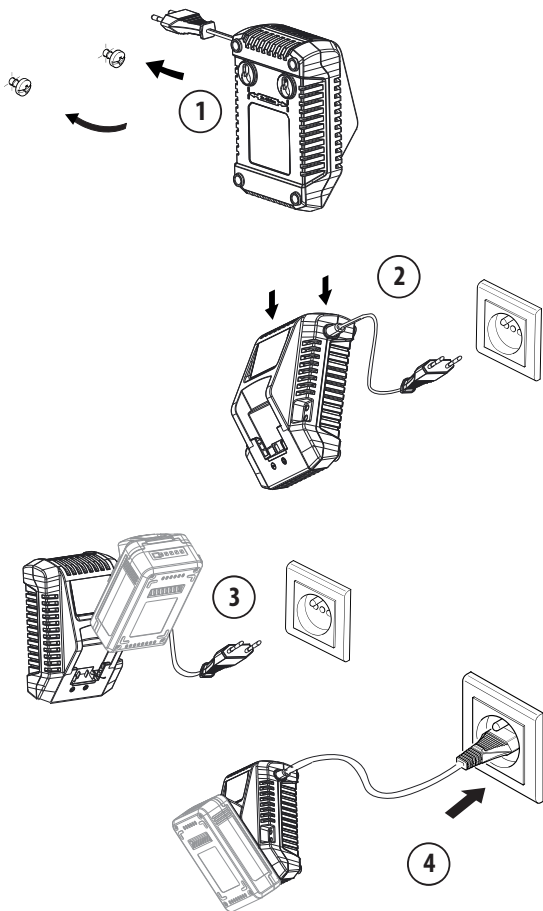

2b

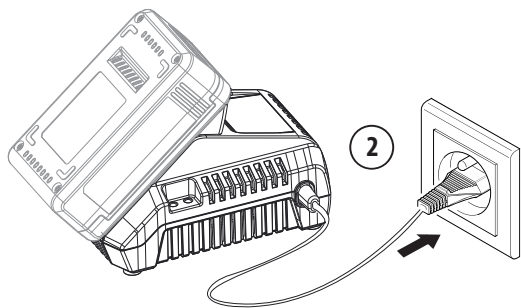
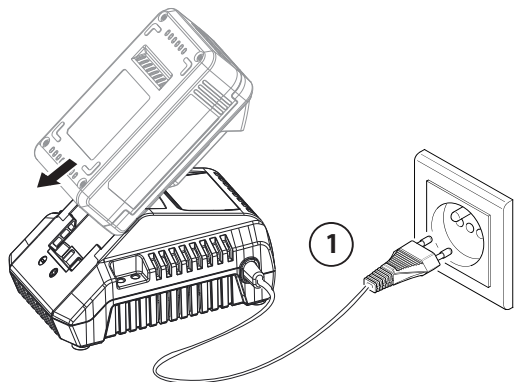



1

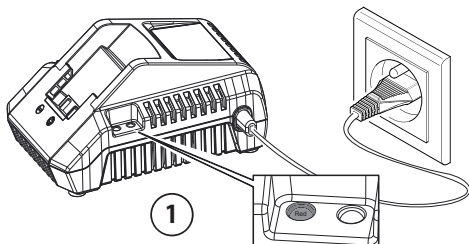

1

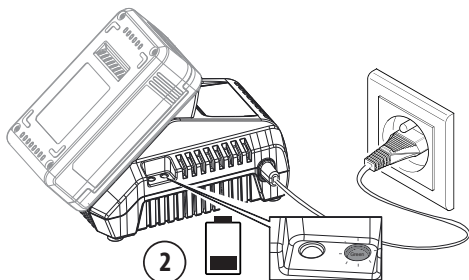

2

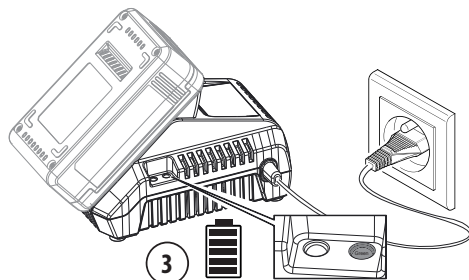

3

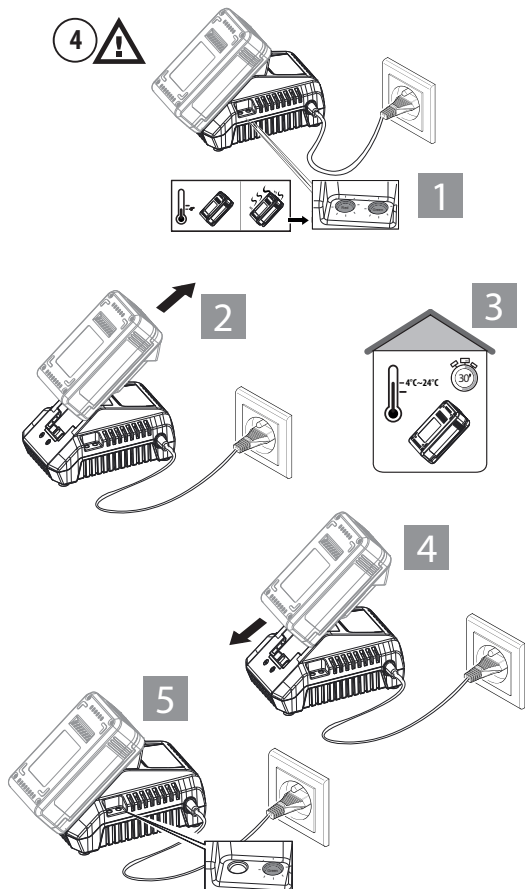

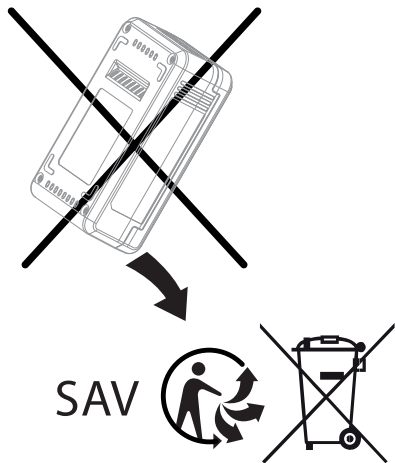
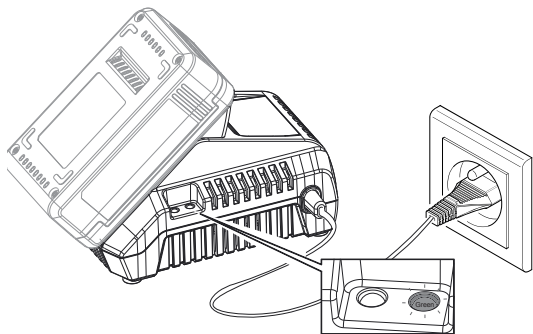

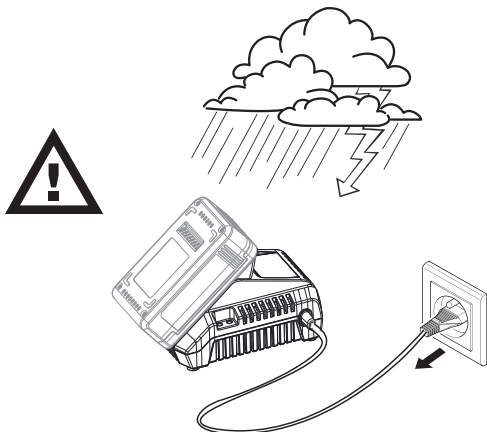

 EXT.

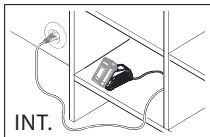
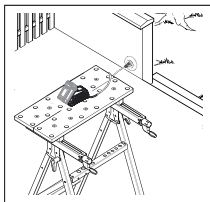

INT.

 INT.

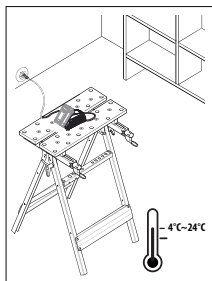



Ce produit se recycle,
s'il n'est plus utilisable
déposez-le en déchèterie.

Notice à trier.

Pour en savoir plus :

www.quefairedemesdechets.fr

- FR** *Machine Garantie 5 ans, batterie garantie 3 ans, chargeur Garantie 3 ans
- ES** *Máquina garantía 5 años, batería garantía 3 años, cargador garantía 3 años
- PT** *Máquina 5 anos de garantia, bateria 3 anos de garantia, carregador 3 anos de garantia
- IT** *Macchina 5 anni di garanzia, batteria 3 anni di garanzia, caricabatterie 3 anni di garanzia
- EL** *Μηχανή 5 χρόνια εγγύηση, μπαταρία 3 χρόνια εγγύηση, φορτιστής 3 χρόνια εγγύηση
- PL** *Maszyna 5 lat gwarancji, bateria 3 lata gwarancji, ładowarka 3 lata gwarancji
- RU** *Гарантия на машину 5 лет, гарантия на аккумулятор 3 года, гарантия на зарядное устройство 3 года
- UA** *Гарантія на машину 5 років, гарантія на акумулятор 3 роки, гарантія на зарядний пристрій 3 роки
- KZ** *Машинаның кепілдігі 5 жыл, аккумулятордың кепілдігі 3 жыл, зарядтағыштың кепілдігі 3 жыл
- RO** *Mașină 5 ani garanție, baterie 3 ani garanție, încărcător 3 ani garanție
- EN** *Machine 5-year guarantee, battery 3-year guarantee, charger 3-year guarantee



*Machine Garantie 5 ans, batterie garantie 3 ans, chargeur Garantie 3 ans / *Máquina garantía 5 años, batería garantía 3 años, cargador garantía 3 años / *Máquina 5 anos de garantia, bateria 3 anos de garantia, carregador 3 anos de garantia / *Macchina 5 anni di garanzia, batteria 3 anni di garanzia, caricabatterie 3 anni di garanzia / *Μηχανή 5 χρόνια εγγύηση, μπαταρία 3 χρόνια εγγύηση, φορτιστής 3 χρόνια εγγύηση / *Maszyna 5 lat gwarancji, bateria 3 lata gwarancji, ładowarka 3 lata gwarancji / *Гарантия на машину 5 лет, гарантия на аккумулятор 3 года, гарантия на зарядное устройство 3 года / *Гарантия на машину 5 років, гарантія на акумулятор 3 роки, гарантія на зарядний пристрій 3 роки / *Машинаның кепілдігі 5 жыл, аккумулятордың кепілдігі 3 жыл, зарядтағыштың кепілдігі 3 жыл / *Maşină 5 ani garanție, baterie 3 ani garanție, încărcător 3 ani garanție / *Machine 5-year guarantee, battery 3-year guarantee, charger 3-year guarantee

Made In China / Сделано в Китае / Қытайда жасалған

Adeo Services
135 rue Sadi Carnot- CS 00001 59790 - RONCHIN
- France

Импортер: ТОВ "Леруа Мерлен Україна", 04201
Україна, м.Київ, вул. Полярна 17А, +380 44
498 46 00.

Импортер приймає претензії від споживачів
щодо товару, а також проводить його ремонт,
технічне і гарантійне обслуговування
Виробник: ТОВ "Адео Сервісез С.А.", вул. Саді
Карно, CS 00001, 59790 Роншен, Франція.

Импортер/Продавец/Организация,
уполномоченная принимать претензии по
качеству товара в РФ: ООО «ЛЕРУА МЕРЛЕН
ВОСТОК», 141031, Россия, Московская Обл., г.
Мытищи, Осташковское шоссе, д.1

Imported by Adeo South Africa (PTY) LTD T/A
Leroy Merlin,
Hosted in Leroy Merlin Fourways Store 35 Roos

Street,
Witkoppen Ext 97, Sandton, 2191 Johannes-
burg, Gauteng, South Africa
Tel: +27 10 493 8000 Email: contact@
leroymerlin.co.za

Импорртаушы / Сатушы / Қазақстан
Республикасында өнім сапасы
бойынша наразылықтарды
қабылдайтын ұйым: «Леруа Мерлен
Қазақстан» ЖШС.
050000, Қазақстан Республикасы,
Алматы қ., Қонаев көшесі, 77 үй, «PARK
VIEW» БО, 6-қабат, 07-кеңсе.
Импортер / Продавец / Организация,
принимающая претензии по качеству
продукции в Республике
Казахстан: ТОО «Леруа Мерлен
Казахстан». 050000, Республика
Казахстан, г. Алматы, ул. Кунеева, д. 77,
БЦ «PARK VIEW», 6 этаж, офис № 07."