

G22
769-09284F

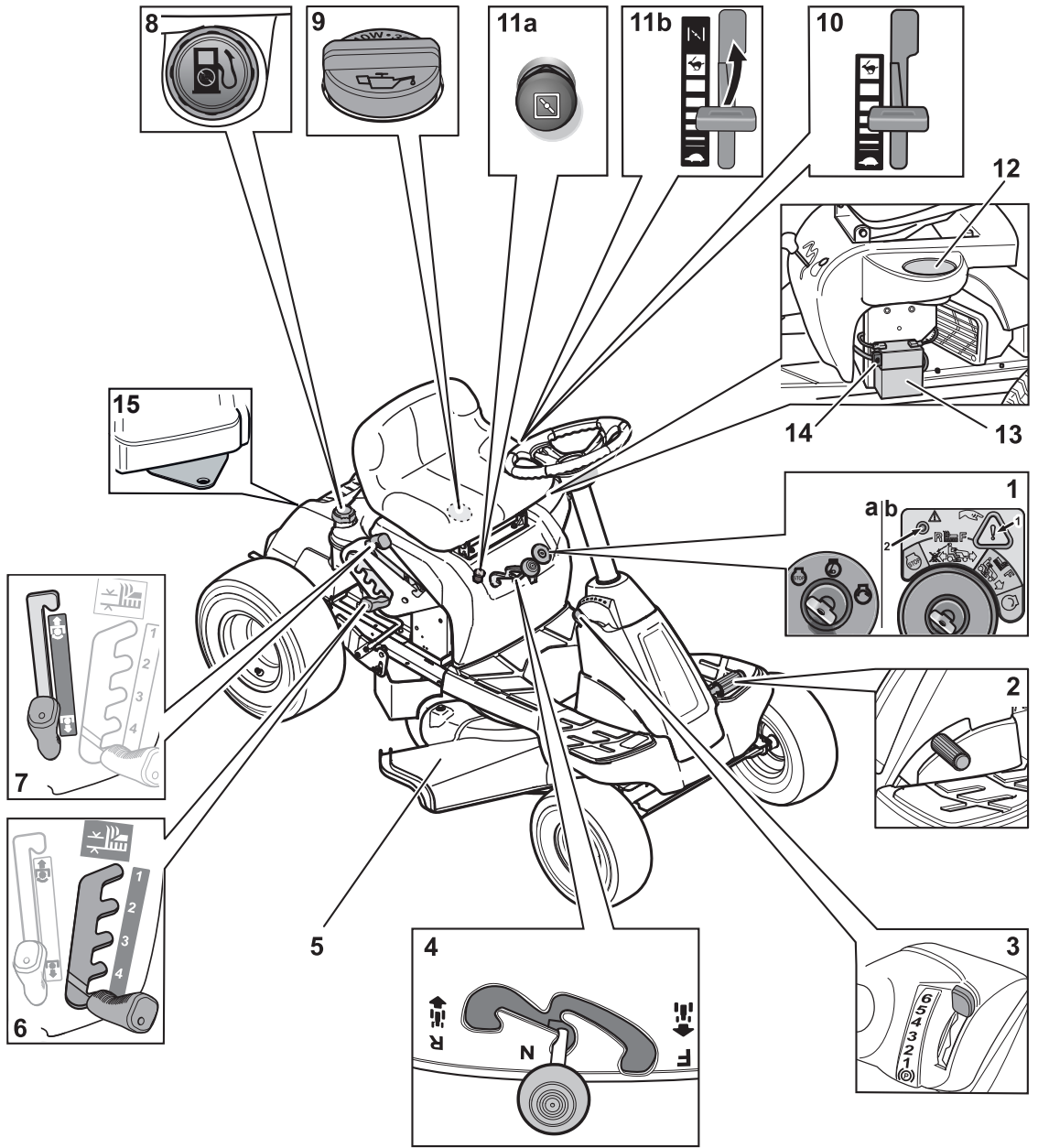

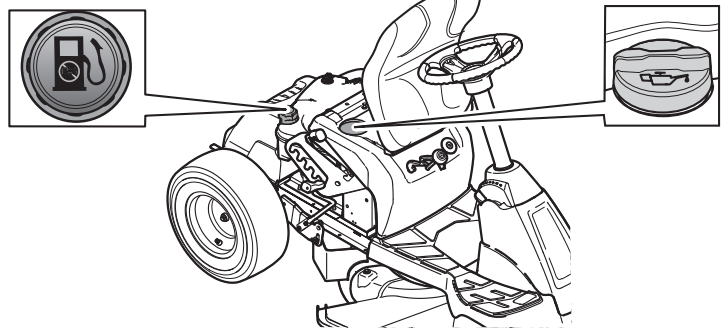

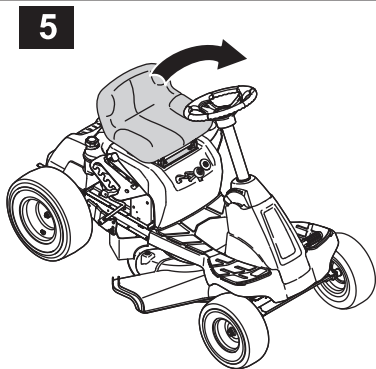

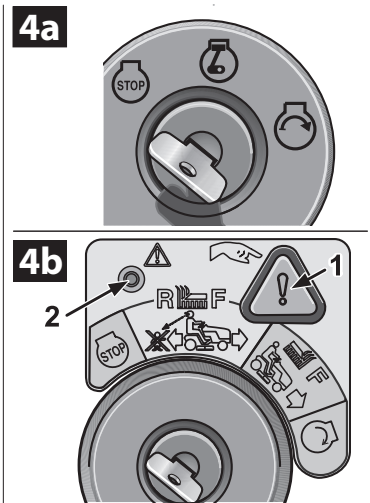
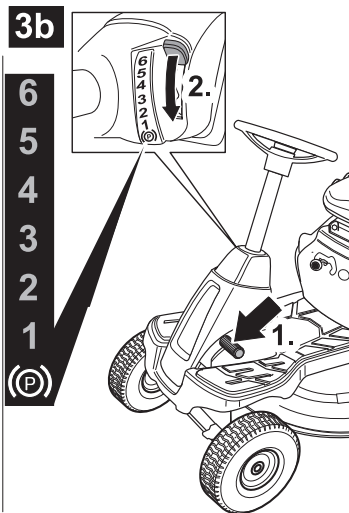
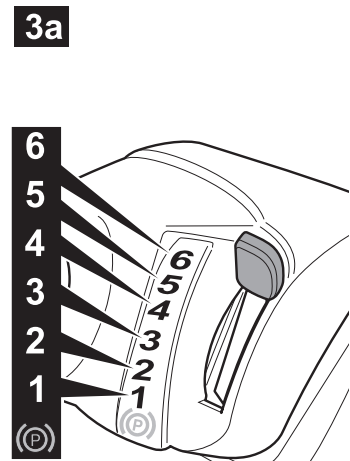
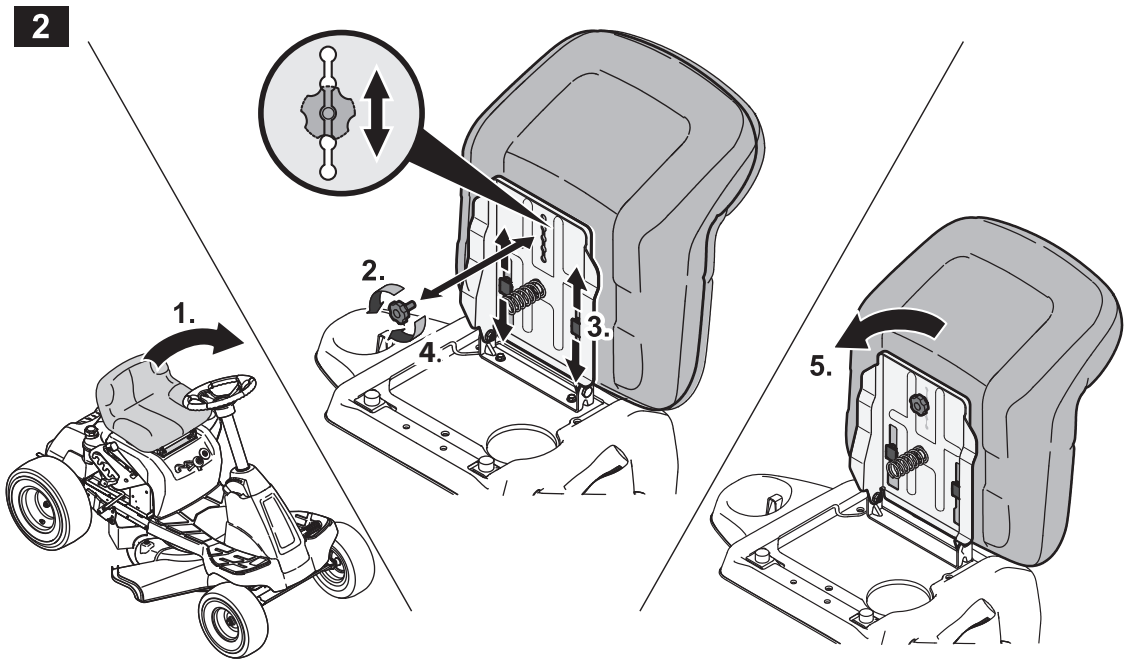
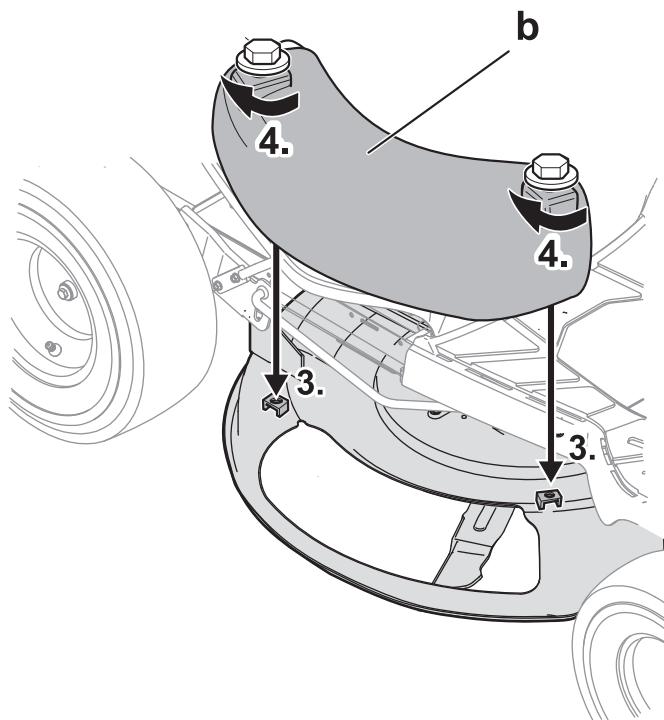
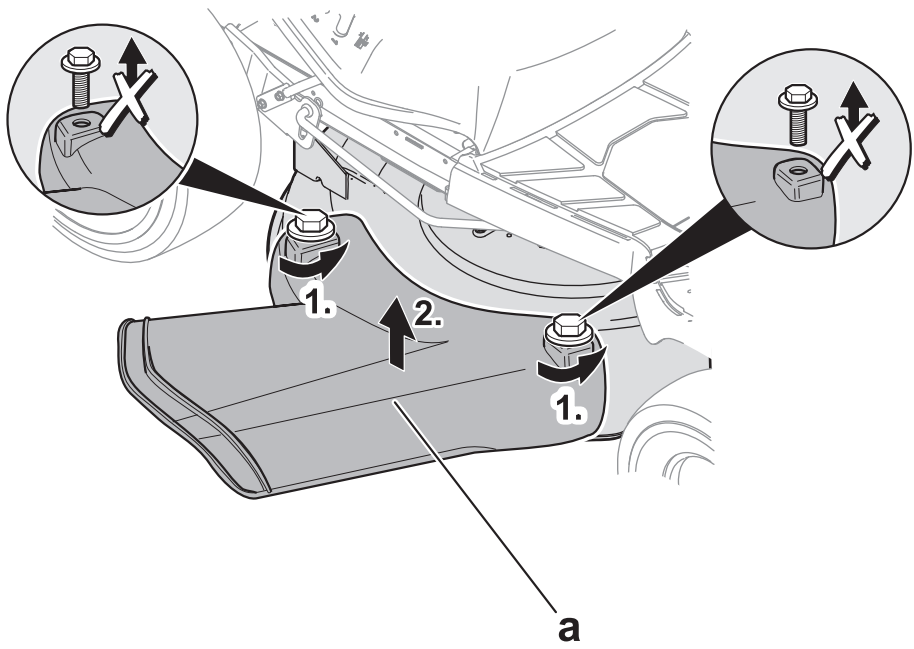



EN	English	8
	(Original operating instructions)	
FR	Français	18
	(Notice d'instructions originale)	
DE	Deutsch	29
	(Originalbetriebsanleitung)	
NL	Nederlands	40
	(Originele gebruiksaanwijzing)	
IT	Italiano	50
	(Istruzioni per l'uso originali)	
ES	Español	61
	(Instrucciones de funcionamiento originales)	
SV	Svenska	72
	(Originalbruksanvisning)	
DA	Dansk	82
	(Originale driftsvejledning)	
NO	Norsk	92
	(Originale driftsanvisningen)	
FI	Suomi	102
	(Alkuperäinen käyttöohjekirja)	
PT	Português	112
	(Instruções de serviço originais)	
EL	Ελληνικά	123
	(Αυθεντικές οδηγίες χειρισμού)	
HU	Magyar	134
	(Eredeti üzemeltetési útmutató)	
PL	Polski	144
	(Oryginalna instrukcja obsługi)	

Contents

For your safety..... 8

Assembly 10

Your mower at a glance 11

Operation 12

Tips on lawn care 14

Transporting 14

Cleaning/servicing 15

Shutting down the unit..... 16

Warranty 16

Information on the engine..... 16

Troubleshooting 17

Identification plate information

These specifications are very important for subsequent identification when ordering spare parts and for customer service. You will find the rating plate under the driver's seat. Copy all information stated on the identification plate into the following space.

You can find these and further details on the device in the separate CE declaration of conformity, which is a constituent part of this operating manual.

For your safety

Use the device properly

This device is designed to be used

- as a riding mower for mowing lawns of houses and gardens.
- with accessories which are approved expressly for use with this lawn tractor,
- In accordance with the descriptions and safety instructions given in these operating instructions.

Any other use is not an intended use. Improper use is not covered by the warranty and the manufacturer will reject any liability. The user is liable for all injuries to third parties and damage to their property. Unauthorised changes to the device exclude liability of the manufacturer for any resulting damage and/ or injury.

This mower is not licensed for use on public roads or for transporting people.

General safety instructions

Before operating the appliance for the first time, please read these operating instructions carefully and act accordingly.

Inform other users how to operate the machine properly.

Operate the mower only in the technical condition in which it has been provided and delivered by the manufacturer.

Keep these operating instructions in a safe place where they are readily available whenever the machine is used. If the device changes ownership, hand over the operating manual with it.

Spare parts and accessories must satisfy the requirements specified by the manufacturer.

Therefore only use original spare parts and original accessories or spare parts and accessories that have been authorised by the manufacturer.

Arrange for repair work to be carried out by a specialist workshop only.

Before working with the device

Do not use the device if you are tired or ill.

Any person intending to use this device must not be under the influence of intoxicants such as alcohol, drugs or medicines.

Persons under the age of 16 are not permitted to operate this mower.

This device is not intended for use by persons (including children) with reduced physical, sensory or mental capabilities, or lack of experience and/ or knowledge, unless they are under supervision or have received instructions concerning how to use the device by a person responsible for their safety. Children should be supervised to ensure that they do not play with the device.

Before you begin work, make sure that you are familiar with all attachments and operating controls as well as their functions.

Store fuel only in approved containers and never close to sources of heat (e.g. stoves or hot-water boilers).

Replace the exhaust unit, tank or fuel cap if they become damaged.

Observe guidelines when connecting towed items or attachments to the mower. Driving performance, especially steering, braking capability, and overall stability are affected by attachments, towed items, ballast weights and the weight of a grass catcher when full.

When working with the device

When working with or on the unit, wear appropriate work clothes (e.g. safety boots, long trousers, tight-fitting clothing, goggles and hearing protection). Working without ear protection may result in loss of hearing.

Do not operate the mower unless it is in perfect and safe working order.

Never change the engine settings pre-configured in the factory.
 Do not refill the fuel tank while the engine is running or still hot.
 Only refuel the mower outside.
 Prevent naked flames and spark formation, and do not smoke.
 Make sure that at all times there are no persons, especially children, or animals in the working area.
 Check the terrain on which the mower is to be used and remove all objects which could be thrown out by the mower. This will avoid endangering people and damaging the mower.
 Do not mow on slopes with an incline greater than 20%. Working on slopes is dangerous; the mower may overturn or slip. Start off slowly and brake gently on slopes. Keep the clutch engaged and proceed slowly when driving downhill. Do not travel across the face of a slope; always drive straight up and down.
 Operate this mower only in daylight or good artificial light.
 The device is not licensed for transporting people.

Before carrying out any work on the mower

Protect yourself against injury. Before all work on this device.

- Switch off the engine.
- Withdraw the ignition key.
- Actuate the parking brake.
- Wait until all moving parts have come to a standstill; the engine must have cooled down.
- Pull the spark plug connector off the engine so that the engine cannot inadvertently start.

After working with the device

Do not leave the mower unattended until you have turned off the engine, applied the parking brake and removed the ignition key.

Safety devices

Safety equipment is designed for your protection and must always be in functioning order. You must never make any modifications to safety equipment or bypass their functions. Safety features are:

Discharge flap/mulch locking part

Fig. 6
 These parts protect you from the cutting blade or ejected objects. The unit may be operated with the attached discharge flap (a) or the mulch locking part (b) only.

Safety locking system

The safety locking system will only allow the engine to start when

- The driver is sitting on the seat.
- the parking brake has been actuated,
- the direction-of-travel lever is set to "N",
- the cutter deck has been switched off.

The safety interlock system switches the engine off as soon as the operator leaves his seat without actuating the parking brake or switching off the cutter deck. If mowers do not feature the OCR function or if the OCR function is deactivated, the safety interlock system will prevent reversing while the cutter deck is switched on (automatic switching off of the motor). Therefore, switch off the cutter deck before reversing.

Symbols on the device

On the device you will find various symbols as adhesive labels. They have the following meanings:



Caution! Before switching on, read the operating instructions!

Keep third parties out of the danger area!

Injury hazard due to rotating blades or other moving parts.

Injury hazard due to rotating blades or other moving parts. Keep hands and feet out of the openings when the machine is running.



Working on steep slopes can be dangerous.



Injury hazard due to grass or solid objects thrown out by mower.



Caution! Danger of explosion.



Battery acid/risk of chemical burns.



When getting on and off, never step on the cutter deck.



Danger! Unintended activation. Before working on the device, unplug the spark plug connector. Keep your hands and feet away from rotating parts.



Before beginning any work on this device, remove the ignition key and observe all information contained in these instructions.

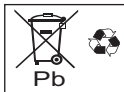

Old batteries must not be disposed of with domestic waste.



Caution!
Wear safety goggles.



Danger! No fire, sparks, naked flames, nor smoking

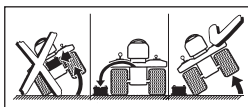

Before tipping the device, remove the battery.



The mower may only be operated with attached grass catcher connected to the discharge chute, discharge flap or mulch locking component.

Ensure these symbols mounted on the unit remain legible.
Replace damaged or illegible symbols.

Symbols in the operating instructions

The following symbols are used in these operating instructions:



Danger

Draws your attention to sources of potential danger associated with the task you are undertaking at the time which constitute a danger to persons.



Caution

Draws your attention to potential hazards associated with the task you are undertaking at the time which could result in damage to the mower.



Note

This indicates important information and application tips.

Disposal instructions

Dispose of packaging remnants, old mowers, etc. in accordance with local regulations.

Location details

Whenever a location on the mower is specified (e.g. left, right), this is always from the perspective of the driver, sitting in the seat, and facing forward.

Assembly

Assembling the device

The assembly of the device is illustrated at the end of the operating manual or on a supplementary sheet. Your device may differ from the illustration in certain details.

Putting the battery into operation



Danger

Risk of poisoning and injury from battery acid

Wear safety goggles and protective gloves. Do not allow battery acid to come into contact with skin. If you get battery acid on your face or in your eyes, wash off immediately with cold water and consult a doctor.

If you accidentally swallow battery acid, drink plenty of water and consult a doctor immediately.

Store batteries out of the reach of children.

Never tilt the battery, as battery acid may run out.

Hand over any remaining battery acid to your dealer or to a waste management company.



Caution
Risk of fire, explosion and corrosion
caused by battery acid and gases emitted
by battery acid

Immediately clean parts of the mower splashed by battery acid. Battery acid is corrosive. Do not smoke, keep burning and hot objects away.

Possible short-circuit when working on the battery

Do not place any tools or metal objects on the battery.

Disconnect and connect the battery in the correct sequence.

Only operate the battery with the battery-terminal cover fitted (depending on the model, as a cover flap on the positive terminal or as a complete protective battery cover) .

Disconnection

- First disconnect the black cable (–), then the red cable (+).

Connection

- First connect the red cable (+), then the black cable (–).

The battery is filled with battery acid and sealed at the factory. But even a “maintenance-free” battery needs servicing to ensure it has a certain service life.

- Keep the battery clean.
- Avoid tipping the battery over. Electrolyte liquid will run out of even a “sealed” battery if it is tilted.
- Charge the battery with a 12 Volt battery charger (maximum charging current 1 amps) for one to two hours before using for the first time. After charging the battery, first pull out the battery charger plug, then disconnect the battery (see also operating instructions for the battery charger).

Your mower at a glance



Caution! Damage to the device.

This first describes the functions of the controls and display elements. Do not execute any of these functions yet!





Fig. 1

1 Ignition lock (depending on model)

Ignition lock

Fig. 4a



Starting: Turn key to the right  until the engine is running, then release. Key is turned to .

Stopping: Turn the key to the left, to .

Ignition lock with OCR function (depending on model)

Fig. 4b

This ignition lock features an OCR function (= user-controlled mowing in reverse gear).

Starting: Turn key to the right  until the engine is running, then release. The key at  (normal) allows mowing in the drive direction.

OCR position: Turn key to left from the normal position to reverse mowing position  and press the switch (1). The indicator light (2) comes on and indicates to the user that the device can now mow in reverse and forward gear.

Stopping: Turn the key to the left, to .

2 Clutch/brake pedal

Clutching = Depress pedal halfway.

Braking = Depress pedal all the way.



Note

Is also used to activate/deactivate the parking brake.

3 Lever for speed settings/parking brake

Speed (Fig. 3a):

Low speed

= Lever to “1”.

High speed

= Lever to “6” or “7” (optional).

Increase speed

= Adjust drive positions without actuating the clutch/brake pedal.

Reduce speed

= Adjust drive positions by actuating the clutch/brake pedal (depress halfway).

Parking brake (fig. 3b):

Actuate the parking brake: Fully depress clutch/brake pedal, push lever for speed setting to .

Release the parking brake: Fully depress clutch/brake pedal, push lever to a speed setting.

4 Direction-of-travel lever

Do not make any adjustments until the device is at a standstill. To do this, fully depress and hold down the brake pedal.

Forwards = Lever to “F/ ”

Idling = Lever to “N”

Reverse = Lever to “R/ ”

5 Discharge flap

6 Cutting height adjustment lever

Using the lever set the different cutting height levels (1 to max. 5 - depending on model).

Level 1 = Lowest cutting height - cutter deck all the way down.

Level 5* = Highest cutting height - cutter deck all the way up.

(* Depending on model. Highest number corresponds to the highest cutting height.)

7 PTO lever

The PTO lever mechanically switches the cutter deck on and off.

Switch off the cutter deck 

= Press lever out of recess and pull all the way backwards.

Switch on the cutter deck 

= Slowly press lever forwards and engage in recess.

8 Fuel cap

Refuel

9 Oil filler neck

Fill up the oil and check the oil level

10 Throttle (depending on model)

Set engine speed continuously.

Fast engine speed = .

Slow engine speed = .

11 Choke (depending on model)

To start a cold engine, pull out the choke (11a) or set the throttle to position  (11b).

12 Can holder**13 Battery****14 Battery charging socket (depending on model)**

For the connection of an optionally available power pack charger.

15 Trailer coupling (depending on model)**Operation**

Follow the instructions in the engine handbook!

**Danger
Risk of injury**

No person, especially children, and/or animals should be allowed to stand close to the device when mowing. They could be injured by stones or similar objects that might be thrown out.

Children must never be allowed to operate the mower.

Be particularly careful when mowing in reverse gear (devices with OCR switch). There must be nobody in the working area of the mower.

Never empty the grass catcher attachment while the cutter deck is running.

While emptying the grass catcher attachment, you or other persons may be injured by ejected clippings.

When mowing on steep slopes, there is a risk of the mower tipping over and you could be injured as a result. Do not drive across the face of a slope, but only straight up and down. The device should not be driven on slopes with a maximum incline greater than 20%. Do not turn the mower round while you are still on the slope. If the ground is wet the mower could slip due to reduced traction and overturn. Only cut the grass when the ground is dry.

Excessive speed can increase the risk of an accident.

When mowing close to the lawn edges, maintain a safe distance at all times e.g. close to particularly steep slopes, trees, bushes and hedges.

Pay particular attention when you are travelling in reverse while mowing at the same time.

Inspect the ground on which the device is going to be used and remove any loose objects that could be picked up and thrown out again by the device.

If the cutter strikes a foreign object (e.g. stone) or if the mower starts vibrating unusually:

Immediately switch off the engine. Before continuing to use the device, have it checked for damage by a specialist workshop

When rotary mowing, never stand in front of the grass discharge openings.

Never place your hands or feet on or under rotating parts.

Switch off the engine and remove the ignition key and the spark-plug connector before loosening obstructions or removing blockages from the discharge channel.

Do not use the device in adverse weather conditions, e.g. if there is a risk of rain or a storm.

Danger of carbon monoxide asphyxiation

Run the internal combustion engine outdoors only.

Danger of explosion and risk of fire

Petrol vapour is explosive and petrol itself is extremely flammable.

Fill up with petrol before you start the engine. Do not remove the fuel cap while the engine is running or if it is still hot. Fill the fuel tank only after the engine has been switched off and allowed to cool down.

Prevent naked flames and spark formation, and do not smoke. Only refuel the device outside.

Do not start the engine if any petrol has been spilt. Push the device away from the area where the petrol was spilt and wait until the petrol fumes have evaporated.

To prevent a fire hazard, keep the following parts free from grass and leaking oil: Engine, exhaust, fuel tank.

**Danger
Injury hazard due to defective device**

Do not operate the mower if it is not in perfect working order. Before operating the unit, always carry out a visual inspection. Pay particular attention to safety devices, the cutting mechanism and its supporting brackets, operating controls and threaded connections, and check that they are not damaged and are securely attached.

Replace damaged parts before operating.

**Danger
Risk of injury**

While the engine is running or hot, do not check, inspect or service/adjust the mower.

**Operating times**

Comply with the national/municipal regulations concerning the times when the appliance may be used (if required, contact your local authority).

Before operating the unit, always

Check:

- all guards,
- the engine oil level (see engine manual),
- The fuel level,
- the tyre pressure,
- ventilation slots in the engine area for dirt and grass clippings.

Fill up with fuel and check the oil level

Fig. 5



Note

The engine has already been filled with oil at the factory - please check the oil; if required refill.

- Fill up with lead-free petrol. See engine manual.
- Fill fuel tank up to max. 2.5 cm below the lower edge of the inlet nozzle.
- Close fuel tank tightly.
- Check the oil level. The oil level must be between the "Full/Max." and "Add/Min." mark (Also see engine manual).

Check tyre pressure



Note

For production reasons the tyre pressure may be higher than required.

- Check tyre pressure. If required, correct (see section "Maintenance"):
- front: 1.0 bar
- rear: 0.7 bar

Adjusting the driver's seat

Fig. 2

- Move seat to the required position.





Starting the engine



Note

Observe the information in the engine manual.

- Some models have no throttle and the speed is adjusted automatically. The engine always runs at optimum speed.
- Some models have no choke and no primer. The engine is automatically set to the particular starting process.
- Turn on the fuel tap (if fitted – see engine manual).
- Sit on the driver's seat.
- Switch off and raise the cutter deck:
 - Move PTO lever to the Off position .
 - Set cutting height adjustment lever to "5" (cutter deck up).
- Actuate the parking brake.

- Move direction of travel lever to "N".
- Move the throttle (if fitted) to .
- If the engine is cold, pull out the choke (if fitted) or set the throttle (if fitted) to .
- Turn the ignition key to  until the engine is running (start attempt max. 5 seconds, wait 10 seconds before the next attempt). When the engine is running, set the ignition key to  /  **F**.
- As soon as the engine is running, slowly push back the choke/throttle (if available) until the engine is running smoothly.

Stopping the engine

- Set throttle (if fitted) to the middle position.
- Leave the engine running for approx. 20 seconds.
- Set ignition key to .
- Remove the ignition key.
- Before leaving the mower, actuate the parking brake.

Driving



Danger

Abrupt starting, sudden stopping, and driving at an excessively high speed increases the risk of accidents and may damage the device. Be particularly careful when reversing. Never set/adjust the driver's seat while the unit is moving.



Caution! Damage to the device.





Never change the direction of travel without first bringing the mower to a standstill.

- Start the engine as indicated.
- Release the parking brake: Fully depress clutch/brake pedal, push lever to a speed setting.
- Move the direction of travel lever to the corresponding position.
- Slowly release the clutch/brake pedal, the unit moves off.

Stopping the mower

- Depress the clutch/brake pedal until the unit stops.

Mowing

- In normal mode  /  **F** (see Operation, ignition lock): Before reversing the machine, switch off and raise the cutter deck.
- In reverse mowing mode  (see Operation, ignition lock): Exercise extreme caution when reverse mowing and do not activate unless absolutely necessary.
- Do not change direction when the mower is coasting or driving.
- Start the engine as indicated.
- To ensure adequate power output, move the throttle (if fitted) to .

- Release the parking brake: Fully depress clutch/brake pedal, push lever to a speed setting.
- Move the direction-of-travel lever to "F"/ forwards.
- Switch on the cutter deck:
 - Switch on PTO .
- Lower the cutter deck.
- Slowly release the clutch/brake pedal, the unit moves off.

General

When adjusting the cutting height and travel speed, ensure that the mower is not overloaded. To ensure problem-free mowing, the cutting height and driving speed must be adjusted according to the length, type and moisture of the clippings. If blockages occur, reduce the driving speed and increase the cutting height.

Switching the device off

- Stop the mower.
- Step on the brake pedal and actuate the parking brake.
- Switch off and raise the cutter deck.
- Set throttle (if fitted) to the middle position.
- After 20 seconds set ignition key to .
- Remove the ignition key.



Note

Leave engine to cool down before placing the mower in an enclosed space.

Accessories (optional)



Risk of injury from the cutter

Wear safety gloves.

Mulching

Fig. 6

Accessories: Mulch locking part

- Set the cutting height adjustment lever to "1" (cutter deck bottom).
- Remove the discharge duct (a).
- Attach mulch locking part (b).

Tips on lawn care

Here are some tips to help you keep your lawn looking healthy and ensure uniform growth.

Mowing

A lawn is made up of various different types of grass. If you mow more frequently, the growth of strongly-rooting grasses is favoured resulting in firm turf.

If you only rarely cut the grass, you will encourage the development of high-growing types of grass and other weeds, such as clover and daisies.

The normal height of a lawn is approx. 4-5 cm. Only 1/3 of the total height should be mown; therefore cut 7-8 cm long grass to normal height. Preferably do not cut the lawn shorter than 4 cm, otherwise the turf will be damaged in a dry period.

If the grass has grown particularly high (e.g. during a holiday period), cut it back to its normal height in stages.

Mulching (using the accessories)

With mulching, the grass is cut into small pieces (approx. 1 cm) during mowing and is left on the ground. Lots of nutrients in the cut grass are retained.

For the best possible result the grass must always be kept short, see also section "Mowing".

Follow the instructions for mulching below:

- Do not mow wet grass.
- Never cut more than 2 cm of the total grass length.
- Mow slowly.
- Use maximum engine speed.
- Clean the cutter deck regularly.

Transporting

Drive the mower only short distances otherwise transport it by vehicle. Transport the device on a transport vehicle over long distances.

Note: The mower is not approved for public thoroughfares in accordance with national road legislation (StVO).

Short distances



Danger

Solid objects may be hit/propelled by the rotating cutter deck causing damage.

- Switch off the cutter deck before driving the device.

Long distances



Warning: Transport damages

The mode of transport used (e.g. transport vehicle, loading ramp) must be in accordance with guidelines (refer to the respective operating instructions). During transport the device must be secured against slipping.

Environmental hazard due to leaked fuel

The device must not be tilted when it is transported.

- Prepare a suitable transport vehicle.
- Attach the loading ramp to the vehicle.
- Manually push the mower in neutral onto the loading surface.
- Actuate the parking brake.
- Secure the power tool against slipping.

Cleaning/servicing



Danger **Injury hazard if engine is started inadvertently**

Protect yourself against injury. Before all work on this device.

- Switch off the engine.
- Withdraw the ignition key.
- Actuate the parking brake.
- Wait until all moving parts have come to a standstill; the engine must have cooled down.
- Pull the spark plug connector off the engine so that the engine cannot inadvertently start.



Caution

Do not clean the device with a high-pressure cleaner.

Cleaning



Note

After use, always thoroughly clean the mower.

- Park the mower on firm and level ground.
- Actuate the parking brake.

Cleaning the cutter deck



Danger **Injury hazard due to sharp cutting blades**

Wear safety gloves.

Caution when cleaning the cutters.



Warning: Motor damage

The device must not be tilted to an angle greater than 30°. This might cause fuel to run into the combustion chamber and could lead to engine damage.

- Raise the cutter deck fully.
- Clean the cutting compartment with a scrubbing brush, hand brush or cloth.

Maintenance

Observe the servicing instructions in the engine manual. At the end of the season, have the mower inspected and serviced by a service centre.



Caution **Engine oil is hazardous to the environment**

After changing the oil, take the waste oil to a waste oil collecting point or to a waste disposal company.

Batteries are an environmental hazard

Do not throw used batteries away with domestic waste. Hand over used batteries to your dealer or to a waste management company. Remove the battery before scrapping the mower.

Using jump leads



Danger

Never bridge a defective or frozen battery with jump leads. Ensure that the machines and the jump lead clips do not touch that the ignitions are switched off.

- Connect the red jump lead to the positive terminal (+) of the flat battery and the donor battery.
- Connect the black jump lead first to the negative terminal (-) of the donor battery. Connect the other clip to the frame of the engine block of the vehicle with the flat battery (as far away from the battery as possible).



Note

If the donor battery is installed in a vehicle, this vehicle must not be started during the jump starting process.

- Start the vehicle with the flat battery and actuate the parking brake.
- Disconnect the jump leads in reverse sequence.

Tyre pressure



Caution

Never exceed the maximum permitted tyre pressure (see tyre wall). When pumping up the tyres, do not stand in front of or over the tyre.

The recommended operating tyre pressure is:

- front: 1.0 bar
- rear: 0.7 bar

Excessive tyre pressure reduces the service life of the tyres. Always check the tyre pressure before driving.

After 5 operating hours

- First engine oil change. See engine manual for subsequent intervals.

After 10 operating hours

- Lubricate all rotating and bearing points (operating lever, height adjustment of the cutter deck ...) with several drops of light oil.
- Clean battery terminals.

Every 25 operating hours

- Lubricate all blade shafts, tensioning pulleys and tensioning pulley holders via the grease nipples using grease type 251H EP. Arrange for this work to be carried out by a specialist workshop.
- Apply multipurpose grease to the teeth on the steering gear.
- Lubricate the steering linkage with a few drops of light oil.
- Lubricate the wheel bearings and front wheel axes with a multipurpose grease applied to the grease nipples.

Every 50 operating hours

- Dirt and grass remnants must be removed from the drive gear by a specialist workshop.

If required

Charge the battery

If you are not using the device for a prolonged period, removal of the battery from the device and charging prior to storage is recommended, as well as every 2 months during storage, and before starting up the device again.



Note

Follow the instructions in the operating manual for your battery charger.

Replace fuses

- Replace defective fuses only with ones of an equal rating.

Once a season

- Apply multipurpose grease to the teeth on the steering gear.
- Lubricate the steering linkage with a few drops of light oil.
- Lubricate all rotating and bearing points (operating lever, height adjustment of the cutter deck ...) with several drops of light oil.
- Clean the spark plug and check the gap between the electrodes or replace the plug. See engine handbook.
- The rear axles must be lubricated with a special-purpose (water-repellent) grease in a specialist workshop.
- The cutting blade must be sharpened or replaced by a specialist workshop.

Shutting down the unit



Caution

Material damage to the device

Only store the mower once the engine has cooled in a clean and dry room or area.

During prolonged storage, e.g. in winter, ensure that the device is protected against rust.

After the season or if the device will not be used for more than a month:

- Clean the mower and grass catcher attachment.
- Wipe all metal parts with an oily rag or spray them with oil to protect them from rust.
- Charge battery with a battery charger.
- When shutting down the appliance for the winter, remove the battery, charge it and store in a dry/cool location (protected from frost). Charge the battery every 4–6 weeks as well as before re-installing it.
- Drain the fuel (outdoors only) and shut down the engine as described in the engine manual.
- Inflate tyres according to the specifications on the tyre walls. If tyres have no specifications on the tyre walls, inflate to a pressure of 0.9 bar.
- Store the mower in a clean, dry room.

Warranty

The warranty rules issued by our company or the importer apply to every country.

Under the terms of the warranty we will repair faults on your device free of charge, insofar as material or manufacturing defects are the cause.

To make a claim under warranty please contact your seller or your nearest branch.

Information on the engine

The engine manufacturer is liable for all engine-related problems with respect to power, power measurement, technical specifications, warranty and service. Information can be found in the owner's/user handbook supplied separately by the engine manufacturer.

Troubleshooting



Danger
Injury hazard if engine is started inadvertently

Protect yourself against injury. Before carrying out any work on this mower

- Switch off the engine.
- Withdraw the ignition key.
- Actuate the parking brake.
- Wait until all moving parts have come to a stand-still; the engine must have cooled down.

- Pull the spark plug connector off the engine so that the engine cannot inadvertently start. Faults which occur while you are using your mower often have simple causes which you should know and may be able to rectify yourself. If you are in any doubt however, your specialist workshop will be happy to provide assistance.

Problem	Possible cause(s)	Remedy
Starter does not turn.	Safety locking system has actuated.	To start the engine, sit on the driver's seat, fully depress brake pedal or apply parking brake. Switch off the cutting mechanism. Attach grass catcher together with discharge channel or discharge flap or mulch locking part.
	Battery not connected correctly.	Connect red cable to the (+) battery terminal and black cable to (-) battery terminal.
	Discharged or low battery.	Charge the battery.
	Fuse has tripped.	Replace fuse. If the fuse blows repeatedly, determine the cause (usually a short-circuit).
	Loose earth cable between engine and frame.	Connect earth cable.
Starter turns but engine does not start.	Choke and throttle in wrong position.	Pull out choke. Move throttle to  .
	Carburettor not receiving any fuel, fuel tank empty.	Top up with fuel.
	Defective or dirty spark plug.	Check spark plug; see engine manual.
	No ignition spark.	Arrange for the ignition to be checked in a specialist workshop.
Engine producing smoke.	Too much oil in engine.	Switch the device off immediately. Check engine oil level.
	Engine defective.	Switch the device off immediately. Arrange for a specialist workshop to check the engine.
Strong vibrations.	Damaged blade shaft or defective cutting blade.	Switch the device off immediately. Defective parts must be replaced by a specialist workshop.
Cutter deck does not discharge grass or cuts unevenly.	Travelling speed too high.	Set to a lower travelling speed.
	Cutting blade is blunt.	Arrange for a specialist workshop to sharpen or replace the blade.
Engine is running; cutter deck is not mowing.	V-belt torn.	The V-belt must be replaced in a specialist workshop.

Sommaire

Pour votre sécurité	18
Montage.....	21
Vue d'ensemble de votre appareil	21
Utilisation	22
Conseils pour l'entretien de la pelouse.....	25
Transport	25
Nettoyage / Maintenance.....	25
Mise hors service.....	27
Garantie.....	27
Information sur le moteur.....	27
Dérangements et remèdes	28

Indications à propos de la plaque signalétique

Ces indications sont très importantes pour l'identification ultérieure de l'appareil en vue de la commande des pièces de rechange de l'appareil et pour le service après-vente. Vous trouverez la plaque signalétique sous le siège du conducteur. Veuillez reporter dans le champ ci-dessous toutes les indications figurant sur la plaque signalétique de votre appareil.

Ces indications ainsi que d'autres indications à propos de l'appareil figurent sur la déclaration de conformité CE séparée, qui fait partie intégrante de la présente notice d'utilisation.

Pour votre sécurité

Utilisation correcte de l'appareil

Cet appareil est destiné à servir

- de tondeuse autoportée pour tondre les surfaces gazonnées du jardin de la maison et d'un jardin d'agrément,
- avec des accessoires expressément homologués pour cette tondeuse à gazon autoportée,
- conformément aux descriptions et aux consignes de sécurité figurant dans les présentes instructions d'emploi.

Toute autre utilisation est non conforme. Toute utilisation non conforme à la destination prévue

implique la perte de la garantie et le refus du fabricant d'assumer une quelconque responsabilité.

L'utilisateur répond de tous les dommages causés aux tiers et à leurs biens.

Les modifications apportées arbitrairement à l'appareil dégagent le fabricant de toute responsabilité à l'égard des dommages en résultant.

Cet appareil n'est pas autorisé à fonctionner sur la voie publique ni à transporter des passagers.

Consignes de sécurité générales

Avant la première utilisation de l'appareil, lisez attentivement la présente notice d'utilisation dans son intégralité et respectez toutes les consignes qu'elle contient.

Informez les autres utilisateurs de son utilisation correcte.

N'utilisez l'appareil que dans l'état technique prescrit et livré par le fabricant.

Conservez soigneusement ce mode d'emploi et gardez-le à portée de main pour chaque intervention.

En cas de changement de propriétaire, remettez-lui également le mode d'emploi avec l'appareil.

Les pièces de rechange et les accessoires doivent satisfaire aux exigences définies par le fabricant.

N'utilisez donc que des pièces de rechange et accessoires d'origine ou des pièces de rechange et accessoires homologués par le fabricant.

Confiez exclusivement les réparations à un atelier spécialisé.

Avant le travail avec l'appareil

En cas de fatigue ou de maladie, il est interdit d'utiliser l'appareil.

Les personnes utilisant l'appareil ne doivent pas se trouver sous l'emprise de substances psychoactives (p. ex. alcool, drogues ou médicaments).

L'utilisation de cet appareil est interdite aux personnes âgées de moins de 16 ans.

Cet appareil n'est pas destiné à être utilisé par des personnes (y compris les enfants) présentant des capacités physiques, sensorielles ou mentales restreintes, ou en l'absence de l'expérience et/ou des connaissances requises, sauf si elles sont surveillées par une personne responsable de leur sécurité, ou si elles ont reçu de sa part des instructions sur la façon d'utiliser l'appareil.

Surveiller les enfants afin de garantir qu'ils ne jouent pas avec l'appareil.

Avant de commencer le travail, familiarisez-vous avec tous les équipements et éléments de commande ainsi que leurs fonctions.

Ne stockez le carburant que dans des récipients autorisés à cet effet et jamais à proximité de sources de chaleur (p. ex. fours ou accumulateurs d'eau chaude).

En cas de détérioration, remplacez le tuyau d'échappement, le réservoir de carburant ou le bouchon de réservoir.

Accouplez les remorques ou appareils rapportés en respectant les prescriptions. Ces derniers, la remorque ou les poids de ballast ainsi que les bacs de ramassage pleins influencent le comportement de conduite de l'appareil, notamment sa maniabilité, sa capacité de freinage et sa propension au renversement.

Pendant le travail avec l'appareil

Lorsque vous vous servez de l'appareil ou le manipulez, portez des vêtements de travail appropriés tels que des chaussures de sécurité, des pantalons longs, des vêtements moulants, des lunettes de protection et une protection auditive.

Le fait de travailler sans casque anti-bruit risque d'entraîner une perte auditive.

Utilisez uniquement l'appareil à condition qu'il soit dans un état technique irréprochable.

Ne modifiez jamais les réglages du moteur préconfigurés en usine.

Ne faites jamais le plein lorsque le moteur tourne ou lorsqu'il est chaud.

Remplissez le réservoir uniquement en plein air.

Évitez toute flamme nue ainsi que la production d'étincelles et ne fumez pas.

Assurez-vous qu'aucune personne, notamment des enfants, ni des animaux ne se trouvent dans la zone de travail.

Examinez le terrain sur lequel doit passer le tracteur et retirez-en tous les objets susceptibles d'être happés puis catapultés. Vous éviterez ainsi toute mise en danger de personnes et tous dommages sur l'appareil.

Ne tondez pas sur des pentes ayant une déclivité supérieure à 20 %. Le travail sur les pentes est dangereux ; l'appareil peut basculer ou glisser. Sur les pentes, démarrer et freiner toujours le plus en douceur possible, laisser le moteur embrayé dans les descentes et rouler lentement. Ne roulez jamais transversalement à la pente, mais toujours uniquement vers la montée et vers la descente.

Avec l'appareil, ne travaillez que de jour ou avec un éclairage artificiel suffisant.

L'appareil n'est pas homologué pour le transport de personnes.

Avant tous les travaux sur l'appareil

Protégez-vous contre les blessures. Avant tous les travaux sur cet appareil.

- Arrêtez le moteur.
- Retirez la clé de contact.
- Serrez le frein de stationnement.
- Attendez que toutes les pièces mobiles se soient entièrement immobilisées ; le moteur doit avoir refroidi.
- Débranchez la cosse de la bougie d'allumage sur le moteur pour en empêcher tout démarrage intempestif.

Après le travail avec l'appareil

Ne descendez de l'appareil qu'après avoir éteint le moteur, serré le frein à main et retiré la clé de contact.

Dispositifs de sécurité

Les dispositifs de sécurité servent à vous protéger et doivent toujours être opérationnels.

Il vous est interdit de modifier les dispositifs de sécurité ou d'en contrer le fonctionnement.

Voici les dispositifs de sécurité :

Clapet d'éjection / Pièce obturatrice pour le mulching

Figure 6

Ces pièces vous protègent contre les blessures par la lame ou par des objets catapultés. L'appareil ne pourra être exploité qu'avec le clapet d'éjection (a) monté ou la pièce obturatrice (b) pour le paillage.

Système de coupure de sécurité

Le système de coupure de sécurité ne permet le démarrage du moteur que

- si le conducteur a pris place sur son siège,
- le frein de stationnement est actionné,
- le levier inverseur du sens de roulage se trouve sur « N »,
- le mécanisme de coupe est désactivé.

Le système de coupure de sécurité éteint le moteur dès que l'utilisateur quitte le siège sans actionner le frein à main et sans désactiver le mécanisme de coupe. Sur les appareils sans fonction OCR ou dont la fonction OCR a été désactivée, le système de coupure de sécurité empêche de partir en marche arrière avec le mécanisme de coupe enclenché (coupure automatique du moteur). Pour cette raison, désactivez le mécanisme de coupe avant la marche arrière.

Symboles sur l'appareil

Différents symboles sont apposés sur l'appareil sous forme d'autocollants. Voici l'explication de ces symboles :



Attention ! Veuillez lire la notice d'instructions avant l'utilisation !



Éloignez les tiers de la zone dangereuse !



Risque de blessures dû aux lames ou aux pièces en rotation.



Risque de blessures dû aux lames ou aux pièces en rotation. Ne jamais garder les mains et les pieds dans les orifices lorsque la machine fonctionne.



Le travail sur les pentes à forte déclivité peut être dangereux.



Risque de blessure par l'herbe ou par des objets durs éjectés.



Attention ! Risque d'explosion.



Acide de batterie / Risque de brûlures chimiques.



Pour monter ou descendre de l'appareil, ne jamais utiliser le mécanisme de coupe comme marchepied.



Danger ! Mise en marche accidentelle. Avant les travaux sur l'appareil, débranchez la cosse de la bougie d'allumage. Tenez vos mains et vos pieds à l'écart des pièces en rotation.

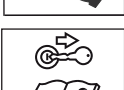

Avant tous les travaux sur l'appareil, retirer la clé de contact et respecter les consignes dans le présent manuel.

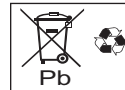

Les batteries usées ne doivent pas être mises aux ordures ménagères.



Prudence !
Portez des lunettes de protection.



Danger ! Il est interdit de faire un feu, des étincelles, d'utiliser une flamme nue et de fumer !

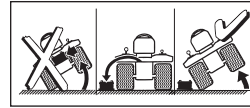

Avant le basculement de l'appareil, démonter la batterie.



L'emploi de l'appareil n'est autorisé que si celui-ci est équipé du bac de ramassage d'herbe branché à l'orifice d'éjection, au clapet d'éjection ou à la pièce obturatrice pour paillage.

Veillez à ce que ces symboles soient toujours parfaitement lisibles sur l'appareil.

Remplacez les symboles abîmés ou illisibles.

Symboles utilisés dans la notice

La présente notice utilise les symboles suivants :



Danger

Ce symbole attire votre attention sur les dangers liés aux activités décrites, qui constituent un danger pour les personnes.



Attention

Ce symbole désigne des risques liés aux activités décrites et qui peuvent entraîner un endommagement de l'appareil.



Remarque

Caractérise les informations et conseils d'utilisation importants.

Consigne pour la mise au rebut

Éliminez les restes d'emballage produits, les appareils usagés etc. d'après les prescriptions locales.



Indications de position

Toutes les indications de positions sur l'appareil (p. ex. à gauche, à droite) se font toujours sous la perspective du conducteur assis sur son siège.

Montage

Monter l'appareil

Le montage de l'appareil est illustré par des figures à la fin de la notice d'utilisation ou sur un encart. Dans le détail, les illustrations graphiques peuvent différer de l'appareil acheté.

Mise en service de la batterie



Danger
Risque d'intoxication et de blessures avec l'acide de batterie

Portez des lunettes de protection et des gants de protection. Évitez que la peau entre en contact avec l'acide de batterie.

Si des projections d'acide de batterie ont atteint le visage ou les yeux, rincez immédiatement avec de l'eau froide puis rendez-vous chez un médecin.

Si par inadvertance vous avez avalé de l'acide de batterie, buvez beaucoup d'eau et rendez-vous immédiatement chez un médecin.

Entreposez les batteries hors de portée des enfants. Ne renversez jamais la batterie car de l'acide peut s'écouler.

Rapportez l'acide de batterie restant à votre revendeur ou à une entreprise de dépollution.



Attention
Risque d'incendie, d'explosion et de corrosion avec l'acide de batterie et les gaz dégagés par l'acide de batterie

Nettoyez immédiatement les pièces de l'appareil atteintes par les projections d'acide. L'acide de batterie a des effets corrosifs. Interdiction de fumer. Éloignez les objets en combustion ou très chauds.

Court-circuit possible lors de travaux sur la batterie

Ne posez aucun outil ni objet métallique sur la batterie.

Respectez la chronologie de montage lorsque vous débranchez puis rebranchez les cosses des / sur les bornes de la batterie.

Ne mettez la batterie en service qu'avec un couvre-bornes (se présentant sous la forme d'un capuchon sur la borne positive ou d'un cache de protection complet selon le modèle) 

Débranchement des cosses

- Débrancher d'abord le câble noir (-) puis le câble rouge (+).

Branchement des cosses

- Brancher d'abord le câble rouge (+) puis le câble noir (-).

La batterie est remplie d'acide et elle est scellée à l'usine. Mais même une batterie « sans maintenance » nécessite une maintenance afin d'atteindre une certaine durée de vie.

- Maintenez la batterie dans un état propre.
- Évitez de renverser la batterie. En cas de renversement, de l'électrolyte peut s'écouler d'une batterie, même si celle-ci est scellée.
- Avant la première mise en service, rechargez la batterie avec un chargeur de batterie 12 V (courant de charge d'une intensité maximale de 1 A) pendant 1 à 2 heures. Après la recharge, commencer par débrancher la fiche mâle du chargeur, puis débrancher les pinces de la batterie (voir également le manuel d'utilisation du chargeur).

Vue d'ensemble de votre appareil



Attention. Dégâts sur l'appareil.



Nous décrivons ici les fonctions des éléments de commande et d'affichage. N'exécutez encore aucune des fonctions !



Fig. 1

1 Contact d'allumage (selon le modèle) Serrure d'allumage

Fig. 4a

Démarrage : Tourner la clé vers la droite  jusqu'à ce que le moteur démarre, puis la relâcher. La clé se trouve sur .



Arrêt : Tourner la clé à gauche sur .

Serrure d'allumage à fonction OCR (selon le modèle)

Fig. 4b

Cette serrure d'allumage est équipée d'une fonction OCR

(= tonte en marche arrière, contrôlée par le conducteur).

Démarrage : Tourner la clé vers la droite  jusqu'à ce que le moteur démarre, puis la relâcher. La clé se trouve sur  F (position normale) et permet de tondre en marche avant.

Position OCR : tourner la clé vers la gauche, de la position normale vers la position de tonte en marche arrière  puis appuyer sur l'interrupteur (1). Le voyant de contrôle (2) s'allume pour indiquer à l'utilisateur que l'appareil permet de tondre dorénavant en marche avant et en marche arrière.

Arrêt : Tourner la clé à gauche sur .

2 Pédale d'embrayage / de frein

Pour embrayer = Enfoncez la pédale à moitié.

Freiner = Enfoncez complètement la pédale.



Remarque

Sert aussi à activer/désactiver le frein à main.

3 Manette des niveaux de vitesse / Frein de stationnement

Vitesse (fig. 3a) :

Vitesse réduite

= Levier sur « 1 ».

Vitesse élevée

= Levier sur « 6 » ou « 7 » (option).

Pour accroître la vitesse

= Modifiez les niveaux de vitesse sans actionner

la pédale d'embrayage / de frein

Pour réduire la vitesse

= Modifiez les niveaux de vitesse en actionnant la pédale d'embrayage / de frein (ne l'enfoncez qu'à moitié).

Frein de stationnement (fig. 3b) :

Serrez le frein de stationnement : enfoncez complètement la pédale d'embrayage / frein, amenez la manette sur un niveau de vitesses (P). Desserrez le frein de stationnement : enfoncez complètement la pédale d'embrayage / frein, amenez la manette de niveau de vitesses sur.

4 Levier inverseur du sens de roulage

Les réglages peuvent uniquement être effectués lorsque l'appareil est à l'arrêt. Pour cela, appuyez à fond sur la pédale de frein et maintenez-la enfoncée.

Marche AV = Levier sur « F /  »

Point mort = Levier sur « N »

Marche AR = Levier sur « R /  »

5 Clapet d'éjection

6 Manette de réglage de la hauteur de coupe

À l'aide du levier, régler les différentes hauteurs de coupe (1 à max. 5 – selon le modèle).

Niveau 1 = Plus petite hauteur de coupe – Mécanisme de coupe complètement en bas.

Niveau 5* = Plus grande hauteur de coupe – Mécanisme de coupe complètement en haut.

(* Selon le modèle. Le chiffre le plus élevé représente la plus grande hauteur de coupe.)

7 Levier PTO

Le levier PTO sert à activer et désactiver mécaniquement le mécanisme de coupe.

Désactiver le mécanisme de coupe

= Appuyer sur la manette pour lui faire quitter l'évidement puis la tirer complètement en arrière.

Activer le mécanisme de coupe

= Pousser la manette lentement en avant puis la faire enclencher dans l'évidement.

8 Bouchon du réservoir

Faire le plein

9 Orifice de remplissage d'huile

Appoint d'huile, contrôle du niveau.

10 Manette d'accélérateur (selon le modèle)

Réglage en continu de la vitesse du moteur.

Vitesse rapide du moteur = 

Vitesse lente du moteur = 

11 Choke (selon le modèle)

Si le moteur est froid lors du démarrage, tirer le choke (11a) ou amener la manette d'accélérateur en position N (11b).

12 Porte-gobelet

13 Batterie

14 Prise de recharge (selon le modèle)

Pour le raccordement d'un chargeur de batterie disponible en option.

15 Dispositif d'attelage (selon le modèle)

Utilisation

Veillez également tenir compte des consignes figurant dans le manuel du moteur.



Danger

Risque de blessure

Pendant la tonte, il est interdit à toutes les personnes, en particulier aux enfants et aux animaux, de séjourner à proximité de l'appareil. Des pierres ou assimilées catapultées risquent de les blesser.

L'utilisation de la tondeuse par les enfants est strictement interdite.

Soyez particulièrement prudent pendant la tonte en marche arrière (appareils équipés d'un commutateur OCR). Aucune personne ne doit se trouver dans la zone de travail de l'appareil.

Ne videz jamais le bac de ramassage avec le mécanisme de coupe en marche.

Le plateau de coupe doit toujours être à l'arrêt lorsque vous videz le bac de ramassage.

Lors de la tonte sur des surfaces en pente, l'appareil risque de se renverser et de vous blesser. Ne roulez jamais transversalement à la pente, seulement dans le sens de la montée ou descente. Ne roulez que sur des pentes dont la déclivité n'est pas supérieure à 20 %.

Ne virez jamais en pleine pente. Lorsque vous tondez de l'herbe humide, l'appareil peut déraeper par suite d'une baisse d'adhérence et vous risquez de chuter. Ne tondez que lorsque l'herbe est sèche.

Une vitesse excessive peut accroître le risque d'accident. Pendant la tonte, maintenez une distance suffisante avec les zones-limites, p. ex. à proximité de pentes à forte déclivité ou sous les arbres, près des buissons et des haies.

Faites preuve d'une particulière prudence lors de la tonte en marche arrière.

Contrôlez le terrain sur lequel l'appareil doit être employé et retirez tous les objets qui risqueraient d'être happés et projetés par l'appareil.

Si l'outil de coupe percute un corps étranger (p. ex. une pierre), ou si l'appareil commence à vibrer de manière inhabituelle :

Arrêtez immédiatement le moteur. Avant de poursuivre l'utilisation, demander à un atelier spécialisé de s'assurer de l'absence de dommages sur l'appareil. Sur les tondeuses à faucille, ne jamais se tenir en face des orifices d'éjection de l'herbe.

N'approchez jamais les mains ou les pieds à proximité ou au-dessous de pièces en rotation.
Éteignez le moteur, retirez la clé de contact et la cosse de la bougie avant de supprimer des blocages ou des obstructions dans le conduit d'éjection.

N'utilisez pas l'appareil en présence de conditions météorologiques défavorables, p. ex. par temps de pluie ou en cas de risque d'orage.

Risque d'asphyxie par du monoxyde de carbone

Ne faites fonctionner le moteur thermique qu'en plein air uniquement.

Risques d'explosion et d'incendie

Les vapeurs de carburant / d'essence sont explosives et le carburant est extrêmement inflammable.

Faites le plein de carburant avant de démarrer le moteur. Tant que le moteur tourne ou qu'il est encore chaud, n'ouvrez pas le réservoir de carburant. Avant de faire le plein de carburant, coupez le moteur et attendez qu'il ait refroidi. Évitez toute flamme nue ainsi que la production d'étincelles et ne fumez pas. Faites uniquement le plein de l'appareil en plein air.

En cas de débordement du carburant, ne démarrez pas le moteur.

Poussez l'appareil pour l'éloigner de la surface souillée par le carburant et attendez que les vapeurs de carburant se soient dissipées.

Pour éviter tout risque d'incendie, veillez à ce que les pièces suivantes soient exemptes d'herbe et de fuites d'huile : moteur, pot d'échappement, réservoir de carburant.



Danger

Risque de blessure lorsque l'appareil est défectueux

N'utilisez la tondeuse que si elle est dans un état irréprochable. Avant chaque utilisation, effectuez un contrôle visuel. Contrôlez en particulier les dispositifs de sécurité, les outils de coupe avec leur fixation. Vérifiez que les éléments de commande et les liaisons par vis ne sont pas endommagés et bien fixés.

Avant toute utilisation, remplacez les pièces endommagées.



Danger

Risque de blessure

N'effectuez aucun travail de vérification, contrôle, entretien et réglage sur le moteur en train de tourner ou encore très chaud.



Horaires d'utilisation

Observez les règlements nationaux / communaux relatifs aux horaires d'utilisation (renseignez-vous auprès des autorités compétentes, le cas échéant).

Avant chaque utilisation

Contrôlez :

- tous les dispositifs de protection,
- le niveau de l'huile moteur (voir le manuel de ce dernier),
- le niveau dans le réservoir de carburant,
- la pression des pneus,
- La présence de souillures et de déchets de tonte sur les fentes d'aération dans la zone du moteur.

Plein d'essence et vérification du niveau d'huile

Fig. 5



Remarque

Le moteur a déjà été rempli d'huile en usine – prière de le contrôler et de faire l'appoint d'huile le cas échéant.

- Faire le plein d'essence sans plomb. Voir le manuel du moteur.
- Remplir le réservoir de carburant au maximum jusqu'à 2,5 cm au-dessous du bord inférieur de l'orifice de remplissage.
- Verrouiller à fond le réservoir de carburant.
- Vérifier le niveau d'huile. Le niveau d'huile doit se situer entre les repères « Full/Max. » et « Add/Min. » (voir aussi manuel du moteur).

Vérification de la pression des pneus



Remarque

Pour des raisons de production, la pression des pneus peut être plus élevée que nécessaire.

- Vérifier la pression des pneus. Le cas échéant, corriger (voir section « Maintenance ») :
 - avant : 1,0 bar
 - arrière : 0,7 bar

Réglez le siège du conducteur

Fig. 2



- Amener le siège à la position voulue.





Démarrage du moteur



Remarque

Veillez respecter les informations situées dans le manuel du moteur.

- Certains modèles ne comportent pas de manette d'accélérateur ; le réglage de la vitesse du moteur a lieu automatiquement. Le moteur tourne toujours à une vitesse optimale.
- Certains modèles ne sont pas équipés d'un choke ni d'un bouton d'amorçage. Le moteur s'ajuste automatiquement sur la séquence de démarrage respective.
- Ouvrir le robinet d'essence (le cas échéant – voir manuel du moteur).
- Prendre place sur le siège du conducteur.
- Désactiver le mécanisme de coupe puis le remonter :
 - Amenez la manette PTO en position Arrêt .
 - Basculer le levier de réglage de la hauteur de coupe en position « 5 » (mécanisme de coupe en haut).
- Serrez le frein de stationnement.
- Amener le levier inverseur du sens de conduite sur « N ».
- Régler la manette d'accélérateur (si présente) sur .
- Si le moteur est froid, tirer la manette du choke (si présente) ou amener la manette d'accélérateur (si présente) sur .

- Tourner la clé de contact sur la position  jusqu'à ce que le moteur tourne (tentative de démarrage : max. 5 secondes, attendre 10 secondes avant la tentative suivante). Lorsque le moteur tourne, tourner la clé de contact en position  /  /  F.
- Dès que le moteur tourne, réduire lentement le choke / manette d'accélérateur (si présents) jusqu'à ce que le moteur tourne régulièrement.

Arrêt du moteur

- Amener la manette d'accélérateur (si présente) sur la position médiane.
- Mettre la clé de contact sur .
- Retirer la clé de contact.
- Actionner le frein à main avant de quitter l'appareil.

Conduite



Danger

Un démarrage brutal, un arrêt brusque et une conduite à vitesse excessive augmente le risque d'accident et peuvent endommager l'appareil. Soyez particulièrement prudent lorsque vous conduisez en marche arrière. Pendant la conduite, ne régler / déplacer jamais le siège du conducteur.



Attention. Dégâts sur l'appareil.







Ne changez jamais de sens de conduite sans avoir auparavant immobilisé l'appareil.

- Faites démarrer le moteur comme indiqué.
- Desserrez le frein de stationnement : enfoncez complètement la pédale d'embrayage / de frein, déplacer le levier sur une vitesse.
- Amenez le levier inverseur du sens de conduite sur la position correspondante.
- Laissez revenir lentement la pédale d'embrayage / de frein ; l'appareil se met à rouler.

Arrêt de l'appareil

- Appuyez sur la pédale d'embrayage / de frein jusqu'à ce que l'appareil s'immobilise.

Tonte

- En service normal  /  /  F (voir Commande du contact d'allumage) : Avant de passer en marche arrière, désactiver puis relever le mécanisme de coupe.
- Pendant la tonte en marche arrière  F  (voir Commande du contact d'allumage) : Une prudence particulière s'impose lors de la tonte en marche arrière, ne l'activer que si cela est absolument nécessaire.
- Ne changez pas de sens de conduite tant que l'appareil roule en roue libre ou tracté par son moteur.
- Faites démarrer le moteur comme indiqué.
- Amener la manette d'accélérateur (si présente) sur la position  pour assurer une puissance de sortie suffisante.

- Desserrez le frein de stationnement : enfoncez complètement la pédale d'embrayage / de frein, déplacer le levier sur une vitesse.
- Amener le levier d'inversion de sens de roulage sur « F » / marche avant.
- Enclencher le mécanisme de coupe :
 - Enclencher la PTO .
- Abaisser le mécanisme de coupe.
- Laissez revenir lentement la pédale d'embrayage / de frein ; l'appareil se met à rouler.

Généralités

Lors du réglage de la hauteur de coupe et de la vitesse de marche, veiller à ce que l'appareil ne soit pas surchargé. En fonction de la longueur, de la nature et de l'humidité des végétaux à tondre, il est nécessaire de régler la hauteur de coupe et la vitesse de marche afin de garantir des travaux sans incident. En cas d'obstruction, réduire la vitesse et régler la hauteur de coupe à un niveau plus haut.

Arrêt de l'appareil

- Arrêt de l'appareil.
- Appuyer à fond sur la pédale de frein puis serrer le frein de stationnement.
- Désactiver le mécanisme de coupe avant de le mettre en position haute.
- Amener la manette d'accélérateur (si présente) sur la position médiane.
- 20 secondes plus tard, mettre la clé de contact sur .
- Retirer la clé de contact.



Remarque

Ne rangez l'appareil dans des locaux fermés qu'après que le moteur a refroidi.

Accessoires (en option)



Risque de blessure avec l'outil de coupe

Portez des gants de sécurité.

Mulching

Fig. 6

Accessoire : Pièce obturatrice pour le paillage

- Régler le levier de réglage de la hauteur de coupe sur « 1 » (mécanisme de coupe en bas).
- Retirer la goulotte d'éjection (a)
- Monter la pièce obturatrice pour le paillage (b).

Conseils pour l'entretien de la pelouse

Quelques conseils afin que votre gazon pousse de manière saine et régulière.

Tonte

Un gazon se compose de divers types d'herbes. Si vous tondez fréquemment, les herbes tendant à prendre fortement racine et à former une couche végétale ferme pousseront davantage.

Si vous tondez plus rarement, ce sont les herbes à croissance en hauteur et d'autres herbes sauvages qui pousseront plus (p. ex. le trèfle, les pâquerettes...). La hauteur normale de la pelouse s'élève à env. 4-5 cm. Il est recommandé de ne tondre qu'un tiers de la hauteur totale ; à une hauteur de 7 à 8 cm, cela équivaut donc à une tonte à la hauteur normale. Il convient autant que possible de ne pas couper le gazon plus court que 4 cm, sous peine de détériorer la couche herbeuse en cas de sécheresse. Tondre l'herbe haute (par ex. au retour des vacances) par étapes jusqu'à la hauteur normale.

Mulching (avec accessoire)

Pendant la tonte, l'herbe est coupée en petits morceaux (d'env. 1 cm) et reste sur le sol. Le gazon conserve de nombreuses substances nutritives.

Pour que le résultat soit optimal, maintenez toujours le gazon court, voir aussi la section « Tonte ».

Pendant le mulching, observer les remarques suivantes :

- Ne pas tondre d'herbe mouillée.
- Ne jamais tondre plus de 2 cm de la longueur totale de l'herbe.
- Rouler lentement.
- Utiliser la vitesse maximale du moteur.
- Nettoyer régulièrement le mécanisme de coupe.

Transport

Pour changer de lieu d'intervention, ne conduisez l'engin que sur de courtes distances. Utilisez un véhicule de transport pour parcourir de grandes distances.

Remarque : L'appareil n'est pas homologué pour circuler sur la voie publique au sens du code de la route.

Courtes distances



Danger

Des objets peuvent être percutés et catapultés par le mécanisme de coupe et causer des dégâts.

- Arrêtez le mécanisme de coupe avant de circuler avec l'appareil.

Grandes distances



Attention, dommages de transport

Les moyens de transport utilisés (p. ex. véhicule transporteur, rampe d'accès, etc.) doivent être employés de manière conforme (voir notice d'utilisation respective). Pour le transport, il faut arrimer l'engin pour l'empêcher de glisser.

Le carburant qui fuit pollue l'environnement

Ne pas transporter l'appareil en position basculée.

- Préparer le véhicule de transport.
- Fixer la rampe d'accès sur le véhicule de transport.
- Lorsque l'appareil est au point mort, poussez-le à la main sur le plateau de chargement.
- Serrez le frein de stationnement.
- Caler l'appareil de manière à exclure tout glissement.

Nettoyage / Maintenance



Danger

Risque de blessures en raison d'un démarrage intempestif du moteur.

Protégez-vous contre les blessures. Avant tous les travaux sur cet appareil.

- Arrêtez le moteur.
- Retirez la clé de contact.
- Serrez le frein de stationnement.
- Attendre que toutes les pièces mobiles se soient entièrement immobilisées ; le moteur doit avoir refroidi.
- Débranchez la cosse de la bougie d'allumage sur le moteur pour en empêcher tout démarrage intempestif.



Attention

En vue du nettoyage, n'employez pas de nettoyeur haute pression.

Nettoyage



Remarque

Nettoyer l'appareil à fond après chaque utilisation.

- Gérer l'engin sur une surface dure et plane.
- Serrez le frein de stationnement.

Nettoyage du mécanisme de coupe



Danger

Risque de blessure au niveau des lames tranchantes

Portez des gants de travail.

Nettoyez les outils de coupe prudemment.

**Attention, avarie du moteur**

Ne basculez jamais l'appareil de plus de 30°. L'essence pourrait affluer dans la chambre de combustion et endommager le moteur.

- Ramener le mécanisme de coupe en position haute.
- Nettoyer le compartiment de coupe avec une brosse, une balayette ou un chiffon.

Maintenance

Respectez les prescriptions d'entretien énoncées dans le manuel du moteur. Faites reviser et entretenir l'appareil par un atelier spécialisé en fin de saison.

**Attention****Danger environnemental par l'huile moteur**

Remettez l'huile récupérée à l'issue d'une vidange auprès d'un point de collecte d'huiles usagées ou d'une entreprise de dépollution.

Les batteries menacent l'environnement

Les batteries usagées n'ont rien à faire dans la poubelle des déchets domestiques. Rapportez les batteries usagées à votre distributeur ou à une entreprise de dépollution. Démontez la batterie, avant de mettre l'appareil au rebut.

Utilisation d'un câble de démarrage**Danger**

Ne jamais relier une batterie défectueuse ou gelée avec des câbles de démarrage. Veillez à ce que les appareils et les cosse des câbles ne se touchent pas et que les circuits d'allumage sont éteints.

- Brancher le câble d'aide au démarrage rouge sur le pôle plus (+) de la batterie déchargée et de la batterie de secours.
- Brancher d'abord le câble d'aide au démarrage noir sur le pôle moins (-) de la batterie de secours. Raccordez l'autre borne sur le châssis du bloc-moteur du véhicule dont la batterie est déchargée (le plus loin possible de la batterie).

**Remarque**

Si la batterie de secours devait être montée dans un véhicule, il est interdit de démarrer ce véhicule pendant la séquence de démarrage de secours.

- Démarrer le véhicule dont la batterie est déchargée et actionner le frein de stationnement.
- Débrancher les câbles d'aide au démarrage dans l'ordre inverse.

Pression des pneus**Attention**

Ne gonflez jamais les pneus à une pression supérieure à la pression maximale admissible (indiquée sur leurs flancs). Lorsque vous gonflez les pneus, ne vous tenez pas devant ou au dessus du pneu.

Voici la pression de service recommandée pour les pneus :

- avant : 1,0 bar
- arrière : 0,7 bar

Une pression excessive réduit la durée de vie des pneus. Il faut contrôler la pression des pneus avant chaque déplacement.

Après 5 heures de service

- Première vidange d'huile moteur. Autres intervalles, voir manuel du moteur.

Après 10 heures de service

- Lubrifier tous les points de rotation et paliers (levier de commande, réglage en hauteur du mécanisme de coupe, pédale d'embrayage / de frein, ...) avec quelques gouttes d'huile légère.
- Nettoyer les bornes de la batterie.

Toutes les 25 heures de service

- Graisser tous les arbres à couteaux, les tambours de tension et leurs supports au niveau des graisseurs avec de la graisse du type 251H EP. Confiez ces travaux à un atelier spécialisé.
- Graisser les dents de l'engrenage de direction avec une graisse multifonctions.
- Huiler les articulations de la direction avec quelques gouttes d'huile légère.
- Graisser par les graisseurs les paliers de roue et les essieux des roues avant ; utiliser une graisse multifonctions.

Toutes les 50 heures de service

- Faire supprimer les salissures et résidus d'herbe déposés sur la boîte de vitesse de la transmission par un atelier spécialisé.

Selon les besoins**Recharge de la batterie**

Si vous n'utilisez l'appareil pendant une période prolongée, nous recommandons de démonter la batterie de l'appareil et, avant de la remiser ainsi que pendant la période de mise hors service, de la recharger tous les 2 mois et avant la remise en service.

**Remarque**

Respectez les consignes figurant dans le manuel d'utilisation de votre chargeur de batterie.

Remplacement des fusibles

- Remplacez les fusibles défectueux uniquement par ceux de même ampérage.

Une fois par saison

- Graisser les dents de l'engrenage de direction avec une graisse multifonctions.
- Huiler les articulations de la direction avec quelques gouttes d'huile légère.
- Lubrifier tous les points de rotation et paliers (levier de commande, réglage en hauteur du mécanisme de coupe, pédale d'embrayage / de frein, ...) avec quelques gouttes d'huile légère.
- Nettoyer la bougie puis régler l'écart des électrodes ou remplacer la bougie, voir le manuel du moteur.
- Faire lubrifier par un atelier spécialisé les essieux arrières de roue avec une graisse spéciale (hydrophobe).
- Faire affûter ou remplacer les lames dans un atelier spécialisé.

Mise hors service**Attention****Dommages matériels sur l'appareil**

Laissez refroidir le moteur puis entreposez l'appareil dans des locaux propres et secs.

En cas de stockage prolongé, p. ex. en hiver, protégez impérativement l'appareil contre la rouille.

À la fin de la saison ou lorsque l'appareil n'est pas utilisé pendant plus d'un mois :

- Nettoyer l'appareil et le bac de ramassage de l'herbe.
- Pour les protéger contre la rouille, essuyer toutes les pièces métalliques avec un chiffon imprégné d'huile ou utiliser un pulvérisateur d'huile.
- Recharger la batterie à l'aide d'un chargeur.
- En cas de mise hors service en hiver, démonter la batterie, la recharger et la ranger dans un endroit sec/frais (à l'abri du gel). Recharger la batterie toutes les 4 à 6 semaines ainsi qu'avant de la remonter.
- Vidanger le carburant (seulement en plein air) et mettre hors service le moteur de la manière décrite dans son manuel.
- Gonfler les pneus selon les indications figurant sur leurs flancs. Si les pneus ne comportent aucune indication de pression sur leurs flancs, les gonfler avec une pression de 0,9 bar.
- Ranger l'appareil dans un local propre et sec.

Garantie

Les dispositions de la garantie publiées par notre société ou notre importateur dans le pays respectif doivent être observées.

À condition que la panne résulte d'un vice de matière ou de fabrication, l'appareil sera réparé à titre gracieux durant la période de couverture.

En cas de recours à la garantie, veuillez vous adresser à votre revendeur ou à notre succursale la plus proche.

Information sur le moteur

Le fabricant du moteur répond de tous les problèmes s'y rapportant en ce qui concerne la puissance, la mesure de puissance, les caractéristiques techniques, la garantie légale et service après-vente. Des informations vous sont fournies dans le manuel de l'utilisateur/du détenteur livré séparément.

Dérangements et remèdes



Danger
Risque de blessures en raison d'un démarrage intempestif du moteur.

Protégez-vous contre les blessures. Avant tous les travaux sur cet appareil

- Arrêtez le moteur.
- Retirez la clé de contact.
- Serrez le frein de stationnement.
- Attendre que toutes les pièces mobiles se soient entièrement immobilisées ; le moteur doit avoir refroidi.

- Débranchez la cosse de la bougie d'allumage sur le moteur pour en empêcher tout démarrage intempestif.

Les dérangements du fonctionnement de votre appareil ont souvent des raisons simples qu'il vous faut connaître et que vous pourrez pour certaines supprimer vous-même. En cas de doute, votre atelier spécialisé vous aidera volontiers.

Problème	Cause(s) possible(s)	Solution
Le démarreur ne tourne pas.	Le système de coupure de sécurité s'est déclenché.	Pour démarrer, prendre place sur le siège du conducteur, enfoncer complètement la pédale de frein et serrer le frein à main. Désactiver le plateau de coupe : Monter le bac de ramassage d'herbe équipé du conduit d'éjection, du clapet d'éjection ou de la pièce obturatrice pour le paillage.
	Batterie incorrectement raccordée.	Raccorder le câble rouge au pôle (+) de la batterie et le câble noir au pôle (-) de la batterie.
	Batterie déchargée ou faible.	Recharger la batterie.
	Le fusible s'est déclenché.	Remplacer le fusible. Si le fusible saute à nouveau, cherchez-en la cause (un court-circuit, la plupart du temps).
	Câble de masse desserré entre le moteur et le châssis.	Raccorder le câble de masse.
Le démarreur tourne mais le moteur ne démarre pas.	Position incorrecte de l'étrangleur et de la manette d'accélérateur.	Actionner le choke. Amener la manette d'accélérateur sur .
	Le carburateur n'est pas alimenté en carburant, le réservoir de carburant est vide.	Faire le plein de carburant.
	Bougie d'allumage défectueuse ou encrassée.	Vérifier la bougie, voir le manuel du moteur.
	Aucune étincelle d'allumage.	Faire vérifier l'allumage dans un atelier spécialisé.
Le moteur dégage des fumées épaisses.	Trop d'huile dans le moteur.	Éteindre immédiatement l'appareil. Vérifier le niveau d'huile moteur.
	Moteur défectueux.	Éteindre immédiatement l'appareil. Faire vérifier le moteur dans un atelier spécialisé.
Fortes vibrations.	Arbre porte-lame endommagé ou lame défectueuse.	Éteindre immédiatement l'appareil. Faire remplacer les pièces défectueuses dans un atelier spécialisé.
Le mécanisme de coupe n'éjecte pas d'herbe ou la coupe n'est pas régulière.	Vitesse de conduite trop élevée.	Régler une plus basse vitesse.
	Lames de coupe émoussées.	Faire affûter ou remplacer les lames par un atelier spécialisé.
Le moteur tourne, mais le mécanisme de coupe ne tond pas l'herbe.	Courroie trapézoïdale rompue.	Faire remplacer la courroie trapézoïdale dans un atelier spécialisé.

Inhaltsverzeichnis

Zu Ihrer Sicherheit 29
 Montieren..... 32
 Ihr Gerät auf einen Blick 32
 Bedienen 33
 Tipps zur Rasenpflege..... 35
 Transportieren 36
 Reinigen/Warten 36
 Stilllegen 38
 Garantie 38
 Information zum Motor..... 38
 Hilfe bei Störungen 39

Angaben zum Typenschild

Diese Angaben sind sehr wichtig für die spätere Identifikation zur Bestellung von Geräte-Ersatzteilen und für den Kundendienst. Sie finden das Typenschild unter dem Fahrersitz. Tragen Sie alle Angaben auf dem Typenschild Ihres Gerätes in das nachfolgende Feld ein.

Diese und weitere Angaben zum Gerät finden Sie auf der separaten CE-Konformitätserklärung, die ein Bestandteil dieser Betriebsanleitung ist.

Zu Ihrer Sicherheit

Das Gerät richtig verwenden

Dieses Gerät ist bestimmt zur Verwendung

- als Aufsitzrasenmäher zum Mähen von Rasenflächen des Haus- und Freizeitgartens,
- mit Zubehör, das ausdrücklich für diesen Aufsitzrasenmäher zugelassen ist,
- entsprechend den in dieser Betriebsanleitung gegebenen Beschreibungen und Sicherheitshinweisen.

Jeder andere Gebrauch ist nicht bestimmungsgemäß. Der nicht bestimmungsgemäße Gebrauch hat den Verfall der Garantie und die Ablehnung jeglicher Verantwortung seitens des Herstellers zur Folge. Der Benutzer haftet für alle Schäden an Dritten und deren Eigentum.

Eigenmächtige Veränderungen an dem Gerät schließen eine Haftung des Herstellers für daraus resultierende Schäden aus. Dieses Gerät ist nicht für den Betrieb auf öffentlichen Straßen und nicht für den Transport von Personen zugelassen.

Allgemeine Sicherheitshinweise

Lesen Sie vor der ersten Anwendung des Gerätes diese Betriebsanleitung sorgfältig durch und handeln Sie danach. Informieren Sie andere Benutzer über die richtige Anwendung. Betreiben Sie das Gerät nur in dem vom Hersteller vorgeschriebenen und ausgelieferten technischen Zustand. Bewahren Sie diese Betriebsanleitung sorgfältig auf und halten Sie diese für jeden Einsatz griffbereit. Geben Sie die Betriebsanleitung bei einem Besitzerwechsel mit dem Gerät weiter. Ersatzteile und Zubehör müssen den vom Hersteller festgelegten Anforderungen entsprechen. Verwenden Sie daher nur Originalersatzteile und Originalzubehör oder die vom Hersteller zugelassenen Ersatzteile und Zubehörteile. Lassen Sie Reparaturen ausschließlich von einer Fachwerkstatt ausführen.

Vor der Arbeit mit dem Gerät

Bei Müdigkeit und Krankheit darf das Gerät nicht benutzt werden. Personen, die das Gerät benutzen, dürfen nicht unter dem Einfluss von Rauschmitteln (z. B. Alkohol, Drogen oder Medikamenten) stehen. Personen unter 16 Jahren dürfen das Gerät nicht bedienen. Dieses Gerät ist nicht dafür bestimmt, durch Personen (einschließlich Kinder) mit eingeschränkten physischen, sensorischen oder geistigen Fähigkeiten oder mangels Erfahrung und/oder mangels Wissen benutzt zu werden, es sei denn, sie werden durch eine für ihre Sicherheit zuständige Person beaufsichtigt oder erhalten von ihr Anweisungen, wie das Gerät zu benutzen ist. Kinder sollen beaufsichtigt werden um sicherzustellen, dass sie nicht mit dem Gerät spielen. Machen Sie sich vor Arbeitsbeginn mit allen Einrichtungen und Bedienelementen sowie mit deren Funktionen vertraut. Lagern Sie den Kraftstoff nur in dafür zugelassenen Behältern und nie in der Nähe von Heizquellen (z. B. Öfen oder Warmwasserspeichern). Tauschen Sie einen beschädigten Auspuff, Kraftstofftank oder Tankdeckel aus. Kuppeln Sie Anhänger oder Anbaugeräte vorschriftsmäßig an. Anbaugeräte, Anhänger, Balastgewichte sowie gefüllte Grasfangeinrichtungen beeinflussen das Fahrverhalten, insbesondere Lenkbarkeit, Bremsfähigkeit und Kippverhalten.

Während der Arbeit mit dem Gerät

Tragen Sie bei Arbeiten mit oder an dem Gerät entsprechende Arbeitskleidung (z. B. Sicherheitsschuhe, lange Hosen, eng anliegende Kleidung, Schutzbrille und Gehörschutz).

Arbeiten ohne Gehörschutz kann zu Hörverlust führen.

Betreiben Sie das Gerät nur in technisch einwandfreiem Zustand.

Verändern Sie niemals die werksseitig voreingestellten Motoreinstellungen.

Betanken Sie das Gerät nie bei laufendem oder heißem Motor.

Betanken Sie das Gerät nur im Freien.

Vermeiden Sie offenes Feuer sowie Funkenbildung und rauchen Sie nicht.

Vergewissern Sie sich, dass sich keine Personen, besonders Kinder, oder Tiere im Arbeitsbereich aufhalten.

Überprüfen Sie das Gelände, auf dem das Gerät eingesetzt wird, und entfernen Sie alle Gegenstände, die erfasst und weggeschleudert werden könnten. So vermeiden Sie die Gefährdung von Personen und Schäden am Gerät.

Mähen Sie nicht an Hängen mit einer Neigung von mehr als 20 %. Das Arbeiten an Hängen ist gefährlich; das Gerät kann kippen oder rutschen.

An Hängen möglichst immer sanft anfahren und abbremsen; abwärts den Motor eingekuppelt lassen und langsam fahren. Fahren Sie nie quer zum Hang, sondern immer nur auf- und abwärts.

Arbeiten Sie mit dem Gerät nur bei Tageslicht oder ausreichender künstlicher Beleuchtung.

Das Gerät ist für den Personentransport nicht zugelassen.

Vor allen Arbeiten am Gerät

Schützen Sie sich vor Verletzungen. Vor allen Arbeiten an diesem Gerät.

- Motor abstellen.
- Zündschlüssel ziehen.
- Feststellbremse betätigen.
- Abwarten, bis alle beweglichen Teile vollständig zum Stillstand gekommen sind; der Motor muss abgekühlt sein.
- Zündkerzenstecker am Motor ziehen, so dass ein versehentliches Starten des Motors nicht möglich ist.

Nach der Arbeit mit dem Gerät

Verlassen Sie das Gerät erst, nachdem Sie den Motor abgestellt, die Feststellbremse betätigt und den Zündschlüssel abgezogen haben.

Sicherheitseinrichtungen

Sicherheitseinrichtungen dienen Ihrem Schutz und müssen immer funktionsfähig sein.

Sie dürfen keine Veränderungen an Sicherheitseinrichtungen vornehmen oder deren Funktion umgehen.

Sicherheitseinrichtungen sind:

Auswurfklappe/Mulchverschlussteil

Bild 6

Diese Teile schützen Sie vor Verletzungen durch das Schneidmesser oder herausgeschleuderte Gegenstände. Das Gerät darf nur mit angebaute Auswurfklappe (a) oder dem Mulchverschlussteil (b) betrieben werden.

Sicherheitssperrsystem

Das Sicherheitssperrsystem ermöglicht das Starten des Motors nur, wenn

- der Fahrer seinen Platz auf dem Sitz eingenommen hat,
- die Feststellbremse betätigt ist,
- der Fahrtrichtungshebel auf „N“ steht,
- das Schneidwerk ausgeschaltet ist.

Das Sicherheitssperrsystem schaltet den Motor ab, sobald der Bediener den Sitz verlässt, ohne die Feststellbremse zu betätigen und das Schneidwerk auszuschalten. Bei Geräten ohne OCR-Funktion bzw. bei deaktivierter OCR-Funktion verhindert das Sicherheitssperrsystem das Rückwärtsfahren mit eingeschaltetem Schneidwerk (automatische Abschaltung des Motors). Deshalb vor dem Rückwärtsfahren das Schneidwerk abschalten.

Symbole am Gerät

Am Gerät finden Sie verschiedene Symbole als Aufkleber. Nachfolgend die Erklärung der Symbole:



Achtung! Vor Inbetriebnahme Gebrauchsanweisung lesen!



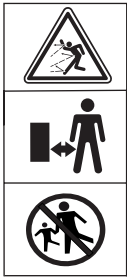

Dritte aus dem Gefahrenbereich fern halten!



Verletzungsgefahr durch rotierende Messer oder Teile.



Verletzungsgefahr durch rotierende Messer oder Teile. Hände und Füße nicht in Öffnungen halten, wenn die Maschine läuft.



Das Arbeiten an steilen Hängen kann gefährlich sein.



Verletzungsgefahr durch ausgeworfenes Gras oder feste Gegenstände.



Achtung! Explosionsgefahr.



Batteriesäure/Verätzungsgefahr.



Beim Auf- und Absteigen niemals auf das Schneidwerk treten.



Gefahr! Unbeabsichtigtes Einschalten. Ziehen Sie vor Arbeiten am Gerät den Zündkerzenstecker. Halten Sie Hände und Füße fern von rotierenden Teilen.

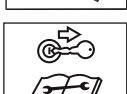

Vor allen Arbeiten am Gerät Zündschlüssel ziehen und Hinweise in dieser Anleitung beachten.



Altbatterien dürfen nicht im Hausmüll entsorgt werden.



Vorsicht! Tragen Sie eine Schutzbrille.



Gefahr! Feuer, Funken, offenes Licht und Rauchen verboten!

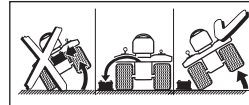

Vor dem Kippen des Gerätes die Batterie ausbauen.



Das Gerät darf nur mit angebauter Grasfangeinrichtung in Verbindung mit dem Auswurfkanal oder der Auswurfklappe oder dem Mulchverschluss betrieben werden.

Halten Sie diese Symbole am Gerät immer in einem lesbaren Zustand.

Ersetzen Sie beschädigte oder nicht mehr lesbare Symbole.

Symbole in dieser Anleitung

In dieser Anleitung werden folgende Symbole verwendet:



Gefahr

Sie werden auf Gefahren hingewiesen, die mit der beschriebenen Tätigkeit zusammenhängen und bei der eine Gefährdung von Personen besteht.



Achtung

Sie werden auf Gefahren hingewiesen, die mit der beschriebenen Tätigkeit zusammenhängen und die einen Sachschaden nach sich ziehen können.



Hinweis

Kennzeichnet wichtige Informationen und Anwendungstipps.

Entsorgungshinweis

Anfallende Verpackungsreste, Altgeräte usw. entsprechend den örtlichen Vorschriften entsorgen.

Positionsangaben

Positionsangaben am Gerät (z. B. links, rechts) erfolgen immer aus Sicht des sitzenden Fahrers.

Montieren

Das Gerät montieren

Am Ende der Betriebsanleitung oder als Beiblatt ist die Montage des Gerätes in Bildern dargestellt. Die grafische Darstellung kann in Details vom erworbenen Gerät abweichen.

Die Batterie in Betrieb nehmen



Gefahr **Vergiftungs- und Verletzungsgefahr** **durch Batteriesäure**

Tragen Sie eine Schutzbrille und Schutzhandschuhe. Vermeiden Sie Hautkontakt mit der Batteriesäure.

Sollte Ihnen Batteriesäure in das Gesicht oder in die Augen spritzen, sofort mit kaltem Wasser abwaschen und einen Arzt aufsuchen.

Sollten Sie Batteriesäure versehentlich geschluckt haben, viel Wasser trinken und sofort einen Arzt aufsuchen.

Lagern Sie Batterien außerhalb der Reichweite von Kindern.

Kippen Sie die Batterie niemals, da Batteriesäure auslaufen kann.

Geben Sie übrig gebliebene Batteriesäure bei Ihrem Händler oder einem Entsorgungsunternehmen ab.



Achtung **Brandgefahr, Explosion und Korrosion** **durch Batteriesäure und Gase der** **Batteriesäure**

Reinigen Sie die Geräteteile sofort, auf die Batterie-säure gespritzt ist. Batteriesäure wirkt korrodierend. Rauchen Sie nicht, halten Sie brennende und heiße Gegenstände fern.

Möglicher Kurzschluss bei Arbeiten an der Batterie

Legen Sie keine Werkzeuge oder Metallgegenstände auf die Batterie.

Beachten Sie die Montagereihenfolge beim Ab- und Anklebmen der Batterie.

Nehmen Sie die Batterie nur mit montierter Batteriepolabdeckung (je nach Ausführung als Abdeckklappe am Pluspol oder als komplette Batterieschutzabdeckung) in Betrieb .

Abklebmen

- Erst schwarzes Kabel (-), dann rotes Kabel (+) abklebmen.

Anklebmen

- Erst rotes Kabel (+), dann schwarzes Kabel (-) anklebmen.

Die Batterie ist mit Batteriesäure gefüllt und vom Werk versiegelt. Aber auch eine „wartungsfreie“ Batterie braucht Wartung, um eine gewisse Lebensdauer zu ermöglichen.

- Halten Sie die Batterie sauber.
- Vermeiden Sie ein Kippen der Batterie. Auch aus einer „versiegelten“ Batterie läuft Elektrolytflüssigkeit aus, wenn sie gekippt wird.
- Laden Sie die Batterie vor der ersten Inbetriebnahme mit einem 12-Volt-Batterie-ladegerät (maximaler Ladestrom 1 Ampere) 1 bis 2 Stunden auf. Nach dem Laden zuerst Netzstecker des Ladegeräts ziehen, dann Batterie abklebmen (siehe auch Betriebsanleitung des Ladegeräts).

Ihr Gerät auf einen Blick



Achtung. Schäden am Gerät.

Hier werden vorab die Funktionen der Bedien- und Anzeigeelemente beschrieben. Führen Sie noch keine Funktionen aus!





Bild 1

1 Zündschloss (je nach Modell)

Zündschloss

Bild 4a



Starten: Schlüssel nach rechts drehen , bis der Motor läuft, dann loslassen. Schlüssel steht auf .

Stoppen: Schlüssel nach links auf  drehen.

Zündschloss mit OCR-Funktion (je nach Modell)



Bild 4b

Dieses Zündschloss ist mit einer OCR-Funktion (= benutzerkontrolliertes Mähen im Rückwärtsgang) ausgestattet.

Starten: Schlüssel nach rechts drehen , bis der Motor läuft, dann loslassen. Schlüssel steht auf  F (Normalstellung) und erlaubt das Mähen im Vorwärtsgang.

OCR-Stellung: Schlüssel nach links von

Normalstellung auf Rückwärtsmähstellung

 R  F drehen und den Schalter (1) drücken.

Die Kontrolllampe (2) leuchtet und zeigt dem Benutzer an, dass das Gerät nun ein Mähen im Rückwärtsgang und im Vorwärtsgang erlaubt.

Stoppen: Schlüssel nach links auf  drehen.

2 Kupplungs-/Bremspedal

Kuppeln = Pedal halb drücken.

Bremsen = Pedal ganz drücken.



Hinweis

Dient auch zum Aktivieren/Deaktivieren der Feststellbremse.

3 Hebel für Geschwindigkeitsstufen/ Feststellbremse

Geschwindigkeit (Bild 3a):

Niedrige Geschwindigkeit

= Hebel auf „1“.

Hohe Geschwindigkeit

= Hebel auf „6“ oder „7“ (optional).

Geschwindigkeit erhöhen

= Fahrstufen ohne Betätigung des Kupplungs-/
Bremspedals verstellen.

Geschwindigkeit verringern

= Fahrstufen unter Betätigung des Kupplungs-/
Bremspedals (halb durchdrücken) verstellen.

Feststellbremse (Bild 3b):

Feststellbremse betätigen: Kupplungs-/

Bremspedal ganz drücken, Hebel für

Geschwindigkeitsstufe auf (P) schieben.

Feststellbremse lösen: Kupplungs-/

Bremspedal ganz drücken, Hebel auf eine

Geschwindigkeitsstufe schieben.

4 Fahrtrichtungshebel

Einstellungen dürfen nur bei stehendem Gerät
vorgenommen werden. Hierzu Bremspedal ganz
drücken und gedrückt halten.

Vorwärts = Hebel auf „F/ “

Leerlauf = Hebel auf „N“

Rückwärts = Hebel auf „R/ “

5 Auswurflappe

6 Schnitthöheneinstellhebel

Mit dem Hebel die verschiedenen
Schnitthöhenstufen einstellen (1 bis max. 5 - je
nach Modell).

Stufe 1 = Kleinste Schnitthöhe - Schneidwerk
ganz unten.

Stufe 5 * = Größte Schnitthöhe - Schneidwerk
ganz oben.

(* Je nach Modell. Höchste Zahl entspricht der
größten Schnitthöhe.)

7 PTO-Hebel

Mit dem PTO-Hebel wird das Schneidwerk
mechanisch ein- und ausgeschaltet.

Schneidwerk ausschalten

= Hebel aus Aussparung drücken und ganz nach
hinten ziehen.

Schneidwerk einschalten

= Hebel langsam nach vorne drücken und in
Aussparung einrasten.

8 Tankdeckel

Tanken

9 Öleinfüllstutzen

Öl einfüllen, Ölstand prüfen.

10 Gashebel (je nach Ausführung)

Motordrehzahl stufenlos einstellen.

Schnelle Motordrehzahl = 

Langsame Motordrehzahl = 

11 Choke (je nach Ausführung)

Zum Starten bei kaltem Motor den Choke ziehen
(11a) oder den Gashebel auf Stellung  stellen
(11b).

12 Dosenhalter

13 Batterie

14 Batterieladebuchse (je nach Ausführung)

Zum Anschluss eines optional erhältlichen
Batterieladegerätes.

15 Anhängevorrückung (je nach Ausführung)

Bedienen

Beachten Sie auch die Hinweise im
Motorenhandbuch!



Gefahr Verletzungsgefahr

*Personen, besonders Kinder, oder Tiere dürfen beim
Mähen nie in der Nähe des Gerätes sein. Sie kön-
nen durch herausgeschleuderte Steine oder Ähnli-
ches verletzt werden.*

Kinder dürfen das Gerät nie bedienen.

*Seien Sie besonders vorsichtig beim Mähen im
Rückwärtsgang (Geräte mit OCR-Schalter). Es
dürfen sich keiner Personen im Arbeitsbereich des
Gerätes befinden.*

*Entleeren Sie die Grasfangeinrichtung nie bei lau-
fendem Schneidwerk.*

*Beim Entleeren der Grasfangeinrichtung können Sie
oder andere durch herausgeschleudertes Mähgut
verletzt werden.*

*Beim Mähen an steilen Hängen kann das Gerät
kippen und Sie können sich verletzen. Fahren Sie
nie quer zum Hang, sondern nur auf- und abwärts.*

*Nur Hänge mit einer Neigung von maximal 20 %
befahren. Nicht am Hang wenden.  im Mähen von
feuchtem Gras kann das Gerät durch verminderte
Bodenhaftung rutschen und Sie können stürzen.
Mähen Sie nur, wenn das Gras trocken ist.*

*Übermäßige Geschwindigkeit kann die Unfallgefahr
erhöhen.*

*Halten Sie beim Mähen in Grenzbereichen, wie z. B.
in der Nähe von steilen Abhängen oder unter Bäu-
men, an Büschen und Hecken genügend Abstand.
Seien Sie besonders vorsichtig, wenn Sie rückwärts
fahren.*

*Überprüfen Sie das Gelände, auf dem das Gerät
eingesetzt wird, und entfernen Sie alle Gegen-
stände, die erfasst und weggeschleudert werden
können.*

*Wird ein Fremdkörper (z. B. Stein) vom Schneid-
werkzeug getroffen oder falls das Gerät anfängt
ungewöhnlich zu vibrieren:*

*Motor sofort abstellen. Gerät vor dem weiteren
Betrieb von einer Fachwerkstatt auf Schäden unter-
suchen lassen.*

*Bei Sichelmähern sich nie vor Grasauswurföffnun-
gen stellen.*

*Führen Sie niemals Hände oder Füße an oder unter
sich drehende Teile.*

*Stellen Sie den Motor ab und ziehen Sie den Zünd-
schlüssel und die Zündkerzenstecker ab, bevor Sie
Blockierungen lösen oder Verstopfungen im Aus-
wurfkanal beseitigen.*

*Benutzen Sie das Gerät nicht bei schlechten
Witterungsbedingungen, wie z. B. Regen- oder
Gewittergefahr.*

Erstickungsgefahr durch Kohlenmonoxyd

Lassen Sie den Verbrennungsmotor nur im Freien laufen.

Explosions- und Brandgefahr

Kraftstoff-/Benzindämpfe sind explosiv und Kraftstoff ist hochgradig entflammbar.

Füllen Sie den Kraftstoff vor Motorstart ein. Halten Sie den Kraftstofftank bei laufendem oder bei noch heißem Motor geschlossen. Kraftstoff nur bei abgeschaltetem und abgekühltem Motor nachfüllen. Vermeiden Sie offenes Feuer, Funkenbildung und rauchen Sie nicht. Betanken Sie das Gerät nur im Freien.

Starten Sie den Motor nicht, falls Kraftstoff übergelaufen ist.

Schieben Sie das Gerät von der kraftstoffverschmutzten Fläche weg und warten Sie, bis sich die Kraftstoffdämpfe verflüchtigt haben. Um Brandgefahr zu vermeiden, halten Sie folgende Teile frei von Gras und austretendem Öl: Motor, Auspuff, Kraftstofftank.

**Gefahr****Verletzungsgefahr durch defektes Gerät**

Betreiben Sie das Gerät nur in einwandfreiem Zustand. Führen Sie vor jedem Betreiben eine Sichtprüfung durch. Kontrollieren Sie besonders Sicherheitseinrichtungen, Schneidwerkzeuge mit Halterung, Bedienelemente und Schraubverbindungen auf Beschädigungen und festen Sitz. Ersetzen Sie die beschädigten Teile vor dem Betreiben.

**Gefahr****Verletzungsgefahr**

Führen Sie keine Prüf-, Kontroll-, und Wartungs-/Einstellarbeiten bei laufendem oder heißem Motor durch.

**Betriebszeiten**

Beachten Sie die nationalen/kommunalen Vorschriften bezüglich der Benutzungszeiten (ggf. bei Ihrer zuständigen Behörde erfragen).

Vor jedem Betreiben

Kontrollieren Sie:

- alle Schutzeinrichtungen,
- den Motorölstand (siehe Motorhandbuch),
- die Tankfüllung,
- den Reifendruck,
- Lüftungsschlitze im Motorbereich auf Schmutz und Mähreste.

Tanken und Ölstand prüfen

Bild 5

**Hinweis**

Der Motor ist werksseitig bereits mit Öl befüllt - bitte überprüfen, ggf. nachfüllen.

- Benzin, bleifrei tanken. Siehe Motorenhandbuch.
- Kraftstofftank höchstens bis 2,5 cm unter die Unterkante des Einfüllstutzens befüllen.
- Kraftstofftank fest verschließen.
- Ölstand prüfen. Der Ölstand muss zwischen der „Full/Max.“- und „Add/Min.“-Markierung liegen (Siehe auch Motorhandbuch).

Reifendruck überprüfen**Hinweis**

Aus Produktionsgründen kann der Reifendruck höher als erforderlich sein.

- Reifendruck überprüfen. Bei Bedarf korrigieren (siehe Abschnitt „Warten“):
 - vorn: 1,0 bar
 - hinten: 0,7 bar









Fahrersitz einstellen

Bild 2

- Sitz in die gewünschte Position bringen.

Motor starten**Hinweis**

Beachten Sie die Informationen im Motorenhandbuch.

- Einige Modelle haben keinen Gashebel, die Drehzahl wird automatisch eingestellt. Der Motor läuft immer mit optimaler Drehzahl.
- Einige Modelle haben keinen Choke und keinen Primer. Der Motor stellt sich automatisch auf den jeweiligen Startvorgang ein.
- Benzinhahn öffnen (falls vorhanden - siehe Motorhandbuch).
- Auf dem Fahrersitz Platz nehmen.
- Schneidwerk ausschalten und nach oben stellen:
 - PTO-Hebel in Aus-Stellung  bringen.
 - Schnitthöhen-Einstellhebel auf „5“ stellen (Schneidwerk oben).
- Feststellbremse betätigen.
- Fahrtrichtungshebel auf „N“ stellen.
- Gashebel (falls vorhanden) auf  stellen.
- Bei kaltem Motor den Choke (falls vorhanden) ziehen bzw. den Gashebel (falls vorhanden) auf  stellen.
- Zündschlüssel auf  drehen, bis der Motor läuft (Startversuch max. 5 Sekunden, vor dem nächsten Versuch 10 Sekunden warten). Wenn der Motor läuft, den Zündschlüssel auf  /    **F** stellen.
- Sobald der Motor läuft, Choke/ Gashebel (falls vorhanden) langsam zurückstellen, bis der Motor ruhig läuft.

Motor stoppen

- Gashebel (falls vorhanden) auf mittlere Gasstellung stellen.
- Motor ca. 20 Sekunden laufen lassen.
- Zündschlüssel auf  stellen.
- Zündschlüssel abziehen.
- Vor dem Verlassen des Gerätes Feststellbremse betätigen.

Fahren



Gefahr

Abruptes Anfahren, plötzliches Anhalten und Fahren mit zu hoher Geschwindigkeit erhöht die Unfallgefahr und kann zu Schäden am Gerät führen. Seien Sie besonders vorsichtig beim Rückwärtsfahren. Lenkrad bzw. Fahrersitz niemals während der Fahrt einstellen/verstellen.



Achtung. Schäden am Gerät.









Wechseln Sie nie die Fahrtrichtung ohne das Gerät vorher zum Stehen zu bringen.

- Motor wie angegeben starten.
- Feststellbremse lösen: Kupplungs-/ Bremspedal ganz drücken, Hebel auf eine Geschwindigkeitsstufe schieben.
- Fahrtrichtungshebel in die entsprechende Stellung bringen.
- Kupplungs-/Bremspedal langsam kommen lassen, das Gerät fährt.

Gerät anhalten

- Kupplungs-/Bremspedal treten, bis das Gerät steht.

Mähen

- Im Normalbetrieb  /   **F** (siehe Bedienung Zündschloss): Das Schneidwerk vor dem Rückwärtsfahren ausschalten und nach oben stellen.
- Im Rückwärtsmähbetrieb  **R**  **F**  (siehe Bedienung Zündschloss): Besondere Vorsicht beim Rückwärtsmähen walten lassen und nur, wenn unbedingt erforderlich, aktivieren.
- Nicht die Fahrtrichtung wechseln, wenn das Gerät rollt oder fährt.
- Motor wie angegeben starten.
- Gashebel (falls vorhanden) auf  stellen, um eine ausreichende Leistungsabgabe sicherzustellen.
- Feststellbremse lösen: Kupplungs-/ Bremspedal ganz drücken, Hebel auf eine Geschwindigkeitsstufe schieben.
- Fahrtrichtungshebel auf „F“/ Vorwärts stellen.
- Schneidwerk einschalten:
 - PTO einschalten .
- Schneidwerk ablassen.

- Kupplungs-/Bremspedal langsam kommen lassen, das Gerät fährt.

Allgemein

Bei der Einstellung von Schnitthöhe und Fahrgeschwindigkeit darauf achten, dass das Gerät nicht überlastet wird. Abhängig von Länge, Art und Feuchtigkeit des Schnittgutes ist es notwendig, Schnitthöhe und Fahrgeschwindigkeit anzupassen, um ein störungsfreies Arbeiten zu gewährleisten. Bei Verstopfungen die Fahrgeschwindigkeit reduzieren und die Schnitthöhe größer einstellen.

Gerät abstellen

- Gerät anhalten.
- Bremspedal durchtreten und Feststellbremse betätigen.
- Schneidwerk ausschalten und nach oben stellen.
- Gashebel (falls vorhanden) auf mittlere Gasstellung stellen.
- Zündschlüssel nach 20 Sekunden auf  stellen.
- Zündschlüssel abziehen.



Hinweis

Geräte nur mit abgekühltem Motor in geschlossenen Räumen abstellen.

Zubehör (optional)



Verletzungsgefahr durch Schneidwerkzeug

Sicherheitshandschuhe tragen.

Mulchen

Bild 6

Zubehör: Mulchverschlussteil

- Schnitthöheneinstellhebel auf „1“ stellen (Schneidwerk unten).
- Auswurfkanal (a) entfernen.
- Mulchverschlussteil (b) montieren.

Tipps zur Rasenpflege

Einige Tipps, damit Ihr Rasen gesund und gleichmäßig wächst.

Mähen

Rasen besteht aus verschiedenen Grasarten. Wenn Sie häufig mähen, wachsen verstärkt Gräser, die stark wurzeln und eine feste Grasnarbe bilden. Wenn Sie selten mähen, entwickeln sich verstärkt hochwachsende Gräser und andere Wildkräuter (z. B. Klee, Gänseblümchen). Die Normalhöhe eines Rasens liegt bei ca. 4-5 cm. Mähen sollte man nur 1/3 der Gesamthöhe; also bei 7-8 cm auf Normalhöhe schneiden. Den Rasen möglichst nicht kürzer als 4 cm schneiden, sonst schädigt man bei Trockenheit die Grasnarbe.

Hoch gewachsenes Gras (z. B. nach dem Urlaub) etappenweise auf Normalhöhe mähen.

Mulchen (mit Zubehör)

Das Gras wird beim Mähen in kleine Stücke (ca. 1 cm) geschnitten und bleibt liegen. Dem Rasen bleiben viele Nährstoffe erhalten.

Für ein optimales Ergebnis muss der Rasen stets kurz gehalten werden, siehe auch Abschnitt „Mähen“.

Nachfolgende Hinweise beim Mulchen beachten:

- Kein nasses Gras mähen.
- Nie mehr als max. 2 cm der Gesamtgraslänge abmähen.
- Langsam fahren.
- Maximale Motordrehzahl benutzen.
- Schneidwerk regelmäßig reinigen.

Transportieren

Fahren Sie zum Wechseln des Einsatzortes nur kurze Strecken mit dem Gerät. Verwenden Sie für größere Entfernungen ein Transportfahrzeug.

Hinweis: Das Gerät besitzt keine Straßenzulassung gemäß StVO.

Kurzstrecken



Gefahr

Gegenstände können vom drehenden Schneidwerk erfasst und weggeschleudert werden und dadurch Schäden verursachen.

- Schalten Sie das Schneidwerk ab, bevor Sie mit dem gerät fahren.

Langstrecken



Achtung Transportschäden

Die verwendeten Transportmittel (z. B. Transportfahrzeug, Laderampe o. ä.) müssen bestimmungsgemäß eingesetzt werden (siehe zugehörige Bedienungsanleitung). Zum Transport muss das Gerät gegen Verrutschen gesichert werden.

Umweltgefährdung durch auslaufenden Kraftstoff

Transportieren Sie das Gerät nicht in gekippter Stellung.

- Transportfahrzeug bereitstellen.
- Laderampe am Transportfahrzeug anbringen.
- Gerät von Hand im Leerlauf auf die Ladefläche schieben.
- Feststellbremse betätigen.
- Gerät gegen Verrutschen sichern.

Reinigen/Warten



Gefahr

Verletzungsgefahr durch unbeabsichtigten Motorstart

Schützen Sie sich vor Verletzungen. Vor allen Arbeiten an diesem Gerät.

- Motor abstellen.
- Zündschlüssel ziehen.
- Feststellbremse betätigen.
- Abwarten, bis alle beweglichen Teile vollständig zum Stillstand gekommen sind; der Motor muss abgekühlt sein.
- Zündkerzenstecker am Motor ziehen, so dass ein versehentliches Starten des Motors nicht möglich ist.



Achtung

Verwenden Sie zum Reinigen keinen Hochdruckreiniger.

Reinigen



Hinweis

Das Gerät nach jedem Einsatz gründlich reinigen.

- Gerät auf einem festen und ebenen Untergrund abstellen.
- Feststellbremse betätigen.

Schneidwerk reinigen



Gefahr

Verletzungsgefahr durch scharfe Schneidmesse

Tragen Sie Arbeitshandschuhe.

Reinigen Sie die Schneidwerkzeuge vorsichtig.



Achtung Motorschaden

Kippen Sie das Gerät nicht mehr als 30 °. Kraftstoff kann in den Verbrennungsraum laufen und zu einem Motorschaden führen.

- Schneidwerk ganz nach oben stellen.
- Schneidraum mit Bürste, Handbesen oder Lappen reinigen.

Warten

Beachten Sie die Wartungsvorschriften im Motorenhandbuch. Lassen Sie das Gerät am Ende der Saison von einer Fachwerkstatt überprüfen und warten.



Achtung

Umweltgefährdung durch Motoröl

Geben Sie bei einem Ölwechsel anfallendes Altöl bei einer Altölsammelstelle oder einem Entsorgungsunternehmen ab.

Umweltgefährdung durch Batterien

Verbrauchte Batterien gehören nicht in den Hausmüll. Geben Sie verbrauchte Batterien bei Ihrem Händler oder einem Entsorgungsunternehmen ab. Bauen Sie die Batterie aus, bevor das Gerät verschrottet wird.

Verwendung eines Starthilfekabels



Gefahr

Niemals eine defekte oder gefrorene Batterie mit einem Starthilfekabel überbrücken. Achten Sie darauf, dass sich die Geräte und die Kabelklemmen nicht berühren und die Zündungen ausgeschaltet sind.

- Rotes Starthilfekabel an die Pluspole (+) der entladenen und der Spenderbatterie klemmen.
- Das schwarze Starthilfekabel zuerst an den Minuspol (-) der Spenderbatterie anklammern. Die andere Klemme am Rahmen des Motorblocks des Fahrzeugs mit der entladenen Batterie (möglichst weit von der Batterie entfernt) anklammern.



Hinweis

Sollte die Spenderbatterie in einem Fahrzeug eingebaut sein, so darf dies Fahrzeug während des Starthilfевorgangs nicht gestartet werden.

- Das Fahrzeug mit der entladenen Batterie starten und die Feststellbremse betätigen.
- Starthilfekabel in umgekehrter Reihenfolge abklemmen.

Reifendruck



Achtung

Den maximal zulässigen Reifendruck (siehe Reifengewandung) niemals überschreiten. Stehen sie beim Aufpumpen der Reifen nicht vor oder über dem Reifen.

Der empfohlene Betriebsreifendruck beträgt:

- vorn: 1,0 bar
- hinten: 0,7 bar

Überhöhter Reifendruck reduziert die Lebensdauer der Reifen. Der Reifendruck ist vor jeder Fahrt zu kontrollieren.

Nach 5 Betriebsstunden

- Erster Motoröl-Wechsel. Weitere Intervalle siehe Motorhandbuch.

Nach 10 Betriebsstunden

- Alle Dreh- und Lagerstellen (Bedienhebel, Höheneinstellung des Schneidwerkes, Kupplungs-/ Bremspedal, ...) mit einigen Tropfen Leichtöl schmieren.
- Batteriepole reinigen.

Alle 25 Betriebsstunden

- Alle Messerwellen, Spannrollen und Spannrollenhalter an den Schmiernippeln mit Fett Typ 251H EP schmieren. Lassen Sie diese Arbeiten von einer Fachwerkstatt ausführen.
- Zähne des Lenkgetriebes mit einem Mehrzweckfett schmieren.
- Gelenke der Lenkung mit einigen Tropfen Leichtöl schmieren.
- Radlager und Achsen der Vorderräder an den Schmiernippeln mit einem Mehrzweckfett schmieren.

Alle 50 Betriebsstunden

- Schmutz und Grasrückstände vom Antriebsgetriebe durch eine Fachwerkstatt entfernen lassen.

Nach Bedarf

Batterie aufladen

Wenn Sie das Gerät längere Zeit nicht benutzen, wird empfohlen, die Batterie aus dem Gerät auszubauen und vor der Einlagerung sowie während der Einlagerung alle 2 Monate und vor der Wiederinbetriebnahme zu laden.



Hinweis

Beachten Sie die Hinweise in der Bedienungsanleitung Ihres Batterieladegerätes.

Sicherungen ersetzen

- Ersetzen Sie defekte Sicherungen nur mit gleicher Stärke.

Einmal pro Saison

- Zähne des Lenkgetriebes mit einem Mehrzweckfett schmieren.
- Gelenke der Lenkung mit einigen Tropfen Leichtöl schmieren.
- Alle Dreh- und Lagerstellen (Bedienhebel, Höheneinstellung des Schneidwerkes, Kupplungs-/ Bremspedal, ...) mit einigen Tropfen Leichtöl schmieren.
- Zündkerze reinigen und Elektrodenabstand einstellen oder Zündkerze auswechseln, siehe Motorhandbuch.
- Hintere Radachsen von einer Fachwerkstatt mit Spezialfett (wasserabweisend) schmieren lassen.
- Schneidmesser in einer Fachwerkstatt schärfen oder ersetzen lassen.

Stilllegen



Achtung **Materialschäden am Gerät**

Lagern Sie das Gerät mit abgekühltem Motor nur in sauberen und trockenen Räumen.

Schützen Sie das Gerät bei längerer Lagerung, z. B. im Winter, auf jeden Fall gegen Rost.

Nach der Saison oder wenn das Gerät länger als einen Monat nicht benutzt wird:

- Gerät und Grasfangeinrichtung reinigen.
- Alle Metallteile zum Schutz vor Rost mit einem geölten Lappen abwischen oder mit Sprühöl einsprühen.
- Batterie mit einem Ladegerät laden.
- Bei einer Stilllegung im Winter die Batterie ausbauen, laden und an einem trockenen/kühlen Ort (vor Frost geschützt) lagern. Alle 4-6 Wochen sowie vor dem Wiedereinbau aufladen.
- Kraftstoff (nur im Freien) ablassen und Motor stilllegen, wie im Motorhandbuch beschrieben.
- Reifen gemäß den Angaben auf den Reifenumwandlungen füllen. Reifen ohne Angaben auf den Reifenumwandlungen mit einem Druck von 0,9 bar füllen.
- Das Gerät in einem sauberen, trockenen Raum lagern.

Garantie

In jedem Land gelten die von unserer Gesellschaft bzw. dem Importeur herausgegebenen Garantiebestimmungen.

Störungen beseitigen wir an Ihrem Gerät im Rahmen der Gewährleistung kostenlos, sofern ein Material- oder Herstellungsfehler die Ursache sein sollte. Im Garantiefall wenden Sie sich bitte an Ihren Verkäufer oder die nächstgelegene Niederlassung.

Information zum Motor

Der Motorenhersteller haftet für alle motorbezogenen Probleme im Hinblick auf Leistung, Leistungsmessung, technische Daten, Gewährleistung und Service. Informationen finden Sie in dem separat mitgelieferten Halter-/Bedienerhandbuch des Motorherstellers.

Hilfe bei Störungen



Gefahr
Verletzungsgefahr durch unbeabsichtigten Motorstart

Schützen Sie sich vor Verletzungen. Vor allen Arbeiten an diesem Gerät

- Motor abstellen.
- Zündschlüssel ziehen.
- Feststellbremse betätigen.
- Abwarten, bis alle beweglichen Teile vollständig zum Stillstand gekommen sind; der Motor muss abgekühlt sein.

- Zündkerzenstecker am Motor ziehen, so dass ein versehentliches Starten des Motors nicht möglich ist.
Störungen beim Betrieb Ihres Gerätes haben oft einfache Ursachen, die Sie kennen sollten und zum Teil selbst beheben können. Im Zweifelsfall hilft Ihnen Ihre Fachwerkstatt gerne weiter.

Problem	Mögliche Ursache(n)	Abhilfe
Anlasser dreht nicht.	Sicherheitssperrsystem hat ausgelöst.	Zum Starten auf dem Fahrersitz Platz nehmen, Bremspedal ganz drücken bzw. Feststellbremse arretieren. Schneidwerk ausschalten. Grasfangeinrichtung zusammen mit Auswurfkanal oder Auswurfklappe oder Mulchverschlusssteil montieren.
	Batterie nicht korrekt angeschlossen.	Rotes Kabel an (+)-Pol der Batterie und schwarzes Kabel an (-)-Pol der Batterie anschließen.
	Leere oder schwache Batterie.	Batterie laden.
	Sicherung hat ausgelöst.	Sicherung austauschen. Löst die Sicherung wiederholt aus, nach der Ursache (meist Kurzschluss) suchen.
	Lockerer Massekabel zwischen Motor und Rahmen.	Massekabel anschließen.
Anlasser dreht, aber Motor startet nicht.	Falsche Stellung von Choke und Gashebel.	Choke betätigen. Gashebel auf  stellen.
	Vergaser bekommt keinen Kraftstoff, Kraftstofftank leer.	Mit Kraftstoff auffüllen.
	Defekte oder verschmutzte Zündkerze.	Zündkerze prüfen, siehe Motorhandbuch.
	Kein Zündfunke.	Zündung in Fachwerkstatt prüfen lassen.
Motor qualmt.	Zuviel Motoröl im Motor.	Gerät sofort ausschalten. Motorölstand prüfen.
	Motor defekt.	Gerät sofort ausschalten. Motor in Fachwerkstatt prüfen lassen.
Starke Vibrationen.	Beschädigte Messerwelle oder defektes Schneidmesser.	Gerät sofort ausschalten. Defekte Teile in Fachwerkstatt austauschen lassen.
Schneidwerk wirft kein Gras aus oder Schnitt ist unsauber.	Zu hohe Fahrgeschwindigkeit.	Geringere Fahrgeschwindigkeit einstellen.
	Schneidmesser stumpf.	Schneidmesser in Fachwerkstatt schärfen oder ersetzen lassen.
Motor läuft, Schneidwerk mäht nicht.	Keilriemen gerissen.	Keilriemen in Fachwerkstatt ersetzen lassen.

Inhoudsopgave

Voor uw veiligheid.....	40
Monteren	42
Uw machine in één oogopslag	43
Bediening.....	44
Tips voor het verzorgen van het gazon	46
Transporteren	46
Reiniging/onderhoud	47
Buiten bedrijf stellen	48
Garantie.....	48
Informatie over de motor	49
Hulp bij storingen.....	49

Specificaties op het typeplaatje

Deze gegevens zijn zeer belangrijk voor het later identificeren van vervangingsonderdelen van de machine bij het bestellen en voor de klantenservice. U vindt het typeplaatje onder de bestuurdersstoel. Alle gegevens van het typeplaatje van uw machine invullen in het onderstaande vak.

Deze en andere gegevens over de machine vindt u op de aparte CE-conformiteitsverklaring die een bestanddeel van deze gebruiksaanwijzing is.

Voor uw veiligheid

Correct gebruik van de machine

Deze machine is bestemd voor het gebruik

- als zitmaaier voor het maaien van gazons in particuliere tuinen,
- met toebehoren dat uitdrukkelijk voor deze zitmaaier is toegestaan,
- volgens de beschrijvingen en veiligheidsaanwijzingen in deze gebruiksaanwijzing.

Elk ander gebruik is onbedoeld gebruik. Onbedoeld gebruik heeft het vervallen van de garantie en afwijzing van elke verantwoordelijkheid van de fabrikant tot gevolg. De gebruiker is aansprakelijk voor alle schade aan derden en aan hun eigendom.

Eigenmachtige wijzigingen aan de machine sluiten aansprakelijkheid van de fabrikant voor de hierdoor ontstane schade uit.

Deze machine mag niet worden gebruikt op de openbare weg en is niet bestemd voor het vervoer van personen.

Algemene veiligheidsaanwijzingen

Lees voor het eerste gebruik van de machine deze gebruiksaanwijzing zorgvuldig door en volg de aanwijzingen op.

Stel andere gebruikers op de hoogte van het correct gebruik.

Gebruik de machine alleen in de door de fabrikant voorgeschreven en geleverde technische toestand. Bewaar deze gebruiksaanwijzing zorgvuldig en houd deze gereed voor elk gebruik. Geef de gebruiksaanwijzing met de machine mee aan een nieuwe eigenaar.

Vervangingsonderdelen en toebehoren moeten voldoen aan de door de fabrikant vastgelegde eisen.

Gebruik daarom alleen originele vervangingsonderdelen en origineel toebehoren of de door de fabrikant goedgekeurde vervangingsonderdelen en toebehoren.

Laat reparaties uitsluitend door een gespecialiseerd bedrijf uitvoeren.

Voordat u de machine in gebruik neemt

Bij vermoeidheid en ziekte mag de machine niet worden gebruikt.

Personen die de machine gebruiken mogen niet onder invloed van verdovende middelen (zoals alcohol, drugs of medicijnen) zijn.

Personen jonger dan 16 jaar mogen de machine niet bedienen.

Deze machine is niet bestemd om te worden gebruikt door personen (inclusief kinderen) met beperkt fysieke, sensorische of geestelijke vermogens, met gebrekkige ervaring en/of gebrekkige kennis, tenzij ze onder toezicht staan van een voor hun veiligheid verantwoordelijke persoon of aanwijzingen van deze persoon m.b.t. het gebruik van de machine hebben gekregen.

Houd kinderen onder toezicht en zorg dat ze niet met deze machine kunnen spelen.

Maak uzelf voor het begin van de werkzaamheden vertrouwd met alle voorzieningen en bedieningselementen en de functies hiervan.

Sla de brandstof alleen op in daarvoor goedgekeurde containers en nooit in de buurt van warmtebronnen (bijv. ovens of boilers).

Vervang een beschadigde uitlaat, brandstoftank of tankdop.

Koppel aanhangers of aanbouwapparaten volgens de voorschriften. Aanbouwapparaten, aanhangers, ballastgewichten en gevulde grasvangers beïnvloeden de rijeigenschappen, vooral de stuurbaarheid, het remvermogen en de kans op kantelen.

Tijdens werkzaamheden met de machine

Draag bij werkzaamheden met of aan de machine geschikte werkkleding (zoals veiligheidsschoenen, lange broek, nauwsluitende kleding, veiligheidsbril en gehoorbescherming).
Werken zonder gehoorbescherming kan tot gehoorverlies leiden.
Gebruik de machine alleen in technisch probleemloze toestand.

Verander nooit de vooraf in de fabriek ingestelde motorinstellingen.
Tank het apparaat nooit bij draaiende of hete motor.
Tank het apparaat alleen in de open lucht.
Voorkom open vuur, evenals vonkvorming en rook niet.

Let voortdurend op of zich geen personen (vooral geen kinderen) of dieren bevinden binnen de werkomgeving.
Controleer het terrein waar u de machine gebruikt en verwijder alle voorwerpen die kunnen worden gegrepen en weggeslingerd door de machine. Zo voorkomt u gevaren voor personen en beschadiging van de machine.

Maai niet op hellingen met een stijging van meer dan 20 procent. Werkzaamheden op hellingen zijn gevaarlijk, de machine kan kantelen of wegglijden.
Altijd voorzichtig wegrijden en remmen op een helling. Bij het naar beneden rijden, langzaam rijden en de motor gekoppeld laten. Nooit diagonaal over of dwars op een helling rijden, altijd recht naar boven of recht naar beneden.

Werk alleen bij daglicht of bij voldoende kunstlicht met de machine.

De machine is niet goedgekeurd voor personenvervoer.

Voor alle werkzaamheden aan de machine

Bescherm uzelf tegen letsel. Vóór alle werkzaamheden aan deze machine.

- De motor uitzetten.
- De contactsleutel uit het contact trekken.
- De parkeerrem activeren.
- Wacht tot alle bewegende onderdelen volledig tot stilstand zijn gekomen. De motor moet afgekoeld zijn.
- De bougiestekker van de motor lostrekken, zodat onbedoeld starten van de motor onmogelijk is.

Na werkzaamheden met de machine

Verlaat de machine pas nadat u de motor hebt uitgezet en de sleutel uit het contactslot hebt getrokken.

Veiligheidsvoorzieningen

Veiligheidsvoorzieningen dienen voor uw veiligheid en moeten altijd correct werken.

Geen wijzigingen uitvoeren aan de veiligheidsvoorzieningen en de werking hiervan niet ongedaan maken.

Veiligheidsvoorzieningen zijn:

Uitwerpklep en mulchsluitstuk

Afbeelding 6

Deze delen beschermen u tegen verwondingen door het snijmes of naar buiten geslingerde voorwerpen. De machine mag alleen met de gemonteerde uitwerpklep (a) of het mulchsluitstuk (b) gebruikt worden.

Veiligheidsblokkeersysteem

Het veiligheidsblokkeersysteem maakt starten van de motor alleen mogelijk wanneer

- de bestuurder op de stoel heeft plaatsgenomen,
- de parkeerrem is geactiveerd,
- de rijrichtinghendel op „N” staat,
- het snijwerk uitgeschakeld is.

Het veiligheidsblokkeersysteem schakelt de motor uit zodra de bediener de stoel verlaat zonder het activeren van de parkeerrem en als het snijwerk niet wordt uitgeschakeld. Bij machines zonder OCR-functie of als de OCR-functie is uitgeschakeld, voorkomt het veiligheidsblokkeersysteem het achteruitrijden met ingeschakeld snijwerk (automatische uitschakeling van de motor). Daarom vóór het achteruitrijden het snijwerk uitschakelen.

Symbolen op de machine

Op de machine bevinden zich diverse stickers met symbolen. Deze hebben de volgende betekenis:



Let op! Lees vóór de ingebruikneming de gebruiksaanwijzing!



Houd andere personen uit de buurt van de gevaarlijke omgeving.



Verwondingsgevaar door roterende messen of onderdelen.



Verwondingsgevaar door roterende messen of onderdelen. Handen en voeten niet in openingen houden terwijl de machine loopt.



Werkzaamheden op steile hellingen kunnen gevaarlijk zijn.



Verwondingsgevaar door uitgeworpen gras of voorwerpen.



Let op! Explosiegevaar.



Accu/Gevaar voor brandwonden.



Bij het in- en uitstappen nooit op het snijwerk gaan staan.



Gevaar! Per ongeluk inschakelen. Trek voor werkzaamheden aan de machine de bougiestekker. Houd handen en voeten weg van roterende delen.



Vóór de werkzaamheden altijd de contactsleutel uit het contactslot trekken en de aanwijzingen in deze gebruiksaanwijzing opvolgen.

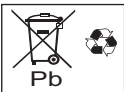

Oude accu's mogen niet worden afgevoerd met het huishoudelijk afval.



Voorzichtig!
Draag een veiligheidsbril.



Gevaar! Brand, vonken, open vuur en roken verboden!

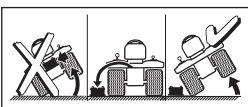

Voor het kantelen van de machine de accu uitbouwen.



De machine mag alleen met gemonteerde grasvanger in combinatie met het uitwerpkanaal, de uitwerplep of het mulchsluitstuk worden gebruikt.

Zorg dat de symbolen op de machine altijd goed leesbaar zijn.
Vervang beschadigde of onleesbare symbolen.

Symbolen in deze gebruiksaanwijzing

In deze gebruiksaanwijzing worden de volgende symbolen gebruikt:



Gevaar

U wordt gewezen op gevaren die met de beschreven werkzaamheden samenhangen en waarbij gevaar voor personen bestaat.



Let op

U wordt gewezen op gevaren die samenhangen met de beschreven handeling. Er bestaat gevaar voor beschadiging van de machine.



Aanwijzing

Markeert belangrijke informatie en gebruikstips.

Verwijderingsinstructie

Verpakkingsresten, oude machines, etc., moeten volgens de geldende voorschriften worden gerecycled.

Positieaanduidingen

Positieaanduidingen voor de machine (bijv. links of rechts) zijn altijd gezien vanuit kijkrichting van de zittende bestuurder.

Monteren

De machine monteren

Aan het einde van de gebruiksaanwijzing of als bijlage is de montage van de machine in afbeeldingen weergegeven. Er kunnen kleine verschillen zijn tussen de afbeeldingen en uw machine.

De accu in gebruik nemen



Gevaar

Vergiftigings- en verwondingsgevaar door accu

Draag een veiligheidsbril en werkhandschoenen. Voorkom contact van de huid met accu.

Krijgt u accuzuur in het gezicht op spat het in uw ogen, onmiddellijk spoelen met water en bezoek daarna een arts.

Drink veel water als u accuzuur hebt ingeslikt en bezoek onmiddellijk een arts.

Bewaar accu's buiten het bereik van kinderen.

Kantel de accu nooit. Anders kan er accuzuur uitlopen.

Geef overgebleven accuzuur af bij uw leverancier of een afvalverwerkingsbedrijf.



Let op Brandgevaar, explosie en corrosie door accuzuur en gassen van het accuzuur

Reinig de machinedelen waarop accuzuur is gespat onmiddellijk. Accuzuur werkt corroderend. Rook niet en houd brandende en hete voorwerpen uit de buurt. **Mogelijke kortsluiting bij werkzaamheden aan de accu**
Leg geen gereedschappen of metalen voorwerpen op de accu.

Houd rekening met de montagevolgorde bij los- en vastmaken van de accuklemmen.

Neem de accu alleen in gebruik met gemonteerde afdekking van de accupolen (afhankelijk van de uitvoering als afdekkap aan de pluspool of als complete beschermende afdekking van de accu) .

Klemmen losmaken

- Eerst de zwarte kabel (-) en vervolgens de rode kabel (+) losmaken.

Klemmen vastmaken

- Eerst de klem van de rode kabel (+) en vervolgens de klem van de zwarte kabel (-) vastmaken. De accu is gevuld met accuzuur en in de fabriek verzegeld. Maar ook een „onderhoudsvrije” accu heeft onderhoud nodig om een bepaalde levensduur mogelijk te maken.
- Houd de accu schoon.
- Vermijd het kantelen van de accu. Ook uit een „verzegelde” accu loopt elektrolytvloeistof wanneer deze wordt gekanteld.
- Laad de accu vóór de eerste ingebruikneming met een 12-volt-acculaadapparaat (maximale laadstroom 1 ampère) 1 tot 2 uur op. Na het opladen eerst de netstekker van het oplaadapparaat uit het stopcontact trekken en daarna de accuklemmen losmaken (zie ook de gebruiksaanwijzing van het oplaadapparaat).

Uw machine in één oogopslag



Let op Beschadiging van de machine.

Hier worden eerst de functies van de bedienings- en indicatie-elementen beschreven. Nog geen functies uitvoeren!



Afb. 1

1 Contactslot (afhankelijk van model)

Contactslot

Afb. 4a

Starten: Sleutel naar rechts draaien , totdat de motor loopt en de sleutel vervolgens loslaten.

Sleutel staat op .

Stoppen: Draai de sleutel naar links naar .

Contactslot met OCR-functie (afhankelijk van model)

Afb. 4b

Dit contactslot is voorzien van een OCR-functie (door de gebruiker gecontroleerd achterwaarts maaien).

Starten: Sleutel naar rechts draaien , totdat de motor loopt en de sleutel vervolgens loslaten.

Sleutel staat op  F (normale stand) en maakt het voorwaarts maaien mogelijk.

OCR-stand: Sleutel naar links van de normale stand naar stand voor achteruitmaaien

 draaien en de schakelaar (1) indrukken. De controlelamp (2) brandt en geeft aan dat er nu achteruit en vooruit met de machine kan worden gemaaid.

Stoppen: Draai de sleutel naar links naar .

2 Koppelings- en rempedaal

Koppel = pedaal half indrukken.

Remmen = pedaal volledig indrukken.



Aanwijzing

Dient ook voor activeren/deactiveren van de parkeerrem.

3 Hendel voor snelheidsstanden/vastzetrem

Snelheid (afb. 3a):

Lage snelheid

= hendel op „1”.

Hoge snelheid

= hendel op „6” of „7” (optioneel).

Snelheid verhogen

= verstel de rijstanden zonder bediening van het koppelings- en rempedaal.

Snelheid verlagen

= verstel de rijstanden met bediening van het koppelings- en rempedaal (half indrukken).

Vastzetrem (afb. 3b):

De parkeerrem activeren: koppelings- en rempedaal helemaal indrukken. Hendel voor snelheidsstand op  duwen. De parkeerrem losmaken:

Koppelings-/rempedaal helemaal indrukken.

Hendel naar een snelheidsstand duwen.

4 Rijrichtinghendel

Instellingen mogen alleen worden uitgevoerd als de machine stilstaat. Druk hiervoor het rempedaal helemaal in en houd het ingedrukt.

Vooruit = hendel op „F/ ”

Vrijloop = hendel op „N”

Achteruit = hendel op „R/ ”

5 Uitwerpklep

6 Hendel voor maaihoogte-instelling

Met de hendel de verschillende maaihoogtestanden instellen (1 tot max. 5 - afhankelijk van model).

Stand 1 = laagste maaihoogte – snijmechanisme helemaal omlaag.

Stand 5* = hoogste maaihoogte – snijmechanisme helemaal omhoog.

(* Afhankelijk van model. Hoogste getal komt overeen met de hoogste maaihoogte).

7 PTO-hendel

Met de PTO-hendel wordt het snijmechanisme mechanisch in- en uitgeschakeld.

Snijwerk uitschakelen 

= hendel uit uitsparing duwen en helemaal naar achter trekken.

Snijwerk inschakelen 

= hendel langzaam naar voren duwen en in de uitsparing vergrendelen.

8 Tankdop

Tanken

9 Olievulopening

Olie bijvullen en oliepeil controleren.

10 Gashendel (afhankelijk van uitvoering)

Motortoerental traploos instellen.

Hoog motortoerental = 

Laag motortoerental = 

11 Choke (afhankelijk van uitvoering)

Trek de choke uit als u de motor koud start (11a) of de gashendel in stand  zetten (11b).

12 Blikjeshouder

13 Accu

14 Accuoplaadaansluiting

(afhankelijk van uitvoering)

Voor het aansluiten van een optioneel verkrijgbaar accu-laadapparaat.

15 Aanhangkoppeling (afhankelijk van uitvoering)

Bediening

Ook de aanwijzingen in het motor handboek opvolgen!



Gevaar

Verwondingsgevaar

Personen, kinderen of dieren mogen zich bij het maaien nooit in de buurt van de machine bevinden. Ze kunnen gewond raken door naar buiten geslingerde stenen en dergelijke.

Kinderen mogen de machine nooit bedienen.

Wees bijzonder voorzichtig bij achteruit maaien (machines met OCR-schakelaar).

Er mogen zich geen personen in het werkbereik van de machine bevinden.

Maak de grasvanger nooit leeg terwijl de messen draaien.

Bij het leegmaken van de grasvanger kunt u of kunnen anderen gewond raken door naar buiten geslingerd maaigoed.

Bij het maaien op steile hellingen kan de machine kantelen en u kunt gewond raken. Rijd nooit dwars op de helling, maar alleen omhoog en omlaag.

Hellingen alleen met een neiging van maximaal 20 % berijden. Niet op de helling keren. Bij het maaien van nat gras kan de machine wegglijden door verminderde grip op de grond en kunt u vallen. Maai alleen als het gras droog is.

Een te hoge snelheid leidt tot gevaar voor ongevallen.

Houd voldoende afstand bij het maaien langs randen, bijv. in de buurt van steile hellingen, onder bomen of langs struiken en heggen.

Wees bijzonder voorzichtig als u bij het maaien achteruit rijdt.

Controleer het terrein waar u de machine gebruikt en verwijder alle voorwerpen die kunnen worden meegenomen en weggeslingerd door de machine.

Als een voorwerp (bijv. een steen) door het mes wordt geraakt of als de machine abnormaal begint te trillen:

motor onmiddellijk uitzetten. Machine vóór verder gebruik door een gespecialiseerde werkplaats op schade laten onderzoeken.

Ga bij sikkelmaaiers nooit voor de grasuitwerpepingen staan.

Houd nooit uw handen of voeten tegen of onder draaiende onderdelen.

De motor uitzetten de contactsleutel uit het contact trekken en de bougiestekker lostrekken voor het losmaken van blokkeringen of verwijderen van verstoppingen in het uitwerpkanaal.

Gebruik de machine niet bij slechte weersomstandigheden of bij kans op bijv. regen of onweer.

Verstikkingsgevaar door koolmonoxide

Laat de verbrandingsmotor alleen buitenshuis lopen.

Explosie- en brandgevaar

Brandstof- en benzinedampen zijn explosief en brandstof is zeer brandbaar.

Vul de tank met brandstof voordat u de motor start. De tank moet gesloten blijven als de motor loopt of nog heet is. Vul de tank alleen met brandstof als de motor is uitgeschakeld en afgekoeld. Vermijd open vuur en vonkvorming en rook niet. Tank het apparaat alleen in de open lucht.

Start de motor niet als brandstof is gemorst.

Machine van de plaats duwen waar de brandstof is gemorst en wachten totdat de brandstofdampen vervluchtigd zijn.

Om brandgevaar te voorkomen, de volgende onderdelen vrij houden van gras en lekolie: Motor, uitlaat en brandstoftank.

**Gevaar****Verwondingsgevaar defecte machine**

Gebruik de machine alleen in probleemloze toestand. Voer vóór elk gebruik een visuele controle uit. Controleer vooral veiligheidsvoorzieningen, maaigreedschappen en bevestiging, bedieningselementen en schroefverbindingen en controleer of deze niet beschadigd zijn en goed vastzitten. Vervang beschadigde onderdelen vóór het in gebruik nemen.

**Gevaar****Verwondingsgevaar**

Geen test-, controle-, onderhouds- of instelwerkzaamheden uitvoeren terwijl de motor loopt of heet is.

**Werktijden**

Neem de nationale/gemeentelijke voorschriften met betrekking tot de gebruikstijden in acht (evt. bij de verantwoordelijke instantie opvragen).

Vóór elk gebruik

Het volgende controleren:

- alle veiligheidsvoorzieningen,
- het oliepeil van de motor (zie motorhandboek),
- de inhoud van de tank,
- de bandenspanning,
- Ventilatiesleuven rondom de motor op vuil en maairesten.

Tanken en oliepeil controleren

Afb. 5

**Aanwijzing**

De motor is in de fabriek al met olie gevuld s.v.p. controleren en indien nodig bijvullen.

- Tank loodvrije benzine. Zie motorhandboek.
- Vul de brandstoftank tot maximaal 2,5 cm onder de rand van de vulopening.
- Brandstoftank goed afsluiten.
- Controleer het oliepeil. Het oliepeil moet tussen de markeringen „FULL/max.” en „ADD/min.” liggen (Zie ook het handboek van de motor).

Bandenspanning controleren**Aanwijzing**

Om productieredenen kan de bandenspanning hoger zijn dan noodzakelijk.

- Bandenspanning controleren. Indien nodig corrigeren (zie gedeelte „Onderhoud”):
 - voor: 1,0 bar
 - achter: 0,7 bar







Bestuurdersstoel instellen

Afb. 2

- Stoel in de gewenste positie brengen.

Motor starten**Aanwijzing**

Neem de informatie in de gebruiksaanwijzing van de motor in acht.

- Enkele modellen hebben geen gashendel. Het toerental wordt automatisch ingesteld. De motor loopt altijd met optimaal toerental.
- Enkele modellen hebben geen choke en geen primer. De motor stelt zich automatisch op de start in.
- Open de benzinekraan (indien aanwezig – zie de motorhandboek).
- Neem plaats op de bestuurdersstoel.
- Het snijwerk uitschakelen en omhoog zetten:
 - PTO-hendel in Uit-stand  brengen.
 - De hendel voor het instellen van de maaihogte instellen op „5” (snijmechanisme boven).
- De parkeerrem activeren.
- Zet de rijrichtinghendel op „N”.
- Zet de gashendel (indien aanwezig) op .
- Trek bij een koude motor de choke (indien aanwezig) uit of zet de gashendel (indien aanwezig) op .
- Draai de contactsleutel naar  tot de motor loopt (startpoging max. 5 seconden, wacht 10 seconden tot de volgende poging). Loopt de motor, de contactsleutel naar  /  +  F zetten.
- Zodra de motor loopt, choke/gashendel (indien aanwezig) langzaam terugzetten tot de motor rustig loopt.

Motor stoppen

- Gashendel (indien aanwezig) op middelste gasstand zetten.
- Laat de motor ca. 20 minuten lopen.
- Zet de contactsleutel naar .
- Trek de contactsleutel uit het contactslot.
- Activeer de parkeerrem voordat u de machine verlaat.

Rijden**Gevaar**

Abrupt wegrijden, plotseling stoppen en rijden met te hoge snelheid, verhoogt de kans op ongevallen en kan tot beschadiging van de machine leiden. Wees bijzonder voorzichtig bij het achteruitrijden. Verstel het stuurwiel, resp. de bestuurdersstoel nooit tijdens het rijden.

**Let op Beschadiging van de machine.**

Verander nooit van rijrichting zonder de machine eerst tot stilstand te brengen.







- Motor zoals aangegeven starten.
- De parkeerrem losmaken: Koppelings-/rempedaal helemaal indrukken. Hendel naar een snelheidsstand duwen.

- Zet de rijrichtinghendel in de juiste stand.
- Laat het koppelings- en rempedaal langzaam opkomen tot de machine rijdt.

Machine stoppen

- Trap het koppelings- en rempedaal in tot de machine stilstaat.

Maaien

- Bij normaal gebruik  /  **F** (zie bediening contactslot): Schakel het snijmechanisme uit voordat u achteruit rijdt en zet het omhoog.
- Bij achteruit maaien  **F**  (zie bediening contactslot): Wees bijzonder voorzichtig bij het achteruitmaaien, maaï alleen achteruit indien dit beslist noodzakelijk is.
- Verander niet van rijrichting als de machine rolt of rijdt.
- Motor zoals aangegeven starten.
- Zet de gashendel (indien aanwezig) op  voor voldoende afgegeven vermogen.
- De parkeerrem losmaken: Koppelings-/rempedaal helemaal indrukken. Hendel naar een snelheidsstand duwen.
- Zet de rijrichtinghendel op „F”/vooruit.
- Schakel het snijwerk in:
 - PTO inschakelen .
- Zet het snijwerk omlaag.
- Laat het koppelings- en rempedaal langzaam opkomen tot de machine rijdt.

Algemeen

Zorg bij het instellen van de maaihoogte en rijsnelheid dat de machine niet wordt overbelast. Afhankelijk van lengte, soort en vochtigheid van het te maaien gras, moeten maaihoogte en rijsnelheid worden aangepast om storingsvrije uitvoering van de werkzaamheden te waarborgen. Bij verstoppingen, de rijsnelheid verlagen en de maaihoogte hoger instellen.

Machine uitzetten

- Machine stoppen.
- Het rempedaal intrappen en de parkeerrem activeren.
- Het snijwerk uitschakelen en omhoog zetten.
- Gashendel (indien aanwezig) op middelste gasstand zetten.
- Zet de contactsleutel na 20 seconden op .
- Trek de contactsleutel uit het contactslot.



Aanwijzing

Parkeer de machine alleen met een afgekoelde motor in een gesloten ruimte.

Toebehoren (optioneel)



Verwondingsgevaar door snijgereedschap

Draag werkhandschoenen.

Mulchen

Afb. 6

Toebehoren: Mulchsluitstuk

- Zet de hendel voor het instellen van de maaihoogte op „1” (snijmechanisme onder).
- Uitwerpkanaal (a) verwijderen.
- Mulchafsluitdeel (b) monteren.

Tips voor het verzorgen van het gazon

Enkele tips om uw gazon gezond en gelijkmatig te laten groeien.

Maaien

Gazon bestaat uit verschillende soorten gras. Wanneer u vaak maait, wordt de groei van sterk wortelend gras bevordert en wordt een stevige grasmat gevormd.

Als u minder vaak maait, bevordert dit de groei van lang gras en onkruid (bijv. klaver en madeliefjes). De normale hoogte van een gazon bedraagt 4-5 cm. U dient slechts 1/3 van de totale hoogte te maaien; maaï het dus als het 7-8 cm lang is. Het gazon niet korter maaien dan 4 cm omdat het anders bij droog weer beschadigd raakt.

Lang gras (bijv. na de vakantie) in verschillende beurten tot normale lengte maaien.

Mulchen (met toebehoren)

Het gras wordt bij het maaien in kleine stukjes (ca. 1 cm) gesneden en blijft liggen. Zo blijven voor het gazon veel voedingsstoffen behouden.

Voor een optimaal resultaat moet het gazon altijd kort worden gehouden. Zie ook het gedeelte „Maaien”.

De volgende aanwijzingen bij het mulchen opvolgen:

- Geen nat gras maaien.
- Nooit meer dan 2 cm van de totale lengte van het gras afmaaien.
- Langzaam rijden.
- Gebruik het maximale motortoerental.
- Reinig het snijmechanisme regelmatig.

Transporteren

Rij slechts korte afstanden met de machine als u deze op een andere locatie wilt gebruiken. Gebruik voor grote afstanden een transportvoertuig.

Aanwijzing: De machine mag niet worden gebruikt op de openbare weg.

Korte afstanden



Gevaar

Door het snijmechanisme kunnen voorwerpen worden gegrepen en weggeslingerd. Dit kan schade veroorzaken.

- Het snijmechanisme uitschakelen, voordat u met de machine gaat rijden.

Lange afstanden



Let op Transportschade

De gebruikte transportmiddelen (bijv. transportvoertuig, laadprij) moeten volgens zoals bedoeld worden gebruikt. Zie hiervoor de bijbehorende bedieningshandleiding). De machine moet voor het transport worden vastgezet zodat hij niet kan wegglijden.

Gevaar voor het milieu door lekkende brandstof.
Vervoer de machine niet in een gekantelde positie.

- Het transportvoertuig klaarzetten.
- De oprit aanbrengen bij het transportvoertuig.
- Duw de machine in de stationaire toestand met de hand op het laadvlak.
- De parkeerrem activeren.
- De machine vastzetten, zodat hij niet kan wegglijden.

Reiniging/onderhoud



Gevaar

Verwondingsgevaar door onbedoeld starten van de motor

Bescherm uzelf tegen verwondingen. Vóór alle werkzaamheden aan deze machine.

- De motor uitzetten.
- De contactsleutel uit het contact trekken.
- De parkeerrem activeren.
- Wacht tot alle bewegende onderdelen volledig tot stilstand zijn gekomen. De motor moet afgekoeld zijn.
- De bougiestekker van de motor lostrekken, zodat onbedoeld starten van de motor onmogelijk is.



Let op

Gebruik voor het reinigen geen hogedrukreiniger.

Reinigen



Aanwijzing

Reinig de machine na elk gebruik grondig.

- Zet de machine op een stevige en vlakke ondergrond.
- De parkeerrem activeren.

Snijmechanisme reinigen



Gevaar

Verwondingsgevaar door scherp snijmes

Draag werkhandschoenen.

Reinig de maaigereedschappen voorzichtig.



Let op Motorschade

Kantel de machine niet meer dan 30°. Brandstof kan in de verbrandingsruimte lopen en tot motorschade leiden.

- Zet het snijwerk helemaal omhoog.
- Reinig de maairuimte met borstel, handveger of doek.

Onderhoud

De onderhoudsvoorschriften in het motorhandboek opvolgen. Laat de machine aan het einde van het seizoen nakijken en onderhouden door een onderhoudsbedrijf.



Let op

Gevaar voor het milieu door motorolie

Lever na het verversen van de olie de afgewerkte olie in bij een inzamelplaats voor afgewerkte olie of een afvalverwerkingsbedrijf.

Gevaar voor het milieu door accu's

Lege accu's horen niet bij het huisvuil. Lege accu's afgeven bij uw leverancier of bij een afvalverwerkingsbedrijf. Verwijder de accu voordat u de machine naar de sloop brengt.

Gebruik van een hulpstartkabel



Gevaar

Nooit een defecte of bevroren accu met een hulpstartkabel overbruggen. Zorg dat de machines en de kabelklemmen elkaar niet raken en het contact van beide machines is uitgeschakeld.

- Rode hulpstartkabel aan de pluspool (+) van de lege en de hulpaccu vastklemmen.
- De zwarte hulpstartkabel eerst aan de minpool (-) van de hulpaccu vastklemmen. Maak andere klem aan het frame van het motorblok van het voertuig met de lege accu vast (zo ver mogelijk van de accu verwijderd).



Aanwijzing

Als de hulpaccu in een voertuig is ingebouwd, mag dit voertuig tijdens het hulpstarten niet worden gestart.

- Start het voertuig met de lege accu en activeer de parkeerrem.
- De klemmen van de hulpstartkabels in de omgekeerde volgorde losmaken.

Bandenspanning



Let op

De maximaal toegestane bandenspanning (zie zijkant van de band) mag nooit worden overschreden. Ga bij het oppompen van de banden niet voor of op de banden staan.

De geadviseerde bandenspanning is:

- voor: 1,0 bar
- achter: 0,7 bar

Een te hoge bandenspanning vermindert de levensduur van de banden. De bandenspanning altijd controleren voordat u gaat rijden.

Na 5 bedrijfsuren

- Eerste motorolie-verversing. Zie het motorhandboek voor overige intervallen.

Na 10 bedrijfsuren

- Smeer alle draaipunten en lagers (bedieningshendels, hoogtevinstelling van het snijmechanisme, koppelings- en rempedaal, ...) met enkele druppels dunne olie.
- Accupolen reinigen.

Elke 25 bedrijfsuren

- Smeer de smeernippels van alle mesassen, spanrollen en spanrolhouders met vet type 251H EP. Laat deze werkzaamheden door een gespecialiseerd bedrijf uitvoeren.
- De tanden van de stuuroverbrenging met universeel vet smeren.
- Scharnieren van de stuurinrichting met enkele druppels lichte olie smeren.
- Smeer de smeernippels van de wiellagers en assen van de voorwielen met universeel vet.

Elke 50 bedrijfsuren

- Laat vuil en grasresten door een gespecialiseerd bedrijf van de aandrijftransmissie verwijderen.

Indien noodzakelijk

Batterij opladen

Geadviseerd wordt om de accu uit te bouwen als u de machine lange tijd niet gebruikt. De accu opladen voor het stallen, tijdens het stallen elke 2 maanden en voor het opnieuw in gebruik nemen.



Aanwijzing

De voorschriften in de gebruiksaanwijzing van de acculaadapparaat opvolgen.

Zekeringen vervangen

- Vervang defecte zekeringen alleen door zekeringen met dezelfde sterkte.

Eenmaal per seizoen

- De tanden van de stuuroverbrenging met universeel vet smeren.
- Scharnieren van de stuurinrichting met enkele druppels lichte olie smeren.
- Smeer alle draaipunten en lagers (bedieningshendels, hoogtevinstelling van het snijmechanisme, koppelings- en rempedaal, ...) met enkele druppels dunne olie.
- Bougie reinigen en ontstekingsafstand instellen of, indien nodig, de bougie vervangen. Zie het motorhandboek.
- Laat de assen van de achterwielen door een reparatiebedrijf smeren met speciaal (waterafstotend) vet.
- Maaimessen door een vakman laten slijpen of vervangen.

Buiten bedrijf stellen



Let op

Materiaalschade aan het apparaat

De machine parkeren met een afgekoelde motor en alleen in een schone en droge ruimte.

Bescherm de machine tegen corrosie wanneer u deze voor lange tijd stalt, bijvoorbeeld in de winter.

Na het seizoen of wanneer het apparaat langer dan een maand niet wordt gebruikt:

- Machine en grasbak reinigen.
- Alle metalen onderdelen ter bescherming tegen roest afvegen met een met olie besprenkelde doek of inspuiten met oliespray.
- De accu opladen met een laadapparaat.
- Als u de machine tijdens de winter opbergt, dient u de accu te verwijderen, deze op te laden en op een droge en koele plaats (tegen vorst beschermd) te bewaren. De accu elke 4–6 weken en voor het opnieuw inbouwen opladen.
- Brandstof in een opvangbak aftappen (alleen buitenshuis) en de motor verder behandelen zoals beschreven in het motorhandboek.
- De banden oppompen volgens de gegevens op de zijkant van de banden. Banden zonder gegevens op de zijkant van de banden oppompen met een druk van 0,9 bar.
- De machine stallen in een schone en droge ruimte.

Garantie

In elk land gelden de door ons bedrijf of door de importeur opgegeven garantiebepalingen.

Storingen aan uw apparaat verhelpen wij kosteloos in het kader van de garantie, indien een materiaal- of productiefout hiervan de oorzaak is.

Neem voor garantie contact op met uw verkoper of de dichtstbijzijnde vestiging.

Informatie over de motor

De motorfabrikant is aansprakelijk voor alle motorproblemen m.b.t. vermogen, vermogensmeting, technische gegevens, garantie en service. Informatie vindt u in het apart meegeleverde map/bedieningshandboek van de motorfabrikant.

Hulp bij storingen



Gevaar

Verwondingsgevaar door onbedoeld starten van de motor

Bescherm uzelf tegen verwondingen. Vóór alle werkzaamheden aan deze machine

- De motor uitzetten.
 - De contactsleutel uit het contact trekken.
 - De parkeerrem activeren.
 - Wacht tot alle bewegende onderdelen volledig tot stilstand zijn gekomen. De motor moet afgekoeld zijn.
 - De bougiestekker van de motor lostrekken, zodat onbedoeld starten van de motor onmogelijk is.
- Storingen van de werking van uw machine hebben vaak een eenvoudige oorzaak, die zelf kunt opsporen en verhelpen. Bij vragen of problemen helpt uw leverancier u graag verder.

Probleem	Mogelijke oorzaak/oorzaken	Oplossing
Startmotor draait niet.	Veiligheidsblokkeersysteem is geactiveerd.	Voor het starten op de bestuurdersstoel plaatsnemen, rempedaal helemaal indrukken, resp. parkeerrem vergrendelen. Snijwerk uitschakelen. Grasvanger samen met uitwerpkanaal of uitwerpklep of mulchsluitstuk monteren.
	Accu niet correct aangesloten.	Rode kabel aansluiten op pluspool (+) van de accu en zwarte kabel op de minpool (-) van de accu aansluiten.
	Lege of zwakke accu.	Batterij opladen.
	Zekering doorgebrand.	Zekering vervangen. Bij het wederom doorbranden van de zekering de oorzaak hiervan zoeken (meestal kortsluiting).
	Losse massakabel tussen motor en frame.	Massakabel aansluiten.
Startmotor draait, maar motor start niet.	Verkeerde stand van choke en gashendel.	Choke bedienen. Zet de gashendel op  .
	Carburateur ontvangt geen brandstof, brandstoftank leeg.	Vullen met brandstof.
	Defecte of vervuilde bougie.	Controleer de bougie. Zie het motorhandboek.
	Geen ontstekingsvonk.	Laat de ontsteking door een gespecialiseerd bedrijf controleren.
Motor walmt.	Te veel motorolie in de motor.	Machine onmiddellijk uitschakelen. Controleer het motoroliepeil.
	Motor defect.	Machine onmiddellijk uitschakelen. Laat de motor door een gespecialiseerd bedrijf controleren.
Sterke trillingen.	Beschadigde messenas of defect snijmes.	Machine onmiddellijk uitschakelen. Defecte onderdelen door gespecialiseerd bedrijf laten vervangen.
Snijmechanisme werpt geen gras uit of maait onzuiver.	Rijsnelheid te hoog.	Een lagere snelheid instellen.
	Maaimessen stomp.	Laat de maaimessen door een gespecialiseerd bedrijf slijpen of vervangen
Motor draait, snijmechanisme maait niet.	V-riem gebroken.	Laat de V-riem door een gespecialiseerd bedrijf vervangen.

Indice

Per la vostra sicurezza	50
Montaggio.....	53
Breve descrizione dell'apparecchio	53
Uso	54
Consigli per la cura del prato.....	57
Trasporto	57
Pulizia/Manutenzione	57
Messa a deposito	59
Garanzia.....	59
Informazione sul motore.....	59
Rimedio in caso di guasti.....	60

Informazioni sulla targhetta

Questi dati sono importantissimi per la successiva identificazione, per l'ordinazione dei ricambi dell'apparecchio e per il servizio assistenza clienti. La targhetta di identificazione si trova sotto il sedile di guida. Riportare tutti i dati della targhetta di identificazione dell'apparecchio nello specchietto sottostante.

Questi ed altri dati sull'apparecchio sono riportati sulla separata dichiarazione di conformità CE, che è parte integrante di questo libretto d'istruzioni.

Per la vostra sicurezza

Usare correttamente l'apparecchio

Questo apparecchio è destinato all'uso

- come falciatrice semovente, per la falciatura di superfici erbose del giardino domestico e ricreativo,
- con accessori espressamente autorizzati per questa autofalciatrice,
- secondo le descrizioni ed istruzioni di sicurezza fornite in questo libretto di istruzioni per l'uso.

Qualsiasi altro uso non è regolare. L'uso irregolare comporta l'estinzione della garanzia e la riacquisizione di qualsiasi responsabilità da parte del costruttore. L'utilizzatore risponde di tutti i danni ai terzi ed alle loro proprietà.

Le modifiche abusive apportate all'apparecchio escludono una responsabilità della casa produttrice per i danni da esse risultanti.

Questo apparecchio non è ammesso alla circolazione sulla pubblica strada, né omologato per il trasporto di persone.

Avvertenze generali sulla sicurezza

Prima di impiegare l'apparecchio per la prima volta, leggere attentamente per intero queste istruzioni e comportarsi conformemente.

Informare gli altri utilizzatori sull'uso corretto.

Usare l'apparecchio solo nello stato tecnico prescritto e fornito dalla casa produttrice.

Conservare con cura questo libretto di istruzioni e tenerlo sempre a portata di mano per ogni impiego. In caso di cambio del proprietario, consegnare questo libretto di istruzioni per l'uso unitamente all'apparecchio.

I ricambi e gli accessori devono avere i requisiti stabiliti dal produttore.

Utilizzare perciò solo ricambi originali ed accessori originali oppure i ricambi e gli accessori autorizzati dal produttore.

Fare eseguire le riparazioni esclusivamente da un'officina specializzata.

Prima d'iniziare il lavoro con l'apparecchio

Non utilizzare l'apparecchio in caso di stanchezza e malattia.

Le persone che utilizzano l'apparecchio non devono essere sotto l'effetto di sostanze inebrianti (ad es. alcool, droghe o medicinali).

Le persone di età inferiore a 16 anni non sono autorizzate ad usare l'apparecchio.

Questo apparecchio non è previsto per essere impiegato da persone (compresi i bambini) con ridotte capacità fisiche, sensoriali o mentali o prive di esperienza e/o di competenze specifiche, a meno che siano sorvegliate da una persona responsabile della loro sicurezza o abbiano da questa ricevuto istruzioni per l'uso corretto dell'apparecchio.

I bambini devono essere sorvegliati per garantire che non giochino con l'apparecchio.

Prima di iniziare il lavoro, prendere confidenza con tutti i dispositivi, gli elementi di comando e con il loro funzionamento.

Depositare il carburante solo nei contenitori a tal fine autorizzati e mai in prossimità di fonti di calore (ad es. stufe o scaldabagni).

Sostituire il tubo di scarico, il serbatoio del carburante o il coperchio del serbatoio se sono danneggiati.

Agganciare rimorchi ed applicare gli apparecchi annessi rispettando le norme. Apparecchi annessi, rimorchi, pesi zavorra e i raccogliherba pieni influenzano il comportamento di marcia, in particolare la manovrabilità, la capacità di frenata ed il comportamento in caso di ribaltamento.

Durante il lavoro con l'apparecchio

Per lavori eseguiti con l'apparecchio oppure sull'apparecchio stesso indossare un abbigliamento da lavoro adeguato (ad es. calzature di sicurezza, pantaloni lunghi, indumenti aderenti, occhiali protettivi e protezione acustica).

Lavorare senza cuffie insonorizzanti può portare alla perdita dell'udito.

Usare l'apparecchio solo in perfetto stato tecnico.

Non cambiare mai le regolazioni originali del motore.

Non rifornire mai l'apparecchio a motore in moto, oppure a motore caldo.

Rifornire l'apparecchio solo all'aperto.

Evitare fiamme libere e la formazione di scintille, non fumare.

Assicurarsi sempre che nell'area di lavoro non si trovino persone, specialmente bambini, oppure animali.

Esaminare il terreno sul quale l'apparecchio viene impiegato e rimuovere tutti gli oggetti che possono essere presi e scagliati. Si evitano così pericoli per le persone e danni all'apparecchio.

Non falciare superfici con pendenza superiore al 20%. Il lavoro su superfici in pendenza è pericoloso, l'apparecchio può ribaltarsi o slittare. Sulle superfici in pendenza partire e frenare quanto più dolcemente possibile; in discesa lasciare il motore innestato e procedere lentamente. Non procedere mai in senso trasversale alla pendenza, bensì sempre in salita e in discesa.

Lavorare con l'apparecchio solo alla luce del giorno, oppure con un'illuminazione artificiale sufficiente. L'apparecchio non è omologato per il trasporto di persone.

Prima di qualsiasi lavoro sull'apparecchio

Protegersi dalle lesioni. Prima di qualsiasi lavoro su questo apparecchio.

- Spegnere il motore.
- Togliere la chiave.
- Azionare il freno di stazionamento.
- Attendere che tutte le parti mobili siano completamente ferme; il motore deve essere freddo.
- Staccare il cappuccio della candela di accensione dal motore per rendere impossibile un avviamento accidentale del motore.

Dopo il lavoro con l'apparecchio

Abbandonare l'apparecchio solo dopo avere spento il motore, azionato il freno di stazionamento ed estratto la chiave di accensione.

Dispositivi di sicurezza

I dispositivi di sicurezza servono alla vostra protezione e devono essere sempre funzionanti.

Non apportare mai modifiche ai dispositivi di sicurezza né aggirarne la funzione.

Sono dispositivi di sicurezza:

Valvola di espulsione/Chiusura pacciamatrice

Figura 6

Questi elementi proteggono da lesioni provocate dalle lame di taglio o da oggetti proiettati verso l'esterno. L'uso dell'apparecchio è consentito solo con valvola di espulsione (a) montata oppure con l'elemento di chiusura pacciamatrice (b) montato.

Sistema di blocco di sicurezza

Il sistema di blocco di sicurezza consente l'avviamento del motore solo se

- il conducente si è seduto sul sedile,
- il pedale del freno è stato azionato,
- la leva del senso di marcia è disposta su «N»,
- l'apparato falciante è disinserito.

Il sistema di blocco di sicurezza spegne il motore non appena il conducente abbandona il sedile di guida, senza azionare il freno di stazionamento e senza disinserire l'apparato falciante. In apparecchi senza funzione OCR o con funzione OCR disattivata il sistema di blocco di sicurezza impedisce la marcia indietro con l'apparato falciante inserito (spegnimento automatico del motore). Per questo motivo, prima della marcia indietro disinserire l'apparato falciante.

Simboli sull'apparecchio

Sull'apparecchio si trovano diversi simboli in forma di autoadesivi. Spiegazione dei simboli:



Avviso! Prima della messa in funzione leggere le istruzioni per l'uso.



Allontanare i terzi dalla zona di pericolo!



Rischio di lesioni da lame o parti in rotazione.



Rischio di lesioni da lame o parti in rotazione. Non tenere mani e piedi in aperture quando la macchina è in funzione.



Il lavoro su suolo in forte pendenza può essere pericoloso.



Pericolo di lesioni da erba oppure oggetti solidi proiettati all'esterno.



Avviso! Pericolo di esplosione.



Acido per batterie/Pericolo di causticazioni.



Non scendere né salire mai sull'apparecchio poggiando i piedi sull'apparato falciante.



Pericolo! Accensione involontaria. Prima di eseguire lavori sull'apparecchio, staccare il cappuccio della candela d'accensione. Tenere le mani e i piedi lontano dalle parti in rotazione.



Prima di qualsiasi lavoro sull'apparecchio, estrarre la chiave di accensione e seguire le indicazioni di queste istruzioni per l'uso.

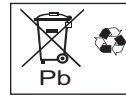

Le batterie vecchie non devono essere smaltite nei rifiuti domestici.



Attenzione!
Indossare occhiali protettivi.



Pericolo! Vietato accendere fuochi. Evitare la formazione di scintille e fiamme libere. Non fumare.

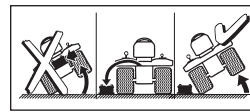

Smontare la batteria prima di ribaltare l'apparecchio.



L'uso dell'apparecchio è consentito solo con raccogliherba montato, in combinazione con il canale di espulsione, la valvola di espulsione o la chiusura pacciamatrice.

Conservare sempre ben leggibili questi simboli sull'apparecchio. Sostituire i simboli danneggiati o non più leggibili.

Simboli in queste istruzioni per l'uso

In queste istruzioni per l'uso vengono utilizzati i simboli seguenti:



Pericolo

Si richiama l'attenzione su pericoli relativi all'attività descritta, durante la quale sussiste un pericolo per le persone.



Avviso

Si richiama l'attenzione su pericoli relativi all'attività descritta, che può comportare un danno per l'apparecchio.



Nota

Indica informazioni e consigli di impiego importanti.

Avvertenza per lo smaltimento

Smaltire secondo le norme locali i residui dell'imballaggio inutilizzati, gli apparecchi dismessi ecc.

Indicazioni di posizione

Le indicazioni di posizione per questo apparecchio (ad es. sinistra, destra) sono sempre considerate dalla prospettiva del conducente seduto sul sedile di guida.

Montaggio

Montaggio dell'apparecchio

Alla fine delle istruzioni per l'uso o in un allegato è rappresentato con figure il montaggio dell'apparecchio. La rappresentazione grafica può differire in qualche dettaglio dall'apparecchio acquistato.

Messa in funzione della batteria



Pericolo **Pericolo di intossicazione e di lesioni da acido per batterie**

Indossare occhiali protettivi e guanti protettivi. Evitare il contatto della pelle con acido per batterie.

In caso di spruzzi dell'acido per batterie sul viso oppure negli occhi, lavare immediatamente con acqua fredda e rivolgersi ad un medico.

In caso di ingestione accidentale di acido per batterie, bere molta acqua e rivolgersi immediatamente ad un medico.

Conservare le batterie fuori della portata dei bambini.

Non capovolgere mai le batterie, poiché ciò provoca la fuoriuscita dell'acido.

Consegnare l'acido per batterie residuo al proprio rivenditore oppure ad una impresa di smaltimento.



Avviso **Pericolo di incendio, esplosione e corrosione a causa di acido per batterie e di suoi gas**

Pulire subito le parti dell'apparecchio sulle quali sono caduti spruzzi di acido. L'acido per batterie ha un effetto corrosivo. Non fumare, tenere lontano oggetti ardenti e molto caldi.

Possibile cortocircuito durante i lavori sulla batteria

Non deporre utensili oppure oggetti metallici sulla batteria.

Tenere presente la sequenza di montaggio nello scollegare e collegare la batteria.

Mettere in funzione la batteria solo con la copertura dei poli della batteria montata (a seconda della versione, come coperchio sul polo positivo o come copertura completa della batteria) .

Scollegamento

- Scollegare prima il cavo nero (-), quindi il cavo rosso (+).

Collegamento

- Collegare prima il cavo rosso (+), quindi il cavo nero (-).

La batteria contiene acido per batterie ed è sigillata all'origine. Tuttavia, anche una batteria «esente da manutenzione» richiede manutenzione per raggiungere una certa durata utile.

- Mantenere pulita la batteria.

- Evitare di ribaltare la batteria. Anche da una batteria «sigillata» fuoriesce liquido elettrolitico, se viene ribaltata.
- Prima di mettere la batteria in funzione la prima volta, caricarla con un caricabatterie a 12 volt (corrente di carica massima 1 ampere) per 1 o 2 ore. Dopo la carica, staccare prima la spina di alimentazione del caricabatteria, quindi staccare la batteria (vedi anche le istruzioni per l'uso del caricabatteria).

Breve descrizione dell'apparecchio



Attenzione. Danni all'apparecchio.

Qui si descrivono preliminarmente le funzioni degli elementi di comando e indicazione. Non eseguire ancora alcuna funzione!





Figura 1

1 Blocchetto di accensione (a seconda del modello)

Blocchetto di accensione

Figura 4a

Avviamento: Ruotare la chiave verso destra  finché il motore non è in moto, poi rilasciare. La chiave è su .



Arresto: Ruotare la chiave verso sinistra su .

Blocchetto di accensione con funzione OCR (a seconda del modello)

Figura 4b

Questo blocchetto di accensione è dotato di una funzione OCR

(= falciatura controllata dall'utente in retromarcia).

Avviamento: Ruotare la chiave verso destra  finché il motore non è in moto, poi rilasciare. La chiave è su  F (posizione normale) e permette la falciatura in marcia avanti.

Posizione OCR: Ruotare la chiave verso sinistra dalla posizione normale alla posizione di falciatura in retromarcia  e premere l'interruttore (1). La spia di controllo (2) si accende ed indica all'utente che l'apparecchio permette ora una falciatura in marcia indietro ed in marcia avanti.

Arresto: Ruotare la chiave verso sinistra su .

2 Pedale frizione/freno

Inserire = premere il pedale a metà.

Frenare = premere a fondo il pedale.



Nota

Serve anche per attivare/disattivare il freno di stazionamento.

3 Leva del cambio di velocità/freno di stazionamento

Velocità (figura 3a):

Bassa velocità

= leva su «1».

Alta velocità

= leva su «6» oppure «7» (opzione).

Aumentare la velocità

= cambiare le velocità di marcia senza azionare il pedale frizione/freno.

Ridurre la velocità

= cambiare le velocità di marcia azionando (premere a metà) il pedale frizione/freno.

Freno di stazionamento (figura 3b):

Azionare il freno di stazionamento: premere fino in fondo il pedale frizione/freno, spingere la leva del cambio su (P). Sbloccare il freno di stazionamento: Premere fino in fondo il pedale frizione/freno, spingere la leva del cambio su una marcia.

4 Leva per il senso di marcia

È consentito eseguire le regolazioni solo ad apparecchio fermo. A tal fine premere completamente e mantenere premuto il pedale del freno.

Avanti = leva su «F/»

Folle = leva su «N»

Indietro = leva su «R/»

5 Valvola di espulsione

6 Leva di regolazione dell'altezza di taglio

Regolare con la leva i diversi gradi dell'altezza di taglio (da 1 a max. 5 - a seconda del modello).

Grado 1 = minima altezza di taglio - apparato falciante completamente abbassato.

Grado 5 * = massima altezza di taglio - apparato falciante completamente sollevato.

(* A seconda del modello. Il numero massimo corrisponde alla massima altezza di taglio.)

7 Leva PTO

Con la leva PTO si inserisce e disinserisce meccanicamente l'apparato falciante.

Disinserimento dell'apparato falciante

= Spingere la leva fuori dalla nicchia e tirarla completamente indietro.

Inserimento dell'apparato falciante

= Spingere la leva lentamente in avanti ed innestarla nella nicchia.

8 Tappo del serbatoio

Rifornimento

9 Bocchettone di riempimento olio

Riempire d'olio. Controllare il livello dell'olio.

10 Leva acceleratore (secondo la versione)

Regolare progressivamente il numero di giri del motore.

Rotazione veloce del motore = 

Rotazione lenta del motore = 

11 Starter (a seconda della versione)

Per l'avviamento a motore freddo tirare lo starter. (11a) o portare la leva dell'acceleratore sulla posizione  (11b).

12 Portalattine

13 Batteria

14 Presa di ricarica della batteria (secondo la versione)

Per collegare un caricabatteria fornito su richiesta.

15 Dispositivo di traino (secondo la versione)

Uso

Osservare anche le avvertenze nel manuale del motore.



Pericolo

Pericolo di lesioni

Persone, bambini e/o animali non devono mai trattenersi in prossimità dell'apparecchio durante la falciatura. Essi possono essere feriti da pietre o oggetti simili proiettati.

Ai bambini è sempre vietato l'uso dell'apparecchio. Prestare particolare attenzione nella falciatura a marcia indietro (apparecchi con interruttore OCR). Nell'area di lavoro dell'apparecchio non devono sostare persone.

Non vuotare mai il raccogliherba con l'apparato falciante in moto.

Durante lo svuotamento del raccogliherba il materiale falciato, lanciato verso l'esterno, può ferire l'utente o altri.

Durante la falciatura su suoli in forte pendenza l'apparecchio può ribaltarsi ferendovi. Non procedere mai in senso trasversale alla pendenza, ma solo in salita e in discesa. Percorrere solo  con una pendenza massima del 20%. Non svoltare su suolo in pendenza. Nella falciatura su erba umida, a causa della ridotta aderenza al terreno, l'apparecchio può slittare provocando la vostra caduta. Falciate solo quando l'erba è asciutta.

Una velocità eccessiva può aumentare il pericolo di infortunio.

Mantenersi a distanza sufficiente nella falciatura in zone limite, come ad es. in prossimità di forti pendii oppure sotto gli alberi, vicino a cespugli e siepi.

Fare molta attenzione nel movimento in retromarcia. Controllare il terreno, sul quale s'intende impiegare l'apparecchio, e rimuovere tutti gli oggetti che possono essere investiti e proiettati.

Se un corpo estraneo (ad es. una pietra) viene colpito dagli utensili di taglio, oppure se l'apparecchio comincia a vibrare in modo insolito:

Spegnere subito il motore. Prima dell'ulteriore uso, fare controllare in una officina specializzata se l'apparecchio ha riportato danni.

Non mettersi mai davanti ad aperture di espulsione erba di falciatrici.

Non avvicinare mai le mani o i piedi a parti in rotazione.

Spegnere il motore, estrarre la chiave di accensione e staccare il cappuccio della candela d'accensione, prima di togliere blocchi o eliminare intasamenti nel canale di espulsione.

Non usare l'apparecchio in presenza di cattive condizioni meteorologiche, ad es. in caso di pericolo di pioggia o di temporale.

Pericolo di asfissia da monossido di carbonio

Il motore a combustione interna deve funzionare solo all'aperto.

Pericolo di esplosione e di incendio

I vapori di carburante/benzina sono esplosivi ed il carburante è altamente infiammabile.

Eseguire il rifornimento di carburante prima di avviare il motore. Tenere il serbatoio chiuso quando il motore è in moto o ancora caldo. Aggiungere carburante solo quando il motore è spento e freddo. Evitare fiamme libere e la formazione di scintille, non fumare. Rifornire l'apparecchio solo all'aperto. Non avviare il motore se è stato versato carburante. Allontanare l'apparecchio dalla superficie bagnata con il carburante versato ed attendere finché i vapori di carburante non si sono completamente volatilizzati.

Per evitare il pericolo di incendio mantenere le seguenti parti libere da erba e da perdite di olio:

Motore, marmitta, batteria, serbatoio del carburante.

**Pericolo****Pericolo di lesioni da apparecchio difettoso**

Usare l'apparecchio solo in perfetto stato. Prima di ogni uso eseguire un controllo visivo dell'apparecchio. Controllare specialmente i dispositivi di sicurezza, gli utensili di taglio con il supporto, gli elementi di comando e gli accoppiamenti a vite, per accertare il corretto fissaggio ed eventuali danni. Prima dell'uso sostituire le parti danneggiate.

**Pericolo****Pericolo di lesioni**

Non eseguire lavori di verifica, controllo e manutenzione/regolazione quando il motore è in moto oppure caldo.

**Orario d'uso autorizzato**

Osservare le norme nazionali/comunali con riferimento agli orari consentiti per l'uso (chiedere eventualmente alla propria autorità competente).

Prima di ogni uso

Controllare:

- tutti i dispositivi di sicurezza,
- il livello di olio nel motore (vedi manuale del motore),
- il livello di carburante nel serbatoio,
- la pressione degli pneumatici,
- la presenza di sporcizia e residui di falciatura sulle fessure di ventilazione nella zona del motore.

Rifornimento di carburante e controllo del livello dell'olio

Figura 5

**Nota**

All'origine il motore è già stato riempito con olio - si prega di controllare e, se necessario, aggiungere olio.

- Rifornimento con benzina senza piombo. Vedi manuale del motore.
- Riempire il serbatoio al massimo fino a 2,5 cm sotto il bordo inferiore della bocchetta di riempimento.
- Chiudere bene il serbatoio del carburante.
- Controllare il livello dell'olio. Il livello deve rientrare tra i riferimenti «Full/Max.» e «Add/Min.» (vedi anche manuale del motore).

Controllo della pressione dei pneumatici**Nota**

Per motivi di produzione la pressione degli pneumatici può essere superiore al necessario.

- Controllare la pressione degli pneumatici. Se necessario, correggere (vedi il capitolo «Manutenzione»):
 - anteriore: 1,0 bar
 - posteriore: 0,7 bar

Regolazione del sedile







Figura 2

- Portare il sedile nella posizione desiderata.

Avviamento del motore**Nota**

Osservare le informazioni nel manuale del motore.

- Alcuni modelli non sono dotati di leva dell'acceleratore, il numero di giri è regolato automaticamente. Il motore gira sempre alla velocità ottimale.
- Alcuni modelli non dispongono di starter e pompa primer. Il motore si adegua automaticamente al rispettivo procedimento di accensione.
- Aprire il rubinetto della benzina (se disponibile - vedi manuale del motore).
- Prendere posto sul sedile del conducente.
- Disinserire e sollevare l'apparato falciante:
 - Portare la leva del PTO in posizione disinserita 
 - Portare la leva di regolazione dell'altezza di taglio su «5» (apparato falciante in alto).
- Azionare il freno di stazionamento.
- Disporre la leva per il senso di marcia su «N».

- Spostare la leva dell'acceleratore (se disponibile) su .
- A motore freddo tirare lo starter (se disponibile) oppure mettere la leva dell'acceleratore (se disponibile) su .
- Ruotare la chiave di accensione su , finché il motore non è in moto (tentativo di avviamento max. 5 secondi, attendere 10 secondi prima del tentativo seguente). Quando il motore è in moto mettere la chiave di accensione su  /  /  F.
- Non appena il motore è in funzione, riportare indietro lentamente lo starter/la leva dell'acceleratore (se disponibile), finché il motore non gira regolarmente.

Arresto del motore

- Regolare la leva dell'acceleratore (se disponibile) sulla media potenza.
- Fare girare il motore per ca. 20 secondi.
- Portare la chiave di accensione su .
- Estrarre la chiave di accensione.
- Azionare il freno di stazionamento prima di abbandonare l'apparecchio.

Guida



Pericolo

La partenza di scatto, l'arresto improvviso e la marcia a velocità eccessiva aumentano il pericolo di incidenti e possono causare danni all'apparecchio. Prestare particolare attenzione durante la marcia indietro. Non regolare/spostare mai il sedile del conducente durante la marcia.



Attenzione. Danni all'apparecchio.





Non cambiare mai direzione di movimento senza avere prima fermato l'apparecchio.

- Avviare il motore come indicato.
- Sbloccare il freno di stazionamento: Premere fino in fondo il pedale frizione/freno; spingere la leva del cambio su una marcia.
- Portare la leva del senso di marcia nella posizione corrispondente.
- Sollevare lentamente il pedale frizione/freno, l'apparecchio avanza.



Arresto dell'apparecchio

- Premere il pedale frizione/freno finché l'apparecchio non si ferma.

Falciatura

- Nel modo di funzionamento normale  /  /  F (vedi uso blocchetto d'accensione): Prima di iniziare la marcia indietro, disinserire e sollevare l'apparato falciante.
- Nella falciatura in retromarcia  F  (vedi uso blocchetto d'accensione): Prestare particolare

attenzione durante la falciatura in retromarcia ed attivarla solo se indispensabile.

- Non cambiare la direzione di marcia, quando l'apparecchio rotola o è in marcia.
- Avviare il motore come indicato.
- Spostare la leva dell'acceleratore (se disponibile) su , per garantire una sufficiente erogazione di potenza.
- Sbloccare il freno di stazionamento: Premere fino in fondo il pedale frizione/freno, spingere la leva del cambio su una marcia.
- Spostare la leva per il senso di marcia sulla posizione «F»/marcia avanti.
- Inserire l'apparato falciante:
 - Inserire il PTO .
- Abbassare l'apparato falciante.
- Sollevare lentamente il pedale frizione/freno, l'apparecchio avanza.

Generale

Nella regolazione dell'altezza di taglio e della velocità di marcia fare attenzione a non sovraccaricare l'apparecchio. Per garantire un lavoro senza problemi, è necessario adeguare l'altezza di taglio e la velocità di avanzamento alla lunghezza, al tipo ed all'umidità dell'erba da tagliare. In caso di intasamenti, ridurre la velocità di marcia ed aumentare l'altezza di taglio.

Spegnimento dell'apparecchio

- Fermare l'apparecchio.
- Premere a fondo il pedale del freno ed azionare il freno di stazionamento.
- Disinserire e sollevare l'apparato falciante.
- Regolare la leva dell'acceleratore (se disponibile) sulla media potenza.
- Dopo 20 secondi portare la chiave di accensione su .
- Estrarre la chiave di accensione.



Nota

Depositare gli apparecchi in ambienti chiusi solo a motore freddo.

Accessori (opzionali)



Pericolo di lesioni a causa di lame taglienti

Indossare guanti di sicurezza.

Pacciamatura

Figura 6

Accessori: elemento di chiusura pacciamatura

- Mettere la leva di regolazione dell'altezza di taglio su "1" (gruppo di taglio abbassato).
- Rimuovere il tubo di scarico (a).
- Montare l'elemento di chiusura per la pacciamatura (b).

Consigli per la cura del prato

Alcuni consigli per fare crescere il prato sano e uniforme.

Falciatura

Il prato è costituito da diversi tipi di erbe. Se si usa il tosaerba frequentemente, si favorisce la crescita dell'erba, con radici più forti e un manto erboso più compatto.

Se si falcia raramente, si sviluppano prevalentemente erbe alte ed altre erbe selvatiche (ad es. trifoglio, margherite).

L'altezza normale di un prato è ca. 4-5 cm. È consigliabile falciare solo 1/3 dell'altezza totale; tagliare dunque da 7-8 cm ad altezza normale. Se possibile, non tagliare il prato a meno di 4 cm altrimenti, in caso di siccità, si danneggia la cotica erbosa. Falciare l'erba alta (ad es. dopo le vacanze) un poco alla volta fino all'altezza normale.

Pacciamatura (con accessorio)

L'erba viene tagliata a pezzettini (di circa 1 cm) e resta sul terreno. Nel prato si conservano quindi molte sostanze nutritive.

Per un risultato ottimale, l'erba del prato deve essere mantenuta sempre corta, vedi anche capitolo «Falciatura».

Per la pacciamatura osservare le seguenti indicazioni:

- Non falciare l'erba bagnata.
- Non falciare mai più di 2 cm dell'intera lunghezza dell'erba.
- Guidare lentamente.
- Usare il numero di giri massimo del motore.
- Pulire regolarmente il gruppo di taglio.

Trasporto

Per cambiare il luogo di impiego, con questo apparecchio si possono percorrere solo brevi distanze. Per distanze maggiori utilizzare un veicolo per il trasporto.

Nota: L'apparecchio non è dotato di omologazione secondo il codice della strada.

Percorsi brevi



Pericolo

Eventuali oggetti possono essere colpiti dall'apparato falciante in rotazione e proiettati, causando con ciò danni.

- Prima di mettere in marcia l'apparecchio disinserire l'apparato falciante.

Percorsi lunghi



Avviso Danni di trasporto

I mezzi di trasporto utilizzati (ad es. veicolo di trasporto, rampa di carico e simili) devono essere impiegati secondo le norme (vedi il relativo libretto di istruzioni per l'uso). Per il trasporto l'apparecchio deve essere fissato per evitarne lo spostamento accidentale.

Pericolo di inquinamento ambientale da perdita di carburante

Non trasportare l'apparecchio in posizione ribaltata.

- Preparare il veicolo di trasporto.
- Fissare la rampa di carico al veicolo di trasporto.
- Spingere a mano l'apparecchio in folle sulla superficie di carico.
- Azionare il freno di stazionamento.
- Fissare l'apparecchio per evitarne lo spostamento accidentale.

Pulizia/Manutenzione



Pericolo

Pericolo di lesioni da avviamento accidentale del motore

Protegersi dalle lesioni. Prima di qualsiasi lavoro su questo apparecchio.

- Spegner il motore.
- Togliere la chiave.
- Azionare il freno di stazionamento.
- Attendere che tutte le parti mobili siano completamente ferme; il motore deve essere freddo.
- Staccare il cappuccio della candela di accensione dal motore per rendere impossibile un avviamento accidentale del motore.



Avviso

Per la pulizia non usare pulitrici ad alta pressione.

Pulizia



Nota

Pulire accuratamente l'apparecchio dopo ogni impiego.

- Disporre l'apparecchio su un suolo solido e piano.
- Azionare il freno di stazionamento.

Pulizia del gruppo di taglio



Pericolo

Pericolo di lesioni a causa della lama di taglio affilata.

Indossare guanti da lavoro.

Pulire con precauzione gli utensili di taglio.

**Avviso Danni al motore**

Non ribaltare l'apparecchio oltre 30°. Il carburante può scorrere nella camera di combustione e provocare danni al motore.

- Sollevare completamente l'apparato falciante.
- Pulire il vano di taglio con una spazzola, uno spazzolone o straccio.

Manutenzione

Osservare le istruzioni di manutenzione del manuale di istruzioni del motore. Alla fine della stagione, fare controllare e sottoporre a manutenzione l'apparecchio da un'officina specializzata.

**Avviso****Pericolo per l'ambiente da olio motori**

Dopo un cambio dell'olio, consegnare l'olio usato ad un centro di raccolta di olio usato o ad un'impresa di smaltimento.

Pericolo per l'ambiente da batterie

Non gettare le batterie esauste nei rifiuti domestici! Consegnare le batterie esauste al proprio rivenditore oppure ad una impresa di smaltimento. Smontare la batteria prima di rottamare il veicolo.

Uso di un cavo ausiliario di avviamento**Pericolo**

Non bypassare mai una batteria difettosa o congelata con un cavo ausiliario di avviamento. Prestare attenzione che gli apparecchi ed i morsetti dei cavi non siano in contatto, le accensioni siano disinserite.

- Collegare il cavo ausiliario di avviamento rosso al polo positivo (+) della batteria scarica e della batteria di erogazione.
- Collegare il cavo ausiliario di avviamento nero prima al polo negativo (-) della batteria di erogazione. Collegare l'altra pinza al telaio del blocco motore del veicolo con la batteria scarica (quanto più lontano possibile dalla batteria).

**Nota**

Se la batteria di erogazione è montata in un veicolo, questo veicolo non deve essere avviato durante l'operazione ausiliaria di avviamento.

- Avviare il veicolo con la batteria scarica ed azionare il freno di stazionamento.
- Staccare i cavi ausiliari di avviamento nell'ordine inverso.

Pressione dei pneumatici**Avviso**

Non superare mai la massima pressione degli pneumatici ammessa (vedi fianchi degli pneumatici). Quando si gonfiano gli pneumatici non mettersi avanti o sopra lo pneumatico.

La pressione di lavoro degli pneumatici consigliata è:

- anteriore: 1,0 bar
- posteriore: 0,7 bar

Una pressione eccessiva degli pneumatici riduce la loro durata utile. La pressione degli pneumatici deve essere controllata prima di ogni messa in marcia.

Dopo 5 ore di funzionamento

- Primo cambio dell'olio motore. Intervalli successivi, vedi manuale del motore.

Dopo 10 ore di funzionamento

- Lubrificare tutti i punti di rotazione e supporto (leve di comando, regolazione dell'altezza dell'apparato falciante, pedale della frizione/del freno, ...) con alcune gocce di olio leggero.
- Pulire i poli della batteria.

Ogni 25 ore di funzionamento

- Lubrificare con grasso tipo 251H EP tutti gli alberi delle lame, i rullini tenditori e i supporti dei rullini tenditori tramite gli ingrassatori a nipplo. Fare eseguire questi lavori da un'officina specializzata.
- Lubrificare i denti della scatola di guida con un grasso universale.
- Lubrificare gli snodi dello sterzo con alcune gocce di olio leggero.
- Lubrificare i cuscinetti delle ruote e gli assi delle ruote anteriori tramite gli ingrassatori a nipplo con un grasso multiuso.

Ogni 50 ore di funzionamento

- Fare rimuovere da un'officina specializzata lo sporco ed i residui di erba dal cambio.

Se necessario**Ricarica della batteria**

Se si lascia l'apparecchio inutilizzato per lungo tempo, consigliamo di smontare la batteria dall'apparecchio e di caricarla prima di conservarla, ogni 2 mesi durante il magazzino e prima di rimetterla in servizio.

**Nota**

Osservare le note nelle istruzioni per l'uso del caricabatterie.

Sostituzione dei fusibili

- Sostituire i fusibili difettosi solo con fusibili di uguale potenza.

Una volta ogni stagione

- Lubrificare i denti della scatola di guida con un grasso universale.
- Lubrificare gli snodi dello sterzo con alcune gocce di olio leggero.
- Lubrificare tutti i punti di rotazione e supporto (leve di comando, regolazione dell'altezza dell'apparato falciante, pedale della frizione/del freno, ...) con alcune gocce di olio leggero.
- Pulire la candela d'accensione e regolare la distanza tra gli elettrodi, oppure cambiare la candela, vedi manuale del motore.
- Fare lubrificare gli assi delle ruote posteriori da un'officina specializzata con grasso speciale (idrorepellente).
- Fare affilare o sostituire la lama di taglio in un'officina specializzata.

Messa a deposito



Avviso

Danni materiali all'apparecchio

Conservare l'apparecchio, dopo il raffreddamento del motore, solo in locali puliti ed asciutti.

Proteggere comunque l'apparecchio contro la ruggine in caso di messa a deposito durevole, ad es. durante l'inverno.

Al termine della stagione o se l'apparecchio non viene utilizzato per più di un mese:

- Pulire l'apparecchio e il raccogliherba.
- Strofinare tutte le parti metalliche con uno straccio unto d'olio, oppure spruzzarle con olio spray, per proteggerle dalla ruggine.
- Caricare la batteria con un caricabatteria.
- Per mettere l'apparecchio fuori servizio durante l'inverno, smontare la batteria, caricarla e conservarla in un luogo asciutto/fresco (protetto dal gelo). Ricaricarla ogni 4-6 settimane e prima di rimontarla.
- Scaricare il carburante (solo all'aperto), e conservare il motore come descritto nel manuale del motore.
- Gonfiare gli pneumatici con la pressione indicata sui fianchi degli pneumatici. Gonfiare gli pneumatici, che sono privi di indicazioni sulla spalla del pneumatico, ad una pressione di 0,9 bar.
- Conservare l'apparecchio in un locale pulito asciutto.

Garanzia

In ogni paese sono valide le condizioni di garanzia pubblicate dalla nostra società, o dall'importatore. Eventuali anomalie dell'apparecchio verranno riparate gratuitamente nell'ambito della garanzia, a condizione che la causa sia un difetto materiale o di produzione.

In caso di richiesta di garanzia, rivolgersi al proprio venditore o alla filiale più vicina.

Informazione sul motore

La casa produttrice del motore risponde di tutti i problemi relativi al motore in riferimento a prestazioni, misurazione della potenza, dati tecnici, garanzia ed assistenza. Per informazioni consultare il manuale del proprietario/utente fornito a parte dalla casa produttrice del motore.

Rimedio in caso di guasti



Pericolo **Pericolo di lesioni da avviamento accidentale del motore**

Protegersi dalle lesioni. Prima di qualsiasi lavoro a questo apparecchio

- Spegner il motore.
- Togliere la chiave.
- Azionare il freno di stazionamento.
- Attendere che tutte le parti mobili siano completamente ferme; il motore deve essere freddo.

- Staccare il cappuccio della candela di accensione dal motore per rendere impossibile un avviamento accidentale del motore.

I guasti durante il funzionamento dell'apparecchio hanno spesso cause semplici, che dovrebbero essere note e poter essere in parte eliminate autonomamente. In caso di dubbio, l'officina specializzata è ben disposta a prestare aiuto.

Problema	Causa/e possibile/i	Rimedio
Il motorino di avviamento non gira.	Si è attivato il sistema di blocco di sicurezza.	Per l'avviamento sedersi sul sedile del conducente, premere completamente il pedale del freno oppure bloccare il freno di stazionamento. Disinserire l'apparato falciante. Montare il raccogliherba con il canale di espulsione, con la valvola di espulsione oppure con la chiusura pacciamatrice.
	La batteria non è collegata correttamente.	Collegare il cavo rosso al polo (+) della batteria ed il cavo nero al polo (-) della batteria.
	Batteria completamente o parzialmente scarica.	Caricare la batteria.
	Si è bruciato il fusibile.	Sostituire il fusibile. Se il fusibile salta ripetutamente, cercarne la causa (di solito un cortocircuito).
	Cavo di massa allentato fra motore e telaio.	Collegare il cavo di massa.
Il motorino di avviamento gira, ma il motore non si avvia.	Errata posizione dello starter e della leva dell'acceleratore.	Azionare lo starter. Portare la leva dell'acceleratore su .
	Il carburante non arriva al carburatore, serbatoio carburante vuoto.	Rifornire carburante.
	Candela di accensione difettosa o sporca.	Controllare la candela d'accensione, vedi libretto di istruzioni del motore.
	Manca la scintilla d'accensione.	Fare controllare l'accensione in un'officina specializzata.
Il motore emette troppo fumo.	Troppo olio nel motore.	Spegnere immediatamente l'apparecchio. Controllare il livello dell'olio.
	Guasto al motore.	Spegnere immediatamente l'apparecchio. Fare controllare il motore in un'officina specializzata.
Forti vibrazioni.	Albero della lama danneggiato o lama di taglio difettosa.	Spegnere immediatamente l'apparecchio. Fare sostituire i pezzi difettosi in un'officina specializzata.
Il gruppo di taglio non espelle erba, oppure il taglio non è regolare.	Velocità di marcia troppo alta.	Regolare ad una minore velocità di marcia.
	La lama di taglio è consumata.	Fare affilare o sostituire la lama di taglio in un'officina specializzata.
Il motore funziona, l'apparato falciante non falcia.	Cinghia trapezoidale spezzata.	Fare sostituire la cinghia trapezoidale in un'officina specializzata.

Índice

Para su seguridad	61
Montaje.....	64
Su vehículo en un vistazo.....	64
Manejo.....	65
Recomendaciones para el cuidado del césped....	68
Transporte	68
Limpieza/mantenimiento.....	68
Paro por periodo de tiempo prolongado	70
Garantía.....	70
Información sobre el motor.....	70
Ayuda en caso de averías	71

Indicaciones referentes a la placa de características

Estas indicaciones son muy importantes para su posterior identificación, en caso de pedido de piezas de repuestos y para el servicio a clientes. La placa de características se encuentra debajo del asiento del conductor. Anote todos los datos de la placa de características de su equipo en el campo siguiente.

En la declaración de conformidad CE separada, que forma parte de estas instrucciones de servicio, encontrará estos y otros datos sobre el aparato.

Para su seguridad

Uso correcto del vehículo

Este vehículo ha sido concebido para su utilización:

- como cortacésped con asiento, para el corte de superficies de césped en jardines de viviendas y jardines de esparcimiento,
- con accesorios autorizados expresamente para esta cortacésped con asiento,
- de acuerdo con las descripciones e indicaciones de seguridad contenidas en estas instrucciones de funcionamiento.

Cualquier otro uso se considera contrario al previsto. El uso contrario al previsto tiene como consecuencia la pérdida de la garantía y el rechazo de cualquier tipo de responsabilidad por parte del fabricante. El usuario se hace responsable de todos los daños causados a terceras personas y a su propiedad.

Las modificaciones arbitrarias realizadas en el vehículo excluyen al fabricante de cualquier responsabilidad por los daños derivados de estas.

Este vehículo no está autorizado para que funcione en vías públicas y para el transporte de personas.

Indicaciones de seguridad generales

Antes de la primera utilización del vehículo, lea detenidamente estas instrucciones de servicio y actúe en consecuencia.

Informe a otros usuarios sobre el uso correcto.

El equipo sólo debe utilizarse en el estado técnico preestablecido y suministrado por el fabricante.

Guarde estas instrucciones de servicio con cuidado, y manténgalas accesibles para cualquier consulta.

Si el aparato cambia de propietario, entregue también las instrucciones de servicio.

Las piezas de repuesto y los accesorios tienen que cumplir los requisitos establecidos por el fabricante.

Por lo tanto, utilice exclusivamente piezas de repuesto y accesorios originales o autorizados por el fabricante.

Encargue las reparaciones exclusivamente a un taller especializado.

Antes de comenzar a trabajar con el equipo

El equipo no debe utilizarse en caso de cansancio y enfermedad.

Las personas que utilicen el vehículo no deben estar bajo los efectos de estupefacientes (p. ej. alcohol, drogas o medicamentos).

El vehículo no debe manejarse por personas menores de 16 años.

Este equipo no está concebido para personas (incluidos niños) con capacidades físicas, sensoriales o mentales limitadas, o con falta de experiencia y/o conocimiento, a menos que sean vigiladas por una persona responsable de su seguridad o hayan recibido instrucciones de la misma sobre el modo de utilizar el equipo.

Los niños deberán ser supervisados a fin de asegurar que no jueguen con el equipo.

Antes de iniciar el trabajo, familiarícese con todos los dispositivos y elementos de manejo y sus funciones.

El combustible solo debe almacenarse en recipientes autorizados para ello, y nunca cerca de fuentes de calor (p. ej. hornos o acumuladores de agua caliente).

Si el tubo de escape, el depósito de combustible o la tapa del mismo están dañados, sustitúyalos.

Los remolques o vehículos accesorios deben acoplarse según las prescripciones. Los vehículos accesorios, remolques, pesos de carga y dispositivos de recogida de hierba llenos influyen en el comportamiento de marcha, sobre todo en la maniobrabilidad, capacidad de frenado y comportamiento de inclinación.

Durante el trabajo con el equipo

Al trabajar con o en el vehículo, use ropa de trabajo adecuada (p. ej. calzado de seguridad, pantalones largos, ropa ajustada, gafas de protección y protector de oídos).

El trabajo sin protección para los oídos puede provocar la pérdida de audición.

El vehículo sólo debe utilizarse en perfecto estado técnico.

No cambie nunca los ajustes del motor preestablecidos de fábrica.

No cargue nunca el combustible en el vehículo estando el motor en marcha o caliente.

Nunca cargue el combustible en recintos cerrados. Evite fuego abierto y formación de chispas, y no fume.

Asegúrese de que ninguna persona, sobre todo niños o animales, se encuentre en la zona de trabajo.

Verifique el terreno donde vaya a utilizarse el vehículo, y retire todos los objetos que pudieran arrastrarse y proyectarse. Así evita riesgos para personas y daños en el vehículo.

No corte el césped en pendientes con inclinación superior al 20%. El trabajo en pendientes es peligroso; el vehículo puede volcarse o patinar. A ser posible, en pendientes ha de arrancarse y frenarse siempre con suavidad; en desplazamientos hacia abajo ha de dejarse el motor acoplado y circular despacio. No circule nunca transversalmente por una pendiente, sino siempre cuesta arriba y abajo. Trabaje con el vehículo sólo a plena luz del día o con iluminación artificial suficiente.

El vehículo no está autorizado para el transporte de personas.

Antes de realizar cualquier trabajo en el vehículo

Protéjase contra lesiones. Antes de realizar cualquier trabajo en este equipo.

- Parar el motor.
- Extraer la llave de contacto.
- Accionar el freno de estacionamiento.
- Esperar hasta que todas las piezas móviles se hayan parado por completo; el motor debe haberse enfriado.
- Extraer el enchufe de la bujía del motor, de modo que no sea posible un arranque accidental del mismo.

Después de cualquier trabajo con el equipo

No abandone del vehículo hasta que haya parado el motor, accionado el freno de estacionamiento y extraído la llave de contacto.

Dispositivos de seguridad

Los dispositivos de seguridad sirven para su protección, y han de estar siempre funcionales.

Los dispositivos de seguridad no deben modificarse, ni pasarse por alto su función.

Se consideran dispositivos de seguridad:

Compuerta de eyección/pieza de cierre para el ruido

Figura 6

Estas piezas le protegen contra lesiones por la cuchilla de corte o contra objetos proyectados. El equipo debe funcionar exclusivamente con la compuerta de eyección (a) o la pieza de cierre para mullir (b).

Sistema de bloqueo de seguridad

El sistema de bloqueo de seguridad sólo permite que el motor arranque si:

- el conductor se ha sentado en el asiento,
- el freno de estacionamiento está accionado,
- la palanca selectora del sentido de marcha se encuentra en "N",
- el mecanismo de corte está desconectado.

El sistema de bloqueo de seguridad desconecta el motor tan pronto como el usuario abandona el asiento sin accionar el freno de estacionamiento ni desconectar el mecanismo de corte. En vehículos sin función OCR o con función OCR desactivada, el sistema de bloqueo de seguridad impide el desplazamiento marcha atrás con el mecanismo de corte conectado (desconexión automática del motor). Por tanto, antes de realizar un desplazamiento marcha atrás, desconectar el mecanismo de corte.

Símbolos en el equipo

En el equipo se encuentran diferentes símbolos en forma de pegatinas. A continuación, la explicación de los símbolos:



¡Atención! Antes de la puesta en servicio, leer las instrucciones de uso.





¡Mantener a terceras personas lejos de la zona de riesgo!



Riesgo de lesiones por cuchillas o piezas giratorias.



Riesgo de lesiones por cuchillas o piezas giratorias. No colocar las manos y los pies en orificios con el vehículo funcionando.



El trabajo en pendientes empinadas puede ser peligroso.



Riesgo de lesiones por hierba u objetos sólidos expulsados.



¡Atención! Riesgo de explosión.



Ácido de la batería/peligro de cauterización.



Al subir y bajar del vehículo, no pisar nunca el mecanismo de corte.

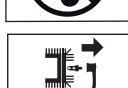

¡Peligro! Arranque involuntario. Antes de efectuar cualquier tarea en el vehículo, extraiga el enchufe de la bujía. Mantenga las manos y los pies alejados de las partes giratorias.

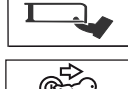

Antes de iniciar cualquier trabajo en el vehículo, extraer la llave de contacto y respetar las indicaciones de estas instrucciones.



Las baterías usadas no deben tirarse a la basura doméstica.



¡Precaución! Use gafas de protección.



¡Peligro! Prohibido fuego, chispas, llama al descubierto y fumar.

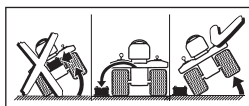

Antes de inclinar el vehículo, desmontar la batería.



El vehículo sólo debe utilizarse con el cajón de recogida de hierba montado, en combinación con el canal o la compuerta de expulsión o la pieza de cierre de mantillo.

Mantener estos símbolos siempre perfectamente legibles en el equipo. Sustituir los símbolos dañados o ilegibles.

Símbolos utilizados en estas instrucciones

En estas instrucciones se utilizan los siguientes símbolos:



Peligro

Este símbolo le advierte sobre riesgos relacionados con la actividad descrita y que entrañan peligros para personas.



Atención

Este símbolo le advierte sobre riesgos relacionados con la actividad descrita y que pueden provocar daños materiales.



Indicación

Este símbolo hace referencia a información y recomendaciones de uso importantes.

Indicaciones para la eliminación

Los restos de embalaje, equipos viejos, etc., han de eliminarse de acuerdo con las prescripciones locales.

Indicaciones de posición

Todas las indicaciones de posición (p. ej. izquierda, derecha) se efectúan desde la perspectiva del conductor sentado.

Montaje

Montaje del vehículo

El montaje del aparato se representa gráficamente al final de las instrucciones de servicio o como hoja adjunta. La representación gráfica puede diferir del vehículo adquirido en algunos detalles.

Puesta en funcionamiento de la batería



Peligro

Riesgo de intoxicación y lesiones por ácido de batería

Use gafas y guantes de protección. Evitar el contacto de la piel con el ácido de la batería.

Si le salpicara ácido de batería en la cara o los ojos, lávelos inmediatamente con agua fría y acuda a un médico.

Si tragara involuntariamente ácido de batería, beba agua abundante y acuda a un médico de inmediato. Almacene las baterías fuera del alcance de los niños.

No incline nunca las baterías, pues el ácido de las mismas puede derramarse.

Lleve el ácido de batería residual a su distribuidor o a una empresa de reciclaje de residuos.



Atención

Peligro de incendios, explosión y corrosión debido al ácido y a los gases que emanan de la batería

Limpie inmediatamente las piezas del vehículo salpicadas por el ácido de la batería. El ácido de la batería posee cualidades corrosivas. No fume y mantenga alejados objetos en combustión o que están calientes.

Al trabajar en la batería pueden producirse cortocircuitos

No deposite herramientas u objetos metálicos sobre la batería.

Tenga en cuenta la secuencia de montaje en caso de desconectar o conectar la batería.

Ponga la batería en servicio solamente con la cubierta de los polos montada (según la versión como cubierta en el polo positivo o como cubierta de protección) .

Desembornar

- Desembornar primero el cable negro (-) y después el rojo (+).

Embornar

- Embornar primero el cable rojo (+) y después el negro (-).

La batería está llena de ácido y sellada de fábrica. Sin embargo, incluso una batería "exenta de mantenimiento" requiere mantenimiento, para lograr una vida útil determinada.

- Mantenga limpia la batería.

- Evite la inclinación de la batería. Si se inclina a una batería, su líquido electrolítico puede derramarse aunque la batería esté "sellada".
- Cargue la batería antes de la primera puesta en marcha con un cargador de 12 V (corriente máxima de carga 1 A), entre 1 y 2 horas. Una vez concluida la carga, sacar primero el enchufe de red del cargador y desembornar después la batería (véase también las instrucciones de servicio del cargador).

Su vehículo en un vistazo



Atención Daños en el equipo.



Aquí se describen previamente las funciones de los elementos de manejo e indicadores. ¡No ejecute aún ninguna función!



Figura 1

1 Cerradura de encendido (según el modelo) Cerradura de encendido

Figura 4a

Arrancar: Girar  la llave hacia la derecha hasta que el motor arranque, y soltarla después. La llave se encuentra en la posición .



Parar: girar la llave hacia la izquierda hasta .

Cerradura de encendido con función OCR (según el modelo)

Figura 4b

Esta cerradura de encendido está equipada con la función OCR

(= corte de césped controlado en marcha reversa).

Arrancar: Girar  la llave hacia la derecha hasta que el motor arranque, y soltarla después. La llave se encuentra en  F (posición normal), y permite el corte del césped con marcha hacia adelante.

Posición OCR: Girar la llave hacia la izquierda desde la posición normal hasta la posición de corte de césped con marcha hacia atrás

 y presionar el interruptor (1). El piloto de control (2) se enciende e indica al usuario que el vehículo puede cortar el césped tanto con marcha hacia adelante como hacia atrás.

Parar: girar la llave hacia la izquierda hasta .

2 Pedal de embrague y frenado

Acoplamiento = accionar el pedal a media carrera.

Frenar = accionar totalmente el pedal.



Indicación

También sirve para activar/desactivar el freno de estacionamiento.

3 Palanca para ajuste de velocidad / freno de sujeción

Velocidad (Figura 3a):

Velocidad baja

= colocar la palanca en "1".

Velocidad alta

= colocar la palanca en "6" o "7" (opcional).

Aumentar la velocidad

= cambiar la escala de velocidad sin accionar el pedal de embrague y freno (presionar a media carrera).

Reducir la velocidad

= cambiar la escala de velocidad accionando el pedal de embrague y freno (presionar a media carrera).

Freno de sujeción (figura 3b):

Accionar el freno de estacionamiento: Accionar totalmente el pedal de acoplamiento / freno y deslizar la palanca de ajuste de velocidad a (P). Soltar el freno de estacionamiento: Accionar el pedal de acoplamiento / freno totalmente y deslizar la palanca de ajuste de velocidad a la escala de velocidad deseada.

4 Palanca selectora del sentido de marcha

Los ajustes deben efectuarse con el equipo parado. Presionar el pedal de freno para ello, manteniéndolo accionado.

Avance = colocar la palanca en "F/↗"

Punto muerto = colocar la palanca en "N"

Retroceso = colocar la palanca en "R/↘"

5 Compuerta de eyección

6 Palanca de ajuste de altura de corte

Ajustar con la palanca los diferentes niveles de altura de corte (1 a 5 como máx. – según el modelo).

Nivel 1 = mínima altura de corte – mecanismo de corte totalmente abajo.

Nivel 5 * = máxima altura de corte – mecanismo de corte totalmente arriba.

* Según el modelo. La cifra mayor se corresponde con la máxima altura de corte.

7 Palanca PTO

Mediante la palanca PTO se conecta y desconecta mecánicamente el mecanismo de corte.

Desconectar el mecanismo de corte

= presionar la palanca para sacarla del escote y tirar de la misma totalmente hacia atrás.

Conectar el mecanismo de corte

= presionar la palanca lentamente hacia adelante y encajarla en el escote.

8 Tapa del depósito

Repostar

9 Tubuladura de llenado de aceite

Echar aceite y comprobar su nivel.

10 Acelerador (según la versión)

Ajustar la velocidad del motor sin escalonamiento.

Velocidad de motor rápida = 

Velocidad de motor lenta = 

11 Cebador (según la versión)

Tirar del cebador en caso de un arranque en frío

(11a) o bien colocar el acelerador en la posición  (11b).

12 Soporte de botes

13 Batería

14 Enchufe de carga (según la versión)

Para la conexión de un cargador de batería opcionalmente disponible.

15 Dispositivo de remolque (según la versión)

Manejo

Respete también las indicaciones del manual del motor.



Peligro

Riesgo de lesiones

En las inmediaciones del vehículo no debe encontrarse nunca ninguna persona, sobre todo niños o animales, durante el corte de césped. Pues podrían sufrir daños por piedras proyectadas u objetos similares.

Los niños no deben manejar nunca el vehículo.

Tenga especial cuidado al cortar hierba con marcha hacia atrás (vehículos con interruptor OCR). En la zona de trabajo del vehículo no debe encontrarse ninguna persona.

No vacíe nunca el cajón de recogida de hierba con el mecanismo de corte en marcha.

Puede lesionarse usted o terceros debido a objetos lanzados por el sistema de corte, mientras usted vacía el dispositivo colector de césped.

Al cortar el césped en zonas con fuerte pendiente, existe peligro de que el equipo vuelque y le lastime.

No circular nunca en sentido transversal respecto a la pendiente. Circular por las pendientes siempre hacia arriba o abajo. Circular sólo por pendientes con inclinación máxima del 20 %. No girar el vehículo en pendientes. Al cortar hierba húmeda, el equipo puede patinar por una menor adherencia al suelo y usted puede caerse. Corte el césped únicamente cuando la hierba esté seca.

Téngase presente que el trabajo a una velocidad excesiva aumenta el riesgo de accidente.

Al cortar el césped, mantenga una distancia adecuada en zonas límite, p. ej. cerca de pendientes o debajo de árboles, arbustos y setos.

Sea particularmente cuidados al trabajar con la máquina en marcha atrás.

Verifique el terreno donde se utilice el equipo y retire todos los objetos que puedan ser arrastrados o proyectados.

Si el mecanismo de corte impacta contra un cuerpo extraño (p. ej. una piedra) o el vehículo empieza a vibrar de forma inusual:

Parar inmediatamente el motor. Antes de seguir utilizando el vehículo, encargar a un taller especializado que compruebe eventuales daños.

Nunca pararse delante de la abertura de eyección de césped en caso de tratarse de una cortadora tipo guadaña.

No coloque nunca las manos o los pies en o debajo de piezas que estén girando.

Antes de soltar bloques o eliminar obstrucciones en el canal de expulsión, pare el motor y extraiga la llave de contacto y el enchufe de la bujía de encendido.

No utilice el equipo durante condiciones meteorológicas adversas como, por ejemplo, lluvia o peligro de tormentas.

Riesgo de asfixia por monóxido de carbono

El motor de combustión únicamente debe funcionar al aire libre.

Riesgo de explosión e incendio

Los vapores de combustible/gasolina son explosivos, y el combustible es altamente inflamable.

Eche el combustible en el depósito antes de arrancar el motor. Mantenga el depósito de combustible cerrado mientras el motor esté en marcha o siga estando caliente. Reponga combustible sólo con el motor desconectado y enfriado. Evite fuego abierto y la formación de chispas, y no fume. Nunca cargue el combustible en recintos cerrados.

No arranque el motor si se ha derramado combustible.

Aleje el vehículo de la zona ensuciada con combustible y espere hasta que los vapores de combustible se hayan evaporado.

Para evitar riesgo de incendio, mantenga las piezas siguientes exentas de hierba y de aceite derramado: motor, tubo de escape, depósito de combustible.



Peligro

Peligro de lesiones por equipo defectuoso

El equipo únicamente debe utilizarse en perfecto estado. Antes de cada uso, realice una comprobación visual. Compruebe especialmente dispositivos de seguridad, herramientas de corte con soporte, elementos de manejo y conexiones roscadas en cuanto a daños y firme asiento.

Sustituya las piezas dañadas antes de utilizar el equipo.



Peligro

Riesgo de lesiones

No realice ningún trabajo de comprobación, control y mantenimiento/ajuste con el motor en marcha o caliente.



Horarios de funcionamiento

Respete las prescripciones nacionales/municipales sobre periodos de uso (eventualmente, consulte a su autoridad responsable).

Antes de cada utilización

Compruebe:

- todos los dispositivos de protección,
- el nivel de llenado del aceite (ver el manual del motor),
- el llenado del depósito,
- la presión de los neumáticos,
- la existencia de suciedad y restos de hierba en las ranuras de ventilación de la zona del motor.

Carga de combustible y control del nivel de aceite

Figura 5



Indicación

El motor se suministra de fábrica lleno de aceite - verificar el nivel de aceite y reponer en caso necesario.

- Repostar gasolina sin plomo. Véase el manual del motor.
- Llenar el depósito de combustible como máximo hasta 2,5 cm debajo del borde inferior del tubo de carga.
- Cerrar firmemente el depósito de combustible.
- Comprobar el nivel de aceite. El nivel de aceite debe encontrarse entre las marcas "Full/Max." y "Add/Min." (Véase también el manual del motor).

Control de la presión de los neumáticos



Indicación

Por motivos de producción, la presión de los neumáticos puede ser mayor de lo que resulte necesario.

- Verificar la presión de los neumáticos. Corregir si hace falta (ver el párrafo "Mantenimiento"):
 - delante: 1,0 bar
 - detrás: 0,7 bar

Ajustar el asiento del conductor

Figura 2

- Poner el asiento en la posición deseada.





Arranque del motor



Indicación

Tenga en cuenta las informaciones contenidas en el manual del motor.

- Algunos modelos no tienen acelerador. La velocidad de giro se regula de forma automática. El motor siempre marcha a velocidad óptima.
- Algunos modelos carecen de cebador y estáter. El motor se adapta automáticamente al proceso de arranque correspondiente.
- Abrir la llave de paso de gasolina (si existe - véase el manual del motor).
- Sentarse en el asiento del conductor.
- Desconectar el mecanismo de corte y colocarlo hacia arriba:
 - Poner la palanca PTO en la posición Off
 - Poner la palanca de ajuste de altura de corte en "5" (mecanismo de corte arriba).
- Accionar el freno de estacionamiento.
- Colocar la palanca selectora de marcha en "N".
- Colocar el acelerador (si existe) en
- Tirar el cebador (si lo hubiere) con el motor frío o colocar el acelerador (si lo hubiere) en

- Girar la llave de contacto hacia  hasta que el motor arranque (el intento de arranque no debe superar 5 segundos, y esperar 10 segundos hasta el intento siguiente). Una vez arrancado el motor, poner la llave de contacto en  /  →  F.
- Tan pronto como el motor arranque, situar lentamente el cebador / acelerador (si existe) en su posición inicial hasta que el motor funcione suavemente.

Paro del motor

- Colocar el acelerador (de existir) en un posición media.
- Dejar que el motor funcione durante aprox. 20 segundos.
- Poner la llave de contacto en .
- Extraer la llave de contacto.
- Antes de abandonar el vehículo, accionar el freno de estacionamiento.

Circulación



Peligro

Un arranque repentino o un paro abrupto y la marcha a velocidades elevadas aumentan el peligro de accidentes y puede dañar el equipo. Sea especialmente cuidadoso al circular marcha atrás. El volante y el asiento del conductor no deben ajustarse/retocarse nunca durante la marcha.



Atención Daños en el equipo.









No cambie nunca el sentido de desplazamiento sin parar previamente el vehículo.



- Arranque el motor como se ha indicado.
- Soltar el freno de estacionamiento: Accionar el pedal de acoplamiento / freno totalmente y deslizar la palanca de ajuste de velocidad a la escala de velocidad deseada.
- Colocar la palanca selectora del sentido de marcha en la posición correspondiente.
- Pisar el pedal de embrague y freno hasta que el equipo se encuentra parado.

Parar el vehículo

- Pisar el pedal de embrague y freno hasta que el equipo se encuentra parado.

Corte del césped

- En el modo normal  /  →  F (véase el manejo de la cerradura de encendido): Desconectar el mecanismo de corte antes del desplazamiento marcha atrás y colocarlo hacia arriba.
- En el modo de corte de césped con desplazamiento marcha atrás    F   → (véase el manejo de la cerradura de encendido): Proceder con especial cuidado al cortar el césped con desplazamiento marcha atrás y activar sólo cuando sea absolutamente necesario.

- No cambiar el sentido de desplazamiento si el vehículo está rodando o circulando.
- Arranque el motor como se ha indicado.
- Colocar el acelerador (si existe) en la posición  para asegurar una entrega de potencia suficiente.
- Soltar el freno de estacionamiento: Accionar el pedal de acoplamiento / freno totalmente y deslizar la palanca de ajuste de velocidad a la escala de velocidad deseada.
- Colocar la palanca selectora del sentido de marcha en "F"/adelante.
- Conectar el mecanismo de corte:
 - conectar el PTO .
- Bajar el mecanismo de corte.
- Pisar el pedal de embrague y freno hasta que el equipo se encuentra parado.

Generalidades

Durante el ajuste de la altura de corte y la velocidad de marcha, evitar que el vehículo se sobrecargue. Para poder garantizar un trabajo perfecto en función de la longitud, el tipo y la humedad del césped es necesario ajustar la altura de corte y la velocidad de marcha. Si existen obstrucciones, reducir la velocidad de marcha y ajustar una altura de corte mayor.

Paro del vehículo

- Parar el vehículo.
- Pisar a fondo el pedal de freno y accionar el freno de estacionamiento.
- Desconectar el mecanismo de corte y colocarlo hacia arriba.
- Colocar el acelerador (de existir) en un posición media.
- Poner la llave de contacto al cabo de 20 segundos en .
- Extraer la llave de contacto.



Indicación

Los vehículos deben estacionarse en lugares cerrados solo con el motor frío.

Accesorios (opcionales)



Riesgo de lesiones por herramienta de corte

Usar guantes de seguridad.

Acolchamiento

Figura 6

Accesorio: Pieza de cierre para el mullido

- Poner la palanca de ajuste de altura de corte en "1" (mecanismo de corte abajo).
- Retirar el canal de expulsión (a).
- Montar la pieza de cierre para el mullido (b).

Recomendaciones para el cuidado del césped

Algunas recomendaciones para que su césped crezca sano y uniforme.

Corte del césped

El césped se compone de diferentes tipos de hierba. Si corta césped con frecuencia, se produce un crecimiento más fuerte de hierba que enraíza con fuerza y forma una capa de césped compacta.

Por el contrario, si corta el césped con menos frecuencia, crecerán preferentemente hierbas altas y otras hierbas silvestres (p. ej. trébol, margaritas silvestres)

La altura normal del césped debe estar aprox. entre los 4-5 cm. Durante el cegado debería cortarse solamente la 1/3 parte de la altura total; es decir, proceder al cortado a la altura normal, cuando el césped está a una altura entre 7 y 8 cm. No corte el césped a una altura inferior a los 4 cm. De lo contrario, puede sufrir durante la época de sequía.

Si la hierba está alta (p. ej. después de las vacaciones), corte el césped por etapas hasta la altura normal.

Mullir (con accesorios)

Durante el tratamiento del césped, la hierba se corta en pequeños trozos (aprox. 1 cm) y permanece en el suelo. Así, en el césped se conservan muchos nutrientes.

Para lograr un resultado óptimo, el césped tiene que conservarse siempre corto; véase también el apartado "Cortar el césped".

Respetar las indicaciones siguientes durante el acolchamiento:

- No cortar hierba húmeda.
- No cortar nunca hierba con longitud total superior a 2 cm.
- Desplazar el cortacésped lentamente.
- Proceder con la máxima velocidad del motor.
- Limpiar regularmente el mecanismo de corte.

Transporte

Para cambiar el lugar de actividad, recorra solamente trayectos cortos con el vehículo. Utilice un vehículo de transporte para distancias mayores.

Nota: El vehículo no tiene ninguna autorización para circular por carretera según el código de circulación alemán.

Trayectos cortos



Peligro

El mecanismo de corte puede arrastrar y proyectar objetos mientras gira, y provocar daños por ello.

- Desconecte el sistema de corte antes de circular con el vehículo.

Trayectos largos



Atención con los daños de transporte

Los medios de transporte utilizados (p. ej. vehículo de transporte, rampa de carga, etc.) tienen que utilizarse de acuerdo con las prescripciones (véase las instrucciones de uso correspondientes). Para el transporte, el vehículo tiene que asegurarse para evitar que se deslice.

Riesgo para el medio ambiente por combustible derramado

No transportar el vehículo en posición inclinada.

- Preparar el vehículo de transporte.
- Colocar la rampa de carga en el vehículo de transporte.
- Empujar el vehículo manualmente en vacío hasta la superficie de carga.
- Accionar el freno de estacionamiento.
- Asegurar el vehículo para evitar que se deslice.

Limpieza/mantenimiento



Peligro

Riesgo de lesiones por arranque involuntario del motor

Protéjase contra lesiones. Antes de realizar cualquier trabajo en este equipo.

- Parar el motor.
- Extraer la llave de contacto.
- Accionar el freno de estacionamiento.
- Esperar hasta que todas las piezas móviles se hayan parado por completo; el motor debe haberse enfriado.
- Extraer el enchufe de la bujía del motor, de modo que no sea posible un arranque accidental del mismo.



Atención

No utilice equipos de alta presión para la limpieza.

Limpieza



Indicación

Limpie el vehículo exhaustivamente después de cada uso.

- Parar el vehículo sobre un suelo firme y plano.
- Accionar el freno de estacionamiento.

Limpieza del mecanismo de corte



Peligro

Peligro de lesiones por cuchilla de corte afilada

Use guantes de trabajo.

Limpie las herramientas de corte con cuidado.

**¡Atención! Daños en el motor**

No incline el vehículo más de 30°. El combustible puede fluir por la zona de combustión y provocar daños en el motor.

- Colocar el mecanismo de corte en la parte superior.
- Limpiar la zona de corte mediante cepillo, escobilla o paño.

Mantenimiento

Tenga en cuenta las prescripciones de mantenimiento del manual del motor. Al final de la temporada, realice un control y un mantenimiento del vehículo en un taller especializado.

**Atención
Peligro para el medio ambiente por aceite del motor**

El aceite usado resultante tras un cambio de aceite ha de llevarse a un centro de recogida de aceite usado o a una empresa de eliminación de residuos.

Riesgo para el medio ambiente por baterías

Las baterías usadas no deben tirarse a la basura doméstica. Lleve las baterías usadas a su distribuidor o a una empresa de reciclaje de residuos. Desmonte la batería antes de convertir el vehículo en chatarra.

Uso de un cable auxiliar de arranque**Peligro**

No puentear nunca una batería defectuosa o congelada con un cable auxiliar de arranque. Asegúrese de que los vehículos y los bornes de los cables no se toquen, y que los encendidos estén apagados.

- Conectar el cable auxiliar de arranque en el polo positivo (+) de la batería descargada y de la batería auxiliar.
- Embornar primero el cable auxiliar de arranque negro en el polo negativo (-) de la batería auxiliar. Conectar ahora el otro conector en el cuadro o bien en el bloque del motor (lo más alejado posible de la batería descargada).

**Indicación**

Si la batería auxiliar estuviera montada en un vehículo, el mismo no debe arrancarse durante el proceso auxiliar de arranque.

- Arrancar el vehículo con la batería descargada y accionar el freno de estacionamiento.
- Desembornar el cable auxiliar de arranque en orden inverso.

Presión de los neumáticos**Atención**

Nunca exceder la presión máxima de los neumáticos (ver la banda lateral de los neumáticos). Al inflar los neumáticos, no se sitúe delante o encima de los mismos.

La presión recomendada de los neumáticos es:

- delante: 1,0 bar
- detrás: 0,7 bar

Una presión excesiva en los neumáticos reduce la vida útil de los mismos. La presión de los neumáticos ha de comprobarse antes de cada desplazamiento.

Al cabo de 5 horas de funcionamiento

- Primer cambio de aceite de motor. Para otros intervalos, véase el manual del motor.

Al cabo de 10 horas de funcionamiento

- Lubricar todos los puntos de giro y de apoyo (palancas, ajuste de la altura del mecanismo de corte, pedal de embrague / freno...) con unas gotas de aceite ligero.
- Limpiar los polos de la batería.

Cada 25 horas de funcionamiento

- Lubricar todos los ejes de cuchillas, los rodillos tensores y los soportes de los rodillos con grasa de tipo 251H EP. Encargue dichos trabajos a un taller especializado.
- Lubricar los dientes del engranaje de dirección con una grasa multiuso.
- Lubricar las articulaciones de la dirección con unas gotas de aceite ligero.
- Lubricar los rodamientos y ejes de las ruedas delanteras en las boquillas de lubricación con una grasa multiuso.

Cada 50 horas de funcionamiento

- Encargar a un taller especializado que elimine la suciedad y los restos de hierba del engranaje de accionamiento.

Según la necesidad**Cargar la batería**

Si el vehículo no se usa durante un periodo de tiempo prolongado, se recomienda desmontar la batería del mismo y cargarla antes de su almacenamiento, repitiendo el proceso cada 2 meses durante el almacenamiento, y antes de la nueva puesta en servicio.

**Indicación**

Respete las indicaciones contenidas en las instrucciones de servicio de su cargador de baterías.

Sustitución de los fusibles:

- Los fusibles defectuosos sólo deben sustituirse por otros con la misma intensidad de corriente.

Una vez por temporada

- Lubricar los dientes del engranaje de dirección con una grasa multiuso.
- Lubricar las articulaciones de la dirección con unas gotas de aceite ligero.
- Lubricar todos los puntos de giro y de apoyo (palancas, ajuste de la altura del mecanismo de corte, pedal de embrague / freno...) con unas gotas de aceite ligero.
- Limpiar la bujía y ajustar la distancia entre electrodos o sustituirla por una nueva; véase el manual del motor.
- Encargar a un taller especializado la lubricación del eje trasero con gasa especial (hidrófuga).
- Encargar a un taller especializado el afilado o la sustitución de la cuchilla.

Paro por periodo de tiempo prolongado**Atención*****Daños materiales en el aparato***

El vehículo sólo debe guardarse en lugares limpios y secos y con el motor enfriado.

Si se guarda el aparato durante un periodo de tiempo prolongado, p. ej. en invierno, protéjalo en cualquier caso contra la oxidación.

Al finalizar la temporada o si el aparato deja de utilizarse durante más de un mes:

- Limpiar el vehículo y el cajón de recogida de hierba.
- Limpiar todas las piezas metálicas mediante un paño impregnado en aceite o con aceite de pulverización como medida de protección contra óxido.
- Cargar la batería mediante un cargador.
- En caso de un paro estacional durante el invierno, desmontar la batería, cargarla y almacenarla en un ambiente seco y fresco (protegido de heladas). Cargarla cada 4 o 6 semanas y antes de su nuevo montaje.
- Purgar el combustible (sólo al aire libre) y parar el motor como se describe en el manual del mismo.
- Inflar los neumáticos de acuerdo con los datos reflejados en su banda lateral. Los neumáticos sin datos en su banda lateral deben inflarse con una presión de 0,9 bar.
- Guardar el vehículo en un lugar seco y limpio.

Garantía

En cada país se aplican las disposiciones de garantía editadas por nuestra compañía y el importador. Las averías en su aparato las subsanamos gratuitamente en el marco de la garantía, siempre que la causa estuviera originada por un fallo de material o fabricación.

En caso de garantía, contacte con su vendedor o con la sucursal más próxima.

Información sobre el motor

El fabricante del motor se hace responsable de todos los problemas relacionados con el mismo en lo referente a potencia, medición de la misma, datos técnicos, garantía y servicio. En el manual del propietario/usuario del fabricante del motor que se suministra por separado puede encontrar información al respecto.

Ayuda en caso de averías



Peligro **Riesgo de lesiones por arranque involuntario del motor**

Protéjase contra lesiones. Antes de realizar cualquier trabajo en este equipo:

- Parar el motor.
- Extraer la llave de contacto.
- Accionar el freno de estacionamiento.
- Esperar hasta que todas las piezas móviles se hayan parado por completo; el motor debe haberse enfriado.

- Extraer el enchufe de la bujía del motor, de modo que no sea posible un arranque accidental del mismo.

Con frecuencia, las averías durante el funcionamiento de su vehículo tienen causas sencillas que debería conocer y poder subsanar por sí mismo. En caso de duda, su taller especializado le ayudará con gusto.

Problema	Causa/s posible/s	Solución
El arrancador no gira.	El sistema de bloqueo de seguridad se ha activado.	Para el arranque, sentarse en el asiento del conductor, accionar totalmente el pedal de freno o enclavar el freno estacionamiento. Desconecte el mecanismo de corte. Montar el cajón de recogida de hierba junto con el canal o la compuerta de expulsión o la pieza de cierre para mullir.
	Batería no conectada correctamente.	Conectar el cable rojo y negro en el polo (+) y (-) de la batería, respectivamente.
	Batería descargada o con poca carga.	Cargar la batería.
	El fusible se ha disparado.	Sustituir el fusible. Si el fusible se dispara repetidamente, buscar la causa (generalmente un cortocircuito).
	Cable de tierra flojo entre motor y bastidor.	Conectar el cable de tierra.
El arrancador gira, pero el motor no arranca.	Posición incorrecta del estérter y de la palanca del acelerador.	Accionar el estérter. Colocar el acelerador en .
	El carburador no recibe combustible; el depósito de combustible está vacío.	Echar combustible.
	Bujía defectuosa o sucia.	Comprobar la bujía; véase el manual del motor.
	Ninguna chispa de encendido.	Encargar a un taller especializado la comprobación del encendido.
El motor echa humo.	Demasiado aceite en el motor.	Desconectar el equipo inmediatamente. Comprobar el nivel de aceite del motor.
	Motor defectuoso.	Desconectar el equipo inmediatamente. Encargar a un taller especializado la comprobación del motor.
Vibraciones fuertes.	Eje de cuchilla dañado o cuchilla de corte defectuosa.	Desconectar el equipo inmediatamente. Encargar a un taller especializado la sustitución de piezas defectuosas a un taller especializado.
El mecanismo de corte no expulsa hierba o el corte no es limpio.	Velocidad de marcha demasiado alta.	Ajustar una velocidad de marcha menor.
	Cuchilla de corte desafilada.	Encargar a un taller especializado que afile o sustituya la cuchilla.
El motor funciona, pero el mecanismo de corte no corta.	Correa trapezoidal rota.	Encargar a un taller especializado la sustitución de la correa trapezoidal.

Innehållsförteckning

För din säkerhet.....	72
Montering.....	74
Maskinöversikt.....	75
Använda maskinen.....	76
Tips för gräsmattans skötsel.....	78
Transport.....	78
Rengöring/underhåll.....	78
Avställning.....	80
Garanti.....	80
Information om motorn.....	80
Hjälp vid störningar.....	81

Information om märkskylten

Dessa uppgifter är mycket viktiga för senare identifiering vid beställning av maskinens reservdelar och för kundtjänsten. Märkskylten sitter under förarsätet. Anteckna alla uppgifter som står på din maskins märkskylt i rutan nedan.

Dessa och vidare uppgifter rörande maskinen återfinns i den separata CE-försäkran om överensstämmelse, som är en beståndsdel av denna bruksanvisning.

För din säkerhet

Rätt användning av maskinen

Denna maskin är avsedd att användas

- som åkgräsklippare för att klippa gräsmattor i villa- och kolonitrådgårdar.
- tillsammans med tillbehör som uttryckligen är godkända för denna åkgräsklippare,
- i enlighet instruktionerna och säkerhetsanvisningarna som anges i denna bruksanvisning.

Varje annan användning gäller som icke avsedd. Felaktig användning leder till att garantin upphör att gälla. Tillverkaren ikläder sig då inget ansvar för följderna. Användaren är ansvarig för alla skador på tredje person och dennes egendom.

Vid egenmäktiga förändringar av maskinen ansvarar tillverkaren inte för skador som uppstår till följd därav.

Maskinen är inte godkänd för körning på allmän väg eller för persontransport.

Allmänna säkerhetsanvisningar

Läs igenom bruksanvisningen noga innan du använder maskinen första gången och följ dess instruktioner.

Informera andra användare om hur maskinen används korrekt.

Maskinen får bara användas när den är i sådant tekniskt skick som föreskrivs av tillverkaren och som den var i vid leveransen.

Förvara denna bruksanvisning på en säker och lättåtkomlig plats. Överlämna bruksanvisningen till den nya ägaren vid ägarbyte.

Reservdelar och tillbehör måste uppfylla tillverkarens fastställda krav.

Använd därför endast originalreservdelar och originaltillbehör eller av tillverkaren godkända reservdelar och tillbehör.

Reparationer får endast utföras av fackverkstad.

Innan du börjar arbeta med maskinen

Du får inte använda maskinen om du är trött eller sjuk.

Personer som använder maskinen får ej vara påverkade av rusmedel (t.ex. alkohol, droger eller läkemedel).

Personer under 16år får inte använda maskinen.

Maskinen är inte avsedd att användas av personer (inkl. barn) med begränsad fysisk, sensorisk eller psykisk förmåga eller av personer som saknar erfarenhet och/eller kunskap om den, såvida inte de övervakas av en person som ansvarar för deras säkerhet, eller har fått instruktioner om hur maskinen ska användas av denne.

Se till att barn inte leker med maskinen.

Bekanta dig med alla anordningar och reglage och hur de fungerar innan du börjar arbeta.

Bränsle måste förvaras i dunkar som är godkända för ändamålet, dessa får aldrig ställas i närheten av värmekällor (t.ex. ugnar eller varmvattenackumulatorer).

Om avgasröret, bränsletanken eller tanklocket är skadade måste de bytas.

Släpvagnar eller påbyggnadsredskap måste tillkopplas på föreskrivet sätt. Påbyggnadsredskap,

släpvagnar, ballastvikter och fyllda gräsuppsamlare påverkar maskinens våghållning, särskilt styr- och bromsförmågan samt tyngdpunkten.

Under arbetet med maskinen

Använd lämplig arbetsklädsel under arbetet (t.ex. säkerhetsskor, långbyxor, tätsittande klädsel, skyddsglasögon och hörselskydd).

Om du arbetar utan hörselskydd kan det leda till hörselnedsättning.

Maskinen får bara användas i tekniskt felfritt skick.

Ändra aldrig motorinställningarna som är förinställda på fabriken.

Tanka inte maskinen när motorn är igång eller varm. Maskinen ska tankas utomhus.

Undvik öppen eld, gnistbildning och rök inte. Se till att personer, särskilt barn, och djur inte uppehåller sig inom maskinens arbetsområde.

Kontrollera området där maskinen ska användas och ta bort alla föremål som kan fastna i maskinen och slungas ut ur den. På så sätt undviks fara för människor och skador på maskinen.

Klipp inte i sluttningar som lutar mer än 20 %. Det kan vara farligt att arbeta i sluttningar eftersom maskinen kan välta eller glida. Starta och bromsa alltid så mjukt som möjligt i sluttningar, kör långsamt och med motorn tillkopplad vid utförskörning. Kör aldrig på tvären i sluttningar, utan alltid upp- och nedför.

Maskinen ska bara användas vid dagsljus eller med tillräcklig artificiell belysning.

Maskinen är inte godkänd för persontransport.

Före alla arbeten på maskinen

Se till att skydda dig mot skador. Före alla arbeten på denna maskin:

- Stäng av motorn.
- Dra ut tändnyckeln.
- Dra åt parkeringsbromsen.
- Vänta tills alla rörliga delar står helt stilla och motorn har svalnat.
- Dra ut tändstiftskontakten så att motorn inte kan startas oavsiktligt.

När du har slutat arbeta med maskinen

Lämna inte maskinen innan du har stängt av motorn, dragit åt parkeringsbromsen och dragit ut tändnyckeln.

Säkerhetsanordningar

Säkerhetsanordningarnas syfte är att skydda dig, de måste alltid vara funktionsdugliga.

Du får inte göra ändringar på säkerhetsanordningarna eller stänga av deras funktion.

Säkerhetsanordningar är:

Utkastarlucka/bioklippförslutningsdel

Bild 6

Dessa delar skyddar mot skador som kan orsakas av kniven eller utslungade föremål. Maskinen får endast användas med monterad utkastarlucka (a) eller bioklippförslutningsdel (b).

Säkerhetsspärrsystem

Säkerhetsspärrsystemet gör att motorn endast kan startas när

- användaren tagit plats på förarsätet,
- parkeringsbromsen är åtdragen,
- körriktningsspaken står på "N",
- klippaggregatet är fränkopplat.

Säkerhetsspärrsystemet stänger av motorn när användaren lämnar sätet utan att dra åt

parkeringsbromsen och stänga av klippaggregatet. Om maskinen saknar OCR-funktion eller OCR-funktionen är avstängd förhindrar säkerhetsspärrsystemet backning när klippaggregatet är igång (klippaggregatet stängs av automatiskt). Därför måste du stänga av klippaggregatet innan du backar.

Symboler på maskinen

Det sitter klistermärken med olika symboler på maskinen. Symbolerna förklaras nedan:



Observera! Läs bruksanvisningen före idrifttagning!



Se till att ingen uppehåller sig i det farliga området!



Risk för personskador på grund av roterande knivar eller delar.



Risk för personskador på grund av roterande knivar eller delar. Stick inte in händer och fötter i maskinens öppningar när den är igång.



Arbete i branta sluttningar kan vara farligt.



Risk för personskador på grund av att gräs eller hårda föremål slungas ut.



Observera! Explosionsrisk.



Batterisyra/Risk för frätskador.



Cliv inte upp på klippaggregatet när du ska stiga på eller av maskinen.

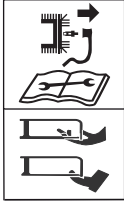

Fara! Oavsiktlig inkoppling
Dra ut tändstiftskontakten innan arbeten på maskinen påbörjas. Håll händer och fötter borta från roterande delar.



Dra ut tändnyckeln före alla arbeten på maskinen och följ bruksanvisningens instruktioner.

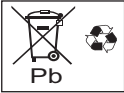

Gamla batterier får inte kastas bland hushållssoporna.



Var försiktig!
Använd skyddsglasögon.



Fara! Eld, gnistor, öppen låga och rökning är förbjudet!

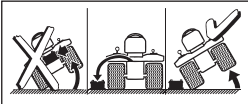

Ta ut batteriet innan du lutar maskinen.



Maskinen får bara användas när gräsuppsamlaren är monterad tillsammans med utkastarkanalen, utkastarluckan eller monterad mulchskyddskåpa.

Håll alltid dessa symboler på maskinen i ett läsbart skick.

Byt klistermärken om symbolerna är skadade eller inte går att läsa.

Symboler i denna bruksanvisning

Följande symboler används i bruksanvisningen:



Fara

Anger risker som kan orsaka personskador i samband med det beskrivna arbetet.



Obs

Hänvisar till de risker som är förknippade med den beskrivna verksamheten och vid vilken sakskada kan uppstå.



Information

Anger viktig information och användartips.

Kasseringsanvisning

Förpackningsmaterial, kasserade maskiner o.s.v. ska bortskaffas i enlighet med lokala bestämmelser.

Positionsangivelser

Maskinens positionsangivelser (t. ex. vänster, höger) anges alltid i riktningen sett från förarsätet.

Montering

Montera maskinen

I slutet av bruksanvisningen, eller i en medföljande följesedel, finns bilder som visar hur maskinen monteras. De grafiska illustrationerna kan i sina detaljer avvika från maskinen som du har köpt.

Idrifttagning av batteriet



Fara

Fara för förgiftning och skada genom batterisyra

Använd skyddsglasögon och skyddshandskar. Undvik hudkontakt med batterisyrans.

Skölj genast med kallt vatten och uppsök läkare om du får stänk av batterisyra i ansiktet eller ögonen.

Drick mycket vatten och uppsök läkare om du av misstag svält batterisyra.

Förvara batterierna utom räckhåll för barn.

Batteriet får inte lutas eftersom batterisyra kan rinna ut. Lämna in rester av batterisyra till återförsäljaren eller till ett avfallshanteringsföretag.



Obs

Brandfara, explosion och korrosion genom batterisyra och batterisyrans gaser

Rengör genast maskindelar som träffats av stänkande batterisyra. Batterisyra verkar korroderande.

Rök inte och håll brännande och varma föremål borta.

Kortslutning är möjlig vid arbeten på batteriet.

Lägg inte verktyg eller metallföremål på batteriet.

Beakta monteringsföljden vid lossning och anslutning av batteriet.

Batteriet får endast tas i drift med monterat batteripolskydd (beroende på utförande som täckkåpa på pluspolen eller som komplett batteritäcklock) .

Ta ut batteriet

- Lossa först den svarta kabeln (-), därefter den röda kabeln (+).

Sätta in batteriet

- Anslut först den röda kabeln (+), därefter den svarta kabeln (-).
Batteriet är fyllt med batterisyra och förseglat på fabriken. Men även ett "underhållsfritt" batteri kräver underhåll för att kunna hålla en viss tid.
- Håll batteriet rent.
- Undvik att luta batteriet. Elektrolytvätska kan rinna ut om batteriet lutas för mycket även om det är "förseglat".
- Ladda batteriet med en batteriladdare på 12 volt (maximal laddström 1 ampere) 1 till 2 timmar innan du ska använda gräsklipparen första gången. Dra efter laddning först ut laddarens nätkontakt och lossa därefter batteriet (se även laddarens bruksanvisning).

Maskinöversikt



Observera. Maskinskador.

Här beskrivs inledningsvis manöver- och kontrollorganens funktioner. Utför inga funktioner än!



Bild 1

1 Tändningslås (beroende på modell)

Tändningslås



Bild 4a

Starta: Vrid nyckeln åt höger  tills motorn startar och släpp den sedan. Nyckeln står på .

Stanna: Vrid nyckeln åt vänster till .

Tändningslås med OCR-funktion (beroende på modell)

Bild 4b

Detta tändningslås är utrustat med en OCR-funktion (= användarkontrollerad klippning vid körning bakåt).
Starta: Vrid nyckeln åt höger  tills motorn startar och släpp den sedan. Nyckeln står på  F (normalläge) och möjliggör klippning framåt.

OCR-läge: Vrid nyckeln åt vänster från normalläget till backningsläget  och tryck på omkopplaren (1). Kontrollampen (2) tänds och visar att maskinen kan användas både för klippning framåt och bakåt.

Stanna: Vrid nyckeln åt vänster till .

2 Kopplings-/bromspedal

Koppla = tryck ner pedalen till hälften.

Bromsa = tryck ner pedalen helt.



Information

Används även för att dra åt/lossa parkeringsbromsen.

3 Spak för hastighetsreglering/parkeringsbroms

Hastighet (bild 3a):

Låg hastighet

= spak på "1".

Hög hastighet

= spak på "6" eller "7" (tillval).

Hastighetshöjning

= spakförställning utan att använda kopplings-/bromspedalen.

Hastighetssänkning

= spakförställning med användning av kopplings-/bromspedalen (halvt nertryckt).

Parkeringsbroms (bild 3b):

Dra åt parkeringsbromsen: Tryck ner kopplings-/bromspedalen helt och skjut spaken för hastighetsreglering på . Lossa parkeringsbromsen: Tryck ner kopplings-/bromspedalen helt och skjut spaken i ett hastighetsläge.

4 Körriktningsspak

Inställningar får endast göras när maskinen står stilla. För detta ändamål tryck ner bromspedalen helt och håll den intryckt.

Framåt = spaken på "F/

Tomgång = spaken på "N"

Bakåt = spaken på "R/

5 Utkastarlucka

6 Klipphöjdsinställningsspak

Ställ in olika klipphöjder (1 till max 5 – beroende på modell) med spaken.

Läge 1 = lägsta klipphöjd – klippaggregatet är längst ner.

Läge 5 * = högsta klipphöjd – klippaggregatet längst upp.

(* Beroende på modell. Den högsta siffran motsvarar den högsta klipphöjden.)

7 PTO-spak

PTO-spaken används för att starta och stänga av klippaggregatet mekaniskt.

Stänga av klippaggregatet

= Tryck ut spaken ur fördjupningen och dra den helt bakåt.

Starta klippaggregatet

= Tryck spaken långsamt framåt och låt den haka fast i fördjupningen.

8 Tanklock

Tanka

9 Oljepåfyllningsstuts

Fylla på olja, kontrollera oljenivå.

10 Gasspak (beroende på utförande)

Ställer in motorvarvtalet steglöst.

Högt varvtal = 

Lågt varvtal = 

11 Choke (beroende på utförande)

Dra ut choken vid start med kall motor (11a) eller ställ gasspaken på N (11b).

12 Burkhållare**13 Batteri****14 Batteriladdaruttag (beroende på utförande)**

För anslutning av en tillvald batteriladdare.

15 Upphållningsanordning (beroende på utförande)**Använda maskinen**

Följ även anvisningarna i motorhandboken!

**Fara****Risk för personskador**

Personer, särskilt barn, och djur får aldrig uppehålla sig i närheten av maskinen under klippning. De kan skadas av utslungade stenar eller andra föremål. Barn får aldrig använda maskinen.

Var särskilt försiktig vid klippning bakåt (maskiner med OCR-omkopplare). Inga personer får uppehålla sig inom maskinens arbetsområde.

Töm aldrig gräsuppsamlaren när klippaggregatet är igång.

Vid tömning av gräsuppsamlaren kan du eller andra skadas av utslungat material.

Vid klippning på branta sluttningar kan maskinen välta och du kan komma till skada. Kör aldrig på tvären på sluttningar utan alltid uppåt och nedåt. Kör bara i sluttningar som lutar max. 20 %. Vänd inte på sluttningen. När du klipper fuktigt gräs kan maskinen glida eftersom den får sämre grepp om underlaget och dra med dig i fallet. Klipp endast när gräset är torrt.

För hög hastighet kan höja risken för olyckor.

Håll ett tillräckligt avstånd när du klipper i gränsområden som nära branta sluttningar, under träd och vid buskar och häckar.

Var särskilt försiktig när du backar.

Kontrollera området där maskinen ska användas och ta bort alla föremål som kan fastna i maskinen och slungas ut ur den.

Om ett främmande föremål (t.ex. en sten) träffas av skärredskapet eller om maskinen börjar vibrera på ett ovanligt sätt:

Stäng genast av motorn. Låt en serviceverkstad undersöka maskinen avseende skador innan du använder maskinen igen.

Ställ dig inte framför gräsutkastaröppningar vid roterande gräsklippare.

För aldrig händer eller fötter mot eller under roterande delar.

Stäng av motorn och dra ut tändnyckeln och tändstiftskontakten innan du åtgärdar blockeringar eller avlägsnar tilltäppningar från utkastarkanalen.

Använd inte maskinen om det är dåligt väder, exempelvis vid risk för regn eller åska.

Kvävningsrisk på grund av kolmonoxid

Förbränningsmotorn får endast vara igång utomhus.

Explosions- och brandrisk

Bränsle-/bensinångor är explosiva och bränsle är mycket lättantändligt.

Fyll på bränsle före motorstart. Håll bränsletanken

stängd när motorn är igång eller fortfarande varm.

Fyll endast på bränsle när motorn är avstängd och har svalnat. Undvik öppen eld, gnistbildning och rök inte. Maskinen ska tankas utomhus.

Starta inte motorn om bränsle runnit över.

Skjut bort maskinen från det bränsleförorenade stället och vänta tills bränsleångorna avdunstat.

För att undvika brandfara ska följande delar hållas fria från gräs utträdande olja: motor, avgasrör och bränsletank.

**Fara****Risk för personskador på grund av defekt maskin**

Maskinen får bara användas när den är i felfritt skick. Se efter att maskinen är i felfritt skick före

varje användning. Kontrollera särskilt att säkerhetsanordningarna, klippverktygen med fäste, manöverorgan och skruvförband är felfria och sitter ordentligt.

Byt ut defekta delar innan maskinen används.

**Fara****Risk för personskador**

Utför inga kontroll- och underhålls-/inställningsarbeten när motorn är igång eller varm.

**Användningstider**

Följ nationella/kommunala föreskrifter gällande användningstider (kontakta ansvarig myndighet vid behov).

Före varje användning

Kontrollera:

- alla skyddsanordningar
- motoroljenivån (se motorhandboken),
- Bränslenivån
- däcktrycket,
- Om ventilationsspringorna vid motorn är smutsiga eller är fyllda med klipprester.

Tanka och kontrollera oljenivån

Bild 5

**Information**

Motorn har redan fyllts med olja på fabriken – kontrollera och fyll på vid behov.

- Tanka oblyad bensin. Se motorhandboken.
- Fyll bränsletanken högst 2,5 cm under påfyllningsstutsens underkant.
- Stäng bränsletanken ordentligt.
- Kontrollera oljenivån. Den måste ligga mellan "Full/Max."- och "Add/Min."-markeringen (se även motorhandboken).

Kontrollera däcktrycket



Information

På grund av produktionsskäl kan däcktrycket vara högre än nödvändigt.

- Kontrollera däcktrycket. Korrigera vid behov (se avsnittet "Underhåll"):
 - fram: 1,0 bar
 - bak: 0,7 bar

Inställning av förarsätet

Bild 2

- Ställ sätet i önskat läge.

Starta motorn



Information

Följ motorhandbokens information.

- Vissa modeller har ingen gasspak, varvtalet ställs in automatiskt. Motorn går alltid med optimalt varvtal.
- Vissa modeller har ingen choke och flödare. Motorn ställs automatiskt in på aktuell start.
- Öppna bensinkranen (om sådan finns – se motorhandboken).
- Ta plats i förarsätet.
- Stäng av klippaggregatet och ställ det uppåt:
 - Ställ PTO-spaken i från-läget
 - Ställ klipphöjdinställningsspaken på "5" (klippaggregatet uppe).
- Dra åt parkeringsbromsen.
- Ställ korriktningsspaken på "N".
- Ställ gasspaken (om sådan finns) på .
- Dra ut choken (om sådan finns) om motorn är kall eller ställ gasspaken (om sådan finns) på .
- Vrid tändnyckeln på tills motorn startar (startförsök max. 5 sekunder, vänta 10 sekunder innan du försöker igen). Ställ tändnyckeln på / F när motorn är igång.
- Så snart motorn är igång för du långsamt tillbaka choken/gasspaken (i förekommande fall) tills motorn går jämnt.

Stanna motorn

- Ställ gasspaken (om sådan finns) i mellanläget.
- Låt motorn gå ca 20 sekunder.
- Ställ tändnyckeln på .
- Dra ut tändnyckeln.
- Dra åt parkeringsbromsen innan du lämnar maskinen.

Körning



Fara

Abrupt start, plötsligt stopp och körning med för hög hastighet ökar risken för olyckor och kan leda till skador på maskinen. Var särskilt försiktig när du backar. Ställ inte in ratten eller förarsätet medan du kör.



Observera. Maskinskador.

Ändra inte körriktning utan att stanna maskinen först.

- Starta motorn enligt beskrivningen.
- Lossa parkeringsbromsen: Tryck ner kopplings-/bromspedalen helt och för spaken till ett hastighetsläge.
- Ställ körriktningsspaken i motsvarande läge.
- Släpp upp kopplings-/bromspedalen långsamt, maskinen kör.

Stopp av maskinen

- Tryck på kopplings-/bromspedalen tills maskinen står stilla.

Klippning

- Vanlig användning / F (se tändningslåsets bruksanvisning): Stäng av klippaggregatet innan du backar och ställ det uppåt.
- Klippning bakåt F (se tändningslåsets bruksanvisning): Var särskilt försiktig vid klippning bakåt och använd funktionen endast om det är absolut nödvändigt.
- Ändra inte körriktning när maskinen rullar eller kör.
- Starta motorn enligt beskrivningen.
- Ställ gasspaken (om sådan finns) på för att säkerställa tillräcklig motoreffekt.
- Lossa parkeringsbromsen: Tryck ner kopplings-/bromspedalen helt och för spaken till ett hastighetsläge.
- Ställ korriktningsspaken på "F"/framåt.
- Starta klippaggregatet:
 - Starta PTO .
- Sänk ner klippaggregatet.
- Släpp upp kopplings-/bromspedalen långsamt, maskinen kör.

Allmänt

Se till att inte överbelasta maskinen när du ställer in klipphöjden och körhastigheten. Beroende på gräsets längd, typ och fuktighet är det nödvändigt att anpassa klipphöjd och körhastighet för att garantera ett störningsfritt arbete. Vid tilläppningar reducera körhastigheten och höj klipphöjden.

Stänga av maskinen

- Stopp av maskinen.
- Tryck ner bromspedalen helt och dra åt parkeringsbromsen.
- Stäng av klippaggregatet och ställ det uppåt.
- Ställ gasspaken (om sådan finns) i mellanläget.
- Ställ tändnyckeln på efter 20 sekunder.
- Dra ut tändnyckeln.



Information

Om maskinen ska ställas in i ett stängt utrymme måste motorn vara kall.

Tillbehör (tillval)



Skaderisk på grund av klippaggregat

Använd skyddshandskar.

Bioklippning

Bild 6

Tillbehör: Bioklippförslutningsdel

- Ställ klipphöjdsinställningsspaken på "1" (klippaggregat nere).
- Ta av utkastarkanalen (a).
- Montera mulchningsförslutningsdelen (b).

Tips för gräsmattans skötsel

Här är några tips om hur gräsmattan ska skötas för att den ska frodas och växa jämnt.

Klippning

En gräsmatta består av olika grässorter. Om du klipper gräset ofta förstärks gräs med kraftigt rottningsförmåga och bildar en fast grästorv.

Om du klipper sällan växer mest långa grässorter och vilda örter (t.ex. klöver, tusensköna).

Gräsmattans normalhöjd är ca 4–5 cm. Klipp endast 1/3 av den sammanlagda höjden, alltså vid 7–8 cm längd till normalhöjd. Klipp gräsmattan helst inte kortare än 4 cm, eftersom den då kan ta skada vid torra.

Om gräset har blivit högt (t.ex. efter semestern) klipper du ner det till normalhöjden i etapper.

Bioklippning (med tillbehör)

Gräset skärs i små bitar (ca 1 cm) under klippningen och får ligga kvar på gräsmattan.

På så sätt stannar många näringsämnen kvar i gräsmattan.

För optimalt resultat måste gräsmattan alltid klippas kort, se även avsnittet "Klippning".

Följ anvisningarna nedan vid mulchning:

- Klipp inte vått gräs.
- Klipp aldrig mer än max. 2 cm av gräsets totalhöjd.
- Kör långsamt.
- Använd maximalt motorvarvtal.
- Rengör klippaggregatet regelbundet.

Transport

Kör endast korta sträckor med maskinen för att byta användningsområde. Använd ett transportfordon om maskinen ska transporteras längre sträckor.

Information: Maskinen är inte godkänd för körning på allmän väg.

Korta sträckor



Fara

Föremål kan gripas och slungas iväg av det roterande klippaggregatet och på så sätt förorsaka skada.

- Stäng av klippaggregatet innan du kör maskinen.

Långa sträckor



Observera transportskador

Använda transportmedel (t.ex. transportfordon, lastramp och liknande) ska användas enligt sin avsedda användning (se deras bruksanvisningar). Maskinen måste säkras under transport så att den inte kan glida.

Miljöfara genom utläckande bränsle

Transportera inte maskinen i lutat läge.

- Förbered transportfordonet.
- Montera lastrampen till transportfordonet.
- Skjut maskinen upp på lastflaket för hand när den är i tomgång.
- Dra åt parkeringsbromsen.
- Säkra maskinen så att den inte kan glida.

Rengöring/underhåll



Fara

Risk för skada genom oavsiktlig motorstart
Skydda dig mot skador. Före alla arbeten på denna maskin:

- Stäng av motorn.
- Dra ut tändnyckeln.
- Dra åt parkeringsbromsen.
- Vänta tills alla rörliga delar står helt stilla och motorn har svalnat.
- Dra ut tändstiftskontakten så att motorn inte kan startas oavsiktligt.



Obs

Använd inte högtryckstvätt för rengöring.

Rengöring



Information

Rengör maskinen noggrant efter varje användning.

- Parkera maskinen på ett fast och jämnt underlag.
- Dra åt parkeringsbromsen.

Rengöring av klippaggregatet



Fara
Risk för personskador på grund av vassa knivar

Använd arbetshandskar.
Rengör klippverktygen försiktigt.



Observera motorskador

Luta inte maskinen mer än 30°. Bränsle kan rinna in i förbränningskammaren och leda till motorskada.

- Ställ klippaggregatet helt uppåt.
- Rengör klippkammaren med borste eller duk.

Underhåll

Följ underhållsföreskrifterna i motorhandboken. Låt en fackverkstad kontrollera och underhålla maskinen när säsongen är över.



Obs
Motorolja är miljöfarlig

Efter ett oljebyte ska du lämna in gammal olja till en insamlingsställe för spilloja eller ett avfallshanteringsföretag.

Miljöfara genom batterier

Förbrukade batterier får ej kastas i hushållssoporna. Lämna in förbrukade batterier hos din återförsäljare eller ett avfallshanteringsföretag. Montera ur batteriet innan maskinen ska skrotas.

Användning av starthjälpkabel



Fara

Överkoppla aldrig ett defekt eller fruset batteri med en starthjälpkabel. Var noga med att maskinerna och kabelklämmorna inte vidrör varandra och att tändningarna är fränslagna.

- Koppla den röda starthjälpkabeln till det urladdade batteriets och hjälpbatteriets pluspoler (+).
- Koppla först den svarta startkabeln till hjälpbatteriets minuspol (-). Koppla den andra klämman på motorblockets ram på fordonet med det urladdade batteriet (så långt från batteriet som möjligt).



Information

Om hjälpbatteriet är monterat i ett fordon får detta fordon inte startas under starthjälp.

- Starta fordonet med det urladdade batteriet och dra åt parkeringsbromsen.
- Lossa startkabeln i omvänd ordning.

Däcktryck



Obs

Överskrid aldrig max tillåtet däcktryck (se däcksidan). Stå aldrig framför eller över däckets när det pumpas upp.

Rekommenderat däcktryck:

- fram: 1,0 bar
- bak: 0,7 bar

För högt däcktryck minskar däckens livslängd. Däcktrycket ska kontrolleras inför varje körning.

Efter 5 driftstimmar

- Första motoroljebyte. Övriga intervall, se motorhandboken.

Efter 10 driftstimmar

- Smörj alla vrid- och lagerställen (manöverspak, klippaggregatets höjdställning, kopplings-/bromspedal, ...) med några droppar lättolja.
- Rengör batteriets poler.

Var 25:e driftstimme

- Smörj alla knivaxlar, spännrullar och spännrullhållare på smörjniplarna med fett av typ 251H EP. Låt en fackverkstad utföra dessa arbeten.
- Smörj styrdrevets kuggar med universalfett.
- Smörj styrningens leder med några droppar lättolja.
- Smörj framhjulens lager och axlar på smörjniplarna med ett universalfett.

Var 50:e driftstimme

- Låt en fackverkstad avlägsna smuts och gräsrester i växellådan.

Vid behov

Ladda batteriet

Om maskinen inte ska användas under längre tid rekommenderar vi att du tar ut batteriet ur maskinen och laddar det före förvaringen, varannan månad under förvaringen och innan det tas i drift igen.



Information

Följ anvisningarna i bruksanvisningen för laddaren.

Byta säkringar

- Defekta säkringar måste ersättas med säkringar av samma styrka.

En gång per säsong

- Smörj styrdrevets kuggar med universalfett.
- Smörj styrningens leder med några droppar lättolja.
- Smörj alla vrid- och lagerställen (manöverspak, klippaggregatets höjdinställning, kopplings-/bromspedal, ...) med några droppar lättolja.
- Rengör tändstiftet och ställ in elektrodavståndet eller byt ut tändstift, se motorhandboken.
- Låt en fackverkstad smörja bakre hjulaxlar med specialfett (vattenavvisande).
- Låt en fackverkstad slipa eller byta kniven.

Avställning



Obs

Materialsador på maskinen

Förvara maskinen med avsvlnad motor endast i rena och torra rum.

Vid längre förvaring, t.ex. under vintern, ska maskinen skyddas mot rost.

Efter säsongen, eller om maskinen inte ska användas i över en månad:

- Rengör maskinen och gräsuppsamlaren.
- Torka av alla metalldelar med en inoljad duk eller spreja dem med sprayolja för att skydda dem mot rost.
- Ladda batteriet med en laddare.
- Ta ut batteriet, ladda det och förvara det på en torr/sval plats (frostskyddat) under vintern när maskinen inte används. Ladda det var 4–6 vecka samt innan det monteras igen.
- Tappa av bränslet (endast utomhus) och ställa av motorn enligt beskrivningen i motorhandboken.
- Pumpa däcken enligt angivelserna på däckens sida. Fyll däcken utan angivelser på däcksidorna med 0,9 bar.
- Förvara maskinen i ett rent, torrt utrymme.

Garanti

Våra eller importörens garantivillkor gäller i alla länder.

Vi åtgärdar fel på din maskin gratis inom ramen för garantin om felet beror på material- eller tillverkningsfel.

Kontakta din återförsäljare eller närmast liggande filial om du behöver utnyttja garantin.

Information om motorn

Motortillverkaren är ansvarig för alla motorrelevanta problem när det gäller effekt, effektmätning, tekniska data, garanti och service. Närmare information om detta finns i motortillverkarens medlevererade separata ägar-/användarhandbok.

Hjälp vid störningar



Fara **Risk för skada genom oavsiktlig motorstart**

Skydda dig mot skador. Före alla arbeten på denna maskin ska du

- Stäng av motorn.
- Dra ut tändnyckeln.
- Dra åt parkeringsbromsen.
- Vänta tills alla rörliga delar står helt stilla och motorn har svalnat.

- Dra ut tändstiftskontakten så att motorn inte kan startas oavsiktligt.

Störningar när du använder maskinen har ofta enkla orsaker som du bör känna till och delvis kan åtgärdas själv. Om du är tveksam hjälper din fackverkstad gärna till.

Problem	Möjlig(a) orsak(er)	Åtgärd
Startmotorn roterar inte.	Säkerhetsspärrsystemet har löst ut.	Ta plats i förarsätet för att starta maskinen, tryck ned bromspedalen helt eller dra åt parkeringsbromsen. Stäng av klippaggregatet. Montera gräsuppsamlaren tillsammans med utkastarkanalen eller utkastarlucka eller mulchskyddskåpan.
	Batteriet är inte korrekt anslutet.	Anslut den röda kabeln till batteriets (+)-pol och den svarta kabeln till batteriets (-)-pol.
	Tomt eller svagt batteri.	Ladda batteriet.
	Säkring har löst ut.	Byt ut säkringen. Sök efter orsaken (oftast kortslutning) om säkringen löser ut igen.
	Lös jordkabel mellan motorn och ramen.	Anslut jordkabeln.
Startmotorn roterar, men motorn startar inte.	Choken och gasspaken står i fel läge.	Dra ut choken. Ställ gasspaken på .
	Förgasaren får inget bränsle, bränsletanken är tom.	Fyll på bränsle.
	Defekta eller smutsiga tändstift.	Kontrollera tändstiftet, se motorhandboken.
	Ingen tändgnista.	Låt en fackverkstad kontrollera tändningen.
Motorn ryker.	För mycket motorolja i motorn.	Stäng omedelbart av maskinen. Kontrollera motoroljenivån.
	Motorn är defekt.	Stäng omedelbart av maskinen. Låt en fackverkstad kontrollera motorn.
Kraftiga vibrationer.	Skadad knivaxel eller defekt kniv.	Stäng omedelbart av maskinen. Låt en fackverkstad byta ut defekta delar.
Klippaggregatet kastar inte ut gräs eller klipper ojämnt.	För hög körhastighet.	Ställ in lägre körhastighet.
	Klippkniven är slö.	Låt en fackverkstad slipa eller byta ut skärkniven.
Motorn är igång, med klippaggregatet klipper inte.	Kilremsbrott.	Låt en fackverkstad byta ut kilrem.

Indholdsfortegnelse

For din sikkerhed	82
Montering.....	84
Overblik over maskinen	85
Betjening.....	86
Tips til pleje af græsplænen	88
Transport	88
Rengøring/vedligeholdelse	88
Opmagasinerings	90
Garanti.....	90
Information om motoren	90
Hjælp i forbindelse med fejl	91

Oplysninger om typeskilt

Disse angivelser er meget vigtige for en senere identifikation ved bestilling af reservedele og for kundeservicen. Typeskiltet findes nedenunder førersædet. Notér alle angivelser fra din maskines typeskilt i nedenstående felt.

Disse og andre angivelser vedrørende maskinen findes i den separate CE-overensstemmelseserklæring, der er bestanddel af denne driftsvejledning.

For din sikkerhed

Korrekt brug af maskinen

- Denne maskine er beregnet til brug
- som plænetraktor til græsslåning i private haver og fritidshaver
 - med tilbehør, som udtrykkeligt er godkendt til denne plæneklippertraktor,
 - i henhold til beskrivelserne og sikkerhedshenvisningerne i denne driftsvejledning.

Enhver anden brug er ikke bestemmelsesmæssig. En ikke bestemmelsesmæssig brug medfører, at garantien bortfalder, og at producenten fraskriver sig ethvert ansvar. Brugeren hæfter for alle skader på tredjemand og dennes ejendom. Egenmægtige ændringer på anordningen udelukker fabrikantens ansvar for deraf resulterende skader. Denne maskine er ikke godkendt til drift på offentlige gader og veje og til transport af personer.

Generelle sikkerhedshenvisninger

Læs nærværende driftsvejledning omhyggeligt igennem og følg anvisningerne, før maskinen tages i brug for første gang.

Sørg for, at andre brugere informeres om den korrekte brug af maskinen.

Benytt kun maskinen i den af producenten foreskrevne og leverede tekniske tilstand.

Opbevar nærværende driftsvejledning på et sikkert sted, hvor den altid er ved hånden. Sørg for, at driftsvejledningen følger med maskinen i forbindelse med et ejerskifte.

Reservedele og tilbehør skal opfylde de af producenten fastlagte krav.

Der må derfor kun anvendes originale reservedele og originalt tilbehør, eller de af producenten godkendte reservedele og tilbehørsdele.

Få udelukkende reparationer udført på et fagværksted.

Før arbejdet med maskinen

Med træthed og sygdom, må maskinen ikke bruges. Personer, som benytter maskinen, må ikke være påvirket af rusmidler (f.eks. alkohol, narkotika eller medikamenter).

Maskinen må ikke benyttes af personer under 16 år. Denne maskine er ikke beregnet til at blive brugt af personer (incl. børn) med indskrænkede fysiske, sensoriske eller mentale eller som ikke har erfaring og/eller viden, hvis de da ikke holdes under opsyn af en person, der er ansvarlig for deres sikkerhed, eller som giver dem instruktioner om, hvordan maskinen skal bruges.

Der skal føres tilsyn med børn for at sikre, at de ikke leger med maskinen.

Gør dig fortrolig med alle anordningerne og betjeningselementerne samt disses funktioner, inden arbejdet påbegyndes.

Opbevar kun brændstof i dertil godkendte beholdere og aldrig i nærheden af varmekilder (f.eks. ovne eller varmtvandsbeholdere).

Udskift udstødningsrør, brændstoftank eller tanklåg, hvis disse dele er beskadiget.

Anhængere eller tilsluttede maskiner skal tilkobles forskriftsmæssigt. Tilsluttede maskiner, anhængere, balastvægte samt fyldte græsfangeanordninger har indflydelse på kørselsadfærden, især på styreevnen, bremseevnen og vippeadfærden.

Under arbejdet med maskinen

Bær ved arbejder med eller på maskinen tilsvarende arbejdsbeklædning (f.eks. sikkerhedsfodtøj, lange bukser, tætsiddende beklædning, beskyttelsesbriller og høreværn).

Arbejder uden høreværn kan medføre høretab.

Benytt kun maskinen, når den er i teknisk fejlfri stand.

De forudindstillede motorindstillinger må aldrig ændres.

Optank aldrig maskinen, ved kørende eller varm motor.

Optank kun maskinen udendørs.

Undgå åben ild og gnistdannelse og ryg ikke.

Overbevis dig om, at der ikke opholder sig personer, især børn, eller dyr i arbejdsområdet.

Tjek pladsen, hvor maskinen skal bruges, og fjern alle genstande, som maskinen kan få fat i og slynge væk. Derved undgås fare for personer og skader på maskinen.

Slå ikke græs på skrånninger med en hældning på mere end 20 %. Arbejdet på skrånninger er farligt; maskinen kan vippe eller skride. Start og brems så vidt muligt altid blødt på skrånninger; kør langsomt nedad med tilkoblet motor. Kør aldrig på tværs af skrånningen, men altid kun opad og nedad.

Arbejd kun med maskinen ved dagslys eller tilstrækkelig kunstig belysning.

Maskinen er ikke godkendt til transport af personer.

Før alle arbejder på maskinen

Beskyt dig selv mod kvæstelser. Før alle arbejder på denne maskine.

- Stands motoren.
- Træk tændingsnøglen ud.
- Aktivering af parkeringsbremse.
- Vent til alle bevægelige dele står helt stille og motoren er afkølet.
- Træk tændrørshætten på motoren af, så en utilsigtet start af motoren ikke er mulig.

Efter arbejdet med maskinen

Forlad først maskinen, når motoren er slukket, parkeringsbremsen aktiveret og tændingsnøglen trukket ud.

Sikkerhedsanordninger

Sikkerhedsanordninger har til formål at beskytte dig og skal altid være fuldt funktionsdygtige.

Du må ikke foretage ændringer på sikkerhedsanordningerne eller omgå deres funktion.

Sikkerhedsanordninger er:

Udkastningsklap/biokliplåsedel

Billede 6

Disse dele beskytter dig mod at komme til skade på kniven eller udslyngede genstande. Maskinen må kun bruges med påmonteret udkastningsklap (a) eller biokliplåsedel (b).

Sikkerhedsspærresystem

Som følge af sikkerhedsspærresystemet kan motoren kun startes, når

- føreren har taget plads på sædet,
- parkeringsbremsen er aktiveret,
- kørselsretningshåndtaget står på „N“,
- skæreværket er slået fra.

Sikkerhedsspærresystemet slukker for motoren, så snart brugeren forlader sædet uden at aktivere parkeringsbremsen og slå skæreværket fra. Ved maskiner uden OCR-funktion eller hvis OCR-funktionen er deaktiveret, forhindrer sikkerhedsspærresystemet baglænskørsel med tilkoblet skæreværk (automatisk standsning af motoren). Slå derfor skæreværket fra, før der køres baglæns.

Symboler på maskinen

Maskinen er forsynet med forskellige symboler i form af etiketter. Symbolerne har følgende betydning:



OBS! Læs brugsanvisningen, inden maskinen tages i brug!



Hold tredjemand borte fra fareområdet!



Kvæstelsesfare som følge af roterende knive eller dele.



Kvæstelsesfare som følge af roterende knive eller dele. Hold hænder og fødder væk fra åbninger, når maskinen kører.



Arbejde på stejle skrånninger kan være farligt.



Kvæstelsesfare som følge af udkastet græs eller faste genstande.



OBS! Eksplosionsfare.



Batterisyre/Ætsningsfare.



Træd aldrig på skæreværket ved op- og nedstigning.

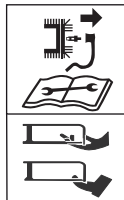

Fare! Utsigtet start.
Træk inden du arbejder på maskinen tændrørstik. Hold hænder og fødder væk fra roterende dele.

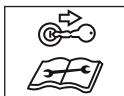

Før alle arbejder på maskinen træk tændingsnøglen ud og følg henvisningerne i nærværende vejledning.

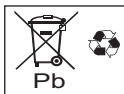

Gamle batterier må ikke bortskaffes sammen med husholdningsaffaldet.



Forsigtig!
Bær beskyttelsesbriller.



Fare! Ild, gnister, åben ild og rygning forbudt!

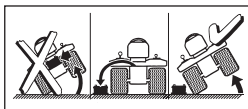

Fjern batteriet inden maskinen vippes.



Plæneklipperen må kun benyttes med påsat græsfang i forbindelse med udkastningskanalen, udkastningsklappen eller finsnitningslåsedelen.

Hold altid disse symboler på maskinen i læsbar tilstand.

Udskift beskadigede eller ikke mere læsbare symboler.

Symboler i denne vejledning

I nærværende vejledning benyttes følgende symboler:



Fare

Du gøres opmærksom på farer, der hænger sammen med den beskrevne aktivitet, og som udgør en fare for personer.



OBS

Du gøres opmærksom på farer, der står i sammenhæng med den beskrevne aktivitet, og hvor der kan opstå materielle skader.



Henvisning

Kendetegner vigtige oplysninger og anvendelsestip.

Bortskaffelsesanvisninger

Bortskaf forefaldende emballagerester, udtjente apparater osv. i henhold til de lokale bestemmelser.

Positionsangivelser

Positionsangivelser på maskinen (f. eks. venstre, højre) regnes altid fra synsvinkel af føreren i førersædet.

Montering

Montering af maskinen

Billeder af monteringen af maskinen findes i slutningen af betjeningsvejledningen eller som tillægsside. Den grafiske fremstilling kan i detaljen afvige fra den købte maskine.

Ibrugtagning af batteri



Fare

Forgiftnings- og kvæstelsesfare som følge af batterisyre

Bær beskyttelsesbriller og beskyttelsehandsker. Undgå hudkontakt med batterisyre.

Hvis batterisyre sprøjtes i øjnene eller ansigtet, skal den straks vaskes grundigt af med koldt vand og der skal tilkaldes en læge.

Hvis batterisyre sluges ved en fejltagelse, skal der drikkes store mængder vand og straks tilkaldes en læge.

Opbevar batterier udenfor børns rækkevidde.

Vip aldrig batteriet, da batterisyre derved kan løbe ud.

Aflever resterende batterisyre hos din forhandler eller et destruktionscenter.



OBS

Brandfare, eksplosion og korrosion på grund af batterisyre og gasser fra batterisyre

Rengør straks maskindele, som der er sprøjtet batterisyre på. Batterisyre virker korroderende. Rygning er forbudt. Hold brændende og varme genstande borte.

Evt. kortslutning under arbejder på batteriet

Værktøjer eller metalgenstande må ikke lægges på batteriet.

Vær opmærksom på monteringsrækkefølgen ved afmontering og montering af batteriet.

Batteriet må kun ibrugtages med monteret batteripolafdækning (afhængig af udførelsen som afdækningsklap på pluspolen eller som komplet batteriafdækning) 

Afklemning

- Afbryd først det sorte kabel (-), derefter det røde kabel (+).

Fastklemning

- Fastklem først det røde kabel (+), derefter det sorte kabel (-). Batteriet er fyldt op med batterisyre og forseglet fra fabrikken. Men selv et „vedligeholdelsesfrit“ batteri kræver vedligeholdelse, for at muliggøre en vis levetid.
- Hold batteriet rent.
- Undgå at vippe batteriet. Der løber også elektrolytvæske ud af et „forseglet“ batteri, hvis det vippes.
- Oplad batteriet før første ibrugtagning med en 12 V batterioplader (maksimal ladestrøm 1 ampere) i 1 til 2 timer. Når batteriet er opladet, træk først laderens netstik ud, derefter klem batteriet af (se også laderens driftsvejledning).

Overblik over maskinen



Pas på. Skader på maskinen.

Her gives en forudgående beskrivelse af betjenings- og visningselementerne. Udfør endnu ingen funktioner!





Billede 1

1 Tændingslås (alt efter model)

Tændingslås

Fig. 4a



Start: Drej  nøglen mod højre indtil motoren kører og slip den derefter. Nøglen står på .

Stop: Drej nøglen mod venstre på .

Tændingslås med OCR-funktion (alt efter model)

Fig. 4b

Denne tændingslås er udstyret med en OCR-funktion (= brugerkontrolleret græsslåning ved baglænskørsel).

Start: Drej  nøglen mod højre indtil motoren kører og slip den derefter. Nøglen står på  F (normalstilling) og tillader klipning ved kørsel i fremadgående retning.

OCR-stilling: Drej nøglen mod venstre fra normalstilling til stilling for klipning ved baglænskørsel

 drej kontakten (1). Kontrollampen (2) lyser og informerer brugeren om, at maskinen nu kan klippe både ved baglæns- og forlænskørsel.

Stop: Drej nøglen mod venstre på .

2 Koblings-/bremsepedal

Koble = trød pedalen halvt ned.

Bremse = trød pedalen helt ned.



Henvisning

Bruges også til at aktivering/deaktivering af parkeringsbremsen.

3 Håndtag til hastighedstrin/parkeringsbremse

Hastighed (fig. 3a):

Lav hastighed

= arm på „1“.

Høj hastighed

= arm på „6“ eller „7“ (valgbar)

Forøgelse af hastigheden

= indstil køretrin uden at aktivere koblings-/bremsepedalen.

Reducering af hastigheden

= indstil køretrin uden at aktivere koblings-/bremsepedalen (halvt nedtrykket).

Parkeringsbremse (fig. 3b):

Aktivering af parkeringsbremse: Trød koblings-/bremsepedalen helt i bund, skub håndtaget på et hastighedstrin (P). Løsning af parkeringsbremsen: Trød koblings-/bremsepedalen helt i bund, skub håndtaget på et hastighedstrin.

4 Kørselsretningshåndtag

Der må kun foretages indstillinger, når maskinen står stille. Tryk hertil bremsepedalen helt i bund og hold den inde.

Fremad = håndtag på „F/  ”

Tomgang = håndtag på „N“

Baglæns = håndtag på „R/  ”

5 Udkastningsklap

6 Indstillingshåndtag klippehøjde

Med håndtaget indstilles de forskellige klippehøjder (1 til maks. 5 – alt efter model).

Trin 1 = laveste klippehøjde – skæreværk helt nede.

Trin 5 * = højeste klippehøjde – skæreværk helt oppe.

(* Alt efter model. Det højeste tal svarer til den højeste klippehøjde.)

7 PTO-håndtag

Med PTO-håndtag ind- og udkobles skæreværket mekanisk.

Frakobling af skæreværk

= Tryk håndtaget ud af udsparingen og træk den helt bagud.

Tilkobling af skæreværk

= Tryk langsomt håndtaget fremad og lad det gå i indgreb i udsparingen.

8 Tankdæksel

Tankning

9 Oliepåfyldningsstuds

Påfyld olie, kontrollér oliestand.

10 Gashåndtag (alt efter udførelse)

Trinløs indstilling af motoromdrejningstal.

Hurtigt motoromdrejningstal = .

Langsomt motoromdrejningstal = .

11 Choker (alt efter udførelse)

Træk i chokeren for at starte, hvis motoren er kold. (11a) eller stil gashåndtager på position N (11b).

12 Dåseholder**13 Batteri****14 Opladningsbøsning til batteri (alt efter udførelse)**

For tilslutning af en valgfri batterilader.

Batterioplader.

15 Påhængsanordning (alt efter udførelse)**Betjening**

Følg desuden henvisningerne i motormanualen!

 **Fare**
Kvæstelsesfare

Personer, især børn, eller dyr må aldrig opholde sig i nærheden af maskinen under klipningen. De kan komme til skade som følge af udslyngede sten eller lignende.

Maskinen må aldrig betjenes af børn.

Vær særlig forsigtig ved klipning ved baglænskørsel (maskiner med OCR-kontakt). Der må ikke opholde sig personer i maskinens arbejdsområde.

Tøm aldrig græsfanganordningen med løbende skæreværk.

Ved tømning af græsfanganordningen kan du selv eller andre personer komme til skade som følge af udslynget græs.

Ved klipning på stejle skrån timer kan maskinen vippe og du kan komme til skade. Kør aldrig på tværs af skrån timer, men kun opad og nedad. Kør kun på skrån timer med en maksimal hældning på 20 %. Vend ikke på skrån timer. Ved klipning af fugtigt græs kan maskinen skride på grund af reduceret greb i jorden og du kan styrte. Klip kun når græsset er tørt.

Overdreven hastighed kan øge risiko for uheld. Hold tilstrækkelig afstand ved klipning i grænseområder som f. eks. i nærheden af stejle skrån timer eller under træer, ved buske og hække.

Pas især på, når du kører baglæns.

Undersøg det terræn, som maskinen skal anvendes på og fjern alle genstande, som kan opfanges og slynges ud.

Rammer et fremmedlegeme (f.eks. en sten) skæreværktøjet, eller hvis maskinen begynder at vibrere usædvanligt:

Stands omgående motoren. Få maskinen tjekket for skader på et fagværksted, før den bruges igen.

Ved plæneklippere med segl må man aldrig stille sig hen foran åbninger, hvor græsset slynges ud.

Placér aldrig hænder eller fødder på eller under roterende dele.

Stands motoren og træk tændingsnøglen og tændrørshætten ud inden blokeringer frigøres eller tilstopninger i udkastkanalen fjernes.

Benyt ikke maskinen ved dårlige vejrforhold, hvis der f.eks. er fare for regn- eller tordenvejr.

Fare for kvælning grundet kulilte.

Lad kun forbrændingsmotoren køre udendørs.

Eksplodings- og brandfare

Brændstof-/benzindampe er eksplosive og brændstof er særdeles brændbart.

Påfyld brændstoffet, før motoren startes. Hold brændstoftanken lukket, når motoren kører eller når den er varm. Påfyld kun brændstof, når motoren er slukket og kølet af. Undgå åben ild, gnistdannelse og rygning. Optank kun maskinen udendørs. Motoren må ikke startes, hvis brændstoffet er løbet over.

Skub maskinen fra den brændstofforurenede flade og vent, indtil brændstofdampene er fordampet.

For at undgå brandfare hold følgende dele fri for græs og udtrædende olie: Motor, udstødning, brændstoftank.

 **Fare**
Kvæstelsesfare som følge af defekt maskine

Maskinen må kun bruges i fejlfri tilstand. Foretag en visuel kontrol, inden enhver brug. Kontrollér især sikkerhedsanordninger, skæreværktøjer med holder, betjeningslemmer og skrueforbindelser for beskadigelser og korrekt montering. Udskift beskadigede dele inden brug.

 **Fare**
Kvæstelsesfare

Ikke gennemfør inspektions-, kontrol- og vedligeholdelses-/indstillingsarbejder ved kørende eller varm motor.

 **Driftstider**
Overhold de nationale/kommunale forskrifter, hvad brugstider angår (spørg evt. hos den pågældende myndighed).
Hver gang inden brug

Kontrollér:

- alle beskyttelsesanordninger,
- motoroliestanden (se motormanual),
- brændstoffniveau,
- dæktrykket,
- Ventilationslidserne i motorområdet for snavs og græsrester.

Tankning og kontrol af oliestand

Fig. 5

 **Henvisning**
Motoren er der allerede fyldt med olie på fabrikken – kontrollér og efterfyld om nødvendigt.

- Påfyld benzin, blyfri. Se motormanualen.
- Fyld brændstoftanken maks. til 2,5 cm under påfyldningsstudsens underkant.
- Luk brændstoftanken godt igen.

- Kontrollér oliestanden. Olien skal ligge mellem „Full/Max.“- og „Add/Min.“-mærket (se desuden motormanual).

Kontrol af dæktrykket



Henvisning

Af produktionsårsager kan dæktrykket være højere end nødvendigt.

- Kontrollér dæktrykket. Korrigér ved behov (se afsnit „Vedligeholdelse“):
 - foran: 1,0 bar
 - bagpå: 0,7 bar

Indstilling af førersæde

Billede 2





- Stil sædet i den ønskede position.

Start af motoren



Henvisning

Følg oplysningerne i motormanualen.

- På nogle modeller findes der ikke et gashåndtag, hastigheden indstilles automatisk. Motoren arbejder altid med optimal hastighed.
- Nogle modeller har ingen choker og ingen primer. Motoren indstilles automatisk på den pågældende startprocedure.
- Luk op for benzinhanen (hvis den findes – se motormanual).
- Indtag plads på førersædet.
- Slå skæreværket fra og stil det i øverste position:
 - Stil PTO-håndtaget i Off-position .
 - Stil klippehøjde-indstillingshåndtag på „5" (skæreværk oppe).
- Aktivering af parkeringsbremse.
- Stil kørselsretningshåndtaget på „N“.
- Stil gashåndtaget (hvis det findes) på .
- Ved kold motor træk i chokeren (hvis den findes) hhv. stil gashåndtaget (hvis det findes) på .
- Drej tændingsnøglen på  indtil motoren er i gang (startforsøg maks. 5 sekunder, vent 10 sekunder inden næste forsøg). Når motoren kører, stil tændingsnøglen på  /  F.
- Stil så snart motoren kører chokeren/gashåndtaget langsomt tilbage, indtil motoren kører roligt.

Standning af motoren

- Stil gashåndtaget (hvis det findes) på midterste position.
- Lad motoren være i gang ca. 20 sekunder.
- Stil tændingsnøglen på  (STOP).
- Træk tændingsnøglen ud.
- Betjen parkeringsbremsen, inden maskinen forlades.

Kørsel



Fare

Abrupt start, pludselig standsning og kørsel med stor hastighed øger risikoen for uheld og kan føre til skader på maskinen. Vær særlig forsigtig ved baglænskørsel. Indstil/justér aldrig rattet eller førersædet under kørslen.



Pas på. Skader på maskinen.







Maskinen skal stå helt stille, inden der skiftes køreretning.

- Start motoren, som beskrevet.
- Løsning af parkeringsbremsen: Træd koblings-/bremsepedalen helt i bund, skub håndtaget på et hastighedstrin.
- Stil kørselsretningshåndtaget i tilsvarende position.
- Slip koblings-/bremsepedalen langsomt, hvorefter maskinen kører.

Standning af maskinen

- Træd koblings-/bremsepedalen indtil maskinen standser.

Klipning

- I normaldrift  /  F (se betjening af tændingslås): Slå skæreværket fra inden baglænskørsel og løft det op.
- Ved baglænskørsel  F  (se betjening af tændingslås): Vær særlig forsigtig ved slåning ved baglænskørsel og aktiver kun, hvis det er absolut nødvendigt.
- Skift ikke kørselsretning, hvis maskinen ikke står helt stille eller kører.
- Start motoren, som beskrevet.
- Stil gashåndtaget (hvis det findes) på  for at opnå tilstrækkelig ydelse.
- Løsning af parkeringsbremsen: Træd koblings-/bremsepedalen helt i bund, skub håndtaget på et hastighedstrin.
- Indstil kørselsretningshåndtaget på „F“/ fremad.
- Tilkobling af skæreværk:
 - Slå PTO til .
- Sænk skæreværket ned.
- Slip koblings-/bremsepedalen langsomt, hvorefter maskinen kører.

Generelt

Ved indstilling af klippehøjden og kørehastigheden skal det iagttages, at maskinen ikke overbelastes. Klippehøjden og kørehastigheden skal tilpasses afhængigt af græssets højde, art og fugtighed, således at en fejlfri drift garanteres. I tilfælde af tilstopning reduceres kørehastigheden, og klippehøjden indstilles større.

Standning af maskinen

- Stands maskinen.
- Træd bremsepedalen i bund og aktivér parkeringsbremsen.
- Slå skæreværket fra og stil det i øverste position.
- Stil gashåndtaget (hvis det findes) på midterste position.
- Stil tændingsnøglen på ^(STOP) efter 20 sekunder.
- Træk tændingsnøglen ud.



Henvisning

Lad motoren afkøle, inden maskinen henstilles i et aflukket rum.

Tilbehør (option)



Kvæstelsesfare som følge af skæreværktøj

Bær sikkerhedshandsker.

Bioklip

Fig. 6

Tilbehør: Biokliplåsedel

- Stil grebet for indstilling af klippehøjde på „1“ (skæreværk nede).
- Fjern udkastkanalen [a].
- Montér biokliplåsedelen (b).

Tips til pleje af græsplænen

I det følgende finder du nogle tips til, hvordan din græsplæne kan vokse sundt og ensartet.

Klipning

Græsplæne består af forskellige græsarter. Når du ofte klipper plæne, vokser stærkere græs med stærke rødder og et fast græsvækstlag.

Hvis du klipper græsset sjældent, udvikles især højt voksende græssorter og andre vilde planter (f. eks. kløver, bellis). En græsplæne har normalt en højde på ca. 4–5 cm. Græsset bør kun klippes tilbage med 1/3 af dets totale højde; altså, ved 7–8 cm tilbage på normalhøjde. Plænen skal helst ikke klippes kortere end 4 cm, da rodnettet ellers beskadiges i tørre perioder. Højt græs (f.eks. efter at du har været på ferie) bør klippes ned til normalhøjde i flere omgange.

Bioklip (med tilbehør)

Græsset klippes i små stykker (ca. 1 cm) og bliver liggende. Derved forbliver mange næringsstoffer på græsplænen.

For at opnå et optimalt resultat skal græsset hele tiden holdes kortklippet, se desuden afsnittet „Klipning“. Bemærk følgende henvisninger ved kultivering:

- Slå ikke vådt græs.
- Slå ikke mere end maks. 2 cm af græslængden.
- Kørsomt.
- Benyt maksimalt motoromdrejningstal.
- Rengør skæreværket regelmæssigt.

Transport

Kør kun korte strækninger med maskinen ved skift af stedet, hvor den skal benyttes. Benyt et transportkøretøj til længere strækninger.

Henvisning Maskinen er ikke godkendt til kørsel på offentlige gader og veje.

Korte strækninger



Fare

Genstande kan opfanges/slynges ud af det roterende skæreværk og forårsage skader.

- Slå skæreværket fra, før du kører med maskinen.

Lange strækninger



OBS Transportskader

De anvendte transportmidler (f. eks. transportkøretøj, lasterampe e.l.) skal anvendes bestemmelsesmæssig (se den tilhørende betjeningsvejledning). Sørg for at sikre maskinen for transport så den ikke kan skride.

Fare for miljøet som følge af spildt brændstof
Transportér ikke maskinen i vippet stilling.

- Stil et transportkøretøj parat.
- Anbring en lasterampe ved transportkøretøjet.
- Skub maskinen med hånden op på ladet i tomgang.
- Aktivering af parkeringsbremse.
- Fastgør maskinen, så den ikke kan glide.

Rengøring/vedligeholdelse



Fare

Kvæstelsesfare som følge af utilsigtet motorstart

Beskyt dig selv mod kvæstelser. Før alle arbejder på denne maskine.

- Stands motoren.
- Træk tændingsnøglen ud.
- Aktivering af parkeringsbremse.
- Vent til alle bevægelige dele står helt stille og motoren er afkølet.
- Træk tændrørshætten på motoren af, så en utilsigtet start af motoren ikke er mulig.



OBS

Maskinen må ikke rengøres med en højtryksrenser.

Rengøring



Henvisning

Rengør maskinen grundigt, hver gang den har været brugt.

- Stil maskinen på et fast og jævnt underlag.
- Aktivering af parkeringsbremse.

Rengøring af skæreværket



Fare
Kvæstelsesfare som følge af skarpe skæreknive

Brug arbejdshandsker.

Vær forsigtig ved rengøring af skæreværktøj.



OBS Motorskader

Maskinen må ikke vippe mere end 30°. Brændstoffet kan løbe ind i forbrændingskammeret og føre til motorskade.

- Stil skæreværket helt opad.
- Rengør klipperummet med en børste, fejekost eller en klud.

Vedligeholdelse

Følg vedligeholdelsesforskrifterne i motormanualen. Få et fagværksted til at kontrollere og vedligeholde maskinen, når sæsonen er forbi.



OBS
Miljøet udsættes for fare som følge af motorolie

Aflever gammel olie på en genbrugsplads eller til en renovationsvirksomhed.

Fare for miljøet som følge af batterier

Udtjente batterier hører ikke til normalt husholdningsaffald. Aflever udtjente batterier til din forhandler eller til en affaldshåndteringsvirksomhed. Afmontrér batteriet, inden maskinen skal skrottes.

Brug af startkabel



Fare

Man må aldrig bruge et startkabel på et defekt eller frosset batteri. Pas på, at maskinerne og kabelklemmerne ikke berører hinanden og at tændingerne er slukket.

- Klem det røde startkabel til pluspolen (+) på det afladede batteri og det strømgivende batteri.
- Klem først det sorte startkabel fast på minuspolen (-) på det strømgivende batteri. Klem den anden klemme fast på motorblokkens ramme på køretøjet til det afladede batteri (helst så langt fra batteriet som muligt).



Henvisning

Hvis forsyningsbatteriet er monteret i et køretøj, så må dette køretøj ikke startes under starthjælp-proceduren.

- Start køretøjet med det afladede batteri og aktivér parkeringsbremsen.
- Afbryd startkablet i omvendt rækkefølge.

Dæktryk



OBS

Det maksimalt tilladte dæktryk (se dæksiden) må aldrig overskrides. Stå aldrig foran eller over dækket, når det pumpes op.

Anbefalet arbejdstryk for dækkene er:

- foran: 1,0 bar
- bagpå: 0,7 bar

Et for højt dæktryk nedsætter dækkenes levetid. Dæktrykket skal kontrolleres før hver kørsel.

Efter 5 driftstimer

- Første motorolieskift. Se motormanual vedrørende yderligere intervaller.

Efter 10 driftstimer

- Smør alle dreje- og lejesteder (betjeningsarm, højdeindstilling på skæreværk ...) med et par dråber let olie.
- Rengør batteripolerne.

Hver 25. driftstime

- Smør alle knivaksler, spændehjul og spænderulleholdere på smøreniplerne med fedt type 251H EP. Lad et fagværksted udføre disse arbejder.
- Smør tænderne på styre-mekanismen med et universalfedt.
- Smør styretøjets led med et par dråber let olie.
- Anvend universalfedt til smøreniplerne til smøring af hjullejer og aksler på forhjulene.

Hver 50. driftstime

- Få et fagværksted til at fjerne snavs og græsrester fra gear.

Efter behov

Opladning af batteriet

Hvis du ikke skal bruge maskinen i en længere periode, anbefales det at afmontere batteriet af maskinen og at oplade det før opbevaringen og ligeledes hver 2. måned under opbevaringen og før det skal tages i brug igen.



Henvisning

Følg anvisningerne i betjeningsvejledningen for batteriladeren.

Udskiftning af sikringer

- Defekte sikringer må kun udskiftes med sikringer af samme styrke.

Én gang i sæsonen

- Smør tænderne på styre-mekanismen med et universalfedt.
- Smør styretøjets led med et par dråber let olie.
- Smør alle dreje- og lejesteder (betjeningsarm, højdeindstilling på skæreværk ...) med et par dråber let olie.
- Rengør tændrøret og indstil elektrodeafstanden eller udskift tændrøret, se motormanual.
- Få et fagværksted til at smøre de bagerste hjulaksler med specialfedt (vandafvisende).
- Få et fagværksted til at skærpe eller udskifte skærekniven.

Opmagasiner



OBS

Materialeskader på maskinen

Opbevar kun maskinen med afkølet motor i rene og tørre rum.

Beskyt altid maskinen mod rust ved længere opbevaring, f.eks. om vinteren.

Når sæsonen er forbi, eller hvis maskinen står ubrugt hen i mere end en måned:

- Rengør maskinen og græsfangeanordningen.
- Alle metaldele tørres over med en oliefugtet klud eller sprøjtes ind med sprøjteolie for at beskytte dem mod rust.
- Oplad batteriet med en oplader.
- Ved driftsindstilling om vinteren skal batteriet afmonteres, oplades og opbevares på et tørt/køligt sted (frostsikker). Oplad hver 4-6 uger og inden genmontering.
- Aftap brændstoffet (kun udendørs) og tag motoren ud af drift som beskrevet i motormanualen.
- Fyld dækkene i henhold til angivelserne på dæksiden. Fyld dæk uden angivelserne på dæksiden med et tryk på 0,9 bar.
- Opbevar maskinen i et rent, tørt rum.

Garanti

I hvert land gælder de garantibetingelser, som vort salgsselskab hhv. importør har udgivet.

Vi afhjælper gratis fejl på dit apparat inden for rammerne af garantiydelsen, hvis årsagen er en materiale- eller produktionsfejl.

Ved garantiforespørgsler skal du henvende dig til din forhandler eller den nærmeste afdeling.

Information om motoren

Motorproducenten er ansvarlig for alle motorrelaterede problemer med hensyn til ydelse, ydelsesmåling, tekniske data, garanti og service. Informationer herom findes i den separat medleverede ejer-/brugermanual fra motorproducenten.

Hjælp i forbindelse med fejl



Fare **Kvæstelsesfare som følge af utilsigtet motorstart**

Beskyt dig selv mod kvæstelser. Før alle arbejder på denne maskine

- Stands motoren.
- Træk tændingsnøglen ud.
- Aktivering af parkeringsbremse.
- Vent til alle bevægelige dele står helt stille og motoren er afkølet.

- Træk tændrørshætten på motoren af, så en utilsigget start af motoren ikke er mulig.
Der er ofte simple årsager til de driftsfejl, som kan opstå på din maskine, som du bør kende og som du til dels selv kan afhjælpe. I tvivlstilfælde kan du hente råd på dit specialværksted.

Problem	Mulig årsag(er)	Afhjælpning
Starteren vil ikke drejes.	Sikkerhedsspærresystem udløst.	Tag for at starte plads på førersædet, trød bremsepedalen helt i bund hhv. lås parkeringsbremsen. Slå skæreværket fra. Sæt græsfanget sammen med udkastningskanalen eller udkastningsklappen eller bioklipdækslet på.
	Batteri ikke tilsluttet korrekt.	Tilslut det røde kabel til batteriets (+)-pol og det sorte kabel til batteriets (-)-pol.
	Tomt eller svagt batteri.	Oplad batteri.
	Sikring udløst.	Udskift sikring. Hvis sikringen udløses igen, skal du søge efter årsagen (oftest kortslutning).
	Massekabel mellem motor og ramme sidder løst.	Tilslut massekablet.
Starteren drejer, men motoren starter ikke.	Choker og gashåndtag står forkert.	Betjen chokeren. Stil gashåndtaget på  .
	Karburator får ingen brændstof, tom brændstoftank.	Fyld tanken op med brændstof.
	Defekt eller snavsettændrør.	Kontrollér tændrøret, se motormanual.
	Ingen tændingsgnist.	Få et fagværksted til at kontrollere tændingen.
Motor ryger.	For meget motorolie i motoren.	Sluk straks for maskinen. Kontrollér motoroliestanden.
	Motor defekt.	Sluk straks for maskinen. Få et fagværksted til at kontrollere motoren.
Stærke vibrationer.	Beskadiget knivaksel eller defekt skærekniv.	Sluk straks for maskinen. Få et fagværksted til at udskifte de defekte dele.
Skæreværket kaster ikke noget græs ud eller urent snit.	For stor kørehastighed.	Reducér kørehastigheden.
	Skærekniv uskarp.	Få et fagværksted til at skærpe eller udskifte skærekniven.
Motor kører, skæreværk klipper ikke.	Kilerem revet over.	Få et fagværksted til at udskifte kileremmen.

Innholdsfortegnelse

For din sikkerhet.....	92
Montering.....	94
Oversikt over maskinen.....	95
Betjening.....	96
Tips for pleie av gressplenen.....	98
Transport.....	98
Rengjøring/vedlikehold.....	99
Når maskinen skal tas ut av bruk.....	100
Garanti.....	100
Informasjon om motoren.....	100
Hjelp ved feil.....	101

Opplysningene på typeskiltet

Disse informasjonene er meget viktige for senere identifikasjon for bestilling av reservedeler til apparatet og for kundeservice. Du finner typeskiltet under førerretet. Før opp alle angivelser på typeskiltet på maskinen din i det etterfølgende feltet.

Disse og andre opplysninger om maskinen finner du på den separate CE-samsvarserklæringen som er en del av denne bruksanvisningen.

For din sikkerhet

Riktig bruk av maskinen

Denne maskinen er beregnet for bruk

- som gressklippertraktor for klipping av gressplen i hus- og fritidshage
- med tilbehør som er uttrykkelig godkjent for denne gressklippertraktoren
- i henhold til de beskrivelsene og sikkerhetshensningene som er angitt i denne driftsveiledningen.

Enhver annen bruk er ikke forskriftsmessig. Ikke forskriftsmessig bruk fører til at garantien utelukkes og at produsenten fraskriver seg alt ansvar. Brukeren er ansvarlig for alle skader overfor tredjepart og deres eiendom. Egenhendige forandringer på maskinen utelukker et ansvar fra produsentens side for skader som resulterer av dette.

Denne maskinen er ikke godkjent for drift på offentlige gater og for transport av personer.

Generelle sikkerhetsinstruksjoner

Før første gangs bruk av maskinen les nøye igjennom denne driftsveiledningen, og følg den. Informer også andre brukere om riktig bruk. Bruk maskinen kun i den tekniske tilstanden som er foreskrevet og utlevert av produsenten. Oppbevar denne driftsveiledningen sikkert, og hold den tilgjengelig for fremtidig bruk. Gi bruksanvisningen videre til en eventuell ny eier av maskinen. Reservedeler og tilbehør må tilsvare kravene som er fastlagt av produsenten. Bruk derfor kun originale reservedeler og originalt tilbehør, eller slike som er godkjent av produsenten. La reparasjoner utelukkende utføres av et fagverksted.

Før arbeidet med maskinen

Hvis du er trett eller syk, ikke bruk maskinen. Personer som bruker maskinen, må ikke være påvirket av rusmidler (f.eks. alkohol, narkotika eller medikamenter). Personer under 16 år må ikke betjene maskinen. Denne maskinen er ikke beregnet for å brukes av personer (inkludert barn) som har innskrenket fysiske, sensoriske eller mentale evner eller som ikke har tilstrekkelig erfaring og/eller kunnskaper til dette, med mindre en person som er ansvarlig for deres sikkerhet overvåker dem eller gir dem anvisninger om betjeningen av maskinen. Barn bør holdes under oppsyn for å være sikker på at de ikke leker med maskinen. Før arbeidet startes, gjør deg fortrolig med alle innretningene og betjeningselementene samt deres funksjoner. Lagre drivstoffet kun i beholdere som er godkjent for dette og aldri i nærheten av varmekilder (f.eks. ovner eller varmtvannsbeholdere). Skift ut skadete eksosrør, drivstofftank eller tanklokk. Koble til tilhengere eller påsatte maskiner forskriftsmessig. Påsatte maskiner, tilhengere, ballastvekt samt fulle gressoppsamlere påvirker kjøreevnen, i særdeleshet styre- og bremseevnen, og vippestabiliteten.

Under arbeidet med maskinen

Bruk tilsvarende arbeidsklær (f.eks. vernesko, langbukser, tettsittende klær, vernebriller og hørselsvern) ved arbeidet med eller på maskinen. Arbeid uten hørselsvern kan føre til hørseltap. Bruk maskinen kun i teknisk lytefri tilstand. Du må aldri forandre på motorinnstillinger som er innstilt fra fabrikken. Fyll aldri på drivstoff når motoren er i gang eller er varm. Fyll kun på drivstoff ute i det fri. Unngå åpen ild samt gnistdannelse, og ikke røk.

Kontroller at ingen personer, i særdeleshet barn, eller dyr oppholder seg på arbeidsområdet. Kontroller området hvor maskinen blir brukt, og fjern alle gjenstander som kan fanges opp eller slenges bort. Slik unngår du farer for personer og skader på maskinen.

Ikke klipp i bakker som har mer enn 20 % skråning. Arbeid i bakker er farlig; maskinen kan vippe eller skli. I bakker må det startes og bremses opp alltid så mykt som mulig; la motoren stå i gir nedover, og kjør langsomt. Kjør aldri på tvers av bakken, alltid kun rett oppover og nedover.

Arbeid med maskinen kun i dagslys eller med tilstrekkelig kunstig belysning. Maskinen er ikke godkjent for persontransport.

Før alle arbeider på maskinen

Beskytt deg mot skader. Før alle arbeider på denne maskinen må du

- Slå av motoren
- Trekke ut tenningsnøkkelen
- Sette på parkeringsbremsen.
- Vente til alle bevegelige deler er stoppet fullstendig opp; motoren må være avkjølt
- Trekke ut tennpluggkontakten på motoren for å forhindre at den blir startet ved en feiltakelse

Etter arbeidet med maskinen

Forlat maskinen først etter at du har slått av motoren, satt på parkeringsbremsen og trukket ut tenningsnøkkelen.

Sikkerhetsinnretninger

Sikkerhetsinnretningene brukes til å beskytte deg, og må alltid være funksjonsdyktige. Du må ikke foreta endringer på sikkerhetsinnretninger eller omgå deres funksjon. Sikkerhetsinnretningene er:

Utkastklaff/låsedel til bioklipping

Bilde 6

Disse delene beskytter deg mot skader fra skjærekniven eller gjenstander som blir slengt ut. Maskinen må kun drives med påsatt utkastklaff (a) eller med låsedel til bioklipping (b).

Sikkerhetssperresystem

Sikkerhetssperresystemet gjør det mulig kun å starte motoren når

- føreren har tatt plass på setet
- parkeringsbremsen er på,
- kjøreretningsspaken står på "N",
- klippeenheten er koblet ut.

Sikkerhetssperresystemet slår motoren av så snart operatøren forlater setet uten å sette på parkeringsbremsen og å koble ut klippeenheten.

På maskiner uten OCR-funksjon hhv. når OCR-funksjonen er deaktivert, forhindrer sikkerhetssperresystemet at det kan rygges bakover med innkoblet klippeenhet (automatisk utkobling av motoren). Derfor må klippeenheten kobles ut før ryggingen.

Symboler på maskinen

På maskinen finner du forskjellige symboler som klistremerker. Her er forklaringen på symbolene:



Obs! Les bruksanvisningen før igangsetting!



Tredje personer må holdes borte fra fareområdet!



Fare for skade på grunn av roterende kniver eller deler.



Fare for skade på grunn av roterende kniver eller deler. Hender og føtter må ikke holdes inn i åpningene når maskinen er i gang.



Arbeid i bratte bakker kan være farlig.



Fare for skade på grunn av gress eller faste gjenstander som blir slynget ut.



Obs! Eksplosjonsfare.



Batterisyre/fare for etsing.



Under på- og avstigning må det aldri trækkes på klippeenheten.

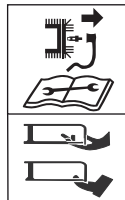

Fare! Utsiktet innkobling. Ta av tennpluggkontakten før arbeider på maskinen. Hender og føtter må holdes borte fra roterende delene.

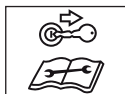

Før alle arbeider på maskinen må tenningsnøkkelen trekkes ut, og det må tas hensyn til henvisningene i denne veiledningen.



Gamle batterier må ikke kastes i husholdningsavfallet.



Forsiktig!
Bruk vernebriller.



Fare! Bruk av åpen ild, gnister og flammer samt røyking forbudt!

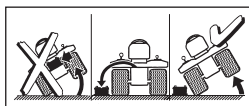

Ta ut batteriet før du vipper apparatet.



Maskinen må kun drives med påsatt gressoppsamlerrinnretning sammen med utkastklaffen eller låsedelen til bioklipping.

Hold alltid disse symbolene på maskinen i lesbar tilstand.

Erstatt skadde eller uleselige symboler.

Symboler i denne veiledningen

I denne veiledningen blir det brukt følgende symboler:



Fare

Du blir gjort oppmerksom på farer som henger sammen med den aktiviteten som blir beskrevet og hvor det er fare for personer.



Obs!

Du blir gjort oppmerksom på farer som henger sammen med den aktiviteten som blir beskrevet og hvor det kan oppstå skader på ting.



Henvisning

Markerer viktige opplysninger og tips for brukeren.

Anvisninger for avfallshåndtering

Rester av emballasje, gamle maskiner osv. må avskaffes i henhold til de lokale forskriftene.

Plasseringsangivelser

Posisjonsangivelsene til maskinen (f.eks. venstre, høyre) blir alltid angitt i retning fra føreren som sitter på setet.

Montering

Montering av maskinen

Monteringen av maskinen er fremstilt i bilder på slutten av driftsveiledningen eller som et separat ark. Den grafiske framstillingen kan avvike i detaljer fra den kjøpte maskinen.

Ta batteriet i bruk



Fare

Fare for forgiftning og skade på grunn av batterisyre

Bruk vernebriller og vernehansker. Unngå hudkontakt med batterisyre.

Dersom det skulle sprute batterisyre i ansiktet eller i øynene, må det straks skylles ut med kaldt vann og lege bør oppsøkes.

Dersom du skulle ha svelget batterisyre ved en feiltakelse, må du drikke mye vann og oppsøke lege øyeblikkelig.

Lagre batteriene utenfor barns rekkevidde.

Vipp aldri batteriet, batterisyre kan da renne ut.

Lever batterisyre som er til overs inn til din forhandler eller på et spesialdeponi.



Obs!
Fare for brann, eksplosjon og korrosjon på grunn av batterisyre og gass fra batterisyren

Rengjør straks de maskindelene som har vært utsatt for sprut av batterisyre. Batterisyre virker korroderende. Ikke røyk, og hold brennende og varme gjenstander borte.

Det er mulig med kortslutning under arbeider på batteriet

Ikke legg verktøy eller metallgjenstander oppå batteriet.

Ta hensyn til monteringsrekkefølgen når batteriet blir klemmet på og av.

Batteri må bare tas i bruk med montert batteripoldeksel (enten som dekselplate på plusspol eller som komplett batterideksel, alt etter utførelse)



Avklemming

- Først klemmes den svarte kabelen (-), deretter den røde kabelen (+) av.

Påklemming

- Først klemmes den røde kabelen (+), deretter den svarte kabelen (-) på.

Batteriet er fylt med batterisyre, og er forseglet fra fabrikk. Men også et "vedlikeholdsfritt" batteri trenger vedlikehold for å oppnå en viss levetid.

- Hold batteriet rent.
- Unngå å vippe batteriet. Også fra et "forseglet" batteri renner elektrolyttvæsken ut, dersom det blir vippet.
- Lad batteriet før første gangs bruk med en 12-volts batterilader (maksimal ladestrøm 1 ampere) 1 til 2 timer. Etter oppladingen må først ladeapparatets støpsel trekkes ut, deretter må batteriet klemmes av (se også driftsveiledningen til ladeapparatet).

Oversikt over maskinen



Obs! Skader på maskinen.

Her blir først funksjonene av betjenings- og indikasjonselementene beskrevet. Ikke utfør noen funksjoner ennå!



Bilde 1

1 Tenningslås (alt etter modell)

Tenningslås

Bilde 4a

Start: Nøkkelen dreies mot høyre inntil motoren går, deretter slippes den. Nøkkelen står på .

Stopp: Nøkkelen dreies mot venstre på .

Tenningslås med OCR-funksjon (alt etter modell)

Bilde 4b

Denne tenningen er utstyrt med en OCR-funksjon (= brukerkontrollert klipping i revers gir).

Start: Nøkkelen dreies mot høyre inntil motoren går, deretter slippes den. Nøkkelen står på

F (normalstilling), og det kan klippes når det kjøres framover.

OCR-stilling: Nøkkelen dreies mot venstre fra normalstillingen til stillingen for klipping ved rygging F X F F.

og bryteren (1) trykkes. Kontrollampen (2) lyser og viser brukeren at maskinen nå tillater klipping både når det kjøres framover og bakover.

Stopp: Nøkkelen dreies mot venstre på .

2 Koblings-/bremsepedal

Kobling = pedalen trykkes halvt ned.

Bremsing = pedalen trykkes helt ned.



Henvising

Brukes også til å aktivere/deaktivere parkeringsbremsen.

3 Spak for hastighetstrinn/parkeringsbremse

Hastighet (bilde 3a):

Lav hastighet

= sett spaken på "1".

Høy hastighet

= sett spaken på "6" eller "7" (opsjon).

Forhøyet hastighet

= innstill hastighetstrinnene uten å betjene koplings-/bremsepedalen.

Lavere hastighet

= innstill hastighetstrinnene ved å betjene koplings-/bremsepedalen (trå den halvt ned).

Parkeringsbremse (bilde 3b):

Betjening av parkeringsbremsen: Koblings-/bremsepedalen trykkes helt ned, spaken for hastighetstrinn skyves på . Løsning av parkeringsbremsen: Koblings-/bremsepedalen trykkes helt ned, spaken skyves på et hastighetstrinn.

4 Kjøretreningsspak

Innstillingene må kun foretas når maskinen står stille.

Hertil trykkes bremsepedalen helt ned og holdes trykket.

Framover = spaken på "F/

Tomgang = spaken på "N"

Tilbake = spaken på "R/

5 Utkastklaff

6 Spak for innstilling av klippehøyden

Med spaken stilles inn de forskjellige

klippehøydetrinnene (1 til maks. 5 – alt etter modell).

Trinn 1 = laveste klippehøyde – klippeenheten helt nede.

Trinn 5 * = høyeste klippehøyde – klippeenheten helt oppe.

(* Alt etter modell. Det høyeste tallet tilsvarer den største klippehøyden.)

7 PTO-spak

Med PTO-spaken blir klippeenheten koblet mekanisk på og av.

Utkobling av klippeenheten 

= spaken trykkes ut av utsparingen og trekkes helt bakover.

Koble inn klippeenheten 

= spaken trykkes langsomt framover til den smekker inn i utsparingen.

8 Tanklokk

Påfylling av drivstoff

9 Oljepåfyllingsstuss

Fyll på olje, sjekk oljenivået.

10 Gasspak (alt etter utføring)

Trinnløs innstilling av motorturtallet.

Hurtig motorturtall = .

Langsamt motorturtall = .

11 Choke (alt etter utføring)

For starting når motoren er kald, må choken trekkes ut (11a), eller gasspaken settes i stilling  (11b).

12 Boksholder**13 Batteri****14 Batteriladekontakt (alt etter utføring)**

For tilkobling av en batterilader som fås som opsjon.

15 Hengerfeste (alt etter utførelse)**Betjening**

Ta også hensyn til henvisningene i motorhåndboken!

 **Fare**
Fare for skade

Personer, i særdeleshet barn, eller dyr må aldri oppholde seg i nærheten av maskinen under klippingen. De kan bli skadet av steiner eller liknende som blir slengt ut.

Barn må aldri få betjene maskinen.

Vær særlig forsiktig ved klipping når det kjøres bakover (maskiner med OCR-bryter). Det må ikke befinne seg personer innenfor arbeidsområdet til maskinen.

Aldri tøm gressoppsamlerinnretningen når klippeenheten er i gang.

Ved tømning av gressoppsamlerinnretningen kan enten du eller andre personer bli skadet på grunn av gjenstander som blir slengt ut.

Ved klipping i bratte bakker, kan maskinen vippe og du kan bli skadet. Kjør aldri på tvers av bakken, men alltid kun rett oppover og nedover. Det må kun kjøres i bakker med en maksimal skråning på 20 %. Maskinen må ikke snus i bakken. Ved klipping av fuktig gress kan maskinen skli på grunn av redusert bakkekontakt, og du kan styrte. Klipp kun når gresset er tørt.

For høy hastighet kan øke faren for ulykker. Hold tilstrekkelig avstand ved klipping i grenseområder, som f.eks. i nærheten av bratte bakker eller under trær, ved busker og hekker.

Vær særlig forsiktig når du kjører bakover.

Kontroller terrenget hvor maskinen skal brukes, og fjern alle gjenstander som kan bli fanget opp og slengt rundt.

Dersom et fremmedlegeme (f.eks. stein) blir truffet av klippeenheten, eller dersom maskinen begynner å vibrere uvanlig:

motoren må straks slås av. Maskinen må undersøkes for skade på et fagverksted før videre drift.

På gressklippere med sigd må du aldri stille deg foran gressutkaståpningene.

Før aldri hender eller føtter til eller under roterende deler.

Slå motoren av og trekk ut tenningsnøkkelen og tennpluggkontakten før du løsner blokkeringer eller fjerner forstoppelser i utkastkanalen.

Bruk ikke maskinen ved dårlige værforhold, f.eks. ved fare for regn eller tordenvær.

Fare for kvelning på grunn av karbonmonoksid

La forbrenningsmotoren kun være i gang ute i det fri.

Eksplisjons- og brannfare

Drivstoff-/bensindamper er eksplosive, og drivstoff er meget lett antennelig.

Fyll drivstoff på før motorstart. Hold drivstofftanken lukket når motoren er i gang, eller så lenge den er varm. Drivstoff må kun fylles på når motoren er avslått og avkjølt. Unngå åpen ild, gnistdannelse og ikke røk. Fyll kun på drivstoff på maskinen ute i det fri.

Ikke start motoren dersom drivstoffet er rent over. Skyv maskinen bort fra den flaten som er tilsmusset med drivstoffet, og vent til drivstoffdampene er dampet bort.

For å unngå brannfare hold følgende deler frie for gress og olje som renner ut: Motor, eksos, drivstofftank.

 **Fare**
Fare for skade på grunn av defekt maskin

Bruk kun maskinen når den er i plettfri tilstand. Gjennomfør en visuell kontroll før bruk. Kontroller spesielt at sikkerhetsinnretningene, klippeverktøyene med holderen, betjeningsselementene og skruforbindelsene ikke er skadet og sitter godt fast. Skift ut skadete deler før bruk.

 **Fare**
Fare for skade

Ikke gjennomfør test-, kontroll- eller vedlikeholds-/innstillingsarbeid når motoren er i gang, eller når den er varm.

 **Driftstider**

Ta hensyn til de nasjonale/kommunale forskrifter som gjelder for arbeidstiden (bruk av kjedesagen), forhør deg eventuelt hos den ansvarlige myndigheten.

Før bruk

Kontroller

- alle verneinnretninger
- motoroljenivået (se motorhåndboken),
- fyllenivået i tanken
- trykket i dekkene
- ventilasjonssprekkene i motorområdet for smuss og rester av klippet gress

Påfylling av drivstoff og kontroll av oljenivå

Bilde 5



Henvising

Motoren er allerede fylt med olje fra fabrikkens – kontroller fyllenivået, og fyll på om nødvendig.

- Bensin, blyfri fylles på. Se motorhåndboken.
- Drivstofftanken fylles maksimalt til 2,5 cm under underkanten av påfyllingsstussen.
- Drivstofftanken lukkes godt igjen.
- Oljenivået kontrolleres. Oljenivået må ligge mellom "Full/Max."- og "Add/Min."-markeringen (se også motorhåndboken).

Kontroll av trykket i dekkene



Henvising

Av produksjonsgrunner kan trykket i dekkene være høyere enn påkrevet.

- Kontroller trykket i dekkene. Om nødvendig må dette korrigeres (se avsnittet "Vedlikehold"):
 - foran: 1,0 bar
 - bak: 0,7 bar

Innstilling av førersetet

Bilde 2

- Setet settes i ønsket posisjon.

Start av motoren



Henvising

Ta hensyn til informasjonene i motorhåndboken.

- Noen modeller har ikke gasspak, turtallet blir automatisk innstilt. Motoren går alltid med optimalt turtall.
- Noen modeller har ingen choke eller primer. Motoren innstiller seg automatisk inn på den respektive startingen.
- Bensinkranen åpnes (dersom denne finnes – se motorhåndboken).
- Ta plass på førersetet.
- Klippeenheten kobles ut og stilles opp
 - PTO-spaken settes i AV-stilling
 - Klippehøyde-innstillingsspaken stilles på "5" (klippeenheten oppe).

- Sette på parkeringsbremsen.
- Kjøreretningsspaken stilles på "N".
- Gasspaken (dersom denne finnes) stilles på
- Ved kald motor trekkes choken (dersom denne finnes), hhv. gasspaken (dersom denne finnes) stilles på
- Tenningsnøkkelen dreies på til motoren går (startforsøk i maks. 5 sekunder, før neste forsøk må du vente i 10 sekunder). Når motoren er i gang, stilles tenningsnøkkelen på / F.
- Så snart motoren går, stilles choken/gasspaken (dersom denne finnes) langsomt tilbake inntil motoren går rolig.

Stopping av motoren

- Gasspaken (dersom denne finnes) settes på middels gassinnstilling.
- La motoren gå i ca. 20 sekunder.
- Tenningsnøkkelen stilles på
- Tenningsnøkkelen trekkes ut.
- Før maskinen forlates, må parkeringsbremsen betjenes.

Kjøring



Fare

Brå start, plutselig stopp og kjøring med for høy hastighet øker faren for ulykker, og kan føre til skader på maskinen. Vær særlig forsiktig når du kjører bakover. Førersetet må aldri stilles inn/justeres under kjøringen.



Obs! Skader på maskinen.

Skift aldri kjøreretningen uten først å stanse maskinen.



- Start motoren som angitt.
- Løsning av parkeringsbremsen: Koblings-/bremsepedalen trykkes helt ned, spaken skyves på et hastighetstrinn.
- Kjøreretningsspaken settes i tilsvarende stilling.
- La koblings-/bremsepedalen komme langsomt, maskinen kjører.

Stopp av maskinen

- Trå på koblings-/bremsepedalen inntil maskinen står stille.

Klipping

- Ved normaldrift / F (se betjeningen for tenningslåsen): Klippeenheten kobles ut før det kjøres bakover, og stilles oppe.
- I bakoverdrift F (se betjeningen for tenningslåsen): Vær særlig forsiktig ved klipping når du kjører bakover. Dette må kun aktiveres når det er absolutt nødvendig.
- Kjøreretning må ikke skiftes når maskinen ruller eller kjører.

- Start motoren som angitt.
- Gasspaken (dersom denne finnes) stilles på  for å sikre en tilstrekkelig effektivitet.
- Løsning av parkeringsbremsen: Koblings-/bremsepedalen trykkes helt ned, spaken skyves på et hastighetstrinn.
- Sett spak for kjøreretning på "F"/ forover.
- Innkobling av klippeenheten:
 - PTO slås på .
- Klippeenheten senkes ned.
- La koblings-/bremsepedalen komme langsomt, maskinen kjører.

Generelt

Ved innstilling av klippehøyden og kjørehastigheten må det passes på at maskinen ikke blir overbelastet. Avhengig av gressets lengde, type og fuktighet, er det nødvendig å tilpasse klippehøyden og kjørehastigheten for å kunne garantere et problemfritt arbeid. Ved tilstoppinger må kjørehastigheten reduseres, og det må innstilles en høyere klippehøyde.

Parkering av maskinen

- Maskinen stoppes.
- Gasspedalen trås helt ned, og parkeringsbremsen settes på.
- Klippeenheten kobles ut, og settes oppe.
- Gasspaken (dersom denne finnes) settes på middels gassinstilling.
- Tenningsnøkkelen stilles på  etter 20 sekunder.
- Tenningsnøkkelen trekkes ut.



Henvisning

Maskiner må kun plasseres i lukkede rom når motoren er avkjølt.

Tilbehør (opsjon)



Fare for skade på grunn av klippeverktøy
Bruk vernehansker.

Jorddekking

Bilde 6

Tilbehør: Låsedel for gressmaling

- Klippehøyde-innstillingsspaken stilles på "1" (klippeenheten nede).
- Fjern utkastkanalen (a).
- Låsedelen for gressmaling (b) monteres.

Tips for pleie av gressplenen

Her er noen tips slik at gressplenen din kan vokse sunt og jevnt.

Klipping

Gressplenen består av forskjellige gresstyper. Hvis du klipper gresset ofte, vokser mer gress som har

sterke røtter og det dannes et fast jordlag under gresset.

Dersom du klipper sjeldent, får gresstypene som har lange, høytvoksende gresstrå og andre ville gresstyper utvikle seg mest (f.eks. kløver, tusenfryd).

Normal høyde på en gressplen ligger på ca. 4-5 cm. Det bør kun klippes 1/3 av hele høyden, altså ved 7-8 cm klippes det ned til normal høyde. Gressplenen bør helst ikke skjæres kortere enn 4 cm, da gressteppen ellers blir skadet ved tørke.

Gress som har vokset høyt opp (f.eks. etter ferien), må klippes i etapper til normal høyde.

Gressmaling (med tilbehør)

Gresset blir klippet i små stykker (ca. 1 cm) med malingen, og det blir liggende igjen. Gressplenen tilføres på den måten mange næringsstoffer. For et optimalt resultat må gressplenen alltid holdes kortklippet, se også avsnittet "Klipping".

Ved jorddekking må det tas hensyn til følgende:

- Vått gress må ikke males.
- Mal aldri mer enn maks. 2 cm av gressets totale lengde.
- Kjør langsomt.
- Maksimalt motorturtall må brukes.
- Rengjør klippeenheten regelmessig.

Transport

Kjør kun korte strekninger med maskinen for å skifte klippet. Bruk transportkjøretøy for lengre strekninger.

Instruks: Maskinen er ikke godkjent og registrert i henhold til veiloven.

Korte strekninger



Fare

Gjenstander kan bli fanget opp og slengt rundt av det roterende skjæreverket, og derved forårsake skader.

- Koble ut klippeenheten før du kjører med maskinen.

Lange strekninger



Obs! Transportskader!

De anvendte transportmidler (f.eks. transportkjøretøy, lasterampe e.l.) må brukes forskriftsmessig (se tilhørende betjeningsveiledning). For transport må maskinen sikres mot at den kan forskyve seg. Fare for miljøskader på grunn av utrennende drivstoff

Transporter aldri maskinen i vippt stilling.

- Transportkjøretøyet gjøres klart.
- En lasterampe anbringes på transportkjøretøyet.
- Maskinen skyves for hånd i tomgang oppå lasteflaten.
- Sette på parkeringsbremsen.
- Maskinen sikres mot at den kan forskyve seg.

Rengjøring/vedlikehold



Fare **Fare for skade på grunn av motorstart ved en feiltakelse**

Beskytt deg mot skader. Før alle arbeider på denne maskinen må du

- Slå av motoren
- Trekke ut tenningsnøkkelen
- Sette på parkeringsbremsen.
- Vente til alle bevegelige deler er stoppet fullstendig opp; motoren må være avkjølt
- Trekke ut tennpluggkontakten på motoren for å forhindre at den blir startet ved en feiltakelse



Obs!

Ikke bruk høytrykksspyler for rengjøring.

Rengjøring



Henvisning

Maskinen må rengjøres grundig etter hver bruk.

- Maskinen stilles på et fast og jevnt underlag.
- Sette på parkeringsbremsen.

Rengjøring av klippeenheten



Fare **Fare for skade på grunn av skarp kniv**

Bruk arbeidshansker.

Rengjør klippeverktøyene forsiktig.



Obs! Motorskader!

Ikke vipp maskinen mer enn 30°. Drivstoffet kan renne ned i forbrenningskammeret, og dette kan føre til motorskade.

- Klippeenheten settes helt opp.
- Klippeassen rengjøres med børste, håndkost eller en klut.

Vedlikehold

Ta hensyn til vedlikeholdsforskriftene i motorhåndboken. La maskinen kontrolleres og vedlikeholdes ved slutten av sesongen av et fagverksted.



Obs!

Fare for miljøskader på grunn av motorolje

Ved oljeskift lever den gamle oljen inn på et innsamlingssted for gammel olje eller til et avfallsfirma.

Fare for miljøskader på grunn av batterier

Brukte batterier må ikke kastes i husholdningsavfall. Lever brukte batterier inn til forhandleren eller til et avfallsfirma. Ta ut batteriet før maskinen blir skrotet.

Bruk av startkabel



Fare

Et defekt eller frosset batteri må aldri brokobles med en startkabel. Pass på at maskinene og kabelklemmene ikke berører hverandre, og at tenningene er slått av.

- Rød startkabel klemmes til plusspol (+) på det utladde batteriet og på giverbatteriet.
- Svart startkabel klemmes først på minuspol (-) på giverbatteriet. Den andre klemmen klemmes på rammen av motorblokken på kjøretøyet med den nedladete batteriet (helst langt borte fra batteriet).



Henvisning

Dersom giverbatteriet er innebygget i et kjøretøy, må dette kjøretøyet ikke startes under starthjelpeprosessen.

- Kjøretøyet med den utladde batteriet startes, og parkeringsbremsen settes på.
- Startkabelen tas av i motsatt rekkefølge.

Lufftrykk i dekkene



Obs!

Det maksimalt tillatte trykket i dekkene (se randen på dekkene) må aldri overskrides. Ikke stå foran eller over dekkene når de blir pumpet opp.

Det anbefalte trykket i dekkene ved bruk er:

- foran: 1,0 bar
- bak: 0,7 bar

For høyt trykk i dekkene reduserer levetiden til dekkene. Trykket i dekkene må kontrolleres før hver kjøring.

Etter 5 driftstimer

- Første skift av motoroljen. For videre intervaller se motorhåndboken.

Etter 10 driftstimer

- Alle dreie- og lagerpunkter (betjeningsspak, høydeinnstilling på klippeenheten, clutch-/bremsepedal, ...) smøres med noen dråper lett olje.
- Batteripolene rengjøres.

Etter 25 driftstimer

- Alle knivaksler, spennruller og spennrulleholdere må smøres på smøreniplene med fett av typen 251H EP. La disse arbeidene utføres på et fagverksted.
- Tennene på styredrevet smøres inn med universalfett.
- Leddene på styringen smøres lett inn med noen dråper olje.
- Hjullagre og akslinger på framhjulene må smøres på smøreniplene med et universalfett.

Etter 50 driftstimer

- Smuss og rester av gress fra drevet må fjernes på et fagverksted.

Etter behov

Opplading av batteriet

Dersom du ikke skal bruke maskinen i lengre tid, blir det anbefalt å ta batteriet ut av maskinen og å lade det opp før lagringen samt hver 2. måned under lagringen og før det skal tas i bruk igjen.



Henvising

Ta hensyn til henvisningene i betjeningsveiledningen for batteriladeapparatet ditt.

Skifte av sikringer

- Skift ut defekte sikringer kun med sikringer med samme styrke.

En gang i sesongen

- Tennene på styredrevet smøres inn med universalfett.
- Leddene på styringen smøres lett inn med noen dråper olje.
- Alle dreie- og lagerpunkter (betjeningsspak, høydeinnstilling på klippeenheten, clutch-/bremsepedal, ...) smøres med noen dråper lett olje.
- Tennpluggen rengjøres, og elektrodeavstanden stilles inn eller tennpluggen skiftes ut, se motorhåndboken.
- Hjulakslene bak må smøres inn med spesialfett (vannavvisende) på et fagverksted.
- Knivene må slipes eller skiftes ut på et fagverksted.

Når maskinen skal tas ut av bruk



Obs!

Materialskeer på maskinen

Lagre maskinen med avkjølt motor kun i rene og tørre rom.

Beskytt maskinen mot rust dersom den skal lagres over lengre tid, f.eks. om vinteren.

Etter sesongen eller når maskinen ikke skal brukes på lengre enn én måned.

- Rengjør maskinen og gressoppsamlerinnretningen.
- Alle metalldelene beskyttes mot rust ved å tørke dem av med en klut som er innsmurt med olje, eller sprøyt dem inn med oljespray.
- Lad opp batteriet med et ladeapparat.
- Når maskinen skal tas ut av bruk om vinteren, må batteriet tas ut, lades opp og lagres på et tørt/kjølig sted (beskyttet mot frost). Hver 4.–6. uke samt før det settes i igjen, må batteriet lades opp.
- Drivstoffet tappes av (kun ute i det fri), og motoren tas ut av bruk slik som beskrevet i motorhåndboken.
- Dekkene fylles i henhold til angivelsene på felgen av dekkene. Dekk uten angivelser på felgen fylles med et trykk på 0,9 bar.
- Maskinen lagres i et rent, tørt rom.

Garanti

I hvert land gjelder de garantibestemmelsene som er utgitt av vårt firma hhv. vår importør.

Feil på apparatet repareres kostnadsfritt i garantitiden, forutsatt at feilen skyldes en material- eller produksjonsfeil.

Hvis du påberoper deg garantien, ber vi deg kontakte forhandleren eller et av våre kontorer.

Informasjon om motoren

Motorprodusenten er ansvarlig for alle problemer når det gjelder motorens ytelse, ytelsesmåling, tekniske data, garanti og service. Informasjonen finner du i den separat medfølgende eier-/betjeningshåndboken fra motorprodusenten.

Hjelp ved feil



Fare

Fare for skade på grunn av motorstart ved en feiltakelse

Beskytt deg mot skader. Før alle arbeider på denne maskinen må du

- Slå av motoren
- Trekke ut tenningsnøkkelen
- Sette på parkeringsbremsen.
- Vente til alle bevegelige deler er stoppet fullstendig opp; motoren må være avkjølt

- Trekke ut tennpluggkontakten på motoren for å forhindre at den blir startet ved en feiltakelse
Feil ved driften av maskinen har ofte enkle årsaker som du bør kjenne til og som du delvis selv kan utbedre. I tvilstilfeller hjelper fagverkstedet deg med råd og veiledning.

Problem	Mulig(e) årsak(er)	Oppretting
Startmotoren går ikke rundt.	Sikkerhetssperresystemet er utløst.	For å starte tar du plass på føreraset, bremsepedalen trykkes helt ned eller parkeringsbremsen settes på. Klippeenheten kobles ut. Gressoppsamlerinnretningen monteres sammen med utkastkanalen eller utkastklaffen eller låsedelen til bioklipping.
	Batteriet er ikke korrekt tilkoblet.	Rød kabel kobles til (+)-polen på batteriet, og svart kabel kobles til (-)-polen på batteriet.
	Tomt eller svakt batteri.	Lad batteriet.
	Sikringen er røket.	Skift ut sikringen. Dersom sikringen utløses flere ganger etter hverandre, må det letes etter årsaken for dette.
	Løs jordingskabel mellom motoren og rammen.	Jordingskabelen tilkobles.
Startmotoren går rundt, men motoren starter ikke.	Choken eller gasspaken står i feil stilling.	Bruk choken. Sett gasspaken på  .
	Forgasseren får ikke drivstoff, drivstofftanken er tom.	Fyll på med drivstoff.
	Defekt eller smusset tennplugg.	Kontroller tennpluggen, se motorhåndboken.
	Ingen tenngnist.	Tenningen må kontrolleres på et fagverksted.
Motoren avgir røyk.	For mye motorolje i motoren.	Stopp motoren med en gang. Kontroller motoroljenivået.
	Motoren er defekt.	Stopp motoren med en gang. Motoren må kontrolleres på et fagverksted.
Sterke vibrasjoner.	Skadet knivaksel eller defekt kniv.	Stopp motoren med en gang. Defekte deler må skiftes ut på et fagverksted.
Klippeenheten kaster ikke ut gresset, eller den klipper ujevnt.	For høy kjørehastighet.	Lavere kjørehastighet må stilles inn.
	Kniven er sløv.	Kniven må slipes eller skiftes ut på et fagverksted.
Motoren går, klippeenheten klipper ikke.	Kileremmen er slitt.	Kileremmen må skiftes ut på et fagverksted.

Sisällysluettelo

Huolehdi turvallisuudestasi.....	102
Kokoaminen.....	104
Koneen osat	105
Käyttö	106
Vihjeitä nurmikonhoitoon	108
Kuljettaminen.....	108
Puhdistaminen / Huolto	109
Säilyttäminen	110
Takuu	110
Moottoriin liittyvää tietoa.....	110
Vikatilanteet.....	111

Tyypikilven tiedot

Näitä tietoja tarvitaan, kun tilaat varaosia tai kun laite on huollossa. Tyypikilpi sijaitsee kuljettajan istuimen alapuolella. Kirjoita alla olevaan ruutuun kaikki tyypikilven tiedot.

Löydät nämä ja muut tiedot erillisestä EY-vaatimustenmukaisuusvakuutuksesta, joka toimitetaan käyttöohjeen mukana.

Huolehdi turvallisuudestasi

Käyttötarkoitus

Tämä ajoleikkuri on tarkoitettu

- ajoleikkurina yksityispihan nurmikon leikkaamiseen,
- ainoastaan tälle ajoleikkurille hyväksytyillä varusteilla,
- tässä käyttöohjeessa annettuja käyttö- ja turvallisuusohjeita noudattaen.

Kaikki muu käyttö on käyttötarkoituksen vastaista. Valmistajan antama takuu raukeaa eikä valmistaja vastaa koneen käytöstä aiheutuvista vahingoista, jos konetta käytetään käyttötarkoituksen vastaisesti. Vastuun kantaa tässä tapauksessa yksin koneen käyttäjä.

Valmistaja ei vastaa koneelle omavaltaisesti tehtyjen muutosten aiheuttamista vahingoista.

Tätä ajoleikkuria ei ole hyväksytty yleisillä teillä eikä henkilökuljetuksiin käytettäväksi.

Yleisiä turvallisuusohjeita

Lue nämä käyttöohjeet huolellisesti ennen ajoleikkurin ensimmäistä käyttökertaa ja noudata niissä olevia ohjeita.

Neuvo myös muille käyttäjille koneen oikea käyttö. Käytä konetta ainoastaan sen ollessa valmistajan ohjeiden mukaisessa ja toimitusta vastaavassa kunnossa.

Säilytä käyttöohje, niin että se varmasti tarvittaessa löytyy. Omistajan vaihtuessa anna käyttöohje koneen mukana uudelle omistajalle.

Varaosien ja varusteiden tulee olla valmistajan vaatimusten mukaisia.

Käytä tämän takia vain alkuperäisvaraosia ja -varusteita tai valmistajan hyväksymiä varaosia ja varusteita.

Anna korjaukset vain pienkonehuollon suorittavaksi.

Ennen koneella työskentelyä

Älä käytä konetta, jos olet väsynyt tai sairas.

Koneen käyttäjä ei saa olla huumaavien aineiden, kuten alkoholin, huumeiden tai lääkkeiden vaikutuksen alaisena.

Alle 16-vuotiaat eivät saa käyttää konetta.

Konetta ei ole tarkoitettu sellaisten henkilöiden (mukaan lukien lapset) käyttöön, jotka ovat fyysisesti, aistitoiminnoiltaan tai henkisesti rajoitteisia tai joilla ei ole riittävästi kokemusta ja/tai tietoa laitteen käytöstä, ellei heidän turvallisuudestaan vastaava henkilö valvo ja opasta heitä koneen käytössä. Lapsia tulee valvoa ja varmistaa, että he eivät leiki laitteella.

Perehdy ennen työhön ryhtymistä kaikkiin varusteisiin ja hallintalaitteiden toimintaan.

Säilytä polttoaine vain siihen tarkoitukseen hyväksytyissä astioissa. Älä säilytä niitä lämmönlähteiden (esim. kaminan tai lämminvesivaraajan) lähellä. Vaihda vaurioitunut pakoputki, polttoainesäiliö ja polttoainesäiliön tulppa.

Kytke perävaunu ja muut varusteet paikoilleen ohjeita noudattaen. Ajoleikkuriin kiinnitetyt lisälaitteet, perävaunu, lisäpainot ja täynnä oleva ruohonkokoja vaikuttavat ajoleikkurin ajo-ominaisuuksiin, varsinkin ohjattavuuteen ja jarrutustehoon sekä kaatumisherkkyyteen.

Työskentelyn aikana

Käytä asianmukaista työvaatetusta (esim. turvajalkineita, pitkiä housuja, vaatteita, jotka eivät ole liian väljät, suojalaseja ja kuulonsuojaimia) koneella työskennellessäsi ja sitä huoltaessasi.

Työskentely ilman kuulosuojaimia saattaa vaurioittaa kuuloa.

Käytä konetta vain sen ollessa teknisesti kunnossa.

Älä muuta moottorin tehdasasetuksia.

Älä täytä polttoainetta moottorin käydessä tai moottorin ollessa lämmin.

Tankkaa vain ulkona.

Vältä avotulen käyttöä ja kipinöiden muodostumista. Älä tupakoi.

Varmista, että muut henkilöt, etenkin lapset, ja kotieläimet pysyvät poissa koneen työalueelta. Tarkasta työskentelyalue. Poista kaikki esineet, jotka voivat tarttua kiinni ja sinkoutua ympäristöön. Näin välttyt tapaturmilta ja konevaurioilta.

Älä leikkaa nurmikkoa yli 20 % kaltevassa rinteessä. Työskentely rinteissä on vaarallista; kone saattaa kaatua tai lähteä luisuun. Lähde ajamaan ja jarruta rinteessä aina pehmeästi. Kun ajat alamäkeen, jätä aina vaihde päälle ja aja hitaasti. Älä aja rinteessä poikittain, vaan aina vain ylhäältä alaspäin tai päinvastoin.

Leikkaa ruohoa ainoastaan päivänvalossa tai riittävässä valaistuksessa.

Laitetta ei ole hyväksytty henkilökuljetuksiin.

Ennen koneeseen kohdistuvia töitä

Suojaa itsesi tapaturman varalta. Ennen laitteelle tehtäviä huoltotöitä.

- Sammuta moottori.
- Irroita virta-avain.
- Kytke seisontajarru.
- Odota, kunnes kaikki koneen liikkuvat osat ovat varmasti pysähtyneet. Moottorin tulee olla jäähtynyt.
- Irroita sytytystulpan liitin, jotta moottori ei voi käynnistyä vahingossa.

Työskentelyn päätyttyä

Poistu ajoleikkurilta vasta, kun olet sammuttanut moottorin, kytkenyt pysäköintijarrun ja irroitannut virta-avaimen.

Turvalaitteet

Suojalaitteet suojaavat sinua ja siksi niiden tulee aina olla kunnossa.

Turvalaitteita ei saa muuttaa eikä niiden toimintaa saa yrittää estää.

Turvalaitteita ovat:

Ulosheittoaukon suoja/allejättötulppa

Kuva 6

Nämä osat suojaavat ympäristöön sinkoutuvien esineiden ja leikkuulaitteen aiheuttamilta tapaturmilta. Leikkuria saa käyttää vain, kun ulosheittoaukon suoja (a) tai allejättötulppa (b) on asennettu paikoilleen.

Turvalukitusjärjestelmä

Turvalukitusjärjestelmä sallii moottorin käynnistyä vain, jos

- kuljettaja istuu ajoleikkurin istuimella,
- pysäköintijarru on kytketty,
- suunnanvaihtovipu on vapaa-asennossa N,
- leikkuulaite on kytketty pois päältä.

Turvalaitejärjestelmä sammuttaa moottorin heti, kun kuljettaja poistuu istuimelta eikä pysäköintijarrua ole kytketty päälle eikä leikkuulaitetta pysäytetty. Koneissa, joissa ei ole OCR-toimintoa tai jos OCR-toiminto on kytketty pois päältä, järjestelmä estää peruuttamisen leikkuulaite päälle kytkettynä (moottori kytketty pois päältä automaattisesti). Kytke sen vuoksi leikkuulaite pois päältä ennen peruuttamista.

Laitteeseen kiinnitetty tarrat

Laitteeseen on kiinnitetty kuvakkein varustettuja tarroja. Kuvakkeiden selitykset:



Huomio! Lue käyttöohje ennen laitteen käyttöönottoa!



Varmista, ettei vaara-alueella ole muita henkilöitä!



Varo terää ja muita pyöriä osia. Tapaturmavaara.



Varo terää ja muita pyöriä osia. Tapaturmavaara. Pidä kädet ja jalat pois aukkojen kohdalta koneen käydessä.



Työskentely jyrkässä rinteessä on vaarallista.



Ympäristöön sinkoavan ruohon tai kiinteiden kappaleiden aiheuttama tapaturmavaara.



Huomio! Räjähdyksivaara.



Akkuhappoa/Syövyttävää.



Älä astu leikkuulaitteen päälle, kun nousest koneeseen tai poistut koneesta.

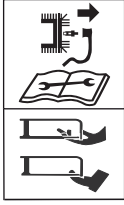

Vaara! Tahattoman päällekytkemisen vaara. Irrota sytytystulpan liitin ennen kuin alat huoltaa laitetta. Pidä kädet ja jalat etäällä pyörivistä osista.



Irroita virta-avain ennen kaikkia tehtäviä töitä. Noudata tämän käyttöohjeen ohjeita.

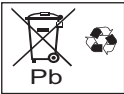

Vanhat akut ja paristot eivät ole sekajätettä.



Varo!
Käytä suojalaseja.



Vaara! Avotuli, kipinät ja tupakointi kielletty!

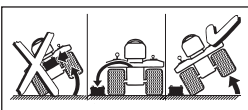

Irrota akku ennen leikkurin kallistamista.



Leikkuria saa käyttää vain, kun ulosheittoaukon läppä tai allejättötulppa on asennettu paikoilleen.

Pidä laitteen tarrat puhtaina, jotta ne ovat hyvin luettavissa.

Vaihda vahingoittuneet tai lukukelvottomat tarrat.

Käyttöohjeen kuvakkeet

Tässä käyttöohjeessa käytetään seuraavia kuvakkeita:



Vaara

Selostettu toiminta aiheuttaa ihmisille vaaratilanteita.



Huomio

Selostettu toiminta aiheuttaa esinevahinkoja.



Huomaa

Viittaa tärkeisiin tietoihin ja käyttövinkkeihin.

Kierrätysohje

Hävitä pakkausmateriaali, käytöstä poistettu laite yms. paikallisten määräysten mukaisesti.

Sijaintitiedot

Näissä ohjeissa sijaintitiedot (esim. vasen, oikea) katsotaan kuljettajan paikalta ajosuuntaan.

Kokoaminen

Koneen kokoaminen

Laitteen kokoaminen selostetaan ja havainnollistetaan kuvin käyttöohjeen lopussa tai liitteessä. Kuvissa saattaa olla käyttäjän koneesta poikkeavia yksityiskohtia.

Akun käyttöönotto



Vaara

Akkuhappo aiheuttaa myrkytys- ja loukkaantumisvaaran

Käytä suojalaseja ja suojakäsineitä. Varo, ettei akkuhappoa pääse iholle.

Jos akkuhappoa roiskuu kasvoille tai silmiin, huuhtelee ne välittömästi kylmällä vedellä ja mene lääkäriin.

Jos akkuhappoa niellään, on juotava runsaasti vettä ja mentävä heti lääkäriin.

Säilytä akkuja poissa lasten ulottuvilta.

Älä kallista akkua, happoa voi valua ulos akusta.

Toimita ylijäänyt akkuhappo myyjäliikkeeseen tai ongelmajätetkeräykseen.



Huomio
Akkuhappoa ja sen kaasut aiheuttavat
tulipalo-, räjähdys- ja syöpymisvaaran

Puhdista heti koneen osat, jos niiden päälle on roiskunut akkuhappoa. Akkuhappo vaikuttaa syövyttävästi. Älä tupakoi. Varmista, ettei lähellä ole palavia eikä kuumia esineitä.

Oikosulun mahdollisuus akkua käsiteltäessä
Älä aseta mitään työkaluja äläkä metalliesineitä akun päälle.

Kiinnitä ja irrota akku aina oikeassa järjestyksessä. Käytä akkua vain napojen suojuksen (mallista riippuen) joko plusnavan suojuksen tai koko akun suojuksen asennettuna .

Irrottaminen

- Irrota ensin musta kaapeli (-), sitten punainen kaapeli (+).

Kiinnittäminen

- Kiinnitä ensin punainen kaapeli (+), sitten musta kaapeli (-).

Akku on täytetty tehtaalla akkuhapolla ja suljettu. Myös huoltovapaata akkua on huollettava, jotta se kestäisi käytössä mahdollisimman pitkään.

- Pidä akku puhtaana.
- Varo kallistamasta akkua. Myös huoltovapaasta akusta valuu elektrolyyttinesettä, jos akkua kallistetaan.
- Lataa akkua 1 - 2 tuntia ennen ensimmäistä käyttökertaa 12 V akkulaturilla (maksimi latausvirta 1 A). Lataamisen jälkeen irrota ensin akkulaturin pistoke pistorasiasta ja irrota vasta sitten akku (katso myös akkulaturin käyttöohje).

Koneen osat



Huomio! Konevaurioiden vaara.

Tässä selostetaan alustavasti hallintalaitteiden toiminnot. Älä käynnistä vielä mitään toimintoja!





Kuva 1

1 Virtalukko (mallista riippuen)

Virtalukko



Kuva 4a

Käynnistys: Käännä avainta oikealle . Päästä heti irti, kun moottori käy. Avain on asennossa . Pysäytys: Käännä avainta vastapäivään asentoon .

Virtalukko, jossa on OCR-toiminto (mallista riippuen)

Kuva 4b

Tämä virtalukko on varustettu OCR-toiminnolla (= käyttäjän kontrolloima toiminto, joka sallii ruohonleikkuun peruutettaessa).

Käynnistys: Käännä avainta oikealle . Päästä heti irti, kun moottori käy. Avain on asennossa  F (normaaliasento) ja ruohonleikkuun on mahdollista eteenpäin ajettaessa.

OCR-asento: Käännä avain normaaliasennosta vasemmalle asentoon ruohonleikkuun peruutettaessa  ja paina katkaisinta (1). Merkkivalo (2) syttyy. Nyt koneella voi leikata ruohoa sekä eteen- että taaksepäin ajettaessa.

Pysäytys: Käännä avainta vastapäivään asentoon .

2 Kytkin-/jarrupoljin

Kytkeminen = paina poljin puoliväliin.

Jarruttaminen = Paina poljin pohjaan.



Huomaa

Käytetään myös seisontajarrun kytkemiseen ja vapauttamiseen.

3 Nopeusaluevipu, jossa on pysäköintiasento

Nopeus (kuva 3a):

Alhainen nopeus

= vipu asentoon 1.

Suuri nopeus

= vipu asentoon 6 tai 7 (optio).

Nopeus lisääntyy

= valitse ajoalue käyttämättä kytkin-/jarrupoljinta.

Nopeus hidastuu

= valitse ajoalue käyttämällä kytkin-/jarrupoljinta

(paina puoleen väliin).

Pysäköintijarru (kuva 3b):

Seisontajarrun päällekytkentä: Paina kytkin-/jarrupoljin pohjaan saakka, työnnä nopeusalueen vipu asentoon . Seisontajarrun vapauttaminen: Paina kytkin-/jarrupoljin pohjaan saakka, työnnä vipu haluamasi nopeusalueen kohdalle.

4 Suunnanvaihtovipu

Säädöt saa tehdä vain laitteen ollessa pysäytettyinä. Paina ensin jarrupoljin pohjaan asti ja pidä pohjaanpainettuna.

Eteenpäin = vipu asentoon F/ 

Vapaa = vipu asentoon N

Peruutus = vipu asentoon R/ 

5 Ulosheittoaukon suoja

6 Leikkuukorkeuden säätövipu

Vivusta säädetään leikkuukorkeus (asennot 1 - maks. 5 – mallista riippuen).

Asento 1 = pienin leikkuukorkeus – leikkuulaite aivan alhaalla.

Asento 5 * = suurin leikkuukorkeus – leikkuulaite aivan ylhäällä.

(* Mallista riippuen. Suurin numero vastaa suurinta leikkuukorkeutta.)

7 PTO-vipu

Leikkuulaite kytketään merkaanisesti päälle ja pois päältä PTO-vivulla.

Leikkuulaitteen poiskytkentä

= Paina vipu pois kolosta ja vedä se taakse ääri-asentoon.

Leikkuulaitteen päällekytkentä

= Työnnä vipua hitaasti eteen, kunnes se lukkiutuu paikalleen.

8 Polttoainesäiliön tulppa

Tankkaaminen

9 Öljyn täyttöaukko

Öljyn täyttäminen, öljymäärän tarkistaminen.

10 Kaasuvipu (riippuen konemallista)

Moottorin kierosnopeuden portaaton säätö.

Suuri moottorin kierosnopeus = .

Pieni moottorin kierosnopeus = .

11 Rikastin (mallista riippuen)

Kylmää moottoria käynnistäessäsi vedä rikastin (11a) ulos tai aseta kaasuvipu asentoon  (11b).

12 Tölkkiteline

13 Akku

14 Akun latauspistoke (mallista riippuen)

Lisävarusteena saatavan akkulaturin kytkemistä varten.

15 Vetokoukku (mallista riippuen)

Käyttö

Noudata myös moottorin käsikirjan ohjeita!



Vaara **Tapaturmavaara**

Ruohonleikkuun aikana ajoleikkurin lähellä ei saa olla muita henkilöitä, varsinkaan lapsia, eikä kotieläimiä. Ympäristöön sinkoutuvat kivet yms. voivat aiheuttaa tapaturman.

Lapset eivät saa käyttää konetta.

Ole erityisen varovainen leikatessasi ruohoa peruutusvaihteen ollessa päällä (koneet, joissa on OCR-kytkin). Työskentelyalueella ei saa olla ketään. Älä tyhjennä ruohonkokoajaa leikkuulaitteen ollessa käynnissä.

Ruohonkokoajaa tyhjennettäessä ympärille sinkoutuva ruoho saattaa aiheuttaa tapaturman käyttäjälle tai muille henkilöille.

Kone saattaa kaatua ja voit loukata itsesi, kun leikkaat nurmikkoja jyrkässä rinteessä. Leikkaa jyrkkää rinnettä aina ylhäältä alas ja päinvastoin, älä koskaan poikkisuuntaan. Älä leikkaa yli 20 % kaltevassa rinteessä. Älä vaihda suuntaa rinteessä. Vältä kostean ruohon leikkaamista.

Ajoleikkuri voi luisua, koska pito ei ole niin hyvä kuin kuivalla maalla. Kone saattaa kaatua. Leikkaa vain kuivaa ruohoa.

Vältä liian suuria nopeuksia. Onnettomuusriski lisääntyy.

Ruohon leikkaaminen reuna-alueilla, esim. jyrkkien rinteiden tai puiden, pensaiden ja pensasaitojen lähellä on vaarallista. Tapaturmavaara.

Säilytä turvallinen etäisyys reuna-alueisiin.

Ole erittäin varovainen, kun peruutat ruohonleikkuun aikana. Poista leikattavalta nurmikolta kaikki esineet, jotka voisivat sinkoutua ympäristöön leikkuulaitteen osuessa niihin.

Jos jokin vieras esine, esim. kivi, osuu leikkuulaitteeseen tai jos kone alkaa täristä voimakkaasti:

Sammuta moottori heti. Anna huollon tarkastaa kone vaurioiden varalta, ennen kuin otat sen uudelleen käyttöön.

Älä mene ruohon ulosheittoaukon eteen, kun ajoleikkuria käytetään sivulle heittäväenä.

Pidä aina kädet ja jalat kaukana koneen pyörivistä osista.

Sammuta moottori, irroita virta-avain ja syytytustulpan liitin, ennen kuin alat poistaa pysähtymisen aiheuttajaa tai heittoputken tukkeumia.

Älä käytä konetta huonolla säällä, esim. jos on sadekuurojen tai ukkosen riski.

Hiilimonoksidi aiheuttaa häikämyrkytyksen vaaran

Käytä polttomoottoria vain ulkona.

Räjähdys- ja tulipalovaara

Polttoaine-/bensinihöyryt ovat räjähtäviä. Bensiini syttyy herkästi.

Tankkaa ennen moottorin käynnistämistä. Älä avaa polttoainesäiliötä moottorin käydessä äläkä moottorin ollessa lämmin. Lisää polttoainetta vain moottorin ollessa sammutettu ja jäähtynyt. Vältä avotulen tekoa. Vältä kipinöiden muodostumista. Älä tupakoi.

Tankkaa vain ulkona.

Älä käynnistä moottoria, jos polttoainetta on läikkynyt yli.

Siirrä kone pois paikalta, johon polttoainetta on valunut. Odota, kunnes polttoainehöyryt ovat haihtuneet.

Poista palon välttämiseksi ruoho ja ulosvalunut öljy seuraavista laiteosista: Moottori, pakoputki, polttoainesäiliö.



Vaara **Viallinen laite aiheuttaa tapaturmavaaran**

Käytä konetta vain, kun se on täysin kunnossa.

Tarkasta kone ennen käyttöä vaurioiden varalta.

Tarkasta, ovatko turvalaitteet, leikkuulaite ja sen kiinnikelevyt, hallintalaitteet ja ruuviliitokset ehjät ja kunnolla paikallaan.

Vaihda vialliset osat.



Vaara **Tapaturmavaara**

Älä ryhdy tarkastus-, huolto- äläkä säätötoihin moottorin käydessä tai ollessa kuuma.



Käyttöajat

Noudata maakohtaisia käyttöajoista annettuja määräyksiä (tarvittaessa ota selvää viranomaisilta, milloin koneen käyttö on sallittua).

Aina ennen käyttöä

Tarkasta:

- kaikki suojalaitteet,
- moottoriöljyn määrä (katso moottorin käsikirja),
- polttoaineen määrä ja että
- renkaiden ilmanpaine,
- Konepeiton ilma-aukot. Niissä ei saa olla likaa eikä ruohosilppua.

Tankkaaminen ja öljytason tarkistaminen

Kuva 5



Huomaa

Moottori on täytetty öljyllä jo tehtaalla. Tarkista öljymäärä, lisää öljyä tarvittaessa.

- Polttoainesuositus lyijytön bensiini. Ks. moottorin käsikirja.
- Täytä tankki korkeintaan 2,5 cm päähän täyttöaukon reunasta.
- Sulje polttoainesäiliö hyvin.
- Tarkista öljymäärä. Öljytason tulee olla merkkien Full/Max ja Add/Min välissä (ks. myös moottorin ohjekirja).

Rengaspaineiden tarkistaminen



Huomaa

Renkaiden ilmanpaine voi olla tarvittavaa korkeampi tuotantosyistä.

- Tarkista renkaiden ilmanpaine. Korjaa tarvittaessa (katso luku Huolto):
- edessä: 1,0 bar
- takana: 0,7 bar

Kuljettajanistuimen säätäminen

Kuva 2

- Aseta istuin haluamaasi asentoon.

Moottorin käynnistäminen



Huomaa

Noudata moottorin käsikirjassa annettuja ohjeita.

- Joissakin malleissa ei ole kaasuvipua, kierrosnopeus säätyy automaattisesti. Moottori käy aina optimaalisella kierrosnopeudella.
- Joissakin malleissa ei ole rikastinta eikä primer-nuppia. Moottori säätyy automaattisesti oikein käynnistystä varten.

- Avaa bensiinihana (jos sellainen on, ks. moottorin ohjekirja).
- Istu kuljettajanistuimelle.
- Kytke leikkuulaite pois päältä ja siirrä se ylös:
 - Aseta PTO-vipu pois päältä -asentoon
 - Aseta leikkuukorkeuden säätövipu asentoon 5 (leikkuulaite ylhäällä).
- Kytke seisontajarru.
- Aseta suunnanvaihtovipu asentoon N.
- Aseta kaasuvipu (mikäli asennettuina) asentoon
- Jos moottori on kylmä, vedä rikastin ulos (jos kuuluu varusteluun) tai aseta kaasuvipu (jos kuuluu varusteluun) asentoon
- Käännä virta-avain asentoon , kunnes moottori käynnistyy (käynnistysyritys saa kestää enintään 5 sekuntia, odota 10 sekuntia ennen uutta yritystä). Kun moottori käy, käännä virta-avain asentoon / F.
- Heti kun moottori käynnistyy, palauta rikastin/ kaasuvipu (jos kuuluu varusteluun) takaisin hitaasti, kunnes moottori käy tasaisesti.

Moottorin sammuttaminen

- Aseta kaasuvipu (jos kuuluu varusteluun) keskiasentoon.
- Anna moottorin käydä noin 20 sekuntia.
- Käännä virta-avain asentoon
- Irroita virta-avain.
- Kytke seisontajarru päälle ennen koneelta poistumista.

Ajaminen



Vaara

Äkillinen liikkeellelähtö, äkkipysäytys ja suurella nopeudella ajaminen lisäävät tapaturmariskiä ja saattavat aiheuttaa laitevaurioita. Ole erittäin varovainen peruuttaessasi. Älä säädä istuinta äläkä korjaa sen asentoa ajon aikana.



Huomio! Konevaurioiden vaara.







Älä vaihda ajosuuntaa pysäyttämättä ensin ajoleikkuria.

- Käynnistä moottori ohjeiden mukaisesti.
- Seisontajarrun vapauttaminen: Paina kytkin-/jarrupoljin pohjaan saakka, työnnä vipu haluamasi nopeusalueen kohdalle.
- Aseta suunnanvaihtovipu haluamasi asentoon.
- Nosta jalka hitaasti kytkin-/jarrupolkimelta, kunnes ajoleikkuri lähtee liikkeelle.

Pysäyttäminen

- Paina kytkin-/jarrupoljinta, kunnes leikkuri pysähtyy.

Ruohon leikkaaminen

- Normaalikäyttö  /  F (ks. kohta Virtalukon käyttö): Kytke leikkuulaite pois päältä ennen peruuttamista ja siirrä se ylös.
- Ruohon leikkaaminen peruutettaessa  F  (ks. virtalukon käyttö): Noudata erityistä varovaisuutta leikatessasi ruohoa taaksepäin ajettaessa ja aktivoi toiminto vain, kun se on todella tarpeen.
- Älä vaihda ajosuuntaa, kun kone rullaa vapaalla tai liikkuu.
- Käynnistä moottori ohjeiden mukaisesti.
- Aseta kaasuvipu (jos kuuluu varusteluun) asentoon , jotta tehoa on riittävästi.
- Seisontajarrun vapauttaminen: Paina kytkin-/jarrupoljin pohjaan saakka, työnnä vipu haluamasi nopeusalueen kohdalle.
- Aseta suunnanvaihtovipu asentoon F/eteenpäin.
- Kytke leikkuulaite päälle:
 - Kytke PTO  päälle.
- Laske leikkuulaite alas.
- Nosta jalka hitaasti kytkin-/jarrupolkimelta, kunnes ajoleikkuri lähtee liikkeelle.

Yleistä

Ajoleikkuria ei saa kuormittaa leikkuukorkeutta ja ajonopeutta säädettäessä. Valitse leikkuukorkeus ja ajonopeus ruoholajin, ruohon korkeuden ja nurmikon kosteuden mukaan niin, että työskentely onnistuu ilman häiriöitä. Jos heittoputki tai kokooja tukkeutuu, alenna ajonopeutta ja nosta leikkuukorkeutta.

Ajoleikkurin käytön lopettaminen

- Pysäytä ajoleikkuri.
- Paina jarrupoljin pohjaan ja kytke seisontajarru.
- Kytke leikkuulaite pois päältä ja siirrä se ylös.
- Aseta kaasuvipu (jos kuuluu varusteluun) keskiasentoon.
- Käännä virta-avain 20 sekunnin kuluttua asentoon .
- Irroita virta-avain.



Huomaa

Vie kone sisätilaan vasta, kun moottori on jäähtynyt.

Lisävarusteet



Leikkuuterät aiheuttavat loukkaantumisvaaran

Käytä suojäkäsineitä.

Silppuaminen

Kuva 6

Lisävaruste: allejättötulppa

- Aseta leikkuukorkeuden säätövipu asentoon 1 (leikkuulaite alhaalla).
- Irrota ulosheittoputki (b).
- Kiinnitä allejättötulppa (b).

Vihjeitä nurmikonhoitoon

Muutamia vihjeitä, jotta nurmikkosi kasvaisi tasaisesti ja terveellä kasvualustalla.

Ruohon leikkaaminen

Nurmikossa kasvaa monia ruoholajeja. Kun leikkaat nurmikon usein, vahvan juuriston muodostavat kasvit vahvistuvat.

Jos leikkaat nurmikkoa vain harvoin, korkea heinä ja rikkaruohot (esim. apila ja päivänkakkara) vahvistuvat.

Nurmikon normaalikorkeus on noin 4 - 5 cm. Leikkaa kerralla vain 1/3 ruohon korkeudesta; ts. kun ruoho on 7 - 8 cm korkeaa, leikkaa se normaalikorkeuteen. Mikäli mahdollista, älä leikkaa nurmikkoa lyhyemmäksi kuin 4 cm. Nurmikko voi vaurioitua kuivana aikana.

Jos nurmikko on esim. loman aikana päässyt kasvaamaan liian korkeaksi, leikkaa se normaalikorkeuteen vähitellen.

Silppuava leikkaaminen (lisävarusteilla)

Ruoho leikataan hienoksi silpuksi (n. 1 cm), jolloin sen voi jättää maatumaan. Silloin nurmikkoon jää paljon ravinteita.

Kun valitset silppuavan leikkaamisen, pääset parhaimpaan tulokseen pitämällä ruohon aina lyhyenä, ks. myös kohta Ruohon leikkaaminen.

Noudata seuraavia ohjeita käyttäessäsi konetta silppuavana:

- Älä leikkaa märkää ruohoa.
- Lyhennä ruohoa korkeintaan 2 cm yhdellä kerralla.
- Aja hitaasti.
- Käytä moottoria maksimikierronopeudella.
- Puhdista leikkuulaite säännöllisesti.

Kuljettaminen

Aja koneella vain, kun vaihdat työskentelypaikkaa lyhyen matkan. Käytä pitkää matkaa varten kuljetusajoneuvoa.

Huomaa: Ajoleikkuria ei ole hyväksytty tieliikennekäyttöön.

Lyhyet matkat



Vaara

Esineet voivat singota ympäristöön niiden osuessa pyöriiviin leikkuuteriin. Tapaturmien ja esinevahinkojen vaara.

- Kytke leikkuulaite pois päältä ennen ajamaan lähtöä.

Pitkät matkat



Varo kuljetusvaurioita

Käytä kuljetusvälineitä (esim. kuljetusajoneuvoa, lastausramppia tms.) määräysten mukaisesti (ks. käyttöohjeet). Varmista ajoleikkurin paikoillaan pysyminen kuljetuksen aikana.

Vuotava polttoaine on vaaraksi ympäristölle
Kone ei saa olla kuljetuksen aikana kallellaan.

- Valmistele kuljetusajoneuvo kuljetusta varten.
- Kiinnitä ramppi kuljetusajoneuvoon.
- Kytke kone vapaalle käsin ja työnnä se lavalle.
- Kytke seisontajarru.
- Varmista koneen pysyminen paikallaan.

Puhdistaminen / Huolto



Vaara

Moottorin käynnistyminen vahingossa aiheuttaa tapaturmavaaran

Suojaa itsesi tapaturman varalta. Ennen laitteelle tehtäviä huoltotoimia.

- Sammuta moottori.
- Irroita virta-avain.
- Kytke seisontajarru.
- Odota, kunnes kaikki koneen liikkuvat osat ovat varmasti pysähtyneet. Moottorin tulee olla jäähtynyt.
- Irroita sytytystulpan liitin, jotta moottori ei voi käynnistyä vahingossa.



Huomio

Älä puhdista konetta painepesurilla.

Puhdistaminen



Huomaa

Puhdista kone hyvin käytön jälkeen.

- Pysäköi kone kiinteälle ja tasaiselle paikalle.
- Kytke seisontajarru.

Leikkuulaitteen puhdistaminen



Vaara

Terävät leikkuuterät aiheuttavat tapaturmavaaran

Käytä työkasineitä.

Puhdista leikkuulaite varovasti.



Varo moottorivaurioita

Älä kallista konetta enempää kuin 30°. Moottorin palotilaan voi valua polttoainetta. Seurauksena on moottorivaurio.

- Siirrä leikkuulaite aivan ylös.
- Puhdista leikkuutila harjalla tai kankaalla.

Huolto

Noudata moottorin ohjekirjassa annettuja huolto-ohjeita. Vie ajoleikkuri käyttökauden jälkeen pienkonehuoltoon tarkastettavaksi ja huollettavaksi.



Huomio

Moottoriöljy on vaaraksi ympäristölle

Toimita öljynvaihdon yhteydessä kerätty jäteöljy ongelmajätteen keräyspisteeseen.

Akut ovat vaaraksi ympäristölle

Vanhat akut eivät kuulu talousjätteeseen. Toimita vanhat akut myyjäliikkeeseen tai ongelmajätekeräykseen. Poista akku ennen kuin viet ajoleikkurin romutettavaksi.

Käynnistysapukaapelin käyttö



Vaara

Älä kytke käynnistyskaapelia vialliseen tai jäätyneeseen akkuun. Varmista, että laitteet ja kaapeliliittimet eivät kosketa toisiaan. Varmista, että sytytysvirrat on kytketty pois päältä.

- Kiinnitä punainen käynnistyskaapeli tyhjän akun ja käynnistysapuakun plusnapoihin (+).
- Kiinnitä musta käynnistyskaapeli ensin käynnistysapuakun miinusnapaan (-). Kiinnitä toinen liitin sen ajoneuvon, jonka akku on tyhjä, moottorilohkon runkoon (mahdollisimman kauas akusta).



Huomaa

Jos käynnistysapuakku on asennettu ajoneuvoon, niin tätä ajoneuvoa ei saa käynnistää kaapelikäynnistyksen aikana.

- Kytke pysäköintijarru. Käynnistä se ajoneuvo, jonka akku on tyhjä.
- Irroita käynnistyskaapeli päinvastaisessa järjestyksessä.

Renkaiden ilmanpaine



Huomio

Älä ylitä suurinta sallittua rengaspainetta (ks. tieto renkaan kyljestä). Älä seiso renkaan edessä tai yläpuolella ilmaa lisätessäsi.

Suosittelut rengaspaineet:

- edessä: 1,0 bar
- takana: 0,7 bar

Liian suuri rengaspaine lyhentää renkaan käyttöikää. Tarkista rengaspaine aina ennen ajamaan lähtöä.

5 käyttötunnin jälkeen

- Ensimmäinen moottoriöljyn vaihto. Seuraavat vaihtovälit, ks. moottorin ohjekirja.

10 käyttötunnin jälkeen

- Voitele kaikki nivel- ja laakerointikohdat (käyttövivut, leikkuulaitteen korkeussäätö, kytki-/jarrupoljin, ...) muutamalla tipalla voiteluöljyä.
- Puhdista akun navat.

25 käyttötunnin välein

- Voitele kaikki teräkselit, kiristysrullat ja kiristysrullien pidikkeet voitelunippojen kautta 251H EP -tyyppisellä rasvalla. Suosittelemme antamaan tämän huollon tehtäväksi.
- Voitele ohjauslaitteen hammaspyörät yleisrasvalla.
- Voitele ohjausnivelet muutamalla tipalla voiteluöljyä.
- Voitele etupyörien laakerit ja akselit voitelunippojen kautta yleisrasvalla.

50 käyttötunnin välein

- Anna huollon poistaa vaihteistoon kerääntynyt lika ja ruohosilppu.

Tarvittaessa

Lataa akku

Suosittelemme poistamaan akun, jos laite on pidemmän aikaa käyttämättä. Lataa akku täyteen ennen varastointia, varastoinnin aikana 2 kuukauden välein sekä vielä ennen akun uudelleen käyttöönottoa.



Huomaa

Noudata akkulaturin käyttöohjeita.

Sulakkeiden vaihto

- Vaihda viallisen sulakkeen tilalle vain samantyyppinen.

Kerran käyttökauden aikana

- Voitele ohjauslaitteen hammaspyörät yleisrasvalla.
- Voitele ohjausnivelet muutamalla tipalla voiteluöljyä.
- Voitele kaikki nivel- ja laakerointikohdat (käyttövivut, leikkuulaitteen korkeussäätö, kytki-/jarrupoljin, ...) muutamalla tipalla voiteluöljyä.
- Puhdista sytytystulppa ja säädä kärkiväli tai vaihda sytytystulppa, ks. moottorin ohjekirja.
- Anna huollon voidella takimmaisiet pyöränakselit erikoisrasvalla (vettä hylkivällä rasvalla).
- Anna huollon teroittaa tai vaihtaa leikkuuterät.

Säilyttäminen



Huomio

Materiaalivaurioiden vaara

Säilytä ajoleikkuria puhtaassa ja kuivassa paikassa. Moottorin pitää olla jäähtynyt.

Suojaa laite ruostumiselta, jos se on pitempään käyttämättä, esim. talvella.

Käyttökauden lopuksi tai jos laite on käyttämättä yli kuukauden:

- Puhdista kone ja ruohonkokoaja.
- Pyyhi kaikki metalliosat ruostumisen estämiseksi öljyyn kastetulla rievulla tai suihkuta ne yleisvoiteluspraylla.
- Lataa akku akkulaturilla.
- Irrota akku talvisäilytyksen ajaksi, lataa akku ja säilytä sitä kuivassa ja viileässä paikassa (suojassa pakkaselta). Lataa akku 4 - 6 viikon välein ja vielä ennen uudelleen käyttöönottoa.
- Laske pois polttoaine (ainoastaan ulkona) ja varastoi moottori moottorin ohjekirjan ohjeiden mukaan.
- Tarkista, että rengaspaineet vastaavat renkaille ilmoitettuja paineita. Jos renkaissa ei ole merkintää, rengaspaineen tulisi olla 0,9 bar.
- Säilytä ajoleikkuri puhtaassa ja kuivassa paikassa.

Takuu

Takuu on maakohtainen. Takuun myönnämme me tai sen myöntää maahantuoja.

Korjaamme takuun mukaisesti veloituksetta laitteen materiaali- tai valmistusvirheestä aiheutuneet viat. Käänny takuuasioissa myyjäliikkeen tai sinua lähellä sijaitsevan jälleenmyyjän puoleen.

Moottoriin liittyvää tietoa

Moottorin valmistaja on vastuussa kaikista moottoriin liittyvistä, tehoa, tehonmittausta, teknisiä tietoja, takuuta ja huoltoa koskevista ongelmista. Lisätietoja löydät ajoleikkurin mukana toimitettavasta erillisestä moottorinvalmistajan ohjekirjasta.

Vikatilanteet



Vaara **Moottorin käynnistyminen vahingossa** **aiheuttaa tapaturmavaaran**

Suojaa itsesi tapaturman varalta. Ennen kaikkia koneelle tehtäviä huoltotoita

- Sammuta moottori.
- Irroita virta-avain.
- Kytke seisontajarru.
- Odota, kunnes kaikki koneen liikkuvat osat ovat varmasti pysähtyneet. Moottorin tulee olla jäähtynyt.

- Irroita sytytystulpan liitin, jotta moottori ei voi käynnistyä vahingossa.
Syyt ajoleikkurin toimintahäiriöihin ovat usein yksinkertaisia. Alla olevien ohjeiden avulla pystyt tunnistamaan syyt helposti. Jotkut viat voit myös korjata itse. Jos olet epävarma, käänny huollon puoleen.

Ongelma	Mahdollinen syy	Toimi näin
Käynnistin ei pyöri.	Turvalukitusjärjestelmä on reagoinut.	Kun käynnistät koneen, istu kuljettajan istuimelle, paina jarrupoljin pohjaan tai kytke seisontajarru. Kytke leikkuulaite pois päältä. Asenna ruohonkokoaja ja ulosheittoputki tai ulosheittoaukon läppä tai allejättötulppa.
	Akku on kytketty väärin.	Liitä punainen kaapeli akun plusnapaan (+) ja musta kaapeli akun miinusnapaan (-).
	Akku on tyhjä tai akun varaustila on matala.	Lataa akku.
	Sulake on palanut.	Vaihda sulake. Jos sulake palaa uudelleen, selvitä syy (yleensä oikosulku).
	Moottorin ja rungon välinen maadoitusjohto irti.	Kiinnitä maadoitusjohto.
Käynnistin pyörii, mutta moottori ei käynnisty.	Rikastin ja kaasuvipu ovat väärässä asennossa.	Käytä rikastinta. Aseta kaasuvipu asentoon .
	Kaasuttimeen ei tule polttoainetta, polttoainesäiliö on tyhjä.	Lisää polttoainetta.
	Sytytystulppa on viallinen tai likainen.	Tarkista tulppa, ks. moottorin ohjekirja.
	Ei sytytyskipinää.	Anna huollon tarkistaa sytytys.
Moottori savuttaa.	Moottorissa on liikaa öljyä.	Sammuta moottori heti. Tarkista öljymäärä.
	Moottori on vikaantunut.	Sammuta moottori heti. Anna huollon tarkistaa moottori.
Voimakasta tärinää.	Teräkseli tai leikkuuterät ovat vahingoittuneet.	Sammuta moottori heti. Anna huollon vaihtaa vialliset osat.
Ruohon ulosheitto ei toimi tai leikkuujälki ei ole siisti.	Liian suuri ajonopeus.	Alenna ajonopeutta.
	Leikkuuterät ovat tylsät.	Anna huollon terottaa tai vaihtaa leikkuuterät.
Moottori käy, mutta leikkuulaite ei leikkaa ruohoa.	Kiilahihna on poikki.	Anna huollon vaihtaa uusi kiilahihna.

Índice

Para sua segurança	112
Montagem.....	115
Apresentação do seu aparelho.....	115
Operação.....	116
Conselhos para a conservação da relva	119
Transporte	119
Limpeza/Manutenção	119
Paragem por período de tempo prolongado.....	121
Garantia.....	121
Informação sobre o motor	121
Auxílio em caso de avarias.....	122

Informações sobre a placa de características

Estas informações são muito importantes para a posterior identificação na encomenda de peças de reposição do aparelho e para a Assistência Técnica. A placa de características encontra-se por baixo do assento do condutor. Anote todas as indicações da placa de características do seu aparelho, no quadro indicado a seguir.

Na Declaração de Conformidade CE anexa, que é parte integrante destas Instruções de Serviço, encontra estas e outras indicações sobre o aparelho.

Para sua segurança

Utilização correta do aparelho

Este aparelho destina-se exclusivamente para ser utilizado

- como trator corta-relva, para cortar superfícies relvadas do jardim da residência e de tempos livres,
- com acessórios, expressamente homologados para este trator corta-relva,
- em conformidade com as descrições e instruções de segurança fornecidas neste manual de instruções.

Qualquer outra utilização não é considerada correta. A utilização incorreta resultará na perda da garantia e na recusa de qualquer tipo de responsabilidade

por parte do fabricante. O utilizador é responsável por todos os danos causados a terceiros e suas propriedades.

Alterações arbitrárias no aparelho excluem qualquer responsabilidade do fabricante pelos danos daí resultantes.

Este aparelho não está autorizado para o uso na via pública e o transporte de passageiros.

Instruções gerais de segurança

Leia atentamente estas Instruções de Serviço antes de utilizar o aparelho pela primeira vez e proceda segundo as mesmas.

Informe outros utilizadores sobre a utilização correta.

Opere o aparelho somente no estado técnico fornecido e prescrito pelo fabricante.

Guarde cuidadosamente estas Instruções de Serviço e mantenha-as sempre acessíveis para consulta. Em caso de mudança de proprietário, entregue o manual de instruções com o aparelho.

As peças de reposição e acessórios têm de cumprir os requisitos especificados pelo fabricante.

Por isso, utilize exclusivamente peças de reposição e acessórios originais ou as peças de reposição e os acessórios homologados pelo fabricante.

As reparações devem ser efetuadas, exclusivamente, por uma oficina especializada.

Antes de trabalhar com o aparelho

Em caso de cansaço e doença, não utilizar o aparelho.

As pessoas que usam o aparelho não podem estar sob a influência de estupefacientes (p. ex., álcool, drogas ou medicamentos.)

Pessoas com menos de 16 anos não podem trabalhar com o trator corta-relva.

Este aparelho não se destina à utilização por pessoas (crianças incluídas) com capacidades físicas, sensoriais ou psíquicas limitadas ou com falta de experiência e/ou de conhecimentos, a menos que sejam vigiadas por uma pessoa responsável pela sua segurança ou que tenham recebido instruções desta pessoa de como o aparelho deve ser utilizado.

As crianças devem ser vigiadas, para se garantir que elas não brinquem com o aparelho.

Antes de iniciar o trabalho, familiarize-se com todos os dispositivos e elementos de comando, assim como com as suas funções.

Armazene o combustível unicamente nos recipientes expressamente previstos para tal fim e nunca perto de fontes de calor (p. ex., fogões ou reservatórios de água quente).

Substitua o escape, depósito de combustível ou tampa do depósito danificados.

Engate corretamente reboques ou equipamentos adicionais.

Os equipamentos adicionais, reboque, pesos bem como dispositivos de captação de relva cheios influenciam o comportamento de condução, sobretudo a manobrabilidade, a capacidade de travagem e o comportamento de viragem.

Durante o trabalho com o aparelho

Nos trabalhos com ou no aparelho usar vestuário de trabalho adequado (p. ex., calçado de segurança, calças compridas, vestuário justo ao corpo, óculos de proteção e proteção auricular).

O trabalho sem proteção auditiva pode provocar a perda de audição.

Opere o aparelho somente em estado técnico perfeito.

Nunca altere as configurações de fábrica do motor. Nunca abasteça o aparelho com o motor a funcionar ou quente.

Abasteça o aparelho unicamente ao ar livre. Evite chamas diretas, produção de faíscas e não fume.

Assegure-se sempre de que não se encontra pessoa alguma, especialmente crianças, ou animais na área de trabalho.

Examine o terreno em que o aparelho vai ser utilizado e remova todos os objetos que possam ser captados e projetados. Assim evita perigos para pessoas e danos no aparelho.

Não corte relva em terrenos com uma inclinação superior a 20%. O trabalho em terrenos íngremes é perigoso; o aparelho pode deslizar ou virar. Em terrenos íngremes, sempre que possível, conduza e trave suavemente; nas descidas, deixe o motor embraiado e conduza lentamente. Nunca conduza na transversal à inclinação, mas sempre para cima e para baixo.

Trabalhe com o aparelho somente à luz diurna ou com iluminação artificial suficiente.

O aparelho não está autorizado para o transporte de pessoas.

Antes de executar qualquer trabalho no aparelho

Proteja-se contra ferimentos. Antes de executar qualquer trabalho neste aparelho.

- Desligar o motor.
- Retirar a chave de ignição.
- Acionar o travão de imobilização.
- Aguardar até que todas as peças móveis tenham alcançado a imobilização total; o motor tem de estar frio.
- Retirar o terminal da vela de ignição no motor, de modo a não ser possível um arranque inadvertido do motor.

Depois do trabalho com o aparelho

Abandone o aparelho só depois de ter desligado o motor, ativado o travão de imobilização e retirado a chave de ignição.

Dispositivos de segurança

Os dispositivos de segurança destinam-se à sua proteção e têm de estar sempre funcionais. Não é permitido efetuar qualquer alteração nos dispositivos de segurança ou manipular o seu funcionamento.

Os dispositivos de segurança são:

Tampa de expulsão/peça de fecho do composto orgânico

Fig. 6

Estas peças protegem-no contra ferimentos provocados pela lâmina de corte ou objetos projetados. O aparelho só deve ser operado com tampa de expulsão (a) ou com a peça de fecho de composto orgânico (b).

Sistema de bloqueio de segurança

O sistema de bloqueio de segurança permite o arranque do motor apenas se

- o condutor estiver sentado no assento,
- o travão de imobilização tiver sido acionado,
- a alavanca de sentido de marcha estiver na posição «N»,
- o mecanismo de corte estiver desligado.

O sistema de bloqueio de segurança desliga o motor se o operador tiver abandonado o assento sem ter acionado o travão de imobilização e desligado o mecanismo de corte. Nos aparelhos sem a função OCR ou com a função OCR desativada, o sistema de bloqueio de segurança impede a marcha atrás com o mecanismo de corte ligado (o motor desliga automaticamente). Por isso, desligar o mecanismo de corte antes de iniciar a marcha atrás.

Símbolos no aparelho

No aparelho encontram-se diversos símbolos autocolantes. Os símbolos têm os seguintes significados:



Atenção! Antes da colocação em funcionamento, ler as Instruções de Serviço!





Manter terceiros afastados da zona de perigo!



Perigo de ferimentos devido a lâminas ou peças em rotação.



Perigo de ferimentos devido a lâminas ou peças em rotação. Não colocar as mãos nem os pés em aberturas com a máquina em funcionamento.



Trabalhar em terrenos íngremes pode ser perigoso.



Perigo de ferimentos devido a relva ou objetos sólidos projetados.



Atenção! Perigo de explosão.



Ácido da bateria/perigo de corrosão.



Ao subir e descer jamais colocar os pés em cima do mecanismo de corte.



Perigo! Ativação involuntária. Antes de proceder a qualquer trabalho no aparelho, retire o terminal da vela de ignição. Mantenha as mãos e os pés afastados de peças em rotação.



Antes de executar quaisquer trabalhos no aparelho, retire a chave de ignição e observe as indicações contidas nestas Instruções de Serviço.



As baterias usadas não devem ser eliminadas no lixo doméstico.



Cuidado!
Use óculos de proteção.



Perigo! Fogo, faíscas, fontes de luz desprotegidas e fumar são interditos!

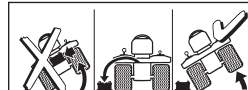

Antes de inclinar o aparelho, desmontar a bateria.



O aparelho só deve ser operado com o dispositivo de captação de relva montado com o canal de expulsão ou a tampa de expulsão ou com a peça de fecho de composto orgânico.

Mantenha estes símbolos no aparelho sempre em estado legível.
Substitua símbolos danificados ou ilegíveis.

Símbolos nestas instruções

Nestas instruções são utilizados os símbolos seguintes:



Perigo

Chama a sua atenção para perigos que estão relacionados com a atividade descrita e na qual existe perigo para pessoas.



Atenção

Chama a sua atenção para perigos que estão relacionados com a atividade descrita e que podem causar danos materiais.



Nota

Assinala informações e recomendações de utilização importantes.

Indicação sobre reciclagem

Restos de embalagens, aparelhos antigos etc., devem ser reciclados em conformidade com as normas locais em vigor.

Indicações de posição

As indicações de posição no aparelho (p. ex. esquerda, direita) são feitas sempre partindo do ponto de vista do condutor sentado.

Montagem

Montar o aparelho

No final das Instruções de serviço ou numa folha anexa, é apresentada a montagem do aparelho por meio de imagens. As apresentações gráficas podem, em alguns detalhes, divergir do aparelho adquirido.

Colocar a bateria em funcionamento



Perigo **Perigo de intoxicação e de ferimentos devido ao ácido da bateria**

Use óculos e luvas de proteção. Evite o contacto da pele com o ácido da bateria.

Se o ácido da bateria lhe tiver atingido a face ou os olhos, lave imediatamente com água fria e consulte um médico.

Se, inadvertidamente, tiver ingerido ácido da bateria, beba muita água e consulte imediatamente um médico.

Guarde baterias fora do alcance das crianças.

Nunca vire a bateria porque ácido pode derramar.

O ácido residual da bateria deve ser entregue para reciclagem ao seu Agente ou a uma empresa especializada em reciclagem.



Atenção **Perigo de incêndio, explosão e corrosão devido ao ácido da bateria e aos gases do ácido da bateria**

Limpe imediatamente as peças do aparelho que tenham sido salpicadas com ácido da bateria. O ácido da bateria tem um efeito corrosivo. Não fume e mantenha afastados objetos em chamas e quentes.

Possibilidade de curto-circuito ao executar trabalhos na bateria

Não coloque ferramentas ou objetos metálicos sobre a bateria.

Respeite a sequência de montagem ao ligar ou desligar os bornes da bateria.

Coloque a bateria em funcionamento somente com a cobertura de polos da bateria montada (conforme o modelo como tampa de cobertura no polo positivo ou cobertura protetora integral da bateria) 

Desligar os bornes

- Desligar, primeiro, o cabo preto (-), e, depois, o cabo vermelho (+).

Ligar os bornes

- Ligar, primeiro, o cabo vermelho (+), depois, o cabo preto (-).
A bateria está cheia com ácido e está selada pela fábrica. Todavia, mesmo uma bateria «sem manutenção» necessita de manutenção para permitir uma certa vida útil.

- Mantenha a bateria limpa.
- Evite colocar a bateria de lado. Mesmo estando «selada», uma bateria pode derramar líquido de eletrólito quando é virada.
- Antes da primeira colocação em funcionamento, carregue a bateria com um carregador de bateria de 12 V (corrente máx. de carga 1 ampere) durante 1 a 2 horas. Depois de carregar a bateria, desligar, primeiro a ficha do carregador e, em seguida, retirar a bateria (ver também as Instruções de Serviço do carregador).

Apresentação do seu aparelho



Atenção. Danos no aparelho.



Aqui são descritas previamente as funções dos elementos de comando e indicação. Não execute ainda qualquer função!



Fig. 1

1 Contacto de ignição (conforme o modelo) Contacto de ignição

Fig. 4a



Arrancar: Rodar a chave para a direita , até o motor começar a funcionar e, em seguida, soltar. A chave está na posição .

Parar: Rodar a chave para a esquerda para .

Contacto de ignição com função OCR (conforme o modelo)

Fig. 4b

Este contacto de ignição está equipado com uma função OCR (= corte de relva em marcha atrás controlado pelo operador).

Arrancar: Rodar a chave para a direita , até o motor começar a funcionar e, em seguida, soltar. A chave fica em  F (posição normal), permitindo cortar a relva em marcha à frente.

Posição OCR: Rodar a chave para a esquerda, da posição normal para a posição de marcha atrás  e pressionar o interruptor (1). A lâmpada de controlo (2) fica acesa, indicando ao utilizador que, agora, o aparelho permite cortar a relva em marcha atrás e em marcha à frente.

Parar: Rodar a chave para a esquerda para .

2 Pedal de acoplamento/travão

Acoplar = pressionar o pedal até metade do seu curso.

Travar = pressionar o pedal a fundo.



Nota

Também serve para ativar/desativar o travão de imobilização.

3 Alavanca para alterar a velocidade/o travão de imobilização

Velocidade (fig. 3a):

Baixa velocidade

= alavanca em «1».

Velocidade elevada

= alavanca em «6» ou «7» (opcional).

Aumentar a velocidade

= alterar as fases de marcha sem acionamento do pedal de embraiagem/pedal do travão.

Reduzir a velocidade

= alterar as fases de condução sob accionamento do pedal de embraiagem/travão (pressionar até metade do curso).

Travão de imobilização (fig. 3b):

Acionar o travão de imobilização. Pressionar o pedal de acoplamento/travão até final do seu curso, colocar a alavanca para a velocidade em (P). Libertar o travão de imobilização: Carregar no pedal de embraiagem/pedal do travão a fundo, deslocar a alavanca para um nível de velocidade.

4 Alavanca do sentido de marcha

As regulações só podem ser efetuadas com o aparelho imobilizado. Para isso, pressionar o pedal de travão a fundo sem soltar.

Marcha à frente = alavanca em «F/ »

Ponto morto = alavanca em «N»

Marcha atrás = alavanca em «R/ »

5 Tampa de expulsão

6 Alavanca de regulação da altura de corte

Regular com a alavanca os diferentes níveis da altura de corte (1 até 5, no máximo – conforme modelo).

Nível 1 = Altura de corte menor - mecanismo de corte completamente em baixo.

Nível 5 * = Altura de corte maior - mecanismo de corte completamente em cima.

(* Conforme o modelo. O número mais elevado corresponde à altura de corte máxima.)

7 Alavanca PTO

O mecanismo de corte é ligado e desligado por via mecânica com a alavanca PTO.

Desligar o mecanismo de corte

= Pressionar a alavanca da fenda e puxá-la completamente para trás.

Ligar o mecanismo de corte

= Pressionar lentamente a alavanca para frente e engatar na fenda.

8 Tampa do depósito

Abastecer de combustível

9 Bocal de enchimento de óleo

Adicionar óleo, verificar o nível do óleo.

10 Alavanca de aceleração (conforme o modelo)

Regulação sem escalonamento da rotação do motor.

Número de rotações rápidas do motor = .

Número de rotações lentas do motor = .

11 «Choke» (conforme o modelo)

Para arranque do motor a frio, puxar o «choke» (11a) ou colocar a alavanca do acelerador na posição  (11b).

12 Suporte para latas

13 Bateria

14 Tomada para carregamento da bateria (conforme o modelo)

Para ligar um carregador de bateria adquirido opcionalmente.

15 Argola de engate (conforme o modelo)

Operação

Respeitar também as instruções constantes no Manual do motor!



Perigo

Perigo de ferimentos

Pessoas, especialmente crianças ou animais nunca devem estar nas proximidades do aparelho durante a operação de corte. Eles podem ser feridos por pedras ou objetos semelhantes projetados.

O aparelho não pode ser operado por crianças.

Seja particularmente cuidadoso ao cortar relva em marcha atrás (aparelho com interruptor OCR). Não é permitida a presença de pessoas na zona de trabalho do aparelho.

Nunca esvazie o mecanismo de captação de relva com o mecanismo de corte em funcionamento.

Ao esvaziar o dispositivo de captação de relva, o operador ou terceiros podem sofrer ferimentos provocados pelo produto de corte projetado.

Ao cortar relva em terrenos íngremes, o aparelho pode tombar e você pode ferirse. Nunca conduza na transversal à inclinação, mas sempre para cima e para baixo. O aparelho só se pode deslocar em terrenos íngremes com uma inclinação máxima de 20%. Não virar em terrenos íngremes. Ao cortar relva molhada, o aparelho pode escorregar devido à aderência reduzida e provocar a sua queda. Corte só quando a relva estiver seca.

A velocidade em excesso pode aumentar o perigo de acidente.

Mantenha uma distância suficiente ao cortar relva em áreas limítrofes, como p. ex. nas proximidades de terrenos íngremes ou debaixo de árvores, arbustos e sebes.

Seja particularmente cuidadoso, quando conduzir em marcha atrás.

Examine o terreno em que o aparelho será utilizado e remova todos os objetos que possam ser capturados e projetados.

Se um corpo estranho (p. ex. pedra) for apanhado pela ferramenta de corte ou caso o aparelho comece a vibrar de forma anômala:

Desligar o motor imediatamente. Antes de voltar a utilizar, o aparelho deve ser examinado a nível de danos por uma oficina especializada.

Ao cortar relva com uma foice, nunca se coloque diante das aberturas de expulsão da relva.

Nunca coloque as mãos ou pés em ou por baixo de peças em rotação.

Desligue o motor, retire a chave da ignição e o terminal da vela de ignição antes de eliminar bloqueios ou entupimentos no canal de expulsão.

Não utilize o aparelho em condições atmosféricas desfavoráveis, como p. ex., iminência de chuva ou trovoadas.

Perigo de asfixia por monóxido de carbono

Deixe o motor de combustão trabalhar apenas ao livre.

Perigo de explosão e de incêndio

Os vapores de combustível/gasolina são explosivos e o combustível é altamente inflamável.

Abasteça combustível antes de ligar o motor. Mantenha o depósito de combustível fechado com o motor em funcionamento ou com o motor ainda quente. Abasteça combustível somente com o motor desligado e frio. Evite chamas diretas, produção de faíscas e não fume. Abasteça o aparelho somente ao ar livre.

Não ligue o motor se o combustível tiver transbordado.

Afaste o aparelho de superfícies contaminadas com combustível e aguarde até que os vapores de combustível se tenham volatilizado.

Para evitar o perigo de incêndio, mantenha as peças seguintes isentas de relva e de óleo derramado: Motor, escape, depósito de combustível.



Perigo

Perigo de ferimentos devido a aparelho defeituoso

Opere o aparelho somente em estado perfeito. Antes de qualquer operação, efetue sempre uma inspeção visual. Verifique especialmente os dispositivos de segurança, as ferramentas de corte com suporte, os elementos de comando e as uniões aparafusadas quanto a danos e assento fixo. Substitua as peças danificadas antes de utilizar o aparelho.



Perigo

Perigo de ferimentos

Não execute quaisquer operações de teste, controlo, manutenção ou afinação com o motor em funcionamento ou quente.



Horários de operação

Siga os regulamentos nacionais/municipais no que respeita a horários de funcionamento (se necessário, informe-se junto dos serviços competentes).

Antes de cada operação

Verifique:

- todos os dispositivos de proteção,
- o nível de óleo do motor (ver Manual do motor),
- o nível de enchimento do depósito,
- a pressão dos pneus,
- As ranhuras de ventilação na área do motor quanto a sujidade e restos de relva.

Abastecer combustível e verificar o nível de óleo

Fig. 5



Nota

O motor já vem atestado de fábrica com óleo - é favor verificar e, se necessário, reatestar.

- Abastecer com gasolina sem chumbo. Ver Manual do motor.
- Atestar o depósito de combustível, no máximo, até 2,5 cm abaixo do bordo inferior do bocal de enchimento.
- Fechar bem o depósito de combustível.
- Verificar o nível de óleo. O nível de óleo tem de se encontrar entre as marcas «Full/Max.» e «Add/Min.» (Ver também o manual do motor).

Verificar a pressão dos pneus



Nota

Por razões de produção, a pressão dos pneus pode ser mais elevada do que o necessário.

- Verificar a pressão dos pneus. Caso necessário, corrigir (ver secção «Manutenção»):
 - à frente: 1,0 bar
 - atrás: 0,7 bar

Regulação do assento do condutor

Fig. 2

- Colocar o assento na posição pretendida.





Arrancar o motor



Nota

Ter em atenção as informações no manual do motor.

- Alguns modelos não têm acelerador, a rotação é automaticamente ajustada. O motor funciona sempre com a rotação ideal.
- Alguns modelos não têm «choke» (estrangulador) ou «primer» (primário). O motor ajusta-se automaticamente à operação de arranque respetiva.
- Abrir a torneira da gasolina (se existente – ver manual do motor).
- Tomar o lugar no assento do condutor.
- Desligar o mecanismo de corte e deslocá-lo para cima.
 - Colocar a alavanca PTO em posição Desl.
 - Colocar a alavanca de regulação da altura de corte em «5» (mecanismo de corte em cima).
- Acionar o travão de imobilização.
- Colocar a alavanca de sentido de marcha em «N».
- Colocar a alavanca de aceleração (se existente) na posição

- Com o motor frio, puxar o «Choke» (se existente) ou colocar a alavanca de aceleração (se existente) na posição .
- Rodar a chave de ignição para  até o motor arrancar (tentativa de arranque máx. 5 segundos, aguardar 10 segundos antes da próxima tentativa). Quando o motor estiver a trabalhar, posicionar a chave de ignição em  /  F.
- Assim que o motor começar a funcionar, recuar o «choke» / alavanca do acelerador (se existente) lentamente, até o motor funcionar suavemente.

Parar o motor

- Colocar a alavanca de aceleração (se existente) na posição média de aceleração.
- Deixar o motor funcionar durante aprox. 20 segundos.
- Colocar a chave de ignição em .
- Retirar a chave da ignição.
- Antes de abandonar o aparelho, acionar o travão de imobilização.

Condução



Perigo

Um arranque brusco, uma paragem súbita e conduzir a velocidade excessiva aumenta o perigo de acidentes e pode causar danos no aparelho. Seja particularmente cuidadoso ao cortar relva em marcha atrás. Nunca regular/alterar a posição do volante ou assento do condutor durante a marcha.



Atenção. Danos no aparelho.



Nunca alterar o sentido de marcha, sem previamente parar o aparelho completamente.



- Ligar o motor tal como indicado.
- Libertar o travão de imobilização: Carregar no pedal de embraiagem/pedal do travão a fundo, deslocar a alavanca para um nível de velocidade.
- Colocar a alavanca de sentido de marcha na posição correspondente.
- Deixar o pedal de embraiagem/travão retroceder lentamente, o aparelho inicia a marcha.

Parar o aparelho

- Carregar no pedal de embraiagem/travão até o aparelho parar.

Cortar relva

- Em funcionamento normal  /  F (ver funcionamento do contacto de ignição): Desligar e deslocar para cima o mecanismo de corte antes de iniciar a marcha atrás.
- Na função de corte de relva em marcha atrás  F (ver funcionamento do contacto de ignição): Prestar particular atenção ao cortar a relva em marcha atrás e ativar só quando for absolutamente necessário.

- Não alterar o sentido de marcha quando o aparelho estiver em movimento.
- Ligar o motor tal como indicado.
- Colocar a alavanca de aceleração (se existente) na posição  para garantir potência suficiente.
- Libertar o travão de imobilização: Carregar no pedal de embraiagem/pedal do travão a fundo, deslocar a alavanca para um nível de velocidade.
- Colocar a alavanca de sentido de marcha em «F»/Marcha em frente.
- Ligar o mecanismo de corte:
 - Ligar PTO .
- Baixar o mecanismo de corte.
- Deixar o pedal de embraiagem/travão retroceder lentamente, o aparelho inicia a marcha.

Generalidades

Na regulação da altura de corte e da velocidade de marcha, ter em atenção para que o aparelho não sofra uma sobrecarga. Dependendo do comprimento, tipo e humidade da relva a cortar, é necessário ajustar a altura de corte e a velocidade de marcha, para se garantir um funcionamento sem anomalias. Em caso de entupimentos, reduzir a velocidade de marcha e aumentar a altura de corte.

Guardar o aparelho

- Parar o aparelho.
- Carregar a fundo no pedal de travão e acionar o travão de imobilização.
- Desligar o mecanismo de corte e deslocá-lo para cima.
- Colocar a alavanca de aceleração (se existente) na posição média de aceleração.
- Passados 20 segundos, colocar a chave de ignição em .
- Retirar a chave da ignição.



Nota

Só arrumar o aparelho em recintos fechados quando o motor estiver frio.

Acessórios (opcional)



Perigo de ferimentos provocados pela ferramenta de corte

Usar luvas de proteção.

Função «Mulch»

Fig. 6

Acessórios: Peça de fecho do composto orgânico

- Colocar a alavanca de regulação da altura de corte em «1» (mecanismo de corte em baixo).
- Retirar o canal de expulsão (a).
- Montar a peça de fecho do composto orgânico (b).

Conselhos para a conservação da relva

Alguns conselhos para a sua relva crescer sadia e uniforme.

Cortar relva

O relvado é composto por vários tipos de gramíneas. Se cortar a relva com frequência, crescem intensivamente gramíneas que enraizam fortemente formando um céspede firme.

Se cortar a relva raramente desenvolvem-se gramíneas com crescimento alto intenso e outras ervas bravas (p. ex., trevo, margaridas).

A altura normal de um relvado é de aprox. 4-5 cm. Deve-se cortar apenas 1/3 da altura total; portanto, com 7-8 cm cortar à altura normal. Se possível, não cortar a relva mais curta que 4 cm, caso contrário, o céspede será danificado em caso de estiagem. Cortar relva alta (p. ex., depois das férias) por etapas à altura normal.

Cobertura do solo com substâncias orgânicas (com acessórios)

Ao cortar a relva, esta é triturada em pequenos pedaços (aprox. 1 cm) e permanece no solo. Deste modo, muitos nutrientes são preservados no relvado.

Para obter um ótimo resultado, a relva tem de ser mantida sempre curta, ver igualmente a secção «Cortar relva».

Para a cobertura do solo com substâncias orgânicas, respeitar as instruções seguintes:

- Não cortar relva molhada.
- Nunca cortar mais que 2 cm, no máx., do comprimento total da relva.
- Conduzir devagar.
- Utilizar a rotação máxima do motor.
- Limpar regularmente o mecanismo de corte.

Transporte

Para mudar de local de trabalho, só devem ser percorridos trajetos pequenos com o aparelho. Para distâncias maiores, utilize um veículo transportador. Indicação: O aparelho não tem licença para transitar em vias públicas.

Trajetos curtos



Perigo

O mecanismo de corte em rotação pode captar e projetar objetos, causando danos.

- Antes de andar com o aparelho, desligue o mecanismo de corte.

Trajetos longos



Atenção Danos de transporte

Os meios de transporte utilizados (p. ex., veículo de transporte, rampas de carga ou similares) devem ser utilizados conforme as disposições legais (ver as Instruções de Serviço respetivas). Para o Transporte o aparelho tem de ser protegido contra deslize.

Perigo para o ambiente devido a combustível derramado

Não transporte o aparelho em posição inclinada.

- Preparar o veículo de transporte.
- Colocar a rampa de carga no veículo de transporte.
- Empurrar manualmente o aparelho em ponto morto para a superfície de carga.
- Acionar o travão de imobilização.
- Proteger o aparelho contra deslizamento.

Limpeza/Manutenção



Perigo

Perigo de ferimentos devido a arranque involuntário do motor

Proteja-se contra ferimentos. Antes de executar qualquer trabalho neste aparelho.

- Desligar o motor.
- Retirar a chave de ignição.
- Acionar o travão de imobilização.
- Aguardar até que todas as peças móveis tenham alcançado a imobilização total; o motor tem de estar frio.
- Retirar o terminal da vela de ignição no motor, de modo a não ser possível um arranque inadvertido do motor.



Atenção

Para limpeza do aparelho nunca utilizar aparelhos de limpeza a alta pressão.

Limpeza



Nota

Limpar o aparelho a fundo após cada utilização.

- Colocar o aparelho sobre uma superfície resistente e plana.
- Acionar o travão de imobilização.

Limpar o dispositivo de corte



Perigo

Perigo de ferimentos devido a lâminas de corte afiadas

Use luvas de trabalho.

Limpar as ferramentas de corte com cuidado.

**Atenção Danos no motor**

Não incline o aparelho mais que 30 °. O combustível pode entrar na câmara de combustão e danificar o motor.

- Levantar totalmente o mecanismo de corte.
- Limpar o compartimento de corte com uma escova, vassoura manual ou pano.

Manutenção

Observe as regulamentações de manutenção constantes do manual de instruções do motor. No final da época, mande verificar o aparelho e efetuar a respetiva manutenção numa oficina especializada.

**Atenção
Perigo para o ambiente devido ao óleo para motores**

Entregue o óleo usado resultante da troca de óleo a um posto coletor de óleo usado ou a uma entidade especializada na sua reciclagem.

Perigo para o ambiente devido às baterias

As baterias usadas não devem ser colocadas no lixo doméstico. Entregue as baterias usadas no seu revendedor autorizado ou numa empresa de eliminação de resíduos. Desmonte a bateria antes de entregar o aparelho na sucata.

Utilização de um cabo auxiliar de arranque**Perigo**

Jamais curto-circuitar uma bateria defeituosa ou congelada com um cabo auxiliar de arranque. Preste atenção para que os aparelhos não entrem em contacto com as braçadeiras e que as ignições estejam desligadas.

- Fixar o cabo auxiliar de arranque vermelho nos polos positivos (+) da bateria descarregada e da bateria alimentadora.
- Fixar, primeiro, o cabo auxiliar de arranque preto no polo negativo (-) da bateria alimentadora. Fixar o outro terminal na estrutura do bloco do motor do veículo com a bateria descarregada (o mais afastado possível da bateria).

**Nota**

Se a bateria alimentadora estiver montada num veículo, este não pode ser arrancado durante o processo de arranque auxiliar.

- Arrancar o veículo com a bateria descarregada e acionar o travão de imobilização.
- Separar o cabo auxiliar de arranque em ordem inversa.

Pressão dos pneus**Atenção**

Jamais exceder a pressão dos pneus máxima autorizada (ver a face do pneu). Ao encher os pneus, não se coloque em frente nem por cima do pneu.

A pressão de serviço dos pneus recomendada é:

- à frente: 1,0 bar
- atrás: 0,7 bar

Uma pressão dos pneus excessiva reduz a vida útil dos pneus. A pressão dos pneus deve ser verificada antes de cada utilização.

Após 5 horas de serviço

- Primeira troca de óleo para motores. Quanto aos demais intervalos, ver o Manual do motor.

Após 10 horas de serviço

- Lubrificar todos os pontos de rotação e mancais (alavanca de comando, regulação da altura do mecanismo de corte, pedal de embraiagem/travão, ...) com algumas gotas de óleo leve.
- Limpar os polos da bateria.

A cada 25 horas de serviço

- Lubrificar todos os eixos das lâminas, polias tensoras e suportes das polias tensora nos bocais de lubrificação com massa consistente do tipo 251H EP. Para execução destes trabalhos recorra a uma oficina especializada.
- Lubrificar os dentes do mecanismo da direção com uma massa consistente multiusos.
- Lubrificar as articulações da direção com algumas gotas de óleo leve.
- Lubrificar a chumaceira do cubo da roda e eixos das rodas da frente nos bocais de lubrificação com uma massa consistente multiusos.

A cada 50 horas de serviço

- Providenciar a remoção de sujidade e resíduos de relva da engrenagem de acionamento por uma oficina especializada.

Se necessário,**Carregar a bateria**

Se o aparelho não for utilizado durante um longo período de tempo, recomenda-se que a bateria seja desmontada do aparelho e, antes e durante o seu armazenamento, seja carregada a cada 2 meses bem como antes do aparelho ser novamente colocado em funcionamento.

**Nota**

Respeite as indicações nas Instruções de Serviço do seu carregador de bateria.

Substituir os fusíveis

- Substitua fusíveis defeituosos apenas com a mesma capacidade.

Uma vez por temporada

- Lubrificar os dentes do mecanismo da direção com uma massa consistente multiusos.
- Lubrificar as articulações da direção com algumas gotas de óleo leve.
- Lubrificar todos os pontos de rotação e mancais (alavanca de comando, regulação da altura do mecanismo de corte, pedal de embraiagem/travão, ...) com algumas gotas de óleo leve.
- Limpar a vela de ignição e ajustar a distância dos elétrodos ou substituir a vela de ignição, ver o Manual do motor.
- Providenciar a lubrificação do eixo traseiro com uma massa consistente especial (hidrófuga) por uma oficina especializada.
- Recorrer a uma oficina especializada para afiar ou substituir as lâminas de corte.

Paragem por período de tempo prolongado



Atenção

Danos de material no aparelho

Armazenar o aparelho com o motor frio somente em recintos limpos e secos.

Em qualquer caso, proteja o aparelho contra ferrugem quando for armazenado por período de tempo prolongado, p. ex. no inverno.

Após a estação ou quando o aparelho não for utilizado por um período superior a um mês:

- Limpar o aparelho e o dispositivo de captação de relva.
- Limpar com um pano embebido em óleo ou pulverizar com óleo todas as peças metálicas para proteção contra ferrugem.
- Carregar a bateria com um carregador.
- Em caso de paragem no inverno, desmontar a bateria, carregar e armazenar num local seco/fresco (protegido contra geada). Carregar todas as 4-6 semanas, assim como antes de ser novamente montada.
- Despejar o combustível (somente ao ar livre) e colocar o motor fora de serviço, conforme descrito no manual do motor.
- Encher os pneus de acordo com as indicações nas faces dos pneus. Os pneus sem indicação nas faces devem ser enchidos com uma pressão de 0,9 bar.
- Guardar o aparelho num local limpo e seco.

Garantia

Em cada país são válidas as respetivas condições de garantia publicadas pela nossa empresa ou pelo importador.

As avarias serão por nós reparadas sem encargos, no âmbito da garantia, desde que causadas por um defeito de material ou de fabrico.

Em caso de garantia, dirija-se ao seu revendedor ou à sucursal mais próxima.

Informação sobre o motor

O fabricante do motor é responsável por todos os problemas do mesmo, relativamente a potência, medição da potência, dados técnicos, garantia e assistência técnica. Poderá encontrar mais informações no manual do utilizador do fabricante do motor fornecido junto.

Auxílio em caso de avarias



Perigo **Perigo de ferimentos devido a arranque involuntário do motor**

Proteja-se contra ferimentos. Antes de executar qualquer trabalho neste aparelho

- Desligar o motor.
- Retirar a chave de ignição.
- Acionar o travão de imobilização.
- Aguardar até que todas as peças móveis tenham alcançado a imobilização total; o motor tem de estar frio.

- Retirar o terminal da vela de ignição no motor, de modo a não ser possível um arranque inadvertido do motor.

As anomalias no funcionamento do seu aparelho têm na maioria das vezes causas simples que devia conhecer e que, em parte, poderá eliminar. Em caso de dúvidas, a sua oficina especializada estará ao seu dispor para o auxiliar.

Problema	Causa(s) possível(eis)	Solução
O motor de arranque não gira.	O sistema de bloqueio de segurança disparou.	Para o arranque, sentar no assento do condutor, carregar no pedal do travão a fundo ou bloquear o travão de imobilização. Desligar o dispositivo de corte. Montar o dispositivo de captação de relva juntamente com o canal de expulsão ou a tampa de expulsão ou a peça de fecho de
	Bateria conectada incorretamente.	Ligar o cabo vermelho no polo (+) da bateria e o cabo preto no polo (-) da bateria.
	Bateria descarregada ou com pouca carga.	Carregar a bateria.
	O fusível disparou.	Substituir o fusível. Se o fusível voltar a disparar, procurar pela causa (geralmente, curto-circuito).
	Cabo de massa solto entre o motor e o quadro.	Ligar o cabo de massa.
O motor de arranque gira, mas o motor não se liga.	Posição incorreta do choke e da alavanca do acelerador.	Acionar o estrangulador. Colocar a alavanca do acelerador em .
	O carburador não recebe combustível, depósito de combustível vazio.	Abastecer combustível.
	Vela de ignição com defeito ou suja.	Verificar a vela de ignição, ver Manual do motor.
	Sem faísca de ignição.	Verificação do sistema de ignição em oficina especializada.
O motor fumeja.	Demasiado óleo no motor.	Desligar o aparelho imediatamente. Controlar o nível de óleo do motor.
	Motor com defeito.	Desligar o aparelho imediatamente. Verificação do motor em oficina especializada.
Vibrações fortes.	Veio porta-lâminas danificado ou lâmina de corte com defeito.	Desligar o aparelho imediatamente. Substituição das peças defeituosas em oficina especializada.
O dispositivo de corte não projeta a relva ou o corte é defeituoso.	Velocidade de condução demasiado elevada.	Ajustar a uma velocidade de marcha mais lenta.
	Lâmina de corte romba.	Recorrer a oficina especializada para afiar ou substituir a lâmina de corte.
O motor trabalha, mas o mecanismo de corte não corta relva.	Correia trapezoidal rasgada.	Substituição da correia trapezoidal em oficina especializada.

Περιεχόμενα

Για την ασφάλειά σας.....	123
Συναρμολόγηση.....	126
Το μηχάνημά σας με μια ματιά.....	126
Χειρισμός.....	127
Συμβουλές για την περιποίηση του γρασιδιού.....	130
Μεταφορά.....	130
Καθαρισμός/Συντήρηση.....	130
Μακροχρόνια ακινητοποίηση.....	132
Εγγύηση.....	132
Πληροφορίες σχετικά με τον κινητήρα.....	132
Αντιμετώπιση βλαβών.....	133

Στοιχεία για την πινακίδα τύπου

Τα στοιχεία αυτά είναι πολύ σημαντικά για τη μετέπειτα αναγνώριση κατά την παραγγελία ανταλλακτικών του μηχανήματος και για την υπηρεσία τεχνικής εξυπηρέτησης πελατών. Η πινακίδα τύπου του μηχανήματός σας βρίσκεται κάτω από το κάθισμα του οδηγού. Καταχωρήστε όλα τα στοιχεία στην πινακίδα του μηχανήματός σας στο πλαίσιο που ακολουθεί.

Αυτά και άλλα στοιχεία σχετικά με το μηχάνημα θα βρείτε στην ξεχωριστή Δήλωση Συμμόρφωσης CE, η οποία αποτελεί μέρος αυτών των οδηγιών χειρισμού.

Για την ασφάλειά σας

Σωστή χρήση του μηχανήματος

Το μηχάνημα αυτό προορίζεται για χρήση

- ως χλοοκοπτικό τρακτέρ για το κούρεμα επιφανειών με γκαζόν σε κήπους κατοικιών και χώρων αναψυχής,
- με εξαρτήματα, τα οποία είναι ρητά εγκεκριμένα για το παρόν χλοοκοπτικό τρακτέρ,
- σύμφωνα με τις περιγραφές και τις υποδείξεις ασφαλείας που δίνονται στις παρούσες οδηγίες χρήσης.

Κάθε άλλη χρήση δεν είναι σύμφωνη με τα προβλεπόμενα. Η μη προβλεπόμενη χρήση έχει ως συνέπεια την παύση ισχύος της εγγύησης και την

άρνηση ανάληψης κάθε ευθύνης από την πλευρά του κατασκευαστή. Ο χρήστης ευθύνεται για όλες τις ζημιές, οι οποίες προκαλούνται σε τρίτους και στην περιουσία τους από τη χρήση του μηχανήματος. Αυθαίρετες αλλαγές στο μηχάνημα αποκλείουν οποιαδήποτε ευθύνη του κατασκευαστή για ζημιές που ενδεχομένως προκύψουν από αυτές. Η παρούσα συσκευή δεν είναι εγκεκριμένη για χρήση σε δημόσιους δρόμους και για μεταφορά ατόμων.

Γενικές υποδείξεις ασφαλείας

Πριν την πρώτη χρήση του μηχανήματος διαβάστε προσεκτικά αυτές τις οδηγίες χειρισμού και ενεργείτε βάσει αυτών.

Κατατοπίστε τους άλλους χρήστες σχετικά με το σωστό χειρισμό του μηχανήματος. Λειτουργείτε το μηχάνημα μόνο όταν αυτό βρίσκεται στην τεχνική κατάσταση που προδιαγράφεται και στην οποία παραδίδεται από τον κατασκευαστή. Φυλάξτε καλά αυτές τις οδηγίες χειρισμού και έχετε τις πρόχειρες για κάθε χρήση του μηχανήματος. Αν το μηχάνημα αλλάξει ιδιοκτήτη, αυτές οι οδηγίες χειρισμού πρέπει να παραδοθούν μαζί με το μηχάνημα. Τα ανταλλακτικά και τα εξαρτήματα πρέπει να πληρούν τις καθορισμένες από τον κατασκευαστή αξιώσεις.

Γι' αυτό, χρησιμοποιείτε μόνο γνήσια ανταλλακτικά και εξαρτήματα ή εγκεκριμένα από τον κατασκευαστή ανταλλακτικά και εξαρτήματα.

Αναθέτετε τις επισκευές αποκλειστικά σε εξειδικευμένο συνεργείο.

Πριν από την εργασία με το μηχάνημα

Μη χρησιμοποιείτε το μηχάνημα σε περίπτωση κόπωσης και ασθένειας.

Άτομα, τα οποία χρησιμοποιούν το μηχάνημα, δεν επιτρέπεται να βρίσκονται υπό την επήρεια ναρκωτικών ουσιών (π.χ. αλκοόλ, ναρκωτικών ή φαρμάκων).

Άτομα ηλικίας κάτω των 16 ετών δεν επιτρέπεται να χειρίζονται το μηχάνημα.

Το μηχάνημα αυτό δεν προορίζεται για χρήση από άτομα (συμπεριλαμβανομένων των παιδιών) με περιορισμένες φυσικές, αισθητήριες ή νοητικές ικανότητες ή με έλλειψη πείρας και/ή γνώσεων, εκτός και εάν επιβλέπονται ή έχουν κατατοπιστεί σχετικά με τη χρήση του μηχανήματος από άτομο υπεύθυνο για την ασφάλειά τους.

Τα παιδιά θα πρέπει να επιβλέπονται, ώστε να διασφαλίζεται ότι δεν παίζουν με το μηχάνημα.

Προτού αρχίσετε την εργασία με το μηχάνημα, εξοικειωθείτε με όλα τα συστήματα και τα στοιχεία χειρισμού, καθώς και με τις λειτουργίες αυτών.

Αποθηκεύετε τα καύσιμα μόνο σε εγκεκριμένα γι' αυτό δοχεία και ποτέ κοντά σε πηγές θερμότητας (π.χ. θερμάστρες ή θερμοσίφωνες).

Αλλάζετε τη χαλασμένη εξάτμιση, το ρεζερβουάρ και το καπάκι του ρεζερβουάρ.

Κοτσάρετε τις ρυμούλκες και τα προσαρτούμενα μηχανήματα σύμφωνα με τις προδιαγραφές. Η συμπεριφορά του μηχανήματος στην οδήγηση, η ικανότητα για στρίψιμο και φρενάρισμα και η συμπεριφορά σε περίπτωση ανατροπής επηρεάζονται από προσαρτούμενα μηχανήματα, ρυμούλκες, πρόσθετα βάρη, καθώς και όταν οι διατάξεις συλλογής χλόης είναι γεμάτες.

Κατά την εργασία με το μηχάνημα

Κατά τις εργασίες με ή στο μηχάνημα φοράτε ανάλογη ενδυμασία (π.χ. υποδήματα ασφαλείας, μακριά παντελόνια, εφαρμοστά ρούχα, προστατευτικά ματογυάλια και ωτοασπίδες).

Η εργασία χωρίς ωτοασπίδες μπορεί να προκαλέσει απώλεια της ακοής.

Θέτετε το μηχάνημα σε λειτουργία μόνο όταν αυτό βρίσκεται σε άριστη τεχνική κατάσταση.

Μην αλλάζετε ποτέ τις εργοστασιακά προρυθμισμένες ρυθμίσεις του κινητήρα.

Μη γεμίζετε ποτέ με καύσιμο τη συσκευή, όταν ο κινητήρας λειτουργεί ή είναι καυτός.

Γεμίζετε με καύσιμο τη συσκευή μόνο στο ύπαιθρο.

Αποφεύγετε ανοιχτές εστίες φωτιάς, καθώς και το σχηματισμό σπινθήρων και μην καπνίζετε.

Βεβαιώνετε συνεχώς ότι δεν υπάρχουν άτομα, κυρίως παιδιά, ούτε ζώα στην περιοχή εργασίας.

Εξετάζετε την περιοχή, στην οποία πρόκειται να χρησιμοποιήσετε το μηχάνημα, και απομακρύνετε όλα τα αντικείμενα, τα οποία μπορεί να πιαστούν σ' αυτό και να εκτιναχθούν προς κάθε κατεύθυνση.

Έτσι, αποφεύγετε τη θέση σε κίνδυνο ατόμων, καθώς και ζημιές στο μηχάνημα.

Μην κουρεύετε σε απότομα πρηνή με κλίση μεγαλύτερη από 20%. Η εργασία σε πρηνή είναι επικίνδυνη και το μηχάνημα μπορεί να ανατραπεί ή να γλιστρήσει. Σε πρηνή ξεκινάτε και φρενάρτε πάντοτε κατά το δυνατόν μαλακά, στην κατηφόρα διατηρείτε τη ζεύξη του κινητήρα με το μειωτήρα στροφών και οδηγείτε αργά. Μην οδηγείτε ποτέ εγκάρσια στο πρηνές, αλλά πάντοτε με κατεύθυνση προς τα επάνω ή προς τα κάτω.

Δουλεύετε με το μηχάνημα μόνο με το φως της ημέρας ή με επαρκή τεχνητό φωτισμό.

Η συσκευή δεν είναι εγκεκριμένη για τη μεταφορά ατόμων.

Πριν από όλες τις εργασίες στο μηχάνημα

Προστατευείτε από τραυματισμούς. Πριν από όλες τις εργασίες σε αυτό το μηχάνημα.

- Σβήστε τον κινητήρα.
- Βγάλτε το κλειδί της μίζας.
- Σηκώστε το χειρόφρενο.
- Περιμένετε μέχρι να ακινητοποιηθούν πλήρως όλα τα κινούμενα μέρη. Ο κινητήρας πρέπει να έχει κρυώσει.
- Τραβήξτε το μπουζοκαλώδιο από το μπουζί, ούτως ώστε να μην είναι δυνατή η αθέλητη εκκίνηση του κινητήρα.

Μετά από την εργασία με το μηχάνημα

Εγκαταλείπετε το μηχάνημα μόνο αφού έχετε θέσει τον κινητήρα εκτός λειτουργίας, έχετε σηκώσει το χειρόφρενο και αφαιρέσει το κλειδί της μίζας.

Συστήματα ασφαλείας

Οι διατάξεις ασφαλείας χρησιμεύουν στην προστασία σας και πρέπει να είναι πάντα λειτουργικές.

Απαγορεύονται τροποποιήσεις στις διατάξεις ασφαλείας, καθώς και παράκαμψη της λειτουργίας τους.

Συστήματα ασφαλείας είναι τα εξής:

Κλαπέτο εξόδου/Κλείθρο εξαρτήματος κυλίσματος

Εικόνα 6

Αυτά τα μέρη σας προστατεύουν από τραυματισμούς από τη λεπίδα κοπής ή από σκληρά αντικείμενα που εκτινάσσονται προς τα έξω. Το μηχάνημα επιτρέπεται να λειτουργεί μόνο με τοποθετημένο το κλαπέτο εξόδου (a) ή το τμήμα κλεισίματος για το κύλισμα της χλόης (b).

Σύστημα φραγής ασφαλείας

Το σύστημα φραγής ασφαλείας επιτρέπει εκκίνηση του κινητήρα μόνο όταν

- ο οδηγός έχει λάβει θέση στο κάθισμα,
 - έχει χρησιμοποιηθεί το χειρόφρενο,
 - ο μοχλός κατεύθυνσης οδήγησης βρίσκεται στη θέση «N»,
 - ο μηχανισμός κοπής έχει τεθεί εκτός λειτουργίας.
- Το σύστημα ασφάλισης θέτει τον κινητήρα εκτός λειτουργίας, μόλις ο χειριστής εγκαταλείψει το κάθισμα του οδηγού, χωρίς να χρησιμοποιηθεί το χειρόφρενο και απενεργοποιηθεί ο μηχανισμός κοπής. Σε μηχανήματα χωρίς λειτουργία OCR ή αντίστοιχα με απενεργοποιημένη τη λειτουργία OCR, το σύστημα ασφάλισης εμποδίζει την οδήγηση με την όπισθεν με ενεργοποιημένο το μηχανισμό κοπής (αυτόματη θέση εκτός λειτουργίας του κινητήρα). Γι' αυτό, προτού οδηγήσετε με την όπισθεν, θέστε το μηχανισμό κοπής εκτός λειτουργίας.

Σύμβολα στο μηχάνημα

Στο μηχάνημα θα βρείτε διάφορα αυτοκόλλητα σύμβολα. Ακολουθεί επεξήγηση των συμβόλων:



Προσοχή! Πριν τη θέση σε λειτουργία διαβάστε τις οδηγίες χρήσης!





Κρατάτε τρίτους μακριά από την επικίνδυνη περιοχή!



Κίνδυνος τραυματισμού από περιστρεφόμενες λεπίδες ή εξαρτήματα.



Κίνδυνος τραυματισμού από περιστρεφόμενες λεπίδες ή εξαρτήματα. Μην κρατάτε τα χέρια και τα πόδια στα ανοίγματα, όταν λειτουργεί ο κινητήρας.



Η εργασία σε απότομα πρηνή μπορεί να είναι επικίνδυνη.



Κίνδυνος τραυματισμού από εκτινασόμενη χλόη ή σκληρά αντικείμενα.



Προσοχή! Κίνδυνος έκρηξης.



Οξύ μπαταρίας/κίνδυνος εγκαυμάτων



Όταν ανεβαίνετε και κατεβαίνετε μην πατήσετε ποτέ στον μηχανισμό κοπής.



Κίνδυνος! Κατά λάθος ενεργοποίηση. Πριν από εργασίες στη συσκευή, αποσυνδέετε το μπουζοκαλώδιο. Κρατάτε τα χέρια και τα πόδια μακριά από τα περιστρεφόμενα μέρη.

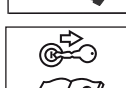

Πριν από όλες τις εργασίες στο μηχάνημα, τραβάτε το κλειδί της μίζας και προσέχετε τις υποδείξεις αυτών των οδηγιών χειρισμού.



Οι παλιές μπαταρίες δεν επιτρέπεται να απορρίπτονται στα οικιακά απορρίμματα.



Προσοχή!
Φοράτε προστατευτικά γυαλιά.



Κίνδυνος! Απαγορεύονται φωτιά, σπινθήρες, ανοιχτό φως και κάπνισμα!

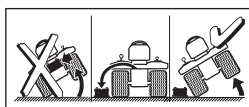

Πριν το άδειασμα του μηχανήματος αποσυναρμολογήστε τη μπαταρία.



Το μηχάνημα επιτρέπεται να λειτουργεί μόνο με τοποθετημένη τη διάταξη συλλογής χλόης σε συνδυασμό με το κανάλι εξόδου, το κλαπέτο εξόδου ή το κλειθρο κάλυψης χλόης.

Κρατάτε τα σύμβολα αυτά στο μηχάνημα πάντοτε σε ευανάγνωστη κατάσταση. Αντικαθιστάτε τα κατεστραμμένα ή μη ευανάγνωστα πλέον σύμβολα.

Σύμβολα στις παρούσες οδηγίες

Σ' αυτό το εγχειρίδιο χρησιμοποιούνται τα ακόλουθα σύμβολα:



Κίνδυνος

Εφιστάται η προσοχή σας σε κινδύνους, οι οποίοι σχετίζονται με την περιγραφόμενη εργασία, κατά την οποία υπάρχει σωματικός κίνδυνος.



Προσοχή

Εφιστάται η προσοχή σας σε κινδύνους, οι οποίοι σχετίζονται με την περιγραφόμενη εργασία, κατά την οποία μπορούν να προκληθούν υλικές ζημιές.



Υπόδειξη

Επισημαίνει σημαντικές πληροφορίες και συμβουλές εφαρμογής.

Υπόδειξη απόρριψης

Απορρίπτετε τα κατάλοιπα της συσκευασίας, τα παλιά μηχανήματα, κτλ., σύμφωνα με τις τοπικές προδιαγραφές.

Ενδείξεις θέσεων

Όταν αναφερόμαστε σε θέσεις στο μηχάνημα (π. χ. αριστερά, δεξιά), παίρνουμε πάντοτε σαν βάση την κατεύθυνση εργασίας του μηχανήματος από τη θέση του καθήμενου οδηγού.

Συναρμολόγηση

Συναρμολόγηση του μηχανήματος

Στο τέλος των οδηγιών χειρισμού ή ως επισυναπτόμενο φύλλο σάς δείχνουμε με εικόνες πώς θα συναρμολογήσετε το μηχάνημα. Η γραφική παράσταση μπορεί να διαφέρει σε λεπτομέρειες από το μηχάνημα που αγοράσατε.

Θέση σε λειτουργία της μπαταρίας



Κίνδυνος

Κίνδυνος δηλητηρίασης και τραυματισμού από τα οξέα της μπαταρίας

Φοράτε προστατευτικά γυαλιά και προστατευτικά γάντια. Αποφεύγετε την επαφή του δέρματος με τα οξέα της μπαταρίας.

Αν οξέα μπαταρίας καταλήξουν στο πρόσωπο ή στα μάτια, τα σημεία αυτά θα πρέπει να ξεπλυθούν αμέσως με κρύο νερό και να αναζητηθεί ιατρική συμβουλή.

Σε περίπτωση που καταπιείτε κατά λάθος οξέα μπαταρίας, πιείτε πολύ νερό και ζητήστε αμέσως ιατρική συμβουλή. Αποθηκεύετε τις μπαταρίες σε μέρη απρόσιτα για τα παιδιά.

Ποτέ μη γέρνετε τη μπαταρία, διότι μπορεί να εξέλθουν οξέα.

Δίνετε το περί σσιο οξύ μπαταρίας πίσω στο κατάστημα, απ' όπου αγοράσατε το μηχάνημα ή σε μία επιχείρηση απόρριψης.



Προσοχή

Κίνδυνος πυρκαγιάς, έκρηξης και διάβρωσης από τα οξέα και τα αέρια οξέων της μπαταρίας

Καθαρίζετε αμέσως τα μέρη του μηχανήματος, τα οποία έχει πιτσιλίσει το οξύ της μπαταρίας. Το οξύ της μπαταρίας δρα διαβρωτικά. Μην καπνίζετε, κρατάτε μακριά αντικείμενα που καίνε που είναι πολύ ζεστά.

Πιθανό βραχυκύκλωμα κατά τις εργασίες στην μπαταρία

Μην τοποθετείτε εργαλεία ή μεταλλικά αντικείμενα επάνω στη μπαταρία.

Τηρείτε τη σειρά τοποθέτησης/συναρμολόγησης κατά τη σύνδεση και αποσύνδεση της μπαταρίας.

Θέτετε τη μπαταρία σε λειτουργία μόνο με τοποθετημένο το κάλυμμα πόλων (ανάλογα με το μοντέλο, ως πώμα κάλυψης στον θετικό πόλο ή ως πλήρες προστατευτικό κάλυμμα) 

Αποσύνδεση

- Αποσυνδέστε πρώτα το μαύρο (-) και μετά το κόκκινο (+) καλώδιο.

Σύνδεση

- Συνδέστε πρώτα το κόκκινο (+) και μετά το μαύρο (-) καλώδιο.

Η μπαταρία είναι γεμισμένη με οξύ και σφραγισμένη από το εργοστάσιο. Ακόμη όμως και μία μπαταρία «που δε χρειάζεται συντήρηση», απαιτεί κάποιου είδους συντήρησης, ώστε να διασφαλίζεται συγκεκριμένη διάρκεια ζωής.

- Διατηρείτε τη μπαταρία καθαρή.
- Αποφεύγετε να γέρνετε τη μπαταρία. Ακόμη και από μία «σφραγισμένη» μπαταρία εκρέει ηλεκτρολύτης, όταν αυτή βρεθεί σε κεκλιμένη θέση.
- Πριν από την πρώτη θέση σε λειτουργία, φορτίστε τη μπαταρία με φορτιστή 12 Volt (μέγιστο ρεύμα φόρτισης 1 Αμπέρ) για 1 έως 2 ώρες. Μετά τη φόρτιση, βγάλτε πρώτα το φινι του φορτιστή από την πρίζα και μετά αποσυνδέστε τη μπαταρία (βλ. επίσης Οδηγίες χειρισμού του φορτιστή).

Το μηχάνημά σας με μια ματιά



Προσοχή. Ζημιές στο μηχάνημα.

Εδώ περιγράφονται προκαταρκτικά οι λειτουργίες των στοιχείων χειρισμού και ενδείξεων. Μην εκτελέσετε ακόμα καμία λειτουργία!





Εικόνα 1

1 Μίζα (ανάλογα με το μοντέλο)

Μίζα

Εικόνα 4a



Εκκίνηση: Γυρίστε το κλειδί προς τα δεξιά , μέχρι να ανάψει ο κινητήρας, κατόπιν αφήστε το ελεύθερο. Το κλειδί βρίσκεται στο .



Σταμάτημα: Γυρίστε το κλειδί προς τα αριστερά στη θέση .

Μίζα με λειτουργία OCR (ανάλογα με το μοντέλο)

Εικόνα 4b

Αυτή η μίζα διαθέτει λειτουργία OCR (= κούρεμα με την όπισθεν ελεγχόμενο από τον χρήστη).

Εκκίνηση: Γυρίστε το κλειδί προς τα δεξιά , μέχρι να ανάψει ο κινητήρας, κατόπιν αφήστε το ελεύθερο. Το κλειδί βρίσκεται στη θέση  **F** (κανονική θέση) και επιτρέπει το κούρεμα με φορά προς τα εμπρός.

Θέση OCR: Γυρίστε το κλειδί προς τα αριστερά από την κανονική θέση στη θέση κούρεματος με την όπισθεν  **R** **F**  και πιέστε τον διακόπτη (1). Η ενδεικτική λυχνία (2) ανάβει και δείχνει στον χρήστη ότι το μηχάνημα επιτρέπει τώρα κούρεμα με την όπισθεν και με φορά προς τα εμπρός.

Σταμάτημα: Γυρίστε το κλειδί προς τα αριστερά στη θέση .

2 Πεντάλ ζεύξης/φρένου

Ζεύξη = Πατήστε το πεντάλ κατά το ήμισυ.

Πέδηση = Πατήστε τέρμα το πεντάλ.

**Υπόδειξη**

Χρησιμοποιεί, επίσης, για την ενεργοποίηση/ απενεργοποίηση του χειρόφρενου.

3 Μοχλός για βαθμίδες ταχύτητας / Φρένο ακινητοποίησης**Ταχύτητα (Εικόνα 3a):**

Χαμηλή ταχύτητα

= Μοχλός στο «1».

Μεγάλη ταχύτητα

= Μοχλός στο «6» ή «7» (προαιρετικά).

Αύξηση ταχύτητας

= Αλλάζετε τις βαθμίδες οδήγησης, χωρίς να πατήσετε το πεντάλ ζεύξης/φρένου.

Μείωση ταχύτητας

= Αλλάζετε τις βαθμίδες οδήγησης, πατώντας (κατά το ήμισυ) το πεντάλ ζεύξης/φρένου.

Φρένο ακινητοποίησης (Εικόνα 3b)

Ενεργοποίηση του χειρόφρενου: Πατήστε τέρμα το πεντάλ συμπλέκτη/πεντάλ φρένου και ωθήστε τον μοχλό για τη βαθμίδα ταχύτητας στο (P).

Απεμπλοκή του χειρόφρενου: Πατήστε το πεντάλ συμπλέκτη/φρένου μέχρι το τέρμα, φέρτε τον μοχλό σε μια βαθμίδα ταχύτητας.

4 Μοχλός αλλαγής κατεύθυνσης οδήγησης

Οι ρυθμίσεις επιτρέπεται να γίνονται μόνο σε ακινητοποιημένο μηχανήμα. Για τον σκοπό αυτό πατήστε το πεντάλ φρένου μέχρι το τέρμα και κρατήστε το πατημένο.

Κατεύθυνση προς τα εμπρός = Μοχλός στο «F/Ρελαντί» = Μοχλός στο «N»

Κατεύθυνση προς τα πίσω (όπισθεν) = Μοχλός στο «R/↵»

5 Κλαπέτο εξόδου**6 Μοχλός ρύθμισης του ύψους κοπής**

Ρυθμίστε τις διάφορες βαθμίδες ύψους κοπής με τον μοχλό (1 έως 5 το πολύ – ανάλογα με το μοντέλο).

Βαθμίδα 1 = Ελάχιστο ύψος κοπής - μηχανισμός κοπής τέρμα κάτω.

Βαθμίδα 5 * = Μέγιστο ύψος κοπής - μηχανισμός κοπής τέρμα πάνω.

(* Ανάλογα με το μοντέλο. Ο μέγιστος αριθμός αντιστοιχεί στο μέγιστο ύψος κοπής.)

7 Μοχλός ΡΤΟ

Με το μοχλό ΡΤΟ ο μηχανισμός κοπής τίθεται σε λειτουργία και εκτός λειτουργίας μηχανικά.

Απενεργοποίηση μηχανισμού κοπής

= Πιέστε το μοχλό έξω από την εγκοπή και τραβήξτε τον τέρμα πίσω.

Ενεργοποίηση μηχανισμού κοπής

= Πιέστε το μοχλό αργά προς τα εμπρός και κουμπώστε τον στην εγκοπή.

8 Καπάκι ρεζερβουάρ

Γέμισμα με καύσιμα

9 Στόμιο πλήρωσης λαδιού

Γεμίστε με λάδι και ελέγξτε τη στάθμη λαδιού.

10 Σκανδάλη γκαζιού**(ανάλογα με την παραλλαγή)**

Ρυθμίστε τον αριθμό στροφών του κινητήρα χωρίς διαβαθμίσεις.

Γρήγορη περιστροφή κινητήρα =

Αργή περιστροφή κινητήρα =

11 Τσοκ (ανάλογα με το μοντέλο)

Για την εκκίνηση με κρύο κινητήρα, τραβήξτε το τσοκ (11a) ή φέρτε τον μοχλό γκαζιού στη θέση N (11b).

12 Συγκράτηση κουτιού**13 Μπαταρία****14 Υποδοχή φόρτισης μπαταρίας****(ανάλογα με το μοντέλο)**

Για τη σύνδεση μιας συσκευής φόρτισης, η οποία διατίθεται προαιρετικά.

15 Διάταξη κοτσαδόρου (ανάλογα με το μοντέλο)**Χειρισμός**

Προσέξτε, επίσης, τις υποδείξεις στο εγχειρίδιο λειτουργίας του κινητήρα!

**Κίνδυνος****Κίνδυνος τραυματισμού**

Πρόσωπα, ειδικά παιδιά και ζώα, δεν επιτρέπεται να βρίσκονται ποτέ κοντά στο μηχανήμα κατά το κούρεμα. Μπορείτε να τραυματιστείτε από εκσφενδονιζόμενες πέτρες ή παρόμοια.

Σε καμία περίπτωση δεν επιτρέπεται να χειρίζονται παιδιά το μηχανήμα.

Να είστε ιδιαίτερα προσεκτικοί κατά το κούρεμα με την όπισθεν (μηχανήματα με διακόπτη OCR). Δεν επιτρέπεται να βρίσκονται τρίτοι στην περιοχή εργασίας του μηχανήματος.

Μην αδειάζετε ποτέ τη διάταξη συλλογής χλόης, ενόσω ο μηχανισμός κοπής βρίσκεται σε λειτουργία. Κατά το άδειασμα της διάταξης συλλογής χλόης μπορεί να τραυματιστείτε εσείς ή άλλοι από το εκτινασσόμενο κομμένο υλικό.

Κατά το κούρεμα σε απότομα πρανή, το μηχανήμα μπορεί να ανατραπεί κι εσείς να τραυματιστείτε. Μην οδηγείτε ποτέ το μηχανήμα εγκάρσια στο πρανές, αλλά μόνο με κατεύθυνση προς τα πάνω και προς τα κάτω. Οδηγείτε μόνο σε πλαγιές με κλίση όχι μεγαλύτερη από 20%. Μην στρίβετε το μηχανήμα στο πρανές. Κατά το κούρεμα βρεγμένης χλόης, το μηχανήμα ενδέχεται, λόγω μειωμένης πρόσφυσης στο έδαφος, να γλιστρήσει κι εσείς να πέσετε. Κουρευείτε τη χλόη μόνο όταν είναι στεγνή.

Η υπερβολική ταχύτητα μπορεί να αυξήσει τον κίνδυνο ατυχήματος.

Όταν κουρευείτε χλόη σε οριακές περιοχές, όπως π. χ. κοντά σε απότομα πρανή ή κάτω από δέντρα, σε θάμνους και φράκτες, κρατάτε επαρκή απόσταση. Προσέχετε ιδιαίτερα όταν κουρευείτε τη χλόη οδηγώντας το μηχανήμα με την όπισθεν.

Εξετάστε την περιοχή, στην οποία πρόκειται να χρησιμοποιήσετε το μηχανήμα, και απομακρύνετε όλα τα αντικείμενα, τα οποία είναι δυνατόν να πιαστούν σ' αυτό και να εκτιναχθούν προς κάθε κατεύθυνση.

Σε περίπτωση που κάποιο ξένο σώμα (π.χ. πέτρα) χτυπήσει στο μηχανισμό κοπής ή αν το μηχανήμα αρχίσει να κραδάζεται ασυνήθιστα:
Σβήστε αμέσως τον κινητήρα. Πριν την περαιτέρω λειτουργία, απευθυνθείτε σε εξειδικευμένο συνεργείο για τον έλεγχο του μηχανήματος.
Σε κουρευτικά με δρεπάνια μη στέκεστε ποτέ μπροστά από τα ανοίγματα εξόδου χλόης.
Μη βάζετε ποτέ τα χέρια ή τα πόδια σας μέσα ή κάτω από τα περιστρεφόμενα μέρη.

Σβήστε τον κινητήρα και τραβήξτε το κλειδί της μίζας από τον αναφλεκτήρα και το μπουζοκαλώδιο από το μπουζί πριν από το ξεμπλοκάρισμα ή το ξεβούλωμα στο κανάλι εξόδου.

Μη χρησιμοποιείτε το μηχανήμα σε άσχημες καιρικές συνθήκες, όπως π.χ. με κίνδυνο βροχής ή καταιγίδας.
Κίνδυνος ασφυξίας από μονοξείδιο του άνθρακα
Αφήνετε τον κινητήρα εσωτερικής καύσης αναμμένο μόνο στο ύπαιθρο.

Κίνδυνος έκρηξης και πυρκαγιάς

Οι ατμοί των καυσίμων/της βενζίνης είναι εκρηκτικοί και τα καύσιμα είναι άκρως αναφλέξιμα.
Γεμίζετε το ρεζερβουάρ με καύσιμα, προτού θέσετε τον κινητήρα σε λειτουργία. Κρατάτε το ρεζερβουάρ κλειστό, ενόσω ο κινητήρας είναι αναμμένος ή ακόμα ζεστός. Συμπληρώνετε καύσιμα στο ρεζερβουάρ μόνο όταν ο κινητήρας είναι σβηστός και κρύος. Αποφεύγετε τις ανοιχτές εστίες φωτιάς και τον σχηματισμό σπινθήρων. Μην καπνίζετε. Γεμίζετε το ρεζερβουάρ με καύσιμα μόνο στην ύπαιθρο.

Σε περίπτωση που έχουν υπερχειλίσει τα καύσιμα, μην ανάψετε τον κινητήρα.

Απομακρύνετε το μηχανήμα από τη λερωμένη με καύσιμα επιφάνεια και περιμένετε μέχρι να εξατμιστούν τα καύσιμα.

Για να αποφύγετε τον κίνδυνο πυρκαγιάς, προσέχετε τα ακόλουθα μέρη του μηχανήματος να μην έρχονται σε επαφή με χλόη ή λάδι που εκρέει: Κινητήρας, εξάτμιση, ρεζερβουάρ καυσίμων.



Κίνδυνος Κίνδυνος τραυματισμού από χαλασμένο μηχανήμα

Χρησιμοποιείτε το μηχανήμα μόνο όταν αυτό βρίσκεται σε άριστη κατάσταση. Πριν από κάθε λειτουργία διενεργείτε οπτικό έλεγχο. Ελέγχετε ιδιαίτερα αν τα συστήματα ασφαλείας, τα εργαλεία κοπής με το στήριγμα, τα στοιχεία χειρισμού και οι κοχλιοσυνδέσεις έχουν υποστεί ζημιές και αν βρίσκονται σταθερά στη θέση τους.

Αντικαθιστάτε τα ελαττωματικά μέρη πριν τη θέση του μηχανήματος σε λειτουργία.



Κίνδυνος Κίνδυνος τραυματισμού

Μην εκτελείτε εργασίες ελέγχου, και συντήρησης/ρύθμισης με αναμμένο ή καυτό κινητήρα.



Ώρες λειτουργίας

Τηρείτε τους εθνικούς/τοπικούς κανονισμούς περί ωρών λειτουργίας (αν χρειάζεται, ρωτήστε σχετικά την αρμόδια υπηρεσία).

Πριν από κάθε λειτουργία

Ελέγξτε:

- όλες τις προστατευτικές διατάξεις,
- τη στάθμη λαδιού του κινητήρα (βλ. Εγχειρίδιο λειτουργίας κινητήρα),
- την πλήρωση του ντεπόζιτου,
- την πίεση των ελαστικών,
- Τις οπές αερισμού στην περιοχή του κινητήρα για πιθανούς ρύπους και κατάλοιπα χλόης.

Ανεφοδιασμός καυσίμου και έλεγχος στάθμης λαδιού

Εικόνα 5



Υπόδειξη

Ο κινητήρας είναι ήδη γεμισμένος με λάδι από το εργοστάσιο - ελέγξτε και, εάν χρειάζεται, συμπληρώστε.

- Γεμίζετε το ρεζερβουάρ με αμόλυβδη βενζίνη. Βλ. Εγχειρίδιο λειτουργίας κινητήρα.
- Γεμίζετε το ρεζερβουάρ το πολύ μέχρι 2,5 cm κάτω από την κάτω άκρη του στομίου πλήρωσης.
- Ασφαλίστε το ρεζερβουάρ.
- Ελέγχετε τη στάθμη του λαδιού. Η στάθμη λαδιού πρέπει να βρίσκεται μεταξύ των σημάνσεων «Full/Max.» και «Add/Min.» (βλ. επίσης Εγχειρίδιο λειτουργίας κινητήρα).

Έλεγχος πίεσης ελαστικών



Υπόδειξη

Για λόγους παραγωγής, η πίεση των ελαστικών μπορεί να είναι υψηλότερη απ' ό τι χρειάζεται.

- Ελέγξτε την πίεση των ελαστικών. Αν χρειάζεται διορθώστε τη (βλ. Κεφάλαιο «Συντήρηση»):
- μπροστά: 1,0 bar
- πίσω: 0,7 bar

Ρύθμιση του καθίσματος του οδηγού

Εικόνα 2

- Φέρτε το κάθισμα στην επιθυμητή θέση.







Εκκίνηση κινητήρα



Υπόδειξη

Προσέχετε τις πληροφορίες στο εγχειρίδιο λειτουργίας του κινητήρα.

- Μερικά μοντέλα δεν έχουν μοχλό γκαζιού, ο αριθμός στροφών ρυθμίζεται αυτόματα. Ο κινητήρας δουλεύει πάντοτε με ιδανικό αριθμό στροφών.
- Μερικά μοντέλα δεν έχουν ούτε τσοκ, ούτε εκκινητή. Ο κινητήρας προσαρμόζεται αυτόματα στην εκάστοτε διαδικασία εκκίνησης.

- Ανοίξτε τον κρουνο βενζίνης (αν υπάρχει – βλ. Εγχειρίδιο λειτουργίας κινητήρα).
- Καθίστε στο κάθισμα του οδηγού.
- Απενεργοποιήστε τον μηχανισμό κοπής και ρυθμίστε τον προς τα πάνω:
 - Φέрте τον μοχλό PTO στη θέση Off .
 - Ρυθμίστε τον μοχλό ρύθμισης του ύψους κοπής στο «5» (μηχανισμός κοπής επάνω).
- Σηκώστε το χειρόφρενο.
- Φέрте τον μοχλό κατεύθυνσης οδήγησης στη θέση «N».
- Ρυθμίστε το μοχλό γκαζιού (αν υπάρχει) στο .
- Με κρύο κινητήρα, τραβήξτε το τσοκ (αν υπάρχει) ή αντίστοιχα ρυθμίστε τον μοχλό γκαζιού (αν υπάρχει) στο .
- Γυρίστε το κλειδί της μίζας στη θέση , μέχρι να ανάψει ο κινητήρας (προσπάθεια εκκίνησης για 5 δευτερόλεπτα το πολύ, πριν την επόμενη προσπάθεια περιμένετε 10 δευτερόλεπτα). Όταν ο κινητήρας λειτουργεί, φέрте το κλειδί της μίζας στη θέση  /  **F**.
- Μόλις ο κινητήρας ξεκινήσει, ωθήστε το τσοκ/τον μοχλό γκαζιού (αν υπάρχει) αργά προς τα πίσω, μέχρι ο κινητήρας να λειτουργεί ήρεμα.

Σταμάτημα του κινητήρα

- Φέрте το μοχλό γκαζιού (αν υπάρχει) στη μεσαία θέση γκαζιού.
- Αφήστε τον κινητήρα να δουλέψει για περ. 20 δευτερόλεπτα.
- Φέрте το κλειδί της μίζας στη θέση .
- Τραβήξτε το κλειδί της μίζας.
- Προτού εγκαταλείψετε το μηχάνημα, σηκώστε το χειρόφρενο.

Οδήγηση



Κίνδυνος

Η απότομη εκκίνηση, το ξαφνικό σταμάτημα και η οδήγηση με πολύ μεγάλη ταχύτητα αυξάνουν τον κίνδυνο ατυχήματος και μπορεί να προκαλέσουν ζημιές στο μηχάνημα. Προσέχετε ιδιαίτερα κατά την οδήγηση με την όπισθεν. Μη ρυθμίζετε ποτέ το τιμόνι/το κάθισμα του οδηγού κατά την οδήγηση.



Προσοχή. Ζημιές στο μηχάνημα.





Μην αλλάζετε ποτέ τη φορά οδήγησης, χωρίς προηγουμένως να ακινητοποιήσετε τη συσκευή.

- Εκκινήστε τον κινητήρα, όπως ήδη αναφέρθηκε.
- Απεμπλοκή του χειρόφρενου: Πατήστε το πεντάλ συμπλέκτη/φρένου μέχρι τέρμα και φέрте τον μοχλό σε μια βαθμίδα ταχύτητας.
- Φέрте τον μοχλό κατεύθυνσης οδήγησης στην αντίστοιχη θέση.
- Αφήστε το πεντάλ συμπλέκτη/φρένου αργά ελεύθερο. Το μηχάνημα κινείται.

Σταμάτημα του μηχανήματος

- Πατήστε το πεντάλ συμπλέκτη/φρένου, μέχρι να σταματήσει το μηχάνημα.

Κοπή/κούρεμα

- Στην κανονική λειτουργία  /  **F** (βλ. Χειρισμός μίζας): Απενεργοποιήστε το μηχανισμό κοπής πριν την οδήγηση με την όπισθεν και ρυθμίστε τον προς τα πάνω.
- Στη λειτουργία με την όπισθεν  **F** (βλ. Χειρισμός μίζας): Προσέχετε ιδιαίτερα κατά το κούρεμα με την όπισθεν, ενεργοποιώντας το μόνο όταν είναι απολύτως απαραίτητο.
- Μην αλλάζετε την κατεύθυνση οδήγησης, όταν το μηχάνημα κυλάει ή κινείται.
- Εκκινήστε τον κινητήρα, όπως ήδη αναφέρθηκε.
- Φέрте το μοχλό γκαζιού (αν υπάρχει) στο , για να διασφαλίσετε επαρκή απόδοση.
- Απεμπλοκή του χειρόφρενου: Πατήστε το πεντάλ συμπλέκτη/φρένου μέχρι τέρμα και φέрте τον μοχλό σε μια βαθμίδα ταχύτητας.
- Ρυθμίστε τον μοχλό κατεύθυνσης οδήγησης στο «F»/ Προς τα εμπρός.
- Ενεργοποίηση μηχανισμού κοπής:
 - Ενεργοποιήστε το PTO .
- Αφήστε τον μηχανισμό κοπής.
- Αφήστε το πεντάλ συμπλέκτη/φρένου αργά ελεύθερο. Το μηχάνημα κινείται.

Γενικά

Κατά τη ρύθμιση του ύψους κοπής και της ταχύτητας οδήγησης, το μηχάνημα δεν πρέπει να υπερφορτώνεται. Ανάλογα με το μήκος, το είδος και την υγρασία του υλικού κοπής, είναι απαραίτητο να προσαρμόσετε το ύψος κοπής και την ταχύτητα οδήγησης, για να διασφαλίσετε απρόσκοπτη εργασία. Σε περιπτώσεις έμφραξης, μειώστε την ταχύτητα οδήγησης και ρυθμίστε μεγαλύτερο ύψος κοπής.

Στάθμευση συσκευής

- Σταματήστε τη συσκευή.
- Πατήστε τέρμα το πεντάλ φρένου και σηκώστε το χειρόφρενο.
- Απενεργοποιήστε τον μηχανισμό κοπής και ρυθμίστε τον προς τα πάνω.
- Φέрте το μοχλό γκαζιού (αν υπάρχει) στη μεσαία θέση γκαζιού.
- Γυρίστε το κλειδί της μίζας μετά από 20 δευτερόλεπτα στη θέση .
- Τραβήξτε το κλειδί της μίζας.



Υπόδειξη

Σταθμεύετε τα μηχανήματα μόνο με κρύο κινητήρα και σε κλειστούς χώρους.

Εξαρτήματα (προαιρετικά)



Κίνδυνος τραυματισμού από το εργαλείο κοπής

Φοράτε γάντια ασφαλείας

Κάλυψη εδάφους

Εικόνα 6

Εξάρτημα: Τμήμα κλεισίματος για το κύλισμα της χλόης

- Ρυθμίστε το μοχλό ρύθμισης ύψους κοπής στο "1" (μηχανισμός κοπής κάτω).
- Βγάλτε το κανάλι εξόδου (a).
- Συναρμολογήστε το τμήμα κλεισίματος για το κύλισμα της χλόης (b).

Συμβουλές για την περιποίηση του γρασιδιού

Μερικές συμβουλές για να είναι το γρασίδι σας υγιές και να αναπτύσσεται ομοιόμορφα.

Κοπή/κούρεμα

Το γρασίδι αποτελείται από διάφορα είδη χόρτων. Όταν κόβετε τακτικά, αναπτύσσονται περισσότερα χόρτα που σχηματίζουν δυνατές ρίζες και στέρεο χλοοτάπητα.

Αν κουρεύετε σπάνια, τότε αναπτύσσονται καλύτερα χορτάρια με ψηλή καλαμιά και άλλα αγριόχορτα (π. χ. τριφύλλι, αστρολούλουδο).

Το κανονικό ύψος της χλόης κυμαίνεται μεταξύ 4-5 cm περίπου. Πρέπει να κουρεύεται μόνο το 1/3 του συνολικού ύψους της χλόης, δηλ. σε 7-8 cm κόβετε σε κανονικό ύψος. Μην κουρεύετε τη χλόη κάτω από ύψος 4 cm, διότι σε περίοδο ξηρασίας καταστρέφεται η κρούστα με το ρίζωμα.

Κουρεύετε τη χλόη, η οποία έχει αναπτυχθεί και ψηλώσει πολύ (π.χ. μετά από διακοπές), σταδιακά μέχρι το κανονικό ύψος.

Κάλυψη της χλόης (με εξάρτημα)

Κατά την κοπή/το κούρεμα, το γρασίδι κόβεται σε μικρά κομμάτια (περ. 1 cm) και παραμένει εκεί. Έτσι, στο γρασίδι διατηρούνται πολλά θρεπτικά στοιχεία.

Για ένα καλό αποτέλεσμα, η χλόη πρέπει να διατηρείται πάντα κοντή, βλ. επίσης παράγραφο "Κούρεμα".

Για την κάλυψη της χλόης προσέχετε τις ακόλουθες υποδείξεις:

- Μην κόβετε υγρό γρασίδι.
- Μην κόβετε ποτέ περισσότερο από 2 εκ. του συνολικού μήκους του γρασιδιού.
- Οδηγείτε αργά.
- Χρησιμοποιείτε το μέγιστο αριθμό στροφών κινητήρα.
- Καθαρίζετε τακτικά το μηχανισμό κοπής.

Μεταφορά

Για να αλλάξετε το σημείο χρήσης, οδηγείτε μόνο μικρές διαδρομές με το μηχάνημα. Για μεγαλύτερες αποστάσεις, χρησιμοποιείτε όχημα μεταφοράς. Υπόδειξη: Το μηχάνημα δεν έχει άδεια κυκλοφορίας σύμφωνα με τον κώδικα οδικής κυκλοφορίας.

Σύντομες διαδρομές



Κίνδυνος

Στον περιστρεφόμενο μηχανισμό κοπής μπορούν να πιαστούν αντικείμενα και να εκτοξευθούν με αποτέλεσμα να προκληθούν ζημιές.

- Προτού οδηγήσετε το μηχάνημα, θέστε τον μηχανισμό κοπής εκτός λειτουργίας.

Μακριές διαδρομές



Προσοχή- Ζημιές από τη μεταφορά

Τα χρησιμοποιούμενα μεταφορικά μέσα (π.χ. μεταφορικό όχημα, ράμπα φόρτωσης ή παρόμοια) πρέπει να χρησιμοποιούνται σύμφωνα με τις προδιαγραφές (βλ. αντίστοιχες οδηγίες χειρισμού). Για τη μεταφορά πρέπει να ασφαλίσετε το μηχάνημα για να μη γλιστρήσει.

Κίνδυνος για το περιβάλλον από εκροή καυσίμων

Μη μεταφέρετε το μηχάνημα σε κεκλιμένη θέση.

- Ετοιμάστε το μεταφορικό όχημα.
- Τοποθετήστε τη ράμπα φόρτωσης στο μεταφορικό όχημα.
- Σπρώξτε το μηχάνημα με το χέρι στο ρελαντί επάνω στην επιφάνεια φόρτωσης.
- Σηκώστε το χειρόφρενο.
- Ασφαλίστε το μηχάνημα έναντι ολίσθησης.

Καθαρισμός/Συντήρηση



Κίνδυνος

Κίνδυνος τραυματισμού από αθέλητη εκκίνηση του κινητήρα

Προστατεύετε τον εαυτό σας από τραυματισμούς. Πριν από όλες τις εργασίες σε αυτό το μηχάνημα.

- Σβήστε τον κινητήρα.
- Βγάλτε το κλειδί της μίζας.
- Σηκώστε το χειρόφρενο.
- Περιμένετε μέχρι να ακινητοποιηθούν πλήρως όλα τα κινούμενα μέρη. Ο κινητήρας πρέπει να έχει κρυώσει.
- Τραβήξτε το μπουζοκαλώδιο από το μπουζί, ούτως ώστε να μην είναι δυνατή η αθέλητη εκκίνηση του κινητήρα.



Προσοχή

Για τον καθαρισμό, μη χρησιμοποιείτε μηχάνημα καθαρισμού με υψηλή πίεση.

Καθαρισμός



Υπόδειξη

Μετά από κάθε χρήση καθαρίζετε καλά το μηχανήμα.

- Τοποθετείτε το μηχανήμα επάνω σε σταθερή και επίπεδη επιφάνεια.
- Σηκώστε το χειρόφρενο.

Καθαρισμός κοπτικού



Κίνδυνος

Κίνδυνος τραυματισμού από το κοφτερό μαχαίρι κοπής

Φοράτε γάντια εργασίας.

Καθαρίζετε τα εργαλεία κοπής προσεκτικά.



Προσοχή - Ζημιά στον κινητήρα

Μην γέρνετε το μηχανήμα πάνω από 30°. Στον χώρο εσωτερικής καύσης μπορεί να εισχωρήσουν καύσιμα και να προκαλέσουν βλάβη στον κινητήρα.

- Τοποθετείτε τον μηχανισμό κοπής τέρμα επάνω.
- Καθαρίζετε τον χώρο κοπής με βούρτσα, σκούπα χειρός ή πανί.

Συντήρηση

Προσέξτε τις προδιαγραφές συντήρησης στο εγχειρίδιο κινητήρα. Στο τέλος της σεζόν, η συσκευή θα πρέπει να ελεγχθεί και να συντηρηθεί από εξειδικευμένο συνεργείο.



Προσοχή

Κίνδυνος για το περιβάλλον από λάδια κινητήρων

Παραδίδεται τα καμένα λάδια κινητήρων για απόσυρση στα σχετικά κέντρα συλλογής ή σε επιχειρήσεις απόρριψης.

Κίνδυνος για το περιβάλλον από μπαταρίες

Μην πετάτε τις καμένες μπαταρίες στα οικιακά απορρίμματα. Παραδίδεται τις φθαρμένες μπαταρίες στον προμηθευτή σας ή σε μία εταιρεία απόρριψης. Αφαιρέστε τη μπαταρία, προτού απορρίψετε τη συσκευή.

Χρήση ενός καλωδίου βοήθειας εκκίνησης



Κίνδυνος

Μην γεφυρώνετε ποτέ μία χαλασμένη ή παγωμένη μπαταρία με καλώδιο εκκίνησης. Προσέχετε να μην ακουμπούν μεταξύ τους τα μηχανήματα και οι ακροδέκτες του καλωδίου και να είναι σβηστές οι αναφλέξεις.

- Συνδέστε το κόκκινο καλώδιο εκκίνησης στους θετικούς πόλους (+) της εκφορτισμένης μπαταρίας λήπτη και της μπαταρίας δότη.
- Συνδέστε το μαύρο καλώδιο εκκίνησης πρώτα στον αρνητικό πόλο (-) της μπαταρίας δότη. Συνδέστε τον άλλο ακροδέκτη στο πλαίσιο του μπλοκ κινητήρα του οχήματος με την εκφορτισμένη μπαταρία (κατά το δυνατόν μακριά από τη μπαταρία).



Υπόδειξη

Σε περίπτωση που η μπαταρία δότη είναι τοποθετημένη σε όχημα, τότε το όχημα αυτό δεν επιτρέπεται να ξεκινήσει κατά τη διαδικασία της βοήθειας εκκίνησης.

- Εκκινήστε το όχημα με την εκφορτισμένη μπαταρία και σηκώστε το χειρόφρενο.
- Αποσυνδέστε το καλώδιο εκκίνησης με την αντίστροφη σειρά.

Πίεση ελαστικών



Προσοχή

Μην υπερβείτε ποτέ τη μέγιστη επιτρεπτή πίεση ελαστικών (βλ. στα τοιχώματα των ελαστικών). Κατά το φούσκωμα των ελαστικών μη στέκεστε μπροστά ή πάνω από αυτά.

Η συνιστώμενη πίεση λειτουργίας των ελαστικών είναι:

- μπροστά: 1,0 bar
- πίσω: 0,7 bar

Η αυξημένη πίεση των ελαστικών μειώνει τη διάρκεια ζωής των ελαστικών. Η πίεση των ελαστικών πρέπει να ελέγχεται πριν από κάθε οδήγηση.

Μετά από 5 ώρες λειτουργίας

- Πρώτη αλλαγή του λαδιού του κινητήρα. Για το πότε πρέπει να γίνονται περαιτέρω αλλαγές λαδιού, βλ. Εγχειρίδιο λειτουργίας κινητήρα.

Μετά από 10 ώρες λειτουργίας

- Λιπαίνετε όλα τα σημεία περιστροφής και έδρασης (μοχλός χειρισμού, ρύθμιση ύψους του μηχανισμού κοπής, πεντάλ συμπλέκτη/πεντάλ φρένου, ...) με μερικές σταγόνες ελαφρού λαδιού.
- Καθαρίστε τους πόλους της μπαταρίας.

Κάθε 25 ώρες λειτουργίας

- Γρασάρετε όλους τους άξονες λεπίδων, τα ράουλα τάνυσης και τα σπηρίγματά τους στα γρασαδοράκια με γράσο τύπου 251H EP. Αναθέστε την εκτέλεση αυτών των εργασιών σε εξειδικευμένο συνεργείο.
- Γρασάρετε τα δόντια της σύζευξης του τιμονιού με γράσο γενικής χρήσης.
- Λαδώνετε τις αρθρώσεις του συστήματος οδήγησης με μερικές σταγόνες ελαφρού λαδιού.
- Γρασάρετε τα έδρανα των τροχών και τους άξονες των εμπρόσθιων τροχών στα γρασαδοράκια με γράσο πολλαπλής χρήσης.

Κάθε 50 ώρες λειτουργίας

- Απευθυνθείτε σε εξειδικευμένο συνεργείο για την απομάκρυνση των ρύπων και των καταλοίπων χλόης από το μηχανισμό μετάδοσης κίνησης.

Όποτε χρειάζεται

Φόρτιση μπαταρίας

Αν δεν πρόκειται να χρησιμοποιήσετε για μεγάλο χρονικό διάστημα το μηχάνημα, συνιστούμε να βγάξετε τη μπαταρία από το μηχάνημα και να τη φορτίσετε πριν την αποθήκευση, καθώς και ανά 2 μήνες κατά την αποθήκευση, και να την επαναφορτίσετε πριν την εκ νέου θέση σε λειτουργία.



Υπόδειξη

Προσέξτε τις υποδείξεις στις οδηγίες χειρισμού του φορτιστή μπαταριών.

Αντικατάσταση των ασφαλειών

- Αντικαθιστάτε τις καμένες ασφάλειες μόνο με ασφάλειες ίδιας ισχύος.

Μία φορά κάθε σεζόν

- Γρασάρετε τα δόντια της σύζευξης του τιμονιού με γράσο γενικής χρήσης.
- Λαδώνετε τις αρθρώσεις του συστήματος οδήγησης με μερικές σταγόνες ελαφρού λαδιού.
- Λιπαίνετε όλα τα σημεία περιστροφής και έδρασης (μοχλός χειρισμού, ρύθμιση ύψους του μηχανισμού κοπής, πεντάλ συμπλέκτη/πεντάλ φρένου, ...) με μερικές σταγόνες ελαφρού λαδιού.
- Καθαρίζετε το μπουζί και ρυθμίζετε την απόσταση των ηλεκτροδίων ή αλλάζετε το μπουζί, βλ. Εγχειρίδιο λειτουργίας κινητήρα.
- Απευθυνθείτε σε εξειδικευμένο συνεργείο για το γρασάρισμα των αξόνων των οπίσθιων τροχών με ειδικό γράσο (που απωθεί το νερό).
- Απευθύνεστε σε εξειδικευμένο συνεργείο για το τρόχισμα ή την αντικατάσταση της λεπίδας κοπής.

Μακροχρόνια ακινητοποίηση



Προσοχή

Υλικές ζημιές στο μηχάνημα

Αποθηκεύετε το μηχάνημα με κρύο κινητήρα μόνο σε καθαρούς και στεγνούς χώρους.

Σε περίπτωση μακροχρόνιας αποθήκευσης, π.χ. το χειμώνα, προστατεύετε οπωσδήποτε το μηχάνημα από τη σκουριά.

Μετά το τέλος της σεζόν ή όταν το μηχάνημα δεν πρόκειται να χρησιμοποιηθεί για διάστημα μεγαλύτερο από ένα μήνα:

- Καθαρίζετε το μηχάνημα και τη διάταξη συλλογής χλόης.
- Σκουπίζετε όλα τα μεταλλικά μέρη του μηχανήματος με λαδωμένο πανί ή ψεκάζετε τα με λάδι ψεκασμού, για να τα προστατέψετε από τη σκουριά.
- Φορτίζετε τη μπαταρία με φορτιστή.
- Σε περίπτωση ακινητοποίησης κατά τη διάρκεια του χειμώνα, αφαιρείτε τη μπαταρία, φορτίζετε τη και αποθηκεύετε τη σε ένα στεγνό/ψυχρό μέρος (προστατευμένη από τον παγετό). Ανά 4-6 εβδομάδες, καθώς και πριν την επανατοποθέτηση, φορτίζετε τη μπαταρία.

- Αδειάζετε τα καύσιμα (μόνο στην ύπαιθρο) και εκτελείτε τις εργασίες ακινητοποίησης του κινητήρα, όπως περιγράφεται στο εγχειρίδιο λειτουργίας του κινητήρα.
- Γεμίζετε τα ελαστικά με αέρα σύμφωνα με τα στοιχεία στα τοιχώματά τους. Τα ελαστικά χωρίς στοιχεία στα τοιχώματά τους πρέπει να γεμίζουν με αέρα πίεσης 0,9bar.
- Αποθηκεύετε το μηχάνημα σε καθαρό, στεγνό χώρο.

Εγγύηση

Σε κάθε χώρα ισχύουν οι όροι εγγύησης που εκδόθηκαν από την εταιρεία μας ή από τον εισαγωγέα. Αντιμετωπίζουμε δωρεάν βλάβες στη συσκευή σας, στα πλαίσια της εγγύησης, εφόσον αιτία είναι ένα σφάλμα υλικών ή ένα κατασκευαστικό σφάλμα. Σε περίπτωση εγγύησης, απευθυνθείτε στον πωλητή σας ή στο πλησιέστερο υποκατάστημα.

Πληροφορίες σχετικά με τον κινητήρα

Ο κατασκευαστής του κινητήρα ευθύνεται για όλα τα σχετικά με τον κινητήρα προβλήματα ως προς την απόδοση, τη μέτρηση ισχύος, τα τεχνικά χαρακτηριστικά, την εγγύηση και το σέρβις. Πληροφορίες θα βρείτε στο χωριστό εγχειρίδιο χειριστή του κατασκευαστή κινητήρα.

Αντιμετώπιση βλαβών



Κίνδυνος Κίνδυνος τραυματισμού από αθέλητη εκκίνηση του κινητήρα

Προστατεύετε τον εαυτό σας από τραυματισμούς.
Πριν από όλες τις εργασίες σ' αυτό το μηχάνημα

- Σβήστε τον κινητήρα.
- Βγάλτε το κλειδί της μίζας.
- Σηκώστε το χειρόφρενο.
- Περιμένετε μέχρι να ακινητοποιηθούν πλήρως όλα τα κινούμενα μέρη. Ο κινητήρας πρέπει να έχει κρυσίσει.

- Τραβήξτε το μπουζοκαλώδιο από το μπουζί, ούτως ώστε να μην είναι δυνατή η αθέλητη εκκίνηση του κινητήρα.
- Βλάβες στη λειτουργία του μηχανήματός σας έχουν συχνά απλές αιτίες, τις οποίες θα πρέπει να γνωρίζετε και εν μέρει να μπορείτε να αντιμετωπίζετε οι ίδιες/οι. Σε περίπτωση αμφιβολιών, θα σας βοηθήσει το δικό σας εξειδικευμένο συνεργείο.

Πρόβλημα	Πιθανή(ές) αιτία(ες)	Αντιμετώπιση
Η μίζα δε γυρίζει.	Έχει ενεργοποιηθεί το σύστημα φραγής ασφαλείας.	Για την εκκίνηση, καθίστε στο κάθισμα του οδηγού, πατήστε το πεντάλ φρένου μέχρι το τέρμα ή αντίστοιχα σηκώστε το χειρόφρενο. Απενεργοποιήστε το μηχανισμό κοπής. Συναρμολογήστε τη διάταξη συλλογής χλόης μαζί με το κανάλι εξόδου ή το κλαπέτο εξόδου ή το κλειθρο κάλυψης της χλόης.
	Η μπαταρία δεν έχει συνδεθεί σωστά.	Συνδέστε το κόκκινο καλώδιο στον θετικό πόλο (+) της μπαταρίας και το μαύρο καλώδιο στον αρνητικό πόλο (-) της μπαταρίας.
	Άδεια ή αδύναμη μπαταρία.	Φορτίστε τη μπαταρία.
	Έχει ενεργοποιηθεί η ασφάλεια.	Αλλάξτε την ασφάλεια. Εάν η ασφάλεια ενεργοποιείται επανειλημμένα, αναζητήστε την αιτία (συνήθως βραχυκύκλωμα).
	Χαλαρό καλώδιο γείωσης μεταξύ κινητήρα και πλαισίου.	Αποκαταστήστε τη σύνδεση του καλωδίου γείωσης.
Η μίζα γυρίζει, αλλά ο κινητήρας δεν εκκινεί.	Λάθος θέση του τσοκ και της μανέτας.	Ενεργοποιήστε το τσοκ. Ρυθμίστε τον μοχλό γκαζιού στη θέση  .
	Το καρμπυρατέρ δε λαμβάνει καύσιμο, το ντεπόζιτο είναι άδειο.	Γεμίστε το ρεζερβουάρ με καύσιμα.
	Ελαττωματικό ή βρώμικο μπουζί.	Εξετάστε το μπουζί, βλ. Εγχειρίδιο λειτουργίας κινητήρα.
	Δεν υπάρχει σπινθήρας ανάφλεξης.	Απευθυνθείτε σε εξειδικευμένο συνεργείο για τον έλεγχο της ανάφλεξης.
Ο κινητήρας καπνίζει.	Πολύ λάδι στον κινητήρα.	Απενεργοποιήστε αμέσως το μηχάνημα. Ελέγξτε τη στάθμη λαδιού στον κινητήρα.
	Ελαττωματικός κινητήρας.	Απενεργοποιήστε αμέσως το μηχάνημα. Απευθυνθείτε σε εξειδικευμένο συνεργείο για τον έλεγχο του κινητήρα.
Έντονες δονήσεις.	Χαλασμένος άξονας λεπίδας ή ελαττωματική λεπίδα κοπής.	Απενεργοποιήστε αμέσως το μηχάνημα. Απευθυνθείτε σε εξειδικευμένο συνεργείο για την αντικατάσταση των ελαττωματικών μερών.
Το κοπτικό δεν πετάει γρασίδι ή η κοπή δεν είναι καθαρή.	Πολύ υψηλή ταχύτητα κίνησης.	Ρυθμίστε μικρότερη ταχύτητα οδήγησης.
	Στομωμένη λεπίδα κοπής.	Απευθυνθείτε σε εξειδικευμένο συνεργείο για το τρόχισμα ή την αλλαγή της λεπίδας κοπής.
Ο κινητήρας λειτουργεί, αλλά ο μηχανισμός κοπής δεν κόβει.	Ο τραπεζοειδής ιμάντας έχει σκιστεί.	Απευθυνθείτε σε εξειδικευμένο συνεργείο για την αντικατάσταση του ιμάντα.

Tartalomjegyzék

Az Ön biztonsága érdekében	134
Összeszerelés	137
A készülék áttekintése	137
Kezelés	138
Fűzőlánci tippek	140
Szállítás	141
Tisztítás/karbantartás	141
Üzemen kívül helyezés	142
Garancia	142
Motorral kapcsolatos információk	142
Segítség üzemzavar esetén	143

Az adattábla adatai

Ezek az adatok a későbbi azonosításhoz szükségesek a készülék pótalkatrészeinek megrendeléséhez és a vevőszolgálat számára. Az adattábla a vezetőléc alatt található. Írja be a készülék adattábláján található összes adatot az alábbi mezőbe.

Ezek és a készülékre vonatkozó további adatok a külön EK megfelelőségi nyilatkozatban található, amely a használati útmutató részét képezi.

Az Ön biztonsága érdekében

A készülék helyes használata

Ez a készülék rendeltetése szerint a következő felhasználásra alkalmas

- fűnyíró traktorként a házi- és hobbikertek gyeplületének nyírására,
- kifejezetten ehhez a fűnyíró traktorhoz engedélyezett tartozékokkal,
- a jelen használati útmutatóban megadott leírásoknak és biztonsági tudnivalóknak megfelelően.

Minden más használat nem rendeltetésszerűnek minősül. A nem rendeltetésszerű használat a garancia elvesztését és mindennemű gyártói felelősségvállalás kizárását vonja maga után. Minden harmadik félnek vagy annak tulajdonában okozott kárért a használó felel.

A készüléken végzett önhatalmú módosítások esetén a gyártó nem vállal felelősségét az ebből eredő károkért.

Ezt a készüléket nem engedélyezték közúton történő üzemeltetésre és személyek szállítására sem.

Általános biztonsági tudnivalók

Kérjük, hogy a készülék használójaként gondosan olvassa el ezt a kezelési utasítást az első üzembe helyezés előtt, és járjon el az abban foglaltak szerint.

Tájékoztassa a többi használót a gép helyes használatáról.

A készüléket kizárólag a gyártó által előírt és kiszállított műszaki állapotban üzemeltesse.

Gondosan őrizze meg ezt az üzemeltetési útmutatót és tartsa minden eshetőségre elérhető közelségben. Tulajdonosváltáskor adja tovább a használati útmutatót a készülékkel együtt.

A pótalkatrészek és tartozékok feleljenek meg a gyártó által meghatározott követelményeknek.

Ezért kizárólag eredeti pótalkatrészeket vagy tartozékokat, illetve a gyártó által engedélyezett pótalkatrészeket és tartozékrészeket használjon.

A javításokat kizárólag szakszervizzel végeztesse.

A munka megkezdése előtt

Fáradtság vagy betegség esetén tilos használni a gépet.

A gépet használó személyek nem állhatnak kábító hatású szer (pl. alkohol, drog vagy gyógyszer) hatása alatt.

A 16. életévüket be nem töltött személyek nem kezelhetik a gépet.

Ez a készülék nem alkalmas arra, hogy korlátozott fizikai és érzékszervi vagy szellemi képességekkel, hiányos tapasztalatokkal és vagy ismeretekkel rendelkező személyek (beleértve a gyermekeket is) működtessék, kivéve, ha egy biztonságukért felelős személy felügyelete alatt állnak, vagy betartják a tőle kapott, a készülék használatával kapcsolatos utasításokat.

Gondoskodjon a gyermekek felügyeletéről annak szavatolása érdekében, hogy ne játsszanak a készülékkel.

A munka megkezdése előtt ismerkedjen meg a készülék valamennyi berendezésével és kezelőelemeivel, valamint azok funkcióival.

Az üzemanyagot csak engedélyezett edényekben tárolja, és soha ne tárolja azt hőforrás (például kályha vagy melegvíztároló) közelében.

Cserélje ki a kipufogót, az üzemanyagtartályt vagy a tanksapkát, ha megsérült.

Az utánfutót vagy a ráépített készülékeket előírászerűen csatlakoztassa. A ráépített készülékek, az utánfutók, a ballaszt súlyok, valamint a megtelt fűgyűjtő tartályok befolyásolják a menettulajdonságokat, különösen a kormányozhatóságot, a fékteljesítményt és az oldalstabilitást.

A készülékkel végzett munka közben

A géppel vagy a gépen végzett munka közben viseljen megfelelő munkaruházatot (pl. védőcipőt, hosszúnadrágot, testhezálló ruházatot, védőszemüveget és hallásvédőt).

A hallásvédő nélküli munkavégzés hallásvesztést okozhat.

A készüléket kizárólag kifogástalan műszaki állapotban üzemeltesse.

Soha ne módosítsa a gyárilag előzetesen beállított motorbeállításokat.

Soha ne tankoljon a készülékbe járó vagy forró motor esetén!

Csak a szabadban tankoljon a készülékbe!

Kerülje a nyílt láng használatát, a szikraképződést, és ne dohányozzon.

Győződjön meg róla, hogy senki, különösen gyermekek vagy állatok, nem tartózkodik a gép munkatartományában.

Ellenőrizze a terepet, mielőtt a készülékkel dolgozni kezdene, és távolítsa el minden olyan tárgyat, amelyet a készülék befoghat, illetve kidobhat. Így elkerülheti az emberek veszélyeztetését és a gép károsodását.

Ne nyírjon 20%-nál meredekebb lejtőkön. A lejtőkön végzett munka veszélyes; a gép felborulhat vagy megcsúszhat. Mindig óvatosan hajtson fel és fékezzen a lejtőkön; lefelé menet ne tegye üresbe a váltót és haladjon lassan. Soha ne haladjon a lejtő irányára merőlegesen, csak fel- és lefelé.

A géppel kizárólag nappal vagy megfelelő mesterséges világítás mellett dolgozzon.

A készüléket nem engedélyezték személyszállításra.

A készüléken végzett minden munka előtt

Védje magát a sérülésektől. A készüléken végzett minden munka előtt.

- Állítsa le a motort.
- Húzza ki a gyújtáskulcsot.
- Húzza be a rögzítőféket.
- Várja meg, amíg teljesen leáll minden mozgó alkatrész; a motornak le kell hűlnie.
- Húzza le a motor gyújtógyertyájának pipáját, hogy megakadályozza a motor véletlen elindítását.

A készülékkel végzett munka után

A gépről csak akkor szálljon le, ha leállította a motort, behúzta a rögzítőféket és kihúzta a gyújtáskulcsot.

Biztonsági berendezések

A biztonsági berendezések az Ön védelmét szolgálják, és azoknak mindig működőképesnek kell lenni. Tilos a biztonsági berendezéseken módosítást végezni vagy azok funkcióját megkerülni. A biztonsági berendezések a következők:

Kidobónyílás fedél/zárórész

6. ábra

Ezek az alkatrészek a vágókés vagy a kirepülő tárgyak okozta sérülésektől véd. A készüléket csak beépített kidobónyílás-fedéllel (a) vagy zárórészsel (b) üzemeltesse.

Biztonsági zárrendszer

A biztonsági zárrendszer csak engedélyezi a motor beindítását, ha

- a vezető helyet foglalt az ülésen,
- meg van húzva a rögzítőfék,
- a menetirányválasztó kar „N” állásban van,
- ki van kapcsolva a vágómű.

A biztonsági zárrendszer leállítja a motort, ha a kezelő leszáll az ülésről anélkül, hogy behúzná a rögzítőféket és kikapcsolná a vágóművet. A biztonsági zárrendszer megakadályozza, hogy OCR-funkcióval nem rendelkező gépeknél vagy kikapcsolt OCR-funkció esetén bekapcsolt vágóművel tolasson (a motor automatikus lekapcsolása). Ezért kapcsolja le a vágóművet tolatás előtt.

Szimbólumok a készüléken

A készüléken különböző szimbólumokkal jelölt matricák találhatóak. A szimbólumok magyarázata:

Figyelem! Üzembe helyezés előtt olvassa el a használati útmutatót!



Ne engedjen senkit a veszélyzónába!





A forgó kés vagy alkatrészek miatt sérülésveszély áll fenn.



A forgó kés vagy alkatrészek miatt sérülésveszély áll fenn. A gép működése közben tartsa távol a kezét és lábát a nyílásoktól.



A meredek lejtőkön végzett munka veszélyes lehet.



Sérülésveszély a kidobott fű vagy szilárd tárgyak miatt.



Figyelem! Robbanásveszély.



Akkumulátorsav/marásveszély.



Le- és felszállás közben a vágóműre lépni tilos.

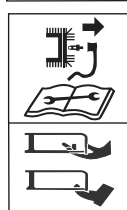

Veszély! Szándékolatlan bekapcsolás. A készüléken végzett munkák előtt húzza le a gyújtógyertya pipáját. Tartsa távol a kezét és a lábát a forgó alkatrészekről.



A gépen végzett minden munka előtt húzza ki a gyújtáskulcsot és vegye figyelembe az útmutató tudnivalóit.



A használt akkumulátorokat tilos a háztartási szemétkébe dobni.



Vigyázat!
Viseljen védőszemüveget.



Veszély! Dohányzás, tűz, szikra és nyílt láng használata tilos!

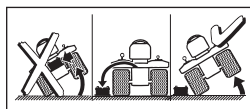

A gép megdöntése előtt szerelje ki az akkumulátort.



A gépet kizárólag felszerelt fűgyűjtő tartállyal és kidobócsatornával, illetve a kidobónyílás fedelével vagy zároidommal szabad üzemeltetni.

Tartsa jól olvasható állapotban ezeket a készüléken lévő szimbólumokat.

Cserélje ki a sérült vagy olvashatatlaná vált szimbólumokat.

Szimbólumok ebben az útmutatóban

Ebben az útmutatóban a következő szimbólumokat használjuk:



Veszély

Olyan veszélyekre figyelmeztet, amelyek a leírt tevékenységgel összefüggésben merülhetnek fel és személyi sérülést okozhatnak.



Figyelem

Olyan veszélyekre figyelmeztet, amelyek a leírt tevékenységgel összefüggésben merülhetnek fel és anyagi károkat okozhatnak.



Tudnivaló

Fontos információkat és használati tanácsokat jelöl.

Hulladékkezelési tudnivaló

A keletkező csomagolási hulladékokat, a régi gépet stb. a helyi előírásoknak megfelelően kell ártalmatlanítani.

Írányjelölések

A készülékhez kapcsolódó irányjelöléseket (pl. balra, jobbra) mindig az ülő vezető szemszögéből adjuk meg.

Összeszerelés

A gép összeszerelése

A használati útmutató végén vagy a mellékletben ábrák segítségével mutatjuk be a gép összeszerelését. A grafikai ábrázolás egyes részletekben eltérhet a megvásárolt készüléktől.

Az akkumulátor üzembe helyezése



Veszély **Mérgezés- és sérülésveszély akkumulátorsav miatt**

Viseljen védőszemüveget és védőkesztyűt. Kerülje el, hogy bőre akkumulátorsavval érintkezzen.

Ha akkumulátorsav spriccel az arcára vagy a szemébe, azonnal mossa le hideg vízzel és forduljon orvoshoz.

Ha véletlenül akkumulátorsavat nyelne le, igyon sok vizet és azonnal forduljon orvoshoz.

Az akkumulátort gyermekektől elzárt helyen tárolja.

Soha ne döntse meg az akkumulátort, mivel kifolyhat az akkumulátorsav.

A megmaradó akkumulátorsavat a kereskedőjénél vagy egy ártalmatlanítással foglalkozó cégnél adja le.



Figyelem **Égésveszély, robbanás és korrózió az akkumulátorsav és annak gázai miatt**

Azonnal tisztítsa meg a gép alkatrészeit, amelyekre akkumulátorsav fröccsent. Az akkumulátorsav korródáló hatású. Ne dohányozzon, tartsa távol az égő és meleg tárgyakat.

Rövidzárlat lehetősége az akkumulátoron végzett munka közben

Ne helyezzen szerszámokat vagy fém tárgyakat az akkumulátorra.

Ügyeljen a szerelési sorrendre az akkumulátor rá- és lecsatlakoztatásakor.

Az akkumulátort csak felszerelt akkumulátorpórus-burkolattal (a kivittől függően takarófedél a pozitív póluson vagy komplett akkumulátor védőburkolat) helyezze üzembe .

Leválasztás

- Először a fekete kábelt (-), majd a piros kábelt (+) válassza le.

Csatlakoztatás

- Először a piros kábelt (+), majd a fekete kábelt (-) csatlakoztassa.

Az akkumulátor akkumulátorsavval van töltve és gyárilag le van zárva. Az adott élettartam szavatolása érdekében azonban a „karbantartást nem igénylő” akkumulátornak is szüksége van karbantartásra.

- Tartsa tisztán az akkumulátort.

- Kerülje az akkumulátor megdöntését. Még egy „lezárt” akkumulátorból is kifolyik az elektrolitos folyadék, ha megdöntik.
- Az első üzembe helyezés előtt töltsen az akkumulátort 12 voltos akkumulátortöltő készülékkel (maximális töltőáram 1 amper) 1–2 óráig. A töltést követően először a töltőkészülék hálózati csatlakozódugóját húzza ki, majd válassza le az akkumulátort (lásd még a töltőkészülék használati útmutatóját).

A készülék áttekintése



Figyelem. Károk a készüléken.

Ebben a fejezetben előzetesen bemutatjuk a kezelő- és kijelzőelemek működését. Még semmilyen funkciót ne használjon!





1. ábra

1 Gyújtáskapcsoló (modelltől függően)

Gyújtáskapcsoló

4a ábra

Indítás: Fordítsa jobbra,  állásba a kulcsot, amíg a motor el nem indul, majd engedje el. A kulcs  állásban van.



Leállítás: Fordítsa balra,  állásba a kulcsot.

Gyújtáskapcsoló OCR-funkcióval (modelltől függően)

4b ábra

Ez a gyújtáskapcsoló OCR-funkcióval

(= a kezelő által ellenőrzött fűnyírás hátramenetben) van felszerelve.

Indítás: Fordítsa jobbra,  állásba a kulcsot, amíg a motor el nem indul, majd engedje el. A kulcs  állásban van, ekkor előre haladva nyírhat.

OCR-állás: Fordítsa a kulcsot normál állástól balra, hátramenetben való fűnyírásra , majd nyomja meg a kapcsolót (1) Világít az ellenőrző lámpa (2) és jelzi a használónak, hogy a géppel előremenetben és tolatva is nyírhat.

Leállítás: Fordítsa balra,  állásba a kulcsot.

2 Kuplung-/fékpedál

Kuplungolás = a pedált félig nyomja le.

Fékezés = Nyomja le teljesen a pedált.



Tudnivaló

A rögzítőfék be- és kikapcsolására is szolgál.

3 Sebességfokozat-/rögzítőfék-kar

Sebesség (3a ábra):

Alacsony sebesség
= kar az „1” állásba.

Nagy sebesség

= kar a „6” vagy „7” állásba (opcionális).

Sebesség növelése

= a kuplung/fékpedal megnyomása nélkül állítsa a sebességfokozatot.

Sebesség csökkentése

= a kuplung/fékpedal megnyomásával (félig benyomva) állítsa a sebességfokozatot.

Rögzítőfék (3b ábra):

Rögzítőfék behúzása: nyomja be egészen a kuplung-/fékpedal, tolja a sebességfokozat kart (P) állásba. Rögzítőfék oldása: A kuplung-/fékpedal nyomja le teljesen, a kart állítsa valamelyik sebességfokozatba.

4 Menetirányválasztó kar

Beállításokat csak álló gépen végezzen. Ehhez nyomja le teljesen a fékpedal és tartsa lenyomva.

Előre = kar az „F/” állásba

Alapjárat = kar „N” állásban

Hátra = kar az „R/” állásba

5 A kidobónyílás fedele

6 Vágásmagasság beállítókarja

A karral állíthatja be a vágásmagasság különböző fokozatait (1-től max. 5-ig, modelltől függően).

1. fokozat = legkisebb vágásmagasság, a vágómű teljesen lent van.

5. fokozat * = legnagyobb vágásmagasság, a vágómű teljesen fent van.

(* Modelltől függően. A legnagyobb szám a legnagyobb vágásmagasságnak felel meg.)

7 PTO-kar

A PTO-karral mechanikusan kapcsolhatja be és ki a vágóművet.

Vágómű kikapcsolása

= Nyomja ki a kart a vágatból, majd húzza teljesen hátra.

Vágómű bekapcsolása

= Nyomja előre lassan a kart, és akassza be a vágatba.

8 Tanksapka

Tankolás

9 Olajbetöltő csonk

Olaj betöltése, olajsint ellenőrzése.

10 Gázkar (kivitteltől függően)

A motorfordulatszám fokozatmentes beállítására.

Magas motorfordulatszám =

Alacsony motorfordulatszám =

11 Szívató (kivitteltől függően)

Hideg motor esetén indításkor húzza ki a szívatót (11a) vagy állítsa állásba a gázkart.(11b).

12 Italtartó

13 Akkumulátor

14 Akkumulátortöltő aljzat (kivitteltől függően)

Opcionálisan kapható akkumulátortöltő készülék csatlakoztatásához.

15 Vonószerkezet (kivitteltől függően)

Kezelés

Tartsa be a motor kézikönyvében található tudnivalókat!



Veszély Sérülésveszély

Fűnyírás közben személyek, különösen gyermekek vagy állatok, nem tartózkodhatnak a gép közelében, mivel megsérülhetnek a kiröpülő kövektől vagy hasonló tárgyaktól.

Gyermekek soha nem kezelhetik a gépet.

Legyen különösen óvatos a tolatás közben végzett fűnyírás közben (OCR-kapcsolóval rendelkező gépek). A gép munkatartományában nem tartózkodhatnak személyek.

Járó vágómű mellett kiüríteni a fűgyűjtő tartályt. A fűgyűjtő tartály kiürítése közben kirepülő nyesedék sérülést okozhat Önnek vagy másoknak.

Meredek lejtőn történő fűnyírásakor a készülék felborulhat és megsebesítheti Önt. Soha ne haladjon a lejtő irányára merőlegesen, csak fel- és lefelé. Csak 20%-nál nem meredekebb lejtőkre hajtson fel. Lejtőn megfordulni tilos. Nedves fű nyírásakor megcsúszhat a gép a csökkent súrlódás miatt és Ön leeshet róla. Csak száraz fűnyíróval dolgozzon.

A túlzott sebesség megnövelheti a balesetveszélyt. Határvonalak mentén végzett fűnyírás közben tartson megfelelő távolságot, például a meredek lejtők közelében, fák alatt, bokrok és sövények mellett. Különösen óvatos legyen, ha hátramenetben közlekedik.

Ellenőrizze a terepet, mielőtt a készülékkel dolgozni kezdene, és távolítsa el minden olyan tárgyat, amelyet a készülék befoghat, illetve kidobhat.

Ha a vágószerszám idegen tárggyal (pl. kővel) érintkezik vagy ha a készülék furcsán kezd vibrálni: Azonnal állítsa le a motort. Az üzembe helyezés előtt ellenőriztesse a gépet szakszervizben sérülések tekintetében.

Forgóképes fűnyíróknál soha ne álljon a fűkidobó nyílás elé.

Soha ne vigye a kezét vagy lábát a forgó alkatrészekhez vagy azok alá.

Állítsa le a motort, húzza ki a gyújtáskulcsot és húzza le a gyújtógyertya csatlakozódugóját, mielőtt megszünteti a blokkolásokat vagy kitisztítja az eltömődött kidobónyílást.

Ne használja a gépet rossz időjárási viszonyok mellett, például ködös eső vagy zivatar esetén.

Fulladásveszély szénmonoxid miatt

A belső égésű motorokat kizárólag a szabadban szabad üzemeltetni.

Robbanás- és tűzveszély

Az üzemanyag-/benzín-gáz robbanásveszélyes, az üzemanyag pedig rendkívül gyúlékony.

Az üzemanyagot a motor elindítása előtt töltsse be. Járó vagy még meleg motor esetén tartsa zárva az üzemanyagtartályt. Üzemanyagot csak leállított és kihűlt motor esetén töltsön be. Kerülje a nyílt láng használatát, a szikraképződést, és ne dohányozzon. A készüléket kizárólag a szabadban tankolja meg.

Ne indítsa el a motort, ha kiömlött az üzemanyag. Tolja el a készüléket az üzemanyaggal szennyezett felületről, és várja meg, hogy elpárologjon az üzemanyaggőz.

A tűzveszély elkerülése érdekében tartsa fű- és olajmentesen az alábbi részegységeket: motor, kipufogó, üzemanyagtartály.



Veszély

Sérülésveszély meghibásodott gép miatt

A készüléket kizárólag kifogástalan állapotban üzemeltesse. Minden használat előtt végezzen szemrevételezést. Különösen a biztonsági berendezéseket, a vágószerszámokat a tartószerkezetükkel együtt, a kezelőelemeket és a csavarkötéseket ellenőrizze sérülések és rögzítettség tekintetében.

A károsodott alkatrészeket cserélje ki üzembe helyezés előtt.



Veszély

Sérülésveszély

Járó vagy forró motor mellett ne végezzen felülvizsgálati, ellenőrzési, karbantartási vagy beállítási munkákat.



Munkavégzési idők

Tartsa be a használati időkre vonatkozó nemzeti/helyi előírásokat (adott esetben érdeklődjön az illetékes hatóságnál).

Minden üzemelés előtt

Ellenőrizze a következőket:

- valamennyi védőberendezést,
- a motorolaj állását (lásd motorkézikönyv),
- a tank töltöttségét,
- az abroncsnyomást,
- a szellőzőnyílásokat a motor közelében szennyeződések és fűmaradványok tekintetében.

Tankolás és az olajsint ellenőrzése

5. ábra



Tudnivaló

A motort gyárilag már feltöltötték olajjal – kérjük, ellenőrizze, szükség esetén töltsön be olajat.

- Ólommentes benzint tankoljon. Lásd a motor kézikönyvét.
- Az üzemanyagot legfeljebb a betöltő csomagtartó alsó pereme alatt 2,5 cm-es magasságig szabad feltölteni.
- Szorosan zárja le az üzemanyagtartályt.
- Ellenőrizze az olajsintet. Az olajsint a „Full/Max.” és az „Add/Min.” jelölés között legyen (lásd még a motor kézikönyvét).

Az abroncsnyomás ellenőrzése



Tudnivaló

Gyártásból eredő okok miatt az abroncsnyomás magasabb lehet a szükségesnél.

- Ellenőrizze az abroncsnyomást. Szükség esetén korrigálja (lásd a „Karbantartás” című fejezetet):
 - elől 1,0 bar
 - hátul 0,7 bar

Vezetőülés beállítása

2. ábra

- Állítsa az ülést a kívánt helyzetbe.

Az motor beindítása



Tudnivaló

Vegye figyelembe a motor kézikönyvében található információkat.

- Egyes modelleken nincs gázkar, a fordulatszám automatikusan állítódik be. A motor mindig az optimális fordulatszámmal jár.
- Néhány modell nem rendelkezik szívatóval és előadagoló gombbal. A motor automatikusan az adott indítási folyamatra áll rá.
- Nyissa ki a benzincsapot (ha van, lásd a motor kézikönyvét).
- Foglaljon helyet a vezetőülésben.
- Kapcsolja ki a vágóművet, majd állítsa fel:
 - Vigye KI állásba a PTO-kart.
 - Állítsa a vágómagasság beállítókarrát „5”-ös állásba (vágómű fent).
- Húzza be a rögzítőféket.
- Állítsa a menetirányválasztó kart „N” állásra.
- Állítsa a gázkart (ha van) állásba.
- Hideg motor esetén húzza ki a szívatót (ha van), illetve állítsa állásba a gázkart (ha van).
- Fordítsa állásba a gyújtáskulcsot, amíg el nem indul a motor (egy indítási kísérlet max. 5 másodpercig tartson, a következő kísérlet előtt várjon 10 másodpercet). Ha jár a motor, állítsa állásba a gyújtáskulcsot.
- Amikor jár a motor, lassan állítsa vissza a szívatót/gázkart (ha van), amíg simán nem jár a motor.

Az motor leállítás

- Állítsa középső gázállásba a gázkart (ha van).
- Hagyja a motort kb. 20 másodpercig járni.
- Állítsa állásba a gyújtáskulcsot.
- Húzza ki a gyújtáskulcsot.
- A gépről való leszállás előtt húzza be a rögzítőféket.

Elindulás



Veszély

A hirtelen elindulás, a váratlan megállás és a túl nagy sebességű haladás növeli a balesetveszélyt és a gép károsodásához vezethet. Tolatás közben legyen különösen óvatos. Menet közben tilos beállítani a kormánykereket, illetve a vezetőülést.



Figyelem. Károk a készüléken.









Soha ne váltson menetirányt a gép teljes megállítása nélkül.

- A megadottaknak megfelelően indítsa be a motort.
- Rögzítőfék oldása: Nyomja be egészen a kuplung-/fékpedált, tolja a kart egy sebességfokozatba.
- Állítsa a menetirányválasztó kart a megfelelő állásba.
- Lassan engedje fel a kuplung-/fékpedált, a gép elindul.

Gép megállítása

- Lépjen a kuplung-/fékpedálra, amíg a gép meg nem áll.

Fűnyírás

- Normál üzemmódban    **F** (lásd a gyújtáskapcsoló kezelését): Hátramenet előtt kapcsolja ki és emelje fel a vágóasztalt.
- Fűnyírás tolatás közben üzemmódban  **R**  **F**  (lásd a gyújtáskapcsoló kezelését): Tolatás közben végzett fűnyírás során legyen különösen óvatos, és csak akkor használja ezt az üzemmódot, ha feltétlenül szükséges.
- Ne váltson menetirányt, ha a gép üresben gurul vagy sebességben halad.
- A megadottaknak megfelelően indítsa be a motort.
- A megfelelő teljesítményleadás biztosítása érdekében állítsa állásba a gázkart (ha van) .
- Rögzítőfék oldása: Nyomja be egészen a kuplung-/fékpedált, tolja a kart egy sebességfokozatba.
- Állítsa a menetirányválasztó kart „F”/előre állásba.
- Vágómű bekapcsolása:
 - Kapcsolja be a PTO-t .
- Engedje le a vágóművet.
- Lassan engedje fel a kuplung-/fékpedált, a gép elindul.

Általános tudnivalók

A vágásmagasság és menetsebesség beállításánál ügyeljen arra, hogy ne terhelje túl a gépet. A zavarmentes munkavégzés érdekében a vágásmagasságot és a menetsebességet a nyesedék hosszától, fajtájától és nedvességétől függően kell beállítani. Eltömődés esetén csökkentse a menetsebességet és növelje a vágásmagasságot.

Készülék eltétele

- Állítsa meg a gépet.
- Nyomja le teljesen a fékpedált, és húzza be a rögzítőféket.
- Kapcsolja ki a vágóművet, majd állítsa fel.
- Állítsa középső gázállásba a gázkart (ha van).
- 20 másodperc múlva fordítsa  állásba a gyújtáskapcsolót.
- Húzza ki a gyújtáskapcsolót.



Tudnivaló

A gépet kizárólag lehűlt motorral parkolja le zárt helyiségben.

Tartozékok (opcionális)



Sérülésveszély vágószerszám miatt
Viseljen védőkesztyűt.

Mulcsozás

6. ábra

Tartozék: zárórész

- Állítsa „1”-es állásba (vágómű lent) a vágásmagasság beállítókarját.
- Távolítsa el a kidobófedelelet (a).
- Szerelje fel a mulcsozó záróelemet (b).

Fűápolási tippek

Néhány tanács, hogy a gyepek egészségesen és egyenletesen növekedjen.

Fűnyírás

A gyepek különböző fűfajtákból áll. Ha gyakran nyír, jobban nőnek az olyan fűvek, amelyek erős gyökérrzel rendelkeznek és összefüggő gyeptakarót képeznek. Ha ritkábban nyír, inkább magasabbra nő a fűfajták és egyéb vadvirágok fognak nőni (pl. lóhere, százszorszép).

Egy pázsit normál magassága kb. 4-5 cm. Nyírásnál a teljes magasság 1/3 részét szabad levágni, azaz 7-8 cm esetén kell a fűvet nyírni. A gyepek lehetőleg ne nyírja 4 cm-nél rövidebbre, ellenkező esetben szárazság esetén károsodik a gyepszőnyeg. A magasra nőtt fűvet (pl. nyaralás után) fokozatosan vágja normál magasságra.

Talajtakarás (tartozékkal)

Nyírás közben a gép kb. 1 cm-es darabokra vágja a fűvet, amely a talajon marad. Így sok tápanyag a fűben marad.

Az optimális eredmény érdekében mindig rövidre kell nyírni a gyepek; lásd még a „Fűnyírás” című fejezetet. Mulcsozáskor a következőkre kell ügyelni:

- Ne nyírjon nedves fűvet.
- Egyszerre csak max. 2 cm-t vágjon le a fűből.
- Lassan haladjon.
- Használja a maximális motorfordulatszámot.
- Rendszeresen tisztítsa meg a vágószerszámot.

Szállítás

A használati helyek között csak rövid távolságokat tegyen meg a géppel. Nagyobb távolság esetén használjon szállítójárművet.

Megjegyzés: A gép nem használható közúti forgalomban.

Rövid távú útvonal



Veszély

A forgó vágómű elkaphat bizonyos tárgyakat, amelyeket kiröpíthet, és ezáltal károkat okozhat.

- A géppel való közlekedés előtt kapcsolja ki a vágóművet.

Nagyobb távolságok



Figyelem Szállítási károk

A használt szállítóeszközt (pl. szállítójármű, rakodórampa és hasonlók) rendeltetésszerűen kell használni (lásd a kapcsolódó kezelési útmutatót). Szállítás közben biztosítani kell a gépet elcsúszás ellen.

A kifolyó üzemanyag veszélyezteti a környezetet
Ne szállítsa a készüléket megdöntve.

- Gondoskodjon a szállítójárműről.
- Helyezze fel a rakodórampát a szállítójárműre.
- Tolja fel a gépet kézzel és üresjáratban a rakodófelületre.
- Húzza be a rögzítőféket.
- Biztosítsa a készüléket elcsúszás ellen.

Tisztítás/karbantartás



Veszély

Sérülésveszély a motor véletlen elindítása miatt

Védje magát a sérülésektől. A készüléken végzett minden munka előtt.

- Állítsa le a motort.
- Húzza ki a gyújtáskulcsot.
- Húzza be a rögzítőféket.
- Várja meg, amíg teljesen leáll minden mozgó alkatrész; a motornak le kell hűlnie.
- Húzza le a motor gyújtógyertyájának pipáját, hogy megakadályozza a motor véletlen elindítását.



Figyelem

Ne használjon nagynyomású tisztítót.

Tisztítás



Tudnivaló

Minden használat után alaposan tisztítsa meg a készüléket.

- Állítsa le a gépet szilárd és sík talajon.
- Húzza be a rögzítőféket.

A vágószerkezet megtisztítása



Veszély

Sérülésveszély éles vágószerszámok miatt

Viseljen munkavédelmi kesztyűt.

Óvatosan tisztítsa meg a vágószerszámokat.



Figyelem Motorkárosodás veszélye

Ne billentse meg a készüléket 30°-nál nagyobb mértékben. Az üzemanyag az égéstérbe juthat és motorkárokat okozhat.

- Állítsa teljesen fel a vágóművet.
- Tisztítsa meg a vágóteret egy kefével, kézi seprűvel vagy ronggyal.

Karbantartás

Vegye figyelembe a motor kézikönyvében megadott karbantartási előírásokat. Az idény végén végeztesen ellenőrzést és karbantartást a készüléken egy szakszervizben.



Figyelem

A motorolaj veszélyezteti a környezetet

Az olajcsere során a hulladékolajat a hulladék-olaj-gyűjtőhelyen vagy egy hulladékkezelő vállalatnál adja le.

Az akkumulátor veszélyezteti a környezetet

A használt akkumulátort tilos a háztartási szemétkébe dobni. Az elhasznált akkumulátorokat a kereskedőnél vagy egy hulladékkezelő vállalatnál adja le. Mielőtt a készüléket leselejtezi, szerelje ki az akkumulátort.

Indítókábel használata



Veszély

Soha ne hidaljon át meghibásodott vagy megfagyott akkumulátort az indítókábelrel. Ügyeljen arra, hogy a kábelcsipeszek ne érjenek hozzá a géphez, a gyújtás pedig legyen kikapcsolva.

- Csatlakoztassa a piros indítókábelt a lemerült és a segítő akkumulátor pozitív pólusára (+).
- A fekete indítókábelt először a segítő akkumulátor negatív pólusára (-) csatlakoztassa. A másik csipeszt csatlakoztassa a lemerült akkumulátorú jármű motorblokkjának keretére (lehetőleg messze az akkumulátortól).



Tudnivaló

Ha a segítő akkumulátor van beépítve egy járműbe, akkor indításrészegítés közben tilos elindítani a járművet.

- Indítsa el a lemerült akkumulátorú járművet, majd húzza be a rögzítőféket.
- Válassza le az indítókábelt a fentivel ellentétes sorrendben.

Abronsnyomás



Figyelem

A maximálisan megengedett abroncsnyomást (lásd az abroncs oldalfalát) túllépni tilos. Az abroncs felújása közben ne álljon az abroncs elé és ne hajoljon fölé.

Az ajánlott üzemi abroncsnyomás:

- elől 1,0 bar
- hátul 0,7 bar

A túl magas abroncsnyomás csökkenti az abroncsok élettartamát. Az abroncsnyomást minden használat előtt ellenőrizni kell.

5 üzemóra után

- Első motorolajcsere. A további időközöket lásd a motor kézikönyvében.

10 üzemóra után

- Kenje meg néhány csepp könnyűolajjal az összes forgó- és csapágyhelyet (kezelőkar, vágómű magasságállítója, kuplung-/fékpedál stb.).
- Tisztítsa meg az akkumulátor pólusait.

25 üzemóránként

- Kenje meg 251H EP típusú zsírral az összes késtengelyt, feszítőgörgőt és feszítőgörgő-tartót a zsírzógomboknál. Ezeket a munkákat szakszervizzel végeztesse el.
- Kenje meg univerzális zsírral a kormánymű fogaskerekeit.
- Kenje meg néhány csepp könnyűolajjal a kormánymű csuklóit.
- Kenje meg univerzális zsírral az első kerék csapágyait és tengelyeit a zsírzógomboknál.

50 üzemóránként

- Távolítsa el egy szakszervizzel a szennyeződések és fűmaradványokat a hajtóműről.

Szükség szerint

Akkumulátor feltöltése

Ha hosszabb időn keresztül nem használja a gépet, javasoljuk, hogy szerelje ki az akkumulátort a gépből, majd a tárolás előtt, a tárolás közben kéthavonta, illetve az újbóli üzembe helyezés előtt töltsse fel.



Tudnivaló

Vegye figyelembe az akkumulátortöltő készülék kezelési útmutatójának tudnivalóit.

Biztosítékok cseréje

- A meghibásodott biztosítékokat csak azonos teljesítményű biztosítékokra cserélje ki.

Idényenként egyszer

- Kenje meg univerzális zsírral a kormánymű fogaskerekeit.
- Kenje meg néhány csepp könnyűolajjal a kormánymű csuklóit.
- Kenje meg néhány csepp könnyűolajjal az összes forgó- és csapágyhelyet (kezelőkar, vágómű magasságállítója, kuplung-/fékpedál stb.).
- Tisztítsa meg a gyújtógyertyát, és állítsa be a gyertyahézagot vagy cserélje ki a gyújtógyertyát; lásd a motor kézikönyvét.
- Kenesse meg egy szakszervizzel speciális (víztisztító) zsírral a hátsó keréktengelyt.
- Éleztesse meg vagy cseréltesse ki a vágókéseket egy szakszervizben.

Üzemen kívül helyezés



Figyelem

Anyagi károk a készüléken

A készüléket, miután lehűlt a motor, kizárólag tiszta és száraz helyen tárolja.

Hosszabb tárolás esetén, például télen, mindenképpen védje a gépet a rozsdá ellen.

Az idény után, vagy ha több, mint egy hónapig nem használja majd a készüléket.

- Tisztítsa meg a gépet és a fűgyűjtő tartályt.
- A rozsdá elleni védelem érdekében törölje át olajos ronggyal vagy fújja le olajos spray-vel az összes fém alkatrészt.
- Töltsse fel az akkumulátort egy töltőkészülékkel.
- Ha a télen üzemen kívül helyezi a gépet, szerelje ki az akkumulátort, töltsse fel és száraz/hűvös (fagytól védett) helyen tárolja. 4-6 hetente, valamint a beszerelés előtt töltsse fel.
- Engedje le az üzemanyagot (csak a szabadban), és helyezze üzemen kívül a motort a motor kézikönyvében leírt módon.
- Fújja fel az abroncsokat az abroncs oldalfalán látható adatoknak megfelelően. Ha nincsenek adatok az abroncs oldalfalán, 0,9 barra fújja fel az abroncsokat.
- A gépet tiszta és száraz helyiségben tárolja.

Garancia

Minden országban a társaságunk, illetve az importőr által kiadott garanciális feltételek érvényesek.

A garancia keretében térítésmentesen elvégezzük készüléken az üzemzavarok elhárítását, ha az üzemzavar oka anyag- vagy gyártási hiba.

Garanciális esetben, kérjük, forduljon a kereskedőjéhez vagy a legközelebbi telephelyhez.

Motorral kapcsolatos információk

Minden motorral kapcsolatos probléma, a teljesítmény, a teljesítménymérés, a műszaki adatok, a szavatosság és a szerviz a motorgyártó felelőssége. Információkat a motorgyártó külön mellékelt üzem-
bentartói/kezelői kézikönyvében találhat.

Segítség üzemzavar esetén



Veszély

Sérülésveszély a motor véletlen elindítása miatt

Védje magát a sérülésektől. A készüléken végzett minden munka előtt

- Állítsa le a motort.
- Húzza ki a gyújtáskulcsot.
- Húzza be a rögzítőféket.
- Várja meg, amíg teljesen leáll minden mozgó alkatrész; a motornak le kell hűlnie.

- Húzza le a motor gyújtógyertyájának pipáját, hogy megakadályozza a motor véletlen elindítását. A készülék üzemzavarai gyakran igen egyszerű okokra vezethetők vissza, amelyeket célszerű ismernie, és részben el is tudja hárítani. Késég esetén szakszervize szívesen segít Önnek.

Probléma	Lehetséges ok(ok)	Elhárítás
Az önindító nem forog.	A biztonsági zárrendszer kioldott.	Az indításhoz foglaljon helyet a vezetőülésben, nyomja le teljesen a fékpedált, illetve húzza be a rögzítőféket. Kapcsolja ki a vágószerkezetet. Szerelje fel a fűgyújtó tartályt a kidobócsatornával vagy a kidobónyílás fedelével vagy a záróidommal együtt.
	Az akkumulátor nincs megfelelően csatlakoztatva.	Csatlakoztassa a piros kábelt az akkumulátor (+) pólusára, míg a fekete kábelt az akkumulátor (-) pólusára.
	Az akkumulátor lemerült vagy gyenge.	Töltse fel az akkumulátort.
	A biztosíték kioldott.	Cserélje ki a biztosítékot. Ha ismét kiold a biztosíték, akkor keresse meg ennek okát (többnyire rövidzárlat).
	Meglazult a testkábel a motor és a keret között.	Csatlakoztassa a földelőkábel.
Az önindító forog, de a motor nem indul be.	Nem megfelelően áll a szivató vagy a gázkar.	Működtesse a szivatót. Állítsa a gázkart  állásba.
	A porlasztó nem kap üzemanyagot, üres az üzemanyagtartály.	Töltse fel üzemanyaggal.
	Meghibásodott vagy elszennyeződött a gyújtógyertya.	Ellenőrizze az gyújtógyertyát, lásd a motor kézikönyvét.
	Nincs gyújtószikra.	Ellenőriztesse a gyújtást egy szakszervizben.
Az motor füstöl.	Túl sok a motorolaj a motorban.	Azonnal kapcsolja ki a készüléket. Ellenőrizze a motorolaj szintjét.
	Az motor meghibásodott.	Azonnal kapcsolja ki a készüléket. Ellenőriztesse a motort egy szakszervizben.
Erős vibrációk.	Megsérült a késtengely vagy a vágókés.	Azonnal kapcsolja ki a készüléket. Cseréltesse ki a meghibásodott alkatrészeket egy szakszervizben.
A vágószerkezet nem dob ki fűvet vagy a vágás nem tiszta.	Túl nagy a menetsebesség.	Állítson be alacsonyabb menetsebességet.
	A vágókés életlen.	Éleztesse meg vagy cseréltesse ki a vágókést egy szakszervizben.
Jár a motor, de a vágómű nem nyír.	Elszakadt az ékszíj.	Cseréltesse ki az ékszíjat egy szakszervizben.

Spis treści

Bezpieczeństwo.....	144
Montaż.....	147
Opis urządzenia.....	147
Obsługa.....	148
Wskazówki dotyczące pielęgnacji trawy.....	151
Transport urządzenia.....	151
Czyszczenie/konserwacja.....	151
Przechowywanie.....	153
Gwarancja.....	153
Informacje dotyczące silnika.....	153
Usuwanie usterek.....	154

Informacje o tabliczce znamionowej

Dane te są bardzo ważne dla późniejszej identyfikacji urządzenia przy zamawianiu części zamiennych i dla serwisu. Tabliczka znamionowa umieszczona jest pod siedzeniem kierowcy. Proszę wpisać wszystkie dane znajdujące się na tabliczce znamionowej do poniższej ramki.

Wszystkie dane i dalsze informacje dotyczące urządzenia znajdują Państwo w oddzielnej deklaracji zgodności, która stanowi część niniejszej instrukcji obsługi.

Bezpieczeństwo

Zastosowanie urządzenia zgodnie z przeznaczeniem

Urządzenie jest przeznaczone do zastosowania

- jako traktor ogrodowy do koszenia trawników w ogrodach przydomowych i ogródkach działkowych,
- z wyposażeniem, które dopuszczone jest do pracy z tym traktorem ogrodowym,
- zgodnie z opisem i instrukcjami bezpieczeństwa podanymi w tej instrukcji obsługi.

Każde inne zastosowanie urządzenia jest niezgodne z przeznaczeniem. Użycie w sposób niezgodny z przeznaczeniem powoduje utratę gwarancji i uchylenie wszelkiej odpowiedzialności ze strony

producenta. Użytkownik odpowiada za szkody wyrządzone osobom trzecim i ich mieniu. Samowolne zmiany dokonane w urządzeniu wykluczają wszelką odpowiedzialność producenta za szkody wynikłe z tych zmian. Urządzenie nie jest dopuszczone do pracy na drogach publicznych ani do przewozu osób.

Ogólne zasady bezpieczeństwa

Przed pierwszym użyciem urządzenia należy starannie przeczytać niniejszą instrukcję obsługi oraz stosować się do zawartych w niej przepisów i wskazówek. Poinformować innych użytkowników o prawidłowym zastosowaniu urządzenia. Eksploatować urządzenie tylko w stanie technicznym wyznaczonym przez producenta i w jakim zostało dostarczone. Instrukcję obsługi przechowywać starannie i trzymać w gotowości przy każdym zastosowaniu urządzenia. Przy ewentualnej zmianie właściciela przekazać instrukcję obsługi wraz z urządzeniem. Części zamienne i wyposażenie muszą spełniać warunki podane przez producenta urządzenia. Z uwagi na to należy stosować tylko oryginalne części zamienne i oryginalne wyposażenie dodatkowe lub części zamienne i wyposażenie dodatkowe, które dopuszczone są przez producenta urządzenia do takiego zastosowania. Wszelkie naprawy urządzenia zlecać do wykonania tylko w specjalistycznym warsztacie.

Przed rozpoczęciem pracy

Zabronione jest użytkowanie urządzenia w przypadku zmęczenia lub choroby. Osoby użytkujące urządzenie nie mogą znajdować się pod wpływem środków odurzających (np. alkoholu, narkotyków lub leków). Osobom, które nie ukończyły 16 roku życia zabrania się obsługi tego urządzenia. Niniejsze urządzenie nie nadaje się do obsługi przez osoby (również dzieci) o ograniczonych zdolnościach fizycznych, czuciowych lub umysłowych, albo niedostatecznym doświadczeniu i/lub niedostatecznej wiedzy, chyba że będą one nadzorowane przez osoby trzecie odpowiedzialne za ich bezpieczeństwo i będą pouczone w zakresie obsługi tego urządzenia. Dzieci muszą znajdować się pod nadzorem w celu zagwarantowania, że nie bawią się urządzeniem. Przed rozpoczęciem pracy należy zapoznać się zarówno z wyposażeniem i elementami obsługi, jak również z ich działaniem. Przechowywać paliwo tylko w odpowiednich pojemnikach, które dopuszczone są do takiego zastosowania. Nie składować paliwa w pobliżu źródeł ciepła (np. pieców, zasobników ciepłej wody). Natychmiast wymienić uszkodzony system wydechow, zbiornik paliwa lub pokrywę zbiornika paliwa.

Przyczepy lub przystawki sprzęgać zgodnie z obowiązującymi przepisami. Przystawki, przyczepy, ciężary balastowe i napełnione kosze na trawę wpływają na zachowanie się pojazdu podczas jazdy, a szczególnie zdolność kierowania, hamowania i równowagę.

Podczas pracy urządzeniem

Podczas pracy z urządzeniem lub przy urządzeniu należy nosić odpowiednią odzież roboczą (np. zabezpieczające obuwie robocze, długie spodnie, przylegające ubranie, okulary ochronne i ochronniki słuchu).

Praca bez zastosowania ochronników słuchu może spowodować utratę słuchu.

Używać urządzenia tylko w nienagannym stanie technicznym.

Nigdy nie zmieniać ustawień fabrycznych silnika.

Nie tankować urządzenia przy pracującym lub gorącym silniku.

Tankować urządzenie tylko na wolnym powietrzu.

Unikać otwartego ognia i iskrzenia oraz nie palić tytoniu.

Upewnić się, czy w obszarze roboczym nie znajdują się osoby trzecie, a w szczególności dzieci lub zwierzęta.

Przed rozpoczęciem pracy dokładnie sprawdzić obszar prowadzenia robót i usunąć z niego wszystkie przedmioty, które mogą być pochwycone i wyrzucone przez urządzenie. W taki sposób zapobiega się zagrożeniu osób i uszkodzeniu urządzenia.

Nie kosić trawy na zboczach o nachyleniu większym niż 20%. Praca na zboczach jest niebezpieczna; urządzenie może się przewrócić lub zsunąć. Na zboczach należy powoli ruszać i łagodnie hamować; przy jeździe z góry na dół pozostawić włączone sprzęgło i jechać powoli. Nie jeździć w poprzek zbocza, tylko zawsze pod górę i z góry.

Używać urządzenia tylko przy świetle dziennym lub wystarczającym oświetleniu sztucznym.

Urządzenie nie jest dopuszczone do przewozu osób.

Przed rozpoczęciem wszelkich prac przy urządzeniu

Chronić się przed zranieniami. Przed przystąpieniem do jakichkolwiek prac przy urządzeniu należy:

- Wyłączyć silnik.
- Wyjąć kluczyk zapłonowy.
- Włączyć hamulec postojowy.
- Zaczekać, aż wszystkie ruchome części całkowicie się zatrzymają; silnik musi być ochłodzony,
- Wyjąć wtyczkę świecy zapłonowej na silniku, aby uniemożliwić przypadkowe włączenie silnika.

Po zakończeniu pracy urządzeniem

Urządzenie wolno opuścić dopiero po wyłączeniu silnika, włączeniu hamulca postojowego i wyjęciu kluczyka zapłonowego.

Wyposażenie zabezpieczające

Wyposażenie zabezpieczające służy ochronie użytkownika i musi być zawsze sprawne.

Nie wolno wprowadzać żadnych zmian w wyposażeniu zabezpieczającym ani wyłączać lub blokować jego działania.

Do wyposażenia zabezpieczającego należy:

Kłapa wyrzutowa/końcówka zespołu rozdrabniającego

Rysunek 6

Elementy te chronią użytkownika przed zranieniem przez nóż tnący lub wyrzucane przedmioty. Urządzenie można eksploatować tylko z zamontowaną kłapą wyrzutową (a) lub elementem zamykającym (b) przy koszeniu z rozdrabnianiem na ściółkę.

System blokady bezpieczeństwa

System blokady bezpieczeństwa pozwala na ruch silnika tylko wtedy, gdy

- użytkownik siedzi na siedzeniu kierowcy,
- hamulec postojowy jest włączony,
- dźwignia kierunku jazdy ustawiony jest na „N”,
- zespół tnący jest wyłączony.

System blokady bezpieczeństwa wyłącza natychmiast silnik, jeżeli użytkownik opuści siedzenie kierowcy nie włączając hamulca postojowego lub bez wyłączenia zespołu tnącego. W przypadku urządzeń bez funkcji OCR, względnie z nieaktywną funkcją OCR, system blokady bezpieczeństwa uniemożliwia jazdę do tyłu z włączonym zespołem tnącym (automatyczne wyłączenie zespołu tnącego). Dlatego zawsze przed jazdą do tyłu należy wyłączyć zespół tnący.

Symbole umieszczone na urządzeniu

Na urządzeniu znajdują się naklejki z różnymi symbolami. Poniżej podane są znaczenia tych symboli:



Uwaga! Przed uruchomieniem przeczytać instrukcję obsługi!





W obszarze zagrożenia nie mogą przebywać osoby trzecie!



Niebezpieczeństwo zranienia obracającymi się nożami lub częściami.



Niebezpieczeństwo zranienia obracającymi się nożami lub częściami. Nie zbliżać dłoni i stóp do otworów w urządzeniu, jeżeli maszyna pracuje.



Praca na stromych zboczach może być niebezpieczna.



Niebezpieczeństwo zranienia wyrzucaną trawą lub twardymi przedmiotami.



Uwaga! Niebezpieczeństwo wybuchu.



Kwas akumulatorowy/niebezpieczeństwo poparzenia chemicznego.



Przy wsiadaniu i wysiadaniu nie wolno nigdy stawać na zespole tnącym.

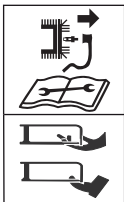

Niebezpieczeństwo! Nieumyślne włączenie.
Przed rozpoczęciem prac przy urządzeniu wyjąć wtyczkę świecy zapłonowej. Nie zbliżać dłoni i stóp do obracających się części.

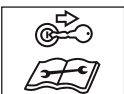

Przed przystąpieniem do wszelkich prac przy urządzeniu wyjąć klucz zapłonowy i przestrzegać wskazówek niniejszej instrukcji obsługi.

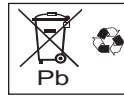

Zabronione jest wyrzucanie zużytych akumulatorów do domowego kosza na śmieci.



Ostrożnie!
Nosić okulary ochronne.



Niebezpieczeństwo! Zakaz obecności ognia isker, otwartego światła i palenia tytoniu!

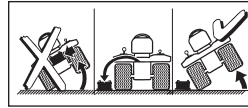

Przed przechyleniem urządzenia wyjąć akumulator.



Urządzenie wolno eksploatować tylko z zamontowanym koszem na trawę w połączeniu z kanałem wyrzutowym, z klapą otworu wyrzutowego lub końcówką zespołu rozdrabniającego.

Powyższe symbole umieszczone na urządzeniu należy utrzymywać w takim stanie, aby były zawsze wyraźne i czytelne.
Wymieniać uszkodzone lub nieczytelne symbole.

Symbole użyte w instrukcji obsługi

W tej instrukcji obsługi zastosowano następujące symbole:



Niebezpieczeństwo

Zwraca uwagę na niebezpieczeństwa związane z opisywaną czynnością i zagrażające ludziom.



Uwaga!

Zwraca uwagę na niebezpieczeństwo związane z opisywaną czynnością i zagrażające uszkodzeniem rzeczy.



Wskazówka

Oznacza ważne informacje i wskazówki dotyczące użytkowania urządzenia.

Wskazówka dotycząca usuwania odpadów

Występujące resztki opakowań, stare urządzenia itp. utylizować zgodnie z lokalnymi przepisami.

Oznaczenie pozycji

Oznaczenie pozycji na urządzeniu (np. z lewej strony, z prawej strony) określone są zawsze z punktu widzenia siedzącego kierowcy.

Montaż

Montaż urządzenia

Na końcu niniejszej instrukcji obsługi lub w dodatkowej wkładce przedstawiony jest montaż urządzenia za pomocą rysunków. Urządzenie przedstawione na ilustracjach może różnić się niektórymi szczegółami od nabytego urządzenia.

Uruchomienie akumulatora



Niebezpieczeństwo **Niebezpieczeństwo zatrucia i zranienia** **kwasem akumulatorowym**

Nosić okulary i rękawice ochronne. Unikać kontaktu ciała z kwasem akumulatorowym.

W przypadku prysnięcia kwasu akumulatorowego na twarz lub do oczu natychmiast wypłukać oczy i twarz zimną wodą i skontaktować się z lekarzem. W razie przypadkowego połknięcia kwasu akumulatorowego należy wypić dużo wody i skontaktować się z lekarzem.

Akumulatory przechowywać w miejscach niedostępnych dla dzieci.

Nie wolno przechylać akumulatora – kwas akumulatorowy może się wylać.

Resztkę kwasu akumulatorowego oddać w miejscu zakupu lub w przedsiębiorstwie zajmującym się utylizacją.



Uwaga! **Niebezpieczeństwo pożaru, wybuchu** **i korozji spowodowane kwasem akumulatorowym i jego gazami**

Natychmiast wyczyścić elementy urządzenia, które zostały spryskane kwasem akumulatorowym. Kwas akumulatorowy ma własności korodujące. Nie palić w pobliżu akumulatora, płonące i palące się przedmioty trzymać z dala od akumulatora.

Możliwość zwarcia elektrycznego podczas prac przy akumulatorze

Nie kłaść na akumulatorze żadnych narzędzi ani metalowych przedmiotów.

Przestrzegać kolejności poszczególnych czynności montażowych przy odłączaniu i podłączaniu akumulatora.

Uruchamiać akumulator tylko z zamontowaną pokrywą biegunów akumulatora (w zależności od wersji jest to pokrywa na biegunie dodatnim lub kompletna pokrywa ochronna akumulatora) .

Odłączanie

- Najpierw odłączyć czarny przewód (–), a następnie czerwony przewód (+).

Podłączanie

- Podłączyć najpierw czerwony przewód (+), a następnie czarny przewód (–). Akumulator jest napełniony kwasem akumulatorowym i fabrycznie szczelnie zamknięty. Jednak również akumulator „bezobsługowy” wymaga drobnych przeglądów, które zapewnią odpowiednio długi okres użytkowania.
- Akumulator należy utrzymywać w czystości.
- Unikać przechylania akumulatora. Również z „zamkniętego” akumulatora po przechyleniu wylewa się płynny elektrolit.
- Przed pierwszym uruchomieniem akumulatora naładować go za pomocą prostownika 12 V (maksymalny prąd ładowania 1 amper) przez czas od 1 do 2 godzin. Po naładowaniu wyjąć najpierw wtyczkę prostownika, a następnie odłączyć akumulator (patrz także instrukcja obsługi prostownika).

Opis urządzenia



Uwaga! Niebezpieczeństwo uszkodzenia urządzenia.



W tym miejscu opisano funkcje elementów obsługowych i wskaźników. Nie wykonywać jeszcze żadnych funkcji!



Rysunek 1

1 Stacyjka zapłonowa (w zależności od modelu) Stacyjka zapłonowa

Rysunek 4a



Uruchomienie: Przekręcić kluczyk w prawo  i przytrzymać, aż silnik zacznie pracować, a następnie puścić. Kluczyk jest w pozycji .

Zatrzymanie: Przekręcić kluczyk w lewo do położenia .

Stacyjka zapłonowa z funkcją OCR (w zależności od modelu)

Rysunek 4b

Ta stacyjka zapłonowa wyposażona jest w funkcję OCR (= koszenie w ruchu do tyłu kontrolowane przez użytkownika).

Uruchomienie: Przekręcić kluczyk w prawo  i przytrzymać, aż silnik zacznie pracować, a następnie puścić. Kluczyk jest ustawiony w położeniu  F (pozycja normalna) i pozwala na koszenie na biegu jazdy do przodu.

Położenie OCR: Przekręcić kluczyk zapłonowy w lewo z pozycji normalnej do pozycji koszenia na biegu wstecznym  i nacisnąć przycisk (1). Zapali się lampka kontrolna (2), która sygnalizuje użytkownikowi, że urządzenie zezwala teraz na koszenie w ruchu do tyłu i w ruchu do przodu.

Zatrzymywanie: Przekręcić kluczyk w lewo do położenia .

2 Pedał sprzęgła/gazu

Włączanie sprzęgła = pedał wcisnąć do połowy.

Hamowanie = całkowicie nacisnąć pedał.



Wskazówka

Służy także do włączania/zwalniania hamulca postojowego.

3 Dźwignia nastawiania zakresu prędkości/hamulec postojowy

Prędkość (rys. 3a):

Mała prędkość

= dźwignia na „1”.

Duża prędkość

= dźwignia na „6” lub „7” (opcjonalnie).

Zwiększyć prędkość

= przestawić dźwignię na większy stopień bez naciskania pedału sprzęgła/hamulca.

Zmniejszyć prędkość

= przestawić dźwignię na mniejszy stopień naciskając przy tym (do połowy) pedał sprzęgła/hamulca.

Hamulec postojowy (rys. 3b):

Włączanie hamulca postojowego: Całkowicie nacisnąć pedał sprzęgła/hamulca; dźwignię nastawiania prędkości przesunąć na . Zwolnić hamulec postojowy: Pedał sprzęgła/hamulca wcisnąć całkowicie, dźwignię przesunąć na zakres prędkości.

4 Dźwignia kierunku jazdy

Ustawienia można wprowadzać tylko przy nieruchomym urządzeniu. W tym celu wcisnąć całkowicie pedał hamulca i przytrzymać wciśnięty.

Do przodu = dźwignia na „F/” .

Bieg jałowy = dźwignia na „N” .

Bieg wsteczny = dźwignia na „R/” .

5 Kłapa otworu wyrzutowego

6 Dźwignia regulacji wysokości cięcia

Ustawić dźwignią różne zakresy wysokości koszenia (od 1 do maks. 5 – w zależności od modelu).

Poziom 1 = najmniejsza wysokość cięcia – zespół tnący w najniższym położeniu.

Poziom 5* = największa wysokość cięcia – zespół tnący w najwyższym położeniu.

(* Zależnie od modelu. Największa liczba odpowiada największej wysokości cięcia.)

7 Dźwignia PTO

Dźwignia PTO służy do mechanicznego włączania i wyłączania zespołu tnącego.

Wyłączenie zespołu tnącego

= wycisnąć dźwignię z zagłębienia i pociągnąć całkowicie do tyłu.

Włączenie zespołu tnącego

= powoli wcisnąć dźwignię do przodu i zatrzasnąć w zagłębieniu.

8 Pokrywa zbiornika paliwa

Tankowanie

9 Króciec wlewu oleju

Wlewanie oleju, sprawdzanie poziomu oleju.

10 Dźwignia gazu (zależnie od modelu)

Służy do bezstopniowego ustawiania prędkości obrotowej silnika.

Wysoka liczba obrotów silnika = .

Niska liczba obrotów silnika = .

11 Dźwignia ssania (w zależności od modelu)

Podczas uruchamiania zimnego silnika pociągnąć dźwignię ssania

(11a) lub ustawić dźwignię gazu w pozycji  (11b).

12 Uchwyt na puszkę

13 Akumulator

14 Gniazdko ładowania akumulatora (zależnie od wykonania)

Do przyłączenia prostownika, należącego opcjonalnie do wyposażenia.

15 Zabezpieczenie przed zbliżaniem się (odpowiednio do wersji)

Obsługa

Przestrzegać również wskazówek podanych w instrukcji obsługi silnika!



Niebezpieczeństwo

Niebezpieczeństwo zranienia

Osobom trzecim, w szczególności dzieciom, oraz zwierzętom nie wolno przebywać w pobliżu urządzenia podczas koszenia. Niebezpieczeństwo zranienia wyrzucanymi kamieniami lub innymi przedmiotami. Dzieciom zabrania się obsługi urządzenia.

Zachować szczególną ostrożność przy koszeniu na biegu wstecznym (urządzenia z przełącznikiem OCR). W obszarze roboczym urządzenia nie mogą przebywać osoby trzecie.

Nie opróżniać kosza przy pracującym zespole tnącym. Niebezpieczeństwo obrażenia ciała użytkownika i osób trzecich przez wyrzucaną skoszoną trawę przy opróżnianiu kosza na trawę.

Przy koszeniu na stromych zboczach urządzenie może się przewrócić i zranić użytkownika. Nie jeździć w poprzek zbocza, tylko zawsze pod górę i z góry. Przejeżdżać tylko po zboczach o nachyleniu maksymalnym do 20%. Nie zawracać na zboczach. Przy koszeniu mokrej trawy przyczepność do podłoża jest mniejsza, dlatego urządzenie może wpaść w poślizg i przewrócić użytkownika. Urządzenie stosować tylko wtedy, jeżeli trawa jest sucha.

Zbyt duża prędkość może zwiększyć niebezpieczeństwo wypadku.

Zachować odpowiedni odstęp bezpieczeństwa podczas koszenia w obszarach granicznych, np. blisko stromych zboczy, pod drzewami, przy krzakach i żywopłotach.

Zachować szczególną ostrożność podczas jazdy do tyłu. Przed przystąpieniem do pracy sprawdzić teren, na którym będzie użyte urządzenie i usunąć wszystkie przedmioty, które mogą zostać pochwycone i wyrzucone przez urządzenie.

Jeżeli zespół tnący natrafi na ciało obce (np. kamień) lub urządzenie zacznie nagle drgać w sposób nietypowy:

Natychmiast wyłączyć silnik. Przed ponownym użyciem należy zlecić sprawdzenie urządzenia pod kątem uszkodzeń specjalistycznemu punktowi serwisowemu.

Przy koszeniu na ściółkę nie wolno stać przed otworami, z których wyrzucana jest trawa.

Nie wolno zbliżać dłoni ani stóp do obracających się części.

Wyłączyć silnik, wyjąć kluczyk zapłonowy i wtyczkę świec zapłonowych przed zwolnieniem blokad lub przed przystąpieniem do usuwania zatoru w kanale wyrzutowym.

Nie używać urządzenia w złych warunkach pogodowych, np. jeśli istnieje ryzyko wystąpienia deszczu lub burzy.

Niebezpieczeństwo uduszenia się tlenkiem węgla (czadem)

Silnik spalinowy włączać tylko na wolnym powietrzu.

Niebezpieczeństwo wybuchu i pożaru

Opary paliwa/benzyny są wybuchowe, a same paliwa wysoce łatwopalne.

Wlewać paliwo przed uruchomieniem silnika. Nie otwierać zbiornika paliwa, jeśli silnik pracuje lub jest jeszcze gorący. Dolewać paliwa tylko przy wyłączonym i chłodnym silniku. Unikać otwartego ognia, iskrenia i nie palić. Urządzenie tankować tylko na wolnym powietrzu.

W przypadku przelania się paliwa nie wolno uruchamiać silnika.

Przesunąć urządzenie z obszaru zanieczyszczonego paliwem i poczekać, aż opary benzyny się ulotnią.

W celu uniknięcia niebezpieczeństwa wybuchu pożaru należy dbać o to, aby następujące części urządzenia nie były zanieczyszczone trawą ani olejem: Silnik, układ wydechowy, zbiornik paliwa.



Niebezpieczeństwo Niebezpieczeństwo zranienia uszkodzonym urządzeniem

Urządzenie wolno eksploatować tylko wtedy, jeżeli nie jest uszkodzone i działa prawidłowo. Przed włączeniem urządzenia przeprowadzić kontrolę wzrokową. Sprawdzić w szczególności wyposażenie zabezpieczające, zespół tnący z uchwytem, elementy obsługi i połączenia gwintowane pod kątem uszkodzeń i prawidłowego zamocowania. Uszkodzone części wymienić przed uruchomieniem urządzenia.



Niebezpieczeństwo Niebezpieczeństwo zranienia

Nie wykonywać żadnych czynności związanych ze sprawdzaniem, kontrolą, przeglądem i ustawianiem, jeśli silnik pracuje lub jest jeszcze ciepły.



Czas pracy

Przestrzegać krajowych/lokalnych przepisów dotyczących dopuszczalnego czasu pracy urządzenia (w razie wątpliwości zasięgnąć informacji we właściwym urzędzie).

Przed każdym użyciem

Sprawdzić:

- wszystkie elementy wyposażenia zabezpieczającego,
- poziom oleju (patrz podręcznik silnika),
- poziom paliwa w zbiorniku;
- ciśnienie opon,
- otwory wylotu powietrza w obszarze silnika pod kątem zanieczyszczenia brudem lub resztkami skoszonej trawy.

Tankowanie i kontrola poziomu oleju

Rysunek 5



Wskazówka

Silnik jest napełniony fabrycznie olejem silnikowym – sprawdzić poziom oleju, w razie potrzeby dolać.

- Tankować benzynę bezołowiową. Patrz instrukcja obsługi silnika.
- Napełnić zbiornik maksymalnie do wysokości 2,5 cm poniżej dolnej krawędzi króćca wlewu paliwa.
- Mocno zamknąć zbiornik paliwa.
- Sprawdzić poziom oleju. Poziom oleju wskazany na miarce musi znaleźć się pomiędzy oznaczeniami „Full/Max.” i „Add/Min.” (patrz również „Instrukcja obsługi silnika”).

Kontrola ciśnienia opon



Wskazówka

Ze względów produkcyjnych ciśnienie opon może być większe niż wymagane.

- Sprawdzić ciśnienie w oponach. W razie potrzeby skorygować (patrz rozdział „Konserwacja”):
 - z przodu: 1,0 bar
 - z tyłu: 0,7 bar

Ustawianie siedzenia kierowcy

Rysunek 2

- Ustawić siedzenie w żądanej pozycji.

Uruchamianie silnika



Wskazówka

Przestrzegaj informacji zawartych w instrukcji obsługi silnika.

- Niektóre modele nie są wyposażone w dźwignię gazu; liczba obrotów ustawiana jest automatycznie. Silnik pracuje zawsze z optymalną prędkością obrotową.
- Niektóre modele nie mają ssania ani pompki paliwa. Silnik ustawia się automatycznie do poszczególnych startów.
- Otworzyć zawór benzyny (jeśli występuje – patrz instrukcja obsługi silnika).
- Zająć miejsce na siedzeniu kierowcy.
- Wyłączyć zespół tnący i ustawić w położeniu górnym:
 - Ustawić dźwignię PTO w położeniu wyłączonym
 - Ustawić dźwignię regulacji wysokości cięcia w położeniu „5” (zespół tnący u góry).
- Włączyć hamulec postojowy.
- Ustawić dźwignię kierunku jazdy na „N”.
- Dźwignię gazu (jeżeli jest) ustawić w położeniu
- Jeżeli silnik jest zimny, pociągnąć dźwignię ssania (jeżeli jest) lub ustawić dźwignię gazu (jeżeli jest) w położeniu
- Przekręcić kluczyk zapłonowy do pozycji i przytrzymać, aż silnik zostanie włączony (maksymalnie 5 sekund, następnie odczekać 10 sekund przed następną próbą). Gdy silnik zostanie uruchomiony, ustawić kluczyk zapłonowy w położeniu / F.
- Gdy tylko silnik zostanie uruchomiony, powoli cofnąć dźwignię ssania/dźwignię gazu (jeśli jest), aż silnik zacznie równomiernie pracować.

Zatrzymanie silnika

- Ustawić dźwignię gazu (jeżeli jest) w pozycji środkowej.
- Pozostawić pracujący silnik na ok. 20 sekund.
- Ustawić kluczyk zapłonowy w położeniu (STOP).
- Wyjąć kluczyk zapłonowy.
- Przed opuszczeniem urządzenia włączyć hamulec postojowy.

Jazda



Niebezpieczeństwo

Gwałtowny start, nagłe zatrzymanie i jazda ze zbyt dużą prędkością zwiększają niebezpieczeństwo wypadku i mogą spowodować uszkodzenie urządzenia. Zachować szczególną ostrożność podczas jazdy do tyłu. Kierownicy i siedzenia kierowcy nie wolno nigdy ustawiać/przestawiać podczas jazdy.



Uwaga! Niebezpieczeństwo uszkodzenia urządzenia.

Nie zmieniać nigdy kierunku jazdy bez uprzedniego zatrzymania urządzenia.

- Uruchomić silnik w sposób opisany wcześniej.
- Zwolnić hamulec postojowy: Pedał sprzęgła/hamulca wcisnąć całkowicie, dźwignię przesunąć na zakres prędkości.
- Nastawić dźwignię kierunku jazdy w odpowiedniej pozycji.
- Powoli zwalniać pedał sprzęgła/hamulca; urządzenie jedzie.

Zatrzymywanie urządzenia

- Nacisnąć pedał sprzęgła/pedał hamulca, aż urządzenie się zatrzyma.

Koszenie

- W normalnym trybie pracy / F (patrz obsługa stacyjki zapłonowej): Przed jazdą do tyłu wyłączyć zespół tnący i ustawić w położeniu górnym.
- Podczas jazdy do tyłu F (patrz obsługa stacyjki zapłonowej): Zachować szczególną ostrożność podczas koszenia na biegu wstecznym; funkcję włączać tylko wtedy, jeżeli jest to niezbędne.
- Nie wolno zmieniać kierunku jazdy, jeżeli urządzenie toczy się lub jedzie.
- Uruchomić silnik w sposób opisany wcześniej.
- Ustawić dźwignię gazu (jeżeli jest) w położeniu , aby zapewnić dostateczną moc wyjściową.
- Zwolnić hamulec postojowy: Pedał sprzęgła/hamulca wcisnąć całkowicie, dźwignię przesunąć na zakres prędkości.
- Nastawić dźwignię kierunku jazdy na „F”/jazdę do przodu.
- Włączyć zespół tnący:
 - Włączyć PTO .
- Opuścić zespół tnący.
- Powoli zwalniać pedał sprzęgła/hamulca; urządzenie jedzie.

Informacje ogólne

Przy ustawianiu wysokości cięcia i prędkości jazdy zwracać uwagę, aby nie przeciążyć urządzenia. Aby zapewnić bezawaryjną pracę, dopasować odpowiednio wysokość cięcia i prędkość jazdy w zależności od długości, rodzaju i wilgotności koszonej trawy. W przypadku zatykania się kanału wyrzutowego zredukować prędkość jazdy i ustawić większą wysokość koszenia.

Odstawienie urządzenia

- Zatrzymać urządzenie.
- Pedał hamulca nacisnąć całkowicie i włączyć hamulec postojowy.

- Wyłączyć zespół tnący i ustawić w położeniu górnym.
- Ustawić dźwignię gazu (jeżeli jest) w pozycji środkowej.
- Po upływie 20 sekund przekręcić kluczyk zapłonowy do pozycji (STOP).
- Wyjąć kluczyk zapłonowy.



Wskazówka

Odstawiać urządzenie w zamkniętych pomieszczeniach tylko z ostygniętym silnikiem.

Wyposażenie (opcjonalnie)



Niebezpieczeństwo zranienia przez zespół tnący

Nosić rękawice ochronne.

Mulczowanie

Rysunek 6

Wyposażenie: element zamykający do koszenia z rozdrabnianiem

- Ustawić dźwignię regulacji wysokości cięcia w położeniu „1” (zespół tnący na dole).
- Wyjąć kanał wyrzutowy (a).
- Zamontować element zamykający do koszenia z rozdrabnianiem (b).

Wskazówki dotyczące pielęgnacji trawy

Podajemy poniżej kilka rad, aby trawa była zdrowa i równomiernie rosła.

Koszenie

Trawa to wiele różnych gatunków roślin trawiastych. W przypadku częstego koszenia przeważają trawy o mocnych korzeniach, tworzące zwartą darń. Przy rzadkim koszeniu rozwijają się szczególnie trawy wysoko rosnące i dzikie ziele (np. koniczyna, stokrotki).

Normalna wysokość trawy wynosi ok. 4–5 cm. Kosić tylko 1/3 wysokości całkowitej; czyli przy wysokości 7–8 cm należy skosić trawę do normalnej wysokości. Nie kosić trawy niżej niż 4 cm, w przeciwnym wypadku, jeśli jest sucho, darń ulegnie zniszczeniu. Trawę, która urosła wysoko (np. po urlopie) kosić etapami aż do normalnej wysokości.

Koszenie na ściółkę (z wyposażeniem)

Podczas koszenia trawa zostaje pocięta na małe kawałki (ok. 1 cm) i pozostaje na trawniku. W ten sposób zatrzymywanych jest w trawie wiele składników odżywczych.

Optymalny wynik uzyskuje się wtedy, gdy zawsze będzie utrzymywana krótka trawa, patrz także rozdział „Koszenie”.

Podczas mulczowania przestrzegać następujących instrukcji:

- Nie kosić mokrej trawy.
- Nie kosić trawy więcej niż 2 cm.
- Jechać powoli.
- Wykorzystać maksymalną prędkość obrotową silnika.
- Regularnie czyścić zespół tnący.

Transport urządzenia

Przy zmianie miejsca eksploatacji można przejechać urządzeniem tylko krótkie odcinki. Do pokonania większych odległości użyć pojazdu transportowego. Wskazówka: Zgodnie z przepisami ruchu drogowego urządzenie nie jest dopuszczone do ruchu na drogach publicznych.

Mniejsze odległości



Niebezpieczeństwo

Obracający się zespół tnący może pochwytać przedmioty i odrzucić je, wyrządzając w ten sposób szkody.

- Wyłączyć zespół tnący przed jazdą urządzeniem.

Większe odległości



Uwaga Szkody transportowe

Używane środki transportu (np. pojazd transportowy, pomost załadowniczy itp.) muszą być zastosowane zgodnie z przeznaczeniem (patrz odpowiednie instrukcje obsługi). Na czas transportu zabezpieczyć urządzenie przed przesunięciem.

Zagrożenie dla środowiska w przypadku wycieku paliwa

Nie transportować urządzenia w przechylonej pozycji.

- Przygotować pojazd transportowy.
- Przystawić pomost załadowniczy do pojazdu transportowego.
- Przesunąć ręcznie urządzenie na biegu jałowym na powierzchnię załadunkową.
- Włączyć hamulec postojowy.
- Zabezpieczyć urządzenie przed przesunięciem.

Czyszczenie/konserwacja



Niebezpieczeństwo Niebezpieczeństwo zranienia na skutek przypadkowego włączenia silnika

Chronić się przed zranieniami. Przed przystąpieniem do jakichkolwiek prac przy urządzeniu należy:

- Wyłączyć silnik.
- Wyjąć kluczyk zapłonowy.
- Włączyć hamulec postojowy.
- Zaczekać, aż wszystkie ruchome części całkowicie się zatrzymają; silnik musi być ochłodzony,
- Wyjąć wtyczkę świecy zapłonowej na silniku, aby uniemożliwić przypadkowe włączenie silnika.

**Uwaga!**

Do czyszczenia nie używać myjki wysokociśnieniowej.

Czyszczenie**Wskazówka**

Dokładnie wyczyścić urządzenie po każdym użyciu.

- Ustawić urządzenie na twardej i równej powierzchni.
- Włączyć hamulec postojowy.

Czyszczenie zespołu tnącego**Niebezpieczeństwo****Niebezpieczeństwo zranienia ostrymi nożami**

Nosić rękawice ochronne.

Zachować ostrożność podczas czyszczenia narzędzi tnących.

**Uwaga Uszkodzenie silnika**

Nie przechylać urządzenia więcej niż 30°. Paliwo może przelać się do komory gaźnika i spowodować uszkodzenie silnika.

- Ustawić zespół tnący w najwyższym położeniu.
- Wyczyścić obszar zespołu tnącego szczotką, zmiotką lub szcierką.

Konserwacja

Przestrzegać instrukcji dotyczących konserwacji, podanych w instrukcji obsługi silnika. Pod koniec sezonu zlecić sprawdzenie i konserwację urządzenia w specjalistycznym punkcie serwisowym.

**Uwaga!****Zagrożenie dla środowiska ze strony oleju silnikowego**

Stary, zużyty olej pozostały po wymianie oleju silnikowego oddać w odpowiednim punkcie zbiórki oleju lub w przedsiębiorstwie zajmującym się utylizacją.

Zagrożenie dla środowiska ze strony akumulatorów

Zużytych akumulatorów nie wolno wyrzucać do domowego kosza na śmieci. Zużyte akumulatory należy oddać w punkcie zakupu lub w przedsiębiorstwie zajmującym się utylizacją. Przed oddaniem starego urządzenia na złom wymontować z niego akumulator.

Użycie pomocniczego przewodu rozruchowego**Niebezpieczeństwo**

Pomocniczym przewodem rozruchowym nie wolno nigdy mostkować uszkodzonych lub zamrzniętych akumulatorów. Zwracać uwagę, aby zaciski przewodów i urządzenia nie dotykały się, a zapłon był wyłączony.

- Czerwony kabel rozruchowy podłączyć do biegunów dodatnich (+) akumulatora rozładowanego i akumulatora dawcy.
- Czarny kabel rozruchowy podłączyć najpierw do bieguna ujemnego (-) akumulatora dawcy. Drugi zacisk zaczeplić na ramie bloku silnika pojazdu z rozładowanym akumulatorem (możliwie nadal od akumulatora).

**Wskazówka**

Jeśli akumulator wspomagający jest zamontowany w pojeździe, nie wolno włączać tego pojazdu podczas procesu wspomagania rozruchu.

- Uruchomić pojazd z rozładowanym akumulatorem i włączyć hamulec postojowy.
- Pomocnicze przewody rozruchowe odłączać w odwrotnej kolejności.

Ciśnienie opon**Uwaga!**

Nie wolno nigdy przekraczać maksymalnego dopuszczalnego ciśnienia opon (patrz brzeg opony). Podczas pompowania opon nie stawać przed ani nad oponą.

Zalecane ciśnienie robocze opon wynosi:

- z przodu: 1,0 bar
- z tyłu: 0,7 bar

Zbyt wysokie ciśnienie skraca okres użytkowania opon. Sprawdzać ciśnienie opon przed każdą jazdą.

Po 5 godzinach pracy

- Dokonać pierwszej wymiany oleju silnikowego. Kolejne wymiany oleju: patrz instrukcja obsługi silnika.

Po 10 godzinach pracy

- Posmarować wszystkie punkty obrotowe i łożyskowe (dźwignia obsługi, nastawianie wysokości zespołu tnącego, pedał sprzęgła/hamulca ...) kilkoma kroplami oleju lekkiego.
- Wyczyścić bieguny akumulatora.

Co 25 godzin pracy

- Wszystkie wały noży, krążki naprężające i uchwyty krążków naprężających nasmarować przez smarowniczkę smarem typu 251H EP. Niniejsze czynności zlecić do wykonania w specjalistycznym specjalistycznym.
- Nasmarować zęby przekładni kierownicy smarem uniwersalnym.
- Nasmarować przeguby układu kierowniczego kilkoma kroplami oleju lekkiego.
- Łożyska kół i osie przednich kół nasmarować przez smarowniczkę smarem uniwersalnym.

Co 50 godzin pracy

- Zlecić w warsztacie specjalistycznym usunięcie zanieczyszczeń i resztek trawy z przekładni napędu.

W razie potrzeby

Ładowanie akumulatora

Jeśli urządzenie nie będzie użytkowane dłuższy czas, zaleca się wymontować akumulator z urządzenia i naładować go przed składowaniem, ładować co 2 miesiące podczas składowania oraz przed ponownym uruchomieniem urządzenia po przerwie.



Wskazówka

Przestrzegać wskazówek podanych w instrukcji obsługi prostownika, którym będzie ładowany akumulator.

Wymiana bezpieczników

- Uszkodzone bezpieczniki wymienić na nowe tylko o tych samych parametrach.

Jeden raz na sezon

- Nasmarować zęby przekładni kierownicy smarem uniwersalnym.
- Nasmarować przeguby układu kierowniczego kilkoma kroplami oleju lekkiego.
- Posmarować wszystkie punkty obrotowe i łożyskowe (dźwignia obsługi, nastawianie wysokości zespołu tnącego, pedał sprzęgła/hamulca ...) kilkoma kroplami oleju lekkiego.
- Wyczyścić świece zapłonowe i ustawić odległość elektrod lub wymienić świece zapłonowe, patrz instrukcja obsługi silnika.
- Zlecić w warsztacie specjalistycznym nasmarowanie osi tylnych kół specjalnym smarem (wodoodpornym).
- Zlecić w warsztacie specjalistycznym naostrzenie lub wymianę noży tnących.

Przechowywanie



Uwaga!

Uszkodzenie urządzenia

Przechowywać urządzenie z ostygniętym silnikiem tylko w czystym i suchym pomieszczeniu. W przypadku dłuższego okresu przechowywania, np. zimą, konieczne zabezpieczyć urządzenie przed rdzą.

Po zakończeniu sezonu lub jeśli urządzenie nie jest używane dłużej niż przez jeden miesiąc:

- Wyczyścić urządzenie i kosz na trawę.
- W celu ochrony przed rdzą przetrzeć wszystkie części metalowe naoliwioną ścierką lub naoliwić olejem z rozpylacza.
- Doładować akumulator prostownikiem.
- Na okres zimy wymontować akumulator, naładować i przechowywać w suchym/chłodnym pomieszczeniu (zabezpieczonym przed mrozem). Doładować co 4–6 tygodni i przed ponownym zamontowaniem w urządzeniu.
- Spuścić paliwo (tylko na wolnym powietrzu) i przygotować silnik do przechowywania w sposób opisany w instrukcji obsługi silnika.
- Dopompować opony zgodnie z parametrami podanymi na brzegu opon. Opony bez podanych parametrów dopompować do 0,9 bara.
- Przechowywać urządzenie w czystym i suchym pomieszczeniu.

Gwarancja

W każdym kraju obowiązują przepisy gwarancyjne wydane przez naszą firmę lub importera.

Usterki urządzenia usuwamy w ramach rękojmi nieodpłatnie, jeżeli ich przyczyną była wada materiału lub błąd w produkcji.

W przypadku roszczeń gwarancyjnych prosimy o kontakt ze sprzedawcą lub najbliższym oddziałem naszej firmy.

Informacje dotyczące silnika

Producent silnika odpowiada za wszystkie problemy związane z mocą, pomiarem mocy, danymi technicznymi, gwarancją i serwisem. Informacje podane są w oddzielnej instrukcji obsługi należącej do zakresu dostawy i wydanej przez producenta silnika.

Usuwanie usterek



Niebezpieczeństwo Niebezpieczeństwo zranienia na skutek przypadkowego włączenia silnika

Chronić się przed zranieniami. Przed rozpoczęciem wszelkich prac przy urządzeniu

- Wyłączyć silnik.
- Wyjąć kluczyk zapłonowy.
- Włączyć hamulec postojowy.
- Zaczekać, aż wszystkie ruchome części całkowicie się zatrzymają; silnik musi być ochłodzony,

- Wyjąć wtyczkę świecy zapłonowej na silniku, aby uniemożliwić przypadkowe włączenie silnika. Zakłócenia w działaniu urządzenia spowodowane są często błahymi przyczynami, które powinni Państwo poznać, a niektóre z nich samodzielnie usunąć. W wątpliwych przypadkach należy się zwrócić do autoryzowanego warsztatu specjalistycznego.

Problem	Możliwa(-e) przyczyna(-y)	Rozwiązanie
Rozrusznik nie kręci się.	Zadziałał system blokady bezpieczeństwa.	W celu uruchomienia zająć miejsce na siedzeniu kierowcy, całkowicie nacisnąć pedał hamulca lub włączyć hamulec postojowy. Wyłączyć zespół tnący. Zamontować kosz na trawę razem z kanałem wyrzutowym lub klapą otworu wyrzutowego bądź z końcówką zespołu rozdrabniającego.
	Akumulator nie jest podłączony prawidłowo.	Podłączyć czerwony przewód do bieguna dodatniego (+) akumulatora, a czarny przewód do bieguna ujemnego (-).
	Akumulator jest rozładowany lub słaby.	Naładować akumulator.
	Zadziałał bezpiecznik.	Wymienić bezpiecznik. Jeśli bezpiecznik ponownie zadziała, znaleźć przyczynę (najczęściej jest to zwarcie).
	Luźny przewód masowy pomiędzy silnikiem i ramą.	Podłączyć przewód masowy.
Rozrusznik się kręci, ale silnik się nie uruchamia.	Nieprawidłowe położenie dźwigni ssania lub dźwigni gazu.	Włączyć ssanie. Ustawić dźwignię gazu w położeniu .
	Do gaźnika nie wpływa paliwo; zbiornik paliwa jest pusty.	Napełnić zbiornik paliwem.
	Świece zapłonowe są zanieczyszczone lub uszkodzone.	Sprawdzić świece zapłonowe, patrz instrukcja obsługi silnika.
	Brak iskry zapłonowej.	Zlecić sprawdzenie zapłonu w warsztacie specjalistycznym.
Silnik dymi.	Za dużo oleju silnikowego.	Natychmiast wyłączyć urządzenie. Sprawdzić poziom oleju silnikowego.
	Silnik jest uszkodzony.	Natychmiast wyłączyć urządzenie. Zlecić sprawdzenie silnika w warsztacie specjalistycznym.
Silne drgania.	Uszkodzony wał noży lub uszkodzony nóż.	Natychmiast wyłączyć urządzenie. Zlecić wymianę uszkodzonych części w warsztacie specjalistycznym.
Zespół tnący nie wyrzuca trawy lub cięcie jest nieprawidłowe.	Za duża prędkość jazdy.	Ustawić mniejszą prędkość jazdy.
	Nóż jest tępy.	Zlecić naostrzenie lub wymianę noża w warsztacie specjalistycznym.
Silnik pracuje, zespół tnący nie kosi.	Pas klinowy jest zerwany.	Zlecić wymianę paska klinowego w warsztacie specjalistycznym.

Stanley Black & Decker Outdoor GmbH

Wiesenstraße 9 • 66129 Saarbrücken ; Yfa Ubm
Fon/Phone +49 6805 79-0 • Fax +49 6805 79-442