

EAN : 3276007695625
Ref : 88405696

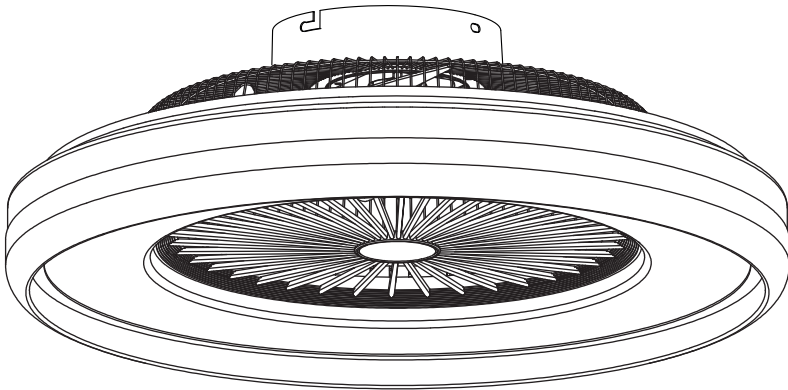

2024-10-03

2/2



FR Manuel d'Instructions

EL Εγχειρίδιο Οδηγιών

BR Manual de Instrução

ES Manual de Instrucciones

PL Instrukcja Obsługi

NL Handleiding

PT Manual de Instruções

UA Інструкція з Експлуатації

DE Anleitung Handbuch

IT Manuale di Istruzioni

RO Manual de Instrucțiuni

EN Instructions Manual



FR: Montage / ES: Montaje / PT: Montagem / IT: Montaggio / EL: Συναρμολόγηση / PL: Montaż / UA: Збірка / RO: Montaj / BR: Montagem / NL: Montage / DE: Montage / EN: Assembly







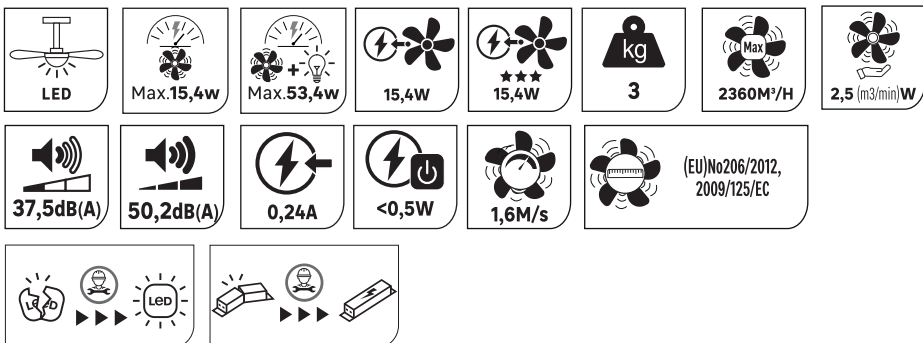
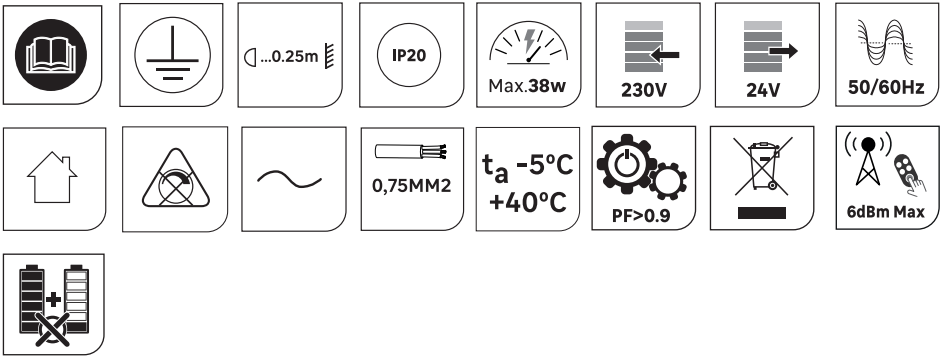

FR: Utilisation / ES: Utilización / PT: Utilização / IT: Uso / EL: Χρήση / PL: Użytkowanie / UA: Використання / RO: Utilizare / BR: Utilização / NL: Gebruik / DE: Verwenden Sie / EN: Use

FR: CARACTÉRISTIQUES TECHNIQUES / ES: CARACTERÍSTICAS TÉCNICAS / PT: CARACTERÍSTICAS TÉCNICAS / IT: CARATTERISTICHE TECNICHE / EL: ΤΕΧΝΙΚΑ ΧΑΡΑΚΤΗΡΙΣΤΙΚΑ / PL: DANE TECHNICZNE / UA: ТЕХНІЧНІ ХАРАКТЕРИСТИКИ / RO: CARACTERISTICI TEHNICE / BR: CARACTERÍSTICAS TÉCNICAS / NL: TECHNISCHE KENMERKEN / DE: TECHNISCHE CHARAKTERISTIKA / EN: TECHNICAL CHARACTERISTICS



- FR** Ce produit contient une source lumineuse de classe d'efficacité énergétique C. (EU) 2019/2015
- ES** Este producto contiene una bombilla de clase de eficiencia C. (EU) 2019/2015
- PT** Este produto contém uma fonte de luz de eficiência energética de classe C. (EU) 2019/2015
- IT** Questo prodotto contiene una sorgente luminosa di classe di efficienza energetica C. (EU) 2019/2015
- EL** Αυτό το προϊόν περιέχει πηγή φωτός κατηγορίας ενεργειακής απόδοσης C. (EU) 2019/2015
- PL** Niniejszy produkt zawiera źródło światła klasy efektywności energetycznej C. (EU) 2019/2015
- UA** Данне изделие содержит источник света класса энергоэффективности C. (EU) 2019/2015
- RO** Acest produs conține o sursă de lumină din clasa de eficiență energetică C. (EU) 2019/2015
- NL** Dit product bevat een lamp van energie-efficiëntieklasse C. (EU) 2019/2015
- DE** Dieses Produkt enthält ein Licht der Energieeffizienzklasse C. (EU) 2019/2015
- EN** This product includes a light of the energy efficiency class C. (EU) 2019/2015

	1	2	3	4	5	6
 W	3,1	4	5,3	7,2	9,5	15,4
 RPM	577	680	777	880	966	1060
 m ³ /H	760	1000	1270	1700	2100	2360
 m ³ /min/W	4,2	4,2	4	3,9	3,7	2,5
 XXdB	37,5	39,8	43,2	46,3	48,9	50,2

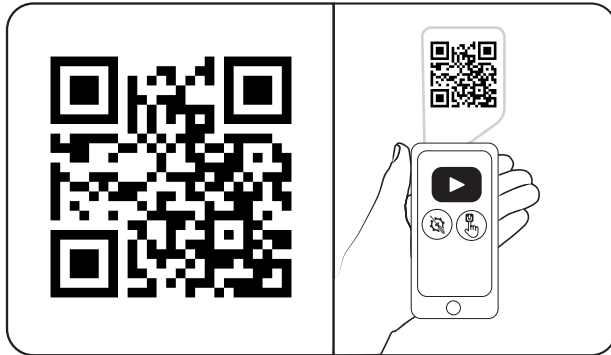

FR : Scanner ce code QR pour voir la vidéo de montage

ES : Escanear este código QR para ver el video de montaje

PT : Digitalize este código QR para ver o vídeo de montagem

IT : Scannerizza questo codice QR per vedere il video di montaggio

EL : Σαρώστε τον συγκεκριμένο κωδικό QR για να δείτε το βίντεο συναρμολόγησης

PL : Zeskanuj ten kod QR, aby zobaczyć wideo montażowe

UA : Відскануйте цей QR-код, щоб переглянути відео про монтаж

RO : Scanați acest cod QR pentru a viziona videoclipul de montaj

BR : Escanear este código QR para ver o vídeo de montagem

NL : Scan deze QR-code om de montagevideo te bekijken

DE : Scannen Sie diesen QR-Code, um das Montagevideo anzusehen

EN : Scan this QR code to view the assembly video



x1



x1



x1



x1

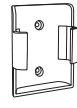

x1



x2



x2



x1

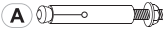

0 1 2 3 4 cm

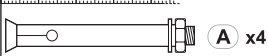

A x4

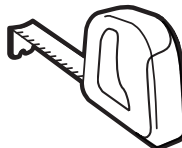
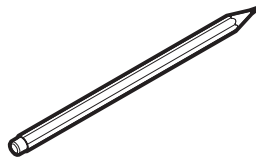
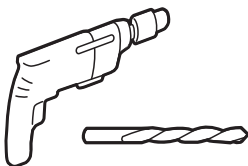

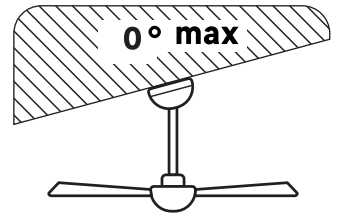
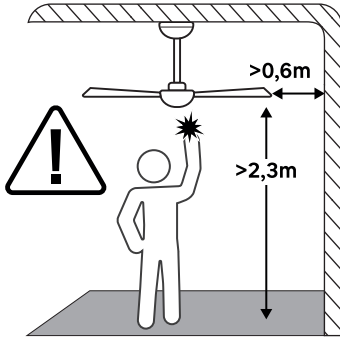
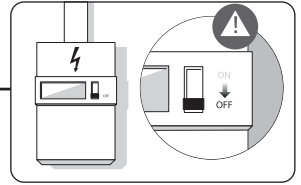

1

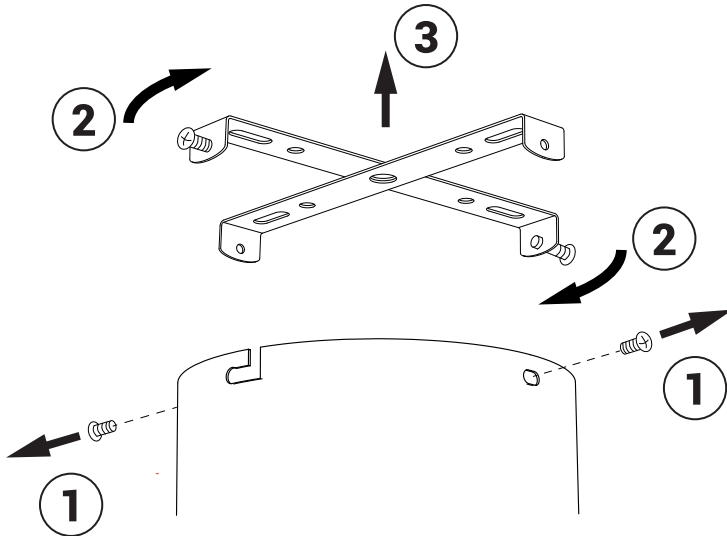

2

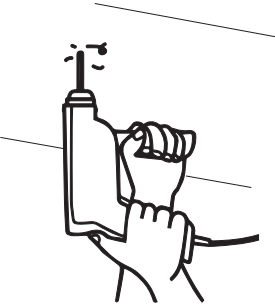

3

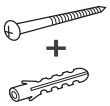
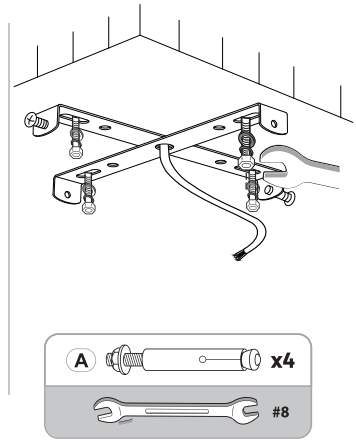
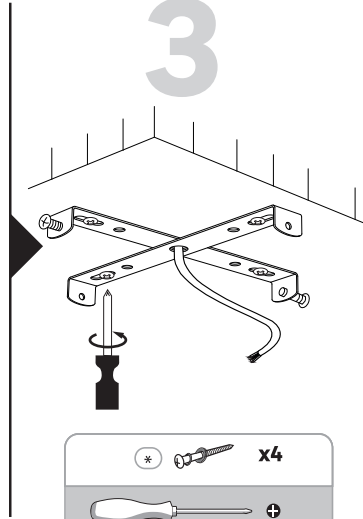

Utiliser des vis et des chevilles adaptées à votre support / Utilice tacos y tornillos adecuados al soporte / Utilize buchas e parafusos adequado ao seu suporte / Utilizzare viti e tasselli adatti per il retro / Χρησιμοποιήστε βίδες και βύσματα που ταιριάζουν στην επιφάνεια στήριξης. / Należy użyć śrub i kotków odpowiednich dla podłoża / Використовуйте гвинти та шканти, призначені для задньої поверхні. / Utilizați șuruburi și dibluri adecvate pentru suportul dvs. / Gebruik schroeven en pluggen die geschikt zijn voor uw ondergrond / Use parafusos e buchas adequados para seu suporte / Verwenden Sie für Ihre Unterlage geeignete Schrauben und Dübel / Use screws and dowels suited to your backing

4

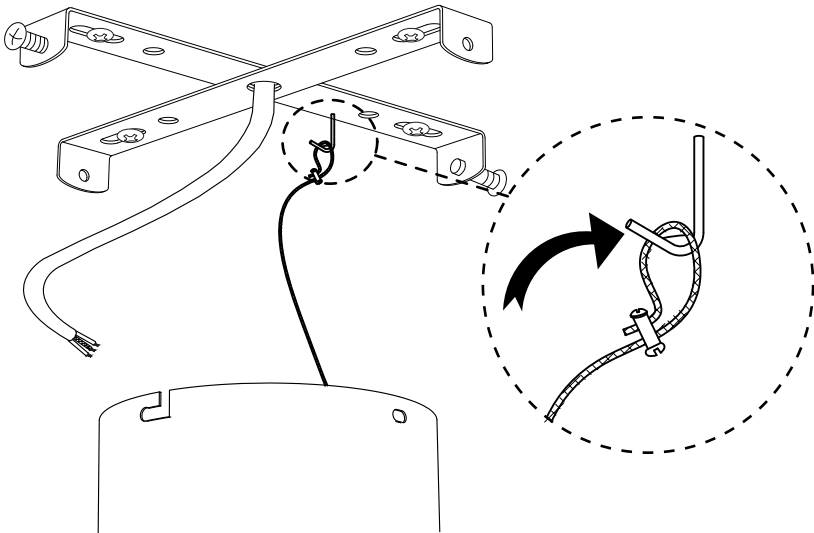

5

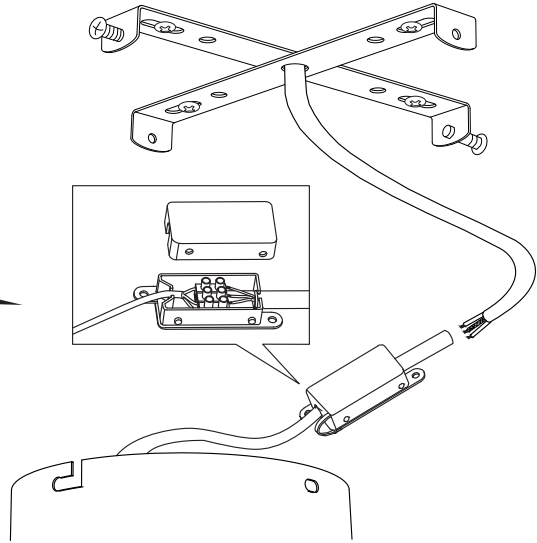
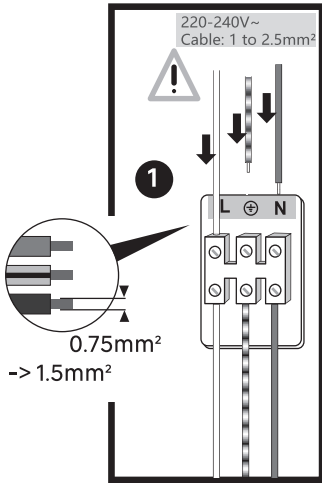

- N =Bleu/Azul/Azul/Blu/Μπλε/Niebieski/Синій/Blauw/Albastru/Blau/**Blue**
=Vert et jaune/Verde y amarillo/Verde e giallo/
Πράσινο και κίτρινο /Zielony i żółty /Зелений і жовтий/Verde-galben/
Verde e amarelo /Groen en Geel /Grün und gelb/**Green and yellow**
- L =Marron/Marrón/Castanho/Marrone/Καφέ/Brazowy/
Коричневий/Maro / Bruin/Marrom/Braun/**Brown**

6

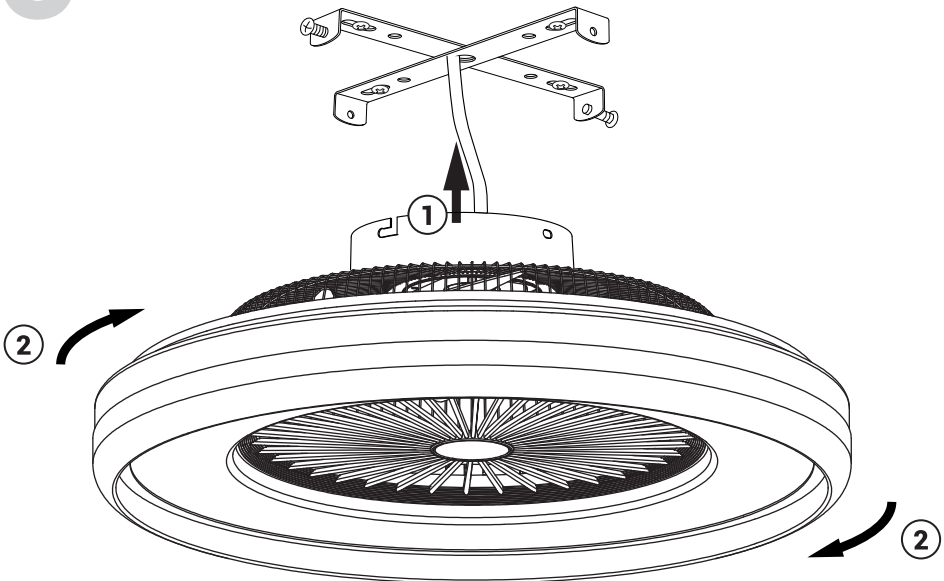

7

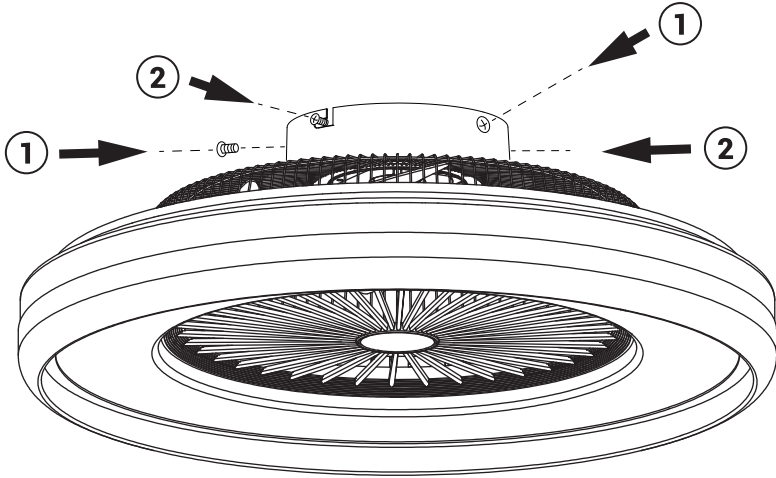

8

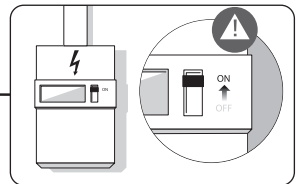
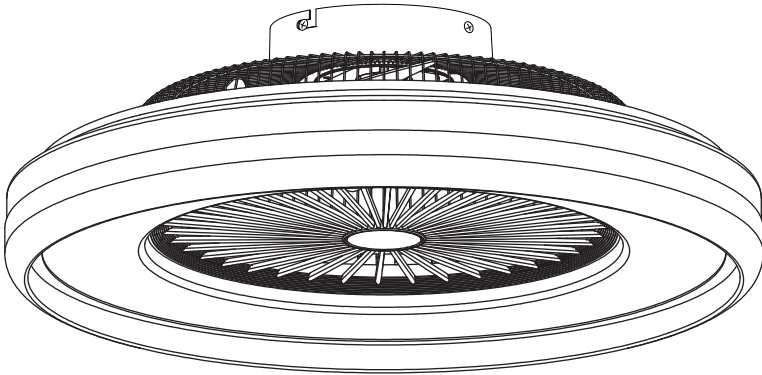

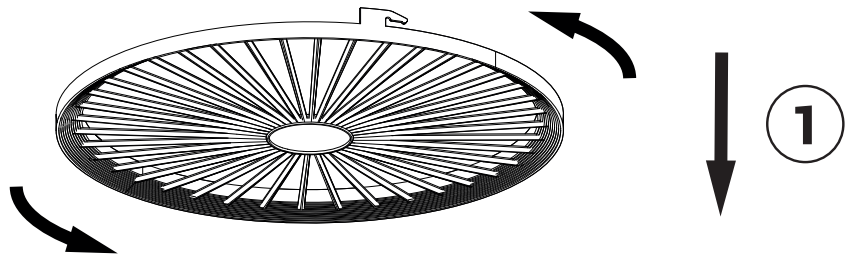
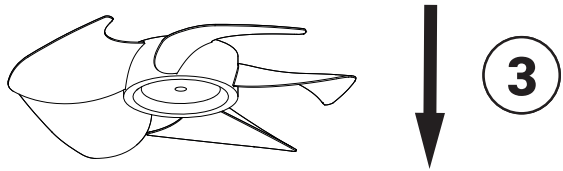
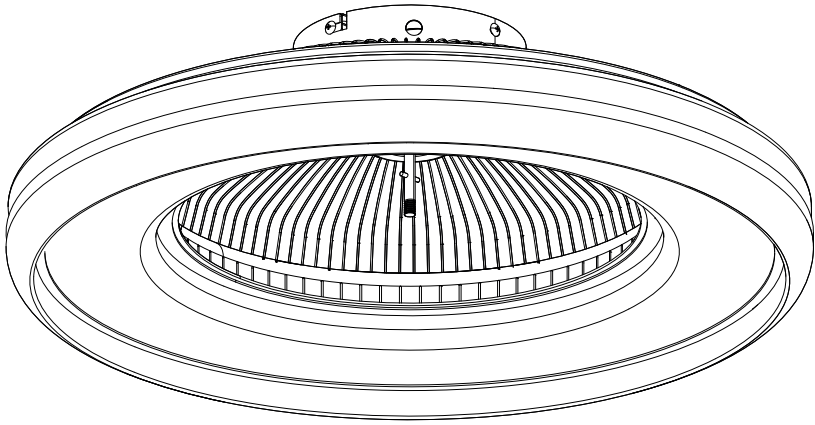

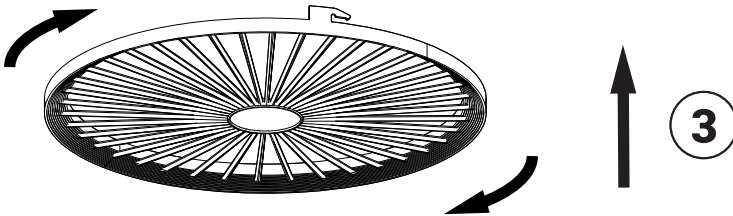
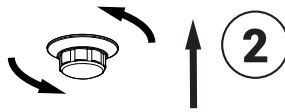
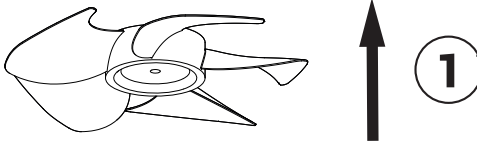
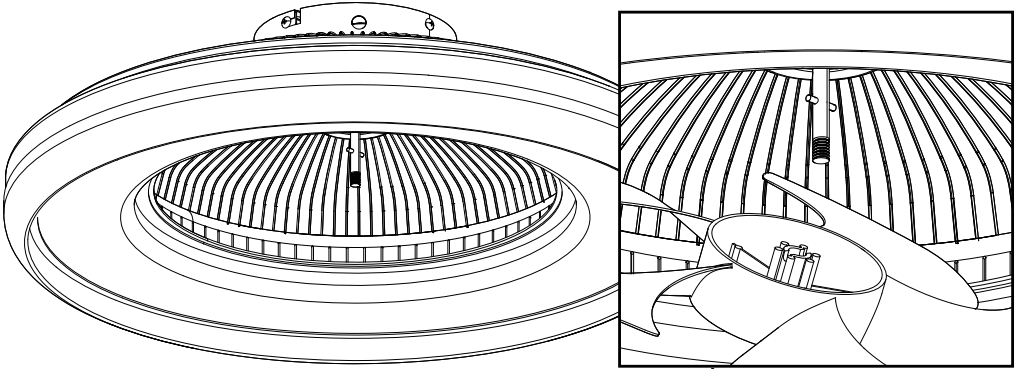

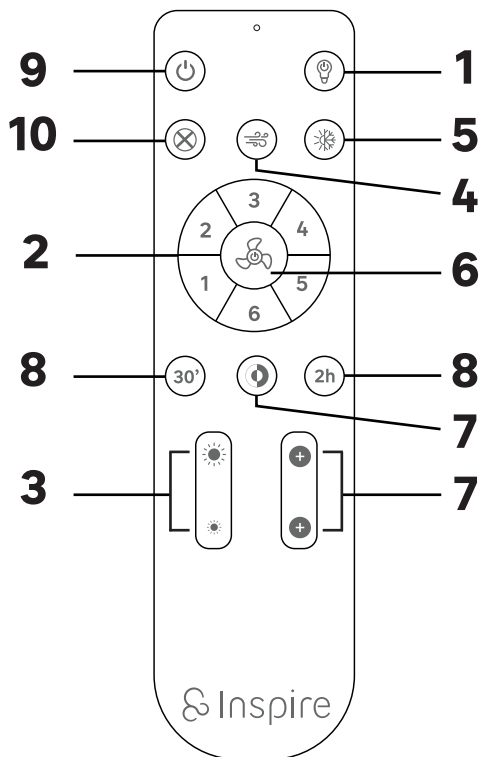

FR

- 1 Allumer / Éteindre la lumière
- 2 Vitesses / Allumer le ventilateur
- 3 Régler l'intensité de la lumière
- 4 Mode vent naturel
- 5 Été / Hiver
- 6 Éteindre le ventilateur
- 7 Modifier la température des couleurs la lumière
- 8 Minuterie
- 9 Éteindre tout
- 10 Contrôler le son

ES

- 1 Encender / Apagar luz
- 2 Velocidades / Encender ventilador
- 3 Regular intensidad de la luz
- 4 Modo Viento natural
- 5 Verano / Invierno
- 6 Apagar ventilador
- 7 Cambiar temperatura de color
- 8 Temporizador
- 9 Apagar todo
- 10 Sonido del mando

PT

- 1 Ligar / Desligar a luz
- 2 Velocidades / Ligar o ventilador
- 3 Regulação da intensidade da luz
- 4 Modo de vento natural
- 5 verão / inverno
- 6 Desligar a ventoinha
- 7 Alterar a temperatura da cor
- 8 Temporizador
- 9 Desligar tudo
- 10 Controlo do som

IT

- 1 Accensione / Spegnimento della luce
- 2 Velocità / Accensione del ventilatore
- 3 Regolazione dell'intensità della luce
- 4 Modalità vento naturale
- 5 Estate / Inverno
- 6 Spegnimento del ventilatore
- 7 Modifica della temperatura del colore
- 8 Timer
- 9 Spegner tutto
- 10 Controllo del suono

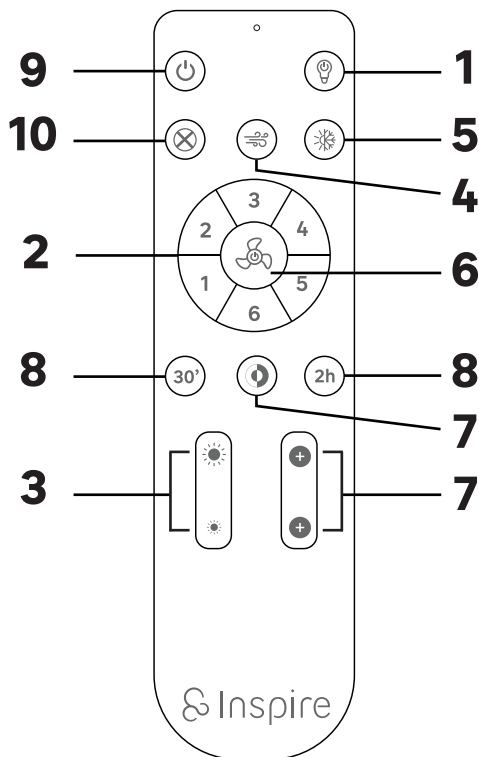

EL

- 1 Ενεργοποίηση / Απενεργοποιήστε το φως
- 2 Ταχύτητες / Ενεργοποίηση ανεμιστήρα
- 3 Ρύθμιση της έντασης του φωτός
- 4 Λειτουργία φυσικού ανέμου
- 5 Καλοκαίρι / Χειμώνας
- 6 Απενεργοποίηση ανεμιστήρα
- 7 Αλλαγή θερμοκρασίας χρώματος
- 8 Χρονοδιακόπτης
- 9 Απενεργοποιήστε όλα τα
- 10 Έλεγχος ήχου

PL

- 1 Włączanie / Wyłączenie światła
- 2 Prędkości / Włączanie wentylatora
- 3 Regulacja intensywności światła
- 4 Tryb naturalnego wiatru
- 5 Lato / Zima
- 6 Wyłącz wentylator
- 7 Zmiana temperatury barwowej
- 8 Timer
- 9 Wyłącz wszystko
- 10 Sterowanie dźwiękiem

UA

- 1 Увімкнення / вимкнення світла
- 2 Швидкості / Увімкнення вентилятора
- 3 Зменшення інтенсивності світла
- 4 Режим природного вітру
- 5 Літо / Зима
- 6 Вимкнути вентилятор
- 7 Зміна колірної температури
- 8 Таймер
- 9 Вимкнути все
- 10 Керування звуком

RO

- 1 Aprinderea / Stingeti lumina
- 2 Viteze / Porniti ventilatorul
- 3 Diminuarea intensității luminii
- 4 Modul vânt natural
- 5 Vară / Iarnă
- 6 Oprește ventilator
- 7 Schimbarea temperaturii de culoare
- 8 Cronometru
- 9 Opriți toate
- 10 Controlul sunetului

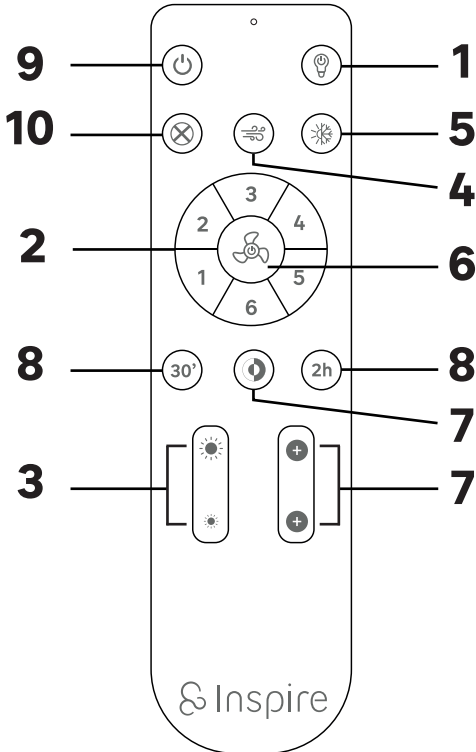

BR

- 1 Ligar / Desligar a luz
- 2 Velocidades / Ligar o ventilador
- 3 Diminuição da intensidade da luz
- 4 Modo de vento natural
- 5 Verão / Inverno
- 6 Desligar o ventilador
- 7 Alterar a temperatura da cor
- 8 Temporizador
- 9 Desligar tudo
- 10 Controle de som

NL

- 1 Licht aan / uit
- 2 Ventilator aan / uit
- 3 Lichtintensiteit dimmen
- 4 Natuurlijke windmodus
- 5 Zomer / Winter
- 6 Ventilator uitschakelen
- 7 Kleurtemperatuur wijzigen
- 8 Timer
- 9 Alles uitschakelen
- 10 Geluid regelen

DE

- 1 Licht ein-/ausschalten
- 2 Geschwindigkeiten / Ventilator einschalten
- 3 Dimmen der Lichtintensität
- 4 Natürlicher Windmodus
- 5 Sommer / Winter
- 6 Ventilator ausschalten
- 7 Farbtemperatur ändern
- 8 Zeitschaltuhr
- 9 Alles ausschalten
- 10 Ton steuern

EN

- 1 Turn on/off light
- 2 Speeds / Turn on fan
- 3 Regulate light intensity
- 4 Natural wind mode
- 5 Summer / Winter
- 6 Turn off fan
- 7 Change color temperature
- 8 Timer
- 9 Turn everything off
- 10 Control sound



EU/EC Declaration of conformity
 Déclaration UE/CE de conformité
 DECLARACIÓN CE / UE DE CONFORMIDAD
 Declaração CE/UE de conformidade

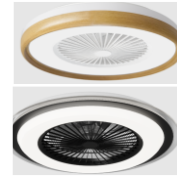

ENFRI
 ES/PTI

Product Model|Modèle du produit|Modelo de producto|Modelo do produto

075710/2197302

Name and address of the manufacturer or his authorised representative|Nom et adresse du fabricant ou de son mandataire|Nombre y dirección del fabricante o de su representante autorizado|Nome e endereço do fabricante ou do seu representante autorizado

ADEO Services, 135 Rue Sadi Carnot - CS 00001 59790 RONCHIN - France

This declaration of conformity is issued under the sole responsibility of the manufacturer|La présente déclaration de conformité est établie sous la seule responsabilité du fabricant|La presente declaración de conformidad se expide bajo la exclusiva responsabilidad del fabricante|Esta declaração de conformidade é emitida sob a exclusiva responsabilidade do fabricante.

Object of the declaration|Objet de la déclaration|Objeto de la declaración|Objeto da declaração

Product Type - Description|Type de produit - Description|Tipo de producto [Tipo de producto] **VT60 DC 44W CCTD DIM NG ABS TR MAJOLA
 VT 60 DC 44W CCTD DIM BL MD CAMBIL AD**

Product Reference|Référence produit|Referencia del producto|Referência do produto] **075710/2197302 - EAN Code: 3276007695403/3276007695625
 Industrial Type Design Reference: 075710UFOU GLASS/2197302CAMBIL WOOD**

Product Brand|Marque Produit|Producto de marca|Marca do produto] **Inspire**

Serial number coding or batch number|Codification du numéro de série ou de lot|Codificación del número de serie|Codificação do número de série] **SSSSSSSSDDMMYYYY(SSSSSSSSSS means the supplier code; DDDMMYYYY means the ETD)**

The object of the declaration described above is in conformity with the relevant Union harmonization legislation|L'objet de la déclaration décrit ci-dessus est conforme à la législation d'harmonisation de l'Union applicable|El objeto de la declaración descrita anteriormente es conforme a la legislación de armonización pertinente de la Unión|O objeto da declaração acima descrita está em conformidade com a legislação de harmonização da União aplicável.]

References to the relevant harmonised standards used or references to the specifications in relation to which conformity is declared|Références des normes harmonisées pertinentes appliquées ou des spécifications par rapport auxquelles la conformité est déclarée|Referencias a las normas armonizadas pertinentes utilizadas, o referencias a las especificaciones respecto a las cuales se declara la conformidad|Referências às normas harmonizadas pertinentes utilizadas ou referências às especificações para as quais a conformidade é declarada]

When applicable, the name and number of notified body number|Le cas échéant, le nom et le numéro de l'organisme notifié|Cuando corresponda " el nombre y número de laboratorio notificado que haya emitido la certificación y la referencia al documento|Quando aplicável " o nome e número do laboratório notificado que emitiu a certificação e a referência ao documento]

2014_53_EU_RED
 radio equipment [équipements radioélectriques|equipos radioeléctricos|equipamentos de rádio]

- EN 62471:2008
- EN 60335-2-80:2003+A1:2004+A2:2009
- EN 60335-1:2012+A11:2014+A13:2017+A1:2019+A14:2019+A2:2019+A15:2021
- EN 62233:2008
- EN IEC 60998-2-1:2021
- EN IEC 60598-1:2021
- EN 301 489-1 V2.3.2
- EN 301 489-3 V2.3.2
- EN IEC 55014-1:2021
- EN IEC 55014-2: 2021
- EN IEC 55015:2019+A11:2020
- EN 61547:2009
- EN IEC 61000-3-2:2019+A1:2021
- EN 61000-3-3:2013+A1:2019+A2:2021
- EN 300 220-1 V3.1.1
- EN 300 220-2 V3.2.1

2011_65_EU_RoHS
 Restriction of hazardous substances in electrical products|Restriction des substances dangereuses dans les produits électriques|Restricción de sustancias peligrosas en equipos eléctricos|Restrição de substâncias perigosas em equipamentos elétricos]

- Directive|EU|2015/863 amending Directive 2011/65/EU
- IEC 62321-2:2021
- IEC 62321-3-1:2013
- IEC 62321-4:2013+A1:2017
- IEC 62321-5:2013
- IEC 62321-6:2015
- IEC 62321-7-1:2015
- IEC 62321-7-2:2017
- IEC 62321-8:2017

2009_125 ECO DESIGN
 EcoDesign|Eco-Conception|Concepção ecológica]

- (EU) No 206/2012
- (EU) 2019/2020
- (EU) 2021/541
- (EU) 2019/2015
- (EU) 2021/540

Compiled, signed by and on behalf of|Compilé, signé par et au nom de|Compilado, firmado por y en nombre de|Compilado, assinado por e em nome de]

Eric LEMOINE
 International Project Quality Leader

Place and date of issue|Date et lieu d'établissement|Lugar y fecha de expedición|Local e data de emissão]

Ronchin France
 18/12/2023

ADEO Services SAS
 135 Rue Sadi Carnot
 CS00001
 59790 RONCHIN





**DICHIARAZIONE DI CONFORMITÀ CE / UE
DEKLARACJA ZGODNOŚCI WE / UE
ΔΗΛΩΣΗ ΣΥΜΜΟΡΦΩΣΗΣ ΕΚ / ΕΕ
DECLARAȚIA CE / UE DE CONFORMITATE**

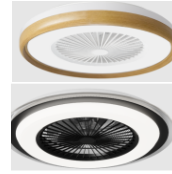

[T/PQ]
GR/RO]

Modelo di prodotto/prodotto|Model produktu|Πρότυπο προϊόντος|Πρότυπο προϊόντος|Modelul de produs|produsul:

075710/2197302

La presente dichiarazione di conformità è rilasciata sotto la responsabilità esclusiva del fabbricante|Niniejsza deklaracja zgodności wydana zostaje na wyłączną odpowiedzialność producenta.|Επιτυχία και διεύθυνση του κατασκευαστή ή του εξουσιοδοτημένου αντιπροσώπου του|Denunțarea și adresa producătorului sau a reprezentantului său autorizat|

ADEO Services, 135 Rue Sadi Carnot - CS 00001 59790 RONCHIN - France

La presente dichiarazione di conformità è rilasciata sotto la responsabilità esclusiva del fabbricante|Niniejsza deklaracja zgodności wydana zostaje na wyłączną odpowiedzialność producenta.|Η παρούσα δήλωση συμμόρφωσης εκδίδεται με αποκλειστική ευθύνη του κατασκευαστή|Declarația de conformitate este emisă pe răspunderea exclusivă a producătorului|

Objeto de la declaración|Przedmiot deklaracji|Στόχος της δήλωσης|Obiectul declarației|

Tipologia di prodotto|Rodzaj produktu|Τύπος Προϊόντος|Tip produs|

**VT60 DC 44W CCTD DIM NG ABS TR MAJOLA
VT 60 DC 44W CCTD DIM BL MD CAMBIL AD**

Riferimento del prodotto|Referențe produs|Αναφορά προϊόντος|Referință produs|

**075710/2197302 - EAN Code: 3276007695403/3276007695625
Industrial Type Design Reference: 075710UFO GLASS/2197302CAMBIL WOOD**

Marca del prodotto|Marca produktu|Μάρκα προϊόντος|Marcă a produsului|

Inspire

Codifica del numero di serie|Kodowanie numeru seryjnego|Κωδικοποίηση σειριακού αριθμού|Cod de numere de serie|

SSSSSSSSDDMMYYYY(SSSSSSSSSS means the supplier code; DDMMYYYY means the ETD)

L'oggetto della dichiarazione di cui sopra è conforme alla pertinente normativa di armonizzazione dell'Unione|Wymieniony powyżej przedmiot niniejszej deklaracji jest zgodny z odpowiednimi wymaganiami unijnego prawodawstwa harmonizacyjnego|Ο στόχος της δήλωσης που περιγράφεται παραπάνω είναι σύμφωνα με τη σχετική ενωσιακή νομοθεσία ενσωμάτωσης|Obiectul declarației descris mai sus este în conformitate cu legislația comunitară relevantă de armonizare a Uniunii|

Riferimenti alle pertinenti norme armonizzate utilizzate o alle specifiche in relazione alle quali è dichiarata la conformità|Odwolania do odpowiednich norm zharmonizowanych, które zastosowano, lub do specyfikacji, w odniesieniu do których deklarowana jest zgodność|Μετα των σχετικών εσωτερικών προτύπων που χρησιμοποιούνται ή για τις οποίες χρησιμοποιούνται οι οποίες με τις οποίες δηλώνεται η συμμόρφωση|Referințele standardelor armonizate relevante folosite sau referințele specificajilor în legătură cu care se declară conformitatea|

Dove applicabile * il nome e il numero del laboratorio notificato che ha rilasciato la certificazione e il riferimento al documento|W stosownych przypadkach * notyfikowana nazwa i numer laboratorium, które wydało certyfikat oraz odniesienie do dokumentu|Όπου σχετίζεται το γνωστοποιημένο όνομα και τον αριθμό του εργαστηρίου που εξέδωσε την πιστοποίηση και την αναφορά στο έγγραφο|Unde este cazul * numele și numărul de laborator notificat care a eliberat certificarea și trimiterea la document|

2014_53_EU_RED
apparecchiature radio|urządzeń radiowych|ραδιοεξοπλισμού στην|echipamentelor radio|

EN 62471:2008
EN 60335-2-86:2003+A1:2004+A2:2009
EN 60335-1:2012+A11:2014+A13:2017+A1:2019+A14:2019+A2:2019+A15:2021
EN 62233:2008
EN IEC 60598-2-1:2021
EN IEC 60598-1:2021
EN 301 489-1 V2.2.3
EN 301 489-3 V2.3.2
EN IEC 55014-1:2021
EN IEC 55014-2: 2021
EN IEC 55015:2019+A11:2020
EN 61547:2009
EN IEC 61009-3-2:2019+A1:2021
EN 61009-3-3:2013+A1:2019+A2:2021
EN 300 220-1 V3.1.1
EN 300 220-2 V3.2.1

2011_65_EU_RoHS
Restrizione di sostanze pericolose nelle apparecchiature elettriche|Ograniczenie niebezpiecznych substancji w sprzęcie elektrycznym|Προσορισμός επικίνδυνων ουσιών σε ηλεκτρικό εξοπλισμό|Restricționarea substanțelor periculoase în echipamentele electrice|

Directive(EU)2015/863 amending Directive 2011/65/EU
IEC 62321-2:2021
IEC 62321-3-1:2013
IEC 62321-4:2013+A1:2017
IEC 62321-5:2013
IEC 62321-6:2015
IEC 62321-7-1:2015
IEC 62321-7-2:2017
IEC 62321-8:2017

2009_125 ECO DESIGN
Progettazione ecocompatibile|Ekoprojektu|οικολογικού σχεδιασμού|Proiectare ecologică|

(EU) No 206/2012
(EU) 2019/2020
(EU) 2021/541
(EU) 2019/2015
(EU) 2021/640

Compilato, firmato in vece e per conto di|Opracowano, podpisano w imieniu|Συντάχθηκε, υπογράφηκε για και εξ ονόματος|Compilat, semnat de și în numele|

Eric LEMOINE
International Project Quality Leader

Luogo e data del rilascio|Data wydania i miejsce|Τόπος και ημερομηνία έκδοσης|

Ronchin France
18/12/2023

ADEO Services SAS
135 Rue Sadi Carnot
CS00001
59790 RONCHIN



- FR** Ce produit est recyclable. S'il ne peut plus être utilisé, veuillez l'apporter dans un centre de recyclage de déchets.
- ES** Este producto es reciclable. Si ya no se puede usar, llévalo a un centro de reciclaje de residuos.
- PT** Este produto é reciclável. Se deixar de o utilizar, entregue-o num centro de reciclagem de resíduos.
- IT** Questo prodotto può essere riciclato. Se deve essere smaltito, portalo presso un centro di riciclaggio.
- EL** Αυτό το προϊόν είναι ανακυκλώσιμο. Εάν δεν μπορεί πλέον να χρησιμοποιηθεί, μεταφέρετε την σε κάποιο κέντρο ανακύκλωσης απορριμμάτων.
- PL** Ten produkt poddawany jest recyklingowi, kiedy przestaje być użyteczny należy dostarczyć go do punktu zbiórki odpadów.
- UA** Цей продукт може перероблятися. Якщо воно більше не є придатне для використання, здайте його в утилізаційний центр.
- RO** Aceast produs este reciclabil. Dacă nu mai poate fi folosit, vă rugăm să îl aduceți într-un centru de reciclare a deșeurilor.
- BR** Este produto é reciclável. Se não puder mais ser usado, descarte em um centro de reciclagem de resíduos.
- NL** Dit product is recyclebaar. Als het niet meer kan worden gebruikt, breng het dan naar een afvalrecyclingcentrum.
- DE** Dieses Produkt ist recycelbar. Wenn es nicht mehr verwendet werden kann, bringen Sie es bitte zum Recycling-Center.
- EN** This product is recyclable. If it cannot be used anymore, please take it to waste recycling centre.



Traduction de la version originale du mode d'emploi / Traducción de las Instrucciones originales / Tradução das Instruções Originais / Traduzione delle istruzioni originali / Μετάφραση των πρωτότυπων οδηγιών / Tłumaczenie instrukcji oryginalnej / Переклад оригінальної інструкції / Traducerea instrucțiunilor originale / Tradução das Instruções Originais / Originele instructies / Original-Anleitung / Original Instructions.

Made in China
Країна походження: Китай

EU ADEO Services - 135 Rue Sadi Carnot - CS00001 - 59790 RONCHIN - FRANCE

UA Виробник: ТОВ "Адео Сервісез С.А.", вул. Саді Карно, CS 00001, 59790 Роншен, Франція.
Імпортер: ТОВ "Леруа Мерлен Україна", 04201 Україна, м.Київ, вул. Полярна 17А, +380 44 498 46 00. Імпортер приймає претензії від споживачів щодо товару, а також проводить його ремонт, технічне і гарантійне обслуговування

BR LEROY MERLIN COMPANHIA BRASILEIRA DE BRICOLAGEM
CNPJ: 01.438.784/0001-05
Rua Pascoal Pais, nº. 525, 6º andar cj 61 a 64, Vila Cordeiro, São Paulo -SP. CEP: 04581-060
CALM (Central de Atendimento Leroy Merlin) Capitais 4020-5376 Demais Regiões 0800-0205376

ZA Imported by Adeo South Africa (PTY) LTD T/A Leroy Merlin, Hosted in Leroy Merlin Fourways Store 35 Roos Street, Witkoppen Ext 97, Sandton, 2191 Johannesburg, Gauteng, South Africa.
Tel: +27 10 493 8000 Email: contact@leroymerlin.co.za.