



## Mode d'emploi

Caméra WiFi de sécurité domestique panoramique/inclinable

# Contenu

À propos de ce guide.....	1
Introduction .....	2
Apparence.....	3
Configurer votre caméra.....	5
Configuration à l'aide d'Amazon Configuration sans frustration.....	6
Installer une carte microSD.....	dix
Installez votre caméra.....	11
Comment réinitialiser votre appareil photo .....	12
Authentification.....	13

# À propos de ce guide

Ce guide fournit une brève introduction à la caméra Wi-Fi Pan/Tilt Home Security et à l'application Tapo, ainsi que des informations réglementaires.

Veillez noter que les fonctionnalités disponibles dans Tapo peuvent varier selon le modèle et la version du logiciel. La disponibilité de Tapo peut également varier selon la région. Toutes les images, étapes et descriptions de ce guide ne sont que des exemples et peuvent ne pas refléter votre expérience réelle avec Tapo Camera.

## Conventions

Dans ce guide, la convention suivante est utilisée :

Convention Description	
Bleu	Les informations clés apparaissent en bleu, y compris le texte de la page de gestion tels que les menus, les éléments, les boutons, etc.
<u>Souligner</u>	Les hyperliens sont en bleu et soulignés. Vous pouvez cliquer pour rediriger vers un site Web.
■ Note:	Ignorer ce type de remarque peut entraîner un dysfonctionnement ou endommager l'appareil.

Plus d'informations

- Les spécifications peuvent être trouvées sur la page du produit à <https://www.tapo.com>.
- Notre assistance technique et nos informations de dépannage sont disponibles sur <https://www.tapo.com/support/>.
- La vidéo de configuration est disponible sur <https://www.tp-link.com/support/setup-video/#cloud-cameras>.

# Introduction

Lorsque vous êtes loin de chez vous, il y a toujours quelque chose qui vous tient à cœur. C'est là que fonctionne la caméra intelligente. Peu importe que votre enfant grimpe dans l'armoire de cuisine ou que l'animal vole des collations, la caméra Wi-Fi Pan/Tilt Home Security vous aide à rester avec eux à tout moment, n'importe où. Recevez une notification chaque fois que votre caméra détecte un mouvement et visionnez un clip vidéo de ce mouvement pour tout vérifier.

- Détection et suivi de mouvement - Chaque fois qu'une caméra détecte un mouvement, elle suit automatiquement le sujet, le maintenant dans le champ de vision de la caméra. voir.
- Détection de personne - Vous avertit lorsqu'une personne est détectée.
- Vision nocturne jusqu'à 30 pieds – Fournit une distance visuelle jusqu'à 30 pieds dans l'obscurité totale.
- Audio bidirectionnel – Communiquez en temps réel via un microphone et un haut-parleur intégrés.
- Détection des pleurs de bébé - Vous avertit lorsque votre bébé pleure.
- Champ de vision – plage horizontale de 360°.
- Zones de blocage personnalisables - Définissez des zones de blocage personnalisables pour empêcher la surveillance des zones privées.
- Définition 2K – Fournit des détails plus nets.
- Stockage en nuage pris en charge - Stockez des vidéos en utilisant des services de stockage en nuage.
  - \* Abonnez-vous au stockage en nuage sur <https://www.tapo.com/tapocare/>
- Stockage microSD local – Stockez jusqu'à 512 Go de vidéo sur une carte microSD.
  - \*\*Carte microSD achetée séparément.

# Design produit

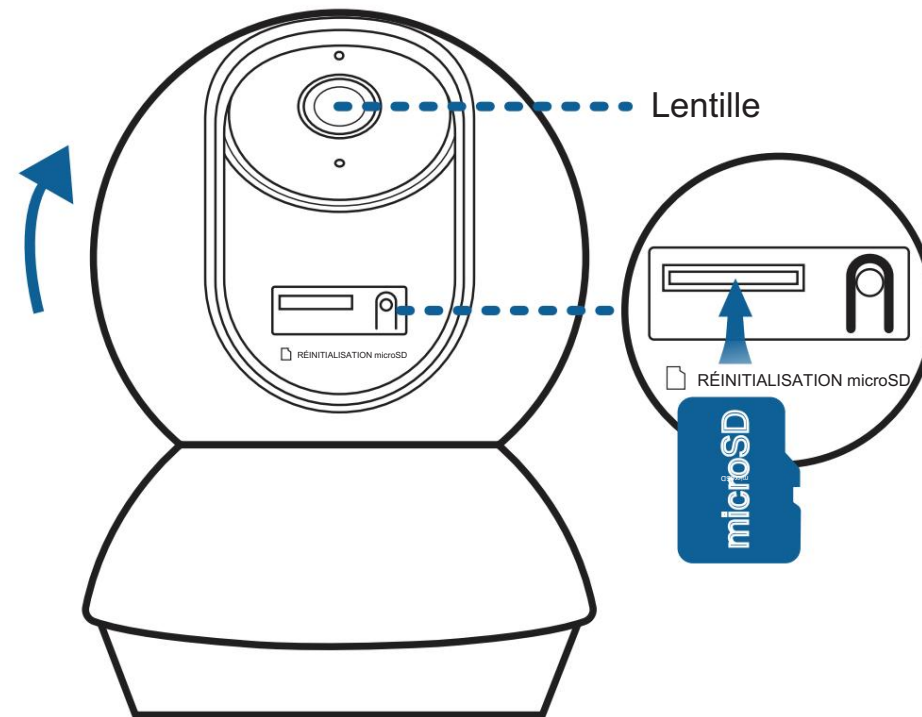

## Indication du voyant du système

Rouge fixe	Démarrage
Rouge et vert clignotant	Prête pour la configuration
Rouge clignotant lentement	Connexion au WiFi
Ambre fixe	Connecté au WiFi
Vert fixe	Connecté au Cloud
Clignotant rapidement en rouge	Réinitialisation de la caméra
Vert clignotant rapidement	Mise à jour de la caméra

# Configurez votre caméra

Suivez les étapes ci-dessous pour démarrer avec votre nouvel appareil photo.

## Étape 1. Téléchargez l'application Tapo

Obtenez l'application [Tapo](#) depuis l'App Store ou Google Play, ou en scannant le code QR ci-dessous.



## Étape 2. Se connecter

Ouvrez l'application et connectez-vous avec votre identifiant TP-Link. Si vous n'avez pas de compte, créez-en d'abord.

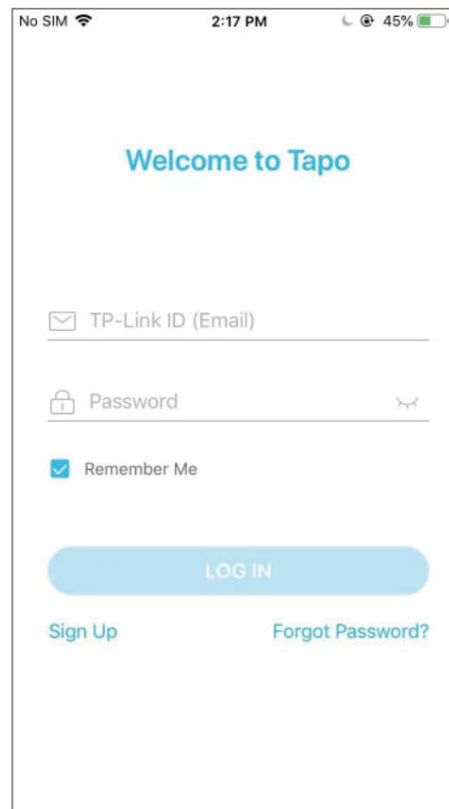

## Étape 3. Ajoutez votre caméra

Appuyez sur le  bouton dans l'application et sélectionnez votre modèle. Suivez les instructions de l'application pour terminer la configuration.

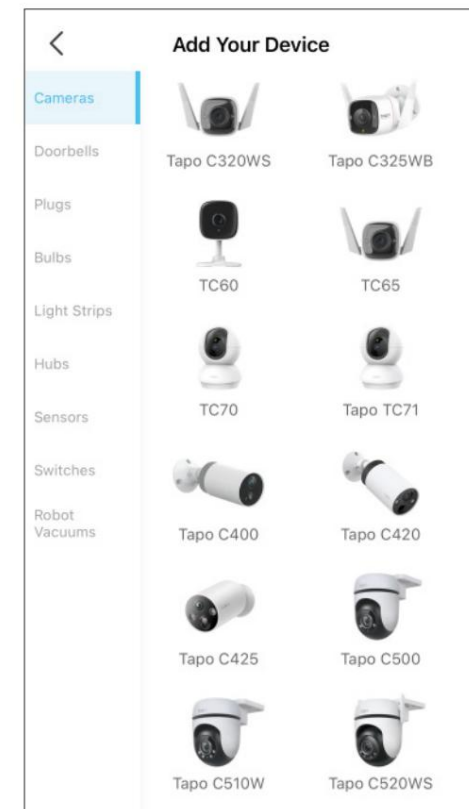

# Configuration à l'aide de la configuration sans frustration d'Amazon

## Qu'est-ce que la configuration Amazon sans frustration ?

Amazon Frustration-Free Setup peut aider à connecter et à configurer les appareils intelligents Tapo en moins d'étapes, sans avoir à mémoriser et à ressaisir votre mot de passe Wi-Fi sur chaque appareil.

Pour utiliser cette fonctionnalité, confirmez les éléments suivants :

- Le nouvel appareil Tapo prend en charge Amazon FFS.
- Le nouvel appareil Tapo est acheté sur Amazon.
- Vous disposez d'un appareil ou d'un routeur Alexa compatible avec Amazon FFS.
- Vous avez enregistré vos informations Wi-Fi sur Amazon en utilisant Alexa echo.
- Votre appareil Tapo et votre routeur sont sur le même réseau que votre écho Alexa.

## Indications LED pendant la configuration Amazon sans frustration

DIRIGÉ	Statut
Rouge et vert clignotant	Prêt pour la configuration
Ambre clignotant	Configuration du FFS en cours
Vert solide	Fonctionner correctement

Si le voyant ne devient pas vert solide après une longue période, vous pouvez essayer d'ajouter l'appareil Tapo manuellement. (Appuyez une fois sur le bouton Réinitialiser de votre appareil Tapo. Ouvrez ensuite l'application Tapo, appuyez sur le bouton + sur la page, sélectionnez le modèle de votre appareil et suivez les instructions de l'application. )



# Comment utiliser Amazon Frustration-Free Setup avec les appareils Tapo

1. Ouvrez l'application Amazon Alexa . Appuyez ensuite sur Plus et sélectionnez Compétences et jeux.

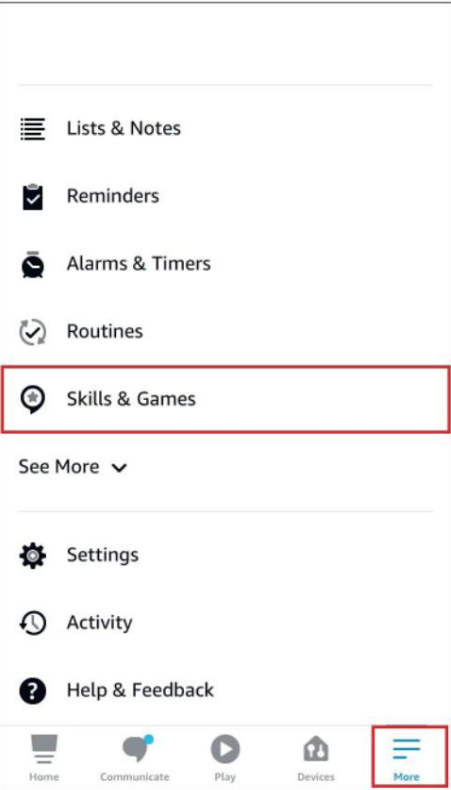

2. Entrez Tapo dans la barre de recherche et choisissez Tapo.

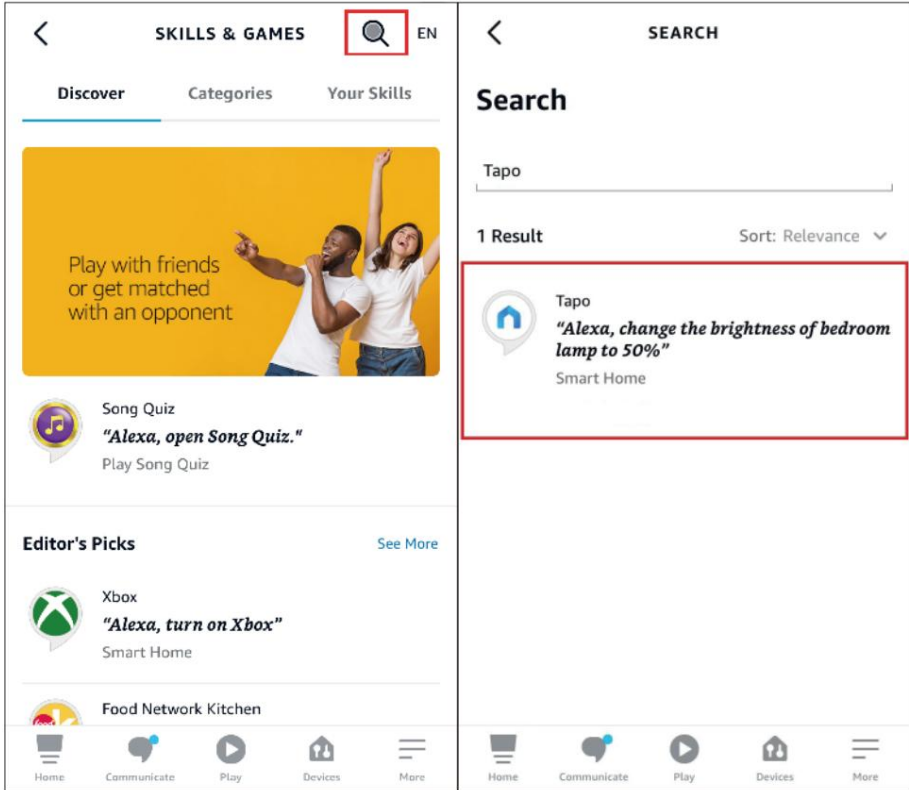

3. Appuyez sur le bouton **ACTIVER POUR UTILISER**.

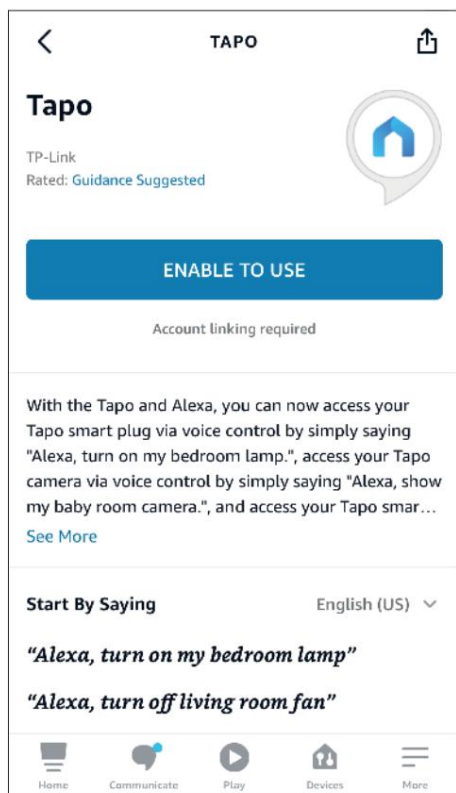

4. Connectez-vous avec votre identifiant TP-Link lié à votre appareil Tapo, puis appuyez sur **Autoriser**. Une fois autorisé avec succès, le message **Tapo a été lié avec succès** apparaîtra.

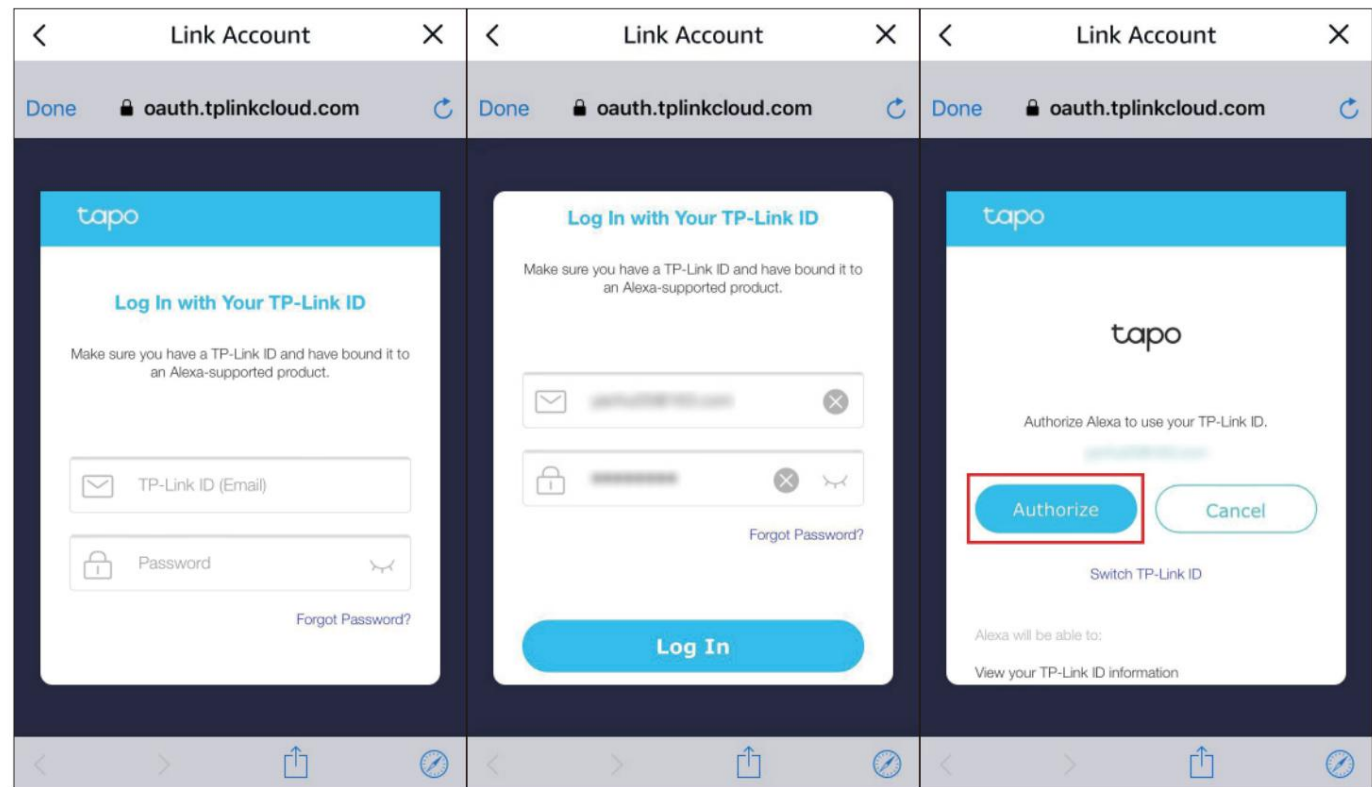

5. Branchez votre appareil Tapo et la configuration se terminera automatiquement en deux minutes.

Pour configurer plus d'appareils Tapo, il suffit de brancher et de profiter !

Fait!

Si cet appareil s'affiche sur la page d'accueil de l'application Tapo, cela indique que cet appareil a été associé avec succès à votre compte Amazon et a rejoint votre réseau Wi-Fi automatiquement.

Si cet appareil ne s'affiche pas sur la page d'accueil de l'application Tapo, essayez de le configurer manuellement. (Appuyez sur le bouton + sur la page, sélectionnez le modèle de votre appareil, puis suivez les instructions de l'application.)

# Installer une carte microSD

Suivez les étapes ci-dessous pour installer la carte microSD pour l'enregistrement local.

Vous pouvez accéder à [Paramètres de la caméra](#) > [Carte microSD](#) dans l'application Tapo pour vérifier l'état de la carte ou formater votre carte.

1. Faites pivoter manuellement la caméra vers le bas et trouvez la fente pour carte microSD.

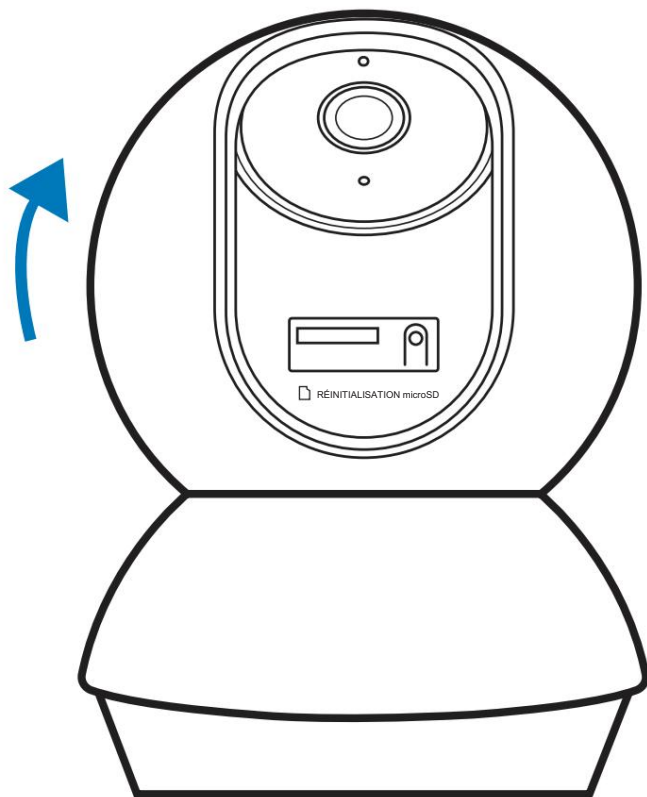

2. Identifiez la direction de la carte microSD et insérez soigneusement la carte dans la fente. Poussez la carte jusqu'à ce que vous entendiez un déclic.

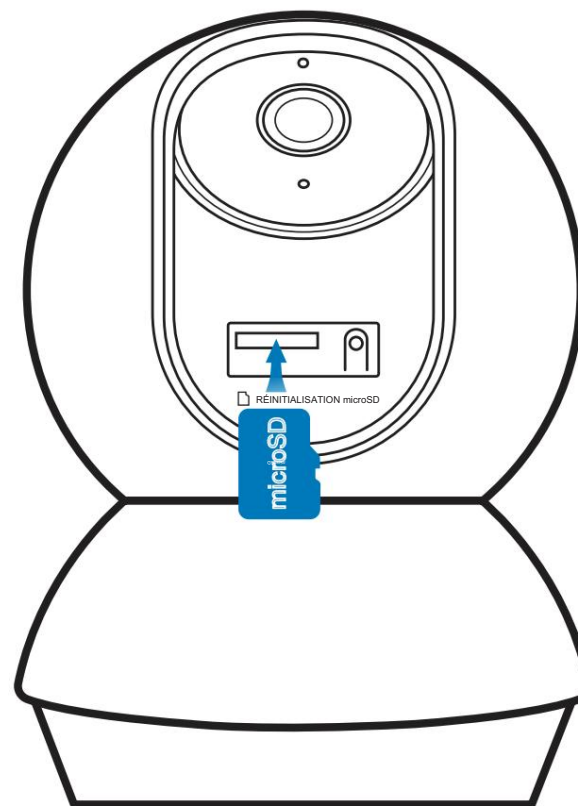

# Montez votre caméra

Lorsque vous avez terminé d'ajouter votre caméra dans l'application Tapo, vous pouvez la placer sur une table ou une étagère. Vous pouvez également le monter sur un mur ou au plafond avec le gabarit de montage et les vis fournies. Suivez les étapes ci-dessous pour monter votre nouvelle caméra ou suivez la vidéo de configuration sur <https://www.tp-link.com/support/setup-video/#cloud-cameras>.

## 1. Marquer la position

Placez le gabarit de montage où vous voulez la caméra. Pour le montage mural, percez deux trous à travers deux cercles.

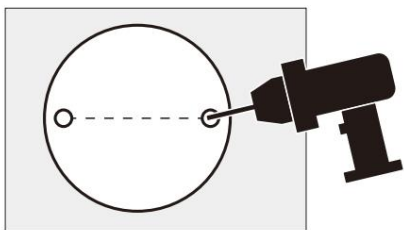

## 2. Base de montage

Fixez la base de la caméra à l'aide des vis.  
Pour le montage mural, insérez deux chevilles dans les trous et utilisez les vis pour fixer la base de la caméra sur les chevilles.

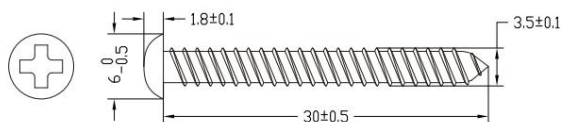
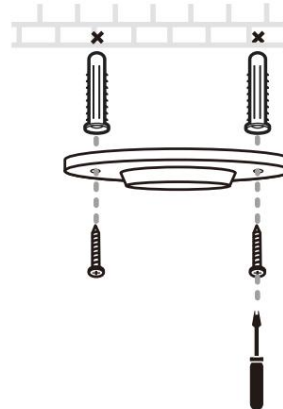

## 3. Caméra sécurisée

Fixez la caméra sur la base et faites pivoter pour fixer la caméra.

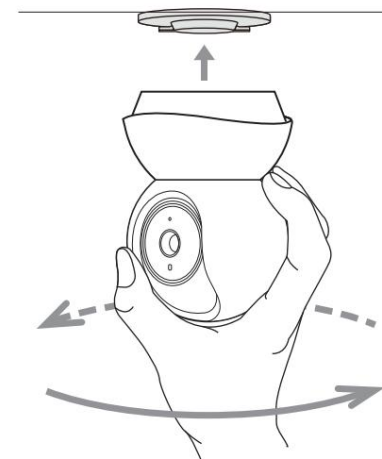

# Comment réinitialiser votre caméra

Suivez les étapes ci-dessous pour réinitialiser votre caméra via le bouton Réinitialiser.

Vous pouvez également accéder aux [paramètres de la caméra](#) dans l'application Tapo et appuyer sur [Supprimer l'appareil](#) en bas pour réinitialiser votre appareil photo en usine.

1. Faites pivoter manuellement la caméra vers le bas pour trouver le bouton de réinitialisation.

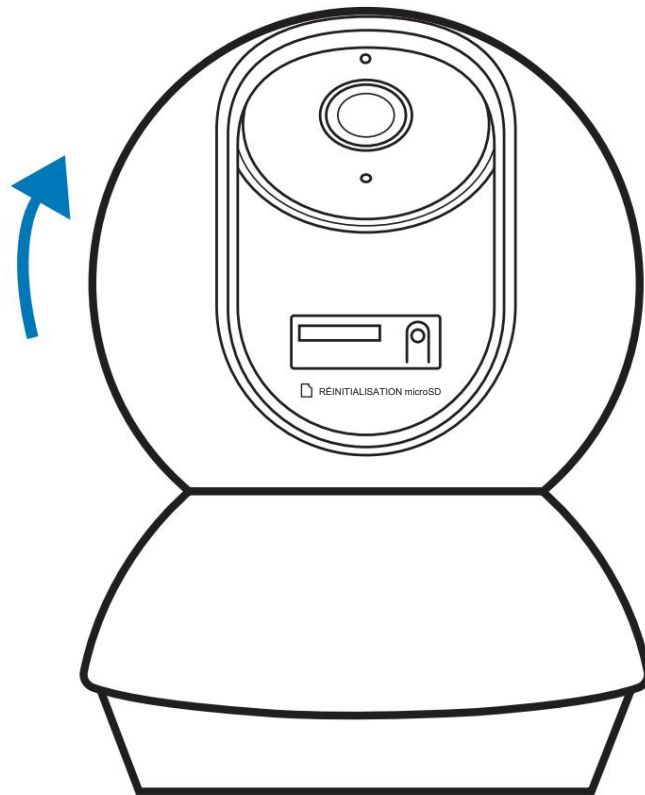

2. Appuyez sur le bouton Reset et maintenez-le enfoncé pendant au moins 5 secondes jusqu'à ce que la LED clignote en rouge.

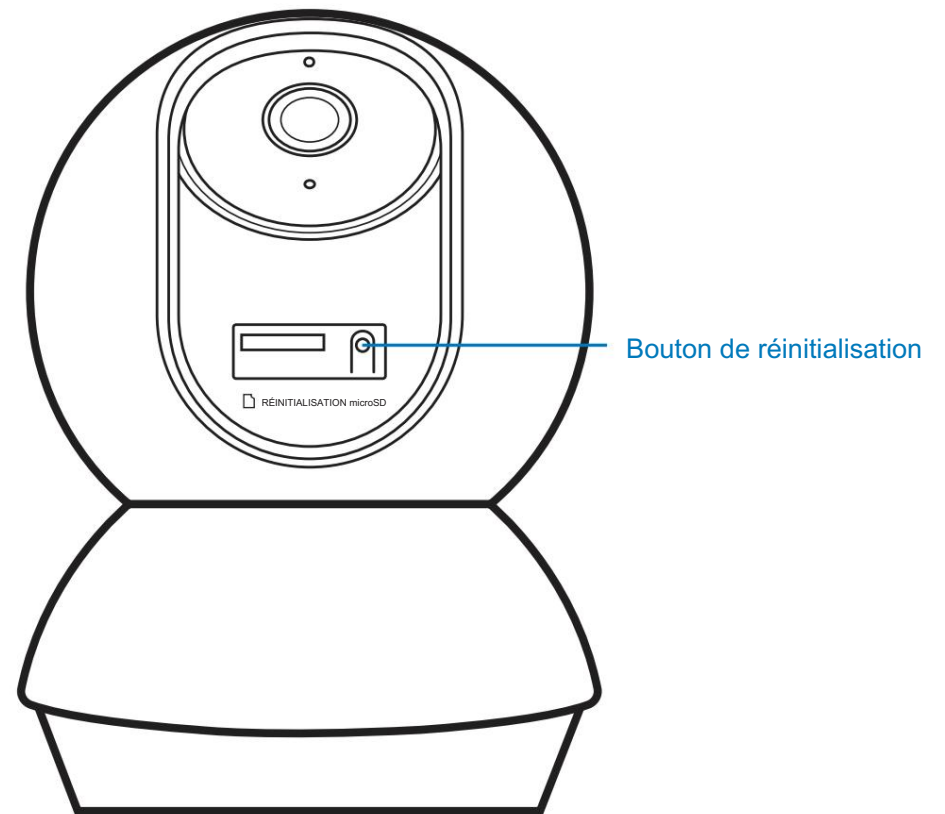

# Authentification

Avertissement concernant le marquage CE



Il s'agit d'un produit de classe B. Dans un environnement domestique, ce produit peut provoquer des interférences radio, auquel cas l'utilisateur peut être tenu de prendre des mesures adéquates.

FRÉQUENCE DE FONCTIONNEMENT (la puissance maximale transmise)

2412MHz—2472MHz (20dBm)

Déclaration de conformité UE

TP-Link déclare par la présente que l'appareil est conforme aux exigences essentielles et aux autres dispositions pertinentes des directives 2014/53/UE, 2009/125/CE, 2011/65/UE et (UE) 2015/863.

La déclaration de conformité UE originale peut être consultée à l'adresse <https://www.tapo.com/en/support/ce/>.

Informations sur l'exposition aux RF

Cet appareil est conforme aux exigences de l'UE (2014/53/UE Article 3.1a) sur la limitation de l'exposition du grand public aux champs électromagnétiques à titre de protection de la santé.

L'appareil est conforme aux spécifications RF lorsqu'il est utilisé à 20 cm de votre corps.

Limité à une utilisation en intérieur.

Marque UKCA



Déclaration de conformité du Royaume-Uni

TP-Link déclare par la présente que l'appareil est conforme aux exigences essentielles et aux autres dispositions pertinentes du Règlement sur les équipements radio de 2017.

La déclaration de conformité originale du Royaume-Uni est disponible à l'adresse <https://www.tapo.com/support/ukca/>.

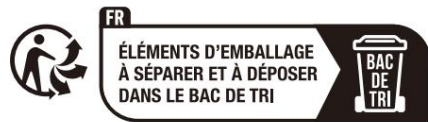

Énoncés d'avertissement pour la

Corée :



- 
- 
- 
- 
- 
- 
- ,

Pan/Tilt Home Security Wi-Fi Camera				TC71		
Nom de l'équipement				Désignation du type (type)		
Unité	Substances restreintes et ses symboles chimiques					
	Mener (Pb)	Mercure (Hg)	Cadmium (CD)	Chrome hexavalent (Cr+6)	Biphényles polybromés (PBB)	Polybromodiphényléthers (PBDE)
PCB •	•	•	•	• • • •		•
		•	•			•

-		•	•	•	•	•
	-	•	•	•	•	•
<p>1. 0.1 wt % 0.01 wt %</p> <p>Remarque 1 « Excédant 0,1 % en poids » et « Excédant 0,01 % en poids » indiquent que la teneur en pourcentage de la substance restreinte dépasse la valeur en pourcentage de référence de la condition de présence.</p> <p>Remarque 2 « • » indique que la teneur en pourcentage de la substance restreinte ne dépasse pas le pourcentage de la valeur de référence de présence.</p> <p>3.</p> <p>Note 3 Le "-" indique que la substance restreinte correspond à l'exemption.</p>						



Продукт сертифіковано згідно з правилами системи УкрСЕПРО на відповідність вимогам нормативних документів та вимогам, що передбачені чинними законодавчими актами України.



## Information de sécurité

- Gardez l'appareil à l'écart de l'eau, du feu, de l'humidité ou des environnements chauds.
- N'utilisez pas de chargeur ou de câble USB endommagé pour charger l'appareil.
- N'utilisez pas d'autres chargeurs que ceux recommandés.
- N'utilisez pas l'appareil là où les appareils sans fil ne sont pas autorisés.
- L'adaptateur doit être installé à proximité de l'équipement et doit être facilement accessible.
- Utilisez uniquement les blocs d'alimentation fournis par le fabricant et dans l'emballage d'origine de ce produit. Si vous avez des questions, veuillez ne pas hésiter à nous contacter.

• Pour une utilisation en intérieur uniquement.

- Ne démontez pas, ne réparez pas et ne modifiez pas le produit.
- N'utilisez pas le produit si le boîtier a été cassé. Danger d'électrocution.
- Ne touchez jamais le produit avec les mains mouillées. •









Ne pas exposer à de fortes pluies ou à tout type d'humidité.

- Ne placez pas à proximité d'appareils contrôlés automatiquement tels que des alarmes incendie. Les ondes radio émises par ce produit peuvent faire en sorte que ces appareils dysfonctionnent entraînant un accident.
- Respectez les restrictions d'utilisation des produits sans fil dans les dépôts de carburant, les usines chimiques ou lorsque des opérations de dynamitage sont en cours.
- N'utilisez pas de liquide pour nettoyer le produit. Utilisez uniquement un chiffon sec.
- Ne placez jamais d'objets métalliques à l'intérieur du produit. Si un objet métallique pénètre dans le produit, éteignez le disjoncteur et contactez un électricien agréé.
- Ce produit n'est pas destiné à être utilisé lors de la prestation de soins médicaux. Consultez le fabricant de tout dispositif médical personnel, tel que les stimulateurs cardiaques ou des aides auditives pour déterminer s'ils sont suffisamment protégés contre l'énergie RF (radiofréquence) externe.
- N'utilisez pas ce produit dans les établissements de santé. Les hôpitaux ou les établissements de soins de santé peuvent utiliser des équipements qui pourraient être sensibles aux RF externes énergie.
- N'utilisez pas ce produit près de l'eau, par exemple près d'une baignoire, d'un lavabo, d'un évier de cuisine ou d'un bac à lessive, dans un sous-sol humide ou près d'une piscine.
- Le produit doit être maintenu à l'abri de la fumée excessive, de la poussière ou des températures élevées et des vibrations.
- Ce produit ne doit pas être exposé à la lumière directe du soleil
- Ne placez pas d'objets lourds sur le produit.

- Lorsque vous laissez le produit inutilisé pendant une longue période, débranchez-le de la prise de courant.
- Ce produit peut interférer avec d'autres produits électroniques tels que des téléviseurs, des radios, des ordinateurs personnels, des téléphones ou d'autres appareils sans fil.
- Température de fonctionnement : 0 °C à 40 °C (32 °F à 104 °F)

Veillez lire et respecter les consignes de sécurité ci-dessus lors de l'utilisation de l'appareil. Nous ne pouvons pas garantir qu'aucun accident ou dommage ne se produira en raison d'une mauvaise utilisation de l'appareil. Veuillez utiliser ce produit avec précaution et à vos risques et périls.

## Explication des symboles sur l'étiquette du produit

Symbole	Explication
	Courant alternatif
	Tension continue
	Avertir
	Manuel de l'opérateur
	Équipement de classe II
	Polarité des bornes de sortie
	Efficacité énergétique Marquage
	Utilisation en intérieur uniquement
	<p><b>RECYCLAGE</b></p> <p>Ce produit porte le symbole du tri sélectif pour les Déchets d'équipements électriques et électroniques (DEEE). Cela signifie que ce produit doit être manipulé conformément à la directive européenne 2012/19/UE afin d'être recyclé ou démantelé afin de minimiser son impact sur l'environnement.</p> <p>L'utilisateur a le choix de confier son produit à un organisme de recyclage compétent ou au revendeur lorsqu'il achète un nouvel équipement électrique ou électronique.</p>



