

DEXTER

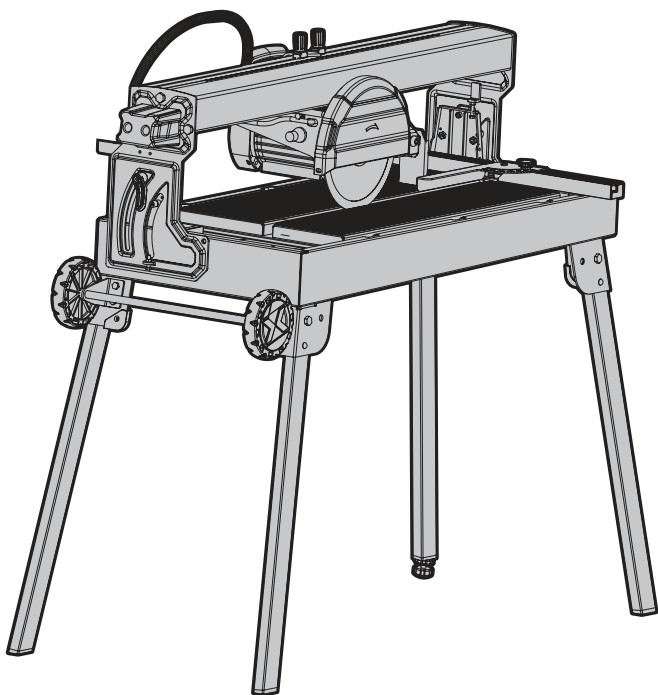

TILE CUTTER 800ETC1-20035.1



- FR** CARRELETTE ELECTRIQUE
- ES** CORTA AZULEJOS ELÉCTRICO
- PT** CORTADOR DE AZULEJOS ELÉTRICO
- IT** TAGLIA PIASTRELLE ELETTRICO
- EL** ΗΛΕΚΤΡΙΚΟΣ ΚΟΦΤΗΣ ΠΛΑΚΙΔΙΩΝ
- PL** ELEKTRYCZNA PRZECINARKA DO GLAZURY
- UA** ПЛИТКОРІЗ ЕЛЕКТРИЧНИЙ
- RO** TĂIETOR ELECTRIC DE TIȚLĂ
- EN** TILE CUTTER



EAN CODE : 3276007357349

FR Mode d'emploi
Mentions Légales &
Consignes de Sécurité

IT Manuale di Istruzioni
Istruzioni Legali e di
Sicurezza

UA Інструкція з Експлуатації
Керівництво з Техніки

ES Manual de Instrucciones
Instrucciones Legales y de
Seguridad

EL Εγχειρίδιο Οδηγιών
Νομικό σημείωμα και
οδηγίες ασφαλείας

RO Manual de Instrucțiuni
Manual privind siguranța

PT Manual de Instruções
Avisos Legais e instruções
de Segurança

PL Instrukcja Obsługi
Uwagi Prawne i Instrukcja
Bezpieczeństwa

EN Instructions Manual
Legal & Safety Instructions

2021/11-V01



- FR** Nous vous remercions d'avoir acheté ce produit. Nous vous conseillons de lire attentivement la notice d'installation, d'utilisation et d'entretien. Nous avons conçu ce produit pour vous apporter entière satisfaction.
Si vous avez besoin d'aide, l'équipe de votre magasin est à votre disposition pour vous accompagner.
- ES** Le agradecemos haber comprado este producto. Le recomendamos leer atentamente el manual de instalación, uso y mantenimiento. Este producto ha sido diseñado para proporcionarle plena satisfacción.
Si necesita alguna ayuda, el personal de la tienda estará a su disposición para guiarle.
- PT** Agradecemos a sua preferência por este produto. Aconselhamo-lo a ler o manual de instalação, utilização e manutenção com atenção. Criámos este produto para sua completa satisfação.
Se precisar de ajuda, a equipa da sua loja está à sua disposição para o acompanhar.
- IT** Grazie per aver acquistato questo prodotto. Vi raccomandiamo di leggere attentamente il manuale di installazione, utilizzo e manutenzione. Questo prodotto è stato progettato per offrirvi la massima soddisfazione.
Per ricevere assistenza, il personale del punto vendita è a vostra disposizione.
- EL** Ευχαριστούμε για την αγορά σας αυτού του προϊόντος. Σας συμβουλεύουμε να διαβάσετε προσεκτικά τις οδηγίες εγκατάστασης, χρήσης και συντήρησης. Σχεδιάσαμε αυτό το προϊόν για να σας προσφέρει πλήρη ικανοποίηση.
Αν χρειάζεστε βοήθεια, η ομάδα του καταστήματος από το οποίο αγοράσατε το προϊόν είναι στη διάθεσή σας
- PL** Dziękujemy za zakup produktu firmy. Zalecamy, aby uważnie przeczytać instrukcję instalacji, użytkowania i konserwacji. Ten produkt marki zaprojektowaliśmy, aby spełnić wszystkie Państwa oczekiwania.
W razie potrzeby pracownicy sklepu służą Państwu pomocą i są do Państwa dyspozycji.
- UA** Дякуємо вам за покупку цього виробу. Ми радимо вам уважно прочитати інструкції з установлення, експлуатації та технічного обслуговування. Ми розробили цей виріб для того, щоб він приносив вам задоволення.
Якщо вам потрібна допомога, співробітники вашого магазину готові допомогти вам
- RO** Vă mulțumim pentru achiziționarea acestui produs. Vă sfătuim să citiți cu atenție instrucțiunile de instalare, de utilizare și de întreținere. Am conceput acest produs pentru a vă furniza satisfacție totală.
Dacă aveți nevoie de ajutor, echipa magazinului de cumpărare este la dispoziția dumneavoastră pentru a vă asista.
- EN** Thank you for purchasing this product. We recommend that you read General safety warnings, Specific safety warnings & instructions manual carefully before use. We have designed this product in order to ensure your complete satisfaction. If you require assistance, please ask the aftersales team on hand to help you at your retailer.

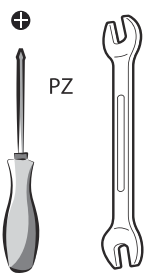
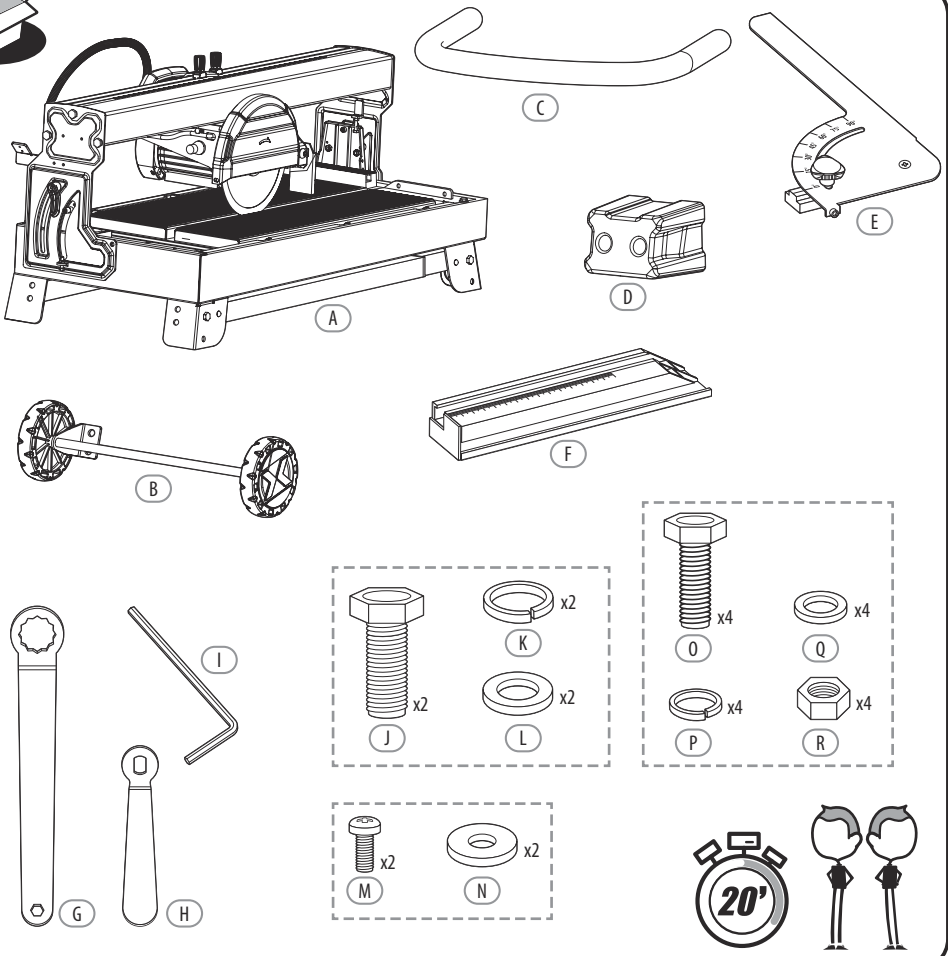

Symboles



Lire le manuel de l'utilisateur



Symbole de conformité ukrainien



Lire le manuel de l'utilisateur



Ce produit est conforme aux directives européennes applicables et une évaluation de la conformité à ces directives a été effectuée



Avertissement !



Porter une protection auditive



Porter une protection des mains



Porter des lunettes de protection



Porter un masque de protection



Attention, risque de coupure



Ne pas utiliser de meules diamantées en segment



Ce produit est recyclable. S'il ne peut plus être utilisé, veuillez l'apporter au centre de recyclage des déchets.



IMPORTANT : LIRE ET CONSERVER POUR RÉFÉRENCE ULTÉRIEURE.

SOMMAIRE

1. UTILISATION PRÉVUE POUR LE COUPE-CARREAUX
2. CONSIGNES DE SÉCURITÉ
3. DESCRIPTION
4. DONNÉES TECHNIQUES
5. AVANT LA MISE EN MARCHÉ DE L'APPAREIL
6. MONTAGE
7. FONCTIONNEMENT
8. ENTRETIEN
9. DÉPANNAGE
10. ÉLIMINATION ET RECYCLAGE
11. VUE DÉTAILLÉE
12. LISTE DES PIÈCES
13. GARANTIE

1. UTILISATION PRÉVUE POUR LE COUPE-CARREAUX

La machine à couper les carreaux est conçue pour la coupe standard de carreaux de petite et moyenne taille (carreaux émaillés, carreaux de céramique ou similaires) que la taille de la machine permet d'accueillir.

Elle est conçue pour les utilisations de bricolage et les entreprises artisanales en particulier. Elle ne doit jamais être utilisée pour couper du bois ou du métal.

La machine doit être utilisée exclusivement pour l'usage auquel elle est destinée.

Toute autre utilisation est considérée comme un cas de mauvaise utilisation.

L'utilisateur/opérateur, et non le fabricant, sera tenu responsable des dommages et/ou blessures de toute nature résultant d'une telle mauvaise utilisation.

La machine doit être utilisée uniquement avec des roues de coupe adaptées.

Les lames de scie ne doivent jamais être utilisées. L'utilisation conforme comprend également le respect des consignes de sécurité, des instructions de montage et des instructions d'utilisation contenues dans le manuel d'utilisation.

Tout personne qui utilise et effectue l'entretien sur cet appareil doit prendre connaissance de ce mode d'emploi et être informées des dangers potentiels de l'appareil.

En outre, il est impératif de respecter strictement les règlements de prévention des accidents en vigueur dans votre région, ainsi que toutes les autres règles générales en matière de santé et de sécurité au travail.

La responsabilité du fabricant sera considérée comme nulle si la machine est modifiée de quelque manière que ce soit et le fabricant n'acceptera aucune responsabilité pour tout dommage résultant de modifications.

Même lorsque l'équipement est utilisé conformément aux prescriptions, il est impossible d'éliminer certains facteurs de risque résiduels.

Les risques suivants peuvent résulter de la construction et de la conception de la machine :

- Contact avec la meule de coupe diamantée là où elle n'est pas couverte.
- Saisir le disque de coupe diamanté pendant qu'il tourne.
- Projection de pointes de diamant défectueuses hors du disque de coupe ou projection de pièces et de parties de pièces.
- Endommagement de l'ouïe si des protections auditives ne sont pas utilisées.
- Il est conseillé d'éviter tout contact avec les pièces en rotation.

Veillez noter que notre équipement n'a pas été conçu pour être utilisé dans des applications commerciales, artisanales ou industrielles. Notre garantie sera annulée si l'équipement est utilisé dans des applications commerciales, artisanales ou industrielles ou à des fins équivalentes.

2. CONSIGNES DE SÉCURITÉ

2.1 Avertissements de sécurité généraux pour l'outil électrique



AVERTISSEMENT! Lire tous les avertissements de sécurité, les instructions, les illustrations et les spécifications fournis avec cet outil électrique. Ne pas suivre les instructions énumérées ci-dessous peut provoquer un choc électrique, un incendie et/ou une blessure sérieuse.

Conservé tous les avertissements et toutes les instructions pour pouvoir s'y reporter ultérieurement.

Le terme "outil électrique" dans les avertissements fait référence à votre outil électrique alimenté par le secteur (avec cordon d'alimentation) ou votre outil électrique fonctionnant sur batterie (sans cordon d'alimentation).

1. Sécurité de la zone de travail

- a) Conserver la zone de travail propre et bien éclairée.** Les zones en désordre ou sombres sont propices aux accidents.
- b) Ne pas faire fonctionner les outils électriques en atmosphère explosive, par exemple en présence de liquides inflammables, de gaz ou de poussières.** Les outils électriques produisent des étincelles qui peuvent enflammer les poussières ou les fumées.
- c) Maintenir les enfants et les personnes présentes à l'écart pendant l'utilisation de l'outil électrique.** Les distractions peuvent vous faire perdre le contrôle de l'outil.

2. Sécurité électrique

- a) **Il faut que les fiches de l'outil électrique soient adaptées au socle. Ne jamais modifier la fiche de quelque façon que ce soit. Ne pas utiliser d'adaptateurs avec des outils électriques à branchement de terre.** Des fiches non modifiées et des socles adaptés réduisent le risque de choc électrique.
- b) **Éviter tout contact du corps avec des surfaces reliées à la terre telles que les tuyaux, les radiateurs, les cuisinières et les réfrigérateurs.** Il existe un risque accru de choc électrique si votre corps est relié à la terre.
- c) **Ne pas exposer les outils électriques à la pluie ou à des conditions humides.** La pénétration d'eau à l'intérieur d'un outil électrique augmente le risque de choc électrique.
- d) **Ne pas maltraiter le cordon. Ne jamais utiliser le cordon pour porter, tirer ou débrancher l'outil électrique. Maintenir le cordon à l'écart de la chaleur, du lubrifiant, des arêtes vives ou des parties en mouvement.** Des cordons endommagés ou emmêlés augmentent le risque de choc électrique.
- e) **Lorsqu'on utilise un outil électrique à l'extérieur, utiliser un prolongateur adapté à l'utilisation extérieure.** L'utilisation d'un cordon adapté à l'utilisation extérieure réduit le risque de choc électrique.
- f) **Si l'usage d'un outil électrique dans un emplacement humide est inévitable, utiliser une alimentation protégée par un dispositif à courant différentiel résiduel (RCD).** L'usage d'un RCD réduit le risque de choc électrique.

3. Sécurité des personnes

- a) **Rester vigilant, regarder ce que vous êtes en train de faire et faire preuve de bon sens dans votre utilisation de l'outil électrique. Ne pas utiliser un outil électrique lorsque vous êtes fatigué ou sous l'emprise de drogues, de l'alcool ou de médicaments.** Un moment d'inattention en cours d'utilisation d'un outil électrique peut entraîner des blessures graves.
- b) **Utiliser un équipement de protection individuelle. Toujours porter une protection pour les yeux.** Les équipements de protection individuelle tels que les masques contre les poussières, les chaussures de sécurité antidérapantes, les casques ou les protections auditives utilisés pour les conditions appropriées réduisent les blessures.
- c) **Éviter tout démarrage intempestif. S'assurer que l'interrupteur est en position arrêt avant de brancher l'outil au secteur et/ou au bloc de batteries, de le ramasser ou de le porter.** Porter les outils électriques en ayant le doigt sur l'interrupteur ou brancher des outils électriques dont l'interrupteur est en position marche est source d'accidents.
- d) **Retirer toute clé de réglage avant de mettre l'outil électrique en marche.** Une clé laissée fixée sur une partie tournante de l'outil électrique peut donner lieu à des blessures.
- e) **Ne pas se précipiter. Garder une position et un équilibre adaptés à tout moment.** Cela permet un meilleur contrôle de l'outil électrique dans des situations inattendues.
- f) **S'habiller de manière adaptée. Ne pas porter de vêtements amples ou de bijoux. Garder les cheveux et les vêtements à distance des parties en mouvement.** Des vêtements amples, des bijoux ou les cheveux longs peuvent être pris dans des parties en mouvement.
- g) **Si des dispositifs sont fournis pour le raccordement d'équipements pour l'extraction et la récupération des poussières, s'assurer qu'ils sont connectés et correctement utilisés.** Utiliser des collecteurs de poussière peut réduire les risques dus aux poussières.
- h) **Rester vigilant et ne pas négliger les principes de sécurité de l'outil sous prétexte que vous avez l'habitude de l'utiliser.** Une fraction de seconde d'inattention peut provoquer une blessure grave.

4. Utilisation et entretien de l'outil électrique

- a) **Ne pas forcer l'outil électrique. Utiliser l'outil électrique adapté à votre application.** L'outil électrique adapté réalise mieux le travail et de manière plus sûre au régime pour lequel il a été construit.
- b) **Ne pas utiliser l'outil électrique si l'interrupteur ne permet pas de passer de l'état de marche à arrêt et inversement.** Tout outil électrique qui ne peut pas être commandé par l'interrupteur est dangereux et il faut le réparer.
- c) **Débrancher la fiche de la source d'alimentation et/ou enlever le bloc de batteries, s'il est amovible, avant tout réglage, changement d'accessoires ou avant de ranger l'outil électrique.** De telles mesures de sécurité préventives réduisent le risque de démarrage accidentel de l'outil électrique.
- d) **Conserver les outils électriques à l'arrêt hors de la portée des enfants et ne pas permettre à des personnes ne connaissant pas l'outil électrique ou les présentes instructions de le faire fonctionner.** Les outils électriques sont dangereux entre les mains d'utilisateurs novices.
- e) **Observer la maintenance des outils électriques et des accessoires. Vérifier qu'il n'y a pas de mauvais alignement ou de blocage des parties mobiles, des pièces cassées ou toute autre condition pouvant affecter le fonctionnement de l'outil électrique. En cas de dommages, faire réparer l'outil électrique avant de l'utiliser.** De nombreux accidents sont dus à des outils électriques mal entretenus.

f) Garder affûtés et propres les outils permettant de couper. Des outils destinés à couper correctement entretenus avec des pièces coupantes tranchantes sont moins susceptibles de bloquer et sont plus faciles à contrôler.

g) Utiliser l'outil électrique, les accessoires et les lames etc., conformément à ces instructions, en tenant compte des conditions de travail et du travail à réaliser. L'utilisation de l'outil électrique pour des opérations différentes de celles prévues peut donner lieu à des situations dangereuses.

h) Il faut que les poignées et les surfaces de préhension restent sèches, propres et dépourvues d'huiles et de graisses. Des poignées et des surfaces de préhension glissantes rendent impossibles la manipulation et le contrôle en toute sécurité de l'outil dans les situations inattendues.

5. Maintenance et entretien

a) Faire entretenir l'outil électrique par un réparateur qualifié utilisant uniquement des pièces de rechange identiques. Cela assure le maintien de la sécurité de l'outil électrique.

2.2 INSTRUCTIONS DE SÉCURITÉ SUPPLÉMENTAIRES

Veillez lire attentivement le mode d'emploi et respecter les informations fournies. Il est important de se référer à ces instructions afin de se familiariser avec l'équipement, son utilisation correcte et les consignes de sécurité.

- Installez la machine sur un sol plat et non glissant. Veillez à ce que la machine ne vacille pas.
- Vérifiez que la tension indiquée sur la plaque signalétique correspond à votre tension d'alimentation. N'insérez pas la fiche d'alimentation dans la prise de courant avant de l'avoir vérifiée. Raccordez l'alimentation électrique par un transformateur d'isolement ou des dispositifs à courant résiduel.
- **Important :** La molette de coupe continue à tourner après l'arrêt de la machine !
- N'exercez jamais de pression latérale sur la roue de coupe diamantée afin de l'arrêter.
- **Important :** La meule diamantée doit être refroidie à l'eau à tout moment.
- Débranchez toujours la fiche d'alimentation avant de changer la meule de coupe.
- N'utilisez que des meules diamantées adaptées. N'utilisez pas de meules dont la vitesse maximale de fonctionnement est inférieure à la vitesse nominale de la broche de la machine.
- Si le remplacement du câble d'alimentation est nécessaire, il faut que cela soit réalisé par le fabricant ou son agent pour éviter un danger.
- Maintenez les pièces électriques à l'écart de l'eau et des personnes se trouvant dans la zone de travail.
- Ne laissez jamais la machine sans surveillance dans des pièces où se trouvent des enfants.
- Débranchez toujours la fiche d'alimentation avant d'examiner le système du compartiment moteur électrique.
- Le désordre dans la zone de travail peut facilement entraîner des accidents.
- Veillez à vous tenir droit et fermement debout lorsque vous travaillez. Évitez les positions anormales du corps et gardez toujours votre équilibre.
- Si la roue de coupe est bloquée par de la poussière, des copeaux ou des fragments de pièces, ou si vous devez interrompre votre travail, éteignez l'appareil et maintenez-le immobile jusqu'à ce que la roue se soit immobilisée. N'essayez jamais de tirer un disque de coupe encore en fonctionnement hors d'une coupe, car cela pourrait provoquer un rebond. Recherchez et prenez des mesures correctives pour éliminer la cause du blocage.
- L'impédance maximale admissible du système est de 0,35350 au point d'interface de l'alimentation de l'utilisateur. L'utilisateur doit déterminer en consultation avec l'autorité d'approvisionnement, si nécessaire, que l'équipement est connecté uniquement à une alimentation de cette impédance ou moins.



ATTENTION ! Lisez toutes les informations et instructions de sécurité. Le non-respect des informations et instructions de sécurité énoncées ci-dessous peut entraîner un choc électrique, un incendie et/ou des blessures graves. Conservez toutes les informations et instructions de sécurité dans un endroit sûr pour une utilisation ultérieure.

Toute modification pouvant entraîner un changement des caractéristiques d'origine de la machine, par exemple, la vitesse de rotation ou le diamètre maximal de la molette de coupe, ne peut être effectuée que par le fabricant de la machine qui confirme que la machine est toujours conforme aux règles de sécurité.

3. DESCRIPTION

- Ouvrez l'emballage et sortez l'équipement avec précaution.
- Retirez le matériel d'emballage et les éventuels supports d'emballage et/ou de transport (si présents).
- Vérifiez que tous les éléments sont fournis.
- Inspectez l'équipement et les accessoires pour vérifier qu'ils n'ont pas été endommagés pendant le transport.
- Si possible, conservez l'emballage jusqu'à la fin de la période de garantie.



ATTENTION ! L'équipement et le matériel d'emballage ne sont pas des jouets. Ne laissez pas les enfants jouer avec les sacs en plastique, les feuilles de plastique et les petites pièces. Il existe un risque d'étouffement et de suffocation !

Pour le détail des éléments fournis, veuillez consulter les "Instructions de montage" fournies.

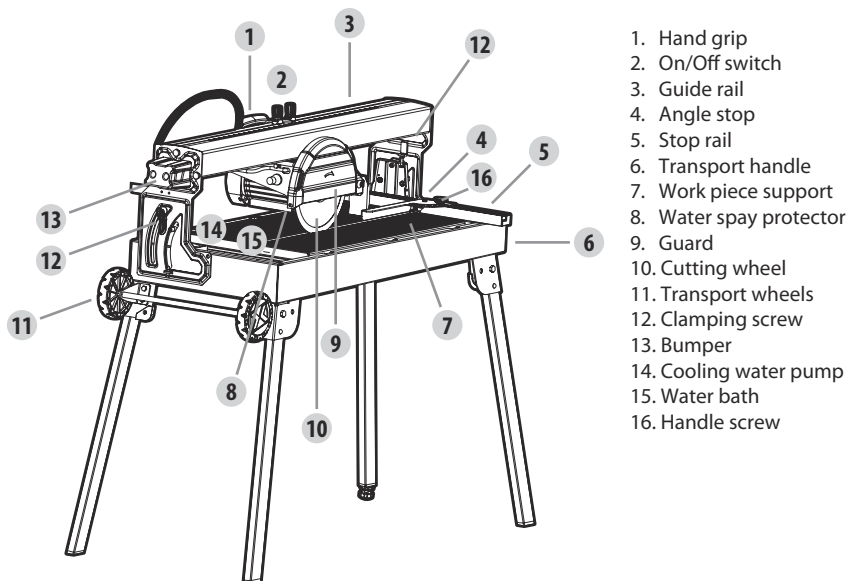

1. Hand grip
2. On/Off switch
3. Guide rail
4. Angle stop
5. Stop rail
6. Transport handle
7. Work piece support
8. Water spray protector
9. Guard
10. Cutting wheel
11. Transport wheels
12. Clamping screw
13. Bumper
14. Cooling water pump
15. Water bath
16. Handle screw

4. DONNÉES TECHNIQUES

Puissance du moteur	S1 : 800W ; S2 : 900W 10min
Vitesse à vide	3000 min ⁻¹
Moteur AC	230V ~50Hz
Classe de protection	I
Type de protection	IP 54
Taille de la table	610x325mm
Hauteur de travail	700mm
Longueur de coupe	610mm

Longueur de bord	610mm
Epaisseur max. de la pièce à 90°	35mm
Epaisseur max. de la pièce à 45°	27mm
Meule de coupe diamantée	ø200xø25,4mm
Masse nominale	35kgs
Masse maximale de la machine en fonctionnement	60kgs

Remarque : Il est conseillé pour l'utilisateur de porter une protection auditive.

La machine est conçue pour fonctionner en mode S1 (fonctionnement continu) sous une puissance de 800W et en mode S2 (fonctionnement de courte durée) sous une puissance de 900W. Le mode S2 signifie que vous pouvez faire fonctionner la machine pendant une période ininterrompue de 10 minutes au maximum avec une charge nominale ; une fois cette période écoulée, vous devez éteindre l'appareil et le laisser refroidir complètement. Ensuite, vous pourrez à nouveau l'utiliser pendant 10 minutes maximum.

Son et vibration

Les valeurs d'émission sonore ont été mesurées conformément aux normes EN 61029 et EN 12418.

Niveau de pression acoustique L_{pA}	75 dB(A)
K_{pA} incertitude	4 dB(A)
Niveau de puissance acoustique L_{WA}	89 dB(A)
Incertitude K_{WA}	4 dB(A)

Remarque :

La valeur d'émission sonore déclarée a été mesurée selon une procédure conforme à une méthode de test standardisée, et peut servir pour comparer différents outils.

La valeur d'émission sonore déclarée peut également servir pour effectuer une première évaluation de l'exposition.

Avertissement :

Les émissions sonores lors de l'utilisation réelle de l'outil électrique est fonction des manières dont il est utilisé et peut différer de la valeur totale déclarée.

Il faut identifier des mesures de sécurité pour protéger l'opérateur en vous basant sur une estimation de l'exposition dans les conditions réelles d'utilisation (en prenant en compte toutes les phases du cycle d'utilisation, par exemple les moments où l'appareil est éteint, ceux où il fonctionne à vide et ceux où il est en charge).

Suggestions :

- 1) Porter des gants lors de l'utilisation de l'outil.
- 2) Limitez le temps d'utilisation de l'outil.

Risques résiduels

Même si vous utilisez cet outil électrique conformément aux instructions, certains risques résiduels ne peuvent être éliminés. Les risques suivants peuvent résulter de la construction et de la disposition de l'appareil :

1. Lésions pulmonaires en l'absence d'un masque de protection adapté.
2. Dommages pour l'ouïe si aucune protection auditive appropriée n'est utilisée.
3. Dommages pour la santé causés par les vibrations main-bras si l'équipement est utilisé pendant de longues périodes ou s'il n'est pas correctement guidé et entretenu.



ATTENTION ! Cette machine est susceptible d'émettre des rayonnements non ionisants, produisant un champ électromagnétique pendant son fonctionnement. Dans certaines circonstances, ce champ peut interférer avec des implants médicaux actifs ou passifs. Pour réduire le risque de blessure grave ou mortelle, nous recommandons aux personnes portant des implants médicaux de consulter leur médecin et le fabricant de l'implant médical avant d'utiliser cette machine.

5. AVANT LA MISE EN MARCHÉ DE L'APPAREIL

- La machine doit être installée de manière à ce qu'elle tienne fermement debout, c'est-à-dire qu'elle doit être solidement vissée sur un établi, sur le châssis de base fourni, ou similaire. Avant d'installer la machine, choisissez une surface stable, libre d'obstacles (sauf les matériaux à couper) et suffisamment éclairée.
- Tous les capots et dispositifs de sécurité doivent être correctement installés avant la mise en marche de l'équipement.
- La roue de coupe doit tourner sans à-coups.
- Vérifiez que la tension indiquée sur la plaque signalétique correspond à votre tension d'alimentation avant de brancher l'équipement à l'alimentation électrique.
- Tenez-vous toujours à l'avant de la machine (près de la poignée de transport) lorsque vous l'utilisez.

6. MONTAGE



ATTENTION ! Débranchez la fiche d'alimentation avant de monter, de régler et de changer la meule de coupe.

DÉPLIAGE DU CHÂSSIS DE BASE

- Pour installer l'équipement sur ses pieds, appuyez sur le bouton de verrouillage et abaissez les pieds jusqu'à ce qu'ils se verrouillent dans la position prévue. Pour replier les pieds, procédez dans l'ordre inverse.

MONTAGE DE LA POMPE À EAU DE REFRROIDISSEMENT

- Placez la pompe à eau de refroidissement - avec les ventouses dirigées vers le bas - dans le conteneur.
- Fixez ensuite le tuyau dans les positions prévues.



IMPORTANT ! Pour garantir un bon fonctionnement, le tuyau d'eau de ne doit pas être plié pendant l'installation. Inspectez fréquemment les tuyaux et autres pièces critiques qui pourraient être détériorés par l'eau et la pression de l'alimentation en eau.



ATTENTION ! Veillez à ce que le câble et le tuyau d'eau de refroidissement ne puissent pas pénétrer dans la zone de coupe.

MONTAGE DES AIDES AU TRANSPORT

- Montez les roues de transport, le pied de stationnement et la poignée de transport.

MONTAGE DU RAIL D'ARRÊT ET DE LA BUTÉE D'ANGLE

- Poussez d'abord le rail de butée sur les guides comme indiqué et fixez-le. ATTENTION ! Ne placez pas le rail d'arrêt dans l'axe de la ligne de la roue de coupe, sinon il pourrait être coupé pendant le fonctionnement.
- Vous pouvez ensuite pousser la butée d'angle dans le guide et la fixer dans n'importe quelle position.

7. FONCTIONNEMENT

INTERRUPTEUR MARCHÉ/ARRÊT

ATTENTION ! Avant de commencer :

- Assurez-vous qu'il n'y a pas de défauts visibles.
- Assurez-vous qu'il n'y a rien dans la zone de travail qui pourrait gêner le travail à effectuer.
- Assurez-vous que l'eau de refroidissement est suffisante.

- Assurez-vous que le protecteur est correctement monté.
- Assurez-vous que personne d'autre que l'utilisateur ne se trouve dans la zone de travail.
- Pour des raisons de sécurité, remplacez l'outil s'il est endommagé de quelque manière que ce soit.
- Pour mettre en marche, appuyez sur le "1" de l'interrupteur marche/arrêt.
- Avant de commencer à couper, attendez que la roue de coupe ait atteint sa vitesse maximale et que la pompe à eau de refroidissement ait commencé à alimenter la meule de coupe en eau.
- Pour arrêter la machine, appuyez sur le "0" de l'interrupteur marche/arrêt.

FAIRE DES COUPES À 90°

- Desserrez la vis de la poignée et poussez la butée d'angle dans la position requise. Réglez l'angle sur 0° dégrés, puis resserrez la vis de la poignée afin de fixer la butée d'angle.
- Desserrez ensuite la vis de serrage et poussez-la dans la position souhaitée.
- Déplacez maintenant la tête de la machine vers l'arrière à l'aide de la poignée.
- Placez un carreau contre le rail de butée et la butée d'angle.
- Mettez la machine en marche.
- Important : Attendez que l'eau de refroidissement ait atteint la meule de coupe.
- À l'aide de la poignée, faites avancer la tête de la machine lentement et en douceur à travers le carreau.

RÉALISATION DE COUPES DIAGONALES À 45°

- Réglez la butée d'angle sur 45°.
- Effectuez la coupe.

RÉALISATION DE COUPES LONGITUDINALES À 45° ("COUPES JOLLY")

- Desserrez la vis de serrage.
- Inclinez le rail de guidage vers la gauche jusqu'à 45° sur l'échelle d'angle.
- Resserrez la vis de serrage.
- Effectuez la coupe.

REMPACEMENT DE LA MEULE DIAMANTÉE

- Débranchez la fiche d'alimentation.
- Desserrez et retirez la vis de serrage de la protection de la meule coupe.
- Faites pivoter la protection vers le haut.
- Placez la clé sur l'arbre du moteur et maintenez-la.
- À l'aide de la clé, desserrez l'écrou à bride dans le sens de rotation de la roue de coupe. (Attention : Filetage à gauche).
- Retirez la bride extérieure et la meule de coupe.
- Nettoyez soigneusement la bride de fixation avant de monter la nouvelle meule de coupe.
- Installez la nouvelle meule de coupe dans l'ordre inverse et serrez.
- **Important** : Faites attention au sens de rotation de la meule de coupe !

8. ENTRETIEN



ATTENTION ! Retirez la fiche de la prise de courant avant de procéder à tout réglage, entretien ou maintenance.

Aperçu du nettoyage et de l'entretien

Avant chaque démarrage

Quoi

Vérifiez que le câble d'alimentation, la fiche secteur, les câbles d'alimentation, la pompe à eau froide et la meule de coupe ne sont pas endommagés.

Comment ?

Contrôle visuel.

Régulièrement, en fonction des conditions d'utilisation	
Quoi Vérifiez tous les raccords vissés et resserrez-les si nécessaire.	Comment ? Contrôle visuel.
Nettoyez la poussière et les échardes de la machine.	Soufflez la poussière et les échardes avec de l'air comprimé ou utilisez une brosse.
Enlevez toute la poussière et les échardes des fentes de ventilation du moteur.	Enlevez la poussière et les échardes avec un aspirateur ou une brosse.
Enlevez les dépôts de la pompe à eau froide.	Essuyez les dépôts à l'aide d'un chiffon.
Changez l'eau de refroidissement.	Faites sortir l'eau de refroidissement du réservoir d'eau, nettoyez les débris et remplissez le produit d'eau claire.
Si nécessaire	
Quoi Changez la meule de coupe.	Comment ? Reportez-vous à la section "CHANGEMENT DE LA MEULE DIAMANTÉE DE COUPE".
Le tuyau d'eau de refroidissement est endommagé.	Remplacez le tuyau d'eau de refroidissement. (Voir ci-dessous)

Si le tuyau d'eau de refroidissement se fragilise, se bouche ou est endommagé, il peut facilement être remplacé par un autre tuyau du même type. Débloquez les raccords et les supports. Montez un nouveau tuyau de la même longueur. Fixez-le (comme l'ancien).

LUBRIFICATION

De temps en temps, les rails de guidage et les roulements du moteur doivent être lubrifiés.

- Si vous voulez déplacer l'équipement à un autre endroit, défaites d'abord les vis de serrage et poussez-les, ainsi que la tête de la machine, du même côté que les roues de transport, puis fixez à nouveau les deux vis de serrage.
- Relevez les pieds l'un après l'autre, en commençant idéalement du même côté que les roues de transport afin de ne pas surcharger la poignée de transport lors de la pose de l'équipement.
- L'appareil peut maintenant être transporté à l'aide de la poignée de transport.
- L'équipement peut être garé dans un espace minimum comme indiqué. Lorsque vous le garez, posez votre pied sur l'essieu pour empêcher l'équipement de rouler.

TRANSPORT

- Si vous voulez déplacer l'équipement à un autre endroit, défaites d'abord les vis de serrage et poussez-les, ainsi que la tête de la machine, du même côté que les roues de transport, puis fixez à nouveau les deux vis de serrage.
- Relevez les pieds l'un après l'autre, en commençant idéalement du même côté que les roues de transport afin de ne pas surcharger la poignée de transport lors de la pose de l'équipement.
- L'appareil peut maintenant être transporté à l'aide de la poignée de transport.
- L'équipement peut être garé dans un espace minimum comme indiqué. Lorsque vous le garez, posez votre pied sur l'essieu pour empêcher l'équipement de rouler.

STOCKAGE

Stockez l'équipement et ses accessoires hors de portée des enfants, dans un endroit sombre et sec, à une température supérieure au point de congélation.

La température idéale de stockage se situe entre 5 et 30°C. Stockez l'outil électrique dans son emballage d'origine.

9. DÉPANNAGE

Problème	Cause possible	Remède
1. La machine ne démarre pas	<ul style="list-style-type: none"> • L'alimentation électrique a été coupée. • Le cordon ou la fiche est défectueux • Autre erreur électrique dans l'appareil 	<ul style="list-style-type: none"> • Testez l'alimentation électrique avec un autre appareil • Consultez un électricien qualifié • Consultez un électricien qualifié
2. Le moteur / le dispositif de coupe ne peut pas ou difficilement être déplacé.	<ul style="list-style-type: none"> • La fixation du transport est en place • Le rail de guidage et le roulement sont fixés. 	<ul style="list-style-type: none"> • Libérer la fixation de transport • Graisser le rail de guidage ou le roulement
3. Pas de refroidissement par eau	<ul style="list-style-type: none"> • Tuyau d'eau de refroidissement tordu, plié ou endommagé. • Trop peu d'eau de refroidissement dans le récipient. • Tamis de pompage bloqué. • Pompe bloquée. • Autre défaut ou erreur électrique dans la pompe. 	<ul style="list-style-type: none"> • Vérifiez l'écoulement de l'eau de refroidissement, enlevez le blocage si nécessaire ou remplacez le tuyau. • Remplissez d'eau de refroidissement pour couvrir la pompe • Nettoyez le tamis • Testez la pompe, nettoyez-la, enlevez le blocage • Contrôle par un technicien qualifié, réparation si nécessaire
4. La machine s'arrête soudainement pendant l'utilisation	<ul style="list-style-type: none"> • Alimentation électrique interrompue. • Disque de coupe bloqué. 	<ul style="list-style-type: none"> • Testez l'alimentation électrique avec un autre appareil • Débranchez immédiatement ! Retirez le blocage avec précaution, puis testez le disque de coupe.
5. Coupe peu efficace	<ul style="list-style-type: none"> • La rallonge est trop longue et/ou de trop petit diamètre. • L'alimentation électrique (par exemple le générateur) a un courant trop faible. • Dépasse la profondeur de coupe maximale. • Disque de coupe inadapté ou mauvais sens de rotation. 	<ul style="list-style-type: none"> • Utilisez une rallonge de longueur autorisée et/ou de diamètre suffisant. • Branchez l'appareil sur une autre alimentation électrique. • Vérifiez la profondeur de coupe maximale. • Testez le disque de coupe en fonction du type d'utilisation, de l'état et du sens de rotation.
6. Forte vibration, bruit inattendu, forte odeur	<ul style="list-style-type: none"> • Débranchez immédiatement ! Le disque de coupe n'est pas refroidi, il est mal monté ou usé. • Débranchez immédiatement ! 	<ul style="list-style-type: none"> • Testez le refroidissement, le montage du disque de coupe et le sens de rotation, si nécessaire, montez un nouveau disque de coupe adapté. • Consultez un électricien qualifié

10. ÉLIMINATION ET RECYCLAGE

L'équipement est fourni dans un emballage pour éviter qu'il ne soit endommagé pendant le transport. Les matières premières contenues dans cet emballage peuvent être réutilisées ou recyclées. L'équipement et ses accessoires sont constitués de différents types de matériaux, tels que le métal et le plastique. Les composants défectueux doivent être éliminés comme des déchets spéciaux. Renseignez-vous auprès de votre revendeur ou de votre municipalité.

Pour les pays de l'UE uniquement



Ne jetez jamais d'outils électriques avec vos ordures ménagères. Pour se conformer à la directive européenne 2012/19/UE relative aux déchets d'équipements électriques et électroniques, et à sa transposition dans les législations nationales, les anciens outils électriques doivent être séparés des autres déchets et éliminés de manière respectueuse de l'environnement, par exemple en les apportant à un centre de recyclage.

FR

Le recyclage comme alternative aux retours

Comme alternative au retour de l'équipement au fabricant, le propriétaire de l'équipement électrique doit s'assurer que l'équipement est correctement éliminé s'il ne veut plus le garder.

Les anciens équipements peuvent être retournés à un point de collecte approprié qui les éliminera conformément aux réglementations nationales en matière de recyclage et d'élimination des déchets. Les équipements électriques et électroniques peuvent être dangereux pour l'environnement et pour la santé humaine car ils contiennent des substances dangereuses.

Ceci ne s'applique pas aux accessoires ou aides sans composants électriques fournis avec l'ancien équipement.

ES

PT

IT

EL

PL

UA

RO

EN

11. VUE DÉTAILLÉE

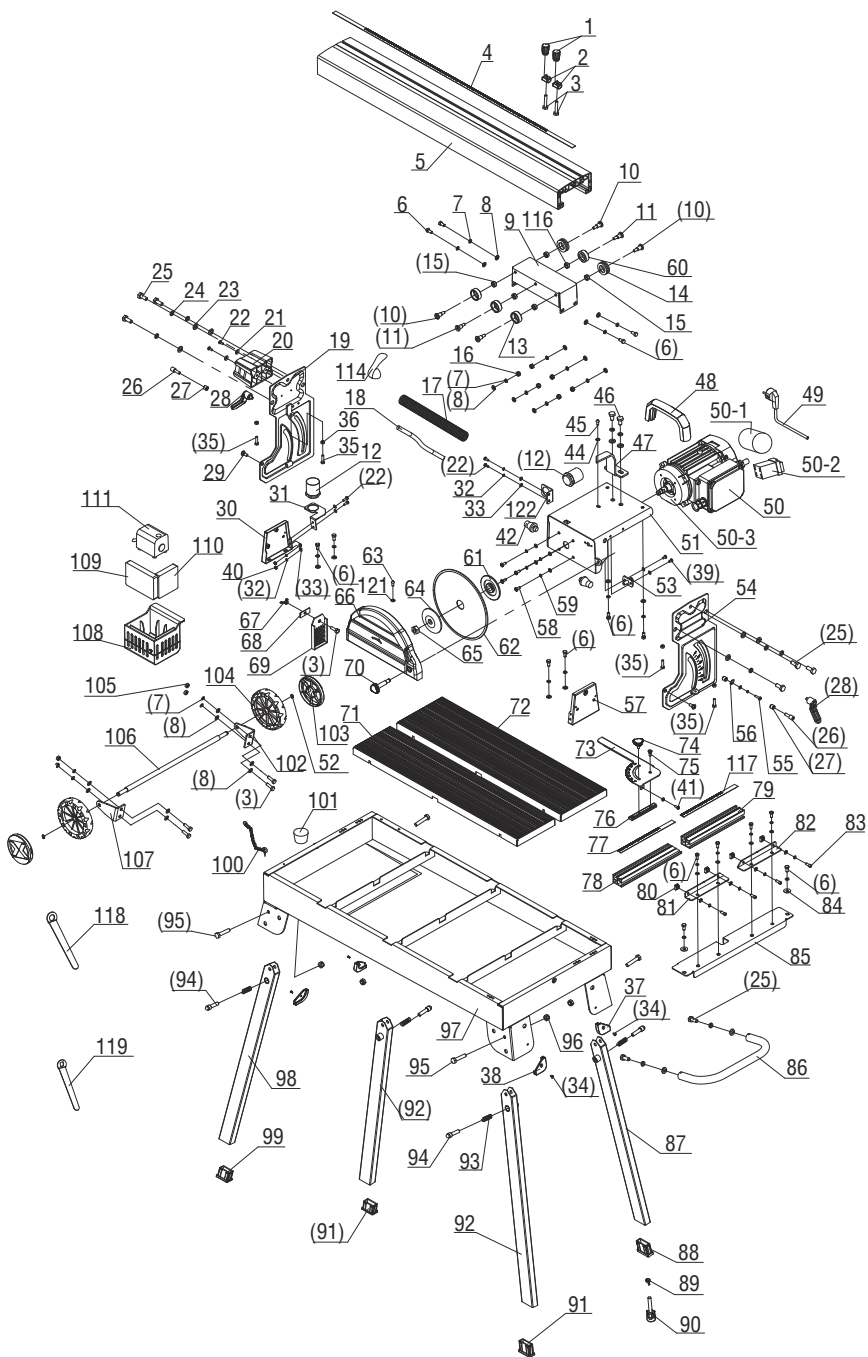

12. LISTE DES PIÈCES

Non.	Description	QTÉ
1	Bouton	2
2	Bloc fixe	2
3	Vis hexagonale M6x20	5
4	Échelle de guidage	1
5	Barre de guidage	1
6	Vis M6x12	16
7	Rondelle élastique 6	26
8	Rondelle plate 6	28
9	Plaque de connexion	1
10	Vis pour le roulement (A)	4
11	Vis pour le palier (B)	2
12	Raccord de tuyau	2
13	Gaine(B)	2
14	Gaine(A)	2
15	Gaine de roulement	4
16	Ecrou de blocage hexagonal M6	6
17	Tuyau flexible	1
18	Tuyau d'eau	1
19	Plaque d'angle (B)	1
20	Plaque d'appui	1
21	Grande rondelle 4	2
22	Boulon M4x10	6
23	Rondelle élastique 8	10
24	Rondelle plate 8	10
25	Vis hexagonale M8x20	8
26	Vis	2
27	Douille d'angle	2
28	Bouton de verrouillage	2
29	Vis	2
30	Soutien (A)	1
31	Tuyau x planche (A)	1
32	Rondelle élastique 4	4
33	Rondelle plate 4	6
34	Boulon M4 x 8	4
35	Vis M5x20	4
36	Ecrou hexagonal M5	4
37	Patin de pied (B)	2
38	Patin de pied (A)	2
39	Vis M4x8	2
40	Ecrou	2
41	Boulon M4x10	1
42	Insert de tampon	2
44	Rondelle plate 5	11
45	Boulon m5x10	3
46	Vis M8x15	2
47	Plaque de cadran	1
48	Poignée du moteur	1
49	Cordon et fiche	1

Non.	Description	QTÉ
50	Moteur (bloc)	1
50-1	Capacité	1
50-2	Interrupteur	1
50-3	Moteur	1
51	Support du moteur	1
52	Bague pour arbre	2
53	Raccord pour tuyau d'eau	1
54	Plaque d'angle (A)	1
55	Boulon M4x16	1
56	Pointeur d'angle	1
57	Support (B)	1
58	Boulon M5X12	4
59	Rondelle élastique 5	10
60	Roulement	2
61	Bride intérieure	1
62	Lame	1
63	Boulon de garde	1
64	Bride extérieure	1
65	Ecrou hexagonal fin M12	1
66	Garde groupée	1
67	Ecrou papillon	1
68	Bride habillage caoutchouc	1
69	Membrane en caoutchouc	1
70	Vis de protection	1
71	Bloc de la table de travail (A)	1
72	Bloc de la table de travail (B)	1
73	Règle d'angle	1
74	Bouton de verrouillage de l'angle	1
75	Vis de la règle d'angle	1
76	Clôture	1
77	Étiquette de l'échelle (A)	1
78	Base de l'échelle (A)	1
79	Base d'échelle (B)	1
80	Écrou d'échelle	4
81	Pièce d'arrêt (A)	1
82	Pièce d'arrêt (B)	1
83	Boulon Hex M5x12	4
84	Grande rondelle 6	2
85	Fixation du socle de l'échelle	1
86	Bloc poignée	1
87	Bloc pied (C)	1
88	Pieds(B)	1
89	Bouton de réglage	1
90	Vis de réglage des pieds	1
91	Pieds(C)	2
92	Bloc pied (A)	2
93	Ressort de compression	4
94	Goupille de support	4

Non.	Description	QTÉ
95	Vis M8x40	4
96	Écrou de blocage M8	4
97	Bloc réservoirs	1
98	Bloc pied (B)	1
99	Pieds(A)	1
100	Bloc de chaîne	1
101	Bouchon d'eau	1
102	Support de roue (B)	1
103	Cache-roue	2
104	Roue	2
105	Écrou hexagonal M6	4
106	Arbre de roue	1

Non.	Description	QTÉ
107	Support de roue (A)	1
108	Base de fixation de la pompe	1
109	Eponge de filtration (B)	1
110	Éponge de filtration (A)	1
111	Pompe	1
114	Attache de câble d'alimentation	1
116	Coussinet (B)	2
117	Étiquette d'échelle (B)	1
118	Clé à molette (A)	1
119	Clé à molette (B)	1
121	Rondelle	1
122	Tuyau x planche (B)	1

13. GARANTIE

- Les produits Dexter sont conçus selon les normes de qualité les plus rigoureuses en matière de bricolage. Dexter offre une garantie de 24 mois sur ses produits, à compter de la date d'achat. Cette garantie s'applique à tous les défauts matériels et de fabrication qui peuvent survenir. Aucune autre réclamation n'est possible, de quelque nature que ce soit, directe ou indirecte, relative aux personnes et/ou aux matériaux. Les produits Dexter ne sont pas destinés à un usage professionnel.
- Dans le cas d'un problème ou un défaut, vous devez toujours en parler avec votre revendeur Dexter en premier lieu. Dans la plupart des cas, le revendeur Dexter sera en mesure de résoudre le problème ou de corriger le défaut.
- Les réparations ou le remplacement de pièces ne prolongent pas la période de garantie initiale.
- Les défauts qui sont apparus à la suite d'une utilisation ou d'une usure inappropriée ne sont pas couverts par la garantie. Cela concerne, entre autres, les interrupteurs, les commutateurs de circuit de protection et les moteurs, en cas d'usure.
- 5. Votre réclamation de garantie ne peut être traitée que si :**
 - Une preuve de la date d'achat peut être fournie sous la forme d'un ticket ou facture.
 - Aucune réparation et/ou remplacement n'a été effectué par des tiers.
 - L'outil n'a pas été soumis à une utilisation inappropriée (surcharge de la machine ou montage d'accessoires non approuvés).
 - Il n'y a pas de dommages causés par des influences extérieures ou des corps étrangers tels que du sable ou des pierres.
 - Il n'y a pas de dommages causés par le non-respect des consignes de sécurité et du mode d'emploi.
 - Il n'y a pas de force majeure de notre part.
 - Une description de la réclamation est jointe.
- Les dispositions de la garantie s'appliquent en combinaison avec nos conditions de vente et de livraison.
- Les outils défectueux renvoyés à Dexter par l'intermédiaire d'un revendeur Dexter seront récupérés par Dexter tant que le produit est correctement emballé. Si les produits défectueux sont envoyés directement à Dexter par le consommateur, Dexter ne pourra traiter ces produits que si le consommateur paie les frais d'expédition.
- Les produits livrés dans un mauvais état d'emballage ne seront pas acceptés par Dexter.

Símbolos



Lea el manual de usuario



Lea el manual de usuario



¡Atención!



Lleve protección auditiva



Lleve protección de manos



Lleve protección visual



Lleve mascarilla



¡Cuidado, riesgo de sufrir cortes!



No se deberán usar discos de diamante segmentados



El producto es reciclable. Si ya no puede usarse más, por favor llévelo a un centro de reciclado de residuos.



Marcaje de conformidad ucraniana



El producto cumple con las directivas europeas pertinentes y se llevado a cabo un método de evaluación para tal propósito. Las personas deben mantenerse a una distancia mínima de 5m del área de trabajo.



IMPORTANTE: LEA EL MANUAL Y CONSÉRVELO PARA FUTURAS REFERENCIAS.

CONTENIDO

1. USO PREVISTO DE LA CORTADORA DE BALDOSAS
2. INSTRUCCIONES DE SEGURIDAD
3. DESCRIPCIÓN
4. DATOS TÉCNICOS
5. ANTES DE PONER EN MARCHA EL EQUIPO
6. MONTAJE
7. FUNCIONAMIENTO
8. MANTENIMIENTO
9. RESOLUCIÓN DE PROBLEMAS
10. ELIMINACIÓN Y RECICLADO
11. VISTA DETALLADA
12. LISTA DE PIEZAS
13. GARANTÍA

1. USO PREVISTO DE LA CORTADORA DE BALDOSAS

La máquina cortadora de azulejos/baldosas ha sido diseñada para cortar baldosas pequeñas y de medio tamaño (losetas vitrificadas, azulejos cerámicos o similar).

Está especialmente pensada para actividades de bricolaje casero y empresas de artesanía. No deberá usarse nunca para cortar metal o madera.

La máquina sólo deberá usarse para su fin previsto.

Se entenderá que cualquier otro uso es indebido.

El usuario/operador, y no el fabricante, serán responsables de los daños y/o lesiones que provoque un uso indebido.

La máquina sólo se podrá usar con discos de corte adecuados.

No se deberán usar nunca hojas de sierra. Para cumplir con el uso previsto también es necesario seguir las instrucciones de seguridad, de montaje y de funcionamiento que se incluyen en el manual.

Cualquiera que use y mantenga los equipos deberá estar familiarizado con las instrucciones de funcionamiento y estar informado de los riesgos potenciales del equipo.

Además, es necesario cumplir con la ley sobre prevención de riesgos laborales en vigor, así como con el resto de normativas sobre salud y seguridad en el trabajo.

El fabricante dejará de asumir responsabilidades en caso de daños o perjuicios si se modifica la herramienta.

Incluso si el equipo se usa de la forma prevista, resulta imposible eliminar algunos riesgos residuales.

El diseño y la estructura de la herramienta conllevan los siguientes riesgos:

- Contacto con el disco de diamante (si no está cubierto).
- Tocar el disco de diamante mientras está en funcionamiento.
- La proyección de piezas o residuos desde el disco de corte.
- Daños auditivos (si no se usan auriculares).
- Recomendamos evitar tocar las piezas giratorias.

Tenga en cuenta que nuestros equipos no se han diseñado para su uso en aplicaciones comerciales o industriales.

Nuestra garantía se anulará si el equipo se usa en entornos comerciales, industriales o para un fin equivalente.

2. INSTRUCCIONES DE SEGURIDAD

2.1 NORMAS GENERALES DE SEGURIDAD



¡ADVERTENCIA! Leer todas las instrucciones de seguridad así como las advertencias. El no respeto de las instrucciones y advertencias puede causar un choque eléctrico, un incendio y/o una herida grave.

Conservar todas las advertencias e instrucciones para referencia ulterior.

El término « herramienta eléctrica » en las advertencias hace referencia a la herramienta eléctrica conectada a la red (con cable) o con batería (inalámbrico).

1. Seguridad de la zona de trabajo

- a) **Mantener la zona de trabajo limpia y bien alumbrada.** Las zonas atestadas y oscuras pueden provocar accidentes.
- b) **Nunca utilizar herramientas eléctricas en una atmósfera explosiva o en presencia de líquidos, gas o polvos.** Las herramientas eléctricas hacen chispas que pueden inflamar polvos o emanaciones.
- c) **Mantener a los niños y a otras personas presentes lejos del funcionamiento de una herramienta eléctrica.** Las distracciones pueden provocar una pérdida de control.

2. Seguridad eléctrica

- a) **Los enchufes de la herramienta eléctrica deben corresponder a la toma de salida. Nunca modificar el enchufe de ninguna manera. No utilizar enchufes de adaptación con herramientas eléctricas conectadas a tierra.** Enchufes sin modificar y tomas de salida correspondientes reducen el riesgo de choque eléctrico.
- b) **Evitar cualquier contacto corpóreo con superficies conectadas a tierra como tubos, radiadores, cocinas eléctricas y neveras.** Hay un riesgo aumentado de choque eléctrico si su cuerpo está conectado a tierra.
- c) **No exponer las herramientas eléctricas a la lluvia o a la humedad.** La penetración de agua dentro de una herramienta eléctrica aumenta el riesgo de choque eléctrico.

- d) **No tirar del cable excesivamente. Nunca tirar del cable para llevar, tirar o desenchufar la herramienta eléctrica. Mantener el cable lejos del calor, del aceite, de las aristas afiladas o de las piezas móviles.** Cables embrollados o dañados aumentan el riesgo de choque eléctrico.
- e) **Para el uso de una herramienta eléctrica en el exterior, utilizar un cable de prolongación adaptado a un uso en el exterior.** El uso de un cable adaptado a un uso en el exterior reduce el riesgo de choque eléctrico.
- f) **Si el funcionamiento de una herramienta eléctrica en un lugar húmedo es inevitable, utilizar un dispositivo de corriente residual (DCR) protegido.** El uso de un RCD reduce el riesgo de choque eléctrico.

3. Seguridad personal

- a) **Quedarse vigilante, tener cuidado con lo que se está haciendo y manifestar sentido común cuando se utiliza una herramienta eléctrica. Nunca utilizar una herramienta eléctrica cuando uno se siente cansado o bajo la influencia de drogas, alcohol o medicinas.** Un momento de descuido durante el uso de herramientas eléctricas puede ocasionar heridas corpóreas graves.
- b) **Utilizar material de protección individual. Siempre protegerse los ojos y llevar guantes de protección.** El uso de material de protección tales como una máscara antipolvo, zapatos de seguridad antideslizantes, un casco de seguridad o protecciones auditivas en condiciones apropiadas reduce los riesgos de heridas corpóreas.
- c) **Impedir una puesta en marcha involuntaria. Asegurarse de que el conmutador está en posición «Paro/OFF» antes de conectarse a la fuente de alimentación eléctrica y/o a la batería, de levantar o llevar la herramienta.** Llevar herramientas eléctricas con el dedo en el conmutador o herramientas eléctricas cuyo conmutador está en la posición « Marcha/IN » puede provocar accidentes.
- d) **Quitar la llave antes de poner en marcha la herramienta eléctrica.** Una llave que permanece en una parte rotativa de la herramienta eléctrica puede generar una herida corpórea.
- e) **No inclinarse demasiado. Siempre mantener una posición estable y un buen equilibrio.** Permite así un mejor control de la herramienta eléctrica en caso de situaciones imprevistas.
- f) **Llevar ropa adecuada. No llevar ropa amplia o joyas.** Mantener pelo, ropa y guantes lejos de las piezas móviles. Ropa amplia, joyas o pelo largo pueden atrancarse en piezas móviles.
- g) **Si incluye dispositivos para la conexión entre la extracción de polvo y las instalaciones de recogida, asegurarse de que están conectados y utilizados correctamente.** Utilizar dichos dispositivos puede reducir los riesgos ligados al polvo.
- h) **Manténgase alerta y no descuide los principios de seguridad de la herramienta en cuestión por el hábito de utilizarla.** Una fracción de segundo de falta de atención puede provocar graves lesiones.

4. Uso y mantenimiento de una herramienta eléctrica

- a) **No forzar en la herramienta. Utilizar la herramienta eléctrica adaptada a la aplicación.** El uso de una herramienta eléctrica adaptada permitirá obtener un mejor resultado de manera más segura a la velocidad para la que se ha diseñado.
- b) **Nunca utilizar la herramienta eléctrica si el conmutador Marcha/Paro (IN/OFF) no funciona.** Cualquier herramienta eléctrica que no se puede controlar por el conmutador resulta peligrosa y debe ser arreglada.
- c) **Desconectar el enchufe de la fuente de alimentación y/o la batería de alimentación de la herramienta eléctrica antes de proceder a cualquier ajuste, cambiar los accesorios, o guardar las herramientas eléctricas.** Estas medidas de seguridad preventivas reducen el riesgo de arranque accidental de la herramienta eléctrica.
- d) **Guardar las herramientas eléctricas en modo “paro/OFF” fuera del alcance de los niños y prohibir el uso de la herramienta eléctrica a personas no familiarizadas con dicha herramienta o estas instrucciones.** Las herramientas eléctricas son peligrosas en manos de usuarios inexpertos.
- e) **Cuidar las herramientas eléctricas. Verificar el defecto de alineación o la atadura de las piezas móviles, la ruptura de pieza y cualquier otro elemento que podría alterar la función de las herramientas eléctricas. Si la herramienta eléctrica queda dañada, hacerla reparar antes de usar.** Numerosos accidentes son causados por herramientas eléctricas mal cuidadas.
- f) **Conservar las herramientas de recorte bien afiladas y limpias.** Herramientas de recorte correctamente cuidadas y cuyos filos quedan bien afilados corren menos peligro de bloquearse y resultan más fáciles de controlar.
- g) **Utilizar la herramienta eléctrica, los accesorios, las otras piezas, etc., respetando estas instrucciones, tomando en cuenta las condiciones de trabajo y el trabajo a efectuar.** El uso de la herramienta eléctrica con fines diferentes de los por que fue diseñada puede provocar una situación peligrosa.
- h) **Mantenga las empuñaduras y las superficies de sujeción secas, limpias y sin aceite ni grasa.** Las

empuñaduras y las superficies de sujeción resbaladizas no permiten una manipulación ni un control seguro de la herramienta en situaciones inesperadas.

5. Mantenimiento

a) **Hacer mantener la herramienta eléctrica por un reparador cualificado que sólo utiliza piezas de recambio idénticas.** Esto garantizará la fiabilidad de la herramienta eléctrica. Utilizar la herramienta eléctrica, los accesorios, las otras piezas, etc., respetando estas instrucciones, tomando en cuenta las condiciones de trabajo y el trabajo a efectuar. El uso de la herramienta eléctrica con fines diferentes de los por que fue diseñada puede provocar una situación peligrosa.

2.2 INSTRUCCIONES DE SEGURIDAD ADICIONALES

Por favor, lea las instrucciones de uso con atención y siga los pasos que se incluyen. Es importante consultarlas para familiarizarse con el equipo, usar la máquina de manera correcta y conocer la información de seguridad.

- Monte la máquina en un suelo nivelado y antideslizante. Asegúrese de que la máquina no se tambalea.
- Verifique que el voltaje de la placa de datos de potencia concuerda con su tensión de alimentación. No enchufe el cable a la toma hasta haberlo comprobado. Conecte el suministro eléctrico por medio de un transformador o dispositivos de corriente residual.
- **Importante:** ¡El disco de corte seguirá girando cuando se haya apagado la máquina!
- No aplique presión lateral al disco de diamante para hacer que pare.
- **Importante:** El disco de diamante deberá refrigerarse con agua en todo momento.
- Desenchufe siempre la máquina antes de cambiar el disco de corte.
- Use sólo discos de corte de diamante apropiados. No use discos de corte cuya velocidad de funcionamiento máxima sea inferior a la velocidad nominal del cabezal de la máquina.
- La sustitución del enchufe y del cable de alimentación deberá realizarlas el fabricante de la herramienta o su servicio técnico.
- Mantenga las piezas eléctricas de la herramienta libres de agua e impida que las personas se mojen en la zona de trabajo.
- No deje nunca la máquina desatendida en lugares con niños.
- Desenchufe siempre la máquina antes de examinar el compartimiento del motor eléctrico.
- Una zona de trabajo desordenada puede causar accidentes.
- Asegúrese de que puede estar bien plantado mientras trabaja. Evite adoptar posturas anormales y mantenga siempre el equilibrio.
- Si el disco de corte se bloquea como consecuencia del polvo o los fragmentos o residuos de la pieza de trabajo, debe interrumpir su funcionamiento, apagar el dispositivo e inmovilizarlo hasta que pare de girar. No intente nunca quitar un disco de corte en uso, ya que puede haber retroceso. Investigue y tome medidas correctivas para eliminar la causa del bloqueo.
- La máxima impedancia admisible es de 0,35350 en la interfaz de alimentación del usuario. El usuario determinará (con ayuda de las autoridades pertinentes, de ser necesario) que el equipo sólo está conectado a una fuente de alimentación con una impedancia igual o menor.



¡ATENCIÓN! Lea todas las instrucciones de seguridad. más abajo puede Incumplir las instrucciones y recomendaciones que se incluyen más abajo puede causar descargas, incendios y/o lesiones serias. Mantenga las instrucciones de seguridad en un lugar seguro para su posterior consulta

Cualquier modificación que pueda alterar las características originales de la máquina (como su velocidad de rotación o el diámetro máximo del disco de corte) debe realizarla el fabricante (quien, además, certificará que la máquina sigue cumpliendo con las normas de seguridad).

3. DESCRIPCIÓN

- Abra el embalaje y saque el equipo con cuidado.
- Retire el material de embalaje y los refuerzos para su empaquetado o transporte (de existir).
- Compruebe que ha recibido todas las piezas.
- Inspeccione el equipo y los accesorios para asegurarse de que no han sufrido daños durante el transporte.
- Si puede, conserve el embalaje hasta que venza el período de garantía.



¡ATENCIÓN! El equipo y el material del embalaje no son juguetes. No deje que los niños jueguen con bolsas de plástico o piezas pequeñas. ¡Existe el riesgo de que se atraganten y/o ahoguen!

Para obtener más información sobre los artículos suministrados, consulte las "Instrucciones de montaje".

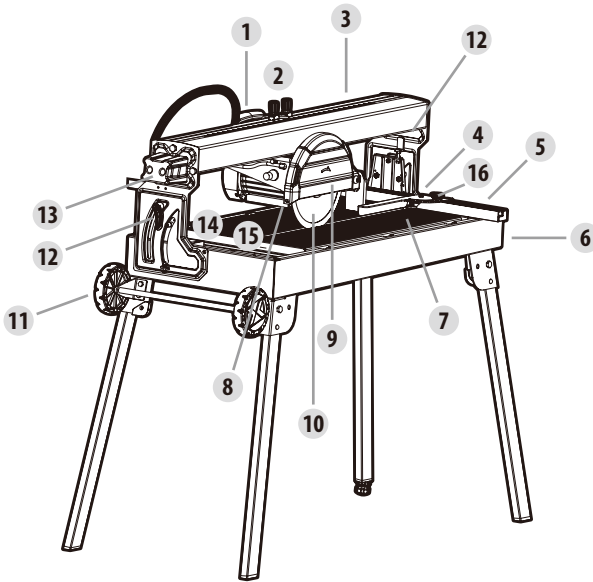

1. Mango
2. Interruptor de encendido/apagado
3. Carril guía
4. Tope de ángulo
5. Barra de parada
6. Mango para el transporte
7. Soporte para la pieza de trabajo
8. Protector del nebulizador de agua
9. Protector
10. Disco de corte
11. Ruedas de transporte
12. Tornillo de fijación
13. Parachoques
14. Bomba de agua refrigerante
15. Baño de agua
16. Tornillo de manija

4. DATOS TÉCNICOS

Potencia del motor	S1: 800W; S2: 900W 10min
Velocidad sin carga	3000 min ⁻¹
Motor CA	230V ~50Hz
Clase de protección	I
Tipo de protección	IP 54
Tamaño de la mesa	610x325mm
Altura de trabajo	700mm
Longitud del corte	610mm

Longitud de corte	610mm
Máximo espesor de la pieza de trabajo a 90°	35mm
Máximo espesor de la pieza de trabajo a 45°	27mm
Disco de corte de diamante	0200x025,4mm
Masa nominal	35kgs
Máx. masa operativa de la máquina	60kgs

Nota: Se recomienda que el operador lleve protección auditiva.

Se ha diseñado la máquina para que opere en modo S1 (funcionamiento continuo) a una potencia de 800W y en modo S2 (funcionamiento breve) a una potencia de 900W. Con el modo S2, puede usar la cortadora un máximo de 10 minutos con una carga nominal. Transcurrido este tiempo, tiene que apagar la herramienta y dejar que se enfríe del todo. Transcurrido este tiempo, puede volver a usarla otra vez durante 10 minutos máximo.

Niveles de ruido y vibración

Los valores de emisión de ruido se valorarán en base a las normas EN 61029 y EN 12418.

Nivel de presión de sonido LpA	75dB(A)
Incertidumbre KpA	4dB(A)
Nivel de potencia de sonido LwA	89dB(A)
Incertidumbre KwA	4dB(A)

Nota:

El valor de emisión de ruido declarado se ha medido de acuerdo con un método de prueba estándar y puede utilizarse para comparar una herramienta con otra;

El valor de emisión de ruido declarado también puede utilizarse en una evaluación preliminar de la exposición.

Advertencia:

Las emisiones de ruido durante el uso real de la herramienta eléctrica pueden diferir de los valores declarados dependiendo de la manera en la que se utilice la herramienta.

Y es necesaria la identificación de medidas de seguridad para proteger al usuario en base a una estimación de exposición en condiciones actuales de uso (tomando en consideración todas las acciones durante el uso de la herramienta, tales como los intervalos de tiempo cuando la herramienta está apagada o parada, así como el tiempo que está accionada).

Recomendaciones:

- 1) Lleve guantes cuando use la herramienta.
- 2) Limite el tiempo de uso.

Riesgos residuales

Incluso si cumple con las instrucciones de uso de la herramienta, existen riesgos residuales que resultan inevitables. El diseño y la estructura de la herramienta conllevan los siguientes riesgos: 1. Daños pulmonares si no se usa una mascarilla de protección contra el polvo.

- 3) Daños auditivos si no se usa la protección adecuada.
- 4) Daños a la salud por vibraciones mano-brazo si la herramienta se usa durante largos periodos de tiempo o su mantenimiento o uso son inadecuados.



¡ATENCIÓN! Es probable que esta máquina emita radiación no ionizante y genere un campo electromagnético mientras esté en uso. Esto puede afectar, en según qué circunstancias, al rendimiento de implantes médicos activos o pasivos. Para reducir el riesgo de sufrir lesiones serias o fatales antes de usar la herramienta recomendamos que las personas con implantes médicos consulten a su médico y al fabricante.

5. ANTES DE PONER EN MARCHA EL EQUIPO

- La máquina debe montarse de manera que permanezca firme. Es decir, deberá atornillarse a un banco de trabajo, al bastidor base que se suministre, o a una estructura similar. Antes de montar la máquina, elija una superficie estable, libre de obstáculos (exceptuando los materiales a cortar) y bien iluminada.
- Todos los protectores y dispositivos de seguridad deberán estar bien colocados antes de que el equipo se encienda.
- El disco de corte deberá girar sin problemas.
- Compruebe que el voltaje que figura en la placa de datos es la misma que la de su fuente de alimentación antes de conectar el equipo.
- Mientras la usa, colóquese siempre de pie enfrente de la máquina (cerca del asa de transporte).

6. MONTAJE



¡ATENCIÓN! Desenchufe la herramienta antes de montar, ajustar y cambiar el disco de corte.

DESDOBLAR EL BASTIDOR BASE

• Para montar el equipo sobre sus patas, pulse el botón de enganche y baje las patas hasta que alcancen su posición deseada. Para doblar las patas, siga el procedimiento inverso.

COLOCAR LA BOMBA DE AGUA REFRIGERANTE

- Coloque la bomba de agua refrigerante en el contenedor (con las copas de succión hacia abajo).
- Fije entonces el latiguillo en la posición deseada.



¡IMPORTANTE! Para garantizar un funcionamiento correcto, el latiguillo por el que fluye el agua refrigerante no debe estar retorcido. Inspeccione con frecuencia los conductos y las demás piezas críticas que pueden verse afectadas por el agua y la presión de suministro



¡PRECAUCIÓN! Asegúrese de que el cable y el latiguillo de agua refrigerante no entran en contacto con la zona de corte.

COLOCAR LOS MECANISMOS DE AYUDA AL TRANSPORTE

- Coloque las ruedas de transporte, el freno de parada y el asa de transporte.

COLOCAR LA BARRA DE PARADA Y EL TOPE DE ÁNGULO

- Antes de nada, empuje la barra de parada en las guías (tal y como se muestra) y fijela. **¡PRECAUCIÓN!** No coloque la barra de parada en línea con el disco de corte por si pudiera cortarse durante el funcionamiento.
- Inserte luego el tope de ángulo en la guía y fjelo en la posición que desee.

7. FUNCIONAMIENTO

INTERRUPTOR DE ENCENDIDO/APAGADO

¡ATENCIÓN! Antes de empezar:

- Asegúrese de que no hay defectos visibles.
- Asegúrese de que no hay nada en la zona de trabajo que impida que éste se realice.
- Asegúrese de que hay suficiente agua de refrigeración.

- Asegúrese de que el protector está bien montado.
- Asegúrese de que nadie que no sea el operario está en la zona de trabajo.
- Por razones de seguridad, sustituya la herramienta si está dañada.
- Para encenderla, pulse el "1" en el interruptor de encendido/apagado.
- Antes de empezar a cortar, espere a que el disco de corte alcance su velocidad máxima y a que la bomba empiece a suministrar agua al disco.
- Para apagarla, pulse el "0" en el interruptor de encendido/apagado.

HACER CORTES A 90°

- Afloje el tornillo del mango y coloque el tope de ángulo en la posición deseada. Fije el ángulo a 0° y vuelva a apretar el tornillo para que el tope quede bien fijado.
- Afloje el tornillo de fijación y colóquelo en la posición deseada.
- Ahora mueva el cabezal de la máquina hacia atrás usando el mango.
- Coloque una baldosa contra la barra de parada y el tope de ángulo.
- Encienda la máquina.
- Importante: Espere a que el agua refrigerante llegue al disco de corte.
- Usando el mango, mueva el cabezal de la máquina hacia delante lenta y suavemente sobre el azulejo.

HACER CORTES DIAGONALES A 45°

- Fije el tope de ángulo a 45°.
- Realice el corte.

HACER CORTES LONGITUDINALES A 45°

- Afloje el tornillo de fijación.
- Incline el carril guía hacia la izquierda hasta alcanzar 45° en la escala angular
- Vuelva a ajustar el tornillo de fijación.
- Realice el corte.

CAMBIAR EL DISCO DE CORTE DE DIAMANTE

- ¡Desenchufe la máquina!
- Afloje y retire el tornillo de fijación del protector del disco de corte.
- Levante el protector.
- Coloque la llave en el eje del motor.
- Con ayuda de la llave, suelte la tuerca de la brida en la dirección en la que gire el disco de corte. (Precaución: rosca izquierda.)
- Retire la brida exterior y el disco de corte.
- Limpie bien la brida de montaje antes de colocar el nuevo disco de corte.
- Instale el nuevo disco de corte siguiendo el orden inverso y apriete.
- **Importante:** ¡Preste atención a la dirección de giro del disco de corte!

8. MANTENIMIENTO



¡ATENCIÓN! Desenchufe la herramienta antes de realizar cualquier tipo de ajuste, mantenimiento o reparación.

Resumen de las tareas de limpieza y mantenimiento

Antes de cada puesta en marcha

¿Qué hacer?

Revisar los cables de alimentación, el enchufe, la bomba de agua fría y el disco de corte por si hubiera daños

¿Cómo?

Inspección visual

Con frecuencia, en función de las condiciones de uso ¿Qué hacer? Compruebe el atornillado de todas las conexiones y apriételo si fuera necesario	¿Cómo? Inspección visual.
Limpie la máquina de polvo y restos.	Use un cepillo o aire comprimido para eliminar el polvo o esquivirlas.
Elimine el polvo y los restos de las ranuras de ventilación del motor.	Elimine el polvo o las esquivirlas con un cepillo o un aspirador.
Elimine los restos de la bomba de agua fría.	Limpie los depósitos con un trapo.
Cambie el agua refrigerante.	Saque el agua refrigerante del contenedor, limpie los restos y residuos y llene el producto de agua limpia.
En caso necesario ¿Qué hacer? Cambie el disco de corte	¿Cómo? Consulte el apartado "CAMBIAR EL DISCO DE CORTE DE DIAMANTE".
El conducto del agua refrigerante está dañado.	Sustituya el conducto de agua refrigerante. (Ver más abajo)

Si el conducto del agua refrigerada se vuelve quebradizo, se bloquea o está dañado, puede sustituirse fácilmente por otro conducto de características similares. Suelte las conexiones y las fijaciones. Monte un conducto igual de largo. Fíjelo (como el anterior).

LUBRICACIÓN

De vez en cuando hay que lubricar los carriles guía y los rodamientos del motor.

- Si quiere trasladar el equipo a otro sitio, afloje los tornillos de fijación y empújelos (junto con el cabezal de la máquina) al mismo lado que las ruedas de transporte. Después vuelva a atornillar los dos tornillos de fijación.
- Doble una pata y luego la otra. Empiece, preferiblemente, por el lado de las ruedas para no sobrecargar el asa al apoyar el equipo.
- El equipo puede ahora transportarse usando el asa.
- El equipo ocupa muy poco espacio (tal y como se muestra). A la hora de dejarlo en un sitio, apoye su pie en el eje para evitar que salga rodando.

TRANSPORTE

- Si quiere trasladar el equipo a otro sitio, afloje los tornillos de fijación y empújelos (junto con el cabezal de la máquina) al mismo lado que las ruedas de transporte. Después vuelva a atornillar los dos tornillos de fijación.
- Doble una pata y luego la otra. Empiece, preferiblemente, por el lado de las ruedas para no sobrecargar el asa al apoyar el equipo.
- El equipo puede ahora transportarse usando el asa.
- El equipo ocupa muy poco espacio (tal y como se muestra). A la hora de dejarlo en un sitio, apoye su pie en el eje para evitar que salga rodando.

ALMACENAMIENTO

Almacene el equipo y sus accesorios fuera del alcance de los niños, en un lugar oscuro, seco y con temperaturas que no descendán del punto de congelación.

La temperatura ideal de almacenamiento oscila entre los 5 y los 30°C. Almacene la herramienta eléctrica en su embalaje original.

9. RESOLUCIÓN DE PROBLEMAS

Problema	Posible causa	Solución
1. La máquina no arranca	<ul style="list-style-type: none"> • Se ha producido un corte en el suministro • El cable o el enchufe son defectuosos y • Otro fallo electrónico en el equipo 	<ul style="list-style-type: none"> • Pruebe la fuente de alimentación con un dispositivo distinto • Consulte a un electricista cualificado • Consulte a un electricista cualificado
2. El motor / la unidad de corte no se puede mover	<ul style="list-style-type: none"> • El seguro de transporte está puesto • El carril guía y el rodamiento están bloqueados 	<ul style="list-style-type: none"> • Levante el seguro de transporte • Engrase el carril guía o el rodamiento
3. No hay refrigeración por agua	<ul style="list-style-type: none"> • El conducto del agua refrigerante está doblado o dañado • El agua refrigerante en el depósito es insuficiente • Sistema de bombeo bloqueado • Bomba bloqueada • Otro fallo o error eléctrico en la bomba 	<ul style="list-style-type: none"> • Verifique que el agua refrigerante fluye, retire elementos que pueden bloquear el conducto y sustitúyalo en caso necesario • Vierta suficiente agua refrigerante como para cubrir la bomba • Limpie el sistema • Pruebe que la bomba funciona, retire cualquier elemento bloqueante • Las pruebas deberá realizarlas un técnico cualificado. Repare en caso necesario
4. La máquina se para de repente mientras está en uso	<ul style="list-style-type: none"> • Fuente de alimentación rota • Disco de corte bloqueado 	<ul style="list-style-type: none"> • Pruebe la fuente de alimentación con un dispositivo distinto • ¡Desenchufe la máquina inmediatamente! Retire con cuidado cualquier elemento de bloqueo. Después haga una prueba.
5. Cortado poco eficiente	<ul style="list-style-type: none"> • El alargador es demasiado largo y/o su diámetro demasiado pequeño • La corriente de la fuente de alimentación (p.ej., generador) es muy baja • Excede la profundidad máxima de corte • El disco de corte no es apropiado o el sentido del giro erróneo 	<ul style="list-style-type: none"> • Use un alargador con una longitud y/o un diámetro adecuados. • Conecte el dispositivo a una fuente de alimentación distinta • Compruebe la profundidad máxima de corte • Pruebe a cortar el disco y fíjese en el tipo de uso, su condición y el sentido de giro.
6. Fuertes vibraciones, ruidos extraños, un fuerte olor	<ul style="list-style-type: none"> • ¡Desenchufar inmediatamente! El disco de corte no se está refrigerando, está desgastado o está mal montado • ¡Desenchufar inmediatamente! Fallo de otro tipo. 	<ul style="list-style-type: none"> • Pruebe a enfriarlo, revise el montaje del disco y la dirección de rotación. En caso necesario, monte otro disco de corte de características adecuadas • Consulte a un electricista cualificado

10. ELIMINACIÓN Y RECICLADO

El equipo se suministra embalado para evitar que sufra daños durante el transporte. Las materias primas que conforman el embalaje pueden ser reutilizadas o recicladas.

La herramienta y los accesorios que la componen están hechos de distintos materiales (como metal o plástico). Los componentes defectuosos deben eliminarse como residuos especiales. Pregunte a su distribuidor o a las autoridades locales.

Sólo para países de la UE



No se deshaga nunca de herramientas eléctricas tirándolas junto con sus desechos domésticos. Para cumplir con la Directiva Europea 2012/19/UE sobre residuos eléctricos y equipos electrónicos, así como con las normativas locales que la implementan, las herramientas eléctricas deben separarse del resto de residuos y eliminarse de forma respetuosa con el medioambiente (por ejemplo, llevándolas a un punto de reciclado).

FR

ES

PT

IT

EL

PL

UA

RO

EN

Reciclaje como alternativa a las devoluciones

Como alternativa a devolver el equipo al fabricante, el dueño del equipo eléctrico deberá asegurarse de que se elimina adecuadamente si desea deshacerse de él.

Los equipos antiguos pueden llevarse a un punto de recogida que se deshaga de los equipos con arreglo a las normas nacionales de reciclado y eliminación de residuos.

Los equipos eléctricos y electrónicos pueden resultar nocivos para el medioambiente y para la salud de las personas, ya que contienen sustancias peligrosas.

Esto no es aplicable a los accesorios o elementos adicionales sin componentes electrónicos que se suministraron con los equipos antiguos.

11. VISTA ESPLOSA ED ELENCO DEI PEZZI DI RICAMBIO

FR
ES
 PT
 IT
 EL
 PL
 UA
 RO
 EN

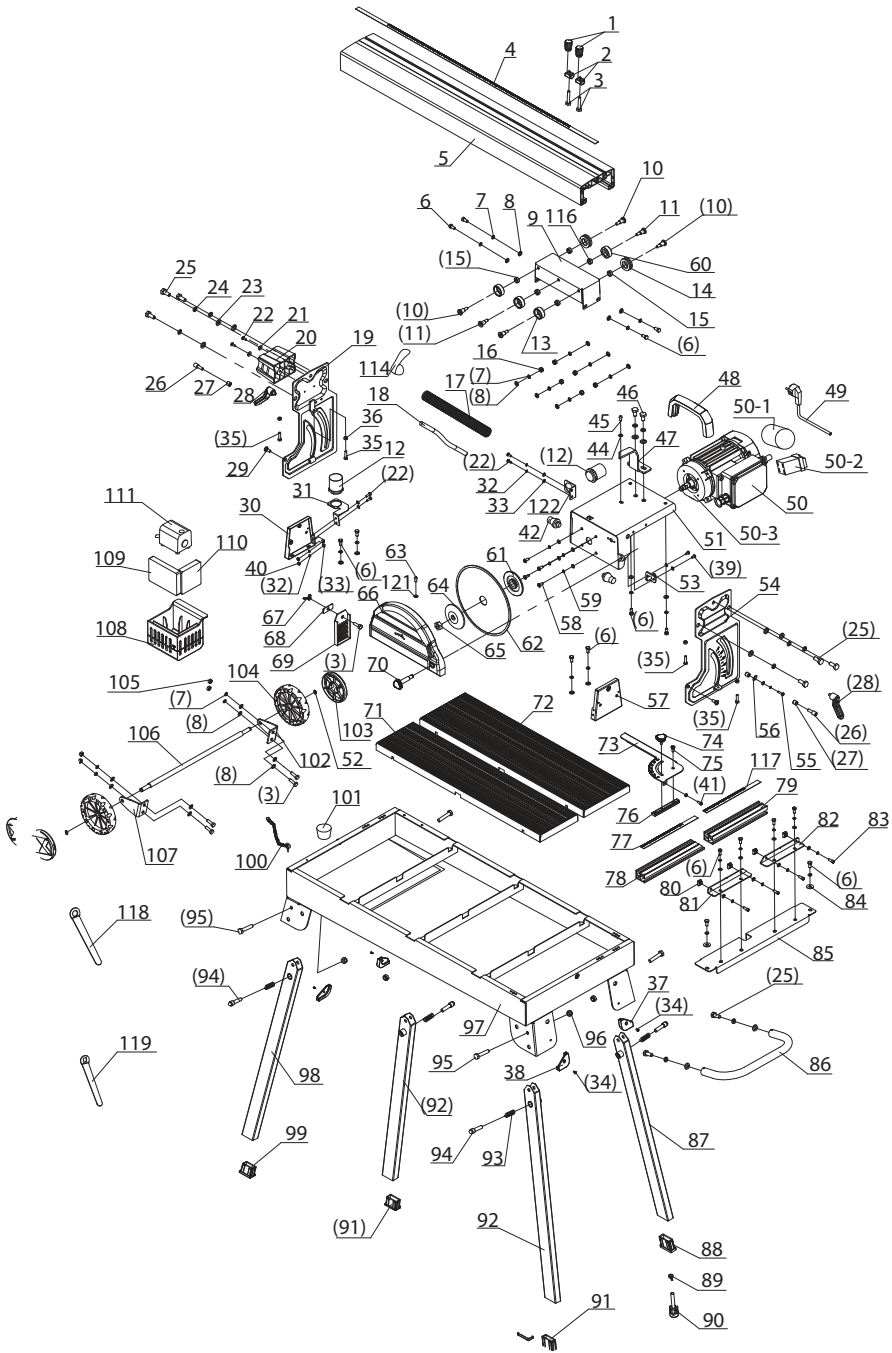

12. LISTA DE PIEZAS

Lista de piezas de la cortadora de baldosas

Nº	Nombre de la pieza	Cantidad
1	Perilla	2
2	Bloque fijo	2
3	Tornillo hexagonal M6x20	5
4	Escala de la guía	1
5	Escala de la guía	1
6	Tornillo M6x12	16
7	Arandela de presión 6	26
8	Arandela plana 6	28
9	Placa de conexiones	1
10	Tornillo para rodamiento (A)	4
11	Tornillo para rodamiento (B)	2
12	Conector de manguera	2
13	Cubierta (B)	2
14	Cubierta (A)	2
15	Cubierta de rodamiento	4
16	Tuerca de bloqueo hexagonal M6	6
17	Manguera	1
18	Tubería de agua	1
19	Placa angular (B)	1
20	Placa de soporte	1
21	Arandela grande 4	2
22	Perno M4x10	6
23	Arandela de presión 8	10
24	Arandela plana 8	10
25	Tornillo hexagonal M8x20	8
26	Tornillo	2
27	Casquillo de ángulo	2
28	Perilla de bloqueo	2
29	Tornillo	2
30	Soporte (A)	1
31	Manguera x tablero (B)	1
32	Arandela de presión 4	4
33	Arandela plana 4	6
34	Perno M4 x 8	4
35	Tornillo M5x20	4
36	Tuerca hexagonal M5	4
37	Protección de pata (B)	2
38	Protección de pata (A)	2
39	Perno M4x8	2
40	Tuerca	2
41	Perno M4x10	1
42	Amortiguador insertar	2
44	Arandela plana 5	11
45	Perno M5x10	3
46	Tornillo M8x15	2
47	Placa de control	1
48	Asa del motor	1
49	Cable & enchufe	1

Nº	Nombre de la pieza	Cantidad
50	Motor (montaje)	1
50-1	Capacidad	1
50-2	Interruptor	1
50-3	Motor	1
51	Soporte del motor	1
52	Anillo para eje	2
53	Conector de tubería de agua	1
54	Placa angular (A)	1
55	Perno M4x16	1
56	Puntero de ángulo	1
57	Soporte (B)	1
58	Perno M5x12	4
59	Arandela de presión 5	10
60	Rodamiento	2
61	Pestaña interior	1
62	Cuchilla	1
63	Perno de protección	1
64	Pestaña exterior	1
65	Tuerca hexagonal fina M12	1
66	Conjunto de protección	1
67	Tuerca mariposa	1
68	Pestaña de goma	1
69	Piel de goma	1
70	Tornillo de protección	1
71	Conjunto de mesa de trabajo (A)	1
72	Conjunto de mesa de trabajo (B)	1
73	Regla de ángulos	1
74	Perilla de bloqueo del ángulo	1
75	Tornillo de la regla de ángulos	1
76	Topo	1
77	Etiqueta de escala (A)	1
78	Base de escala (A)	1
79	Base de escala (B)	1
80	Tuerca de la escala	4
81	Pieza de parada (A)	1
82	Pieza de parada (B)	1
83	Perno hexagonal M5x12	4
84	Arandela grande 6	2
85	Fijación de la base de la escala	1
86	Conjunto de asa	1
87	Pata (C) conjunto	1
88	Pata (B)	1
89	Perilla de ajuste	1
90	Tornillo de ajuste de pata	1
91	Pata (C)	2
92	Pata (A) conjunto	2
93	Resorte de compresión	4
94	Pasador de soporte	4

N°	Nombre de la pieza	Cantidad
95	Tornillo M8x40	4
96	Tuerca de bloqueo M8	4
97	Conjunto de depósito	1
98	Pata (B) conjunto	1
99	Pata (A)	1
100	Conjunto de cadena	1
101	Tapón de agua	1
102	Soporte de la rueda (B)	1
103	Cubierta de la rueda	2
104	Rueda	2
105	Tuerca hexagonal M6	4
106	Eje de la rueda	1

N°	Nombre de la pieza	Cantidad
107	Soporte de la rueda (A)	1
108	Base fija de la bomba	1
109	Esponja de filtración (B)	1
110	Esponja de filtración (A)	1
111	Bomba	1
114	Brida para cables de alimentación	1
116	Casquillo de rodamiento (B)	2
117	Etiqueta de escala (B)	1
118	Llave inglesa (A)	1
119	Llave inglesa (B)	1
121	Arandela	1
122	Manguera x tablero (B)	1

13. GARANTÍA

- Se diseñan los productos de Dexter con los estándares de calidad más altos para el bricolaje. Dexter ofrece una garantía de 24 meses para sus productos, a partir de la fecha de compra. Dicha garantía se aplica para cualquier material y los defectos de fabricación que puedan ocurrir. Las demás reclamaciones resultan imposibles, cualesquiera que sean, directas o indirectas, relacionadas con las personas y/o el material. Los productos de Dexter son inadecuados para un uso profesional.
 - En caso de problema o de defecto, siempre hace falta consultar primero a su revendedor Dexter. La mayoría de las veces, el revendedor Dexter podrá resolver el problema o corregir el defecto.
 - Las reparaciones o el cambio de piezas no darán lugar a una extensión de la duración inicial de la garantía.
 - La garantía no cubre los defectos ocurridos tras un uso indebido o un desgaste. Entre otras cosas, los conmutadores, disyuntores y motores, en caso de desgaste.
- 5. Su petición de garantía puede ser tratada sólo si:**
- Se puede presentar la prueba de la fecha de compra en forma de un recibo.
 - Terceros no efectuaron ninguna reparación o cambio.
 - La herramienta no fue objeto de un uso indebido (sobrecarga de la máquina o uso de accesorios no aprobados).
 - No existe ningún daño debido a influencias exteriores o cuerpos extraños como arena o piedras.
 - No existe ningún daño debido al no respeto de las instrucciones de seguridad o de uso.
 - No existe caso de fuerza mayor por parte nuestra.
 - Está incluida una descripción de la reclamación.
- Las condiciones establecidas en la garantía se aplican en asociación con nuestras condiciones de ventas y de entrega.
 - Dexter recogerá los aparatos defectuosos a devolver a Dexter a través del revendedor Dexter a condición de que el producto esté correctamente embalado. Si el consumidor envía productos defectuosos directamente a Dexter, Dexter podrá tratar estos productos sólo si el consumidor se hace cargo de los gastos de porte.
 - Dexter no aceptará los productos entregados en un embalaje en mal estado.

Símbolos



Leia o manual do utilizador



Leia o manual do utilizador



Aviso!



Usar uma proteção auricular



Usar uma proteção para as mãos



Usar uma proteção para os olhos



Usar uma máscara protetora



Cuidado, risco de corte



Não utilizar discos de corte diamantados segmentados



O produto é reciclável. Se já não puder ser utilizado, leve-o para um centro de reciclagem de resíduos



Marca de Conformidade Ucraniana



O produto encontra-se em conformidade com as diretivas europeias aplicáveis e foi feito um método de avaliação de conformidade destas diretivas.



IMPORTANTE: LEIA E GUARDE PARA REFERÊNCIA FUTURA.

CONTEÚDO

1. UTILIZAÇÃO PREVISTA PARA O CORTADOR DE CERÂMICA
2. INSTRUÇÕES DE SEGURANÇA
3. DESCRIÇÃO
4. CARACTERÍSTICAS TÉCNICAS
5. ANTES DE PÔR O APARELHO EM FUNCIONAMENTO
6. MONTAGEM
7. FUNCIONAMENTO
8. MANUTENÇÃO
9. SOLUÇÃO DE PROBLEMAS
10. ELIMINAÇÃO E RECICLAGEM
11. VISTA EXPANDIDA
12. LISTA DE PEÇAS
13. GARANTIA

1. UTILIZAÇÃO PREVISTA PARA O CORTADOR DE CERÂMICA

O cortador de cerâmica foi previsto para o corte standard de ladrilhos pequenos e médios (ladrilhos vitrificados, ladrilhos cerâmicos ou semelhantes) que o tamanho da máquina permite cortar. Foi previsto para uma utilização DIY (Faça Você Mesmo) e para empresas artesanais em particular. Nunca deve ser utilizado para cortar madeira ou metal. A máquina deve ser utilizada exclusivamente para o fim a que se destina. Qualquer outra utilização será considerada como um caso de utilização indevida. O utilizador/operador/equipement e não o fabricante será responsabilizado pelos danos e/ou lesões de qualquer tipo que resultem de uma tal utilização indevida. A máquina deve funcionar unicamente com rodas de corte adequadas. As lâminas de serra nunca devem ser utilizadas. A utilização prevista também inclui o cumprimento das informações de segurança, as instruções de montagem e as instruções de funcionamento contidas nas instruções de funcionamento. Todas as pessoas que utilizam e fazem a manutenção da máquina devem estar familiarizadas com estas instruções de funcionamento e estar informadas dos perigos potenciais do aparelho. Além disso, é imprescindível o cumprimento estrito das normas de prevenção de acidentes em vigor na região onde o utilizem, assim como de todas as outras normas gerais de saúde e de segurança no trabalho. A responsabilidade do fabricante será considerada nula se a máquina for modificada de qualquer forma e o fabricante não terá nenhuma responsabilidade por qualquer dano decorrente das modificações. Mesmo quando o equipamento é utilizado conforme o prescrito, é impossível eliminar alguns fatores de risco residuais. Os seguintes perigos podem surgir como resultado da construção e do design da máquina:

- Contato com a roda de corte diamantada onde não estiver coberta.
- Alcançar a roda de corte diamantada enquanto estiver rodando.
- Pontas diamantadas defeituosas que voem para o exterior da roda de corte ou projeção de peças de trabalho e partes de peças.
- Danos causados à audição se não forem usados protetores auriculares.
- É aconselhável evitar o contato com as partes rotativas.

Note que o nosso equipamento não foi previsto para ser utilizados em aplicações comerciais, artesanais ou industriais. A nossa garantia será anulada se o equipamento for utilizado em aplicações comerciais, artesanais ou industriais ou para fins equivalentes.

2. INSTRUÇÕES DE SEGURANÇA

2.1 REGRAS GERAIS DE SEGURANÇA



e AVISO Leia todos os avisos de segurança, instruções, ilustrações especificações fornecidas com esta ferramenta elétrica. O não cumprimento de todas as instruções enumeradas abaixo pode resultar em eletrocussão, incêndio e/ou ferimentos graves.

Guarde todos os avisos e instruções para referência futura.

O termo "ferramenta elétrica" nos avisos refere-se a uma ferramenta elétrica que funciona a eletricidade (com fio) ou uma ferramenta elétrica que funciona a bateria (sem fio).

1. Segurança da zona de trabalho

- Mantenha a zona de trabalho limpa e bem iluminada.** As zonas congestionadas ou escuras estão sujeitas a acidentes.
- Não utilize ferramentas elétricas em ambientes explosivos, por exemplo, na presença de líquidos inflamáveis, gases ou poeira.** As ferramentas elétricas produzem faíscas que podem inflamar a poeira ou os vapores.
- Mantenha as crianças e as pessoas nas proximidades afastados quando utilizar uma ferramenta elétrica.** Distrações podem fazer com que perca o controlo.

2. Segurança elétrica

- As fichas da ferramenta elétrica devem estar adaptadas à tomada. Nunca modifique a ficha de nenhuma forma. Não utilize um adaptador com ferramentas elétricas com terra.** Fichas não modificadas e tomadas correspondentes reduzem o risco de eletrocussão.

- b) **Evite o contato corporal com as superfícies com terra, tais como canos, radiadores, fogões e refrigeradores.** Há um risco maior de eletrocussão se o corpo estiver ligado à terra ou à massa.
- c) **Não exponha as ferramentas elétricas à chuva ou humidade.** A penetração de água numa ferramenta elétrica aumenta o risco de eletrocussão.
- d) **Não force o cabo elétrico. Nunca se sirva do cabo para transportar, puxar ou desconectar a ferramenta elétrica. Mantenha o cabo longe de calor, óleo, pontas afiadas ou peças móveis.** Cabos danificados ou emaranhados aumentam o risco de eletrocussão.
- e) **Quando utilizar uma ferramenta elétrica no exterior, utilize um cabo de extensão adaptado para a utilização ao ar livre.** A utilização de um cabo adaptado ao ar livre reduz o risco de eletrocussão.
- f) **Se a utilização de uma ferramenta elétrica num local húmido for inevitável, utilize uma fonte de alimentação protegida por um dispositivo de corrente residual (RCD).** A utilização de um disjuntor diferencial reduz o risco de eletrocussão. **NOTA** O termo "dispositivo de corrente diferencial residual (ddr)" pode ser substituído pelo termo "disjuntor diferencial".
- 3. Segurança pessoal**
- a) **Mantenha-se alerta, veja o que está a fazer e faça prova de bom senso quando utilizar uma ferramenta elétrica. Não utilize uma ferramenta elétrica quando estiver cansado ou sob a influência de drogas, álcool ou medicamentos.** Um momento de desatenção durante a utilização de ferramentas elétricas pode resultar em ferimentos graves.
- b) **Use equipamento de proteção individual. Use sempre uma proteção ocular e luvas de proteção.** Os equipamentos de proteção, tais como máscara contra poeira, sapatos de segurança antiderrapantes, capacete ou proteção auditiva, usados em condições adequadas, reduzirão os riscos de ferimentos corporais.
- c) **Evite o arranque não intencional. Certifique-se de que o interruptor está na posição desligado antes de conectar a ferramenta à rede elétrica e/ou bateria, de pegar nela ou de a transportar.** Transportar ferramentas com o dedo no interruptor ou ligar as ferramentas com o interruptor na posição ligado pode causar acidentes.
- d) **Retire as chaves de ajuste ou chaves inglesas antes de ligar a ferramenta elétrica.** Uma chave de ajuste ou uma chave inglesa deixada numa parte rotativa da ferramenta elétrica pode provocar ferimentos corporais.
- e) **Não se incline demais. Mantenha sempre um bom apoio para o pé e um bom equilíbrio.** Isso permite um melhor controlo da ferramenta elétrica em situações inesperadas.
- f) **Vista-se adequadamente para este tipo de trabalho. Não use roupas largas ou joias.** Mantenha o cabelo e roupas longe de peças móveis. As roupas largas, joias ou cabelos compridos podem ficar presos nas peças móveis.
- g) **Se forem fornecidos dispositivos para a conexão de equipamentos para extração e coleta de pó, certifique-se de que estejam conectados e sejam utilizados corretamente.** O uso de coletores de poeira pode reduzir os riscos ligados à poeira.
- h) **Não deixe que a familiaridade adquirida com a utilização frequente de ferramentas permita que se torne complacente e ignore os princípios de segurança das ferramentas.** Uma ação descuidada pode causar ferimentos graves numa fração de segundo.
- 4. Uso e cuidados com ferramentas elétricas**
- a) **Não force a ferramenta elétrica. Utilize a ferramenta elétrica certa para a aplicação.** A ferramenta elétrica adequada dará melhor resultados e efetuará o trabalho de maneira mais segura, ao ritmo para a qual foi prevista.
- b) **Não utilize a ferramenta elétrica se o interruptor não permitir ligá-la e desligá-la.** Qualquer ferramenta elétrica que não possa ser controlada com o interruptor é perigosa e deve ser reparada.
- c) **Desconecte a ficha da fonte de alimentação e/ou retire a bateria, se destacável, da ferramenta elétrica antes de fazer quaisquer ajustes, trocar acessórios ou guardar a ferramenta elétrica.** Essas medidas preventivas de segurança reduzem o risco de arranque acidental da ferramenta elétrica.
- d) **Guarde as ferramentas elétricas inativas fora do alcance de crianças e não permita que pessoas que não estejam familiarizadas com a ferramenta elétrica ou com estas instruções a utilizem.**
- e) **Faça a manutenção das ferramentas elétricas e dos seus acessórios. Verifique se as peças móveis não estão desalinhas, bloqueadas, partidas e que nenhuma outra condição possa afetar o funcionamento da ferramenta elétrica. Se danificada, mande consertar a ferramenta elétrica antes de utilizá-la.** Muitos acidentes são causados por ferramentas elétricas com manutenção insuficiente.
- f) **Mantenha as ferramentas de corte afiadas e limpas.** Ferramentas de corte com manutenção adequada e bordas afiadas têm menos probabilidade de se bloquear e são mais fáceis de controlar.
- g) **Utilize a ferramenta elétrica, os acessórios e brocas, etc. de acordo com essas instruções, levando em consideração as condições de trabalho e o trabalho a ser executado.** A utilização da ferramenta elétrica para operações diferentes das pretendidas pode resultar numa situação perigosa.

h) **Mantenha os cabos e as superfícies de prensão secos, limpos e livres de óleo e de gordura.** Pegas e superfícies de prensão escorregadias não permitem o manuseio e um controlo seguro da ferramenta em situações inesperadas.

5. Serviço

a) **Peça a um reparador qualificado para fazer uma revisão da ferramenta elétrica, utilizando unicamente peças sobressalentes idênticas.**

Isso garantirá que a segurança da ferramenta elétrica seja mantida.

2.2 INSTRUÇÕES DE SEGURANÇA COMPLEMENTARES

Leia atentamente as instruções de funcionamento e respeite as informações fornecidas. É importante consultar estas instruções para se familiarizar com o equipamento, com a sua utilização adequada e com as informações de segurança.

- Instale a máquina num piso nivelado e não escorregadio. Certifique-se de que a máquina não balança.
- Verifique se a tensão indicada na placa de identificação é igual à tensão de alimentação. Não insira a ficha de alimentação na tomada antes de o fazer. Conecte a fonte de alimentação através de um transformador de isolamento ou dispositivos de corrente residual.
- **Importante:** A roda de corte continuará a rodar depois de a máquina ser desligada!
- Nunca aplique uma pressão lateral na roda de corte diamantada, a fim de pará-la.
- **Importante:** A roda de corte diamantada deve ser permanentemente arrefecida com água.
- Retire sempre a ficha de alimentação antes de trocar a roda de corte.
- Utilize unicamente discos de corte diamantados adequados. Não utilize discos de corte com uma velocidade operacional máxima do disco inferior à velocidade nominal do fuso da máquina.
- A substituição da ficha ou do cabo de alimentação deve ser sempre realizada pelo fabricante da ferramenta ou pelo serviço pós venda.
- Mantenha as peças elétricas longe da água e das pessoas na zona de trabalho.
- Nunca deixe a máquina sem vigilância em locais onde estejam crianças.
- Retire sempre a ficha de alimentação antes de examinar o sistema de compartimento do motor elétrico.
- A desordem na zona de trabalho pode facilmente provocar acidentes.
- Assegure-se de se manter bem direito e firme enquanto trabalha. Evite posições corporais anormais e mantenha sempre o equilíbrio.
- Se a roda de corte ficar bloqueada por poeira, lascas ou fragmentos da peça de trabalho, ou se precisar interromper o trabalho, desligue o aparelho e mantenha-o imóvel até que a roda pare. Nunca tente retirar uma roda de corte ainda em funcionamento para fora de um corte, pois isso pode causar um recuo. Procurar e tomar ações corretivas para eliminar a causa do bloqueio.
- A impedância máxima permitida do sistema é de 0,35350 no ponto de interface de alimentação do utilizador. O utilizador deve determinar em consulta com a autoridade de fornecimento de energia, se é necessário, que o equipamento esteja conectado apenas a uma fonte desta impedância ou inferior.



AVISO! Leia todas as informações e instruções de segurança. O não cumprimento das informações de segurança e instruções definidas abaixo pode resultar em eletrocussão, incêndio e/ou ferimentos graves. Mantenha todas as informações e instruções de segurança num local seguro para utilização futura.

Qualquer modificação que possa levar a uma modificação nas características originais da máquina, por exemplo, a velocidade de rotação ou o diâmetro máximo da roda de corte, pode ser realizada unicamente pelo fabricante da máquina que confirmará que a máquina continua em conformidade com os regulamentos de segurança.

3. DESCRIÇÃO

- Abra a embalagem e retire o equipamento com cuidado.
- Retire o material de embalagem e qualquer embalagem e/ou suportes de transporte (se houver).
- Verifique se todos os elementos foram fornecidos.
- Inspeccione o equipamento e acessórios para verificar se houve danos durante o transporte.
- Se possível, guarde a embalagem até ao final do período de garantia.



AVISO! O aparelho e o material de embalagem não são brinquedos. Não deixe as crianças brincar com sacos de plástico, folhas de plástico e peças pequenas. Existe o risco de asfixia e de sufocamento!

Para o detalhe dos elementos fornecidos, consulte "Instruções de montagem".

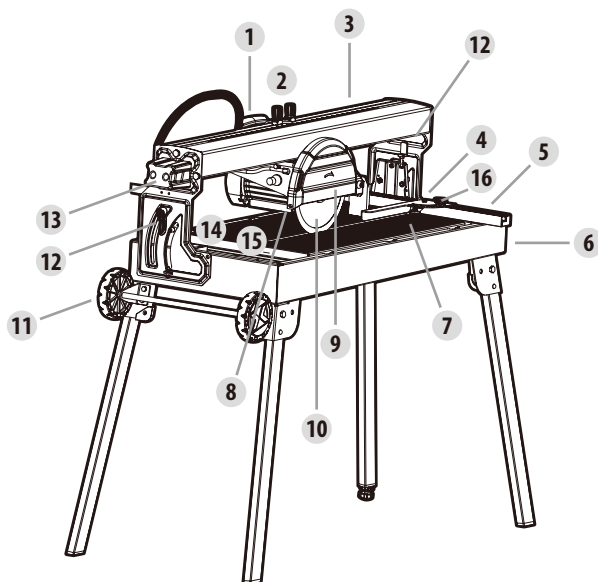

1. Pega
2. Interruptor ligar/desligar
3. Trilho guia
4. Limitador angular
5. Trilho limitador
6. Pega de transporte
7. Suporte da peça de trabalho
8. Proteção contra as projeções de água
9. Proteção
10. Roda de corte
11. Rodas de transporte
12. Parafuso de aperto
13. Pára-choque
14. Bomba de água de arrefecimento
15. Banho de água
16. Parafuso da pega

4. CARACTERÍSTICAS TÉCNICAS

Potência do motor	S1: 800W; S2: 900W 10min
Velocidade sem carga	3000 min ⁻¹
Motor AC	230V ~50Hz
Classe de proteção	I
Tipo de proteção	IP 54
Tamanho da mesa	610x325mm
Altura de trabalho	700mm
Comprimento de corte	610mm

Comprimento do bordo	610mm
Espessura máx. da peça 90°	35mm
Espessura máx. da peça 45°	27mm
Roda de corte diamantada	0200x025,4mm
Massa nominal	35kgs
Massa máx. operacional da máquina	60kgs

Nota: Recomenda-se que o utilizador use uma proteção auditiva.

A máquina foi prevista para funcionar no modo S1 (funcionamento contínuo) com potência de 800W e no modo S2 (funcionamento de curto duração) com potência de 900W. O modo S2 significa que pode fazer funcionar a máquina durante um período ininterrupto de 10 minutos no máximo com uma carga nominal; após esse período de tempo ter decorrido, deve desligar o aparelho e permitir que arrefeça completamente. Depois, pode utilizá-lo novamente durante 10 minutos no máximo.

Som e vibração

Os valores de emissão sonora foram medidos de acordo com as normas EN 61029 e EN 12418.

Nível de pressão sonora LpA	75dB(A)
Incerteza KpA	4dB(A)
Nível de potência sonora Lwa	89dB(A)
Incerteza Kwa	4dB(A)

Nota:

O valor de emissão de ruído declarado foi medido de acordo com um método de teste padrão e pode ser usado para comparar uma ferramenta com outra;

O valor de emissão de ruído declarado também pode ser usado em uma avaliação preliminar da exposição.

Aviso

As emissões de ruído durante o uso real da ferramenta elétrica podem diferir dos valores declarados dependendo da forma como a ferramenta é usada.

Precisa de identificar medidas de segurança para proteger o operador que se baseiam numa estimativa de exposição nas condições reais de utilização (tendo em conta todos os componentes do ciclo de funcionamento, como as alturas em que a ferramenta se encontra desligada ou inativa, para além do tempo de ativação).

Sugestões:

- 1) Use luvas utilizar a ferramenta.
- 2) Limite o tempo de utilização da ferramenta.

Riscos residuais

Mesmo se utilizar esta ferramenta elétrica respeitando as instruções, alguns riscos residuais não poderão ser eliminados. Os seguintes riscos podem surgir como resultado da construção e da disposição do equipamento:

1. Lesões pulmonares se não for usada nenhuma máscara de proteção contra poeira adequada.
2. Lesões à audição se não for usada nenhuma proteção adequada para os ouvidos.
3. Danos à saúde causados por vibrações mão-braço se o equipamento for utilizado durante longos períodos de tempo ou não for devidamente utilizado e mantido.



AVISO! É provável que esta máquina emita uma radiação não ionizante, produzindo um campo eletromagnético durante o funcionamento. Em algumas circunstâncias, este campo pode interferir com implantes médicos ativos ou passivos. Para reduzir o risco de lesões graves ou fatais, recomendamos que as pessoas com implantes médicos consultem o seu médico e o fabricante do implante médico antes de trabalhar com esta máquina.

5. ANTES DE PÔR O EQUIPAMENTO EM FUNCIONAMENTO

- A máquina deve ser instalada de forma a que fique firme, ou seja, deve ser aparafusada com segurança a um banco de trabalho, à estrutura de base fornecida ou equivalente. Antes de instalar a máquina, escolha uma superfície estável, que esteja livre de obstáculos (exceto os materiais a serem cortados) e adequadamente iluminada.
- Todas as tampas e dispositivos de segurança devem ser devidamente instalados antes que o equipamento seja ligado.
- A roda de corte deve rodar suavemente.
- Verifique se a voltagem na placa de identificação é a mesma da voltagem de alimentação antes de conectar o equipamento à fonte de alimentação.
- Fique sempre na frente da máquina (perto da pega de transporte) quando trabalhar com ela.

6. MONTAGEM



AVISO! Retire a ficha de alimentação antes de montar, ajustar e trocar a roda de corte.

DESDOBRAR A ESTRUTURA DA BASE

- Para instalar o equipamento nos pés, pressione o botão de bloqueio e abaixe os pés até que se bloqueiem na posição pretendida. Para dobrar os pés, proceda na ordem inversa.

MONTAGEM DA BOMBA DE ÁGUA DE ARREFECIMENTO

- Coloque a bomba de água de arrefecimento - com as ventosas apontando para baixo - no recipiente.
- Em seguida, fixe o cano nas posições pretendidas.



IMPORTANTE! Para garantir um bom funcionamento, o cano de água de arrefecimento não deve estar dobrado durante a instalação. Inspeccione frequentemente os canos e outras peças críticas que podem ser deteriorados pela água e a pressão do abastecimento de água.



CUIDADO! Certifique-se de que o cabo e o cano de água de arrefecimento não possam entrar na zona de corte.

MONTAGEM DAS AJUDAS DE TRANSPORTE

- Coloque as rodas de transporte, o pé de estacionamento e a pega de transporte.

MONTAGEM DO TRILHO LIMITADOR E DO LIMITADOR ANGULAR

- Primeiro empurre o trilho limitador nas guias conforme mostrado e aperte. CUIDADO! Não posicione o trilho limitador em linha com a linha da roda de corte ou poderá ser cortado durante o funcionamento.
- Poderá então empurrar o limitador angular na guia e fixá-lo em qualquer posição.

7. FUNCIONAMENTO

INTERRUPTOR LIGAR/DESLIGAR

AVISO! Antes de começar:

- Certifique-se de que não há defeitos visíveis.

- Certifique-se de que não há nada na zona de trabalho que possa dificultar o trabalho a ser executado.
- Certifique-se de que há água de arrefecimento suficiente.
- Certifique-se de que a proteção está montada corretamente.
- Certifique-se de que ninguém além do utilizador/operador está na zona de trabalho.
- Por razões de segurança, substitua a ferramenta se ela estiver danificada de alguma forma.
- Para ligar, pressione "1" no interruptor ligar/desligar.
- Antes de começar a cortar, espere até que a roda de corte alcance a velocidade máxima e a bomba de água de arrefecimento comece a fornecer água para o dico de corte.
- Para desligar, pressione "0" no interruptor ligar/desligar.

FAZER CORTES DE 90°

- Afrouxe o parafuso da pega e empurre o limitador angular para a posição necessária. Defina o ângulo em 0° graus e, em seguida, aperte o parafuso da pega novamente para fixar o limitador angular.
- Em seguida, afrouxe o parafuso de fixação e empurre-o para a posição necessária.
- Mova então o cabeçote da máquina para trás servindo-se da pega.
- Coloque um ladrilho contra o trilho limitador e o limitador angular.
- Ligue a máquina.
- Importante: Espere até que a água de arrefecimento alcance a roda de corte.
- Com a ajuda da pega, mova o cabeçote da máquina para a frente lenta e suavemente através do ladrilho.

FAZER CORTES DIAGONAIS DE 45°

- Defina o limite do ângulo para 45°.
- Faça o corte.

FAZER CORTES LONGITUDINAIS DE 45° ("CORTES JOLLY")

- Afrouxe o parafuso de aperto.
- Incline o trilho-guia para a esquerda a 45° na escala de ângulo.
- Aperte o parafuso de fixação.
- Faça o corte.

TROCAR A RODA DE CORTE DIAMANTADA

- Retire a ficha de alimentação!
- Afrouxe e retire o parafuso de fixação da proteção da roda de corte.
- Levante a guarda.
- Coloque a chave no eixo do motor e mantenha.
- Com a ajuda da chave, afrouxe a porca da flange no sentido de rotação da roda de corte. (Cuidado: rosca esquerda.)
- Retire a flange exterior e a roda de corte.
- Limpe a flange de montagem completamente antes de instalar a nova roda de corte.
- Instale a nova roda de corte na ordem inversa e aperte.
- **Importante:** preste atenção ao sentido de rotação da roda de corte!

8. MANUTENÇÃO



AVISO! Retire a ficha da tomada antes de realizar qualquer ajuste, serviço ou manutenção.

Visão geral de limpeza e manutenção

Antes de cada colcação em funcionamento

O que

Verifique o cabo de alimentação, a ficha de alimentação, os cabos de alimentação, a bomba de água fria e a roda de corte em relação a avarias

Como?

Inspeção visual.

Regularmente, dependendo das condições de utilização O que Verifique todas as conexões aparafusadas e aperte-as se necessário	Como? Inspeção visual.
Limpe a poeira e lascas da máquina.	Limpe a poeira e lascas com ar comprimido ou use uma escova.
Retire toda a poeira e lascas das fendas de ventilação do motor.	Retire a poeira e lascas com um aspirador de pó ou uma escova.
Retire os reservatórios da bomba de água fria.	Limpe os reservatórios com um pano.
Mudar a água de arrefecimento	Deixe a água de arrefecimento sair do recipiente de água, limpe os detritos e encha com água limpa.
Se necessário O que Mudando a roda de corte.	Como? Consulte a seção "TROCAR A RODA DE CORTE DIAMANTADA".
O cano de água de arrefecimento está danificado.	Substitua o cano de água de arrefecimento. (Veja abaixo)

Se o cano de água de arrefecimento estiver quebradiço, bloqueado ou danificado, pode ser facilmente substituído por outro cano do mesmo tipo. Solte as conexões e os suportes. Monte um novo cano com o mesmo comprimento. Fixe-o (como o antigo).

LUBRIFICAÇÃO

De vez em quando, os trilhos-guia e os rolamentos do motor precisam ser lubrificados.

- Se quiser mover o equipamento para um local diferente, primeiro desaperte os parafusos de fixação e empurre-os, junto com o cabeçote da máquina para o mesmo lado das rodas de transporte, em seguida, aperte os dois parafusos de fixação novamente.
- Levante os pés um após o outro, de preferência começando do mesmo lado das rodas de transporte para não sobrecarregar a pega de transporte ao pousar o equipamento.
- O equipamento agora pode ser transportado servindo-se da pega de transporte.
- O equipamento pode ser estacionado num espaço mínimo conforme mostrado. Ao estacionar, coloque o pé no eixo para evitar que o equipamento role.

TRANSPORTE

- Se quiser mover o equipamento para um local diferente, primeiro desaperte os parafusos de fixação e empurre-os, junto com o cabeçote da máquina para o mesmo lado das rodas de transporte, em seguida, aperte os dois parafusos de fixação novamente.
- Levante os pés um após o outro, de preferência começando do mesmo lado das rodas de transporte para não sobrecarregar a pega de transporte ao pousar o equipamento.
- O equipamento pode então ser transportado servindo-se da alça de transporte.
- O equipamento pode ser estacionado num espaço mínimo conforme mostrado. Ao estacionar, coloque o pé no eixo para evitar que o equipamento role.

ARMAZENAMENTO

Guarde o equipamento e os acessórios fora do alcance de crianças, num local escuro e seco, com temperatura acima de zero. A temperatura ideal de armazenamento é entre 5 e 30°C. Guarde a ferramenta elétrica na embalagem de origem.

9. SOLUÇÃO DE PROBLEMAS

Problema	Razão possível	Remédio
1. A máquina não liga	<ul style="list-style-type: none"> A fonte de alimentação foi cortada O cabo ou a ficha está com defeito Outro erro elétrico no aparelho 	<ul style="list-style-type: none"> Teste a fonte de alimentação com um dispositivo diferente Consulte um eletrcista qualificado Consulte um eletrcista qualificado
2. Motor/unidade de corte não pode ser movida ou dificilmente	<ul style="list-style-type: none"> A proteção do transporte está fixada O trilho de guia e o rolamento estão fixados 	<ul style="list-style-type: none"> Solte a proteção de transporte Lubrifique o trilho guia ou o rolamento
3. Sem arrefecimento pela água	<ul style="list-style-type: none"> Cano de água de arrefecimento torcido, dobrado ou danificado Muito pouca água de arrefecimento no recipiente Peneira de bombeamento bloqueada Bomba bloqueada Outra falha ou erro elétrico na bomba 	<ul style="list-style-type: none"> Verifique o fluxo da água de arrefecimento, retire o bloqueio se necessário ou troque o cano Encha com água de arrefecimento para cobrir a bomba Limpe a peneira Teste a bomba, limpe, retire o bloqueio Teste por um técnico qualificado, repare se necessário
4. A máquina pára repentinamente durante a utilização	<ul style="list-style-type: none"> Fonte de alimentação interrompida Disco de corte bloqueado 	<ul style="list-style-type: none"> Teste a fonte de alimentação com um outro aparelho Desligue imediatamente! Retire o bloqueio com cuidado, depois teste o disco de corte
5. Corte de baixa eficiência	<ul style="list-style-type: none"> O cabo de extensão muito longo e/ou com diâmetro muito pequeno A fonte de alimentação (por exemplo, gerador) tem corrente muito baixa Ultrapassa a profundidade máxima de corte Disco de corte inadequado ou direção de rotação incorreta 	<ul style="list-style-type: none"> Utilize um cabo de extensão com comprimento permitido e/ou diâmetro suficiente. Conecte o aparelho a uma fonte de alimentação diferente. Verifique a profundidade máxima de corte Teste o disco de corte em função do tipo de utilização, do estado e da direção de rotação
6. Vibração forte, barulho inesperado, cheiro forte	<ul style="list-style-type: none"> Desconecte imediatamente! O disco de corte não é arrefecido, está mal montado ou usado Desconecte imediatamente! Outra avaria. 	<ul style="list-style-type: none"> Teste de arrefecimento, a montagem do disco de corte e o sentido de rotação, se necessário, monte um novo disco de corte adequado Consulte um eletrcista qualificado

10. ELIMINAÇÃO E RECICLAGEM

O equipamento é fornecido embalado para evitar danos durante o transporte. As matérias-primas desta embalagem podem ser reaproveitadas ou recicladas.

O equipamento e os acessórios são confeccionados em diversos tipos de materiais, como metal e plástico. Os componentes defeituosos devem ser eliminados como lixo especial. Informe-se junto do revendedor ou das autoridades municipais..

Apenas para países da UE



Nunca elimine nenhuma ferramenta elétrica com o lixo doméstico. Para cumprir a Diretiva Europeia 2012/19/UE sobre resíduos de equipamentos elétricos e eletrónicos e a sua implementação nas leis nacionais, as ferramentas elétricas antigas devem ser separadas de outros resíduos e eliminadas de uma forma amigável ao ambiente, por ex. levando-os para um centro de reciclagem.

FR

ES

PT

IT

EL

PL

UA

RO

EN

Alternativa de reciclagem para devoluções

Como alternativa à devolução do equipamento ao fabricante, o proprietário do equipamento elétrico deve certificar-se de que o equipamento seja eliminado de forma adequada, caso não queira conservá-lo. O equipamento antigo pode ser devolvido a um ponto de coleta adequado, que o eliminará de acordo com as regulamentações nacionais de reciclagem e eliminação de lixo. Os equipamentos elétricos e eletrônicos podem ser perigosos para o meio ambiente e para a saúde humana, pois contêm substâncias perigosas. Isso não se aplica aos acessórios ou ajudas sem componentes elétricos fornecidos com o antigo equipamento.

11. PERSPETIVA EXPLODIDA E LISTA DE PEÇAS SOBRESSALENTES

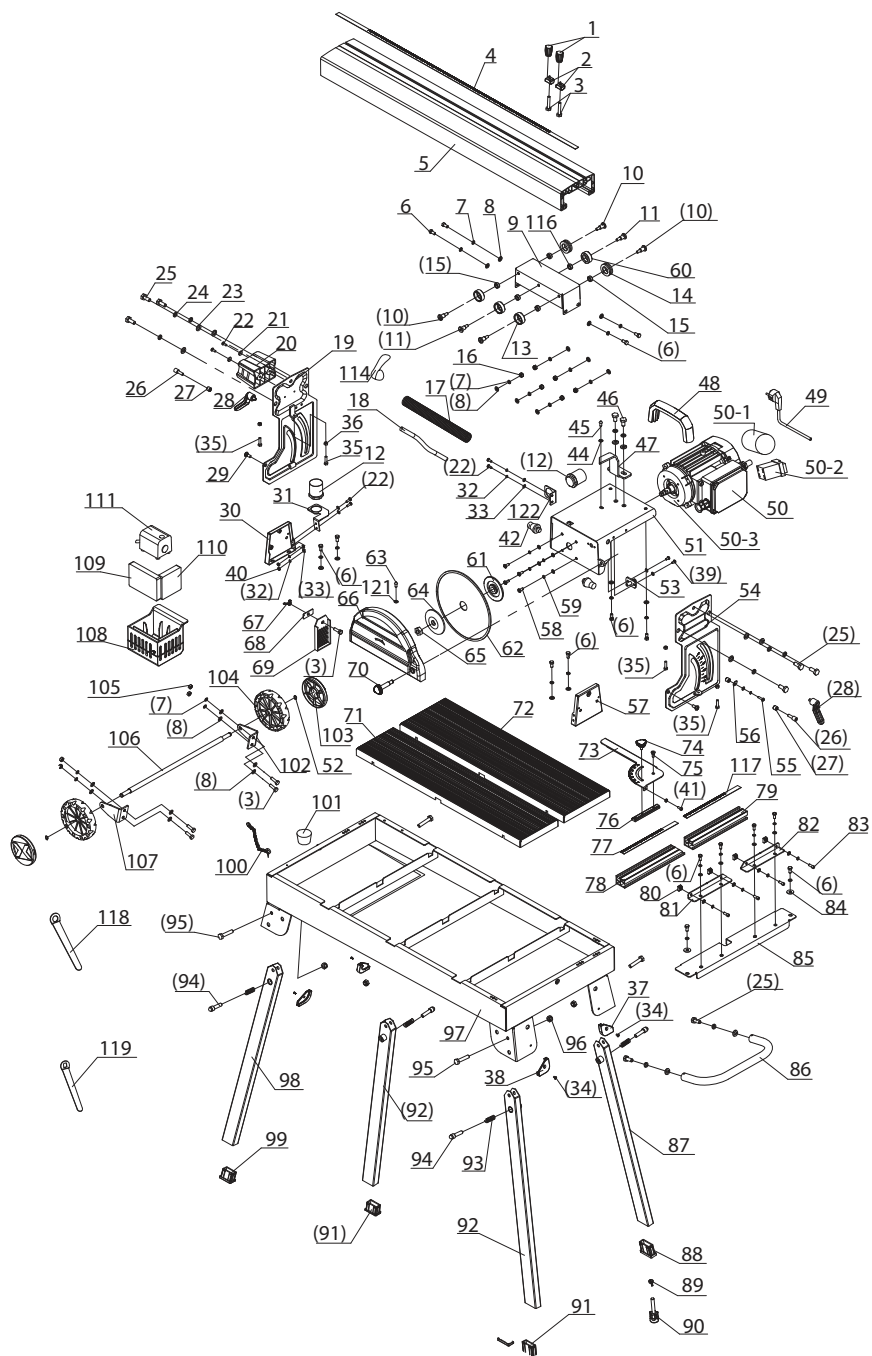

FR
ES
PT
IT
EL
PL
UA
RO
EN

12. LISTA DE PEÇAS

Lista de peças do cortador de cerâmica

Nº	Descrição	QDE	Nº	Descrição	QDE
1	Botão	2	50	Motor (montagem)	1
2	Bloco fixo	2	50-1	Capacidade	1
3	Parafuso hexagonal M6x20	5	50-2	Interruptor	1
4	Escala guia	1	50-3	Motor	1
5	Barra guia	1	51	Suporte do motor	1
6	Parafuso M6x12	16	52	Anel para eixo	2
7	Anilha elástica 6	26	53	Conector do cano de água	1
8	Anilha plana 6	28	54	Placa angular (A)	1
9	Placa de conexão	1	55	Parafuso M4x16	1
10	Parafuso para rolamento (A)	4	56	Ponteiro de ângulo	1
11	Parafuso para rolamento (B)	2	57	Apoio (B)	1
12	Conector de cano	2	58	Parafuso M5x12	4
13	Bainha (B)	2	59	Anilha de pressão 5	10
14	Bainha (A)	2	60	Rolamento	2
15	Bainha de rolamento	4	61	Flange interior	1
16	Porca de bloqueio hexagonal M6	6	62	Lâmina	1
17	Cano	1	63	Parafuso de proteção	1
18	Cano de água	1	64	Flange exterior	1
19	Placa angular (B)	1	65	Porca sextavada fina M12	1
20	Placa de suplementação	1	66	Guarda agrupada	1
21	Anilha grande 4	2	67	Porca borboleta	1
22	Parafuso M4x10	6	68	Flange de borracha	1
23	Anilha elástica de pressão 8	10	69	Membrana de borracha	1
24	Anilha plana 8	10	70	Parafuso de proteção	1
25	Parafuso hexagonal M8x20	8	71	Bloco de mesa de trabalho (A)	1
26	Parafuso	2	72	Bloco de mesa de trabalho (B)	1
27	Tomada angular	2	73	Régua angular	1
28	Botão de travamento	2	74	Botão de bloqueio angular	1
29	Parafuso	2	75	Parafuso da régua angular	1
30	Apoio (A)	1	76	Cerca	1
31	Cano x prancha (A)	1	77	Rótulo da escala (A)	1
32	Anilha elástica de pressão 4	4	78	Base de escala (A)	1
33	Anilha plana 4	6	79	Base de escala (B)	1
34	Parafuso M4 x 8	4	80	Porca de escala	4
35	Parafuso M5x20	4	81	Peça de parada (A)	1
36	Porca hexagonal M5	4	82	Peça de paragem (B)	1
37	Patim de pé (B)	2	83	Parafuso sextavado M5x12	4
38	Patim de pé (A)	2	84	Arruela grande 6	2
39	Parafuso M4x8	2	85	Fixação base de escala	1
40	Porca	2	86	Bloco pega	1
41	Parafuso M4x10	1	87	Bloco pé (C)	1
42	Inserção de Buffer	2	88	Pés (B)	1
44	Anilha plana 5	11	89	Botão de ajuste	1
45	Parafuso M5x10	3	90	Parafuso de ajuste de pés	1
46	Parafuso M8x15	2	91	Pés (C)	2
47	Placa de mostrador	1	92	Bloco pé (A)	2
48	Pega do motor	1	93	Mola de compressão	4
49	Cabo e ficha	1	94	Pino de suporte	4

Nº	Descrição	QDE
95	Parafuso M8x40	4
96	Porca de bloqueio M8	4
97	Bloco de reservatório	1
98	Bloco pés (B)	1
99	Pés (A)	1
100	Bloco de corrente	1
101	Tampão de água	1
102	Suporte de roda (B)	1
103	Tampa da roda	2
104	Roda	2
105	Porca hexagonal M6	4
106	Eixo da roda	1

Nº	Descrição	QDE
107	Suporte da roda (A)	1
108	Base de fixação da bomba	1
109	Espunja de filtrar (B)	1
110	Espunja de filtrar (A)	1
111	Bomba	1
114	Abraçadeira de cabo de alimentação	1
116	Bucha de mancal (B)	2
117	Rórtulo da escala (B)	1
118	Chave (A)	1
119	Chave (B)	1
121	Máquina de lavar	1
122	Cano x prancha (B)	1

13. Garantia

- Os produtos Dexter são conbidos mediante os mais altos padrões de qualidade DIY (Faça Você Mesmo). A Dexter oferece garantia de 24 meses para os seus produtos, a partir da data de compra. Esta garantia aplica-se a todos os defeitos de material e de fabricação que possam surgir. Nenhuma outra reclamação é possível, de qualquer natureza, direta ou indireta, relativa a pessoas e/ou materiais. Os produtos Dexter não se destinam a uma utilização profissional.
- Na eventualidade de surgir um problema ou defeito, deverá sempre consultar primeiro o revendedor Dexter. Na maioria dos casos, o revendedor Dexter será capaz de resolver o problema ou corrigir o defeito.
- As reparações ou a substituição de peças não estenderão o período de garantia original.
- Os defeitos decorrentes da utilização ou desgaste inapropriados não estão cobertos pela garantia. Entre outros, isto refere-se a interruptores, interruptores de circuito de proteção e motores, no caso de desgaste.
- A sua reclamação relativamente à garantia só pode ser processada se:**
 - O prova da data de compra puder ser fornecida sob a forma de um recibo ou fatura.
 - Nenhuma reparação e/ou substituição tenha sido realizada por terceiros.
 - A ferramenta não tiver sido submetida a uma utilização indevida (sobrecarga da máquina ou montagem de acessórios não aprovados).
 - Não existirem danos causados por influências externas ou corpos estranhos, como areia ou pedras.
 - Não existirem danos causados pela não observância das instruções de segurança e das instruções de utilização.
 - Não existirem questões de força maior da nossa parte.
 - Estiver incluída uma descrição da reclamação.
- As cláusulas de garantia são aplicáveis em combinação com as nossas condições de venda e de entrega.
- As ferramentas defeituosas a serem enviadas à Dexter através do concessionário Dexter serão recebidas pela Dexter, desde que o produto esteja devidamente embalado. Se produtos defeituosos forem enviadas diretamente pelo consumidor para a Dexter, está só se ocupará desses produtos se o consumidor pagar os custos de envio.
- Os produtos que forem entregues mal embalados não serão aceites pela Dexter.

Simboli

Leggere il manuale per l'operatore



Marchio di conformità Ucraina



Leggere il manuale per l'operatore



Questo prodotto è conforme a tutte le direttive europee applicabili, ed è stato effettuato un test di valutazione della conformità a tali direttive.



Avvertenza!



Indossare protezioni uditive



Indossare protezioni per le mani



Indossare protezioni per gli occhi



Indossare una maschera di protezione



Attenzione, rischio di tagliarsi



Non usare dischi da taglio al diamante segmentati



Il prodotto è riciclabile. Se non lo si può più usare, si prega di portarlo ad un centro di riciclaggio.



IMPORTANTE: DA LEGGERE E DA CONSERVARE PER ULTERIORE USO.

CONTENUTO

1. USO PREVISTO PER IL TAGLIAPIASTRELLE
2. ISTRUZIONI DI SICUREZZA
3. DESCRIZIONE
4. DATI TECNICI
5. PRIMA DI AVVIARE IL PRODOTTO
6. ASSEMBLAGGIO
7. FUNZIONAMENTO
8. MANUTENZIONE
9. SOLUZIONE PROBLEMI
10. SMALTIMENTO E RICICLAGGIO
11. VISTA ESPLOSO
12. LISTA PEZZI
13. GARANZIA

1. USO PREVISTO PER IL TAGLIAPIASTRELLE

La macchina taglia piastrelle è progettata per il taglio standard di piastrelle di piccole e medie dimensioni (piastrelle smaltate, piastrelle di ceramica o simili) che possono essere adattate dalle dimensioni della macchina.

È progettato per applicazioni fai-da-te e aziende artigianali in particolare. Non dovrebbe mai essere usato per tagliare legno o metallo.

La macchina deve essere utilizzata esclusivamente per lo scopo previsto.

Qualsiasi altro uso è considerato un caso di uso improprio.

L'utente operatore e non il fabbricante saranno ritenuti responsabili per danni e/o lesioni di qualsiasi tipo derivanti da tale uso improprio.

La macchina deve essere azionata solo con dischi da taglio adeguati.

I dischi non devono mai essere consumati. L'uso previsto include anche il rispetto delle informazioni di sicurezza, delle istruzioni di montaggio e delle istruzioni per l'uso contenute nel manuale d'uso.

Tutte le persone che utilizzano e forniscono assistenza all'apparecchiatura devono essere a conoscenza di queste istruzioni per l'uso e devono essere informate sui potenziali pericoli dell'apparecchiatura.

Inoltre, è imperativo il rigoroso rispetto delle norme antinfortunistiche vigenti in loco, nonché di tutte le altre norme generali in materia di salute e sicurezza sul lavoro.

La responsabilità del fabbricante sarà considerata nulla se la macchina viene modificata in qualsiasi modo e il fabbricante non si assume alcuna responsabilità per eventuali danni derivanti da modifiche.

Anche quando l'apparecchiatura viene utilizzata come prescritto è ancora impossibile eliminare alcuni fattori di rischio residui.

I seguenti pericoli possono sorgere a seguito della costruzione e della progettazione della macchina:

- Contatto con il disco da taglio diamantato dove non è coperto.
- Entrare in contatto con il disco da taglio diamantato mentre ruota.
- Punte diamantate difettose che vengono espulse dal disco da taglio o espulsione di pezzi e parti di pezzi.
- Danni all'udito se non vengono utilizzate le protezioni auricolari.
- Si consiglia di evitare il contatto con i pezzi rotanti.

Si prega di notare che le nostre apparecchiature non sono state progettate per l'uso in applicazioni commerciali, commerciali o industriali. La nostra garanzia sarà annullata se l'apparecchiatura viene utilizzata in attività commerciali, commerciali o industriali o per scopi equivalenti.

2. ISTRUZIONI DI SICUREZZA

2.1 REGOLE GENERALI DI SICUREZZA



AVVERTENZA: leggere tutte le avvertenze di sicurezza e tutte le istruzioni. Il mancato rispetto delle avvertenze e delle istruzioni può provocare scosse elettriche, incendi e/o lesioni gravi.

Conservare tutte le avvertenze e le istruzioni per ulteriore consultazione.

Il termine «utensile elettrico» nelle avvertenze si riferisce al vostro elettroutensile (con filo) o a batteria (cordless).

1) Sicurezza dell'area di lavoro

- a) **Mantenere l'area di lavoro pulita e ben illuminata.** Aree ingombre o buie sono propizie agli incidenti.
- b) **Non utilizzare utensili elettrici in atmosfera esplosiva, ad esempio in presenza di liquidi infiammabili, gas o polveri.** Gli utensili elettrici creano scintille che possono infiammare la polvere o i fumi.
- c) **Tenere i bambini ed eventuali persone presenti lontano durante il funzionamento di un utensile elettrico.** Le distrazioni possono farti perdere il controllo.

2) Sicurezza elettrica

- a) **La spina dell'utensile deve essere adatta alla presa. In nessun modo modificare la spina. Non usare alcun adattatore con utensili che siano in contatto con la terra.** Spine non modificate e che siano adatte alle prese riducono il rischio di shock elettrico.
- b) **Evitare il contatto tra l'utensile elettrico e superfici collegate alla terra come tubature, radiatori, mobili e frigoriferi.** Esiste un rischio maggiore di shock elettrico se il vostro corpo venisse a contatto con la terra.

c) **Non esporre l'utensile elettrico alla pioggia o a condizioni climatiche di umidità.** Se l'acqua dovesse penetrare nell'utensile elettrico aumenterebbe il rischio di shock elettrico.

d) **Non fare abuso del filo. Mai usare il filo per trasportare, tirare o staccare la spina dell'utensile elettrico. Tenere il filo lontano dal calore, olio, angoli appuntiti o pezzi in movimento.** Fili danneggiati o impigliati aumentano il rischio di shock elettrico.

e) **Mentre si usa l'utensile elettrico all'esterno, servirsi di una prolunga adatta ad un uso per esterno.** L'uso di un filo adatto ad un uso esterno riduce il rischio di shock elettrico.

f) **L'uso di un utensile elettrico in un luogo umido è inevitabile. Usare una presa con dispositivo a corrente residua (RCD).** L'uso di un RCD riduce il rischio di shock elettrico.

3) Sicurezza personale

a) **Sempre prestare attenzione, tenere d'occhio quello che fate e usate del buon senso quando usate un utensile elettrico. Non usare l'utensile elettrico quando siete stanchi o su influenza di droghe, alcol o medicine.** Un momento di disattenzione può causare ingenti danni corporali.

b) **Munirsi della propria attrezzatura di protezione. Portare sempre una protezione per mani ed occhi.** L'attrezzatura di protezione come la maschera antipolvere, scarpe di protezione antiscivolo, casco rigido o una protezione auricolare usati nelle condizioni adeguate, ridurrà il rischio di incidente.

c) **Evitare un'accensione non voluta. Assicurarsi che l'interruttore sia in posizione off prima di collegare l'utensile all'alimentazione elettrica e/o la batteria, quando prendete o trasportate l'utensile.** Portare utensili elettrici col dito sull'interruttore o mettere su tensione utensili che abbiano l'interruttore su on, è propizio all'incidente.

d) **Togliere ogni altro utensile di regolazione o chiave prima di accendere l'utensile.** Una chiave inglese o altro oggetto lasciato attaccato alla parte rotante dell'utensile elettrico può causare incidenti.

e) **Non restare in equilibrio precario. Mantenere sempre una buona stabilità dei piedi.** Ciò permetterà un miglior controllo dell'utensile elettrico in caso di situazioni impreviste.

f) **Vestirsi in modo opportuno. Non portare vestiti troppo ampi o gioielli. Mantenere i capelli, i vestiti ed i guanti al riparo dalle parti in movimento.** I vestiti ampi, i gioielli o i capelli lunghi possono incastrarsi nelle parti in movimento.

g) **Qualora gli utensili fossero provvisti di una connessione per un estrattore di polvere o un collettore, assicurarsi che questi siano collegati ed usati in modo opportuno.** L'uso di questi ultimi può ridurre i rischi collegati alle polveri.

h) **Rimanere vigili e non trascurare i principi di sicurezza dell'utensile col pretesto che non si abbia l'abitudine di usarlo.** Basta una frazione di secondo d'inattenzione per provocare una ferita grave.

4) Uso e manutenzione degli utensili elettrici

a) **Non forzare l'utensile elettrico. Utilizzare l'utensile elettrico corretto per il lavoro da fare.** L'utensile elettrico corretto farà il lavoro meglio e in maggior sicurezza, nel modo per cui è stato progettato.

b) **Non utilizzare l'utensile elettrico se l'interruttore non si accende e non si spegne.** Qualsiasi utensile elettrico che non possa essere controllato con l'interruttore è pericoloso e deve essere riparato.

c) **Scolligare la spina dalla fonte di alimentazione e/o rimuovere il pacco batteria, se staccabile, dall'utensile elettrico prima di effettuare regolazioni, cambiare accessori o riporre gli utensili elettrici.** Tali misure di sicurezza preventive riducono il rischio di avviare accidentalmente l'utensile elettrico.

d) **Conservare gli utensili elettrici inattivi fuori dalla portata dei bambini e non consentire a persone che non abbiano familiarità con l'utensile elettrico o queste istruzioni di utilizzare l'utensile elettrico.** Gli utensili elettrici sono pericolosi nelle mani di utenti che non sappiano usarli.

e) **Effettuare la manutenzione di utensili elettrici e accessori. Verificare che i pezzi mobili non siano disallineati o piegati, rotti o altre condizioni che possano avere effetto sul funzionamento dell'utensile elettrico. In caso di danni, far riparare l'utensile elettrico prima dell'uso.** Molti incidenti sono causati da utensili elettrici mal mantenuti.

f) **Mantenere gli utensili da taglio affilati e puliti.** Gli utensili da taglio correttamente mantenuti e affilati hanno meno probabilità di dar problemi e sono più facili da controllare.

g) **Utilizzare l'utensile elettrico, gli accessori e le punte dell'utensile ecc. in conformità con queste istruzioni, tenendo conto delle condizioni di lavoro e del lavoro da eseguire.** L'uso dell'utensile elettrico per operazioni diverse da quelle previste potrebbe condurre a situazioni pericolose.

h) **Mantenere le impugnature e le superfici di presa asciutte, pulite e prive di olio e grasso.** Le impugnature e le superfici di presa scivolose non permettono la presa in mano e il controllo sicuro dell'utensile in caso di imprevisti.

5. Assistenza

a) **Far riparare l'utensile elettrico da un riparatore qualificato utilizzando solo pezzi di ricambio identici.** Ciò garantirà il mantenimento della sicurezza dell'utensile elettrico.

g) Utilizzare l'utensile elettrico, gli accessori e le punte dell'utensile ecc. in conformità con queste istruzioni, tenendo conto delle condizioni di lavoro e del lavoro da eseguire. L'uso dell'utensile elettrico per operazioni diverse da quelle previste potrebbe condurre a situazioni pericolose.

h) Mantenere le impugnature e le superfici di presa asciutte, pulite e prive di olio e grasso. Le impugnature e le superfici di presa scivolose non permettono la presa in mano e il controllo sicuro dell'utensile in caso di imprevisti.

5. Assistenza

a) Far riparare l'utensile elettrico da un riparatore qualificato utilizzando solo pezzi di ricambio identici. Ciò garantirà il mantenimento della sicurezza dell'utensile elettrico.

2.2 ISTRUZIONI DI SICUREZZA SUPPLEMENTARI

- Si prega di leggere attentamente le istruzioni per l'uso e osservare le informazioni fornite. È importante fare riferimento a queste istruzioni per familiarizzarsi con il prodotto, il suo uso corretto e le informazioni sulla sicurezza.
- Posare la macchina su un pavimento piano e non scivoloso. Assicurarsi che la macchina non oscilli.
- Verificare che la tensione sulla targhetta sia la stessa della tensione di alimentazione. Non inserire la spina di alimentazione nella presa di corrente fino a quando ciò non è stato constatato. Collegare l'alimentatore tramite un trasformatore di isolamento o dispositivi di corrente residua.
- **Importante:** il disco da taglio continuerà a ruotare dopo che la macchina è stata spenta!
- Non applicare mai una pressione laterale sul disco da taglio diamantato per fermarlo.
- **Importante:** il disco da taglio diamantato deve essere sempre raffreddato con acqua.
- Estrarre sempre la spina di alimentazione prima di cambiare la ruota di taglio.
- Utilizzare solo duchi diamantati adatti. Non utilizzare dischi da taglio con una velocità massima di funzionamento inferiore alla velocità nominale del mandrino della macchina.
- La sostituzione della spina o del cavo di alimentazione deve sempre essere effettuata dal fabbricante dell'utensile o dalla sua organizzazione di assistenza.
- Tenere i pezzi elettrici lontani dall'acqua e dalle persone nell'area di lavoro.
- Non lasciare mai la macchina incustodita in stanze con bambini.
- Estrarre sempre la spina di alimentazione prima di esaminare il sistema del vano motore elettrico.
- Il disordine nell'area di lavoro può facilmente portare a incidenti.
- Assicurarsi di stare in piedi in modo stabile e solido mentre si lavora. Evitare posizioni anomale del corpo e mantenere sempre l'equilibrio.
- Se il disco da taglio si blocca a causa di polvere, trucioli o frammenti del pezzo in lavorazione, o se è necessario interrompere il lavoro, spegnere il dispositivo e tenerlo immobile fino a quando il disco non si sia fermato. Non tentare mai di estrarre un disco da taglio ancora funzionante da un pezzo in quanto ciò potrebbe causare un contraccolpo. Analizzare la situazione e intraprendere le dovute azioni correttive per eliminare la causa dell'inceppamento.
- L'impedenza massima ammissibile del sistema è di 0,35350 nel punto di interfaccia con la fornitura elettrica dell'utente. L'utilizzatore dovrebbe determinare, in consultazione con il fornitore di energia elettrica, se necessario, che l'apparecchiatura sia collegata solo a una fornitura di energia elettrica di tale impedenza o meno



AVVERTENZA! Leggere tutte le informazioni e le istruzioni di sicurezza. Il mancato rispetto delle informazioni e delle istruzioni di sicurezza qui elencate possono causare scosse elettriche, incendi e/o lesioni gravi. Conservare tutte le informazioni e le istruzioni di sicurezza in un luogo sicuro per un ulteriore uso.

Qualsiasi modifica che possa portare a una mutazione delle caratteristiche originali della macchina, ad esempio la velocità di rotazione o il diametro massimo del disco da taglio, può essere effettuata solo dal fabbricante della macchina che confermi che la macchina è ancora conforme alle norme di sicurezza.

3. DESCRIZIONE

- Aprire la confezione ed estrarre con cura l'attrezzatura
- Rimuovere il materiale di imballaggio e gli eventuali imballaggi e/o tutori per il trasporto (se presenti).
- Controllare se tutti gli articoli sono presenti.
- Ispezionare l'attrezzatura e gli accessori per eventuali danni durante il trasporto.
- Se possibile, conservare l'imballaggio fino alla fine del periodo di garanzia.



AVVERTENZA! L'attrezzatura e il materiale di imballaggio non sono giocattoli. Non lasciare che i bambini giochino con sacchetti di plastica, fogli di plastica e piccoli pezzi. C'è il rischio di strozzamento e soffocamento!

Per il dettaglio sugli elementi forniti, si prega di consultare le "Istruzioni per l'assemblaggio" fornite.

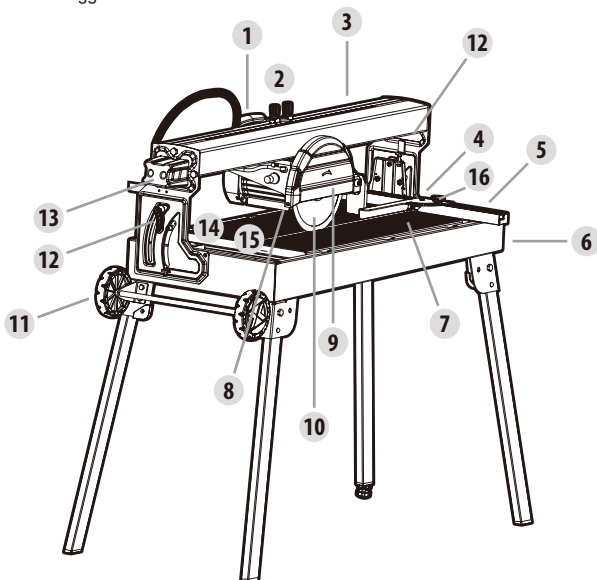

1. Impugnatura
2. Interruttore On/Off
3. Guida
4. Arresto angolare
5. Guida d'arresto
6. Maniglia di trasporto
7. Supporto pezzo
8. Protezione spruzzi
9. Protezione
10. Disco da taglio
11. Ruote da trasporto
12. Vite di serraggio
13. Paraurti
14. Pompa dell'acqua di raffreddamento
15. Serbatoio acqua
16. Vite maniglia

4. DATI TECNICI

Potenza nominale del motore	S1: 800W; S2: 900W 10min
Velocità a vuoto	3000 min ⁻¹
Motore CA	230V ~50Hz
Classe di protezione	I
Tipo di protezione	IP 54
Dimensioni tavolo	610x325mm
Altezza di lavoro	700mm
Lunghezza del taglio	610mm

Lunghezza taglio Jolly	610mm
Max. spessore del pezzo 90°	35mm
Max. spessore del pezzo 45°	27mm
Disco da taglio diamantato	0200x025,4mm
Massa nominale	35kgs
Max. massa operativa della macchina	60kgs

Nota: si raccomanda all'operatore di indossare una protezione per l'udito.

La macchina è progettata per funzionare in modalità S1 (funzionamento continuo) con una potenza di 800 W e in modalità S2 (funzionamento per brevi periodi) con una potenza di 900 W. La modalità S2 significa che è possibile utilizzare la macchina per un periodo ininterrotto di 10 minuti al massimo con un carico nominale dopo che questo periodo di tempo è trascorso, è necessario spegnere l'apparecchio e lasciarlo raffreddare completamente.

Successivamente, può essere riutilizzato per un massimo di 10 minuti.

Suono e vibrazioni

I valori di emissione sonora sono stati misurati in conformità alle norme EN 61029 e EN 12418.

Livello di pressione sonora LpA	75dB(A)
Incertezza KpA	4dB(A)
LIVELLO DI POTENZASONORA LwA	89dB(A)
INCERTEZZA Kwa	4dB(A)

Nota:

Il valore di emissione sonora dichiarato è stato misurato secondo un metodo di prova standard e può essere utilizzato per confrontare uno strumento con un altro;

Il valore di emissione sonora dichiarato può anche essere utilizzato in una valutazione preliminare dell'esposizione.

Avvertenza:

Le emissioni di rumore durante l'uso effettivo dell'utensile elettrico possono differire dai valori dichiarati a seconda di come viene utilizzato l'utensile.

Adottare adeguate misure di sicurezza per proteggere l'operatore in base alla stima dell'esposizione nelle condizioni real di utilizzo (tenendo in considerazione tutte le fasi del ciclo operativo, ad esempio quando lo strumento è spento o inattivo, di funzionamento a vuoto e di funzionamento).

Suggerimenti:

1. Indossare guanti durante l'utilizzo dello strumento.
2. Limitare il tempo trascorso utilizzando lo strumento.

Rischi residui

Anche se si utilizza questo utensile elettrico secondo le istruzioni, alcuni rischi residui non possono essere eliminati. I seguenti pericoli possono insorgere a causa della costruzione e della disposizione dell'apparecchiatura:

1. Danni ai polmoni se non viene utilizzata una maschera antipolvere protettiva adeguata.
2. Danni all'udito se non viene utilizzata un'adeguata protezione per l'orecchio.
3. Danni alla salute causati da vibrazioni mano-braccio se l'apparecchiatura viene utilizzata per lunghi periodi di tempo o non è adeguatamente guidata e mantenuta.



AVVERTENZA! È probabile che questa macchina emetta radiazioni non ionizzanti, producendo un campo elettromagnetico durante il funzionamento. In alcune circostanze, questo campo può interferire con impianti medici attivi o passivi. Per ridurre il rischio di lesioni gravi o fatali, raccomandiamo alle persone con impianti medici di consultare il proprio medico e il produttore di impianti medici prima di utilizzare questa macchina.

5. PRIMA DI AVVIARE IL PRODOTTO

- La macchina deve essere montata in modo che stia saldamente in piedi, cioè deve essere avvitata saldamente a un banco di lavoro, al telaio di base fornito o simili. Prima di regolare la macchina, scegliere una superficie stabile, priva di ostacoli (ad eccezione dei materiali da tagliare) e adeguatamente illuminata.
- Tutti i coperchi e i dispositivi di sicurezza devono essere montati correttamente prima dell'accensione dell'apparecchiatura.
- Il disco da taglio deve ruotare senza intoppi.
- Verificare che la tensione sulla targhetta sia la stessa della tensione di alimentazione prima di collegare l'apparecchiatura all'alimentatore.
- Stare sempre dalla parte anteriore della macchina (vicino alla maniglia di trasporto) durante il funzionamento.

6. ASSEMBLAGGIO



AVVERTENZA! Estrarre la spina di alimentazione prima di montare, regolare e cambiare il disco da taglio.

APRIRE IL TELAIO DELLA BASE

- Per regolare l'apparecchiatura sui piedi, premere il pulsante di chiusura e abbassare i piedi fino a quando non si blocchino nella posizione prevista. Per piegare i piedi, procedere in ordine inverso.

MONTAGGIO DELLA POMPA DELL'ACQUA DI RAFFREDDAMENTO

1. Posizionare la pompa dell'acqua di raffreddamento - con le ventose puntate verso il basso - nella vasca.
- Fissare il tubo sulle posizioni previste.



IMPORTANTE! Per garantire il corretto funzionamento, il tubo dell'acqua di raffreddamento non deve essere attorcigliato durante l'installazione. Ispezionare frequentemente i tubi flessibili e altri pezzi importanti che potrebbero essere deteriorati dall'acqua e dalla pressione dell'acqua.



ATTENZIONE! Assicurarsi che il cavo e il tubo dell'acqua di raffreddamento non possano entrare nell'area di taglio.

MONTAGGIO DEI PEZZI PER IL TRASPORTO

- Montare le ruote da trasporto, il piede e la maniglia da trasporto.

MONTAGGIO DELLA GUIDA DI ARRESTO E DELL'ARRESTO ANGOLARE

- Per prima cosa spingere la guida di arresto sui binari come mostrato e fissare. **ATTENZIONE!** Non posizionare la guida di arresto in linea con il disco di taglio, altrimenti potrebbe essere tagliata durante il funzionamento.
- Adesso si può spingere l'arresto angolare nella guida e fissarlo in qualsiasi posizione.

7. FUNZIONAMENTO

INTERRUTTORE ON/OFF

AVVERTENZA! Prima di cominciare:

- Assicurarsi che non vi siano difetti visibili.
- Assicurarsi che non ci sia nulla nell'area di lavoro che possa ostacolare il lavoro da eseguire.
- Assicurarsi che ci sia acqua di raffreddamento sufficiente.

- Assicurarsi che la protezione sia montata correttamente.
- Assicurarsi che nessun altro oltre all'operatore si trovi nell'area di lavoro.
- Per motivi di sicurezza sostituire l'utensile se risulti essere danneggiato in qualsiasi modo.
- Per accendere, premere "1" sull'interruttore On/Off.
- Prima di iniziare il taglio, attendere che il disco da taglio abbia raggiunto la velocità massima e che la pompa dell'acqua di raffreddamento abbia iniziato a fornire acqua al disco da taglio.
- Per spegnere, premere lo "0" sull'interruttore On/Off.

ESEGUIRE TAGLI A 90°

- Allentare la vite della maniglia e spingere l'arresto angolare nella posizione richiesta. Impostare l'angolo a 0° gradi e stringere nuovamente la vite della maniglia per fissare l'arresto angolare.
- Poi allentare la vite di serraggio e spingerla nella posizione richiesta.
- Spostare la testa della macchina sul retro usando la maniglia.
- Posizionare una piastrina contro la guida di arresto e l'arresto angolare.
- Accendere la macchina.
- Importante: attendere che l'acqua di raffreddamento raggiunga il disco da taglio.
- Usando la maniglia, spostare la testa della macchina in avanti lentamente e senza intoppi attraverso la piastrina.

ESEGUIRE TAGLI DIAGONALI A 45°

- Impostare l'arresto angolare su 45°.
- Eseguire il taglio.

ESEGUIRE TAGLI LONGITUDINALI A 45° ("TAGLIO JOLLY")

- Allentare la vite di serraggio.
- Inclinare la guida a sinistra a 45° sulla scala angolare.
- Raddrizzare la vite di serraggio.
- Eseguire il taglio.

SOSTITUZIONE DEL DISCO DIAMANTATO

- Estrarre la spina di alimentazione!
- Allentare e rimuovere la vite di serraggio per la protezione del disco da taglio.
- Alzare la protezione.
- Posizionare la chiave sull'albero motore e tenere premuto.
- Utilizzando la chiave inglese, allentare il dado della flangia nel senso di rotazione del disco di taglio. (Attenzione: filettatura a sinistra.)
- Rimuovere la flangia esterna e il disco da taglio.
- Pulire accuratamente la flangia di montaggio prima di montare la nuova il disco da taglio.
- Installare il nuovo disco in ordine inverso e stringere.
- **Importante:** Prestare attenzione al senso di rotazione del disco da taglio!

8. MANUTENZIONE



AVVERTENZA! Rimuovere la spina dalla presa di corrente prima di effettuare qualsiasi regolazione, assistenza o manutenzione.

Panoramica sulla pulizia e la manutenzione

Prima di ogni inizio

Cosa fare

Controllare il cavo di alimentazione, la spina della corrente, i cavi di alimentazione, la pompa dell'acqua fredda e il disco da taglio per eventuali danni

Come?

Ispezione visiva.

Regolarmente, a seconda delle condizioni d'uso Cosa fare Controllare tutte le connessioni avvitate e stringerle se necessario	Come? Ispezione visiva.
Pulire polvere e schegge dalla macchina.	Rimuovere polvere e schegge con aria compressa o usare una spazzola.
Rimuovere tutta la polvere e le schegge dalle fessure di ventilazione del motore.	Rimuovere la polvere e le schegge con un aspirapolvere o una spazzola.
Rimuovere i depositi dalla pompa dell'acqua fredda.	Pulire i depositi con un panno.
Cambiare l'acqua di raffreddamento.	Svuotare l'acqua di raffreddamento presente nella vasca dell'acqua, pulire i detriti e riempire con acqua limpida.
Se necessario Cosa fare Sostituire il disco da taglio.	Come? Fare riferimento alla sezione "CAMBIARE IL DISCO DA TAGLIO DIAMANTATO".
Il tubo dell'acqua di raffreddamento è danneggiato.	Sostituire il tubo dell'acqua di raffreddamento. (Vedi sotto)

Se il tubo dell'acqua di raffreddamento s'infrangibile, si ostruisce o si danneggia, può essere facilmente sostituito da un altro tubo dello stesso tipo. Allentare le connessioni e i supporti. Montare un nuovo tubo con la stessa lunghezza. Sistemarlo (proprio come quello vecchio).

LUBRIFICAZIONE

Di tanto in tanto le guide e i cuscinetti del motore devono essere lubrificati.

- Se si desidera spostare l'attrezzatura in una posizione diversa, prima allentare le viti di serraggio e spingerle, fare lo stesso con la testa della macchina, sullo stesso lato delle ruote di trasporto, quindi fissare nuovamente le due viti di serraggio.
- Piegare i piedi uno dopo l'altro, idealmente partendo dallo stesso lato delle ruote da trasporto in modo da non sovraccaricare la maniglia di trasporto quando si mette giù l'attrezzatura.
- L'attrezzatura può ora essere trasportata utilizzando la maniglia da trasporto.
- Il dispositivo può essere posato in uno spazio minimo come mostrato. Durante la posa, mettere il piede sull'asse per evitare che il dispositivo rotoli.

TRASPORTO

- Se si desidera spostare l'attrezzatura in una posizione diversa, prima allentare le viti di serraggio e spingerle, insieme alla testa della macchina sullo stesso lato delle ruote di trasporto, quindi fissare nuovamente le due viti di serraggio.
- Piegare i piedi uno dopo l'altro, idealmente partendo dallo stesso lato delle ruote di trasporto in modo da non sovraccaricare la maniglia di trasporto quando si mette giù l'attrezzatura.
- L'attrezzatura può ora essere trasportata utilizzando la maniglia di trasporto.
- L'attrezzatura può essere parcheggiata in uno spazio minimo come mostrato. Durante la posa, mettere il piede sull'asse per evitare che l'apparecchiatura rotoli.

CONSERVAZIONE

Conservare l'attrezzatura e i suoi accessori fuori dalla portata dei bambini in un luogo buio e asciutto a temperatura superiore allo zero. La temperatura di conservazione ideale è compresa tra 5 e 30°C. Conservare l'utensile elettrico nella sua confezione originale.

9. SOLUZIONE PROBLEMI

Problema	Possibile motivo	Soluzione
1. La macchina non si avvia	<ul style="list-style-type: none"> • La corrente è stata interrotta • Il cavo o la spina sono difettosi • Altro problema elettrico nel dispositivo 	<ul style="list-style-type: none"> • Verificare l'alimentazione con un dispositivo diverso • Consultare un elettricista qualificato • Consultare un elettricista qualificato
2. Motore / unità di taglio non può o difficilmente essere spostato	<ul style="list-style-type: none"> • La sicura di trasporto è bloccata • Guida e cuscinetto bloccati 	<ul style="list-style-type: none"> • Sbloccare la sicura di trasporto • Lubrificare la guida o il cuscinetto
3. Assenza di raffreddamento ad acqua	<ul style="list-style-type: none"> • Tubo dell'acqua di raffreddamento attorcigliato, piegato o danneggiato • Troppo poca acqua di raffreddamento nel contenitore • Filtro di pompaggio ostruito • Pompa ostruita • Altro guasto o problema elettrico nella pompa 	<ul style="list-style-type: none"> • Controllare il funzionamento dell'acqua di raffreddamento, rimuovere ciò che blocca se necessario o sostituire il tubo • Aggiungere l'acqua di raffreddamento per coprire la pompa • Pulire il filtro • Provare la pompa, pulire rimuovere il blocco • Test da parte di un tecnico qualificato, riparazione se necessario
4. La macchina si ferma improvvisamente durante l'uso	<ul style="list-style-type: none"> • Corrente interrotta • Disco da taglio bloccato 	<ul style="list-style-type: none"> • Verificare l'alimentazione con un dispositivo diverso • Staccare subito la presa! Rimuovere il blocco con attenzione, poi provare il disco
5. Taglio poco efficace	<ul style="list-style-type: none"> • Prolunga troppo lunga e/o con sezione troppo piccola • L'alimentazione (ad es. generatore) ha una corrente troppo bassa • La profondità massima di taglio è stata oltrepassata • Disco di taglio inadatto o errato senso di rotazione 	<ul style="list-style-type: none"> • Utilizzare una prolunga con lunghezza autorizzata e/o sezione sufficiente. • Collegare il dispositivo ad un'altra fonte di alimentazione • Controllare la profondità massima di taglio • Provare il disco da taglio per il tipo di utilizzo, condizioni e direzione di rotazione
6. Forti vibrazioni, rumori strani, forte odore	<ul style="list-style-type: none"> • Staccare subito la spina! Il disco non è raffreddato, è stato montato male o è consumato • Staccare subito la spina! Altro problema. 	<ul style="list-style-type: none"> • Provare il raffreddamento, il montaggio del disco di taglio e il senso di rotazione, se necessario montare un nuovo disco da taglio adatto • Consultare un elettricista qualificato

10. SMALTIMENTO E RICICLAGGIO

L'attrezzatura viene fornita imballata per evitare che venga danneggiata durante il trasporto. Le materie prime in questo imballaggio possono essere riutilizzate o riciclate.

L'attrezzatura e i suoi accessori sono realizzati in vari tipi di materiale, come metallo e plastica. I componenti difettosi devono essere smaltiti come rifiuti speciali. Rivolgersi al rivenditore o agli enti locali.

Solo per i paesi dell'UE

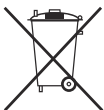

Non smaltire mai gli utensili elettrici con i rifiuti domestici. Per conformarsi alla direttiva europea 2012/19/UE sui rifiuti di dispositivi elettrici ed elettronici e alla sua implementazione nelle legislazioni nazionali, i vecchi utensili elettrici devono essere separati dagli altri rifiuti e smaltiti in modo rispettoso dell'ambiente, ad esempio portandoli in un sito di riciclaggio.

FR

ES

PT

IT

EL

PL

UA

RO

EN

Alternativa al riciclaggio dei resi

In alternativa alla restituzione del dispositivo al fabbricante, il proprietario del dispositivo elettrico deve assicurarsi che questo sia smaltito correttamente se non desidera più conservarlo.

I dispositivi da smaltire possono essere riportati ad un punto di raccolta adatto che li smaltirà in conformità con le normative nazionali sul riciclaggio e lo smaltimento dei rifiuti.

I dispositivi elettrici ed elettronici possono essere pericolosi per l'ambiente e per la salute umana poiché contengono sostanze pericolose.

Ciò non si applica ad accessori o pezzi senza componenti elettrici forniti con i vecchi dispositivi.

11. VISTA ESPLOSA ED ELENCO DEI PEZZI DI RICAMBIO

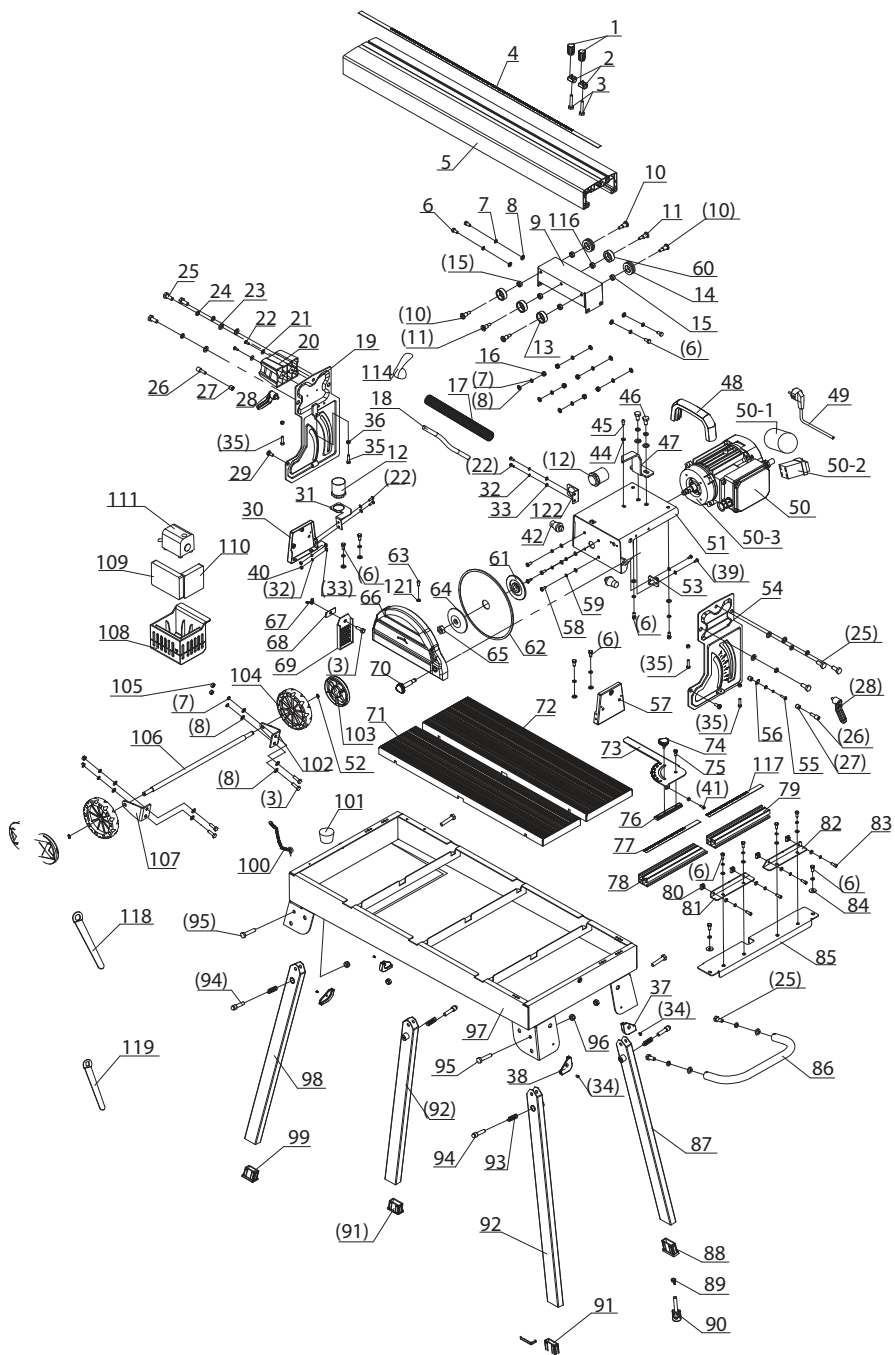

12. LISTA PEZZI

Lista dei pezzi dei tagliapiastrelle

N°.	Descrizione	QTÀ
1	Manopola	2
2	Blocco fisso	2
3	Vite esagonale M6x20	5
4	Scala guida	1
5	Barra guida	1
6	Vite M6x12	16
7	Rondella molla 6	26
8	Rondella piatta 6	28
9	Piastra di collegamento	1
10	Vite per cuscinetto (A)	4
11	Vite per cuscinetto (B)	2
12	Connettore del tubo flessibile	2
13	Guaina(B)	2
14	Guaina(A)	2
15	Guaina del cuscinetto	4
16	Dado di bloccaggio esagonale M6	6
17	Tubo flessibile	1
18	Tubo dell'acqua	1
19	Piastra angolare (B)	1
20	Piastra di supporto	1
21	Rondella grande 4	2
22	Bullone M4x10	6
23	Rondella molla 8	10
24	Rondella piatta 8	10
25	Vite esagonale M8x20	8
26	Vite	2
27	Boccola angolo	2
28	Manopola di blocco	2
29	Vite	2
30	Supporto (A)	1
31	Tubo flessibile x tavola (A)	1
32	Rondella a molla 4	4
33	Rondella piatta 4	6
34	Bullone M4 x 8	4
35	Rondella piatta M5x20	4
36	Dado esagonale M5	4
37	Tappetino per le gambe (B)	2
38	Tappetino per le gambe (A)	2
39	Bullone M4x8	2
40	Dado	2
41	Bullone M4x10	1
42	Inserimento tampone	2
44	Rondella piatta 5	11
45	Bullone M5x10	3
46	Vite M8x15	2
47	Quadrante	1
48	Maniglia otore	1
49	Cavo & spina	1

N°	Descrizione	QTÀ
50	Motore (blocco)	1
50-1	Capacità	1
50-2	Interruttore	1
50-3	Motore	1
51	Staffa motore	1
52	Anello per albero	2
53	Connettore del tubo dell'acqua	1
54	Piastra angolare (A)	1
55	Bullone M4x16	1
56	Puntatore angolare	1
57	Portante (B)	1
58	Bullone M5x12	4
59	Rondella a molla 5	10
60	Cuscinetto	2
61	Flangia interna	1
62	Disco	1
63	Bullone di protezione	1
64	Flangia esterna	1
65	Dado esagonale sottile M12	1
66	Gruppo protezione	1
67	Dado a farfalla	1
68	Flangia rivestimento di gomma	1
69	Rivestimento di gomma	1
70	Vite guardia	1
71	Gruppo tavolo da lavoro (A)	1
72	Gruppo tavolo da lavoro (B)	1
73	Righello angolare	1
74	Manopola di bloccaggio angolare	1
75	Vite righello angolare	1
76	Protezione	1
77	Etichetta della scala (A)	1
78	Base della scala (A)	1
79	Base della scala (B)	1
80	Dado della scala	4
81	Pezzo di arresto (A)	1
82	Pezzo di arresto (B)	1
83	Bullone esagonale M5x12	4
84	Rondella grande 6	2
85	Base della scala di fissaggio	1
86	Gruppo maniglia	1
87	Gruppo supporto(C)	1
88	Piede(B)	1
89	Manopola di regolazione	1
90	Vite di regolazione piedi	1
91	Piede(C)	2
92	Gruppo supporto (A)	2
93	Molla di compressione	4
94	Perno	4

N°	Descrizione	QTÀ
95	Vite M8x40	4
96	Dado di bloccaggio M8	4
97	Gruppo serbatoio	1
98	Gruppo (B) supporto	1
99	Piede(A)	1
100	Gruppo catena	1
101	Tappo acqua	1
102	Supporto ruota (B)	1
103	Copri ruota	2
104	Ruota	2
105	Dado esagonale M6	4
106	Albero ruota	1

N°	Descrizione	QTÀ
107	Supporto ruota (A)	1
108	Base fissa della pompa	1
109	Spugna filtrante(B)	1
110	Spugna filtrante(A)	1
111	Pompa	1
114	Fascetta per cavi di alimentazione	1
116	Boccola cuscinetto (B)	2
117	Etichetta della scala (B)	1
118	Chiave (A)	1
119	Chiave Chiave (B)	1
121	Rondella	1
122	Tubo flessibile x tavola (B)	1

13. GARANZIA

- I prodotti Dexter sono progettati per soddisfare i più alti requisiti del fai da te. Dexter offre una garanzia di 36-mesi per i propri prodotti, a partire dalla data d'acquisto. Questa garanzia si applica a tutti i materiali e ai difetti di riguardo le persone e/o i materiali. I prodotti Dexter non sono destinati ad un uso professionale.
- In caso di problema o difetto, consultare innanzitutto il vostro rivenditore Dexter. Nella maggior parte dei casi, esso sarà capace di risolvere il problema o correggere il difetto.
- Le riparazioni o la sostituzione dei pezzi, non estendono la durata originale della garanzia.
- I difetti apparsi come risultato di un uso improprio o usura, non sono coperti dalla garanzia. Questo riguarda, tra l'altro, gli interruttori, gli interruttori dei circuiti di protezione e i motori, in caso di usura.
- Il vostro ricorso alla garanzia può essere trattato se:
 - È possibile presentare una prova d'acquisto sotto forma di ricevuta.
 - Nessuna riparazione e/o sostituzione sia stata effettuata da terzi.
 - L'utensile non sia stato sottoposto ad un uso improprio (sovraccarico della macchina o inserimento di accessori non approvati).
 - Che non appaiano forzature, che il prodotto non sia stato manovrato in maniera inappropriata, usato in maniera non autorizzata o subito incidenti.
 - Non vi sia forza maggiore da parte nostra
 - Che non siano stati usati pezzi di ricambio non adatti, pezzi non fabbricati da DEXTER, qualora sia provato che siano stati causa del danno.
 - Viene allegata una descrizione del reclamo.
- Gli articoli della garanzia si applicano assieme ai nostri termini di vendita e consegna.
- Gli utensili difettosi da rinviare a Dexter via rivenditore Dexter sarà raccolto da Dexter se il pacco è ben imballato. Se le merci difettose fossero inviate direttamente dal cliente a Dexter, la summenzionata Dexter potrà occuparsi di queste merci solo se il cliente si fa carico delle spese di spedizione.
- I prodotti consegnati in un pacco fatto male, non saranno accettati da Dexter.

Σύμβολα

Διαβάστε το εγχειρίδιο οδηγιών για τον χειριστή.



Διαβάστε το εγχειρίδιο οδηγιών για τον χειριστή.



Προσοχή!



Πρέπει να φοράτε εξοπλισμό προστασίας ακοής.



Πρέπει να φοράτε εξοπλισμό προστασίας για τα χέρια.



Πρέπει να φοράτε εξοπλισμό προστασίας όρασης.



Φοράτε μάσκα προστασίας.



Προσοχή, κίνδυνος κοπής.



Οι αδαμάντινοι τροχοί κοπής δεν πρέπει να χρησιμοποιούνται τμηματικά.



Το προϊόν είναι ανακυκλώσιμο. Εάν δεν μπορεί να χρησιμοποιηθεί πλέον, παρακαλούμε, μεταφέρετέ το σε κέντρο ανακύκλωσης απορριμμάτων.



Σήμανση συμμόρφωσης Ουκρανίας



Συμμορφώνεται με τα ευρωπαϊκά πρότυπα: Αυτό το σύμβολο σημαίνει ότι η συσκευή είναι συμβατή με τις ισχύουσες ευρωπαϊκές οδηγίες και ότι έχει πραγματοποιηθεί έλεγχος συμμόρφωσης με αυτές τις οδηγίες.



ΣΗΜΑΝΤΙΚΟ: ΔΙΑΒΑΣΤΕ ΚΑΙ ΦΥΛΑΞΤΕ ΓΙΑ ΜΕΛΛΟΝΤΙΚΗ ΑΝΑΦΟΡΑ.

ΠΕΡΙΕΧΟΜΕΝΑ

1. ΠΡΟΟΡΙΖΟΜΕΝΗ ΧΡΗΣΗ ΓΙΑ ΤΟΝ ΚΟΠΤΗ ΠΛΑΚΙΔΙΩΝ
2. ΟΔΗΓΙΕΣ ΑΣΦΑΛΕΙΑΣ
3. ΠΕΡΙΓΡΑΦΗ
4. ΤΕΧΝΙΚΑ ΧΑΡΑΚΤΗΡΙΣΤΙΚΑ
5. ΠΡΙΝ ΤΗΝ ΕΚΚΙΝΗΣΗ ΤΟΥ ΕΞΟΠΛΙΣΜΟΥ
6. ΣΥΝΑΡΜΟΛΟΓΗΣΗ
7. ΛΕΙΤΟΥΡΓΙΑ
8. ΣΥΝΤΗΡΗΣΗ
9. ΑΝΤΙΜΕΤΩΠΙΣΗ ΠΡΟΒΛΗΜΑΤΩΝ
10. ΑΠΟΡΡΙΨΗ ΚΑΙ ΑΝΑΚΥΚΛΩΣΗ
11. ΑΝΕΠΤΥΓΜΕΝΗ ΠΡΟΒΟΛΗ
12. ΚΑΤΑΛΟΓΟΣ ΕΞΑΡΤΗΜΑΤΩΝ
13. ΕΓΓΥΗΣΗ

1. ΠΡΟΟΡΙΖΟΜΕΝΗ ΧΡΗΣΗ ΓΙΑ ΤΟΝ ΚΟΠΤΗ ΠΛΑΚΙΔΙΩΝ

Το μηχάνημα κοπής πλακιδίων έχει σχεδιαστεί για συμβατική κοπή μικρού και μεσαίου μεγέθους πλακιδίων (στιλβωμένων πλακιδίων, κεραμικών πλακιδίων ή παρόμοιων), τα οποία μπορούν να υποστηριχθούν από το μέγεθος του μηχανήματος.

Έχει σχεδιαστεί για αυτοσχέδιες εφαρμογές και επαγγελματικές επιχειρήσεις ειδικότερα. Δεν πρέπει να χρησιμοποιείται ποτέ για την κοπή ξύλου ή μετάλλου.

Το μηχάνημα πρέπει να χρησιμοποιείται αποκλειστικά για τον προοριζόμενο σκοπό του.

Κάθε άλλη χρήση θεωρείται περίπτωση κακής χρήσης.

Ο χρήστης/χειριστής και όχι ο κατασκευαστής θα θεωρηθεί υπεύθυνος για ζημιές ή/και τραυματισμούς κάθε είδους που θα απορρέουσιν από αντίστοιχη κακή χρήση.

Το μηχάνημα πρέπει να τίθεται σε λειτουργία μόνο με τους κατάλληλους δίσκους κοπής.

Δεν πρέπει να χρησιμοποιούνται ποτέ πριονόλαμες. Η προοριζόμενη χρήση περιλαμβάνει επίσης τις πληροφορίες ασφαλείας, τις οδηγίες συναρμολόγησης και τις οδηγίες χειρισμού που περιέχονται σε αυτό το εγχειρίδιο οδηγιών χρήσης.

Κάθε άτομο που χρησιμοποιεί και επισκευάζει τον εξοπλισμό πρέπει να γνωρίζει αυτές τις οδηγίες χρήσης και να είναι ενημερωμένο για τους πιθανούς κινδύνους του εξοπλισμού.

Επιπλέον, είναι υποχρεωτική η αυστηρή τήρηση των κανονισμών πρόληψης ατυχημάτων που ισχύουν στην περιοχή σας, καθώς και των άλλων γενικών κανόνων σχετικά με την υγεία και ασφάλεια στην εργασία.

Η ευθύνη του κατασκευαστή θα θεωρηθεί άκυρη, εάν το μηχάνημα τροποποιηθεί με οποιονδήποτε τρόπο και ο κατασκευαστής δεν θα αποδεχθεί καμία ευθύνη για ζημιές που θα απορρέουσιν ως αποτέλεσμα τροποποιήσεων.

Ακόμη και όταν ο εξοπλισμός χρησιμοποιηθεί, σύμφωνα με τις οδηγίες, παραμένει αδύνατη η εξάλειψη ορισμένων υπολειπόμενων παραγόντων κινδύνου.

Οι παρακάτω κίνδυνοι ενδέχεται να απορρέουσιν ως αποτέλεσμα της κατασκευής και του σχεδιασμού του μηχανήματος:

- Η επαφή με τον αδαμάντινο δίσκο κοπής, στα σημεία όπου δεν καλύπτεται.
- Η εισχώρηση μέσα στον αδαμάντινο δίσκο κοπής, καθώς περιστρέφεται.
- Οι ελαττωματικές αδαμάντινες άκρες που εκσφενδονίζονται από τον δίσκο κοπής ή η εκσφενδόνιση τεμαχίων εργασίας και τμημάτων των τεμαχίων εργασίας.
- Η βλάβη στην ακοή, εάν δεν χρησιμοποιούνται ωτοασπίδες.
- Συνιστάται η αποφυγή της επαφής με τα περιστρεφόμενα εξαρτήματα.

Παρακαλούμε, λάβετε υπόψη ότι ο εξοπλισμός μας δεν έχει σχεδιαστεί για χρήση σε επαγγελματικές, εμπορικές ή βιομηχανικές εφαρμογές. Η εγγύησή μας θα καταστεί άκυρη, εάν ο εξοπλισμός χρησιμοποιηθεί σε επαγγελματικές, εμπορικές ή βιομηχανικές επιχειρήσεις ή για αντίστοιχους σκοπούς.

2. ΟΔΗΓΙΕΣ ΑΣΦΑΛΕΙΑΣ

2.1 ΓΕΝΙΚΟΙ ΚΑΝΟΝΕΣ ΑΣΦΑΛΕΙΑΣ



ΠΡΟΕΙΔΟΠΟΙΗΣΗ! Διαβάστε όλες τις προειδοποιήσεις ασφαλείας και τις οδηγίες. Αν δεν ακολουθήσετε όλες τις παρακάτω προειδοποιήσεις και οδηγίες, μπορεί να προκληθεί ηλεκτροπληξία, πυρκαγιά ή και σοβαρός τραυματισμός.

Αποθηκεύστε όλες τις προειδοποιήσεις και τις οδηγίες για μελλοντική αναφορά.

Ο όρος «ηλεκτροκίνητο εργαλείο» στις προειδοποιήσεις αφορά στο ηλεκτρικό εργαλείο που λειτουργεί με τάση δικτύου (ενσύρματο) ή με μπαταρία (ασύρματο).

1) ΑΣΦΑΛΕΙΑ ΧΩΡΟΥ ΕΡΓΑΣΙΑΣ

- Διατηρείτε τον χώρο εργασίας καθαρό και καλά φωτισμένο.** Αντικείμενα και σκοτεινές περιοχές μπορεί να προκαλέσουν τραυματισμούς.
- Μην χρησιμοποιείτε το ηλεκτροκίνητο εργαλείο σε περιβάλλον που ενέχει κίνδυνο έκρηξης όπως για παράδειγμα παρουσία εύφλεκτων υγρών, αερίων ή σκόνης.** Τα ηλεκτροκίνητα εργαλεία δημιουργούν σπινθήρες οι οποίοι μπορεί να προκαλέσουν ανάφλεξη της σκόνης ή του καπνού.
- Κρατήστε μακριά τα παιδιά και τους παριστάμενους κατά τη διάρκεια χρήσης του ηλεκτροκίνητου εργαλείου.** Η διάσπαση της προσοχής μπορεί να προκαλέσει απώλεια ελέγχου.

2) ΔΙΑΚΟΠΤΗΣ ΑΣΦΑΛΕΙΑΣ

- α) Το βύσμα του ηλεκτροκίνητου εργαλείου πρέπει να ταιριάζει με την πρίζα. Μην τροποποιείτε ποτέ το βύσμα με κανέναν τρόπο. Μην χρησιμοποιείτε οποιοδήποτε βύσμα μετασχηματιστή με επίγεια (γειωμένα) ηλεκτροκίνητα εργαλεία. Τα μη τροποποιημένα βύσματα και οι αντίστοιχες πρίζες θα μειώσουν τον κίνδυνο ηλεκτροπληξίας.
- β) Αποφύγετε σωματική επαφή με επίγειες ή γειωμένες επιφάνειες όπως για παράδειγμα σωλήνες, θερμαντικά σώματα, εστίες και ψυγεία. Υπάρχει αυξημένος κίνδυνος ηλεκτροπληξίας αν το σώμα σας είναι γειωμένο.
- γ) Μην εκθέτετε τα ηλεκτρικά εργαλεία στη βροχή ή σε υγρές συνθήκες. Η είσοδος νερού σε ένα ηλεκτρικό εργαλείο θα αυξήσει τον κίνδυνο ηλεκτροπληξίας.
- δ) Μην κακομεταχειρίζεστε το καλώδιο. Μην χρησιμοποιείτε ποτέ το καλώδιο για να μεταφέρετε, να τραβήξετε ή να αποσυνδέσετε το ηλεκτρικό εργαλείο. Κρατήστε το καλώδιο μακριά από τη ζέση, λάδια, αιχμηρές άκρες ή κινητά εξαρτήματα. Καλώδια που έχουν φθαρεί ή μπλεγμένα αυξάνουν τον κίνδυνο ηλεκτροπληξίας.
- ε) Όταν χρησιμοποιείτε ένα ηλεκτρικό εργαλείο σε εξωτερικό χώρο, χρησιμοποιήστε ένα καλώδιο πρόεκτασης, το οποίο να είναι κατάλληλο για χρήση σε εξωτερικό χώρο. Η χρήση ενός καλωδίου, το οποίο είναι κατάλληλο για χρήση σε εξωτερικό χώρο, μειώνει τον κίνδυνο ηλεκτροπληξίας.
- στ) Αν είναι αναπόφευκτη η χρήση του ηλεκτρικού εργαλείου σε τοποθεσία με υγρασία, χρησιμοποιήστε την προσευδόμενη παροχή μιας συσκευής υπολειπόμενου ρεύματος (RCD). Η χρήση μιας RCD μειώνει τον κίνδυνο ηλεκτροπληξίας.

3) ΠΡΟΣΩΠΙΚΗ ΑΣΦΑΛΕΙΑ

- α) Παραμείνετε σε ετοιμότητα, προσέξτε τι κάνετε και χρησιμοποιήστε την κοινή λογική, όταν χρησιμοποιείτε ένα ηλεκτρικό εργαλείο. Μην χρησιμοποιείτε ένα ηλεκτρικό εργαλείο ενώ είστε κουρασμένοι ή υπό την επίδραση ναρκωτικών, αλκοόλ ή φαρμάκων. Μια στιγμή απροσεξίας, ενώ χειρίζεστε ηλεκτρικά εργαλεία, μπορεί να προκαλέσει σοβαρό τραυματισμό.
- β) Χρησιμοποιείτε ατομικό προστατευτικό εξοπλισμό. Φοράτε πάντα προστατευτικά ματιών και γάντια. Ο προστατευτικός εξοπλισμός, όπως για παράδειγμα μάσκα αναπνοής, αντλιοσθηκικά παπούτσια, προστατευτικό κράνος ή προστασία των αφρών που χρησιμοποιείται για τις κατάλληλες συνθήκες, θα μειώσει τους τραυματισμούς.
- γ) Αποφύγετε την ακούσια έναρξη. Βεβαιωθείτε ότι ο διακόπτης είναι στη θέση «off» πριν συνδέσετε τον ρευματοδότη ή/και το πακέτο μπαταριών, πριν μαζέψετε ή μεταφέρετε το εργαλείο. Εάν κατά τη μεταφορά των ηλεκτρικών εργαλείων έχετε το δάκτυλό σας στο διακόπτη ή τα ηλεκτρικά εργαλεία είναι ενεργοποιημένα, ενδέχεται να προκληθούν ατυχήματα.
- δ) Απομακρύνετε οποιοδήποτε εργαλείο ρύθμισης ή κλειδί, πριν ενεργοποιήσετε το ηλεκτρικό εργαλείο. Ένα κλειδί ή εργαλείο ρύθμισης, που είναι συνδεδεμένο σε ένα περιστρεφόμενο μέρος του ηλεκτρικού εργαλείου, μπορεί να προκαλέσει τραυματισμό.
- ε) Μην επεκτείνετε υπερβολικά. Διατηρείτε συνεχώς την κατάλληλη βάση και ισορροπία. Αυτό επιτρέπει καλύτερο έλεγχο του ηλεκτρικού εργαλείου σε μη αναμενόμενες καταστάσεις.
- στ) Ντυθείτε κατάλληλα. Μην φοράτε φαρδιά ρούχα ή κοσμήματα. Κρατήστε τα μαλλιά, τον ρουχισμό και τα γάντια μακριά από κινητά εξαρτήματα. Τα φαρδιά ρούχα, τα κοσμήματα ή τα μακριά μαλλιά μπορεί να παγιδευτούν στα κινητά εξαρτήματα.
- ζ) Αν οι συσκευές προορίζονται για τη σύνδεση της εξαγωγής σκόνης και των μονάδων συλλογής, βεβαιωθείτε ότι είναι συνδεδεμένες και χρησιμοποιούνται σωστά. Η χρήση αυτών των συσκευών μπορεί να μειώσει κινδύνους που σχετίζονται με τη σκόνη.
- η) Να είστε πάντα σε εγρήγορση. Μην αμελείτε τις αρχές ασφαλούς χρήσης του εργαλείου, απλώς επειδή είστε εξοικειωμένοι με τη χρήση του. Μια απρόσεκτη κίνηση μπορεί να προκαλέσει σοβαρό τραυματισμό μέσα σε κλάσματα δευτερολέπτου.

4) ΧΡΗΣΗ ΚΑΙ ΦΡΟΝΤΙΔΑ ΤΟΥ ΗΛΕΚΤΡΙΚΟΥ ΕΡΓΑΛΕΙΟΥ

- α) Μην ασκείτε πίεση στο ηλεκτρικό εργαλείο. Χρησιμοποιείτε το σωστό ηλεκτρικό εργαλείο για την εφαρμογή που θέλετε να κάνετε. Το σωστό ηλεκτρικό εργαλείο θα κάνει την δουλειά καλύτερα και ασφαλέστερα, στον βαθμό για τον οποίο ήταν σχεδιασμένο.
- β) Μην χρησιμοποιείτε το ηλεκτρικό εργαλείο αν ο διακόπτης δεν μπορεί να το ενεργοποιήσει ή να το απενεργοποιήσει. Οποιοδήποτε ηλεκτρικό εργαλείο, το οποίο δεν μπορεί να τεθεί υπό έλεγχο με τον διακόπτη, είναι επικίνδυνο και πρέπει να επισκευαστεί.
- γ) Αποσυνδέτε το βύσμα από τον ρευματοδότη ή/και το πακέτο των μπαταριών από το ηλεκτρικό εργαλείο πριν κάνετε οποιασδήποτε ρυθμίσεις, αλλάξετε εξαρτήματα ή αποθηκεύσετε ηλεκτρικά εργαλεία. Τέτοια προληπτικά μέτρα ασφαλείας μειώνουν τον κίνδυνο της κατά λάθος έναρξης του ηλεκτρικού εργαλείου.
- δ) Αποθηκεύετε τα ανεργά ηλεκτρικά εργαλεία μακριά από τα παιδιά και μην επιτρέπετε σε άτομα που δεν είναι εξοικειωμένα με το ηλεκτρικό εργαλείο ή με αυτές τις οδηγίες να χειριστούν το ηλεκτρικό εργαλείο. Τα ηλεκτρικά εργαλεία είναι επικίνδυνα όταν είναι στη διάθεση ανειδίκευτων χρηστών.
- ε) Συντήρηση ηλεκτρικών εργαλείων. Ελέγχετε για λανθασμένη ευθυγράμμιση ή σύνδεση κινητών εξαρτημάτων, φθορά των εξαρτημάτων και οποιαδήποτε άλλα κατάσταση, η οποία μπορεί να επηρεάσει την λειτουργία του ηλεκτρικού εργαλείου. Αν έχει υποστεί ζημιά, επισκευάστε το ηλεκτρικό εργαλείο πριν από την χρήση. Πολλά ατυχήματα προκαλούνται από την κακή συντήρηση των ηλεκτρικών εργαλείων.
- στ) Διατηρείτε τα εργαλεία κοπής αιχμηρά και καθαρά. Η σωστή συντήρηση των εργαλείων κοπής με αιχμηρές άκρες μειώνει τις πιθανότητες να μπλεγτούν μεταξύ τους και καθιστά πιο εύκολο τον έλεγχό τους.
- ζ) Χρησιμοποιείτε το ηλεκτρικό εργαλείο, τα εξαρτήματα και τα μικρά μέρη του εργαλείου κ.λ.π. σύμφωνα με αυτές τις οδηγίες, λαμβάνοντας υπόψη τις συνθήκες εργασίας και την δουλειά που θα πραγματοποιηθεί. Η χρήση του ηλεκτρικού εργαλείου για λειτουργίες διαφορετικές από αυτές για τις οποίες προορίζεται, μπορεί να έχει ως αποτέλεσμα μια επικίνδυνη κατάσταση.
- η) Διατηρείτε τις λαβές και τις επιφάνειες λαβής στεγνές και καθαρές, χωρίς λιπαντικά στοιχεία. Οι ολισθηρές λαβές και επιφάνειες λαβής δεν επιτρέπουν τον ασφαλή χειρισμό και έλεγχο του εργαλείου σε μη αναμενόμενες καταστάσεις.

5) ΕΠΙΣΚΕΥΗ

α) Η επισκευή του ηλεκτρικού εργαλείου σας πρέπει να γίνεται από εξειδικευμένο προσωπικό στις επισκευές, που θα χρησιμοποιεί μόνο πανομοιότυπα ανταλλακτικά. Αυτό θα διασφαλίσει τη διατήρηση της ασφάλειας του ηλεκτρικού εργαλείου.

2.2 ΠΡΟΣΘΕΤΕΣ ΟΔΗΓΙΕΣ ΑΣΦΑΛΕΙΑΣ

Διαβάστε προσεκτικά τις οδηγίες χρήσης και τηρήστε τις σημειώσεις που δίνονται. Είναι σημαντικό να ανατρέχετε σε αυτές τις οδηγίες, προκειμένου να εξοικειωθείτε με τον εξοπλισμό, την ορθή χρήση του και τις σημειώσεις ασφαλείας.

- Συναρμολογήστε το μηχάνημα σε ίσιο, μη ολισθηρό πάτωμα. Βεβαιωθείτε ότι το μηχάνημα δεν ταλαντεύεται.
- Βεβαιωθείτε ότι η τάση στην πλακέτα διαβαθμίσεων είναι η ίδια με την τάση παροχής σας. Μην εισαγάγετε το βύσμα τροφοδοσίας στην έξοδο τροφοδοσίας, πριν να το πραγματοποιήσετε. Συνδέστε την παροχή ρεύματος μέσω μονωμένου μετασχηματιστή ή με Συσκευές Υπολειπόμενου Ρεύματος.
- **Σημαντικό:** Ο δίσκος κοπής θα συνεχίσει να περιστρέφεται, αφού το μηχάνημα απενεργοποιηθεί!
- Ποτέ μην ασκείτε πλευρική πίεση στον αδαμάντινο δίσκο κοπής, προκειμένου να τον ακινητοποιήσετε.
- **Σημαντικό:** Ο αδαμάντινος δίσκος κοπής πρέπει πάντα να κρυώνει με νερό.
- Πάντα, αποσυνδέετε το βύσμα τροφοδοσίας, πριν να φορτίσετε τον δίσκο κοπής.
- Χρησιμοποιείτε μόνο τους κατάλληλους αδαμάντινους δίσκους κοπής. Μη χρησιμοποιείτε δίσκους κοπής με μέγιστη ταχύτητα λειτουργίας του δίσκου που είναι μικρότερη από την ενδεικνυόμενη ταχύτητα άξονα του μηχανήματος.
- Η αντικατάσταση του βύσματος ή του καλωδίου τροφοδοσίας θα πραγματοποιείται πάντα από τον κατασκευαστή του εργαλείου ή τον οργανισμό συντήρησής του.
- Διατηρείτε τα ηλεκτρικά εξαρτήματα μακριά από το νερό και από άτομα στον χώρο εργασίας.
- Ποτέ μην αφήνετε το μηχάνημα ανεπιτήρητο σε δωμάτια με παιδιά.
- Πάντα, αποσυνδέετε το βύσμα τροφοδοσίας, πριν να επιθεωρήσετε το τμήμα του συστήματος του ηλεκτρικού κινήτρα.
- Η ακαταστασία στον χώρο εργασίας μπορεί εύκολα να οδηγήσει σε ατυχήματα.
- Βεβαιωθείτε ότι διατηρείτε ευσταθή και ασφαλή στάση, καθώς εργάζεστε. Αποφύγετε τις ασυνήθεις σωματικές στάσεις και διατηρείτε πάντα την ισορροπία σας.
- Εάν ο δίσκος κοπής σφηνώσει λόγω σκόνης, θραυσμάτων ή τμημάτων του τεμαχίου εργασίας ή αν χρειάζεται να διακόψετε την εργασία σας, απενεργοποιήστε τη συσκευή και κρατήστε την ακίνητη έως ότου ο δίσκος ακινητοποιηθεί εντελώς. Ποτέ μην προσπαθήσετε να τραβήξετε έναν δίσκο κοπής που βρίσκεται σε λειτουργία από το σημείο κοπής, καθώς αυτό μπορεί να προκαλέσει ανάκρουση. Ερευνήστε και λάβετε διορθωτικά μέτρα για να εξαλείψετε την αιτία της εμπλοκής.
- Η μέγιστη επιτρεπτή εμπέδηση του συστήματος είναι 0,35350 στο σημείο της διεπαφής της παροχής του χρήστη. Ο χρήστης πρέπει να καθορίσει σε συνεννόηση με την αρχή της παροχής, εάν κριθεί απαραίτητο, ότι ο εξοπλισμός θα συνδεθεί μόνο σε παροχή με την αντίστοιχη εμπέδηση ή μικρότερη.



ΠΡΟΣΟΧΗ! Διαβάστε όλες τις πληροφορίες και τις οδηγίες ασφαλείας. Αν δεν τηρήσετε όλες τις παρακάτω πληροφορίες και οδηγίες ασφαλείας, τραυματισμός, μπορεί να προκληθεί ηλεκτροπληξία, πυρκαγιά ή/και σοβαρός Φυλάξτε όλες τις πληροφορίες και τις οδηγίες ασφαλείας σε ασφαλές μέρος για μελλοντική χρήση.

Κάθε τροποποίηση που μπορεί να έχει ως αποτέλεσμα αλλαγή στα αρχικά χαρακτηριστικά του μηχανήματος, για παράδειγμα, της ταχύτητας περιστροφής ή της μέγιστης διαμέτρου του δίσκου κοπής, πρέπει να διεξάγεται μόνο από τον κατασκευαστή του μηχανήματος, ο οποίος θα επιβεβαιώσει ότι το μηχάνημα εξακολουθεί να συμμορφώνεται με τους κανονισμούς ασφαλείας.

FR

ES

PT

IT

EL

PL

UA

RO

EN

3. ΠΕΡΙΓΡΑΦΗ

- Ανοίξτε τη συσκευασία και βγάλτε έξω τον εξοπλισμό προσεκτικά.
- Αφαιρέστε το υλικό συσκευασίας και τυχόν στηρίγματα συσκευασίας ή/και μεταφοράς (εφόσον υπάρχουν).
- Ελέγξτε εάν παρέχονται όλα τα αντικείμενα στη συσκευασία.
- Επιθεωρήστε τον εξοπλισμό και τα εξαρτήματα για ζημιές κατά τη μεταφορά.
- Εάν είναι εφικτό, διατηρήστε τη συσκευασία μέχρι το τέλος της περιόδου εγγύησης.



ΠΡΟΣΟΧΗ! Ο εξοπλισμός και το υλικό συσκευασίας δεν είναι παιχνίδια. Μην αφήνετε τα παιδιά να παίζουν με τις πλαστικές σακούλες, τα φύλλα πλαστικού και τα μικρά εξαρτήματα. Υπάρχει κίνδυνος πνιγμού και ασφυξίας

Για τον λεπτομερή κατάλογο των παρεχόμενων αντικειμένων, δείτε τις παρεχόμενες «Οδηγίες Συναρμολόγησης».

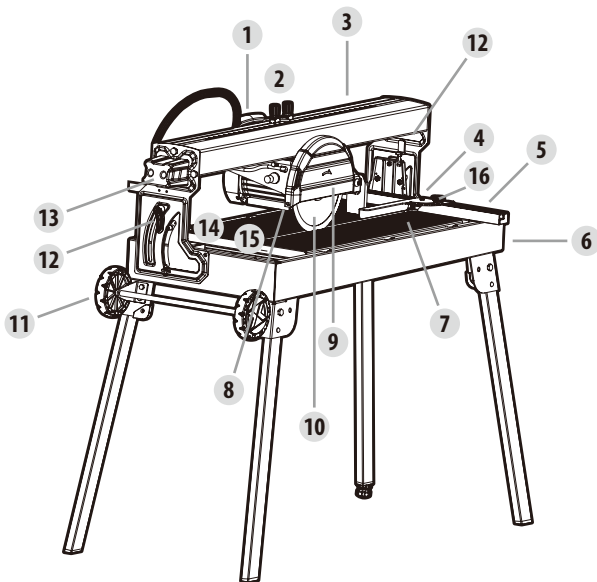

Για τον λεπτομερή κατάλογο των παρεχόμενων αντικειμένων, δείτε τις παρεχόμενες «Οδηγίες Συναρμολόγησης».

1. Χειρολαβή
2. Διακόπτης On/Off
3. Οδηγός τροchioγραμμής
4. Στοπ ροπή
5. Στοπ τροchioγραμμής
6. Λαβή μεταφοράς
7. Υποστήριγμα τεμαχίου εργασίας
8. Προφυλακτήρας ψεκαστήρα νερού
9. Προστατευτικό κάλυμμα
10. Τροχός κοπής
11. Ρόδες μεταφοράς
12. Ρυθμιστής γωνίας της βίδας ασφάλισης
13. Προφυλακτήρας
14. Αντλία νερού ψύξης
15. Νερό μπανιέρας
16. βίδα λαβής

4. ΤΕΧΝΙΚΑ ΧΑΡΑΚΤΗΡΙΣΤΙΚΑ

Διαβάθμιση κινητήρα	S1: 800W; S2: 900W 10min
Ταχύτητα χωρίς φορτίο	3000 min ⁻¹
Κινητήρας AC	230V ~50Hz
Κατηγορία προστασίας	I
Είδος προστασίας	IP 54
Μέγεθος τραπέζης	610x325mm
Ύψος εργασίας	700mm
Μήκος κοπής	610mm

Λοξή κοπή	610mm
Μέγ. πάχος τεμαχίου εργασίας 90°	35mm
Μέγ. πάχος τεμαχίου εργασίας 45°	27mm
Αδαμάντινος τροχός κοπής	0200x025,4mm
Ονομαστικός όγκος	35kgs
Μέγ. λειτουργικός όγκος μηχανήματος	60kgs

Σημείωση: Συνιστάται ο χειριστής να φορά εξοπλισμό προστασίας της ακοής.

Το μηχάνημα έχει σχεδιαστεί για χειρισμό σε λειτουργία S1 (συνεχόμενη λειτουργία) με ισχύ 800W και σε λειτουργία S2 (βραχυχρόνια λειτουργία) με ισχύ 900W. Κατά τη λειτουργία S2, μπορείτε να χρησιμοποιείτε το μηχάνημα αδιάκοπα για έως και 10 λεπτά με ονομαστικό φορτίο. Αφού παρέλθει αυτό το χρονικό διάστημα, πρέπει να απενεργοποιήσετε τη συσκευή και να την αφήσετε να κρυώσει εντελώς. Στη συνέχεια, μπορεί να χρησιμοποιηθεί ξανά για έως και 10 λεπτά.

Ήχος και δόνηση

Οι τιμές εκπομπής θορύβου μετρήθηκαν, σύμφωνα με τα πρότυπα EN 61029 και EN 12418.

Στάθμη ηχητικής πίεσης LpA	75dB(A)
Ταλάντευση KpA	4dB(A)
Στάθμη ηχητικής ισχύος Lwa	89dB(A)
Ταλάντευση Kwa	4dB(A)

Σημείωση:

Η δηλωμένη τιμή εκπομπής θορύβου έχει μετρηθεί σύμφωνα με μια τυπική μέθοδο δοκιμής και μπορεί να χρησιμοποιηθεί για τη σύγκριση ενός εργαλείου με άλλο.

Η δηλωμένη τιμή εκπομπής θορύβου μπορεί επίσης να χρησιμοποιηθεί σε μια προκαταρκτική αξιολόγηση της έκθεσης.

Προσοχή:

Οι εκπομπές θορύβου κατά την πραγματική χρήση του ηλεκτρικού εργαλείου μπορεί να διαφέρουν από τις δηλωμένες τιμές ανάλογα με τον τρόπο χρήσης του εργαλείου.

Πρέπει να προσδιορίσετε μέτρα ασφαλείας για την προστασία του χειριστή που βασίζονται σε εκτίμηση της έκθεσης υπό πραγματικές συνθήκες χρήσης (λαμβάνοντας υπόψη όλα τα στοιχεία του κύκλου λειτουργίας, όπως όταν το εργαλείο είναι απενεργοποιημένο ή ανενεργό, επιπλέον του χρόνου ενεργοποίησης).

Προτάσεις:

- 1) Φοράτε γάντια κατά τη χρήση του εργαλείου.
- 2) Περιορίστε τον χρόνο χρήσης του εργαλείου.

Υπολειπόμενος κίνδυνος ασφάλειας

Ακόμη και αν χρησιμοποιείτε αυτό το ηλεκτρικό εργαλείο σύμφωνα με τις οδηγίες χρήσης, ορισμένοι υπολειπόμενοι κίνδυνοι ασφαλείας δεν μπορούν να εξαιρεθούν. Οι παρακάτω κίνδυνοι ενδέχεται να απορρεύσουν ως αποτέλεσμα της κατασκευής και του σχεδιασμού του μηχανήματος:

1. Βλάβη στους πνεύμονες, εάν δεν χρησιμοποιείται κατάλληλη μάσκα προστασίας από τη σκόνη.
2. Βλάβη στην ακοή, εάν δεν χρησιμοποιείται κατάλληλος εξοπλισμός προστασίας της ακοής.
3. Ζημιά στην υγεία από δονήσεις χειρός-βραχίονα, εάν ο εξοπλισμός χρησιμοποιείται μακροχρόνια ή εάν δεν καθοδηγείται και δεν συντηρείται σωστά.



ΠΡΟΣΟΧΗ! Αυτό το μηχάνημα πιθανόν να εκπέμψει μη ιονίζουσα ακτινοβολία, παράγοντας ηλεκτρομαγνητικό πεδίο κατά τη λειτουργία. Σε ορισμένες περιπτώσεις, αυτό το πεδίο ενδέχεται να παρεμβάλλεται σε ενεργά ή παθητικά ιατρικά εμφυτεύματα. Για να μειώσετε τον κίνδυνο σοβαρού ή θανάσιμου τραυματισμού, συνιστούμε στα άτομα με ιατρικά εμφυτεύματα να συμβουλευτούν τον ιατρό τους και τον κατασκευαστή ιατρικών εμφυτευμάτων, πριν από τη χρήση αυτού του μηχανήματος.

5. ΠΡΙΝ ΤΗΝ ΕΚΚΙΝΗΣΗ ΤΟΥ ΕΞΟΠΛΙΣΜΟΥ

- Το μηχάνημα πρέπει να τοποθετηθεί, ώστε να στέκεται σταθερά, δηλαδή, πρέπει να είναι σταθερά βιδωμένο σε πάγκο εργασίας, στο παρεχόμενο πλαίσιο βάσης ή σε παρόμοιο μέρος. Πριν από την τοποθέτηση του μηχανήματος, επιλέξτε μια σταθερή επιφάνεια, χωρίς εμπόδια (εκτός από υλικά που πρόκειται να κοπούν) και επαρκώς φωτισμένη.
- Όλα τα καλύμματα και οι συσκευές ασφαλείας πρέπει να είναι σωστά τοποθετημένες, πριν από την ενεργοποίηση του εξοπλισμού.
- Ο τροχός κοπής πρέπει να περιστρέφεται ομαλά.
- Ελέγξτε ότι η τάση στην πλακέτα διαβαθμίσεων είναι η ίδια με την τάση της παροχής σας, πριν συνδέσετε τον εξοπλισμό στην παροχή ρεύματος.
- Σταθείτε πάντα μπροστά από το μηχάνημα (κοντά στη λαβή μεταφοράς), κατά τη λειτουργία.

6. ΣΥΝΑΡΜΟΛΟΓΗΣΗ



ΠΡΟΣΟΧΗ! Αποσυνδέετε το βύσμα και φορτίσετε τον δίσκο κοπής.

ΕΚΔΙΠΛΩΣΗ ΤΟΥ ΠΛΑΙΣΙΟΥ ΒΑΣΗΣ

- Για να τοποθετήσετε τον εξοπλισμό όρθιο, πιέστε το κουμπί μανδάλωσης και χαμηλώστε τους πόδες, μέχρι να κλειδώσουν στην προοριζόμενη θέση. Για να διπλώσετε τους πόδες, επαναλάβετε με την αντίθετη σειρά.

ΤΟΠΟΘΕΤΗΣΗ ΤΗΣ ΑΝΤΛΙΑΣ ΚΡΥΟΥ ΝΕΡΟΥ

- Τοποθετήστε την αντλία κρύου νερού - με τις βεντούζες να κοιτούν προς τα κάτω - μέσα στο δοχείο.
- Στη συνέχεια, σφίξτε τον σωλήνα στις προοριζόμενες θέσεις.



ΣΗΜΑΝΤΙΚΟ! Για εγγυημένα σωστή λειτουργία, ο σωλήνας κρύου νερού σωλήνες και δεν πρέπει να καμφθεί κατά την εγκατάσταση. Επιθεωρείτε συχνά τους σωλήνες και τα άλλα σημαντικά εξαρτήματα που μπορεί να φθαρούν από το νερό και την πίεση της παροχής νερού.



ΠΡΟΣΟΧΗ! Βεβαιωθείτε ότι το καλώδιο και ο σωλήνας κρύου νερού δεν μπορούν να εμπλακούν στην περιοχή κοπής.

ΤΟΠΟΘΕΤΗΣΗ ΤΩΝ ΒΟΗΘΗΤΙΚΩΝ ΕΞΑΡΤΗΜΑΤΩΝ ΜΕΤΑΦΟΡΑΣ

- Τοποθετήστε τους τροχούς μεταφοράς, το πέλμα στάθμευσης και τη λαβή μεταφοράς.

ΤΟΠΟΘΕΤΗΣΗ ΤΟΥ ΣΤΟΠ ΤΡΟΧΙΟΓΡΑΜΜΗΣ ΚΑΙ ΤΟΥ ΣΤΟΠ ΡΟΠΗΣ

- Πρώτα, ωθήστε το στοπ τροchioγραμμής στους οδηγούς, σύμφωνα με την εικόνα και σφίξτε. **ΠΡΟΣΟΧΗ!** Μην τοποθετείτε τον οδηγό τροchioγραμμής σε ευθεία γραμμή με την εντομή του τροχού κοπής, καθώς, διαφορετικά, μπορεί να κοπεί κατά τη λειτουργία.
- Στη συνέχεια, μπορείτε να ωθήσετε το στοπ ροπής μέσα στον οδηγό και να τον σφίξετε σε οποιαδήποτε θέση.

7. ΛΕΙΤΟΥΡΓΙΑ

ΔΙΑΚΟΠΤΗΣ ON/OFF

ΠΡΟΣΟΧΗ! Προτού ξεκινήσετε:

- Βεβαιωθείτε ότι δεν υπάρχουν ορατά ελαττώματα.
 - Βεβαιωθείτε ότι δεν υπάρχει τίποτα στον χώρο εργασίας που μπορεί να εμποδίσει την εργασία που πρέπει να εκτελεστεί.
- Βεβαιωθείτε ότι υπάρχει αρκετό νερό ψύξης.

Βεβαιωθείτε ότι ο προφυλακτήρας έχει τοποθετηθεί σωστά.

- Βεβαιωθείτε ότι κανένας άλλος εκτός από τον χειριστή δεν βρίσκεται στον χώρο εργασίας.
- Για λόγους ασφαλείας, αντικαταστήστε το εργαλείο εάν διαπιστωθεί ότι έχει καταστραφεί με οποιοδήποτε τρόπο.
- Για ενεργοποίηση, πατήστε το «1» στον διακόπτη on/off.
- Πριν ξεκινήσετε την κοπή, περιμένετε μέχρι ο δίσκος κοπής να φτάσει τη μέγιστη ταχύτητα και η αντλία κρύου νερού να αρχίσει να παρέχει νερό στον δίσκο κοπής.
- Για την απενεργοποίηση, πατήστε το «0» στον διακόπτη on/off.

ΠΡΑΓΜΑΤΟΠΟΙΗΣΗ ΚΟΠΩΝ 90°

- Χαλαρώστε τη βίδα λαβής και ωθήστε το στοπ ροπής στην απαιτούμενη θέση. Ρυθμίστε τη ροπή στις 0° και, στη συνέχεια, σφίξτε ξανά τη βίδα λαβής, προκειμένου να ασφαλίσετε το στοπ ροπής.
- Στη συνέχεια, χαλαρώστε τη βίδα στερέωσης και ωθήστε τη στην απαιτούμενη θέση.
- Τώρα, μετακινήστε την κεφαλή του μηχανήματος στο πίσω τμήμα, χρησιμοποιώντας τη λαβή.
- Τοποθετήστε ένα πλακίδιο σε αντίσταση με το στοπ τροchioγραμής και το στοπ ροπής.
- Ενεργοποιήστε το μηχανήμα.
- Σημαντικό: Περιμένετε μέχρι το κρύο νερό να φτάσει στον δίσκο κοπής.
- Χρησιμοποιώντας τη λαβή, μετακινήστε την κεφαλή του μηχανήματος προς τα εμπρός αργά και ήπια μέσα από το πλακίδιο.

ΠΡΑΓΜΑΤΟΠΟΙΗΣΗ ΔΙΑΓΩΝΙΩΝ ΚΟΠΩΝ 45°

- Ρυθμίστε το στοπ ροπής στις 45°.
- Πραγματοποιήστε την κοπή.

ΠΡΑΓΜΑΤΟΠΟΙΗΣΗ ΚΟΠΩΝ ΜΗΚΟΤΟΜΗΣ 45° («ΛΟΞΕΣ ΤΟΜΕΣ»)

- Χαλαρώστε τη βίδα στερέωσης.
- Γείρετε την οδηγό τροchioγραμμή προς τα αριστερά στη διαβάθμιση ροπής των 45°.
- Σφίξτε ξανά τη βίδα σύσφιξης.
- Πραγματοποιήστε την κοπή.

ΑΛΛΑΓΗ ΤΟΥ ΑΔΑΜΑΝΤΙΝΟΥ ΔΙΣΚΟΥ ΚΟΠΗΣ

- Τραβήξτε το καλώδιο του ρεύματος!
- Χαλαρώστε και αφαιρέστε τη βίδα στερέωσης από τον προφυλακτήρα του δίσκου κοπής.
- Ανασηκώστε τον προφυλακτήρα.
- Τοποθετήστε το κλειδί στον αγωγό του κινητήρα και στη βάση.
- Χρησιμοποιώντας το κλειδί ροπής, χαλαρώστε το περικόχλιο της φλάντζας στην κατεύθυνση περιστροφής του δίσκου κοπής. (Προσοχή: Αριστερό σπείρωμα.)
- Αφαιρέστε την εξωτερική φλάντζα και τον δίσκο κοπής.
- Καθαρίστε τη φλάντζα στερέωσης διεξοδικά, πριν να τοποθετήσετε τον νέο δίσκο κοπής.
- Εγκαταστήστε τον νέο δίσκο κοπής με την αντίστροφη σειρά και σφίξτε.
- **Σημαντικό:** Προσέξτε την κατεύθυνση της περιστροφής του δίσκου κοπής!

8. ΣΥΝΤΗΡΗΣΗ



ΠΡΟΣΟΧΗ! Αφαιρέστε το βύσμα από την πρίζα τροφοδοσίας, πριν ραγματοποιήσετε οποιαδήποτε ρύθμιση, επισκευή ή συντήρηση.

Επισκόπηση καθαρισμού και συντήρησης

Πριν από κάθε εκκίνηση

Τι να ελέγξετε

Ελέγξτε το καλώδιο δικτύου τροφοδοσίας, το βύσμα του δικτύου τροφοδοσίας, τα καλώδια παροχής ρεύματος, την αντλία κρύου νερού και τον δίσκο κοπής για ζημιές.

Με ποιον τρόπο;
Οπτική επιθεώρηση.

Τακτικά, ανάλογα με τις συνθήκες χρήσης Τι να ελέγξετε Ελέγξτε όλες τις βιδωμένες συνδέσεις και σφίξτε τις, εφόσον είναι απαραίτητο.	Με ποιον τρόπο; Οπτική επιθεώρηση.
Καθαρίστε τη σκόνη και τις σκλήθρες από το μηχανήμα.	Φυσήξτε τη σκόνη και τις σκλήθρες για να τις απομακρύνετε με συμπιεσμένο αέρα ή χρησιμοποιήστε βούρτσα.
Αφαιρέστε όλη τη σκόνη και τις σκλήθρες από τις σχισμές εξερισμού του κινητήρα.	Αφαιρέστε τη σκόνη και τις σκλήθρες με ηλεκτρική σκούπα ή βούρτσα.
Αφαιρέστε ιζήματα από την αντλία κρούου νερού.	Σκουπίστε τα ιζήματα με πανί.
Αλλάξτε το κρύο νερό.	Αφήστε το κρύο νερό να εκρεύσει έξω από το δοχείο νερού, τα καθαρισμένα θραύσματα και γεμίστε το προϊόν με καθαρό νερό.
Εφόσον είναι απαραίτητο Τι να ελέγξετε Αλλαγή του δίσκου κοπής.	Με ποιον τρόπο; Ανατρέξτε στην ενότητα «ΑΛΛΑΓΗ ΤΟΥ ΑΔΑΜΑΝΤΙΝΟΥ ΔΙΣΚΟΥ ΚΟΠΗΣ».
Ο σωλήνας κρούου νερού έχει υποστεί ζημιά.	Αντικαταστήστε τον σωλήνα κρούου νερού. (Βλ. παρακάτω)

Εάν ο σωλήνας κρούου νερού γίνει εύθραυστος, βουλώσει ή υποστεί ζημιά, μπορεί εύκολα να αντικατασταθεί από άλλον σωλήνα ίδιου τύπου. Απασφαλίστε τις συνδέσεις και τις λαβές. Στερεώστε έναν νέο σωλήνα με το ίδιο μήκος. Σφίξτε τον (ακριβώς όπως και τον παλιό).

ΛΙΠΑΝΣΗ

Κατά καιρούς, οι τροχογραμμές-οδηγοί και τα ρουλεμάν του κινητήρα πρέπει να λιπαίνονται.

- Εάν θέλετε να μετακινήσετε τον εξοπλισμό σε άλλη τοποθεσία, πρώτα απασφαλίστε τις βίδες στερέωσης και ωθήστε τις, μαζί με την κεφαλή του μηχανήματος, στην ίδια πλευρά με τους τροχούς μεταφοράς και, στη συνέχεια, σφίξτε τις δύο βίδες στερέωσης ξανά.
- Διπλώστε τους πόδες τον ένα μετά τον άλλο, ιδανικά αρχίζοντας από την ίδια πλευρά με τους τροχούς μεταφοράς, ώστε να μην υπερφορτώσετε τη λαβή μεταφοράς, όταν τοποθετήσετε τον εξοπλισμό κάτω.
- Τώρα, ο εξοπλισμός μπορεί να μεταφερθεί, χρησιμοποιώντας τη λαβή μεταφοράς.
- Ο εξοπλισμός μπορεί να σταθμευτεί σε ελάχιστο χώρο, όπως φαίνεται στην εικόνα. Όταν τον σταθμεύσετε, βάλτε το πόδι σας στον άξονα για να αποτρέψετε την κύλιση του εξοπλισμού.

ΜΕΤΑΦΟΡΑ

- Εάν θέλετε να μετακινήσετε τον εξοπλισμό σε άλλη τοποθεσία, πρώτα απασφαλίστε τις βίδες στερέωσης και ωθήστε τις, μαζί με την κεφαλή του μηχανήματος, στην ίδια πλευρά με τους τροχούς μεταφοράς και, στη συνέχεια, σφίξτε τις δύο βίδες στερέωσης ξανά.
- Διπλώστε τους πόδες τον ένα μετά τον άλλο, ιδανικά αρχίζοντας από την ίδια πλευρά με τους τροχούς μεταφοράς, ώστε να μην υπερφορτώσετε τη λαβή μεταφοράς, όταν τοποθετήσετε τον εξοπλισμό κάτω.
- Τώρα, ο εξοπλισμός μπορεί να μεταφερθεί, χρησιμοποιώντας τη λαβή μεταφοράς.
- Ο εξοπλισμός μπορεί να σταθμευτεί σε ελάχιστο χώρο, όπως φαίνεται στην εικόνα. Όταν τον σταθμεύσετε, βάλτε το πόδι σας στον άξονα για να αποτρέψετε την κύλιση του εξοπλισμού.

ΑΠΟΘΗΚΕΥΣΗ

Αποθηκεύστε τον εξοπλισμό και τα εξαρτήματά του μακριά από παιδιά σε έναν σκοτεινό, ξηρό χώρο με θερμοκρασία άνω του μηδενός.

Η ιδανική θερμοκρασία αποθήκευσης είναι μεταξύ 5 και 30°C. Αποθηκεύστε το ηλεκτρικό εργαλείο στην αρχική συσκευασία του.

9. ΑΝΤΙΜΕΤΩΠΙΣΗ ΠΡΟΒΛΗΜΑΤΩΝ

Πρόβλημα	Πιθανή αιτία	Λύση
1. Το μηχάνημα δεν ξεκινά.	<ul style="list-style-type: none"> • Η παροχή ρεύματος έχει διακοπεί. • Το καλώδιο ή το βύσμα είναι ελαττωματικά. • Άλλο ηλεκτρικό σφάλμα στη συσκευή. 	<ul style="list-style-type: none"> • Ελέγξτε την παροχή ρεύματος με διαφορετική συσκευή. • Συμβουλευθείτε εξειδικευμένο ηλεκτρολόγο. • Συμβουλευθείτε εξειδικευμένο ηλεκτρολόγο.
2. Η μονάδα κινητήρα/ κοπής δεν μπορεί ή μετά βίας μπορεί να μετακινήθει.	<ul style="list-style-type: none"> • Η ασφάλεια μεταφοράς είναι σφηνωμένη. • Η οδηγός τροχογραμμή και το ρουλεμάν είναι σφηνωμένα. 	<ul style="list-style-type: none"> • Απασφαλίστε την ασφάλεια μεταφοράς. • Λιπάνετε την οδηγό τροχογραμμή ή το ρουλεμάν.
3. Δεν υπάρχει κρύο νερό.	<ul style="list-style-type: none"> • Ο σωλήνας κρύου νερού έχει στρεβλωθεί, καμφθεί ή φθαρεί. • Υπάρχει πολύ λίγο κρύο νερό στο δοχείο. • Φραγμένο σιφώνι άντλησης. • Φραγμένη αντλία. • Άλλο πρόβλημα ή ηλεκτρικό σφάλμα στην αντλία. 	<ul style="list-style-type: none"> • Ελέγξτε τη ροή του κρύου νερού, αφαιρέστε τα υλικά φραγής, εφόσον χρειαστεί, ή αλλάξτε τον σωλήνα. • Γεμίστε με κρύο νερό για να καλύψετε την αντλία. • Καθαρίστε το σιφώνι. • Ελέγξτε την αντλία, καθαρίστε και αφαιρέστε τα υλικά φραγής. • Ελέγξτε με τη βοήθεια εξειδικευμένου ηλεκτρολόγου, επισκευάστε, εφόσον χρειαστεί.
4. Το μηχάνημα σταματά ξαφνικά κατά τη χρήση.	<ul style="list-style-type: none"> • Η παροχή ρεύματος είναι σπασμένη. • Ο δίσκος κοπής είναι φραγμένος. 	<ul style="list-style-type: none"> • Ελέγξτε την παροχή ρεύματος με διαφορετική συσκευή. • Τραβήξτε το καλώδιο από την τροφοδοσία αμέσως! Αφαιρέστε τα υλικά φραγής προσεκτικά και, στη συνέχεια, ελέγξτε τον δίσκο κοπής.
5. Χαμηλή απόδοση κοπής.	<ul style="list-style-type: none"> • Το καλώδιο προέκτασης είναι υπερβολικά μακρύ ή/και πολύ μικρής διαμέτρου. • Η παροχή ρεύματος (π.χ. γεννήτρια) διαθέτει πολύ χαμηλή τροφοδοσία. • Γίνεται υπέρβαση του βάθους κοπής. • Ο δίσκος κοπής είναι ακατάλληλος ή έχει εσφαλμένη κατεύθυνση περιστροφής. 	<ul style="list-style-type: none"> • Χρησιμοποιήστε καλώδιο προέκτασης με το επιτρεπόμενο μήκος ή/και με επαρκή διάμετρο. • Συνδέστε τη συσκευή σε διαφορετική παροχή ρεύματος. • Ελέγξτε το μέγιστο βάθος κοπής. • Ελέγξτε τον τύπο χρήσης, τη συνθήκη και την κατεύθυνση περιστροφής του δίσκου κοπής.
6. Ισχυρή δόνηση, απροσδόκητος θόρυβος, έντονη οσμή.	<ul style="list-style-type: none"> • Τραβήξτε το καλώδιο από την τροφοδοσία αμέσως! Ο δίσκος κοπής δεν ψύχεται, είναι εσφαλμένα τοποθετημένος ή φθαρμένος. • Τραβήξτε το καλώδιο από την τροφοδοσία αμέσως! Άλλο σφάλμα. 	<ul style="list-style-type: none"> • Ελέγξτε την ψύξη, την τοποθέτηση και την κατεύθυνση περιστροφής του δίσκου κοπής, εφόσον χρειαστεί, τοποθετήστε έναν νέο, κατάλληλο δίσκο κοπής. • Συμβουλευθείτε εξειδικευμένο ηλεκτρολόγο.

10. ΑΠΟΡΡΙΨΗ ΚΑΙ ΑΝΑΚΥΚΛΩΣΗ

Ο εξοπλισμός παρέχεται σε συσκευασία που προφυλάσσει από την καταστροφή κατά τη μεταφορά. Οι πρώτες ύλες σε αυτήν τη συσκευασία μπορούν να επαναχρησιμοποιηθούν ή να ανακυκλωθούν.

Ο εξοπλισμός και τα εξαρτήματά του είναι κατασκευασμένα από διάφορα είδη υλικών, όπως μέταλλο και πλαστικό. Τα ελαττωματικά εξαρτήματα πρέπει να απορρίπτονται ως ειδικά απόβλητα. Ρωτήστε τον αντιπρόσωπό σας ή τον τοπικό σας δήμο.

Μόνο για χώρες της ΕΕ



Ποτέ μην απορρίπτετε οποιοδήποτε ηλεκτρικό εργαλείο μαζί με τα οικιακά σας απόβλητα. Για τη συμμόρφωση με την Ευρωπαϊκή Οδηγία 2012/19/ΕΕ περί ηλεκτρικού και ηλεκτρονικού εξοπλισμού και με την εφαρμογή της στις εθνικές νομοθεσίες, τα παλιά ηλεκτρικά εργαλεία πρέπει να διαχωρίζονται από τα υπόλοιπα απορρίμματα και να απορρίπτονται με τρόπο φιλικό προς το περιβάλλον π.χ. με τη μεταφορά τους σε κέντρο ανακύκλωσης.

FR

Εναλλακτική λύση ανακύκλωσης έναντι επιστροφής

Ως εναλλακτική λύση στην επιστροφή του εξοπλισμού στον κατασκευαστή, ο ιδιοκτήτης του ηλεκτρικού εξοπλισμού πρέπει να βεβαιωθεί ότι ο εξοπλισμός απορρίπτεται κατάλληλα, σε περίπτωση που δεν επιθυμεί να διατηρήσει στην κατοχή του τον εξοπλισμό.

ES

Ο παλιός εξοπλισμός μπορεί να επιστραφεί σε κατάλληλο χώρο περισυλλογής που θα απορρίψει τον εξοπλισμό, σύμφωνα με τους εθνικούς κανονισμούς ανακύκλωσης και απόρριψης αποβλήτων.

PT

Ο ηλεκτρικός και ηλεκτρονικός εξοπλισμός μπορεί να είναι επικίνδυνος για το περιβάλλον και για την υγεία του ανθρώπου, επειδή περιέχει επικίνδυνες ουσίες.

IT

Αυτό δεν ισχύει για τυχόν εξαρτήματα ή βοηθήματα χωρίς ηλεκτρικά συστατικά στοιχεία που παρέχονται μαζί με τον παλιό εξοπλισμό.

EL

PL

UA

RO

EN

11. ΑΝΑΛΥΤΙΚΗ ΠΡΟΒΟΛΗ & ΚΑΤΑΛΟΓΟΣ ΑΝΤΑΛΛΑΚΤΙΚΩΝ

FR
ES
PT
IT
EL
PL
UA
RO
EN

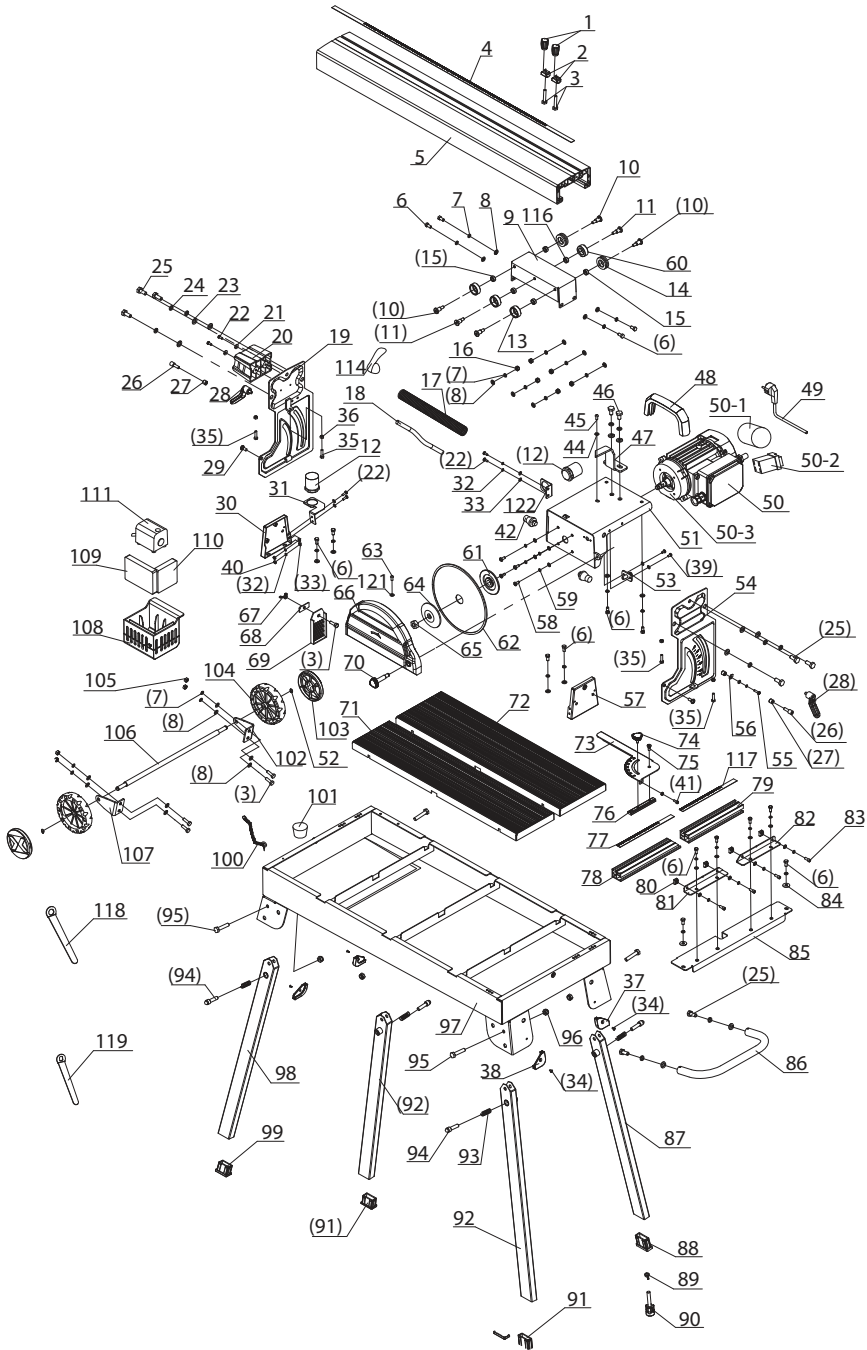

12. ΚΑΤΑΛΟΓΟΣ ΕΞΑΡΤΗΜΑΤΩΝ

Κατάλογος εξαρτημάτων κόφτη

Αρ.	Περιγραφή	Ποσότητα
1	Διακόπτης	2
2	Σταθερό πλαίσιο	2
3	Εξαγωνική βίδα M6x20	5
4	Διαβάθμιση οδηγού	1
5	Ράβδος οδήγησης	1
6	Βίδα M6x12	16
7	Ελατριοειδής ροδέλα 6	26
8	Επίπεδη ροδέλα 6	28
9	Συνδετήρια πλακέτα	1
10	Βίδα για ρουλεμάν (Α)	4
11	Βίδα για ρουλεμάν (Β)	2
12	Συνδετήρας σωλήνα	2
13	Θήκη (Β)	2
14	Θήκη (Α)	2
15	Θήκη ρουλεμάν	4
16	Εξαγωνικό μπουλόνι ασφάλισης M6	6
17	Σωλήνας	1
18	Σωλήνας νερού	1
19	Πλάκα ροπής (Β)	1
20	Πλάκα υποστήριξης	1
21	Μεγάλη ροδέλα 4	2
22	Μπουλόνι M4x10	6
23	Ελατριοειδής ροδέλα 8	10
24	Επίπεδη ροδέλα 8	10
25	Εξαγωνική βίδα M8x20	8
26	Βίδα	2
27	Επίστρωση ροπής	2
28	Διακόπτης ασφάλισης	2
29	Βίδα	2
30	Υποστήριγμα (Α)	1
31	Σωλήνας πλατώματος x (Α)	1
32	Ροδέλα γκρόβερ 4	4
33	Επίπεδη ροδέλα 4	6
34	Μπουλόνι M4 x 8	4
35	Βίδα M5x20	4
36	Εξαγωνικό περικόχλιο M5	4
37	Ταπί ποδός (Β)	2
38	Ταπί ποδός (Α)	2
39	Μπουλόνι M4x8	2
40	Περικόχλιο	2
41	Μπουλόνι M4x10	1
42	Είσοδος απασβεστήρα	2
44	Επίπεδη ροδέλα 5	11
45	Μπουλόνι M5x10	3
46	Βίδα M8x15	2
47	Πλάκα ηλεκτρολόγησης	1
48	Λαβή κινητήρα	1
49	Καλώδιο και βύσμα	1

Αρ.	Περιγραφή	Ποσότητα
50	Κινητήρας (συναρμολογ.)	1
50-1	Χωρητικότητα	1
50-2	Διακόπτης	1
50-3	Κινητήρας	1
51	Υποστήριγμα κινητήρα	1
52	Δακτύλιος για τον άξονα	2
53	Σύνδεσμος σωλήνα νερού	1
54	Πλάκα ροπής (Β)	1
55	Μπουλόνι M4x16	1
56	Δείκτης ροπής	1
57	Υποστήριγμα (Β)	1
58	Μπουλόνι M5x12	4
59	Ροδέλα γκρόβερ 5	10
60	Εδρανο	2
61	Εσωτερική φλάντζα	1
62	Λεπίδα	1
63	Μπουλόνι προφυλακτήρα	1
64	Εξωτερική φλάντζα	1
65	Λεπτό εξαγωνικό περικόχλιο M12	1
66	Ομαδισμικός προφυλακτήρας	1
67	Περικόχλιο πεταλούδα	1
68	Φλάντζα ελαστικής επιφάνειας	1
69	Πλαστικό προστατευτικό	1
70	Βίδα προφυλακτήρα	1
71	Λειτουργικό ομαδισμικό (Α)	1
72	Λειτουργικό ομαδισμικό (Β)	1
73	Χάρακας ροπής	1
74	Διακόπτης ασφάλισης ροπής	1
75	Βίδα χάρακα ροπής	1
76	Φράχτης	1
77	Επικέτα διαβάθμισης (Α)	1
78	Βάση διαβάθμισης (Α)	1
79	Εδρα διαβάθμισης (Β)	1
80	Περικόχλιο διαβάθμισης	4
81	Τεμάχιο στοπ (Α)	1
82	Τεμάχιο στοπ (Β)	1
83	Εξαγωνικό μπουλόνι M5x12	4
84	Μεγάλη ροδέλα 6	2
85	Σταθεροποιητής εδρας διαβάθμισης	1
86	Ομαδισμικό λαβής	1
87	Ομαδισμικό ποδός (Γ)	1
88	Πόδες (Β)	1
89	Διακόπτης ρύθμισης	1
90	Βίδα ρύθμισης ποδών	1
91	Πόδες (Γ)	2
92	Ομαδισμικό ποδός (Α)	2
93	Ελατήριο συμπίεσης	4
94	Ακίδα ανάρθρωσης	4

Αρ.	Περιγραφή	Ποσότητα
95	Βίδα M8x40	4
96	Μπουλόνι ασφάλισης M8	4
97	Ομαδισμικό δεξαμενής	1
98	Ομαδισμικό ποδός (B)	1
99	Πόδες (A)	1
100	Αλυσίδα grouprware	1
101	Πώμα νερού	1
102	Υποστήριγμα τροχού (B)	1
103	Κάλυμμα τροχού	2
104	Τροχός	2
105	Εξαγωνικό μπουλόνι M6	4
106	Αγωγός τροχού	1

Αρ.	Περιγραφή	Ποσότητα
107	Υποστήριγμα τροχού (A)	1
108	Βάση στερέωσης αντλίας	1
109	Σπόνγος διήθησης (B)	1
110	Σπόνγος διήθησης (A)	1
111	Αντλία	1
114	Συνδετήρας καλωδίου τροφοδοσίας	1
116	Επίστρωση ρουλεμάν (B)	2
117	Ετικέτα διαβάθμισης (B)	1
118	Κλειδί (A)	1
119	Κλειδί (B)	1
121	Ραδέλα	1
122	Σωλήνας πλατώματος x (B)	1

13. ΕΓΓΥΗΣΗ

- Τα προϊόντα Dexter είναι σχεδιασμένα σύμφωνα με τα υψηλότερα πρότυπα ποιότητας DIY, η Dexter παρέχει εγγύηση 36 μηνών για τα προϊόντα της, από την ημερομηνία αγοράς. Η εγγύηση ισχύει για όλα τα ελαττώματα υλικού και κατασκευής που μπορεί να προκύψουν. Περαιτέρω αιτήματα πάσης φύσεως δεν είναι δυνατά, είτε άμεσα είτε έμμεσα, σχετικά με άτομα ή/και υλικά. Τα προϊόντα της Dexter δεν προορίζονται για επαγγελματική χρήση.
- Στην περίπτωση προβλήματος ή ελαττώματος, πρέπει αρχικά να συμβουλευέστε πάντα την αντιπροσωπεία Dexter. Στις περισσότερες περιπτώσεις, η αντιπροσωπεία Dexter θα είναι σε θέση να λύσει το πρόβλημα ή να διορθώσει το ελάττωμα.
- Οι επισκευές ή η αντικατάσταση των εξαρτημάτων δεν θα επιμηκύνουν την αρχική περίοδο εγγύησης.
- Τα ελαττώματα τα οποία προέκυψαν ως αποτέλεσμα ακατάλληλης χρήσης ή φθοράς δεν καλύπτονται από την εγγύηση. Μεταξύ άλλων, αυτό σχετίζεται με διακόπτες, διακόπτες προστασίας κυκλώματος καθώς και με μηχανές στην περίπτωση φθοράς.
- Οι αξιώσεις της εγγύησης μπορούν να τύχουν επεξεργασίας μόνο αν:**
 - Μπορεί να παρέχεται αποδεικτικό ημερομηνίας αγοράς σε μορφή απόδειξης.
 - Δεν έχουν γίνει επισκευές ή/και αντικαταστάσεις από τρίτα μέρη.
 - Το εργαλείο δεν έχει υποβληθεί σε ακατάλληλη χρήση (υπερφόρτωση συσκευής ή εφαρμογή μη εγκεκριμένων εξαρτημάτων).
 - Δεν υπάρχει φθορά που να έχει προκληθεί από εξωτερικούς παράγοντες ή ξένα σώματα, όπως για παράδειγμα άμμο ή πέτρες.
 - Δεν υπάρχει φθορά από τη μη τήρηση των οδηγιών ασφάλειας και των οδηγιών χρήσης.
 - Δεν υπάρχει ανωτέρα βία από την πλευρά μας.
 - Εσωκλείεται η περιγραφή του παραπόνου.
- Οι όροι της εγγύησης εφαρμόζονται σε συνδυασμό με τους δικούς μας όρους πώλησης και παράδοσης.
- Τα ελαττωματικά εργαλεία που επιστρέφονται στη Dexter μέσω της αντιπροσωπείας Dexter θα συλλέγονται από την Dexter με τον όρο ότι το προϊόν έχει συσκευαστεί σωστά. Αν τα ελαττωματικά προϊόντα στέλνονται απευθείας πίσω στην Dexter από τον καταναλωτή, η Dexter θα μπορεί να επεξεργαστεί αυτά τα προϊόντα, μόνο αν ο καταναλωτής πληρώσει τα έξοδα αποστολής.
- Τα προϊόντα που παραδίδονται με συσκευασία, η οποία είναι σε κακή κατάσταση, δεν θα γίνονται δεκτά από την Dexter.

Symbole



Przeczytać instrukcję obsługi



Ukraińskie oznakowanie zgodności



Przeczytać instrukcję obsługi



Spełnia normy europejskie: Symbol ten oznacza, że urządzenie jest zgodne z obowiązującymi dyrektywami europejskimi oraz że przeprowadzono badanie zgodności z tymi dyrektywami.



Ostrzeżenie!



Należy nosić ochroniacze na uszy



Należy stosować ochronę rąk



Należy stosować ochronę oczu



Nosić maskę ochronną



Ostrożnie, ryzyko skaleczenia



Nie wolno stosować segmentowych diamentowych tarcz tnących



Produkt nadaje się do recyklingu. Jeśli nie może być już używany, prosimy o oddanie go do centrum recyklingu odpadów.



WAŻNE: PRZECZYTAĆ I ZACHOWAĆ DO WYKORZYSTANIA W PRZYSZŁOŚCI

SPIS TREŚCI

1. PRZEZNACZENIE PRZECINARKI DO PŁYTEK
2. INSTRUKCJE BEZPIECZEŃSTWA
3. OPIS
4. DANE TECHNICZNE
5. PRZED URUCHOMIENIEM URZĄDZENIA
6. MONTAŻ
7. OBSŁUGA
8. KONSEWACJA
9. ROZWIĄZYWANIE PROBLEMÓW
10. UTYLIZACJA I RECYKLING
11. PERSPEKTYWICZNY WIDOK EKSPLODUJĄCY
12. LISTA CZĘŚCI
13. GWARANCJA

1. PRZEZNACZENIE PRZECINARKI DO PŁYTEK

Przecinarka do glazury przeznaczona jest do standardowego cięcia małych i średnich płytek (glazura, płytki ceramiczne lub podobne), które można dostosować do wielkości narzędzia.

Jest ona przeznaczona do zastosowań typu "zrób to sam", a w szczególności dla zakładów rzemieślniczych. Nie należy nigdy używać jej do cięcia drewna lub metalu.

Urządzenie powinno być używane wyłącznie zgodnie z jego przeznaczeniem.

Każde inne użycie uważane jest za przypadek nadużycia.

Użytkownik/operator, a nie producent, ponosi odpowiedzialność za szkody i/lub obrażenia wszelkiego rodzaju, które mogą wystąpić z powodu takiego niewłaściwego użycia.

Maszyna może być eksploatowana wyłącznie z odpowiednimi tarczami tnącymi.

Nie wolno stosować brzeszczotów do pił. Do użytkowania zgodnego z przeznaczeniem należy również przestrzeganie wskazówek bezpieczeństwa, zasad montażu i obsługi zawartych w instrukcji obsługi.

Wszystkie osoby, które używają i serwisują urządzenie muszą zostać zaznajomione z niniejszą instrukcją obsługi i zostać poinformowane o potencjalnych zagrożeniach związanych z urządzeniem.

Ponadto konieczne jest ścisłe przestrzeganie obowiązujących na danym obszarze przepisów dotyczących zapobiegania wypadkom, jak również wszystkich innych ogólnych zasad bezpieczeństwa i higieny pracy.

Jeżeli urządzenie zostanie w jakikolwiek sposób zmodyfikowane, odpowiedzialność producenta traci ważność, a producent nie ponosi żadnej odpowiedzialności za szkody powstałe w wyniku modyfikacji.

Nawet jeśli narzędzie używane jest zgodnie z zaleceniami, nie jest możliwe wyeliminowanie wszystkich pozostałych czynników ryzyka.

Ze względu na budowę i konstrukcję narzędzia mogą wystąpić następujące zagrożenia:

- Kontakt z diamentową tarczą tnącą w miejscach, w których nie jest ona osłonięta.
- Dotknięcie diamentowej tarczy podczas jej obracania się.
- Uszkodzone segmenty diamentowe odpadające od płyty tarczowej lub wylatujące obrabiane elementy i ich części.
- Uszkodzenie słuchu, jeśli nie stosuje się skutecznej ochrony słuchu.
- Należy unikać kontaktu z obracającymi się częściami.

Należy pamiętać, że nasze urządzenia nie zostały zaprojektowane do użytku w zastosowaniach komercyjnych, handlowych lub przemysłowych. Nasza gwarancja zostanie unieważniona, jeśli sprzęt będzie wykorzystywany w działalności komercyjnej, handlowej lub przemysłowej lub do celów równoważnych.

2. INSTRUKCJE BEZPIECZEŃSTWA

2.1 OGÓLNE ZASADY BEZPIECZEŃSTWA



UWAGA! Należy przeczytać wszystkie ostrzeżenia i instrukcje dotyczące bezpieczeństwa. Niezastosowanie się do ostrzeżeń i instrukcji może spowodować porażenie prądem, pożar i/lub poważne obrażenia ciała.

Zachować wszystkie ostrzeżenia i instrukcje do wykorzystania w przyszłości.

Termin "elektronarzędzie" w ostrzeżeniach, odnosi się do elektronarzędzi zasilanych energią elektryczną z sieci (z przewodem zasilającym) lub do elektronarzędzi na baterię (bez kabla sieciowego).

1) Bezpieczeństwo miejsca pracy

a) **Stanowisko pracy należy utrzymywać w czystości i dobrze oświetlone.** Nieporządek w miejscu pracy lub nieoświetlona przestrzeń robocza mogą być przyczyną wypadków.

b) **Nie używać elektronarzędzi w otoczeniu zagrożonym wybuchem, na przykład w obecności łatwopalnych cieczy, gazów lub pyłów.** Elektronarzędzia wytwarzają iskry, które mogą zapalić pył lub opary.

c) **Podczas użytkowania urządzenia zwrócić uwagę na to, aby dzieci i inne osoby postronne znajdowały się bezpiecznej odległości.** Odwrócenie uwagi może spowodować utratę kontroli nad narzędziem.

2) Bezpieczeństwo elektryczne

a) **Wtyczka urządzenia musi pasować do gniazda. Nie wolno modyfikować wtyczki w jakikolwiek sposób. Nie należy stosować żadnych przejściówek w przypadku elektronarzędzi z uzziemieniem ochronnym.** Oryginalne wtyczki i pasujące do nich gniazda sieciowe zmniejszają ryzyko porażenia prądem.

- b) **Należy unikać kontaktu z uziemionymi powierzchniami, takimi jak rury, grzejniki, piece i lodówki.** Istnieje zwiększone ryzyko porażenia prądem elektrycznym, jeśli ciało użytkownika jest uziemione.
- c) **Nie wystawiać elektronarzędzi na działanie deszczu lub wilgoci.** Przedostanie się wody do urządzenia zwiększa ryzyko porażenia prądem elektrycznym.
- d) **Nie ciągnąć za przewód zasilający. Nigdy nie używać go do przenoszenia, ciągnięcia lub odłączania elektronarzędzia.** Trzymać przewód z dala od źródeł ciepła, oleju, ostrych krawędzi lub ruchomych części. Uszkodzone lub poplątane kable zwiększają ryzyko porażenia prądem.
- e) **Podczas pracy z narzędziem na zewnątrz, należy używać przewodu przedłużającego dostosowanego do użytku na zewnątrz.** Korzystanie z przedłużacza przeznaczonego do użytku na zewnątrz zmniejsza ryzyko porażenia prądem.
- f) **Jeśli użycie elektronarzędzia w miejscu wilgotnym jest nieuniknione, należy użyć wyłącznika ochronnego różnicowo-prądowego (RCD).** Zastosowanie wyłącznika RCD ogranicza ryzyko porażenia prądem elektrycznym.
- 3) Bezpieczeństwo osób**
- a) **Podczas pracy z elektronarzędziem należy zachować ostrożność, każdą czynność wykonywać uważnie i z rozwagą. Nie należy używać elektronarzędzia, gdy jest się zmęczonym lub pod wpływem narkotyków, alkoholu lub leków.** Chwila nieuwagi podczas pracy elektronarzędziem, może doprowadzić do poważnych obrażeń ciała.
- b) **Stosować środki ochrony indywidualnej. Należy zawsze nosić rękawice ochronne i okulary ochronne.** Noszenie osobistego wyposażenia ochronnego, takiego jak maska przeciwpyłowa, antypoślizgowe obuwie robocze, kask ochronny lub ochraniacze słuchu (w zależności od rodzaju i zastosowania elektronarzędzia) - zmniejsza ryzyko obrażeń ciała.
- c) **Zapobiegać przypadkowemu uruchomieniu narzędzia. Przed włożeniem wtyczki do gniazdka i/lub podłączeniem do akumulatora, a także przed podniesieniem lub przenoszeniem elektronarzędzia, należy upewnić się, że elektronarzędzie jest wyłączone.** Trzymanie palca na wyłączniku podczas przenoszenia elektronarzędzia lub podłączenie do prądu włączonego narzędzia, może stać się przyczyną wypadku
- d) **Przed włączeniem elektronarzędzia, należy usunąć narzędzia nastawcze lub klucze.** Narzędzie lub klucz pozostawiony w ruchomych częściach urządzenia może spowodować poważne obrażenia ciała.
- e) **Nie należy przeceniać swoich możliwości. Należy dbać o stabilną pozycję przy pracy i zachowanie równowagi.** Umożliwia to lepszą kontrolę nad elektronarzędziem w nieprzewidzianych sytuacjach.
- f) **Należy nosić odpowiednie ubranie. Nie należy nosić luźnego ubrania ani biżuterii. Włosy, odzież i rękawice trzymać z dala od ruchomych części.** Luźne ubranie, biżuteria lub długie włosy mogą zostać wciągnięte przez ruchome części.
- g) **Jeżeli istnieje możliwość zamontowania urządzeń odsysających i wychwytyjących pył, należy upewnić się, że są one podłączone i będą prawidłowo użyte.** Stosowanie tych urządzeń zmniejsza zagrożenia związane z pyłem.
- h) **Zachować czujność i nie zaniedbywać zasad bezpieczeństwa związanych z narzędziem, pod pretekstem że jesteście przyzwyczajeni do korzystania z niego.** Ułamek sekundy nieuwagi może spowodować poważne obrażenia.
- 4) Narzędzia elektryczne eksploatacja i konserwacja**
- a) **Nie należy przeciążać urządzenia. Używać odpowiedniego narzędzia elektrycznego do danego zastosowania.** Odpowiednio dobrane narzędzie, w danym zakresie wydajności wykona pracę lepiej i bezpieczniej.
- b) **Nie należy używać elektronarzędzia, którego włącznik/wyłącznik jest uszkodzony.** Urządzenie którego nie można włączyć lub wyłączyć, jest niebezpieczne i musi zostać naprawione.
- c) **Przed regulacją urządzenia, wymianą osprzętu lub po zaprzestaniu pracy narzędziem, należy wyciągnąć wtyczkę z gniazda i/lub usunąć akumulator.** Ten środek ostrożności zapobiega niezamierzonemu włączeniu elektronarzędzia
- d) **Nieużywane elektronarzędzia należy przechowywać w miejscu niedostępnym dla dzieci i nie należy udostępniać narzędzia osobom, które go nie znają lub nie przeczytały niniejszych przepisów.** Używane przez niedoświadczonych osoby elektronarzędzia są niebezpieczne.
- e) **Konserwacja elektronarzędzia. Należy kontrolować, czy ruchome części urządzenia działają bez zarzutu i nie są zablokowane, czy części nie są pęknięte lub uszkodzone w taki sposób, który miałby wpływ na prawidłowe działanie elektronarzędzia. Uszkodzone części, należy przed użyciem urządzenia oddać do naprawy.** Wiele wypadków spowodowanych jest przez niewłaściwą konserwację elektronarzędzi.
- f) **Należy dbać o ostrość i czystość narzędzi tnących.** O wiele rzadziej dochodzi do zakleszczenia się narzędzia tnącego, jeżeli jest ono starannie utrzymane. Zadbane narzędzie jest też łatwiejsze w użyciu.
- g) **Elektronarzędzia, osprzętu, narzędzi pomocniczych itd., należy używać zgodnie z niniejszymi zaleceniami, uwzględniając warunki i rodzaj wykonywanej pracy.** Użycie elektronarzędzia niezgodne z przeznaczeniem może doprowadzić do niebezpiecznych sytuacji.

h) **Utrzymywać uchwyty i powierzchnie do chwytania suche, czyste i wolne od oleju i smaru.**
Ścisłe uchwyty i powierzchnie do chwytania nie pozwalają na bezpieczną obsługę i kontrolę narzędzia w nieoczekiwanych sytuacjach.

5) SERVIS

a) **Naprawę elektronarzędzia należy zlecić jedynie wykwalifikowanemu fachowcowi i przy użyciu oryginalnych części zamiennych.** Gwarantuje to, że bezpieczeństwo pracy z urządzeniem zostanie zachowane.

DODATKOWE INSTRUKCJE BEZPIECZEŃSTWA

Prosimy o uważne przeczytanie instrukcji obsługi i przestrzeganie zawartych w niej informacji. Niezbędne jest zaznajomienie się z niniejszą instrukcją w celu zapoznania się ze sprzętem, jego prawidłowym użytkowaniem i informacjami dotyczącymi bezpieczeństwa.

- Ustawić urządzenie na równej, antypoślizgowej podłodze. Upewnij się, że jest stabilne.
- Sprawdzić, czy napięcie podane na tabliczce znamionowej odpowiada napięciu zasilania. Nie podłączać urządzenia do gniazdka dopóki tego nie sprawdzisz. Podłączyć zasilanie z użyciem transformatora izolacyjnego lub wyłącznika różnicowoprądowego.
- **Ważne:** Po wyłączeniu urządzenia tarcza tnąca będzie nadal się obracać!
- Nigdy nie wywierać bocznego nacisku na diamentową tarczę tnącą w celu jej zatrzymania.
- **Ważne:** Diamentowa tarcza tnąca musi być przez cały czas chłodzona wodą.
- Przed wymianą piły tarczowej należy zawsze wyjąć wtyczkę z gniazdka.
- Stosować wyłącznie właściwe diamentowe tarcze tnące. Nie używać tarcz tnących o maksymalnej roboczej prędkości obrotowej mniejszej niż znamionowa prędkość obrotowa wrzeczona maszyny.
- Jeżeli konieczna jest wymiana przewodu zasilającego, musi zostać ona wykonana przez producenta lub jego serwis.
- Nie dopuszczać do kontaktu elementów elektrycznych z wodą ani osób trzecich do strefy pracy z urządzeniem.
- Nigdy nie zostawiać urządzenia bez nadzoru w pomieszczeniach, w których przebywają dzieci.
- Przed sprawdzeniem układu komory silnika elektrycznego należy zawsze wyciągnąć wtyczkę sieciową.
- Nieporządek w miejscu pracy może łatwo doprowadzić do wypadków.
- Przyjmować stabilną postawę podczas pracy. Unikać niestabilnych pozycji ciała i zawsze utrzymywać równowagę.
- W przypadku zablokowania piły tarczowej przez kurz, wióry lub fragmenty obrabianego przedmiotu lub w przypadku konieczności przerwania pracy, należy wyłączyć urządzenie i przytrzymać je, aż tarcza się zatrzyma. Nigdy nie próbować wyciągać pracującej piły tarczowej z miejsca cięcia, ponieważ może to spowodować odbicie narzędzia. Zidentyfikować powód i podjąć działania naprawcze w celu wyeliminowania przyczyny zacięcia.
- Maksymalna dopuszczalna impedancja systemu wynosi 0,35350 w punkcie podłączenia do zasilania użytkownika. Użytkownik powinien ustalić w porozumieniu z organem odpowiedzialnym za dostawy energii, jeśli jest to konieczne, że ze urządzenie jest podłączone tylko do zasilania o tej lub niższej impedancji.



OSTRZEŻENIE! Przeczytać wszystkie informacje i instrukcje dotyczące bezpieczeństwa.

Nieprzestrzeganie informacji i instrukcji dotyczących bezpieczeństwa przedstawionych poniżej, może spowodować porażenie prądem, poża i/lub poważne obrażenia ciała.

Przechowywać wszystkie informacje dotyczące bezpieczeństwa instrukcje w bezpiecznym miejscu do wykorzystania w przyszłości.

Wszelkie modyfikacje, które mogłyby prowadzić do zmiany pierwotnych charakterystyk maszyny, na przykład prędkości obrotowej lub maksymalnej średnicy piły tarczowej, mogą być przeprowadzane wyłącznie przez producenta maszyny, który potwierdzi, że maszyna jest nadal zgodna z przepisami bezpieczeństwa.

3. OPIS

- Ostrożnie otworzyć opakowanie i wyjąć urządzenie.
- Usunąć materiał opakowania oraz wszelkie elementy opakowania i/lub usztywnienia transportowe (jeśli są obecne)
- Sprawdzić, czy wszystkie elementy zostały dostarczone.
- Sprawdzić, czy urządzenie i akcesoria nie zostały uszkodzone podczas transportu.
- Jeśli jest to możliwe, należy zachować opakowanie do końca okresu gwarancyjnego.

Szczegółowe informacje na temat dostarczonych elementów znajdują się w dołączonej "Instrukcji montażu".



OSTRZEŻENIE! Urządzenia i opakowanie nie są zabawkami. Nie pozwalać dzieciom bawić się plastikowymi torbami, arkuszami i małymi częściami. Istnieje ryzyko zadławienia się i uduszenia!

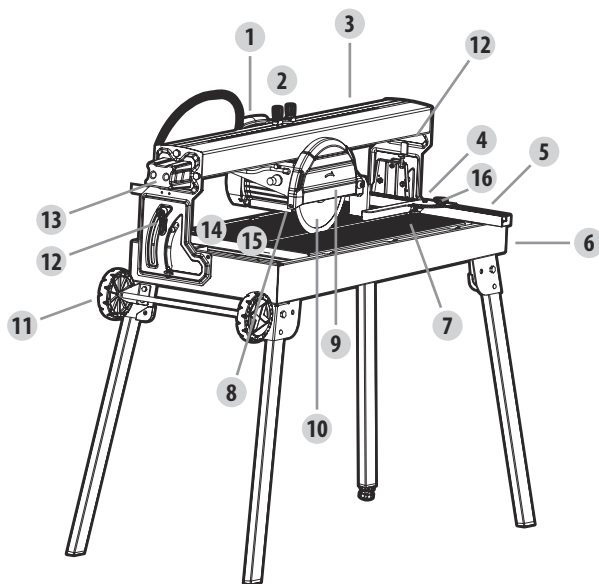

1. Uchwyt/Rękojeść
2. Przełącznik Włącz/ Wyłłącz
3. Prowadnica
4. Ogranicznik kąta
5. Listwa ograniczająca
6. Uchwyt transportowy
7. Podstawa przedmiotu obrabianego
8. Osłona przed rozpryskami wody
9. Osłona
10. Tarcza tnąca
11. Koła transportowe
12. Śruba mocująca
13. Zderzak
14. Pompa wody chłodzącej
15. Kąpiel wodna
16. Śruba uchwytu

4. DANE TECHNICZNE

Moc znamionowa silnika	S1: 800W; S2: 900W 10min
Prędkość obrotowa bez obciążenia	3000 min ⁻¹
Silnik prądu zmiennego	230V ~50Hz
Klasa ochrony	I
Stopień ochrony	IP 54
Wymiar stołu roboczego	610x325mm
Wysokość robocza	700mm
Długość cięcia	610mm
Długość cięcia Jolly	610mm
Maks. grubość obrabianego elementu 90°	35mm
Maks. grubość obrabianego elementu 45°	27mm
Diamentowa tarcza tnąca	0200x025,4mm
Nominalna masa	35kgs
Maks. masa robocza maszyny	60kgs

Uwaga: Zaleca się, aby operator nosił środki ochrony słuchu.

Urządzenie przeznaczona jest do pracy w trybie S1 (praca ciągła) przy mocy 800W oraz S2 (praca krótkotrwała) przy mocy 900W. Tryb S2 oznacza, że urządzenie może pracować nieprzerwanie przez okres maksymalnie 10 minut przy obciążeniu nominalnym, po upływie tego czasu należy wyłączyć urządzenie i pozostawić je do całkowitego ostygnięcia. Po tym okresie czasu można go ponownie używać przez maksymalnie 10 minut.

Hałas i wibracje

Wartości emisji hałasu zostały zmierzone zgodnie z normami EN 61029 i EN 12418.

Poziom ciśnienia akustycznego LpA	75dB(A)
Niepewność pomiaru KpA	4dB(A)
Poziom mocy akustycznej LWA	89dB(A)
Niepewność pomiaru Kwa	4dB(A)

Uwaga:

eklarowana wartość emisji hałasu została zmierzona zgodnie ze standardowym testem metody i mogą być wykorzystywane do porównywania jednego narzędzia z drugim;
Deklarowana wartość emisji hałasu może również być wykorzystane we wstępnej ocenie narażenia.

Ostrzeżenie:

Emisja hałasu podczas rzeczywistego użytkowania elektronarzędzia może różnić się od podanych wartości w zależności od sposobu użytkowania narzędzia.
Musisz określić środki bezpieczeństwa w celu ochrony operatora, które są oparte na oszacowaniu narażenia w rzeczywistych warunkach użytkowania (biorąc pod uwagę wszystkie elementy cyklu operacyjnego, takie jak, gdy narzędzie jest wyłączone lub nieaktywne, oprócz czasu aktywacji).

Sugestie:

- 1) Podczas używania narzędzia należy nosić rękawice ochronne.
- 2) Ograniczać czas używania narzędzia.

Ryzyko resztkowe

Nawet jeśli elektronarzędzie używane jest zgodnie z zaleceniami, nie jest możliwe wyeliminowanie wszystkich pozostałych czynników ryzyka. Ze względu na budowę i konstrukcję elektronarzędzia mogą wystąpić następujące zagrożenia: 1. Uszkodzenie płuc, jeśli nie stosuje się skutecznej maski przeciwpyłowej.

- 3) Uszkodzenie słuchu, jeśli nie stosuje się skutecznej ochrony słuchu.
- 4) Szkody dla zdrowia wynikające z emisji drgań, jeśli elektronarzędzie jest używane przez dłuższy czas lub nie jest odpowiednio kontrolowane i konserwowane.



OSTRZEŻENIE! Ta maszyna może emitować promieniowanie niejonizujące, wytwarzając pole elektromagnetyczne podczas pracy. Pole to może, w pewnych okolicznościach, zakłócać działanie aktywnych lub pasywnych implantów medycznych. Aby zmniejszyć ryzyko poważnych lub śmiertelnych obrażeń, zalecamy osobom z implantami medycznymi, aby przed przystąpieniem do obsługi tego urządzenia skonsultowały się ze swoim lekarzem specjalistą i producentem implantów medycznych

5. PRZED URUCHOMIENIEM URZĄDZENIA

- Urządzenie powinno być ustawione na równej, stabilnej powierzchni tzn. musi być pewnie przykręcone do stołu roboczego, do dostarczonej ramy lub w podobny sposób. Przed ustawieniem maszyny należy wybrać stabilną powierzchnię, wolną od przeszkód (poza materiałami przeznaczonymi do cięcia) i odpowiednio oświetloną.
- Przed włączeniem urządzenia należy zamontować wszystkie osłony i urządzenia zabezpieczające.
- Tarcza tnąca musi płynnie się obracać.
- Przed podłączeniem urządzenia do zasilania sprawdzić, czy napięcie podane na tabliczce znamionowej jest takie samo jak napięcie w sieci elektrycznej.
- Podczas pracy zawsze stać z przodu maszyny (blisko uchwytu transportowego).

6. MONTAŻ



OSTRZEŻENIE! Przed montażem, regulacją i wymianą piły tarczowej należy wyciągnąć wtyczkę z gniazdka sieciowego.

ROZKŁADANIE RAMY PODSTAWY

- Aby ustawić urządzenie na nóżkach, należy nacisnąć przycisk zatrasku i opuścić nóżki, aż do zablokowania w przewidzianej pozycji. Aby złożyć nóżki, należy postępować w odwrotnej kolejności.

MONTAŻ POMPY WODY CHŁODZĄCEJ

- Umieścić pompę wody chłodzącej w pojemniku z końcówkami ssącymi skierowanymi w dół-do zbiornika.
- Następnie zamocować węży w przewidzianym do tego celu położeniu.



WAŻNE! Aby zagwarantować prawidłowe działanie, wąż wody chłodzącej nie może zostać zagięty podczas montażu. Często kontrolować węży i inne krytyczne elementy, które mogą ulec uszkodzeniu pod wpływem wody i ciśnienia w dopływie wody.



UWAGA! Upewnić się, że kabel i wąż wody chłodzącej nie przedostaną się do obszaru cięcia.

MONTAŻ ELEMENTÓW POMOCNICZYCH DO UŁATWIENIA TRANSPORTU

- Zamontować koła transportowe, stopkę stojową i uchwyt transportowy.

MONTAŻ LISTWY/SZYNY OGRANICZAJĄCEJ I OGRANICZNIKA KĄTOWEGO

- Najpierw wsunąć szynę ograniczającą na prowadnicę, jak pokazano na rysunku, i przymocować ją. **UWAGA!** Nie należy mocować szyny ograniczającej w jednej linii z tarczą tnącą, w przeciwnym razie może dojść do jej przecięcia podczas pracy.
- Następnie można wsunąć ogranicznik kątowy do prowadnicy i zamocować w dowolnym położeniu.

7. OBSŁUGA

PRZEŁĄCZNIK WŁĄCZ/WYŁĄCZ

OSTRZEŻENIE! Przed rozpoczęciem pracy:

- Upewnić się, że nie ma widocznych uszkodzeń.
- Upewnić się, że w obszarze roboczym nie ma niczego, co mogłoby utrudnić wykonywanie pracy.
- Upewnić się, że jest wystarczająco dużo wody chłodzącej.
- Upewnić się, że osłona jest prawidłowo zamontowana.
- Upewnić się, że nikt poza operatorem nie znajduje się w obszarze roboczym.
- Ze względów bezpieczeństwa należy wymienić narzędzie, jeśli okaże się, że jest ono w jakikolwiek sposób uszkodzone.
- Aby włączyć urządzenie, należy nacisnąć "1" na przełączniku Włącz/Wyłącz.
- Przed rozpoczęciem cięcia należy odczekać, aż tarcza tnąca osiągnie maksymalną prędkość, a pompa wody chłodzącej zacznie dostarczać wodę do piły tarczowej.
- Aby wyłączyć, nacisnąć "0" na przełączniku Włącz/Wyłącz.

WYKONYWANIE CIĘĆ POD KĄTEM 90°

- Poluzować śrubę uchwytu i przesunąć ogranicznik kątowy do wymaganej pozycji. Ustawić kąt na 0° stopni, a następnie ponownie dokręcić śrubę uchwytu w celu zabezpieczenia ogranicznika kąтового.
- Następnie poluzować śrubę mocującą i przesunąć ją do żądanej pozycji.
- Za pomocą uchwytu przesunąć głowicę maszyny do tyłu.
- Przyłożyć płytkę do listwy ograniczającej i ogranicznika kąтового.
- Włączyć maszynę.
- Ważne: Poczekać, aż woda chłodząca dotrze do piły tarczowej.
- Za pomocą uchwytu powoli i płynnie przesuwać głowicę maszyny do przodu przez płytkę.

WYKONYWANIE CIĘĆ POD KĄTEM 45°

- Ustawić ogranicznik kątowy na 45°.
- Dokonać cięcia.

WYKONYWANIE CIĘĆ PODŁUŻNYCH 45° („CIĘĆ JOLLY”)

- Poluzować śrubę zaciskową.
- Przechylić prowadnicę w lewo do 45° na skali kątovej.
- Ponownie dokręcić śrubę zaciskową.
- Dokonać cięcia.

WYMIANA DIAMENTOWEJ PIŁY TARCZOWEJ

- Wyciągnąć wtyczkę z sieci!
- Poluzować i wykręcić śrubę mocującą osłonę piły tarczowej.
- Odnieść osłonę.
- Przyłożyć klucz do wału silnika i przytrzymać.
- Przy pomocy płaskiego klucza poluzować nakrętkę kołnierзовą w kierunku obrotu piły tarczowej. (Uwaga: Gwint lewoskrętny.)

FR

ES

PT

IT

EL

PL

UA

RO

EN

- Zdjąć kołnierz zewnętrzny i tarczę tnącą.
- Przed założeniem nowej piły tarczowej należy dokładnie oczyścić kołnierz mocujący.
- Zamontować nową tarczę tnącą w odwrotnej kolejności i dokręcić ją.
- **Ważne:** Zwrócić uwagę na kierunek obrotów piły tarczowej!

8. KONSEWACJA



OSTRZEŻENIE! Przed przystąpieniem do jakichkolwiek regulacji, serwisowania lub konserwacji należy wyjąć wtyczkę z gniazdka.

Informacje dotyczące czyszczenia i konserwacji	
Przed każdym uruchomieniem	
Co Sprawdzić kabel sieciowy, wtyczkę sieciową, przewody zasilające, pompę zimnej wody i tarczę tnącą pod względem uszkodzeń.	Jak? Kontrola wzrokowa.
Regularnie, w zależności od warunków użytkowania	
Co Sprawdzić wszystkie połączenia śrubowe i w razie potrzeby dokręcić je.	Jak? Kontrola wzrokowa.
Oczyścić maszynę z kurzu i odprysków.	Pył i odpryski można wydmuchać za pomocą sprężonego powietrza lub użyć szczotki.
Usunąć kurz i odpryski ze szczelin wentylacyjnych silnika.	Pył i odpryski można usunąć przy pomocy odkurzacza lub szczotki.
Usunąć osady z pompy zimnej wody.	Wyrzec osad ściereczką.
Wymienić wodę chłodzącą.	Wypuścić wodę chłodzącą z pojemnika na wodę, oczyścić z resztek i napełnić go czystą wodą.
Jeśli to konieczne	
Co Wymiana piły tarczowej.	Jak? Patrz rozdział "WYMIANA PIŁY TARCZOWEJ".
Uszkodzona rura wody chłodzącej.	Wymienić rurę wody chłodzącej. (Patrz poniżej)

Jeśli rura wody chłodzącej stanie się lamliwa, zapcha się lub zostanie uszkodzona, można ją łatwo wymienić na inną rurę tego samego typu. Poluzować złącza i uchwyty. Zamontować nową rurę o tej samej długości. Zamocować ją (tak jak starą).

SMAROWANIE

Od czasu do czasu należy nasmarować prowadnice i łożyska silnika.

- Jeżeli urządzenie ma zostać przeniesione w inne miejsce, należy najpierw odkręcić śruby mocujące i przesunąć je wraz z głowicą maszyny na tę samą stronę, co koła transportowe, i ponownie przykręcić dwie śruby mocujące.
- Złożyć nóżki, zaczynając po tej samej stronie co kółka transportowe, aby nie przeciążyć uchwytu transportowego podczas składania urządzenia.
- Urządzenie może być przemieszczane za pomocą uchwytu transportowego.
- Urządzenie może być garażowane na minimalnej przestrzeni, jak pokazano na rysunku. Podczas postoju należy postawić stopę na osi, aby zapobiec stoczeniu się urządzenia.

TRANSPORT

- Jeżeli urządzenie ma zostać przeniesione w inne miejsce, należy najpierw odkręcić śruby mocujące i przesunąć je wraz z głowicą maszyny na tę samą stronę, co koła transportowe, i ponownie przykręcić dwie śruby mocujące.
- Złożyć nóżki, zaczynając po tej samej stronie co kółka transportowe, aby nie przeciążyć uchwytu transportowego podczas składania urządzenia.
- Urządzenie może być przemieszczane za pomocą uchwytu transportowego.

- Urządzenie może być garażowane na minimalnej przestrzeni, jak pokazano na rysunku. Podczas postoju należy postawić stopę na osi, aby zapobiec stoczeniu się urządzenia.

SKŁADOWANIE

Przechowywać urządzenie i jego akcesoria w miejscu niedostępnym dla dzieci, w ciemnym, suchym miejscu, w temperaturze powyżej zera.

Idealna temperatura przechowywania wynosi od 5 do 30°C. Przechowywać narzędzie elektryczne w oryginalnym opakowaniu.

9. ROZWIĄZYWANIE PROBLEMÓW

Problem	Możliwa przyczyna	Środek zaradczy
1. Maszyna nie uruchamia się	<ul style="list-style-type: none"> • Brak zasilania • Przewód lub wtyczka są uszkodzone • Inna usterka elektryczna w urządzeniu 	<ul style="list-style-type: none"> • Sprawdzić zasilanie przy pomocy innego urządzenia • Skonsultować się z wykwalifikowanym elektrykiem • Skonsultować się z wykwalifikowanym elektrykiem
2. Silnik/zespół tnący nie przesuwają się lub z trudem poruszają	<ul style="list-style-type: none"> • Zabezpieczenie przesuwu jest włączone • Prowadnica jest zablokowana 	<ul style="list-style-type: none"> • Zwolnić zabezpieczenie przesuwu • Nasmarować szynę prowadzącą lub łożysko
3. Brak chłodzenia wodnego	<ul style="list-style-type: none"> • Skręcony, zagięty lub uszkodzony przewód wody chłodzącej • Zbyt mała ilość wody chłodzącej w zbiorniku • Zablokowane sito pompy • Pompa zablokowana • Inna awaria lub usterka elektryczna w pompie 	<ul style="list-style-type: none"> • Sprawdzić przepływ wody chłodzącej, w razie potrzeby usunąć blokadę lub wymienić rurę • Włączyć wodę chłodzącą, aby przykryć pompę • Wyczyścić sito • Sprawdzić pompę, oczyścić i usunąć blokadę • Sprawdzić przez wykwalifikowanego technika, w razie potrzeby naprawić
4. Maszyna nagle zatrzymuje się podczas pracy	<ul style="list-style-type: none"> • Przerwane zasilanie elektryczne • Zablokowana tarcza tnąca 	<ul style="list-style-type: none"> • Sprawdzić zasilanie przy pomocy innego urządzenia • Natychmiast odłączyć wtyczkę! Ostrożnie usunąć blokadę, a następnie sprawdzić tarczę tnącą
5. Niezadowalająca jakość cięcia	<ul style="list-style-type: none"> • Przedłużacz zbyt długi i/lub kabel o zbyt małej średnicy • Zasilanie (np. generator) dostarcza zbyt niski prąd • Przekroczenie maksymalnej głębokości cięcia • Nieodpowiednia tarcza tnąca lub niewłaściwy kierunek obrotów 	<ul style="list-style-type: none"> • Należy użyć przedłużacza o odpowiedniej długości i/lub średnicy. • Podłączyć urządzenie do innego źródła zasilania • Sprawdzić maksymalną głębokość cięcia • Sprawdzić tarczę tnącą pod względem rodzaju zastosowania, stanu i kierunku obrotów
6. Silne wibracje, nieoczekiwany hałas, brzydkie zapachy	<ul style="list-style-type: none"> • Natychmiast odłączyć zasilanie! Tarcza tnąca nie jest chłodzona, źle zamontowana lub zużyta • Natychmiast odłączyć! Inna usterka 	<ul style="list-style-type: none"> • Sprawdzić chłodzenie, zamocowanie tarczy tnącej i kierunku obrotów, w razie potrzeby zamontować nową, tarczę tnącą • Skonsultować się z wykwalifikowanym elektrykiem

10. UTYLIZACJA I RECYKLING

Urządzenie dostarczane jest w opakowaniu, które zapobiega jego uszkodzeniu podczas transportu. Surowce znajdujące się w tym opakowaniu mogą być ponownie wykorzystane lub poddane recyklingowi.

Urządzenie i jego akcesoria wykonane są z różnego rodzaju materiałów, takich jak metal i tworzywa sztuczne.

Niesprawne elementy muszą zostać zutylizowane jako odpad specjalny. Należy zapytać o to sprzedawcę lub lokalny urząd. Dotyczy tylko krajów UE



Nigdy nie wyrzucać elektronarzędzi razem z odpadkami domowymi. Zgodnie z Dyrektywą Europejską 2012/19/UE w sprawie zużytego sprzętu elektrycznego i elektronicznego oraz jej implementacją w przepisach krajowych, stare elektronarzędzia należy odseparować od innych odpadów i zutylizować w sposób przyjazny dla środowiska, np. oddając je do punktu recyklingu.

Recykling alternatywą dla zwrotów

Alternatywą dla zwrotu sprzętu do producenta jest zapewnienie przez właściciela sprzętu elektrycznego odpowiedniej utylizacji sprzętu, jeśli nie chce on już go dłużej wykorzystywać.

Zużyty sprzęt można oddać do odpowiedniego punktu zbiórki, który zutylizuje go zgodnie z krajowymi przepisami dotyczącymi recyklingu i utylizacji odpadów.

Urządzenia elektryczne i elektroniczne mogą być niebezpieczne dla środowiska i zdrowia ludzi, ponieważ zawierają niebezpieczne substancje.

Nie dotyczy to akcesoriów lub elementów pomocniczych bez komponentów elektrycznych dostarczanych ze starym sprzętem.

11. PERSPEKTYWICZNY WIDOK EKSPLODUJĄCY & LISTA CZĘŚCI ZAMIENNYCH

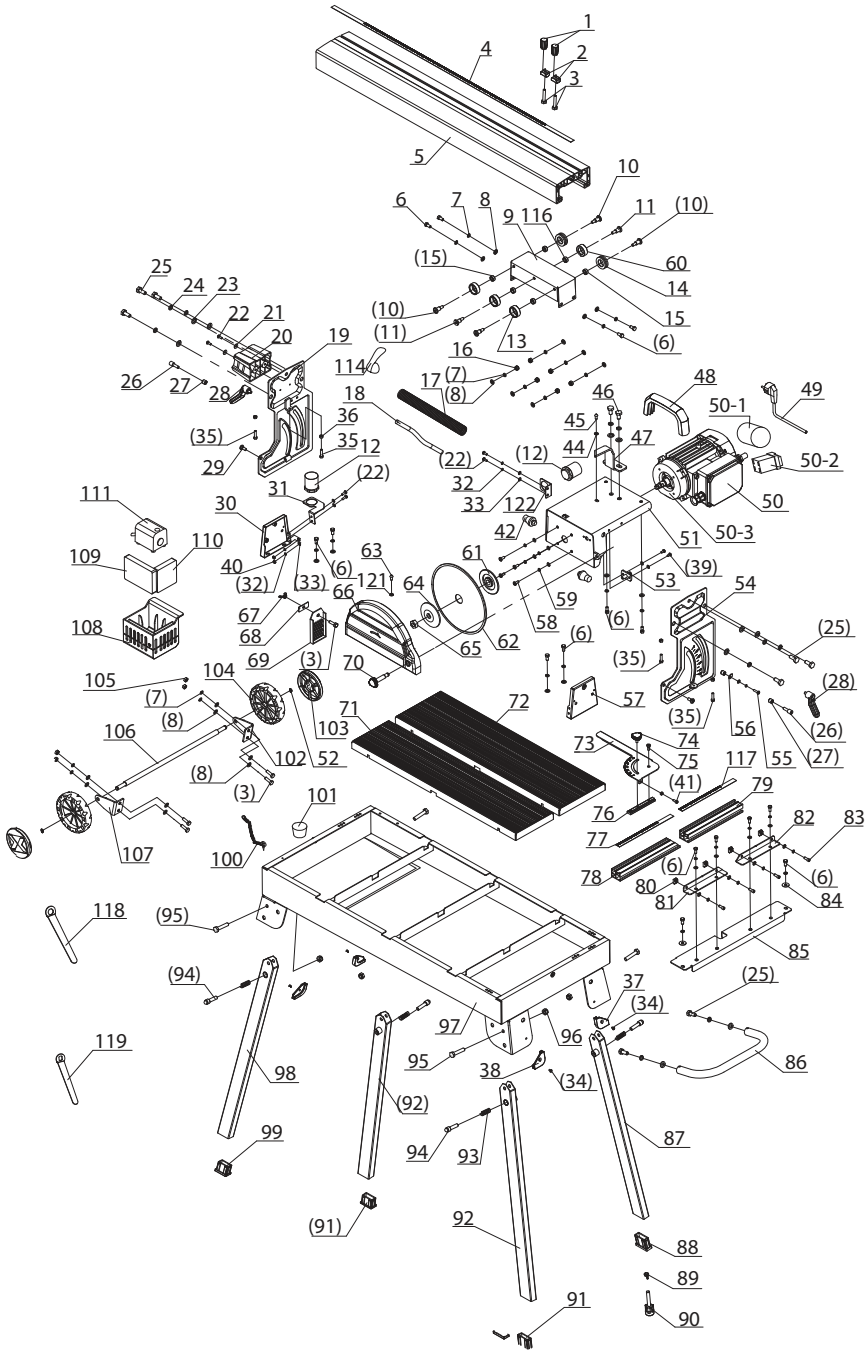

FR
ES
PT
IT
EL
PL
UA
RO
EN

12. LISTA CZĘŚCI

Nr.	Opis	ILŚĆ
1	Pokrętko	2
2	Staly blok	2
3	Śruba sześciokątna M6x20	5
4	Skala przewodnicy	1
5	Prowadnica	1
6	Śruba M6x12	16
7	Podkładka sprężysta 6	26
8	Plaska podkładka 6	28
9	Płyta łącząca	1
10	Śruba do łożyska (A)	4
11	Śruba do łożyska (B)	2
12	Złącze węża	2
13	Pochwa (B)	2
14	Pochwa (A)	2
15	Osona łożyska	4
16	Sześciokątna nakrętka zabezpieczająca M6	6
17	Waż	1
18	Rura wodna	1
19	Płytką kątową (B)	1
20	Płyta nośna	1
21	Duża podkładka 4	2
22	Śruba/sworzeń M4x10	6
23	Podkładka sprężysta 8	10
24	Plaska podkładka 8	10
25	Śruba sześciokątna M8x20	8
26	Śruba	2
27	Tuleja kątowa	2
28	Pokrętko blokady	2
29	Śruba	2
30	Wspornik (A)	1
31	Waż x płyta (A)	1
32	Podkładka sprężysta 4	4
33	Plaska podkładka 4	6
34	Śruba/sworzeń M4 x 8	4
35	Śruba M5x20	4
36	Nakrętka sześciokątna M5	4
37	Mata (B)	2
38	Mata (A)	2
39	Śruba/sworzeń M4x8	2
40	Nakrętka	2
41	Śruba/sworzeń M4x10	1
42	Wkładka buforowa	2
44	Plaska podkładka 5	11
45	Śruba/sworzeń M5x10	3
46	Śruba M8x15	2
47	Tarcza wybierania	1
48	Uchwyt silnika	1
49	Przewód i wtyczka	1

Nr.	Opis	ILŚĆ
50	Silnik (montaż)	1
50-1	Pojemność	1
50-2	Przełącznik	1
50-3	Silnik	1
51	Wspornik silnika	1
52	Pierścieni do wału	2
53	Złącze rury wodnej	1
54	Płytką kątową (A)	1
55	Śruba/sworzeń M4x16	1
56	Wskaźnik kata	1
57	Podpora (B)	1
58	Śruba/sworzeń M5x12	4
59	Podkładka sprężysta 5	10
60	Łożysko	2
61	Kolnierz wewnętrzny	1
62	Ostrze	1
63	Śruba zabezpieczająca	1
64	Kolnierz zewnętrzny	1
65	Cienka nakrętka sześciokątna M12	1
66	Osprzęt ochronny	1
67	Nakrętka motylkowa	1
68	Kolnierz z gumowej skóry	1
69	Skóra gumowa	1
70	Śruba zabezpieczająca	1
71	Blok stołu roboczego (A)	1
72	Blok stołu roboczego (B)	1
73	Liniał kątowy	1
74	Pokrętko blokujące katownik	1
75	Śruba kątomierza	1
76	Ogrodzenie	1
77	Skala etykieta (A)	1
78	Podstawa skali (A)	1
79	Podstawa skali (B)	1
80	Nakrętka ze skalą skoku	4
81	Ogranicznik (A)	1
82	Ogranicznik (B)	1
83	Podkładka sześciokątna M5x12	4
84	Duża podkładka 6	2
85	Mocowanie podstawy skali	1
86	Uchwyt narzędzia	1
87	Nóżka narzędzia (C)	1
88	Stopka (B)	1
89	Pokrętko regulacyjne	1
90	Śruba regulacyjna stopki	1
91	Stopka(C)	2
92	Nóżka narzędzia Leg (A)	2
93	Sprężyna ściskająca	4
94	Sworzeń stojaka	4

Nr.	Opis	ILŚĆ
95	Śruba M8x40	4
96	Nakrętka zabezpieczająca M8	4
97	Zbiornik	1
98	Nóżka narzędzia (B)	1
99	Stopka(A)	1
100	Zespół łańcucha	1
101	Korek do wody	1
102	Wspornik kółka (B)	1
103	Oslona kółka	2
104	Kółko	2
105	Nakrętka sześciokątna M6	4
106	Walek kółka	1

Nr.	Opis	ILŚĆ
107	Wspornik kółka (A)	1
108	Podstawa pompy	1
109	Gąbka filtrująca (B)	1
110	Gąbka filtrująca (A)	1
111	Pompa	1
114	Opaska przewodu zasilającego	1
116	Tuleja łożyska (B)	2
117	Etykieta skali (B)	1
118	Klucz (A)	1
119	Klucz (B)	1
121	Spryskiwacz	1
122	Wąż x płyta (B)	1

13. GWARANCJA

1. Produkty Dexter zostały zaprojektowane w taki sposób, aby spełniać najwyższe standardy jakości DIY. Dexter zapewnia 24-miesięczną gwarancję na swoje produkty, od daty zakupu. Niniejsza gwarancja obejmuje wszystkie wady materiałowe i produkcyjne które mogą się pojawić. Żadne inne roszczenia niezależnie od ich charakteru, pośredniego lub bezpośredniego, w odniesieniu do osób i/lub materiałów są nie do przyjęcia. Produkty Dexter nie są przeznaczone do profesjonalnego użytku.
2. W razie wystąpienia jakichkolwiek problemów lub awarii, należy w pierwszej kolejności skontaktować się z autoryzowanym dystrybutorem produktów Dexter. W większości przypadków, dystrybutor Dexter będzie w stanie rozwiązać problem lub skorygować wadę.
3. Naprawa lub wymiana części nie przedłuża okresu gwarancji.
4. Wszystkie wady, które pojawiły się w wyniku zużycia lub uszkodzenia nie są objęte gwarancją. Między innymi dotyczy to zużycia przełączników, wyłączników obwodów ochronnych i silników.
5. **Roszczenia do gwarancji mogą być dochodzone tylko w przypadku:**
 - Potwierdzenia daty zakupu paragonem
 - Nie dokonaniu naprawy lub wymiany części przez osoby trzecie.
 - Jeśli urządzenie nie zostało użyte niezgodnie z przeznaczeniem (przeciążenie maszyny lub montaż niezatwierdzonych akcesoriów).
 - Nie ma uszkodzeń spowodowanych przez czynniki zewnętrzne lub ciała obce, takie jak piasek i kamienie.
 - Nie ma żadnych uszkodzeń spowodowanych przez nieprzestrzeganie instrukcji bezpieczeństwa i instrukcji użytkowania.
 - Braku działania siły wyższej.
 - Opis warunków reklamacji jest zakończony.
6. Warunki gwarancji obowiązują w połączeniu z naszymi warunkami sprzedaży i dostawy.
7. Wadliwe narzędzia przesłane do Dexter za pośrednictwem dystrybutorów Dexter będą akceptowane przez Dexter tak długo, jak produkt będzie odpowiednio opakowany. Jeśli wadliwy towar zostanie wysłany bezpośrednio do Dexter przez konsumenta, zostanie on zaakceptowany przez Dexter pod warunkiem że konsument zapłaci za koszty wysyłki.
8. Produkty które zostaną dostarczone w złym stanie, źle zapakowane, nie będą akceptowane przez Dexter.

Позначення



Прочитайте посібник користувача



Знак відповідності для України



Прочитайте посібник користувача



Відповідність європейським стандартам: цей символ означає, що прилад відповідає застосовним директивам Європейського союзу та пройшов випробування на відповідність таким директивам.



Попередження!



Використовуйте засоби захисту органів слуху



Використовуйте засоби захисту рук



Використовуйте засоби захисту очей



Носіть захисну маску



Обережно, ризик порізатися!



Забороняється використовувати сегментні алмазні різальні диски



Цей продукт підлягає вторинній переробці. Якщо він більше не придатний для використання, будь ласка, віднесіть його до центру переробки відходів.



ВАЖЛИВО! ПРОЧИТАЙТЕ ТА ЗБЕРІГАЙТЕ ДЛЯ ПОДАЛЬШОГО ВИКОРИСТАННЯ.

ЗМІСТ

1. ВИКОРИСТАННЯ ПЛИТКОРИЗА ЗА ПРИЗНАЧЕННЯМ
2. ІНСТРУКЦІЯ З ТЕХНІКИ БЕЗПЕКИ
3. ОПИС
4. ТЕХНІЧНІ ДАНІ
5. ПЕРЕД ПОЧАТКОМ ВИКОРИСТАННЯ ОБЛАДНАННЯ
6. ЗБІРКА
7. ЕКСПЛУАТАЦІЯ
8. ТЕХНІЧНЕ ОБСЛУГОВУВАННЯ
9. УСУНЕННЯ НЕСПРАВНОСТЕЙ
10. УТИЛІЗАЦІЯ ТА ПЕРЕРОБКА
11. ЗОБРАЖЕННЯ В РОЗІБРАНМОМУ ВИГЛЯДІ
12. ПЕРЕЛІК ДЕТАЛЕЙ
13. ГАРАНТІЯ

1. ВИКОРИСТАННЯ ПЛИТКОРІЗА ЗА ПРИЗНАЧЕННЯМ

Плиткоріз призначений для стандартного різання плитки невеликого та середнього розміру (глазурована плитка, керамічна плитка тощо), яка відповідає розмірам інструмента.

Він призначений для домашнього використання і, зокрема, для ремісництва. Його не слід використовувати для різання дерева або металу.

Інструмент повинен використовуватися виключно за призначенням.

Будь-яке інше використання вважається використанням не за призначенням.

За збитки або будь-які травми, що виникають у результаті такого неправильного використання відповідальність несе користувач/оператор, а не виробник.

Допускається використання тільки сумісних з пристроєм різальних дисків.

Забороняється використання пильних полотен. До використання за призначенням також відноситься дотримання вимог техніки безпеки, інструкцій по збірці та експлуатації, що містяться у посібнику користувача.

Особи, які використовують і обслуговують пристрій, повинні бути ознайомлені з цими інструкціями та експлуатації та проінформовані про потенційну небезпеку.

Крім того, необхідно строго дотримуватися діючих у вашому регіоні правил щодо запобігання нещасних випадків, а також інших загальних правил охорони здоров'я на робочому місці і правил техніки безпеки.

У разі внесення будь-яких змін в пристрій гарантія виробника анулюється. Виробник не несе відповідальності за будь-які збитки, що виникли в результаті таких змін.

Навіть якщо прилад використовується згідно з інструкцією, неможливо повністю виключити деякі залишкові фактори ризику.

Залежно від конструкції і будови пристрою можуть виникнути такі небезпеки:

- Контакт з алмазним різальним диском там, де він не закритий.
- Простягання рук в область обертання алмазного різального диска.
- Уламки несправних алмазних дисків або відкидання заготовки або частини заготовки.
- Пошкодження слуху, якщо не використовуються засоби захисту органів слуху.
- Рекомендується уникати контакту з деталями, які обертаються.

Зверніть увагу, що цей інструмент не призначений для використання в комерційних, торгових або промислових цілях. Гарантія буде анульована, якщо інструмент використовуватиметься в комерційних, торгових, промислових або схожих цілях.

2. ІНСТРУКЦІЇ З ТЕХНІКИ БЕЗПЕКИ

2.1 ЗАГАЛЬНІ ПРАВИЛА ПРО ДОТРИМАННЯ ТЕХНІКИ БЕЗПЕКИ



ПОПЕРЕДЖЕННЯ! Ознайомтеся з усіма застереженнями з техніки безпеки, інструкціями, ілюстраціями та технічними характеристиками, що додаються до електроінструмента. Недотримання всіх перерахованих нижче інструкцій може призвести до ураження електричним струмом, пожежі та/або серйозних травм.

Збережіть всі вказівки з техніки безпеки та інструкції для подальшого використання!

Термін «електроінструмент» у попередженнях стосується вашого електричного інструмента, який працює від мережі (дротовий) або від акумулятора (бездротовий).

1. Безпека робочої зони

- Робоча зона повинна бути чистою та добре освітленою.** Захаращені або недостатньо освітлені місця можуть стати причиною нещасного випадку.
- Не використовуйте електроінструменти у вибухонебезпечній атмосфері, наприклад, у присутності легкозаймистих рідин, газів або пилу.** Електричні інструменти створюють іскри, які можуть спричинити займання пилу або парів.
- Під час роботи з електроінструментом тримайте дітей та сторонніх осіб подалі.** Неуважність може призвести до втрати контролю.

2. Електробезпека

- Штекер підключення електроінструмента повинен відповідати розетці. У жодному разі не слід вносити зміни в конструкцію штекера. Не використовуйте штекерні адаптери із заземленими електроінструментами.** Оригінальні штекери, що відповідають розеткам мережі, знижують ризик ураження електричним струмом.
- Уникайте контакту тіла із заземленими поверхнями, такими як, труби, радіатори, плити та холодильники.** Якщо ваше тіло заземлене, підвищується ризик ураження електричним струмом.
- Захищайте електроінструмент від впливу дощу та вологи.** Потраплення води в електроінструмент збільшує ризик ураження електричним струмом.

- d) Використовуйте кабель виключно за його прямим призначенням. Ніколи не використовуйте кабель для перенесення, підтягування або від'єднання електроінструмента з розетки. Тримайте кабель подалі від тепла, мастила, гострих країв або рухомих частин. Пошкоджені або заплутані кабелі збільшують ризик ураження електричним струмом.
- e) При роботі з електроінструментом на вулиці, використовуйте подовжувач, що підходить для використання на відкритому повітрі. Використання кабелю, що підходить для зовнішнього використання знижує ризик ураження електричним струмом.
- f) Якщо неможливо уникнути використання електроінструмента у вологому приміщенні, використовуйте джерело живлення з пристроєм захисного вимкнення (ПЗВ). Використання ПЗВ знижує ризик ураження електричним струмом.
- 3. Особиста безпека**
- a) При роботі з електроінструментом будьте пильні, стежте за своїми діями і керуйтеся здоровим глуздом. Не використовуйте електроінструмент, якщо ви втомлені чи перебуваєте під впливом наркотиків, алкоголю або ліків. Короткочасна втрата уваги під час роботи з електроінструментом може призвести до серйозних травм.
- b) Використовуйте засоби індивідуального захисту. Завжди носіть засоби захисту очей. Захисні засоби, такі як, респиратор, нековзне захисне взуття, каска або засоби захисту органів слуху, що використовуються у відповідних умовах, знизять ризик отримання травм.
- c) Не допускайте випадкового запуску. Перед підключенням до джерела живлення та/або акумуляторної батареї, підняттям або перенесенням інструмента переконайтеся, що перемикач знаходиться в положенні «Вимк.» Перенесення електроінструмента з пальцем на вимикачі або включення електроінструмента з вимикачем в положенні «Увімк.» може призвести до нещасних випадків.
- d) Перед ввімкненням електроінструмента заберіть всі регульовальні або гайкові ключі. Гайковий ключ або будь-який інший ключ, залишений на частині електроінструмента, яка обертається може призвести до травм.
- e) Не тягніть занадто далеко. Завжди зберігайте стійке положення та рівновагу. Це дає змогу краще контролювати електроінструмент у несподіваних ситуаціях.
- f) Носіть відповідний одяг. Не носіть просторий одяг або прикраси. Тримайте волосся та одяг подалі від рухомих частин. Вільний одяг, прикраси або довге волосся можуть попасти в рухомі частини.
- g) Якщо передбачені пристрої для підключення пиловловлювачів і пиловбирників, переконайтеся, що вони підключені і використовуються належним чином. Використання пиловловлювача може зменшити ризик виникнення небезпеки, пов'язаної з пилом.
- h) Не покладайтеся надмірно на своє добре знання інструмента, отримане в результаті частого використання, не ігноруйте запобіжні заходи при роботі з ним. Недбалі дії за мить можуть призвести до серйозних травм.
- 4. Використання та догляд за електроінструментом**
- a) Не застосовуйте надмірного зусилля під час роботи з інструментом. Використовуйте електроінструмент, що відповідає вашому способу використання. Правильно підібраний електроінструмент поліпшить і убезпечить виконання роботи з тією швидкістю, для якої він призначений.
- b) Не використовуйте електроінструмент, якщо вимикач не перемикається. Будь-який електроінструмент, який не може управлятися за допомогою вимикача небезпечний і повинен бути відремонтований.
- c) Перед проведенням будь-яких налаштувань, заміною приладдя або перед зберіганням електроінструмента, від'єднайте штекер від джерела живлення і/або вийміть акумуляторну батарею, якщо вона знімається. Такі запобіжні заходи знижують ризик випадкового ввімкнення електроінструмента.
- d) Зберігайте невикористовувані електроінструменти в недоступному для дітей місці. Не дозволяйте особам, які не знайомі з електроінструментом або цими інструкціями, використовувати його. Електроінструмент в руках недосвідчених користувачів може становити небезпеку.
- e) Дбайливо доглядайте за електроінструментом і приладдям. Перевіряйте електроінструмент на наявність перекосу або заїдання рухомих частин, поломки деталей і будь-які інші стани, які можуть вплинути на роботу електроінструмента. Якщо електроінструмент пошкоджений, відремонтуйте його перед використанням. Нещасні випадки є наслідком недостатнього технічного догляду за електроінструментом.
- f) Тримайте різальні інструменти загостреними та чистими. При належному догляді різальні інструменти з гострими різальними краями менш схильні до заїдання і ними легше управляти.
- g) Використовуйте електроінструмент, приладдя, насадки тощо відповідно до цих інструкцій. Враховуйте умови роботи та особливості виконуваного завдання. Використання електроінструмента для операцій відмінних від тих, для яких він призначений, може призвести до виникнення небезпечних ситуацій.
- h) Слідкуйте за тим, щоб поверхні захоплення були сухими, чистими, не забрудненими оливою або мастилом. Слизькі руки або поверхні захоплення не дадуть змогу безпечно утримувати інструмент і керувати ним в несподіваних ситуаціях.
- 5. Обслуговування**
- a) Довірте обслуговування електроінструмента кваліфікованому фахівцю та використовуйте виключно оригінальні запасні частини. Це гарантуватиме безпеку електроінструмента.

2.2 ДОДАТКОВІ ІНСТРУКЦІ З ТЕХНІКИ БЕЗПЕКИ

Уважно прочитайте інструкцію з експлуатації та дотримуйтеся вказівок, які там містяться. Важливо вивчити ці інструкції, щоб позначитися з обладнанням, його належним використанням і правилами техніки безпеки.

- Встановлюйте інструмент на рівній нековзкій поверхні. Переконайтеся, що інструмент не розгойдується.
- Переконайтеся, що напруга в електричній мережі відповідає вказаній на паспортній таблиці напрузі. Тільки після цього вставляйте вилку в розетку. Підключайтеся до джерела живлення за допомогою ізоляційного трансформатора або пристрою захисного вимкнення (ПЗВ).

- **Важливо!** Різальний диск продовжує обертатися по інерції після вимкнення інструмента!
- Ніколи не застосовуйте бічний тиск до алмазного різального диска, щоб зупинити його.
- **Важливо!** Алмазний різальний диск завжди повинен охолоджуватися водою.
- Завжди виймайте вилку з розетки перед заміною різального диска.
- Використовуйте тільки відповідні алмазні різальні диски. Максимальна робоча швидкість обертання різального диска повинна бути не менше значення номінальної швидкості обертання шпинделя інструмента.
- Заміна вилки або шнура живлення завжди повинна проводитися виробником інструмента або його сервісним центром.
- Тримайте електричні деталі інструмента подалі від води і людей, що знаходяться в робочій зоні.
- Ніколи не залишайте інструмент без нагляду в приміщеннях з дітьми.
- Завжди виймайте вилку з розетки перед оглядом системи відсіку електродвигуна.
- Безлад на робочому місці може легко призвести до нещасних випадків.
- Слідкуйте за безпечним і стійким положенням тіла під час роботи. Уникайте ненормального положення тіла й завжди зберігайте рівновагу.
- Якщо на різальний диск налип пил, стружка або фрагменти заготовки, або якщо вам необхідно зробити перерву в роботі, вимкніть пристрій і не рухайте його, поки диск не зупиниться. Ніколи не намагайтеся витягнути працюючий різальний диск з розпилу, оскільки це може призвести до віддачі. З'ясуйте причину заклинювання і вживте заходи щодо її усунення.
- Максимально допустимий опір системи становить 0,35350 в точці підключення до джерела живлення. Користувач, при необхідності, проконсультувавшись з постачальником електроенергії, повинен переконаватися, що обладнання підключене лише до джерела живлення з таким опором або менше.



ПОПЕРЕДЖЕННЯ! Прочитайте всю інформацію і вказівки з техніки безпеки. Неналежне виконання нижченаведеної інформації і вказівок з техніки безпеки може призвести до удару електричним струмом, пожежі та/або тяжких травм. Зберігайте всю інформацію і вказівки з техніки безпеки в надійному місці для подальшого використання.

Будь-яка модифікація, яка може призвести до зміни оригінальних характеристик інструмента, наприклад, швидкості обертання або максимального діаметра різального диска, може здійснюватися тільки виробником інструмента, який підтверджує, що він як і раніше знаходиться у відповідності з правилами техніки безпеки.

FR

ES

PT

IT

EL

PL

UA

RO

EN

3. ОПИС

- Розкрийте упаковку і обережно вийміть з неї пристрій.
- Видаліть пакувальний матеріал, а також пакувальні та/або транспортувальні скоби (за наявності).
- Перевірте комплектність упаковки.
- Обстежте пристрій і приладдя на наявність пошкоджень під час транспортування.
- По можливості зберігайте упаковку до закінчення гарантійного терміну.



ПОПЕРЕДЖЕННЯ! Пристрій і пакувальні матеріали не є іграшками!
Дітям заборонено грати з пластиковими пакетами, пластмасовими листами і дрібними деталями. Діти можуть заплутатися або задихнутися!

Деталі, що входять в комплект, вказані в розділі "Інструкції зі збірки".

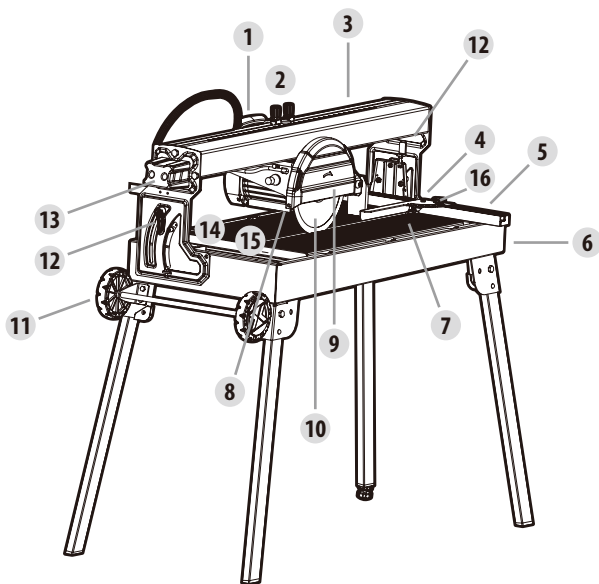

1. Ручка-тримач
2. Вимикач
3. Напрямна рейка
4. Кутівий упор
5. Упорна рейка
6. Ручка для транспортування
7. Опора заготовки
8. Захист від бризок води
9. Захисний кожух
10. Різальний диск
11. Колеса для транспортування
12. Затискний гвинт
13. Амортизатор
14. Насос для подачі охолоджувальної води
15. Резервуар для води
16. Гвинтова ручка

4. ТЕХНІЧНІ ДАНІ

Потужність двигуна	S1: 800 Вт; S2: 900 Вт 10 хв.
Швидкість холостого ходу	3000 хв ⁻¹
Двигун змінного струму	230 В ~ 50 Гц
Клас захисту	I
Тип захисту	IP 54
Розмір столу	610x325 мм
Робоча висота	700 мм
Довжина різання	610 мм

Довжина поздовжнього розрізу	610 мм
Макс. товщина заготовки 90°	35 мм
Макс. товщина заготовки 45°	27 мм
Алмазний різальний диск	0200x025,4 мм
Номінальна маса	35 кг
Максимальна робоче навантаження інструмента	60 кг

Примітка: Оператору рекомендується надягати засоби захисту органів слуху.

Інструмент призначений для роботи в режимі S1 (тривалий режим роботи) з напругою 800 Вт і в режимі S2 (короткочасний режим роботи) з напругою 900 Вт. Режим S2 означає, що інструмент може використовуватися безперервно протягом 10 хвилин при номінальному навантаженні. Після закінчення цього часу необхідно вимкнути прилад і дати йому повністю охолонути. Після цього його можна використовувати повторно максимум протягом 10 хвилин.

Шум і вібрація

Рівень шуму був виміряний відповідно до стандартів EN 61029 і EN 12418.

Рівень звукового тиску LpA	75 дБ(A)
Похибка KpA	4 дБ(A)
LWA рівень звукової потужності	89 дБ(A)
Похибка Kwa	4 дБ(A)

Примітка:

Заявлене значення випромінювання шуму було виміряно відповідно до стандартного методу випробувань і може бути використане для порівняння одного інструменту з іншим;

Заявлене значення шуму також може використовувати для попередньої оцінки опромінення.

Попередження:

Випромінювання шуму під час фактичного використання електроінструмента може відрізнитися від заявлених значень залежно від того, як використовується інструмент.

Вам потрібно визначити заходи безпеки для захисту оператора, які базуються на оцінці опромінення в реальних умовах використання (з урахуванням всіх компонентів робочого циклу, наприклад, коли інструмент вимкнений або неактивний, на додаток до часу активації).

Поради:

- 1) Під час використання інструмента користуйтеся рукавицями.
- 2) Обмежуйте час використання інструмента.

Залишкові ризики

Навіть якщо ви використовуєте цей електроінструмент дотримуючись інструкцій, деякі залишкові ризики не можуть бути усунені.

Залежно від конструкції і будови пристрою можуть виникнути такі небезпеки:

1. Пошкодження легенів, якщо не використовується відповідна пилозахисна маска.
2. Пошкодження органів слуху, якщо не використовуються відповідні засоби захисту органів слуху.
3. Шкода здоров'ю, спричинена вібрацією рук і кистей при використанні обладнання протягом тривалого періоду часу або в разі неправильної експлуатації, а також при неналежному технічному догляді.



ПОПЕРЕДЖЕННЯ! Під час роботи цей інструмент може бути джерелом неіонізуючого випромінювання і створювати електромагнітне поле. Це поле, за певних обставин, може втручатися в роботу активних або пасивних медичних імплантатів. Щоб знизити ризик серйозних або смертельних травм ми рекомендуємо особам з медичними імплантатами проконсультуватися з лікарем або з виробником медичних імплантатів перед початком експлуатації цього інструмента.

FR

ES

PT

IT

EL

PL

UA

RO

EN

5. ПЕРЕД ПОЧАТКОМ ВИКОРИСТАННЯ ОБЛАДНАННЯ

- Забезпечте стійкість інструмента при установці, тобто він повинен бути надійно пригвинчений до верстата, до опорної рами, яка входить в комплект або до аналогічної конструкції. Перед встановленням інструмента виберіть добре освітлену та стійку поверхню без сторонніх предметів (за винятком матеріалів, які потрібно розрізати).
- Перед увімкненням інструмента усі кришки і запобіжні пристрої повинні бути належним чином встановлені.
- Слід забезпечити плавне обертання різального диска.
- Перед підключенням обладнання до джерела живлення переконайтеся, що напруга в електричній мережі відповідає вказаній на паспортній табличці напрузі.
- Під час роботи завжди стійте перед інструментом (поруч з ручкою для транспортування).

6. ЗБІРКА



ПОПЕРЕДЖЕННЯ! Завжди виймайте вилку з розетки перед складанням, регулюванням і заміною різального диска.

РОЗКЛАДАННЯ ОПОРНОЇ РАМИ

- Щоб встановити обладнання на опорні ніжки, натисніть кнопку фіксації і опускайте ніжки доти, поки вони не зафіксуються в потрібному положенні. Щоб скласти опорні ніжки, виконайте зазначені дії в зворотній послідовності.

ВСТАНОВЛЕННЯ НАСОСА ДЛЯ ПОДАЧІ ОХОЛОДЖУВАЛЬНОЇ ВОДИ

- Помістіть в контейнер насос для подачі охолоджувальної води присосками вниз.
- Після цього закріпіть шланг у відповідних місцях.



ВАЖЛИВО! Для забезпечення безперебійної роботи шланг для подачі охолоджувальної води не повинен перегинатися під час встановлення. Регулярно перевіряйте шланги та інші критично важливі деталі, які можуть пошкоджуватися від впливу води та під дією тиску в мережі подачі води.



УВАГА! Переконайтеся, що кабелі та шланги для подачі охолоджувальної води не можуть потрапити в зону різання.

ВСТАНОВЛЕННЯ ДОПОМІЖНИХ ПРИСТРОЇВ ДЛЯ ТРАНСПОРТУВАННЯ

- Встановіть колеса для транспортування, стоянкове гальмо і ручку для транспортування.

ВСТАНОВЛЕННЯ УПОРНОЇ РЕЙКИ І КУТОВОГО УПОРУ

- Спочатку надягніть упорну рейку на направляючі, як показано на малюнку, і закріпіть її. **УВАГА!** Не розташовуйте упорну рейку на одній лінії з різальним диском тому, що вона може бути ушкоджена під час роботи.
- Потім ви можете надягнути кутовий упор на направляючу і закріпити його в будь-якому положенні.

7. ЕКСПЛУАТАЦІЯ

ВИМИКАЧ

ПОПЕРЕДЖЕННЯ! Перед початком роботи:

- Переконайтеся у відсутності видимих пошкоджень.
- Переконайтеся у відсутності сторонніх предметів в робочій зоні, які могли б ускладнити виконання роботи.
- Переконайтеся в наявності достатньої кількості охолоджувальної води.

- Переконайтеся, що захисний кожух встановлений належним чином.
- Переконайтеся, що в робочій зоні немає нікого, крім оператора.
- У разі виявлення будь-якого пошкодження інструмента замініть його з міркувань безпеки.
- Щоб увімкнути натисніть "1" на вимикачі.
- Перед початком різання почекайте, поки різальний диск досягне максимальної швидкості, а насос для подачі охолоджувальної води почне подавати воду на різальний диск.
- Щоб вимкнути натисніть "0" на вимикачі.

ВИКОНАННЯ РОЗРІЗІВ ПІД КУТОМ 90°

- Послабте гвинт ручки і встановіть кутовий упор в потрібне положення. Встановіть кут 0°, потім закріпіть гвинт ручки, щоб зафіксувати кутовий упор.
- Після цього послабте затискний гвинт і перемістіть його в потрібне положення.
- Тоді перемістіть головку пристрою назад за допомогою ручки.
- Помістіть плитку між упорною рейкою і кутовим упором.
- Увімкніть пристрій.
- Важливо! Зачекайте, поки охолоджувальна вода не досягне різального диска.
- Використовуючи ручку, повільно і плавно переміщайте головку пристрою вперед по плитці.

ВИКОНАННЯ ДІАГОНАЛЬНИХ РОЗРІЗІВ ПІД КУТОМ 45°

- Встановіть кутовий упор під кутом 45°.
- Зробіть розріз.

ВИКОНАННЯ ПОЗДОВЖНИХ РОЗРІЗІВ ПІД КУТОМ 45°

- Послабте затискний гвинт.
- Нахиліть напрямну рейку вліво на кут 45° на шкалі з кутовою розміткою.
- Затягніть затискний гвинт.
- Зробіть розріз.

ЗАМІНА АЛМАЗНОГО РІЗАЛЬНОГО ДИСКА

- Вийміть вилку з розетки!
- Послабте і витягніть затискний гвинт із захисного кожуха різального диска.
- Відкινήть захисний кожух.
- Помістіть гайковий ключ на вал двигуна і утримуйте його.
- За допомогою гайкового ключа послабте фланцеву гайку, повернувши її за напрямком обертання різального диска. (увага: Лівостороння різьба).
- Зніміть зовнішній фланець і різальний диск.
- Ретельно очистіть кріпильний фланець перед установкою нового різального диска.
- Встановіть новий різальний диск, виконавши дії в зворотному порядку, і затягніть.
- **Важливо!** Звертайте увагу на напрямок обертання різального диска!

8. ТЕХНІЧНЕ ОБСЛУГОВУВАННЯ



ПОПЕРЕДЖЕННЯ! Завжди виймайте вилку з розетки перед виконанням будь-яких регулювань, технічного обслуговування або ремонту.

Очищення та технічне обслуговування

Перед кожним запуском

Що

Перевірте мережевий кабель, вилку, кабель живлення, насос для подачі охолоджувальної води і різальний диск на предмет пошкоджень.

Як?

Візуальний огляд.

Регулярно, залежно від умов використання Що Перевірте всі гвинтові з'єднання і затягніть їх при необхідності.	Як? Візуальний огляд.
Видаліть пил і осколки з пристрою.	Здуйте пил і осколки за допомогою стисненого повітря або використовуйте щітку.
Видаліть пил і осколки з вентиляційних отворів двигуна.	Видаліть пил і осколки за допомогою порохотяга або щітки.
Видаліть осад з насоса для подачі охолоджувальної	Витріть осад тканиною.
Замініть охолоджувальну воду.	Злийте охолоджувальну воду з контейнера для води, видаліть осад і заповніть його свіжою водою.
При необхідності Що Заміна різального диска.	Як? Див. розділ «ЗАМІНА АЛМАЗНОГО РІЗАЛЬНОГО ДИСКА».
Пошкоджений шланг для подачі охолоджувальної води.	Замініти шланг для подачі охолоджувальної води. (Див. пункт нижче)

Якщо шланг охолоджувальної води став крихким, засмітився або пошкодився, його можна легко замінити іншим шлангом того ж типу. Звільніть з'єднання і тримачі. Встановіть новий шланг такої ж довжини. Закріпіть його (так само, як і старий).

ЗМАЩУВАННЯ

Час від часу необхідно змащувати напрямні рейки і підшипники двигуна.

- Якщо потрібно перемістити обладнання в інше місце, спочатку відкрутіть затискні гвинти і посуňte їх разом з головою пристрою в ту саму сторону, що й колеса для транспортування, після цього зафіксуйте затискні гвинти.
- Складайте ніжки одну за одною, в ідеалі починаючи з того боку, на якому розташовані колеса для транспортування, так щоб не переважати ручку для транспортування при опусканні обладнання.
- Тепер обладнання можна переміщувати за допомогою ручки для транспортування.
- Складене обладнання займає мінімум місця, як показано на малюнку. Розміщуючи обладнання поставте ногу на вісь пристрою, щоб воно не покотилося.

ТРАНСПОРТУВАННЯ

- Якщо потрібно перемістити обладнання в інше місце, спочатку відкрутіть затискні гвинти і посуňte їх разом з головою пристрою в ту саму сторону, що й колеса для транспортування, після цього зафіксуйте затискні гвинти.
- Складайте ніжки одну за одною, в ідеалі починаючи з того боку, на якому розташовані колеса для транспортування, так щоб не переважати ручку для транспортування при опусканні обладнання.
- Тепер обладнання можна переміщувати за допомогою ручки для транспортування.
- Складене обладнання займає мінімум місця, як показано на малюнку. Розміщуючи обладнання поставте ногу на вісь пристрою, щоб воно не покотилося.

ЗБЕРІГАННЯ

Зберігайте обладнання та приладдя в недоступному для дітей місці в темному і сухому приміщенні при температурі вище 0°C. Ідеальна температура зберігання становить від 5 до 30°C. Зберігайте електроінструмент в оригінальній упаковці.

9. УСУНЕННЯ НЕСПРАВНОСТЕЙ

Проблема	Можлива причина	Заходи для усунення
1. Пристрій не запускається	<ul style="list-style-type: none"> Живлення відключено Несправний шнур або вилка Інші проблеми з електрообладнанням пристрою 	<ul style="list-style-type: none"> Перевірте наявність живлення, включивши в мережу інший пристрій Зверніться до кваліфікованого електрика Зверніться до кваліфікованого електрика
2. Двигун/різальний блок не рухається або рухається повільно	<ul style="list-style-type: none"> Не зняті транспортувальні кріплення Напрямна рейка і підшипник заблоковані 	<ul style="list-style-type: none"> Зніміть транспортувальні кріплення Змастіть напрямну рейку або підшипник
3. Водяне охолодження відсутнє	<ul style="list-style-type: none"> Шланг для подачі охолоджувальної води перекручений, зігнутий або пошкоджений Занадто низький рівень охолоджувальної води в контейнері Засмітився фільтр насоса Засмітився насос Інша несправність або помилка електрообладнання насоса 	<ul style="list-style-type: none"> Перевірте подачу охолоджувальної води, при необхідності видаліть засмічення або замініть шланг Залийте охолоджувальну воду так, щоб вона покривала насос Очистіть фільтр Перевірте насос, почистіть, видаліть засмічення Зверніться до кваліфікованого фахівця, при необхідності відремонтуйте
4. Пристрій раптово зупинився під час використання	<ul style="list-style-type: none"> Відключено електроживлення Різальний диск заблокований 	<ul style="list-style-type: none"> Перевірте наявність живлення, включивши в мережу інший пристрій Негайно вийміть вилку з розетки! Обережно усуньте блокування, після цього перевірте різальний диск
5. Низька якість різання	<ul style="list-style-type: none"> Подовжувач занадто довгий і/або занадто маленький діаметр подовжувального кабелю Занадто низький струм в мережі живлення (наприклад, генератора) Перевищення максимальної глибини різання Невідповідний різальний диск або неправильний напрямок обертання 	<ul style="list-style-type: none"> Використовуйте подовжувальний кабель дозволеної довжини та/або достатнього діаметра. Підключіть пристрій до іншого джерела електроживлення Перевірте максимальну глибину різання Перевірте тип різального диска, його стан і напрямок обертання
6. Сильна вібрація, несподіваний шум, сильний запах	<ul style="list-style-type: none"> Негайно вийміть вилку з розетки! Різальний диск не охолоджується, неправильно встановлений або зношений Негайно вийміть вилку з розетки! Інша несправність. 	<ul style="list-style-type: none"> Перевірте охолодження, кріплення різального диска і напрямок обертання, при необхідності встановіть новий відповідний різальний диск Зверніться до кваліфікованого електрика

10. УТИЛІЗАЦІЯ ТА ПЕРЕРОБКА

Обладнання постачається в упаковці, що захищає його від пошкодження під час перевезення. Сировина, з якої виготовлена упаковка, може бути використана повторно або перероблена.

Обладнання та приладдя виготовлені з матеріалів різного типу, таких як, метал і пластик. Браковані компоненти необхідно утилізувати як спеціальні відходи. Зверніться до свого дилера або до місцевих органів влади.

Тільки для країн ЄС



Забороняється утилізувати електроінструменти разом з побутовими відходами. Відповідно до Європейської Директиви 2012/19/EU Про відходи електричного та електронного обладнання та її реалізації в рамках національних законодавств, старі електроприлади повинні бути відокремлені від інших відходів і утилізовані екологічно безпечним способом, наприклад в центрі з утилізації.

Переробка замість повернення

Замість повернення обладнання виробнику власник електрообладнання, яке йому більше не потрібно, переконається, що обладнання утилізується належним чином.

Старе обладнання може бути передано у відповідний пункт збору, що здійснює утилізацію відповідно до національних правил переробки та утилізації відходів.

Електричне та електронне обладнання може бути небезпечним для довкілля та здоров'я людини, оскільки воно містить небезпечні речовини.

Це не стосується будь-якого приладдя або допоміжних пристосувань, які не містять електричних компонентів, що постачаються в комплекті зі старим обладнанням.

11. ЗОБРАЖЕННЯ В РОЗІБРАНІЙ ВИГЛЯДІ ТА ПЕРЕЛІК ЗАПАСНИХ ЧАСТИН

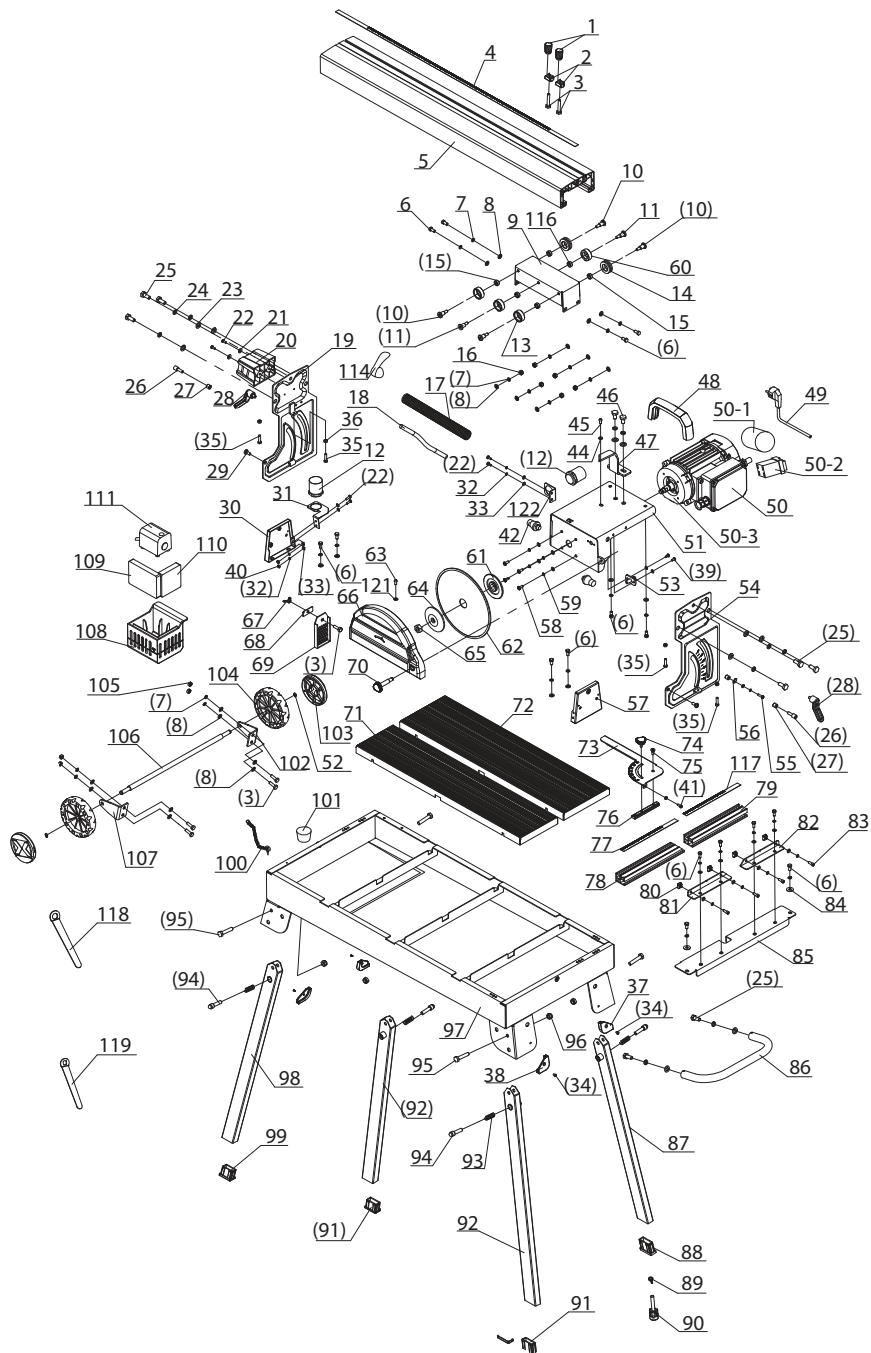

12. ПЕРЕЛІК ДЕТАЛЕЙ

Перелік деталей плиткоріза

№	Опис	К-сть.
1	Ручка	2
2	Стационарний блок	2
3	Шестигранний болт М6х20	5
4	Напрямна шкала	1
5	Напрямний стрижень	1
6	Гвинт М6х12	16
7	Пружина шайба 6	26
8	Плоска шайба 6	28
9	Сполучна пластина	1
10	Гвинт для підшипника (А)	4
11	Гвинт для підшипника (В)	2
12	З'єднувач для шланга	2
13	Оболонка (В)	2
14	Оболонка (А)	2
15	Оболонка підшипника	4
16	Шестигранна контргайка М6	6
17	Шланг	1
18	Трубка для подачі води	1
19	Кутлова пластина (В)	1
20	Опорна пластина	1
21	Велика шайба 4	2
22	Болт М4х10	6
23	Пружина шайба 8	10
24	Плоска шайба 8	10
25	Шестигранний болт М8х20	8
26	Гвинт	2
27	Кутовий вкладиш	2
28	Стороннє кільце	2
29	Гвинт	2
30	Опора (А)	1
31	Шланг х панель (А)	1
32	Пружина шайба 4	4
33	Плоска шайба 4	6
34	Болт М4х8	4
35	Гвинт М5х20	4
36	Шестигранна гайка М5	4
37	Підкладка для ніжки (В)	2
38	Підкладка для ніжки (А)	2
39	Болт М4х8	2
40	Гайка	2
41	Болт М4х10	1
42	Буферна вставка	2
44	Плоска шайба 5	11
45	Болт М5х10	3
46	Гвинт М8х15	2
47	Циферблат	1
48	Ручка двигуна	1
49	Шнур з вишкою	1

№	Опис	К-сть.
50	Двигун (в зборі)	1
50-1	Потужність	1
50-2	Перемикач	1
50-3	Двигун	1
51	Кронштейн двигуна	1
52	Кільце для валу	2
53	З'єднувач труби для подачі води	1
54	Кутова пластина (А)	1
55	Болт М4х16	1
56	Показчик кута	1
57	Опора (В)	1
58	Болт М5х12	4
59	Пружина шайба 5	10
60	Підшипник	2
61	Внутрішній фланець	1
62	Полотно	1
63	Болт захисного кожуха	1
64	Зовнішній фланець	1
65	Тонка шестигранна гайка М12	1
66	Захисний кожух в зборі	1
67	Гайка смушкова	1
68	Прогумлений фланець	1
69	Гумове покриття	1
70	Гвинт захисного кожуха	1
71	Робочий стіп (А) в зборі	1
72	Робочий стіп (В) в зборі	1
73	Кутомір	1
74	Ручка для блокування кута	1
75	Гвинт кутоміра	1
76	Огорожа	1
77	Мітка шкали (А)	1
78	Основа шкали (А)	1
79	Основа шкали (В)	1
80	Гайка для шкали	4
81	Стопор (А)	1
82	Стопор (В)	1
83	Шестигранний болт М5х12	4
84	Велика шайба 6	2
85	Основа кріплення шкали	1
86	Ручка в зборі	1
87	Ніжка (С) в зборі	1
88	Опорні ніжки (В)	1
89	Регульовальна ручка	1
90	Гвинт регулювання опорних ніжок	1
91	Опорні ніжки (С)	2
92	Ніжка (А) в зборі	2
93	Пружина стиснення	4
94	Опорний штифт	4

№	Опис	К-сть.
95	Гвинт М8x40	4
96	Контогайка М8	4
97	Резервуар в зборі	1
98	Ніжка (В) в зборі	1
99	Опорні ніжки (А)	1
100	Ланцюг в зборі	1
101	Заглушка для води	1
102	Опора колеса (В)	1
103	Кришка колеса	2
104	Колесо	2
105	Шестигранна гайка М6	4
106	Вал колеса	1

№	Опис	К-сть.
107	Опора колеса (А)	1
108	Основа для кріплення насоса	1
109	Фільтрувальна губка (В)	1
110	Фільтрувальна губка (А)	1
111	Насос	1
114	Стяжка для кабелю живлення	1
116	Випадки підшипника (В)	2
117	Мітка шкали (В)	1
118	Гайковий ключ (А)	1
119	Гайковий ключ (В)	1
121	Шайба	1
122	Шланг х панель (В)	1

13. ГАРАНТІЯ

- Продукція Dexter розроблена відповідно до найвищої якості стандартів якості виробів для домашнього використання. Dexter надає 24-місячну гарантію на свою продукцію, починаючи від дати придбання. Ця гарантія поширюється на всі можливі дефекти матеріалів і виробництва, які можуть виникнути. Жодні інші претензії будь-якого характеру, прямо або опосередковано пов'язані з людьми та/або матеріалами, не приймаються. Продукція Dexter не призначена для професійного використання.
- У разі виникнення проблем або дефектів спочатку завжди слід проконсультуватися з представником магазину Dexter. В більшості випадків представник магазину Dexter зможе самостійно розв'язати проблему або усунути несправність.
- Ремонт і заміна частин не подовжують початкового гарантійного терміну.
- Гарантія не поширюється на несправності, пов'язані з неправильним використанням або нормальним зносом інструменту. Це, зокрема, стосується зносу перемикачів, запобіжників та двигунів.
- Для розгляду претензій за гарантією мають бути дотримані такі умови:**
 - Підтвердження дати купівлі у вигляді квитанції.
 - Жодні сторонні особи не проводили ремонт та/або заміну деталей.
 - Інструмент використовувався правильно (не було перевантаження інструмента або не використовувалося незголене приладдя).
 - Немає пошкоджень від дії зовнішніх чинників або сторонніх предметів, наприклад піску або каміння.
 - Немає пошкоджень унаслідок недотримання рекомендацій з безпеки та інструкцій з експлуатації.
 - З нашого боку немає ніяких форс-мажорних обставин.
 - Опис скарги додається.
- Умови гарантії застосовуються в поєднанні з нашими умовами продажу і доставки.
- Несправні інструменти, що підлягають поверненню компанії Dexter через представника Dexter, будуть прийняті лише тоді, коли товар буде належним чином упакований. Якщо несправні товари відправляються безпосередньо в компанію Dexter, Dexter зможе обробити це відправлення тільки в тому випадку, якщо відправник сплатить транспортні витрати.
- Dexter не приймає товари, які упаковані неналежним чином.

Simboluri



Citiți manualul de utilizare



Marcaj de conformitate pentru Ucraina



Citiți manualul de utilizare



Conform cu standardele europene: Acest simbol înseamnă că echipamentul respectiv este conform cu directivele europene aplicabile, și s-a efectuat un test de conformitate cu directivele menționate.



Avertisment!



Purtați protecție pentru urechi



Purtați protecție pentru mâini



Purtați protecție pentru ochi



Purtați o mască de protecție



Atenție, risc de tăiere



Nu utilizați discuri diamantate de tăiere cu creștături



Produsul este reciclabil. Dacă nu mai poate fi utilizat, vă rugăm să îl duceți la un centru de reciclare a deșeurilor.



IMPORTANT: CITIȚI ȘI PĂSTRAȚI PENTRU CONSULTARE ULTERIOARA.

CUPRINS

1. UTILIZAREA PRECONIZATĂ A DISPOZITIVULUI DE TĂIAT PLĂCI CERAMICE
2. INSTRUCȚIUNI DE SIGURANȚĂ
3. DESCRIERE
4. DATE TEHNICE
5. ÎNAINTE DE PORNIREA ECHIPAMENTULUI
6. ASAMBLARE
7. FUNCȚIONARE
8. ÎNTREȚINERE
9. DEPARANARE
10. ELIMINARE ȘI RECICLARE
11. PREZENTARE DETALIATĂ A PIESELOR
12. LISTA PIESELOR
13. GARANȚIE

1. UTILIZAREA PRECONIZATĂ A DISPOZITIVULUI DE TĂIAT PLĂCI CERAMICE

Dispozitivul de tăiat plăci ceramice este proiectat pentru tăierea standard a plăcilor de dimensiuni mici și medii (gresie, faianță, plăci ceramice sau similare), care pot fi adaptate la dimensiunile dispozitivului.

Este conceput pentru aplicații de bricolaj și, în special, pentru întreprinderi de artizanat. Nu trebuie utilizat niciodată pentru tăierea lemnului sau a metalului.

Dispozitivul trebuie utilizat exclusiv în scopul pentru care a fost conceput.

Orice altă utilizare este considerată a fi un caz de utilizare abuzivă.

Utilizatorul/operatorul, și nu producătorul, va fi tras la răspundere pentru daunele și/sau rănile de orice fel care rezultă dintr-o astfel de utilizare necorespunzătoare.

Dispozitivul trebuie utilizat numai cu discuri de tăiere adecvate.

Nu trebuie utilizate niciodată lame de ferăstrău. Utilizarea preconizată include, de asemenea, respectarea informațiilor de siguranță, a instrucțiunilor de asamblare și a instrucțiunilor de funcționare cuprinse în manualul de utilizare.

Toate persoanele care utilizează și întrețin echipamentul trebuie să cunoască aceste instrucțiuni de funcționare și trebuie să fie informate cu privire la pericolele potențiale aferente echipamentului.

În plus, este imperativ să respectați cu strictețe reglementările de prevenire a accidentelor în vigoare în zona dumneavoastră, precum și toate celelalte norme generale privind sănătatea și siguranța la locul de muncă.

Răspunderea producătorului este considerată nulă în cazul în care dispozitivul este modificat în vreun fel, iar producătorul nu își asumă nicio răspundere pentru daunele rezultate în urma modificărilor.

Chiar și atunci când echipamentul este utilizat conform prescripțiilor, este imposibil să se elimine anumiți factori de risc reziduali.

Următoarele pericole pot apărea ca urmare a construcției și proiectării dispozitivului:

- Contactul cu discul de tăiere cu diamant în cazul în care acesta nu este acoperit.
- Atingerea discului de tăiere cu diamant în timp ce acesta se rotește.
- Vărfuri diamantate defecte care sunt proiectate de pe discul de tăiere sau proiecția pieselor de prelucrat și a unor părți ale pieselor de prelucrat.
- Afectarea auzului dacă nu se folosesc căștile de protecție pentru urechi.
- Se recomandă evitarea contactului cu piesele rotative.

Vă rugăm să rețineți că echipamentele noastre nu au fost concepute pentru a fi utilizate în aplicații comerciale, tehnice sau industriale. Garanția noastră va fi anulată dacă echipamentul este utilizat în activități comerciale, tehnice sau industriale sau în scopuri echivalente.

2. INSTRUCȚIUNI DE SIGURANȚĂ

2.1 REGULI GENERALE DE SIGURANȚĂ



ATENȚIE! Citiți toate atenționările de siguranță și toate instrucțiunile. Nerespectarea atenționărilor și a instrucțiunilor poate duce la electrocutare, incendiu și/sau accidente grave.

Păstrați toate atenționările și instrucțiunile pentru a putea fi consultate ulterior.

Termenul „instrument electric” din atenționări se referă la instrumentul alimentat de la sursa de energie electrică (cu cablu) sau instrumentul electric care funcționează cu alimentare pe baterii (fără cablu).

1) Siguranța în zona de lucru

- Zona de lucru se va păstra curată și va fi bine iluminată.** Zonele în dezordine și întunecoase favorizează producerea accidentelor.
- Nu utilizați instrumente electrice în medii explozive, cum ar fi în prezența lichidelor, a gazelor sau a pulberilor inflamabile.** Instrumentele electrice creează scântei, care pot aprinde pulberile sau gazele.
- La utilizarea unui instrument electric, țineți la distanță copiii și privitorii.** Dacă vi se distrage atenția, puteți pierde controlul.

2) Siguranța electrică

- Ștecherul instrumentului electric se va potrivi cu priza. Nu modificați în niciun fel ștecherul. Nu folosiți ștechere adaptoare la instrumentele electrice cu împământare.** Ștecherile nemodificate și prizele potrivite vor reduce riscul electrocutării.

- b) **Evitați contactul corpului cu suprafețele cu împământare, cum ar fi țevi, radiatoare, plite și frigider.** Există risc sporit de electrocutare dacă vi se conectează corpul la împământare.
- c) **Nu expuneți instrumentele electrice la ploaie sau condiții de umezeală.** Apa care pătrunde într-un instrument electric va crește riscul electrocutării.
- d) **Nu suprasolicitați cablul. Nu folosiți niciodată cablul pentru deplasare, tragere sau scoatere din priză a instrumentului electric. Țineți cablul la distanță de căldură, grăsimi, margini ascuțite sau obiecte în mișcare.** Cablurile deteriorate sau încălțite cresc riscul electrocutării.
- e) **Când un instrument electric se folosește în exterior, folosiți un prelungitor adecvat utilizării în aer liber.** Folosirea unui cablu adecvat utilizării exterioare scade riscul electrocutării.
- f) **Dacă folosirea unui instrument electric într-un spațiu umed este inevitabilă, folosiți un dispozitiv protejat de curent rezidual (RCD).** Folosirea unui RCD reduce riscul electrocutării.
- 3) Protecția personală**
- a) **Fiți atenți, aveți grijă ce faceți și folosiți-vă simțul practic atunci când folosiți un instrument electric. Nu folosiți un instrument electric dacă sunteți obosiți sau sub influența drogurilor, a alcoolului sau a medicamentelor.** Un singur moment de neatenție la folosirea unui instrument electric poate avea ca rezultat leziuni corporale grave.
- b) **Folosiți echipament pentru protecție personală. Folosiți întotdeauna ochelari și mănuși de protecție.** Echipamentele de protecție precum măști de praf, pantofi de siguranță antiderapanți, cască sau protecție auditivă folosite în condiții adecvate vor scădea riscul producerii de leziuni corporale.
- c) **Preveniți pornirea neintenționată. Asigurați-vă că, înainte de conectare la sursa de energie electrică și/sau la baterii, comutatorul se află în poziția de oprit la ridicarea sau transportarea instrumentului.** Transportarea instrumentelor electrice cu degetul pe comutatorul sau instrumentele electrice alimentatoare cu butonul pornit pot favoriza producerea de accidente.
- d) **Îndepărtați toate cheile sau tubularele de reglare înainte de pornirea instrumentului electric.** Orice cheie sau tubulară rămasă pe o componentă rotativă a instrumentului electric poate duce la producerea de leziuni corporale.
- e) **Nu vă întindeți. Stați întotdeauna pe picioare și mențineți-vă echilibrul adecvat.** Astfel, aveți un control mai bun asupra instrumentului electric în situații neprevăzute.
- f) **Îmbrăcați-vă adecvat. Țineți la distanță de componentele mobile părul, îmbrăcămintea și mănușile.** Hainele largi, bijuteriile sau părul lung se pot prinde în componentele mobile.
- g) **Dacă se furnizează dispozitive pentru adunarea prafului și facilități de colectare, asigurați-vă că acestea sunt conectate și funcționează adecvat.** Folosirea acestor dispozitive poate reduce pericolele asociate pulberilor.
- h) **Fiți vigilenți și nu neglijați principiile de siguranță ale dispozitivului sub pretextul că sunteți obișnuiți să-l utilizați.** O fracțiune de secundă de neatenție poate provoca o leziune gravă.

4) Utilizarea și întreținerea instrumentului electric

- a) **Nu forțați instrumentul electric. Folosiți instrumentul electric corect pentru activitatea dumneavoastră.** Instrumentul electric corect vă va ajuta mai bine și mai sigur, conform nivelului pentru care a fost conceput.
- b) **Nu folosiți instrumentul electric în cazul în care comutatorul nu-l pornește sau oprește.** Orice instrument electric care nu se poate controla prin comutator este periculos și va fi reparat.
- c) **Scoateți ștecherul din priză și/sau bateriile din instrumentul electric înainte de a face orice modificări, de schimbarea accesoriilor sau de a depozita instrumentele electrice.** Aceste măsuri preventive de siguranță reduc riscul pornirii accidentale a instrumentului electric.
- d) **Depozitați instrumentele electrice nefolosite la distanță de copii și nu permiteți persoanelor străine de instrumentul electric sau de instrucțiunile acestora să folosească dispozitivul.** Instrumentele electrice sunt periculoase în mâinile utilizatorilor neinstruiți.
- e) **Întrețineți instrumentele electrice. Verificați abaterile sau legăturile componentelor mobile, deteriorarea componentelor, precum și orice alte situații care pot afecta funcționarea instrumentelor electrice. Dacă se strică, duceți la reparat instrumentul electric înainte de folosire.** Multe accidente sunt provocate de întreținerea defectuoasă a instrumentelor electrice.
- f) **Păstrați instrumentele de tăiat ascuțite și curate.** Instrumentele de tăiat cu tășuri ascuțite întreținute adecvat au mai puține șanse de a prinde și sunt mai ușor de controlat.
- g) **Folosiți instrumentul electric, accesoriile, piesele instrumentului etc. în conformitate cu prezentele instrucțiuni, luând în considerare condițiile de lucru și tipul muncii de prestat.** Folosirea instrumentului electric pentru alte operațiuni decât cele prevăzute pot duce la apariția de situații periculoase.
- h) **Păstrați mânerul și suprafețele de prindere uscate, curate și fără uleiuri și grăsimi.** Mânerul și suprafețele de prindere alunecoase nu permit o manipulare și un control în siguranță al echipamentului în situații neașteptate.

5) SERVICE

- a) **Duceți instrumentul electric pentru service la un reparator calificat, folosind numai piese de schimb identice.** Vă asigurați astfel ca se menține siguranța instrumentului electric.

2.2 INSTRUCȚIUNI SUPLIMENTARE DE SIGURANȚĂ

Vă rugăm să citiți cu atenție instrucțiunile de funcționare și să respectați informațiile furnizate. Este important să consultați aceste instrucțiuni pentru a vă familiariza cu echipamentul, cu utilizarea corectă a acestuia și cu informațiile de siguranță.

- Așezați dispozitivul pe o podea plană, nealunecoasă. Asigurați-vă că dispozitivul nu se clatină.
- Verificați dacă tensiunea de pe plăcuța de identificare este aceeași cu tensiunea de alimentare. Nu introduceți fișa de alimentare în priză de curent până când nu ați făcut acest lucru. Conectați sursa de alimentare printr-un transformator de izolare sau un Dispozitiv de Curent Rezidual.

- **Important:** Discul de tăiere va continua să se rotească și după ce dispozitivul este oprit!
- Nu aplicați niciodată o presiune laterală asupra discului de tăiere cu diamant pentru a-l opri.
- **Important:** Discul de tăiere cu diamant trebuie să fie răcit cu apă în permanență.
- Scoateți întotdeauna fișa de alimentare înainte de a schimba discul de tăiere.
- Utilizați numai discuri de tăiere cu diamant adecvate. Nu utilizați discuri de tăiere cu o viteză maximă de funcționare mai mică decât viteza nominală a axului dispozitivului.
- Înlocuirea ștecherului sau a cablului de alimentare trebuie efectuată întotdeauna de către producătorul echipamentului sau de către serviciul de service al acestuia.
- Feriți componentele electrice de apă și de persoanele aflate în zona de lucru.
- Nu lăsați niciodată aparatul nesupravegheat în camere în care sunt copii.
- Scoateți întotdeauna fișa de alimentare înainte de a examina sistemul compartimentului motorului electric.
- Dezordinea în zona de lucru poate duce cu ușurință la accidente.
- Asigurați-vă că aveți o poziție dreaptă și stabilă în timp ce lucrați. Evitați pozițiile anormale ale corpului și păstrați-vă întotdeauna echilibrul.
- În cazul în care discul de tăiere este blocat de praf, așchii sau fragmente ale pieselor de prelucrat sau dacă trebuie să vă întrerupeți lucrul, opriți dispozitivul și mențineți-l nemișcat până când discul se oprește. Nu încercați niciodată să scoateți un disc de tăiere încă în funcțiune dintr-o tăietură, deoarece acest lucru poate provoca un recul. Investigați și luați măsuri corective pentru a elimina cauza blocajului.
- Impedanța maximă admisă a sistemului este de 0,3535Ω la punctul de interfață al sursei de alimentare a utilizatorului. Utilizatorul trebuie să stabilească, după consultarea autorității de alimentare, dacă este necesar, că echipamentul este conectat numai la o sursă de alimentare cu această impedanță sau mai mică.

RISCURI REZIDUALE

Chiar dacă folosiți acest dispozitiv electric în conformitate cu instrucțiunile, întotdeauna vor exista riscuri reziduale.

Următoarele riscuri pot apărea ca urmare a proiectării și construcției acestui dispozitiv electric:

- Afectarea sănătății ca urmare a vibrațiilor mână-braț, dacă dispozitivul electric este utilizat pentru o perioadă lungă de timp sau dacă nu este utilizat sau întreținut corespunzător.
- Rănile și daunele materiale cauzate de atașamentele libere ale dispozitivului care, din cauza unei deteriorări bruște, a uzurii sau a unei montări necorespunzătoare, sunt aruncate în mod neașteptat în afara/din dispozitivul electric.



AVERTISMENT! Citiți toate informațiile și instrucțiunile de siguranță. Nerespectarea informațiilor și instrucțiunilor de siguranță prezentate mai jos poate duce la șocuri electrice, incendii și/sau vătămări grave. Păstrați toate informațiile de siguranță și instrucțiunile într-un loc sigur pentru utilizare ulterioară.

Orice modificare care ar putea duce la schimbarea caracteristicilor inițiale ale dispozitivului, de exemplu, viteza de rotație sau diametrul maxim al discului de tăiere, poate fi efectuată numai de către producătorul dispozitivului, care confirmă că acestora respectă în continuare normele de siguranță.

3. DESCRIERE

- Deschideți ambalajul și scoateți echipamentul cu grijă.
- Îndepărtați materialul de ambalare și orice ambalaj și/sau bretele de transport (dacă sunt prezente).
- Verificați dacă sunt furnizate toate elementele.
- Inspectați echipamentul și accesoriile pentru a vedea dacă au fost deteriorate în timpul transportului.
- Dacă este posibil, păstrați ambalajul până la sfârșitul perioadei de garanție.



AVERTISMENT! Echipamentul și materialul de ambalare nu sunt jucării. N lăsați copiii să se joace cu pungi de plastic, folii de plastic și piese mici. Există riscul de sufocare și asfixiere!

Pentru detalii privind elementele furnizate, consultați „Instrucțiunile de asamblare”.

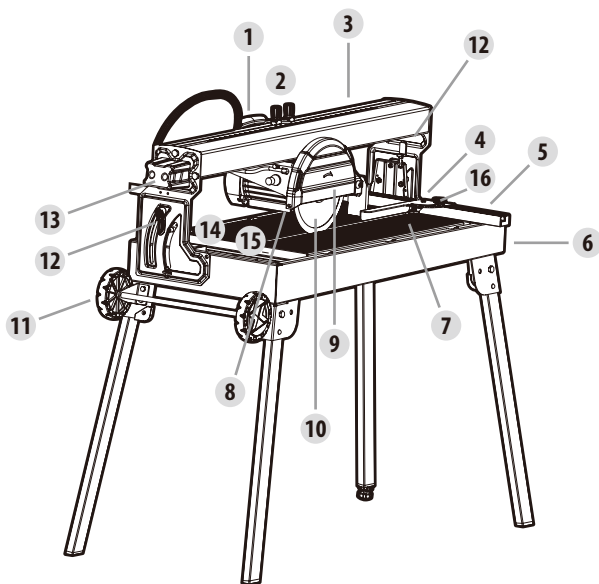

1. Mâner
2. Comutator pornire/oprire
3. Șină de ghidare
4. Opritor unghiular
5. Șină de oprire
6. Mâner de transport
7. Suportul piesei de lucru
8. Protector pentru pulverizatorul de apă
9. Apărătoare
10. Disc de tăiere
11. Roți de transport
12. Șurub de prindere
13. Amortizor
14. Pompă de apă de răcire
15. Baie de apă
16. Șurub pentru mâner

4. DATE TEHNICE

Puterea motorului	S1: 800W; S2: 900W 10min
Viteza fără sarcină	3000 min ⁻¹
Motor AC	230V ~50Hz
Clasa de protecție	I
Tipul de protecție	IP 54
Dimensiunea mesei	610x325mm
Înălțimea de lucru	700mm
Lungimea de tăiere	610mm

4. DATE TEHNICE

Lungimea Jolly	610mm
Grosimeamaximă a piesei de prelucrat 90°	35mm
Grosimeamaximă a piesei de prelucrat 45°	27mm
Disc de tăierecu diamant	0200x025,4mm
Masa nominală	35kgs
Masamaximă de funcționare a dispozitivului	60kgs

Notă: Se recomandă ca operatorul să poarte protecție auditivă.

Dispozitivul este proiectat să funcționeze în modul S1 (funcționare continuă) la o putere de 800 W și în modul S2 (funcționare pe termen scurt) la o putere de 900 W. Modul S2 înseamnă că puteți utiliza dispozitivul pentru o perioadă neîntreruptă de cel mult 10 minute cu o sarcină nominală. După trecerea acestei perioade de timp, trebuie să opriți dispozitivul și să îl lăsați să se răcească complet. Ulterior, acesta poate fi utilizat din nou timp de maxim 10 minute.

Sunet și vibrații

Valorile emisiilor de zgomot au fost măsurate în conformitate cu EN 61029 și EN 12418.

Nivelul de presiuneacusticăLpA	75dB(A)
IncertitudineaKpA	4dB(A)
Nivelul de putereacusticăLWA	89dB(A)
IncertitudineaKWA	4dB(A)

Notă:

Valoarea declarată a emisiilor de zgomot a fost măsurată în conformitate cu o metodă de testare standard și poate fi utilizată pentru a compara o unealtă cu alta;

Valoarea declarată a emisiilor de zgomot poate, de asemenea să fie utilizat într-o evaluare preliminară a expunerii.

Avertisment:

Emisiile de zgomot în timpul utilizării efective a sculei electrice pot diferi de valorile declarate, în funcție de modul în care este utilizată unealta.

Trebuie să identificați măsuri de siguranță pentru a proteja operatorul care se bazează pe o estimare a expunerii în condiții reale de utilizare (ținând cont de toate componentele ciclului de funcționare, cum ar fi atunci când unealta este oprită sau inactivă, în plus față de timpul de activare).

Sugestii:

- 1) Purtați mănuși în timpul utilizării dispozitivului.
- 2) Limitați timpul de utilizare a dispozitivului.

Riscuri reziduale

Chiar dacă utilizați acest dispozitiv electric în conformitate cu instrucțiunile, anumite riscuri reziduale nu pot fi eliminate. Următoarele pericole pot apărea ca urmare a construcției și configurației echipamentului:

1. Leziuni pulmonare dacă nu se utilizează o mască de protecție adecvată împotriva prafului.
2. Deteriorarea auzului dacă nu se utilizează o protecție adecvată pentru urechi.
3. Afectarea sănătății cauzată de vibrațiile mână-braț dacă echipamentul este utilizat pe perioade lungi de timp sau dacă nu este ghidat și întreținut corespunzător.



AVERTISMENT! Acest dispozitiv este susceptibil să emită radiații neionizante, producând un câmp electromagnetic în timpul funcționării. În anumite circumstanțe, acest câmp poate interfera cu implanturile medicale active sau pasive. Pentru a reduce riscul de rănire gravă sau fatală, recomandăm persoanelor cu implanturi medicale să consulte medicul curant și producătorul implantului medical înainte de a utiliza acest dispozitiv.

5. ÎNAINTE DE PORNIREA ECHIPAMENTULUI

- Dispozitivul trebuie să fie așezat astfel încât să stea într-o poziție fermă, adică trebuie să fie înșurubat în siguranță pe un banc de lucru, pe cadrul de bază furnizat sau pe o suprafață asemănătoare. Înainte de a instala dispozitivul, alegeți o suprafață stabilă, care să nu prezinte obstacole (cu excepția materialelor care urmează să fie tăiate) și care să fie iluminată corespunzător.
- Toate capacele și dispozitivele de siguranță trebuie să fie montate corespunzător înainte de a porni echipamentul.
- Discul de tăiere trebuie să se rotească fără probleme.
- Verificați dacă tensiunea de pe plăcuța de identificare este aceeași cu tensiunea de alimentare înainte de a conecta echipamentul la sursa de alimentare.
- Întotdeauna stați în partea din față a dispozitivului (aproape de mânerul de transport) atunci când lucrați.

6. ASAMBLARE



AVERTISMENT! Scoateți fișa de alimentare înainte de asamblarea reglarea și schimbarea discului de tăiere.

DESFĂȘURAREA CADRULUI DE BAZĂ

- Pentru a așeza echipamentul pe picioare, apăsați butonul de blocare și coborâți picioarele până când acestea se blochează în poziția dorită. Pentru a plia picioarele, procedați în ordine inversă.

MONTAREA POMPEI DE APĂ DE RĂCIRE

- Așezați pompa de apă de răcire - cu ventuzele îndreptate în jos - în recipient.
- Apoi fixați furtunul în pozițiile prevăzute.



IMPORTANT! Pentru a garanta funcționarea corectă, furtunul de apă de răcire trebuie să fie îndoit în timpul instalării. Inspectați frecvent furtunurile și alte piese critice care ar putea fi deteriorate de apă și de presiunea de alimentare cu apă.

ATENȚIE! Asigurați-vă că furtunul de apă de răcire și cablul nu pot ajunge în zona de tăiere.

MONTAREA DISPOZITIVELOR DE TRANSPORT

- Montați roțile de transport, piciorul de parcare și mânerul de transport.

MONTAREA ȘINEI DE OPRIRE ȘI A OPRITORULUI UNGHIULAR

- Împingeți mai întâi șina de oprire pe ghidaje, conform ilustrației, și fixați-o. **ATENȚIE!** Nu poziționați șina de oprire în linie cu caleadiscului de tăiere, altfel aceasta ar putea fi tăiată în timpul funcționării.
- Apoi puteți împinge opritorul unghiular în ghidaj și îl puteți fixa în orice poziție.

7. FUNCȚIONARE

COMUTATORUL PORNIRE/OPRIRE

AVERTISMENT! Înainte de a începe:

- Asigurați-vă că nu există defecte vizibile.
- Asigurați-vă că nu există nimic în zona de lucru care ar putea împiedica activitatea care urmează să fie efectuată.
- Asigurați-vă că există suficientă apă de răcire.

- Asigurați-vă că apărătoarea este montată corect.
- Asigurați-vă că nimeni altcineva în afară de operator nu se află în zona de lucru.
- Din motive de siguranță, înlocuiți dispozitivul dacă se constată că este deteriorat în vreun fel.
- Pentru a porni, apăsați „1” pe comutatorul de pornire/oprire.
- Înainte de a începe tăierea, așteptați până când discul de tăiere a atins viteza maximă și până când pompa de apă de răcire a început să furnizeze apă către discul de tăiere.
- Pentru a opri, apăsați „0” pe comutatorul de pornire/oprire.

REALIZAREA DE TĂIETURI LA 90°.

- Slăbiți șurubul mânerului și împingeți opritorul unghiular în poziția necesară. Reglați unghiul la 0° grade, apoi strângeți din nou șurubul mânerului pentru a fixa opritorul unghiular.
- Apoi slăbiți șurubul de fixare și împingeți-l în poziția dorită.
- Acum deplasați capul dispozitivului spre spate cu ajutorul mânerului.
- Așezați o placă ceramică pe șina de oprire și pe opritorul unghiular.
- Porniți dispozitivul.
- Important: Așteptați până când apa de răcire ajunge la discul de tăiere.
- Cu ajutorul mânerului, deplasați capul dispozitivului înainte încet și ușor prin placa ceramică.

REALIZAREA DE TĂIETURI DIAGONALE LA 45°.

- Setează opritorul unghiular la 45°.
- Faceți tăietura.

EFFECTUAREA DE TĂIETURI LONGITUDINALE LA 45° („TĂIETURI DE TIP JOLLY”)

- Slăbiți șurubul de fixare.
- Înclinați șina de ghidare spre stânga până la 45° pe scala unghiulară.
- Strângeți din nou șurubul de fixare.
- Faceți tăietura.

SCHIMBAREA DISCULUI DE TĂIERE CU DIAMANT

- Scoateți fișa de alimentare!
- Slăbiți și îndepărtați șurubul de fixare pentru protecția discului de tăiere.
- Ridicați apărătoarea.
- Așezați cheia pe arborele motorului și țineți-o.
- Cu ajutorul cheii, slăbiți piulița cu flanșă în direcția de rotație a discului de tăiere. (Atenție: filet stânga.)
- Îndepărtați flanșa exterioară și discul de tăiere.
- Curățați bine flanșa de montare înainte de a monta noul disc de tăiere.
- Instalați noul disc de tăiere în ordine inversă și strângeți-l.
- **Important:** Fiți atenți la direcția de rotație a discului de tăiere!

8. ÎNTREȚINERE



AVERTISMENT! Scoateți ștecherul din priză de alimentare înainte de a efectua orice operațiune de reglare, reparație sau întreținere.

Prezentare generală a curățării și întreținerii înainte de fiecare pornire

Ce

Verificați cablul de rețea, fișa de conectare la rețea, cablurile de alimentare, pompa de apă rece și discul de tăiere pentru a nu fi deteriorate.

Cum?

Inspecție vizuală.

În mod regulat, în funcție de condițiile de utilizare	
Ce Verificați toate conexiunile înșurubate și strângeți-le dacă este necesar.	Cum? Inspecție vizuală.
Curățați praful și așchiile de pe dispozitiv.	Suflați praful și așchiile cu aer comprimat sau folosiți o perie.
Îndepărtați tot praful și așchiile de pe fantele de ventilație ale motorului.	Îndepărtați praful și așchiile cu un aspirator sau cu o perie.
Îndepărtați depunerile de pe pompa de apă rece.	Ștergeți depunerile cu o cârpă.
Schimbați apa de răcire.	Lăsați apa de răcire să iasă din recipientul de apă, curățați resturile și umpleți produsul cu apă limpede.
Dacă este necesar	
Ce Schimbarea roții de tăiere.	Cum? Consultați secțiunea "SCHIMBAREA DISCULUI DE TĂIERE CU DIAMANT".
Conducta de apă de răcire este deteriorată.	Înlocuiți conducta de apă de răcire. (A se vedea mai jos)

În cazul în care conducta de apă de răcire devine fragilă, se blochează sau este deteriorată, aceasta poate fi înlocuită cu ușurință cu o altă conductă de același tip. Eliberați racordurile și suporturile. Montați o nouă conductă cu aceeași lungime. Fixați-o (la fel ca pe cea veche).

LUBRIFIERE

Din când în când, șinele de ghidare și rulmenții motorului trebuie lubrifiați.

- Dacă doriți să mutați echipamentul într-o altă locație, mai întâi desfaceți șuruburile de prindere și împingeți-le, împreună cu capul echipamentului, în aceeași parte cu roțile de transport, apoi fixați din nou cele două șuruburi de prindere.
- Rabatați picioarele unul după altul, în mod ideal începând din aceeași parte cu roțile de transport, pentru a nu supraîncărca mânerul de transport atunci când puneți echipamentul jos.
- Echipamentul poate fi acum transportat cu ajutorul mânerului de transport.
- Echipamentul poate fi parcat într-un spațiu minim, conform ilustrației. Când parcați, puneți piciorul pe axă pentru a împiedica echipamentul să se rostogolească.

TRANSPORT

- Dacă doriți să mutați echipamentul într-o altă locație, mai întâi desfaceți șuruburile de prindere și împingeți-le, împreună cu capul mașinii, în aceeași parte cu roțile de transport, apoi fixați din nou cele două șuruburi de prindere.
- Rabatați picioarele unul după altul, în mod ideal începând din aceeași parte cu roțile de transport, pentru a nu supraîncărca mânerul de transport atunci când puneți echipamentul jos.
- Echipamentul poate fi acum transportat cu ajutorul mânerului de transport.
- Echipamentul poate fi parcat într-un spațiu minim, conform ilustrației. Când parcați, puneți piciorul pe axă pentru a împiedica echipamentul să se rostogolească.

DEPOZITARE

Depozitați echipamentul și accesoriile sale departe de accesul copiilor, într-un loc întunecat și uscat, la o temperatură peste zero grade Celsius.

Temperatura ideală de depozitare este cuprinsă între 5 și 30°C. Depozitați dispozitivul electric în ambalajul original.

FR

ES

PT

IT

EL

PL

UA

RO

EN

9. REZOLVAREA PROBLEMELOR

Problema	Motivul posibil	Remediul
1. Dispozitivul nu pornește	<ul style="list-style-type: none"> Alimentarea cu energie electrică a fost întreruptă Cablul sau ștecherul este defect Altă eroare electrică la nivelul dispozitivului 	<ul style="list-style-type: none"> Testați sursa de alimentare cu un alt dispozitiv Consultați un electrician calificat Consultați un electrician calificat
2. Motorul/unitatea de tăiere nu poate fi deplasat(ă) sau este	<ul style="list-style-type: none"> Dispozitivul de fixare pentru transport este fix Șină de ghidare și rulmentul sunt fixe 	<ul style="list-style-type: none"> Eliberați dispozitivul de fixare pentru transport Ungeți șina de ghidare sau rulmentul
3. Absența răcirii cu apă	<ul style="list-style-type: none"> Conducta de apă de răcire este răscuită, îndoită sau deteriorată Prea puțină apă de răcire în recipient Sita de pompare este blocată Pompa este blocată Alte defecțiuni sau erori electrice la nivelul pompei 	<ul style="list-style-type: none"> Verificați curgerea apei de răcire, îndepărtați blocajul dacă este necesar sau schimbați conducta Umpleți cu apă de răcire pentru a acoperi pompa Curățați sita Testați pompa, curățați și îndepărtați blocajul Testare efectuată de un tehnician calificat sau reparare, dacă este necesar
4. Dispozitivul se oprește brusc în timpul utilizării	<ul style="list-style-type: none"> Sursa de alimentare este ruptă Discul de tăiere este blocat 	<ul style="list-style-type: none"> Testați sursa de alimentare cu un alt dispozitiv Scoateți imediat din priză! Îndepărtați cu grijă blocajul, după care testați discul de tăiere
5. Tăiere cu eficiență scăzută	<ul style="list-style-type: none"> Cablul prelungitor este prea lung și/sau are un diametru prea mic Sursa de alimentare (de exemplu, generatorul) are un curent prea mic Depășirea adâncimii maxime de tăiere Discul de tăiere este nepotrivit sau sensul său de rotație este greșit 	<ul style="list-style-type: none"> Utilizați un prelungitor cu lungimea permisă și/sau cu un diametru suficient. Conectați dispozitivul la o sursă de alimentare diferită Verificați adâncimea maximă de tăiere Testați discul de tăiere pentru tipul de utilizare, starea și direcția de rotație
6. Vibrații puternice, zgomot neașteptat, miros puternic	<ul style="list-style-type: none"> Scoateți imediat din priză! Discul de tăiere nu este răcit, este montat greșit sau este uzat Scoateți imediat din priză! Alte defecțiuni. 	<ul style="list-style-type: none"> Testați răcirea, montarea discului de tăiere și direcția de rotație, dacă este necesar montați un disc de tăiere nou, adecvat. Consultați un electrician calificat

10. ELIMINARE ȘI RECICLARE

Echipamentul este livrat într-un ambalaj pentru a preveni deteriorarea sa în timpul transportului. Materiile prime din acest ambalaj pot fi refolosite sau reciclate.

Echipamentul și accesoriile sale sunt fabricate din diferite tipuri de materiale, cum ar fi metalul și plasticul. Componentele defecte trebuie eliminate ca deșeuri speciale. Adresați-vă dealerului dumneavoastră sau consiliului local.

Numai pentru țările UE



Nu aruncați niciodată dispozitivele electrice la gunoii menajer. Pentru a respecta Directiva europeană 2012/19/UE privind deșeurile de echipamente electrice și electronice și transpunerea acesteia în legislația națională, dispozitivele electrice vechi trebuie separate de alte deșeuri și eliminate într-un mod ecologic, de exemplu, ducându-le la un depozit de reciclare.

Reciclarea ca alternativă la returnare

Ca alternativă la returnarea echipamentului la producător, proprietarul echipamentului electric trebuie să se asigure că echipamentul este eliminat în mod corespunzător dacă nu mai dorește să păstreze echipamentul.

Echipamentele vechi pot fi returnate la un punct de colectare adecvat care le va elimina în conformitate cu reglementările naționale privind reciclarea și eliminarea deșeurilor.

Echipamentele electrice și electronice pot fi periculoase pentru mediu și pentru sănătatea umană, deoarece conțin substanțe periculoase.

Acest lucru nu se aplică accesoriilor sau ajutoarelor fără componente electrice furnizate împreună cu vechiul echipament.

FR

ES

PT

IT

EL

PL

UA

RO

EN

11. VEDERE DETALIATĂ ȘI LISTA PIESELOR DE SCHIMB

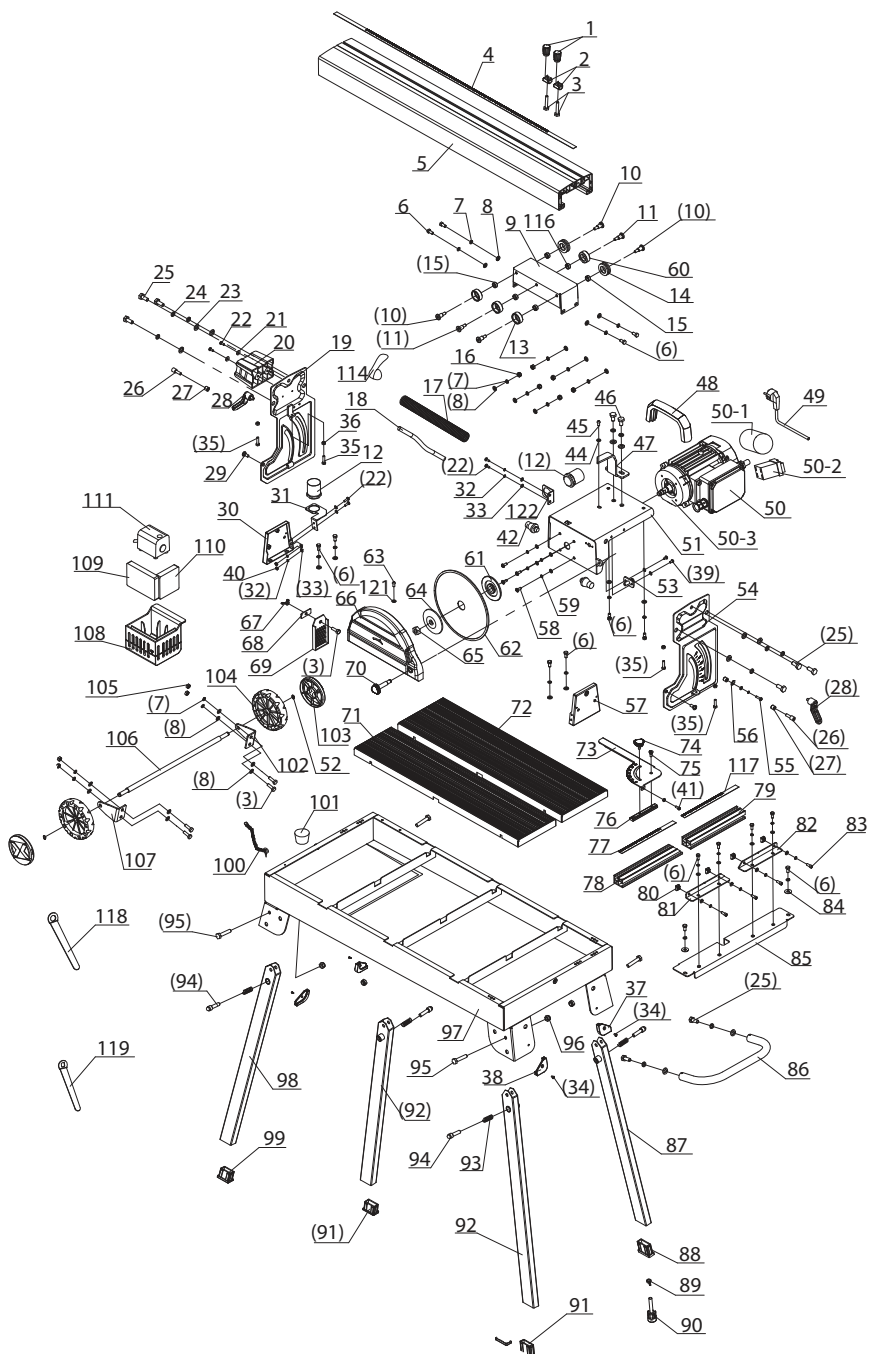

12. LISTA PIESELOR

Lista de piese pentru Dispozitivul de tăiat plăci ceramice

Nr.	Descriere	CANT.
1	Buton	2
2	Bloc fix	2
3	Șurub hexagonal M6x20	5
4	Ghidaj cu scală	1
5	Bară de ghidare	1
6	Șurub M6x12	16
7	Șaibă elastică 6	26
8	Șaibă plată 6	28
9	Placă de conectare	1
10	Șurub pentru rulment (A)	4
11	Șurub pentru rulment (B)	2
12	Conector pentru furtun	2
13	Teacă (B)	2
14	Teacă (A)	2
15	Învelișul rulmentului	4
16	Piuliță de blocare hexagonală M6	6
17	Furtun	1
18	Conductă de apă	1
19	Placă unghiulară (B)	1
20	Placă de susținere	1
21	Șaibă mare 4	2
22	Bolț M4x10	6
23	Șaibă elastică 8	10
24	Șaibă plată 8	10
25	Șurub hexagonal M8x20	8
26	Șurub	2
27	Bucșă unghiulară	2
28	Buton de blocare	2
29	Șurub	2
30	Sprijin (A)	1
31	Furtun x placă (A)	1
32	Șaibă elastică 4	4
33	Șaibă plată 4	6
34	Bolț M4 x 8	4
35	Șurub M5x20	4
36	Piuliță hexagonală M5	4
37	Covorăș pentru picioare (B)	2
38	Covorăș pentru picioare (A)	2
39	Bolț M4x8	2
40	Piuliță	2
41	Bolț M4x10	1
42	Insertie tampon	2
44	Șaibă plată 5	11
45	Bolț M5x10	3
46	Șurub M8x15	2
47	Placă de scală	1
48	Mănerul motorului	1
49	Cablu și fișă	1

Nr.	Descriere	CANT.
50	Motor (ansamblu)	1
50-1	Capacitate	1
50-2	Comutator	1
50-3	Motor	1
51	Suport pentru motor	1
52	Înel pentru arbore	2
53	Conector pentru conductă de apă	1
54	Placă unghiulară (A)	1
55	Bolț M4x16	1
56	Indicator de unghi	1
57	Sprijin (B)	1
58	Bolț M5x12	4
59	Șaibă elastică 5	10
60	Rulment	2
61	Flanșă interioară	1
62	Lama	1
63	Bolț apărătoare	1
64	Flanșă exterioară	1
65	Piuliță hexagonală subțire M12	1
66	Grup apărătoare	1
67	Piuliță fluture	1
68	Flanșă din cauciuc	1
69	Piele de cauciuc	1
70	Șurub aapărătoare	1
71	Ansamblu masă de lucru (A)	1
72	Ansamblu masă de lucru (B)	1
73	Rigla unghiulară	1
74	Buton de blocare a unghiului	1
75	Șurubul riglei unghiulare	1
76	Cutie de protecție	1
77	Etichetascalei (A)	1
78	Baza scalei (A)	1
79	Baza scalei(B)	1
80	Piulițascalei	4
81	Piesă de oprire (A)	1
82	Piesă de oprire (B)	1
83	Șurub hexagonal M5x12	4
84	Șaibă mare6	2
85	Baza de fixare a scalei	1
86	Ansamblu mâner	1
87	Ansamblu picior (C)	1
88	Picioare(B)	1
89	Buton de reglare	1
90	Șurub de reglare a picioarelor	1
91	Picioare(C)	2
92	Ansamblu picior (A)	2
93	Arc de compresie	4
94	Pin de stativ	4

Nr.	Descriere	CANT.
95	Surub M8x40	4
96	Piulită de blocare M8	4
97	Grup rezervor	1
98	Ansamblu picior (B)	1
99	Picioare (A)	1
100	Grupaj lanț	1
101	Dop de scurgere a apei	1
102	Suportul discului (B)	1
103	Capaculdiscului	2
104	Disc	2
105	Piulită hexagonală M6	4
106	Arborele discului	1

Nr.	Descriere	CANT.
107	Suportuldiscului(A)	1
108	Bază de fixare a pompei	1
109	Burete de filtrare(B)	1
110	Burete de filtrare (A)	1
111	Pompă	1
114	Clamă pentru cablul de alimentare	1
116	Cuzinet (B)	2
117	Etichetascalei (B)	1
118	Cheie (A)	1
119	Cheie (B)	1
121	Șaibă	1
122	Furtun x placă (B)	1

13. GARANȚIE

1. Dexter înseamnă produse concepute la cele mai înalte standarde de calitate în bricolaj – DIY, Dexter oferă garanție 24 de luni pentru produsele sale, de la data achiziționării. Această garanție se aplică tuturor defectelor materiale sau de producție care pot apărea. Nu sunt posibile alte pretenții, indiferent de natura acestora, directe sau indirecte, privitoare la persoane și/sau materiale. Produsele Dexter nu se adresează folosirii profesionale.

2. În cazul unei probleme sau al unui defect, întotdeauna luați legătura mai întâi cu distribuitorul dumneavoastră Dexter. În majoritatea cazurilor, distribuitorul Dexter vă poate ajuta să rezolvați problema sau să corecți defectul.

3. Reparațiile sau înlocuirile componentelor nu duc la prelungirea perioadei de garanție.

4. Defectele care au apărut ca rezultat al folosirii sau uzurii importatorului nu sunt acoperite de garanție. Printre altele, aici este vorba despre comutatoare, comutatoare de circuit protejat și motoare, în cazul uzurii.

5. Cererea dumneavoastră de utilizare a garanției se poate procesa numai dacă:

- Se poate face dovada datei de achiziție prin prezentarea chitanței.
- Nu au fost efectuate reparații și/sau înlocuiri de terți.
- Instrumentul nu a fost folosit de importator (supraîncărcarea dispozitivului sau fixarea de accesorii neaprobate).
- Nu există daune provocate de influențe externe sau corpuri străine, cum ar fi nisip sau pietre.
- Nu există daune provocate de nerespectarea instrucțiunilor de siguranță și a instrucțiunilor de utilizare.
- Nu ne aflăm într-o situație de forță majoră.
- Se atașează o descriere a reclamației.

6. Prevederile garanției se aplică în combinație cu termenii noștri privind vânzarea și livrarea.

7. Instrumentele defecte de returnat către Dexter prin reprezentantul Dexter vor fi colectate de Dexter doar dacă produsul este ambalat corespunzător. Dacă bunurile defecte se trimit direct către Dexter de client, Dexter va putea procesa aceste bunuri numai dacă se achită costurile de transport de către client.

8. Produsele care sunt livrate în condiții proaste de ambalare nu vor fi acceptate de Dexter.

Symbols



Read the operator's manual



Ukrainian Conformity Mark



Read the operator's manual



The product complies with the applicable European directives and an evaluation method of conformity for these directives was done.



Warning!



Ear protection shall be worn



Hand protection shall be worn



Eye protection shall be worn



Wear a protective mask



Caution, risk of cutting



Segmented diamond cutting wheels must not be used



This product is recyclable. If it cannot be used anymore, please take it to waste recycling centre.



IMPORTANT: READ AND KEEP FOR FUTURE REFERENCE.

CONTENTS

1. INTENDED USE FOR THE TILE CUTTER
2. SAFETY INSTRUCTIONS
3. DESCRIPTION
4. TECHNICAL DATA
5. BEFORE STARTING THE EQUIPMENT
6. ASSEMBLY
7. OPERATION
8. MAINTENANCE
9. TROUBLE SHOOTING
10. DISPOSAL AND RECYCLING
11. EXPLODED VIEW
12. PART LIST
13. GUARANTEE

1. INTENDED USE FOR THE TILE CUTTER

The tile cutting machine is designed for standard cutting of small and medium-size tiles (glazed tiles, ceramic tiles or similar) which can be accommodated by the size of the machine. It is designed for DIY applications and craft businesses in particular. It should never be used for cutting wood or metal.

The machine should be used exclusively for its intended purpose.

Any other use is deemed to be a case of misuse.

The user/operator and not the manufacturer will be held liable for damage and/or injuries of any kind that result from such misuse.

The machine is to be operated only with suitable cutting wheels.

Saw blades should never be used. Intended use also includes complying with the safety information, the assembly instructions and the operating instructions contained in the operating manual.

All persons who use and service the equipment must be acquainted with these operating instructions and must be informed about the equipment's potential hazards.

In addition, strict compliance with the accident prevention regulations in force in your area, as well as all other general rules on health and safety at work, is imperative.

The manufacturer's liability shall be deemed void if the machine is modified in any way and the manufacturer shall accept no liability for any damages arising as a result of modifications.

Even when the equipment is used as prescribed it is still impossible to eliminate certain residual risk factors.

The following hazards may arise as a result of the machine's construction and design:

- Contact with the diamond cutting wheel where it is not covered.
- Reaching into the diamond cutting wheel while it is rotating.
- Defective diamond tips flying off the cutting wheel or projection of workpieces and parts of workpieces.
- Damage to hearing if ear-muffs are not used.
- It is advisable to avoid contact with the rotating parts.

Please note that our equipment has not been designed for use in commercial, trade or industrial applications. Our warranty will be voided if the equipment is used in commercial, trade or industrial businesses or for equivalent purposes.

2. SAFETY INSTRUCTIONS

2.1 GENERAL SAFETY RULES



WARNING ! Read all safety warnings, instructions, illustrations and specifications provided with this power tool.
Failure to follow all instructions listed below may result in electric shock, fire and/or serious injury.

Keep all safety instructions and information for future reference!

The term "power tool" in the warnings refers to your mains-operated (corded) power tool or battery-operated (cordless) power tool.

1. Work area safety

a) Keep work area clean and well lit. Cluttered or dark areas invite accidents.

b) Do not operate power tools in explosive atmospheres, such as in the presence of flammable liquids, gases or dust. Power tools create sparks which may ignite the dust or fumes.

c) Keep children and bystanders away while operating a power tool. Distractions can cause you to lose control.

2. Electrical safety

- a) **Power tool plugs must match the outlet. Never modify the plug in any way. Do not use any adapter plugs with earthed (grounded) power tools.** Unmodified plugs and matching outlets will reduce risk of electric shock.
- b) **Avoid body contact with earthed or grounded surfaces, such as pipes, radiators, ranges and refrigerators.** There is an increased risk of electric shock if your body is earthed or grounded.
- c) **Do not expose power tools to rain or wet conditions.** Water entering a power tool will increase the risk of electric shock.
- d) **Do not abuse the cord. Never use the cord for carrying, pulling or unplugging the power tool. Keep cord away from heat, oil, sharp edges or moving parts.** Damaged or entangled cords increase the risk of electric shock.
- e) **When operating a power tool outdoors, use an extension cord suitable for outdoor use.** Use of a cord suitable for outdoor use reduces the risk of electric shock.
- f) **If operating a power tool in a damp location is unavoidable, use a residual current device (RCD) protected supply.** Use of an RCD reduces the risk of electric shock.

3. Personal safety

- a) **Stay alert, watch what you are doing and use common sense when operating a power tool. Do not use a power tool while you are tired or under the influence of drugs, alcohol or medication.** A moment of inattention while operating power tools may result in serious personal injury.
- b) **Use personal protective equipment. Always wear eye protection.** Protective equipment such as dust mask, non-skid safety shoes, hard hat, or hearing protection used for appropriate conditions will reduce personal injuries.
- c) **Prevent unintentional starting. Ensure the switch is in the off-position before connecting to power source and/or battery pack, picking up or carrying the tool.** Carrying power tools with your finger on the switch or energising power tools that have the switch on invites accidents.
- d) **Remove any adjusting key or wrench before turning the power tool on.** A wrench or a key left attached to a rotating part of the device may result in personal injury.
- e) **Do not overreach. Keep proper footing and balance at all times.** This enables better control of the power tool in unexpected situations.
- f) **Dress properly. Do not wear loose clothing or jewellery. Keep your hair and clothing away from moving parts.** Loose clothes, jewellery or long hair can be caught in moving parts.
- g) **If devices are provided for the connection of dust extraction and collection facilities, ensure these are connected and properly used.** Use of dust extraction can reduce dust-related hazards.
- h) **Do not let familiarity gained from frequent use of tools allow you to become complacent and ignore tool safety principles.** A careless action can cause severe injury within a fraction of a second.

4. Power tool use and care

- a) **Do not force the power tool. Use the correct power tool for your application.** The correct power tool will do the job better and safer at the rate for which it was designed.
- b) **Do not use the power tool if the switch does not turn it on and off.** Any power tool that cannot be controlled with the switch is dangerous and must be repaired.
- c) **Disconnect the plug from the power source and/or remove the battery pack, if detachable, from the power tool before making any adjustments, changing accessories, or storing power tools.** Such preventive safety measures reduce the risk of starting the power tool accidentally.
- d) **Store idle power tools out of the reach of children. Do not allow persons unfamiliar with the power tool or these instructions to operate the power tool.** Power tools are dangerous in the hands of untrained users.
- e) **Maintain power tools and accessories with care. Check for misalignment or binding of moving parts, breakage of parts and any other condition that may affect the power tool's operation. If damaged, have the power tool repaired before use.** Many accidents are caused by poorly maintained power tools.
- f) **Keep cutting tools sharp and clean.** Properly maintained cutting tools with sharp cutting edges are less likely to bind and are easier to control.

- g) Use the power tool, accessories, tool bits etc. in accordance with these instructions. Take into account the working conditions and the work to be performed.** Use of the power tool for operations different from those intended could result in a hazardous situation.
- h) Keep handles and grasping surfaces dry, clean and free from oil and grease.** Slippery handles and grasping surfaces do not allow for safe handling and control of the tool in unexpected situations.

5. Service

- a) Have your power tool serviced by a qualified repair person using only identical replacement parts.** This will ensure that the safety of the power tool is maintained.

2.2 ADDITIONAL SAFETY INSTRUCTIONS

Please read the operating instructions carefully and observe the information provided. It is important to refer to these instructions in order to acquaint yourself with the equipment, its proper use and safety information.

- Set up the machine on a level, non-slip floor. Make sure that the machine does not wobble.
- Check that the voltage on the rating plate is the same as your supply voltage. Do not insert the power plug in the power outlet until you have done so. Connect the power supply by a insulation transformer or Residual Current Devices.
- **Important:** The cutting wheel will continue to rotate after the machine is switched off!
- Never apply side pressure to the diamond cutting wheel in order to bring it to a halt.
- **Important:** The diamond cutting wheel must be cooled with water at all times.
- Always pull out the power plug before changing the cutting wheel.
- Use only suitable diamond cutting wheels. Do not use cutting wheels with a maximum operating wheel speed that is less than the rated spindle speed of the machine.
- If the replacement of the supply cord is necessary, this has to be done by the manufacturer or his agent in order to avoid a safety hazard.
- Keep electric parts away from water and from persons in the working area.
- Never leave the machine unattended in rooms with children.
- Always pull out the power plug before examining the electric motor compartment system.
- Disorder in the work area can easily lead to accidents.
- Make sure that you stand squarely and solidly while working. Avoid abnormal body positions and always keep your balance.
- If the cutting wheel becomes jammed by dust, chips, or workpiece fragments, or if you need to interrupt your work, switch off the device and hold it motionless until the wheel has come to a standstill. Never attempt to pull a still operating cutting disc out of a cut as this may cause a kickback. Investigate and take corrective actions to eliminate the cause of the jam.
- The maximum permissible system impedance is 0.3535Ω at the interface point of the user's supply. The user should determine in consultation with the supply authority, if necessary, that the equipment is connected only to a supply of that impedance or less.



WARNING! Read all the safety information and instructions. Failure to adhere to the safety information and instructions set out below may result in electric shock, fire and/or serious injury. Keep all the safety information and instructions in a safe place for future use.

Any modification which could lead to a change in the original characteristics of the machine, for example, the rotation speed or the maximum diameter of the cutting wheel, may be carried out only by the manufacturer of the machine who confirm that the machine is still in conformity with safety regulations.

3. DESCRIPTION

- Open the packaging and take out the equipment with care.
- Remove the packaging material and any packaging and/or transportation braces (if present).
- Check to see if all the items are supplied.
- Inspect the equipment and accessories for damage in transit.
- If possible, keep the packaging until the end of the guarantee period.



WARNING! The equipment and packaging material are not toys. Do not let children play with plastic bags, plastic sheets and small parts. There is a risk of choking and suffocating!

For detail items supplied, please see provided "Assembly instruction".

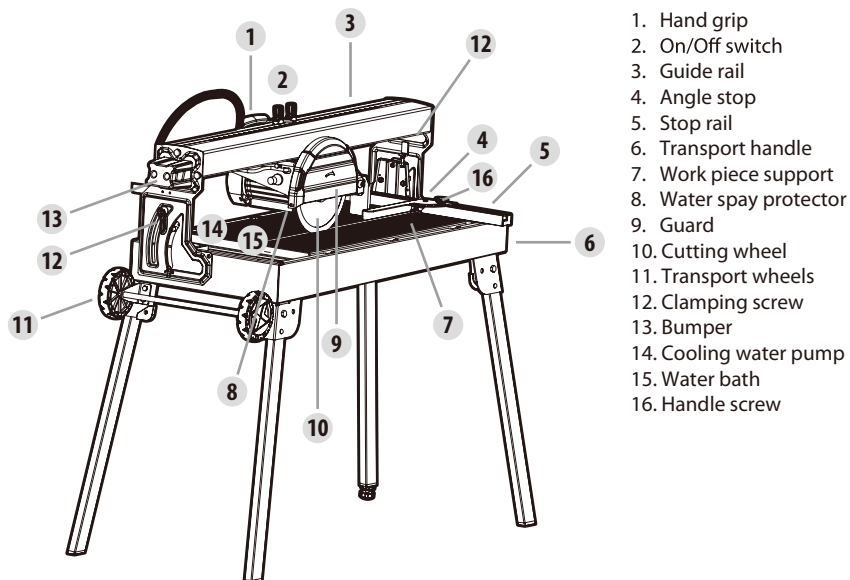

1. Hand grip
2. On/Off switch
3. Guide rail
4. Angle stop
5. Stop rail
6. Transport handle
7. Work piece support
8. Water spray protector
9. Guard
10. Cutting wheel
11. Transport wheels
12. Clamping screw
13. Bumper
14. Cooling water pump
15. Water bath
16. Handle screw

4. TECHNICAL DATA

Motor rating	S1: 800W; S2: 900W 10min
No load speed	3000 min ⁻¹
AC motor	230 V ~50 Hz
Protection class	I
Protection type	IP 54
Table size	610 x 325 mm
Working height	700 mm
Cut length	610 mm

Jolly lenght	610 mm
Max. workpiece thickness 90°	35 mm
Max. workpiece thickness 45°	27 mm
Diamond cutting wheel	ø200 x ø25,4 mm
Nominal mass	35 kgs
Max. operating mass of machine	60 kgs

Note: Recommendation for the operator to wear hearing protection.

The machine is designed for operating in S1 mode (continuous operation) under 800W power and S2 mode (short-term operation) under 900W power. S2 mode means that you can operate the machine for an uninterrupted period of 10 minutes at most with a nominal load after this period of time has elapsed, you must switch off the appliance and allow it to cool down completely. Afterwards, it can be used again for a maximum of 10 minutes.

Sound and vibration

The noise emission values were measured in accordance with EN 61029 and EN 12418.

L_{pA} sound pressure level	75 dB(A)
K_{pA} uncertainty	4 dB(A)
L_{WA} sound power level	89 dB(A)
K_{WA} uncertainty	4 dB(A)

Note:

that the declared noise emission value(s) have been measured in accordance with a standard test method and may be used for comparing one tool with another;

that the declared noise emission value(s) may also be used in a preliminary assessment of exposure.

Warning:

the noise emissions during actual use of the power tool can differ from the declared values depending on the ways in which the tool is used especially what kind of workpiece is processed; need to identify safety measures to protect the operator that are based on an estimation of exposure in the actual conditions of use (taking account of all parts of the operating cycle such as the times when the tool is switched off and when it is running idle in addition to the trigger time).

Suggestions:

- 1) Wear gloves while using the tool.
- 2) Limit the time spent using the tool.

Residual risks

Even if you use this electric power tool in accordance with the instructions, certain residual risks cannot be eliminated. The following hazards may arise as a result of the equipment's construction and layout:

1. Lung damage if no suitable protective dust mask is used.
2. Damage to hearing if no suitable ear protection is used.
3. Damage to health caused by hand-arm vibrations if the equipment is used over long periods of time or is not properly guided and maintained.



WARNING ! This machine is likely to emit non-ionizing radiation, producing an electromagnetic field during operation. In some circumstances, this field may interfere with active or passive medical implants. To reduce the risk of serious or fatal injury, we recommend persons with medical implants to consult their physician and the medical implant manufacturer before operating this machine.

5. BEFORE STARTING THE EQUIPMENT

- The machine must be set up so that it stands firmly, i.e. it must be securely screwed to a work bench, to the provided base frame, or similar. Before setting up the machine, choose a stable surface, that is free of obstacles (except materials to be cut) and adequately lit.
- All covers and safety devices must be properly fitted before the equipment is switched on.
- The cutting wheel must rotate smoothly.
- Check that the voltage on the rating plate is the same as your supply voltage before you connect the equipment to the power supply.
- Always stand on the front of the machine (close to the transport handle) when operating.

6. ASSEMBLY



WARNING! Pull out the power plug before assembling, adjusting and changing the cutting wheel.

UNFOLDING THE BASE FRAME

- To set up the equipment on its feet, press the latching button and lower the feet until they latch in the intended position. To fold up the feet, proceed in reverse order.

FITTING THE COOLING WATER PUMP

- Place the cooling water pump - with the suction cups pointing down - into the container.
- Then fasten the hose to the intended positions.



IMPORTANT! To guarantee proper operation, the cooling water hose must not be kinked during installation. Frequently inspect hoses and other critical parts which could be deteriorated by water and the pressure of the water supply.



CAUTION! Ensure that the cable and the cooling water hose cannot get into the cutting area.

FITTING THE TRANSPORT AIDS

- Fit the transport wheels, the parking foot and the transport handle.

FITTING THE STOP RAIL AND THE ANGLE STOP

- First push the stop rail onto the guides as shown and fasten. CAUTION! Do not position the stop rail in line with the cutting wheel line or else it could be cut during operation.
- You can then push the angle stop into the guide and fasten in any position.

7. OPERATION

ON/OFF SWITCH

WARNING! Before starting:

- Ensure that there are no visible defects.
- Ensure that there is nothing in the work area that may hamper the work to be performed.
- Ensure that there is sufficient cooling water.

- Ensure that the guard is correctly mounted.
- Ensure that no one other than the operator is in the working area.
- For safety reasons replace the tool if it is found to be damaged in any way.
- To switch on, press the "1" on the On/Off switch.
- Before you begin cutting, wait until the cutting wheel has reached maximum speed and the cooling water pump has started supplying water to the cutting wheel.
- To switch off, press the "0" on the On/Off switch.

MAKING 90° CUTS

- Loosen the handle screw and push the angle stop into the required position. Set the angle to 0° degrees, then tighten the handle screw again in order to secure the angle stop.
- Then loosen the clamping screw and push it to the required position.
- Now move the machine head to the rear using the handle.
- Place a tile against the stop rail and the angle stop.
- Switch on the machine.
- Important: Wait until the cooling water has reached the cutting wheel.
- Using the handle, move the machine head forward slowly and smoothly through the tile.

MAKING 45° DIAGONAL CUTS

- Set the angle stop to 45°.
- Make the cut.

MAKING 45° LONGITUDINAL CUTS ("JOLLY CUTS")

- Loosen the clamping screw.
- Tilt the guide rail to the left to 45° on the angle scale.
- Retighten the clamping screw.
- Make the cut.

CHANGING THE DIAMOND CUTTING WHEEL

- Pull out the power plug!
- Loosen and remove the clamping screw for the cutting wheel guard.
- Swing up the guard.
- Place the wrench on the motor shaft and hold.
- Using the wrench, loosen the flange nut in the direction of rotation of the cutting wheel. (Caution: Left-hand thread.)
- Remove the outer flange and the cutting wheel.
- Clean the mounting flange thoroughly before fitting the new cutting wheel.
- Install the new cutting wheel in reverse order and tighten.
- **Important:** Pay attention to the direction of rotation of the cutting wheel!

8. MAINTENANCE



WARNING! Remove the plug from the power socket before carrying out any adjustment, servicing or maintenance.

Cleaning and maintenance overview

Prior to every start

What

Check mains cable, mains plug, supply cables, cold water pump And cutting wheel for damage

How?

Visual inspection.

Regularly, depending on conditions of use What Check all screwed connections and tighten them if necessary	How? Visual inspection.
Clean dust and splinters from the machine.	Blow dust and splinters away with compressed air, or use a brush.
Remove all dust and splinters from the Ventilation slits of the motor.	Remove the dust and splinters with a vacuum cleaner or a brush.
Remove deposits from the cold water pump.	Wipe the deposits away with a cloth.
Change the cooling water.	Let the cooling water out of the water container, cleaned up debris and filling the product with clear water.
If necessary What Changing the cutting wheel.	How? Refer to the section "CHANGING THE DIAMOND CUTTING WHEEL".
Cooling water pipe is damaged.	Replace the cooling water pipe. (See below)

If the cooling water pipe gets brittle, blocked or is damaged it can easily be replaced by another pipe of the same type. Release the connections and the holders. Mount a new pipe with the same length. Fix it (just like the old one).

LUBRICATING

From time to time the guiding rails and the bearings of the motor need to be lubricated.

- If you want to move the equipment to a different location, first undo the clamping screws and push them, together with the machine head to the same side as the transport wheels, then fasten the two clamping screws again.
- Fold up the feet one after the other, ideally starting on the same side as the transport wheels so as not to overload the transport handle when putting the equipment down.
- The equipment can now be transported using the transport handle.
- The equipment can be parked in minimum space as shown. When parking, put your foot on the axle to prevent the equipment from rolling away.

TRANSPORT

- If you want to move the equipment to a different location, first undo the clamping screws and push them, together with the machine head to the same side as the transport wheels, then fasten the two clamping screws again.
- Fold up the feet one after the other, ideally starting on the same side as the transport wheels so as not to overload the transport handle when putting the equipment down.
- The equipment can now be transported using the transport handle.
- The equipment can be parked in minimum space as shown. When parking, put your foot on the axle to prevent the equipment from rolling away.

STORAGE

Store the equipment and its accessories out of the reach of children in a dark, dry place at above freezing temperature.

The ideal storage temperature is between 5 and 30° C. Store the electric tool in its original packaging.

9. TROUBLE SHOOTING

Problem	Possible reason	Remedy
1. Machine will not start	<ul style="list-style-type: none"> • Power supply has been cut • Cord or plug is faulty • Other electric error in the device 	<ul style="list-style-type: none"> • Test the power supply with a different device • Consult a qualified electrician • Consult a qualified electrician
2. Motor / cutting unit can not or hardly be moved	<ul style="list-style-type: none"> • Transport securing is fixed • Guiding rail and bearing fixed 	<ul style="list-style-type: none"> • Release the transport securing • Grease the guiding rail or bearing
3. No water cooling	<ul style="list-style-type: none"> • Twisted, bend or damaged cooling water pipe • Too little cooling water in container • Blocked pumping sieve • Blocked pump • Other fault or electric error in the pump 	<ul style="list-style-type: none"> • Check the running of cooling water, remove blocking if needed or exchange the pipe • Fill in cooling water to cover the pump • Clean the sieve • Test the pump, clean remove blocking • Test by qualified technician, repair if needed
4. Machine suddenly stops during use	<ul style="list-style-type: none"> • Power supply broken • Cutting disc blocked 	<ul style="list-style-type: none"> • Test the power supply with a different device • Unplug immediately! Remove blocking carefully, afterwards test cutting disc
5. Low efficiency cutting	<ul style="list-style-type: none"> • Extension cord too long and / or with too small diameter • Power supply (e.g. generator) has too low current • Exceed maximum cutting depth • Cutting disc unsuited or wrong direction of rotation 	<ul style="list-style-type: none"> • Use extension cord with allowed length and/or sufficient diameter. • Connect the device to different power supply • Check the maximum cutting depth • Test cutting disc for type of use, condition and rotation direction
6. Strong vibration, unexpected noise, strong smell	<ul style="list-style-type: none"> • Unplug immediately! Cutting disc is not being cooled, wrong mounted or worn • Unplug immediately! Other fault. 	<ul style="list-style-type: none"> • Test cooling, cutting disc mounting and direction of rotation, if needed mount a new, suitable cutting disc • Consult a qualified electrician

10. DISPOSAL AND RECYCLING

The equipment is supplied in packaging to prevent it from being damaged in transit. The raw materials in this packaging can be reused or recycled.

The equipment and its accessories are made of various types of material, such as metal and plastic. Defective components must be disposed of as special waste. Ask your dealer or your local council.

For EU countries only



Never dispose of any electric power tools with your household refuse. To comply with European Directive 2012/19/EU on waste electric and electronic equipment, and its implementation in national laws, old electric power tools must be separated from other waste and disposed of in an environment-friendly fashion, e.g. by taking them to a recycling depot.

Recycling alternative to returns

As an alternative to returning the equipment to the manufacturer, the owner of the electrical equipment must make sure that the equipment is properly disposed of if he no longer wants to keep the equipment.

Old equipment can be returned to a suitable collection point that will dispose of the equipment in accordance with national recycling and waste disposal regulations.

Electric and electronic equipment can be hazardous for the environment and for human health since they contain hazardous substances.

This does not apply to any accessories or aids without electrical components supplied with the old equipment.

FR

ES

PT

IT

EL

PL

UA

RO

EN

11. EXPLODED VIEW

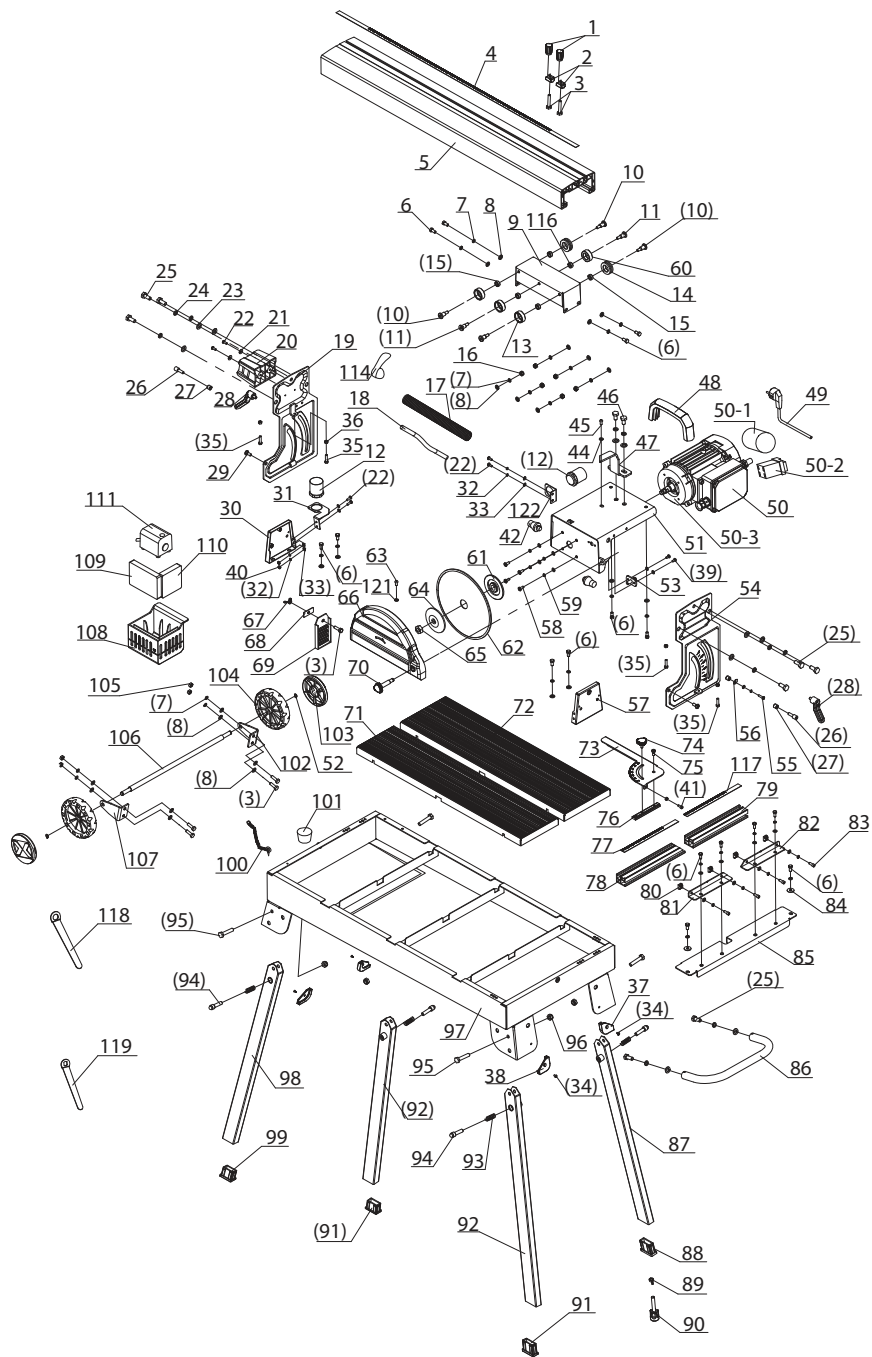

12. PART LIST

No.	Description	QTY
1	Knob	2
2	Fixed block	2
3	Hex screw M6x20	5
4	Guide scale	1
5	Guide bar	1
6	Screw M6x12	16
7	Spring washer 6	26
8	Flat washer 6	28
9	Connecting plate	1
10	Screw for bearing (A)	4
11	Screw for bearing (B)	2
12	Hose connector	2
13	Sheath (B)	2
14	Sheath (A)	2
15	Bearing sheath	4
16	Hex locking nut M6	6
17	Hose	1
18	Water pipe	1
19	Angle plate (B)	1
20	Supporting plate	1
21	Big washer 4	2
22	Bolt M4x10	6
23	Spring washer 8	10
24	Flat washer 8	10
25	Hex screw M8x20	8
26	Screw	2
27	Angle bush	2
28	Locking knob	2
29	Screw	2
30	Supporting (A)	1
31	Hose x board (A)	1
32	Spring washer 4	4
33	Flat washer 4	6
34	Bolt M4 x 8	4
35	Screw M5x20	4
36	Hex nut M5	4
37	Leg mat (B)	2
38	Leg mat (A)	2
39	Bolt M4x8	2
40	Nut	2
41	Bolt M4x10	1
42	Buffer insert	2
44	Flat washer 5	11
45	Bolt M5x10	3
46	Screw M8x15	2
47	Dial plate	1
48	Motor handle	1
49	Cord & plug	1

No.	Description	QTY
50	Motor (assembly)	1
50-1	Capacity	1
50-2	Switch	1
50-3	Motor	1
51	Motor bracket	1
52	Ring for shaft	2
53	Water pipe connector	1
54	Angle plate (A)	1
55	Bolt M4x16	1
56	Angle pointer	1
57	Supporting (B)	1
58	Bolt M5x12	4
59	Spring washer 5	10
60	Bearing	2
61	Inner flange	1
62	Blade	1
63	Guard bolt	1
64	Outer flange	1
65	Thin hex nut M12	1
66	Guard groupware	1
67	Butterfly nut	1
68	Rubber skin flange	1
69	Rubber skin	1
70	Guard screw	1
71	Worktable groupware (A)	1
72	Worktable groupware (B)	1
73	Angle ruler	1
74	Angle locking knob	1
75	Angle ruler screw	1
76	Fence	1
77	Scale label (A)	1
78	Scale base (A)	1
79	Scale base (B)	1
80	Scale nut	4
81	Stop piece (A)	1
82	Stop piece (B)	1
83	Hex bot M5x12	4
84	Big washer 6	2
85	Fixing scale base	1
86	Handle groupware	1
87	Leg (C) groupware	1
88	Feet (B)	1
89	Ajustment knob	1
90	Feet adjustment screw	1
91	Feet (C)	2
92	Leg (A)groupware	2
93	Compression spring	4
94	Stand pin	4

FR
ES
PT
IT
EL
PL
UA
RO

EN

No.	Description	QTY
95	Screw M8x40	4
96	Locking nut M8	4
97	Tank groupware	1
98	Leg (B)groupware	1
99	Feet (A)	1
100	Chain groupware	1
101	Water plug	1
102	Wheel support (B)	1
103	Wheel cover	2
104	Wheel	2
105	Hex nut M6	4
106	Wheel shaft	1

No.	Description	QTY
107	Wheel support (A)	1
108	Pump fix base	1
109	Filtration sponge(B)	1
110	Filtration sponge(A)	1
111	Pump	1
114	Power cable tie	1
116	Bearing bush (B)	2
117	Scale label (B)	1
118	Wrench (A)	1
119	Wrench (B)	1
121	Washer	1
122	Hose x board (B)	1

13. GUARANTEE

- Dexter products are designed to the highest DIY quality standards. Dexter provides a 24-month warranty for its products, from the date of purchase. This warranty applies to all material and manufacturing defects which may arise. No further claims are possible, of whatever nature, direct or indirect, relating to people and /or materials. Dexter products are not intended for professional use.
- In the event of a problem or defect, you should first always consult your Dexter dealer. In most cases, the Dexter dealer will be able to solve the problem or correct the defect.
- Repairs or the replacement of parts will not extend the original warranty period.
- Defects which have arisen as a result of improper use or wear are not covered by the warranty. Amongst other things, this relates to switches, protective circuit switches and motors, in the event of wear.
- Your claim upon the warranty can only be processed if:**
 - Proof of the purchase date can be provided in the form of a receipt.
 - No repairs and/or replacements have been carried out by third parties.
 - The tool has not been subjected to improper use (overloading of the machine or fitting nonapproved accessories).
 - There is no damage caused by external influences or foreign bodies such as sand or stones.
 - There is no damage caused by non-observance of the safety instructions and the instructions for use.
 - There is no force majeure on our part.
 - A description of the complaint is enclosed.
- The warranty stipulations apply in combination with our terms of sale and delivery.
- Faulty tools to be returned to Dexter via Dexter dealer will be collected by Dexter as long as the product is properly packaged. If faulty goods are sent directly to Dexter by the consumer, Dexter will only be able to process these goods if the consumer pays the shipping costs.
- Products which are delivered in a poorly packaged condition will not be accepted by Dexter.



Déclaration UE/CE de conformité
DECLARACIÓN CE / UE DE CONFORMIDAD
Declaração CE/UE de conformidade
DICHIARAZIONE DI CONFORMITÀ CE / UE

Modèle du produit|Modelo de producto|Modelo do produto|Modello di prodotto|prodotto|

817362

Nom et adresse du fabricant ou de son mandataire|Nombre y dirección del fabricante o de su representante autorizado|Nome e endereço do fabricante ou do seu representante autorizado|La presente dichiarazione di conformità è rilasciata sotto la responsabilità esclusiva del fabbricante|

ADEO Services, 135 Rue Sadi Carnot - CS 00001 59790 RONCHIN - France

La présente déclaration de conformité est établie sous la seule responsabilité du fabricant|La presente declaración de conformidad se expide bajo la exclusiva responsabilidad del fabricante|Esta declaração de conformidade é emitida sob a exclusiva responsabilidade do fabricante.|La presente dichiarazione di conformità è rilasciata sotto la responsabilità esclusiva del fabbricante|

Objet de la déclaration|Objeto de la declaración|Objeto da declaração|Objeto de la declaración|

Type de produit - Description|Tipo de producto |Tipo de producto
|Tipología de producto|

DEXTER_800W_200MM ELECTRIC TILE CUTTER_FOLDABLE

Référence produit|Referencia del producto|Referência do produto|Riferimento del prodotto|

817362 - EAN Code: 3276007357349

Industrial Type Design Reference: 800ETC1-20035.1

Marque Produit|Producto de marca|Marca do produto|Marca del prodotto|

DEXTER

Codification du numéro de série ou de lot|Codificación del número de serie|Codificação do número de série|Codifica del numero di serie|

SN SSSSSS XX DDMMYY nn PPPPPP (SN: Serial No., SSSSSS : Supplier code, XX : Factory ID, DDMMYY: Production date, nn: number of version of product, PPPPPP : Incremental number)

L'objet de la déclaration décrit ci-dessus est conforme à la législation d'harmonisation de l'Union applicable|El objeto de la declaración descrita anteriormente es conforme a la legislación de armonización pertinente de la Unión|O objeto da declaração acima descrita está em conformidade com a legislação de harmonização da União aplicável|L'oggetto della dichiarazione di cui sopra è conforme alla pertinente normativa di armonizzazione dell'Unione|

Références des normes harmonisées pertinentes appliquées ou des spécifications par rapport auxquelles la conformité est déclarée|Referencias a las normas armonizadas pertinentes utilizadas, o referencias a las especificaciones respecto a las cuales se declara la conformidad|Referências às normas harmonizadas pertinentes utilizadas ou referências às especificações para as quais a conformidade é declarada|Riferimenti alle pertinenti norme armonizzate utilizzate o alle specifiche in relazione alle quali è dichiarata la conformità|

Le cas échéant, le nom et le numéro de l'organisme notifié |Cuando corresponda * el nombre y número de laboratorio notificado que haya emitido la certificación y la referencia al documento|Quando aplicável * o nome e número do laboratório notificado que emitiu a certificação e a referência ao documento|Dove applicabile * il nome e il numero del laboratorio notificato che ha rilasciato la certificazione e il riferimento al documento|

2006_42_EC_MACHINE
Machines|máquinas |máquinas|macchine|

EN 62841-1:2015
EN 12418:2000+A1:2009

2014_30_EU EMC
compatibilité électromagnétique|compatibilidad electromagnética |compatibilidade eletromagnética |compatibilità elettromagnetica|

EN IEC 55014-1:2021
EN IEC 61000-3-2:2019
EN 61000-3-3:2013+A1:2019
EN IEC 55014-2:2021

2011_65_EU RoHS
Restriction des substances dangereuses dans les produits électriques|Restricción de sustancias peligrosas en equipos eléctricos|Restrição de substâncias perigosas em equipamentos elétricos|Restrizione di sostanze pericolose nelle apparecchiature elettriche|

(EU)2015/863 amending Directive 2011/65/EU
IEC 62321-1:2013
IEC 62321-2:2013
IEC 62321-3-1:2013
IEC 62321-4:2013+AMD1:2017 CSV
IEC 62321-5:2013
IEC 62321-6:2015
IEC 62321-7-1:2015
IEC 62321-7-2:2017
ISO 17075:2017
IEC 62321-8:2017
EN IEC 63000:2018

Signé par et au nom de|Firmado por y en nombre de|Assinado por e em nome de|Firmato in vece e per conto di|

Select the responsible and type code

Date et lieu d'établissement|Lugar y fecha de expedición|Lugar e data de emissão|Lugar e data del rilascio|

Ronchin

2021/1/28

Signature



ΔΗΛΩΣΗ ΣΥΜΜΟΡΦΩΣΗΣ ΕΚ / ΕΕ
DEKLARACJA ZGODNOŚCI WE / UE
DECLARAȚIA CE / UE DE CONFORMITATE
EU/EC Declaration of conformity

Μοντέλο προϊόντος|Προϊόν|Model produktu|produkt|Modelul de produs|produsul|Product Model|

817362

Επωνυμία και διεύθυνση του κατασκευαστή ή του εξουσιοδοτημένου αντιπροσώπου του|Nijnejsza deklaracja zgodności wydana zostaje na wyłączną odpowiedzialność producenta.|Denumirea și adresa producătorului sau a reprezentantului său autorizat|Name and address of the manufacturer or his authorised representative|

ADEO Services, 135 Rue Sadi Carnot - CS 00001 59790 RONCHIN - France

Η παρούσα δήλωση συμμόρφωσης εκδίδεται με αποκλειστική ευθύνη του κατασκευαστή|Nijnejsza deklaracja zgodności wydana zostaje na wyłączną odpowiedzialność producenta.|Declarația de conformitate este emisă pe răspunderea exclusivă a producătorului|This declaration of conformity is issued under the sole responsibility of the manufacturer|

Στόχος της δήλωσης|Przedmiot deklaracji|Obiectul declarației|Object of the declaration|

Τύπος Προϊόντος|Rodzaj produktu|Tip produs|Product Type - Description| **DEXTER_800W_200MM ELECTRIC TILE CUTTER_FOLDABLE**

Αναφορά προϊόντος|Referențe produse|Referință produs|Product Reference| **817362 - EAN Code: 3276007357349
Industrial Type Design Reference: 800ETC1-20035.1**

Μάρκα προϊόντος|Marca produktu|Marcă a produsului|Product Brand| **DEXTER**

Κωδικοποίηση σειριακού αριθμού|Kodowanie numeru serijnego|Cod de numere de serie|Serial number coding or batch number| **SN SSSSSS XX DDDMMYY nn PPPPPP (SN: Serial No., SSSSSS : Supplier code, XX : Factory ID, DDDMMYY: Production date, nn: number of version of product, PPPPPP : Incremental number)**

Ο στόχος της δήλωσης που περιγράφεται παραπάνω είναι σύμφωνα με τη σχετική ενωσιακή νομοθεσία εναρμονιστής|Wyświetlony rodzaj przedmiot niniejszej deklaracji jest zgodny z odnosnymi wymaganiami unijnego prawodawstwa harmonizacyjnego|Obiectul declarației descris mai sus este în conformitate cu legislația comunitară relevantă de armonizare a Uniunii|The object of the declaration described above is in conformity with the relevant Union harmonization legislation|

Μία/τις των σχετικών εναρμονισμένων προτύπων που χρησιμοποιούνται ή μίας/τις των προδιαγραφών σε σχέση με τις οποίες δηλώνεται η συμμόρφωση|Odwolania do odnosnych norm zharmonizowanych, które zastosowano. Lub do specyfikacji, w odniesieniu do których deklarowana jest zgodność|Referințele standardelor armonizate relevante folosite sau referințele specificațiilor în legătură cu care se declară conformitatea|References to the relevant harmonised standards used or references to the specifications in relation to which conformity is declared|

Όπου ισχύει * το γνωστοποιημένο όνομα και τον αριθμό το υ εργαστηρίου που εξέδωσε την πιστοποίηση και την αναφορά στο έγγραφο|W stosownych przypadkach * notyfikowana nazwa i numer laboratoriu, które wydalo certyfikat oraz odniesienie do dokumentu|Unde este cazul * numele și numărul de laborator notificat care a eliberat certificarea și trimiterea la document|When applicable, the name and number of notified body number|

2006_42_EC_MACHINE
σχετικά με τα μηχανήματα|maszyny|echipamentele tehnice|machinery|

EN 62841-1:2015
EN 12416:2000+A1:2009

2014_30_EU_EMC
ηλεκτρομαγνητική συμβατότητα|kompatybilności elektromagnetycznej|compatibilitatea electromagnetice|Electromagnetic compatibility|

EN IEC 55014-1:2021
EN IEC 61000-3-2:2019
EN 61000-3-3:2013+A1:2019
EN IEC 55014-2:2021

(EU)2015/863 amending Directive 2011/65/EU

2011_65_EU_RoHS
Περιορισμός επικίνδυνων ουσιών σε ηλεκτρικά εξοπλισμ
o|Ograniczenie niebezpiecznych substancji w sprzęcie elektrycznym|Restricționarea substanțelor periculoase în echipamentele electrice|Restriction of hazardous substances in electrical products|

IEC 62321-1:2013
IEC 62321-2:2013
IEC 62321-3-1:2013
IEC 62321-4:2013+AMD1:2017 CSV
IEC 62321-5:2013
IEC 62321-6:2015
IEC 62321-7-1:2015
IEC 62321-7-2:2017
ISO 17075:2017
IEC 62321-8:2017
EN IEC 63000:2018

Υπογραφή για και εξ ονόματος|Podpisano w imieniu|Semnat pentru și în numele|Signed for and on behalf of|

Select the responsible and type code

Τόπος και ημερομηνία έκδοσης|Data wydania i miejsce|Place and date of issue|

Ronchin
2021/12/8

Signature

 Attention danger / Atención: Peligro / Atençaõ perigo / Attenzione pericolo / Προσοχή κίνδυνος / Uwaga niebezpieczeństwo / Внимание! Опасно! / Увага! Небезпечно! / Atenție, pericol / Caution danger

 Observez / Atención / Aviso / Osservare / Προσέξτε / Przestrzegać / Соблюдайте правила техники безопасности / Дотримуйтеся правил техніки безпеки / Respectați / Observe

 Raccordé / Conectado / Ligado / Connesso / Με σύνδεση / Podłączone / Подключено / Під'єднано / Conectat / Connected

 Hors tension / Apagado / Desligado da alimentação / Fuori tensione / Εκτός τάσης / Odłączenie zasilania / Не под напряжением / Не під напругою / Scoatere de sub tensiune / Power off

 Mise sous tension / Puesta en tensión / Ligação da alimentação / Messo sotto tensione / Σύνδεση με το ηλεκτρικό δίκτυο / Włączenie zasilania / Включение под напряжение / Під'єднання під напругу / Punere sub tensiune / Power up

 Arrêt / Parada / Parar / Arresto / Διακοπή / Wyłączenie / Остановка / Зупинка / Oprire / Stop

 Nettoyage / Limpieza / Limpeza / Pulizia / Καθαρισμός / Czyszczenie / Чистка / Очищення / Curățare / Cleaning

 Sans solvant / Sin disolvente / Sem solventes / Senza solventi / Χωρίς διαλυτικά / Bez rozpuszczalnika / Без растворителя / Без розчинника / Fără solvent / Solvent-free

 Maintenance / Mantenimiento / Manutenção / Manutenzione / Σέρβις / Utrzymanie / Техническое обслуживание / Технічне обслуговування / Menținanță / Maintenance

 Correct / Correcto / Correcto / Corretto / Σωστό / Dobrze / Правильный / Правильно / Corect / Correct

 Incorrect / Incorrecto / Incorrecto / Errato / Λάθος / Źle / Неправильный / Неправильно / Incorect / Incorrect

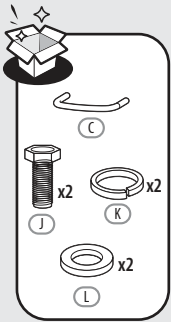

FR: Montage / ES: Montaje / PT: Montagem / IT: Montaggio / EL: Συναρμολόγηση /
 PL: Montaż / UA: Збірка / RO: Montaj / EN: Assembly

1

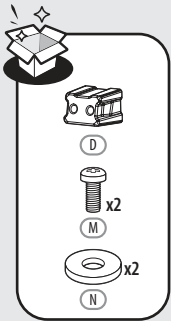
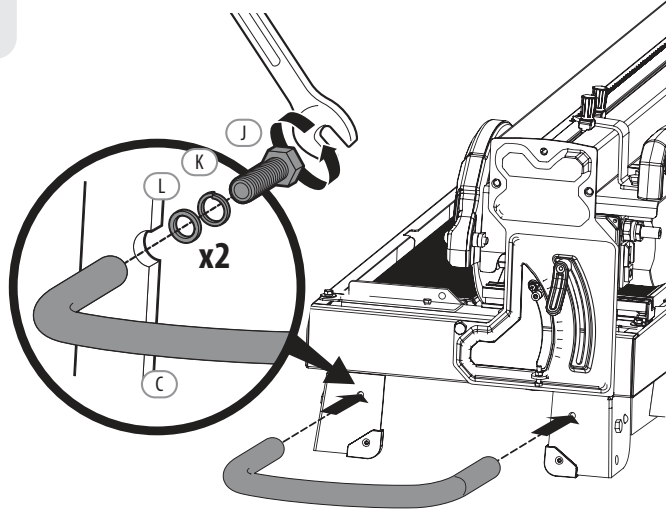

2

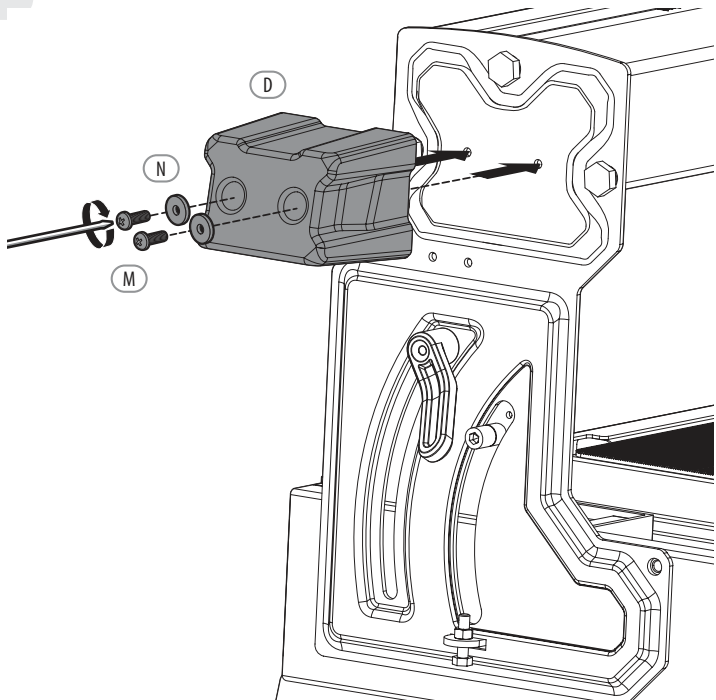

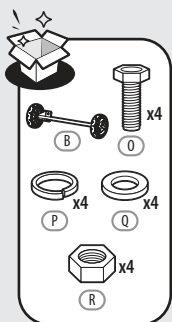

3

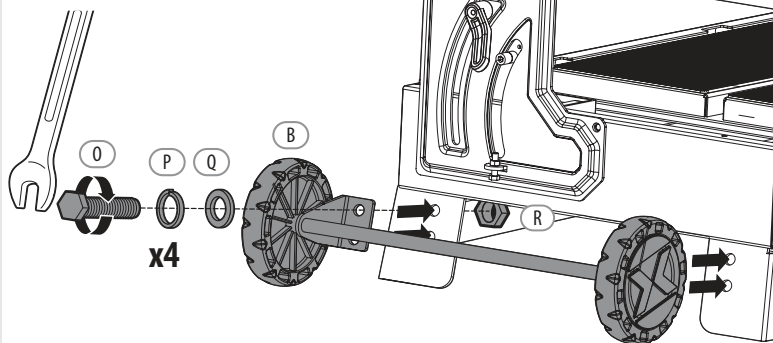

4

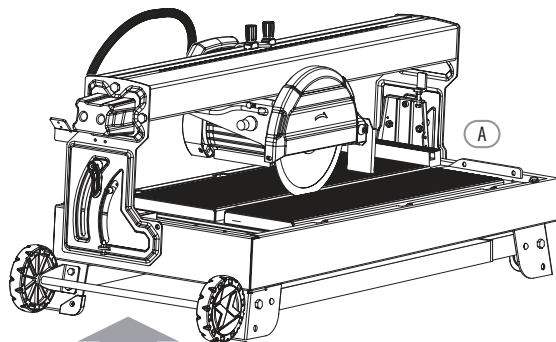

OR

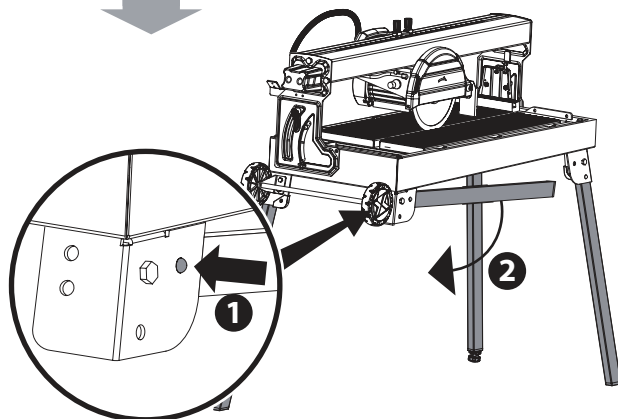

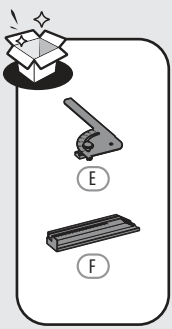

5

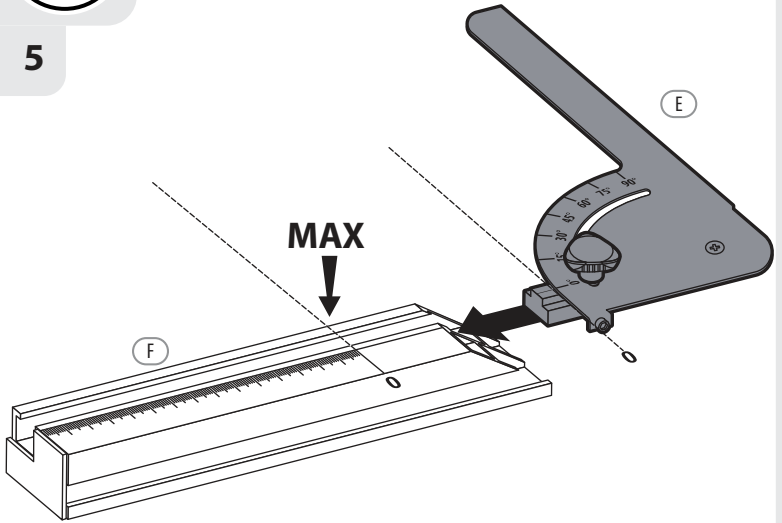

6

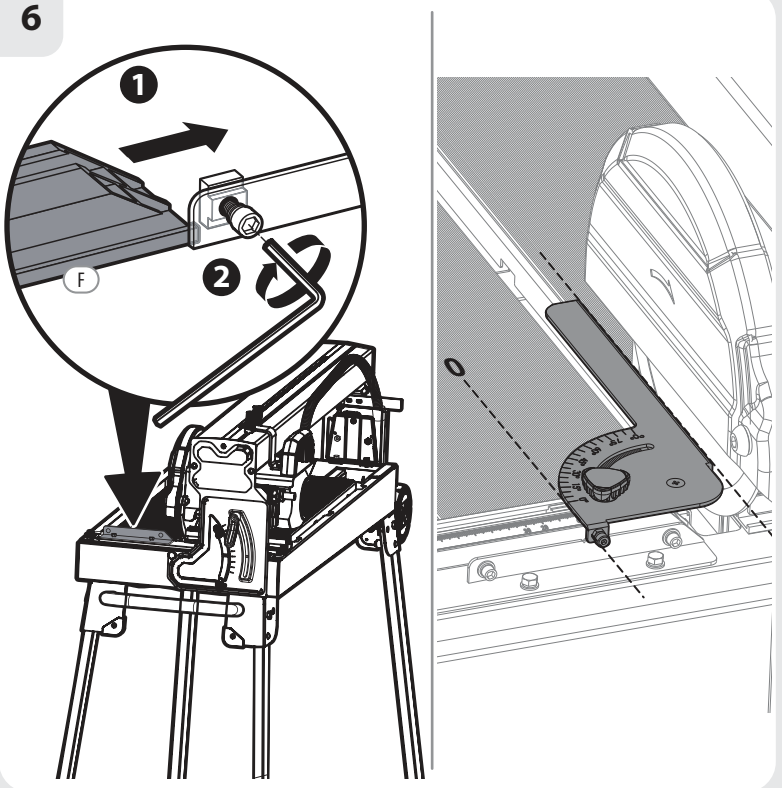



7

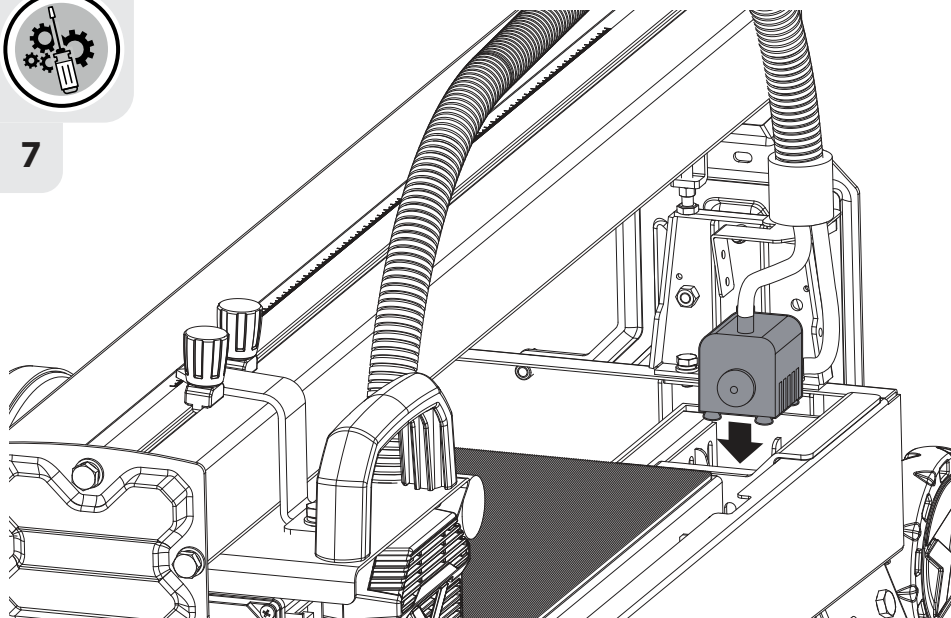

8

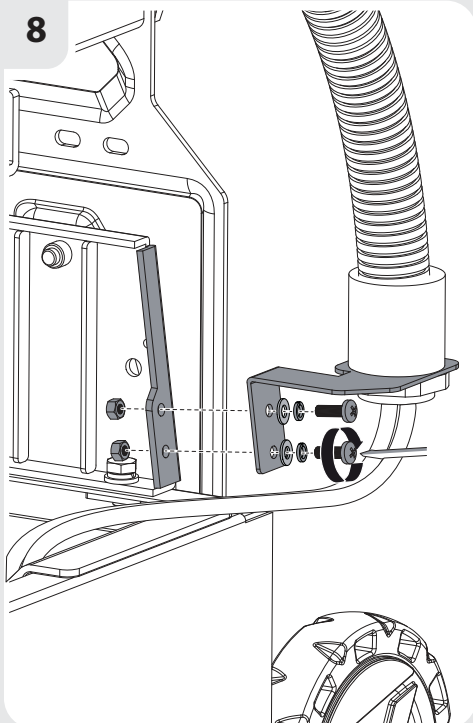

9

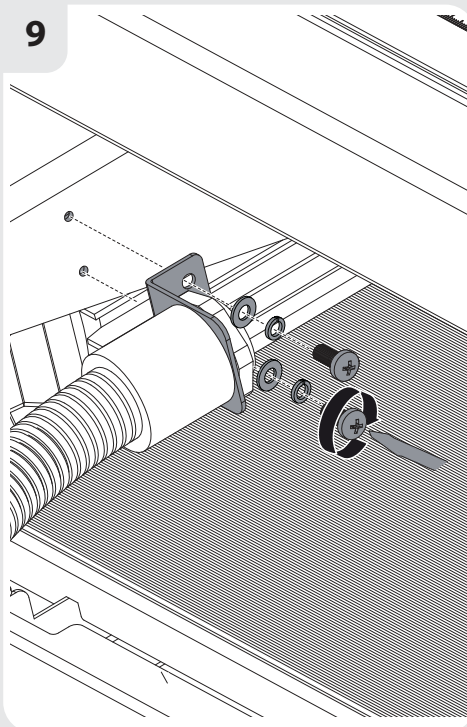



FR: Préparation / ES: Preparación / PT: Preparação / IT: Preparazione / EL: Προετοιμασία /
PL: Przygotowanie / UA: Підготовка / RO: Pregătire / EN: Preparation

1

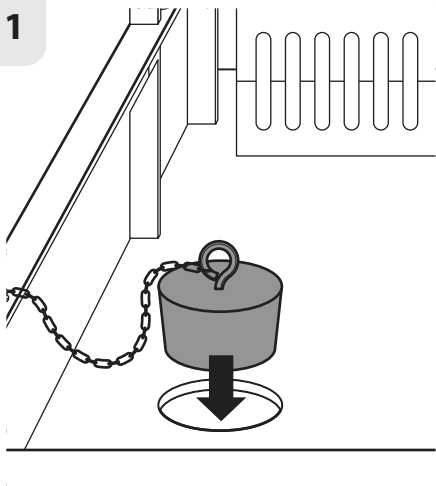

2

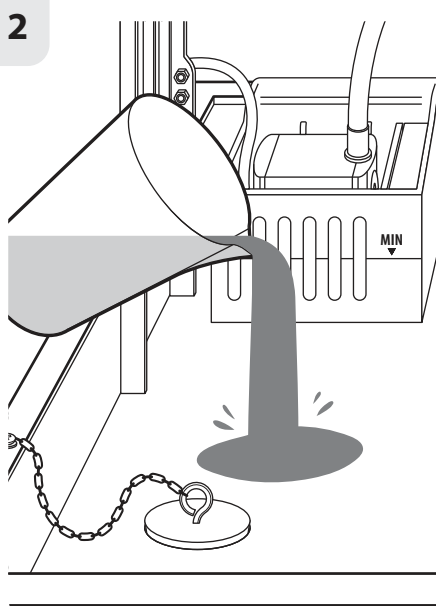

3

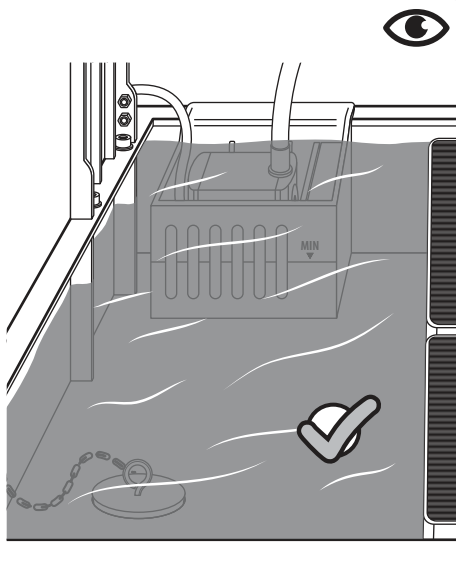
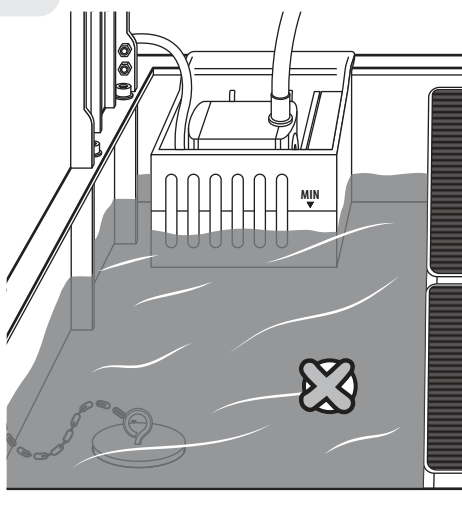



4

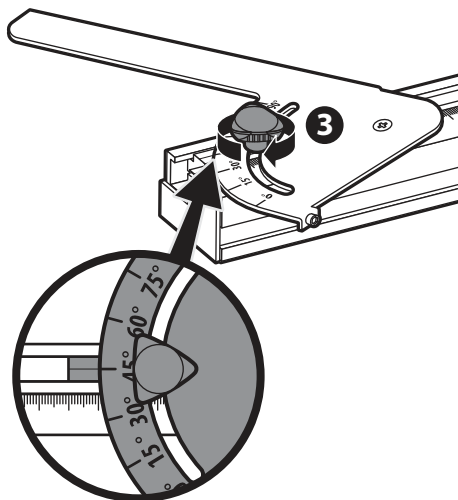
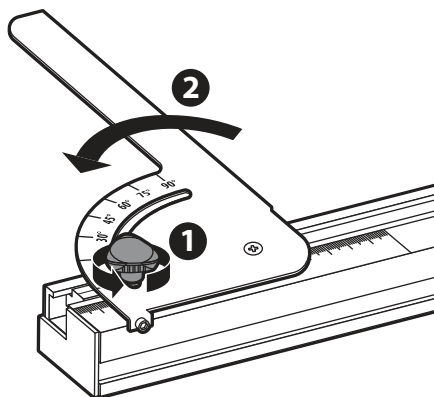

5

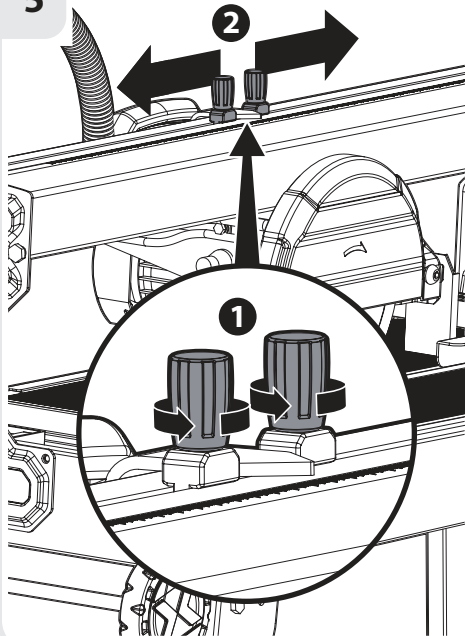

6

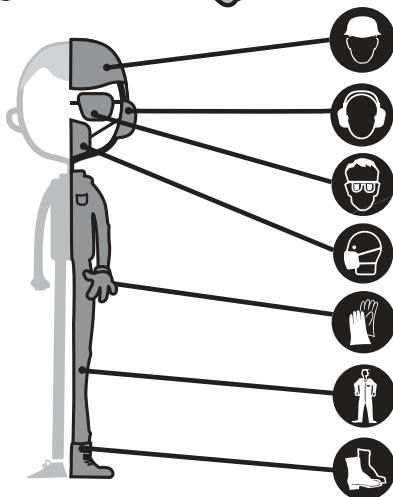



FR: Utilisation / ES: Utilización / PT: Utilização / IT: Uso / EL: Χρήση /
PL: Użytkowanie / UA: Використання / RO: Utilizare / EN: Use

1

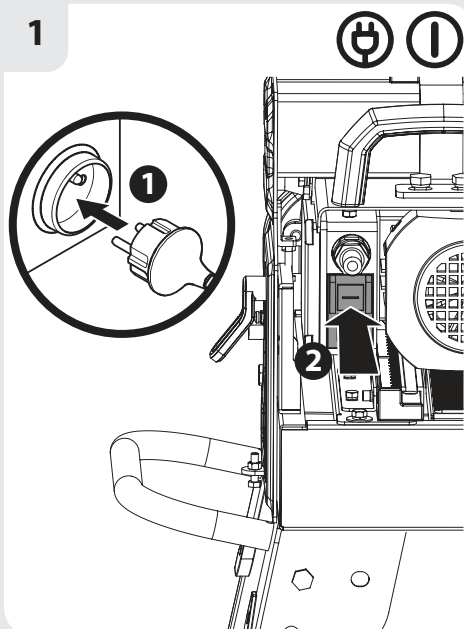

2

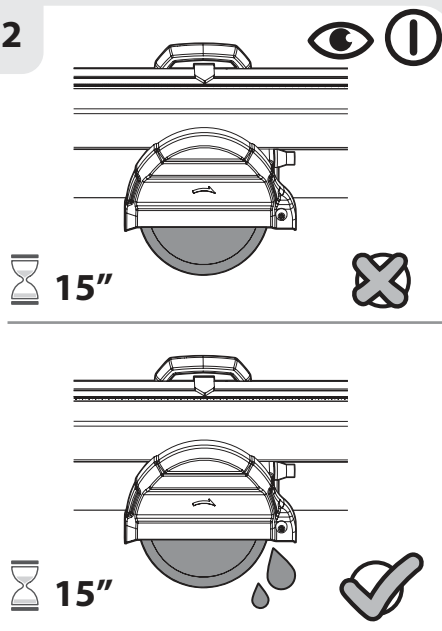

3

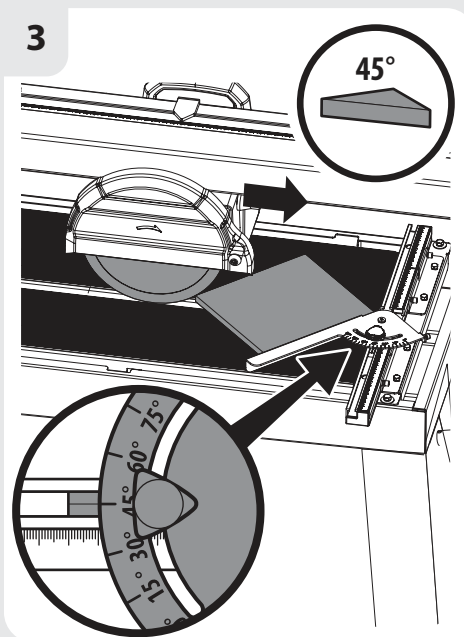

4

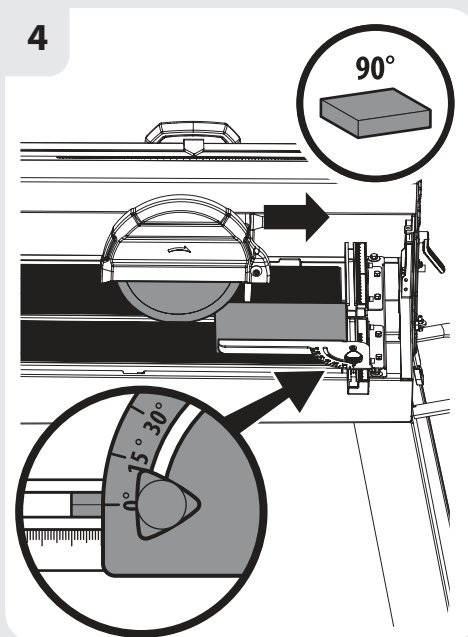



5

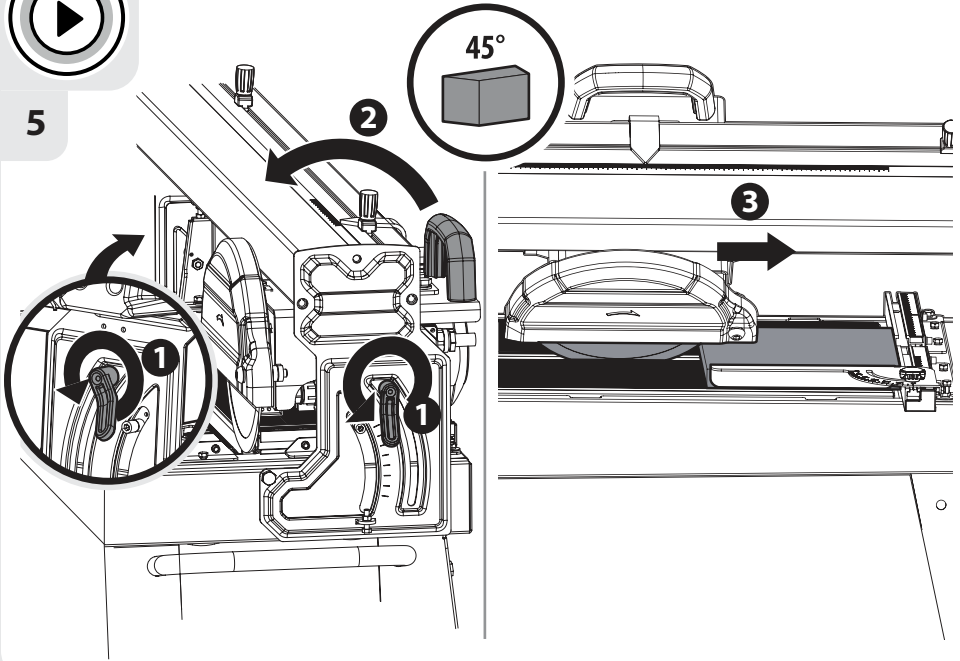

6

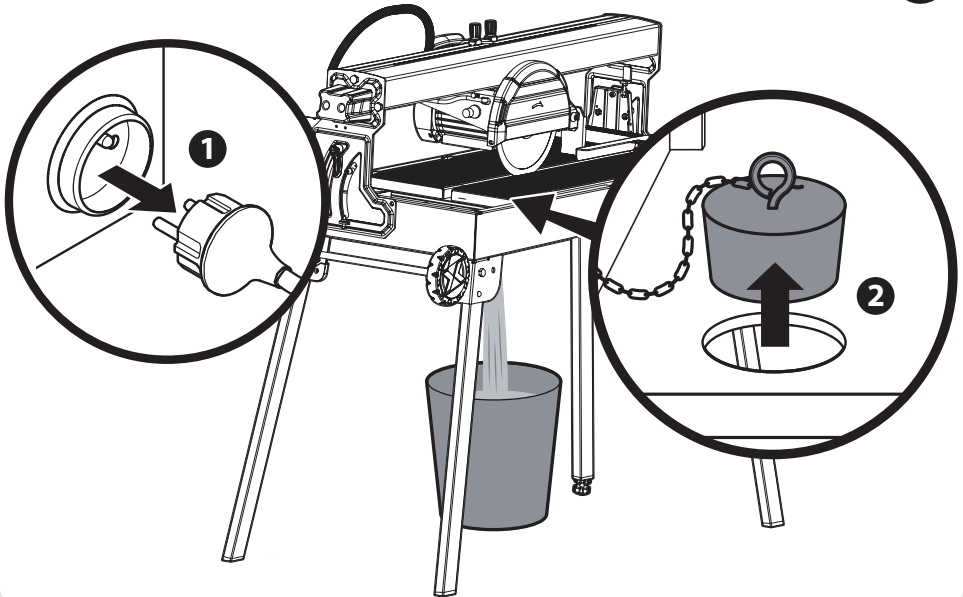



FR: Entretien / ES: Mantenimiento / PT: Manutenção / IT: Manutenzione / EL: Συντήρηση /
PL: Konserwacja / UA: Догляд / RO: Întreținere / EN: Maintenance

1A

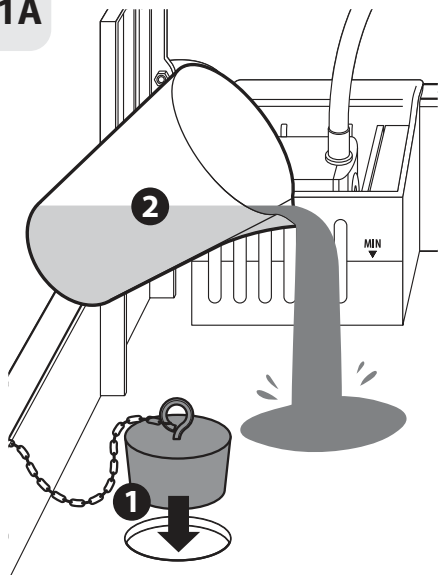

1B

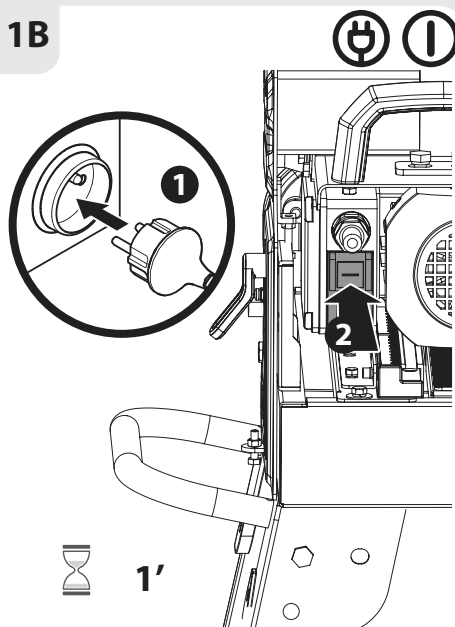

1C

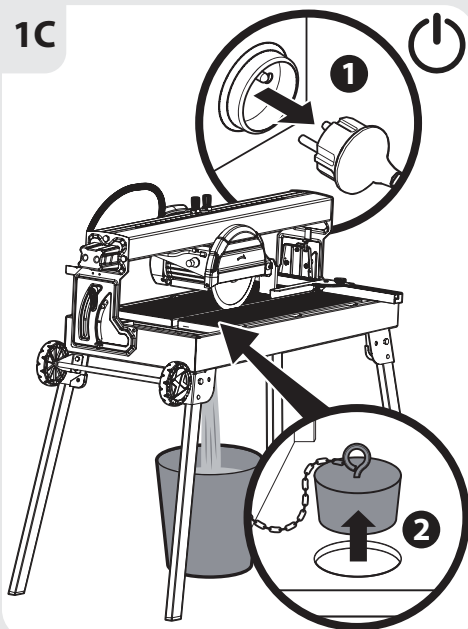

1D

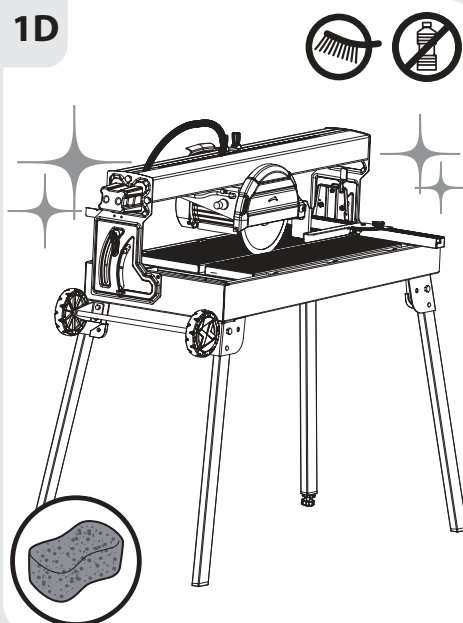



2A

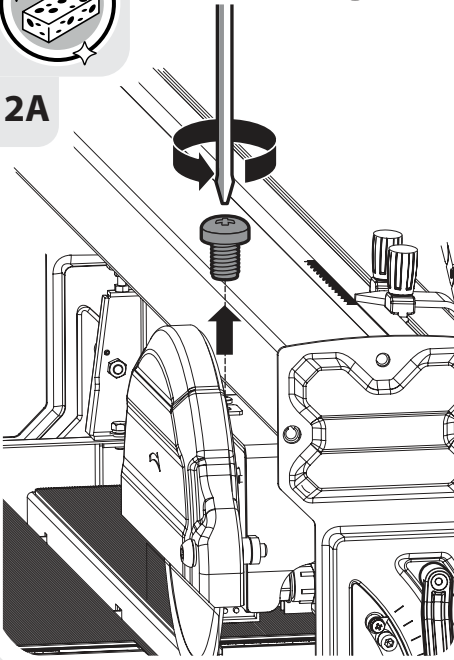

2B

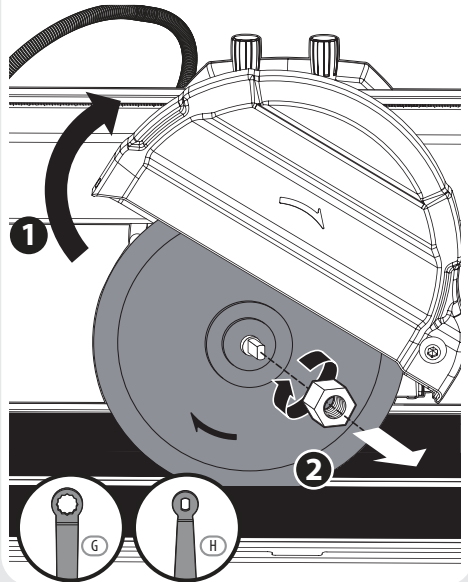

2C

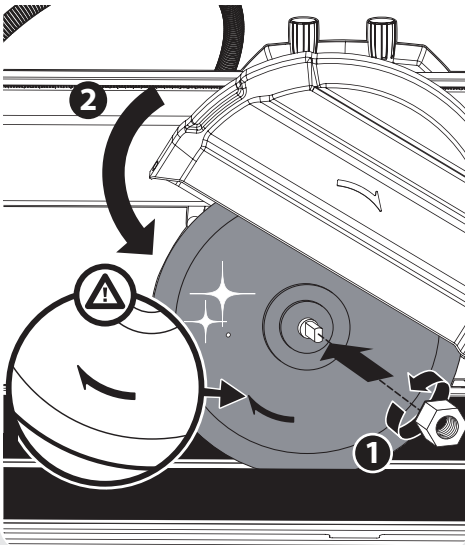

2D

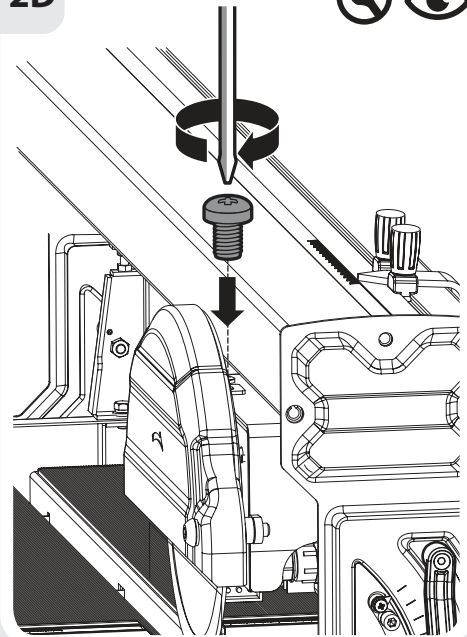



FR: Hivernage / ES: Durante el invierno / PT: Preparação para o inverno / IT: Rimessaggio /
EL: Αποθήκευση το χειμώνα / PL: Przechowywanie /
UA: Зимовий період / RO: Păstrare pe perioada iernii / EN: Winter storage

1

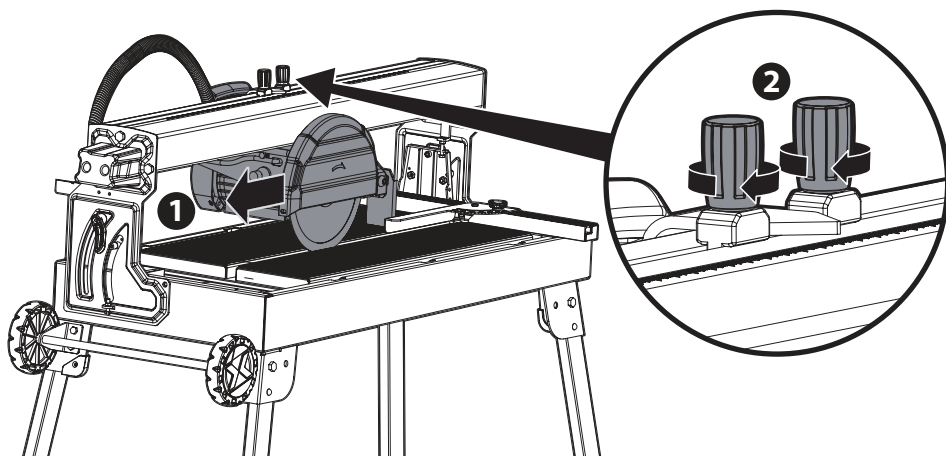

2

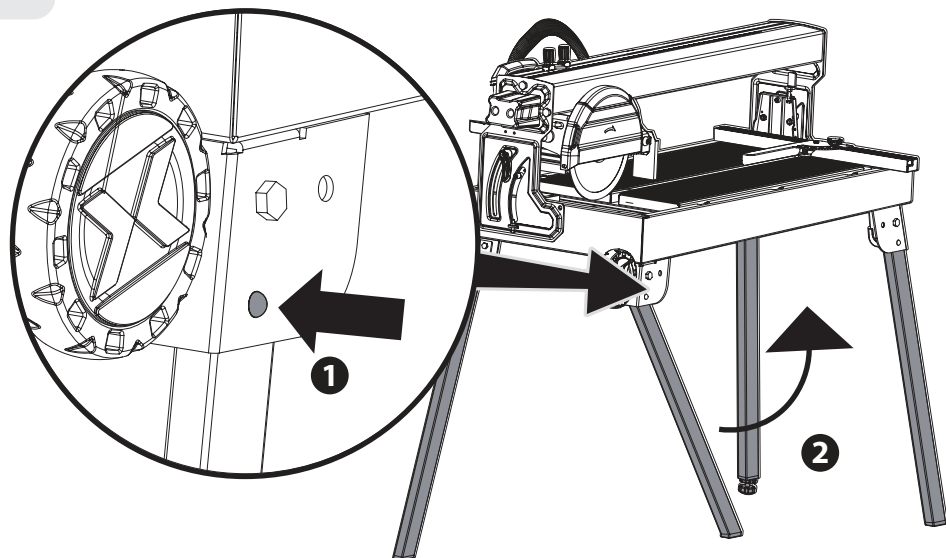



3

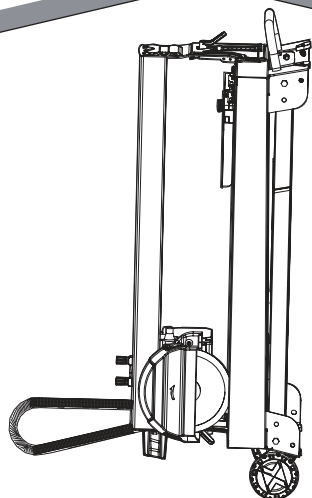



Ce produit se recycle,
si il n'est plus utilisable
déposez-le en déchèterie.

Notice à trier. Pour en savoir plus:
www.quefairedemesdechets.fr

- FR** Ce produit est recyclable. S'il ne peut plus être utilisé, veuillez l'apporter dans un centre de recyclage des déchets.
- ES** Este producto es reciclable. Si ya no se puede usar, llévalo a un centro de reciclaje de residuos.
- PT** Este produto é reciclável. Se deixar de o utilizar, entregue-o num centro de reciclagem de resíduos.
- IT** Questo prodotto può essere riciclato. Se deve essere smaltito, portalo presso un centro di riciclaggio.
- EL** Αυτό το προϊόν είναι ανακυκλώσιμο. Εάν δεν μπορεί πλέον να χρησιμοποιηθεί, μεταφέρετέ την σε κάποιο κέντρο ανακύκλωσης απορριμμάτων.
- PL** Ten produkt poddawany jest recyklingowi, kiedy przestaje być użyteczny należy dostarczyć go do punktu zbiórki odpadów.
- UA** Цей продукт може перероблятися. Якщо воно більше не є придатне для використання, здайте його в утилізаційний центр.
- RO** Acest produs este reciclabil. Dacă nu mai poate fi folosit, vă rugăm să îl aduceți într-un centru de reciclare a deșeurilor.
- EN** This product is recyclable. If it cannot be used anymore, please take it to waste recycling centre.



S/N:

** Garantie 2 ans / 2 años de garantía / Garantia de 2 anos / Garanzia 2 Anni /
Εγγύηση 2 ετών / Gwarancja 2-letnia / Гарантія 2 років / Garanție 2 ani / 2-year guarantee



Made in China 2021

ADEO Services - 135 Rue Sadi Carnot - CS 00001
59790 RONCHIN - France

Imported by Adeo South Africa (PTY) LTD T/A Leroy Merlin,
Hosted in Leroy Merlin Fourways Store 35 Roos Street,
Witkoppen Ext 97, Sandton, 2191 Johannesburg, Gauteng,
South Africa
Tel: +27 10 493 8000 Email: contact@leroymerlin.co.za

Імпортер: ТОВ "Леруа Мерлен Україна", 04201 Україна, м. Київ, вул.
Полярна 17А, +380 44 498 46 00. Імпортер приймає претензії від
споживачів щодо товару, а також проводить його ремонт, технічне і
гарантійне обслуговування