

# UNO 20P



**PUBERT®**

## **Manuel d'utilisation** (Notice originale)

### **MOTOBINEUSE**



Lire les instructions du manuel utilisateur.  
Se familiariser avec le fonctionnement et les commandes de la machine.

## **User manual** (Translation of the original manual)

### **MOTOR HOE**



Read the instructions in the user manual.  
Become familiar with the operation and controls of the machine.

## **Podręcznik użytkownika** (Tłumaczenie oryginalnej instrukcji)

### **CIĄGNIK JEDNOOSIOWY**



Przeczytać instrukcje zawarte w podręczniku użytkownika.  
Zapoznać się z działaniem maszyny i jej sterownikami.

## **Руководство по эксплуатации** (Перевод оригинальной версии руководства)

### **МОТОКУЛЬТИВАТОР**



Внимательно прочесть руководство пользователя.  
Ознакомиться с порядком работы машины и механизмами управления.

FR

EN

PL

RU

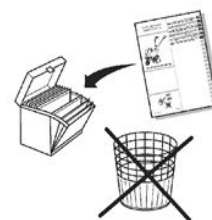
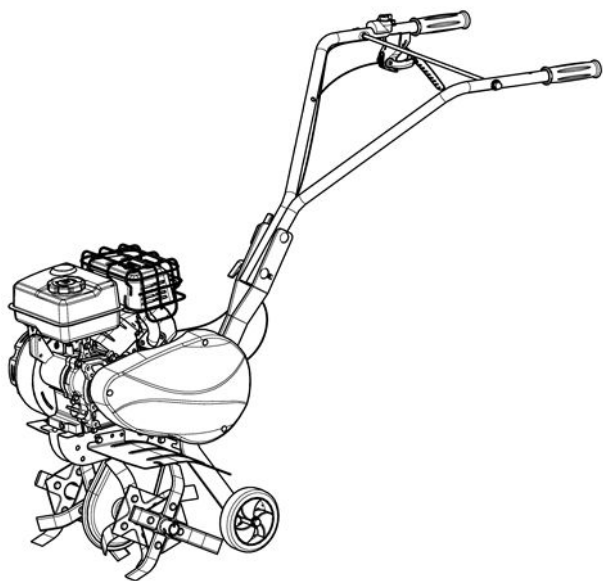



1.1

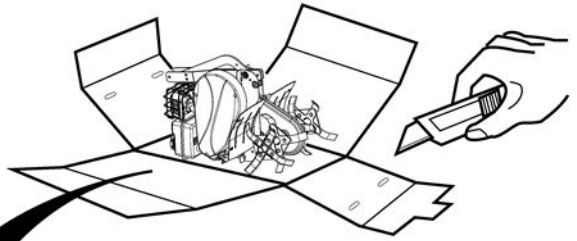
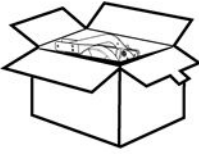
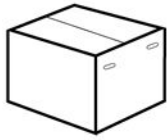

A

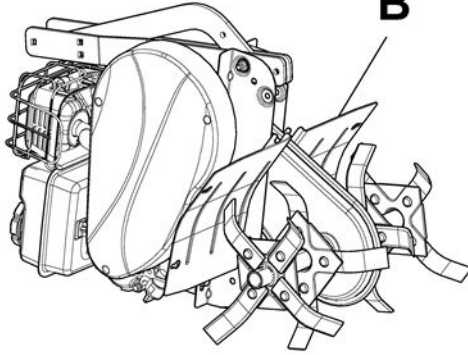

B

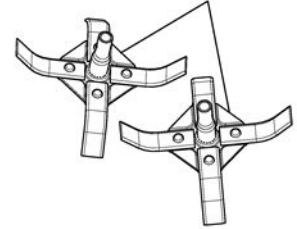

H(\*)

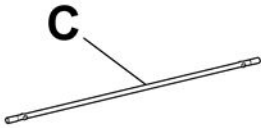

C

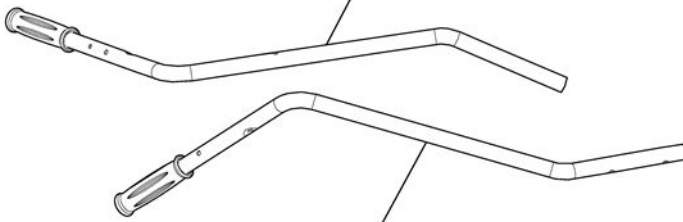

D

E

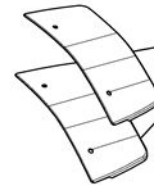

G(\*)

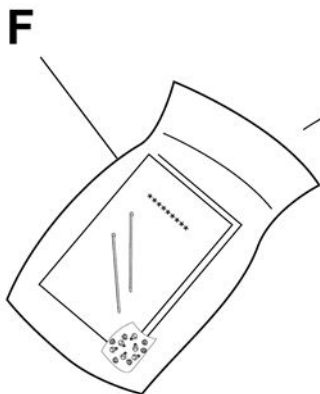

F



① x 1



⑧ x 1

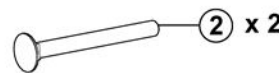

② x 2



⑨ x 2

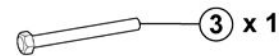

③ x 1

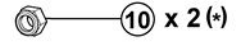

⑩ x 2(\*)



④ x 2(\*)

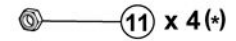

⑪ x 4(\*)



⑤ x 4(\*)

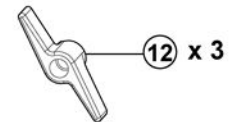

⑫ x 3



⑥ x 2

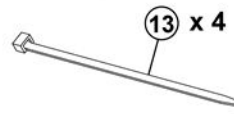

⑬ x 4



⑦ x 1

(\*): FR : (suivant version) - EN : (depending on the version) - DE : (je nach Ausführungsvariante) - BG : (според варианта)  
 HR : (ovisno o verziji) - DA : (Afhængigt af version) - ES : (Según versión) - ET : (jårgmine versioon) - FI : (mallista riippuen)  
 EL : (ανάλογα με το μοντέλο) - HU : (verziótól függően) - IT : (A seconda del modello) - LV : (atkarībā no versijas)  
 LT : (priklausomai nuo versijos) - NL : (Naar gelang model) - NO : (Avhengig av versjon) - PL : (Zależnie od wersji)  
 PT : (Consoante versão) - RO : (În funcție de versiune) - TR : (versiyona göre) - SK : (v závislosti od verzije) - SL : (odvisno od verzije)  
 SV : (beroende på version) - CZ : (v závislosti na provedení) - UK : (в залежності від версії) - RU : (В зависимости от модификации)



1.2

1

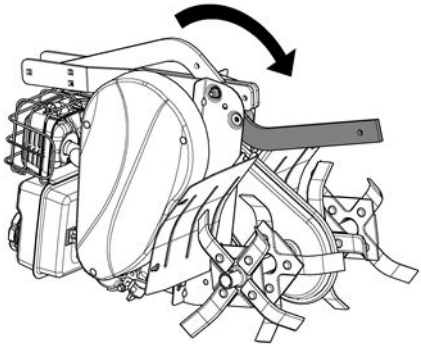

2

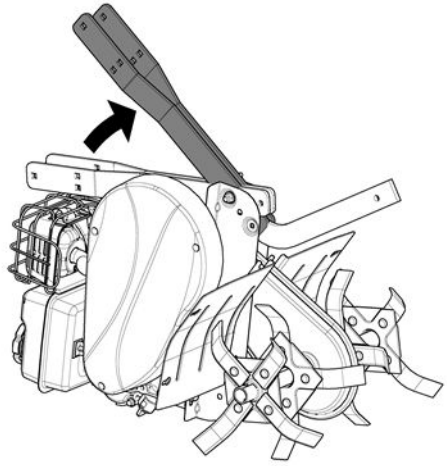

3

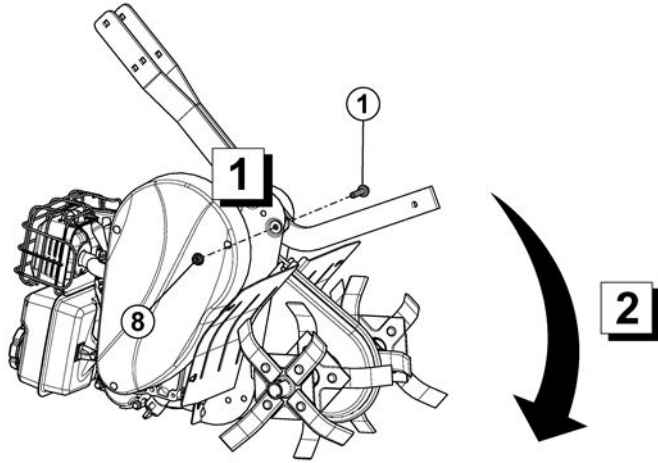

(\*) 4

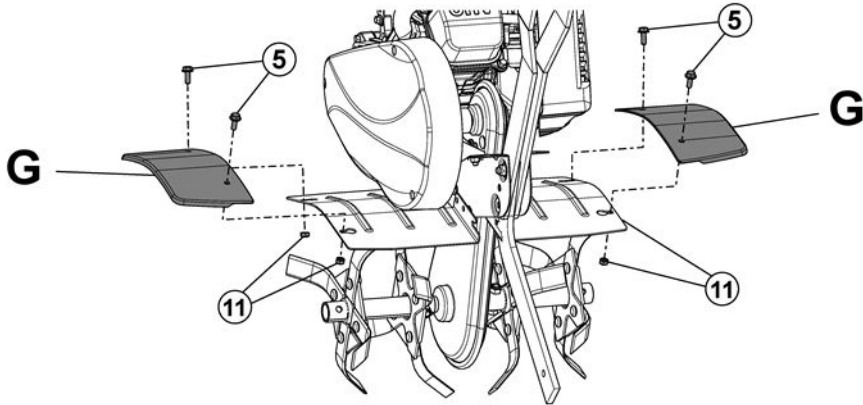

(\*) 5

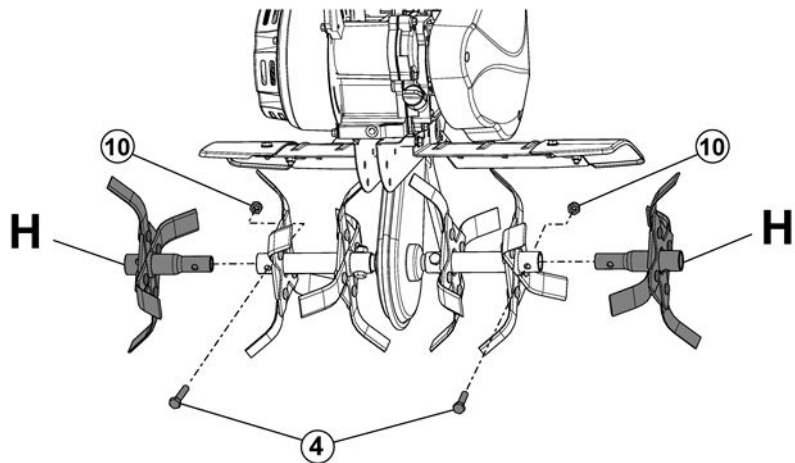

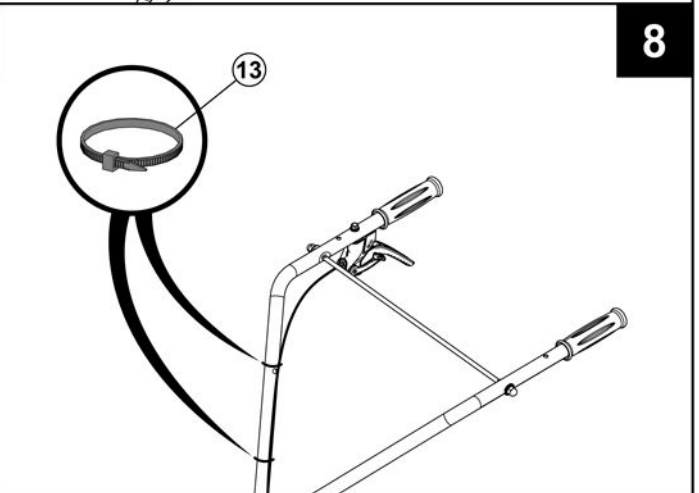
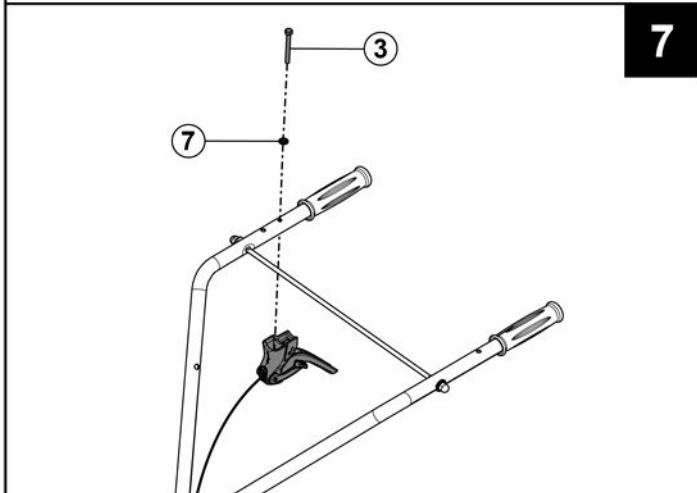
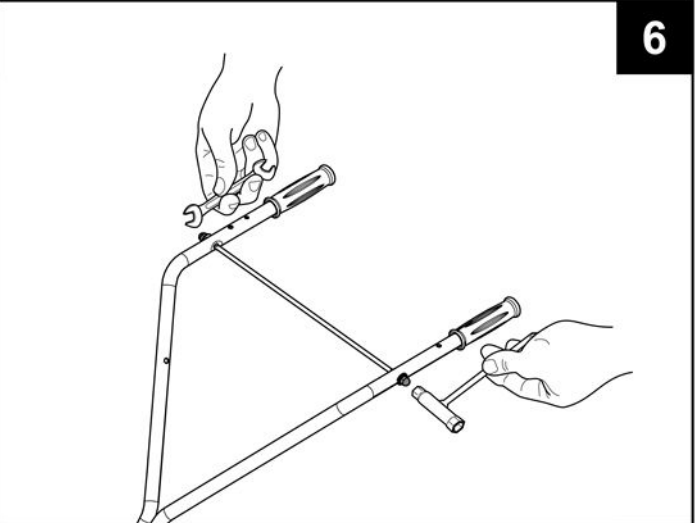
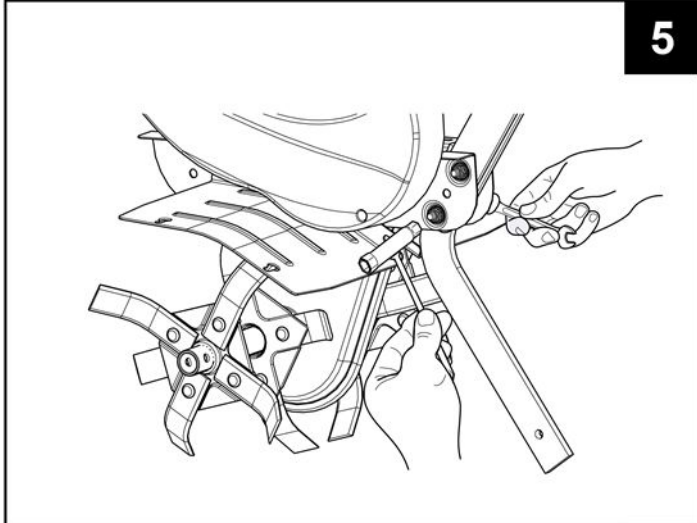
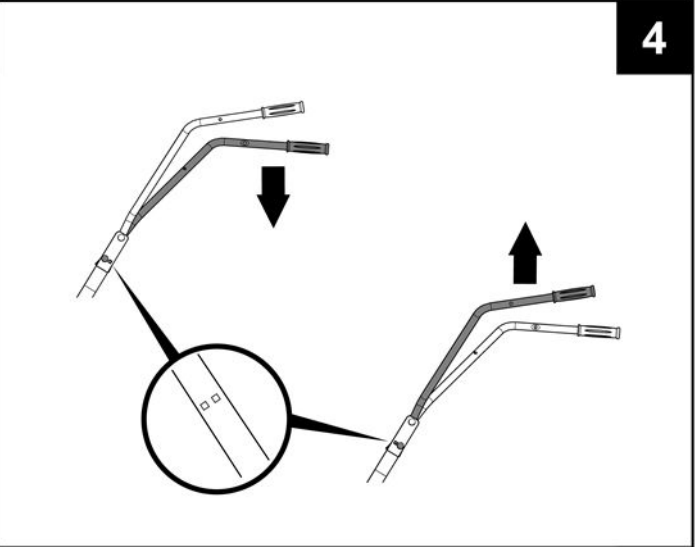
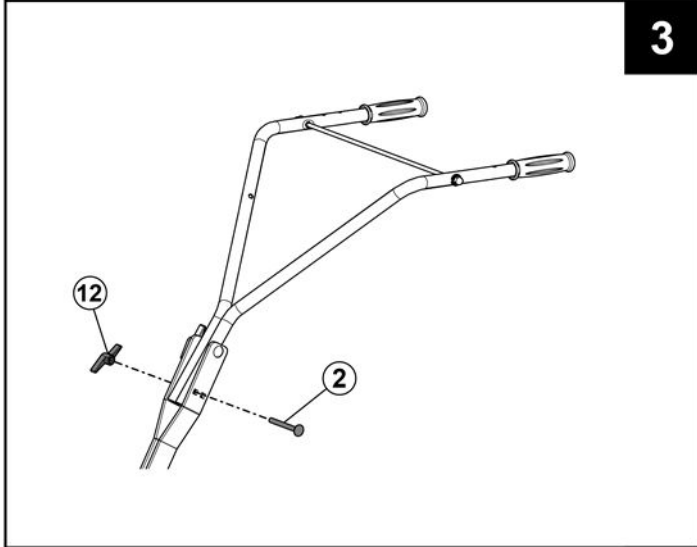
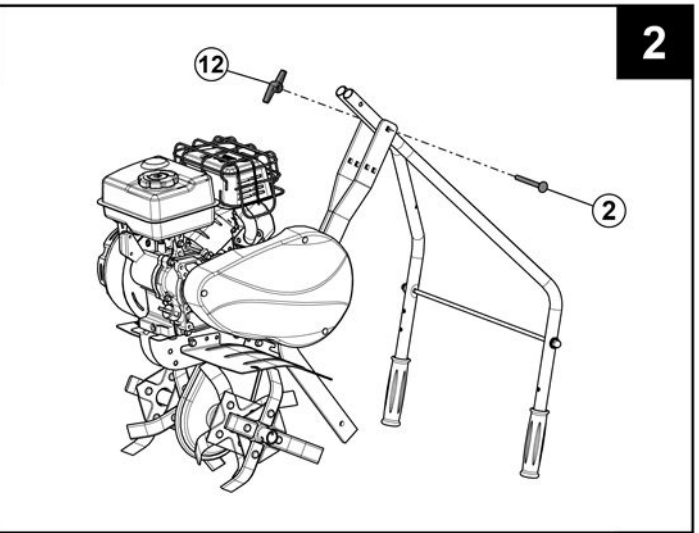
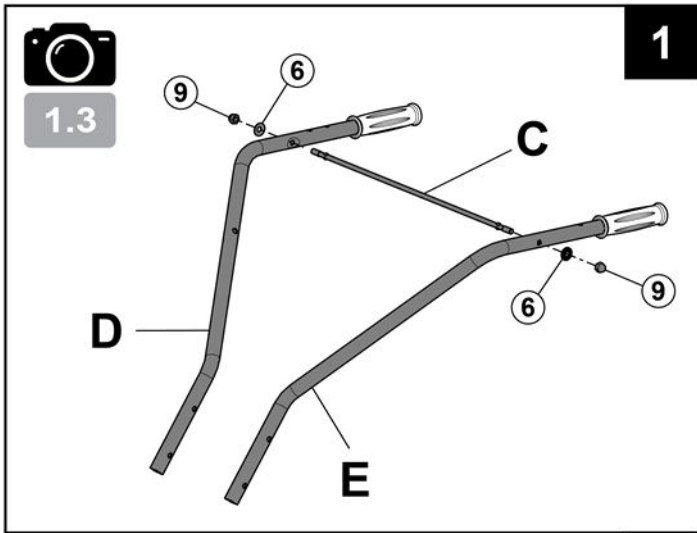



1.4

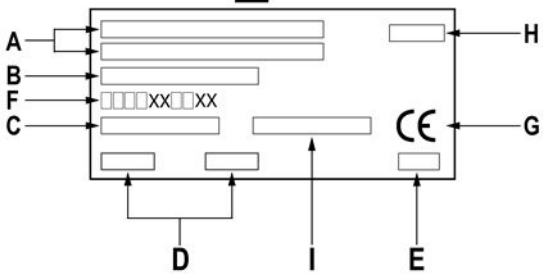
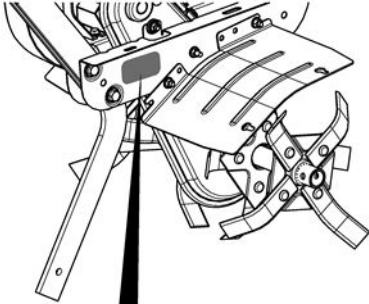

1.5

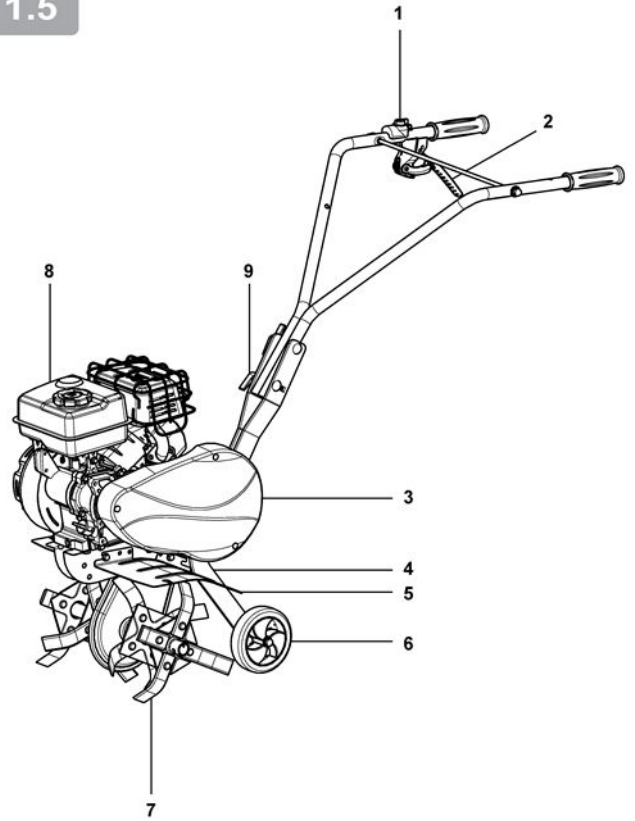

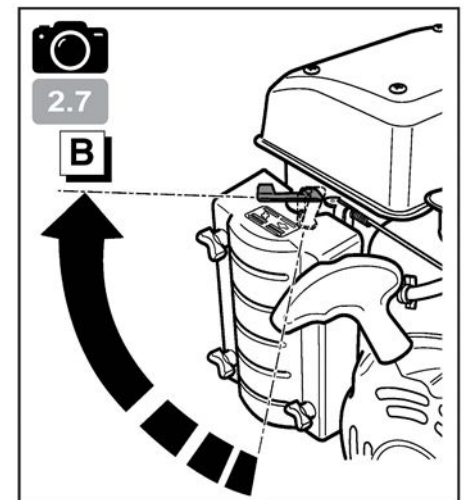
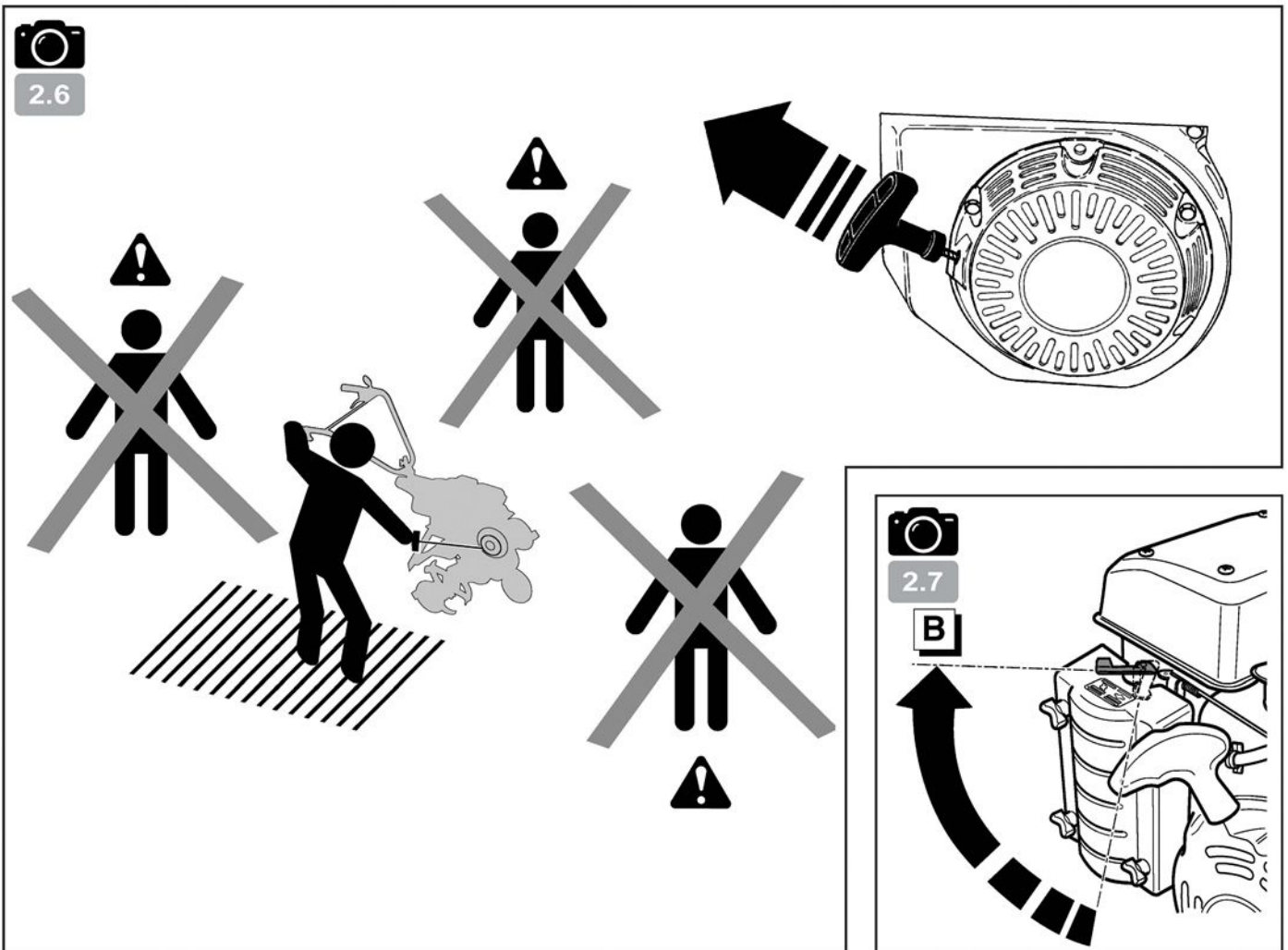
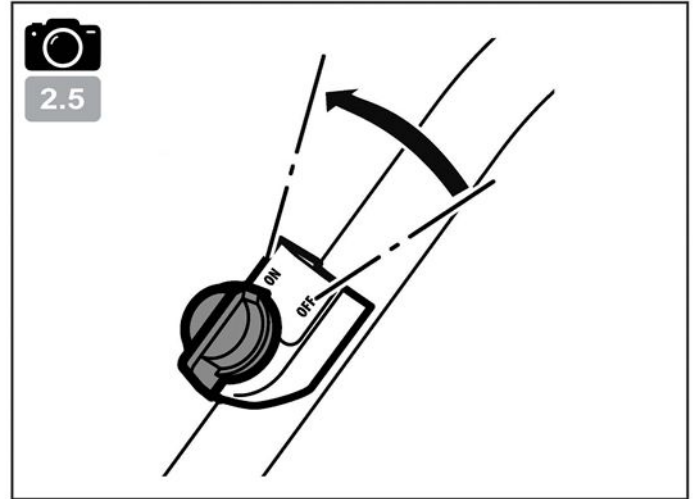
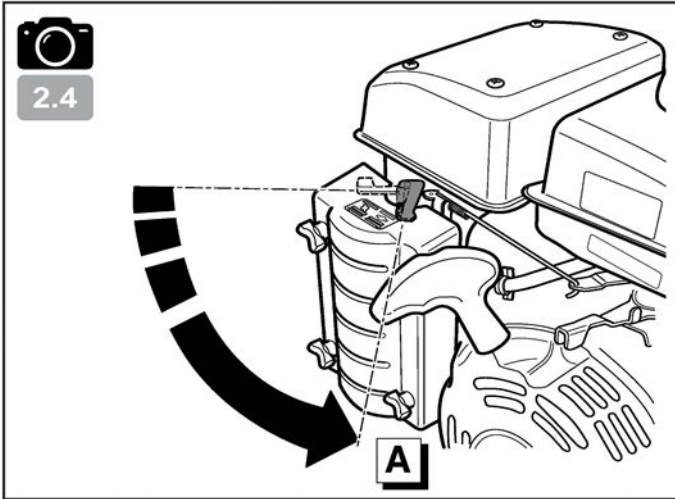
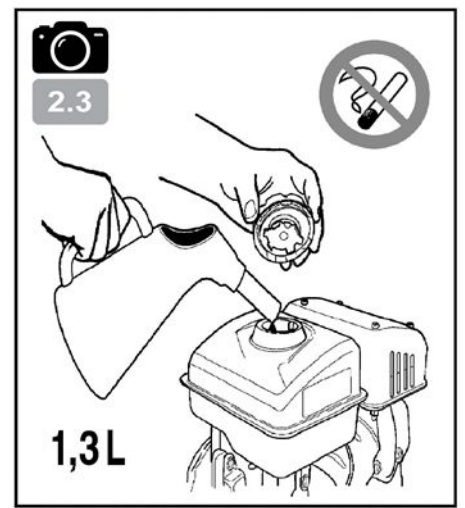
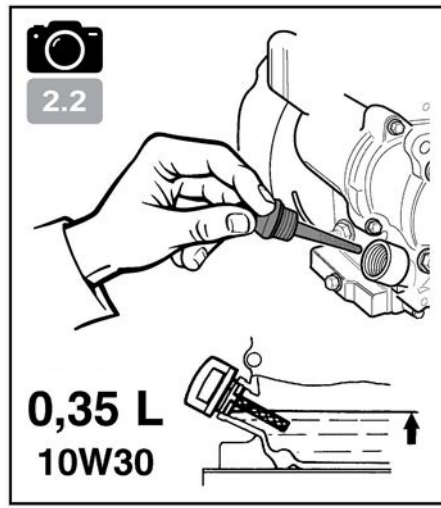
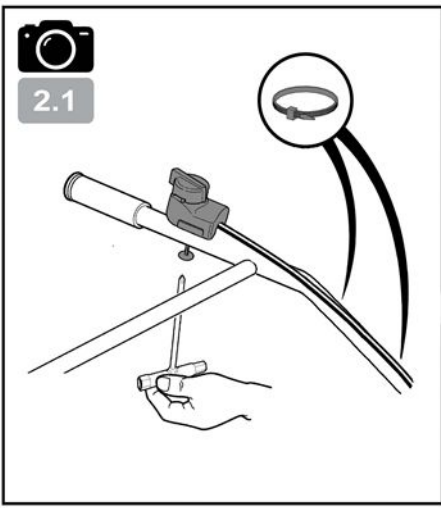

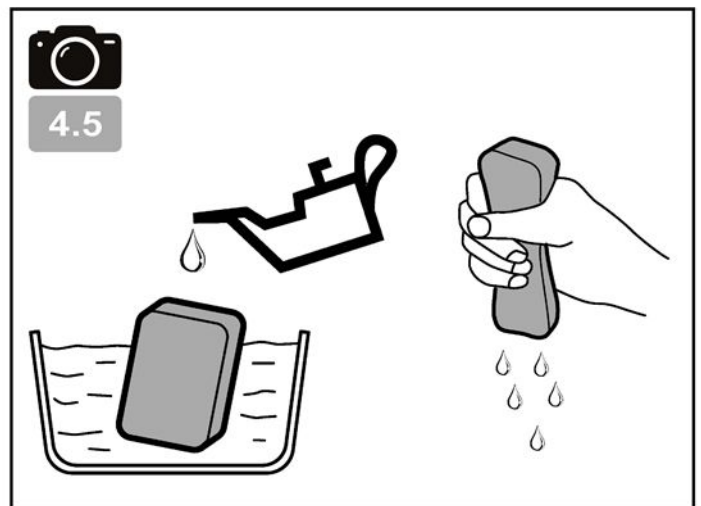
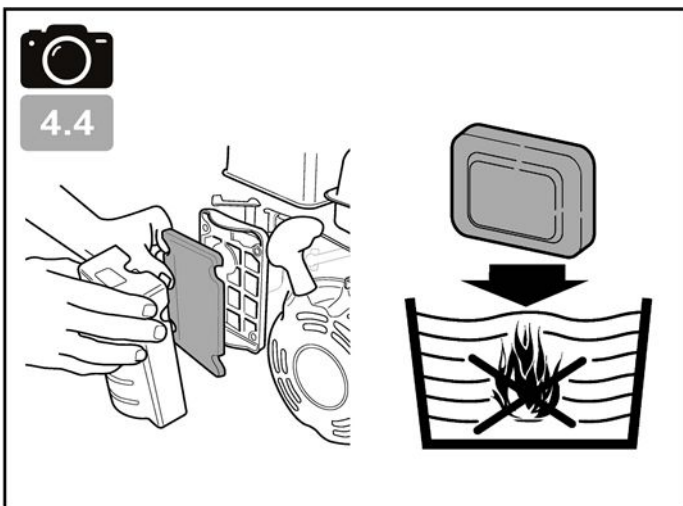
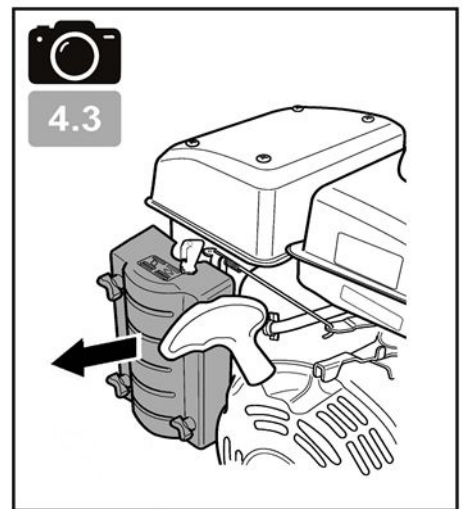
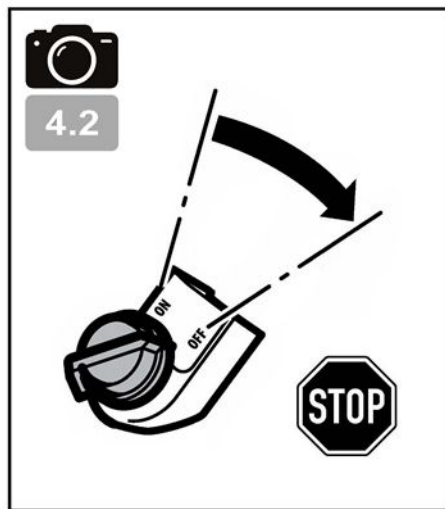
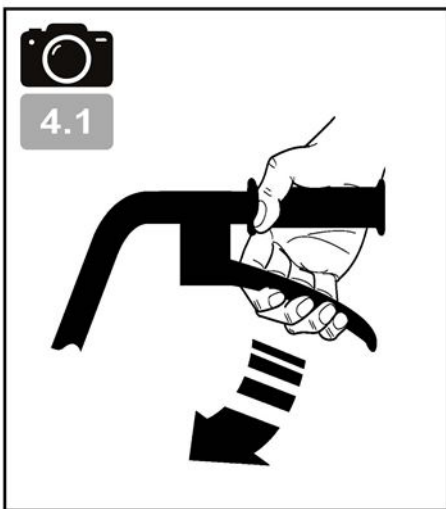
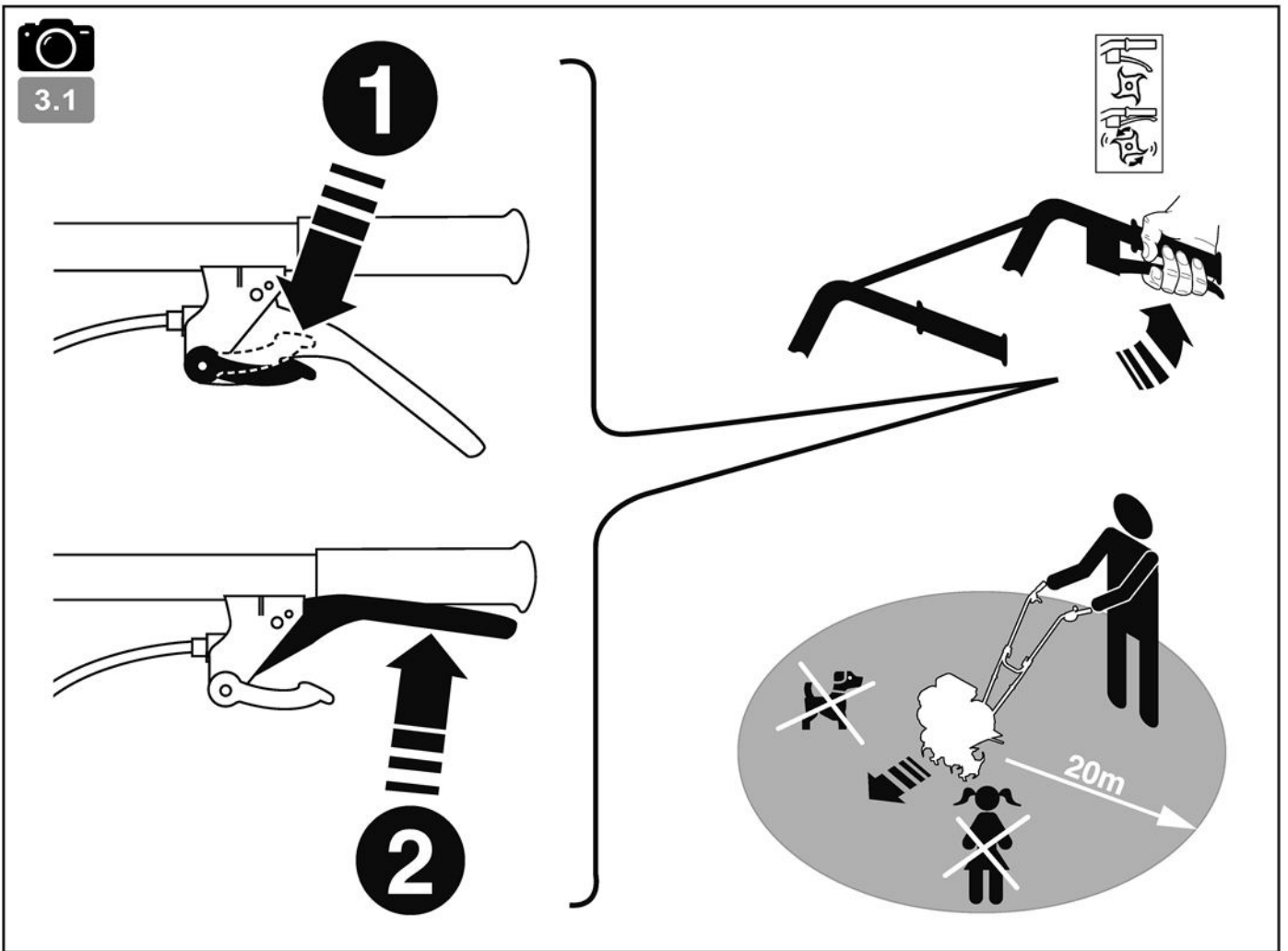



5.1

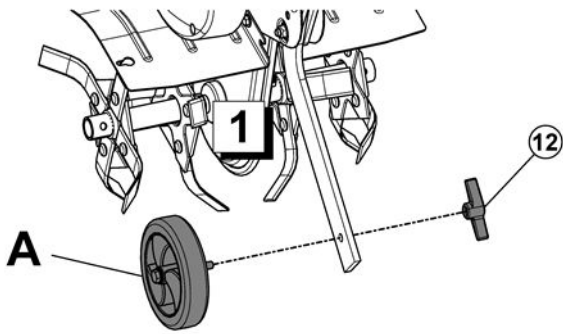

2

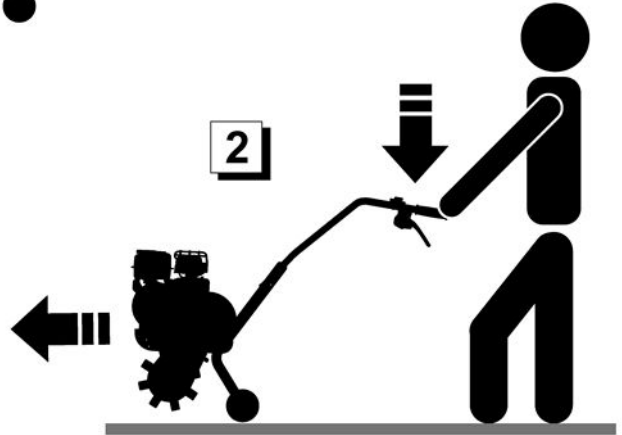

6.1



???



6.2



6.3

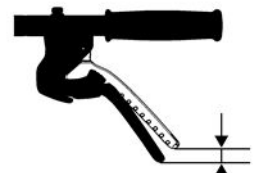
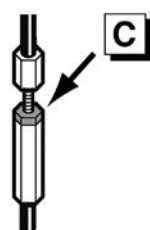
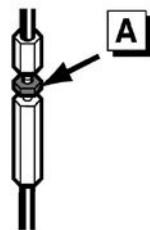
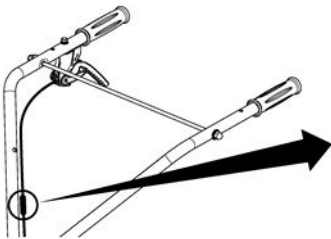

20 mm



Attacher une attention particulière aux indications précédées des mentions suivantes :



**ATTENTION : Signale une forte probabilité de blessures corporelles graves, voir un danger mortel si les instructions ne sont pas suivies**

**PRÉCAUTION :** Signale une possibilité de blessures corporelles ou de détérioration de l'équipement si les instructions ne sont pas suivies

**NOTE :** Fournit des informations utiles



Ce signe vous appelle à la prudence lors de certaines opérations

En cas de problème, ou pour toutes questions concernant la motobineuse, veuillez vous adresser à un concessionnaire agréé



**ATTENTION : La machine est conçue pour assurer un service sûr et fiable dans des conditions d'utilisation conformes aux instructions. Avant d'utiliser votre machine, veuillez lire et assimiler le contenu de ce manuel. A défaut, vous vous exposeriez à des blessures et l'équipement pourrait être endommagé**

### Formation / Informations :

- Se familiariser avec l'utilisation correcte et les commandes avant d'utiliser la machine. Savoir arrêter le moteur rapidement.
- La machine doit toujours être utilisée suivant les recommandations indiquées dans la notice d'instructions.
- Ne pas oublier que l'utilisateur est responsable des accidents ou des phénomènes dangereux survenant aux autres personnes ou à leurs biens. Il est de sa responsabilité d'évaluer les risques potentiels du terrain à travailler et de prendre toutes les précautions nécessaires pour assurer sa sécurité, en particulier dans les pentes, les sols accidentés, glissants ou meubles.
- Ne jamais laisser les enfants, ou des personnes non familières avec ces instructions, utiliser la machine. Les réglementations locales peuvent fixer un âge minimal pour l'utilisateur.
- Ne jamais travailler en présence de personnes, en particulier d'enfants, ou d'animaux dans un rayon de 20 mètres autour de la machine; l'utilisateur devant rester impérativement aux commandes des mancherons.
- Ne pas utiliser la machine après avoir absorbé des médicaments ou des substances, réputées comme pouvant nuire à sa capacité de réflexe et de vigilance.
- Dans un terrain dur, avoir une attention plus particulière car la machine aura tendance à être beaucoup moins stable qu'en terrain cultivé.
- Pendant le travail, porter toujours des chaussures résistantes, non dérapantes et des pantalons longs et serrés. Ne pas utiliser la machine lorsque l'on est pieds nus ou en sandales. Nous recommandons le port de protections auditives.
- Utiliser la machine pour l'usage auquel elle est destinée, à savoir la culture du sol. Toute autre utilisation peut s'avérer dangereuse ou entraîner une détérioration de la machine.

### Préparation :

- Inspecter minutieusement la zone sur laquelle la machine doit être utilisée et éliminer tous les objets qui pourraient être projetés par la machine (pierres, fils, verre, objets en métal...).
- Avant utilisation, toujours procéder à un contrôle visuel de la machine pour s'assurer que

les outils et les déflecteurs ne sont ni usés ni endommagés. Faire remplacer les pièces usées ou endommagées.

- Si la machine est équipée d'un bouton d'arrêt moteur, maintenir les câbles électriques d'arrêt moteur en bon état de façon à garantir l'arrêt moteur.

- Vérifier l'absence de fuite de liquide (essence, huile ...).

- Ne pas utiliser la machine sans garde-boue ou capots de protection et s'assurer que tous les dispositifs de fixation sont bien serrés.

### Utilisation :

- Ne jamais transporter de personnes sur la machine.

- Démarrer le moteur avec précaution en respectant les instructions du fabricant et en maintenant les pieds éloignés de l'(des) outil(s).

- Arrêter le moteur quand la machine est sans surveillance.

- Marcher, ne jamais courir avec la machine.

- Tirer la machine vers soi ou inverser le sens de marche (si disponible) avec beaucoup de précautions.

- Conserver la distance de sécurité par rapport aux outils rotatifs, donnée par la longueur du guidon.

- Ne pas placer les mains ou les pieds près ou sous des éléments en rotation.

- En cas de :

- vibration anormale,
- blocage,
- problème d'embrayage,
- choc avec un objet étranger,
- détérioration du câble d'arrêt moteur (suivant modèle),

arrêter le moteur immédiatement (si le câble d'arrêt moteur est coupé, actionner la commande du starter comme décrit au § "démarrage moteur" pour arrêter le moteur), laisser la machine refroidir, débrancher le fil de bougie, inspecter la machine et faire effectuer les réparations nécessaires par un réparateur agréé avant toute nouvelle utilisation.

- Travailler uniquement à la lumière du jour ou dans une lumière artificielle de bonne qualité.

- Ne pas utiliser la machine dans des pentes supérieures à 10° (17%).

- Travailler les pentes dans le sens transversal, jamais en montant ou en descendant.

- Sur les terrains pentus, bien assurer ses pas, changer de direction avec beaucoup de précautions.

- L'utilisation d'accessoires autres que ceux recommandés peut rendre la machine dangereuse, et occasionner des dommages sur votre machine qui ne seront pas couverts par votre garantie.

### Maintenance / Stockage / Mise au rebut :

- Arrêter le moteur et débrancher la bougie avant toute opération de nettoyage, de vérification, de changement d'outil(s), de réglage ou d'entretien de la machine.

- Arrêter le moteur, débranchez la bougie et utiliser des gants épais pour changer l(es) outil(s).

- Maintenir tous les écrous et vis serrés afin d'assurer des conditions d'utilisation sûres.

- Pour réduire les risques d'incendie, maintenir le moteur, le silencieux, et la zone de stockage de l'essence dégagés de végétaux, d'excès de graisse, ou de toute autre matière susceptible de s'enflammer.

- Faire remplacer les silencieux d'échappement.

- Ne pas réparer les pièces. Faire remplacer les pièces par des pièces d'origine.

- Remplacer les outils par des lots complets afin de préserver l'équilibre.

- Pour votre sécurité ne pas modifier les caractéristiques de votre machine. Ne pas modifier les réglages de régulation de vitesse du moteur et ne pas utiliser le moteur en surrégime. Un entretien régulier est essentiel pour la sécurité et le maintien du niveau de performances.

- Laisser le moteur refroidir avant de ranger la machine dans un local.

- Toute mise au rebut de l'appareil doit être réalisée conformément à la réglementation en vigueur dans le pays.

### Attention – Danger : l'essence est hautement inflammable :

- Stocker le carburant dans des récipients spécialement prévus à cet effet. Faire le plein à l'extérieur uniquement et ne pas fumer pendant cette opération.

- Ne jamais enlever le bouchon du réservoir d'essence ou ajouter de l'essence pendant que le moteur tourne ou tant qu'il est chaud.

- Si de l'essence a été répandue sur le sol, ne pas tenter de démarrer le moteur mais éloigner la machine de cette zone et éviter de provoquer toute inflammation tant que les vapeurs d'essence ne sont pas dissipées.

- Entreposer la machine dans un endroit sec. Ne jamais entreposer la machine dans un local où les vapeurs d'essence pourraient atteindre une flamme, une étincelle ou une forte source de chaleur.

- Remettre correctement en place les bouchons du réservoir et de la nourrice d'essence.

- Limiter la quantité d'essence dans le réservoir pour minimiser les éclaboussures.

- Ne pas faire tourner le moteur dans un endroit confiné où les vapeurs de monoxyde de carbone peuvent s'accumuler.

- Le monoxyde de carbone peut être mortel. Assurer une bonne ventilation.

### Déplacement / Manutention / Transport :

- Toute action sur la machine hors du travail du sol doit s'effectuer moteur arrêté et bougie débranchée.

- Le déplacement (hors travail du sol) doit s'effectuer en utilisant la roue de transport comme décrit au § "déplacement".

- Manutention : ne pas soulever la machine seul. Le poids de la machine est indiqué sur la plaque constructeur et à la fin de ce manuel. Utiliser une méthode de manutention adaptée au poids de la machine et à la situation afin de garantir la sécurité.

- Le chargement et le déchargement de la machine dans une remorque doit s'effectuer à l'aide d'une rampe de chargement adaptée. Arrimer correctement la machine pour un transport en toute sécurité.

- Le transport doit s'effectuer moteur arrêté et bougie débranchée à l'aide d'une remorque, n'utiliser aucun autre moyen de transport.

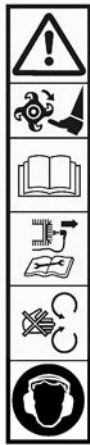

**ATTENTION**  
Danger

**ATTENTION**  
Outils rotatifs

**ATTENTION**  
Lire le manuel d'utilisation

**ATTENTION**  
Consulter le manuel d'utilisation et déposer la bougie avant toute intervention

**ATTENTION**  
Ne pas utiliser sans protecteur (éléments tournants)

Portez un casque anti-bruit

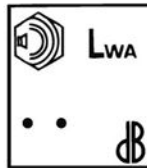

Puissance acoustique garantie

Commande de gaz  
(suivant motorisation)



1

2

3



1

2

1 - Rapide

2 - Lent

3 - Stop

Coupe-circuit  
(suivant motorisation)

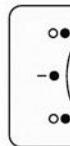

2

1

2



1

2

1 - Marche

2 - Stop

Manette embrayage



Débrayé

Embrayé

Sélection de vitesse  
(optionnel)



2

1

1 - Marche arrière

2 - Marche avant



Ne pas toucher aux surfaces chaudes



Les gaz d'échappement sont dangereux  
Ne pas utiliser dans un endroit mal aéré



Couper le moteur avant de refaire le plein



Starter



Pictogrammes présents ou non suivant le modèle de machine

## INFORMATIONS TECHNIQUES

Modèle machine	<b>UNO 20P</b>		
Poids	<b>21</b>	Kg	Modèle moteur <b>R80S</b>
Puissance nette *	<b>1.75</b> KW	pour un régime moteur de	<b>3600</b> tr/min
Puissance nominale	<b>1.3</b> KW	pour un régime moteur nominal de	<b>3100</b> tr/min
Niveau de puissance acoustique garantie	NF EN ISO 3744 : 1995		<b>93</b> dB(A)
Niveau de pression acoustique au poste de conduite			<b>82.23</b> dB(A)
	NF EN ISO 3744 : 1995		Incertitude de mesure <b>1</b> dB(A)
Niveau de puissance acoustique mesurée			<b>91.5</b> dB(A)
	NF EN ISO 3744 : 1995		Incertitude de mesure <b>1</b> dB(A)
Niveau de vibrations aux mains de l'opérateur			<b>3.82</b> m/s <sup>2</sup>
	NF EN 709:1997+A4:2009/AC:2012		Incertitude de mesure <b>2</b> m/s <sup>2</sup>

\* La puissance du moteur indiquée dans ce document est une puissance nette obtenue par l'essai d'un moteur de série selon la norme SAE J 1349 à une vitesse de rotation donnée. La puissance d'un autre moteur de production peut être différente de cette valeur indiquée. La puissance réelle d'un moteur installé sur une machine dépendra de différents facteurs comme la vitesse de rotation, les conditions de température, d'humidité, de pression atmosphérique, de maintenance et autres.

## Conformité émission EU – Phase V



**ATTENTION** : toute altération du moteur annule l'homologation de type EU de ce produit

N° d'homologation : E9 2016 1628 2021 1068SHB2 P 31111 00

CO<sup>2</sup> (g/Kw-hr) : 775.19

Conformément aux dispositions de l'article 43 2016/1628, le constructeur met à votre disposition la valeur de CO<sup>2</sup> mesurée telle que déterminée lors du processus de réception UE par type: cette mesure de CO<sup>2</sup> résulte d'essais menés sur un cycle d'essai déterminé dans des conditions de laboratoire sur un exemplaire représentatif du type de moteur (famille de moteurs) et ne doit impliquer ou exprimer aucune garantie de performance d'un moteur particulier.

NOTA : dans un souci permanent d'amélioration, le constructeur précise que l'intégralité de ce manuel n'est pas contractuelle, et se réserve le droit de modifier sans prévenir, les spécifications de ses machines

## Déballage

1.1

 **ATTENTION :**  
Un assemblage inapproprié de cette machine peut provoquer des blessures graves. Assurez-vous de suivre toutes les instructions soigneusement

 **ATTENTION :**  
Prendre garde à ne pas couper les câbles ou à rayer la peinture de la machine en coupant les arêtes de la caisse

Rep.	Contenu de la caisse
A	Roue de transport
B	Bloc moteur
C	Entretoise guidon
D	Guidon droit
E	Guidon gauche
F	Pochette documents + visserie
G	Tôles additionnelles *
H	Fraises additionnelles *

\* Hors CEE

## 1 Montage de la béquille

1.2

### 2 Montage des potences de guidon

### 3 Serrage de la béquille et des potences de guidon

### 4 Montage des tôles additionnelles (Hors CEE)

### 5 Montage des fraises additionnelles (Hors CEE)

## Montage du guidon

1.3

## Plaque d'identification de la machine

1.4

- A – Nom et adresse du constructeur
- B – Type de la machine
- C – Numéro de série
- D – Puissance nominale
- E – Masse en kilogrammes
- F – Modèle de la machine
- G – Identification CE
- H – Année de fabrication
- I – Désignation commerciale

## Description des éléments

1.5

- 1 – Coupe-circuit
- 2 – Levier d'embrayage
- 3 – Capot de courroie
- 4 – Béquille
- 5 – Tôles de protection
- 6 – Roue de transport
- 7 – Outils rotatifs
- 8 – Moteur
- 9 – Poignée réglage hauteur de guidon



2.1

## ← Montage du coupe-circuit sur le guidon

**NOTE** : opération à effectuer à la première mise en service de la machine



2.2

## ← Plein d'huile et niveau



2.3

## ← Plein d'essence

Super ou sans plomb ou SP95 E 10



2.4

## ← Mettre le starter sur la position A



2.5

## ← Coupe-circuit

Mettre le coupe-circuit sur : **ON** / — ●  
(Suivant motorisation)



2.6

## ← Tirer sur la poignée du lanceur

 Lors du démarrage de la machine, toujours rester dans la zone de sécurité



2.7

## ← Mettre le starter sur la position B

## UTILISATION

Cette machine est destinée à : - la préparation de la terre pour les plantations  
- l'entretien des plantations et parterre de fleurs

Cette machine n'est pas destinée à une utilisation professionnelle



3.1

## ← Marche avant



Respecter une zone de sécurité de 20 m de rayon autour de la machine



Après démarrage, ne pas laisser tourner le moteur à vide : commencer à travailler dès que possible en actionnant la commande d'embrayage des outils

Il est inutile de faire chauffer le moteur : le faire tourner à vide plus de 2 minutes sans embrayer les outils peut causer d'importants dégâts au système d'embrayage et sa courroie

 ← **Arrêt outils fraise**  
4.1 Relâcher la poignée d'embrayage

 ← **Mettre le contacteur sur : OFF / ○ ●**  
4.2

 ← **Ouvrir le cache du filtre à air**  
4.3

 ← **Retirer l'élément filtrant**  
4.4 Laver l'élément filtrant dans un solvant non-inflammable et le sécher complètement

 ← **Tremper l'élément filtrant dans de l'huile moteur propre**  
4.5

Extraire l'huile en excès en le comprimant

## CONTRÔLES QUOTIDIENS

Avant de mettre le moteur en marche, vérifier les points suivants :  
- Absence de boulons et écrous desserrés ou cassés  
- Absence de fuite d'essence et d'huile moteur  
- Sécurité de l'environnement

 ← **Niveau d'huile moteur propre**  
2.2

 ← **Niveau d'essence suffisant**  
2.3

 ← **Propreté de l'élément du filtre à air**  
4.4

NOTE : le filtre doit être propre et huilé



Ne pas utiliser de solvant inflammable pour nettoyer l'élément mousse du filtre à air

## PROGRAMME D'ENTRETIEN (à faire réaliser par un atelier agréé)

### Premier mois ou 20 heures

- Renouveler l'huile moteur
- Nettoyer le filtre à air (1)

### Tous les 3 mois ou 50 heures

- Renouveler l'huile moteur

### Tous les 6 mois ou 100 heures

- Nettoyer la coupelle de décantation
- Nettoyer le pare-étincelles
- Nettoyer la bougie d'allumage

### Tous les ans ou 300 heures

- Remplacer la bougie d'allumage
- Nettoyer le réservoir de carburant et le filtre à carburant
- Vérifier – ajuster le régime de ralenti (2)
- Vérifier – ajuster le jeu des soupapes (2)

### Après toutes les 500 heures

- Nettoyer la chambre de combustion (2)

### Tous les 2 ans

- Vérifier le tuyau de carburant (remplacer si nécessaire) (2)

#### NOTE :

(1) Entretien du filtre à air plus fréquemment lors de l'utilisation dans des endroits poussiéreux

(2) Ces opérations doivent être confiées à un atelier agréé, à moins que l'utilisateur ne possède les outils nécessaires et ne soit mécaniquement qualifié



## ← Déplacement

5.1



Arrêter le moteur



Attendre le refroidissement du moteur (10 minutes)

**A**

Mettre la roue en position déplacement

**B**

A l'aide du guidon, soulever les fraises du sol et avancer

## RÉGLAGE CÂBLE D'EMBRAYAGE



6.1

En position « embrayé », lorsque l'avancement se fait par saccades ou lorsque les fraises ne tournent pas, régler le câble d'embrayage



6.2

Arrêter la machine et débrancher la bougie



6.3

**A**

Débloquer l'écrou du tendeur de câble d'embrayage

**B**

Régler le tendeur jusqu'à obtenir un jeu de 20 mm à l'extrémité du levier d'embrayage

**C**

Rebloquer l'écrou

Rebrancher la bougie

Démarrer la machine et essayer de nouveau

Si le problème persiste, contacter votre revendeur

## ENTRETIEN PÉRIODIQUE (à faire réaliser par un atelier agréé)

## GRAISSAGE TRANSMISSION

Période : 50 h maximum ou 1/an avant l'hivernage

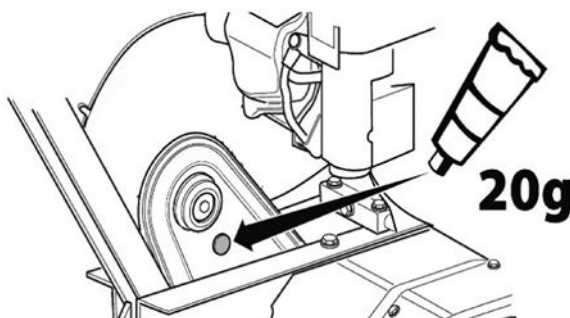

- 1- Retirer le bouchon en partie supérieure de la transmission
- 2- Ajouter 20 g de graisse au lithium en tube
- 3- Remettre le bouchon
- 4- Faire tourner les fraises pendant 30 secondes

# SAFETY INSTRUCTIONS

Pay close attention to indications preceded by the following statements:



**CAUTION:** Indicates a high probability of serious physical injury or danger of death if the instructions are not followed

**PRECAUTION:** Indicates a possibility of physical injury or damage to the equipment if the instructions are not followed

**NOTE:** Provides useful information



This symbol warns you to be careful during certain operations

If a problem occurs, or if you have any questions about the motor hoe, please contact an approved dealer



**CAUTION:** The machine is designed to provide safe and reliable service when used according to the Instructions. Please read and memorise the content of this manual before you use your machine. If you do not, you will risk injury and the equipment may be damaged

## Training / Information:

- Familiarise yourself with the correct use and commands before you use the machine. Know how to shut the engine off quickly.
- The machine must always be used according to the recommendations indicated in the instruction manual.
- Do not forget that the user is responsible for any accidents or dangerous phenomena that occurs to other people or their property. It is their responsibility to assess the potential risks in the land to be worked and to take all the necessary precautions to guarantee their safety, in particular on slopes or on rough, slippery or loose ground.
- Never let children or people who are unfamiliar with these instructions use the machine. A minimum user age may be set by local regulations.
- Never work if there is anyone, in particular children or animals, within a 20-metre radius around the machine; the user must stay at the commands on the handlebars.
- Do not use the machine after taking any medicines or substances considered as potentially harmful to your reflexes and vigilance.
- Pay closer attention on hard ground as the machine will tend to be much less stable than on cultivated land.
- While working, always wear hard, non-slip shoes and long, tight trousers. Do not use the machine if you are barefoot or wearing sandals. We recommend wearing hearing protection.
- Use the machine for the purpose for which it is intended, i.e. soil turning. Any other use may be dangerous or may damage the machine.

## Preparation:

- Carefully inspect the area where the machine is to be used and remove all objects which may be projected by the machine (stones, wires, glass, metal objects, etc.).
- Before use, always perform a visual inspection of the machine to make sure that the tools and deflectors are not worn or damaged. Have the worn or damaged parts replaced.
- If the machine has an engine stop button, keep the engine stop electrical cables in good condition to ensure that the engine will stop.

- Check that there are no liquid leaks (petrol, oil, etc.)
- Do not use the machine without mudguard or protective covers and make sure that all the attachment mechanisms are fully tightened.

## Use:

- Never transport any people on the machine
- Start the engine carefully, following the manufacturer's instructions and keeping your feet away from the tool(s).
- Shut down the engine when the machine is unsupervised.
- Walk, never run with the machine.
- Pull the machine towards you or reverse the movement direction (if possible) with a great deal of care.
- Keep the safe distance in relation to the rotating tools, given by the handlebar length.
- Never put your hands or feet near or under rotating elements.
- In the event of:
  - Abnormal rotation,
  - Blockage,
  - Clutching problem,
  - Impact with a foreign object,
  - Damage to the engine shutdown cable (depending on the model),

shut down the engine immediately (if the engine shutdown cable is cut, activate the starter command as described in the § "starting the engine" to shut down the engine), let the machine cool down, disconnect the spark plug wire, inspect the machine and have the necessary repairs carried out by an authorised repair technician before using the machine again.

- Only work in daylight or in good quality artificial light.
- Do not use the machine on slopes over 10° (17%).
- Work cross-wise on slopes, never ascending or descending.
- On steep land, be sure of your footing and take great care when changing direction.
- Using accessories other than those recommended may make the machine dangerous and cause damage to your machine, which will not be covered by your warranty.

## Maintenance / Storage / Disposal:

- Shut down the engine and disconnect the spark plug before any cleaning, verification, tool change, adjustment or maintenance operations on the machine.
- Shut down the engine, disconnect the spark plug and wear thick gloves when changing the tool(s).
- Keep all nuts and screws tight to guarantee safe usage conditions.
- To reduce the fire risks, keep the engine, the silencer and the petrol storage area free of all vegetation, excess grease or any other materials likely to catch fire.
- Have the exhaust silencers replaced
- Do not repair the parts. Have the parts replaced with original parts.
- Replace the tools with complete batches to preserve the balance.
- For your safety, do not modify your machine's characteristics. Do not modify the engine speed regulation settings and do not use the engine in overspeed. Regular maintenance is essential to guarantee safety and maintain performance.
- Let the engine cool down before you store the machine inside premises.
- The device must be disposed of in accordance with the regulations in force in the country of use.

## Caution – Danger: Petrol is highly flammable:

- Store the fuel in containers specially provided for the purpose. Fill up with fuel outdoors only and do not smoke during the operation.
- Never remove the cap from the petrol tank or add petrol when the engine is running or when it is hot.
- If petrol is spilled on the ground, do not try to start the engine but move the machine away from this area and avoid causing any fires until the petrol fumes have dissipated.
- Store the machine in a dry place. Never store the machine in premises where the petrol fumes may reach a flame, a spark or a high source of heat.
- Put the caps back in place correctly on the tank and the petrol feed.
- Limit the quantity of petrol in the tank to minimise splashing.
- Do not run the engine in a confined space where carbon monoxide fumes may build up.
- Carbon monoxide may be fatal. Make sure that the premises are well ventilated.

## Movement / Handling / Transport:

- All actions on the machine apart from working the ground must be performed with the engine shut down and the spark plug disconnected.
- The machine must be moved (apart from working the ground) using the transport wheel as described in the § "movement".
- Handling: do not lift the machine on your own. The machine's weight is indicated on the manufacturer's plate and at the end of this manual. Use a handling method that is adapted to the machine's weight and the situation in order to guarantee safety.
- The machine must be loaded into and unloaded from a trailer using an adapted loading ramp. Stow the machine correctly for safe transport.
- The machine must be transported with the engine shut down and the spark plug disconnected using a trailer; do not use any other method of transport.

EN

# PICTOGRAM DEFINITION

EN

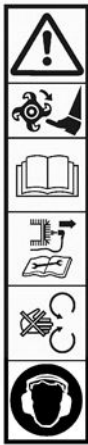

**DANGER**  
Danger

**CAUTION**  
Rotating cutter blades

**CAUTION**  
Read the user manual

**CAUTION**  
Consult the user manual and remove the spark plug before any intervention

**CAUTION**  
Do not use without protection (moving elements)

Wear ear protectors

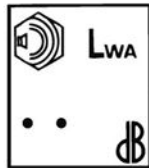

Guaranteed acoustic power

## Gas command (depending on engine type)

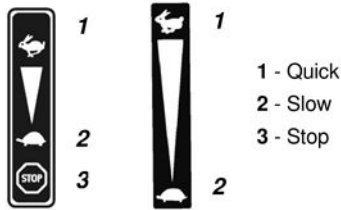

1 - Quick  
2 - Slow  
3 - Stop

## Circuit breaker (depending on engine type)

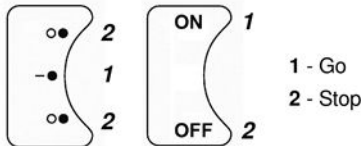

1 - Go  
2 - Stop

## Clutch handle

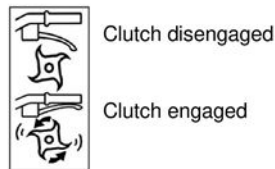

## Gear selection (optional)

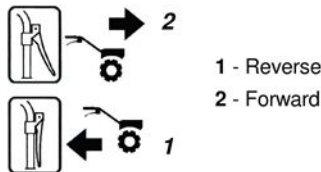

1 - Reverse  
2 - Forward



Do not touch hot surfaces



The exhaust gases are dangerous  
Do not use in a poorly-ventilated area



Switch the engine off before filling up



Starter



Pictograms that may or may not be present depending on the machine model

## TECHNICAL INFORMATION

Machine model	<b>UNO 20P</b>		
Weight	<b>21</b> kg	Engine model	<b>R80S</b>
Net power *	<b>1.75</b> KW for an engine rate		<b>3600</b> rpm
Nominal power	<b>1.3</b> KW for a nominal engine rate		<b>3100</b> rpm
Guaranteed acoustic power level	<i>NF EN ISO 3744 : 1995</i>		<b>93</b> dB(A)
Acoustic pressure level at driving position			<b>82.23</b> dB(A)
	<i>NF EN ISO 3744 : 1995</i>	Measurement uncertainty	<b>1</b> dB(A)
Measured acoustic power level			<b>91.5</b> dB(A)
	<i>NF EN ISO 3744 : 1995</i>	Measurement uncertainty	<b>1</b> dB(A)
Level of vibrations on the operator's hands			<b>3.82</b> m/s <sup>2</sup>
	<i>NF EN 709:1997+A4:2009/AC:2012</i>	Measurement uncertainty	<b>2</b> m/s <sup>2</sup>

\* The engine power indicated in this document is a net power obtained by the test on a series engine according to standard SAE J 1349 at a given rotation speed. The power of another production engine may be different from this indicated value. The actual power of an engine installed on a machine will depend on different factors, such as the rotation speed, the temperature, humidity, atmospheric pressure, maintenance and other conditions.

## EU Stage V emission compliance



**WARNING:** Any change to the engine voids the EU type-approval of this product

Approval no.: *E9 2016 1628 2021 1068SHB2 P 31111 00*

CO<sub>2</sub> (g/Kw-hr): *775.19*

In accordance with the provisions of Article 43 2016/1628, the manufacturer provides you with the measured CO<sub>2</sub> value which was determined during the EU type-approval process: this CO<sub>2</sub> measurement results from testing over a fixed test cycle under laboratory conditions a(n) (parent) engine representative of the engine type (engine family) and shall not imply or express any guarantee of the performance of a particular engine.



**NOTE:** with permanent improvement in mind, the manufacturer specifies that all of this manual is not contractually-binding and reserves the right to modify the specifications of their machines without notice

## Unpacking

1.1

 **CAUTION:** Incorrect assembly of this machine may cause serious injury. Make sure that you follow all the instructions carefully

 **CAUTION:** Make sure that you do not cut the cables or scratch the machine's paintwork when cutting sharp edges from the body

Item	Case content
A	Transport wheel
B	Engine block
C	Handlebar spacer
D	Right handlebar
E	Left handlebar
F	Documents + nuts and bolts pouch
G	Additional plates *
H	Additional cutters *

\* Outside EEC

## 1 Assembling the stand

1.2

### 2 Assembling the handlebar jibs

### 3 Tightening the stand and the handlebar jibs

### 4 Mounting the additional plates (Outside EEC)

### 5 Mounting the additional cutters (Outside EEC)



## Assembling the handlebar

1.3



## Machine identification plate

1.4

- A – Manufacturer's name and address
- B – Type of machine
- C – Serial number
- D – Nominal power
- E – Weight in kilograms
- F – Machine model
- G – EC identification
- H – Year of manufacture
- I – Commercial name



## Description of the elements

1.5

- 1 – Circuit breaker
- 2 – Clutch lever
- 3 – Belt cover
- 4 – Stand
- 5 – Cover plates
- 6 – Transport wheel
- 7 – Rotating tools
- 8 – Engine
- 9 – Handlebar height adjustment handle

## MACHINE START-UP

EN



2.1

### ← Cable tightener handlebar on the circuit breaker

**NOTE:** operation to be carried out when the machine is put into service for the first time



2.2

### ← Oil full and level



2.3

### ← Petrol full

Super or unleaded or SP95 E 10



2.4

### ← Set the starter to position A



2.5

### ← Circuit breaker

Set the circuit breaker to: **ON** / — ●  
(Depending on engine type)



2.6

### ← Pull the launcher handle



Always remain inside the safety zone when the machine is starting up



2.7

### ← Set the starter to position B

## USE

This machine is intended for:

- preparation of the soil for planting
- maintenance of plantations and flower beds

This machine is not intended for professional use



3.1

### ← Forward movement



Keep a safe area with a radius of 20 m around the machine



After you start the machine, do not let the engine idle: start working as soon as possible by activating the tool clutching command

There is no need to warm up the engine: letting it idle for over 2 minutes without engaging the tools may cause serious damage to the clutching system and its belt

## SHUTDOWN

EN

### Cutting tool shutdown

4.1

Release the clutch handle

### Set the key to: OFF / ○ ●

4.2

### Open the air filter cover

4.3

### Remove the filter element

4.4

Wash the filter element in a non-flammable solvent and dry it completely

### Dip the filter element in clean engine oil

4.5

Extract the excess oil by compressing it

## DAILY CHECKS

Check the following points before you start the engine:

- No loose or broken nuts and bolts
- No fuel or engine oil leaks
- Safety of the environment

### Clean engine oil level

2.2

### Fuel level ok

2.3

### Air filter element cleanliness

4.4

**NOTE:** the filter must be clean and oiled



Do not use any flammable solvents to clean the air filter's foam element

## MAINTENANCE PROGRAMME (to be carried out by an authorised workshop)

### First month or 20 hours

- Change the engine oil
- Clean the air filter (1)

### Every 3 months or 50 hours

- Change the engine oil

### Every 6 months or 100 hours

- Clean the decanting bowl
- Clean the spark guard
- Clean the spark plug

### Every year or 300 hours

- Change the spark plug
- Clean the fuel tank and the fuel filter
- Check – adjust the idling rate (2)
- Check – adjust the valve play (2)

### After every 500 hours

- Clean the combustion chamber (2)

### Every 2 years

- Check the fuel pipe (change if necessary) (2)

**NOTE:**

(1) Maintain the air filter more frequently when it is used in dusty areas

(2) These operations must be carried out by an authorised workshop, unless the user has the necessary tools and is mechanically qualified

## MOVEMENT



### ← Movement

5.1



Shut down the engine



Wait until the engine cools down (10 minutes)

A

Set the wheel to movement position

B

Using the handlebar, raise the cutters from the ground and move forward

## ADJUSTING THE CLUTCH CABLE



6.1

When advancing jerkily or when the blades are not turning in the "Clutch engaged" position, adjust the clutch cable.



6.2

Stop the machine and disconnect the spark plug.



6.3

A

Release the cable tensioning nut on the clutch cable.

B

Set the tensioning nut to provide 20mm play at the end of the lever.

C

Relock the nut.

Reconnect the sparkplug.

Start the machine and try again.

If the problem persists, contact your retailer.

## PERIODIC MAINTENANCE (to be carried out by an authorised workshop)

### TRANSMISSION GREASING

Period: 50 h maximum or 1/year before wintering

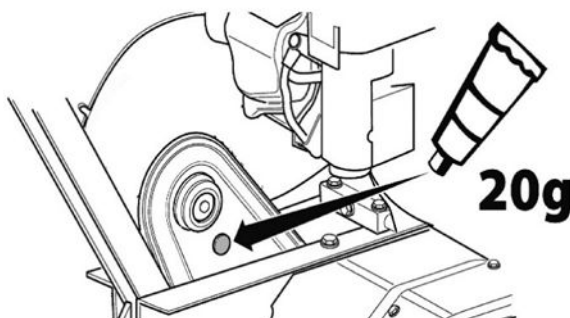

- 1- Remove the cap from the upper part of the transmission
- 2- Add 20 g of lithium grease from a tube
- 3- Put the cap back
- 4- Turn the cutters for 30 seconds

# ZALECENIA BEZPIECZEŃSTWA

Należy zwrócić szczególną uwagę na zalecenia poprzedzone następującymi wyrażeniami:



## UWAGA:

Oznacza duże prawdopodobieństwo ciężkich obrażeń ciała lub śmiertelne zagrożenie w przypadku nieprzestrzegania instrukcji

**OSTROŻNIE:** Sygnalizuje ryzyko obrażeń ciała lub uszkodzenia wyposażenia, w przypadku nieprzestrzegania zaleceń instrukcji

**INFORMACJA:** Przekazuje przydatne informacje



Ten znak zwraca uwagę na zachowanie ostrożności w czasie wykonywania niektórych czynności

Z wszelkimi problemami i pytaniami dotyczącymi tego urządzenia należy zwracać się do naszego autoryzowanego przedstawiciela



## UWAGA:

To urządzenie opracowano w celu zapewnienia niezawodności działania w warunkach użytkowania opisanych w instrukcji obsługi. Przed użyciem urządzenia należy uważnie przeczytać niniejszą instrukcję. W przeciwnym razie może dojść do obrażeń ciała i uszkodzenia urządzenia

## Szkolenia / Informacje:

- Należy zapoznać się z prawidłową obsługą elementów sterowania przed użyciem maszyny. Należy nauczyć się szybko wyłączać silnik.
- Urządzenie powinno być zawsze używane zgodnie z zaleceniami podanymi w instrukcji obsługi.
- Nie wolno zapominać, że użytkownik jest odpowiedzialny za wypadki oraz powodowanie zagrożenia dla innych osób i ich mienia. Odpowiada on za ocenę potencjalnych zagrożeń wynikających z miejsca prowadzenia prac oraz za zastosowanie wszelkich niezbędnych środków ostrożności w celu zapewnienia bezpieczeństwa terenu, szczególnie na pochyłościach, podłożach niebezpiecznych, śliskich lub luźnych.
- Nie wolno zezwalać na używanie urządzenia dzieciom ani osobom niezaznajomionym z instrukcją obsługi. Przepisy regionalne mogą określać minimalny wiek użytkownika.
- Nie należy nigdy pracować w obecności osób, szczególnie dzieci, ani zwierząt, znajdujących się w promieniu 20 metrów od urządzenia; operator powinien mieć przez cały czas kontrolę nad dźwigniami sterowania.
- Nie używać maszyny po spożyciu leków lub substancji, które mogą ograniczać szybkość reakcji lub uwagę.
- W ciężkim terenie należy zachowywać szczególną ostrożność, ponieważ maszyna będzie pracować mniej stabilnie, niż na ziemi już uprawionej.
- W czasie pracy, należy zawsze zakładać wytrzymałe buty antypoślizgowe i długie spodnie z wąskimi nogawkami. Nie wolno używać tego urządzenia z bosymi stopami ani w sandałach. Zalecamy stosowanie dodatkowych środków ochrony słuchu.
- Maszyny należy używać zgodnie z przeznaczeniem, czyli do uprawy ziemi. Każde inne zastosowanie może być niebezpieczne lub prowadzić do uszkodzenia maszyny.

## Przygotowanie:

- Należy dokładnie sprawdzić strefę, w której ma być używane urządzenie, aby wyeliminować z

niej wszelkie objekty, które mogłyby być odrzucane przez urządzenie (kamienie, druty, szkło, przedmioty z metalu itp.).

- Przed użyciem należy zawsze wykonać kontrolę wzrokową maszyny, aby upewnić się, że narzędzia i osłony nie są zużyte lub uszkodzone. Części zużyte i uszkodzone należy wymienić.
- Jeżeli maszynę wyposażono w przycisk wyłączenia silnika, należy utrzymywać przewody elektryczne wyłączenia silnika w dobrym stanie w celu zagwarantowania wyłączenia silnika.
- Sprawdzić brak wycieku płynów (benzyna, olej itd.).
- Nie używać maszyny bez osłony lub pokryw zabezpieczających i upewnić się, że są prawidłowo dokręcone.

## Obsługa:

- Nigdy nie należy przewozić osób na urządzeniu
- Silnik należy uruchamiać z zachowaniem ostrożności i zgodnie z instrukcjami producenta, ustawiając nogi z dala od narzędzi(-a).
- Wyłączać silnik, kiedy maszyna jest pozostawiana bez nadzoru.
- Podczas obsługi maszyny należy chodzić, nigdy nie należy biegać.
- Maszynę należy pociągać do siebie lub zmieniać kierunek jazdy (jeżeli taka funkcja jest dostępna) z zachowaniem dużej ostrożności.
- Zachować bezpieczną odległość od narzędzi obrotowych, zapewnianą przez długość kierownicy.
- Nie umieszczać rąk lub nóg w pobliżu lub pod elementami obrotowymi.
- W przypadku:
  - nieprawidłowych wibracji,
  - blokady,
  - problemów z działaniem sprzęgła,
  - uderzenia w jakiś przedmiot,
  - uszkodzenia przewodu wyłączenia silnika (w zależności od modelu),wyłączyć natychmiast silnik (jeżeli przewód wyłączenia silnika jest uszkodzony, należy użyć dźwigni rozruchowej zgodnie z opisem w punkcie „uruchomienie silnika” do wyłączenia silnika), pozostawić maszynę do schłodzenia, odłączyć przewód świecy, sprawdzić maszynę i wykonać niezbędne naprawy w autoryzowanym serwisie przed ponownym użyciem.
- Pracować tylko przy świetle dziennym lub sztucznym oświetleniu dobrej jakości.
- Nie używać maszyny na nachyleniach terenu przekraczających 10° (17%).
- Na terenie nachylnym należy pracować w poprzek wzniesienia, niż w górę lub w dół.
- W nachylnym terenie, należy poruszać się ostrożnie i zachować szczególną uwagę przy zmianie kierunku.
- Użytkowanie innych akcesoriów niż zalecane może stwarzać zagrożenie i spowodować uszkodzenie maszyny, które nie zostanie objęte obsługą gwarancyjną.

Przed rozpoczęciem pracy należy sprawdzić, czy silnik jest prawidłowo wyregulowany i czy wszystkie części są prawidłowo zamontowane.

- Wyłączyć silnik i odłączyć świecę przed każdą operacją czyszczenia, kontroli, wymiany narzędzia, regulacją lub konserwacją maszyny.
- Wyłączyć silnik, odłączyć świecę i użyć grubych rękawic do wymiany narzędzi(-a).
- Nakrętki i śruby muszą być dokręcone w celu zapewnienia bezpiecznych warunków użytkowania.
- Aby zmniejszyć ryzyko zapłonu, silnik, tłumik i strefa przechowywania paliwa powinny być wolne od roślin

## Konserwacja / Przechowywanie / Złomowanie:

- Wyłączyć silnik i odłączyć świecę przed każdą operacją czyszczenia, kontroli, wymiany narzędzia, regulacją lub konserwacją maszyny.
- Wyłączyć silnik, odłączyć świecę i użyć grubych rękawic do wymiany narzędzi(-a).
- Nakrętki i śruby muszą być dokręcone w celu zapewnienia bezpiecznych warunków użytkowania.
- Aby zmniejszyć ryzyko zapłonu, silnik, tłumik i strefa przechowywania paliwa powinny być wolne od roślin a także nadmiaru smaru i wszelkich innych substancji, które mogłyby ulec zapłonowi.
- Wymieniać tłumik
- Nie naprawiać części. Do wymiany należy używać oryginalnych części zamiennych.

- Wymieniać narzędzia stosując kompletne zestawy, aby zagwarantować wyważenie.

- Ze względu na bezpieczeństwo nie należy modyfikować charakterystyki technicznej maszyny. Nie zmieniać ustawień regulacji prędkości obrotowej silnika i nie używać silnika z nadmierną prędkością. Regularna konserwacja ma fundamentalne znaczenie dla bezpieczeństwa i utrzymania osiągniętych.
- Pozostawić silnik do schłodzenia przed przechowywaniem maszyny w zamkniętym pomieszczeniu.
- Wszelkie złomowanie urządzenia powinno być dokonywane zgodnie z przepisami obowiązującymi w kraju użytkowania.

## Uwaga - Niebezpieczeństwo: Benzyna jest produktem łatwopalnym:

- Paliwo należy przechowywać w pojemnikach przeznaczonych do tego celu. Paliwo należy uzupełniać tylko na zewnątrz. W czasie wykonywania tej czynności nie należy palić.
- Nigdy nie zdejmować korka wlewu paliwa i nigdy nie uzupełniać paliwa kiedy silnik pracuje lub kiedy jest gorący.
- Jeżeli benzyna rozleje się na ziemi, nie należy uruchamiać silnika, ale odsunąć maszynę z tej strefy, aby zapobiec ryzyku zapłonu zanim opary benzyny nie ulegną rozproszeniu.
- Maszynę należy przechowywać w suchym miejscu. Nigdy nie przechowywać maszyny w pomieszczeniu, gdzie opary paliwa mogą wejść w kontakt z ogniem, iskrami lub źródłami ciepła.
- Zakładać prawidłowo korki wlewu paliwa i kanistra z benzyną.
- Ograniczać ilość paliwa w zbiorniku, aby zminimalizować odpryski.
- Nie uruchamiać silnika w zamkniętych pomieszczeniach, gdzie mogą gromadzić się opary tlenu węgla.
- Tlenek węgla może mieć śmiertelne działanie. Zapewnić prawidłową wentylację.

## Przemieszczanie / Przenoszenie / Transport:

- Każda czynność wykonywana na maszynie z wyjątkiem uprawy ziemi musi być wykonywana przy wyłączonym silniku i odłączonej świecy.
- Przemieszczanie (z wyjątkiem uprawy ziemi) musi odbywać się za pomocą kółka transportowego zgodnie z opisem w punkcie „przemieszczanie”.
- Przenoszenie: nie należy podnosić urządzenia samemu. Masę maszyny podano na tabliczce producenta i na końcu niniejszej instrukcji. Należy korzystać z odpowiedniej metody przenoszenia, dostosowanej do masy urządzenia i konkretnej sytuacji, aby zagwarantować bezpieczeństwo.
- Załadunek maszyny na przyczepę i rozładunek należy wykonywać za pomocą odpowiedniej rampy załadunkowej. Maszynę należy prawidłowo umocować, aby zapewnić bezpieczeństwo w czasie transportu.
- Transport musi odbywać się przy wyłączonym silniku i odłączonej świecy za pomocą przyczepy, nie należy stosować innych środków transportu.

PL

# DEFINICJA PIKTOGRAMÓW

PL

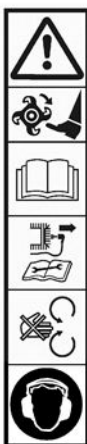

**UWAGA**  
Niebezpieczeństwo

**UWAGA**  
Narzędzia obrotowe

**UWAGA**  
Przeczytać instrukcję obsługi

**UWAGA**  
Zapoznać się z instrukcją obsługi i wymontować świecę przed każdą interwencją

**UWAGA**  
Nie używać bez osłon (elementy obrotowe)

Zakładać słuchawki ochronne



Moc akustyczna gwarantowana

## Dźwignia przyspieszenia (zależnie od silnika)



1

2

3



1

2

1 - Szybko

2 - Wolno

3 - Stop

## Wyłącznik (zależnie od silnika)



1

2

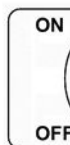

1

2

1 - Praca

2 - Stop

## Dźwignia sprzęgła

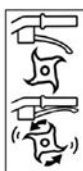

Sprzęgło wyłączone

Sprzęgło włączone

## Wybór biegu (opcja)



2

1

1 - Bieg wsteczny

2 - Bieg do przodu



Nie dotykać gorących powierzchni



Spaliny są niebezpieczne  
Nie używać w pomieszczeniach ze złą wentylacją



Wyłączać silnik przed uzupełnieniem paliwa



Rozrusznik



Różne piktogramy obecne lub nie w zależności od modelu maszyny

## INFORMACJE TECHNICZNE

Model maszyny	<b>UNO 20P</b>		
Masa	<b>21</b>	kg	Model silnika <b>R80S</b>
Moc netto *	<b>1.75</b>	dla prędkości obrotowej silnika	<b>3600</b> rpm
Moc nominalna	<b>1.3</b>	dla nominalnej prędkości obrotowej silnika	<b>3100</b> rpm
Gwarantowany poziom mocy akustycznej	NF EN ISO 3744 : 1995		<b>93</b> dB(A)
Poziom ciśnienia akustycznego na stanowisku obsługi	NF EN ISO 3744 : 1995		<b>82.23</b> dB(A)
	Niepewność pomiaru		<b>1</b> dB(A)
Mierzony poziom mocy akustycznej	NF EN ISO 3744 : 1995		<b>91.5</b> dB(A)
	Niepewność pomiaru		<b>1</b> dB(A)
Poziom wibracji w obszarze dłoni operatora	NF EN 709:1997+A4:2009/AC:2012		<b>3.82</b> m/s <sup>2</sup>
	Niepewność pomiaru		<b>2</b> m/s <sup>2</sup>

\* Moc silnika podana w tym dokumencie jest mocą netto uzyskaną w czasie prób wykonanych na silniku seryjnym zgodnie z normą SAE J 1349 przy danej prędkości obrotowej. Moc innego wyprodukowanego silnika może się różnić od podanej wartości. Moc rzeczywista silnika zainstalowanego w maszynie zależy od różnych czynników, takich jak: prędkość obrotowa, temperatura, wilgotność, ciśnienie atmosferyczne, obsługa techniczna i inne.

## Zgodność emisji UE – Etap V



**UWAGA:** wszelkie modyfikacje silnika unieważniają homologację typu UE tego produktu

Nr homologacji **E9 2016 1628 2021 1068SHB2 P 31111 00**

CO<sub>2</sub> (g/kWh): **775.19**

Zgodnie z treścią artykułu 43 2016/1628 konstruktor udostępnił Państwu zmierzoną wartość CO<sub>2</sub>, wyznaczoną w trakcie procesu odbioru UE wg typu: ten pomiar CO<sub>2</sub> został uzyskany w ramach testów w cyklu przeprowadzonego w warunkach laboratoryjnych na reprezentatywnym egzemplarzu typu silnika (rodziny silników) i nie oznacza jakiegokolwiek gwarancji parametrów konkretnego silnika, wyrażonej ani dorozumianej.

**INFORMACJA:** w trosce o dokonywanie ciągłych ulepszeń producent informuje, że treść niniejszej instrukcji nie stanowi zobowiązania umownego i zastrzega sobie prawo do modyfikowania specyfikacji urządzeń bez uprzedzenia

## Rozpakowywanie

1.1

**UWAGA:**  
Nieprawidłowe rozpakowywanie tego urządzenia może być przyczyną poważnych urazów ciała. Należy zapewnić ścisłe przestrzeganie wszystkich instrukcji

**UWAGA:**  
Uważać, by nie przeciąć kabli i nie zarysować lakieru urządzenia podczas przecinania krawędzi skrzyni

Ozn.	Zawartość skrzyni
A	Koło transportowe
B	Silnik
C	Pierścień dystansowy kierownicy
D	Kierownica prawa
E	Kierownica lewa
F	Kieszonka na dokumenty i śruby
G	Płyty dodatkowe *
H	Dodatkowe frezy *

\* Poza EOG

## 1 Montaż podpórki

1.2

### 2 Montaż uchwytów kierownicy

### 3 Zamocowanie podpory i uchwytów kierownicy

### 4 Montaż dodatkowych płyt (Poza EOG)

### 5 Montaż dodatkowych frezów (Poza EOG)



## Montaż kierownicy

1.3



## Tabliczka identyfikacyjna urządzenia

1.4

- A – Nazwa i adres producenta
- B – Typ urządzenia
- C – Numer seryjny
- D – Moc nominalna
- E – Masa w kilogramach
- F – Model urządzenia
- G – Identyfikacja CE
- H – Rok produkcji
- I – Nazwa handlowa



## Opis elementów

1.5

- 1 – Wyłącznik obwodu
- 2 – Dźwignia sprzęgła
- 3 – Pokrywa pasa
- 4 – Podpora
- 5 – Płyty zabezpieczające
- 6 – Kółko transportowe
- 7 – Narzędzia obrotowe
- 8 – Silnik
- 9 – Gałka regulacji wysokości kierownicy

## URUCHOMIENIE MASZINY

PL



2.1

### Montaż wyłącznika na kierownicy

**UWAGA:** czynność do wykonania przy pierwszym uruchomieniu maszyny



2.2

### Prawidłowy poziom oleju i benzyny



2.3

### Wlewanie paliwa

Super lub bezołowiowa lub SP95 E10



2.4

### Przestawić rozrusznik w położenie A



2.5

### Wyłącznik

Ustawić wyłącznik w położeniu: ON / - ●  
(Zależnie od silnika)



2.6

### Pociągnąć za uchwyt rozrusznika

 Podczas uruchamiania urządzenia należy zawsze przebywać w strefie bezpieczeństwa



2.7

### Przestawić rozrusznik w położenie B

## OBSŁUGA

To urządzenie jest przeznaczone do: - przygotowywania ziemi do upraw  
- pielęgnacji upraw i kwiatników

CeTo urządzenie nie jest przeznaczone do użytku komercyjnego



3.1

### Jazda do przodu



Zachować strefę bezpieczeństwa o promieniu 20 m wokół maszyny



Po uruchomieniu nie należy pozostawiać silnika pracującego na biegu jałowym, ale jak najszybciej rozpocząć pracę, naciskając dźwignię sprzęgła narzędzi

Nie ma potrzeby rozgrzewania silnika: pozostawienie go po uruchomieniu na biegu jałowym przez ponad 2 minuty bez załączenia narzędzia sprzęgłem może spowodować uszkodzenie układu sprzęgła i jego paska



## ZATRZYMANIE



### Wyłączenie frezów

4.1

Zwolnić uchwyt sprzęgła



### Zakładanie stycznika: OFF / ○ ●

4.2



### Otworzyć osłonę filtra powietrza

4.3



### Wymowanie wkładu filtrującego

4.4

Umyć wkład filtrujący w niepalnym rozpuszczalniku i dokładnie go wysuszyć



### Zanurzyć element filtrujący w czystym oleju silnikowym

4.5

Usunąć nadmiar oleju przez ściskanie

PL

## KONTROLE CODZIENNE

Przed uruchomieniem silnika należy sprawdzić poniższe punkty:

- brak odkręconych lub uszkodzonych śrub i nakrętek
- brak wycieków paliwa i oleju silnikowego
- Bezpieczeństwo środowiska



### Właściwy poziom oleju silnikowego

2.2



### Wystarczający poziom benzyny

2.3



### Czystość elementu filtra powietrza

4.4

**UWAGA:** filtr musi być czysty i naoliwiony



Nie używać łatwopalnego rozpuszczalnika do czyszczenia elementu piankowego filtra powietrza

## PROGRAM KONSERWACJI (w autoryzowanym warsztacie)

### Pierwszy miesiąc lub 20 godzin

- Wymienić olej silnikowy
- Wyczyścić filtr powietrza (1)

### Co 3 miesiące lub 50 godzin

- Wymienić olej silnikowy

### Co 6 miesięcy lub 100 godzin

- Wyczyścić miseczkę odstoju
- Wyczyścić chwytacz iskier
- Wyczyścić świecę zapłonową

### Raz w roku lub co 300 godzin

- Wymienić świecę zapłonową
- Wyczyścić zbiornik paliwa i filtr paliwa
- Sprawdzić – wyregulować prędkość obrotową biegu jałowego (2)
- Sprawdzić – wyregulować luz zaworów (2)

### Po 500 godzinach

- Wyczyścić komorę spalania (2)

### Co 2 lata

- Sprawdzić przewód paliwa (wymienić w razie potrzeby) (2)

#### INFORMACJA:

(1) Konserwację filtra powietrza należy wykonywać częściej w przypadku wysokiego zapylenia

(2) Te czynności należy wykonywać w autoryzowanym warsztacie, chyba, że użytkownik ma niezbędne narzędzia i kwalifikacje

## PRZEMIESZCZANIE



### ← Przemieszczanie

5.1



Wyłączyć silnik



Zaczekać do schłodzenia silnika (10 minut)

**A**

Ustawić koło w położeniu do przemieszczania

**B**

Za pomocą kierownicy unieść frezy z podłoża i przemieszczać się do przodu

## REGULACJA LINKI SPRZĘGŁA



6.1

W położeniu „sprzęgło wyłączone”, kiedy maszyna szarpie lub frezy nie obracają się, należy wyregulować linkę sprzęgła.



6.2

Zatrzymać maszynę i odłączyć świecę.



6.3

**A**

Odblokować nakrętkę napinacza linki sprzęgła.

**B**

Wyregulować napinacz do momentu uzyskania luzu 20 mm na końcu dźwigni sprzęgła.

**C**

Zablokować nakrętkę.

Podłączyć świecę.

Uruchomić maszynę i spróbować ponownie.

Jeżeli problem utrzymuje się, należy skontaktować się z serwisem.

## KONSERWACJA OKRESOWA (w autoryzowanym warsztacie)

### SMAROWANIE PRZEKŁADNI

Termin: 50 h maksimum lub 1 raz w roku przed okresem zimowym

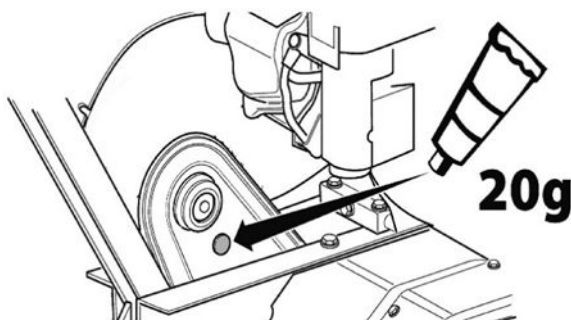

- 1- Wymontować korek w górnej części przekładni
- 2- Nałożyć 20 g smaru litowego w tubce
- 3- Zamontować korek
- 4- Obracać frezy przez 30 sekund

# УКАЗАНИЯ ПО ТЕХНИКЕ БЕЗОПАСНОСТИ

Обратите особое внимание на указания, сопровождаемые данной надписью:



**ВНИМАНИЕ:** Указывает на высокую вероятность серьезных телесных повреждений и даже смертельную опасность в случае несоблюдения инструкций

**ПРЕДУПРЕЖДЕНИЕ:** Указывает на опасность телесных повреждений или порчи оборудования в случае несоблюдения инструкций

**ПРИМЕЧАНИЕ:** Содержит полезные сведения



Этот знак призывает вас к осторожности при выполнении определенных операций

В случае возникновения проблем, а также по любым вопросам в отношении машины обращайтесь к официальным дилерам



**ВНИМАНИЕ:** Надежная работа машины гарантируется только при соблюдении условий эксплуатации, указанных в инструкциях. Прежде чем использовать машину, внимательно прочтите данное руководство. В противном случае вы подвергаете себя опасности получения ранений и можете повредить оборудование

## Информирование / Общие сведения:

- До начала работы с машиной ознакомьтесь с корректным использованием и механизмами управления машины.

Узнайте, как быстро выключить двигатель.

- Машина может использоваться только в соответствии с рекомендациями руководства по эксплуатации.

- Необходимо помнить, что лицо, использующее машину, несет ответственность за несчастные случаи и повреждения, затрагивающие других лиц и их имущество. На это лицо возлагается обязанность оценить потенциальные риски работы на данной местности и принять все меры предосторожности, необходимые для обеспечения безопасности, особенно на склонах, неровных и скользких поверхностях, рыхлых почвах.

- Не позволяйте пользоваться машиной детям и лицам, не ознакомившимся с данной инструкцией. Местным законодательством может быть установлен минимальный возраст для работы с такими машинами.

- Не допускается работа при наличии других лиц, особенно детей, а также животных, на расстоянии 20 метров от машины; оператор при этом должен полностью контролировать органы управления на рукоятках.

- Не допускается использование машины при приеме медикаментов или иных средств, которые могут ухудшать реакцию или иметь усыпляющий эффект.

- На твердой почве необходимо быть особенно внимательным, так как машина может быть менее устойчивой, чем на уже обработанной почве.

- Во время работы надевайте прочную нескользящую обувь и длинные узкие брюки. Нельзя пользоваться машиной, не имея на ногах обуви или в сандалиях. Рекомендуются также использование средств защиты слуха.

- Культиватор можно использовать только по прямому назначению, то есть для обработки почвы. Использование в любых других целях может подвергнуть вас опасности или привести к поломке оборудования.

## Подготовка:

- Необходимо тщательно осмотреть участок, на котором будет использоваться машина, и очистить его от предметов, которые могут быть захвачены машиной (камни, провода, стекло, металлические предметы и т. п.).

- Перед использованием обязательно визуальный осмотр машины, при котором следует убедиться, что орудия и deflectоры не изношены и не повреждены. Заменяйте все изношенные и поврежденные детали.

- Если машина снабжена кнопкой отключения двигателя, следите за состоянием кабелей соответствующей системы, чтобы при необходимости гарантированно отключить двигатель.

- Убедитесь в отсутствии утечек (бензина, масла и т. д.).

- Не допускается использование машины без защитных накладок или кожухов. Необходимо убедиться, что все крепежные детали надежно зафиксированы.

## Использование машины:

- Запрещается перевозить на машине людей

- Запускать машину следует с осторожностью и в соответствии с инструкциями производителя, держа ноги на безопасном расстоянии от орудий.

- Необходимо отключать двигатель, когда машина остается без наблюдения.

- При работе с машиной можно перемещаться только шагом и ни в коем случае не бегом.

- Подтягивать машину к себе и менять направление движения (если эта функция предусмотрена) можно только с большой осторожностью.

- Следует соблюдать безопасную дистанцию относительно вращающихся орудий, задаваемую длиной руля.

- Недопустимо помещать руки или ноги рядом с движущимися деталями или под ними.

- В случае:

- аномальной вибрации,

- заклинивания,

- проблем сцепления,

- соударения с инородным предметом,

- повреждения кабеля отключения

Двигателя (в зависимости от модели),

немедленно остановить двигатель (если кабель отключения двигателя поврежден, потяните рычаг стартера, как описано в § «Включение машины», чтобы остановить двигатель), дать машине остыть, отсоединить провод, ведущий к свече зажигания, осмотреть машину и до следующего использования выполнить необходимый ремонт в уполномоченной ремонтной службе.

- Работать можно только при дневном свете или хорошем искусственном освещении.

- Не допускается использование машины на склонах более 10° (17%).

- Следует работать только поперек склона, а не в гору или под уклон.

- При работе на склонах необходимо тщательно выверять свои движения и менять направление с большой осторожностью.

- Использование иных принадлежностей, отличных от рекомендованных, может превратить вашу машину в источник опасности и вызвать такие ее повреждения, которые не подпадают под действие гарантии.

## Обслуживание / Хранение / Утилизация:

- Перед любыми операциями очистки, проверки, замены орудий, регулировки и обслуживания остановите двигатель, подождите 20 минут и отключите свечу зажигания.

- Чтобы заменить орудия, останавливайте двигатель, отсоединяйте свечу зажигания и надевайте толстые перчатки.

- Следите за затяжкой всех гаек и винтов, чтобы обеспечить безопасную эксплуатацию.

- Для предотвращения рисков возгорания следите за тем, чтобы в двигателе, выхлопной трубе и зоне топливного бака не было растений, излишков масла и других горючих материалов.

- Заменяйте неисправные глушители выхлопа

- Не следует ремонтировать детали машины. Заменяйте их новыми фирменными деталями в ремонтной службе.

- Заменяйте орудия в полном комплекте, чтобы не нарушалось равновесие машины.

- В целях обеспечения вашей безопасности запрещается модифицировать характеристики машины. Не допускается изменение настроек скорости двигателя и использование двигателя на повышенных скоростях. В целях обеспечения безопасности и работоспособности на должном уровне необходимо регулярно выполнять процедуры обслуживания.

- Давайте остыть двигателю перед тем, как поставить машину в закрытое помещение.

- Утилизация устройства должна осуществляться в соответствии с законодательством, действующим в стране использования.

## Внимание - Опасность: Бензин является легковоспламеняющимся веществом:

- Храните горючее в специально предназначенных для этого емкостях. Заполняйте бак только на открытом воздухе. Во время этой операции запрещается курить.

Не открывайте крышку бензобака и не наливайте туда бензин, когда двигатель работает и когда бак еще не остыл.

- Если бензин разлился на землю, не пытайтесь запустить двигатель. Выведите машину из этой зоны и исключите появление там источников возгорания, пока бензиновые пары не выветрятся.

- Храните машину в сухом месте. Ни в коем случае не храните машину в месте, где пары бензина могут достичь источник пламени, искры и сильный источник тепла.

- Плотнo закрывайте крышки на бензобаке и канистре с бензином.

- Не заливайте полный бак, чтобы свести к минимуму разбрызгивание из него бензина.

- Не оставляйте двигатель работающим в замкнутых пространствах, где могут скапливаться пары окиси углерода.

- Окись углерода может быть смертельно опасной. Обеспечьте в помещении достаточную вентиляцию.

## Передвижения / Погрузка / Транспортировка:

- Любые действия с машиной помимо ее непосредственного использования должны осуществляться с выключенным двигателем и отсоединенной свечой зажигания.

- Передвижения машины (когда она непосредственно не используется) следует выполнять с помощью колес, как описано в § «Передвижение».

- Погрузка/выгрузка: не поднимать машину силами одного человека. Вес машины указан на паспортной табличке и в конце настоящего руководства. Выберите способ погрузки, соответствующий весу машины и конкретным условиям, чтобы обеспечить безопасность.

Погрузка машины на прицеп и снятие с прицепа должны осуществляться с использованием соответствующих наклонных сходней. Правильно закрепите машину на прицепе, чтобы обеспечить полную безопасность транспортировки.

- Транспортировка должна осуществляться на прицепе, с выключенным двигателем и отсоединенной свечой зажигания.

RU

# ЗНАЧЕНИЕ ПИКТОГРАММ

RU

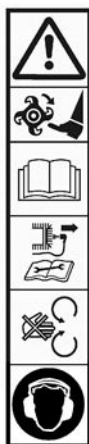

**ВНИМАНИЕ**  
Опасность

**ВНИМАНИЕ**  
Вращающиеся орудия

**ВНИМАНИЕ**  
Прочтите руководство по эксплуатации

**ВНИМАНИЕ**  
Изучите руководство по эксплуатации и извлеките свечу зажигания до выполнения каких-либо работ

**ВНИМАНИЕ**  
Не использовать без защитной панели (вращающиеся элементы)

Носить средства защиты слуха



Гарантированный уровень акустической мощности

## Рычаг газа (в зависимости от двигателя)

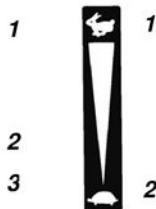

1 - Высокая  
2 - Низкая  
3 - Стоп

## Автоматический выключатель (в зависимости от двигателя)

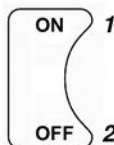

1 - Ход  
2 - Стоп

## Рычаг сцепления



Выключено

Включено

## Выбор скорости (опция)



1 - Ход назад  
2 - Ход вперед



Не прикасаться к горячим поверхностям



Выхлопные газы представляют опасность  
Не использовать в местах с недостаточной вентиляцией



Перед заправкой топливом  
выключить двигатель



Стартер



Пиктограммы присутствуют или нет в зависимости от модели машины

## ТЕХНИЧЕСКАЯ ИНФОРМАЦИЯ

Модель машины	<b>UNO 20P</b>	
Вес	<b>21</b> кг	Модель двигателя <b>R80S</b>
Полезная мощность * 1.75 кВт при числе оборотов двигателя	<b>3600</b> об/мин	
Номинальная мощность 1.3 кВт при числе оборотов двигателя	<b>3100</b> об/мин	
Гарантированный уровень звуковой мощности NF EN ISO 3744 : 1995	<b>93</b> дБА	
Уровень звукового давления у пульты управления NF EN ISO 3744 : 1995	<b>82.23</b> дБА	Погрешность измерения <b>1</b> дБА
Измеренный уровень звуковой мощности NF EN ISO 3744 : 1995	<b>91.5</b> дБА	Погрешность измерения <b>1</b> дБА
Уровень вибрации, передаваемой на руки оператора NF EN 709:1997+A4:2009/AC:2012	<b>3.82</b> м/с <sup>2</sup>	Погрешность измерения <b>2</b> м/с <sup>2</sup>

\* Мощность двигателя, указанная в этом документе, является полезной мощностью, полученной при проведении серийных испытаний двигателя в соответствии с SAE J 1349 при заданной скорости вращения. Мощность двигателя другого производства может отличаться от этого значения. Фактическая мощность двигателя, установленного на машине, будет зависеть от различных факторов, таких как скорость вращения, температура, влажность, давление воздуха, обслуживание, и др.

## Соответствие нормам выбросов ЕС – 5-я фаза



**ВНИМАНИЕ!** любое изменение двигателя аннулирует официальное утверждение типа ЕС данного товара

№ официального утверждения: **E9 2016 1628 2021 1068SHB2 P 31111 00**

CO<sup>2</sup> (г/кВт·ч) : **775.19**

В соответствии с положениями статьи 43 2016/1628 производитель представляет данные о таком измеренном значении CO<sub>2</sub>, которое было определено в ходе акта приемки ЕС по типу: данное значение CO<sub>2</sub> является результатом испытаний, проведенных с использованием определенного цикла испытания в лабораторных условиях с использованием репрезентативного образца данного типа двигателя (семь двигателей) и не должно не предполагать, не являться гарантией производительности какого-либо конкретного двигателя.

**ПРИМЕЧАНИЕ:** в целях непрерывного улучшения своей продукции, изготовитель вносит оговорку, что вся содержащаяся в настоящем руководстве информация носит справочный характер, а также оставляет за собой право на любые изменения технических характеристик своих машин без предварительного уведомления

## Распаковка

1.1

**ВНИМАНИЕ!**  
Неправильная сборка данной машины может привести к серьезным травмам. Необходимо тщательно выполнять все указания

**ВНИМАНИЕ:**  
Проявляйте осторожность, чтобы не повредить кабели и не поцарапать лакокрасочное покрытие машины при открывании ящика

Поз.	Содержимое ящика
A	Транспортировочное колесо
B	Блок двигателя
C	Поперечина руля
D	Правая часть руля
E	Левая часть руля
F	Пакет с документами + набор винтов
G	Дополнительные крылья *
H	Дополнительные фрезы *

\* Вне ЕЭС

## 1 Установка опоры

1.2

### 2 Установка кронштейнов крепления руля

### 3 Затяжка опоры и кронштейнов крепления руля

### 4 Установка дополнительных крыльев (вне ЕЭС)

### 5 Установка дополнительных фрез (вне ЕЭС)

## Монтаж руля

1.3

## Заводской щиток машины

1.4

A – Название и адрес производителя  
B – Тип машины  
C – Серийный номер  
D – Номинальная мощность  
E – Масса в кг  
F – Модель машины  
G – Обозначение ЕС  
H – Год выпуска  
I – Торговое название

## Описание элементов

1.5

1 – Предохранительный выключатель  
2 – Рычаг сцепления  
3 – Крышка ремня  
4 – Опора  
5 – Защитные крылья  
6 – Транспортировочное колесо  
7 – Вращающиеся орудия  
8 – Двигатель  
9 – Рукоятка регулировки высоты руля

## ЗАПУСК МАШИНЫ

RU



### ← Установка автоматического выключателя на руле

**ПРИМЕЧАНИЕ:** операцию следует выполнять при первом вводе машины в эксплуатацию



### ← Заливка масла и уровень



### ← Заправка топливом

Марки супер или без свинца или SP95 E 10



### ← Установите стартер в положение А



### ← Автом. выключатель

Установите автом. выключ. в полож.: ON / — ●  
(В зависимости от двигателя)



### ← Потянуть за ручку пускателя

При запуске машины следует всегда находиться в безопасной зоне



### ← Установите стартер в положение В

## ИСПОЛЬЗОВАНИЕ МАШИНЫ

Данная машина предназначена для:

- подготовки почвы для посадок
- обработки посадок и цветочных клумб

Данная машина не предназначена для профессионального использования



### ← Передний ход



Соблюдайте зону безопасности радиусом 20 м вокруг машины



После запуска не давайте двигателю работать вхолостую, начинайте работу как можно быстрее, выжав рычаг сцепления орудий

Разогревать двигатель не нужно; работа двигателя вхолостую без включения орудий более 2 минут может привести к серьезным повреждениям системы сцепления и ремня

## ВЫКЛЮЧЕНИЕ



### Выключение фрез

4.1

Отпустить рычаг сцепления



### Установить переключатель на : OFF / ○ ●

4.2



### Открыть крышку возд. фильтра

4.3



### Извлечь фильтрующий элемент

4.4

Вымыть фильтрующий элемент в невоспламеняющемся растворителе и полностью его высушить



### Вымочить фильтрующий элемент в моторном масле

4.5

Выжать его, чтобы удалить лишнее масло

RU

## ЕЖЕДНЕВНЫЕ ПРОВЕРКИ

Перед запуском двигателя необходимо выполнять следующие проверки на предмет:

- Надежности затяжки и целостности болтов и гаек
- Отсутствия утечек топлива и моторного масла
- Безопасности для окружающей среды



### Уровень моторного масла

2.2



### Достаточный уровень топлива

2.3



### Чистота фильтр. элемента возд. фильтра

4.4

**ПРИМЕЧАНИЕ:** фильтр должен быть чистым и смазанным маслом



**Не используйте горючие растворители для очистки поролонового фильтрующего элемента**

## ПРОГРАММА ТЕХНИЧЕСКОГО ОБСЛУЖИВАНИЯ (выполняется уполномоченным сервисным центром)

### Первый месяц или через 20 часов

- Замена масла двигателя новым
- Очистка воздушного фильтра (1)

### Через каждые 3 месяца год или 50 часов

- Замена масла двигателя новым

### Через каждые 6 месяцев год или 100 часов

- Очистка отстойника
- Очистка искрогасителя
- Очистка свечи зажигания

### Один раз в год или через каждые 300 часов

- Замена свечи зажигания
- Проверка – регулировка режима хол. хода (2)
- Очистка топливного бака и топливного фильтра
- Проверка – регулировка зазора клапанов (2)

### Через каждые 500 часов

- Очистка камеры сгорания (2)

### Через каждые 2 года

- Проверка топливного шланга (при необходимости заменить) (2)

#### ПРИМЕЧАНИЕ:

- (1) Обслуживание воздушного фильтра нужно выполнять чаще при работе в пыльных условиях
- (2) Эти операции должны выполняться в уполномоченном сервисном центре, если пользователь не имеет необходимых инструментов и не имеет механической квалификации

## ПЕРЕМЕЩЕНИЕ



### ← Перемещение

5.1



Выключите двигатель



Подождите, чтобы остыл двигатель (10 минут)

**A**

Установите руль в положение перемещения

**B**

С помощью руля поднимите фрезы с земли и начните движение

RU

## РЕГУЛИРОВКА ТРОСА СЦЕПЛЕНИЯ



6.1

Если при включенном сцеплении движение происходит рывками или фрезы не вращаются, требуется регулировка троса сцепления.



6.2

Остановить машину и отсоединить свечу зажигания.



6.3

**A**

Ослабить гайку натяжения троса сцепления.

**B**

Отрегулировать натяжение так, чтобы конец рычага сцепления имел свободный ход 20 мм.

**C**

Затянуть гайку.

Установить свечу зажигания.

Запустить машину и убедиться, что достигнут желаемый эффект.

Если проблема не была устранена, свяжитесь со своим дилером.

## ПЕРИОДИЧЕСКОЕ ТЕХНИЧЕСКОЕ ОБСЛУЖИВАНИЕ (выполняется уполномоченным сервисным центром)

### СМАЗКА ТРАНСМИССИИ

Интервал: Макс. через каждые 50 ч или каждый год перед зимней стоянкой

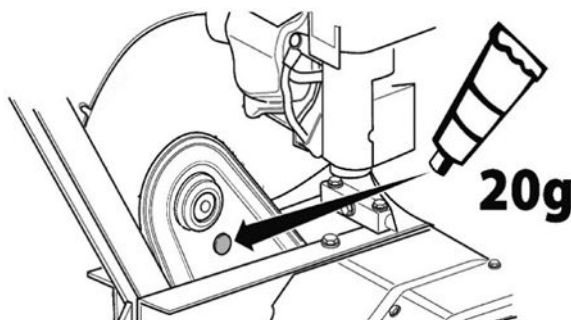

- 1- Удалите пробку в верхней части трансмиссии
- 2- Добавьте из тубика 20 г литиевой смазки
- 3- Поставьте пробку на место
- 4- Поверните фрезы в течение 30 секунд







### Déclaration CE de conformité

Je, soussigné (13) (2) déclare par la présente que la machine décrite ci-dessous est conforme aux dispositions des Directives (7)  
Description : Motobineuse; Fabricant (1) ; Modèle (4)  
Type (5) ; Nom commercial (6) ; Numéro de série (15)  
Personne autorisée à constituer le dossier technique (3)  
Références aux normes harmonisées (8) ; Organisme notifié (16)  
Procédure de mise en conformité (2000/14/CE) (17)  
Niveau de puissance acoustique garantie (9)  
Niveau de puissance acoustique mesurée (10)  
Fait à (11) ; Date (12) ; Signataire (13) ; Signature (14)  
**Voir n° de série (15) en dernière page**

### Deklaracja zgodności CE

Ja, niżej podpisany/a (13) (2) niniejszym oświadczam, że niżej opisana maszyna jest zgodna z zaleceniami Dyrektyw (7)  
Opis: Ciągnik jednoosiowy; Producent (1); Model (4)  
Typ (5); Nazwa handlowa (6); Numer seryjny (15)  
Osoba upoważniona do przygotowania dokumentacji technicznej (3)  
Normy zharmonizowane (8); Jednostka notyfikowana (16)  
Procedura zgodności (2000/14/WE) (17)  
Gwarantowany poziom mocy akustycznej (9)  
Zmierzony poziom mocy akustycznej (10)  
Sporządzono w (11); Data (12); Podpisał/a (13); Podpis (14)  
**Zob. numer seryjny (15) na ostatniej stronie**

### EC declaration of conformity

I, the undersigned (13) (2) hereby declare that the machine described below conforms to the provisions of the Directives (7)  
Description: Motor hoe; Manufacturer (1); Model (4)  
Type (5); Commercial name (6); Serial number (15)  
Person authorised to constitute the technical file (3)  
References to harmonised standards (8); Notified body (16)  
Conformity procedure (2000/14/EC) (17)  
Guaranteed acoustic power level (9)  
Measured acoustic power level (10)  
Signed in (11); Date (12); Signatory (13); Signature (14)  
**See serial No. (15) on last page**

### Декларация соответствия ЕС

Я, нижеподписавшийся (13) (2), настоящим заявляю, что описанная ниже машина соответствует положениям Директив (7)  
Описание: мотокультиватор; производитель (1); модель (4)  
тип (5); торговое наименование (6); серийный номер (15)  
лицо, уполномоченное подготовить техническую документацию (3)  
ссылка на гармонизированные стандарты (8); Уполномоченный орган (16)  
выполняемая процедура (2000/14/CE) (17)  
гарантированный уровень акустической мощности (9)  
измеренный уровень акустической мощности (10)  
совершено (11); дата (12); подписавший (13); подпись (14)  
**См. серийный № (15) на последней странице**

1. Ets Henri Pubert SAS

2. Ets Henri Pubert SAS  
ZI Pierre Brune  
85110 CHANTONNAY France

3. Ets Henri Pubert SAS  
ZI Pierre Brune  
85110 Chantonnay France

4. 6000\*\*07\*\*

5. R80S

6. UNO 20P

7. 2006/42/CE: mai 2006

RoHS – 2011/65 CE : juin 2011

2014/30/CE: février 2014

2016/1628/CE : septembre 2016

2000/14/CE: mai 2000

8. NF EN 709:1997+A4:2009/AC:2012

NF EN ISO 3744 : 1995

NF EN ISO 14982: mai 2009

9. 93 dB(A)

10. 91.56 dB(A)

11. CHANTONNAY France

12. 2022-01-04

13. Jean-Pierre PUBERT

14.



16.

CETIM - 0526

52 Avenue Felix Louat - BP80067

60304 SENLIS Cedex - FRANCE

17.

Annexe VI



*L'article 6 du chapitre II de la loi Hamon N°2014-344, du 17 mars 2014 (dont le décret est paru au J.O le 11/12/2014), instaure une obligation d'information et de fourniture relative à la disponibilité des Pièces Détachées.*

*Concernant le produit (n° de série indiqué page suivante) dont vous venez de faire l'acquisition, nous avons informé l'ensemble des distributeurs agréés pour assurer la réparation de nos produits, que les Pièces Détachées (Hors Moteurs) indispensables à l'utilisation du produit seront **disponibles pendant 10 ans.***



**PUBERT®**

*www.pubert.com*

(15)

