



设计人员: 李家和

邮箱: adn.li@yat.com

制作日期: 2025-10-17

运用软件: Adobe Acrobat 9 Pro

名称: 3合1多功能头安规说明书
客户: CH138
料号: **8458-A032020004-021**
成品尺寸: **A5(148.5x210mm)**
材质: 封面100双胶纸,
内页55g新闻纸

颜色: **黑白印刷**
页数: 封面1张A4纸, 内页39页A4纸

备注: **尾页更新DOC内容**

材质符合欧盟包装指令 (94/62/EC)

FR - TÊTES ADDITIONNELLES ET TUBE D'EXTENSION POUR DÉBROUSSAILLEUSE STERWINS
ES - CABEZALES ADICIONALES Y TUBO DE EXTENSIÓN PARA DESBROZADORA STERWINS
PT - CABEÇAS ADICIONAIS E TUBO DE EXTENSÃO PARA ROÇADORA STERWINS
IT - TESTINE AGGIUNTIVE E TUBO DI PROLUNGA PER DECESPUGLIATORE STERWINS

EL - ΠΡΟΣΘΕΤΕΣ ΚΕΦΑΛΕΣ ΚΑΙ ΣΩΛΗΝΑΣ ΕΠΕΚΤΑΣΗΣ ΓΙΑ ΒΟΥΡΥΤΣΑ STERWINS
PL - DODATKOWE GŁOWICE I RURKA PRZEDŁUŻAJĄCA DO WYKASZARKI STERWINS
UA - ДОДАТКОВИ НАСАДКИ ТА ПОДОВЖУВАЧ ДЛЯ МОТОКОСИ STERWINS
RO - CAPETE SUPPLEMENTARE ŞI TUB DE EXTENSIE PENTRU STERWINS BRUSHCUTTER
EN - ADDITIONAL HEADS AND EXTENSION TUBE FOR STERWINS BRUSHCUTTER

Use

with
power head
EMT-A



1 / 2

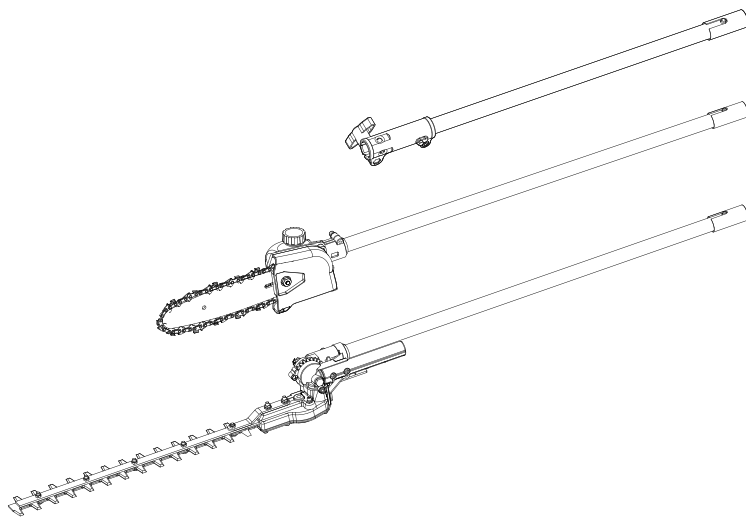

2025/10-V05



EAN CODE :
3276007953701

FR Manuel d'Instructions

ES Manual de Instrucciones

PT Manual de Instruções

IT Manuale di Istruzioni









EL Εγχειρίδιο Οδηγιών

PL Instrukcja Obsługi

UA Керівництво По Збірці і
Експлуатації

RO Manual de Instrucţiuni

EN Instructions Manual

 FRANÇAIS - FR	3
 ESPAÑOL - ES	20
 PORTUGUÊS - PT	37
 ITALIANO - IT	54
 ΕΛΛΗΝΙΚΑ - EL	71
 POLSKI - PL	88
 УКРАЇНСЬКА - UA	105
 ROMÂNIA - RO	122
 ENGLISH - EN	139



INTRODUCTION

Nous vous remercions d'avoir choisi ce produit. Lors du processus de conception et de fabrication de nos produits, nous déployons tous les efforts possibles pour garantir une qualité exceptionnelle qui répond aux besoins des utilisateurs.



IMPORTANT À LIRE ATTENTIVEMENT AVANT TOUTE UTILISATION À CONSERVER POUR CONSULTATION ULTÉRIEURE

IMPORTANT ! AFIN D'OBTENIR ENTIÈRE SATISFACTION LORS DU MONTAGE, DE L'UTILISATION ET DE L'ENTRETIEN DE CE PRODUIT, NOUS VOUS RECOMMANDONS DE LIRE ATTENTIVEMENT CE MANUEL D'UTILISATION AVANT DE FAIRE USAGE DU PRODUIT. TENEZ COMPTE DES PRINCIPAUX AVERTISSEMENTS DE SÉCURITÉ CONTENUS DANS CE MANUEL, ET CONSERVEZ CE DERNIER POUR CONSULTATION ULTÉRIEURE.

1. UTILISATION PRÉVUE DES TÊTES ADDITIONNELLES ET DU TUBE D'EXTENSION POUR DÉBROUSSAILLEUSE STERWINS

Ce produit est conçu pour une utilisation en extérieur uniquement et ne doit en aucun cas être utilisé à l'intérieur d'un bâtiment. Ce coupe-bordure/cette débroussailleuse électrique est conçu(e) pour couper l'herbe et les mauvaises herbes dans votre jardin à une température ambiante comprise entre 0 °C et 30 °C.

Les têtes fonctionnelles (taille-haie, scie sur perche et tube d'extension) peuvent être utilisées avec la tête motorisée de l'EBC-2IN1.1 pour assemblage comme taille-haie et scie sur perche.

Après avoir déballé le produit, vérifier qu'il est fourni avec tous ses accessoires (le cas échéant). Si le produit est endommagé ou présente des défauts, merci de ne pas l'utiliser et de le rapporter à votre revendeur. Si vous donnez cet outil à une autre personne, remettez-lui également ce manuel d'utilisation.

Notez que notre matériel n'est pas destiné à des usages commerciaux ou industriels. La garantie devient caduque si la machine est utilisée pour des activités commerciales ou industrielles, ou à des fins équivalentes. Ce produit est conçu pour être utilisé pendant une période de 5 ans (durée de vie estimée).

Les têtes fonctionnelles (taille-haie, élagueuse et tube d'extension) peuvent être utilisées avec la tête motorisée du 2026R09P17-0003 Coupe-bordure et débroussailleuse pour assemblage en tant que taille-haie et élagueuse.

2. AVERTISSEMENTS DE SÉCURITÉ GÉNÉRAUX POUR L'OUTIL ÉLECTRIQUE



AVERTISSEMENT Lire tous les avertissements de sécurité, les instructions, les illustrations et les spécifications fournis avec cet outil électrique. Ne pas suivre les

instructions énumérées ci-dessous peut provoquer un choc électrique, un incendie et/ou une blessure sérieuse.

Conserver tous les avertissements et toutes les instructions pour pouvoir s'y reporter ultérieurement.

Le terme « outil électrique » dans les avertissements fait référence à votre outil électrique alimenté par le secteur (avec cordon d'alimentation) ou votre outil électrique fonctionnant sur batterie (sans cordon d'alimentation).

2.1 SÉCURITÉ DE LA ZONE DE TRAVAIL

- Conserver la zone de travail propre et bien éclairée.** Les zones en désordre ou sombres sont propices aux accidents.
- Ne pas faire fonctionner les outils électriques en atmosphère explosive, par exemple en présence de liquides inflammables, de gaz ou de poussières.** Les outils électriques produisent des étincelles qui peuvent enflammer les poussières ou les fumées.
- Maintenir les enfants et les personnes présentes à l'écart pendant l'utilisation de l'outil électrique.** Les distractions peuvent vous faire perdre le contrôle de l'outil.



2.2 SÉCURITÉ ÉLECTRIQUE

- a. **Il faut que les fiches de l'outil électrique soient adaptées au socle. Ne jamais modifier la fiche de quelque façon que ce soit. Ne pas utiliser d'adaptateurs avec des outils électriques à branchement de terre.** Des fiches non modifiées et des socles adaptés réduisent le risque de choc électrique.
- b. **Éviter tout contact du corps avec des surfaces reliées à la terre telles que les tuyaux, les radiateurs, les cuisinières et les réfrigérateurs.** Il existe un risque accru de choc électrique si votre corps est relié à la terre.
- c. **Ne pas exposer les outils électriques à la pluie ou à des conditions humides.** Ceci augmente le risque de choc électrique.
- d. **Ne pas maltraiter le cordon. Ne jamais utiliser le cordon pour porter, tirer ou débrancher l'outil électrique. Maintenir le cordon à l'écart de la chaleur, du lubrifiant, des arêtes vives ou des parties en mouvement.** Des cordons endommagés ou emmêlés augmentent le risque de choc électrique.
- e. **Lorsqu'on utilise un outil électrique à l'extérieur, utiliser un prolongateur adapté à l'utilisation extérieure.** L'utilisation d'un cordon adapté à l'utilisation extérieure réduit le risque de choc électrique.
- f. **Si l'usage d'un outil électrique dans un emplacement humide est inévitable, utiliser une alimentation protégée par un dispositif à courant différentiel résiduel (RCD).** L'usage d'un RCD réduit le risque de choc électrique.

2.3 SÉCURITÉ DES PERSONNES

- a. **Rester vigilant, regarder ce que vous êtes en train de faire et faire preuve de bon sens dans votre utilisation de l'outil électrique. Ne pas utiliser un outil électrique lorsque vous êtes fatigué ou sous l'emprise de drogues, de l'alcool ou de médicaments.** Un moment d'inattention en cours d'utilisation d'un outil électrique peut entraîner des blessures graves.
- b. **Utiliser un équipement de protection individuelle. Toujours porter une protection pour les yeux.** Les équipements de protection individuelle tels que les masques contre les poussières, les chaussures de sécurité antidérapantes, les casques ou les protections auditives utilisés pour les conditions appropriées réduisent les blessures.
- c. **Éviter tout démarrage intempestif. S'assurer que l'interrupteur est en position arrêt avant de brancher l'outil au secteur et/ou au bloc de batteries, de le ramasser ou de le porter.** Porter les outils électriques en ayant le doigt sur l'interrupteur ou brancher des outils électriques dont l'interrupteur est en position marche est source d'accidents.
- d. **Retirer toute clé de réglage avant de mettre l'outil électrique en marche.** Une clé laissée fixée sur une partie tournante de l'outil électrique peut donner lieu à des blessures.
- e. **Ne pas se précipiter. Garder une position et un équilibre adaptés à tout moment.** Cela permet un meilleur contrôle de l'outil électrique dans des situations inattendues.
- f. **S'habiller de manière adaptée. Ne pas porter de vêtements amples ou de bijoux. Garder les cheveux et les vêtements à distance des parties en mouvement.** Des vêtements amples, des bijoux ou les cheveux longs

- peuvent être pris dans des parties en mouvement.
- g. **Si des dispositifs sont fournis pour le raccordement d'équipements pour l'extraction et la récupération des poussières, s'assurer qu'ils sont connectés et correctement utilisés.** Utiliser des collecteurs de poussière peut réduire les risques dus aux poussières.
 - h. **Rester vigilant et ne pas négliger les principes de sécurité de l'outil sous prétexte que vous avez l'habitude de l'utiliser.** Une fraction de seconde d'inattention peut provoquer une blessure grave.

2.4 UTILISATION ET ENTRETIEN DE L'OUTIL ÉLECTRIQUE

- a. **Ne pas forcer l'outil électrique. Utiliser l'outil électrique adapté à votre application.** L'outil électrique adapté réalise mieux le travail et de manière plus sûre au régime pour lequel il a été construit.
- b. **Ne pas utiliser l'outil électrique si l'interrupteur ne permet pas de passer de l'état de marche à arrêt et inversement.** Tout outil électrique qui ne peut pas être commandé par l'interrupteur est dangereux et il faut le réparer.
- c. **Débrancher la fiche de la source d'alimentation et/ou enlever le bloc de batteries, s'il est amovible, avant tout réglage, changement d'accessoires ou avant de ranger l'outil électrique.** De telles mesures de sécurité préventives réduisent le risque de démarrage accidentel de l'outil électrique.
- d. **Conserver les outils électriques à l'arrêt hors de la portée des enfants et ne pas permettre à des personnes ne connaissant pas l'outil électrique ou les présentes instructions de le faire fonctionner.** Les outils électriques sont dangereux entre les mains d'utilisateurs novices.
- e. **Observer la maintenance des outils électriques et des accessoires. Vérifier qu'il n'y a pas de mauvais alignement ou de blocage des parties mobiles, de pièces cassées ou toute autre condition pouvant affecter le fonctionnement de l'outil électrique. En cas de dommages, faire réparer l'outil électrique avant de l'utiliser.** De nombreux accidents sont dus à des outils électriques mal entretenus.
- f. **Garder affûtés et propres les outils permettant de couper.** Des outils destinés à couper correctement entretenus avec des pièces coupantes tranchantes sont moins susceptibles de bloquer et sont plus faciles à contrôler.
- g. **Utiliser l'outil électrique, les accessoires et les lames, etc., conformément à ces instructions, en tenant compte des conditions de travail et du travail à réaliser.** L'utilisation de l'outil électrique pour des opérations différentes de celles prévues peut donner lieu à des situations dangereuses.
- h. **Il faut que les poignées et les surfaces de préhension restent sèches, propres et dépourvues d'huiles et de graisses.** Des poignées et des surfaces de préhension glissantes rendent impossibles la manipulation et le contrôle en toute sécurité de l'outil dans les situations inattendues.

2.5 MAINTENANCE ET ENTRETIEN

Faire entretenir l'outil électrique par un réparateur qualifié utilisant uniquement des pièces de rechange identiques. Cela assure le maintien de la sécurité de l'outil électrique.



2.6 AVERTISSEMENTS DE SÉCURITÉ CONCERNANT LE TAILLE-HAIE

- a. **Ne pas utiliser le taille-haie dans des conditions météorologiques défavorables, notamment en cas de risque de foudre.** Cet avertissement diminue le risque de foudroiement.
- b. **Maintenir tous les câbles d'alimentation et câbles à distance de la zone de coupe.** Les câbles d'alimentation et câbles peuvent être cachés dans les haies ou buissons, et peuvent être accidentellement coupés par la lame.
- c. **Porter des protecteurs d'oreilles.** Un équipement de protection adéquat réduit le risque de perte d'audition.
- d. **Tenir le taille-haie par les surfaces de préhension isolées uniquement, car la lame peut entrer en contact avec des fils électriques cachés ou son propre câble.** Les lames qui entrent en contact avec un câble "actif" peuvent "activer" les parties métalliques exposées du taille-haie et exposer l'opérateur à un choc électrique.
- e. **Maintenir toutes les parties du corps à distance de la lame. Ne pas retirer les matières coupées ni tenir les produits à couper lorsque les lames se déplacent.** Les lames continuent de se déplacer après avoir éteint l'interrupteur. Un moment d'inattention en cours d'utilisation du taille-haie peut entraîner des blessures graves.
- f. **Lors de l'élimination des bourrages ou de la réparation du taille-haie, s'assurer que tous les interrupteurs de puissance sont éteints et que le câble d'alimentation est débranché.** Toute activation intempestive du taille-haie lors de l'élimination des bourrages ou de la réparation peut entraîner des blessures graves.
- g. **Transporter le taille-haie par la poignée avec la lame à l'arrêt et en veillant à ne pas actionner d'interrupteur de puissance.** Le transport adéquat du taille-haie diminue le risque de démarrage intempestif et de blessures liées aux lames.
- h. **Lors du transport ou du stockage du taille-haie, toujours utiliser le protège-lame.** La manipulation adéquate du taille-haie diminue le risque de blessures liées aux lames.

2.7 AVERTISSEMENTS DE SÉCURITÉ SUPPLÉMENTAIRES CONCERNANT LE TAILLE-HAIE SUR PERCHE :

- a. **Toujours utiliser une protection pour la tête lors de l'utilisation du taille-haie télescopique à la verticale.** Les chutes de débris peuvent provoquer des blessures graves.
- b. **Toujours utiliser deux mains lors de l'utilisation du taille-haie télescopique.** Tenir le taille-haie télescopique avec les deux mains pour éviter toute perte de contrôle.
- c. **Pour réduire le risque d'électrocution, ne jamais utiliser le taille-haie télescopique à proximité de lignes électriques.** Tout contact avec des lignes électriques ou toute utilisation à proximité de lignes électriques peut provoquer des blessures graves ou un choc électrique qui entraîne la mort.

2.8 AVERTISSEMENTS DE SÉCURITÉ SUPPLÉMENTAIRES CONCERNANT LE TAILLE-HAIE SUR PERCHE

TAIRES CONCERNANT LE TAILLE-HAIE SUR PERCHE

- a. Tenez les mains et les pieds éloignés des outils de coupe à tout moment et en particulier lors de la mise en marche du produit.
- b. N'essayez pas de saisir ou d'enlever les branchages lorsque le produit est en marche. Ne retirez les branchages que lorsque le produit est éteint et débranché de l'alimentation électrique.
- c. Veillez toujours à être dans une position de travail sûre et sans danger lorsque vous utilisez le produit.
- d. Vérifiez régulièrement que l'outil de coupe n'est pas endommagé et, s'il l'est, réparez-le immédiatement.
- e. Ne surchargez pas le produit.
- f. Vérifiez immédiatement si le produit commence à vibrer de manière anormale. Des vibrations excessives peuvent provoquer des blessures.
- g. Éteignez le produit si l'outil de coupe est bloqué. Déconnectez l'alimentation électrique et éliminez le blocage. Vérifiez que l'outil de coupe n'est pas endommagé avant d'utiliser le produit à nouveau.
- h. Suivez les instructions d'entretien et de réparation de ce produit. N'effectuez jamais de modifications sur le produit. Des informations sur l'entretien et les réparations sont fournies dans le présent manuel d'instructions.
- i. Apprenez comment arrêter le produit rapidement en cas d'urgence.
- j. N'exposez pas le produit à la pluie. N'utilisez pas le produit sur une haie humide.
- k. N'utilisez le produit qu'à la lumière du jour ou sous un bon éclairage artificiel.
- l. L'utilisation prolongée de ce produit expose l'utilisateur à des vibrations pouvant provoquer un éventail d'affections connues sous la dénomination de syndrome vibratoire mains-bras (HAVS), telles que la décoloration des doigts, ainsi que des maladies spécifiques telles que le syndrome du canal carpien. Pour réduire ce risque lors de l'utilisation du produit, portez en toutes circonstances des gants de protection et gardez les mains au chaud. Les symptômes du HAVS comprennent une combinaison des éléments suivants : picotements et engourdissement des doigts ; incapacité à sentir les choses correctement ; perte de force dans les mains ; blanchiment des doigts et apparition de rougeurs et de douleurs lors de la récupération (en particulier dans le froid et l'humidité, et probablement seulement au niveau des extrémités au début). Consultez immédiatement un médecin en cas d'apparition de ces symptômes.
- m. N'utilisez que des prolongateurs pour usage extérieur, en PVC ordinaire dont la section est au moins égale à 1,5 mm2 pour les prolongateurs mesurant jusqu'à 15 mètres et à 2,5 mm2 pour les prolongateurs de plus de 15 mètres mais de moins de 40 mètres.
- n. Vérifiez que les haies et les buissons ne contiennent pas de corps étrangers, par exemple des clôtures en fil de fer ou des fils dissimulés.
- o. Utilisez un dispositif à courant différentiel résiduel avec un courant de déclenchement de 30 mA ou moins.
- p. Tenez le taille-haie correctement, par exemple avec les deux mains s'il possède deux poignées.
- q. Ce taille-haie est destiné à être utilisé par l'opérateur au niveau du sol et non sur une échelle ou tout autre support instable.
- r. Avant d'utiliser le taille-haie, l'utilisateur doit s'assurer que



le(s) dispositif(s) de verrouillage des éléments mobiles (par exemple : l'arbre long et l'élément pivotant), si présent(s), est (sont) en position verrouillée.

- s. Faites entretenir à intervalles réguliers tout mécanisme d'arrêt réglable.

2.9 AVERTISSEMENTS DE SÉCURITÉ CONCERNANT L'ÉLAGUEUSE

- a. N'utilisez pas la machine si vous êtes fatigué, malade ou sous l'influence de l'alcool ou d'autres drogues ;
- b. Il faut que les fiches de l'outil électrique soient adaptées au socle. Les fiches de l'outil électrique doivent être connectées à une prise de courant spécifiée sur l'étiquette.
- c. Interrompez votre travail lorsque vous vous sentez fatigué ou épuisé. Faites des pauses régulières afin de récupérer et changez fréquemment de position de travail. Un moment d'inattention lors de l'utilisation du produit peut entraîner des blessures graves.
- d. Maintenez tous les parties du corps à distance de la chaîne de tronçonneuse. Ne dégarez aucun matériau découpé et ne tenez aucun matériau à découper lorsque la chaîne de tronçonneuse est en mouvement. Vérifiez que l'interrupteur est en position d'arrêt avant de retirer des matériaux coincés. Un moment d'inattention lors de l'utilisation du produit peut entraîner des blessures graves.
- e. Tenez le produit seulement par des surfaces de préhension isolées, car la chaîne de tronçonneuse peut entrer en contact avec des fils dissimulés ou avec son propre cordon. Lorsque des chaînes de tronçonneuse entrent en contact avec un fil sous tension, les parties métalliques exposées du produit peuvent devenir conductrices et envoyer une décharge électrique à l'opérateur.
- f. Maintenez les câbles éloignés de la zone de coupe. Pendant l'utilisation, le câble peut être caché par des arbustes et être accidentellement coupé par la lame.
- g. Tenez tous les parties du corps à distance de la chaîne de tronçonneuse lorsque vous utilisez le produit. Avant de démarrer le produit, assurez-vous que la chaîne de tronçonneuse n'est pas en contact avec quoi que ce soit. Un moment d'inattention lors de l'utilisation des produits peut entraîner l'enchevêtrement de vos vêtements ou de votre corps avec la chaîne de la tronçonneuse.
- h. Tenez toujours le produit à deux mains au niveau de la poignée et de la poignée souple. Tenir le produit d'une seule main ou au niveau de parties non prévues à cet effet augmente le risque de blessures et est totalement à proscrire.
- i. Portez des lunettes de sécurité et des protections auditives. Utilisez des chaussures antidérapantes ainsi que des vêtements bien ajustés. Il est recommandé de porter des équipements de protection supplémentaires pour la tête, les mains, les jambes et les pieds. Des vêtements de protection adéquats permettent de réduire les blessures corporelles dues à la projection de débris ou au contact accidentel avec la chaîne de la tronçonneuse.
- j. N'utilisez pas le produit dans un arbre. L'utilisation d'un produit dans un arbre peut entraîner des blessures.
- k. Gardez toujours une position adaptée et utilisez le produit uniquement lorsque vous vous tenez sur une surface fixe, sûre et plane. Les surfaces glissantes ou instables telles que les échelles peuvent entraîner une perte d'équilibre ou de contrôle du produit.
- l. Portez le produit par la poignée souple, éteint et tenu à

- m. distance du corps. Lors du transport ou du rangement du produit, installez systématiquement le couvercle de guide-chaîne. Une manipulation correcte du produit réduit le risque de contact accidentel avec la chaîne en mouvement.
- m. Suivez les instructions relatives à la lubrification, à la tension de la chaîne et au remplacement des accessoires. Une chaîne mal tendue ou mal lubrifiée peut se rompre ou augmenter le risque de recul.
- n. Maintenez les poignées sèches, propres et dépourvues d'huile et de graisse. Les poignées grasses et huileuses sont glissantes et peuvent provoquer une perte de contrôle.
- o. Couper uniquement du bois. N'utilisez pas le produit à des fins non prévues. Par exemple : n'utilisez pas le produit pour couper du plastique, de la maçonnerie ou des matériaux de construction autres que le bois. L'utilisation du produit pour des opérations différentes de celles prévues peut donner lieu à des situations dangereuses.
- p. Veillez à respecter les réglementations nationales et locales. Les réglementations nationales et locales peuvent restreindre l'utilisation de ce produit. Utilisez uniquement les guides et les chaînes de rechange spécifiés par le fabricant, ou des remplacements équivalents. L'utilisation d'accessoires de coupe non autorisés peut entraîner des blessures et des dommages matériels.
- q. Avant d'utiliser le produit et après tout choc ou chute, vérifiez s'il y a des signes d'usure ou de dommages et réparez-les si nécessaire.
- r. Effectuez les travaux de nettoyage et d'entretien avant le rangement de l'élagueuse.
- s. Ajustez la profondeur de coupe à l'épaisseur de la pièce à travailler. Il convient que moins de la totalité d'une dent parmi toutes les dents de la lame soit visible sous la pièce. Utilisez des pinces ou une autre méthode pratique pour positionner et maintenir la pièce à travailler sur une plateforme stable. Tenir la pièce à travailler à la main ou contre votre corps la rend instable et peut entraîner une perte de contrôle.
- t. Veuillez utiliser un protecteur de transport pendant le transport et le rangement afin de sécuriser la machine pendant le transport et d'éviter toute perte de carburant, tout dommage ou toute blessure.
- u. Réglez la vitesse de ralenti de manière à ce que l'accessoire de coupe cesse de tourner lorsque le moteur tourne au ralenti.

2.10 CAUSES DU REcul ET PRÉVENTION DU REcul PAR L'OPÉRATEUR

Un recul peut avoir lieu lorsque le nez ou la pointe du guide-chaîne touche un objet, ou lorsque le bois se referme et pince la chaîne de la tronçonneuse pendant la découpe. Dans certains cas, le contact de la pointe peut provoquer une réaction inverse soudaine, faisant remonter le guide-chaîne et le ramenant vers l'opérateur.

Le pincement de la chaîne de la tronçonneuse le long de la partie supérieure du guide-chaîne peut ramener rapidement le guide-chaîne vers l'opérateur. L'une ou l'autre de ces réactions peut faire perdre le contrôle de la tronçonneuse, ce qui peut entraîner des blessures graves. Ne pas se fier exclusivement aux dispositifs de sécurité intégrés à la tronçonneuse. En tant qu'utilisateur du produit, vous devez prendre plusieurs mesures pour éviter les accidents et les blessures lors de vos travaux de coupe. Le recul est le résultat d'un mauvais usage de l'outil et/ou de procédures ou de conditions de fonctionnement



incorrectes et peut être évité en prenant les précautions adéquates spécifiées ci-dessous :

1. Maintenir une prise ferme, les pouces et les doigts entourant les poignées du produit, les deux mains sur la tronçonneuse, et positionner votre corps et votre bras de manière à pouvoir résister aux forces de recul. Les forces de recul peuvent être contrôlées par l'opérateur s'il prend les précautions nécessaires. Ne lâchez pas le produit.
2. Ne pas se précipiter. Cela permet d'éviter tout contact involontaire avec la pointe et de mieux contrôler le produit dans des situations inattendues.
3. Utilisez uniquement les guides et les chaînes de rechange spécifiés par le fabricant. Un remplacement incorrect des guides et des chaînes peut entraîner une rupture de la chaîne et/ou un recul.
4. Suivre les instructions d'affûtage et d'entretien du fabricant de la chaîne de la tronçonneuse. La diminution de la hauteur de la jauge de profondeur peut entraîner une augmentation du recul.

2.11 RÉDUCTION DES VIBRATIONS ET DU BRUIT

Pour réduire l'impact des émissions de vibration et des émissions sonores, limiter la durée d'utilisation, utiliser des modes de fonctionnement à faible vibration et à faible bruit, et porter un équipement de protection individuelle. Tenir compte des points suivants pour minimiser les risques d'exposition aux vibrations et au bruit :

- a. Utiliser uniquement le produit conformément à sa conception et aux présentes instructions.
- b. Veiller à ce que le produit soit en bon état et bien entretenu.
- c. Utiliser des accessoires adaptés au produit et s'assurer qu'ils sont en bon état.
- d. Tenir fermement les poignées/la surface de préhension.
- e. Entretien ce produit conformément aux présentes instructions et veiller à ce qu'il soit bien lubrifié (le cas échéant).
- f. Planifier votre emploi du temps de manière à répartir l'utilisation d'outils à fortes vibrations sur une période plus longue.

2.12 URGENCES

Familiarisez-vous avec l'utilisation de ce produit à l'aide du présent manuel d'instructions. Mémorisez les consignes de sécurité et suivez-les à la lettre. Cela vous aidera à prévenir les risques et les dangers.

- Soyez toujours attentif lors de l'utilisation de ce produit, de sorte à pouvoir reconnaître et gérer les risques de manière précoce. Une intervention rapide peut prévenir les blessures graves ainsi que les dégâts causés aux biens.
- En cas de défaillance, arrêtez la machine et débranchez-la de son alimentation. Faites vérifier le produit par un professionnel qualifié et faites-le réparer, si nécessaire, avant de l'utiliser à nouveau.

2.13 RISQUES RÉSIDUELS

Même si vous utilisez ce produit en respectant toutes les exigences en matière de sécurité, vous restez exposé à de potentiels risques de blessure et de dégât. Vous pouvez être exposé aux risques suivants liés à la structure et à la conception du produit :

- Problèmes de santé engendrés par l'émission de vibrations si le produit est utilisé pendant de longues périodes ou s'il n'est pas convenablement manipulé et entretenu.

- Blessures et dommages matériels dus au bris des accessoires de coupe ou à une collision soudaine entre la machine et des objets dissimulés lors de son utilisation.
- Risque de blessures et de dommages matériels dus à des objets projetés.

2.14 SYMBOLES DU PRODUIT





AVERTISSEMENT ! Toutes les indications de sécurité apposées sur le produit doivent être maintenues propres et lisibles. Si les indications de sécurité sont manquantes ou illisibles, elles doivent être remplacées. Pour cela, contactez le service après-vente de votre revendeur local.





	Conforme aux normes européennes : ce symbole signifie que l'appareil respecte les directives européennes applicables et qu'une vérification de la conformité à ces directives a été effectuée.
	Conforme aux réglementations techniques de l'Ukraine
	Lire et assimiler toutes les instructions avant d'utiliser le produit, et respecter l'intégralité des messages d'avertissement et des consignes de sécurité.
	Les produits électriques usagés ne doivent pas être jetés avec les déchets ménagers. Merci de les recycler dans les installations existantes prévues à cet effet. Contacter les autorités locales ou votre revendeur pour des conseils en matière de recyclage.
	Niveau de puissance sonore garanti (évalué conformément à la directive 2000/14/CE telle qu'amendée par la directive 2005/88/CE).
	Portez un équipement de protection auditive.
	Porter un équipement de protection oculaire
	Portez toujours un casque
	Portez un casque et des protections oculaires
	Portez des chaussures résistantes et antidérapantes



	Porter des gants de protection.
	DANGER - Tenir les mains à distance de la lame
	N'exposez pas le produit à la pluie
	Débranchez l'alimentation électrique immédiatement si le cordon d'alimentation s'abîme ou s'emmêle
	Gardez une distance de sécurité par rapport aux lignes électriques
	Éteignez le produit et débranchez-le de l'alimentation électrique avant toute opération d'assemblage, de nettoyage, de réglage, d'entretien, de rangement et de transport
	Orientation correcte des gouges
	Le contact avec la pointe peut provoquer un mouvement soudain du guide-chaîne vers le haut ou vers l'arrière. Cela peut causer des blessures graves à l'utilisateur
	Il convient d'éviter tout contact de la pointe du guide-chaîne avec tout objet

	Utilisez toujours l'élagueuse à deux mains
	Ne tenez jamais l'élagueuse d'une seule main

2.15 SYMBOLES FIGURANT DANS CE MANUEL

	Type et source du danger : le non-respect de cet avertissement peut entraîner des blessures physiques ou la mort.
	Type et source du danger : Ce symbole indique que l'appareil, l'environnement ou d'autres biens peuvent être endommagés en cas de non-respect de l'avertissement.
	Note : ce symbole indique la présence d'informations importantes permettant de mieux connaître le produit.
	Le manuel d'instructions doit être recyclé
	Ce produit est recyclable. S'il ne peut plus être utilisé, veuillez l'apporter au centre de recyclage.



3. DONNÉES TECHNIQUES

Modèle	EMT-3ACC.1
Poids Net (kg)	3,5 kg
Poids brut (kg)	5,4 kg
TAILLE-HAIE	
Modèle	EMT-3ACC.1A
Puissance (W)	1200 W
Tension (V)	220-240 V ~ 50 Hz
Indice IP	IPX0
Vitesse nominale (No=XXXMin ⁻¹)	2 000 coupes/min
Longueur de guide-chaîne	46,8 cm
Longueur de coupe maximale	42,5 cm
Diamètre de coupe maximal (espacement des dents)	24 mm
Réglage de l'angle (nombre de positions + valeur max/mini)	12 positions de 0° à 175°
Niveau de puissance acoustique (garanti)	97 dB(A)
Niveau de puissance acoustique mesuré L_{WA} (dB(A))	93,3 dB(A)
Incertitude K_{WA} (dB(A))	3 dB(A)
Niveau de pression acoustique mesuré L_{PA} (dB(A))	86 dB(A)
Incertitude K_{PA} (dB(A))	3 dB(A)
Niveau de vibration	Poignée avant: 1,771 m/s ² Poignée arrière: 1,876 m/s ²
Incertitude	K=1,5 m/s ²
SCIE SUR PERCHE	
Modèle	EMT-3ACC.1C
Puissance (W)	1200 W
Tension (V)	220-240 V ~ 50 Hz
Indice IP	IPX0
Vitesse nominale de la chaîne	10,8 m/s
Vitesse nominale (No=XXXMin ⁻¹)	8600 min ⁻¹
Capacité de coupe max.	20 cm
Capacité de coupe recommandée	15 cm
Pas de la chaîne	9,52 mm (3/8 pouce)
Nombre de maillons d'entraînement	33
Jauge (mm)	1,27 mm
Pignon d'entraînement (nombre de dents)	6



Capacité du réservoir d'huile	120 ml
Référence de la chaîne	0,050x33DL
Référence du guide-chaîne	AM08-33-507P
Longueur standard du guide-chaîne	254 mm
Longueur recommandée du guide-chaîne	254 mm
Longueur du guide-chaîne	254 mm
Niveau de puissance acoustique (garanti)	105 dB(A)
Niveau de puissance acoustique mesuré L_{WA} (dB(A))	101,8 dB(A)
Incertitude K_{WA} (dB(A))	3 dB(A)
Niveau de pression acoustique mesuré L_{PA} (dB(A))	93 dB(A)
Incertitude K_{PA} (dB(A))	3 dB(A)
Niveau de vibration	Poignée avant: 2,328 m/s ² Poignée arrière: 2,294 m/s ²
Incertitude	K=1,5 m/s ²
TUBE D'EXTENSION	
Modèle	EMT-3ACC.1B
Longueur	55 cm

Les valeurs acoustiques ont été déterminées selon le code d'essai acoustique indiqué dans la Directive de l'UE 2000/14/CE relative au bruit, Annexe VI et la directive 2005/88/CE, en utilisant les normes de base EN ISO 3744:1995 et ISO 11094:1991. Les niveaux d'intensité acoustique pour l'opérateur peuvent dépasser 80 dB(A) et des mesures de protection auditive sont nécessaires. La ou les valeurs totales déclarées de vibration et la ou les valeurs déclarées d'émission sonore ont été mesurées conformément à une méthode d'essai normalisée et peuvent être utilisées pour comparer des machines. La ou les valeurs totales déclarées de vibration et la ou les valeurs déclarées d'émission sonore peuvent aussi être utilisées dans une évaluation préliminaire de l'exposition.

Avertissement : Les vibrations pendant l'utilisation de la machine peuvent être différentes de la valeur totale déclarée selon les façons d'utiliser la machine.

Avertissement : Pour la valeur d'émission de vibration, il est nécessaire d'identifier les mesures de sécurité destinées à protéger l'opérateur qui sont basées sur une estimation de l'exposition dans les conditions réelles d'utilisation (en prenant en compte toutes les parties du cycle de fonctionnement, telles que les moments où la machine est hors tension et où elle fonctionne au ralenti, en plus du temps de déclenchement).

4. MONTAGE



AVERTISSEMENT ! Le produit doit être entièrement monté avant toute utilisation !
Ne pas utiliser un produit qui n'est que partiellement monté ou sur lequel des pièces endommagées sont installées ! Suivre les consignes de montage étape par étape et utiliser les images fournies comme repère visuel pour assembler le produit en toute facilité !



4.1 DÉBALLAGE

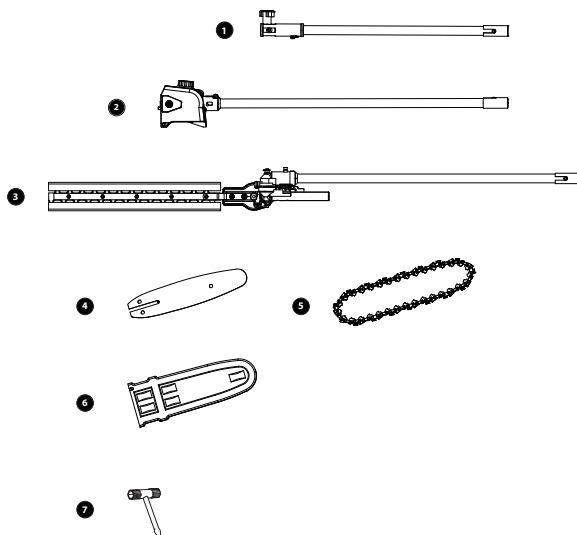

1. Tube d'extension
2. Tête de scie sur perche
3. Tête de taille-haie
4. Guide-chaîne
5. Chaîne de tronçonneuse
6. Protège-guide
7. Clé à douille

Instructions de déballage :

- Porter des gants lors du déballage.
- Ne pas utiliser de cutter, de couteau, de scie ou d'autres outils similaires pour déballer le produit.
- Tenir l'outil uniquement par la poignée.
- Conserver la boîte pour une utilisation ultérieure (transport et stockage).
- Conserver le manuel d'instruction dans un endroit sec pour une consultation ultérieure.

5. TAILLE-HAIE

5.1 INITIATION

Familiarisez-vous avec le manuel d'utilisation avant d'utiliser l'appareil

5.2 PRÉPARATION

1. CE TAILLE-HAIE PEUT PROVOQUER DES BLESSURES GRAVES. Lisez attentivement les instructions pour savoir comment manipuler, préparer, entretenir, démarrer et arrêter correctement le taille-haie. Familiarisez-vous avec toutes les commandes et l'utilisation appropriée du taille-haie.
2. Ne laissez jamais des enfants utiliser le taille-haie.
3. Prenez garde aux lignes électriques aériennes.
4. Évitez d'utiliser l'appareil lorsque des personnes, en particulier des enfants, se trouvent à proximité.
5. Portez des vêtements adaptés ! Ne portez ni vêtement ample ni bijou pouvant être accroché par les pièces mobiles. Il est recommandé de porter des gants résistants, des chaussures antidérapantes et des lunettes de sécurité. 6. Si le mécanisme de coupe heurte un corps étranger ou si le taille-haies se met à produire des sons ou vibrations anormaux, coupez l'alimentation électrique et laissez le taille-haies s'arrêter. Débranchez le cordon d'alimentation de la prise secteur et suivez les étapes suivantes : --inspectez la machine à la recherche de dommages éventuels ; --recherchez les pièces desserrées, et resserrez-les ; --faites remplacer ou réparer les pièces endommagées par des pièces ayant des spécifications équivalentes

5.3 FONCTIONNEMENT

1. Ce produit ne doit pas être utilisé à d'autres fins que celles décrites dans les présentes instructions. Suivez scrupuleusement toutes les instructions données.



2. Arrêtez l'appareil et débranchez le cordon d'alimentation avant le nettoyage ou l'élimination d'une obstruction, la vérification, l'entretien ou l'intervention sur l'appareil, le réglage de la position de travail de l'outil de coupe, l'abandon de l'appareil sans surveillance.
3. Assurez-vous que le produit est correctement placé dans une position de travail désignée avant de le mettre en marche. N'utilisez pas ce produit en vous tenant sur des marches ou sur une échelle.
4. Lorsque vous utilisez le produit, assurez-vous toujours que la position de travail est sûre et sécurisée.
5. N'utilisez pas l'appareil si l'outil de coupe est endommagé ou usé de manière excessive.
6. Veillez toujours à ce que toutes les poignées et tous les dispositifs de protection soient en place lorsque vous utilisez le produit. N'essayez jamais d'utiliser un produit incomplet ou ayant subi une modification non autorisée.
7. Utilisez toujours les deux mains pour faire fonctionner un produit équipé de deux poignées.
8. Soyez toujours conscient de votre environnement et restez attentif aux dangers éventuels dont vous pourriez ne pas avoir conscience en raison du bruit émis par le produit.

5.4 MAINTENANCE ET STOCKAGE

Si le câble d'alimentation de cet outil électrique est endommagé, il faut le remplacer par un câble d'alimentation spécialement préparé et pouvant être obtenu auprès du service d'entretien. Si les brosses en carbone doivent être remplacées, le faire faire par un réparateur qualifié (toujours remplacer les deux brosses en même temps).

1. Lorsque vous arrêtez le produit à des fins d'entretien, d'inspection ou de stockage, éteignez-le, débranchez-le de l'alimentation électrique et vérifiez que toutes les parties mobiles se sont complètement arrêtées. Laissez le produit refroidir avant de procéder à des inspections, des réglages, etc.
2. Attendez toujours que le produit ait refroidi avant de le ranger.
3. Lors du transport ou du rangement du produit, installez toujours la protection de transport sur la lame.
4. Utilisez uniquement les pièces de rechange et accessoires recommandés par le fabricant.
5. Inspectez et entretenez régulièrement le produit. Ne faites réparer le produit que par un centre de réparation agréé ou un spécialiste qualifié similaire.
6. Lorsque vous n'utilisez pas le produit, stockez-le hors de portée des enfants.
7. Le consommateur peut se rendre au centre de service après-vente pour remplacer la brosse en carbone par une neuve lorsque celle-ci est usée.

6. SCIE À ÉLAGUER

PRISE EN MAIN

Familiarisez-vous avec le manuel d'utilisation avant d'utiliser l'appareil.

6.1 AVERTISSEMENT DE SÉCURITÉ D'UTILISATION

AVERTISSEMENT !

Ce produit n'a pas été conçu pour offrir une protection contre les chocs électriques en cas de contact avec des lignes électriques aériennes ! Par conséquent, n'utilisez pas le produit à proximité de câbles, de lignes électriques ou téléphoniques. Gardez une distance minimale de 10 m par rapport à toutes les lignes électriques.

REBOND

AVERTISSEMENT !

Attention au recul ! Le recul peut entraîner une perte de contrôle dangereuse du produit et causer des blessures graves, voire mortelles, à l'opérateur ou à toute personne se trouvant à proximité ! Restez toujours vigilant car le recul en rotation et le recul par pincement sont des dangers d'utilisation majeurs et la cause principale de la plupart des accidents !

1. Le recul est le mouvement soudain du produit vers l'arrière/le haut, qui se produit lorsque la chaîne (à l'extrémité du guide-chaîne) entre en contact avec un tronc ou du bois, ou lorsqu'elle se coince.
2. En cas de recul, le produit réagit de manière imprévisible et peut causer des blessures graves à l'opérateur ou aux personnes présentes.
3. Une connaissance de base du « recul » permet de réduire ou d'éliminer l'élément de surprise. Celui-ci est en effet à l'origine de la majorité des accidents.
4. Vous devez lire attentivement tous les avertissements de sécurité et les instructions d'utilisation avant d'utiliser ce produit.

Pour éviter le recul :

→ Ne travaillez jamais avec une chaîne détendue, fortement étirée ou très usée.



- Utilisez toujours une chaîne à faible recul
- Veillez à ce que la chaîne soit correctement tendue.
- Veillez à ce que la chaîne soit correctement affûtée.
- Ne travaillez jamais avec la pointe du guide-chaîne. Sciez avec le guide-chaîne orienté selon un angle plat.
- Tenez toujours le produit fermement à deux mains.

ÉLAGUER

1. Tenez toujours le produit fermement à deux mains au niveau de la surface de préhension et de la poignée arrière. N'utilisez jamais ce produit d'une seule main.
2. Tenez fermement les poignées du produit, en les enserrant entre votre pouce et vos doigts. Une bonne prise vous aidera à réduire le recul et à garder le contrôle du produit.
3. Ne tenez jamais le produit dans un angle supérieur à 60° par rapport à l'horizontale. Dans le cas contraire, il n'est pas possible de travailler en sécurité.
4. Ne vous tenez jamais directement sous la branche que vous êtes en train de scier. Les objets peuvent tomber différemment que prévu. Placez-vous toujours en dehors de la trajectoire de chute des branches.
5. Maintenez les autres personnes à distance de l'extrémité coupante du produit et à une distance de sécurité de la zone de travail. Maintenez une distance minimale de 10 m par rapport aux personnes présentes.



AVERTISSEMENT ! Ne grimpez jamais dans un arbre pour l'élaguer ! Ne montez pas sur des échelles, des plates-formes, des troncs d'arbre et ne vous placez pas dans toute autre position susceptible de vous faire perdre l'équilibre ou le contrôle du produit ! Lors de l'élagage des arbres, n'effectuez surtout pas de coupe au ras d'un tronc ou d'une branche principale tant que vous n'avez pas coupé un tronçon externe de la branche pour réduire son poids ! Cela permet d'éviter d'arracher l'écorce du tronc.

6. Ne vous tenez jamais sur une échelle ou un autre type de support instable lorsque vous utilisez le produit. Un support instable est source de dangers.



AVERTISSEMENT ! Ce produit n'a pas été conçu pour offrir une protection contre les chocs électriques en cas de contact avec des lignes électriques aériennes ! Par conséquent, n'utilisez pas le produit à proximité de câbles, de lignes électriques ou téléphoniques. Gardez une distance minimale de 10 m par rapport à toutes les lignes électriques !

7. Utilisez le produit que si vous avez de bons appuis au sol. Tenez le produit du côté droit de votre corps. Changez régulièrement de position de travail et prévoyez des périodes de repos pendant l'utilisation.
8. N'utilisez pas l'appareil avec les bras complètement tendus et n'essayez pas de couper des zones difficiles à atteindre.
9. Maintenez une pression ferme et régulière sur le produit pendant son utilisation. N'essayez pas de forcer le passage du produit à travers le bois, laissez l'outil de coupe faire le travail, en utilisant les griffes d'abattage de manière à exercer une pression de levier minimale.
10. Faites attention lorsque vous atteignez la fin de la coupe. Le poids du produit peut changer de façon inattendue lorsqu'il se libère du bois. Des accidents peuvent survenir au niveau des jambes et des pieds. Retirez toujours le produit d'une découpe de bois quand il est en marche.

NOTE : La chaîne doit tourner à pleine vitesse lorsqu'elle entre en contact avec le bois.

Branches fines Les branches fines peuvent être coupées en une seule coupe. Coupez-les en plusieurs morceaux pour éviter qu'elles n'éclatent et ne se déforment.

Branches épaisses Pour la coupe de branches plus grosses, trois coupes sont nécessaires.

1. Effectuez d'abord une première coupe peu profonde par-dessous la branche près du tronc ou de la branche principale. Il faut couper entre un tiers et la moitié de l'épaisseur de la branche
2. Effectuez une deuxième coupe par-dessus la branche à une position plus éloignée du tronc ou de la branche principale que la première coupe. Continuez de couper la branche jusqu'à la sectionner de l'arbre.
3. Enfin, coupez la souche avec une coupe nette du haut vers le bas.
4. Il peut être utile de sceller la coupe avec un produit approprié.

NOTE : Enlevez régulièrement les branches qui traînent sur le sol pour éviter de trébucher dessus. Vérifiez régulièrement le niveau d'huile et faites l'appoint si nécessaire. Éteignez l'appareil et débarrassez-le de la source d'alimentation lorsque vous le laissez sans surveillance.

- L'appareil doit être inspecté avant utilisation et après une chute ou d'autres chocs afin d'identifier tout dommage ou défaut



important.

- N'utilisez pas la machine dans une position telle que toute partie se trouverait à moins de 10 m de lignes électriques aériennes.
- Anticipez les dangers potentiels de l'utilisation de l'élagueuse et évitez-les quand vous effectuez des tâches classiques. Maintenez les autres personnes éloignées pendant l'utilisation de la machine. Attention aux branches qui tombent ou qui rebondissent après avoir percuté le sol ; retirez ces branches par tronçons et lorsque vous opérez dans des positions dangereuses.
- Maintenez une position stable et un bon équilibre pendant l'utilisation, et pensez à utiliser le harnais fourni. Ne vous tenez jamais directement sous la branche que vous êtes en train de scier. Les objets peuvent tomber différemment que prévu. Placez-vous toujours en dehors de la trajectoire de chute des branches.

AVERTISSEMENT !

- Ne grimpez jamais dans un arbre pour l'élaguer ! Ne montez pas sur des échelles, des plates-formes, des troncs d'arbre et ne vous placez pas dans toute autre position susceptible de vous faire perdre l'équilibre ou le contrôle du produit ! Lors de l'élagage des arbres, n'effectuez surtout pas de coupe au ras d'un tronc ou d'une branche principale tant que vous n'avez pas coupé un tronçon externe de la branche pour réduire son poids ! Cela permet d'éviter d'arracher l'écorce du tronc !
- Ce produit n'a pas été conçu pour offrir une protection contre les chocs électriques en cas de contact avec des lignes électriques aériennes ! Par conséquent, n'utilisez pas le produit à proximité de câbles, de lignes électriques ou téléphoniques. Gardez une distance minimale de 10 m par rapport à toutes les lignes électriques
- Enlevez régulièrement les branches qui traînent sur le sol pour éviter de trébucher dessus. Vérifiez régulièrement le niveau d'huile et faites l'appoint si nécessaire. Éteignez l'appareil et débranchez-le de la source d'alimentation lorsque vous le laissez sans surveillance.
- Maintenez une position stable et un bon équilibre pendant l'utilisation. Attachez toujours le produit au harnais. Ne le portez pas uniquement avec les mains !

6.2 ENTRETIEN

Si le câble d'alimentation de cet outil électrique est endommagé, il faut le remplacer par un câble d'alimentation spécialement préparé et pouvant être obtenu auprès du service d'entretien. Si les brosses en carbone doivent être remplacées, le faire faire par un réparateur qualifié (toujours remplacer les deux brosses en même temps). Pour garantir la fiabilité et la durée de vie, effectuez régulièrement les opérations d'entretien suivantes. Les travaux d'entretien et de nettoyage de l'élagueuse et le retrait des protections ne peuvent être effectués qu'après avoir éteint le moteur et débranché la fiche de l'alimentation électrique.

1. Vérifiez régulièrement qu'il n'y a pas de défauts évidents tels qu'une chaîne ou un guide-chaîne desserrés, sortis de leur logement ou endommagés, des fixations desserrées et des composants usés ou endommagés.
2. Vérifiez que les capots et les protections ne sont pas endommagés et qu'ils sont correctement mis en place. Effectuez l'entretien ou les réparations nécessaires avant d'utiliser l'élagueuse.
3. Si, en dépit du soin apporté à la fabrication et aux essais, la chaîne de l'élagueuse venait à casser, la réparation doit être confiée à un spécialiste agréé.
4. Ne nettoyez pas l'élagueuse quand celle-ci est en marche.
5. Veillez à ce que tous les éléments de fixation (vis, écrous, etc.) soient toujours bien serrés afin de pouvoir travailler en toute sécurité avec l'élagueuse.
6. Vérifiez fréquemment que l'élagueuse ne présente pas de signes d'usure. Remplacez les pièces usées ou endommagées.
7. Rangez votre élagueuse dans un endroit sec. Pour garantir une longue durée de vie, toutes les pièces vissées doivent être nettoyées puis graissées.
8. Nettoyez l'élagueuse à l'aide d'une brosse et d'un chiffon. N'utilisez pas de solvants ou d'eau pour éliminer la saleté.
9. La chaîne de l'élagueuse est l'élément le plus exposé à l'usure. Il convient donc de vérifier régulièrement l'état de la chaîne de l'élagueuse et de son assemblage. - Si la chaîne de l'élagueuse est usée ou émoussée, elle doit être remplacée ou affûtée immédiatement ; - Si l'élagueuse se met à vibrer excessivement, cela indique que la chaîne de l'élagueuse ou le guide-chaîne n'ont pas été correctement équilibrés ou qu'ils ont subi des déformations dues à des chocs. Dans ce cas, ils doivent être réparés ou remplacés. Débranchez le produit de l'alimentation électrique avant de régler ou de remplacer la chaîne de l'élagueuse et le guide-chaîne.
10. Utilisez les outils d'application adaptés à votre produit et s'assurer qu'ils sont en bon état.
11. Un nettoyage régulier et adéquat permet de garantir une utilisation sûre et de prolonger la durée de vie du produit. Un mauvais entretien aura pour effet de réduire la durée de vie du produit. Le retrait ou la modification des composants de sécurité peut entraîner de graves dommages !
12. Le consommateur peut se rendre au centre de service après-vente pour remplacer la brosse en carbone par une neuve lorsque celle-ci est usée.

COMMENT AFFÛTER LA CHAÎNE DE L'ÉLAGUEUSE

1. Faites affûter votre chaîne d'élagueuse par un professionnel dans un centre de réparation agréé, ou affûtez la chaîne vous-même à l'aide d'un kit d'affûtage adapté. Respectez également les instructions d'affûtage fournies avec le kit d'affûtage.



2. La différence de hauteur entre le tranchant et le limiteur de profondeur détermine la profondeur de coupe. Lors de l'affûtage de la chaîne de l'élagueuse, il convient de tenir compte des points suivants. - Angle de limage - Angle de coupe Position de la lime - Diamètre de la lime ronde - Profondeur de la lime
3. Pour affûter la chaîne, procédez comme suit : · Portez des gants de protection. · Assurez-vous que la tension de la chaîne est correcte. · Engagez le frein de chaîne afin de bloquer la chaîne sur le guide.
4. Utilisez une lime à chaîne, d'un diamètre égal à 1,1 fois la profondeur des gouges. Veillez à ce que 20 % du diamètre de la lime dépasse le plateau supérieur de la dent.
5. Limez à un angle perpendiculaire au guide-chaîne, et à un angle de 25° par rapport au sens d'avancement de la chaîne.
6. Limer chaque dent de l'intérieur vers l'extérieur uniquement. Limez d'abord un côté de la chaîne, puis retournez l'élagueuse et répétez la procédure.
7. Affûtez chaque gouge de manière égale en donnant le même nombre de coups de lime.
8. Veillez à ce que toutes les gouges aient la même longueur. Contrôlez la hauteur des limiteurs de profondeur de sécurité tous les 5 affûtages. Si les jauges de profondeur sont également émoussés, il faut impérativement rétablir leur profil d'origine.
9. Contrôlez la hauteur des jauges de profondeur avec un instrument de mesure de leur hauteur. Ce type d'instrument de mesure est disponible dans la plupart des magasins de bricolage.

7. PIÈCES DE RECHANGE ET NOMENCLATURE

7.1 VUE ÉCLATÉE

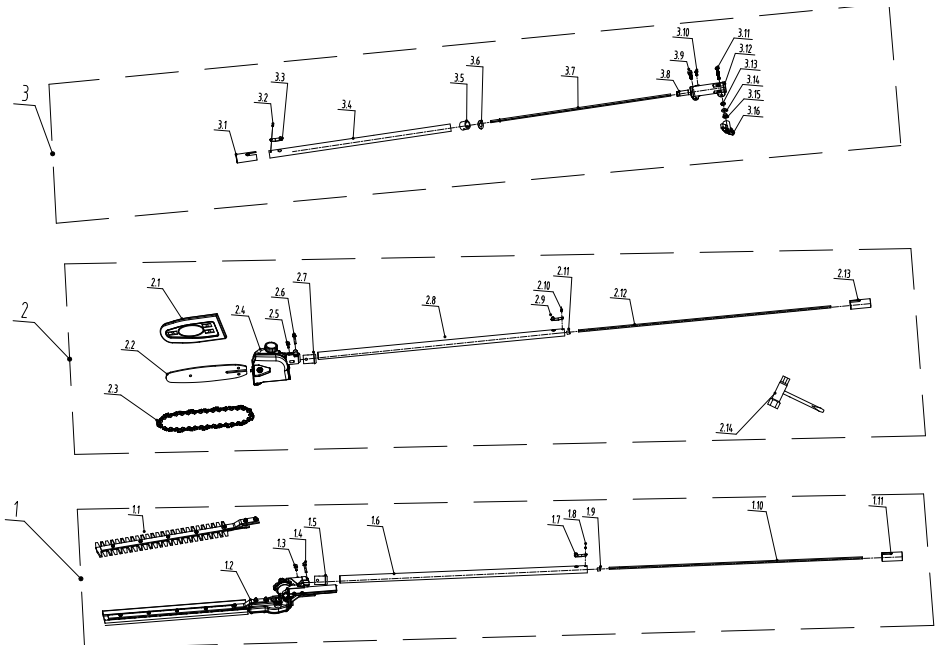

**7.2 NOMENCLATURE DU PRODUIT**

1	Ensemble taille-haie sur perche
1.1	Kit de lames
1.2	Tête de coupe pour taille-haie sur perche
1.3	Vis à six pans creux
1.4	Vis à six pans creux
1.5	Connecteur
1.6	Ensemble tube
1.7	Clip à ressort
1.8	Rivet semi-tubulaire à tête plate
1.9	Collier d'arbre flexible
1.10	Arbre flexible
1.11	Tube
2	Ensemble scie sur perche
2.1	Fourreau de lame

2.2	Plaque de guidage
2.3	Chaîne de tronçonneuse
2.4	Ensemble scie sur perche
2.5	Vis à tête creuse 6 pans
2.6	Vis à tête creuse 6 pans
2.7	Connecteur
2.8	Ensemble tube
2.9	Agrafe à ressort
2.10	Rivet semi-tubulaire à tête plate
2.11	Pince à arbre flexible
2.12	Arbre flexible
2.13	Tube
2.14	Clé à douille
3	Ensemble tube d'extension
3.1	Tube

3.2	Rivet semi-tubulaire à tête plate
3.3	Agrafe à ressort
3.4	Ensemble tube
3.5	Anneau en fer
3.6	Plaque de positionnement
3.7	Arbre flexible
3.8	Connecteur
3.9	Vis à tête creuse 6 pans
3.10	Vis à tête hexagonale
3.11	Vis à tête hexagonale
3.12	Accouplement d'arbre
3.13	Rondelle
3.14	Rondelle plate
3.15	Écrou de sécurité hexagonal
3.16	Molette

7.3 SITUATIONS CATASTROPHIQUES : PROBLÈMES CRITIQUES

Problèmes	Solutions
La machine dégage de la fumée lors de son utilisation	Arrêtez immédiatement la machine, puis adressez-vous au centre de réparation



8. RÉOLUTION DE PROBLÈMES



DANGER ! Risque de blessures dues à des chocs électriques.
Avant toute opération de dépannage, arrêter le produit.

Problèmes	Causes probables	Solutions	
L'outil ne démarre pas	L'interrupteur est sur la position ARRÊT	Appuyez sur l'interrupteur de sécurité, puis sur le bouton Marche/Arrêt	
	Défaillance électronique	Contactez le service après-vente	
	La tête de l'outil ou le tube d'extension n'est pas entièrement inséré(e)	Insérez fermement la tête de l'outil ou le tube d'extension à l'intérieur du corps principal	
L'outil n'atteint pas sa puissance maximale.	Les ouvertures de ventilation sont obstruées	Nettoyez les ouvertures de ventilation	
Vibrations ou bruit excessifs	Les boulons/écrous sont desserrés	Resserrez les boulons/écrous	
	Défaillance mécanique	Contactez le service après-vente	
	TAILLE-HAIE		
	La lame est émoussée/endommagée	Faites-la remplacer par une neuve	
	SCIE SUR PERCHE		
	La chaîne n'est pas bien tendue	Vérifiez la tension de la chaîne	
	La chaîne est émoussée/endommagée	Faites-la affûter ou remplacer par une neuve	
La branche n'est pas placée contre les griffes	Changez de position et placez les griffes contre la branche pendant la coupe. Dans la mesure du possible, essayez de maintenir la tête de la tronçonneuse en position verticale (utilisez le système de réglage de l'angle si nécessaire)		
Mauvais résultats de coupe	TAILLE-HAIE		
	La lame est émoussée/endommagée	Remplacez-la par une neuve	
	Capacité de coupe dépassée	La capacité de coupe maximale de l'outil doit être respectée (20 mm)	
	Frictions excessives	Faites lubrifier la lame avec un lubrifiant spécifique	
	SCIE SUR PERCHE		
La chaîne est émoussée/endommagée	Faites-la affûter ou remplacer par une neuve		



Problèmes	Causes probables	Solutions
Mauvais résultats de coupe	La chaîne n'est pas lubrifiée	Vérifiez que l'huile s'écoule correctement
		Vérifiez si le réservoir d'huile est vide, remplissez-le si nécessaire. Vérifiez que l'orifice de lubrification n'est pas obstrué, nettoyez-le si nécessaire.
	La chaîne n'est pas bien tendue	Vérifiez la tension de la chaîne
	La chaîne était du mauvais côté	Référez-vous au manuel d'installation
	La chaîne est trop tendue	La chaîne doit être facile à bouger à la main (effectuez le test avec des gants et en retirant la batterie de la machine).
SCIE SUR PERCHE		
La chaîne de la tronçonneuse s'use rapidement	La chaîne a heurté le sol	Ne touchez jamais le sol avec une tronçonneuse, cela l'endommage rapidement
	Chaîne non lubrifiée pendant la coupe	Vérifiez toujours qu'il y a suffisamment d'huile dans le réservoir.

9. MISE AU REBUT ET RECYCLAGE



Ce marquage indique que ce produit ne doit pas être jeté avec les autres déchets ménagers dans l'ensemble de l'UE. Afin d'éviter tout risque pour l'environnement ou la santé humaine lié à une élimination incontrôlée des déchets, recyclez les déchets de manière responsable pour favoriser la réutilisation durable des ressources matérielles. Pour retourner votre appareil usagé, veuillez utiliser les systèmes de retour et de collecte ou contacter le revendeur auprès duquel vous avez acheté le produit. Celui-ci peut prendre en charge ce produit pour un recyclage respectueux de l'environnement.

10. GARANTIE

10.1 GARANTIE STERWINS

Les produits STERWINS sont conçus selon les standards de qualité des produits grand public les plus exigeants. Cette garantie de vente couvre une période de 3 ans à compter de la date d'achat du produit (y compris la garantie légale de conformité et la garantie commerciale - à l'exclusion de la garantie légale supplémentaire applicable localement). Cette garantie couvre tous les défauts visibles au niveau des matériaux et de la finition : pièces et éléments manquants, et détérioration dans des conditions d'utilisation normales. La réparation et le remplacement des pièces n'entraînent pas d'extension de la période de garantie initiale. Vous devez être en mesure de donner une preuve de l'achat de ce produit ainsi que la date d'achat. La garantie couvre uniquement la valeur de ce produit.

10.2 EXCLUSIONS DE LA GARANTIE

Usure normale et consommables

- Composants soumis à une usure normale, y compris, sans que cela s'y limite :
- Tête de coupe et fil de coupe (abrasion due à l'utilisation).
- Capots de protection (rayures, fissures non liées à un défaut de fabrication).
- Poignées et interrupteurs (usure due à une utilisation normale)
- Câbles d'alimentation et fiches (torsion, coupure, écrasement)
- Paliers et supports en matière plastique soumis aux frottements.



Mauvaise utilisation et non-respect des instructions

La garantie ne couvre pas les dommages résultant de

- Utilisation non conforme aux recommandations du fabricant (par exemple : couper des matériaux non prévus tels que des branches, des fils métalliques, des pierres).
- Utilisation excessive ou prolongée sans respecter les périodes de repos nécessaires.
- Surcharge du moteur en forçant l'appareil sur de l'herbe dense ou en essayant de couper des objets inappropriés.
- Raccordement électrique incorrect (par exemple, utilisation d'un cordon prolongateur inadapté ou d'une alimentation secteur non conforme aux spécifications).
- Stockage inapproprié (par exemple : exposition prolongée à l'humidité, à une chaleur excessive).

Toute intervention effectuée par une personne non autorisée entraînera l'annulation de la garantie. Ceci inclut :

- Réparations effectuées par un tiers non autorisé par le fabricant.
- Toute modification ou altération de l'appareil, y compris le remplacement de pièces par des composants qui ne sont pas d'origine.
- Ouverture du moteur, des circuits électriques ou de toute partie non destinée à être manipulée par l'utilisateur.

Dommages accidentels et environnementaux

La garantie ne couvre pas les dommages causés par :

- Choc, chute ou mauvaise manipulation (par exemple, choc contre un mur, chute de l'appareil au sol).
- Exposition à des conditions météorologiques extrêmes (par exemple : gel, forte chaleur, humidité excessive, pluie).
- Oxydation due à un stockage inapproprié.
- Incendie, inondation ou toute autre catastrophe naturelle.

Ce produit est conçu exclusivement pour un usage domestique. Toute utilisation professionnelle ou intensive (par exemple : entretien d'espaces verts commerciaux) entraînera l'annulation de la garantie.

- Dommages survenant pendant le transport du produit s'il n'a pas été correctement emballé ou protégé.
- Problèmes causés par un rangement inadéquat, y compris une exposition prolongée à l'humidité, à la rouille ou à une accumulation de résidus végétaux.
- Les dommages résultant d'un problème d'alimentation électrique, notamment d'une surtension, d'un court-circuit ou de l'utilisation d'un générateur inadapté, ne sont pas couverts par la garantie.

10.3 GARANTIE COMMERCIALE

Les produits Adeo Services sont conçus et fabriqués pour offrir des performances de qualité dans le cadre d'un usage domestique. L'utilisation professionnelle et commerciale n'est pas couverte par la garantie commerciale.

Si un produit s'avère défectueux pendant la période de garantie commerciale, dans des conditions normales d'utilisation, d'installation et d'entretien du ou des produits, il incombe au distributeur de le réparer ou de le remplacer. En cas d'indisponibilité du produit ou d'une pièce nécessaire au bon fonctionnement du produit, le distributeur s'engage à le remplacer par une pièce de caractéristiques et de performances équivalentes.

TERRITOIRE/COUVERTURE GÉOGRAPHIQUE :

La garantie commerciale s'applique exclusivement aux produits achetés dans les magasins du groupe Adeo Services (voir la liste des magasins sur adeo.com). Pour toute question relative aux conditions d'application de la garantie pour un achat effectué en dehors d'un magasin du groupe Adeo Services, veuillez vous référer aux conditions spécifiques de votre distributeur. Le lieu d'application de la garantie commerciale doit être identique au lieu d'achat du produit.

MODALITÉS D'APPLICATION :

La garantie commerciale d'Adeo Services s'applique comme suit :

Ayez à disposition une preuve d'achat ou de livraison, telle que la facture originale, indiquant la date d'achat. Veuillez noter que la garantie commerciale d'Adeo Services prend effet à l'issue de la période de garantie légale (dont la durée est spécifique au pays d'achat du produit). Veuillez noter qu'en l'absence de ce justificatif, tout travail effectué fera l'objet d'un devis, qui devra être accepté par le client avant toute intervention. Veuillez conserver le reçu d'achat ou le bon de livraison.

La garantie commerciale n'est valable que dans le pays d'achat du produit. En d'autres termes, elle ne s'applique que dans le pays où le produit a été acheté. Si tel n'est pas le cas, veuillez contacter le revendeur du pays d'origine où vous avez acheté le produit, qui examinera votre demande de garantie au cas par cas.

La garantie commerciale s'applique uniquement si le produit est installé et utilisé conformément aux instructions de montage et d'utilisation fournies par Adeo Services, même pendant l'installation. Cette disposition s'applique indépendamment du fait que le produit ait été installé par un professionnel ou par le client lui-même. Veuillez nous retourner le produit correctement nettoyé et entretenu conformément aux instructions fournies par Adeo Services.



INTRODUCCIÓN

Gracias por elegir este producto. Al diseñar y fabricar nuestros productos, nos esforzamos al máximo para garantizar una excelente calidad que satisfaga las necesidades de los usuarios.



**IMPORTANTE:
LEA ATENTAMENTE ANTES DEL USO
GUARDE PARA REFERENCIA EN EL FUTURO**

¡IMPORTANTE! PARA OBTENER LOS MEJORES RESULTADOS DE ESTE PRODUCTO AL MONTARLO, USARLO Y OCUPARSE DE SU MANTENIMIENTO, LE RECOMENDAMOS QUE LEA CUIDADOSAMENTE ESTE MANUAL DE USUARIO ANTES DE USAR EL PRODUCTO. PRESTE ATENCIÓN A LAS ADVERTENCIAS BÁSICAS RELATIVAS A LA SEGURIDAD EN ESTE MANUAL Y CONSÉRVELO PARA FUTURAS CONSULTAS.

1. USO PREVISTO DE LOS CABEZALES ADICIONALES Y TUBO DE EXTENSIÓN PARA DESBROZADORA STERWINS

Este producto está diseñado para uso exclusivo en exteriores y no deberá, bajo ninguna circunstancia, utilizarse dentro de un edificio. Esta recortadora/desbrozadora eléctrica está diseñada para cortar la hierba y la maleza de su jardín a una temperatura ambiente de entre 0 °C y 30 °C.

Los cabezales de funciones (cortasetos, sierra de pértiga y tubo de extensión) se pueden utilizar con el cabezal eléctrico de la EBC-2IN1.1 para el montaje como cortasetos y sierra de pértiga.

Una vez desempaquetado, asegúrese de que el producto contenga todos sus accesorios (si los hubiera). Si el producto estuviera dañado o tuviera algún defecto, no lo utilice y devuélvalo a su distribuidor. Si le diera esta herramienta a otra persona, entréguele también el presente manual de instrucciones.

Tenga en cuenta que nuestros equipos no han sido diseñados para un uso comercial, profesional ni industrial. Nuestra garantía se anulará si la máquina se utilizara en actividades comerciales, profesionales o industriales, o con fines equivalentes. Este producto ha sido diseñado para ser utilizado durante un período de 5 años (vida útil esperada).

Los cabezales de funciones (cortasetos, podadora y tubo de extensión) se pueden utilizar con el cabezal eléctrico de la Recortadora de hierba y desbrozadora 2026R09P17-0003 para el montaje como cortasetos y podadora.

2. ADVERTENCIAS GENERALES DE SEGURIDAD DE LAS HERRAMIENTAS ELÉCTRICAS



ADVERTENCIA Lea todas las advertencias, instrucciones, ilustraciones y especificaciones de seguridad suministradas junto con esta herramienta eléctrica. El

incumplimiento de todas las instrucciones enumeradas a continuación podría dar lugar a descargas eléctricas, incendios o lesiones graves.

Guarde todas las advertencias e instrucciones para futuras consultas

El término «herramienta eléctrica» en las advertencias se refiere a la herramienta eléctrica alimentada por la red eléctrica (con cable) o a la que funciona con batería (inalámbrica).

2.1 SEGURIDAD EN EL ÁREA DE TRABAJO

- Mantenga el área de trabajo limpia y bien iluminada.** Las áreas desordenadas u oscuras son propensas a accidentes.
- No utilice herramientas eléctricas en atmósferas explosivas, por ejemplo, en presencia de líquidos, gases o polvo inflamables.** Las herramientas eléctricas generan chispas que pueden encender el polvo o los gases.
- Mantenga alejados a los niños y a los transeúntes al manejar una herramienta eléctrica.** Las distracciones podrían hacerle perder el control.



2.2 SEGURIDAD ELÉCTRICA

- a. **Los enchufes de las herramientas eléctricas deberán coincidir con la toma de corriente. No modifique nunca el enchufe en modo alguno. No utilice ningún adaptador para enchufes con las herramientas eléctricas conectadas a tierra.** No modificar los enchufes ni las tomas de corriente reduce el riesgo de descarga eléctrica.
- b. **Evite el contacto corporal con superficies conectadas a tierra o puestas a masa, como tuberías, radiadores, cocinas eléctricas y frigoríficos.** El riesgo de descarga eléctrica aumentará si su cuerpo está conectado a tierra o a masa.
- c. **No exponga las herramientas eléctricas a condiciones de lluvia ni de humedad.** Esto podría incrementar el riesgo de descarga eléctrica.
- d. **No manipule de forma brusca el cable. No utilice nunca el cable para transportar la herramienta, tirar de ella ni desconectarla.** Mantenga el cable alejado de fuentes de calor, aceite, bordes afilados o piezas en movimiento. Los cables dañados o enredados aumentan el riesgo de descarga eléctrica.
- e. **Cuando utilice una herramienta eléctrica al aire libre, utilice un alargador adecuado para su uso en exteriores.** El uso de un cable adecuado para exteriores reducirá el riesgo de descarga eléctrica.
- f. **Si el uso de una herramienta eléctrica en un lugar húmedo fuera inevitable, utilice una toma de corriente protegida por un dispositivo de corriente residual (RCD).** El uso de un RCD reducirá el riesgo de descarga eléctrica.

2.3 SEGURIDAD PERSONAL

- a. **Manténgase alerta, observe lo que está haciendo y utilice el sentido común al manejar una herramienta eléctrica. No utilice una herramienta eléctrica si sintiera cansancio o si estuviera bajo la influencia de drogas, alcohol o medicamentos.** Un momento de descuido mientras se utilizan herramientas eléctricas podría tener como resultado graves lesiones.
- b. **Utilice un equipo de protección individual. Utilice siempre protección ocular.** Los equipos de protección, como la máscara antipolvo, los zapatos de seguridad antideslizantes, el casco o la protección auditiva utilizados para las condiciones adecuadas reducirán las lesiones.
- c. **Impida que el dispositivo se encienda de forma accidental. Asegúrese de que el interruptor se encuentre en la posición de apagado antes de conectar la herramienta a la toma de corriente o a la batería, recogerla o transportarla.** Llevar herramientas eléctricas con el dedo en el interruptor o activar herramientas eléctricas que tengan el interruptor en modo activado podría causar accidentes.
- d. **Retire cualquier llave de ajuste o llave inglesa antes de encender la herramienta eléctrica.** Una llave acoplada a una parte giratoria de la herramienta eléctrica podría tener como resultado lesiones.
- e. **No adopte una postura forzada. Mantenga una posición y un equilibrio adecuados en todo momento.** Esto permitirá un mejor control de la herramienta eléctrica en situaciones inesperadas.
- f. **Utilice ropa adecuada. No lleve ropa suelta ni joyas. Mantenga el pelo y la ropa lejos de las partes móviles.** La ropa holgada, las joyas o el pelo suelto podrían engancharse en las partes móviles.

- g. **Si se proporcionaran dispositivos para la conexión de instalaciones de extracción y eliminación del polvo, asegúrese de que estén correctamente conectados y de que se utilicen de manera apropiada.** El uso de una instalación para la eliminación del polvo puede reducir los peligros relacionados con este.
- h. **No permita que la familiaridad adquirida con el uso frecuente de las herramientas le haga confiarse e ignorar los principios de seguridad.** Una acción descuidada puede causar lesiones graves en una fracción de segundo.

2.4 USO Y MANTENIMIENTO DE LAS HERRAMIENTAS ELÉCTRICAS

- a. **No fuerce la herramienta eléctrica. Utilice la herramienta eléctrica correcta para su aplicación.** La herramienta eléctrica correcta llevará a cabo la tarea mejor y de forma más segura al ritmo para el que fue diseñada.
- b. **No utilice la herramienta eléctrica si el interruptor no la enciende y apagara.** Cualquier herramienta eléctrica que no se pueda controlar con el interruptor es peligrosa y deberá repararse.
- c. **Desconecte el enchufe de la toma de corriente o retire la batería de la herramienta eléctrica, si fuera posible, antes de hacer ajustes, cambiar accesorios o almacenar herramientas eléctricas.** Estas medidas preventivas de seguridad reducirán el riesgo de que la herramienta eléctrica pueda ponerse en marcha accidentalmente.
- d. **Almacene las herramientas eléctricas que no se usen fuera del alcance de los niños. No permita que las personas que no estén familiarizadas con la herramienta eléctrica o con estas instrucciones la utilicen.** Las herramientas eléctricas son peligrosas en manos de usuarios no formados.
- e. **Encárguese del mantenimiento de las herramientas eléctricas y los accesorios. Compruebe si las piezas móviles están desalineadas o encasquilladas, si alguna pieza está rota o si hay cualquier otra cuestión que pueda afectar al funcionamiento de la herramienta eléctrica. Si estuviera dañada, repare la herramienta eléctrica antes de su uso.** Muchos accidentes se deben a un mantenimiento deficiente de las herramientas eléctricas.
- f. **Mantenga las herramientas de corte afiladas y limpias.** Las herramientas de corte mantenidas adecuadamente con los bordes afilados tienen menos probabilidades de encasquillarse y son más fáciles de controlar.
- g. **Utilice la herramienta eléctrica, los accesorios, las brocas y demás componentes de acuerdo con estas instrucciones, teniendo en cuenta las condiciones de trabajo y la tarea que va a realizar.** Utilizar la herramienta eléctrica para operaciones distintas de las previstas podría dar lugar a una situación peligrosa.
- h. **Mantenga las empuñaduras y las superficies de agarre secas, limpias y sin aceite ni grasa.** Las empuñaduras y las superficies de agarre resbaladizas impiden la manipulación y el control seguros de la herramienta en situaciones inesperadas.

2.5 REPARACIÓN

Su herramienta eléctrica solo deberá ser reparada por una persona cualificada y que use únicamente piezas de repuesto idénticas. Esto garantizará que se mantenga la seguridad de la herramienta eléctrica.



2.6 ADVERTENCIAS DE SEGURIDAD DEL CORTASETOS

- a. No utilice el cortasetos en condiciones meteorológicas adversas, especialmente cuando haya riesgo de rayos. Esto disminuye el riesgo de ser alcanzado por un rayo.
- b. Mantenga todos los cables eléctricos alejados del área de corte. Los cables pueden estar ocultos en los setos o arbustos y ser cortados accidentalmente por la cuchilla.
- c. Use protección auditiva. Un equipo de protección adecuado reduce el riesgo de pérdida auditiva.
- d. Sujete el cortasetos solo por las superficies aisladas de agarre, ya que la cuchilla podría entrar en contacto con cables ocultos o con su propio cable.
- e. Mantenga todas las partes del cuerpo alejadas de la cuchilla. No retire el material cortado ni sujete el material a cortar mientras las cuchillas estén en movimiento.
- f. Cuando limpie material atascado o dé mantenimiento al cortasetos, asegúrese de que todos los interruptores estén apagados y el cable desconectado.
- g. Lleve el cortasetos por el mango con la cuchilla detenida y evite accionar cualquier interruptor.
- h. Al transportar o almacenar el cortasetos, utilice siempre la funda de la cuchilla.

2.7 ADVERTENCIAS DE SEGURIDAD ADICIONALES PARA EL CORTASETOS DE LARGO ALCANCE:

- a. **Utilice siempre protección para la cabeza cuando maneje el cortasetos de largo alcance por encima de la cabeza.** La caída de residuos podría causar graves lesiones personales.
- b. **Utilice siempre las dos manos cuando maneje el cortasetos de largo alcance.** Sujete el cortasetos de largo alcance con ambas manos para evitar la pérdida de control.
- c. **Para reducir el riesgo de electrocución, no utilice nunca el cortasetos de largo alcance cerca de líneas eléctricas.** El contacto o el uso cerca de líneas eléctricas podría causar lesiones graves o descargas eléctricas con resultado de muerte.

2.8 ADVERTENCIAS DE SEGURIDAD ADICIONALES PARA EL CORTASETOS DE PÉRTIGA

- a. Mantenga las manos y los pies alejados de los dispositivos de corte en todo momento y especialmente cuando encienda el producto.
- b. No intente agarrar o retirar los recortes cuando el producto esté en marcha. Retire los recortes solo cuando el producto esté apagado y desconectado de la alimentación eléctrica.
- c. Asegúrese siempre de estar en una posición operativa segura mientras utiliza el producto.
- d. Compruebe periódicamente que el dispositivo de corte no esté dañado y, si lo estuviera, repárelo inmediatamente.
- e. No sobrecargue el producto.
- f. Compruebe inmediatamente si el producto empieza a vibrar de forma anómala. Una vibración excesiva podría causar lesiones.
- g. Apague el producto cuando el dispositivo de corte esté bloqueado. Desconéctelo de la alimentación eléctrica y elimine la obstrucción. Inspeccione si existen daños en el

- dispositivo de corte antes de volver a utilizar el producto.
- h. Siga las instrucciones de mantenimiento y reparación de este producto. No realice nunca modificaciones en el producto. En este manual de instrucciones se proporciona información sobre el mantenimiento y la reparación.
- i. Sepa cómo detener el producto rápidamente en caso de emergencia.
- j. No lo exponga a la lluvia. No utilice el producto en setos mojados.
- k. Use el producto únicamente a la luz del día o con una buena luz artificial.
- l. El uso prolongado del producto expone al usuario a vibraciones que pueden provocar una amplia gama de afecciones, conocidas colectivamente como síndrome de vibración de la mano y el brazo (HAVS, por sus siglas en inglés), por ej. dedos blancos, así como enfermedades específicas como el síndrome del túnel carpiano. Para reducir este riesgo durante el uso del producto, utilice siempre guantes de protección y mantenga las manos calientes. Los síntomas del HAVS incluyen cualquier combinación de lo siguiente: hormigueo y entumecimiento de los dedos; incapacidad para sentir bien las cosas; pérdida de fuerza en las manos; los dedos se ponen blancos (palidecen) y se enrojecen y duelen al recuperarse (sobre todo con el frío y la humedad, y probablemente solo en las yemas al principio). Consulte inmediatamente a un médico si experimentara tales síntomas.
- m. Utilice únicamente cables alargadores para uso en exteriores, de PVC de uso corriente con una sección transversal no inferior a 1,5 mm² para alargadores de hasta 15 metros y de 2,5 mm² para alargadores de más de 15 metros pero menos de 40 metros.
- n. Compruebe que no haya objetos extraños en los setos y arbustos, por ejemplo, alambradas y cables ocultos.
- o. Utilice un dispositivo de corriente residual con una corriente de disparo de 30 mA o inferior.
- p. Sujete el cortasetos correctamente, por ejemplo, con ambas manos si dispusiera de dos empuñaduras.
- q. Este cortasetos está destinado a ser utilizado por el operario a nivel del suelo y no sobre escaleras o cualquier otro soporte inestable.
- r. Antes de poner en funcionamiento el cortasetos, el usuario deberá asegurarse de que el/los dispositivo(s) de bloqueo de los elementos móviles (por ejemplo, el eje extendido y el elemento pivotante), si los hubiera, estén en posición de bloqueo.
- s. Realice el mantenimiento de cualquier mecanismo de parada ajustable a intervalos periódicos.

2.9 ADVERTENCIAS DE SEGURIDAD SOBRE LA PODADORA

- a. No utilice la máquina si estuviera cansado, enfermo o bajo la influencia del alcohol u otras drogas.
- b. Los enchufes de las herramientas eléctricas deberán coincidir con la toma de corriente. Los enchufes deberán conectarse a una toma de corriente del tipo especificado en la etiqueta.
- c. Interrumpa su trabajo cuando se sienta cansado o agotado. Haga pausas regulares para revitalizarse y cambie de postura de trabajo con frecuencia. Un momento de descuido mientras se utiliza el producto podría tener como resultado graves lesiones.
- d. Mantenga todas las partes del cuerpo alejadas de la



cadena de la motosierra. No retire material cortado ni sujete el material que desee cortar mientras la cadena de la motosierra esté en movimiento. Asegúrese de que el interruptor esté apagado cuando limpie el material atascado. Un momento de descuido mientras se utiliza el producto podría tener como resultado graves lesiones.

- e. Sujete el producto únicamente por las superficies aisladas de agarre, ya que la cadena podría entrar en contacto con cableado oculto o con su propio cable. Si la cadena de la motosierra entrara en contacto con un cable «bajo tensión», podría poner «bajo tensión» las partes metálicas expuestas del producto y dar una descarga eléctrica al operario.
- f. Mantenga el cable alejado de la zona de corte. Durante el funcionamiento, el cable podría quedar oculto dentro de los arbutos y ser cortado accidentalmente por la hoja.
- g. Mantenga todas las partes del cuerpo alejadas de la cadena de la motosierra cuando el producto se encuentre en funcionamiento. Antes de poner en marcha el producto, asegúrese de que la cadena de la motosierra no esté en contacto con nada. Un momento de distracción durante el uso del producto podría hacer que su ropa o su cuerpo queden enganchados con la cadena de la motosierra.
- h. Sujete siempre el producto con las dos manos en la empuñadura y la empuñadura blanda. Sujetar el producto con una sola mano o por partes no previstas para ello aumentará el riesgo de lesiones personales, por lo que no deberá hacerse nunca.
- i. Utilice gafas de seguridad y protección auditiva. Utilice calzado antideslizante, así como ropa ajustada. Se recomienda usar un equipo de protección adicional para la cabeza, las manos, las piernas y los pies. Una ropa de protección adecuada reducirá las lesiones provocadas por residuos que salgan despedidos o por el contacto accidental con la cadena de la motosierra.
- j. No utilice el producto en un árbol. El uso de un producto subido a un árbol podría tener como resultado lesiones personales.
- k. Mantenga siempre los pies bien apoyados y utilice el producto únicamente cuando se encuentre sobre una superficie fija, segura y nivelada. Las superficies resbaladizas o inestables, como pueden ser unas escaleras, podrían provocar una pérdida de equilibrio o de control del producto.
- l. Transporte el producto por la empuñadura blanda con el producto apagado y alejado del cuerpo. Cuando transporte o almacene el producto, acople siempre la cubierta de la espada. El manejo adecuado del producto reducirá la probabilidad de contacto accidental con la cadena de la motosierra en movimiento.
- m. Siga las instrucciones para lubricar, tensar la cadena y cambiar los accesorios. Una cadena mal tensada o mal lubricada podría romperse o aumentar la posibilidad de que se produzca un retroceso.
- n. Mantenga las empuñaduras secas, limpias y sin aceite ni grasa. Las empuñaduras grasientas y aceitosas son resbaladizas y provocan pérdida de control.
- o. Corte únicamente madera. No utilice el producto para fines no previstos. Por ejemplo, no utilice el producto para cortar plástico, mampostería ni materiales de construcción que no sean de madera. El uso del producto para operaciones distintas de las previstas podría provocar una situación peligrosa.
- p. Preste atención a la normativa nacional y local. Las

normativas nacionales y locales podrían restringir el uso de este producto. 16. Utilice únicamente espadas y cadenas de motosierra de repuesto especificadas por el fabricante o repuestos equivalentes. El uso de accesorios de corte no homologados podría tener como resultado lesiones personales y daños materiales.

- q. Antes de utilizar el producto y después de cualquier impacto o caída, compruebe si hay signos de desgaste o daños y repárelo según sea necesario.
- r. Realice los trabajos de limpieza y mantenimiento antes de almacenar la podadora.
- s. Ajuste la profundidad de corte al grosor de la pieza de trabajo. Por debajo de la pieza de trabajo, deberá verse menos de un diente completo de los dientes de la hoja. Utilice sargentos u otra forma práctica de asegurar y apoyar la pieza trabajada en una plataforma estable. Sujetar la pieza de trabajo con la mano o contra su cuerpo la dejará inestable y podría llevar a la pérdida de control.
- t. Utilice un protector de transporte durante el transporte y el almacenamiento para asegurar la máquina durante el transporte y evitar la pérdida de combustible, daños o lesiones.
- u. Ajuste la velocidad en vacío para que el accesorio de corte deje de girar cuando se ponga el motor al ralentí.

2.10 CAUSAS Y PREVENCIÓN DEL RETROCESO BRUSCO POR PARTE DEL OPERARIO

El retroceso puede producirse cuando la punta de la espada toca un objeto o cuando la madera se cierra y pinza la cadena de la motosierra en el corte. En algunos casos, el contacto con la punta puede provocar una reacción inversa repentina, empujando la espada hacia arriba y hacia atrás, hacia el operario.

El pinzado de la cadena de la motosierra a lo largo de la parte superior de la espada podría empujar la espada rápidamente hacia atrás, hacia el operario. Cualquiera de estas reacciones puede hacerle perder el control de la motosierra y tener como resultado lesiones graves. No confíe exclusivamente en los dispositivos de seguridad incorporados en su motosierra. Como usuario del producto, deberá adoptar varias medidas para que sus trabajos de corte estén libres de accidentes o lesiones.

El retroceso brusco es el resultado de un uso incorrecto de la herramienta o de procedimientos o condiciones operativas inapropiados, y puede evitarse tomando las precauciones adecuadas que se indican a continuación:

1. Mantenga un agarre firme, rodeando con todos los dedos de la mano las empuñaduras del producto, con ambas manos sobre la motosierra, y coloque el cuerpo y el brazo de forma que le permitan resistir las fuerzas de retroceso. Las fuerzas de retroceso podrán ser controladas por el operario si se toman las precauciones adecuadas. No suelte el producto.
2. No adopte una postura forzada. Esto ayudará a evitar el contacto involuntario de la punta y permitirá un mejor control del producto en situaciones inesperadas.
3. Utilice únicamente espadas y cadenas de motosierra de repuesto especificadas por el fabricante. Las espadas y las cadenas de motosierra de repuesto incorrectas podrían provocar la rotura de la cadena o un retroceso brusco.
4. Siga las instrucciones de afilado y mantenimiento del fabricante de la cadena de la motosierra. La reducción de profundidad/calibre/altura podría incrementar el retroceso.



2.11 REDUCCIÓN DE VIBRACIONES Y RUIDO

Para reducir el impacto de las emisiones de ruido y de las vibraciones, limite el tiempo de uso, utilice modos operativos de bajas vibraciones y bajo ruido y emplee equipo de protección individual (EPI). Tenga en cuenta los puntos siguientes para minimizar los riesgos de exposición a vibraciones y ruido:

- Utilice únicamente el producto según lo previsto por su diseño y de acuerdo con las presentes instrucciones.
- Asegúrese de que el producto esté en perfectas condiciones y bien mantenido.
- Utilice accesorios correctos para el producto y asegúrese de que se encuentren en buenas condiciones.
- Mantenga un buen agarre de las empuñaduras/la superficie de agarre.
- Mantenga este producto en conformidad con las presentes instrucciones y bien lubricado (cuando corresponda).
- Planifique su programa de trabajo para extender cualquier uso de herramientas de altas vibraciones durante un período de tiempo más largo.

2.12 EMERGENCIA

Familiarícese con el uso de este producto mediante el presente manual de instrucciones. Memorice las indicaciones de seguridad y respételas al pie de la letra. Esto ayudará a evitar riesgos y peligros.

- Esté siempre alerta durante el uso del producto para poder reconocer y tratar cualquier riesgo a la mayor brevedad. La intervención rápida puede ayudar a evitar lesiones graves y daños materiales.
- Apague y desconecte el producto de la alimentación en caso de cualquier fallo de funcionamiento. Encargue la revisión del producto a un profesional cualificado y, si fuera necesario, mándeselo reparar antes de volver a ponerlo en funcionamiento.

2.13 RIESGOS RESIDUALES

Incluso si utiliza el producto en conformidad con todos los requisitos de seguridad, siguen existiendo riesgos potenciales de lesiones y daños. Podrían surgir los siguientes peligros en conexión con la estructura y el diseño de este producto:

- Daños en la salud resultantes de la emisión de vibraciones si se utilizara el producto durante períodos de tiempo prolongados o no se manejara ni mantuviera correctamente.
- Lesiones y daños materiales debido a la rotura de los accesorios de corte o al impacto repentino de objetos ocultos durante el uso.

→ Peligro de lesiones y daños materiales causados por objetos despedidos.

2.14 SÍMBOLOS DEL PRODUCTO



¡ADVERTENCIA! Todos los símbolos de seguridad del producto deberán mantenerse limpios y legibles. En caso de que faltaran o fueran ilegibles, deberán sustituirse poniéndose en contacto con el departamento del servicio de posventa de su distribuidor local.

	Cumple con las normas europeas: Este símbolo significa que este aparato cumple con las directivas europeas aplicables y que se ha realizado una prueba en conformidad con dichas directivas.
	Conformidad con las normas técnicas de Ucrania
	Lea y entienda todas las instrucciones antes de utilizar el producto, siga todas las instrucciones de advertencia y seguridad.
	Los residuos de productos eléctricos no deberán eliminarse junto con los residuos domésticos. Recicle cuando existan instalaciones para ello. Consulte a las autoridades locales o a su distribuidor para obtener más información sobre el reciclaje.
	Nivel de potencia acústica garantizado (sometido a ensayo con arreglo a la Directiva 2000/14/CE, modificada por la Directiva 2005/88/CE).
	Utilice protección auditiva
	Utilice protección ocular.
	Emplee siempre una protección para la cabeza.
	Utilice protección para la cabeza y para los ojos.
	Emplee calzado resistente y no deslizante.
	Utilice guantes de protección.
	Mantenga las manos alejadas de la hoja



	No lo exponga a la lluvia.
	Desconecte de la red eléctrica inmediatamente si el cable de alimentación se dañara o enredara.
	Manténgase a una distancia prudencial de las líneas eléctricas.
	Apague el producto y desconéctelo de la fuente de alimentación antes del montaje, la limpieza, los ajustes, el mantenimiento, el almacenamiento y el transporte
	Dirección correcta de los dientes de corte
	El contacto con la punta podría hacer que la espada se mueva bruscamente hacia arriba y hacia atrás. Esto podría causar lesiones graves al usuario.
	Deberá evitarse el contacto de la punta de la espada con cualquier objeto
	Utilice siempre la podadora con las dos manos.

	No emplee una sola mano cuando maneje la podadora.
--	--

2.15 SÍMBOLOS DE ESTE MANUAL

	Tipo y origen del peligro: El incumplimiento de esta advertencia podría tener como resultado lesiones físicas o la muerte.
	Tipo y origen del peligro: Este símbolo indica que se pueden producir daños en el dispositivo, en el entorno o en otros bienes como resultado del incumplimiento de esta advertencia.
	Nota: Este símbolo indica información importante para una mejor comprensión del producto.
	El manual de instrucciones deberá reciclarse.
	Este producto es reciclable. Si ya no se pudiera utilizar, llévalo a un centro de reciclaje de residuos.

3. DATOS TÉCNICOS

Modelo	EMT-3ACC.1
Peso neto (kg)	3,5 kg
Peso bruto (kg)	5,4 kg
CORTASETOS	
Modelo	EMT-3ACC.1A
Potencia (W)	1200 W
Tensión (V)	220-240 V ~ 50 Hz
Nivel IP	IPX0
Velocidad nominal (n.º = XXX min ⁻¹)	2000 cortes/min
Longitud de la espada	46,8 cm
Longitud máx. de corte	42,5 cm
Diámetro máximo de corte (espacio entre dientes)	24 mm
Ajuste del ángulo (número de posiciones + valor máx./mín.)	12 posiciones de 0° a 175°
Nivel de potencia acústica (garantizado)	97 dB(A)
Nivel de potencia acústica medido L_{WA} (dB(A))	93,3 dB(A)
Incertidumbre K_{WA} (dB(A))	3 dB(A)



Nivel de presión acústica medido L_{PA} (dB(A))	86 dB(A)
Incertidumbre K_{PA} (dB(A))	3 dB(A)
Nivel de vibración	Mango delantero: 1,771 m/s ² Manija trasera: 1,876 m/s ²
Incertidumbre	K=1,5 m/s ²
SIERRA DE PÉRTIGA	
Modelo	EMT-3ACC.1C
Potencia (W)	1200 W
Tensión (V)	220-240 V ~ 50 Hz
Nivel IP	IPX0
Velocidad nominal de la cadena	10,8 m/s
Velocidad nominal (n.º = XXX min ⁻¹)	8600 min ⁻¹
Capacidad de corte máx.	20 cm
Capacidad de corte recomendada	15 cm
Paso de la cadena	9,52 mm (3/8 pulg.)
Número de eslabones de accionamiento	33
Calibre (mm)	1,27 mm
Piñón de arrastre (número de dientes)	6
Volumen del depósito de aceite	120 ml
Referencia de la cadena	0,050x33DL
Referencia de la espada	AM08-33-507P
Longitud estándar de la espada	254 mm
Longitud recomendada de la espada	254 mm
Longitud de la espada	254 mm
Nivel de potencia acústica (garantizado)	105 dB(A)
Nivel de potencia acústica medido L_{WA} (dB(A))	101,8 dB(A)
Incertidumbre K_{WA} (dB(A))	3 dB(A)
Nivel de presión acústica medido L_{PA} (dB(A))	93 dB(A)
Incertidumbre K_{PA} (dB(A))	3 dB(A)
Nivel de vibración	Mango delantero: 2,328 m/s ² Manija trasera: 2,294 m/s ²
Incertidumbre	K=1,5 m/s ²
TUBO DE EXTENSIÓN	
Modelo	EMT-3ACC.1B
Longitud	55 cm



Los valores de sonido se han determinado de acuerdo con el código de comprobación de ruido de la Directiva sobre emisiones sonoras de la UE 2000/14/CE, Anexo VI, y la Directiva 2005/88/CE, utilizando las normas básicas EN ISO 3744:1995 e ISO 11094:1991. Los niveles de intensidad acústica para el operario podrían exceder los 80 dB(A), por lo que son necesarias medidas de protección auditiva. Los valores totales declarados de vibración y los valores declarados de emisión de ruido se han medido en conformidad con un método de prueba estándar y pueden utilizarse para comparar distintas herramientas. Los valores totales declarados de vibraciones y los valores declarados de emisión de ruido también pueden utilizarse para una evaluación preliminar de la exposición.

Advertencia: La vibración durante el uso real de la máquina podría diferir del valor total declarado en función de las formas en las que se utilice la máquina.

Advertencia: El valor de emisión de vibraciones es necesario para identificar medidas de seguridad para proteger al operario que estén basadas en una estimación de la exposición en las condiciones reales de uso (teniendo en cuenta todas las partes del ciclo operativo, como los momentos en que la herramienta está apagada y cuando está funcionando en vacío, además del tiempo de activación).

4. MONTAJE



¡ADVERTENCIA! El producto debe ser montado por completo antes de su funcionamiento. No utilice un producto que solo esté parcialmente montado o que tenga piezas dañadas. Siga paso a paso las instrucciones de montaje y utilice las imágenes proporcionadas como guía visual para montar fácilmente el producto.

4.1 DESEMBALAJE

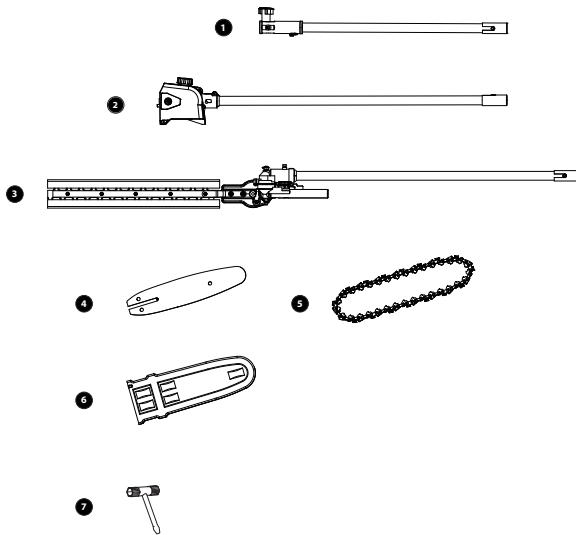

1. Tubo de extensión
2. Cabezal de sierra de pértiga
3. Cabezal de cortasetos
4. Espada
5. Cadena de la motosierra
6. Cubierta de la espada
7. Llave de vaso

Instrucciones de desembalaje:

- Use guantes al desembalar.
- No utilice un cúter, un cuchillo, una sierra ni ninguna otra herramienta similar para desembalar.
- Transporte la herramienta únicamente por la empuñadura.
- Conserve la caja para su posterior reutilización (transporte y almacenamiento).
- Mantenga el manual de instrucciones en una zona seca para consultas adicionales.



5. CORTASETOS

5.1 FORMACIÓN

Familiarícese con el manual del propietario antes de intentar utilizar el equipo

5.2 PREPARACIÓN

1. ESTE CORTASETOS PUEDE CAUSAR LESIONES GRAVES. Lea atentamente las instrucciones para el manejo, la preparación, el mantenimiento, el arranque y la parada correctos del cortasetos. Familiarícese con todos los controles y con el uso correcto del cortasetos.
2. No permita nunca que los niños utilicen el cortasetos.
3. Tenga cuidado con las líneas eléctricas aéreas.
4. Evite utilizarlo cuando haya personas cerca, especialmente niños.
5. Utilice ropa adecuada. No use ropa suelta o joyas que pudieran quedar atrapadas en las piezas en movimiento. Se recomienda el uso de guantes resistentes, calzado antideslizante y gafas de seguridad. 6. Si el mecanismo de corte golpea cualquier objeto extraño o si el cortasetos arrancara produciendo cualquier ruido o vibración inusual, apague inmediatamente la alimentación y deje que el cortasetos se pare. Desconecte el cable de alimentación de la toma de corriente y lleve a cabo los pasos siguientes: inspeccione si existen daños; compruebe y apriete cualquier pieza floja; haga sustituir o reparar las piezas dañadas por otras de características equivalentes.

5.3 FUNCIONAMIENTO

1. Este producto no deberá utilizarse para ningún otro fin que no sea el descrito en estas instrucciones. Siga al pie de la letra todas las instrucciones proporcionadas.
2. Detenga el producto y desconecte el cable de la alimentación eléctrica antes de: limpiar o cuando elimine una obstrucción; revisar, realizar tareas de mantenimiento o trabajar en el producto; ajustar la posición de trabajo del dispositivo de corte; dejar el producto desatendido.
3. Asegúrese de que el producto esté correctamente situado en una posición de trabajo designada antes de ponerlo en marcha. No utilice este producto en escalones o subido a una escalera.
4. Durante el uso del producto, asegúrese siempre de que la posición operativa sea segura.
5. No utilice el producto con un dispositivo de corte dañado o excesivamente desgastado.
6. Asegúrese siempre de que todas las empuñaduras y guardas de protección estén colocadas cuando utilice el producto. No intente utilizar nunca un producto incompleto o equipado con una modificación no autorizada.
7. Utilice siempre las dos manos para manejar un producto provisto de dos empuñaduras.
8. Esté siempre atento a su entorno y manténgase alerta ante posibles peligros de los que pudiera no ser consciente debido al ruido del producto.

5.4 MANTENIMIENTO Y ALMACENAMIENTO

Si fuera necesario cambiar el cable de alimentación, deberá hacerlo el fabricante o su agente para evitar riesgos de seguridad.

Si fuera necesario sustituir las escobillas de carbono, encargue dicha operación a un técnico de reparación cualificado (sustituya siempre las dos escobillas a la vez).

1. Cuando se detenga el producto para reparación, inspección o almacenamiento, apáguelo, desconéctelo de la alimentación eléctrica y asegúrese de que todas las piezas en movimiento se hayan parado completamente. Deje que el producto se enfríe antes de realizar cualquier inspección, ajuste, etc.
2. Deje enfriar siempre el producto antes de guardarlo.
3. Cuando transporte o almacene el producto, coloque siempre la guarda de protección de transporte sobre la hoja.
4. Emplee únicamente piezas de repuesto y accesorios recomendados por el fabricante.
5. Inspeccione y mantenga el producto con regularidad. Encargue la reparación del producto únicamente a un centro de servicio autorizado o a un especialista cualificado similar.
6. Cuando no se utilice, almacene el producto fuera del alcance de los niños.
7. El consumidor podrá acudir al centro de posventa para sustituir la escobilla de carbono por una nueva cuando esta se haya gastado.

6. SIERRA DE PODAR

FORMACIÓN

Familiarícese con el manual del propietario antes de intentar utilizar el equipo.



6.1 ADVERTENCIA DE SEGURIDAD DE USO

¡ADVERTENCIA!

Este producto no ha sido diseñado para proporcionar protección contra descargas eléctricas en caso de contacto con líneas eléctricas aéreas. Por lo tanto, no utilice el producto cerca de cables o líneas eléctricas o telefónicas. Mantenga una distancia mínima de 10 m respecto a todas las líneas eléctricas.

RETROCESO BRUSCO

¡ADVERTENCIA!

¡Tenga cuidado con el retroceso brusco! El retroceso brusco puede ocasionar una peligrosa pérdida de control del producto y causar lesiones graves o mortales al operario o a cualquier persona que se encuentre cerca. Permanezca siempre alerta, ya que el retroceso rotacional y el retroceso por pinzamiento son peligros importantes para el uso del producto y la causa principal de la mayoría de los accidentes.

1. El retroceso es el movimiento repentino hacia atrás / hacia arriba del producto, que se produce cuando la cadena (en la punta de la espada) entra en contacto con un tronco o un trozo de madera, o cuando la cadena se atasca.
2. Cuando se produce un retroceso brusco, el producto reacciona de forma impredecible y puede causar lesiones graves al operario o a los transeúntes.
3. Con un conocimiento básico del «retroceso brusco», el elemento sorpresa puede reducirse o eliminarse. La sorpresa repentina contribuye a la mayoría de los accidentes.
4. Lea atentamente todas las advertencias de seguridad y las instrucciones de uso antes de intentar utilizar este producto.

Para evitar el retroceso brusco:

- No trabaje nunca con una cadena floja, muy estirada o muy desgastada.
- Utilice siempre una cadena de bajo retroceso.
- Asegúrese de que la tensión de la cadena sea correcta.
- Asegúrese de que la cadena esté afilada correctamente.
- No trabaje nunca con la punta de la espada. Sierra con la espada en un ángulo plano.
- Sujete siempre firmemente el producto con las dos manos.

PODA

1. Sujete siempre el producto firmemente con ambas manos por la superficie de agarre y la empuñadura trasera. No utilice nunca este producto con una sola mano.
2. Mantenga un agarre firme con todos los dedos de la mano rodeando las empuñaduras. Un agarre firme le ayudará a reducir el «retroceso brusco» y a mantener el control del producto.
3. Sujete siempre el producto en un ángulo no superior a 60° respecto al nivel horizontal. De lo contrario, no será posible un uso seguro.
4. No se coloque nunca directamente debajo de la rama que está serrando. Los objetos podrían caer de forma distinta a la esperada. Colóquese siempre fuera de la trayectoria de caída de las ramas.
5. Mantenga a otras personas alejadas del extremo de corte del producto y a una distancia segura de la zona de trabajo. Mantenga una distancia mínima de 10 m con los transeúntes.



¡ADVERTENCIA! No se suba nunca a un árbol para podarlo. No se suba a escaleras, plataformas ni troncos, ni se coloque en ninguna posición que pudiera hacerle perder el equilibrio o el control del producto. Al podar árboles, es importante no hacer el corte al ras junto a la rama principal o el tronco hasta no haber cortado la rama más alejada para reducir el peso. Esto evitará arrancar la corteza del miembro principal.

6. No se suba nunca a una escalera u otro tipo de soporte inestable mientras utiliza el producto. Un soporte inseguro es una fuente de peligro.



¡ADVERTENCIA! Este producto no ha sido diseñado para proporcionar protección contra descargas eléctricas en caso de contacto con líneas eléctricas aéreas. Por lo tanto, no utilice el producto cerca de cables o líneas eléctricas o telefónicas. Mantenga una distancia mínima de 10 m respecto a todas las líneas eléctricas.

7. Utilice el producto únicamente con una posición segura sobre el suelo. Sujete el producto por el lado derecho de su cuerpo. Cambie frecuentemente la posición de trabajo e incluya períodos de descanso durante el uso.
8. No utilice el producto con los brazos completamente extendidos ni intente cortar zonas de difícil acceso.
9. Mantenga una presión firme y constante sobre el producto mientras trabaja con él. No intente forzar el producto a avanzar en la madera; deje que el dispositivo de corte haga el trabajo, utilizando los dientes de agarre para aplicar una presión de palanca mínima.
10. Tenga cuidado al llegar al final del corte. El peso del producto podría cambiar inesperadamente cuando se libere de la madera. Podrían producirse accidentes en las piernas y los pies. Retire siempre el producto de un corte de madera mientras esté en funcionamiento.

NOTA: La cadena deberá estar funcionando a toda velocidad antes de entrar en contacto con la madera.

Ramas finas

Las ramas finas pueden cortarse de un solo corte. Para evitar que la rama se astille y se combe, deberá cortarse en varios trozos.

Ramas gruesas

Para cortar las ramas más grandes, será necesario realizar tres cortes.

1. En primer lugar, corte la rama desde la parte inferior exterior del punto donde pretende cortarla. El corte deberá ir desde un tercio hasta la mitad de la rama
2. Corte la rama desde la parte superior exterior a la misma altura a la que se sierra la rama desde arriba.
3. Por último, corte el tocón con un corte limpio de arriba abajo.
4. Es posible que desee sellar el corte con un compuesto adecuado.

NOTA: Retire con regularidad las ramas que haya tiradas en el suelo para evitar peligros de tropiezo. Compruebe periódicamente el nivel de aceite y rellene si fuera necesario. Apague el producto y desconéctelo de la alimentación cuando se aleje de él.

- El aparato deberá inspeccionarse antes de su uso y después de caídas u otros impactos con el fin de identificar cualquier daño o defecto significativo.
- No utilice la máquina en ninguna posición que haga que alguna parte de la misma se acerque a menos de 10 m de líneas eléctricas aéreas.
- Tenga en cuenta los peligros que pueden encontrarse al utilizar la podadora y evítelos cuando lleve a cabo tareas típicas, y mantenga alejados a los transeúntes mientras utilice la máquina. Tenga cuidado con la caída de las ramas o el rebote de las mismas tras golpear el suelo; retire dichas ramas en trozos y no adopte posiciones peligrosas.
- Mantenga una posición y un equilibrio firmes durante la operación, incluyendo la necesidad de utilizar el arnés suministrado. No se coloque nunca directamente debajo de la rama mientras esté serrando. Los objetos podrían caer de forma distinta a la esperada. Colóquese siempre fuera de la trayectoria de caída de las ramas.

¡ADVERTENCIA!

- No se suba nunca a un árbol para podarlo. No se suba a escaleras, plataformas ni troncos, ni se coloque en ninguna posición que pudiera hacerle perder el equilibrio o el control del producto. Al podar árboles, es importante no hacer el corte al ras junto a la rama principal o el tronco hasta no haber cortado la rama más alejada para reducir el peso. Esto evitará arrancar la corteza del miembro principal.
- Este producto no ha sido diseñado para proporcionar protección contra descargas eléctricas en caso de contacto con líneas eléctricas aéreas. Por lo tanto, no utilice el producto cerca de cables o líneas eléctricas o telefónicas. Mantenga una distancia mínima de 10 m respecto a todas las líneas eléctricas.
- Retire con regularidad las ramas que haya tiradas en el suelo para evitar peligros de tropiezo. Compruebe periódicamente el nivel de aceite y rellene si fuera necesario. Apague el producto y desconéctelo de la alimentación cuando se aleje de él.
- Mantenga una posición y un equilibrio firmes durante la operación.
Acople siempre el producto al arnés. No lo transporte solamente con las manos.

6.2 MANTENIMIENTO

Si el cable de alimentación estuviera dañado, deberá ser reemplazado por el fabricante, su agente de servicio técnico o una persona de cualificación similar con el fin de evitar situaciones de peligro. Si fuera necesario sustituir las escobillas de carbono, encargue dicha operación a un técnico de reparación cualificado (sustituya siempre las dos escobillas a la vez). Para garantizar una vida útil duradera y fiable, realice el siguiente mantenimiento periódicamente. Las tareas de reparación y limpieza de la podadora, así como la retirada de las guardas de protección, solo podrán efectuarse después de haber apagado el motor y desconectado el enchufe de la alimentación eléctrica.



1. Compruebe periódicamente si existen defectos evidentes como, por ejemplo, cadena y espada flojas, desenganchadas o dañadas, fijaciones flojas y componentes desgastados o dañados.
2. Compruebe que las cubiertas y las guardas de protección no estén dañadas y estén correctamente colocadas. Realice el mantenimiento o las reparaciones necesarias antes de utilizar la podadora.
3. Si la cadena de la motosierra fallara a pesar del esmero puesto en la fabricación y las pruebas, la reparación deberá ser llevada a cabo por un especialista autorizado.
4. No limpie la podadora mientras esté en funcionamiento.
5. Asegúrese de que todos los elementos de fijación (tornillos, tuercas, etc.) estén apretados en todo momento para poder trabajar con la podadora de forma segura.
6. Compruebe frecuentemente si la podadora presenta signos de desgaste. Sustituya las piezas gastadas o dañadas.
7. Guarde siempre la podadora en un lugar seco. Para garantizar una vida útil duradera, todas las piezas de tornillos deberán limpiarse y, a continuación, engrasarse.
8. Limpie la podadora con una brocha o un paño. No utilice disolventes ni agua para eliminar la suciedad.
9. El componente que está sujeto a un mayor desgaste es la cadena de la motosierra. Por lo tanto, deberá comprobar el estado de la cadena de la motosierra y su montaje periódicamente. Si la cadena de la motosierra estuviera desgastada o desafilada, deberá sustituirse o afilarse inmediatamente; si la podadora empezara a sufrir vibraciones excesivas, esto significará que la cadena de la motosierra o la espada no se han equilibrado correctamente o han sufrido deformaciones debido a impactos. En este caso, deberá repararse o sustituirse. Desconecte el producto de la alimentación antes de ajustar o sustituir la cadena de la motosierra y la espada.
10. Utilice herramientas de aplicaciones correctas para el producto y asegúrese de que se encuentren en buenas condiciones.
11. Una limpieza periódica y adecuada contribuirá a garantizar un uso seguro y a prolongar la vida útil del producto. Un mantenimiento incorrecto acortará la vida útil del producto. El desmontaje o la modificación de los componentes de seguridad pueden causar daños graves.
12. El consumidor podrá acudir al centro de posventa para sustituir la escobilla de carbono por una nueva cuando esta se haya gastado.

CÓMO AFILAR LA CADENA DE LA MOTOSIERRA

1. Lleve la cadena de la motosierra a afilar por parte de un profesional en un centro de servicio autorizado o afílela por su cuenta empleando un kit de afilado adecuado. Observe también las instrucciones de afilado suministradas con el kit de afilado.
2. La diferencia de altura entre los dientes y el reborde es la profundidad de corte. Cuando afile la cadena de la motosierra, deberá tener en cuenta los siguientes puntos: ángulo de limado, ángulo de corte, posición de limado, diámetro de la lima redonda, profundidad de limado.
3. Para afilar la cadena proceda de la siguiente manera: · Utilice guantes de protección. · Asegúrese de que la cadena esté tensada correctamente. · Accione el freno de la cadena para bloquear la cadena sobre la espada.
4. Utilice una lima de cadena con un diámetro de 1,1 veces la profundidad de los dientes de corte. Asegúrese de que el 20 % del diámetro de la lima esté por encima de la placa superior de las cuchillas.
5. Lime en un ángulo perpendicular a la espada, y en un ángulo de 25° con respecto al sentido de desplazamiento.
6. Lime cada diente únicamente desde el interior hacia el exterior. Lime primero un lado de la cadena y luego dé la vuelta a la motosierra y repita el proceso.
7. Afile cada diente por igual utilizando el mismo número de toques.
8. Mantenga todas las longitudes de las cuchillas iguales. Compruebe la altura del calibre de profundidad de seguridad cada 5 afilados. Si también se recortaran los calibres de profundidad, será esencial restablecer el perfil original.
9. Utilice un instrumento de medición del calibre de profundidad para comprobar la altura del calibre de profundidad. La mayoría de los comercializadores de herramientas reconocidos disponen de herramientas de medición del calibre de profundidad.



7. PIEZAS DE REPUESTO Y LISTA DE MATERIALES

7.1 DESPIECE

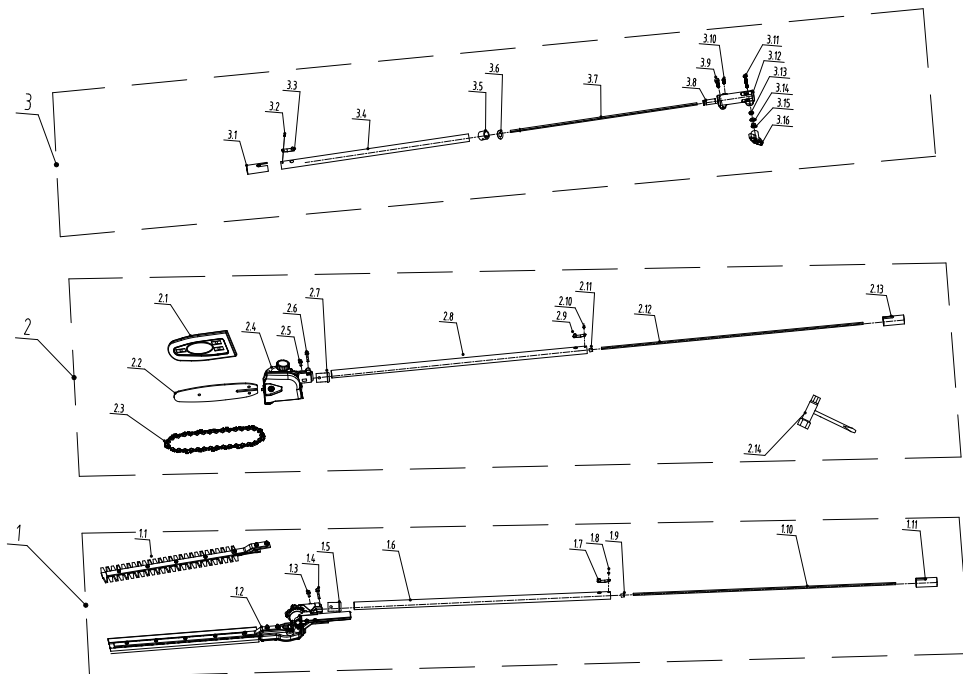

7.2 LISTA DE MATERIALES DEL PRODUCTO

1	Conjunto de podadora de p�rtiga	2	Unidad de sierra de p�rtiga	2.12	Eje flexible
1.1	Juego de cuchillas	2.1	Funda de la hoja	2.13	Tubo
1.2	Cabezal de podadora de p�rtiga	2.2	Placa de la espada	2.14	Llave de vaso
1.3	Tornillo de vaso hexagonal	2.3	Cadena de la motosierra	3	Unidad de tubo de extensi�n
1.4	Tornillo de vaso hexagonal	2.4	Unidad de sierra de p�rtiga	3.1	Tubo
1.5	Conector	2.5	Tornillo Allen hexagonal	3.2	Remache semitubular de cabeza plana
1.6	Conjunto de tubo	2.6	Tornillo Allen hexagonal	3.3	Clip de muelle
1.7	Clip de resorte	2.7	Conector	3.4	Unidad de tubo
1.8	Remache semitubular de cabeza plana	2.8	Unidad de tubo	3.5	Anilla de hierro
1.9	Abrazadera de eje flexible	2.9	Clip de muelle	3.6	Placa de posicionamiento
1.10	Eje flexible	2.10	Remache semitubular de cabeza plana	3.7	Eje flexible
1.11	Tubo	2.11	Abrazadera de eje flexible	3.8	Conector



3.9	Tornillo Allen hexagonal	3.12	Acoplamiento de eje	3.15	Tuerca de bloqueo hexagonal
3.10	Tornillo de cabeza hexagonal	3.13	Arandela	3.16	Pomo
3.11	Tornillo de cabeza hexagonal	3.14	Arandela plana		

7.3 CIRCUNSTANCIAS FATALES: PROBLEMAS CRÍTICOS

Problemas	Soluciones
La máquina desprende humo durante el funcionamiento	Detenga inmediatamente la máquina y hable con el centro de servicio

8. RESOLUCIÓN DE PROBLEMAS

¡PELIGRO! Riesgo de lesión por descarga eléctrica.
Antes de solucionar cualquier problema, apague el producto.

Problemas	Causas probables	Soluciones
La herramienta no se pone en marcha	El botón de encendido está en la posición OFF.	Presione el interruptor de seguridad y luego el botón de encendido/apagado.
	Fallo electrónico	Póngase en contacto con el servicio de posventa.
	El cabezal de la herramienta o la pértiga de extensión no están completamente insertados.	Inserte firmemente el cabezal de la herramienta o la pértiga de extensión dentro del cuerpo principal.
La herramienta no alcanza la potencia máxima.	Las aberturas de ventilación están bloqueadas.	Limpie las aberturas de ventilación.



Problemas	Causas probables	Soluciones
Vibraciones o ruido excesivos	Pernos/tuercas sueltos	Apriete los pernos / las tuercas.
	Fallo mecánico	Póngase en contacto con el servicio de posventa.
	CORTASETOS	
	La hoja está desafilada o dañada.	Mándela cambiar por una nueva.
	SIERRA DE PÉRTIGA	
	La cadena no está bien tensada.	Compruebe la tensión de la cadena.
	La cadena está desafilada o dañada.	Mándela afilar o sustituir por una nueva.
	La rama no está colocada contra los dientes de agarre de la sierra.	Cambie de posición y coloque los dientes de agarre contra la rama mientras corta. En la medida de lo posible, trate de mantener el cabezal de la motosierra en posición vertical (utilice el sistema de ajuste del ángulo si fuera necesario).
Malos resultados de corte	CORTASETOS	
	La hoja está desafilada o dañada.	Reemplácela por una nueva.
	Capacidad de corte superada	Deberá respetarse la capacidad máxima de corte de la herramienta (20 mm)
	Hay demasiada fricción.	Lubrique la hoja con un lubricante específico.
	SIERRA DE PÉRTIGA	
	La cadena está desafilada o dañada.	Mándela afilar o sustituir por una nueva.
Malos resultados de corte	La cadena no está lubricada.	Compruebe que el aceite se drene correctamente.
		Compruebe si el depósito de aceite está vacío y rellénelo si fuera necesario. Compruebe que el orificio de lubricación no esté bloqueado y límpielo si fuera necesario.
	La cadena no está bien tensada.	Compruebe la tensión de la cadena.
	La cadena estaba en el lado erróneo.	Consulte la instalación.
	La cadena está demasiado tensa.	La cadena debe poder moverse fácilmente con la mano (realice la prueba con guantes y con la batería extraída de la máquina).
SIERRA DE PÉRTIGA		



Problemas	Causas probables	Soluciones
La cadena de la motosierra se desgasta rápidamente.	La cadena ha golpeado el suelo.	No toque nunca el suelo con una motosierra; esta se deteriorará rápidamente.
	Cadena no lubricada durante el corte	Compruebe siempre que haya suficiente aceite en el depósito.

9. ELIMINACIÓN Y RECICLAJE



Este símbolo indica que el producto no deberá desecharse junto con otros residuos domésticos dentro de la UE. Para prevenir posibles daños al medioambiente o a la salud ocasionados por la eliminación incontrolada de desechos, recicle este producto de manera responsable con el fin de promover la reutilización sostenible de los recursos materiales. Para deshacerse del aparato usado, use los sistemas de devolución y recogida o contacte con la tienda donde realizó la compra del producto. Ellos se encargarán de reciclar este producto de una manera segura y ecológica.

10. GARANTÍA

10.1 GARANTÍA DE STERWINS

Los productos STERWINS están diseñados de acuerdo con las normas de máxima calidad para los productos destinados al mercado de consumo. Esta garantía de venta cubre un período de 3 años a partir de la fecha de compra del producto (se incluye la garantía legal de conformidad y la garantía comercial; se excluye la garantía legal adicional aplicable localmente). Esta garantía cubre todos los defectos de los materiales y de la mano de obra: falta de piezas y elementos, y daños en circunstancias de uso normales. La reparación y la sustitución de piezas no darán lugar a una ampliación del período de garantía inicial. El cliente deberá ser capaz de proporcionar pruebas de la compra de este producto y la fecha de compra. La cobertura de garantía se limita al valor de este producto.

10.2 EXCLUSIONES DE GARANTÍA

Desgaste y rotura normales y piezas consumibles

- Componentes sometidos a desgaste y rotura normales, incluidos, entre otros:
- Cabezal de corte e hilo de corte (abrasión debida al uso).
- Cubiertas protectoras (arañazos, grietas no relacionadas con un defecto de fabricación).
- Empuñaduras e interruptores (desgaste debido al uso normal).
- Cables de alimentación y enchufes (torsión, corte, aplastamiento).
- Rodamientos y soportes de plástico sometidos a fricción.

Uso incorrecto e incumplimiento de las instrucciones.

La garantía no cubre los daños resultantes de lo siguiente:

- Utilización distinta a la recomendada por el fabricante (por ejemplo, cortar materiales no previstos como ramas, alambres metálicos o piedras).
- Uso excesivo o prolongado sin respetar los períodos de descanso necesarios.
- Sobrecarga del motor forzando el aparato sobre hierba densa o intentando cortar objetos inadecuados.
- Conexión eléctrica incorrecta (por ejemplo, uso con un cable alargador inadecuado o una alimentación eléctrica que no cumpla las especificaciones).
- Almacenamiento inadecuado (por ejemplo, exposición prolongada a la humedad, calor excesivo).

Cualquier trabajo realizado por una persona no autorizada invalidará la garantía. Esto incluye:

- Reparaciones efectuadas por un tercero no autorizado por el fabricante.
- Cualquier modificación o alteración del aparato, incluyendo la sustitución de piezas por componentes no originales.
- Apertura del motor; los circuitos eléctricos o cualquier pieza no destinada a ser manipulada por el usuario.

Daños accidentales y medioambientales.

La garantía no cubre los daños causados por lo siguiente:



- Golpes, caídas o manipulación incorrecta (por ejemplo, golpear una pared, dejar caer el aparato al suelo).
- Exposición a condiciones meteorológicas extremas (por ejemplo, heladas, calor intenso, humedad excesiva, lluvia).
- Oxidación debida a un almacenamiento inadecuado.
- Incendio, inundación o cualquier catástrofe natural.

Este producto está diseñado únicamente para uso doméstico. Cualquier uso profesional o intensivo (por ejemplo, mantenimiento de espacios verdes comerciales) invalidará la garantía.

- Los daños que se produzcan durante el transporte del producto si no se hubiera embalado o protegido adecuadamente.
- Problemas causados por un almacenamiento inadecuado, incluyendo la exposición prolongada a la humedad, la oxidación o la acumulación de residuos vegetales.
- La garantía no cubre los daños derivados de un problema de suministro eléctrico, en particular una subida de tensión, un cortocircuito o el uso de un generador inadecuado.

10.3 GARANTÍA COMERCIAL

Los productos de Adeo Services están diseñados y contruidos para ofrecer un rendimiento de alta calidad para uso doméstico. El uso profesional y comercial no está cubierto por la garantía comercial.

Si un producto resultara defectuoso durante el período de garantía comercial, en condiciones de uso normal, instalación y mantenimiento adecuados del producto o de los productos, será responsabilidad del distribuidor repararlo o sustituirlo. En caso de indisponibilidad del producto o de una pieza necesaria para el correcto funcionamiento del producto, el distribuidor se compromete a sustituirla por una pieza de características y prestaciones equivalentes.

TERRITORIO / COBERTURA GEOGRÁFICA:

La garantía comercial se aplica exclusivamente a los productos adquiridos en las tiendas del grupo Adeo Services (consulte la lista de tiendas en Adeo.com). Para cualquier cuestión relativa a las condiciones de aplicación de la garantía para una compra realizada fuera de una tienda del grupo Adeo Services, consulte las condiciones específicas de su distribuidor. El lugar de aplicación de la garantía comercial deberá ser idéntico al lugar de compra del producto.

MÉTODO DE APLICACIÓN:

La garantía comercial de Adeo Services se aplica de la siguiente manera: Tenga una prueba de compra o entrega, como la factura original, en la que figure la fecha de compra. Tenga en cuenta que la garantía comercial de Adeo Services entra en vigor al final del período de garantía legal (cuya duración es específica del país de compra del producto). Tenga en cuenta que, sin dicho justificante, todo el trabajo efectuado estará sujeto a un presupuesto que deberá ser aceptado por el cliente antes de cualquier intervención. Conserve su recibo o albarán de entrega.

La garantía comercial solo es válida en el país de compra del producto. En otras palabras, solo se aplica en el país donde se compró el producto. Si este no fuera el caso, póngase en contacto con el distribuidor del país en el que adquirió el producto, que examinará las solicitudes de garantía de forma individual.

La garantía comercial solo se aplica si el producto se instala y utiliza de acuerdo con las instrucciones de montaje y uso facilitadas por Adeo Services, incluso durante la instalación. Esto se aplicará independientemente de si el producto ha sido instalado por un profesional o por el propio cliente. Le rogamos que nos devuelva el producto debidamente limpiado y mantenido de acuerdo con las instrucciones proporcionadas por Adeo Services.



INTRODUÇÃO

Agradecemos por escolher este produto. Ao concebermos e fabricarmos os nossos produtos, dedicamos todos os nossos esforços para assegurar uma qualidade excelente que satisfaça as necessidades dos utilizadores.



IMPORTANTE! LEIA ATENTAMENTE ANTES DE UTILIZAR GUARDE PARA REFERÊNCIA FUTURA

IMPORTANTE! A FIM DE OBTER A MÁXIMA SATISFAÇÃO COM ESTE PRODUTO AQUANDO DA SUA INSTALAÇÃO, UTILIZAÇÃO E MANUTENÇÃO, RECOMENDAMOS LER ATENTAMENTE ESTE MANUAL DO UTILIZADOR ANTES DE UTILIZAR O PRODUTO. PRESTE ATENÇÃO AOS AVISOS BÁSICOS RELATIVOS À SEGURANÇA NESTE MANUAL E GUARDE-O PARA REFERÊNCIA POSTERIOR.

1. UTILIZAÇÃO PREVISTA PARA CABEÇAS ADICIONAIS E TUBO DE EXTENSÃO PARA ROÇADORA STERWINS

Este produto destina-se apenas à utilização no exterior e não deve ser utilizado dentro de um edifício em circunstância alguma. Este corta-sebes/roçadora elétrica foi concebida para cortar relva e ervas daninhas no seu jardim a uma temperatura ambiente entre 0°C e 30°C.

As cabeças funcionais (corta-sebes, serra de vara e tubo de extensão) podem ser utilizadas com a cabeça elétrica do EBC-2IN1.1 para uma montagem como corta-sebes e serra de vara.

Após a embalagem, certifique-se de que o produto está completo com os respetivos acessórios (caso existam). Se o produto estiver danificado ou se tiver qualquer defeito, não o utilize e devolva-o ao seu vendedor. Se oferecer esta ferramenta a outra pessoa, forneça também este manual de instruções.

Tenha em atenção que o nosso equipamento não foi concebido para utilização em aplicações comerciais, de mercados ou industriais. A nossa garantia será anulada se a máquina for utilizada em atividades comerciais, de mercados ou industriais ou para fins equivalentes. Este produto foi concebido para ser utilizado durante um período de 5 anos (vida útil prevista).

As cabeças funcionais (corta-sebes, podador e tubo extensível) podem ser utilizadas com a cabeça elétrica do Aparador de relva e roçadora 2026R09P17-0003 para uma montagem como corta-sebes e podador.

2. AVISOS GERAIS DE SEGURANÇA DAS FERRAMENTAS ELÉTRICAS



AVISO Leia todos os avisos de segurança, as instruções, as ilustrações e as especificações fornecidas com esta ferramenta elétrica. O descumprimento de

todas as instruções enumeradas abaixo pode resultar em choques elétricos, incêndios e/ou ferimentos graves.

Guarde todos os avisos e instruções para referência futura

O termo "ferramenta elétrica" nos avisos refere-se à sua ferramenta elétrica operada a partir da rede de alimentação elétrica (com fio) ou ferramenta elétrica operada a bateria (sem fio).

2.1 SEGURANÇA NA ÁREA DE TRABALHO

- Mantenha a área de trabalho limpa e bem iluminada.** Áreas desarrumadas ou escuras são propensas a acidentes.
- Não utilize ferramentas elétricas em atmosferas explosivas, tais como na presença de líquidos inflamáveis, gases ou poeiras.** As ferramentas elétricas criam faíscas que podem incendiar as poeiras ou os fumos.
- Mantenha as crianças e as pessoas presentes no local afastadas durante o funcionamento de uma ferramenta elétrica.** As distrações podem causar a perda do controlo.



2.2 SEGURANÇA ELÉTRICA

- a. **As fichas das ferramentas elétricas devem corresponder à tomada de alimentação. Nunca modifique de forma alguma a ficha. Não utilize fichas adaptadoras com ferramentas elétricas ligadas à terra (aterradas).** As fichas não modificadas e correspondentes às tomadas de alimentação elétrica reduzem o risco de choque elétrico.
- b. **Evite o contacto do corpo com superfícies ligadas à terra ou aterradas, tais como tubos, radiadores, fogões e frigoríficos.** O risco de choque elétrico é maior se o seu corpo estiver ligado à terra ou entrar em contacto com dispositivos aterrados.
- c. **Não exponha as ferramentas elétricas à chuva ou a condições de humidade.** Tal situação pode aumentar o risco de choque elétrico.
- d. **Tenha cuidado com o cabo. Nunca utilize o cabo para transportar, puxar ou desligar a ferramenta elétrica. Mantenha o cabo afastado de fontes de calor, óleo, rebordos afiados ou peças móveis.** Os cabos danificados ou emaranhados aumentam o risco de choque elétrico.
- e. **Quando estiver a operar uma ferramenta elétrica no exterior, utilize um cabo de extensão adequado para esse fim.** A utilização de um cabo adequado para utilização no exterior reduz o risco de choque elétrico.
- f. **Se for inevitável operar uma ferramenta elétrica num local húmido, utilize uma fonte de alimentação protegida por um dispositivo de corrente residual (RCD).** A utilização de um RCD reduz o risco de choque elétrico.

2.3 SEGURANÇA PESSOAL

- a. **Mantenha-se atento, tenha cuidado com o que está a fazer e utilize o bom senso quando estiver a operar uma ferramenta elétrica. Não utilize uma ferramenta elétrica enquanto estiver cansado ou sob a influência de drogas, álcool ou medicamentos.** Um momento de desatenção durante o funcionamento de ferramentas elétricas pode resultar em ferimentos pessoais graves.
- b. **Utilize equipamento de proteção individual. Utilize sempre proteção ocular.** O equipamento de proteção, tal como uma máscara de proteção contra o pó, calçado de segurança antiderrapante, capacete ou proteção auditiva utilizados para condições apropriadas reduzirá os danos pessoais.
- c. **Previna arranques involuntários. Certifique-se de que o interruptor está na posição OFF (desligado) antes de ligar à fonte de alimentação e/ou bateria, agarrar ou transportar a ferramenta.** Transportar ferramentas elétricas com o dedo no interruptor ou ligar à energia ferramentas elétricas que tenham o interruptor ligado é propício a acidentes.
- d. **Remova qualquer chave inglesa ou de ajuste antes de ligar a ferramenta elétrica.** Uma chave de torque ou de ajuste deixada abandonada sobre uma peça rotativa da ferramenta elétrica pode resultar em ferimentos pessoais.
- e. **Não se debruce. Mantenha sempre o apoio dos pés e o equilíbrio adequados.** Isto permite um melhor controlo da ferramenta elétrica em situações inesperadas.
- f. **Utilize vestuário adequado. Não utilize roupa solta ou acessórios. Mantenha o cabelo e a roupa afastados de**

peças em movimento. As roupas soltas, os acessórios ou o cabelo comprido podem ser apanhados pelas peças em movimento.

- g. **Se forem fornecidos dispositivos para a ligação de instalações de extração e recolha de poeiras, certifique-se de que estão ligados e são utilizados devidamente.** A utilização de instalações de recolha de poeiras pode reduzir os perigos relacionados com poeiras.
- h. **Não deixe que a familiaridade adquirida com a utilização frequente das ferramentas lhe permita tornar-se complacente e ignorar os princípios de segurança.** Uma ação descuidada pode causar ferimentos graves em uma fração de segundos.

2.4 UTILIZAÇÃO E CUIDADOS COM FERRAMENTAS ELÉTRICAS

- a. **Não force a ferramenta elétrica. Utilize a ferramenta elétrica correta para a sua aplicação.** A ferramenta elétrica correta fará o trabalho da melhor forma e da maneira mais segura ao ritmo para o qual foi concebida.
- b. **Não utilize a ferramenta elétrica se o interruptor não a ligar e desligar.** Qualquer ferramenta elétrica que não possa ser controlada com o interruptor é perigosa e deve ser reparada.
- c. **Desligue a ficha da fonte de alimentação e/ou remova a bateria da ferramenta elétrica, se for amovível, antes de fazer quaisquer ajustes, substituir acessórios, ou armazenar ferramentas elétricas.** Tais medidas preventivas de segurança reduzem o risco de arranque accidental da ferramenta elétrica.
- d. **Guarde as ferramentas elétricas inativas fora do alcance das crianças e não permita que pessoas não familiarizadas com a ferramenta elétrica ou com estas instruções possam operar a ferramenta elétrica.** As ferramentas elétricas são perigosas nas mãos de utilizadores não formados.
- e. **Faça a manutenção das ferramentas elétricas e dos acessórios. Verifique se existe desalinhamento ou ligação de peças móveis, quebra de peças e qualquer outra condição que possa afetar o funcionamento da ferramenta elétrica. Se estiver danificada, mande reparar a ferramenta elétrica antes de utilizar.** Muitos acidentes são causados por ferramentas elétricas com manutenção deficiente.
- f. **Mantenha as ferramentas de corte afiadas e limpas.** As ferramentas de corte com arestas cortantes afiadas, com uma manutenção adequada têm menos risco de se prenderem e são mais fáceis de controlar.
- g. **Utilize a ferramenta elétrica, os acessórios e as brocas, etc., de acordo com as presentes instruções, tendo em conta as condições de trabalho e o trabalho a realizar.** A utilização da ferramenta elétrica para utilizações diferentes das previstas poderia resultar numa situação perigosa.
- h. **Mantenha os punhos e as superfícies de agarrar secas, limpas e isentas de óleo e gordura.** Os punhos e as superfícies de agarrar escorregadias não permitem um manuseamento e um controlo seguros da ferramenta em situações inesperadas



2.5 MANUTENÇÃO

Solicite a um técnico de reparação qualificado que realize a manutenção da sua ferramenta elétrica, utilizando apenas peças sobresselentes idênticas. Isto garantirá que a segurança da ferramenta elétrica seja mantida.

2.6 AVISOS DE SEGURANÇA DO CORTA-SEBES:

- Não utilize o aparador de sebes em condições meteorológicas adversas, especialmente com risco de relâmpagos. Isso reduz o risco de ser atingido por um raio.
- Mantenha todos os cabos elétricos afastados da área de corte. Cabos podem estar ocultos em sebes ou arbustos e ser cortados acidentalmente pela lâmina.
- Use proteção auditiva. Equipamentos de proteção adequados reduzem o risco de perda auditiva.
- Segure o aparador apenas pelas superfícies isoladas, pois a lâmina pode entrar em contato com fios ocultos ou com o próprio cabo.
- Mantenha todas as partes do corpo afastadas da lâmina. Não retire material cortado nem segure material a ser cortado com as lâminas em movimento.
- Ao remover material preso ou fazer manutenção, certifique-se de que todos os interruptores estejam desligados e o cabo de alimentação desconectado.
- Transporte o aparador pela alça com a lâmina parada e evite acionar qualquer interruptor.
- Ao transportar ou armazenar o aparador, use sempre a capa da lâmina.

2.7 AVISOS ADICIONAIS DE SEGURANÇA DO CORTA-SEBES

- Utilize sempre uma proteção para a cabeça quando operar o corta-sebes acima da cabeça.** A queda de detritos pode provocar lesões pessoais graves.
- Utilize sempre as duas mãos quando operar o corta-sebes.** Segure o corta-sebes com as duas mãos para evitar a perda de controle.
- Para reduzir o risco de eletrocussão, nunca utilize o corta-sebes perto de linhas elétricas.** O contacto ou a utilização perto de linhas elétricas pode provocar ferimentos graves ou choques eléctricos que resultem em morte.

2.8 AVISOS DE SEGURANÇA ADICIONAIS DO CORTA-SEBES

- Mantenha as mãos e os pés sempre afastados dos dispositivos de corte, especialmente ao ligar o produto.
- Não tente agarrar ou retirar as aparas quando o produto estiver a funcionar. Remova as aparas apenas quando o produto estiver desligado e desconectado da alimentação elétrica.
- Ao utilizar o produto, certifique-se sempre de que se encontra numa posição de funcionamento segura e protegida.
- Verifique regularmente se o dispositivo de corte apresenta danos e, se estiver danificado, repare-o imediatamente.
- Não sobrecarregue o produto.

- Verifique imediatamente se o produto começa a vibrar de forma anômala. Uma vibração excessiva pode causar ferimentos.
- Desligue o produto quando o dispositivo de corte estiver bloqueado. Desligue a alimentação elétrica e retire o que está a bloquear. Inspeccione o dispositivo de corte quanto a danos antes de voltar a utilizá-lo.
- Siga as instruções de manutenção e reparação deste produto. Nunca efetue qualquer modificação no produto. Este manual de instruções fornece informações sobre manutenção e reparação.
- Informe-se sobre como parar rapidamente o produto em caso de emergência.
- Não o exponha à chuva. Não utilize o produto em ambiente molhado.
- Utilize o produto apenas à luz do dia ou com uma boa iluminação artificial.
- A utilização prolongada do produto expõe o utilizador a vibrações que podem causar uma série de condições coletivamente conhecidas como síndrome de vibração mão-braço (SVMB), por exemplo, dedos brancos; assim como doenças específicas como a síndrome do túnel cárpico. De forma a reduzir este risco ao utilizar o produto, utilize sempre luvas de proteção e mantenha as mãos quentes. Os sintomas da HAVS incluem qualquer combinação dos seguintes sintomas: Formigueliro e dormência nos dedos; incapacidade de sentir os objetos corretamente; perda de força nas mãos; os dedos ficam brancos (branqueamento) e tornam-se vermelhos e dolorosos durante a recuperação (especialmente no frio e na humidade, e provavelmente apenas nas pontas no início). Consulte imediatamente um médico em caso de ocorrência destes sintomas.
- Utilize apenas os cabos de extensão para uma utilização no exterior, de PVC normal com uma área de secção transversal não inferior a 1,5 mm² para extensões até 15 metros e 2,5 mm² para extensões superiores a 15 metros, porém inferiores a 40 metros.
- Verifique se há objetos estranhos nas sebes e nos arbustos, por exemplo, cercas de arame e fios elétricos escondidos.
- Utilize um dispositivo de corrente residual com uma corrente de disparo igual ou inferior a 30 mA.
- Segure corretamente o corta-sebes, por exemplo, com as duas mãos se existirem dois punhos.
- Este corta-sebes destina-se a ser utilizado pelo operador ao nível do solo e não em cima de escadas ou de qualquer outro suporte instável.
- Antes de utilizar o corta-sebes, o utilizador deve certificar-se de que o(s) dispositivo(s) de bloqueio dos elementos móveis (por exemplo, o eixo estendido e o elemento giratório), caso existam, estão na posição de bloqueio.
- A manutenção periódica de qualquer mecanismo de paragem ajustável deve ser efetuada a intervalos regulares.

2.9 AVISOS DE SEGURANÇA DO PODADOR

- Não utilize a máquina quando o operador estiver cansado, doente ou sob a influência de álcool ou outras drogas;
- As fichas das ferramentas elétricas devem corresponder à tomada de alimentação. As fichas de alimentação devem ser ligadas a uma tomada elétrica especificada na etiqueta.



- c. Interrompa o seu trabalho quando se sentir cansado ou exausto. Faça pausas regulares para se recuperar e mude frequentemente de postura de trabalho. Um momento de desatenção durante o funcionamento do produto pode resultar em ferimentos pessoais graves.
- d. Mantenha todas as partes do corpo afastadas da corrente da serra. Não remova o material cortado nem segure o material a ser cortado quando a corrente da serra estiver em movimento. Certifique-se de que o interruptor está desligado quando estiver a retirar material encravado. Um momento de desatenção durante o funcionamento do produto pode resultar em ferimentos pessoais graves.
- e. Segure o produto apenas pelas superfícies de aperto isoladas, pois a corrente da serra pode entrar em contacto com cabos elétricos ocultos ou com o seu próprio cabo. Acessórios da corrente da serra em contacto com um fio "vivo" podem tornar as partes metálicas expostas do produto "vivas" e provocar um choque elétrico ao operador.
- f. Mantenha o cabo afastado da zona de corte. Durante o funcionamento, o cabo pode ficar escondido nos arbustos e ser acidentalmente cortado pela lâmina.
- g. Mantenha todas as partes do corpo afastadas da corrente do produto quando estiver a funcionar. Antes de ligar o produto, certifique-se de que a corrente da serra não está em contacto com nada. Um momento de desatenção durante a utilização dos produtos pode causar o emaranhamento da roupa ou do corpo com a corrente da serra.
- h. Segure sempre o produto com as duas mãos na pega e no punho macio. Segurar o produto com apenas uma mão ou em peças não destinadas a esse fim aumenta o risco de ferimentos pessoais e nunca deve ser feito.
- i. Use óculos de proteção e proteção auditiva. Use proteção antiderrapante para os pés e roupas justas. Recomenda-se a utilização de equipamento de proteção adicional para a cabeça, as mãos, as pernas e os pés. Um vestuário de proteção adequado irá reduzir os ferimentos pessoais provocados por detritos projetados ou pelo contacto acidental com a cadeia da serra.
- j. Não utilize o produto em árvores. A utilização de um produto numa árvore pode resultar em ferimentos pessoais.
- k. Mantenha sempre uma posição correta e utilize o produto apenas quando estiver numa superfície fixa, firme e nivelada. As superfícies escorregadias ou instáveis podem causar a perda de equilíbrio ou de controlo do produto.
- l. Transporte o produto pelo punho macio, com o produto desligado e afastado do corpo. Quando estiver a transportar ou armazenar o produto, coloque sempre uma cobertura na barra guia. O manuseamento correto do produto irá reduzir a probabilidade de contacto acidental com a corrente em movimento.
- m. Siga as instruções para lubrificação, tensionamento da corrente e substituição dos acessórios. Uma corrente com tensão ou lubrificação incorreta pode partir-se ou aumentar a possibilidade de ressaltos.
- n. Mantenha os punhos secos, limpos e isentos de óleo e gordura. Os punhos gordurosos e oleosos são escorregadios causando a perda de controlo.
- o. Apenas deve cortar madeira. Não utilize o produto para fins não previstos. Por exemplo: não utilize o produto para cortar plástico, alvenaria ou materiais de construção que

- não sejam de madeira. A utilização do produto para fins diferentes dos previstos pode resultar numa situação perigosa.
- p. Tenha em atenção os regulamentos nacionais e locais. Os regulamentos nacionais e locais podem restringir a utilização deste produto. 16. Utilize apenas as barras guia e as correntes de substituição especificadas pelo fabricante ou equivalentes. A utilização de acessórios de corte não aprovados pode resultar em ferimentos pessoais e danos materiais.
- q. Antes de utilizar o produto e após qualquer impacto ou queda, verifique se existem sinais de desgaste ou danos e repare-o se necessário.
- r. Efetue os trabalhos de limpeza e manutenção antes de guardar o podador.
- s. Ajuste a profundidade de corte à espessura da peça a trabalhar. Menos de um dente completo dos dentes da lâmina deve ser visível por baixo da peça a trabalhar. Utilize braçadeiras ou outra forma prática de fixar e manter a peça de trabalho segura numa plataforma estável. Segurar a peça com as mãos ou contra o corpo torna-a instável e pode levar à perda de controlo.
- t. Utilize uma proteção de transporte durante o transporte e o armazenamento para fixar a máquina durante o transporte e para evitar a perda de combustível, danos ou ferimentos.
- u. Ajuste a velocidade de ralenti para que o acessório de corte pare de rodar quando o motor estiver ao ralenti.

2.10 CAUSAS E PREVENÇÃO DE RESSALTOS PELO OPERADOR

Pode ocorrer um ressalto quando a ponta ou a extremidade da barra guia tocar num objeto, ou quando a madeira se fechar e apertar a motosserra durante o corte. Nalguns casos, o contacto com a extremidade pode provocar uma reação inversa súbita, ao fazer com que a barra-guia salte para cima e para trás, na direção do operador.

Se a corrente da motosserra for apertada ao longo da parte superior da barra guia, pode ser empurrada rapidamente para trás, na direção do operador. Qualquer uma destas reações pode fazer com que o operador perca o controlo da serra e resultar em ferimentos pessoais graves. Não confie exclusivamente nos dispositivos de segurança incorporados na serra. Como utilizador do produto, deve tomar várias medidas para manter os trabalhos de corte isentos de acidentes ou ferimentos. O ressalto é o resultado da utilização indevida da ferramenta e/ou de procedimentos ou condições de funcionamento incorretos, que podem ser evitados tomando-se as precauções adequadas indicadas abaixo:

1. Segure firmemente, com os polegares e os dedos em torno dos punhos do produto, com ambas as mãos sobre a motosserra e posicione o seu corpo e o seu braço de forma a que possa resistir às forças de um ressalto. As forças de um ressalto podem ser controladas pelo operador, se forem tomadas as devidas precauções. Nunca largue o produto.
2. Não se debruce. Isto ajuda a evitar o contacto involuntário com a extremidade e permite um melhor controlo do produto em situações inesperadas.
3. Utilize apenas as barras e as correntes de substituição especificadas pelo fabricante. A substituição incorreta das



barras e das correntes pode provocar a quebra da corrente e/ou um ressalto.

4. Siga as instruções de afiação e manutenção do fabricante para a motosserra. Diminuir a altura do limitador de profundidade pode resultar num aumento de ressaltos.

2.11 REDUÇÃO DA VIBRAÇÃO E DO RUÍDO

A fim de reduzir o impacto da emissão de ruído e das vibrações, limite o tempo de operação, utilize modos de operação de baixa vibração e baixo ruído, e utilize equipamento de proteção individual. Tenha em conta os seguintes pontos para minimizar os riscos de exposição a vibrações e ruídos:

- a. Utilize o produto apenas como previsto pela sua conceção e por estas instruções.
- b. Assegure-se de que o produto está em bom estado e bem conservado.
- c. Utilize os acessórios corretos para o produto e certifique-se de que estão em boas condições.
- d. Mantenha uma boa aderência na superfície dos punhos.
- e. Mantenha este produto de acordo com estas instruções e bem lubrificado (quando apropriado).
- f. Planeie o seu programa de trabalho para utilizar qualquer ferramenta de alta vibração durante um período de tempo mais longo.

2.12 EMERGÊNCIA

Familiarize-se com a utilização deste produto através deste manual de instruções. Memorize as instruções de segurança e siga-as à letra. Desta forma, prevenirá riscos e perigos.

- Esteja sempre alerta quando utilizar o produto, de forma a que possa reconhecer e lidar com os riscos antecipadamente. A intervenção rápida pode prevenir ferimentos graves e danos materiais.
- Desligue e retire a ficha da tomada em caso de mau funcionamentos. O produto deve ser verificado por um profissional qualificado e reparado, se necessário, antes de ser reutilizado.

2.13 RISCOS RESIDUAIS

Mesmo que esteja a operar este produto de acordo com todos os requisitos de segurança, subsistem riscos potenciais de ferimentos e danos. Os seguintes perigos podem surgir relativamente à estrutura e conceção deste produto:

- Problemas de saúde resultantes da emissão de vibrações se o produto estiver a ser utilizado durante longos períodos de tempo ou não for gerido e mantido de forma adequada.
- Lesões e danos materiais devidos a acessórios de corte partidos ou ao impacto súbito de objetos escondidos durante a utilização.
- Perigo de ferimentos e danos à propriedade causados por objetos voadores.

2.14 SÍMBOLOS DO PRODUTO



AVISO! Todos os sinais de segurança do produto devem ser mantidos limpos e legíveis. Caso os sinais de segurança estejam ausentes ou ilegíveis, devem ser substituídos contactando o departamento de serviço pós-venda do seu revendedor local.

	Está em conformidade com as normas europeias: Este símbolo significa que este aparelho está em conformidade com as diretivas europeias aplicáveis, e que foi efetuado um teste de conformidade com estas diretivas.
	Conformidade com os regulamentos técnicos da Ucrânia
	Leia e compreenda todas as instruções antes de operar o produto, siga todas as instruções e avisos de segurança.
	Os resíduos de produtos elétricos não devem ser eliminados juntamente com o lixo doméstico. Recicle-os onde existirem instalações para tal. Consulte as autoridades locais ou o revendedor para obter conselhos sobre a reciclagem.
	Nível de potência sonora garantido (testado de acordo com a Diretiva 2000/14/CE, emendada pela 2005/88/CE).
	Utilize proteção de ouvidos
	Utilize proteção ocular
	Utilize sempre proteção auditiva
	Utilize proteção para os ouvidos e a cabeça
	Use calçado robusto e antidesslizante
	Utilize luvas de proteção
	Mantenha as mãos afastadas da lâmina



	Não o exponha à chuva
	Desligue-o da corrente elétrica imediatamente se o cabo de alimentação estiver danificado ou emaranhado
	Mantenha uma distância segura das linhas elétricas
	Desligue o produto e desconecte-o da fonte de alimentação antes da montagem, limpeza, ajustes, manutenção, armazenamento e transporte
	Direção correta dos dentes de corte
	O contacto com a ponta pode fazer com que a barra guia se mova subitamente para cima e para trás. Isto pode causar ferimentos graves ao utilizador
	O contacto da ponta da barra guia com qualquer objeto deve ser evitado
	Utilize sempre o podador com as duas mãos

	Não utilize apenas uma mão para manobrar o podador
--	--

2.15 SÍMBOLOS NESTE MANUAL

	Tipo e origem do perigo: a não observância deste aviso pode resultar em ferimentos físicos ou morte.
	Tipo e origem do perigo: este símbolo indica que podem ocorrer danos no aparelho, no ambiente ou noutros bens como resultado da não observância deste aviso.
	Nota: este símbolo indica informações importantes para uma melhor compreensão do produto.
	O manual de instruções deve ser reciclado
	Este produto é reciclável. Se não puder mais ser utilizado, deite-o fora num centro de reciclagem.

3. DADOS TÉCNICOS

Modelo	EMT-3ACC.1
Peso líquido (kg)	3,5 kg
Peso bruto (kg)	5,4 kg
CORTA-SEBES	
Modelo	EMT-3ACC.1A
Potência (W)	1200 W
Tensão (V)	220-240 V ~ 50Hz
Nível IP	IPX0
Velocidade nominal (No=XXXMin ⁻¹)	2000 corte/min
Comprimento da barra de corte	46,8 cm
Comprimento máximo de corte	42,5 cm
Diâmetro máximo de corte (espaçamento entre os dentes)	24 mm
Ajuste do ângulo (número de posições + valor máximo/min)	12 posições 0° a 175°
Nível de potência sonora (garantido)	97 dB(A)
Nível de potência sonora medido L_{WA} (dB(A))	93,3 dB(A)
Incerteza K_{WA} (dB(A))	3 dB(A)



Nível de pressão sonora medido L_{pa} (dB(A))	86 dB(A)
Incerteza K_{pa} (dB(A))	3 dB(A)
Nível de vibração	Punho frontal: 1,771 m/s ² Punho traseiro: 1,876 m/s ²
Incerteza	K=1,5 m/s ²
SERRA COM VARA	
Modelo	EMT-3ACC.1C
Potência (W)	1200 W
Tensão (V)	220-240 V ~ 50Hz
Nível IP	IPX0
Velocidade nominal da corrente	10,8 m/s
Velocidade nominal (No=XXXMin ⁻¹)	8600 min ⁻¹
Capacidade max. de corte	20 cm
Capacidade de corte recomendada	15 cm
Divisão da corrente	9,52 mm (3/8 inch)
Número de elos de tração	33
Calibre (mm)	1,27 mm
Roda dentada de acionamento (número de dentes)	6
Volume do reservatório de óleo	120 ml
Referência da corrente	0,050x33DL
Referência de barra	AM08-33-507P
Comprimento da barra padrão	254 mm
Comprimento da barra recomendado	254 mm
Comprimento da barra	254 mm
Nível de potência sonora (garantido)	105 dB(A)
Nível de potência sonora medido L_{WA} (dB(A))	101,8 dB(A)
Incerteza K_{WA} (dB(A))	3 dB(A)
Nível de pressão sonora medido L_{pa} (dB(A))	93 dB(A)
Incerteza K_{pa} (dB(A))	3 dB(A)
Nível de vibração	Punho frontal: 2,328 m/s ² Punho traseiro: 2,294 m/s ²
Incerteza	K=1,5 m/s ²
TUBO DE EXTENSÃO	
Modelo	EMT-3ACC.1B
Comprimento	55 cm



Os valores sonoros foram determinados de acordo com o código de ensaio de ruído constante da Diretiva EU 2000/14/CE relativa às emissões sonoras, Anexo VI e 2005/88/CE, utilizando as normas de base EN ISO 3744:1995 e ISO11094:1991. Os níveis de intensidade sonora para o operador podem exceder 80 dB(A) e são necessárias medidas de proteção para os ouvidos. Os valores totais de vibração declarados e os valores declarados de emissão de ruído foram medidos de acordo com um método de ensaio normalizado e podem ser utilizados para comparar uma ferramenta com outra. Os valores totais declarado da vibração e os valores declarados de emissão de ruído podem também ser utilizados para uma avaliação preliminar da exposição.

Aviso: A vibração durante a utilização real da máquina pode ser diferente do valor total declarado, dependendo da forma como a máquina é utilizada;

Aviso: O valor da emissão de vibração precisa de identificar medidas de segurança para proteger o operador e que se baseiam numa estimativa da exposição nas condições reais de utilização (tendo em conta todas as partes do ciclo de funcionamento, tais como os tempos em que a máquina está desligada e quando está em marcha lenta, para além do tempo de ativação).

4. MONTAGEM



AVISO! O produto deve ser totalmente montado antes da operação! Não utilize um produto que esteja parcialmente montado ou montado com peças danificadas! Siga as instruções de montagem passo a passo e utilize as imagens fornecidas como um guia visual para montar facilmente o produto!

4.1 DESEMBALAR

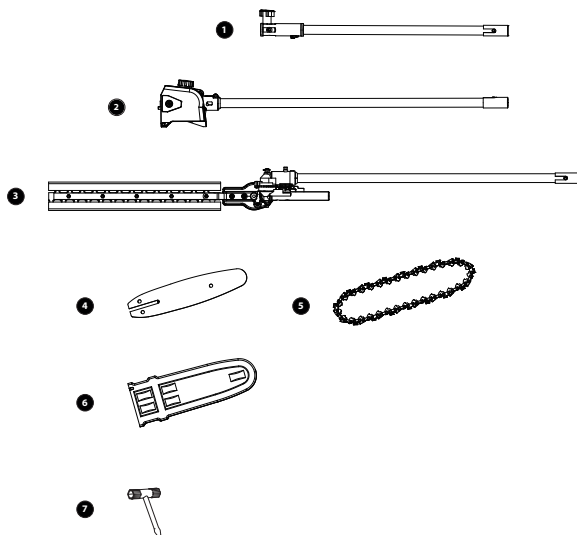

1. Tubo de extensão
2. Cabeça da serra da vara
3. Cabeça do corta-sebes
4. Barra guia
5. Corrente da serra
6. Tampa da barra guia
7. Chave de caixa

Instruções para desembalar:

- Utilize luvas quando estiver a desembalar.
- Não utilize cortadores, facas, serras ou quaisquer outras ferramentas semelhantes quando estiver a desencaixotar.
- Transporte a ferramenta apenas pelo punho.
- Guarde a caixa para posterior reutilização (transporte e armazenamento).
- Conserve o manual de instruções numa área seca para consulta posterior.



5. CORTA-SEBES

5.1 FORMAÇÃO

Familiarize-se com o manual do proprietário antes de tentar utilizar o equipamento

5.2 PREPARAÇÃO

1. ESTE CORTA-SEBES PODE CAUSAR FERIMENTOS GRAVES. Leia atentamente as instruções para o manuseio, a preparação, a manutenção, o arranque e a paragem corretos do corta-sebes. Familiarize-se com os controles e a utilização correta do corta-sebes.
2. Nunca permita que crianças utilizem o corta-sebes.
3. Preste atenção nas linhas elétricas aéreas.
4. Evite o funcionamento com a presença de pessoas, especialmente crianças, nas proximidades.
5. Utilize um vestuário adequado. Não utilize roupa solta ou jóias que possam ser agarradas pelas peças em movimento. Recomenda-se a utilização de luvas resistentes, calçados antiderrapantes e óculos de proteção. 6. Se o mecanismo de corte atingir qualquer objeto estranho ou se o corta-sebes começar a emitir qualquer ruído ou vibração diferente, desligue-o imediatamente da fonte de energia e deixe o corta-sebes parar. Desligue o cabo de alimentação da rede elétrica e siga os seguintes passos: --Inspeccione-o para verificar danos; - verifique se as peças estão soltas ou muito apertadas; - substitua ou repare quaisquer peças danificadas por peças com especificações equivalentes

5.3 FUNCIONAMENTO

1. Este produto não deve ser utilizado para qualquer outro fim que não seja aquele descrito nas presentes instruções. Siga rigorosamente todas as instruções dadas.
2. Pare o produto e desligue o cabo de alimentação da fonte de alimentação antes de - limpar ou desobstruir, - verificar, efetuar a manutenção ou trabalhar no produto, -ajustar a posição de trabalho do dispositivo de corte, - deixar o produto sem vigilância.
3. Certifique-se de que o produto está corretamente colocado numa posição de trabalho designada antes de o colocar em funcionamento. Não utilize este produto em degraus ou numa escada.
4. Ao utilizar o produto, certifique-se sempre de que a posição de funcionamento é segura.
5. Não utilize o produto com um dispositivo de corte danificado ou demasiado gasto.
6. Certifique-se sempre de que todos os punhos e proteções estão instalados quando utilizar o produto. Nunca tente utilizar um produto incompleto ou equipado com uma modificação não autorizada.
7. Utilize sempre as duas mãos para utilizar um produto equipado com duas pegas.
8. Esteja sempre atento ao ambiente à sua volta e mantenha-se alerta para possíveis perigos de que possa não se aperceber devido ao ruído do produto.

5.4 MANUTENÇÃO E ARMZENAMENTO

Se for necessária a substituição do cabo de alimentação, deve ser efetuada pelo fabricante ou por um de seus representantes, a fim de evitar um risco de segurança. Se as escovas de carbono precisarem de ser substituídas, solicite a uma pessoa qualificada que o faça (substitua sempre as duas escovas ao mesmo tempo).

1. Quando o produto for parado para manutenção, inspeção ou armazenamento, desligue-o da fonte de alimentação e certifique-se de que todas as peças móveis estão paradas. Deixe o produto arrefecer antes de efetuar quaisquer inspeções, ajustamentos etc.
2. Deixe sempre o produto arrefecer antes de o armazenar.
3. Ao transportar ou armazenar o produto, coloque sempre a proteção para transporte na lâmina.
4. Utilize apenas peças sobresselentes e acessórios sobresselentes recomendados pelo fabricante.
5. Inspeccione e faça a manutenção do produto regularmente. A reparação do produto só pode ser efetuada por um centro de assistência autorizado ou por um especialista qualificado semelhante.
6. Quando não utilizado, guarde o produto fora do alcance de crianças.
7. O consumidor pode dirigir-se ao centro de pós-venda para substituir uma nova escova de carvão quando estiver gasta.



6. SERRA DE PODA

FORMAÇÃO

Familiarize-se com o manual do proprietário antes de tentar utilizar o equipamento.

6.1 AVISOS DE SEGURANÇA DE FUNCIONAMENTO

AVISO!

Este produto não foi concebido para fornecer proteção contra choques elétricos em caso de contacto com linhas elétricas aéreas! Por conseguinte, não utilize o produto perto de cabos de energia elétrica ou linhas telefônicas. Mantenha uma distância mínima de 10 m de todas as linhas elétricas.

RESSALTO

AVISO!

Cuidado com os ressaltos! Um ressalto pode levar a uma perigosa perda de controlo do produto e resultar em ferimentos graves ou fatais para o operador ou para qualquer pessoa que se encontre nas proximidades! Esteja sempre alerta, pois o ressalto rotacional e o ressalto de aperto são os principais perigos operacionais do produto e a principal causa da maioria dos acidentes!

1. O ressalto é o movimento súbito para trás/para cima ocasionado pelo produto, que ocorre quando a corrente (na ponta da barra da corrente) entra em contacto com um tronco ou madeira, ou quando a corrente fica encravada.
2. Quando ocorre um ressalto, o produto reage de forma imprevisível e pode causar ferimentos graves ao operador ou a pessoas que se encontrem nas proximidades.
3. Com uma compreensão básica do "ressalto", o elemento surpresa pode ser reduzido ou eliminado. A surpresa contribui para a maioria dos acidentes.
4. Deve ler atentamente todos os avisos de segurança e instruções de utilização antes de tentar utilizar este produto.

Para evitar o ressalto:

- Nunca trabalhe com uma corrente solta, muito esticada ou muito gasta.
- Utilize sempre uma corrente de baixo ressalto
- Verifique a tensão correta da corrente.
- Certifique-se de que a corrente está corretamente afiada.
- Nunca trabalhe com a extremidade da barra guia. - Proceda à poda com a barra guia num ângulo plano.
- Sempre seguro firmemente o produto com as duas mãos.

PODA

1. Segure sempre o produto com firmeza com as duas mãos na superfície de agarrar e na pega traseira. Nunca utilize este produto com apenas uma mão.
2. Segure firme com os polegares e os dedos em torno das pegas. Segurar com firmeza ajudará a reduzir o "ressalto" e a manter o controlo do produto.
3. Segure sempre o produto num ângulo inferior a 60° em relação ao nível horizontal. Caso contrário, não é possível um funcionamento seguro.
4. Nunca se coloque diretamente sob o ramo que está a podar. Os objetos podem cair de forma diferente da esperada. Posicione-se sempre fora da trajetória de queda.
5. Mantenha as outras pessoas afastadas da extremidade cortante do produto e a uma distância segura da área de trabalho. Mantenha uma distância mínima de 10 m dos transeuntes.



AVISO! Nunca suba numa árvore para podá-la! Não se coloque em cima de escadas, plataformas, troncos ou em qualquer posição que possa fazer com que perca o equilíbrio ou o controlo do produto! Ao podar árvores, é importante não fazer o corte rente ao ramo principal ou ao tronco até ter cortado o ramo mais afastado para reduzir o peso! Desta forma, evita-se que a casca seja retirada do elemento principal.

6. Nunca se apoie num escadote ou noutro tipo de suporte instável enquanto estiver a utilizar o produto. O suporte instável favorece riscos.



AVISO! Este produto não foi concebido para fornecer proteção contra choques elétricos em caso de contacto com linhas elétricas aéreas! Por conseguinte, não utilize o produto perto de cabos de energia elétrica ou linhas telefónicas. Mantenha uma distância mínima de 10 m de todos os cabos elétricos!

7. Utilize o produto apenas com uma base segura. Segure o produto pelo lado direito do seu corpo. Altere regularmente a posição de trabalho e inclua períodos de repouso durante a operação.
8. Não utilize o produto com os braços totalmente estendidos nem tente cortar áreas de difícil acesso.
9. Mantenha uma pressão firme e constante sobre o produto enquanto trabalha. Não tente forçar o produto através da madeira, deixe que o dispositivo de corte faça o trabalho utilizando os dentes de agarrar para aplicar uma pressão de alavanca mínima.
10. Cuidado ao chegar ao fim do corte. O peso do produto pode mudar inesperadamente à medida que se solta da madeira. Podem ocorrer acidentes com as pernas e os pés. Retire sempre o produto de um corte de madeira enquanto estiver a funcionar.

NOTA: A corrente deve estar a funcionar a toda a velocidade antes de entrar em contacto com a madeira.

Ramos finos: os ramos finos podem ser cortados com um único corte. Para evitar que o ramo se desfaça e se curve, o ramo deve ser cortado em vários pedaços.

Ramos grossos: para cortar os ramos maiores são necessários três cortes.

1. Primeiro, efetue um corte no ramo a partir da parte inferior, fora do local onde pretende cortar o ramo. O corte deve ir de um terço à metade do ramo
2. Corte o ramo a partir da parte superior exterior, à mesma altura em que o ramo é serrado a partir do alto.
3. Por fim, corte o cepo com um corte limpo de cima para baixo.
4. É aconselhável selar o corte com um composto adequado.

NOTA: Remova regularmente os ramos que se encontram no chão para evitar o risco de tropeçar. Verifique regularmente o nível de óleo e preencha-o se necessário. Desligue a alimentação e desligue o produto da fonte de alimentação quando parar de utilizá-lo.

- O aparelho deve ser inspecionado antes da sua utilização e após uma queda ou outro impacto, de modo a identificar quaisquer danos ou defeitos significativos.
- Não utilize a máquina em posições que provoquem a aproximação de qualquer peça a menos de 10 m de linhas elétricas aéreas.
- Perigos que podem ser encontrados durante a utilização do podador devem ser evitados durante a execução dos trabalhos típicos. Mantenha os passantes afastados durante o funcionamento da máquina. -Cuidado com os ramos que caem ou que quicam depois de baterem no chão. Remova esses ramos em secções e evite as posições perigosas.
- Mantenha os pés firmes e o equilíbrio durante o funcionamento, incluindo a necessidade de utilizar o arnês fornecido. Nunca se coloque diretamente debaixo do ramo enquanto estiver a serrar. Os objetos podem cair de forma diferente da esperada. Posicione-se sempre fora da trajetória de queda.

AVISO!

- Nunca suba numa árvore para podá-la! Não se coloque em cima de escadas, plataformas, troncos ou em qualquer posição que possa fazer com que perca o equilíbrio ou o controlo do produto! Ao podar árvores, é importante não fazer o corte rente ao ramo principal ou ao tronco até ter cortado o ramo mais afastado para reduzir o peso! Desta forma, evita que a casca do tronco principal seja arrancada!
- Este produto não foi concebido para fornecer proteção contra choques elétricos em caso de contacto com linhas elétricas aéreas! Por conseguinte, não utilize o produto perto de cabos de energia elétrica ou linhas telefónicas. Mantenha uma distância mínima de 10 m de todas as linhas elétricas
- Remova regularmente os ramos que se encontram no chão para evitar o risco de tropeçar. Verifique regularmente o nível de óleo e preencha-o se necessário. Desligue a alimentação e desligue o produto da fonte de alimentação quando parar de utilizá-lo.
- Mantenha firmemente a posição dos pés e o equilíbrio durante a operação. Fixe sempre o produto ao arnês. Não o transporte apenas com as mãos!



6.2 MANUTENÇÃO

Se o cabo de alimentação estiver danificado, deve ser substituído pelo fabricante ou agente de manutenção, a fim de evitar riscos. Se as escovas de carbono precisarem de ser substituídas, solicite a uma pessoa qualificada que o faça (substitua sempre as duas escovas ao mesmo tempo). Para garantir um serviço duradouro e fiável, efetue regularmente a seguinte manutenção. Os trabalhos de manutenção e de limpeza do podador, bem como a remoção das proteções, só podem ser efetuados depois de o motor ter sido desligado e a ficha ter sido desligada da rede elétrica.

1. Verifique regularmente a existência de defeitos óbvios, tais como correntes e barras guia soltas, deslocadas ou danificadas, fixações soltas e componentes gastos ou danificados.
2. Verifique se as tampas e proteções não estão danificadas e se estão corretamente colocadas. Efetue a manutenção ou as reparações necessárias antes de utilizar o podador.
3. Se a corrente da serra falhar apesar dos cuidados tomados no fabrico e nos testes, a reparação deve ser efetuada por um especialista autorizado.
4. Não limpe o podador enquanto estiver a funcionar.
5. Certifique-se de que todos os elementos de fixação (parafusos, porcas etc.) estão sempre apertados para poder trabalhar com o podador em segurança.
6. Verifique frequentemente se o podador apresenta sinais de desgaste. Substitua as peças desgastadas ou danificadas.
7. Guarde o podador num local seco. Para garantir uma longa vida útil, todos os parafusos devem ser limpos e depois oleados.
8. Limpe o podador com uma escova ou pano. Não utilize solventes ou água para remover a sujidade.
9. O componente que está mais sujeito a desgaste é a corrente da serra. É necessário verificar regularmente o estado da corrente da serra e da sua fixação. - Se a corrente da serra estiver gasta ou rompida, deve ser imediatamente substituída ou afiada; - Se o podador começar a sofrer vibrações excessivas, isso significa que a corrente da serra ou a barra guia não foram corretamente equilibradas ou sofreram deformações devido a impactos. Neste caso, deve ser reparada ou substituída. Desligue o produto da corrente elétrica antes de ajustar ou substituir a corrente da serra e a barra guia.
10. Utilize os acessórios corretos para o produto e certifique-se de que estejam em boas condições.
11. Uma limpeza regular e correta ajudará a assegurar uma utilização segura e a prolongar a vida útil do produto. Uma manutenção incorreta reduzirá a vida útil do produto. A remoção ou modificação dos componentes de segurança pode causar danos graves!
12. O consumidor pode dirigir-se ao centro de pós-venda para substituir uma nova escova de carvão quando estiver gasta.

COMO AFIAR A CORRENTE DA SERRA

1. Mandar afiar a corrente da serra por um profissional num centro de assistência autorizado ou procede à sua afiação utilizando um kit de afiação adequado. Observe também as instruções de afiação fornecidas com o kit de afiação.
2. A diferença de altura entre o dente e a crista é a profundidade de corte. Ao afiar a corrente da serra, é necessário ter em conta os seguintes pontos. - Ângulo da lima - Ângulo de corte - Posição da lima - Diâmetro da lima redonda - Profundidade da lima
3. Para afiar a corrente, proceda da seguinte forma: - Use luvas de proteção. - Certifique-se de que a corrente está corretamente esticada. - Engate o travão da corrente para bloquear a corrente na barra.
4. Utilize uma lima de corrente com um diâmetro que seja 1,1 vez superior à profundidade do dente de corte. Certifique-se de que 20% do diâmetro da lima está acima da placa superior do cortador.
5. Deve limar num ângulo perpendicular à barra e num ângulo de 25° em relação à direção de deslocamento.
6. Deve limar cada dente apenas do interior para o exterior. Lime primeiro um lado da corrente e, em seguida, vire a serra e repita o processo.
7. Afie cada dente da mesma forma, utilizando o mesmo número de limagens.
8. Mantenha todos os comprimentos de corte iguais. Verifique a altura do limitador de profundidade de segurança a cada 5 afiações. Se os indicadores de profundidade também forem aparados, é essencial que o perfil original seja restaurado.
9. Utilize um instrumento de medição do limitador de profundidade para verificar a altura do limitador de profundidade. As ferramentas de medição do medidor de profundidade estão disponíveis na maior parte dos bons vendedores de ferramentas.



7. PEÇAS SOBRESSALENTES E COMPRA DE MATERIAIS

7.1 VISÃO EXPANDIDA

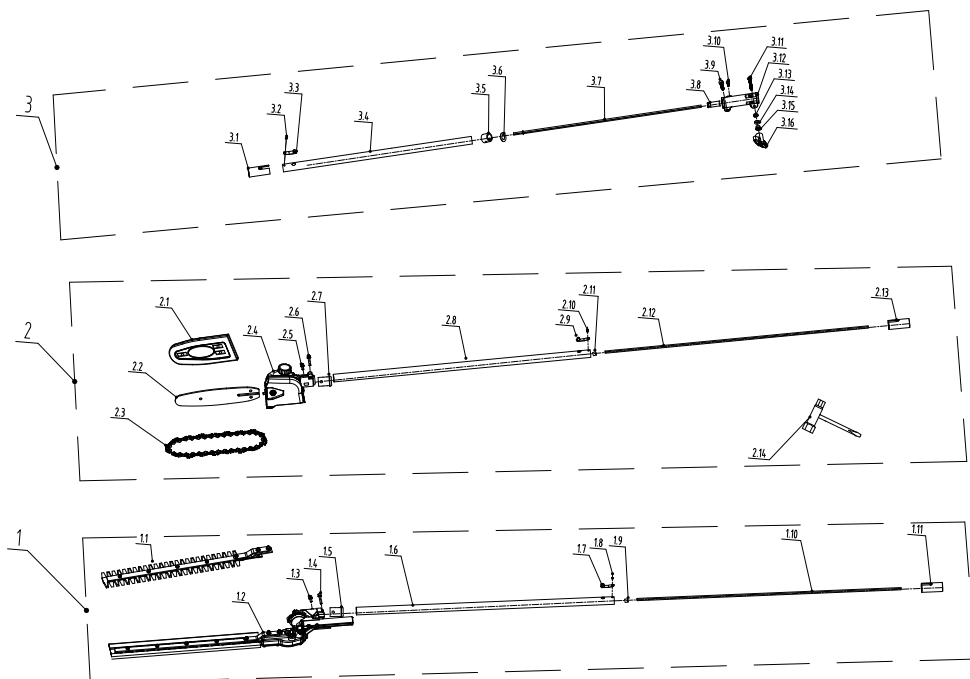

7.2 LISTA TÉCNICA DO PRODUTO

1	Conjunto de tesoura de poda telescópica
1.1	Kit de lâminas
1.2	Cabeça de corta-sebes telescópica
1.3	Parafuso de cabeça hexagonal
1.4	Parafuso de cabeça hexagonal
1.5	Conector
1.6	Conjunto de tubo
1.7	Clipe de mola
1.8	Rebite semitubular de cabeça chata
1.9	Grampo de eixo flexível
1.10	Eixo flexível

1.11	Tubo
2	Conjunto da serra com vara
2.1	Revestimento da lâmina
2.2	Placa guia
2.3	Corrente da serra
2.4	Conjunto da serra com vara
2.5	Parafuso de cabeça hexagonal
2.6	Parafuso de cabeça hexagonal
2.7	Conector
2.8	Conjunto de tubos
2.9	Grampo de mola

2.10	Rebite semi-tubular de cabeça plana
2.11	Braçadeira de eixo flexível
2.12	Eixo flexível
2.13	Tubo
2.14	Chave de caixa
3	Conjunto do tubo de extensão
3.1	Tubo
3.2	Rebite semi-tubular de cabeça plana
3.3	Grampo de mola
3.4	Conjunto de tubos
3.5	Anilha de ferro



3.6	Placa de posicionamento
3.7	Eixo flexível
3.8	Conector
3.9	Parafuso de cabeça hexagonal

3.10	Parafuso hexagonal
3.11	Parafuso hexagonal
3.12	Acoplamento do eixo
3.13	Anilha

3.14	Anilha chata
3.15	Porca de bloqueio hexagonal
3.16	Botão

7.3 CIRCUNSTÂNCIAS FATAIS: ASPETOS CRÍTICOS

Problemas	Soluções
A máquina solta fumo durante o funcionamento	Pare imediatamente a máquina, depois contacte o centro de assistência

8. RESOLUÇÃO DE PROBLEMAS



PERIGO! Risco de ferimentos devido a choque elétrico.
Antes de efetuar qualquer resolução de problemas, desligue o produto.

Problemas	Causas prováveis	Soluções	
A ferramenta não liga	O botão de alimentação está na posição OFF	Prima o interruptor de segurança, depois o botão de ligar/desligar	
	Avaria eletrônica	Contacte o serviço pós-venda	
	A cabeça da ferramenta ou a vara de extensão não está totalmente inserida	Insira firmemente a cabeça da ferramenta ou a vara de extensão no corpo principal	
O dispositivo não atinge a potência máxima	As aberturas de ventilação estão bloqueadas	Limpe as aberturas de ventilação	
Ruído excessivo ou vibração excessiva	Os parafusos/porcas estão soltos	Aperte os parafusos/porcas	
	Avaria mecânica	Contacte o serviço pós-venda	
	CORTA-SEBES		
	A lâmina está cortada/danificada	Substitua-a por uma nova	
	SERRA COM VARA		
	A corrente não está corretamente esticada	Verifique a tensão da corrente	
	A corrente está gasta/danificada	Mande afiá-la ou substituí-la por uma nova	
O ramo não é colocado contra os dentes da serra	Mude-o de posição e coloque os dentes contra o ramo durante o corte. Tente, na medida do possível, manter a cabeça da serra na posição vertical (se necessário, utilize o sistema de regulação do ângulo)		



Problemas	Causas prováveis	Soluções
Maus resultados de corte	CORTA-SEBES	
	A lâmina está cortada/danificada	Substitua-a por uma nova.
	Capacidade de corte excedida	A capacidade máxima de corte da ferramenta deve ser respeitada (20 mm)
	Há demasiadas fricções	Mande lubrificar a lâmina com um lubrificante específico
	SERRA COM VARA	
	A corrente está gasta/danificada	Mande afiá-la ou substituí-la por uma nova
Maus resultados de corte	A corrente não está lubrificada	Verifique se o óleo está a ser drenado corretamente
		Verifique se o reservatório de óleo está vazio, reabasteça-o se necessário. Verifique se o orifício de lubrificação não está bloqueado e, se necessário, limpe-o.
	A corrente não está corretamente esticada	Verifique a tensão da corrente
	A corrente estava do lado errado	Consulte a instalação
	A corrente está demasiado apertada	A corrente deve ser fácil de deslocar à mão (efetue o teste com luvas e com a bateria retirada da máquina).
SERRA COM VARA		
A corrente da serra desgasta-se rapidamente	A corrente bateu no chão	Nunca toque no chão com uma serra elétrica, pois deteriora-se rapidamente
	Corrente não lubrificada durante o corte	Verifique sempre se há óleo suficiente no reservatório.

9. ELIMINAÇÃO E RECICLAGEM



Esta marcação indica que este produto não deverá ser eliminado juntamente com o lixo doméstico comum na União Europeia. Para prevenir danos no ambiente ou na saúde humana devido à eliminação descontrolada do lixo, recicle para promover a reutilização sustentada de recursos materiais. Para devolver o seu aparelho utilizado, utilize sistemas de recolha ou contacte o seu revendedor. Eles podem recolher este produto para proceder à reciclagem de um modo amigo do ambiente.



10. GARANTIA

10.1 GARANTIA STERWINS

Os produtos STERWINS são concebidos de acordo com as mais elevadas normas de qualidade para produtos destinados ao mercado de consumo. Esta garantia de venda cobre um período de 3 anos a partir da data de compra do produto (incluindo a garantia legal de conformidade e a garantia comercial - exclui a garantia legal adicional aplicável localmente). Esta garantia cobre todos os defeitos de materiais e de fabrico: peças e elementos em falta, e danos ocorridos em circunstâncias normais de utilização. A reparação e a substituição de peças não levam uma extensão do período de garantia inicial. Deve apresentar a prova da compra deste produto e a data de compra. A cobertura da garantia é limitada ao valor deste produto.

10.2 EXCLUSÕES DA GARANTIA

Desgaste normal e peças consumíveis

- Componentes sujeitos a desgaste normal, incluindo, mas não se limitando a:
- Cabeça de corte e fio de corte (abrasão devido à utilização).
- Coberturas de proteção (riscos, fissuras não associadas a um defeito de fabrico).
- Pegas e interruptores (desgaste devido à utilização regular).
- Cabos e fichas de alimentação (torcidos, cortados, esmagados).
- Rolamentos e suportes de plástico sujeitos a fricção.

Utilização incorreta e incumprimento das instruções

A garantia não cobre danos resultantes de:

- Utilização diferente da recomendada pelo fabricante (por exemplo, corte de materiais não intencionais, como ramos, fios metálicos, pedras).
- Utilização excessiva ou prolongada sem respeitar os períodos de repouso necessários.
- Sobrecarregamento do motor forçando o aparelho sobre relva densa ou tentando cortar objetos inadequados.
- Ligação elétrica incorreta (por exemplo, utilização de uma extensão inadequada ou de uma fonte de alimentação que não cumpra as especificações).
- Armazenamento inadequado (por exemplo, exposição prolongada à humidade, calor excessivo).

Qualquer trabalho efetuado por uma pessoa não autorizada invalidará a garantia. Isto inclui:

- Reparações efetuadas por um terceiro não autorizado pelo fabricante.
- Qualquer modificação ou alteração do aparelho, incluindo a substituição de peças por componentes não originais.
- A abertura do motor; dos circuitos elétricos ou de qualquer parte não destinada a ser manuseada pelo utilizador.

Danos acidentais e ambientais

A garantia não cobre os danos causados por:

- Impacto, queda ou manuseamento incorreto (por exemplo, bater numa parede, deixar cair o aparelho).
- Exposição a condições meteorológicas extremas (por exemplo, geada, calor elevado, humidade excessiva, chuva).
- Oxidação devido a armazenamento inadequado.
- Incêndio, inundação ou qualquer catástrofe natural.

Este produto foi concebido unicamente para utilização doméstica. Qualquer utilização profissional ou intensiva (por exemplo, manutenção de espaços verdes comerciais) invalidará a garantia.

- Danos ocorridos durante o transporte do produto se não tiver sido corretamente embalado ou protegido.
- Problemas causados por armazenamento inadequado, incluindo exposição prolongada à humidade, ferrugem ou acumulação de resíduos vegetais.
- Os danos resultantes de um problema de alimentação elétrica, nomeadamente um pico de corrente, um curto-circuito ou a utilização de um gerador inadequado, não são cobertos pela garantia.



10.3 GARANTIA COMERCIAL

Os produtos Adeo Services são concebidos e construídos para oferecer um desempenho de qualidade para uma utilização doméstica. A utilização profissional e comercial não está coberta pela garantia comercial.

Se um produto se revelar defeituoso durante o período de garantia comercial em condições de utilização normal, instalação e manutenção corretas do(s) produto(s), a sua reparação ou substituição é da responsabilidade do distribuidor. Em caso de indisponibilidade do produto ou de uma peça necessária ao correto funcionamento do produto, o distribuidor compromete-se a substituí-la por uma peça com características e níveis de desempenho equivalentes.

Cobertura territorial / geográfica:

A garantia comercial aplica-se exclusivamente a produtos adquiridos nas lojas do Grupo Adeo Services (consulte Adeo.com para obter uma lista de lojas). Para qualquer questão relacionada com as condições de aplicação da garantia para uma compra efetuada fora de uma loja do Grupo Adeo Services, consulte as condições específicas do seu distribuidor. O local de aplicação da garantia comercial deve ser idêntico ao local de compra do produto.

Método de implementação:

A garantia comercial da Adeo Services aplica-se da seguinte forma:

Apresente uma prova de compra ou de entrega, como a fatura original, que indique a data de compra. A garantia comercial da Adeo Services entra em vigor ao término do período de garantia legal (cuja duração é específica do país de compra do produto). Observe que, sem esta prova, qualquer trabalho efetuado deverá obter um orçamento o qual deverá ser aceite pelo cliente antes de qualquer intervenção. Guarde o seu recibo ou nota de entrega.

A garantia comercial é válida unicamente no país de compra do produto. Por outras palavras, aplica-se unicamente no país onde o produto foi comprado. Se não for este o caso, entre em contacto com o revendedor no país de origem onde adquiriu o produto, que analisará a sua reclamação de garantia caso a caso.

A garantia comercial aplica-se unicamente se o produto for instalado e utilizado de acordo com as instruções de montagem e de utilização fornecidas pela Adeo Services, mesmo durante a instalação. Isto aplica-se independentemente do facto de o produto ter sido instalado por um profissional ou pelo próprio cliente. Agradecemos por nos enviar o produto devidamente limpo e mantido de acordo com as instruções fornecidas pela Adeo Services.



INTRODUZIONE

Grazie per aver scelto questo prodotto. Nella progettazione e fabbricazione dei nostri prodotti ci impegniamo al massimo per garantire un'eccellente qualità che soddisfi le esigenze degli utenti.



**IMPORTANTE!
LEGGERE ATTENTAMENTE PRIMA DELL'USO.
DA CONSERVARE PER ULTERIORI CONSULTAZIONI.**

IMPORTANTE! PER OTTENERE LA MASSIMA SODDISFAZIONE DA QUESTO PRODOTTO NEL TEMPO DOPO AVERLO IMPOSTATO, UTILIZZATO E MANUTENUTO, CONSIGLIAMO DI LEGGERE ATTENTAMENTE QUESTO MANUALE PRIMA DELL'USO. SI PREGA DI PRESTARE ATTENZIONE AGLI AVVERTIMENTI DI BASE RELATIVI ALLA SICUREZZA NEL PRESENTE MANUALE E DI CONSERVARE IL MANUALE PER ULTERIORI CONSULTAZIONI.

1. USO PREVISTO DI TESTINE AGGIUNTIVE E TUBO DI PROLUNGA PER DECESPUGLIATORE STERWINS

Il prodotto è destinato al solo uso in ambienti esterni e non deve essere utilizzato in alcun caso all'interno di un edificio. Questo tagliabordi/tagliasiepi elettrico è stato progettato per tagliare l'erba e le erbacce in giardino in un intervallo di temperatura ambiente compreso tra 0 °C e 30 °C. Le testine funzionali (tagliasiepi, sega ad asta e tubo di prolunga) possono essere utilizzate con la testina di alimentazione di EBC-2IN11 per assemblare tagliasiepi e sega ad asta.

Dopo aver aperto l'imballaggio, accertarsi che il prodotto sia completo dei suoi accessori (se previsti). Qualora il prodotto fosse danneggiato o presentasse difetti, non utilizzarlo e restituirlo al rivenditore. Se l'apparecchio viene ceduto a terzi, fornire anche il presente manuale di istruzioni.

Questa apparecchiatura non è progettata per l'uso in ambienti commerciali o industriali. L'uso dell'elettrotensile in ambienti commerciali o industriali, o per scopi equivalenti, comporterà l'annullamento della garanzia. Il prodotto è stato progettato per avere una durata di vita di 5 anni (durata prevista).

Le testine funzionali (tagliasiepi, potatore e tubo di prolunga) possono essere utilizzate con la testina di alimentazione del 2026R09P17-0003 Tagliaerba e Decespuigliatore per assemblare tagliasiepi e potatori.

2. AVVERTENZE GENERALI DI SICUREZZA DELL'ELETTROTENSILE



AVVERTENZA Leggere tutte le avvertenze di sicurezza, le istruzioni, le illustrazioni e le specifiche fornite con questa apparecchiatura elettrica. Il

mancato rispetto delle avvertenze e delle istruzioni riportate di seguito comporta il rischio di scosse elettriche, incendio e/o gravi lesioni.

Conservare tutte le avvertenze e le istruzioni per ulteriori consultazioni

Il termine "elettrotensile" utilizzato nelle avvertenze indica un utensile elettrico alimentato tramite rete elettrica (con cavo) o batteria (senza cavo).

2.1 SICUREZZA NELL'AREA DI LAVORO

- Mantenere l'area di lavoro pulita e ben illuminata.** Il disordine e la scarsa illuminazione favoriscono gli incidenti.
- Non utilizzare elettrotensili in atmosfere esplosive, ad esempio in presenza di liquidi, gas o polveri infiammabili.** Gli elettrotensili generano scintille che possono incendiare polveri o fumi.
- Durante l'utilizzo dell'elettrotensile, tenere a debita distanza i bambini e altri eventuali astanti.** Le distrazioni possono far perdere il controllo dell'utensile.



2.2 SICUREZZA ELETTRICA

- a. **Le spine degli elettrodomestici devono essere adatte alla presa. Non modificare la spina in alcun modo. Non utilizzare adattatori per spine con elettrodomestici collegati a massa (messi a terra).** L'uso di spine non modificate e adatte alle prese ridurrà il rischio di folgorazione.
- b. **Evitare il contatto corporeo con superfici messe a massa (messe a terra), come tubi, termosifoni, fornelli e frigoriferi.** Se il proprio corpo è messo a massa (messo a terra), il rischio di scosse elettriche aumenta.
- c. **Non esporre gli elettrodomestici a pioggia o umidità.** Ciò può aumentare il rischio di scosse elettriche.
- d. **Utilizzare correttamente il cavo. Non utilizzare mai il cavo per trasportare, tirare o scollegare l'elettrodomestico. Tenere il cavo lontano da fonti di calore, olio, spigoli affilati o parti in movimento.** L'uso di cavi danneggiati o impigliati aumenta il rischio di folgorazione.
- e. **Quando si utilizza un elettrodomestico all'aperto, servirsi di una prolunga adatta all'uso all'aperto.** L'uso di un cavo adatto all'utilizzo all'aperto riduce il rischio di folgorazione.
- f. **Se l'uso di un elettrodomestico in un luogo umido è inevitabile, utilizzare un'alimentazione protetta tramite un interruttore differenziale (dispositivo salvavita).** L'uso di un dispositivo salvavita riduce il rischio di folgorazione.

2.3 SICUREZZA PERSONALE

- a. **Durante l'uso di un elettrodomestico, prestare sempre la massima attenzione e affidarsi al buon senso. Non usare un utensile elettrico se si è stanchi o sotto l'effetto di droghe, alcol o farmaci.** Anche un solo momento di disattenzione durante l'uso dell'elettrodomestico può causare gravi infortuni.
- b. **Utilizzare dispositivi di protezione individuale. Indossare sempre protezioni per gli occhi.** I dispositivi di protezione individuale, quali mascherine antiparticolato, scarpe antinfortunistiche antiscivolo, caschi e dispositivi di protezione acustica, riducono il rischio di infortuni se utilizzati in modo appropriato.
- c. **Prevenire l'avvio accidentale. Assicurarsi che l'interruttore sia in posizione di spegnimento prima di sollevare, trasportare o collegare l'utensile elettrico alla presa di corrente e/o al gruppo batteria.** Per ridurre il rischio di incidenti, non trasportare gli elettrodomestici tenendo il dito sull'interruttore e non collegarli alla presa di corrente se l'interruttore è in posizione di accensione.
- d. **Rimuovere eventuali chiavi di serraggio o di regolazione prima di accendere l'elettrodomestico.** Una chiave di serraggio rimasta inserita in un elemento mobile dell'elettrodomestico può causare infortuni.
- e. **Non sporgersi eccessivamente. Tenere i piedi a contatto con il suolo, mantenendosi sempre in equilibrio.** Questo assicura un miglior controllo dell'elettrodomestico in situazioni impreviste.
- f. **Vestirsi in maniera adeguata. Non indossare indumenti ampi o gioielli. Tenere capelli e indumenti lontani dalle parti in movimento.** Indumenti ampi, gioielli o capelli lunghi possono rimanere impigliati nelle parti in

movimento.

- g. **Se sono previsti dispositivi per il collegamento ad impianti per l'estrazione e la raccolta delle polveri, assicurarne il collegamento e l'uso corretto.** L'uso di attrezzatura per la raccolta delle polveri può ridurre i rischi legati alla polvere.
- h. **La familiarità acquisita con l'uso frequente di tali dispositivi non deve lasciare spazio alla compiacenza e ad una mancata osservanza dei principi di sicurezza degli utensili.** Un'azione imprudente può causare gravi lesioni in una frazione di secondo.

2.4 USO E MANUTENZIONE DELL'ELETTROUTENSILE

- a. **Non forzare l'elettrodomestico. Utilizzare l'utensile più adatto al lavoro da svolgere.** L'elettrodomestico è efficace e sicuro se utilizzato alla velocità per la quale è stato progettato.
- b. **Non utilizzare l'elettrodomestico se l'interruttore di avvio/arresto non lo accende o non lo spegne.** Un elettrodomestico che non può essere controllato tramite l'interruttore di avvio/arresto è pericoloso e deve essere riparato.
- c. **Scollegare la spina dal cavo di alimentazione e se possibile rimuovere il gruppo batteria dell'utensile elettrico prima di regolarlo, sostituirne gli accessori o riportarlo.** Tali misure preventive di sicurezza riducono il rischio di avvio accidentale dell'elettrodomestico.
- d. **Riporre gli elettrodomestici fuori della portata dei bambini e non permetterne l'uso a persone che non hanno familiarità con l'apparecchio o con queste istruzioni.** Gli elettrodomestici sono pericolosi se utilizzati da persone non competenti.
- e. **Mantenere elettrodomestici e relativi accessori in buono stato. Verificare che le parti mobili non siano disallineate o inceppate, che i componenti non siano danneggiati e che non siano presenti altri problemi che potrebbero pregiudicare il corretto funzionamento dell'utensile elettrico.** Se l'elettrodomestico è danneggiato, farlo riparare prima di utilizzarlo nuovamente. Molti incidenti sono causati da elettrodomestici in cattive condizioni.
- f. **Mantenere gli accessori da taglio affilati e puliti.** Se correttamente sottoposti a manutenzione, gli accessori da taglio con bordi taglienti hanno meno possibilità di bloccarsi e sono più facili da controllare.
- g. **Utilizzare l'utensile elettrico, gli accessori e le varie parti conformemente alle presenti istruzioni, tenendo conto delle condizioni dell'area di lavoro e del lavoro da svolgere.** L'uso dell'elettrodomestico per operazioni diverse da quelle previste può comportare situazioni di pericolo.
- h. **Tenere i manici e le superfici di presa asciutti, puliti e privi di olio e grasso.** Manici e superfici di presa scivolosi non consentono un utilizzo e un controllo sicuri dell'utensile in caso di sovrappiungano imprevisti.

2.5 RIPARAZIONI

Affidare la riparazione dell'utensile a personale qualificato e utilizzare esclusivamente parti di ricambio identiche. Ciò garantirà a lungo la sicurezza dell'elettrodomestico.



AVVERTENZE DI SICUREZZA SPECIFICHE PER IL TAGLIASIEPI

- Non utilizzare il tagliasiepi in condizioni meteorologiche avverse, soprattutto in caso di rischio di fulmini.
- Tenere tutti i cavi elettrici lontani dall'area di taglio.
- Indossare protezioni acustiche.
- Tenere il tagliasiepi solo per le superfici isolate di presa.
- Tenere tutte le parti del corpo lontane dalla lama.
- Durante la rimozione di materiale incastrato o la manutenzione del tagliasiepi, assicurarsi che tutti gli interruttori siano spenti.
- Trasportare il tagliasiepi dalla maniglia con la lama ferma.
- Durante il trasporto o lo stoccaggio, utilizzare sempre la protezione della lama.

2.6 ULTERIORI AVVERTENZE DI SICUREZZA PER TAGLIASIEPI AD ASTA ESTENSIBILE:

- Usare sempre una protezione per la testa quando si utilizza il tagliasiepi ad estensione sopraelevata.** La caduta di detriti può causare gravi lesioni personali.
- Usare sempre due mani quando si usa il tagliasiepi ad estensione.** Tenere il tagliasiepi ad estensione con entrambe le mani per evitare di perdere il controllo.
- Per ridurre il rischio di folgorazione, non utilizzare mai il tagliasiepi ad asta estensibile in prossimità di linee elettriche.** Il contatto o l'uso in prossimità di linee elettriche può causare gravi lesioni o scosse elettriche con conseguente morte.

2.7 AVVERTENZE DI SICUREZZA AGGIUNTIVE PER I TAGLIASIEPI AD ASTA

- Tenere mani e piedi lontani dai dispositivi di taglio in ogni momento e soprattutto quando si accende il prodotto.
- Non cercare di afferrare o rimuovere le guarnizioni quando il prodotto è in funzione. Rimuovere i residui del taglio solo quando il prodotto è spento e scollegato dall'alimentazione.
- Assicurarsi sempre di avere una posizione operativa sicura e protetta durante l'utilizzo del prodotto.
- Controllare regolarmente che il dispositivo di taglio non sia danneggiato e, se danneggiato, ripararlo immediatamente.
- Non sovraccaricare il prodotto.
- Controllare immediatamente se il prodotto inizia a vibrare in modo anomalo. Le vibrazioni eccessive possono causare lesioni.
- Spegnere il prodotto quando il dispositivo di taglio è bloccato. Scollegare l'alimentazione e rimuovere il blocco. Controllare che il dispositivo di taglio non sia danneggiato prima di utilizzare nuovamente il prodotto.
- Seguire le istruzioni per la manutenzione e la riparazione di questo prodotto. Non apportare mai modifiche al prodotto. Le informazioni sulla manutenzione e la riparazione sono contenute in questo manuale di istruzioni.
- Accertarsi di sapere come arrestare rapidamente il prodotto in caso di emergenza.
- Non esporre alla pioggia. Non utilizzare il prodotto su una siepe umida.
- Utilizzare il prodotto solo alla luce del giorno o con una buona illuminazione artificiale.
- L'uso prolungato del prodotto espone l'utilizzatore a

vibrazioni che possono provocare una serie di condizioni note collettivamente come sindrome da vibrazioni mano-braccio (HAVS), ad esempio le dita che si fanno bianche e malattie specifiche come la sindrome del tunnel carpale. Per ridurre tale rischio quando si utilizza il prodotto, indossare sempre guanti protettivi e tenere le mani al caldo. I sintomi dell'HAVS comprendono una qualsiasi combinazione dei seguenti: Formicolio e intorpidimento delle dita; impossibilità di percepire correttamente gli oggetti; perdita di forza nelle mani; le dita diventano bianche (sbiancamento) e diventano rosse e dolorose al momento del recupero (in particolare con il freddo e il bagnato, e probabilmente inizialmente solo sulle punte). In presenza di tali sintomi, consultare immediatamente un medico.

- Utilizzare esclusivamente prolunghe per uso esterno, in PVC per uso ordinario con sezione trasversale non inferiore a 1,5 mm² per prolunghe fino a 15 metri e 2,5 mm² per prolunghe superiori a 15 metri ma inferiori a 40 metri.
- Controllare le siepi e i cespugli per verificare la presenza di oggetti estranei, ad esempio recinzioni in filo metallico e cavi nascosti.
- Utilizzare un interruttore differenziale con una corrente di intervento pari o inferiore a 30 mA.
- Impugnare correttamente il tagliasiepi, ad esempio con entrambe le mani se sono presenti due impugnature.
- Questo tagliasiepi deve essere utilizzato dall'operatore a livello del suolo e non su scale o altri supporti instabili.
- Prima di azionare il tagliasiepi, l'utente deve assicurarsi che i dispositivi di bloccaggio di tutti gli elementi mobili (ad esempio l'albero esteso e l'elemento girevole), se presenti, siano in posizione di blocco.
- Sottoporre a regolare manutenzione i meccanismi di arresto regolabili.

2.8 AVVERTENZE DI SICUREZZA PER L'USO DEL POTATORE

- Non utilizzare la macchina se si è stanchi, malati o sotto l'effetto di alcol o droghe;
- Le spine degli elettroutensili devono essere adatte alla presa. Le spine di alimentazione devono essere collegate a una presa di corrente specificata sull'etichetta.
- Interrompere il lavoro quando ci si sente stanchi o esausti. Fare pause regolari per rigenerarsi e cambiare spesso la postura di lavoro. Anche un solo momento di disattenzione durante l'uso del prodotto può causare gravi infortuni.
- Tenere tutte le parti del corpo distanti dalla motosega. Non rimuovere il materiale tagliato e non tenere con la mano il materiale da tagliare mentre la motosega è in movimento. Assicurarsi che l'interruttore sia spento quando si elimina il materiale inceppato. Anche un solo momento di disattenzione durante l'uso del prodotto può causare gravi infortuni.
- Impugnare il prodotto esclusivamente dalle apposite superfici di presa isolanti durante le operazioni in cui lo stesso potrebbe entrare a contatto con cablaggi nascosti o con il cavo elettrico. Le motoseghe che dovessero entrare a contatto con un filo sotto tensione potrebbero trasmettere corrente alle parti metalliche esposte dell'attrezzo, causando una scossa elettrica all'operatore.
- Tenere il cavo lontano dall'area di taglio. Il cavo durante



il funzionamento può essere nascosto nelle siepi o nei cespugli e venire accidentalmente tagliato dalla lama.

- g. Tenere tutte le parti del corpo lontane dalla motosega quando questa è in funzione. Prima di avviare il prodotto, accertarsi che la motosega non sia a contatto con nessuna superficie. Indumenti o parti del corpo potrebbero rimanere impigliati nella motosega in caso di disattenzione durante l'uso.
- h. Tenere sempre il prodotto con entrambe le mani sull'impugnatura e sulla presa morbida. Tenere il prodotto con una sola mano o su parti non destinate a questo scopo aumenta il rischio di lesioni personali e non deve mai essere fatto.
- i. Indossare occhiali di sicurezza e protezioni per l'udito. Utilizzare protezioni antiscivolo per i piedi e abiti aderenti. Si raccomanda l'uso di ulteriori dispositivi di protezione per udito, testa, mani, gambe e piedi. Un adeguato abbigliamento protettivo ridurrà la possibilità di lesioni dovute a detriti volanti o al contatto accidentale con la catena della motosega.
- j. Non utilizzare il prodotto su alberi. L'utilizzo del prodotto su alberi può provocare lesioni personali.
- k. Mantenere sempre una posizione corretta e azionare il prodotto solo se si è appoggiati a una superficie stabile, sicura e piana. Superfici scivolose o instabili come scale possono causare la perdita di equilibrio o di controllo del prodotto.
- l. Trasportare il prodotto tenendolo dalla presa morbida con il prodotto in posizione "off" e lontano dal corpo. Durante il trasporto o in caso di stoccaggio del prodotto, posizionare sempre il coprilama. La corretta manipolazione del prodotto riduce la probabilità di contatto accidentale con la catena in movimento.
- m. Seguire le istruzioni per la lubrificazione, il tensionamento della catena e la sostituzione degli accessori. Una catena non correttamente tesa o lubrificata può rompersi o aumentare la possibilità di contraccolpo.
- n. Mantenere le impugnature asciutte, pulite e prive di olio e grasso. In caso contrario, possono essere scivolose e causare la perdita di controllo.
- o. Solo per il taglio del legno. Non utilizzare il prodotto per attività non previste. Ad esempio, non utilizzare il prodotto per tagliare plastica, murature o materiali da costruzione non in legno. L'uso del prodotto per operazioni diverse da quelle previste può comportare situazioni di pericolo.
- p. Prestare attenzione alle normative nazionali e locali. Le normative nazionali e locali possono limitare l'uso di questo prodotto. 16. Utilizzare solo barre di guida e catene di ricambio specificate dal produttore o equivalenti. L'uso di accessori di taglio non approvati può provocare lesioni personali e danni alle cose.
- q. Prima di utilizzare il prodotto e dopo qualsiasi urto o caduta, verificare la presenza di segni di usura o di danni e ripararli all'occorrenza.
- r. Eseguire le operazioni di pulizia e manutenzione prima di riporre il potatore.
- s. Impostare la profondità di taglio in base allo spessore del pezzo in lavorazione. Sotto il pezzo, deve essere visibile meno di un dente intero dei denti della lama. Utilizzare morse o altri pratici modi per bloccare e appoggiare il pezzo in lavorazione su una piattaforma stabile. Tenere

in mano o contro il proprio corpo il pezzo in lavorazione lo rende instabile e può portare alla perdita del controllo dell'utensile.

- t. Durante il trasporto e lo stoccaggio, utilizzare una protezione per il trasporto per fissare la macchina durante il trasporto ed evitare perdite di carburante, danni o lesioni.
- u. Regolare il regime del minimo in modo che l'accessorio di taglio smetta di girare quando il motore gira al minimo.

2.9 CAUSE E PREVENZIONE DEL CONTRACCOLPO DA PARTE DELL'OPERATORE

Il contraccolpo può verificarsi quando il naso o la punta della barra di guida toccano un oggetto, oppure quando il legno chiudendosi schiaccia la catena della motosega durante il taglio. In alcuni casi, tale contatto con la punta può provocare un'improvvisa reazione inversa, facendo schizzare la barra di guida verso l'alto e verso l'operatore.

Se la catena della motosega viene pizzicata lungo la parte superiore della barra di guida, questa può essere spinta rapidamente indietro verso l'operatore. Entrambe le reazioni possono causare la perdita di controllo della motosega, con il rischio di gravi lesioni. Non affidarsi esclusivamente ai dispositivi di sicurezza integrati nella motosega. Gli utilizzatori del prodotto devono adottare vari accorgimenti per evitare di incorrere in infortuni o lesioni durante i lavori di taglio. Il contraccolpo è il risultato di un utilizzo improprio dell'utensile e/o di procedure operative errate o condizioni d'uso non adatte e può essere evitato adottando le giuste precauzioni, come riportato di seguito.

1. Mantenere una presa salda, con pollici e dita di entrambe le mani che circondano le impugnature del prodotto, posizionando corpo e braccia in modo da resistere alle forze di contraccolpo. L'operatore può controllare le forze di contraccolpo solo prendendo le dovute precauzioni. Non lasciare la presa del prodotto.
2. Non sporgersi eccessivamente. Ciò aiuta a prevenire il contatto involontario con la punta, consentendo un migliore controllo del prodotto in situazioni impreviste.
3. Utilizzare solo barre e catene di ricambio specificate dal produttore. La non corretta sostituzione delle barre e delle catene può causare la rottura della catena stessa e/o il contraccolpo.
4. Seguire le istruzioni di affilatura e manutenzione della catena della motosega fornite dal produttore. La diminuzione della profondità dello spessore può provocare un aumento del contraccolpo.

2.10 RIDUZIONE DEL RUMORE E DELLE VIBRAZIONI

Per ridurre l'impatto delle emissioni acustiche e delle vibrazioni, limitare il tempo di utilizzo, utilizzare la modalità a basse vibrazioni e a basse emissioni acustiche e indossare i dispositivi di protezione personale. Osservare i seguenti punti al fine di ridurre al minimo i rischi connessi alle vibrazioni e all'esposizione al rumore:

- a. Utilizzare il prodotto esclusivamente per le finalità previste in fase di progettazione e ai sensi delle presenti istruzioni.
- b. Assicurarsi che l'utensile sia in buone condizioni e che la manutenzione sia eseguita correttamente.
- c. Utilizzare i collegamenti corretti per l'utensile e



assicurarsi che siano in buone condizioni.

- d. Mantenere una presa salda sull'impugnatura/superficie di presa.
- e. Eseguire la manutenzione del prodotto come indicato nelle presenti istruzioni e mantenerlo ben lubrificato (laddove appropriato).
- f. Pianificare l'intervallo di lavoro in modo tale da distribuire l'utilizzo dell'utensile ad alta emissione di vibrazioni su un periodo di tempo più lungo.

2.11 EMERGENZA

Familiarizzare con l'uso di questo prodotto leggendo il presente manuale di istruzioni. Memorizzare le istruzioni di sicurezza e seguirle alla lettera. Ciò contribuirà a prevenire rischi e pericoli.

- Rimanere sempre vigili durante l'uso del prodotto, in modo da poter riconoscere e affrontare i rischi tempestivamente. Un rapido intervento può prevenire gravi infortuni e danni materiali.
- Spegner e l'apparecchio e scollegarlo dalla rete elettrica in caso di malfunzionamenti. Prima di rimettere in funzione il prodotto, farlo controllare da uno specialista qualificato e, se necessario, procedere alla riparazione.

2.12 RISCHI RESIDUI



Anche se il prodotto viene usato rispettando tutte le normative di sicurezza, rimangono potenziali rischi di infortunio e danni. La struttura o il design del prodotto potrebbero influire sull'insorgenza dei seguenti pericoli:

- Problemi di salute dovuti alle vibrazioni emesse in caso di utilizzo prolungato del prodotto o nel caso in cui il prodotto non sia adeguatamente impugnato e sorretto.
- Infortuni e danni a beni dovuti all'uso di parti malfunzionanti o all'impatto imprevisto con oggetti nascosti durante l'uso.
- Pericolo di infortunio e danni a beni causati da oggetti volanti.

2.13 SIMBOLI DEL PRODOTTO



AVVERTENZA! Tutti i simboli di sicurezza riportati sull'utensile devono essere mantenuti puliti e leggibili. Laddove i simboli di sicurezza siano assenti o illeggibili, sostituirli contattando il servizio postvendita del proprio rivenditore locale.

	Conformità agli standard europei: questo prodotto è conforme alle direttive europee applicabili ed è stato sottoposto a un test di conformità a tali direttive.
	Conformità alle norme tecniche dell'Ucraina

	Leggere e comprendere tutte le istruzioni prima di usare il prodotto, rispettare tutte le avvertenze e le istruzioni di sicurezza.
	I prodotti elettrici non devono essere smaltiti insieme ai rifiuti domestici. Riciclare laddove esistono strutture per il riciclo. Per informazioni sul riciclaggio, rivolgersi alle autorità locali o al rivenditore.
	Livello di potenza sonora garantito (sottoposto a test conformemente alla direttiva 2000/14/CE, emendata dalla direttiva 2005/88/CE).
	Indossare protezioni acustiche
	Indossare protezioni per gli occhi.
	Indossare sempre protezioni per la testa
	Indossare dispositivi di protezione per la testa e gli occhi
	Indossare calzature robuste e antiscivolo
	Indossare guanti protettivi
	Tenere le mani a distanza dalla lama
	Non esporre alla pioggia
	Scollegare dalla rete elettrica immediatamente se il cavo di alimentazione è danneggiato o impigliato
	Mantenere una distanza di sicurezza dalle linee elettriche
	Spegner e il prodotto e scollegarlo dall'alimentazione prima delle operazioni di montaggio, pulizia, regolazione, manutenzione, stoccaggio e trasporto
	Direzione corretta dei denti di taglio



	Il contatto con la punta può causare un improvviso spostamento della barra di guida verso l'alto e all'indietro. Ciò può causare gravi lesioni all'utente
	Si deve evitare il contatto della punta della barra di guida con qualsiasi oggetto
	Utilizzare sempre il potatore con due mani
	Non utilizzare una sola mano durante l'uso del potatore

	Nota: questo simbolo precede informazioni importanti sul funzionamento del prodotto.
	Il manuale di istruzioni deve essere riciclato
	Questo prodotto può essere riciclato. Se non può più essere utilizzato, deve essere conferito presso il centro di riciclaggio.

2.14 SIMBOLI DEL PRESENTE MANUALE

	Tipo e fonte del pericolo: il mancato rispetto di questa avvertenza comporta il rischio di lesioni o morte.
	Tipo e fonte del pericolo: questo simbolo indica che il mancato rispetto di questa avvertenza comporta il rischio di danni all'apparecchio, all'ambiente o ad altre proprietà.

3. SPECIFICHE TECNICHE

Modello	EMT-3ACC.1
Peso netto (kg)	3,5 kg
Peso lordo (kg)	5,4 kg
TAGLIASIEPI	
Modello	EMT-3ACC.1A
Alimentazione (W)	1200 W
Tensione (V)	220-240 V ~ 50Hz
Livello IP	IPX0
Velocità nominale (No=XXXMin ⁻¹)	2000 tagli/min
Lunghezza della barra di taglio	46,8cm
Max. lunghezza di taglio	42,5cm
Diametro massimo di taglio (distanza tra i denti)	24mm
Regolazione dell'angolo (numero di posizioni + valore max/min)	12 posizioni da 0° a 175°
Livello di potenza sonora (garantito)	97 dB(A)
Livello di potenza sonora misurato L_{WA} (dB(A))	93,3 dB(A)
Incertezza K_{WA} (dB(A))	3 dB(A)



Livello di pressione sonora misurato L_{PA} (dB(A))	86 dB(A)
Incertezza K_{PA} (dB(A))	3 dB(A)
Livello di vibrazione	Manico anteriore: 1,771 m/s ² Manico posteriore: 1,876 m/s ²
Incertezza	K=1,5 m/s ²
SEGA AD ASTA	
Modello	EMT-3ACC.1C
Alimentazione (W)	1200 W
Tensione (V)	220-240 V ~ 50Hz
Livello IP	IPX0
Velocità nominale della catena	10,8 m/s
Velocità nominale (No=XXXMin ⁻¹)	8600 min ⁻¹
Max. capacità di taglio	20 cm
Capacità di taglio consigliata	15 cm
Passo della catena	9,52 mm (3/8 pollici)
Numero di maglie motrici	33
Calibro (mm)	1,27mm
Pignone (numero di denti)	6
Volume del serbatoio dell'olio	120 ml
Riferimento alla catena	0,050x33DL
Riferimento barra	AM08-33-507P
Lunghezza della barra standard	254mm
Lunghezza della barra consigliata	254mm
Lunghezza della guida	254mm
Livello di potenza sonora (garantito)	105 dB(A)
Livello di potenza sonora misurato L_{WA} (dB(A))	101,8 dB(A)
Incertezza K_{WA} (dB(A))	3 dB(A)
Livello di pressione sonora misurato L_{PA} (dB(A))	93 dB(A)
Incertezza K_{PA} (dB(A))	3 dB(A)
Livello di vibrazione	Manico anteriore: 2,328 m/s ² Manico posteriore: 2,294 m/s ²
Incertezza	K=1,5 m/s ²
TUBO DI PROLUNGA	
Modello	EMT-3ACC.1B
Lunghezza	55cm



I valori sonori sono stati determinati secondo il codice di prova del rumore indicato nella direttiva UE sui rumori 200/14/CE allegato VI&2005/88/CE-88, utilizzando gli standard base EN ISO 3744:1995 e ISO11094:1991. I livelli di intensità sonora per l'operatore possono superare i 80 dB(A) ed è richiesta l'adozione di misure di protezione per l'udito. Il valore totale delle vibrazioni dichiarato e il valore di emissione acustica dichiarato sono stati misurati secondo un metodo di prova standard e possono essere utilizzati per confrontare l'elettro utensile con altri apparecchi analoghi. Il/i valore/i totale/i delle vibrazioni dichiarato/i e il/i valore/i di emissione acustica dichiarato/i possono essere utilizzati anche in una valutazione preliminare dell'esposizione.

Avvertenza: Le vibrazioni durante l'uso effettivo dell'utensile possono differire dal valore totale dichiarato a seconda delle modalità di utilizzo dell'utensile stesso;

Avvertenza: Il valore relativo all'emissione di vibrazioni è necessario per individuare adeguate misure di sicurezza per proteggere l'operatore in base alla stima dell'esposizione nelle condizioni reali di utilizzo (tenendo in considerazione tutte le fasi del ciclo operativo, quali tempo di arresto, di funzionamento a vuoto e di avvio).

4. ASSEMBLAGGIO



AVVERTENZA! Il prodotto deve essere assemblato completamente prima dell'uso! Non utilizzare il prodotto assemblato solo parzialmente o assemblato con parti danneggiate! Seguire le istruzioni per l'assemblaggio passo dopo passo e utilizzare le illustrazioni fornite come guida per assemblare facilmente il prodotto.

4.1 DISIMBALLAGGIO

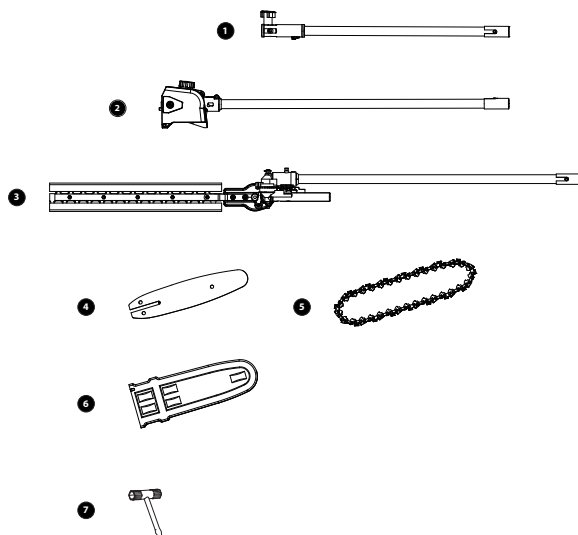

1. Tubo di prolunga
2. Testina per sega ad asta
3. Testina del tagliaiepi
4. Barra di guida
5. Motosega
6. Copertura della barra di guida
7. Chiave a bussola

Istruzioni per il disimballaggio:

- Indossare guanti al momento del disimballaggio.
- Non usare cutter, coltelli, lame o altri utensili simili per aprire la confezione.
- Trasportare l'utensile utilizzando le impugnature.
- Conservare la confezione per riutilizzi futuri (trasporto e conservazione).
- Conservare il presente manuale di istruzioni in luogo asciutto per ulteriori consultazioni.



5. TAGLIASIEPI

5.1 ADDESTRAMENTO

Prima di utilizzare l'apparecchiatura è necessario avere familiarità con il manuale d'uso e manutenzione

5.2 OPERAZIONI PRELIMINARI

1. QUESTO TAGLIASIEPI PUÒ CAUSARE GRAVI LESIONI. Leggere attentamente le istruzioni per il corretto utilizzo, la preparazione, la manutenzione, l'avviamento e l'arresto del taglia siepi. Acquisire familiarità con i comandi e con un uso appropriato del taglia siepi.
2. Non permettere mai ai bambini di usare il taglia siepi.
3. Fare attenzione alle linee elettriche aeree.
4. Evitare di operare in presenza di persone, soprattutto bambini, nelle vicinanze.
5. Vestirsi in maniera adeguata! Non indossare indumenti ampi o gioielli che possano impigliarsi nelle parti in movimento. Si raccomanda l'uso di guanti robusti, calzature antiscivolo e occhiali di sicurezza. 6. Se il meccanismo di taglio dovesse urtare contro corpi estranei, oppure se il taglia siepi dovesse iniziare a produrre un rumore o una vibrazione insoliti, scollegare immediatamente la fonte di alimentazione e arrestare il taglia siepi. Scollegare il cavo di alimentazione dalla rete e procedere come segue: --ispezione di eventuali danni; --controllo e serraggio di eventuali parti allentate; -sostituzione o riparazione di eventuali parti danneggiate con parti aventi specifiche equivalenti

5.3 UTILIZZO

1. Questo prodotto non deve essere utilizzato per scopi diversi da quelli descritti nelle presenti istruzioni. Seguire attentamente tutte le istruzioni fornite.
2. Arrestare il prodotto e scollegare il cavo di alimentazione dalla rete elettrica prima di ·pulire o eliminare un'ostruzione, ·controllare, eseguire la manutenzione o intervenire sul prodotto, ·regolare la posizione di lavoro del dispositivo di taglio, ·lasciare il prodotto incustodito.
3. Prima di avviare il prodotto, accertarsi che sia collocato correttamente nella posizione di lavoro prevista. Non utilizzare il prodotto su gradini o scale.
4. Durante il funzionamento del prodotto, assicurarsi sempre che la posizione di lavoro sia sicura e protetta.
5. Non utilizzare il prodotto con un dispositivo di taglio danneggiato o eccessivamente usurato.
6. Assicurarsi sempre che tutte le impugnature e le protezioni siano montate quando si utilizza il prodotto. Non tentare mai di utilizzare un prodotto incompleto o su cui sono state apportate modifiche non autorizzate.
7. Utilizzare sempre due mani per azionare un prodotto dotato di due impugnature.
8. Prestare sempre attenzione all'area circostante e a eventuali pericoli di cui non ci si può accorgere a causa del rumore del prodotto.

5.4 MANUTENZIONE E CONSERVAZIONE

Qualora fosse necessario sostituire il cavo di alimentazione, l'intervento dovrà essere eseguito dal produttore o da un suo rappresentante al fine di evitare rischi per la sicurezza. Se è necessario sostituire le spazzole in carbonio, l'operazione deve essere eseguita da personale qualificato addetto alla riparazione (sostituire sempre entrambe le spazzole contemporaneamente).

1. Quando il prodotto viene fermato per motivi di assistenza, ispezione, stoccaggio, disattivare la fonte di alimentazione, scollegarlo dalla presa e assicurarsi che tutte le parti mobili si siano arrestate completamente. Lasciare raffreddare il prodotto prima di effettuare ispezioni, regolazioni, ecc.
2. Prima di riporre il prodotto, lasciare sempre che si raffreddi.
3. Quando si trasporta o si ripone il prodotto, montare sempre la protezione per il trasporto sulla lama.
4. Utilizzare solamente accessori e ricambi consigliati dal produttore.
5. Ispezionare e sottoporre a regolare manutenzione il prodotto. Far riparare il prodotto solo da un centro di assistenza autorizzato o da un analogo specialista qualificato.
6. Quando non in uso, conservare il prodotto fuori dalla portata dei bambini.
7. Il consumatore può rivolgersi al centro postvendita per sostituire una nuova spazzola in carbone quando questa si è esaurita.

6. SEGA PER POTATURA

ADDESTRAMENTO

Prima di mettere in funzione l'apparecchiatura è necessario leggere il manuale d'uso e manutenzione.



6.1 AVVERTENZE DI SICUREZZA SUL FUNZIONAMENTO

AVVERTENZA!

Questo prodotto non è stato progettato per fornire protezione da scosse elettriche in caso di contatto con linee elettriche aeree! Pertanto, non utilizzare il prodotto in prossimità di cavi, linee elettriche o telefoniche. Mantenere una distanza minima di 10 m da tutte le linee elettriche.

CONTRACCOLPO

AVVERTENZA!

Attenzione al contraccolpo! Il contraccolpo può provocare una pericolosa perdita di controllo del prodotto e causare lesioni gravi o mortali all'operatore o a chiunque si trovi nelle vicinanze! Fare sempre attenzione perché il contraccolpo rotazionale e il contraccolpo da schiacciamento sono i principali pericoli operativi del prodotto e la causa principale della maggior parte degli incidenti!

1. Il contraccolpo è l'improvviso movimento all'indietro o verso l'alto del prodotto, che si verifica quando la catena (all'estremità della barra della catena) entra in contatto con un tronco o un legno, oppure quando la catena si blocca.
2. Quando si verifica un contraccolpo, il prodotto reagisce in modo imprevedibile e può causare gravi lesioni all'operatore o agli astanti.
3. Con una conoscenza di base del "contraccolpo", l'elemento sorpresa può essere ridotto o eliminato. L'effetto sorpresa improvviso è la causa della maggior parte degli incidenti.
4. Leggere attentamente tutte le avvertenze di sicurezza e le istruzioni per l'uso prima di mettere in funzione il prodotto.

Per evitare il contraccolpo:

- Non lavorare mai con una catena allentata, molto allungata o molto usurata.
- Utilizzare sempre una catena a basso contraccolpo.
- Assicurare la corretta tensione della catena.
- Assicurarsi che la catena sia affilata correttamente.
- Non lavorare con la punta della barra di guida. · Segare con la barra di guida ad angolo piatto.
- Tenere sempre il prodotto saldamente con entrambe le mani.

POTATURA

1. Tenere sempre il prodotto saldamente con entrambe le mani sulla superficie di presa e sull'impugnatura posteriore. Non utilizzare mai il prodotto con una sola mano.
2. Mantenere una presa salda con i pollici e le dita che circondano le impugnature. Una presa salda consente di ridurre i contraccolpi e di mantenere il controllo del prodotto.
3. Tenere sempre il prodotto con un angolo non superiore a 60° rispetto al livello orizzontale. In caso contrario, non è possibile un funzionamento sicuro.
4. Non posizionarsi mai direttamente sotto il ramo che si sta segando. Gli oggetti possono cadere in modo diverso dal previsto. Posizionarsi sempre al di fuori della traiettoria di caduta dei rami.
5. Tenere le altre persone lontane dall'estremità di taglio del prodotto e a distanza di sicurezza dall'area di lavoro. Mantenere una distanza minima di 10 m dagli astanti.



AVVERTENZA! Non salire mai su un albero per potare! Non salire su scale, piattaforme, tronchi o in qualsiasi posizione che possa far perdere l'equilibrio o il controllo del prodotto! Quando si potano gli alberi, è importante non effettuare il taglio a raso vicino al ramo principale o al tronco prima di aver tagliato il ramo più lontano per ridurre il peso! In questo modo si evita di staccare la corteccia dall'elemento principale.

6. Durante l'utilizzo del prodotto, non salire mai su una scala o su un altro tipo di supporto instabile. Una base di appoggio instabile comporta notevoli rischi.



AVVERTENZA! Questo prodotto non è stato progettato per fornire protezione da scosse elettriche in caso di contatto con linee elettriche aeree! Pertanto, non utilizzare il prodotto in prossimità di cavi, linee elettriche o telefoniche. Mantenere una distanza minima di 10 m da tutte le linee elettriche!

7. Utilizzare il prodotto solo con una base sicura. Sorreggere il prodotto sul lato destro del corpo. Cambiare regolarmente la posizione di lavoro e prevedere periodi di riposo durante il funzionamento.
8. Non utilizzare il prodotto con le braccia completamente distese e non tentare di tagliare aree difficili da raggiungere.
9. Mantenere una pressione ferma e costante sul prodotto mentre lo si lavora. Non cercare di forzare il prodotto attraverso il legno, ma lasciare che sia il dispositivo di taglio a fare il lavoro, utilizzando i denti di presa per applicare una pressione minima sulla leva.
10. Fare attenzione quando si raggiunge la fine del taglio. Il peso del prodotto può cambiare inaspettatamente quando si termina il taglio dal legno. Possono verificarsi incidenti alle gambe e ai piedi. Rimuovere sempre il prodotto da un taglio del legno mentre è in funzione.

NOTA: La catena deve girare alla massima velocità prima di entrare in contatto con il legno.

Rami sottili I rami sottili possono essere tagliati con un unico taglio. Per evitare che il ramo si spezzi e si pieghi, è necessario tagliarlo in più parti.

Rami spessi Quando si tagliano i rami più grossi sono necessari tre tagli.

1. Per prima cosa, incidere il ramo dal basso, all'esterno del punto in cui si intende tagliare. Il taglio deve andare da un terzo a metà del ramo.
2. Incidere il ramo dall'alto verso l'esterno alla stessa altezza in cui il ramo è stato tagliato dall'alto.
3. Infine, tagliare il moncone con un taglio netto dall'alto verso il basso.
4. Si consiglia di sigillare il taglio con un composto adatto.

NOTA: Rimuovere regolarmente i rami che giacciono sul pavimento per evitare di inciampare. Controllare regolarmente il livello dell'olio e riempirlo se necessario. Quando si lascia il prodotto, spegnerlo e scollegarlo dalla fonte di alimentazione.

→ L'apparecchio deve essere ispezionato prima dell'uso e dopo una caduta o altri urti per individuare eventuali danni o difetti significativi.

→ Non utilizzare la macchina in una posizione che comporti la presenza di parti nel raggio di 10 m da linee elettriche aeree.

→ Pericoli che si possono incontrare durante l'uso del potatore e come evitarli durante l'esecuzione delle operazioni tipiche e tenere a distanza i passanti durante l'uso della macchina: Attenzione ai rami che cadono o che rimbalzano dopo aver colpito il terreno, rimuovere questi rami in sezioni ed evitare posizioni pericolose.

→ Mantenere una posizione salda e in equilibrio durante il funzionamento, compresa la necessità di utilizzare l'imbracatura in dotazione.

Non posizionarsi mai direttamente sotto il ramo mentre si sega. Gli oggetti possono cadere in modo diverso dal previsto.

Posizionarsi sempre al di fuori della traiettoria di caduta dei rami.

AVVERTENZA!

→ Non salire mai su un albero per potare! Non salire su scale, piattaforme, tronchi o in qualsiasi posizione che possa far perdere l'equilibrio o il controllo del prodotto! Quando si potano gli alberi, è importante non effettuare il taglio a raso vicino al ramo principale o al tronco prima di aver tagliato il ramo più lontano per ridurne il peso! In questo modo si evita di staccare la corteccia dall'elemento principale!

→ Questo prodotto non è stato progettato per fornire protezione da scosse elettriche in caso di contatto con linee elettriche aeree! Pertanto, non utilizzare il prodotto in prossimità di cavi, linee elettriche o telefoniche. Mantenere una distanza minima di 10 m da tutte le linee elettriche

→ Rimuovere regolarmente i rami che giacciono sul pavimento per evitare di inciampare. Controllare regolarmente il livello dell'olio e riempirlo se necessario. Quando si lascia il prodotto, spegnerlo e scollegarlo dalla fonte di alimentazione.

→ Mantenere sempre una posizione salda e in equilibrio durante il funzionamento del prodotto.

Collegare sempre il prodotto all'imbracatura. Non portarlo solo con le mani!

6.2 MANUTENZIONE

Se il cavo di alimentazione è danneggiato, per scongiurare possibili pericoli, deve essere sostituito dal produttore o da personale autorizzato. Se è necessario sostituire le spazzole in carbonio, l'operazione deve essere eseguita da personale qualificato addetto alla riparazione (sostituire sempre entrambe le spazzole contemporaneamente). Per garantire un servizio duraturo e affidabile, eseguire regolarmente la seguente manutenzione. I lavori di manutenzione e pulizia del potatore e la rimozione delle protezioni possono essere eseguiti solo dopo aver spento il motore e scollegato la spina dall'alimentazione.

1. Controllare regolarmente che non vi siano difetti evidenti, come catena e barra di guida allentate, smontate o danneggiate,



fissaggi allentati e componenti usurati o danneggiati.

2. Verificare che le coperture e le protezioni siano integre e correttamente montate. Eseguire la manutenzione o le riparazioni necessarie prima di utilizzare il potatore.
3. Se la motosega si dovesse guastare nonostante la cura con cui è stata prodotta e testata, la riparazione deve essere effettuata da uno specialista autorizzato.
4. Non pulire il potatore mentre è in funzione.
5. Assicurarsi che tutti gli elementi di fissaggio (viti, dadi, ecc.) siano sempre ben saldi per poter lavorare in sicurezza con il potatore.
6. Controllare frequentemente che il potatore non presenti segni di usura. Sostituire sempre le parti usurate o danneggiate.
7. Conservare sempre il potatore in un luogo asciutto. Per garantire una lunga durata, tutte le parti avvitare devono essere pulite e oliate.
8. Pulire il potatore con una spazzola o un panno. Non utilizzare solventi o acqua per rimuovere lo sporco.
9. Il componente soggetto a maggiore usura è la motosega. Pertanto, è necessario controllare le condizioni della motosega e del suo montaggio a intervalli regolari. - Se la motosega è usurata o smussata, deve essere sostituita o affilata immediatamente; - se il potatore inizia a mostrare vibrazioni eccessive, significa che la motosega o la barra di guida non sono state bilanciate correttamente o hanno subito deformazioni a causa di urti. In questo caso deve essere riparata o sostituita. Scollegare il prodotto dall'alimentazione prima di regolare o sostituire la motosega e la barra di guida.
10. Utilizzare utensili adeguati e assicurarsi che siano in buone condizioni.
11. Una pulizia regolare e corretta contribuisce a garantire un uso sicuro e a prolungare la durata del prodotto. Una manutenzione non corretta riduce la durata del prodotto. La rimozione o la modifica dei componenti di sicurezza può causare gravi danni!
12. Il consumatore può rivolgersi al centro postvendita per sostituire una nuova spazzola in carbone quando questa si è esaurita.

COME AFFILARE LA MOTOSEGA

1. Fare affilare la motosega presso un centro di assistenza autorizzato o affilarla personalmente utilizzando l'apposito kit di affilatura. Osservare anche le istruzioni di affilatura fornite con il kit di affilatura.
2. La differenza di altezza tra il dente e il bordo determinerà la profondità di taglio. Quando si affila la motosega è necessario considerare i seguenti punti. - Angolo della lima - Angolo di taglio Posizione della lima - Diametro della lima rotonda - Profondità della lima
3. Per affilare la catena procedere come segue: - Indossare guanti protettivi. - Assicurarsi che la catena sia correttamente tesa. - Innestare il freno della catena per bloccare la catena sulla barra.
4. Utilizzare una lima di catena di diametro pari a 1,1 volte la profondità del tagliente. Assicurarsi che il 20% del diametro della lima si trovi al di sopra della parte piatta del tagliente.
5. Limare con un angolo perpendicolare alla barra e con un angolo di 25° rispetto alla direzione di marcia
6. Limare ogni tagliente solo dall'interno verso l'esterno. Limare prima un lato della catena, poi girare la motosega e ripetere l'operazione.
7. Affilare ogni dente allo stesso modo, utilizzando lo stesso numero di passaggi.
8. Mantenere la stessa lunghezza per tutti i taglienti. Controllare l'altezza della profondità di taglio di sicurezza ogni 5 affilature. Se anche le profondità di taglio vengono rifilate, è essenziale ripristinare il profilo originale.
9. Per verificare l'altezza della profondità di taglio, utilizzare uno strumento di misurazione della profondità. Gli strumenti di misurazione della profondità sono disponibili presso la maggior parte dei rivenditori di utensili.

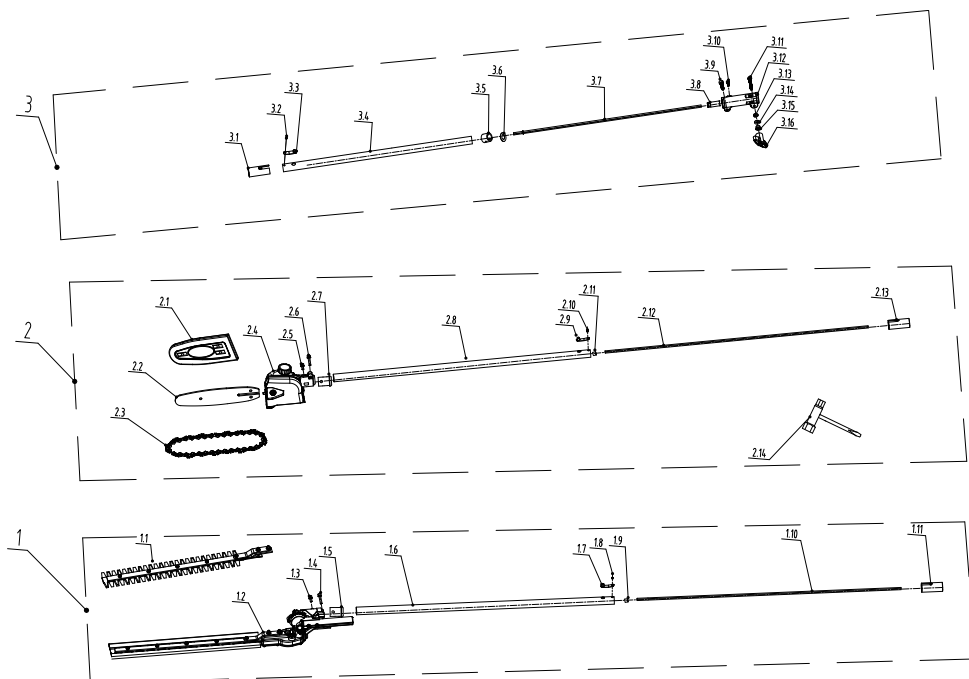
**7. PARTI DI RICAMBIO E DISTINTA BASE****7.1 VISTA ESPLOSA****7.2 DISTINTA BASE DEL PRODOTTO**

1	Gruppo tagliaseipi a asta
1.1	Kit lame
1.2	Testa tagliaseipi a asta
1.3	Vite a brugola
1.4	Vite a brugola
1.5	Connettore
1.6	Gruppo tubo
1.7	Fermaglio a molla
1.8	Ribattino semitubolare a testa piatta
1.9	Fascetta per albero flessibile
1.10	Albero flessibile

1.11	Tubo
2	Gruppo sega a palo
2.1	Guaina lama
2.2	Piastra guida
2.3	Motosega
2.4	Gruppo sega a palo
2.5	Vite a testa esagonale
2.6	Vite a testa esagonale
2.7	Connettore
2.8	Gruppo tubo
2.9	Clip a molla

2.10	Rivetto semitubolare a testa piatta
2.11	Morsetto per albero flessibile
2.12	Albero flessibile
2.13	Tubo
2.14	Chiave a bussola
3	Gruppo tubo di prolunga
3.1	Tubo
3.2	Rivetto semitubolare a testa piatta
3.3	Clip a molla
3.4	Gruppo tubo
3.5	Anello di ferro



3.6	Piastra di posizionamento
3.7	Albero flessibile
3.8	Connettore

3.9	Vite a testa esagonale
3.10	Vite a testa esagonale
3.11	Vite a testa esagonale

3.12	Accoppiamento dell'albero
3.13	Rondella
3.14	Rondella piatta

3.15	Dado esagonale
3.16	Manopola

7.3 EVENTI IRREVERSIBILI: PROBLEMI CRITICI

Problemi	Soluzioni
L'utensile emette fumo durante il funzionamento	Arrestare immediatamente l'utensile e contattare il centro di assistenza

8. RISOLUZIONE DEI PROBLEMI



PERICOLO! Rischio di lesioni dovute a scossa elettrica.
Prima di ogni tentativo di risoluzione dei problemi, spegnere il prodotto.

Problemi	Probabili cause	Soluzioni
Lo strumento non si avvia	Il pulsante di accensione è in posizione OFF	Premere l'interruttore di spegnimento poi il pulsante on/off
	Guasto elettronico	Contattare il servizio postvendita
	La testina dell'utensile o l'asta di prolunga non è completamente inserita	Inserire saldamente la testina dell'utensile o l'asta di prolunga nel corpo principale
L'utensile non raggiunge la piena potenza	Le aperture di ventilazione sono bloccate	Pulire le aperture di ventilazione



Problemi	Probabili cause	Soluzioni
Rumorosità eccessiva o eccessive vibrazioni	I bulloni/i dadi sono allentati	Stringere i bulloni/dadi
	Guasto meccanico	Contattare il servizio postvendita
	TAGLIASIEPI	
	La lama è smussata/danneggiata	Sostituirla con una nuova
	SEGA AD ASTA	
	La catena non è ben tesa	Controllare la tensione della catena
	La catena non è affilata/è danneggiata	Farla affilare o sostituirla con una nuova
	Il ramo non viene posizionato contro i denti della sega	Cambiare posizione e posizionare i denti contro il ramo mentre si taglia. Per quanto possibile, cercare di mantenere la testina della motosega in posizione verticale (se necessario, utilizzare il sistema di regolazione dell'angolo)
Scarsi risultati di taglio	TAGLIASIEPI	
	La lama è smussata/danneggiata	Sostituirla con una nuova
	Capacità di taglio superata	Deve essere rispettata la capacità massima di taglio dell'utensile (20 mm)
	Attrito eccessivo	Far lubrificare la lama con un lubrificante specifico
	SEGA AD ASTA	
	La catena non è affilata/è danneggiata	Farla affilare o sostituirla con una nuova
Scarsi risultati di taglio	La catena non è lubrificata	Verificare che l'olio venga scaricato correttamente
		Controllare se il serbatoio dell'olio è vuoto e, se necessario, riempirlo. Verificare che il foro di lubrificazione non sia ostruito e, se necessario, pulirlo.
	La catena non è ben tesa	Controllare la tensione della catena
	La catena era sul lato sbagliato	Fare riferimento all'installazione
	La catena è troppo stretta	La catena deve essere facile da spostare a mano (eseguire il test indossando i guanti e con la batteria rimossa dalla macchina).



Problemi	Probabili cause	Soluzioni
SEGA AD ASTA		
La catena della motosega si consuma rapidamente	La catena ha toccato terra	Non toccare mai il suolo con una motosega per evitare che si deteriori rapidamente
	Catena non lubrificata durante il taglio	Controllare sempre che l'olio nel serbatoio sia sufficiente.

9. SMALTIMENTO E RICICLAGGIO



Questo simbolo indica che il prodotto non deve essere smaltito insieme ai normali rifiuti domestici nei Paesi dell'Unione europea. Al fine di prevenire gli eventuali danni all'ambiente o alla salute derivanti da uno smaltimento scorretto del prodotto, si raccomanda di riciclarlo in modo responsabile per favorire il recupero sostenibile dei materiali riutilizzabili. Per smaltire il prodotto, portarlo presso gli appositi centri di raccolta e riciclaggio o contattare il rivenditore da cui era stato acquistato. Il rivenditore può ritirare il prodotto allo scopo di smaltirlo correttamente.

10. GARANZIA

10.1 GARANZIA STERWINS

I prodotti STERWINS sono progettati secondo i più alti standard qualitativi per i prodotti destinati al mercato dei beni di consumo. La presente garanzia di vendita copre un periodo di 3 anni a decorrere dalla data di acquisto del prodotto (compresa la garanzia legale di conformità e la garanzia commerciale – esclusa la garanzia legale supplementare applicabile a livello locale). Questa garanzia copre tutti i difetti dei materiali e di fabbricazione: parti ed elementi mancanti e danni subiti dal prodotto in condizioni di utilizzo normali. Eventuali riparazioni e sostituzioni dei componenti non estendono la durata del periodo di garanzia iniziale. È necessario fornire la prova di acquisto del prodotto recante la data di acquisto. La copertura della garanzia è limitata al valore di questo prodotto.

10.2 ESCLUSIONI DI GARANZIA

Normale usura e parti di consumo

- Componenti soggetti a normale usura, inclusi, ma non solo, i seguenti:
- Testina di taglio e filo di taglio (abrasione dovuta all'uso).
- Coperture protettive (graffi, crepe non legate a un difetto di fabbricazione).
- Impugnature e interruttori (usura dovuta all'uso regolare).
- Cavo di alimentazione e spine (torsione, taglio, schiacciamento).
- Cuscinetti e supporti in plastica soggetti ad attrito.

Uso improprio e mancata osservanza delle istruzioni

La garanzia non copre i danni derivanti da

- Utilizzo non conforme alle raccomandazioni del produttore (ad esempio, taglio di materiali non previsti come rami, fili metallici, pietre).
- Uso eccessivo o prolungato senza rispettare i necessari periodi di riposo.
- Sovraccaricare il motore forzando l'apparecchio su erba fitta o cercando di tagliare oggetti inappropriati.
- Allacciamento elettrico errato (ad esempio, utilizzo di una prolunga non idonea o di una rete elettrica non conforme alle specifiche).
- Conservazione impropria (ad es. esposizione prolungata all'umidità, al calore eccessivo).

Qualsiasi intervento eseguito da persone non autorizzate annulla la garanzia. Questo include:

- Riparazioni effettuate da terzi non autorizzati dal produttore.
- Qualsiasi modifica o alterazione dell'apparecchio, compresa la sostituzione di parti con componenti non originali.
- Apertura del motore, di circuiti elettrici o qualsiasi parte non destinata ad essere maneggiata dall'utente.



Danni accidentali e ambientali

La garanzia non copre i danni causati da:

- Urti, cadute o manipolazioni errate (ad es. urto contro un muro, caduta dell'apparecchio).
- Esposizione a condizioni climatiche estreme (ad es. gelo, caldo elevato, umidità eccessiva, pioggia).
- Ossidazione dovuta a uno stoccaggio inadeguato.
- Incendio, alluvione o qualsiasi altro disastro naturale.

Questo prodotto è progettato esclusivamente per uso in ambito domestico. Qualsiasi uso professionale o intensivo (ad esempio la manutenzione di spazi verdi commerciali) annulla la garanzia.

- Danni che si verificano durante il trasporto del prodotto se questo non è stato adeguatamente imballato o protetto.
- Problemi causati da uno stoccaggio improprio, tra cui l'esposizione prolungata a umidità, ruggine o accumulo di residui vegetali.
- I danni derivanti da un problema di alimentazione, in particolare da uno sbalzo di tensione, da un cortocircuito o dall'uso di un generatore non adatto, non sono coperti dalla garanzia.

10.3 GARANZIA COMMERCIALE

I prodotti Adeo Services sono progettati e realizzati in modo da offrire prestazioni di qualità in condizioni di utilizzo normali. L'uso professionale e commerciale non è coperto dalla garanzia commerciale.

Se un prodotto risulta difettoso durante il periodo di garanzia commerciale, in condizioni di normale utilizzo, corretta installazione e manutenzione dei prodotti, è responsabilità del distributore ripararlo o sostituirlo. In caso di indisponibilità del prodotto o di una parte necessaria al suo corretto funzionamento, il distributore si impegna a sostituire tale prodotto o parte con un componente di caratteristiche e prestazioni equivalenti.

COPERTURA TERRITORIALE/GEOGRAFICA:

La garanzia commerciale si applica esclusivamente ai prodotti acquistati presso i negozi del Gruppo Adeo Services (vedere il sito Adeo.com per l'elenco dei negozi). Per qualsiasi domanda relativa alle condizioni di applicazione della garanzia per un acquisto effettuato al di fuori di un negozio del Gruppo Adeo Services, si prega di fare riferimento alle condizioni specifiche del proprio distributore. Il luogo di applicazione della garanzia commerciale deve essere identico al luogo di acquisto del prodotto.

METODO DI ATTUAZIONE:

La garanzia commerciale di Adeo Services si applica come segue:

In presenza di una prova di acquisto o di consegna, come la fattura originale, che riporti la data di acquisto. Si noti che la garanzia commerciale di Adeo Services entra in vigore al termine del periodo di garanzia legale (la cui durata varia in base al Paese di acquisto del prodotto). In mancanza di tale documento, ogni intervento da eseguire sarà soggetto all'approvazione di un apposito preventivo da parte del cliente. Conservare la ricevuta o la bolla di consegna.

La garanzia commerciale è valida solo nel Paese di acquisto del prodotto, ovvero si applica solo nel Paese in cui il prodotto è stato acquistato. In caso contrario, contattare il punto vendita in cui è stato acquistato il prodotto, che provvederà a esaminare le richieste di intervento in garanzia caso per caso.

La garanzia commerciale si applica solo se il prodotto viene installato e utilizzato in conformità alle istruzioni di montaggio e uso fornite da Adeo Services, anche durante l'installazione. Questo vale indipendentemente dal fatto che il prodotto sia stato installato da un professionista o dal cliente stesso. Si prega di restituire il prodotto correttamente pulito e sottoposto a manutenzione secondo le istruzioni fornite da Adeo Services.



ΕΙΣΑΓΩΓΗ

Σας ευχαριστούμε που επιλέξατε αυτό το προϊόν. Κατά τον σχεδιασμό και την κατασκευή των προϊόντων μας, καταβάλλουμε κάθε προσπάθεια προκειμένου να διασφαλίσουμε την εξαιρετική τους ποιότητα που θα ικανοποιεί τις ανάγκες των χρηστών.



**ΣΗΜΑΝΤΙΚΟ
ΔΙΑΒΑΣΤΕ ΠΡΟΣΕΚΤΙΚΑ ΠΡΙΝ ΑΠΟ ΤΗ ΧΡΗΣΗ.
ΦΥΛΑΞΤΕ ΓΙΑ ΑΝΑΦΟΡΑ ΣΤΟ ΜΕΛΛΟΝ.**

ΣΗΜΑΝΤΙΚΟ! ΓΙΑ ΝΑ ΜΕΙΝΕΤΕ ΟΣΟ ΤΟ ΔΥΝΑΤΟΝ ΠΙΟ ΙΚΑΝΟΠΟΙΗΜΕΝΟΙ ΑΠΟ ΑΥΤΟ ΤΟ ΠΡΟΪΟΝ ΟΤΑΝ ΤΟ ΡΥΘΜΙΖΕΤΕ, ΤΟ ΧΡΗΣΙΜΟΠΟΙΕΙΤΕ ΚΑΙ ΤΟ ΣΥΝΤΗΡΕΙΤΕ, ΣΥΝΙΣΤΑΤΑΙ ΝΑ ΔΙΑΒΑΣΕΤΕ ΠΡΟΣΕΚΤΙΚΑ ΑΥΤΟ ΤΟ ΕΓΧΕΙΡΙΔΙΟ ΧΡΗΣΗΣ ΠΡΙΝ ΧΡΗΣΙΜΟΠΟΙΗΣΕΤΕ ΤΟ ΠΡΟΪΟΝ. ΔΩΣΤΕ ΠΡΟΣΟΧΗ ΣΕ ΒΑΣΙΚΕΣ ΠΡΟΕΙΔΟΠΟΙΗΣΕΙΣ ΓΙΑ ΤΗΝ ΑΣΦΑΛΕΙΑ ΠΟΥ ΔΙΝΟΝΤΑΙ ΣΤΟ ΕΓΧΕΙΡΙΔΙΟ ΚΑΙ ΦΥΛΑΞΤΕ ΤΟ ΕΓΧΕΙΡΙΔΙΟ ΓΙΑ ΑΝΑΦΟΡΑ ΣΤΟ ΜΕΛΛΟΝ.

1. ΠΡΟΒΛΕΠΟΜΕΝΗ ΧΡΗΣΗ ΤΩΝ ΠΡΟΣΘΕΤΩΝ ΚΕΦΑΛΩΝ ΚΑΙ ΤΟΥ ΣΩΛΗΝΑ ΠΡΟΕΚΤΑΣΗΣ ΓΙΑ ΘΑΜΝΟΚΟΠΤΙΚΟ STERWINS

Αυτό το προϊόν προορίζεται μόνο για χρήση σε εξωτερικό χώρο και δεν πρέπει να χρησιμοποιείται εντός κτιρίων σε καμία περίπτωση. Αυτό το ηλεκτρικό χορτοκοπτικό/θαμνοκοπτικό έχει σχεδιαστεί για την κοπή χόρτων και ζιζανίων στον κήπο σας σε θερμοκρασία περιβάλλοντος από 0°C έως 30°C.

Οι κεφαλές λειτουργίας (μπορντουροφάλλιο, κοντραροπρίοιο και σωλήνας προέκτασης) μπορούν να χρησιμοποιηθούν με την κεφαλή ισχύος του EBC-21N1.1 για τη συναρμολόγηση ως μπορντουροφάλλιο και κοντραροπρίοιο.

Αφού ξετυλίξετε τη συσκευασία, βεβαιωθείτε ότι το προϊόν είναι πλήρες με όλα τα αξεσουάρ του (αν υπάρχουν). Αν το προϊόν είναι κατεστραμμένο ή έχει κάποιο ελάττωμα, δεν πρέπει να το χρησιμοποιήσετε. Επιστρέψτε το στον αντιπρόσωπό σας. Αν δώσετε αυτό το εργαλείο σε άλλα άτομα, δώστε τους επίσης αυτό το εγχειρίδιο οδηγιών.

Λάβετε υπόψη ότι ο εξοπλισμός μας δεν έχει σχεδιαστεί για χρήση σε εμπορικές ή βιομηχανικές εφαρμογές. Η εγγύησή μας θα ακυρωθεί αν η μηχανή χρησιμοποιείται σε εμπορικές ή βιομηχανικές επιχειρήσεις ή για ισοδύναμους σκοπούς. Αυτό το προϊόν έχει σχεδιαστεί για 5ετή χρήση (αναμενόμενη διάρκεια ζωής).

Οι κεφαλές λειτουργίας (μπορντουροφάλλιο, κλαδευτήρι και σωλήνας προέκτασης) μπορούν να χρησιμοποιηθούν με την κεφαλή ισχύος του 2026R09P17-0003 Χορτοκοπτικό και θαμνοκοπτικό για τη συναρμολόγηση ως μπορντουροφάλλιο και κλαδευτήρι.

2. ΓΕΝΙΚΕΣ ΠΡΟΕΙΔΟΠΟΙΗΣΕΙΣ ΑΣΦΑΛΕΙΑΣ ΓΙΑ ΤΟ ΗΛΕΚΤΡΙΚΟ ΕΡΓΑΛΕΙΟ



ΠΡΟΕΙΔΟΠΟΙΗΣΗ Διαβάστε όλες τις προειδοποιήσεις για την ασφάλεια, τις οδηγίες, τις εικόνες και τις προδιαγραφές που παρέχονται με αυτό το ηλεκτρικό εργαλείο. Αν δεν

ακολουθήσετε όλες τις οδηγίες που αναφέρονται παρακάτω, μπορεί να προκληθεί ηλεκτροπληξία, πυρκαγιά ή/και σοβαρός τραυματισμός.

Φυλάξτε όλες τις προειδοποιήσεις και τις οδηγίες για μελλοντική αναφορά

Ο όρος «ηλεκτρικό εργαλείο» που χρησιμοποιείται στις προειδοποιήσεις αναφέρεται σε ηλεκτρικό εργαλείο που είτε συνδέεται στην κεντρική παροχή (με καλώδιο) είτε χρησιμοποιεί μπαταρία (χωρίς καλώδιο).

2.1 ΑΣΦΑΛΕΙΑ ΠΕΡΙΟΧΗΣ ΕΡΓΑΣΙΑΣ

- Διατηρείτε την περιοχή εργασίας καθαρή και καλά φωτισμένη.** Οι ακατάστατες ή σκοτεινές περιοχές αυξάνουν τον κίνδυνο πρόκλησης ατυχημάτων.
- Μην χειρίζεστε ηλεκτρικά εργαλεία σε εκρηκτικές ατμόσφαιρες, όπως παρουσία εύφλεκτων υγρών, αερίων και σκόνης.** Τα ηλεκτρικά εργαλεία δημιουργούν σπινθήρες που μπορούν να προκαλέσουν ανάφλεξη σκόνης ή αναθυμιάσεων.
- Κρατήστε τα παιδιά και τους παρευρισκόμενους σε απόσταση κατά τη λειτουργία ηλεκτρικού εργαλείου.** Οι περισπασμοί μπορεί να προκαλέσουν απώλεια του ελέγχου.



2.2 ΗΛΕΚΤΡΙΚΗ ΑΣΦΑΛΕΙΑ

- Τα φics του ηλεκτρικού εργαλείου πρέπει να ταιριάζουν με την πρίζα. Μην τροποποιείτε ποτέ το φics με οποιονδήποτε τρόπο. Μην χρησιμοποιείτε φics προσαρμογές με γειωμένα ηλεκτρικά εργαλεία. Τα μη τροποποιημένα φics και οι σωστές αντίστοιχες πρίζες μειώνουν τον κίνδυνο ηλεκτροπληξίας.
- Αποφύγετε τη σωματική επαφή με γειωμένες επιφάνειες, όπως αγωγούς, θερμαντικά σώματα, σειρές και ψυγεία. Υπάρχει αυξημένος κίνδυνος ηλεκτροπληξίας αν γειωθεί το σώμα σας.
- Μην εκθέτετε τα ηλεκτρικά εργαλεία στη βροχή ή σε συνθήκες υγρασίας. Αυτό μπορεί να αυξήσει τον κίνδυνο πρόκλησης ηλεκτροπληξίας.
- Μην χρησιμοποιείτε εσφαλμένα το καλώδιο. Μην χρησιμοποιείτε ποτέ το καλώδιο για να μεταφέρετε, να τραβήξετε ή να αποσυνδέσετε το ηλεκτρικό εργαλείο. Διατηρήστε το καλώδιο μακριά από πηγές θερμότητας, λάδια, αιχμηρές ακμές ή κινούμενα μέρη. Τα κατεστραμμένα ή μπερδεμένα καλώδια αυξάνουν τον κίνδυνο ηλεκτροπληξίας.
- Κατά τον χειρισμό ηλεκτρικού εργαλείου σε εξωτερικό χώρο, χρησιμοποιείτε μπαλαντζά κατάλληλη για χρήση σε εξωτερικό χώρο. Η χρήση καλωδίου κατάλληλου για εξωτερικούς χώρους μειώνει τον κίνδυνο ηλεκτροπληξίας.
- Αν η λειτουργία ηλεκτρικού εργαλείου σε υγρή τοποθεσία είναι αναπόφευκτη, χρησιμοποιείτε παροχή με προστασία διάταξης από υπολειπόμενο ρεύμα (RCD). Η χρήση RCD μειώνει τον κίνδυνο ηλεκτροπληξίας.

2.3 ΠΡΟΣΩΠΙΚΗ ΑΣΦΑΛΕΙΑ

- Παραμείνετε σε εγρήγορση, προσέχετε ότι κάνετε και χρησιμοποιείτε κοινή λογική όταν χρησιμοποιείτε ηλεκτρικά εργαλεία. Μην χρησιμοποιείτε ηλεκτρικά εργαλεία όταν είστε κουρασμένοι ή υπό την επίρρεια ναρκωτικών ουσιών, αλκοόλ ή φαρμάκων. Αν αποσπαστεί η προσοχή ή σας ακόμα και για μια στιγμή ενώ χειρίζεστε ηλεκτρικά εργαλεία, μπορεί να τραυματιστείτε σοβαρά.
- Χρησιμοποιείτε ατομικό εξοπλισμό προστασίας. Φοράτε πάντα προστατευτικό εξοπλισμό ματιών. Ο προστατευτικός εξοπλισμός, όπως η μάσκα για τη σκόνη, τα αντιοιολογικά παπούτσια ασφαλείας, το κράνος ή η προστασία της ακοής που χρησιμοποιείται αναλόγως των συνθηκών, μειώνει τον κίνδυνο πρόκλησης προσωπικού τραυματισμού.
- Αποφύγετε την ακούσια έναρξη. Βεβαιωθείτε ότι ο διακόπτης βρίσκεται στη θέση απενεργοποίησης πριν συνδέσετε το προϊόν στην παροχή ρεύματος ή/και την μπαταρία, σηκώσετε το εργαλείο ή το μεταφέρετε. Η μεταφορά ηλεκτρικών εργαλείων με το δάχτυλο στον διακόπτη ή ηλεκτρικών εργαλείων που είναι συνδεδεμένα στη παροχή ρεύματος ενώ ο διακόπτης είναι στη θέση ενεργοποίησης ενέχουν κίνδυνο πρόκλησης ατυχημάτων.
- Αφαιρέστε τυχόν κλειδιά ρύθμισης ή σύμφιξης πριν ενεργοποιήσετε το ηλεκτρικό εργαλείο. Κλειδί που παραμένει προσαρτημένο σε περιστρεφόμενο εξάρτημα του ηλεκτρικού εργαλείου μπορεί να προκαλέσει προσωπικό τραυματισμό.
- Μην τεντώνετε υπερβολικά. Να πατάτε πάντα σταθερά και να διατηρείτε την ισορροπία σας. Αυτό σας επιτρέπει να έχετε καλύτερο έλεγχο του ηλεκτρικού εργαλείου σε απρόσμενες καταστάσεις.
- Ντυθείτε κατάλληλα. Μην φοράτε φαρδιά ρούχα ή κοσμήματα. Κρατήστε τα μαλλιά και τα ρούχα μακριά από τα κινούμενα μέρη. Τα φαρδιά ρούχα, τα κοσμήματα ή τα μακριά μαλλιά μπορεί να πιαστούν στα κινούμενα μέρη του εργαλείου.
- Αν παρέχονται διατάξεις για τη σύνδεση συστημάτων εξαγωγής και συλλογής σκόνης, σιγουρευτείτε ότι τις έχετε συνδέσει και τις

χρησιμοποιείτε κατάλληλα. Η χρήση συλλογής σκόνης μπορεί να μειώσει τους κινδύνους που σχετίζονται με τη σκόνη.

- Η εξοικείωση με τα εργαλεία από τη συχνή χρήση τους δεν θα πρέπει να σας επαναπαύσει και να αγνοήσετε τις αρχές ασφάλειας για τα εργαλεία. Η απρόσεκτη χρήση μπορεί να προκαλέσει σοβαρό τραυματισμό μέσα σε κλάσμα του δευτερολέπτου.

2.4 ΧΡΗΣΗ ΚΑΙ ΦΡΟΝΤΙΔΑ ΤΟΥ ΗΛΕΚΤΡΙΚΟΥ ΕΡΓΑΛΕΙΟΥ

- Μην ασκείτε πίεση στο εργαλείο. Χρησιμοποιήστε το κατάλληλο ηλεκτρικό εργαλείο για την κατάλληλη εργασία. Το κατάλληλο ηλεκτρικό εργαλείο θα κάνει την εργασία καλύτερα και με μεγαλύτερη ασφάλεια εντός των τιμών χρήσης για τις οποίες σχεδιάστηκε.
- Μην χρησιμοποιείτε το ηλεκτρικό εργαλείο αν ο διακόπτης δεν λειτουργεί (στη θέση on και off). Οποιοδήποτε ηλεκτρικό εργαλείο που δεν μπορεί να ελεγχθεί με τον διακόπτη είναι επικίνδυνο και πρέπει να επισκευαστεί.
- Αποσυνδέστε το φics από την παροχή ρεύματος ή/και αφαιρέστε την μπαταρία, αν είναι αποσπώμενη, από το ηλεκτρικό εργαλείο πριν κάνετε ρυθμίσεις, αλλάξετε αξεσουάρ ή αποθηκεύσετε τα ηλεκτρικά εργαλεία. Αυτά τα προληπτικά μέτρα ασφαλείας μειώνουν τον κίνδυνο κατά λάθος εκκίνησης του ηλεκτρικού εργαλείου.
- Αποθηκεύετε τα ηλεκτρικά εργαλεία όταν δεν χρησιμοποιούνται σε σημείο που δεν τα φτάνουν παιδιά και μην επιτρέπετε σε άτομα που δεν είναι εξοικειωμένα με το ηλεκτρικό εργαλείο ή αυτές τις οδηγίες να το λειτουργήσουν. Τα ηλεκτρικά εργαλεία είναι επικίνδυνα στα χέρια χρηστών που δεν έχουν εκπαιδευτεί κατάλληλα.
- Συντηρήστε τα ηλεκτρικά εργαλεία και τα αξεσουάρ. Ελέγξτε για προβλήματα ευθυγράμμισης ή σύνδεσης των κινούμενων μερών, σπασμένα μέρη και όποια άλλη κατάσταση μπορεί να επηρεάσει τη λειτουργία του ηλεκτρικού εργαλείου. Αν το ηλεκτρικό εργαλείο είναι χαλασμένο, δώστε το για επισκευή πριν από τη χρήση. Πολλά ατυχήματα μπορεί να προκύψουν από κακές συντηρημένα ηλεκτρικά εργαλεία.
- Κρατήστε τα εργαλεία κοπής αιχμηρά και καθαρά. Τα σωστά συντηρημένα εργαλεία κοπής που έχουν αιχμηρές ακμές κοπής είναι λιγότερο πιθανό να σκαλώσουν και είναι πιο εύκολα στον έλεγχο.
- Χρησιμοποιείτε το ηλεκτρικό εργαλείο, τα αξεσουάρ, τα ανταλλακτικά άκρα κ.λπ. σύμφωνα με αυτές τις οδηγίες, λαμβάνοντας υπόψη τις συνθήκες εργασίας και τη φύση της εργασίας που πρέπει να γίνει. Η χρήση του ηλεκτρικού εργαλείου για εργασίες άλλες από εκείνες για τις οποίες σχεδιάστηκε μπορεί να προκαλέσει επικίνδυνες καταστάσεις.
- Διατηρείτε τις λαβές και τι επιφάνειες κρατήματος στεγνές, καθαρές, χωρίς λάδια και λιπαντικά. Οι ολισθηρές λαβές και επιφάνειες κρατήματος δεν καθιστούν ασφαλή τον χειρισμό και τον έλεγχο του εργαλείου σε απρόσμενες καταστάσεις.

2.5 ΣΕΡΒΙΣ

Δώστε το ηλεκτρικό εργαλείο για σέρβις σε εξουσιοδοτημένο τεχνικό για σέρβις χρησιμοποιώντας μόνο αυθεντικά ανταλλακτικά. Αυτό θα διασφαλίσει ότι τηρείται η ασφάλεια του ηλεκτρικού εργαλείου.

2.6 ΠΡΟΕΙΔΟΠΟΙΗΣΕΙΣ ΑΣΦΑΛΕΙΑΣ ΓΙΑ ΤΟ ΜΠΟΡΝΤΟΥΡΩΦΑΛΙΔΟ

- Μην χρησιμοποιείτε τον κόπτη φραχτών σε κακές καιρικές



συνθήκες.

- b. Κρατήστε όλα τα καλώδια ρεύματος μακριά από την περιοχή κοπής.
- c. Φορέστε προστασία ακοής.
- d. Κρατήστε το ψαλίδι φραχτών μόνο από τις μονωμένες επιφάνειες λαβής.
- e. Κρατήστε όλα τα μέρη του σώματος μακριά από τη λεπίδα.
- f. Όταν καθαρίζετε εμπλοκές ή κάνετε συντήρηση, βεβαιωθείτε ότι όλοι οι διακόπτες είναι απενεργοποιημένοι.
- g. Μεταφέρετε το ψαλίδι φραχτών από τη λαβή με τη λεπίδα σταματημένη.
- h. Κατά τη μεταφορά ή αποθήκευση, χρησιμοποιείτε πάντα το κάλυμμα λεπίδας.

2.7 ΠΡΟΣΘΕΤΕΣ ΠΡΟΕΙΔΟΠΟΙΗΣΕΙΣ ΓΙΑ ΤΗΝ ΑΣΦΑΛΕΙΑ ΤΟΥ ΜΠΟΡΝΤΟΥΡΟΨΑΛΙΔΟΥ ΜΕ ΠΡΟΕΚΤΑΣΗ ΕΜΒΕΛΕΙΑΣ:

- a. **Χρησιμοποιείτε πάντα προστασία κεφαλής όταν χειρίζεστε το μπορντουροψάλιδο με προέκταση εμβέλειας πάνω από το κεφάλι.** Η πτώση βραυμάτων μπορεί να προκαλέσει σοβαρό τραυματισμό.
- b. **Χρησιμοποιείτε πάντα και τα δύο χέρια όταν χειρίζεστε το μπορντουροψάλιδο με προέκταση εμβέλειας.** Κρατώντας το μπορντουροψάλιδο με προέκταση εμβέλειας και με τα δύο χέρια θα αποφύγετε την απώλεια ελέγχου.
- c. **Για να μειώσετε τον κίνδυνο ηλεκτροπληξίας, μην χρησιμοποιείτε ποτέ το μπορντουροψάλιδο με προέκταση εμβέλειας κοντά σε ηλεκτρικά καλώδια.** Η επαφή ή η χρήση κοντά σε καλώδια ρεύματος μπορεί να προκαλέσει σοβαρό τραυματισμό ή ηλεκτροπληξία με αποτέλεσμα τον θάνατο.

2.8 ΠΡΟΣΘΕΤΕΣ ΠΡΟΕΙΔΟΠΟΙΗΣΕΙΣ ΓΙΑ ΤΗΝ ΑΣΦΑΛΕΙΑ ΤΟΥ ΚΟΝΤΑΡΟΨΑΛΙΔΟΥ ΜΠΟΡΝΤΟΥΡΑΣ

- a. Κρατάτε τα χέρια και τα πόδια μακριά από τις κοπτικές διατάξεις ανά πάσα στιγμή και ιδιαίτερα κατά την ενεργοποίηση του προϊόντος.
- b. Μην προσπαθήσετε να πιάσετε ή να αφαιρέσετε τα κλαδέματα όταν το προϊόν λειτουργεί. Αφαιρείτε τα κλαδέματα μόνο όταν το προϊόν είναι απενεργοποιημένο και αποσυνδεδεμένο από την παροχή ρεύματος.
- c. Βεβαιωθείτε πάντα ότι έχετε μια ασφαλή και σίγουρη θέση λειτουργίας, ενώ χρησιμοποιείτε το προϊόν.
- d. Ελέγχετε τακτικά τη διάταξη κοπής για τυχόν ζημιές και, εάν έχει υποστεί ζημιά, επισκευάστε την αμέσως.
- e. Μην υπερφορτώνετε το προϊόν.
- f. Ελέγξτε αμέσως εάν το προϊόν αρχίσει να δονείται ασυνήθιστα. Η υπερβολική δόνηση μπορεί να προκαλέσει τραυματισμό.
- g. Απενεργοποιήστε το προϊόν όταν η κοπτική διάταξη είναι μπλοκαρισμένη. Αποσυνδέστε από την παροχή ρεύματος και αφαιρέστε την εμπλοκή. Ελέγξτε την κοπτική διάταξη για τυχόν ζημιές πριν χρησιμοποιήσετε ξανά το προϊόν.
- h. Ακολουθήστε τις οδηγίες συντήρησης και επισκευής για αυτό το προϊόν. Ποτέ μην πραγματοποιείτε οποιοδήποτε τροποποιήσεις στο προϊόν. Πληροφορίες σχετικά με τη συντήρηση και την επισκευή παρέχονται στο παρόν εγχειρίδιο οδηγιών.
- i. Να γνωρίζετε πώς να σταματήσετε γρήγορα το προϊόν σε περίπτωση έκτακτης ανάγκης.
- j. Μην το εκθέτετε στη βροχή. Μην χειρίζεστε το προϊόν σε βρεγμένη μορφούρα.
- k. Χρησιμοποιείτε το προϊόν μόνο στο φως της ημέρας ή σε κало

τεχνητό φως.

- l. Η παρατεταμένη χρήση του προϊόντος εκθέτει τον χρήστη σε κραδασμούς που μπορούν να προκαλέσουν διάφορες καταστάσεις σπυλλογικά που είναι γνωστές ως σύνδρομο κραδασμών χειρός (HAVS), π.χ. τα δάχτυλα γίνονται λευκά, καθώς επίσης ειδικές παθήσεις, όπως σύνδρομο καρπιαίου σωλήνα. Για να μειωθεί ο κίνδυνος κατά τη χρήση του προϊόντος, να φοράτε πάντα προστατευτικά γάντια και να προτιμάτε τα χέρια σας ζεστά. Τα συμπτώματα του HAVS περιλαμβάνουν οποιοδήποτε συνδυασμό των ακόλουθων: Μυρμήγκιασμα και μούδιασμα στα δάχτυλα. Δεν μπορείτε να αισθανθείτε σωστά τα πράγματα. Απώλεια δύναμης στα χέρια. Τα δάχτυλα απειρίζουν και γίνονται κόκκινα και επώδυνα κατά την επαναφορά τους (ιδιαίτερα στο κρύο και το υγρό, και πιθανώς μόνο στις άκρες στην αρχή). Ζητήστε αμέσως ιατρική συμβουλή εάν παρουσιάσετε τέτοια συμπτώματα.
- m. Χρησιμοποιείτε μόνο τα καλώδια προέκτασης για εξωτερική χρήση, από PVC συνήθους χρήσης με εμβαδόν διατομής όχι μικρότερη από 1,5 mm² για καλώδιο προέκτασης έως 15 μέτρα και 2,5 mm² για προέκταση πάνω από 15 μέτρα αλλά μικρότερη από 40 μέτρα.
- n. Ελέγξτε τις μπορντούρες και τους θάμνους για ξένα αντικείμενα, π.χ. συρματοπλέγμα και κρυφές καλωδιώσεις.
- o. Χρησιμοποιήστε μια διάταξη υπολειπόμενου ρεύματος με ρεύμα ενεργοποίησης 30 mA ή λιγότερο.
- p. Κρατήστε το μπορντουροψάλιδο σωστά, π.χ. και με τα δύο χέρια, εάν υπάρχουν δύο χειρολαβές.
- q. Αυτό το μπορντουροψάλιδο προορίζεται για χρήση από τον χειριστή στο επίπεδο του εδάφους και όχι σε σκάλες ή οποιοδήποτε άλλο ασταθές στήριγμα.
- r. Πριν από τη λειτουργία του μπορντουροψάλιδου, ο χρήστης πρέπει να βεβαιωθεί ότι οι διατάξεις ασφάλισης οποιοδήποτε κινητού στοιχείου (π.χ. του εκτεταμένου άξονα και του περιστρεφόμενου στοιχείου), εάν υπάρχει, βρίσκονται στη θέση ασφάλισης.
- s. Να συνηθίσετε σε τακτά χρονικά διαστήματα κάθε ρυθμιζόμενο μηχανισμό διακοπής λειτουργίας.

2.9 ΠΡΟΕΙΔΟΠΟΙΗΣΕΙΣ ΑΣΦΑΛΕΙΑΣ ΓΙΑ ΤΟ ΚΛΑΔΕΥΤΗΡΙ

- a. Το μηχανήμα δεν πρέπει να χρησιμοποιείται όταν ο χειριστής είναι κουρασμένος, άρρωστος ή υπό την επήρεια αλκοόλ ή άλλων ναρκωτικών ουσιών,
- b. Τα φics του ηλεκτρικού εργαλείου πρέπει να ταιριάζουν με την πρίζα. Τα φics τροφοδοσίας πρέπει να συνδέονται σε πρίζα ρεύματος που καθορίζεται στην ετικέτα.
- c. Διακόψτε την εργασία σας αν αισθάνεστε κουρασμένοι ή εξαντλημένοι. Να κάνετε τακτικά διαλείμματα για να αναζωογονήσετε και να αλλάξετε συχνά στάση εργασίας. Αν αποσπαστεί η προσοχή σας ακόμα και για μια στιγμή ενώ χειρίζεστε το προϊόν, μπορεί να τραυματιστείτε σοβαρά.
- d. Διατηρήστε όλα τα μέρη του σώματος μακριά από την αλυσίδα του πριονιού. Μην αφαιρέτε το υλικό κοπής ή μην κρατάτε το υλικό που πρόκειται να κόψετε όταν αλυσίδα του πριονιού κινείται. Βεβαιωθείτε ότι ο διακόπτης είναι σε θέση απενεργοποίησης (off) όταν καθαρίζετε το μπλοκαρισμένο υλικό. Αν αποσπαστεί η προσοχή σας ακόμα και για μια στιγμή ενώ χειρίζεστε το προϊόν, μπορεί να τραυματιστείτε σοβαρά.
- e. Κρατάτε το προϊόν μόνο από τις μονωμένες λαβές, επειδή η αλυσίδα του πριονιού μπορεί να έρθει σε επαφή με κρυφή καλωδίωση ή με το καλώδιο. Η επαφή των αλυσίδων πριονιού με καλώδιο που διαρρέεται από ρεύμα μπορεί να καταστήσει τα



εκτεθειμένα μεταλλικά μέρη του προϊόντος ηλεκτροφόρα και να προκαλέσει ηλεκτροπληξία στον χειριστή.

- f. Κρατάτε το καλώδιο μακριά από την περιοχή κοπής. Κατά τη λειτουργία, το καλώδιο μπορεί να είναι κρυμμένο στους θάμνους και να το κόψει κατά λάθος η λάμα.
- g. Διατηρήστε όλα τα μέρη του σώματος μακριά από την αλυσίδα του πριονιού ενώ το προϊόν λειτουργεί. Πριν ξεκινήσετε τη λειτουργία του προϊόντος, βεβαιωθείτε ότι η αλυσίδα του πριονιού δεν έρχεται σε επαφή με κάτι. Μια στιγμή απροσεξίας κατά τη λειτουργία των προϊόντων μπορεί να προκαλέσει την πάγιευση του ρουχισμού ή του σώματος στην αλυσίδα του πριονιού.
- h. Κρατάτε πάντα το προϊόν και με τα δύο χέρια στη λαβή και τη μαλακή λαβή. Το κράτημα του προϊόντος με το ένα μόνο χέρι ή σε μέρη που δεν προορίζονται για κράτημα αυξάνει τον κίνδυνο τραυματισμού και δεν πρέπει ποτέ να γίνεται.
- i. Φοράτε γυαλιά ασφαλείας και προστασία ακοής. Χρησιμοποιείτε αντιολισθητικά προστατευτικά για τα πόδια καθώς και εφαρμοστού ρουχισμό. Συνιστάται περαιτέρω προστατευτικός εξοπλισμός για το κεφάλι, τα χέρια και τα πόδια. Ο επαρκής προστατευτικός ρουχισμός ελαττώνει το ενδεχόμενο τραυματισμού από εκτιναχθέντα θραύσματα ή την τυχαία επαφή με την αλυσίδα του πριονιού.
- j. Μην χειρίζεστε το προϊόν σε δέντρο. Η λειτουργία του προϊόντος ενώ ο χειριστής βρίσκεται πάνω σε δέντρο μπορεί να οδηγήσει σε τραυματισμό.
- k. Φροντίστε ώστε να έχετε πάντα καλό πάτημα και χειριστείτε το προϊόν μόνο όταν στέκεστε σε σταθερή, ασφαλή και επίπεδη επιφάνεια. Οι ολισθηρές ή ασταβείς επιφάνειες, όπως οι σκάλες, μπορεί να προκαλέσουν απώλεια της ισορροπίας ή του ελέγχου του προϊόντος.
- l. Μεταφέρετε το προϊόν από τη μαλακή λαβή με το προϊόν απενεργοποιημένο και σε απόσταση από το σώμα σας. Κατά τη μεταφορά ή την αποθήκευση του προϊόντος, να τοποθετείτε πάντα το κάλυμμα της λάμας. Ο σωστός χειρισμός του προϊόντος μειώνει το ενδεχόμενο τυχαίας επαφής με την κινούμενη αλυσίδα του πριονιού.
- m. Ακολουθήστε τις οδηγίες για τη λιπανση, την τάνυση της αλυσίδας και την αλλαγή εξαρτημάτων. Η ακατάλληλα τεντωμένη ή λιπασμένη αλυσίδα μπορεί είτε να σπάσει είτε να αυξήσει την πιθανότητα ανάκρουσης (κλώτσημα).
- n. Διατηρείτε τις λαβές στεγνές, καθαρές, χωρίς λάδια και λιπαντικά. Οι γεμάτες λάδια λαβές γλιστρούν και προκαλούν απώλεια ελέγχου.
- o. Κόβετε μόνο ξύλο. Μην χρησιμοποιείτε το προϊόν για μη προβλεπόμενους σκοπούς. Για παράδειγμα: μην χρησιμοποιείτε το προϊόν για την κοπή πλαστικών, τοιχοποιίας ή μη ξύλινων οικοδομικών υλικών. Η χρήση του προϊόντος για εργασίες διαφορετικές από τις προβλεπόμενες μπορεί να προκαλέσει επικίνδυνες καταστάσεις.
- p. Προσέξτε τους εθνικούς και τοπικούς κανονισμούς. Οι εθνικοί και τοπικοί κανονισμοί ενδέχεται να περιορίζουν τη χρήση αυτού του προϊόντος. 16. Χρησιμοποιείτε μόνο ανταλλακτικές λάμες και αλυσίδες πριονιού που καθορίζονται από τον κατασκευαστή ή ισοδύναμα ανταλλακτικά. Η χρήση μη εγκεκριμένων εξαρτημάτων κοπής μπορεί να οδηγήσει σε τραυματισμούς και υλικές ζημιές.
- q. Πριν από τη χρήση του προϊόντος και μετά από οποιαδήποτε πρόσκρουση ή πτώση, ελέγχετε για σημάδια φθοράς ή ζημιές και επισκευάστε το, εφόσον είναι απαραίτητο.
- r. Πραγματοποιείτε εργασίες καθαρισμού και συντήρησης πριν από την αποθήκευση του κλαδευτηριού.
- s. Ρυθμίστε το βάθος κοπής ανάλογα με το πάχος του τεμαχίου

- εργασίας. Κάτω από το τεμάχιο εργασίας πρέπει να είναι ορατό λιγότερο από ένα πλήρες δόντι της οδόντωσης της λάμας. Χρησιμοποιήστε δαγκανές ή άλλον πρακτικό τρόπο για να ασφαλίσετε και να στηρίξετε το τεμάχιο εργασίας σε μια σταθερή πλατφόρμα. Όταν κρατάτε το τεμάχιο εργασίας με το χέρι ή πάνω στο σώμα σας, αποσταθεροποιείται και μπορεί να οδηγήσει σε απώλεια του ελέγχου.
- t. Χρησιμοποιήστε ένα προστατευτικό μεταφοράς κατά τη μεταφορά και την αποθήκευση για να ασφαλίσετε το μηχάνημα κατά τη μεταφορά και να αποφύγετε την απώλεια καυσίμου, ζημιές ή τραυματισμούς.
- u. Ρυθμίστε την ταχύτητα ρελαντί έτσι ώστε το εξάρτημα κοπής να σταματά να περιστρέφεται όταν ο κινητήρας βρίσκεται στο ρελαντί.

2.10 ΑΙΤΙΕΣ ΚΑΙ ΠΡΟΛΗΨΗ ΤΗΣ ΑΝΑΚΡΟΥΣΗΣ (ΚΛΩΤΣΗΜΑ) ΑΠΟ ΤΟΝ ΧΕΙΡΙΣΤΗ

Η ανάκρουση (κλώτσημα) μπορεί να συμβεί όταν η μύτη ή το άκρο της οδηγού μπάρας ακουμπήσει αντικείμενο ή όταν το ξύλο εμπλακεί και κολλήσει την αλυσίδα του πριονιού μέσα στην κοπή. Η επαφή με το άκρο σε ορισμένες περιπτώσεις μπορεί να προκαλέσει μια ξαφνική αντίστροφη αντίδραση, κλωτσιώντας τη λάμα προς τα πάνω και πίσω προς τον χειριστή. Η εμπλοκή της αλυσίδας του πριονιού κατά μήκος της κορυφής της λάμας μπορεί να στρώξει τη λάμα γρήγορα πίσω προς τον χειριστή. Οποιαδήποτε από αυτές τις αντιδράσεις μπορεί να προκαλέσει απώλεια του ελέγχου του αλυσοπριονιού, η οποία θα μπορούσε να οδηγήσει σε σοβαρό προσωπικό τραυματισμό. Μην βασίζεστε αποκλειστικά στις διατάξεις ασφαλείας που είναι ενσωματωμένες στο αλυσοπριονό σας. Ως χρήστης του προϊόντος, θα πρέπει να λαμβάνετε διάφορα μέτρα προκειμένου οι εργασίες κοπής να διεξάγονται χωρίς ατυχήματα ή τραυματισμούς. Η ανάκρουση είναι αποτέλεσμα κακής χρήσης του προϊόντος ή/και λανθασμένων διαδικασιών ή συνθηκών λειτουργίας και μπορεί να αποτραπεί λαμβάνοντας τις κατάλληλες προφυλάξεις όπως δίνονται παρακάτω.

1. Διατηρήστε σταθερή λαβή, με τους αντίχειρες και τα δάχτυλα να περικλείουν τις χειρολαβές του προϊόντος, με τα δύο χέρια στο πριόνι και τοποθετήστε το σώμα και το χέρι σας έτσι ώστε να μπορείτε να αντισταθείτε στις δυνάμεις ανάκρουσης. Οι δυνάμεις ανάκρουσης μπορούν να ελεγχθούν από τον χειριστή, εφόσον λαμβάνονται οι κατάλληλες προφυλάξεις. Μην αφήνετε το προϊόν εκτός πλήρους ελέγχου.
2. Μην τεντώνετε υπερβολικά. Αυτό συμβάλλει στην αποφυγή ακούσιας επαφής του άκρου και επιτρέπει τον καλύτερο έλεγχο του προϊόντος σε απρόβλεπτες καταστάσεις.
3. Χρησιμοποιείτε μόνο ανταλλακτικές λάμες και αλυσίδες που καθορίζονται από τον κατασκευαστή. Η αντικατάσταση με μη εγκεκριμένες λάμες και αλυσίδες μπορεί να προκαλέσει θραύση της αλυσίδας ή/και ανάκρουση.
4. Ακολουθήστε τις οδηγίες ακονίσματος και συντήρησης του κατασκευαστή για την αλυσίδα του αλυσοπριονιού. Η μείωση ύψους του μετρητή βάθους μπορεί να οδηγήσει σε αυξημένη ανάκρουση.

2.11 ΚΡΑΔΑΣΜΟΙ ΚΑΙ ΜΕΙΩΣΗ ΘΟΡΥΒΟΥ

Για να μειώσετε τον αντίκτυπο του θορύβου και των εκπομπών κραδασμών, περιορίστε τον χρόνο λειτουργίας, χρησιμοποιήστε τις επιλογές λειτουργίας χαμηλών κραδασμών και θορύβου και φορέστε προστατευτικό εξοπλισμό. Λάβετε υπόψη τα ακόλουθα σημεία για να



ελαχιστοποιήστε τους κινδύνους έκθεσης σε κραδασμούς και θόρυβο:

- Χρησιμοποιείτε το προϊόν μόνο όπως προβλέπεται από τον σχεδιασμό του και τις παρούσες οδηγίες.
- Διασφαλίστε ότι το προϊόν είναι σε καλή κατάσταση και συντηρείται σωστά.
- Χρησιμοποιήστε σωστά εξαρτήματα για το προϊόν και διασφαλίστε ότι βρίσκονται σε καλή κατάσταση.
- Κρατήστε σφιχτά τις λαβές / την επιφάνεια λαβής.
- Συντηρείτε αυτό το προϊόν σύμφωνα με αυτές τις οδηγίες και λιπαίνετε καλά (όπου χρειάζεται).
- Σχεδιάστε το πρόγραμμα εργασίας σας έτσι ώστε να απλώσετε τυχόν χρήση εργαλείου υψηλών κραδασμών σε μεγαλύτερη χρονική περίοδο.

2.12 ΕΚΤΑΚΤΗ ΑΝΑΓΚΗ

Εξοικειωθείτε με τη χρήση αυτού του προϊόντος διαβάζοντας το εγχειρίδιο οδηγιών. Απομνημονεύστε τις οδηγίες για την ασφάλεια και ακολουθήστε τις κατά γράμμα. Αυτό θα συμβάλει στη μείωση των κινδύνων και της επικινδυνότητας.

- Να είστε πάντα σε επιφυλακή όταν χρησιμοποιείτε αυτό το προϊόν, ώστε να μπορείτε να αναγνωρίσετε και να αντιμετωπίσετε τους κινδύνους εγκαίρως. Η γρήγορη επέμβαση μπορεί να αποτρέψει την πρόκληση σοβαρού τραυματισμού και ζημιάς σε ιδιοκτησία.
- Απενεργοποιήστε και αποσυνδέστε την τροφοδοσία ρεύματος αν υπάρχει δυσλειτουργία. Ζητήστε από έναν εξειδικευμένο επαγγελματία να ελέγξει το προϊόν και να το επισκευάσει, αν χρειάζεται, πριν το χειριστείτε ξανά.

2.13 ΥΠΟΛΕΙΠΟΜΕΝΟΙ ΚΙΝΔΥΝΟΙ

Ακόμη και αν λειτουργείτε αυτό το προϊόν σύμφωνα με όλες τις απαιτήσεις ασφαλείας, παραμένουν πιθανοί κίνδυνοι τραυματισμού και βλάβης. Οι παρακάτω κίνδυνοι μπορεί να προκύψουν σε σχέση με τη δομή και τον σχεδιασμό του προϊόντος:

- Προβλήματα υγείας που οφείλονται στην εκπομπή κραδασμών αν το προϊόν χρησιμοποιείται για εκτεταμένες χρονικές περιόδους ή δεν πραγματοποιείται κατάλληλη διαχείρισή του και ορθή συντήρηση.
- Τραυματισμοί και υλικές ζημιές λόγω σπασμένων εξαρτημάτων κοπής ή απότομης πρόσκρουσης κρυφών αντικειμένων κατά τη χρήση.
- Κίνδυνος τραυματισμού και υλικών ζημιών που προκαλούν εκτοξευόμενα αντικείμενα.

2.14 ΣΥΜΒΟΛΑ ΤΟΥ ΠΡΟΪΟΝΤΟΣ



ΠΡΟΕΙΔΟΠΟΙΗΣΗ! Όλα τα σήματα ασφαλείας πάνω στο προϊόν πρέπει να διατηρούνται καθαρά και ευανάγνωστα. Σε περίπτωση που τα σήματα ασφαλείας λείπουν ή είναι δυσανάγνωστα, πρέπει να αντικατασταθούν κατόπιν επικοινωνίας με το τμήμα υπηρεσιών μετά την πώληση του τοπικού σας αντιπροσώπου.



Συμμορφώνεται με τα ευρωπαϊκά πρότυπα: Αυτό το σύμβολο σημαίνει ότι η συσκευή είναι συμβατή με τις ισχύουσες ευρωπαϊκές οδηγίες και ότι έχει πραγματοποιηθεί έλεγχος συμμόρφωσης με αυτές τις οδηγίες.

	Συμμόρφωση με τους τεχνικούς κανονισμούς της Ουκρανίας
	Διαβάστε και κατανοήστε όλες τις οδηγίες πριν χρησιμοποιήσετε το προϊόν, ακολουθήστε όλες τις προειδοποιήσεις και τις οδηγίες για την ασφάλεια.
	Τα απόβλητα ηλεκτρικών προϊόντων δεν πρέπει να απορρίπτονται μαζί με τα οικιακά απορρίμματα. Παρακαλούμε ανακυκλώστε όπου υπάρχουν κατάλληλες εγκαταστάσεις. Επικοινωνήστε με τις τοπικές αρχές ή τον λιανοπωλητή σας για συμβουλές σχετικά με την ανακύκλωση.
	Εγγυημένη στάθμη ηχητικής ισχύος (δοκιμάστηκε σύμφωνα με την Οδηγία 2000/14/ΕΚ όπως τροποποιήθηκε από την 2005/88/ΕΚ).
	Φοράτε προστασία για τα αυτιά
	Φοράτε προστασία για τα μάτια.
	Φοράτε πάντα προστασία για το κεφάλι.
	Φοράτε προστασία για το κεφάλι και τα μάτια.
	Φοράτε ανθεκτικά, αντιολισθητικά υποδήματα.
	Φοράτε προστατευτικά γάντια
	Διατηρείτε τα χέρια μακριά από τη λάμα.
	Μην εκθέτετε το προϊόν στη βροχή.
	Αποσυνδέστε από το δίκτυο ρεύματος αμέσως αν το καλώδιο τροφοδοσίας υποστεί ζημιά ή μπλεχτεί
	Διατηρείτε απόσταση ασφαλείας από γραμμές ρεύματος.
	Απενεργοποιήστε το προϊόν και αποσυνδέστε το από την παροχή ρεύματος πριν από τη συναρμολόγηση, τον καθαρισμό, τις ρυθμίσεις, τη συντήρηση, την αποθήκευση και τη μεταφορά.



	Σωστή κατεύθυνση των δοντιών κοπής.
	Η επαφή του άκρου μπορεί να προκαλέσει την απότομη κίνηση της λάμας προς τα πάνω και προς τα πίσω. Αυτό μπορεί να προκαλέσει σοβαρό τραυματισμό του χρήστη.
	Πρέπει να αποφεύγεται η επαφή του άκρου της λάμας με οποιοδήποτε αντικείμενο.
	Χρησιμοποιείτε πάντα το κλαδευτήρι με δύο χέρια.
	Μην χρησιμοποιείτε το ένα χέρι όταν χειρίζεστε το κλαδευτήρι.

	Σημείωση: Αυτό το σύμβολο υποδεικνύει σημαντικές πληροφορίες για καλύτερη κατανόηση του προϊόντος.
	Το εγχειρίδιο οδηγιών μπορεί να ανακυκλωθεί
	Αυτό το προϊόν είναι ανακυκλώσιμο. Εάν δεν μπορεί να χρησιμοποιηθεί πλέον, μεταφέρετέ το σε ένα κέντρο ανακύκλωσης απορριμμάτων.

2.15 ΣΥΜΒΟΛΑ ΣΤΟ ΕΓΧΕΙΡΙΔΙΟ

	Τύπος και πηγή κινδύνου: Η μη τήρηση αυτής της προειδοποίησης μπορεί να οδηγήσει σε σωματικό τραυματισμό ή θάνατο.
	Τύπος και πηγή κινδύνου: Αυτό το σύμβολο υποδεικνύει ότι μπορεί να προκληθεί ζημιά στη συσκευή, στο περιβάλλον ή σε άλλη ιδιοκτησία ως αποτέλεσμα της μη τήρησης αυτής της προειδοποίησης.

3. ΤΕΧΝΙΚΑ ΔΕΔΟΜΕΝΑ

Μοντέλο	EMT-3ACC.1
Καθαρό βάρος (kg)	3,5 kg
Μικτό βάρος (kg)	5,4 kg
ΜΠΟΡΝΤΟΥΡΟΦΑΛΙΔΟ	
Μοντέλο	EMT-3ACC.1A
Ισχύς (W)	1200 W
Τάση (V)	220-240 V - 50 Hz
Επίπεδο IP	IPX0
Ονομαστική ταχύτητα (No=XXXMin ⁻¹)	2000 κοπές/λεπτό
Μήκος λάμας κοπής	46,8 cm
Μέγιστο μήκος κοπής	42,5 cm
Μέγιστη διάμετρος κοπής (απόσταση δοντιών)	24 mm
Ρύθμιση γωνίας (αριθμός θέσεων + μέγιστη/ελάχιστη τιμή)	12 θέσεις, 0° έως 175°
Στάθμη ηχητικής ισχύος (εγγυημένη)	97 dB(A)
Μετρούμενο επίπεδο ηχητικής ισχύος L_{WA} (dB(A))	93,3 dB(A)



Αβεβαιότητα K_{WA} (dB(A))	3 dB(A)
Μετρημένο επίπεδο ηχητικής πίεσης L_{PA} (dB(A))	86 dB(A)
Αβεβαιότητα K_{PA} (dB(A))	3 dB(A)
Επίπεδο κραδασμών	Μπροστινή λαβή: 1,771 m/s ² Πίσω λαβή: 1,876 m/s ²
Αβεβαιότητα	K=1,5 m/s ²
ΚΟΝΤΑΡΟΠΡΙΟΝΟ	
Μοντέλο	EMT-3ACC.1C
Ισχύς (W)	1200 W
Τάση (V)	220-240 V ~ 50 Hz
Επίπεδο IP	IPX0
Ονομαστική ταχύτητα αλυσίδας	10,8 m/s
Ονομαστική ταχύτητα (No=XXXMin ⁻¹)	8600 min ⁻¹
Μέγιστη ικανότητα κοπής	20 cm
Συνιστώμενη ικανότητα κοπής	15 cm
Βήμα αλυσίδας	9,52 mm (3/8 inch)
Αριθμός ντιζών μετάδοσης κίνησης	33
Μετρητής (mm)	1,27 mm
Οδοντωτός τροχός κίνησης (αριθμός δοντιών)	6
Χωρητικότητα δεξαμενής λαδιού	120 ml
Αναφορά αλυσίδας	0,050x33DL
Αναφορά λάμας	AM08-33-507P
Τυπικό μήκος λάμας	254 mm
Συνιστώμενο μήκος λάμας	254 mm
Μήκος οδηγού	254 mm
Στάθμη ηχητικής ισχύος (εγγυημένη)	105 dB(A)
Μετρούμενο επίπεδο ηχητικής ισχύος L_{WA} (dB(A))	101,8 dB(A)
Αβεβαιότητα K_{WA} (dB(A))	3 dB(A)
Μετρημένο επίπεδο ηχητικής πίεσης L_{PA} (dB(A))	93 dB(A)
Αβεβαιότητα K_{PA} (dB(A))	3 dB(A)
Επίπεδο κραδασμών	Μπροστινή λαβή: 2,328 m/s ² Πίσω λαβή: 2,294 m/s ²
Αβεβαιότητα	K=1,5 m/s ²
ΣΩΛΗΝΑΣ ΕΠΕΚΤΑΣΗΣ	
Μοντέλο	EMT-3ACC.1B
Μήκος	55 cm



Οι τιμές ήχου έχουν προσδιοριστεί σύμφωνα με τον κωδικό δοκιμής θορύβου που δίνεται στην Οδηγία (ΕΕ) 2000/14/ΕΚ για τον θόρυβο, Παράρτημα VI και 2005/88/ΕΚ, χρησιμοποιώντας τα βασικά πρότυπα EN ISO 3744:1995 και ISO 11094:1991. Τα επίπεδα έντασης ήχου για τον χειριστή μπορεί να υπερβαίνουν τα 80 dB(A) και είναι απαραίτητη η χρήση προστατευτικού εξοπλισμού για τα αυτιά. Οι δηλωμένες συνολικές τιμές κραδασμών και οι δηλωμένες τιμές εκπομπής θορύβου έχουν μετρηθεί σύμφωνα με μια τυπική μέθοδο δοκιμής και μπορούν να χρησιμοποιηθούν για τη σύγκριση μηχανημάτων. Οι δηλωμένες συνολικές τιμές κραδασμών και οι δηλωμένες τιμές εκπομπής θορύβου μπορούν επίσης να χρησιμοποιηθούν σε μια προκαταρκτική αξιολόγηση της έκθεσης.

Προειδοποίηση: Η εκπομπή κατά τη διάρκεια πραγματικής χρήσης της μηχανής μπορεί να διαφέρει από τη δηλούμενη συνολική τιμή ανάλογα με τον τρόπο με τον οποίο χειρίζεται.

Προειδοποίηση: Η τιμή εκπομπής κραδασμών χρειάζεται για να βρεθούν μέτρα ασφαλείας για την προστασία του χειριστή που βασίζονται σε εκτίμηση της έκθεσης κατά τις πραγματικές συνθήκες χρήσης (λαμβάνοντας υπόψη όλα τα μέρη του κύκλου λειτουργίας, όπως τις ώρες που η μηχανή είναι απενεργοποιημένη και όταν είναι σε αδράνεια, επιπλέον του χρόνου ενεργοποίησης).

4. ΣΥΝΑΡΜΟΛΟΓΗΣΗ



ΠΡΟΕΙΔΟΠΟΙΗΣΗ! Το προϊόν πρέπει να συναρμολογηθεί πλήρως πριν από τη λειτουργία! Μην χρησιμοποιείτε ένα προϊόν που έχει συναρμολογηθεί εν μέρει ή έχει συναρμολογηθεί με κατεστραμμένα εξαρτήματα! Ακολουθήστε τις οδηγίες συναρμολόγησης βήμα-βήμα και χρησιμοποιήστε τις εικόνες που παρέχονται ως οπτικό οδηγό για να συναρμολογήσετε εύκολα το προϊόν!

4.1 ΑΠΟΣΥΣΚΕΥΑΣΙΑ

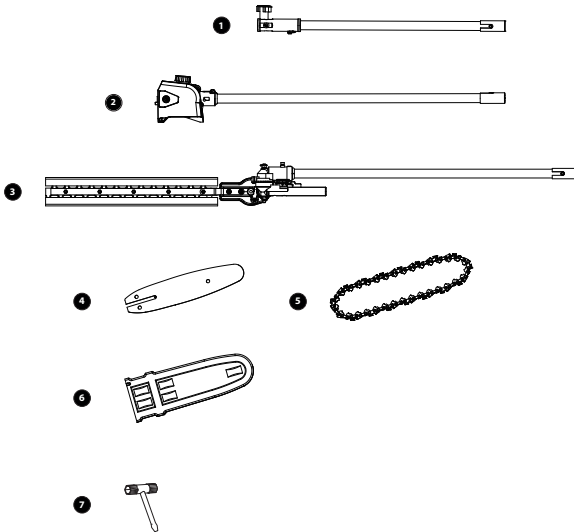

1. Σωλήνας επέκτασης
2. Κεφαλή κονταροπριόνου
3. Κεφαλή μπρονζοπροσώιδου
4. Λάμα
5. Αλυσίδα πριονιού
6. Κάλυμμα λάμας
7. Κλειδί με καρυδάκια

Οδηγίες αποσυσκευασίας:

- Φοράτε γάντια κατά την αποσυσκευασία.
- Μην χρησιμοποιήσετε κοπίδι, μαχαίρι, πριόνι και άλλο παρόμοιο εργαλείο για να ανοίξετε τη συσκευασία.
- Να μεταφέρετε το εργαλείο μόνο από τη λαβή.
- Φυλάξτε το κουτί για να το χρησιμοποιήσετε ξανά (μεταφορά και αποθήκευση).
- Φυλάξτε το εγχειρίδιο οδηγιών σε στεγνό μέρος για να ανατρέχετε σε αυτό.



5. ΜΠΟΡΝΤΟΥΡΟΦΑΛΙΔΟ

5.1 ΕΚΠΑΙΔΕΥΣΗ

Εξοικειωθείτε με το εγχειρίδιο χρήσης πριν επιχειρήσετε να χειριστείτε τον εξοπλισμό

5.2 ΠΡΟΕΤΟΙΜΑΣΙΑ

1. ΑΥΤΟ ΤΟ ΜΠΟΡΝΤΟΥΡΟΦΑΛΙΔΟ ΜΠΟΡΕΙ ΝΑ ΠΡΟΚΑΛΕΣΕΙ ΣΟΒΑΡΟΥΣ ΤΡΑΥΜΑΤΙΣΜΟΥΣ. Διαβάστε προσεκτικά τις οδηγίες για τον σωστό χειρισμό, την προετοιμασία, τη συντήρηση, την εκκίνηση και τη διακοπή λειτουργίας του μπορντουροφάλιδου. Εξοικειωθείτε με τα χειριστήρια και την ορθή χρήση του μπορντουροφάλιδου.
2. Μην επιτρέπετε ποτέ σε παιδιά να χρησιμοποιούν μπορντουροφάλιδο.
3. Προσοχή στις εναέριες γραμμές μεταφοράς ρεύματος.
4. Αποφύγετε τη λειτουργία όταν βρίσκονται κοντά άνθρωποι, ιδίως παιδιά.
5. Ντυθείτε κατάλληλα! Μην φοράτε χαλαρά ρούχα ή κοσμήματα που μπορεί να πιαστούν στα κινούμενα εξαρτήματα. Συνιστάται η χρήση ανθεκτικών γαντιών, αντιολισθητικών υποδημάτων και γυαλιών ασφαλείας. 6. Αν ο μηχανισμός κοπής προσκρούσει σε οποιοδήποτε ξένο σώμα ή αν το μπορντουροφάλιδο αρχίσει να κάνει ασυνήθιστος θόρυβο ή κραδασμούς, διακόψτε την πηγή ισχύος και αφήστε στο μπορντουροφάλιδο να σταματήσει. Αποσυνδέστε το καλώδιο τροφοδοσίας από τον κεντρικό δίκτυο και ακολουθήστε τα παρακάτω βήματα: --επιθεωρήστε για ζημιές, -ελέγξτε και σφίξτε τυχόν χαλαρά εξαρτήματα, -- αντικαταστήστε ή επισκευάστε τυχόν κατεστραμμένα εξαρτήματα με εξαρτήματα ισοδύναμων προδιαγραφών

5.3 ΛΕΙΤΟΥΡΓΙΑ

1. Το προϊόν αυτό δεν πρέπει να χρησιμοποιείται για κανέναν άλλο σκοπό από αυτόν που περιγράφεται στις παρούσες οδηγίες. Ακολουθήστε πιστά όλες τις οδηγίες που σας δίνονται.
2. Διακόψτε τη λειτουργία του προϊόντος και αποσυνδέστε το καλώδιο τροφοδοσίας από την παροχή ρεύματος πριν από: -τον καθαρισμό ή κατά τον καθαρισμό απόφραξης, -τον έλεγχο, τη συντήρηση ή την εκτέλεση εργασιών στο προϊόν, -τη ρύθμιση της θέσης εργασίας της σασκευής κοπής, -την εγκατάλειψη του προϊόντος χωρίς επίβλεψη.
3. Βεβαιωθείτε ότι το προϊόν έχει τοποθετηθεί σωστά σε μια καθορισμένη θέση εργασίας πριν από την έναρξη λειτουργίας του προϊόντος. Μην χρησιμοποιείτε αυτό το προϊόν σε σκαλοπάτια ή σκάλα.
4. Κατά τον χειρισμό του προϊόντος, να βεβαιώνετε πάντα ότι η θέση χειρισμού είναι ασφαλής.
5. Μην χρησιμοποιείτε το προϊόν με κατεστραμμένη ή υπερβολικά φθαρμένη διάταξη κοπής.
6. Να βεβαιώνετε πάντα ότι όλες οι λαβές και τα προστατευτικά είναι τοποθετημένα όταν χρησιμοποιείτε το προϊόν. Μην επιχειρείτε ποτέ να χρησιμοποιήσετε ατελές προϊόν ή προϊόν με μη εγκεκριμένη τροποποίηση.
7. Χρησιμοποιείτε πάντα δύο χέρια για να χειρίζεστε ένα προϊόν με δύο λαβές.
8. Να έχετε πάντα επίγνωση του περιβάλλοντός σας και να είστε σε εγρήγορση για πιθανούς κινδύνους τους οποίους μπορεί να μην αντιλαμβάνεστε λόγω του θορύβου του προϊόντος.

5.4 ΣΥΝΤΗΡΗΣΗ ΚΑΙ ΑΠΟΘΗΚΕΥΣΗ

Αν πρέπει να αντικατασταθεί το καλώδιο ρεύματος, πρέπει να γίνει από τον κατασκευαστή ή τον αντιπρόσωπό του για την αποφυγή κινδύνου για την ασφάλεια. Αν οι ψήκτρες άνθρακα πρέπει να αντικατασταθούν, αυτό πρέπει να γίνει από εξειδικευμένο επαγγελματία επισκευών (πάντα να αντικαθιστάτε και τις δύο ψήκτρες ταυτόχρονα).

1. Όταν η λειτουργία του προϊόντος διακοπεί για σέρβις, επιθεώρηση ή αποθήκευση, απενεργοποιήστε το προϊόν, αποσυνδέστε το από την παροχή ρεύματος και βεβαιωθείτε ότι όλα τα κινούμενα μέρη ακινητοποιούνται. Αφήστε το προϊόν να κρυώσει πριν προβείτε σε ελέγχους, ρυθμίσεις κ.λπ.
2. Να επιτρέπετε πάντα στο προϊόν να κρυώσει πριν το αποθηκεύσετε.
3. Κατά τη μεταφορά ή την αποθήκευση του προϊόντος, να τοποθετείτε πάντα το προστατευτικό μεταφοράς στη λάμα.
4. Χρησιμοποιείτε μόνο ανταλλακτικά και αξεσουάρ που συνιστώνται από τον κατασκευαστή.
5. Επιθεωρείτε και συντηρείτε το προϊόν τακτικά. Επισκευάζετε το προϊόν μόνο σε εξουσιοδοτημένο κέντρο σέρβις ή ομοίως εξειδικευμένο τεχνικό.
6. Βεβαιωθείτε ότι φυλάσσετε το προϊόν μακριά από παιδιά όταν δεν το χρησιμοποιείτε.
7. Ο καταναλωτής μπορεί να απευθυνθεί στο κέντρο μεταπωλήσεων για να αντικαταστήσει μια νέα ψήκτρα άνθρακα όταν η ψήκτρα άνθρακα έχει εξαντληθεί.

6. ΠΡΙΟΝΙ ΚΛΑΔΕΜΑΤΟΣ

ΕΚΠΑΙΔΕΥΣΗ

Εξοικειωθείτε με το εγχειρίδιο χρήσης πριν επιχειρήσετε να χειριστείτε τον εξοπλισμό.



6.1 ΠΡΟΕΙΔΟΠΟΙΗΣΗ ΑΣΦΑΛΟΥΣ ΛΕΙΤΟΥΡΓΙΑΣ

ΠΡΟΕΙΔΟΠΟΙΗΣΗ!

Αυτό το προϊόν δεν έχει σχεδιαστεί για να παρέχει προστασία από ηλεκτροπληξία σε περίπτωση επαφής με εναέριες ηλεκτρικές γραμμές! Επομένως, μην χρησιμοποιείτε το προϊόν κοντά σε καλώδια, ηλεκτρικό ρεύμα ή τηλεφωνικές γραμμές. Διατηρείτε ελάχιστη απόσταση 10 μέτρων από όλες τις ηλεκτρικές γραμμές.

ΑΝΑΚΡΟΥΣΗ

ΠΡΟΕΙΔΟΠΟΙΗΣΗ!

Προσοχή στην ανάκρουση! Η ανάκρουση μπορεί να οδηγήσει σε επικίνδυνη απώλεια του ελέγχου του προϊόντος και να προκαλέσει σοβαρό ή θανατηφόρο τραυματισμό του χειριστή ή οποιουδήποτε βρίσκεται κοντά του! Να είστε πάντοτε σε εγρήγορση, διότι η ανάκρουση κατά την περιστροφή και η ανάκρουση εξαιτίας μαγκώματος αποτελούν σοβαρό κίνδυνο κατά τη λειτουργία του προϊόντος και την κύρια αιτία των περισσότερων ατυχημάτων!

1. Ανάκρουση είναι η ξαφνική κίνηση του προϊόντος προς τα πίσω/προς τα πάνω, που συμβαίνει όταν η αλυσίδα (στο άκρο της ράβδου της αλυσίδας) έρχεται σε επαφή με κορμό ή ξύλο ή όταν η αλυσίδα μπλοκάρει.
2. Όταν προκαλείται ανάκρουση, το προϊόν αντιδρά απρόβλεπτα και μπορεί να προκαλέσει σοβαρό τραυματισμό στον χειριστή ή στους παρευρισκόμενους.
3. Αν γίνει κατανοητός ο μηχανισμός της ανάκρουσης, το στοιχείο του αιφνιδιασμού μπορεί να μειωθεί ή να εξαλειφθεί. Ο αιφνιδιασμός συμβάλλει στην πλειονότητα των ατυχημάτων.
4. Θα πρέπει να διαβάσετε προσεκτικά όλες τις προειδοποιήσεις ασφαλείας και τις οδηγίες χρήσης προτού επιχειρήσετε να χειριστείτε αυτό το προϊόν.

Για να αποφύγετε την ανάκρουση:

- Ποτέ μην εργάζεστε με χαλαρή, πολύ τεντωμένη ή πολύ φθαρμένη αλυσίδα.
- Χρησιμοποιείτε πάντα αλυσίδα χαμηλής ανάκρουσης.
- Βεβαιωθείτε για τη σωστή τάνυση της αλυσίδας.
- Βεβαιωθείτε ότι η αλυσίδα είναι σωστά ακονισμένη.
- Μην εργάζεστε ποτέ με το άκρο της λάμας. · Πριονίστε με τη λάμα σε επίπεδη γωνία.
- Κρατάτε πάντα το προϊόν σταθερά και με τα δύο χέρια.

ΚΛΑΔΕΜΑ

1. Κρατάτε πάντα το προϊόν σταθερά και με τα δύο χέρια στην επιφάνεια λαβής και στην πίσω λαβή. Μην χρησιμοποιείτε ποτέ αυτό το προϊόν μόνο με το ένα χέρι.
2. Διατηρήστε σταθερή λαβή με τους αντίχειρες και τα δάχτυλα γύρω από τις λαβές. Η σταθερή λαβή θα σας βοηθήσει να περιορίσετε την ανάκρουση και να διατηρήσετε τον έλεγχο του προϊόντος.
3. Κρατάτε πάντα το προϊόν σε γωνία όχι μεγαλύτερη από 60° από το οριζόντιο επίπεδο. Διαφορετικά δεν είναι δυνατή η ασφαλής λειτουργία.
4. Μην στέκεστε ποτέ ακριβώς κάτω από κλαδί που πριονίζετε. Τα αντικείμενα μπορεί να πέσουν απρόβλεπτα. Να βγαίνετε εκτός της πορείας των κλαδιών που πέφτουν.
5. Κρατάτε άλλα άτομα μακριά από το άκρο κοπής του προϊόντος και σε ασφαλή απόσταση από την περιοχή εργασίας. Διατηρείτε ελάχιστη απόσταση 10 μέτρων από τους παρευρισκόμενους.



ΠΡΟΕΙΔΟΠΟΙΗΣΗ! Μην ανεβαίνετε ποτέ σε δέντρο για να κλαδέψετε! Μην στέκεστε σε σκάλες, πλατφόρμες, κορμούς ή σε οποιαδήποτε θέση που μπορεί να σας κάνει να χάσετε την ισορροπία σας ή τον έλεγχο του προϊόντος! Όταν κλαδεύετε δέντρα, είναι σημαντικό να μην κάνετε την κοπή στο ίδιο επίπεδο με το κύριο κλαδί ή τον κορμό μέχρι να κόψετε το κλαδί που βρίσκεται πιο έξω για να μειώσετε το βάρος! Έτσι αποφεύγεται η απογύμνωση του φλοιού από το κύριο κλαδί.

6. Μην στέκεστε ποτέ σε σκάλα ή άλλο είδος ασταθούς στήριξης κατά τη χρήση του προϊόντος. Η ανασφαλής στήριξη εγείρει κινδύνους.



ΠΡΟΕΙΔΟΠΟΙΗΣΗ! Αυτό το προϊόν δεν έχει σχεδιαστεί για να παρέχει προστασία από ηλεκτροπληξία σε περίπτωση επαφής με εναέριες ηλεκτρικές γραμμές! Επομένως, μην χρησιμοποιείτε το προϊόν κοντά σε καλώδια, ηλεκτρικό ρεύμα ή τηλεφωνικές γραμμές. Διατηρείτε ελάχιστη απόσταση 10 μέτρων από όλες τις ηλεκτρικές γραμμές!

7. Χρησιμοποιείτε το προϊόν μόνο με ασφαλές πάτημα. Κρατάτε το προϊόν στη δεξιά πλευρά του σώματός σας. Αλλάζετε τακτικά τη θέση εργασίας



και συμπεριλάβετε περίοδοι ανάπαυσης κατά τη χρήση.

- Μην χρησιμοποιείτε το προϊόν με τα χέρια πλήρως τεταμένα και μην επιχειρείτε να κόψετε περιοχές που είναι δύσκολα προσβάσιμες.
- Κρατάτε σταθερή πίεση στο προϊόν κατά την εργασία. Μην σπρώχνετε το προϊόν στο ξύλο, αφήστε τη διάταξη κοπής να κάνει τη δουλειά της, χρησιμοποιώντας την οδόντωση σύλληψης για να ασκήσετε ελάχιστη πίεση μόλυνσης.
- Προσοχή όταν φτάνετε στο τέλος της κοπής. Το βάρος του προϊόντος μπορεί να αλλάξει απροσδόκτα καθώς απελευθερώνεται από το ξύλο. Μπορεί να συμβούν ατυχήματα στα πόδια και τα πέλματα. Αφαιρείτε πάντα το προϊόν από το κούτσουρο ενώ αυτό βρίσκεται σε λειτουργία.

ΣΗΜΕΙΩΣΗ: Η αλυσίδα πρέπει να λειτουργεί με πλήρη ταχύτητα πριν έρθει σε επαφή με το ξύλο.

Λεπτά κλαδιά Τα λεπτά κλαδιά μπορούν να κοπούν σε ένα κόψιμο. Για να αποφύγετε τις σκληρές και το λύγισμα του κλαδιού, το κλαδί πρέπει να κόβεται σε επιμέρους τεμάχια.

Παχιά κλαδιά Κατά την κοπή μεγαλύτερων κλαδιών, απαιτούνται τρία κοψίματα.

- Πρώτα κόψτε το κλαδί από κάτω, εκτός του σημείου όπου σκοπεύετε να κόψετε το κλαδί. Το κόψιμο πρέπει να γίνεται από το ένα τρίτο έως τη μέση του κλαδιού.
- Κόψτε το κλαδί από την επάνω εξωτερική πλευρά στο ίδιο ύψος που προιονίζεται το κλαδί από πάνω.
- Τέλος, κόψτε το πρέμνο με διαμπερές κόψιμο, από πάνω προς τα κάτω.
- Συνιστάται να επικαλύψετε την τομή με ένα κατάλληλο σφραγιστικό μείγμα.

ΣΗΜΕΙΩΣΗ: Απομακρύνετε τακτικά τα κλαδιά που βρίσκονται στο έδαφος για να μην σκοντάψετε. Ελέγχετε τακτικά τη στάθμη του λαδιού και συμπληρώστε αν είναι απαραίτητο. Απενεργοποιείτε την τροφοδοσία και αποσυνδέετε το προϊόν την από την πηγή ρεύματος όταν απομακρύνετε από το προϊόν.

- Η συσκευή θα πρέπει να επιθεωρείται πριν από τη χρήση και μετά από πτώση ή άλλα χτυπήματα, προκειμένου να εντοπιστούν τυχόν σημαντικές ζημιές ή ελαττώματα.
- Μην χρησιμοποιείτε το μηχάνημα σε θέση όπου η απόσταση οποιουδήποτε τμήματός του από εναέριες ηλεκτρικές γραμμές είναι μικρότερη από 10 μέτρα.
- Κατά τη χρήση του κλαδευτηριού μπορεί να παρουσιαστούν κίνδυνοι που θα πρέπει να τους αποφύγετε κατά την εκτέλεση τυπικών εργασιών και να κρατάτε τους παρευρισκόμενους σε απόσταση κατά τη λειτουργία του μηχανήματος. Προσοχή στα κλαδιά που πέφτουν ή αναπηδούν μετά την πρόσκρουση στο έδαφος. Αφαιρείτε τα κλαδιά αυτά τμηματικά και μην εργάζεστε σε επικίνδυνες θέσεις.
- Διατηρείτε σταθερό πάτημα και ισορροπία κατά τη λειτουργία, συμπεριλαμβανομένης της ανάγκης χρήσης της παρεχόμενης εξάρτησης. Μην στέκεστε ποτέ ακριβώς κάτω από κλαδί ενώ προιονίζετε. Τα αντικείμενα μπορεί να πέσουν απρόβλεπτα. Να βγαίνετε εκτός της πορείας των κλαδιών που πέφτουν.

ΠΡΟΕΙΔΟΠΟΙΗΣΗ!

- Μην ανεβαίνετε ποτέ σε δέντρο για να κλαδέψετε! Μην στέκεστε σε σκάλες, πλατφόρμες, κορμούς ή σε οποιαδήποτε θέση που μπορεί να σας κάνει να χάσετε την ισορροπία σας ή τον έλεγχο του προϊόντος! Όταν κλαδεύετε δέντρα, είναι σημαντικό να μην κάνετε την κοπή στο ίδιο επίπεδο με το κύριο κλαδί ή τον κορμό μέχρι να κόψετε το κλαδί που βρίσκεται πιο έξω για να μειώσετε το βάρος! Έτσι αποφεύγεται η απογύμνωση του φλοιού από το κύριο κλαδί!
- Αυτό το προϊόν δεν έχει σχεδιαστεί για να παρέχει προστασία από ηλεκτροπληξία σε περίπτωση επαφής με εναέριες ηλεκτρικές γραμμές! Επομένως, μην χρησιμοποιείτε το προϊόν κοντά σε καλώδια, ηλεκτρικό ρεύμα ή τηλεφωνικές γραμμές. Διατηρείτε ελάχιστη απόσταση 10 μέτρων από όλες τις ηλεκτρικές γραμμές.
- Απομακρύνετε τακτικά τα κλαδιά που βρίσκονται στο έδαφος για να μην σκοντάψετε. Ελέγχετε τακτικά τη στάθμη του λαδιού και συμπληρώστε αν είναι απαραίτητο. Απενεργοποιείτε την τροφοδοσία και αποσυνδέετε το προϊόν την από την πηγή ρεύματος όταν απομακρύνετε από το προϊόν.
- Κρατάτε σταθερό πάτημα και ισορροπία κατά τη λειτουργία.
Συνδέετε πάντα το προϊόν με την εξάρτηση. Μην το μεταφέρετε μόνο με τα χέρια σας!

6.2 ΣΥΝΤΗΡΗΣΗ

Εάν το καλώδιο ρεύματος είναι κατεστραμμένο, πρέπει να αντικατασταθεί από τον κατασκευαστή, τον αντιπρόσωπο σέρβης ή ανάλογα καταρτισμένους τεχνικούς για την αποφυγή κινδύνου. Αν οι ψήκτρες άνθρακα πρέπει να αντικατασταθούν, αυτό πρέπει να γίνει από εξειδικευμένο επαγγελματία επισκευών (πάντα να αντικαθιστάτε και τις δύο ψήκτρες ταυτόχρονα). Για να εξασφαλίσετε μακροχρόνια και αξιόπιστη λειτουργία, εκτελείτε τακτικά την ακόλουθη συντήρηση. Οι εργασίες σέρβης και καθαρισμού του κλαδευτηριού και η αφαίρεση των προστατευτικών επιτρέπεται να εκτελούνται μόνο αφού έχει απενεργοποιηθεί το μοτέρ και έχει αποσυνδεθεί το φως από την παροχή ρεύματος.

- Ελέγχετε τακτικά για εμφανή ελαττώματα, όπως χαλαρή, μετατοπισμένη ή κατεστραμμένη αλυσίδα και λάμα, χαλαρές στερεώσεις και φθαρμένα ή κατεστραμμένα εξαρτήματα.
- Ελέγχετε ότι τα καλώδια και τα προστατευτικά είναι άθικτα και σωστά τοποθετημένα. Πραγματοποιείτε τις απαραίτητες εργασίες συντήρησης ή επισκευής πριν χρησιμοποιήσετε το κλαδευτήρι.
- Εάν η αλυσίδα του προιονίου παρουσιάζει βλάβη παρά τη δέουσα μέριμνα κατά την κατασκευή και τις δοκιμές, η επισκευή πρέπει να πραγματοποιηθεί από εγκεκριμένο τεχνικό.
- Μην καθαρίζετε το κλαδευτήρι ενώ λειτουργεί.
- Βεβαιωθείτε ότι όλα τα στοιχεία στερέωσης (βίδες, παξιμάδια κ.λπ.) είναι πάντα σφιχτά, ώστε να μπορείτε να εργάζεστε με ασφάλεια με το κλαδευτήρι.



6. Ελέγχετε συχνά το κλαδευτήρι για σημάδια φθοράς. Να αντικαθιστάτε φθαρμένα ή κατεστραμμένα εξαρτήματα για λόγους ασφαλείας.
7. Το κλαδευτήρι πρέπει να αποθηκεύεται σε ασφαλές μέρος. Για να εξασφαλιστεί μεγάλη διάρκεια ζωής, όλα τα μέρη του κοχλία πρέπει να καθαρίζονται και, στη συνέχεια, να λαδώνονται.
8. Καθαρίζετε το κλαδευτήρι με βούρτσα ή πανί. Μην χρησιμοποιείτε διαλύτες ή νερό για να αφαιρέσετε τη βρωμιά.
9. Το εξάρτημα που υφίσταται τη μεγαλύτερη φθορά είναι η αλυσίδα του πριονιού. Επομένως, θα πρέπει να ελέγχετε την κατάσταση της αλυσίδας του πριονιού και την τοποθέτησή της σε τακτά χρονικά διαστήματα. - Αν η αλυσίδα του πριονιού είναι φθαρμένη ή στομωμένη, πρέπει να αντικατασταθεί ή να ακονιστεί αμέσως. - Αν το κλαδευτήρι αρχίσει να έχει υπερβολικούς κραδασμούς, αυτό σημαίνει ότι η αλυσίδα του πριονιού ή η λάμα δεν έχει ζυγοσταθμιστεί σωστά ή έχει υποστεί παραμόρφωση λόγω κρούσεων. Σε αυτή την περίπτωση πρέπει να επισκευαστεί ή να αντικατασταθεί. Αποσυνδέστε το προϊόν από την παροχή ρεύματος πριν από τη ρύθμιση ή την αντικατάσταση της αλυσίδας του πριονιού και της λάμας.
10. Χρησιμοποιήστε σωστά εργαλεία εφαρμογής για το προϊόν και διασφαλίστε ότι βρίσκονται σε καλή κατάσταση.
11. Ο τακτικός και σωστός καθαρισμός θα συμβάλει στην ασφαλή χρήση και θα παρατείνει τη διάρκεια ζωής του προϊόντος. Η εσφαλμένη συντήρηση θα μειώσει τη διάρκεια ζωής του προϊόντος. Η αφαίρεση ή τροποποίηση εξαρτημάτων ασφαλείας μπορεί να προκαλέσει σοβαρές ζημιές!
12. Ο καταναλωτής μπορεί να απευθυνθεί στο κέντρο μεταπωλήσεων για να αντικαταστήσει μια νέα ψήκτρα άνθρακα όταν η ψήκτρα άνθρακα έχει εξαντληθεί.

ΠΩΣ ΝΑ ΑΚΟΝΙΣΤΕ ΤΗΝ ΑΛΥΣΙΔΑ ΤΟΥ ΠΡΙΟΝΙΟΥ

1. Ακονίστε την αλυσίδα του πριονιού επαγγελματικά σε εξειδικευμένο κέντρο σέρβις ή ακονίστε την αλυσίδα μόνοι σας με κατάλληλο κιτ ακονίσματος. Πρέπει επίσης τις οδηγίες ακονίσματος που παρέχονται με το κιτ ακονίσματος.
2. Η διαφορά ύψους μεταξύ της οδόντωσης και της κορυφογραμμής είναι το βάθος κοπής. Όταν ακονίζετε την αλυσίδα του πριονιού, πρέπει να λαμβάνετε υπόψη τα ακόλουθα σημεία. - Γωνία ακονιστηριού - Γωνία κοπής θέσης ακονιστηριού - Διάμετρος στρογγυλού ακονιστηριού - Βάθος ακονιστηριού
3. Για να ακονίσετε την αλυσίδα, ακολουθήστε τα εξής βήματα: · Φοράτε προστατευτικά γάντια. · Βεβαιωθείτε ότι η αλυσίδα είναι σωστά τευτωμένη. · Ενεργοποιήστε το φρένο αλυσίδας για να ασφαλίσετε την αλυσίδα στη λάμα.
4. Χρησιμοποιήστε ακονιστήρι αλυσίδας με διάμετρο 1,1 φορές το βάθος της οδόντωσης κοπής. Βεβαιωθείτε ότι το 20% της διαμέτρου του ακονιστηριού βρίσκεται πάνω από την επάνω πλάκα του κόφτη.
5. Ακονίστε σε γωνία κάθετη στη λάμα και σε γωνία 25° ως προς την κατεύθυνση της κίνησης.
6. Ακονίστε κάθε δόντι μόνο από μέσα προς τα έξω. Ακονίστε πρώτα τη μία πλευρά της αλυσίδας, μετά γυρίστε το πριόνι και επαναλάβετε τη διαδικασία.
7. Ακονίστε κάθε δόντι το ίδιο, χρησιμοποιώντας τον ίδιο αριθμό περασμάτων.
8. Διατηρήστε όλα τα μήκη κοπής ίσα. Ελέγχετε το ύψος του μετρητή βάθους ασφαλείας κάθε 5 ακονίσματα. Αν οι μετρητές βάθους είναι επίσης κομμένοι, είναι σημαντικό να αποκατασταθεί το αρχικό προφίλ.
9. Χρησιμοποιήστε ένα όργανο μέτρησης του μετρητή βάθους για να ελέγξετε το ύψος του μετρητή βάθους. Τα εργαλεία μέτρησης του μετρητή βάθους διατίθενται από τους περισσότερους λιανοπωλητές εργαλείων.



7. ΑΝΤΑΛΛΑΚΤΙΚΑ ΚΑΙ ΚΑΤΑΛΟΓΟΣ ΥΛΙΚΩΝ

7.1 ΑΝΑΠΤΥΓΜΑ

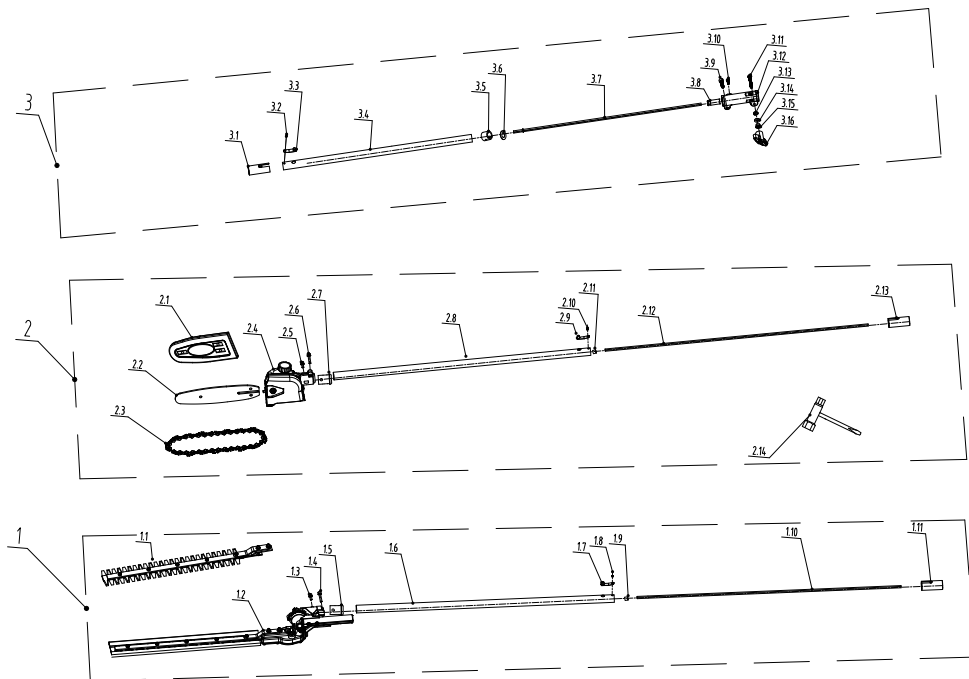

7.2 ΚΑΤΑΛΟΓΟΣ ΥΛΙΚΩΝ ΤΟΥ ΠΡΟΪΟΝΤΟΣ

1	Σύνολο ηλεκτρικού κλαδευτήρα κοντάριου
1.1	Σετ λεπίδων
1.2	Κεφαλή κλαδευτήρα κοντάριου
1.3	Εξαγωνική βίδα με εσωτερικό κλειδί
1.4	Εξαγωνική βίδα με εσωτερικό κλειδί
1.5	Συνδετήρας
1.6	Σύνολο σωλήνα
1.7	Κλιπ ελατηρίου
1.8	Ημισωληνοειδές πριτσίνι με επίπεδο κεφάλι
1.9	Σφικτήρας εύκαμπτου άξονα
1.10	Εύκαμπτος άξονας

1.11	Σωλήνας
2	Συγκρότημα κονταροπριονίου
2.1	Θήκη λάμας
2.2	Πλάκα οδηγού
2.3	Αλυσίδα πριονιού
2.4	Συγκρότημα κονταροπριονίου
2.5	Εξάγωνη βίδα συγκράτησης
2.6	Εξάγωνη βίδα συγκράτησης
2.7	Σύνδεσμος
2.8	Συγκρότημα σωλήνων
2.9	Ελατηριωτό κλιπ

2.10	Ημισωληνοειδές πριτσίνι επίπεδης κεφαλής
2.11	Ευέλικτος σφικτήρας άξονα
2.12	Ευέλικτος άξονας
2.13	Σωλήνας
2.14	Κλειδί δοχείο
3	Συγκρότημα σωλήνα επέκτασης
3.1	Σωλήνας
3.2	Ημισωληνοειδές πριτσίνι επίπεδης κεφαλής
3.3	Ελατηριωτό κλιπ
3.4	Συγκρότημα σωλήνων
3.5	Σιδερένιος δακτύλιος



3.6	Πλάκα τοποθέτησης
3.7	Ευέλικτος άξονας
3.8	Σύνδεσμος
3.9	Εξάγωνη βίδα συγκράτησης

3.10	Εξάγωνη βίδα συγκράτησης
3.11	Εξάγωνη βίδα συγκράτησης
3.12	Σύνδεσμος άξονα
3.13	Ροδέλα

3.14	Επίπεδη ροδέλα
3.15	Εξαγωνικό παξιμάδι
3.16	Κουμπί

7.3 ΣΟΒΑΡΕΣ ΚΑΤΑΣΤΑΣΕΙΣ: ΚΡΙΣΙΜΑ ΖΗΤΗΜΑΤΑ

Προβλήματα	Λύσεις
Το μηχάνημα καπνίζει κατά τη λειτουργία	Σταματήστε αμέσως τη μηχανή και μιλήστε στο κέντρο σέρβις

8. ΑΝΤΙΜΕΤΩΠΙΣΗ ΠΡΟΒΛΗΜΑΤΩΝ



ΚΙΝΔΥΝΟΣ! Κίνδυνος τραυματισμού λόγω ηλεκτροπληξίας.
Πριν από την αντιμετώπιση προβλημάτων, απενεργοποιήστε το προϊόν.

Προβλήματα	Πιθανές αιτίες	Λύσεις
Το εργαλείο δεν εκκινείται	Το κουμπί λειτουργίας βρίσκεται στη θέση OFF	Πατήστε τον διακόπτη ασφαλείας, στη συνέχεια πατήστε το κουμπί on/off
	Ηλεκτρονική βλάβη	Επικοινωνήστε με την υπηρεσία εξυπηρέτησης μετά την πώληση
	Η κεφαλή του εργαλείου ή το κοντάρι επέκτασης δεν έχει εισαχθεί πλήρως	Τοποθετήστε σταθερά την κεφαλή του εργαλείου ή το κοντάρι επέκτασης μέσα στο κυρίως σώμα
Το εργαλείο δεν φτάνει σε πλήρη ισχύ	Τα ανοίγματα εξαερισμού είναι φραγμένα	Καθαρίστε τα ανοίγματα εξαερισμού



Προβλήματα	Πιθανές αιτίες	Λύσεις
Υπερβολικοί κραδασμοί/ δόρυβος	Τα μπουλόνια/παξιμάδια είναι χαλαρά	Σφίξτε τα μπουλόνια/παξιμάδια
	Μηχανική βλάβη	Επικοινωνήστε με την υπηρεσία εξυπηρέτησης μετά την πώληση
	ΜΠΟΡΝΤΟΥΡΟΦΑΛΙΔΟ	
	Η λάμα είναι στομωμένη/κατεστραμμένη	Αντικαταστήστε την με καινούρια
	ΚΟΝΤΑΡΟΠΡΙΟΝΟ	
	Η αλυσίδα δεν είναι σωστά τεντωμένη	Ελέγξτε την τάνυση της αλυσίδας
	Η αλυσίδα είναι στομωμένη/κατεστραμμένη	Να την ακονίσετε ή να την αντικαταστήσετε με καινούρια
Το κλαδί δεν έχει τοποθετηθεί στις δαγκάνες του πριονιού	Αλλάξτε θέση και τοποθετήστε τις δαγκάνες στο κλαδί κατά την κοπή. Προσπαθήστε να κρατάτε την κεφαλή του αλυσοπριονίου όσο το δυνατόν περισσότερο σε κατακόρυφη θέση (χρησιμοποιήστε το σύστημα ρύθμισης της γωνίας αν είναι απαραίτητο)	
Ανεπαρκή αποτελέσματα κοπής	ΜΠΟΡΝΤΟΥΡΟΦΑΛΙΔΟ	
	Η λάμα είναι στομωμένη/κατεστραμμένη	Αντικαταστήστε την με καινούρια
	Υπέρβαση της ικανότητας κοπής	Πρέπει να τηρείται η μέγιστη ικανότητα κοπής του εργαλείου (20 mm)
	Υπάρχει υπερβολική τριβή	Λιπάνετε τη λεπίδα με ειδικό λιπαντικό
	ΚΟΝΤΑΡΟΠΡΙΟΝΟ	
Η αλυσίδα είναι στομωμένη/κατεστραμμένη	Να την ακονίσετε ή να την αντικαταστήσετε με καινούρια	
Ανεπαρκή αποτελέσματα κοπής	Η αλυσίδα δεν έχει λιπανθεί	Βεβαιωθείτε ότι το λάδι αποστραγγίζεται σωστά
		Ελέγξτε αν το δοχείο λαδιού είναι άδειο, γεμίστε το αν είναι απαραίτητο. Βεβαιωθείτε ότι η οπή λίπανσης δεν είναι φραγμένη, καθαρίστε την αν είναι απαραίτητο.
	Η αλυσίδα δεν είναι σωστά τεντωμένη	Ελέγξτε την τάνυση της αλυσίδας
	Η αλυσίδα ήταν στη λάθος πλευρά	Ανατρέξτε στην εγκατάσταση
	Η αλυσίδα είναι πολύ σφιχτή	Η αλυσίδα πρέπει να μετακινείται εύκολα με το χέρι (κάντε τη δοκιμή φορώντας γάντια και με την μπαταρία βγαλμένη από το μηχάνημα).



Προβλήματα	Πιθανές αιτίες	Λύσεις
ΚΟΝΤΑΡΟΠΡΙΟΝΟ		
Η αλυσίδα του πριονιού φθαίρεται γρήγορα	Η αλυσίδα χτύπησε στο έδαφος	Ποτέ μην αγγίζετε το έδαφος με αλυσοπρίονο, αλλοιώνεται γρήγορα
	Η αλυσίδα δεν λιπαίνεται κατά την κοπή	Ελέγχετε πάντα ότι υπάρχει αρκετό λάδι στο ρεζερβουάρ.

9. ΑΠΟΡΡΙΨΗ ΚΑΙ ΑΝΑΚΥΚΛΩΣΗ



Αυτή σήμανση επισημαίνει ότι αυτό το προϊόν δεν πρέπει να απορρίπτεται στα οικιακά απόβλητα σε ολόκληρη την ΕΕ. Προκειμένου να αποφευχθούν ενδεχόμενες επιβλαβείς συνέπειες για το περιβάλλον ή την ανθρώπινη υγεία εξαιτίας της ανεξέλεγκτης διάθεσης απορριμμάτων, παρακαλούμε διαθέστε το υπεύθυνα ώστε να βοηθήσετε στη βιώσιμη επαναχρησιμοποίηση των υλικών πόρων. Για να απορρίψετε το χρησιμοποιημένο μηχανήμα σας, παρακαλούμε χρησιμοποιήστε τα ειδικά συστήματα απόρριψης και συλλογής ή επικοινωνήστε με τον έμπορο από τον οποίο αγοράσατε το προϊόν. Εκεί μπορούν να διαθέσουν αυτό το προϊόν για ανακύκλωση με τρόπο ασφαλή για το περιβάλλον.

10. ΕΓΓΥΗΣΗ

10.1 ΕΓΓΥΗΣΗ STERWINS

Τα προϊόντα STERWINS έχουν σχεδιαστεί σύμφωνα με τα υψηλότερα πρότυπα ποιότητας για προϊόντα που προορίζονται για την αγορά καταναλωτών. Η παρουσία εγγύηση πώλησης καλύπτει περίοδο 3 ετών από την ημερομηνία αγοράς του προϊόντος (περιλαμβάνει νομική εγγύηση συμμόρφωσης και εμπορική εγγύηση – δεν περιλαμβάνει πρόσθετη νομική εγγύηση με τοπική ισχύ). Αυτή η εγγύηση καλύπτει όλα τα ελαττώματα στα υλικά και την κατασκευή: εξαρτήματα και στοιχεία που λείπουν, και ζημιές υπό κανονικές συνθήκες χρήσης. Η επισκευή και η αντικατάσταση των εξαρτημάτων δεν παρατείνουν την αρχική περίοδο εγγύησης. Πρέπει να είστε σε θέση να προσκομίσετε την απόδειξη αγοράς για αυτό το προϊόν και την ημερομηνία αγοράς. Η κάλυψη εγγύησης περιορίζεται στην αξία αυτού του προϊόντος.

10.2 ΕΞΑΙΡΕΣΕΙΣ ΕΓΓΥΗΣΗΣ

Φυσιολογική φθορά και αναλώσιμα μέρη

- Εξαρτήματα που υπόκεινται σε φυσιολογική φθορά, όπως ενδεικτικά:
- Κεφαλή κοπής και σύρμα κοπής (τριβή λόγω χρήσης).
- Προστατευτικά καλύμματα (γρατσουνιές, ρωγμές που δεν συνδέονται με κατασκευαστικό ελάττωμα).
- Χειρολαβές και διακόπτες (φθορά λόγω τακτικής χρήσης).
- Καλώδια ρεύματος και βύσματα (συστροφή, κοπή, σύνθλιψη).
- Ρουλεμάν και πλαστικά στηρίγματα που υπόκεινται σε τριβή.

Κακή χρήση και μη τήρηση των οδηγιών

Η εγγύηση δεν καλύπτει ζημιές που προκύπτουν από

- Χρήση εκτός των συστάσεων του κατασκευαστή (π.χ. κοπή ακατάλληλων υλικών όπως κλαδιά, μεταλλικά σύρματα, πέτρες).
- Υπερβολική ή παρατεταμένη χρήση χωρίς να τηρούνται οι απαραίτητες περίοδοι ανάπαυσης.
- Υπερφόρτωση του μοτέρ πιέζοντας τη συσκευή σε πυκνό γρασίδι ή προσπαθώντας να κόψετε ακατάλληλα αντικείμενα.
- Λανθασμένη ηλεκτρική σύνδεση (π.χ. χρήση με ακατάλληλο καλώδιο προέκτασης ή παροχή δικτύου που δεν πληροί τις προδιαγραφές).
- Ακατάλληλη αποθήκευση (π.χ. παρατεταμένη έκθεση σε υγρασία, υπερβολική θερμότητα).

Οποιαδήποτε εργασία εκτελείται από μη εξουσιοδοτημένο άτομο θα καταστήσει άκυρη την εγγύηση. Αυτό περιλαμβάνει:

- Επισκευές που πραγματοποιούνται από τρίτους που δεν έχουν εγκριθεί από τον κατασκευαστή.
- Οποιαδήποτε τροποποίηση ή αλλοίωση της συσκευής, συμπεριλαμβανομένης της αντικατάστασης εξαρτημάτων με μη αυθεντικά εξαρτήματα.
- Άνοιγμα του κινητήρα, των ηλεκτρικών κυκλωμάτων ή οποιουδήποτε μέρους που δεν προορίζεται για χειρισμό από τον χρήστη.



Ακουσίες και περιβαλλοντικές ζημιές

Η εγγύηση δεν καλύπτει ζημιές που προκαλούνται από:

- Πρόσκρουση, πτώση ή κακό χειρισμό (π.χ. χτύπημα σε τοίχο, πτώση της συσκευής).
- Έκθεση σε ακραίες καιρικές συνθήκες (π.χ. παγετός, μεγάλη ζέση, υπερβολική υγρασία, βροχή).
- Οξείδωση λόγω ακατάλληλης αποθήκευσης.
- Πυρκαγιά, πλημμύρα ή οποιαδήποτε φυσική καταστροφή.

Αυτό το προϊόν έχει σχεδιαστεί για οικιακή χρήση μόνο. Οποιαδήποτε επαγγελματική ή εντατική χρήση (π.χ. συντήρηση εμπορικών χώρων πρασίνου) θα καταστήσει άκυρη την εγγύηση.

- Ζημιές που προκαλούνται κατά τη μεταφορά του προϊόντος, εφόσον δεν έχει συσκευαστεί ή προστατευθεί σωστά.
- Προβλήματα που προκαλούνται από ακατάλληλη αποθήκευση, συμπεριλαμβανομένης της παρατεταμένης έκθεσης σε υγρασία, σκουριά ή συσσώρευση φυτικών υπολειμμάτων.
- Η εγγύηση δεν καλύπτει ζημιές που οφείλονται σε πρόβλημα παροχής ρεύματος, ιδίως σε υπερπίδηση ρεύματος, βραχυκύκλωμα ή χρήση ακατάλληλης γεννήτριας.

10.3 ΕΜΠΟΡΙΚΗ ΕΓΓΥΗΣΗ

Τα προϊόντα της Adeo Services έχουν σχεδιαστεί και κατασκευαστεί για να προσφέρουν ποιοτική απόδοση στο πλαίσιο της οικιακής χρήσης. Η επαγγελματική και εμπορική χρήση δεν καλύπτεται από την εμπορική εγγύηση.

Εάν ένα προϊόν αποδειχθεί ελαττωματικό κατά τη διάρκεια της περιόδου της εμπορικής εγγύησης, υπό συνθήκες κανονικής χρήσης, σωστής εγκατάστασης και συντήρησης του προϊόντος (ή των προϊόντων), είναι ευθύνη του διανομέα να το επισκευάσει ή να το αντικαταστήσει. Σε περίπτωση μη διαθεσιμότητας του προϊόντος ή ενός εξαρτήματος που είναι απαραίτητο για τη σωστή λειτουργία του προϊόντος, ο διανομέας αναλαμβάνει την υποχρέωση να το αντικαταστήσει με ένα εξάρτημα με ισοδύναμα χαρακτηριστικά και επίπεδα απόδοσης.

ΠΕΡΙΟΧΗ/ΓΕΩΓΡΑΦΙΚΗ ΚΑΛΥΨΗ:

Η εμπορική εγγύηση ισχύει αποκλειστικά για προϊόντα που αγοράστηκαν από καταστήματα του Ομίλου Adeo Services (βλ. Adeo.com για κατάλογο καταστημάτων). Για οποιαδήποτε ερώτηση σχετικά με τους όρους εφαρμογής της εγγύησης για μια αγορά εκτός καταστήματος του Ομίλου Adeo Services, ανατρέξτε στους ειδικούς όρους του διανομέα σας. Ο τόπος εφαρμογής της εμπορικής εγγύησης πρέπει να ταυτίζεται με τον τόπο αγοράς του προϊόντος.

ΜΕΘΟΔΟΣ ΕΦΑΡΜΟΓΗΣ:

Η εμπορική εγγύηση της Adeo Services ισχύει ως εξής:

Να έχετε αποδεικτικό αγοράς ή παράδοσης, όπως το πρωτότυπο τιμολόγιο, στο οποίο αναγράφεται η ημερομηνία αγοράς. Σημειώστε ότι η εμπορική εγγύηση της Adeo Services τίθεται σε ισχύ μετά τη λήξη της νόμιμης περιόδου εγγύησης (η διάρκεια της οποίας εξαρτάται από τη χώρα αγοράς του προϊόντος). Λάβετε υπόψη ότι χωρίς αυτήν την απόδειξη, οποιαδήποτε εργασία εκτελεστεί υπόκειται σε οικονομική προσφορά που πρέπει να γίνει αποδεκτή από τον πελάτη πριν από οποιαδήποτε παρέμβαση. Παρακαλούμε κρατήστε την απόδειξη αγοράς ή το δελτίο παράδοσης.

Η εμπορική εγγύηση ισχύει μόνο στη χώρα αγοράς του προϊόντος. Με άλλα λόγια, ισχύει μόνο στη χώρα όπου αγοράστηκε το προϊόν. Σε διαφορετική περίπτωση, επικοινωνήστε με τον έμπορο στη χώρα όπου αγοράσατε το προϊόν, ο οποίος θα διερευνήσει τα αιτήματα εγγύησης κατά περίπτωση.

Η εμπορική εγγύηση ισχύει μόνο εάν το προϊόν εγκατασταθεί και χρησιμοποιηθεί σύμφωνα με τις οδηγίες συναρμολόγησης και χρήσης που παρέχονται από την Adeo Services, ακόμη και κατά τη διάρκεια της εγκατάστασης. Αυτό ισχύει ανεξάρτητα από το αν το προϊόν έχει εγκατασταθεί από επαγγελματία ή από τον ίδιο τον πελάτη. Παρακαλούμε να μας επιστρέψετε το προϊόν σωστά καθαρισμένο και συντηρημένο σύμφωνα με τις οδηγίες που παρέχονται από την Adeo Services.



WPROWADZENIE

Dziękujemy za wybranie tego produktu. Projektując i wytwarzając nasze produkty, dokładamy wszelkich starań, aby zagwarantować najwyższą jakość, spełniając potrzeby użytkowników.



WAŻNE PRZECZYTAĆ UWAŻNIE PRZED UŻYCIEM ZACHOWAĆ DO WYKORZYSTANIA W PRZYSZŁOŚCI

WAŻNE! W CELU ZAPEWNIENIA JAK NAJWIĘKSZEJ SATYSFAKcji Z KONFIGURACJI, UŻYTKOWANIA I KONSERWACJI TEGO PRODUKTU ZALECAMY UWAŻNE PRZECZYTANIE NINIEJSZEJ INSTRUKCJI OBSŁUGI PRZED ROZPOCZĘCIEM KORZYSTANIA Z PRODUKTU. NALEŻY ZWRÓCIĆ UWAGĘ NA PODSTAWOWE OSTRZEŻENIA DOTYCZĄCE BEZPIECZEŃSTWA ZAWARTE W NINIEJSZEJ INSTRUKCJI I ZACHOWAĆ JĄ DO PÓŹNIEJSZEGO WYKORZYSTANIA.

1. PRZEZNACZENIE DODATKOWYCH GŁOWIC I WYSIĘGNIKA DO WYKASZAREK STERWINS

Ten produkt jest przeznaczony wyłącznie do użytku na zewnątrz i w żadnym wypadku nie może być używany wewnątrz budynków. Elektryczna przycinarka/wykaszarka jest przeznaczona do przycinania trawy i chwastów w ogrodzie w temperaturach otoczenia od 0°C do 30°C.

Głowice funkcyjne (nożyce do żywopłotów, pilarka i wysięgnik) można stosować razem z głowicą napędową EBC-2IN1.1 do montażu jako nożyce do żywopłotów i pilarka na wysięgniku.

Po wypakowaniu zawartości opakowania należy się upewnić, że produkt jest kompletny i dostępne są akcesoria (jeśli występują). Jeśli produkt jest uszkodzony lub ma wady, nie należy go używać, lecz zwrócić do najbliższego sprzedawcy. W przypadku przekazywania tego narzędzia innej osobie należy przekazać jej również niniejszą instrukcję obsługi.

Należy pamiętać, że nasz sprzęt nie został zaprojektowany do użytku w zastosowaniach komercyjnych, handlowych lub przemysłowych. Nasza gwarancja zostanie unieważniona, jeśli urządzenie będzie używane w działalności komercyjnej, handlowej lub przemysłowej albo do równoważnych celów. Niniejszy produkt został zaprojektowany z myślą o użytkowaniu przez okres 5 lat (oczekiwany okres eksploatacji).

Głowice funkcyjne (nożyce do żywopłotu, sektor i rura przedłużająca) można stosować razem z głowicą napędową 2026R09P17-0003 do montażu jako nożyce do żywopłotu i sektor.

2. OGÓLNE OSTRZEŻENIA DOTYCZĄCE BEZPIECZNEJ OBSŁUGI ELEKTRONARZĘDZI



OSTRZEŻENIE Należy przeczytać wszystkie ostrzeżenia dotyczące bezpieczeństwa, instrukcje, ilustracje i specyfikacje dołączone do tego

elektronarzędzia. Nieprzestrzeganie wszystkich zaleceń może doprowadzić do porażenia prądem elektrycznym, pożaru i/lub poważnych obrażeń ciała.

Należy zachować wszystkie ostrzeżenia i instrukcje do wykorzystania w przyszłości

Określenie „elektronarzędzie” w ostrzeżeniach odnosi się do elektronarzędzia zasilanego sieciowo (przewodowego) lub elektronarzędzia zasilanego akumulatorem (beprzewodowego).

2.1 BEZPIECZEŃSTWO W MIEJSCU PRACY

- Miejsce pracy powinno być czyste i dobrze oświetlone.** W nieuporządkowanych lub ciemnych miejscach może dochodzić do wypadków.
- Nie używać elektronarzędzi w atmosferze wybuchowej, np. w obecności łatwopalnych cieczy, gazów lub pyłów.** Elektronarzędzia wytwarzają iskry, które mogą spowodować zapłon pyłu lub oparów.



- c. **Dzieci i osoby postronne nie powinny być dopuszczane do obsługi elektronarzędzia.** Rozproszenie uwagi może spowodować utratę kontroli.

2.2 BEZPIECZEŃSTWO ELEKTRYCZNE

- a. **Wtyczka elektronarzędzia musi być dopasowana do gniazdka. Nigdy nie wprowadzać żadnych zmian we wtyczce. Nie używać przejściówek z elektronarzędziami z uziemieniem.** Brak modyfikacji wtyczek i odpowiednie gniazdka zmniejszają ryzyko porażenia prądem elektrycznym.
- b. **Unikać dotykania uziemionych powierzchni, takich jak rury, grzejniki, piece i lodówki.** Kontakt ciała z uziemionym urządzeniem zwiększa ryzyko porażenia prądem elektrycznym.
- c. **Nie dopuszczać do kontaktu elektronarzędzi z deszczem lub wilgocią.** Uszkodzony przewód zwiększa ryzyko porażenia prądem elektrycznym.
- d. **Nie obciążać przewodu zasilającego. Nigdy nie używać przewodu do przenoszenia, ciągnięcia lub odłączania elektronarzędzia. Trzymać przewód z dala od źródeł ciepła, oleju, ostrych krawędzi lub ruchomych części.** Uszkodzony lub splątany przewód zwiększa ryzyko porażenia prądem elektrycznym.
- e. **Podczas korzystania z elektronarzędzia na zewnątrz używać przedłużacza przystosowanego do użytku na zewnątrz.** Użycie przewodu przeznaczanego do użytku na zewnątrz zmniejsza ryzyko porażenia prądem elektrycznym.
- f. **Jeśli nie można uniknąć pracy z elektronarzędziem w wilgotnym miejscu, użyć wtycznika różnicowoprądowego.** Użycie wtycznika różnicowoprądowego zmniejsza ryzyko porażenia prądem elektrycznym.

2.3 BEZPIECZEŃSTWO OSÓB

- a. **Podczas pracy z elektronarzędziem zachować czujność, uważać na to, co się robi, i kierować się zdrowym rozsądkiem. Nie używać elektronarzędzia w przypadku zmęczenia lub pod wpływem narkotyków, alkoholu lub leków.** Chwila nieuwagi podczas obsługi elektronarzędzia może spowodować poważne obrażenia ciała.
- b. **Należy stosować środki ochrony indywidualnej. Zawsze nosić okulary ochronne.** Sprzęt ochronny, taki jak maska przeciwpyłowa, antypoślizgowe obuwie ochronne, kask ochronny lub środki ochrony słuchu, używany w odpowiednich warunkach ograniczy obrażenia ciała.
- c. **Nie dopuścić do przypadkowego uruchomienia. Przed podłączeniem do źródła zasilania i/lub akumulatora, podniesieniem lub przeniesieniem narzędzia upewnić się, że przelącznik znajduje się w pozycji wyłączonej.** Przenoszenie elektronarzędzi z palcem na przelączniku lub włączanie elektronarzędzi z przelącznikiem pod napięciem może prowadzić do wypadków.
- d. **Przed włączeniem elektronarzędzia wyjąć klucz nastawczy lub klucz płaski. Klucz pozostawiony na obracającej się części elektronarzędzia może spowodować obrażenia ciała.**
- e. **Nie wyciągać nadmiernie rąk. Przez cały czas utrzymywać właściwą postawę i równowagę.** Umożliwia to lepszą kontrolę nad elektronarzędziem w nieoczekiwanych sytuacjach.

- f. **Należy nosić odpowiednią odzież. Nie nosić luźnej odzieży ani biżuterii. Trzymać włosy i odzież z dala od ruchomych części.** Luźne ubrania, biżuteria lub długie włosy mogą zostać wciągnięte przez ruchome części.
- g. **Jeśli dostępne są urządzenia do odciągania i zbierania pyłu, należy się upewnić, że są one podłączone i używane właściwie.** Korzystanie z systemu odciągowego może ograniczyć zagrożenia związane z pyłem.
- h. **Nie dopuścić do sytuacji, w której doświadczenie nabyte podczas częstego korzystania z narzędzi doprowadziłoby do popadnięcia w rutynę i zignorowania zasad bezpieczeństwa.** Nieostrożna obsługa może spowodować poważne obrażenia w ciągu ułamka sekundy.

2.4 UŻYWANIE ELEKTRONARZĘDZI I ICH KONSERWACJA

- a. **Nie używać elektronarzędzia z dużą siłą. Używać elektronarzędzia zgodnie z jego zastosowaniem.** Używając odpowiedniego elektronarzędzia, można lepiej i bezpieczniej wykonać pracę, do której zostało ono zaprojektowane.
- b. **Nie używać elektronarzędzia, jeśli nie można go włączyć lub wyłączyć za pomocą przelącznika.** Każde elektronarzędzie, którego nie można obsługiwać za pomocą przelącznika, jest niebezpieczne i musi zostać naprawione.
- c. **Przed przystąpieniem do regulacji, wymiany akcesoriów lub składowania elektronarzędzia odłączyć wtyczkę od źródła zasilania i/lub wyjąć akumulator, jeśli będzie to możliwe.** Prewencyjne środki bezpieczeństwa zmniejszają ryzyko przypadkowego uruchomienia elektronarzędzia.
- d. **Nie używane elektronarzędzia należy przechowywać w miejscu niedostępnym dla dzieci i nie zezwalać na korzystanie z nich osobom, które nie zapoznały się z elektronarzędziem lub niniejszymi instrukcjami.** Elektronarzędzia są niebezpieczne w rękach nieprzeszkolonych użytkowników.
- e. **Należy konserwować elektronarzędzia i akcesoria. Sprawdzić, czy ruchome części nie są odchyłone od osi lub zakleszczone lub pęknięte i czy nie występują inne usterki, które mogą mieć wpływ na działanie elektronarzędzia. Jeśli elektronarzędzie jest uszkodzone, należy oddać je do naprawy przed użyciem.** Wiele wypadków jest spowodowanych niewłaściwą konserwacją elektronarzędzi.
- f. **Narzędzia tnące powinny być ostre i czyste.** Odpowiednio konserwowane narzędzia tnące z ostrymi krawędziami tnącymi są mniej podatne na zakleszczenie i łatwiejsze do kontrolowania.
- g. **Używać elektronarzędzia, akcesoriów, końcówek itp. zgodnie z niniejszymi instrukcjami, biorąc pod uwagę warunki pracy i rodzaj wykonywanej pracy.** Używanie elektronarzędzia w sposób niezgodny z przeznaczeniem może prowadzić do niebezpiecznych sytuacji.
- h. **Uchwyty i powierzchnie chwytające powinny być suche, czyste i wolne od oleju i smaru.** Śliskie uchwyty i powierzchnie chwytne uniemożliwiają bezpieczne obsługę i kontrolę narzędzia w nieoczekiwanych sytuacjach



2.5 SERWISOWANIE

Elektronarzędzie powinno być serwisowane przez wykwalifikowanego serwisanta przy użyciu wyłącznie identycznych części zamiennych. Zapewni to bezpieczne użytkowanie elektronarzędzia.

2.6 OSTRZEŻENIA DOTYCZĄCE BEZPIECZEŃSTWA NOŻYC DO ŻYWOŁOTU

- Nie używaj nożyc do żywołotu podczas złej pogody.
- Trzymaj wszystkie przewody zasilające z dala od obszaru cięcia.
- Noś ochronniki słuchu.
- Trzymaj nożyce tylko za izolowane uchwyty.
- Trzymaj wszystkie części ciała z dala od ostrza.
- Podczas usuwania zablokowanego materiału upewnij się, że wszystkie przetaczniki są wyłączone.
- Noś nożyce za uchwyt z zatrzymanym ostrzem.
- Podczas transportu lub przechowywania zawsze używaj osłony ostrza.

2.7 DODATKOWE OSTRZEŻENIA DOTYCZĄCE BEZPIECZEŃSTWA NOŻYC DO ŻYWOŁOTÓW NA WYSIĘGNIKU:

- Podczas pracy nożyc do żywołotów na wysięgniku nad głową należy zawsze stosować ochronę głowy. Spadające odłamki mogą spowodować poważne obrażenia ciała.
- Do obsługi nożyc do żywołotów na wysięgniku należy zawsze używać obu rąk. Nożyce do żywołotów na wysięgniku należy trzymać obiema rękami, aby zachować stabilność i kontrolę nad urządzeniem.
- Aby zmniejszyć ryzyko porażenia prądem, nigdy nie używać nożyc do żywołotów na wysięgniku w pobliżu linii elektrycznych. Kontakt z liniami energetycznymi lub korzystanie z urządzenia w ich pobliżu może spowodować poważne obrażenia lub porażenie prądem skutkujące śmiercią.

2.8 DODATKOWE OSTRZEŻENIA DOTYCZĄCE BEZPIECZEŃSTWA NOŻYC DO ŻYWOŁOTÓW:

- Ręce i stopy należy trzymać z dala od urządzeń tnących przez cały czas, a zwłaszcza podczas włączania produktu.
- Nie należy chwycić ani usuwać ściniek podczas pracy urządzenia. Ścinki należy usuwać wyłącznie po wyłączeniu urządzenia i odłączeniu go od źródła zasilania.
- Podczas korzystania z urządzenia należy zawsze zapewnić sobie bezpieczną i pewną pozycję roboczą.
- Należy regularnie sprawdzać urządzenie tnące pod kątem uszkodzeń, a w razie ich wystąpienia natychmiast je naprawić.
- Nie przeciążać urządzenia.
- Jeżeli urządzenie zacznie nietypowo drgać, należy to natychmiast sprawdzić. Nadmierne drgania mogą spowodować obrażenia.
- Gdy urządzenie się zablokuje, należy je wyłączyć. Należy odłączyć zasilanie i usunąć blokadę. Przed ponownym użyciem produktu należy sprawdzić, czy element tnący nie jest uszkodzony.
- Należy postępować zgodnie z instrukcjami konserwacji i naprawy niniejszego produktu. Nigdy nie należy modyfikować produktu. Informacje na temat konserwacji

i napraw znajdują się w niniejszej instrukcji obsługi.

- Należy się dowiedzieć, jak szybko zatrzymać produkt w sytuacjach awaryjnych.
- Nie wystawiać produktu na działanie deszczu. Nie używać produktu na mokrym żywopłocie.
- Produktu należy używać wyłącznie w świetle dziennym lub przy dobrym oświetleniu sztucznym.
- Długotrwałe korzystanie z produktu naraża użytkownika na drgania, które mogą powodować szereg schorzeń znanych jako zespół wibracyjny ręka-ramię (HAVS), np. białenie palców, a także specyficzne schorzenia, takie jak zespół cieśni nadgarstka. Aby zmniejszyć takie ryzyko podczas użytkowania produktu, należy zawsze nosić rękawice ochronne i dbać o to, aby dłonie były ciepłe. Objawy zespołu HAVS obejmują dowolną kombinację poniższych: mrowienie i drętwienie palców; niemożność prawidłowego czucia przedmiotów; utrata siły w dłoniach; białenie palców (błednięcie), które po powrocie do zdrowia stają się czerwone i bolesne (szczególnie w zimnie i w wilgoci, a na początku prawdopodobnie tylko w końcówkach). W przypadku wystąpienia takich objawów należy niezwłocznie zasięgnąć porady lekarza.
- Należy używać wyłącznie przedłużaczy przeznaczonych do użytku na zewnątrz, wykonanych ze zwykłego PVC o przekroju nie mniejszym niż 1,5 mm² w przypadku przedłużaczy o długości maks. 15 m i 2,5 mm² w przypadku przedłużaczy o długości powyżej 15 m, ale mniejszej niż 40 m.
- Sprawdzić, czy w żywopłotach i krzewach nie ma ciał obcych, takich jak ogrodzenia z siatki lub ukryte okablowanie.
- Należy używać wyłącznika różnicowoprądowego o prądzie zadziałania wynoszącym maksymalnie 30 mA.
- Jeżeli nożyce do żywołotów są wyposażone w dwa uchwyty, należy je trzymać poprawnie oburącz.
- Użytkownik nożyc do żywołotów powinien używać urządzenia na poziomie gruntu – nie na drabinach lub innych niestabilnych podporach.
- Przed uruchomieniem nożyc do żywołotów użytkownik powinien się upewnić, że blokady wszelkich ruchomych elementów (np. wysuniętego wału i elementu obrotowego), o ile występują, są w pozycji zablokowanej.
- Należy regularnie konserwować wszelkie regulowane mechanizmy zatrzymujące.

2.9 OSTRZEŻENIA DOTYCZĄCE BEZPIECZEŃSTWA SEKATORA

- Nie należy używać urządzenia, gdy operator jest zmęczony, chory albo pod wpływem alkoholu lub innych środków odurzających.
- Wtyczka elektronarzędzia musi być dopasowana do gniazdka. Wtyczki elektronarzędzia należy podłączyć do gniazda elektrycznego określonego na etykiecie.
- W przypadku uczucia zmęczenia lub wyczerpania należy przerwać pracę. Należy robić regularne przerwy na regenerację i często zmieniać pozycję podczas pracy. Chwila nieuwagi podczas obsługi produktu może spowodować poważne obrażenia ciała.
- Trzymać wszystkie części ciała z dala od łańcucha pily. Nie usuwać ciepłego materiału ani przytrzymywać materiału przeznaczonego do przecięcia, gdy łańcuch pily jest w ruchu. Podczas usuwania zaciętego materiału należy się upewnić, że wyłącznik jest wyłączony. Chwila nieuwagi



- podczas obsługi produktu może spowodować poważne obrażenia ciała.
- e. Produkt należy trzymać wyłącznie za izolowane powierzchnie chwytne, ponieważ łańcuch piły może mieć styczność z ukrytym okablowaniem lub własnym przewodem. Łańcuchy piły stykające się z przewodem pod napięciem mogą sprawić, że odsonięte metalowe części urządzenia znajdują się pod napięciem, co może spowodować porażenie użytkownika prądem.
 - f. Trzymać kabel z dala od obszaru cięcia. Podczas pracy kabel może zostać ukryty w krzewach i przypadkowo przecięty ostrzem.
 - g. Podczas użytkowania urządzenia należy trzymać wszystkie części ciała z dala od łańcucha piły. Przed uruchomieniem urządzenia należy się upewnić, że łańcuch piły z niczym się nie styka. Chwila nieuwagi podczas pracy z urządzeniem może spowodować zaplątanie się odzieży lub ciała w łańcuch.
 - h. Urządzenie należy zawsze trzymać obiema rękami za uchwyt i nie ścisnąć za mocno. Trzymanie urządzenia tylko jedną ręką lub na częściach od tego nieprzeznaczonych zwiększa ryzyko obrażeń ciała i nigdy nie należy tego robić.
 - i. Należy nosić okulary ochronne i środki ochrony słuchu. Należy nosić antypoślizgowe obuwie oraz ściśle przylegające ubrania. Zaleca się stosowanie dodatkowych środków ochrony głowy, rąk, nóg i stóp. Odpowiednia odzież ochronna zmniejsza ryzyko obrażeń ciała spowodowanych latającymi odłamkami lub przypadkowym kontaktem z łańcuchem piły.
 - j. Nie należy używać produktu na drzewie. Użytkowanie produktu na drzewie może spowodować obrażenia ciała.
 - k. Urządzenia należy używać wyłącznie na stabilnej, bezpiecznej i równej powierzchni. Śliskie lub niestabilne powierzchnie, takie jak drabiny, mogą spowodować utratę równowagi lub kontroli nad urządzeniem.
 - l. Urządzenie należy przenosić, trzymając je za miękkie uchwyt, gdy jest wyłączone, i trzymać go z dala od ciała. Podczas transportu lub przechowywania urządzenia należy zawsze zakładać osłonę prowadnicy. Odpowiednia obsługa urządzenia zmniejsza prawdopodobieństwo przypadkowego kontaktu z poruszającym się łańcuchem.
 - m. Należy postępować zgodnie z instrukcjami dotyczącymi smarowania, naprężania łańcucha oraz wymiany akcesoriów. Niewłaściwie naprężony lub nasmarowany łańcuch może pęknąć lub zwiększyć ryzyko odbicia.
 - n. Uchwyt należy utrzymywać suche, czyste i wolne od oleju oraz smaru. Tłuste, zaoilejone uchwyty są śliskie, co powoduje utratę kontroli nad urządzeniem.
 - o. Można ciąć tylko drewno. Nie używać produktu niezgodnie z jego przeznaczeniem. Na przykład: nie używać produktu do cięcia plastiku, muru lub materiałów budowlanych innych niż drewno. Używanie produktu w sposób niezgodny z przeznaczeniem może prowadzić do niebezpiecznych sytuacji.
 - p. Należy przestrzegać krajowych i lokalnych przepisów. Krajowe i lokalne przepisy mogą ograniczać stosowanie tego produktu. 16. Należy używać wyłącznie prowadnic i łańcuchów określonych przez producenta lub równoważnych zamienników. Korzystanie z niezatwierdzonych elementów tnących może spowodować obrażenia ciała i uszkodzenie mienia.
 - q. Przed użyciem produktu, a także po każdym uderzeniu lub upuszczeniu należy sprawdzić, czy nie występują ślady zużycia lub uszkodzenia, i dokonać niezbędnych napraw.

- r. Przed odłożeniem sekatora do przechowywania należy przeprowadzić czyszczenie i konserwację.
- s. Dostosować głębokość cięcia do grubości obrabianego przedmiotu. Pod obrabianym przedmiotem powinien być widoczny mniej niż pełny ząb tarczy tnącej. Należy używać zacisków lub innych sposobów na zabezpieczenie i podparcie obrabianego przedmiotu do stabilnej platformy. Przytrzymywanie przedmiotu ręką lub ciałem sprawia, że jest ono niestabilne i może prowadzić do utraty kontroli.
- t. Do transportu i przechowywania należy zastosować osłonę transportową, aby zabezpieczyć urządzenie i zapobiec utracie paliwa, uszkodzeniom lub obrażeniom.
- u. Prędkość biegu jałowego należy wyregulować tak, aby urządzenie tnące przestało się obracać, gdy silnik pracuje na biegu jałowym.

2.10 PRZYCZYNY ODRZUTU I ZAPOBIEGANIE MU PRZEZ OPERATORA

Odrzut może wystąpić, gdy nosek lub końcówka prowadnicy dotknie przedmiotu lub gdy drewno zamknie się i zaciśnie łańcuch piły podczas cięcia. W niektórych przypadkach kontakt z końcówką może spowodować nagłą reakcję odwrotną, odrzucając prowadnicę w górę i z powrotem w kierunku operatora.

Ściśnięcie piły łańcuchowej wzdłuż górnej części prowadnicy może spowodować gwałtowne przesunięcie prowadnicy w kierunku operatora. Każda z tych reakcji może spowodować utratę kontroli nad piłą, co może skutkować poważnymi obrażeniami ciała. Nie należy polegać wyłącznie na zabezpieczeniach wbudowanych w piłę. Należy podjąć kilka kroków, aby uniknąć wypadków i urazów podczas użytkowania urządzenia. Odrzut jest wynikiem niewłaściwego użytkowania urządzenia i/lub nieodpowiednich procedur lub warunków pracy. Można go uniknąć, podejmując odpowiednie środki zapobiegawcze:

1. Piłę należy trzymać pewnie obiema rękami, obejmując uchwyty kciukami i palcami oraz ustawiając ciało i ramiona tak, aby oprzeć się siłę odrzutu. Siły odrzutu mogą być kontrolowane przez operatora, jeśli zostaną podjęte odpowiednie środki ostrożności. Nie puszczać urządzenia.
2. Nie wyciągać nadmiernie ręk. Zapobiega to przypadkowemu dotknięciu końcówki piły i umożliwia lepszą kontrolę nad urządzeniem w nieoczekiwanych sytuacjach.
3. Należy używać wyłącznie prowadnic i łańcuchów zamiennych określonych przez producenta. Niewłaściwie prowadnice i łańcuchy wymienne mogą spowodować pęknięcie łańcucha i/lub odrzut.
4. Należy postępować zgodnie z instrukcjami producenta dotyczącymi ostrzenia i konserwacji piły łańcuchowej. Zmniejszenie wysokości ogranicznika głębokości może prowadzić do zwiększenia odrzutu.

2.11 REDUKCJA DRGAŃ I HAŁASU

Aby zmniejszyć wpływ emisji hałasu i drgań, należy ograniczyć czas pracy, stosować tryby pracy o niskim poziomie drgań i hałasu oraz nosić środki ochrony indywidualnej. Aby zminimalizować ryzyko narażenia na drgania i hałas, należy wziąć pod uwagę poniższe punkty:

- a. Produktu należy używać wyłącznie zgodnie z jego przeznaczeniem i niniejszą instrukcją.
- b. Upewnić się, że produkt jest w dobrym stanie i jest dobrze



utrzymamy.

- c. Należy używać osprzętu odpowiedniego dla danego produktu i upewnić się, że jest on w dobrym stanie.
- d. Trzymać mocno uchwyty / powierzchnię chwytną.
- e. Produkt należy konserwować zgodnie z niniejszymi instrukcjami i dobrze smarować (w stosownych przypadkach).
- f. Zaplanować swój harmonogram pracy tak, aby rozłożyć użycie narzędzi o wysokim poziomie drgań na dłuższy okres.

2.12 SYTUACJE AWARYJNE

Należy zapoznać się ze sposobem użytkowania produktu na podstawie niniejszej instrukcji obsługi. Należy zapamiętać wskazówki dotyczące bezpieczeństwa i ściśle ich przestrzegać. Pomocze to zapobiec ryzyku i zagrożeniom.

- Podczas korzystania z tego produktu należy zawsze zachować czujność, aby móc odpowiednio wcześniej rozpoznać zagrożenia i poradzić sobie z nimi. Szybka ingerencja może zapobiec poważnym obrażeniom i uszkodzeniom mienia.
- Jeśli wystąpi jakakolwiek usterka, należy wyłączyć urządzenie i odłączyć je od zasilania. Przed ponownym uruchomieniem produktu należy zlecić jego sprawdzenie wykwalifikowanemu specjaliście i w razie konieczności naprawę.

2.13 RYZYKA RESZTKOWE

Nawet jeśli produkt jest używany zgodnie ze wszystkimi wymogami bezpieczeństwa, nadal istnieje potencjalne ryzyko obrażeń i uszkodzeń. W związku ze strukturą i konstrukcją tego produktu mogą wystąpić następujące zagrożenia:

- Wady w stanie wynikające z emisji drgań, jeśli produkt jest używany przez długi czas lub nie jest odpowiednio użytkowany i konserwowany.
- Obrażenia i szkody materialne spowodowane uszkodzeniem elementów tnących lub nagłym uderzeniem ukrytych elementów podczas użytkowania.
- Niebezpieczeństwo obrażeń ciała i szkód materialnych spowodowanych przez latające elementy.

2.14 SYMBOLE UMIESZCZONE NA PRODUKCIE



OSTRZEŻENIE! Wszystkie znaki bezpieczeństwa na produkcie muszą być niezabrudzone i czytelne. Jeśli ich brakuje lub są nieczytelne, należy je wymienić,

kontaktując się z działem obsługi posprzedażnej lokalnego dealera.



Zgodność z normami europejskimi: Ten symbol oznacza, że to urządzenie jest zgodne z obowiązującymi dyrektywami europejskimi, a test zgodności z tymi dyrektywami został przeprowadzony.



Zgodność z przepisami technicznymi Ukrainy

	Przed rozpoczęciem użytkowania produktu należy przeczytać i zrozumieć wszystkie instrukcje, a także przestrzegać wszystkich ostrzeżeń i zaleceń bezpieczeństwa.
	Zużytych produktów elektrycznych nie wolno wyrzucać z odpadami domowymi. Należy je podać recyklingowi w odpowiednich zakładach. Informacje na temat recyklingu można uzyskać od lokalnych władz lub sprzedawcy.
	Gwarantowany poziom mocy akustycznej (testowany zgodnie z dyrektywą 2000/14/WE zmienioną dyrektywą 2005/88/WE).
	Należy nosić ochronniki słuchu
	Nosić okulary ochronne
	Zawsze nosić ochronę głowy
	Nosić ochronę głowy i oczu
	Nosić solidne, antypoślizgowe obuwie
	Nosić rękawice ochronne
	Trzymać ręce z dala od ostrza
	Nie wystawiać produktu na działanie deszczu
	Jeżeli przewód zasilający uległ uszkodzeniu lub jest splątany, urządzenie należy natychmiast odłączyć od zasilania
	Zachować bezpieczną odległość od linii energetycznych
	Przed montażem, czyszczeniem, regulacją, konserwacją, odłożeniem do przechowywania i transportem należy wyłączyć produkt i odłączyć go od zasilania
	Poprawny kierunek zębów tnących



	Kontakt końcówki przewodnicy może spowodować jej nagłe przesunięcie w górę i do tyłu. Może to spowodować poważne obrażenia użytkownika.
	Należy unikać kontaktu końcówki przewodnicy z jakimikolwiek przedmiotami
	Sekatora należy zawsze używać oburącz
	Nie obsługiwać sekatora jedną ręką

	Rodzaj i źródło niebezpieczeństwa: Ten symbol oznacza, że nieprzestrzeganie tego ostrzeżenia może spowodować uszkodzenie urządzenia, środowiska lub innego mienia.
	Uwaga: Ten symbol wskazuje ważne informacje dla lepszego zrozumienia produktu.
	Instrukcję obsługi należy poddać recyklingowi
	Ten produkt nadaje się do recyklingu. Jeśli jego używanie nie jest możliwe, należy zutylizować go w centrum recyklingu.

2.15 SYMBOLE ZAWARTE W NINIEJSZEJ INSTRUKCJI

	Rodzaj i źródło niebezpieczeństwa: Nieprzestrzeganie tego ostrzeżenia może spowodować obrażenia ciała lub śmierć.
--	---

3. DANE TECHNICZNE

Model	EMT-3ACC.1
Masa netto(kg)	3,5 kg
Masa brutto (kg)	5,4 kg
NOŻYCE DO ŻYWOPŁOTÓW	
Model	EMT-3ACC.1A
Moc (W)	1200 W
Napięcie (V)	220–240 V-50 Hz
Poziom IP	IPX0
Prędkość znamionowa (obr./min)	2000 cięć na minutę
Długość listwy tnącej	46,8 cm
Maksymalna długość cięcia	42,5 cm
Maksymalna średnica cięcia (rozstaw zębów)	24 mm
Regulacja kąta (liczba pozycji + wartość maks./min.)	12 pozycji od 0° do 175°
Poziom mocy akustycznej (gwarantowany)	97 dB(A)
Gwarantowany poziom mocy akustycznej L_{WA} (dB(A))	93,3 dB(A)
Niepewność K_{WA} (dB(A))	3 dB(A)
Zmierzony poziom ciśnienia akustycznego L_{PA} (dB(A))	86 dB(A)
Niepewność K_{PA} (dB(A))	3 dB(A)
Poziom drgań	Uchwyt przedni: 1,771 m/s ² Uchwyt tylny: 1,876 m/s ²



Niepewność	K=1,5 m/s ²
PILARKA	
Model	EMT-3ACC.1C
Moc (W)	1200 W
Napięcie (V)	220–240 V–50 Hz
Poziom IP	IPX0
Znamionowa prędkość działania łańcucha (obr./min)	10,8 m/s
Prędkość znamionowa (obr./min)	8600 min ⁻¹
Maksymalna zdolność cięcia	20 cm
Rekomendowana zdolność cięcia	15 cm
Skok łańcucha	9,52 mm (3/8 cala)
Liczba łączy napędu	33
Rozstaw (mm)	1,27 mm
Napędowe koło zębate (liczba zębów)	6
Pojemność zbiornika na olej	120 ml
Sygnatura łańcucha	0,050x33DL
Sygnatura listwy	AM08-33-507P
Standardowa długość listwy	254 mm
Rekomendowana długość listwy	254 mm
Długość prowadnicy	254 mm
Poziom mocy akustycznej (gwarantowany)	105 dB(A)
Gwarantowany poziom mocy akustycznej L_{WA} (dB(A))	101,8 dB(A)
Niepewność K_{WA} (dB(A))	3 dB(A)
Zmierzony poziom ciśnienia akustycznego L_{PA} (dB(A))	93 dB(A)
Niepewność K_{PA} (dB(A))	3 dB(A)
Poziom drgań	Uchwyt przedni: 2,328m/s ² Uchwyt tylny: 2,294 m/s ²
Niepewność	K=1,5 m/s ²
WYSIĘGNIK	
Model	EMT-3ACC.1B
Długość	55 cm



Wartości dźwięku zostały określone zgodnie z kodem testu hałasu podanym w normie EN 62841-14-88, przy użyciu podstawowych norm EN ISO 3744 i EN ISO 1991. Poziom natężenia dźwięku dla operatora może przekraczać 80 dB(A) i konieczne jest zastosowanie środków ochrony słuchu. Deklarowana łączna wartość drgań oraz deklarowany poziom emisji hałasu zostały zmierzone zgodnie ze standardowymi metodami testowania i mogą służyć do porównywania jednego urządzenia z innym. Deklarowana całkowita wartość drgań oraz deklarowany poziom hałasu mogą być również służyć wstępnej ocenie narażenia na drgania.

Ostrzeżenie: poziom drgań w trakcie rzeczywistego użytkowania urządzenia może się różnić od deklarowanej wartości całkowitej w zależności od sposobu użytkowania urządzenia.

Ostrzeżenie: Emisje powinny określać środki bezpieczeństwa w celu ochrony operatora, które opierają się na oszacowaniu ekspozycji w bieżących warunkach zastosowania (uwzględniając wszystkie części cyklu roboczego, takie jak czas, kiedy narzędzie jest wyłączone oraz kiedy działa w trybie jałowym dodatkowo do czasu załączenia).

4. MONTAŻ



OSTRZEŻENIE! Produkt musi być w pełni zmontowany przed uruchomieniem! Nie używać produktu, który jest zmontowany tylko częściowo lub z uszkodzonymi częściami! Postępować zgodnie z instrukcjami montażu krok po kroku i użyć dostarczonych zdjęć jako przewodnika wizualnego, aby z łatwością złożyć produkt!

4.1 ROZPAKOWYWANIE

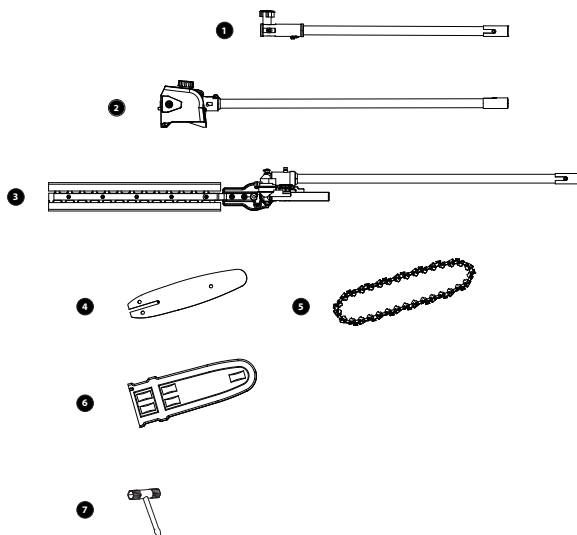

1. Wysięgnik
2. Głowica pilarki
3. Głowica nożyc do żywopłotów
4. Prowadnica
5. Łańcuch piły
6. Ostona prowadnicy
7. Kluczek nasadowy

Instrukcje dotyczące rozpakowywania:

- Podczas rozpakowywania należy nosić rękawiczki.
- Do rozpakowywania nie należy używać noża, piły ani innych podobnych narzędzi.
- Narzędzie należy przenosić wyłącznie za uchwyt.
- Zachować pudełko do dalszego użytku (transport i składowanie).
- Instrukcję obsługi należy przechowywać w suchym miejscu do późniejszego wglądu.



5. NOŻYCE DO ŻYWOPŁOTÓW

5.1 SZKOLENIE

Przed przystąpieniem do obsługi urządzenia należy zapoznać się z instrukcją obsługi.

5.2 PRZYGOTOWANIE

1. NOŻYCE DO ŻYWOPŁOTÓW MOGĄ SPOWODOWAĆ POWAŻNE OBRAŻENIA. Należy uważnie przeczytać instrukcje dotyczące poprawnej obsługi, przygotowania, konserwacji, uruchamiania i wyłączenia nożyc do żywoptotów. Należy zapoznać się ze wszystkimi elementami sterującymi i poprawnym użytkowaniem nożyc do żywoptotów.
2. Nigdy nie pozwalać dzieciom na korzystanie z nożyc do żywoptotów.
3. Uważać na napowietrzne linie energetyczne.
4. Unikać obsługi urządzenia, gdy w pobliżu znajdują się inni ludzie, zwłaszcza dzieci.
5. Należy nosić odpowiednią odzież! Nie należy nosić luźnej odzieży ani biżuterii, które mogą zostać wcignięte przez ruchome części urządzenia. Zaleca się stosowanie wytrzymałych rękawic, obuwia antypoślizgowego i okularów ochronnych. 6. Jeśli mechanizm tnący uderzy w jakiegokolwiek ciało obce lub nożycy do żywoptotów zaczną wydawać nietypowe dźwięki lub drgania, należy wyłączyć źródło zasilania i poczekać, aż nożycy się zatrzymają. Następnie należy odłączyć przewód zasilający od gniazdka i wykonać następujące czynności: – sprawdzić, czy nie występują uszkodzenia; – sprawdzić i dokręcić wszelkie poluzowane części; – wymienić lub naprawić wszelkie uszkodzone części na komponenty o równoważnych parametrach.

5.3 UŻYTKOWANIE

1. Niniejszego produktu nie wolno używać do celów innych niż opisane w niniejszej instrukcji. Należy ściśle przestrzegać wszelkich podanych instrukcji.
2. Produkt należy zatrzymać i odłączyć przewód zasilający od źródła zasilania przed następującymi czynnościami: · czyszczeniem lub usuwaniem zatorów; · sprawdzaniem, konserwacją lub pracą przy produkcji; · regulacją pozycji roboczej narzędzia tnącego; · pozostawieniem produktu bez nadzoru.
3. Przed uruchomieniem produktu należy się upewnić, że jest on poprawnie umieszczony w wyznaczonym miejscu pracy. Nie używać produktu na schodach lub drabinie.
4. Podczas użytkowania produktu należy się zawsze upewnić, że pozycja robocza jest bezpieczna i pewna.
5. Nie używać produktu, jeśli narzędzie tnące jest uszkodzone lub wykazuje oznaki nadmiernego zużycia.
6. Podczas korzystania z produktu należy się zawsze upewnić, że wszystkie uchwyty i ostony są poprawnie zamontowane. Nigdy nie próbować używać produktu niekompletnego lub zmodyfikowanego w nieautoryzowany sposób.
7. Do obsługi produktu wyposażonego w dwa uchwyty należy zawsze używać obu rąk.
8. Należy zawsze mieć świadomość swojego otoczenia i zwracać uwagę na możliwe zagrożenia, których można nie zauważyć ze względu na hałas produktu.

5.4 KONSERWACJA I PRZECHOWYWANIE

Jeśli przewód musi zostać wymieniony, musi to zrobić producent lub jego przedstawiciel, aby uniknąć zagrożenia dla bezpieczeństwa. Jeśli konieczna jest wymiana szczotek węglowych, musi wykonać to wykwalifikowany specjalista ds. napraw (zawsze wymieniać dwie szczotki w tym samym czasie).

1. Jeśli produkt został zatrzymany w celu serwisowania, inspekcji lub przechowywania, należy go wyłączyć, odłączyć od źródła zasilania i sprawdzić, czy wszystkie ruchome części się zatrzymały. Przed przystąpieniem do inspekcji, regulacji itp. należy odczekać, aż produkt ostygnie.
2. Przed pozostawieniem produktu do przechowywania należy zawsze odczekać, aż ostygnie.
3. Podczas transportu lub na czas przechowywania produktu należy zawsze zakładać ostonę transportową na ostrze.
4. Należy używać wyłącznie części zamiennych i akcesoriów zalecanych przez producenta.
5. Należy regularnie sprawdzać i konserwować produkt. Naprawę produktu należy zlecić wyłącznie autoryzowanemu serwisowi lub wykwalifikowanemu specjalistce.
6. Gdy produkt nie jest używany, należy go przechowywać w miejscu niedostępnym dla dzieci.
7. W przypadku zużycia się szczotki węglowej użytkownik może się udać do punktu obsługi posprzedażnej w celu wymiany szczotki na nową.



6. PIŁA DO PRZYCINANIA

SZKOLENIE

Przed przystąpieniem do obsługi urządzenia należy zapoznać się z instrukcją obsługi.

6.1 OSTRZEŻENIA DOTYCZĄCE BEZPIECZEŃSTWA OBSŁUGI URZĄDZENIA

OSTRZEŻENIE!

Niniejszy produkt nie został tak skonstruowany, aby zapewnić ochronę przed porażeniem prądem w przypadku kontaktu z napowietrznymi liniami elektrycznymi! Dlatego nie należy go używać w pobliżu linii kablowych, elektrycznych lub telefonicznych. Należy zachować minimalną odległość 10 m od wszelkich linii elektrycznych.

ODRZUT

OSTRZEŻENIE!

Uważać na odrzut! Odrzut może prowadzić do niebezpiecznej utraty kontroli nad produktem i spowodować poważne lub śmiertelne obrażenia użytkownika bądź innych osób znajdujących się w pobliżu! Należy zawsze zachowywać czujność, ponieważ odrzut obrotowy i odrzut przez zakleszczenie są głównymi zagrożeniami związanymi z użytkowaniem produktu i główną przyczyną większości wypadków!

1. Odrzut to nagły ruch produktu do tyłu / do góry, występujący, gdy łańcuch (na końcu prowadnicy) zetknie się z kłodą lub drewnem bądź gdy łańcuch ulegnie zacięciu.
2. W przypadku odrzutu produkt reaguje w sposób nieprzewidywalny i może spowodować poważne obrażenia u użytkownika lub osób postronnych.
3. Dzięki podstawowej wiedzy na temat odrzutu element zaskoczenia można ograniczyć lub całkowicie wyeliminować. Nagłe zaskoczenie jest przyczyną większości wypadków.
4. Przed przystąpieniem do korzystania z produktu należy uważnie przeczytać wszystkie ostrzeżenia dotyczące bezpieczeństwa i instrukcje obsługi.

Aby uniknąć odrzutu:

- Nigdy nie pracować z luźnym, mocno rozciągniętym lub mocno zużytym łańcuchem.
- Zawsze używać łańcucha o niskim odbiciu.
- Zapewnić poprawne napięcie łańcucha.
- Upewnić się, że łańcuch jest poprawnie naostrzony.
- Nie piłować końcówką prowadnicy łańcucha. - Ciąć z prowadnicą ustawioną pod płaskim kątem.
- Zawsze trzymać produkt mocno obiema rękami.

PRZYCINANIE

1. Urządzenie należy zawsze trzymać obiema rękami za powierzchnie chwytne i tylny uchwyt. Nigdy nie używać produktu tylko jedną ręką.
2. Utrzymywać pewny chwyt, obejmując uchwyty kciukami i palcami. Pewny chwyt pomoże ograniczyć odrzut i zachować kontrolę nad urządzeniem.
3. Urządzenie należy zawsze trzymać pod kątem nie większym niż 60° od poziomu. W przeciwnym razie bezpieczna obsługa nie będzie możliwa.
4. Nigdy nie stawać bezpośrednio pod piwowaną gałęzią. Przedmioty mogą spadać inaczej, niż się spodziewano. Zawsze ustawiać się z dala od spadających gałęzi.
5. Trzymać inne osoby z dala od końcówki tnącej urządzenia, w bezpiecznej odległości od obszaru roboczego. Zachować minimalną odległość 10 m od osób postronnych.



OSTRZEŻENIE! Nigdy nie wchodzić na drzewo, aby je przyciąć! Nie stawać na drabinach, platformach, kłodach ani w żadnej innej pozycji, która może spowodować utratę równowagi lub kontroli nad produktem! Podczas przycinania drzew ważne jest, aby nie wykonywać cięcia wzdłuż głównej gałęzi lub pnia, dopóki nie odcięto gałęzi znajdującej się dalej, aby zmniejszyć ciężar! Zapobiega to zdarciu kory z głównej gałęzi.

6. Podczas korzystania z produktu nigdy nie należy stawać na drabinie ani innym niestabilnym podłożu. Niepewna pozycja



stwarza zagrożenia.



OSTRZEŻENIE! Niniejszy produkt nie został tak skonstruowany, aby zapewnić ochronę przed porażeniem prądem w przypadku kontaktu z napowietrznymi liniami elektrycznymi! Dlatego nie należy go używać w pobliżu linii kablowych, elektrycznych lub telefonicznych. Należy zachować minimalną odległość 10 m od wszelkich linii elektrycznych!

7. Produktu należy używać wyłącznie na bezpiecznym podłożu. Trzymać produkt po prawej stronie ciała. Należy regularnie zmieniać pozycję roboczą i uwzględnić przerwy na odpoczynek podczas pracy.
8. Nie używać produktu z całkowicie wyciągniętymi ramionami ani nie próbować ciąć w trudno dostępnych miejscach.
9. Podczas pracy z produktem należy wywierać na niego mocny i stały nacisk. Nie próbować przeciskać produktu przez drewno. Należy pozwolić, aby narzędzie tnące wykonywało pracę, wykorzystując zęby chwytające do wywarcia minimalnego nacisku.
10. Należy zachować ostrożność, gdy dotrze się do końca cięcia. Waga produktu może się nieoczekiwanie zmienić w miarę odcinania się od drewna. Może to spowodować obrażenia nóg i stóp. Należy zawsze usunąć produkt z cięcia drewna, gdy jest on uruchomiony.

UWAGA: Łańcuch musi pracować z pełną prędkością, zanim wejdzie w kontakt z drewnem.

Cienkie gałęzie można odciąć jednym cięciem. Aby zapobiec odtamywaniu się gałęzi i jej wyginaniu, należy ją odciąć na kilka kawałków.

Grube gałęzie: podczas odcinania większych gałęzi konieczne jest wykonanie trzech cięć.

1. Najpierw należy wykonać cięcie od dołu, poza miejscem, w którym zamierza się odciąć gałąź. Cięcie powinno przebiegać od jednej trzeciej do połowy gałęzi.
2. Odciąć gałąź od góry, na zewnątrz, na tej samej wysokości, na której nacięto gałąź od dołu.
3. Na koniec należy odciąć pień jednym czystym cięciem od góry do dołu.
4. Warto uszczelnić nacięcie odpowiednim środkiem.

UWAGA: Należy regularnie usuwać gałęzie leżące na podłożu, aby uniknąć ryzyka potknięcia się. Należy regularnie sprawdzać poziom oleju i w razie potrzeby go uzupełniać. Wyłączyć zasilanie i odłączyć urządzenie od źródła zasilania, gdy odchodzi się od produktu.

- Urządzenie należy sprawdzić przed użyciem oraz po upuszczeniu lub innych uderzeniach w celu zidentyfikowania wszelkich istotnych uszkodzeń lub wad.
- Nie używać urządzenia w pozycji, która może spowodować zbliżenie się jakiegokolwiek jego części do napowietrznych linii elektrycznych w odległości mniejszej niż 10 m.
- Podczas wykonywania typowych czynności sekatorem mogą wystąpić zagrożenia, których należy unikać; należy trzymać osoby postronne z dala podczas obsługi sekatora. - Należy uważać na spadające gałęzie lub te, które odbijają się po uderzeniu w ziemię. Gałęzie należy usuwać partiami; nie należy pracować w niebezpiecznych miejscach.
- Podczas pracy z urządzeniem należy utrzymywać stabilną pozycję i równowagę, a także korzystać z dostarczonej uprząży. Nigdy nie stawać bezpośrednio pod piętowaną gałęzią. Przedmioty mogą spadać inaczej, niż się spodziewano. Należy zawsze ustawiać się z dala od spadających gałęzi.

OSTRZEŻENIE!

- Nigdy nie wchodzić na drzewo, aby je przyciąć! Nie stawać na drabinach, platformach, kłodach ani w żadnej innej pozycji, która może spowodować utratę równowagi lub kontroli nad produktem! Podczas przycinania drzew ważne jest, aby nie wykonywać cięcia wzdłuż głównej gałęzi lub pnia, dopóki nie odcięto gałęzi znajdującej się dalej, aby zmniejszyć ciężar! Zapobiega to zardziuciu kory z głównej gałęzi!
- Niniejszy produkt nie został tak skonstruowany, aby zapewnić ochronę przed porażeniem prądem w przypadku kontaktu z napowietrznymi liniami elektrycznymi! Dlatego nie należy go używać w pobliżu linii kablowych, elektrycznych lub telefonicznych. Należy zachować minimalną odległość 10 m od wszelkich linii elektrycznych.
- Należy regularnie usuwać gałęzie leżące na podłożu, aby uniknąć ryzyka potknięcia się. Należy regularnie sprawdzać poziom oleju i w razie potrzeby go uzupełniać. Wyłączyć zasilanie i odłączyć urządzenie od źródła zasilania, gdy odchodzi się od produktu.
- Podczas pracy należy zachować stabilność i równowagę. Produkt należy zawsze mocować do uprząży. Nie wolno go nosić tylko w rękach!



6.2 KONSERWACJA

Jeśli przewód zasilający jest uszkodzony, musi zostać wymieniony przez producenta, jego serwisanta lub podobnie wykwalifikowaną osobę, aby uniknąć zagrożenia. Jeśli konieczna jest wymiana szczotek węglowych, musi wykonać to wykwalifikowany specjalista ds. napraw (zawsze wymieniać dwie szczotki w tym samym czasie). Aby zapewnić długie i niezawodne działanie produktu, należy regularnie przeprowadzać następujące czynności konserwacyjne. Prace serwisowe i czyszczenie sekatora oraz demontaż osłon można wykonywać wyłącznie po wyłączeniu silnika i odłączeniu wtyczki od źródła zasilania.

1. Należy regularnie sprawdzać, czy nie występują oczywiste usterki, takie jak luźny, przemieszczony lub uszkodzony łańcuch i prowadnica, luźne mocowania oraz zużyte lub uszkodzone elementy.
2. Sprawdzić, czy pokrywki i osłony są nieuszkodzone i poprawnie zamontowane. Przed użyciem sekatora należy przeprowadzić niezbędną konserwację lub naprawę.
3. Jeśli piła łańcuchowa ulegnie awarii, mimo zachowania należytej staranności podczas produkcji i testowania, naprawę powinien wykonywać autoryzowany specjalista.
4. Nie czyścić sekatora, gdy jest uruchomiony.
5. Upewnić się, że wszystkie elementy mocujące (śruby, nakrętki itp.) są zawsze dokręcone, aby można było bezpiecznie pracować z sekatorem.
6. Sekator należy często sprawdzać pod kątem oznak zużycia. Zużyte lub uszkodzone części należy wymienić.
7. Sekator należy zawsze przechowywać w suchym miejscu. Aby zapewnić długą żywotność urządzenia, wszystkie części śruby należy wyczyścić, a następnie naoliwić.
8. Sekator należy czyścić szczotką lub szmatką. Do usuwania zabrudzeń nie należy używać rozpuszczalników ani wody.
9. Elementem podlegającym największemu zużyciu jest łańcuch piły. Dlatego też należy regularnie sprawdzać stan łańcucha i jego mocowania. – Jeśli łańcuch piły jest zużyty lub stępiony, należy go niezwłocznie wymienić lub naostrzyć. – Jeśli sekator zaczyna nadmiernie drgać, oznacza to, że łańcuch piły lub prowadnica nie zostały poprawnie wyważone albo uległy odkształceniu w wyniku uderzeń. W takim przypadku elementy należy naprawić lub wymienić. Przed przystąpieniem do regulacji lub wymiany łańcucha piły i prowadnicy należy odłączyć urządzenie od zasilania.
10. Należy używać narzędzi użytkowych dla danego produktu i upewnić się, że są one w dobrym stanie.
11. Regularne i odpowiednie czyszczenie pomoże zapewnić bezpieczne użytkowanie i przedłużyć okres użytkowania produktu. Niewłaściwa konserwacja skraca żywotność produktu. Usunięcie lub modyfikacja elementów bezpieczeństwa może spowodować poważne uszkodzenia produktu!
12. W przypadku zużycia się szczotki węglowej użytkownik może się udać do punktu obsługi posprzedażnej w celu wymiany szczotki na nową.

JAK NAOSTRZYĆ ŁAŃCUCH PIŁY

1. Ostrzenie łańcucha należy zlecić wykwalifikowanemu serwisowi lub naostrzyć go samodzielnie przy użyciu odpowiedniego zestawu do ostrzenia. Należy również przestrzegać instrukcji ostrzenia dołączonych do zestawu do ostrzenia.
2. Różnica wysokości między zębem a grzbietem to głębokość cięcia. Podczas ostrzenia łańcucha należy uwzględnić następujące czynniki: – kąt pilnika, – kąt cięcia, – pozycję pilnika, – średnicę pilnika okrągłego, – głębokość pilnika.
3. Aby naostrzyć łańcuch, należy wykonać następujące czynności: · Włóż rękawice ochronne. · Upewnić się, że łańcuch jest poprawnie napięty. · Włącz hamulec łańcucha, aby zablokować łańcuch na prowadnicy.
4. Użyć pilnika do łańcucha o średnicy 1,1 raza większej niż głębokość zęba tnącego. Upewnić się, że 20% średnicy pilnika znajduje się nad górną płytą frezu.
5. Ostrzyć pilnikiem pod kątem prostym do prowadnicy i pod kątem 25° do kierunku ruchu.
6. Spitować każdy ząb tylko od wewnątrz do zewnątrz. Najpierw spitować jedną stronę łańcucha, a następnie odwrócić piłę i powtórzyć czynność.
7. Każdy ząb należy ostrzyć tak samo, wykonując taką samą liczbę ruchów.
8. Wszystkie długości frezów powinny być równe. Wysokość ogranicznika głębokości należy sprawdzać co 5 ostrzeń. Jeśli ograniczniki głębokości są również przycinane, konieczne jest przywrócenie pierwotnego profilu.
9. Do sprawdzenia wysokości ogranicznika głębokości należy użyć odpowiedniego przyrządu pomiarowego. Przyrządy pomiarowe są dostępne u większości renomowanych sprzedawców narzędzi.



7. CZĘŚCI ZAMIENNE I ZESTAWIENIE MATERIAŁÓW

7.1 WIDOK ROZŁOŻONY

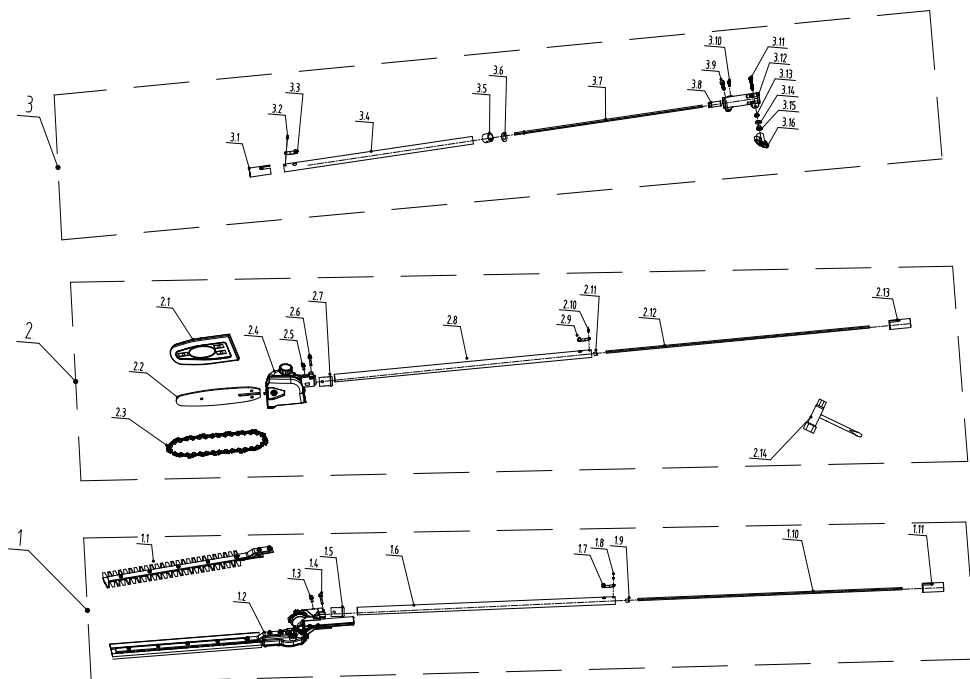

7.2 ZESTAWIENIE MATERIAŁÓW PRODUKTU

1	Zestaw nożyc do żywopłotu na wysięgniku
1.1	Zestaw noży
1.2	Główica nożyc do żywopłotu na wysięgniku
1.3	Śruba imbusowa
1.4	Śruba imbusowa
1.5	Złącze
1.6	Zespót rury
1.7	Zacisk sprężynowy
1.8	Nit półrurowy z płaską główką
1.9	Zacisk giętkiego wata
1.10	Giętki wata

1.11	Rura
2	Zespót pilarki na wysięgniku
2.1	Ostona ostrza
2.2	Płytka prowadząca
2.3	Łańcuch pily
2.4	Zespót pilarki na wysięgniku
2.5	Śruba z gniazdem sześciokątnym
2.6	Śruba z gniazdem sześciokątnym
2.7	Złącze
2.8	Zespót wysięgnika
2.9	Zacisk sprężynowy

2.10	Nit półrurowy z łbem płaskim
2.11	Zacisk elastyczny wata
2.12	Wata elastyczna
2.13	Rura
2.14	Klucz nasadowy
3	Zespót wysięgnika
3.1	Wysięgnik
3.2	Nit półrurowy z łbem płaskim
3.3	Zacisk sprężynowy
3.4	Zespót wysięgnika
3.5	Żelazny pierścień



3.6	Płytką pozycjonującą
3.7	Waż elastyczny
3.8	Złącze
3.9	Śruba z gniazdem sześciokątnym

3.10	Śruba z łbem sześciokątnym
3.11	Śruba z łbem sześciokątnym
3.12	Złącze wału

3.13	Podkładka
3.14	Podkładka płaska
3.15	Nakrętka sześciokątna
3.16	Pokrętło

7.3 GROŹNE OKOLICZNOŚCI: KWESTIE KRYTYCZNE

Problemy	Rozwiązania
Urządzenie dymi podczas pracy	Natychmiast zatrzymać urządzenie, a następnie skontaktować się z centrum serwisowym

8. ROZWIĄZYWANIE PROBLEMÓW



NIEBEZPIECZEŃSTWO! Ryzyko obrażeń w wyniku porażenia prądem.
Przed przystąpieniem do rozwiązywania problemów należy wyłączyć produkt.

Problemy	Prawdopodobne przyczyny	Rozwiązania
Narzędzie nie uruchamia się	Przycisk zasilania znajduje się w pozycji OFF (Wyłącz)	Nacisnąć przetącznik bezpieczeństwa, a następnie przycisk Włącz/Wyłącz
	Awaria elektroniki	Skontaktować się z działem obsługi posprzedażnej
	Głowica narzędzia lub wysięgnik nie są całkowicie wsunięte	Mocno wsunąć głowicę narzędzia lub wysięgnik do korpusu
Narzędzie nie osiąga pełnej mocy	Otwory wentylacyjne są zablokowane	Wyczyścić otwory wentylacyjne



Problemy	Prawdopodobne przyczyny	Rozwiązania	
Nadmierne drgania lub hałas	Śruby/nakrętki są poluzowane	Dokręcić śruby/nakrętki	
	Awaria mechaniczna	Skontaktować się z działem obsługi posprzedażnej	
	NOŻYCE DO ŻYWOPŁOTÓW		
	Ostrze jest stępione/uszkodzone	Wymienić ostrze na nowe	
	PILARKA		
	Łańcuch nie jest odpowiednio napięty	Wyregulować napięcie łańcucha	
	Łańcuch jest tępy/uszkodzony	Naostrzyć łańcuch lub wymienić go na nowy	
	Gałąź nie jest przyłożona do ostrogi pilarki	Zmienić pozycję i przyłożyć ostrogę do gałęzi podczas cięcia. W miarę możliwości należy utrzymywać głowicę pilarki w pozycji pionowej (w razie potrzeby użyć systemu regulacji kąta)	
Słabe wyniki cięcia	NOŻYCE DO ŻYWOPŁOTÓW		
	Ostrze jest stępione/uszkodzone	Wymienić ostrze na nowe	
	Przekroczono zdolność cięcia	Należy przestrzegać maksymalnej zdolności cięcia narzędzia (20 mm)	
	Występuje zbyt duże tarcie	Nasmarować ostrze specjalnym smarem	
	PILARKA		
	Łańcuch jest tępy/uszkodzony	Naostrzyć łańcuch lub wymienić go na nowy	
Słabe wyniki cięcia	Łańcuch nie jest nasmarowany	Sprawdzić, czy olej sptywa poprawnie	
		Sprawdzić, czy zbiornik na olej jest pusty, i w razie potrzeby go uzupełnić. Sprawdzić, czy otwór smarujący nie jest zablokowany, i w razie potrzeby go wyczyścić.	
	Łańcuch nie jest odpowiednio napięty	Wyregulować napięcie łańcucha	
	Łańcuch znajdował się po niewłaściwej stronie	Zapoznać się z instalacją	
	Łańcuch jest zbyt napięty	Łańcuch musi dać się łatwo przesuwają ręcznie (test należy przeprowadzić w rękawiczkach i z akumulatorem odłączonym od urządzenia).	



Problemy	Prawdopodobne przyczyny	Rozwiązania
PILARKA		
Łańcuch pilarki szybko się zużywa	Łańcuch uderzył o ziemię	Nie wolno dotykać ziemi pilarką łańcuchową, ponieważ szybko się zużywa
	Łańcuch nie smaruje się podczas cięcia	Należy zawsze sprawdzić, czy w zbiorniku znajduje się wystarczająca ilość oleju.

9. UTYLIZACJA I RECYKLING



To oznaczenie wskazuje, że tego produktu nie należy utylizować razem z innymi odpadami z komunalnymi w całej UE. Aby zapobiec możliwym szkodom dla środowiska lub zdrowia ludzkiego wynikającym z niekontrolowanej utylizacji odpadów, należy utylizować je w sposób odpowiedzialny, aby promować zrównoważone ponowne wykorzystanie zasobów materialnych. Aby zwrócić używane urządzenie, należy skorzystać z systemów zwrotu i odbioru lub skontaktować się ze sprzedawcą, u którego produkt został zakupiony. Mogą oni przekazać ten produkt do bezpiecznego dla środowiska recyklingu.

10. GWARANCJA

10.1 GWARANCJA STERWINS

Produkty STERWINS zostały zaprojektowane zgodnie ze standardami jakości najbardziej wymagających produktów konsumenckich. Niniejsza gwarancja sprzedaży obejmuje okres 3 lat od daty zakupu produktu (w tym ustawową gwarancję zgodności i gwarancję handlową – z wyłączeniem dodatkowej gwarancji ustawowej obowiązującej lokalnie). Niniejsza gwarancja obejmuje wszelkie wady materiałowe i produkcyjne: brakujące części i elementy oraz uszkodzenia powstałe w normalnych warunkach użytkowania. Naprawa i wymiana części nie przedłużają okresu obowiązywania oryginalnej gwarancji. Użytkownik musi być w stanie przedstawić dowód zakupu tego produktu oraz datę zakupu. Zakres gwarancji jest ograniczony do wartości tego produktu.

10.2 WYŁĄCZENIA W GWARANCJI

Normalne zużycie i elementy eksploatacyjne

- Komponenty podlegające normalnemu zużyciu, w tym m.in.:
- głowica tnąca i drut tnący (ścieranie w wyniku użytkowania);
- pokrywy ochronne (zadrapania, pęknięcia niezwiązane z wadą produkcyjną);
- uchwyty i przetaczniki (zużycie spowodowane regularnym użytkowaniem);
- przewody zasilające i wtyczki (skręcanie, cięcie, zgniatanie);
- łożyska i plastikowe wsporniki narażone na tarcie.

Niewłaściwe użycie i nieprzestrzeganie instrukcji.

Gwarancja nie obejmuje uszkodzeń powstałych w wyniku:

- użytkowania niezgodnego z zaleceniami producenta (np. cięcie niezamierzonych materiałów, takich jak gałęzie, metalowe druty, kamienie);
- nadmiernego lub długotrwałego użytkowania bez przestrzegania niezbędnych okresów odpoczynku;
- przeciążania silnika poprzez przepychanie urządzenia przez gęstą trawę lub próby cięcia nieodpowiednich przedmiotów;
- niewłaściwego połączenia elektrycznego (np. użycie z nieodpowiednim przedłużaczem lub zasilaczem sieciowym niezgodnym ze specyfikacją);
- niewłaściwego przechowywania (np. długotrwałego narażenia na wilgoć, nadmiernego ciepła).

Wszelkie prace wykonywane przez osoby nieupoważnione powodują unieważnienie gwarancji. Dotyczy to:

- napraw przeprowadzonych przez osoby trzecie nieautoryzowane przez producenta;
- wszelkich modyfikacji lub zmian w urządzeniu, w tym wymiany części na nieoryginalne;
- otwierania silnika, obwodów elektrycznych lub jakichkolwiek części nieprzeznaczonych do obsługi przez użytkownika.



Szkody wypadkowe i środowiskowe

Gwarancja nie obejmuje uszkodzeń powstałych w wyniku:

- uderzenia, upuszczenia lub niewłaściwej obsługi (np. uderzenie w ścianę, upuszczenie urządzenia);
- narażenia na ekstremalne warunki pogodowe (np. mróz, wysokie temperatury, nadmierna wilgotność, deszcz);
- utlenienia spowodowanego niewłaściwym przechowywaniem;
- pożaru, powodzi lub jakichkolwiek klęsk żywiołowych.

→ Produkt jest przeznaczony wyłącznie do użytku domowego. Jakiegokolwiek profesjonalne lub intensywne użytkowanie (np. konserwacja komercyjnych terenów zielonych) powoduje unieważnienie gwarancji.

- uszkodzenia powstałe podczas transportu produktu, jeśli nie został on odpowiednio zapakowany lub zabezpieczony;
- problemy spowodowane niewłaściwym przechowywaniem, w tym długotrwałe narażenie na wilgoć, rdzę lub nagromadzenie pozostałości roślinnych;
- uszkodzenia wynikające z problemów z zasilaniem, w szczególności przepięć, zwarć lub użycia nieodpowiedniego generatora, nie są objęte gwarancją.

10.3 GWARANCJA HANDLOWA

Produkty Adeo Services zostały zaprojektowane i zbudowane z myślą o zapewnieniu wysokiej jakości działania do użytku domowego. Użytkowanie profesjonalne i komercyjne nie jest objęte gwarancją handlową.

Jeśli produkt okaże się wadliwy w okresie gwarancji handlowej, w warunkach normalnego użytkowania, poprawnej instalacji i konserwacji produktu(-ów), dystrybutor jest odpowiedzialny za jego naprawę lub wymianę. W przypadku niedostępności produktu lub części niezbędnej do poprawnego działania produktu, dystrybutor zobowiązuje się do jej wymiany na część o równoważnych właściwościach i poziomach wydajności.

Terytorium / zasięg geograficzny:

Gwarancja handlowa dotyczy wyłącznie produktów zakupionych w sklepach Adeo Services Group (lista sklepów znajduje się na stronie Adeo.com). W przypadku jakichkolwiek pytań dotyczących warunków stosowania gwarancji w przypadku zakupu dokonanego poza sklepem Adeo Services Group należy zapoznać się ze szczegółowymi warunkami dystrybutora. Miejsce zastosowania gwarancji handlowej musi być identyczne z miejscem zakupu produktu.

Metoda wdrożenia:

Gwarancja handlowa Adeo Services obowiązuje w sposób następujący:

posiadanie dowodu zakupu lub dostawy, takiego jak oryginalna faktura z datą zakupu. Należy pamiętać, że gwarancja handlowa Adeo Services wchodzi w życie z końcem ustawowego okresu gwarancyjnego (którego czas trwania zależy od kraju zakupu produktu). Należy pamiętać, że bez wspomnianego dowodu wszelkie wykonane prace będą podlegały wycenieniu, która musi zostać zaakceptowana przez klienta przed jakąkolwiek interwencją. Należy zachować dowód zakupu lub potwierdzenie dostawy.

Gwarancja handlowa pozostaje ważna wyłącznie w kraju zakupu produktu. Innymi słowy, ma ona zastosowanie tylko w kraju, w którym produkt został zakupiony. W przeciwnym razie należy skontaktować się ze sprzedawcą w kraju pochodzenia zakupionego produktu, który rozpatrzy roszczenie gwarancyjne indywidualnie dla każdego przypadku.

Gwarancja handlowa ma zastosowanie wyłącznie, jeśli produkt jest zamontowany i używany zgodnie z instrukcjami montażu i użytkowania dostarczonymi przez Adeo Services, nawet podczas montażu. Zapis ten ma to zastosowanie niezależnie od tego, czy produkt został zamontowany przez profesjonalistę, czy przez samego klienta. Produkt należy zwrócić jako odpowiednio wyczyszczony i poddany konserwacji zgodnie z wytycznymi dostarczonymi przez firmę Adeo Services.



ВСТУП

Дякуємо за те, що обрали цей пристрій. Наша компанія розробляє та виготовляє продукцію та докладає всіх зусиль для того, щоб забезпечити її відмінну якість відповідно до вимог користувачів.



ВАЖЛИВО!
УВАЖНО ПРОЧИТАЙТЕ ІНФОРМАЦІЮ ПЕРЕД ВИКОРИСТАННЯМ.
ЗБЕРЕЖІТЬ ПОСІБНИК ДЛЯ ПОДАЛЬШОЇ ДОВІДКИ

УВАГА! ДЛЯ ТОГО, ЩОБ НАЛАШТУВАННЯ, ЕКСПЛУАТАЦІЯ ТА ОБСЛУГОВУВАННЯ ЦЬОГО ПРИСТРОЮ НЕ ВИКЛИКАЛИ ЖОДНИХ ПРОБЛЕМ, РЕКОМЕНДОВАНО УВАЖНО ПРОЧИТАТИ ЦЕЙ ПОСІБНИК ДО ПОЧАТКУ РОБОТИ З ПРИСТРОЄМ. ЗВЕРТАЙТЕ УВАГУ НА ОСНОВНІ ЗАСТЕРЕЖЕННЯ ЩОДО ТЕХНІКИ БЕЗПЕКИ В ЦЬОМУ ПОСІБНИКУ Й ЗБЕРІГАЙТЕ ПОСІБНИК ДЛЯ ПОДАЛЬШОГО ВИКОРИСТАННЯ.

1. ПРИЗНАЧЕННЯ ДОДАТКОВИХ НАСАДОК ТА ПОДОВЖУВАЧА ДЛЯ КУЦЮРИЗА STERWINS

Цей пристрій призначений для використання виключно надворі; за будь-яких обставин заборонено використовувати його в приміщеннях. Цей електричний тример/куцюроріз призначений для підстригання трави та усунення бур'янів у саду при температурі навколишнього середовища від 0 °C до 30 °C. Функціональні насадки (акумуляторні ножиці для підрізання живоплоту, штангова пила та подовжувач) можуть використовуватися з силовою головою EBC-2lN1.1 для монтажу в якості акумуляторних ножиць для підрізання живоплоту та штангової пили.

Після розкриття упакування переконайтеся, що пристрій укомплектовано всім необхідним приладдям (якщо таке передбачено). Якщо пристрій пошкоджено або він має будь-які дефекти, поверніть його постачальнику, не використовуючи. Якщо ви передаєте цей інструмент для використання іншим особам, також передайте їм цей посібник з експлуатації.

Зверніть увагу, що наше обладнання не призначене для комерційного, професійного та промислового використання. Якщо його буде використано для вирішення завдань комерційних, професійних та промислових підприємств або з іншою подібною метою, гарантію на обладнання буде скасовано. Цей пристрій розроблено для експлуатації протягом 5 років (очікуваний строк служби).

Функціональні насадки (акумуляторні ножиці для підрізання живоплоту, секатор і подовжувач) можуть використовуватися з силовою насадкою 2026R09P17-0003 мотококси та куцюроріза для монтажу в якості акумуляторних ножиць для підрізання живоплоту та секатора.

2. ЗАГАЛЬНІ ЗАСТЕРЕЖЕННЯ З ТЕХНІКИ БЕЗПЕКИ ПІД ЧАС РОБОТИ З ЕЛЕКТРОІНСТРУМЕНТОМ



ОБЕРЕЖНО! Ознайомтеся з усіма застереженнями техніки безпеки, інструкціями, ілюстраціями й технічними даними, що надаються з цим електроінструментом.

Недотримання всіх зазначених нижче інструкцій може призвести до ураження електричним струмом, пожежі та (або) серйозних травм.

Усі застереження та інструкції необхідно зберігати для подальшого використання

Термін «електроінструмент» у попередженнях означає інструмент із живленням від мережі (дротовий) або від акумулятора (бездротовий).

2.1 ТЕХНІКА БЕЗПЕКИ В ЗОНІ ВИКОНАННЯ РОБІТ

- Робоча зона має бути чистою та добре освітленою.** Безлад або погане освітлення в робочій зоні часто стають причиною нещасних випадків.
- Забороняється користуватися електроінструментом у вибухонебезпечній атмосфері – наприклад, такій, яка містить легкозаймисті рідини, гази або пил.** Під час роботи електроінструменти утворюють іскри, які можуть призвести до займання пилу або випарів.
- Працюючи з електроінструментом, слідкуйте, щоб у робочій зоні не було дітей і сторонніх спостерігачів.** Відволікаючись, можна втратити контроль над ситуацією.



2.2 ЕЛЕКТРИЧНА БЕЗПЕКА

- a. **Вилки електроінструмента мають відповідати розетці.** Заборонено модифікувати вилку будь-яким чином. **Не використовуйте жодні перехідники для роботи із заземленими електроінструментами.** Немодифіковані вилки й розетки зменшують ризик ураження електричним струмом.
- b. **Уникайте контакту частин тіла із заземленими поверхнями, наприклад трубами, радіаторами, варильними панелями та холодильниками.** У разі заземлення тіла збільшується ризик ураження електричним струмом.
- c. **Електроінструмент необхідно захищати від потрапляння крапель дощу та вологи.** Це збільшує ризик ураження електричним струмом.
- d. **Не допускайте використання шнура не за призначенням.** Ніколи не використовуйте шнур живлення для перенесення, перетягування електроінструмента або виймання вилки з розетки. Тримайте шнур подалі від джерел тепла, мастил, гострих країв або рухомих частин. Пошкоджені або заплутані шнури збільшують ризик ураження електричним струмом.
- e. **Працюючи з електроінструментом надворі, використовуйте відповідний подовжувач.** Використання подовжувача, призначеного для зовнішніх робіт, зменшує ризик ураження електричним струмом.
- f. **Якщо вкрай необхідно працювати з електроінструментом у вологому середовищі, використовуйте розетку, оснащену пристроєм диференційного захисту.** Використання ПЗВ зменшує ризик ураження електричним струмом.

2.3 ІНДИВІДУАЛЬНА ТЕХНІКА БЕЗПЕКИ

- a. **Під час роботи з електроінструментом будьте уважні, дивіться, що ви робите, і керуйтеся здоровим глуздом.** Не використовуйте електроінструмент, якщо ви втомилися або перебуваєте під впливом медичних або наркотичних препаратів чи алкоголю. Навіть миттєва неуважність під час роботи з електроінструментом може призвести до важкої травми.
- b. **Використовуйте засоби індивідуального захисту.** Завжди надягайте захисні окуляри. Використання у відповідних умовах таких захисних засобів, як протипиловий респіратор, нековзне захисне взуття, шолом-каска та навушники, допоможе зменшити ризик травмування.
- c. **Запобігайте випадковому запуску обладнання.** Перш ніж під'єднати інструмент до джерела живлення та (або) акумулятора, піднімати або переносити його, переконайтеся, що вимикач перебуває в положенні «вимкнено». Якщо переносити електроінструмент, тримаючи палець на перемикачі живлення, або під'єднувати його до джерела живлення, коли перемикач живлення встановлено в положення «вмикнено», це може призвести до травмування.
- d. **Перш ніж увімкнути живлення електроінструмента, приборіть регульовальний клин або гайковий ключ, якщо ви його використовуєте.** Запираючі клин або гайковий ключ, приєднаний до рухомих частин електроінструмента, ви ризикуєте отримати травму.
- e. **Не намагайтеся дотягнутися до цілі.** Завжди зберігайте стійке положення тіла й тримайте рівновагу. Це дає змогу краще керувати електроінструментом у разі виникнення непередбачуваних ситуацій.

- f. **Одягайтеся належним чином.** Не надягайте вільний одяг або прикраси. Волосся, одяг та рукавиці мають бути на безпечній відстані від рухомих частин. Вільний одяг, прикраси або довге волосся можуть потрапити в рухоми частини інструмента.
- g. **Якщо надавати пристрої для пиловловлення та видалення пилу, їх потрібно під'єднати та використовувати належним чином.** Використання пристрою для збирання пилу може зменшити небезпеку, пов'язану з пилом.
- h. **Якщо ви часто користуєтеся інструментом і вважаєте, що добре знайомі з усіма нюансами, це не є підставою для того, щоб ігнорувати правила техніки безпеки.** Недбалі дії можуть за якусь мить спричинити тяжкі травми.

2.4 ВИКОРИСТАННЯ ЕЛЕКТРОІНСТРУМЕНТА ТА ЗАСТЕРЕЖНІ ЗАХОДИ

- a. **Не докладайте силу до електроінструмента.** Використовуйте належний електроінструмент відповідно до потреби. Правильно підібраний електроінструмент допоможе краще та безпечніше виконати роботу зі швидкістю, яка для нього передбачена.
- b. **Не користуйтеся електроінструментом, якщо його неможливо ввімкнути або вимкнути за допомогою вимикача.** Усі електроінструменти, якими неможливо керувати за допомогою перемикача, становлять небезпеку й потребують ремонту.
- c. **Перш ніж здійснювати будь-які регулювання, замінювати приладдя або передавати інструмент на зберігання, від'єднати вилку від джерела живлення та (або) вийміть акумулятор з електроінструмента, якщо це можливо.** Такі запобіжні заходи безпеки зменшують ризик випадкового запуску електроінструмента.
- d. **Коли електроінструмент не використовується, тримайте його далі від дітей.** Не дозволяйте працювати з електроінструментом людям, які не знайомі з особливостями його роботи або не прочитали ці інструкції. Електроінструменти становлять небезпеку в руках недосвідчених користувачів.
- e. **Здійсніть планове технічне обслуговування електроінструмента та приладдя.** Перевіряйте його щодо розладнання чи блокування рухомих частин, а також будь-яких обставин, які можуть вплинути на роботу інструмента. У разі пошкодження електроінструмент слід здати в ремонт, перш ніж користуватися ним. Часто нещасні випадки трапляються внаслідок неналежного технічного обслуговування електроінструментів.
- f. **Різальне приладдя необхідно загострювати та тримати в чистоті.** Належним чином доглянуті різальні інструменти з гострими різальними краями рідше блокуються та ними легше керувати.
- g. **Електроінструмент, приладдя, насадки та ін. слід використовувати відповідно до цих інструкцій, беручи до уваги умови роботи та поставлене завдання.** Використання електроінструмента не за призначенням може стати причиною виникнення небезпечних ситуацій.
- h. **Рукоятки та поверхні для тримання мають бути сухими й чистими, без слідів жиру та мастила.** Якщо рукоятки та поверхні для захоплення є слизькими, це завжди безпечно працювати з інструментом і керувати ним у неочікуваних ситуаціях



2.5 СЕРВІСНЕ ОБСЛУГОВУВАННЯ

Сервісне обслуговування електроінструмента має здійснювати кваліфікований спеціаліст із ремонту, який використовує виключно ідентичні змінні деталі. Це гарантуватиме безпеку під час обслуговування інструмента.

2.6 ЗАГАЛЬНІ ПОПЕРЕДЖЕННЯ ЩОДО АКУМУЛЯТОРНИХ НОЖИЦЬ ДЛЯ ПІДРІЗАННЯ ЖИВОПЛОТУ

- a. Не використовуйте куцюріз у несприятливих погодних умовах.
- b. Тримайте всі електричні дроти подалі від зони різання.
- c. Носіть захист для слуху.
- d. Тримайте куцюріз тільки за ізольовані ручки.
- e. Тримайте всі частини тіла подалі від леза.
- f. Під час видалення застряглого матеріалу переконайтесь, що всі перемикачі вимкнені.
- g. Переносьте куцюріз за ручку з зупиненим лезом.
- h. Під час транспортування або зберігання використовуйте кожух для леза.

2.7 ДОДАТКОВІ ПОПЕРЕДЖЕННЯ ЩОДО ПODOВЖЕНИХ АКУМУЛЯТОРНИХ НОЖИЦЬ ДЛЯ ПІДРІЗАННЯ ЖИВОПЛОТУ.

- a. **Завжди використовуйте захист для голови, працюючи з подовженими акумуляторними ножицями для підрізання живоплоту над собою.** Падіння обрізків може призвести до серйозних травм.
- b. **Під час роботи з подовженими акумуляторними ножицями для підрізання живоплоту, тримайте їх обома руками.** Тримайте подовжені акумуляторні ножиці для живоплоту обома руками, щоб уникнути втрати контролю.
- c. **Щоб зменшити ризик ураження електричним струмом, ніколи не використовуйте подовжені акумуляторні ножиці для підрізання живоплоту поблизу ліній електропередач.** Контакт з лініями електропередач або використання поблизу них може призвести до серйозних травм або ураження електричним струмом, що може призвести до смерті.

2.8 ДОДАТКОВІ ПОПЕРЕДЖЕННЯ З ТЕХНІКИ БЕЗПЕКИ ДЛЯ ШТАНГОВИХ АКУМУЛЯТОРНИХ НОЖИЦЬ ДЛЯ ПІДРІЗАННЯ ЖИВОПЛОТУ

- a. Тримайте руки та ноги подалі від різальних пристроїв, особливо під час увімкнення виробу.
- b. Не намагайтесь захопити або видалити обрізки під час роботи виробу. Видаляйте обрізки тільки коли виріб вимкнено й від'єднано від електромережі.
- c. Під час роботи з виробом завжди забезпечуйте безпечне та надійне робоче положення.
- d. Регулярно перевіряйте різальний пристрій на наявність пошкоджень і в разі пошкодження негайно відремонтуйте його.
- e. Не перевантажуйте пристрій.
- f. Негайно перевірте, якщо виріб починає аномально вібрувати. Надмірна вібрація може призвести до травм.
- g. Вимкніть виріб, якщо різальний пристрій заблоковано. Відключіть пристрій від електроживлення та усуньте причину заміщення. Перед наступним використанням виробу перевірте різальний пристрій на наявність пошкоджень.

- h. Дотримуйтесь інструкцій з технічного обслуговування та ремонту цього виробу. Ніколи не вносьте жодних змін у конструкцію виробу. Інформація про технічне обслуговування та ремонт наведена в цьому керівництві по збірці і експлуатації.
 - i. Ви маєте знати як швидко зупинити виріб в екстрених випадках.
 - j. Не піддавайте впливу дощу. Не експлуатуйте виріб, якщо живопліт мокрий.
 - k. Використовуйте виріб тільки при денному або хорошому штучному освітленні.
 - l. У результаті тривалого користування пристроєм користувач зазнає впливу вібрацій, які можуть викликати комплекс станів під загальною назвою «вібраційна хвороба» — наприклад, можуть білішати пальці. Крім того, іноді виникають такі захворювання, як синдром зап'ястного каналу. Щоб зменшити ризик під час використання цього продукту обов'язково надягайте захисні рукавиці та тримайте руки в теплі. Симптоми вібраційної хвороби включають будь-яку комбінацію наведених нижче ознак. Поколювання та оніміння пальців; зниження чутливості; втрата сили в руках; побіління пальців із наступним почервонінням та болісними відчуттями після відновлення кровотоку (особливо на холоді та за умов підвищеної вологості, і частіше за все, спочатку лише на кінчиках). У разі появи таких симптомів негайно зверніться до лікаря.
 - m. Використовуйте тільки подовжувачі для зовнішнього застосування, виконані з ПВХ звичайної міцності з площею поперечного перерізу не менше 1,5 мм2 для подовжувачів довжиною до 15 метрів і 2,5 мм2 для подовжувачів довжиною понад 15 метрів, але менше 40 метрів.
 - n. Перевірте живопліт і куцюрі на наявність сторонніх предметів, наприклад, дряганих огорож і прихованої проводки.
 - o. Використовуйте пристрій захисного відключення зі струмом спрацьовування 30 мА або менше.
 - p. Тримайте акумуляторні ножиці для підрізання живоплоту належним чином, наприклад, обома руками, якщо передбачено дві рукоятки.
 - q. Ці акумуляторні ножиці для підрізання живоплоту призначені для використання на рівні землі, а не на драбині або будь-якій іншій нестійкій опорі.
 - r. Перед початком роботи з акумуляторними ножицями для підрізання живоплоту користувач повинен переконавшись, що всі рухомі елементи (наприклад, подовжений вал і поворотний елемент), за наявністю, знаходяться в заблокованому положенні.
 - s. Регулярно проводьте технічне обслуговування будь-якого механізму зупинки з регулюванням.
- ## **2.9 ПРАВИЛА ТЕХНІКИ БЕЗПЕКИ ПРИ РОБОТІ З СЕКАТОРОМ**
- a. Не використовуйте апарат, якщо оператор втомлений, хворий або перебуває під впливом алкоголю чи інших наркотичних або психотропних речовин.
 - b. Вилки електроінструмента мають відповідати розетці. Вилки повинні підключатися до розеток із параметрами, зазначеними на етикетці.
 - c. Зупиняйте роботу, коли відчуваєте втому або виснаження. Робіть регулярні перерви для відновлення сил і часто змінюйте робочу позу. Навіть миттєва неуважність під час роботи з виробом може призвести до важкої травми.
 - d. Не наближайте будь-які частини вашого тіла до пиляльного



ланцюга. Не виймайте розрізаний матеріал і не тримайте матеріал, що розрізується під час руху пиляльного ланцюга. Під час видалення застряглого матеріалу переконайтеся, що вимикач вимкнений. Навіть миттєва неуважність під час роботи з виробом може призвести до важкої травми.

- e. Тримайте виріб тільки за ізольовані поверхні, оскільки пиляльний ланцюг може зачепити приховану проводку або власний шнур. Пиляльні ланцюги, що контактують з дротом під напругою, можуть призвести до того, що відкриті металеві частини виробу опиняться під напругою і можуть уразити оператора електричним струмом.
- f. Тримайте кабель подалі від зони різання. Під час експлуатації кабель може бути прихований у куцах, і може бути випадково перерізаний різальним полотном.
- g. Тримайте всі частини тіла подалі від пиляльного ланцюга під час роботи виробу. Перед запуском виробу переконайтеся, що пиляльний ланцюг ні з чим не контактує. Хвилинна неуважність під час роботи з виробом може призвести до того, що ваш одяг або тіло зачепиться за пиляльний ланцюг.
- h. Завжди тримайте виріб обома руками за рукоятку та м'який захват. Тримання виробу лише однією рукою або за частини, не передбачені для цього, підвищує ризик травми, і цього завжди слід уникати.
- i. Носіть захисні окуляри та засоби захисту органів слуху. Носіть протиковзне взуття, а також одяг, що щільно прилягає до тіла. Рекомендується додаткове захисне спорядження для захисту голови, рук, ніг і стоп. Належний захисний одяг зменшить ризик отримання травм від уламків, що відлітають, або випадкового контакту з пиляльним ланцюгом.
- j. Не працюйте виробом по деревах. Експлуатація виробу по дереву може призвести до травмування.
- k. Завжди зберігайте правильну опору і працюйте з виробом тільки стоячи на твердій, надійній і рівній поверхні. Слизькі або нестійкі поверхні, як-от драбини, можуть призвести до втрати рівноваги або контролю над виробом.
- l. Переносьте виріб за м'який захват у вимкненому стані, тримаючи його подалі від тіла. Під час транспортування або зберігання виробу завжди встановлюйте чохол напрямної шини. Правильне поводження з виробом зменшить ймовірність випадкового контакту з рухомих пиляльним ланцюгом.
- m. Дотримуйтеся інструкцій щодо змащування, натягу ланцюга та заміни приладдя. Неправильно натягнутий або змащений ланцюг може або зламатися або збільшити ймовірність віддачі.
- n. Рукоятки мають бути сухими й чистими, не мати слідів жиру й мастила. Забруднені мастилом рукоятки слизькі й призводять до втрати контролю.
- o. Ріжте тільки деревину. Не використовуйте виріб не за призначенням. Наприклад: не використовуйте виріб для різання пластику, цегли або недрев'яних будівельних матеріалів. Експлуатація виробу для інших операцій, що не відповідають її призначенню, може спричинити небезпечні ситуації.
- p. Звертайте увагу на державні та місцеві правила. Державні та місцеві правила можуть обмежувати використання цього виробу. 16. Використовуйте тільки запасні напрямні шини та пиляльні ланцюги, рекомендовані виробником або еквівалентні запчастини. Використання несанкціонованого різального приладдя може призвести до травм і пошкодження майна.
- q. Перед використанням виробу, а також після будь-якого удару або падіння, перевірте його на наявність ознак зносу або

пошкоджень і відремонтуйте за необхідності.

- g. Перед зберіганням секатора виконайте роботи з очищення та технічного обслуговування.
- s. Відрегулюйте глибину різання відповідно до товщини заготовки. З-під заготовки повинно бути видно менше, ніж повний зубець лека. Оброблювану деталь слід зафіксувати на стійкій платформі або закріпити іншим зручним способом. Тримати деталь рукою або притискати її до тіла незручно. Нестійке положення може спричинити втрату контролю.
- t. Під час транспортування та зберігання використовуйте транспортний чохол, щоб захистити апарат під час транспортування та запобігти втраті пального, пошкодженню або травмуванню.
- u. Відрегулюйте швидкість холостого ходу так, щоб різальне приладдя не оберталося на холостому ходу двигуна.

2.10 ПРИЧИНИ ТА ЗАПОБІГАННЯ ОПЕРАТОРОМ ВІДДАЧІ

Віддача може виникнути, коли ніс або кінчик напрямної шини торкається предмета, або коли деревина наближається і затискає пиляльний ланцюг під час пропилу. У деяких випадках контакт кінчика з деревиною може спричинити раптову зворотну реакцію, коли напрямна шина піднімається вгору і повертається назад до оператора.

Защемлення пиляльного ланцюга у верхній частині напрямної шини може призвести до швидкого повернення напрямної шини назад до оператора. Будь-яка з цих реакцій може призвести до втрати контролю над пилюю, що може спричинити серйозні травми. Не покладайтеся виключно на вбудовані в пилу захисні пристрої. Як користувач виробу, ви повинні вжити певних заходів, щоб забезпечити себе від нещасних випадків і травм під час виконання робіт з різання. Віддача є результатом неправильного використання інструмента та/або некоректної послідовності виконання дій та неправильних умов роботи, її можна уникнути, дотримуючись належних заходів безпеки, як зазначено нижче.

1. Тримайте виріб обома руками міцним захватом, обхопивши рукоятки виробу великими пальцями і всією кистю, і розташуйте тіло й руки так, щоб протистояти силі віддачі. Оператор може контролювати силу віддачі, якщо було вжито належних заходів безпеки. Не відпускайте виріб.
2. Не намагайтеся дотягнутися до цілі. Це допомагає запобігти ненавмисному контакту наконечника та забезпечує кращий контроль над виробом в непередбачуваних ситуаціях.
3. Використовуйте тільки запасні шини та ланцюги, рекомендовані виробником. Неправильна заміна шин і ланцюгів може призвести до поломки ланцюга та/або віддачі.
4. Дотримуйтеся інструкцій виробника щодо заточування та обслуговування пиляльного ланцюга. Зменшення висоти глибиноміра може призвести до збільшення віддачі.

2.11 ЗАГЛУШЕННЯ ВІБРАЦІЇ ТА ШУМУ

Для зниження впливу шуму та вібрації обмежуйте час роботи, використовуйте режими з низьким рівнем вібрації й шуму та носіть засоби індивідуального захисту. Зверніть увагу на такі моменти, щоб звести до мінімуму ризики впливу вібрації та шуму:

- a. Використовуйте прилад лише відповідно до його призначення та цих указівок.
- b. Переконайтеся, що прилад у належному стані.
- c. Використовуйте правильне прикладне обладнання для приладу та переконайтеся, що воно в хорошому стані.
- d. Міцно тримайтеся за ручки / відповідну поверхню.
- e. Доглядайте за приладом відповідно до інструкції і



змащуйте його (у разі необхідності).

- f. Сплануйте свій робочий графік, щоб розтягнути використання інструменту з високою вібрацією на триваліший час.

2.12 ДІЇ У РАЗІ НАДЗВИЧАЙНОЇ СИТУАЦІЇ

Ознайомтеся з особливостями використання цього пристрою, прочитавши цей посібник з експлуатації. Запам'ятайте інструкції з техніки безпеки та дотримуйтеся їх буквально. Це допоможе уникнути ризиків і небезпек.

- Будьте завжди уважними під час експлуатації цього пристрою, так щоб можна було своєчасно виявити та усунути ризики. Своєчасне втручання може попередити серйозні травми людей і пошкодження майна.
- При виникненні будь-яких несправностей вимкніть пристрій і від'єднайте його від мережі електроживлення. Перш ніж знову використовувати виріб, зверніться до кваліфікованого фахівця, щоб він перевіряв його і, за необхідності, відремонтував.

2.13 ЗАЛИШКОВІ РИЗИКИ



Навіть якщо ви експлуатуйте цей пристрій із дотриманням усіх вимог щодо безпеки, все одно залишаються потенційні ризики травмування та пошкодження. Описані нижче види небезпек можуть виникнути у зв'язку з конструкцією та проектом пристрою:

- Дефекти, що впливають на здоров'я і є результатом вібрації, якщо пристрій використовується впродовж тривалих періодів або їм неправильно керують чи не обслуговують його належним чином.
- Травми й пошкодження майна через зламані прикладні різальні інструменти або раптовий удар непомічених предметів під час експлуатації.
- Небезпека травм і пошкодження майна через предмети, що летять.

2.14 СИМВОЛИ ПРОДУКТУ



ОБЕРЕЖНО! Усі знаки безпеки на виробі повинні бути чистими й розбірливими. Якщо знаки безпеки відсутні або нерозбірливі, їх необхідно замінити, звернувшись до відділу післяпродажного обслуговування місцевого постачальника.

	Відповідність європейським стандартам: цей символ означає, що прилад відповідає застосовним директивам Європейського союзу та пройшов випробування на відповідність таким директивам.
	Відповідність технічним регламентам України
	Перед початком експлуатації пристрою прочитайте та засвойте всі застереження та інструкції з техніки безпеки.

	Відходи електричного обладнання забороняється викидати разом із побутовими відходами. Віддавайте на вторинне перероблення у відповідні заклади. Відомості щодо таких пунктів прийому можна отримати в місцевих урядових установах або в магазинах роздрібної торгівлі.
	Гарантований рівень акустичної потужності (проведено випробування згідно з вимогами Директиви 2000/14/EC, виправлення 2005/88/EC).
	Використовуйте засоби для захисту органів слуху
	Використовуйте засоби для захисту органів зору.
	Завжди використовуйте засоби захисту органів слуху
	Використовуйте засоби для захисту голови й зору
	Використовуйте міцне, нековзке взуття
	Використовуйте захисні рукавички
	Тримайте руки далі від різального полотна
	Не піддавайте впливу дощу
	Негайно відключіть від мережі електроживлення у разі, якщо шнур живлення пошкодився або заплутався
	Тримайтеся на безпечній відстані від ліній електропередач
	Вимкніть виріб і від'єднайте його від мережі електроживлення перед збиранням, чищенням, регулюванням, технічним обслуговуванням, зберіганням і транспортуванням
	Правильний напрямок різальних зубців
	Контакт з наконечником може призвести до різкого руху напрямної шини вгору та назад. Це може призвести до серйозних травм користувача



	Слід уникати контакту наконечника напрямної шини з будь-якими предметами
	Завжди тримайте секатор двома руками
	Не працюйте з секатором однією рукою

	Керівництво по збірці і експлуатації підлягає переробці
	Цей пристрій підлягає вторинній переробці. Якщо його більше не можна використовувати, будь ласка, віднесіть його на утилізацію утилізаційний центр.

2.15 СИМВОЛИ В ЦЬОМУ ПОСІБНИКУ

	Тип і джерело небезпеки: недотримання цього застереження може призвести до фізичних ушкоджень або смерті.
	Тип і джерело небезпеки: цей символ указує на те, що результатом недотримання відповідного застереження може стати пошкодження приладу чи іншого майна та шкідливий вплив на навколишнє середовище.
	Примітка: Цей символ позначає важливу інформацію, яка сприяє кращому розумінню особливостей використання пристрою.

3. ТЕХНІЧНІ ДАНІ

Модель	EMT-3ACC.1
Вага нетто (кг)	3,5 кг
Вага брутто (кг)	5,4 кг
ФРЕЗЕР	
Модель	EMT-3ACC.1A
Живлення:	1200W
Напруга	220–240 В - 50 Гц
Рівень IP	IPX0
Номинальна швидкість (No=XXXMin ⁻¹)	2000 різ/хв
Довжина різальної шини	46,8 cm
Макс. довжина зрізання	42,5 cm
Максимальний діаметр зрізання (відстань між зубцями)	24 mm
Регулювання кута нахилу (кількість положень + максимальне/мінімальне значення)	12 положень від 0° до 175°
Рівень акустичної потужності (гарантований)	97 dB(A)
Вимірний рівень акустичної потужності L _м (dB(A))	93,3 dB(A)



Невизначеність $K_{\text{ин}}$ (dB(A))	3 dB(A)
Вимірний рівень звукового тиску $L_{\text{рп}}$ (dB(A))	86 dB(A)
Невизначеність $K_{\text{рп}}$ (dB(A))	3 dB(A)
Рівень вібрації	Передня рукоятка: 1,771 м/с ² Задня рукоятка: 1,876 м/с ²
Похибка	K=1,5 м/с ²
ШТАНГОВА ПИЛА	
Модель	EMT-3ACC.1C
Живлення:	1200W
Напруга	220–240 В ~ 50 Гц
Рівень IP	IPX0
Номінальна швидкість ланцюга	10,8 м/с
Номінальна швидкість (No=XXXMin ⁻¹)	8600 min ⁻¹
Макс. різальна здатність	20 cm
Рекомендована різальна здатність	15 cm
Крок ланцюга	9,52 мм (3/8 дюйма)
Кількість ланок приводу	33
Калібр (мм)	1,27 mm
Провідна зірочка (кількість зубців)	6
Об'єм оливного бака	120 мл
Рекомендований ланцюг	0,050x33DL
Рекомендована шина	AM08-33-507P
Стандартна довжина шини	254 mm
Рекомендована довжина шини	254 mm
Довжина напрямної	254 mm
Рівень акустичної потужності (гарантований)	105 dB(A)
Вимірний рівень акустичної потужності $L_{\text{ин}}$ (dB(A))	101,8 dB(A)
Невизначеність $K_{\text{ин}}$ (dB(A))	3 dB(A)
Вимірний рівень звукового тиску $L_{\text{рп}}$ (dB(A))	93 dB(A)
Невизначеність $K_{\text{рп}}$ (dB(A))	3 dB(A)
Рівень вібрації	Передня рукоятка: 2,328 м/с ² Задня рукоятка: 2,294 м/с ²
Похибка	K=1,5 м/с ²
ПОВОДЖУВАЧ	
Модель	EMT-3ACC.1B
Довжина	55 cm



Значення показників шуму були визначені відповідно до норм випробувань на шум, наведених у стандарті EN 62841-14-88, з використанням основних стандартів EN ISO 3744 і EN ISO 1991. Рівні інтенсивності звуку для користувача можуть перевищувати XX дБ(A), тому необхідні заходи для захисту органів слуху. Указані загальні значення вібрації та вказані значення рівня шуму були виміряні відповідно до стандартного методу тестування й можуть бути використані для порівняння різних виробів; Заявлені загальні значення вібрації та заявлені значення шуму також можуть бути використані для попередньої оцінки впливу.

ОБЕРЕЖНО! Рівень вібрації при фактичному використанні апарата може відрізнятись від заявлених загальних показників залежно від способів використання.

ОБЕРЕЖНО! Для показників рівня вібрації потрібно визначити застережні заходи для захисту користувача за результатом оцінювання впливу в реальних умовах роботи (беручи до уваги всі етапи робочого циклу, наприклад, час вимикання інструмента й час його роботи в холостому режимі на додаток до часу запуску).

4. ЗБИРАННЯ



ОБЕРЕЖНО! Використовувати можна лише пристрій, який було попередньо повністю зібрано! Не використовуйте частково зібраний пристрій або такий, який було зібрано з пошкоджених деталей! Дотримуйтеся покрокових інструкцій щодо збирання, використовуючи подані ілюстрації для полегшення цього процесу!

4.1 РОЗПАКУВАННЯ

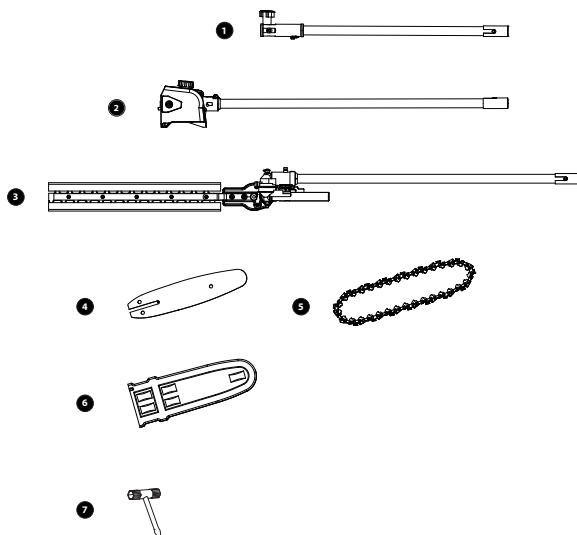

1. Подовжувач
2. Насадка штангової пили
3. Насадка акумуляторних ножиць для підрізання живоплоту
4. Напрямна шина
5. Пиляльний ланцюг.
6. Кришка напрямної шини
7. Торцевий гайковий ключ

Інструкції з розпакування:

- Під час розпакування надягайте рукавиці.
- Не використовуйте для розпакування різак, ніж, пилу та інші подібні інструменти.
- Тримайте інструмент виключно за рукоятку.
- Зберігайте коробку для подальшого використання (транспортування та зберігання).
- Тримайте посібник з експлуатації в сухому місці для подальшого користування.



5. ФРЕЗЕР

5.1 НАВЧАННЯ

Ознайомтеся з інструкцією з експлуатації перед початком роботи з обладнанням

5.2 ПІДГОТОВКА

1. АКУМУЛЯТОРНІ НОЖИЦІ ДЛЯ ПІДРІЗАННЯ ЖИВОПЛОТУ МОЖУТЬ СПРИЧИНИТИ СЕРЙОЗНІ ТРАВМИ. Уважно прочитайте інструкцію для правильного використання, підготовки, технічного обслуговування, запуску та зупинки акумуляторних ножиць для підрізання живоплоту. Ознайомтеся з усіма елементами керування та правилами експлуатації акумуляторних ножиць для підрізання живоплоту.
2. Ніколи не дозволяйте дітям користуватися акумуляторними ножицями для підрізання живоплоту.
3. Остерігайтеся повітряних ліній електропередач.
4. Уникайте роботи інструмента поблизу людей, особливо дітей.
5. Одягайтеся належним чином! Не носіть вільний одяг або ювелірні прикраси, які можуть потрапити в рухомі частини. Рекомендується використовувати міцні рукавички, не слизьке взуття та захисні окуляри. 6. Якщо різальний механізм удариться об чужорідні предмети або якщо акумуляторні ножиці для підрізання живоплоту запускаються з незвичайним шумом чи вібрацією, негайно вимкніть джерело живлення та зачекайте, доки ножиці зупиняться. Від'єднайте шнур живлення від мережі та виконайте наведені нижче дії: – перевірте, чи немає пошкоджень; – перевірте та затягніть будь-які ослаблені деталі; – замініть або відремонтуйте будь-які пошкоджені деталі на деталі з еквівалентними технічними характеристиками

5.3 ЕКСПЛУАТАЦІЯ

1. Цей виріб не можна використовувати для інших цілей, окрім описаних в цій інструкції. Уважно дотримуйтесь усіх наведених інструкцій.
2. Зупиніть виріб і від'єднайте шнур живлення від електромережі перед очищенням або усуненням засмічення, перевіркою, технічним обслуговуванням або експлуатацією виробу, регулюванням робочого положення різального пристрою, залишенням виробу без нагляду.
3. Перед початком роботи переконайтеся, що виріб правильно розташований у призначеному робочому положенні. Не використовуйте цей виріб на сходинах або драбині.
4. Під час роботи з виробом завжди слідкуйте за тим, щоб робоче положення було безпечним і надійним.
5. Не використовуйте виріб з пошкодженням або надмірно зношеним різальним пристроєм.
6. Під час використання виробу завжди слідкуйте за тим, щоб були встановлені усі рукаятки та кожухи. Ніколи не намагайтеся використовувати дефектний виріб або виріб з несанкціонованими змінами.
7. Завжди працюйте з виробом, оснащеним двома рукаятками, обома руками.
8. Завжди звертайте увагу на своє оточення і будьте уважні до можливих небезпек, про які ви можете не знати через шум від роботи виробу.

5.4 ТЕХНІЧНЕ ОБСЛУГОВУВАННЯ ТА ЗБЕРІГАННЯ

Якщо необхідно замінити шнур живлення, задля уникнення небезпеки це має зробити виробник або його представник. Якщо потрібно замінити вугільні щітки, доручіть це кваліфікованому спеціалісту з ремонту (завжди замінюйте дві щітки одночасно).

1. Коли виріб зупиняють для обслуговування, огляду або зберігання, потрібно вимкнути виріб, від'єднати його від джерела живлення та переконатися, що всі рухомі частини повністю зупинилися. Зачекайте, доки виріб охолоне, перш ніж виконувати будь-який огляд, регулювання тощо.
2. Перш ніж поміщати виріб для зберігання, обов'язково дочекайтеся, доки він охолоне.
3. Під час транспортування або зберігання виробу завжди встановлюйте транспортувальний кожух різального полотна.
4. Використовуйте тільки оригінальні деталі й додаткове приладдя для заміни.
5. Регулярно перевіряйте та обслуговуйте виріб. Доручайте ремонт виробу лише авторизованому сервісному центру або аналогічному кваліфікованому спеціалісту.
6. Коли виріб не використовується, зберігайте його в недоступному для дітей місці.
7. У разі вичерпання ресурсу вугільної щітки, споживач може звернутися до центру післяпродажного обслуговування для заміни.



6. ПИЛА ДЛЯ ОБРІЗКИ

НАВЧАННЯ

Ознайомтеся з інструкцією з експлуатації перед початком роботи з обладнанням.

6.1 ПОПЕРЕДЖЕННЯ З ТЕХНІКИ БЕЗПЕКИ ПІД ЧАС ЕКСПЛУАТАЦІЇ

ОБЕРЕЖНО!

Цей виріб не передбачає захисту від ураження електричним струмом у разі контакту з повітряними лініями електропередач! Не використовуйте виріб поблизу кабельних, електричних або телефонних ліній. Дотримуйтесь мінімальної відстані 10 м до всіх електричних ліній.

ВІДДАЧА

ОБЕРЕЖНО!

Остерігайтеся віддачі! Віддача може призвести до небезпечної втрати контролю над виробом і спричинити серйозні або смертельні травми оператора або будь-кого, хто стоїть поруч! Завжди будьте напоготові, адже оберտальна віддача та віддача у разі защемлення є основними небезпеками під час експлуатації виробу та основною причиною більшості нещасних випадків!

1. Віддача — це раптовий рух виробу назад/вгору, що відбувається, коли ланцюг (наконечник пиляльної шини) контактує з поліном або деревиною, або коли ланцюг заклинює.
2. У разі виникнення віддачі виріб реагує непередбачувано і може завдати серйозних травм оператору або стороннім особам.
3. Маючи базове розуміння «віддачі», елемент несподіванки можна зменшити або усунути. Раптова несподіванка сприяє більшості нещасних випадків.
4. Перед початком експлуатації цього виробу уважно прочитайте всі попередження з техніки безпеки та інструкції з експлуатації.

Щоб уникнути віддачі:

- Ніколи не працюйте з ослабленим, сильно розтягнутим або дуже зношеним ланцюгом.
- Завжди використовуйте ланцюг з низькою віддачею
- Переконайтеся, що ланцюг правильно натягнутий.
- Переконайтеся, що ланцюг заточений належним чином.
- Забороняється пиляти кілочком напрямної штанги. Пиляння з напрямною шиною під прямим кутом.
- Завжди міцно тримайте виріб обома руками.

ОБРІЗКА

1. Завжди міцно тримайте виріб обома руками за поверхню захвату та задню рукоятку. Ніколи не тримайте цей виріб лише однією рукою.
2. Тримайте рукоятку міцно, обхопивши її великими та середніми пальцями. Міцний хват допоможе вам зменшити «віддачу» і зберегти контроль над виробом.
3. Завжди тримайте виріб під кутом не більше 60° від горизонтального рівня. В іншому разі безпечна експлуатація неможлива.
4. Ніколи не ставайте безпосередньо під гілкою, яку ви відпилюєте. Об'єкти можуть падати не так, як очікувалося. Завжди ставайте так, щоб не заважати падінню обрізків.
5. Запобігайте знаходженню інших людей біля різального кінця виробу та тримайте їх на безпечній відстані від робочої зони. Дотримуйтесь мінімальної відстані 10 м до інших осіб.



ОБЕРЕЖНО! Ніколи не залазьте на дерево для обрізки! Не стійте на драбинах, платформах, колодах або в будь-якому положенні, яке може призвести до втрати рівноваги або контролю над виробом! Під час обрізки дерев важливо не робити зріз врівень з основною гілкою або стовбуром, доки ви не відріжете гілку з країв, щоб зменшити її вагу! Це запобігає відшаруванню кори від основного елемента.

6. Ніколи не ставайте на драбину або іншу нестійку опору під час роботи з виробом. Небезпечне положення становить небезпеку.



ОБЕРЕЖНО! Цей виріб не передбачає захисту від ураження електричним струмом у разі контакту з повітряними лініями електропередач! Не використовуйте виріб поблизу кабельних, електричних або телефонних ліній. Дотримуйтеся мінімальної відстані 10 м до всіх електричних ліній!

7. Використовуйте виріб тільки стоячи міцно на ногах. Тримайте виріб з правого боку від себе. Регулярно змінюйте робоче положення та сплануйте періоди відпочинку під час роботи.
8. Не працюйте з виробом, повністю витягнувши руки і не намагайтеся різати гілки у важкодоступних місцях.
9. Під час роботи з виробом виконуйте міцне та рівномірне натискання. Не намагайтеся проштовхнути виріб крізь деревину, різальний пристрій має виконати різання, використовуючи затискні зубці з мінімальним тиском на важіль.
10. Будьте обережні, доходячи до кінця розрізу. Вага виробу може несподівано змінюватися в міру того, як він відрізує гілку від основної частини. Можливі травми ніг та ступень. Завжди виймайте виріб з деревини, що відрізується, під час роботи.

ПРИМІТКА. Ланцюг має працювати на повній швидкості до контакту з деревиною.

Тонкі гілки Тонкі гілки можна обрізати за один раз. Щоб запобігти відколюванню та викривленню гілки, її слід розрізати на кілька частин.

Товсті гілки Під час різання великих гілок необхідно зробити три зрізи.

1. Спочатку надріжте гілку знизу поза тим місцем, де ви збираєтесь її відрізати. Зріз має проходити від однієї третини до половини гілки
2. Надріжте гілку зверху назовні на тій самій висоті, на якій гілка була обрізана зверху.
3. Нарешті, відріжте залишок одним чистим зрізом зверху вниз.
4. Можна заклеїти місце відрізу відповідним засобом.

ПРИМІТКА. Регулярно прибирайте гілки на землі, щоб уникнути небезпеки спотикання. Регулярно перевіряйте рівень оливи та за необхідності доливайте її. Вимикайте живлення та від'єднуйте виріб від електромережі, коли залишаєте його.

- Прилад слід перевіряти перед використанням, а також після падіння або інших ударів, щоб виявити будь-які значні пошкодження або дефекти.
- Не використовуйте апарат в будь-якому положенні, яке може призвести до наближення будь-якої частини до повітряних ліній електропередач ближче ніж на 10 м.
- Уникайте небезпеки, з якими можна зіткнутися під час роботи з секатором під час виконання типових операцій, а також не допускайте перебування сторонніх осіб поруч під час експлуатації виробу. Остерігайтеся падаючих гілок або гілок, що відскакують після удару об землю, в небезпечних місцях відріжуйте ці гілки по частинах.
- Під час роботи зберігайте стійкість і рівновагу, зокрема використовуйте ремені безпеки, що входять до комплексу поставки. Ніколи не стійте безпосередньо під гілкою під час розпилювання. Об'єкти можуть падати не так, як очікувалося. Завжди ставайте так, щоб не заважати падінню гілок.

ОБЕРЕЖНО!

- Ніколи не залазьте на дерево для обрізки! Не стійте на драбинах, платформах, колодах або в будь-якому положенні, яке може призвести до втрати рівноваги або контролю над виробом! Під час обрізки дерев важливо не робити зріз врівень з основною гілкою або стовбуром, доки ви не відріжете гілку з країв, щоб зменшити її вагу! Це запобігає відшаруванню кори від основного елемента!
- Цей виріб не передбачає захисту від ураження електричним струмом у разі контакту з повітряними лініями електропередач! Не використовуйте виріб поблизу кабельних, електричних або телефонних ліній. Дотримуйтеся мінімальної відстані 10 м до всіх електричних ліній
- Регулярно прибирайте гілки на землі, щоб уникнути небезпеки спотикання. Регулярно перевіряйте рівень оливи та за необхідності доливайте її. Вимикайте живлення та від'єднуйте виріб від електромережі, коли залишаєте його.
- Під час експлуатації слід твердо стояти на ногах і підтримувати баланс. Завжди прикріплюйте виріб до ременів безпеки. Не носіть виріб лише руками!

6.2 ТЕХНІЧНЕ ОБСЛУГОВУВАННЯ

Якщо кабель живлення пошкоджений, його має замінити виробник, його сервісний спеціаліст або фахівець з аналогічною кваліфікацією, щоб уникнути небезпеки. Якщо потрібно замінити вугільні щітки, доручіть це кваліфікованому спеціалісту з ремонту (завжди замінюйте дві щітки одночасно). Для забезпечення тривалої та надійної роботи регулярно виконуйте таке технічне обслуговування. Роботи з технічного обслуговування та чищення секатора, а також зняття захисних кожухів дозволяється виконувати тільки після вимкнення двигуна та від'єднання штепсельної вилки від електромережі.

1. Регулярно перевіряйте наявність очевидних дефектів, як-от ослаблення, зміщення або пошкодження ланцюга і напрямної шини, ослаблення кріплення, а також зношення або пошкодження компонентів.
2. Переконайтеся, що кришки та захисні кожухи не пошкоджені та правильно встановлені. Перед використанням секатора виконайте необхідне технічне обслуговування або ремонт.
3. Якщо, незважаючи на ретельне виготовлення та випробування, пиляльний ланцюг вийде з ладу, ремонт повинен здійснюватися уповноваженим спеціалістом.



4. Не чистьте секатор під час роботи.
5. Для безпечної роботи з секатором завжди переконайтеся, що всі елементи кріплення (гвинти, гайки тощо) затягнуті.
6. Часто перевіряйте секатор на наявність ознак зносу. Зношені або пошкоджені деталі слід замінювати.
7. Зберігайте секатор у сухому місці. Для забезпечення тривалого терміну служби всі деталі гвинтів слід очищати, а потім змащувати.
8. Очищуйте секатор щіткою або ганчіркою. Не використовуйте розчинники або воду для видалення бруду.
9. Компонентом, який піддається найбільшому зносу, є пиляльний ланцюг. Тому слід регулярно перевіряти стан пиляльного ланцюга та його кріплення. – Якщо пиляльний ланцюг зношений або затупився, його необхідно негайно замінити або заточити. – Якщо секатор зазнає надмірних вібрацій, це означає, що пиляльний ланцюг або напрямна шина були неправильно збалансовані або зазнали деформації внаслідок ударів. У цьому разі його необхідно відремонтувати або замінити. Перед регулюванням або заміною пиляльного ланцюга та напрямної шини відключіть вибір від електромережі.
10. Використовуйте правильне прикладне обладнання для приладу та переконайтеся, що воно в належному стані.
11. Регулярне і правильне чищення допоможе забезпечити безпечне використання і продовжити термін служби виробу. Неправильне обслуговування скоротить термін служби виробу. Видалення або модифікація компонентів безпеки може призвести до серйозних пошкоджень!
12. У разі вичерпання ресурсу вугільної щітки, споживач може звернутися до центру післяпродажного обслуговування для заміни.

ЯК ЗАТОЧИТИ ПИЛЯЛЬНИЙ ЛАНЦЮГ

1. Проведіть професійне заточування ланцюга в кваліфікованому сервісному центрі або заточіть його самостійно, використовуючи відповідний набір для заточування. Також дотримуйтесь інструкцій із заточування, що додаються до набору для заточування.
2. Різниця по висоті між зубцем і гребенем є налаштуванням глибини різання. Під час заточування пиляльного ланцюга необхідно враховувати такі моменти. – Кут нахилу напилка – Кут різання – Положення напилка – Діаметр круглого напилка – Глибина напилка
3. Щоб заточити ланцюг, виконайте наведені нижче дії. · Використовуйте захисні рукавички. · Переконайтеся, що ланцюг правильно натягнутий. · Увімкніть гальмо ланцюга, щоб зафіксувати ланцюг на шині.
4. Використовуйте ланцюговий напилек, діаметр якого в 1,1 рази перевищує глибину різального зубця. Переконайтеся, що 20 % діаметра напилка знаходиться над верхньою пластиною зубця.
5. Підпилюйте під кутом, перпендикулярним до шини, і під кутом 25° до напрямку руху.
6. Підпилюйте кожен зуб тільки з внутрішньої сторони у напрямку до зовнішньої. Спочатку обробіть напилком один бік ланцюга, потім поверніть пилу і повторіть процес.
7. · Заточуйте кожен зубець однаково, використовуючи однакову кількість рухів.
8. · Слідкуйте за тим, щоб довжина усіх зубців була однаковою. Перевіряйте висоту захисного глибиноміра через кожні 5 заточувань. Якщо глибиноміри також підрізані, необхідно відновити їх початковий профіль.
9. Для перевірки висоти глибиноміра використовуйте вимірвальний прилад. Пристрої для вимірювання глибини можна придбати у більшості визнаних продавців інструментів.



7. ЗАПАСНІ ЧАСТИНИ ТА СПЕЦИФІКАЦІЯ МАТЕРІАЛІВ

7.1 ДЕТАЛЬНЕ ЗОБРАЖЕННЯ

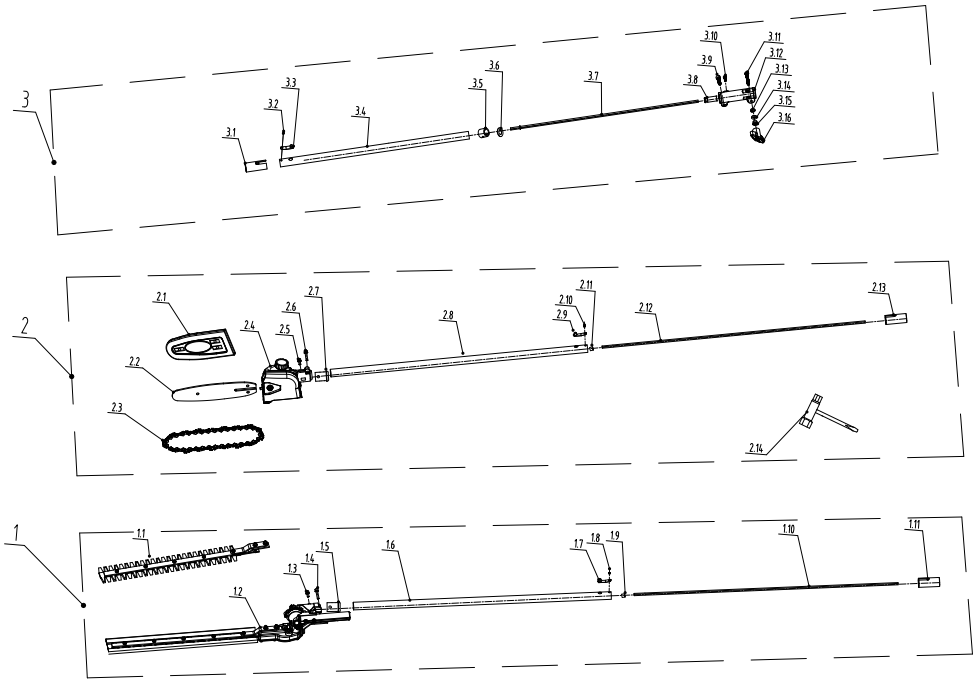

7.2 СПЕЦИФІКАЦІЯ ПРОДУКЦІЇ

1	Збірка кущоріза на штанзі
1.1	Комплект лез
1.2	Головка кущоріза на штанзі
1.3	Гвинт із внутрішнім шестигранником
1.4	Гвинт із внутрішнім шестигранником
1.5	З'єднувач
1.6	Збірка труби
1.7	Пружинна клипса
1.8	Напівтрубчастий заклепок з плоскою головкою
1.9	Затискач гнучкого валу
1.10	Гнучкий вал

1.11	Труба
2	Штангова пила в зборі
2.1	Футляр для різального полотна
2.2	Напрямна пластина
2.3	Пиляльний ланцюг:
2.4	Штангова пила в зборі
2.5	Гвинт із шестигранною головкою
2.6	Гвинт із шестигранною головкою
2.7	З'єднувач
2.8	Подовжувач у зборі
2.9	Пружинний затискач

2.10	Напівтрубчасті заклепки з плоскою головкою
2.11	Затискач гнучкого валу
2.12	Гнучкий вал
2.13	Труба
2.14	Головковий ключ
3	Подовжувач в зборі
3.1	ТРУБКИ
3.2	Напівтрубчасті заклепки з плоскою головкою
3.3	Пружинний затискач
3.4	Подовжувач у зборі
3.5	Залізне кільце



3.6	Позиціонуєча пластина
3.7	Гнучкий вал
3.8	З'єднувач
3.9	Гвинт із шестигранною головкою

3.10	Гвинт із шестигранною головкою
3.11	Гвинт із шестигранною головкою
3.12	Муфта вала

3.13	Шайба
3.14	Пласка шайба
3.15	Шестигранна контргайка
3.16	Ручка

7.3 СЕРЬОЗНІ НЕБЕЗПЕКИ: КРИТИЧНІ ПРОБЛЕМИ

Проблеми	Рішення
Під час роботи з пристрою виходить дим	Негайно припиніть використання апарата та зверніться до сервісного центру до сервісного центру

8. УСУНЕННЯ НЕСПРАВНОСТЕЙ



НЕБЕЗПЕЧНО! Ризик ураження електричним струмом.
Перед усуненням будь-яких несправностей вимкніть пристрій.

Проблеми	Можливі причини	Рішення
Інструмент не вмикається	Кнопка ввімкнення знаходиться в положенні OFF (вимкнено)	натисніть перемикач «Пуск» (3), а потім кнопку увімкнення/ввімкнення
	Несправність електронних компонентів	Зверніться до служби післяпродажного обслуговування
	Насадка інструмента або подовжувач вставлені не до кінця	Щільно вставте насадку інструмента або подовжувач в основний корпус
Пристрій не набирає повну потужність	Вентиляційні отвори заблоковані	Очистьте вентиляційні отвори



Проблеми	Можливі причини	Рішення
Надмірна вібрація/шум	Ослаблені болти (гайки)	Затягніть болти/гайки
	Механічна несправність	Зверніться до служби післяпродажного обслуговування
	ФРЕЗЕР	
	Різальне полотно затупилося/пошкоджене	Замініть підшву на нову
	ШТАНГОВА ПИЛА	
	Ланцюг не натягнутий належним чином	Перевірте натяг ланцюга
	Пиляльний ланцюг затупився/пошкоджений	Заточіть ланцюг або замініть на новий
	Гілка не притискається до зубців пилки	Під час різання змініть положення і притисніть зубці до гілки. Наскільки це можливо, намагайтеся тримати насадку ланцюгової пили у вертикальному положенні (за необхідності використовуйте систему регулювання кута нахилу)
Неналежні результати різання	ФРЕЗЕР	
	Різальне полотно затупилося/пошкоджене	Замініть підшву на нову
	Перевищення різальної здатності	Необхідно дотримуватися максимальної різальної здатності інструменту (20 мм)
	Занадто велике тертя	Змастіть різальне полотно спеціальним мастилом
	ШТАНГОВА ПИЛА	
	Пиляльний ланцюг затупився/пошкоджений	Заточіть ланцюг або замініть на новий
Неналежні результати різання	Ланцюг не змащується	Переконайтеся, що олива подається належним чином
		Перевірте, чи порожній масляний бак, за потреби долийте. Переконайтеся, що отвір для змащення не заблокований, при необхідності прочистьте його».
	Ланцюг не натягнутий належним чином	Перевірте натяг ланцюга
	Ланцюг встановлений не з того боку	Зверніться до інструкцій з монтажу
	Ланцюг занадто тугий	Ланцюг повинен легко рухатися рукою (виконуйте перевірку в рукавичках і з витягнутим акумулятором).



Проблеми	Можливі причини	Рішення
ШТАНГОВА ПИЛА		
Пилляний ланцюг швидко зношується	Ланцюг торкнувся землі	Ніколи не дозволяйте інструменту торкатися землі, адже це погіршує його стан дуже швидко
	Ланцюг не змащується під час різання	Завжди перевіряйте, чи достатньо оливи в баку.

9. УТИЛІЗАЦІЯ ТА ПЕРЕРОБКА



Це маркування означає, що цей продукт заборонено викидати з іншими побутовими відходами на всій території ЄС. Для запобігання можливої шкоди для навколишнього середовища або здоров'я людини від неконтрольованого усунування відходів утилізуйте його з відповідальністю для сприяння екологічно чистому повторному використанню матеріальних ресурсів. Щоб повернути свій зношений інструмент, використовуйте системи збирання й повернення або зверніться до продавця, у якого ви придбали пристрій. Вони можуть забрати цей продукт для повторного перероблення, безпечного для довкілля.

10. ГАРАНТІЯ

10.1 ГАРАНТІЯ НА ПРОДУКЦІЮ STERWINS

Продукцію STERWINS розроблено відповідно до найвищих стандартів якості товарів, призначених для широкого споживання. Ця торгова гарантія діє протягом 3 років з дати придбання виробу (включаючи законну гарантію відповідності та комерційну гарантію, за винятком додаткової законної гарантії, що застосовується на місцевому рівні). Ця гарантія розповсюджується на всі дефекти матеріалів і виготовлення: відсутні деталі та елементи, а також пошкодження, що виникли в результаті нормальної експлуатації. Якщо здійснюється ремонт або заміна деталей, початковий гарантійний період не подовжується. Ви повинні за потреби надати доказ факту придбання цього товару та підтвердити дату його придбання. Сума гарантійного відшкодування обмежена вартістю цього товару.

10.2 ВИНЯТКИ З ГАРАНТІЇ

Нормальний знос і витратні матеріали

- Компоненти, що піддаються нормальному зносу, включають, але не обмежуються наступним:
- Різальна насадка та різальний дріт (стирання внаслідок використання).
- Захисні чохла (подряпини, тріщини, не пов'язані з виробничим дефектом).
- Рукоятки та перемикачі (знос через регулярне використання).
- Кабелі живлення та вилки (скручування, розрізання, роздавлювання).
- Підшипники та пластикові опори, що піддаються тертю.

Неправильне використання та недотримання інструкцій

Гарантія не поширюється на пошкодження, що виникли внаслідок

- використання з недотриманням рекомендацій виробника (наприклад, для різання непередбачених матеріалів, як-от гілки, металеві дроти, каміння).
- Надмірне або тривале використання без дотримання необхідних періодів паузи.
- Перевантаження двигуна із примусовим рухом приладу по густій траві або зрізанням невідповідних предметів.
- Неправильне електричне підключення (наприклад, використання невідповідного подовжувача або мережі, що не відповідає технічним характеристикам).
- Неправильне зберігання (наприклад, тривалий вплив вологи, надмірна температура).

Будь-які роботи, виконані неуповноваженою особою, призведуть до анулювання гарантії. Це включає:

- Ремонт, виконаний третьою стороною, неуповноваженою виробником.
- Будь-яка модифікація або зміна приладу, включаючи заміну деталей неоригінальними компонентами.
- Відкриття двигуна, електричних ланцюгів або будь-якої частини, не призначеної для втручання користувача.

Аварійні та екологічні збитки



Гарантія не поширюється на пошкодження, спричинені наступним:

- Удари, падіння або неправильне поводження (наприклад, удар об стіну, падіння приладу).
- Вплив екстремальних погодних умов (наприклад, мороз, спека, надмірна вологість, дощ).
- Окислення через неналежне зберігання.
- Пожежа, повінь чи будь-яке стихійне лихо.

Цей пристрій призначений для використання вручну. Будь-яке професійне або інтенсивне використання (наприклад, догляд за зеленими насадженнями комерційних територій) анулює гарантію.

- Пошкодження, що виникли під час транспортування виробу, якщо він не був належним чином упакований або захищений.
- Проблеми, спричинені неналежним зберіганням, зокрема тривалим впливом вологи, іржі або накопиченням рослинних решток.
- Гарантія не поширюється на пошкодження, спричинені проблемами з електроживленням, зокрема стрибками напруги, коротким замиканням або використанням невідповідного генератора.

10.3 КОМЕРЦІЙНА ГАРАНТІЯ

Продукти Adeo Services розроблені та виготовлені для забезпечення якісної роботи в домашніх умовах. Комерційна гарантія не поширюється на професійне та комерційне використання.

Якщо протягом терміну дії комерційної гарантії, за умов нормального використання, належного встановлення та обслуговування виробу(ів), виявиться, що виріб має дефект, відповідальність за його ремонт або заміну несе дистриб'ютор. У разі відсутності продукту або частини, необхідної для правильної роботи продукту, дистриб'ютор зобов'язується замінити її на частину з еквівалентними характеристиками та рівнем продуктивності.

Територія / географічне покриття:

Комерційна гарантія поширюється виключно на товари, придбані в магазинах Adeo Services Group (список магазинів див. на сайті Adeo.com). З усіх питань, що стосуються умов застосування гарантії на покупку, здійснену поза магазином Adeo Services Group, будь ласка, звертайтеся до конкретних умов вашого дистриб'ютора. Місце застосування комерційної гарантії має збігатися з місцем придбання товару.

Спосіб реалізації:

Комерційна гарантія Adeo Services застосовується наступним чином:

Необхідно мати підтвердження покупки або доставки, наприклад, оригінал рахунку-фактури із зазначенням дати покупки. Зверніть увагу, що комерційна гарантія Adeo Services вступає в силу після закінчення встановленого законом гарантійного терміну (тривалість якого залежить від країни придбання товару). Будь ласка, зверніть увагу, що без цього підтвердження будь-яка робота, що виконується, підлягає видачі комерційної пропозиції, яка повинна бути прийнята замовником до початку будь-якого втручання. Будь ласка, збережіть чек про покупку або накладну.

Комерційна гарантія дійсна лише в країні придбання товару. Іншими словами, вона діє лише в тій країні, де було придбано товар. Якщо це не так, зверніться до продавця в країні походження, де ви придбали продукт, який розгляне вашу гарантійну вимогу в індивідуальному порядку.

Комерційна гарантія поширюється тільки в тому випадку, якщо виріб встановлений і використовується відповідно до інструкцій з монтажу та експлуатації, наданих Adeo Services, навіть під час монтажу. Це стосується незалежно від того, чи був продукт встановлений професіоналом, чи клієнтом самостійно. Будь ласка, поверніть нам виріб належним чином очищеним і доглянутим відповідно до інструкцій, наданих Adeo Services.



INTRODUCERE

Vă mulțumim că ați ales acest produs. Atât în faza de proiectare, cât și de fabricare a produselor noastre, depunem eforturi maxime pentru a garanta o calitate excelentă, care să răspundă așteptărilor utilizatorilor.



PRECIZARE IMPORTANTĂ CITIȚI CU ATENȚIE ÎNAINTE DE UTILIZARE PĂSTRAȚI PENTRU CONSULTARE ULTERIOARĂ

PRECIZARE IMPORTANTĂ! PENTRU MONTAREA, UTILIZAREA ȘI ÎNTREȚINEREA LA PARAMETRI OPTIMI A PRODUSULUI, VĂ RECOMANDĂM SĂ CITIȚI CU ATENȚIE ACEST MANUAL ÎNAINTE DE A UTILIZA PRODUSUL. VĂ RUGĂM SĂ FIȚI ATENȚI LA AVERTIZĂRILE DE BAZĂ CU PRIVIRE LA SIGURANȚĂ CUPRINSE ÎN ACEST MANUAL ȘI SĂ PĂSTRAȚI MANUALUL PENTRU CONSULTARE ULTERIOARĂ.

1. UTILIZARE PRECONIZATĂ PENTRU CAPETELE SUPLIMENTARE ȘI TUBUL DE PRELUNGIRE PENTRU MOTOCOASA CU PERIE STERWINS

Acest produs este destinat exclusiv pentru utilizare în exterior și nu trebuie să fie utilizat în interiorul unei clădiri în niciun caz. Această motocoasă/mașină de tăiat iarba cu perie electrică este proiectată pentru tăierea ierbiilor și a buruienilor din grădini la o temperatură ambientală cuprinsă între 0°C și 30°C.

Capetele funcționale (motocoasă pentru tuns gard viu, fierăstrău cu tijă și tub de prelungire) pot fi utilizate cu capul electric al mașinii EBC-2IN1.1 pentru asamblare ca motocoasă pentru tuns gard viu și fierăstrău cu tijă.

După scoaterea din ambalaj, asigurați-vă că echipamentul este complet, cu toate accesoriile (după caz). Dacă echipamentul este deteriorat sau prezintă orice defecțiune, vă rugăm să nu îl folosiți și să îl returnați la furnizor. Dacă dați altor persoane această unealtă, vă rugăm să îi dați și prezentele instrucțiuni de utilizare.

Vă rugăm să rețineți că echipamentul nostru nu a fost proiectat pentru utilizarea în cadrul unor instalații profesionale, comerciale sau industriale. Garanția noastră nu se aplică dacă echipamentul este utilizat în cadrul unor activități comerciale, economice sau industriale sau în scopuri similare. Durata de utilizare pentru care a fost proiectat acest echipament este de 5 ani (durata de viață preconizată).

Capetele funcționale (motocoasă pentru tuns gard viu, mașină pentru tăiat crengi și tub de prelungire) pot fi utilizate cu capul electric al mașinii de tuns iarba și motocoasei cu perie 2026R09P17-0003.1 pentru asamblare ca motocoasă pentru tuns gard viu și mașină pentru tăierea crengilor.

2. AVERTISMENTE GENERALE DE SIGURANȚĂ PENTRU UNELTELE ELECTRICE



AVERTIZARE Citiți toate avertizările privind siguranța, instrucțiunile, ilustrațiile și specificațiile furnizate împreună cu această unealtă electrică.

Nerespectarea integrală a instrucțiunilor de mai jos poate avea ca urmare electrocutarea, incendiul și/ sau vătămări corporale grave.

Păstrați toate avertizările și instrucțiunile pentru consultare ulterioară

Termenul „unealtă electrică” folosit în cadrul avertizărilor se referă la unealta electrică cu alimentare de la priză (cu cablu electric) sau la unealta electrică care funcționează pe baterie (fără cablu electric).

2.1 SIGURANȚA ZONEI DE LUCRU

- Asigurați-vă că zona de lucru este curată și iluminată corespunzător.** Zonele aglomerate sau întunecate favorizează producerea accidentelor.
- Nu utilizați unelte electrice în atmosfere explozive, cum ar fi în prezența unor lichide inflamabile, gaze sau pulberi.** Uneltele electrice produc scântei care pot provoca aprinderea pulberilor sau vaporilor.
- Nu lăsați copii sau persoanele din jur să se apropie când utilizați o unealtă electrică.** Dacă vă este distrasă atenția, puteți pierde controlul asupra echipamentului.



2.2 SIGURANȚA ELECTRICĂ

- a. **Ștecherile uneltelor electrice trebuie să corespundă cu priza. Nu modificați în niciun mod prizele electrice. Nu utilizați niciun tip de adaptatoare de priză cu unelte electrice cu împământare.** Folosirea prizelor nemodificate și a fișelor electrice corespunzătoare reduce riscul de electrocutare.
- b. **Evitați contactul corpului cu suprafețele cu sistem de împământare sau izolare, cum ar fi țevi, radiatoare, aparate de gătit electrice sau frigider.** Există un risc crescut de electrocutare dacă corpul dumneavoastră face legătura de împământare sau izolare.
- c. **Nu expuneți unelte electrice la condiții de ploaie sau umezeală.** Aceasta poate să prezinte un risc crescut de electrocutare.
- d. **Nu suprasolicitați cordonul electric. Nu utilizați niciodată cordonul electric pentru a deplasa, a trage sau a scoate din priză unealta electrică.** Evitați orice contact al cordonului electric cu surse de căldură, ulei, colțuri ascuțite sau părți în mișcare. Un cordon electric deteriorat sau cu noduri prezintă un risc crescut de electrocutare.
- e. **Dacă utilizați unealta electrică la exterior, utilizați un prelungitor adaptat pentru folosire la exterior.** Utilizarea unui prelungitor adaptat pentru condiții la exterior reduce riscul de electrocutare.
- f. **Dacă nu se poate evita utilizarea unei unelte electrice într-un mediu umed, utilizați o sursă de alimentare protejată cu dispozitiv de curenți diferențiali reziduali (RCD).** Utilizarea unui RCD reduce riscul de electrocutare.

2.3 SIGURANȚA PERSOANELOR

- a. **Fiți vigilenți, acționați cu prudență și aplicați regulile de bun simț când utilizați o unealtă electrică. Nu utilizați o unealtă electrică dacă sunteți obosit sau sunteți sub influența drogurilor, a alcoolului sau a medicamentelor.** Un simplu moment de neatenție în timpul utilizării uneltelor electrice poate duce la vătămarea corporală gravă.
- b. **Utilizați echipament de protecție individuală. Purtați întotdeauna dispozitive de protecție oculară.** Echipamentele de protecție individuală, cum ar fi masca anti-praf, pantofi de protecție împotriva alunecării, cască rigidă sau dispozitive de protecție auditivă, folosite pentru situațiile corespunzătoare, vor reduce riscul de vătămare corporală.
- c. **Luați măsuri pentru a împiedica pornirea necontrolată a echipamentului. Asigurați-vă că întrerupătorul este în poziția oprit (off) înainte de conectarea la sursă electrică și/sau la grupul de acumulatori, de ridicarea sau transportarea uneltei.** Transportarea uneltelor electrice cu degetul pe întrerupător sau punerea sub tensiune a uneltelor electrice cu întrerupătorul pornit poate duce la accidente.
- d. **Scoateți orice cheie de reglaj înainte de a pune în funcțiune unealta electrică.** O cheie de reglaj rămasă atașată la o parte rotativă a uneltei electrice poate provoca o vătămare corporală.
- e. **Nu întindeți brațul prea tare. Păstrați în permanentă o poziție corectă a picioarelor și un echilibru adecvat.** Astfel veți putea controla mai bine unealta electrică în cazul unei situații neprevăzute.
- f. **Purtați hainele potrivite. Nu purtați haine largi sau bijuterii.** Evitați contactul dintre părțile în mișcare și păr și haine. Hainele largi, bijuteriile sau părul lung se pot agăța în părțile în mișcare.
- g. **Dacă sunt furnizate dispozitive de bransare la o instalație de aspirare și colectare a prafului, asigurați-vă că acestea sunt**

bransate și utilizate în mod corespunzător. Utilizarea unui sistem de colectare a prafului poate reduce riscurile asociate unui mediu cu praf.

- h. **Chiar dacă aveți cunoștințe dobândite ca urmare a utilizării frecvente a uneltelor de lucru în general, nu vă bazați pe acestea, ci fiți întotdeauna vigilenți și aplicați principiile privind siguranța uneltei.** Orice acțiune neglijentă poate provoca răni grave într-o fracțiune de secundă.

2.4 UTILIZAREA ȘI ÎNTREȚINEREA UNELTELOR ELECTRICE

- a. **Nu forțați unealta electrică. Utilizați unealta electrică potrivită pentru activitatea dorită.** Utilizarea unei unelte electrice potrivite vă garantează realizarea operației dorite mai bine și mai sigur, la parametrii pentru care a fost concepută.
- b. **Nu utilizați unealta electrică dacă întrerupătorul nu își îndeplinește funcția de pornire-oprire.** Orice unealtă electrică cu întrerupătorul pornit-oprit defect reprezintă un pericol și trebuie reparată.
- c. **Înainte de orice operațiune de reglare, schimbare a accesoriilor, sau depozitare a uneltelor electrice, scoateți ștecherul din priză și/sau scoateți grupul de acumulare - dacă este detașabil, de pe unealta electrică.** Aceste măsuri preventive reduc riscul pornirii accidentale a uneltei electrice.
- d. **Pe timpul cât nu sunt utilizate activ, depozitați unelte electrice în locuri la care copiii nu au acces și nu permiteți utilizarea uneltelor de către persoane care nu sunt familiarizate cu unelte electrice sau nu cunosc aceste instrucțiuni.** Unelte electrice sunt periculoase dacă sunt manipulate de utilizatori fără instruirea necesară.
- e. **Asigurați întreținerea uneltelor electrice și a accesoriilor.** Verificați dacă piesele în mișcare nu sunt greșit alinate sau blocate, dacă există piese sparte și orice alt aspect care poate afecta funcționarea uneltei electrice. Dacă unealta electrică prezintă o defecțiune, efectuați reparațiile necesare înainte de utilizare. Multe accidente sunt provocate de o întreținere defectuoasă a uneltelor electrice.
- f. **Unelte de tăiere trebuie păstrate ascuțite și curate.** Unelte întreținute corespunzător, cu margini de tăiere bine ascuțite, au risc mai mic de blocare și sunt mai ușor de controlat.
- g. **Utilizați unealta electrică, accesoriile și burghiile, etc., conform acestor instrucțiuni, luând în considerare condițiile de lucru și operația de realizat.** Utilizarea unei unelte electrice pentru operații diferite de cele pentru care este proiectată poate provoca situații periculoase.
- h. **Păstrați mânerul și suprafețele de prindere uscate, curate și fără urme de ulei și grăsimi.** Mânerul și suprafețele de prindere alunecoase nu permit manevrarea și controlarea în deplină siguranță a uneltei în situații neprevăzute

2.5 SERVICE TEHNIC

Asigurați-vă că orice intervenție de service asupra uneltei electrice este realizată de o persoană calificată utilizând exclusiv piese de schimb identice cu cele originale. Astfel va fi garantată menținerea siguranței oferite de unealta electrică.

2.6 AVERTISMENTE PRIVIND SIGURANȚA LA UTILIZAREA MOTOCOASEI PENTRU GARD VIU

- a. Nu utilizați mașina de tuns gard viu în condiții meteorologice nefavorabile.
- b. Țineți toate cablurile de alimentare departe de zona de tăiere.



- c. Purtați protecție auditivă.
- d. Țineți mașina de tuns doar de suprafețele izolate ale mânerului.
- e. Țineți toate părțile corpului departe de lamă.
- f. La îndepărtarea materialului blocat, asigurați-vă că toate întrerupătoarele sunt oprite.
- g. Transportați mașina de tuns ținând-o de mâner, cu lama oprită.
- h. La transport sau depozitare, folosiți întotdeauna apărătoarea lamei.

2.7 AVERTISEMTE SUPPLEMENTARE PRIVIND SIGURANȚA MOTOCOASEI TELESCOPICE PENTRU TUNS GARD VIU:

- a. **Purtați întotdeauna protecție pentru cap atunci când acționați motocoasa telescopică pentru tuns gard viu la nivelul deasupra capului.** Reziduurile care cad pot duce la vătămări corporale grave.
- b. **Folosiți întotdeauna ambele mâini atunci când acționați motocoasa telescopică pentru tuns gard viu.** Țineți motocoasa telescopică pentru tuns gard viu cu ambele mâini, pentru a evita pierderea controlului.
- c. **Pentru a reduce riscul de electrocutare, nu utilizați niciodată motocoasa telescopică pentru tuns gard viu în apropierea liniilor electrice.** Contactul cu liniile electrice sau utilizarea în apropierea acestora poate provoca vătămări grave sau electrocutare care pot duce la deces.

2.8 AVERTISEMTE SUPPLEMENTARE DE SIGURANȚĂ REFERITOARE LA MOTOCOASA CU TIJĂ DE EXTENSIE PENTRU TUNS GARD VIU

- a. Asigurați o distanță adecvată între mâini, picioare și dispozitivele de tăiere în orice moment și în special atunci când porniți produsul.
- b. Nu încercați să prindeți sau să îndepărtați resturile de tăiere atunci când produsul este în funcțiune. Îndepărtați resturile de tăiere numai atunci când produsul este oprit și deconectat de la sursa de alimentare electrică.
- c. Asigurați-vă întotdeauna că aveți o poziție de operare sigură și securizată în timpul utilizării produsului.
- d. Verificați periodic dacă dispozitivul de tăiere este deteriorat, iar dacă este deteriorat, reparați-l imediat.
- e. Nu supraîncărcați echipamentul.
- f. Verificați imediat dacă produsul începe să vibreze anormal. Vibrațiile excesive pot cauza răni.
- g. Opriți produsul dacă dispozitivul de tăiere este blocat. Deconectați de la sursa de alimentare electrică și îndepărtați blocajul. Inspectați dispozitivul de tăiere pentru a verifica dacă este deteriorat înainte de a utiliza din nou produsul.
- h. Respectați instrucțiunile de întreținere și reparații pentru acest produs. Nu efectuați în niciun caz modificări ale produsului. Informațiile despre întreținere și reparații sunt furnizate în acest manual de instrucțiuni.
- i. Informați-vă despre modul de oprire rapidă a produsului în caz de urgență.
- j. Nu expuneți la ploaie. Nu utilizați unealta pe gard viu ud.
- k. Utilizați produsul numai la lumina zilei sau la lumină artificială suficientă.
- l. Utilizarea prelungită a echipamentului expune utilizatorul unor vibrații care pot provoca o serie de simptome denumite în mod colectiv sindromul vibrațiilor transmise sistemului

mână-brăț (HAVS), de exemplu decolorarea degetelor; precum și patologii specifice, cum ar fi sindromul de tunel carpian. Pentru a reduce riscurile asociate utilizării acestui echipament, purtați întotdeauna mănuși și evitați răcirea mâinilor. Simptomele bolii de trepidație includ orice combinație a următoarelor senzații: furnicăături și amorțeală la nivelul degetelor; tulburări de percepție senzorială la atingerea lucrurilor; pierderea forței la nivelul mâinilor; albirea degetelor (decolorare) precum și înroșirea însoțită de durere când își revin (în special la frig și umezeală și, probabil, doar la vârfuri la început). Solicitați imediat sfatul medicului dacă apar aceste simptome.

- m. Folosiți numai prelungitoare pentru utilizare în exterior, din PVC de uz obișnuit, cu o suprafață a secțiunii transversale de cel puțin 1,5 mm² pentru prelungitoare de până la 15 metri și 2,5 mm² pentru prelungitoare de peste 15 metri, dar de maximum 40 de metri.
- n. Verificați dacă în gardurile vii și tufișuri sunt obiecte străine, de exemplu, garduri de sârmă și cabluri ascunse.
- o. Utilizați un dispozitiv de curent rezidual cu un curent de declanșare de maximum 30 mA.
- p. Țineți motocoasa pentru tuns gard viu în mod corespunzător, de exemplu cu ambele mâini, dacă sunt prevăzute două mânere.
- q. Această motocoasă pentru tuns gard viu este destinată utilizării de către operator la nivelul solului, fiind interzisă utilizarea pe scări sau pe orice alt suport instabil.
- r. Înainte de a utiliza motocoasa pentru tuns gard viu, utilizatorul trebuie să se asigure că dispozitivul (dispozitivele) de blocare a oricărui elemente mobile (de exemplu, brațul de extindere și elementul pivotant), dacă există, sunt în poziția blocată.
- s. Efectuați la intervale regulate întreținerea oricărui mecanism de oprire regulabil.

2.9 AVERTISEMTE PRIVIND SIGURANȚA UNELTEI DE TĂIAT CRENGI

- a. Unealta nu trebuie utilizată de o persoană obosită, bolnavă sau aflată sub influența alcoolului sau a altor substanțe;
- b. Ștecherile uneltelor electrice trebuie să corespundă cu priza. Mufele de alimentare trebuie conectate la o priză electrică având parametrii indicați pe etichetă.
- c. Întrerupeți-vă activitatea atunci când vă simțiți obosit sau epuizat. Faceți pauze regulate pentru a vă refăce și schimbați frecvent postura de lucru. Un simplu moment de neatenție în timpul utilizării produsului poate duce la vătămarea corporală gravă.
- d. Păstrați distanța între orice parte a corpului și lanțul fierăstrăului. Nu dați la o parte și nu țineți cu mâna materialul pe care doriți să îl tăiați, în timp ce lanțul fierăstrăului se mișcă. Asigurați-vă că întrerupătorul este oprit atunci când îndepărtați materialul blocat. Un simplu moment de neatenție în timpul utilizării produsului poate duce la vătămarea corporală gravă.
- e. Țineți produsul doar de suprafețele de prindere cu strat izolanț, deoarece lanțul fierăstrăului poate intra în contact cu cabluri care nu se văd sau cu propriul cablu. Dacă lanțurile fierăstrăului vin în contact cu un cablu prin care trece curent, există riscul ca părțile metalice ale produsului să conducă electricitatea respectivă, ducând la electrocutarea utilizatorului.
- f. Țineți cablul la distanță de zona de tăiere. În timpul funcționării, cablul poate fi acoperit de arbuști, putând fi tăiat accidental de lamă.
- g. Mențineți toate părțile corpului la distanță de lanțul



fierăstrăului când acesta este în funcțiune. Înainte de a porni produsul, asigurați-vă că acesta nu este în contact cu niciun obiect. Un moment de neatenție în timpul utilizării uneltelor poate cauza prinderea articolelor de îmbrăcăminte sau a corpului în lanțul fierăstrăului.

- h. Țineți întotdeauna produsul cu ambele mâini pe mâner și pe partea de prindere moale. Ținerea produsului cu o singură mână sau de părțile care nu sunt destinate prinderii crește riscul de vătămare corporală și trebuie evitată întotdeauna.
- i. Purtați ochelari de protecție și protecție pentru auz. Folosiți protecție antiderapantă pentru picioare, precum și îmbrăcăminte fixă pe corp. Se recomandă purtarea unor echipamente de protecție suplimentare pentru cap, mâini și picioare. Îmbrăcămintea de protecție adecvată va reduce riscul de răniri produse de reziduurile proiectate în aer sau de contactul accidental cu lanțul fierăstrăului.
- j. Este interzisă utilizarea unelei într-un copac. Utilizarea unelei în copaci poate duce la vătămări corporale.
- k. Păstrați întotdeauna o poziție corectă a picioarelor și utilizați unealta numai dacă sunteți în picioare, pe o suprafață fixă, sigură și dreaptă. Suprafețele alunecoase sau instabile, cum ar fi scările, pot duce la pierderea echilibrului sau a controlului asupra unelei.
- l. Transportați unealta de zona de prindere moale, când este oprită și respectând o distanță potrivită de corp. La transportarea sau depozitarea unelei, aplicați întotdeauna capacul barei de ghidare. Manevrarea corectă a unelei va reduce riscul contactului accidental cu lanțul fierăstrăului aflat în mișcare.
- m. Urmați instrucțiunile pentru lubrifiere, tensionarea lanțului și schimbarea accesoriilor. Lanțul tensionat sau lubrifiat incorect se poate rupe sau poate crește șansa de recul.
- n. Păstrați mânerul uscat, curat și fără urme de ulei și grăsimi. Mânerul plin de grăsimi sau ulei sunt alunecoase, ducând la pierderea controlului.
- o. Țiați doar lemn. Nu utilizați produsul în scopuri pentru care nu a fost proiectat. De exemplu: nu utilizați produsul pentru tăierea materialului plastic, a zidăriei sau a altor materiale de construcție în afară de lemn. Utilizarea produsului pentru operații diferite de cele pentru care este proiectat poate provoca situații periculoase.
- p. Luați în considerare reglementările naționale și locale. Este posibil ca reglementările naționale să restricționeze utilizarea acestui produs. 16. Utilizați doar bare de ghidare și lanțuri de fierăstrău de schimb specificate de producător sau piese de schimb echivalente. Utilizarea accesoriilor de tăiere neaprobate poate duce la vătămări corporale și daune materiale.
- q. Înainte de a utiliza produsul și după orice impact sau cădere, verificați dacă există semne de uzură sau deteriorare și reparați dacă este necesar.
- r. Efectuați lucrări de curățare și întreținere înainte de depozitarea unelei de tăiat crengi.
- s. Reglați adâncimea de tăiere raportat la la grosimea piesei de prelucrat. Sub piesa de prelucrat trebuie să fie vizibil mai puțin de un dinte complet al dinților lamei. Utilizați cleme sau alte modalități practice pentru a fixa și a sprijini pe o suport stabil piesa pe care doriți să lucrați. Dacă țineți obiectul de tăiat pe care lucrați cu mâna sau sprijinit de corp, nu îi asigurați stabilitatea și riscați să pierdeți controlul.
- t. Vă rugăm să utilizați o protecție de transport în timpul transportului și depozitării, pentru a fixa mașina în timpul transportului și pentru a preveni pierderea de combustibil, deteriorarea sau rănirea.

- u. Vă rugăm să reglați turația la ralanti, astfel încât accesoriul de tăiere să nu se mai rotească atunci când motorul este la ralanti.

2.10 CAUZELE ȘI PREVENIREA RECOLULUI CĂTRE OPERATOR

Reculul se poate produce când marginea sau vârful barei de ghidare atinge un obiect sau când lemnul se blochează și ciupește fierăstrăul cu lanț în timpul tăierii. Contactul vârfului poate cauza în unele cazuri o reacție inversă bruscă, împingând bara de ghidare în sus și înapoi către operator.

Ciupirea fierăstrăului cu lanț de-a lungul părții superioare a barei de ghidare poate împinge bara de ghidare rapid înapoi către operator. Oricare dintre aceste reacții vă poate face să pierdeți controlul asupra fierăstrăului, ceea ce ar putea duce la o rănire personală gravă. Nu vă bazați exclusiv pe dispozitivele de siguranță încorporate în fierăstrăul dvs. În calitate de utilizator al produsului, trebuie să luați mai multe măsuri pentru a evita producerea accidentelor sau a rănirilor în timpul lucrărilor de tăiere. Reculul apare din cauza utilizării greșite a unelei și/sau din cauza procedurilor sau condițiilor de operare necorespunzătoare și poate fi evitat prin aplicarea măsurilor de precauție adecvate, menționate mai jos.

1. Mențineți o prindere fermă, cu degetele mari și celelalte degete înconjurând mânerul unelei, cu ambele mâini pe fierăstrău și poziționați-vă corpul și brațul astfel încât să opuneți rezistență față de forțele de recul. Forțele de recul pot fi controlate de operator dacă aplică măsurile de precauție adecvate. Nu dați drumul din mână unelei.
2. Nu întindeți brațul prea tare. Astfel se previne contactul accidental cu vârful, asigurând un control mai bun al produsului în situații neprevăzute.
3. Utilizați doar bare de și lanțuri de fierăstrău de schimb specificate de producător. Barele și lanțurile de schimb necorespunzătoare pot cauza ruperea lanțului și/sau recul.
4. Urmați instrucțiunile producătorului pentru ascuțirea și întreținerea fierăstrăului cu lanț. Reducerea înălțimii calibrului de adâncime poate duce la creșterea reculului.

2.11 REDUCEREA VIBRAȚIILOR ȘI A ZGOMOTULUI

Pentru a reduce impactul emisiei de zgomot și vibrații, limitați durata de utilizare, folosiți moduri de operare cu vibrații și zgomot reduse și purtați echipament de protecție. Luați în calcul următoarele aspecte pentru reducerea riscurilor de expunere la vibrații și zgomot:

- a. Folosiți produsul numai în scopul prevăzut la proiectarea sa și în aceste instrucțiuni.
- b. Asigurați-vă că produsul este în bună stare și bine întreținut.
- c. Folosiți atașamentele corecte pentru produs și asigurați-vă că sunt în stare corespunzătoare.
- d. Țineți bine de mâner/suprafața de prindere.
- e. Întrețineți acest produs în conformitate cu aceste instrucțiuni și mențineți-l bine lubrifiat (acolo unde este cazul).
- f. Planificați programul de lucru astfel încât să repartizați pe o perioadă mai lungă folosirea unelei ce produce un nivel ridicat de vibrații.

2.12 SITUAȚII DE URGENȚĂ

Familiarizați-vă cu utilizarea acestui produs prin intermediul acestui manual cu instrucțiuni. Memorați instrucțiunile privind siguranța și urmați-le cu strictețe maximă. Astfel veți preveni



riscurile și pericolele.

- Fiți întotdeauna vigilenți când utilizați acest produs, astfel încât să puteți recunoaște și gestiona din timp toate riscurile. O intervenție rapidă poate preveni producerea unor răni grave și a daunelor materiale.
- Opriiți și deconectați de la sursa de alimentare dacă apare orice defecțiune. Solicitați verificarea și repararea produsului de către un specialist calificat, dacă este necesar, înainte de a-l pune din nou în funcțiune.

2.13 RISCURI REZIDUALE





Chiar dacă utilizați acest produs respectând toate instrucțiunile de siguranță, există în continuare riscuri de rănire și daune materiale. Următoarele pericole pot apărea în legătură cu structura și concepția acestui produs:

- Probleme de sănătate ca urmare a vibrațiilor emise, dacă produsul este utilizat pe perioade mari de timp sau dacă nu este gestionat în mod corespunzător și întreținut corect.
- Răniri și daune materiale din cauza accesoriilor de tăiere deteriorate sau a lovirii bruste a unor obiecte ascunse în timpul utilizării.
- Pericol de rănire și daune materiale provocate de obiecte proiectate în aer.

2.14 SIMBOLURILE DE PE PRODUS



AVERTIZARE! Toate etichetele cu avertizări de siguranță de pe echipament trebuie să fie menținute curate și lizibile. Dacă etichetele cu avertizări de siguranță lipsesc sau sunt ilizibile, acestea trebuie să fie înlocuite, solicitând departamentul de servicii post-vânzare al distribuitorului local.

	Conform cu standardele europene: Acest simbol înseamnă că echipamentul respectiv este conform cu directivele europene aplicabile și s-a efectuat un test de conformitate cu directivele menționate.
	Conform reglementărilor tehnice din Ucraina
	Citiți și asigurați-vă că înțelegeți toate instrucțiunile înainte de a utiliza echipamentul și respectați toate instrucțiunile privind avertizările și siguranța.
	Produsele electrice uzate nu trebuie aruncate împreună cu deșeurile menajere. Vă rugăm să reciclați produsele dacă există structuri adaptate în acest scop. Solicitați informații privind reciclarea de la administrația locală sau distribuitorul de unde ați cumpărat echipamentul.

	Nivel de putere acustică garantat (testat conform Directivei 2000/14/CE astfel cum a fost modificată prin 2005/88/CE).
	Purtați dispozitive de protecție auditivă
	Purtați dispozitive de protecție oculară
	Purtați întotdeauna mască de protecție
	Purtați protecții pentru cap și ochi
	Purtați încălțăminte solidă, care nu alunecă
	Purtați mănuși de protecție
	Nu atingeți lama cu mâinile.
	Nu expuneți la ploaie
	Deconectați imediat de la rețeaua de alimentare în cazul în care cablul de alimentare se deteriorează sau se incurcă
	Păstrați o distanță de siguranță față de liniile electrice
	Opriiți produsul și deconectați-l de la sursa de alimentare înainte de asamblare, curățare, reglări, întreținere, depozitare și transport
	Dirjecția corectă a dinților de tăiere
	Contactul vârfului poate determina deplasarea bruscă a barei de ghidare în sus și în spate. Acest lucru poate provoca vătămări grave utilizatorului
	Trebuie evitat contactul vârfului barei de ghidare cu orice obiect
	Utilizați întotdeauna unealta de tăiat crengi cu ambele mâini



Nu utilizați o singură mână atunci când acționați unealta de tăiat crengi

2.15 SIMBOLURI UTILIZATE ÎN ACEST MANUAL

	Tipul și sursa de pericol: Nerespectarea acestei avertizări poate avea ca urmare vătămarea corporală sau decesul.
	Tipul și sursa de pericol: Acest simbol indică faptul că nerespectarea acestei avertizări poate provoca o daună asupra echipamentului, a mediului sau a altui bun.
	Notă: Acest simbol indică informații importante pentru o mai bună înțelegere a produsului.
	Manualul de instrucțiuni trebuie să fie reciclat
	Acest produs este reciclabil. Dacă nu mai poate fi utilizat, vă rugăm să îl predați la un centru de reciclare.

3. DATE TEHNICE

Model	EMT-3ACC.1
Greutate netă (kg)	3.5 kg
Greutate brută (kg)	5.4 kg
MOTOCOASĂ PENTRU TUNS GARD VIU	
Model	EMT-3ACC.1A
Putere (W)	1200 W
Tensiune (T)	220-240 V ~ 50 Hz
Nivelul IP	IPX0
Viteza nominală (Nr=XXMin ⁻¹)	2 000 tăieri/min
Lungimea barei dispozitivului de tăiere	46,8 cm
Lungimea maximă de tăiere	42,5 cm
Diametrul maxim de tăiere (distanța dintre dinți)	24mm
Reglarea unghiului (număr de poziții + valoare maximă/minimă)	12 poziții cuprinse între 0° și 175°
Nivel de putere acustică (garantat)	97 dB(A)
Nivel de putere acustică măsurat L_{WA} (dB(A))	93,3 dB(A)
Incertitudine K_{WA} (dB(A))	3 dB(A)



Nivel de presiune acustică măsurat L_{PA} (dB(A))	86 dB(A)
Incertitudine K_{PA} (dB(A))	3 dB(A)
Nivel de vibrații	Mâner frontal: 1,771 m/s ² Mâner spate: 1,876 m/s ²
Incertitudine	K=1,5 m/s ²
FIERĂSTRĂU CU TIJĂ	
Model	EMT-3ACC.1C
Putere (W)	1200 W
Tensiune (T)	220-240 V ~ 50 Hz
Nivelul IP	IPX0
Viteza nominală a lanțului	10,8 m/s
Viteza nominală (Nr=XXXMin ⁻¹)	8600 min ⁻¹
Capacitatea de tăiere maximă	20 cm
Capacitatea de tăiere recomandată	15 cm
Pasul lanțului	9,52 mm (3/8 inchi)
Numărul de zale de antrenare	33
Calibru (mm)	1,27mm
Pinion de transmisie (număr de dinți)	6
Volumul rezervorului de ulei	120 ml
Referință lanț	0,050 x 33 DL
Referință bară	AM08-33-507P
Lungimea barei standard	254mm
Lungimea barei recomandate	254mm
Lungimea de ghidare	254mm
Nivel de putere acustică (garantat)	105 dB(A)
Nivel de putere acustică măsurat L_{WA} (dB(A))	101,8 dB(A)
Incertitudine K_{WA} (dB(A))	3 dB(A)
Nivel de presiune acustică măsurat L_{PA} (dB(A))	93 dB(A)
Incertitudine K_{PA} (dB(A))	3 dB(A)
Nivel de vibrații	Mâner frontal: 2,328 m/s ² Mâner spate: 2,294 m/s ²
Incertitudine	K=1,5 m/s ²
TUB PRELUNGITOR	
Model	EMT-3ACC.1B
Lungime	55 cm



Valorile acustice au fost stabilite conform codului de testare a sunetului indicat în Directiva UE privind zgomotele 2000/14/CE Anexa VII și 2005/88/CE, folosind standardele de bază EN ISO 3744:1995 și ISO11094:1991. Nivelurile de intensitate acustică pentru operator pot să depășească 80 dB(A) și sunt necesare măsuri de protecție a auzului. Valoarea (valorile) totală (e) declarată (e) a (le) vibrațiilor și valoarea (valorile) emisiilor de zgomot declarată (e) au fost măsurate în conformitate cu o metodă de test standard și pot fi utilizate pentru a compara o mașină cu alta. Valoarea (valorile) totală (e) declarată (e) a (le) vibrațiilor și valoarea (valorile) declarată (e) a (le) emisiilor de zgomot pot fi utilizate și pentru evaluarea preliminară a expunerii.

Avvertizare: Vibrațiile în timpul utilizării efective a mașinii pot să difere de valoarea declarată, în funcție de modurile în care este folosită mașina.

Avvertizare: Valoarea emisie de vibrații trebuie să identifice măsuri de siguranță pentru a proteja operatorul, care să se bazeze pe estimarea expunerii în condițiile reale de utilizare (luând în considerare toate etapele ciclului de funcționare, cum ar fi momentele în care unealta este oprită și cele în care funcționează în gol, în plus față de intervalul de declanșare).

4. ASAMBLARE



AVERTIZARE! Echipamentul trebuie asamblat integral înainte de utilizare! Nu utilizați un echipament asamblat parțial sau asamblat cu componente defecte! Respectați instrucțiunile de asamblare etapă cu etapă și urmați ilustrațiile furnizate ca referință vizuală pentru asamblarea mai ușoară a echipamentului!

4.1 DESPACHETAREA

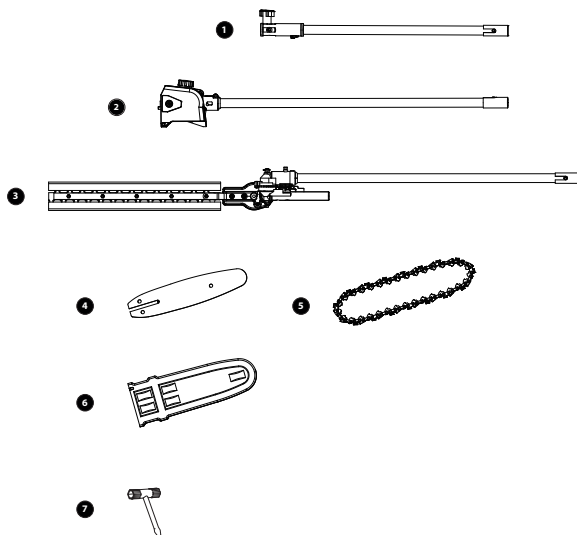

1. Tub prelungitor
2. Cap de fierăstrău cu tijă
3. Cap motocoasă pentru tuns gard viu
4. Bară de ghidare
5. Lanț fierăstrău
6. Capac bară de ghidare
7. Cheie tubulară

Instrucțiuni pentru despachetare:

- Purtați mănuși la despachetarea echipamentului.
- Nu folosiți cutter, cuțit, fierăstrău sau orice alt instrument similar pentru despachetare.
- Nu transportați unealta decât ținând-o de mâner.
- Păstrați cutia de ambalaj pentru utilizare ulterioară (transport și depozitare).
- Păstrați manualul cu instrucțiuni de utilizare într-un loc ferit de umezeală, pentru a-l consulta la nevoie.



5. MOTOCOASĂ PENTRU TUNS GARD VIU

5.1 INSTRUCȚAJ PREALABIL

Familiarizați-vă cu manualul de utilizare înainte de a încerca să utilizați echipamentul

5.2 PREGĂTIRE

1. ACEASTĂ MOTOCOASĂ PENTRU TUNS GARD VIU POATE PROVOCA RĂNI GRAVE. Citiți cu atenție instrucțiunile pentru manipularea, pregătirea, întreținerea, pornirea și oprirea corectă a motocoasei pentru tuns gard viu. Familiarizați-vă cu comenzile și utilizarea corespunzătoare a motocoasei pentru tuns gard viu.
2. Nu permiteți niciodată copiilor să utilizeze motocoasa pentru tuns gard viu.
3. Aveți grijă la liniile electrice suspendate.
4. Nu utilizați dacă sunt în apropiere alte persoane, îndeosebi copii.
5. Purtați haine potrivite! Nu purtați haine largi pe corp sau bijuterii care se pot agăța în piesele mobile. Se recomandă utilizarea de mănuși rezistente, încălțăminte antiderapantă și ochelari de protecție. 6. Dacă remarcați că mecanismul de măruntire atinge orice obiect străin sau motocoasa pentru tuns gard viu începe să emită un sunet sau o vibrație neobișnuite, opriți imediat sursa de alimentare electrică și așteptați ca motocoasa pentru tuns gard viu să se oprească. Deconectați cablul de alimentare de la rețea și efectuați următorii pași:
--inspectați dacă există deteriorări; -verificați dacă există piese slăbite și strângeți-le; -înlocuiți sau reparați orice piese deteriorate cu piese având specificații echivalente

5.3 MOD DE OPERARE

1. Acest produs nu trebuie utilizat în niciun alt scop decât cel descris în aceste instrucțiuni. Urmați cu strictețe toate instrucțiunile prevăzute.
2. Opriți produsul și deconectați cablul de alimentare de la sursa de alimentare înainte de -curățare sau atunci când curățați un element care blochează, -verificare, efectuarea întreținerii sau utilizarea produsului, -reglarea poziției de lucru a dispozitivului de tăiere, lăsarea produsului nesupravegheat.
3. Asigurați-vă că produsul este amplasat corect într-o poziție de lucru desemnată înainte de a-l porni. Nu utilizați acest produs pe trepte sau pe o scară.
4. În timpul utilizării produsului, asigurați-vă întotdeauna că poziția de operare este sigură și securizată.
5. Nu utilizați produsul cu un dispozitiv de tăiere deteriorat sau excesiv de uzat.
6. Asigurați-vă întotdeauna că toate mânerele și apărătorile sunt montate atunci când utilizați produsul. Nu încercați niciodată să utilizați un produs incomplet sau la care s-a realizat o modificare neautorizată.
7. Utilizați întotdeauna ambele mâini pentru a manevra un produs prevăzut cu două mâner.
8. Fiți întotdeauna atent la împrejurimi și la eventualele pericole de care nu ați putea fi conștient din cauza zgomotului produs.

5.4 ÎNTREȚINERE ȘI DEPOZITARE

Dacă trebuie înlocuit cablul de alimentare, acesta trebuie înlocuit de către producător sau reprezentantul său de service, pentru evitarea unui pericol de siguranță. Dacă trebuie înlocuite perile de carbon, această operațiune trebuie să fie efectuată de către personal de reparații autorizat (înlocuiți întotdeauna câte două perii în același timp).

1. Atunci când produsul este oprit pentru reparații, verificare sau depozitare, opriți-l, deconectați-l de la alimentare și asigurați-vă că toate piesele mobile sunt oprite. Lăsați produsul să se răcească înainte de a efectua orice verificări, reglaje etc.
2. Lăsați întotdeauna produsul să se răcească înainte de a-l depozita.
3. Când transportați sau depozitați produsul, montați întotdeauna capacul de transport pe lamă.
4. Utilizați exclusiv piese de schimb și accesorii recomandate de producător.
5. Inspectați și întrețineți produsul în mod regulat. Reparați produsul numai la un centru de service autorizat sau de către un specialist cu calificare similară.
6. Nu lăsați produsul la îndemâna copiilor în perioadele în care nu este utilizat.
7. Utilizatorul poate merge la centrul serviciu post-vânzare pentru a înlocui o perie de carbon uzată cu una nouă.



6. INSTRUIRE REFERITOARE LA

INSTRUCTAJ PRELABIL

Familiarizați-vă cu manualul de utilizare înainte de a încerca să utilizați echipamentul.

6.1 AVERTIZARE PRIVIND SIGURANȚA ÎN TIMPUL UTILIZĂRII

AVERTIZARE!

Acest produs nu a fost proiectat pentru a oferi protecție împotriva șocurilor electrice în cazul contactului cu liniile electrice suspendate! Prin urmare, nu utilizați produsul în apropierea cablurilor, a liniilor electrice sau telefonice. Păstrați o distanță minimă de 10 m față de toate liniile electrice.

RECOLUL

AVERTIZARE!

Aveți grijă la recul! Reculul poate duce la pierderea periculoasă a controlului asupra produsului și la rănirea gravă sau mortală a operatorului sau a oricărei persoane aflate în apropiere! Acționați întotdeauna cu maximă vigilență, deoarece reculul prin rotație și reculul prin ciupire sunt pericole majore pentru funcționarea produsului și principala cauză a majorității accidentelor!

1. Reculul este mișcarea bruscă înapoi/în sus a unelei, care apare atunci când lanțul (la vârful barei lanțului) intră în contact cu un buștean sau cu lemnul, sau când lanțul se blochează.
2. Atunci când se produce reculul, unele reacționează imprevizibil și poate provoca răni grave operatorului sau persoanelor din jur.
3. Dacă utilizatorul deține cunoștințele de bază privind fenomenul de recul, elementul surpriză poate fi redus sau eliminat. Faptul că utilizatorul este luat prin surprindere contribuie la majoritatea accidentelor.
4. Trebuie să citiți cu atenție toate avertismentele de siguranță și instrucțiunile de utilizare înainte de a încerca să utilizați acest produs.

Pentru a evita reculul:

- nu lucrați niciodată cu un lanț slăbit, întins excesiv sau foarte uzat;
- utilizați întotdeauna un lanț cu recul redus;
- asigurați tensiunea corectă a lanțului;
- asigurați-vă că lanțul este ascuțit corect;
- nu tăiați cu vârful barei de ghidare. Fierăstrău cu bara de ghidare la un unghi plat.
- Țineți întotdeauna produsul bine cu ambele mâini.

TĂIEREA CRENGILOR

1. Țineți întotdeauna produsul ferm, cu ambele mâini pe suprafața de prindere și pe mânerul din spate. Nu acționați niciodată acest produs cu o singură mână.
2. Mențineți o prindere fermă, cu degetele mari și celelalte degete în jurul mânerelor. O prindere fermă vă va ajuta să reduceți „reculul” și să mențineți controlul asupra produsului.
3. Țineți întotdeauna produsul la un unghi de cel mult 60° față de orizontală. În caz contrar, funcționarea în siguranță nu este posibilă.
4. Nu stați niciodată direct sub creanga pe care o tăiați. Obiectele pot cădea o traiectorie de cădere diferită de cea așteptată. Poziționați-vă întotdeauna în afara tractoriei crengilor care cad.
5. Țineți celelalte persoane departe de capătul de tăiere al produsului și la o distanță sigură de zona de lucru. Păstrați o distanță minimă de 10 m față de persoanele din jur.



AVERTIZARE! Nu vă urcați niciodată într-un copac pentru a tăia crengile! Nu stați pe scări, platforme, bușteni sau în orice poziție care vă poate face să vă pierdeți echilibrul sau controlul asupra produsului! Atunci când toaletați copacii, este important să nu efectuați tăierea la creanga din imediata apropiere sau trunchiul principal înainte de a tăia ramura mai îndepărtată pentru a reduce greutatea! Acest lucru previne desprinderea scoarței de pe creanga principală.

6. Nu stați niciodată pe o scară sau pe alt tip de suport instabil în timpul utilizării produsului. Un suport nesigur predisune la pericole.



AVERTIZARE! Acest produs nu a fost proiectat pentru a oferi protecție împotriva șocurilor electrice în cazul contactului cu liniile electrice suspendate! Prin urmare, nu utilizați produsul în apropierea cablurilor, a liniilor electrice sau telefonice. Păstrați o distanță minimă de 10 m față de toate liniile electrice!

7. Utilizați produsul numai cu o bază sigură. Țineți produsul pe partea dreaptă a corpului. Schimbați regulat poziția de lucru și includeți perioade de odihnă în timpul funcționării.
8. Nu acționați produsul cu brațele complet întinse și nu încercați să tăiați în zone greu accesibile.
9. Mențineți o presiune fermă și constantă asupra produsului în timp ce lucrați cu acesta. Nu încercați să forțați produsul să treacă prin lemn, lăsați dispozitivul de tăiere să acționeze liber, folosind dinții de prindere pentru a aplica o presiune minimă de pârghie.
10. Aveți grijă când ajungeți la capătul tăieturii. Greutatea uneltei se poate schimba în mod neașteptat, pe măsură ce se desprinde din lemn. Se pot produce accidente la nivelul gambelor și labelor picioarelor. Întotdeauna îndepărtați unealta de pe un lemn tăiat în timp ce aceasta funcționează.

NOTĂ: Lanțul trebuie să ruleze la viteză maximă înainte de a intra în contact cu lemnul.

Crengi subțiri Crengile subțiri pot fi tăiate cu o singură tăiere. Pentru a preveni alunecarea și încovoierea crengii, aceasta trebuie tăiată în mai multe bucăți.

Crengi groase La tăierea crengilor mai mari sunt necesare trei tăieri.

1. Mai întâi tăiați creanga de jos, în afara zonei în care intenționați să o îndepărtați. Tăietura trebuie să meargă de la o treime până la jumătatea crengii
2. Tăiați creanga de sus din exterior, la aceeași înălțime la care creanga este tăiată de sus.
3. Pentru a finaliza, tăiați ciotul cu o singură tăietură dreaptă de sus în jos.
4. Dacă doriți, puteți sigila tăietura cu un compus adecvat.

NOTĂ: Îndepărtați în mod regulat crengile care cad pe sol, pentru a evita pericolul de împiedicare. Verificați periodic nivelul uleiului și completați dacă este necesar. Opriti unealta și deconectați-o de la sursa de alimentare atunci când o lăsați nesupravegheată.

- Unealta trebuie inspectată înainte de utilizare și după cădere sau alte impacturi, pentru a identifica orice deteriorare sau defect semnificativ.
- Nu utilizați mașina în nicio poziție care determină apropierea oricărei părți la mai puțin de 10 m de liniile electrice suspendate.
- Utilizarea mașinii de tăiat crengi implică anumite riscuri: evitați-le atunci când efectuați tăieri tipice și nu lăsați să se apropie persoanele din jur în timpul utilizării mașinii. Aveți grijă la crengile care cad sau de cele care ricoșează după ce lovesc solul; îndepărtați aceste ramuri prin tăierea în bucăți și mutarea din poziții periculoase.
- Păstrați echilibrul și o poziție stabilă în timpul utilizării uneltei și utilizați hamul furnizat.
Nu stați niciodată direct sub creangă în timp ce tăiați. Obiectele pot cădea o traiectorie de cădere diferită de cea așteptată. Poziționați-vă întotdeauna în afara traiectoriei de cădere a crengilor.

AVERTIZARE!

- Nu vă urcați niciodată într-un copac pentru a tăia crengile! Nu stați pe scări, platforme, bușteni sau în orice poziție care vă poate face să vă pierdeți echilibrul sau controlul asupra produsului! Atunci când toaletați copacii, este important să nu efectuați tăierea la creanga din imediata apropiere sau trunchiul principal înainte de a tăia ramura mai îndepărtată pentru a reduce greutatea! Acest lucru previne desprinderea scoarței de pe creanga principală!
- Acest produs nu a fost proiectat pentru a oferi protecție împotriva șocurilor electrice în cazul contactului cu liniile electrice suspendate! Prin urmare, nu utilizați produsul în apropierea cablurilor, a liniilor electrice sau telefonice. Păstrați o distanță minimă de 10 m față de toate liniile electrice
- Îndepărtați în mod regulat crengile care cad pe sol, pentru a evita pericolul de împiedicare. Verificați periodic nivelul uleiului și completați dacă este necesar. Opriti unealta și deconectați-o de la sursa de alimentare atunci când o lăsați nesupravegheată.
- Mențineți poziția corectă a picioarelor și echilibrul.
Atașați întotdeauna unealta la ham. Nu o țineți doar cu mâinile!



6.2 ÎNTREȚINEREA

În cazul în care cablul de alimentare este avariata, acesta trebuie înlocuit de către producător, reprezentantul său de service sau persoane având calificare similară, pentru evitarea riscurilor. Dacă trebuie înlocuite perile de carbon, această operațiune trebuie să fie efectuată de către personal de reparații autorizat (înlocuiri întotdeauna câte două perii în același timp). Pentru a asigura o funcționare îndelungată și fiabilă, efectuați periodic următoarele lucrări de întreținere. Lucrările de întreținere și curățarea a mașinii de tăiat crengi și îndepărtarea apărătorilor pot fi efectuate numai după ce motorul a fost oprit și ștecherul deconectat de la sursa de alimentare.

1. Verificați în mod regulat defectele evidente, cum ar fi lanțul și bara de ghidare slăbite, dislocate sau deteriorate, elementele de fixare slăbite și componentele uzate sau deteriorate.
2. Verificați dacă apărătorile și capacele nu sunt deteriorate și sunt montate corect. Efectuați întreținerea sau reparațiile necesare înainte de a utiliza mașina de tăiat crengi.
3. În cazul în care lanțul de fierăstrău se defectează, în ciuda rigorii aplicate la fabricare și testare, reparația trebuie efectuată de un specialist autorizat.
4. Nu curățați mașina de tăiat crengi în timp ce este în funcțiune.
5. Asigurați-vă că toate elementele de fixare (șuruburi, piulițe etc.) sunt strânse în permanență, astfel încât să puteți lucra în siguranță cu mașina de tăiat crengi.
6. Verificați frecvent dacă mașina de tăiat crengi prezintă semne de uzură. Înlocuiți piesele uzate sau deteriorate.
7. Depozitați întotdeauna mașina de tăiat crengi într-un loc uscat. Pentru a asigura o durată lungă de utilizare, toate piesele înșurubate trebuie curățate și apoi unse.
8. Curățați mașina de tăiat crengi cu o perie și o lavetă. Nu utilizați solvenți sau apă pentru a îndepărta murdăria.
9. Componenta supusă celei mai mari uzuri este lanțul fierăstrăului. Prin urmare, trebuie să verificați la intervale regulate starea lanțului fierăstrăului și a suportului acestuia. - Dacă lanțul de fierăstrău este uzat sau tocit, acesta trebuie înlocuit sau ascuțit imediat; - Dacă mașina de tăiat crengi începe producând vibrații excesive, înseamnă că lanțul de fierăstrău sau bara de ghidare nu au fost echilibrate corect sau au suferit deformări din cauza impactului. În acest caz, componenta afectată trebuie reparată sau înlocuită. Deconectați produsul de la sursa de alimentare înainte de a regla sau înlocui lanțul fierăstrăului și bara de ghidare.
10. Utilizați unealta pentru aplicațiile corecte pentru produs și asigurați-vă că este în stare corespunzătoare.
11. Curățarea regulată și corespunzătoare va ajuta la asigurarea utilizării sigure și va prelungi durata de funcționare a produsului. Întreținerea incorectă va scurta durata de utilizare a produsului. Îndepărtarea sau modificarea componentelor de siguranță poate cauza daune grave!
12. Utilizatorul poate merge la centrul servicii post-vânzare pentru a înlocui o perie de carbon uzată cu una nouă.

MODUL DE ASCUȚIRE A LANȚULUI FIERĂSTRĂULUI

1. Ascuțiți lanțul la un centru de service autorizat pentru ascuțire profesională sau realizați dumneavoastră ascuțirea folosind o trusă de ascuțire potrivită. De asemenea, respectați instrucțiunile de ascuțire furnizate cu trusa de ascuțire.
2. Diferența de înălțime dintre dinte și canal este adâncimea de tăiere. Atunci când ascuțiți lanțul fierăstrăului, trebuie să luați în considerare următoarele elemente. - Unghiul pilei - Poziția pilei față de unghiul de tăiere - Diametrul pilei rotunde - Adâncimea pilei
3. Pentru a ascuți lanțul, procedați după cum urmează: - Utilizați mănuși de protecție. - Asigurați-vă că lanțul este tensionat corect. - Activați frâna de lanț pentru a bloca lanțul pe bară.
4. Folosiți o pilă de lanț cu un diametru de 1,1 ori adâncimea dinților de tăiere. Asigurați-vă că 20% din diametrul pilei este deasupra plăcii superioare a dispozitivului de tăiere.
5. Piliți într-un unghi perpendicular față de bară și într-un unghi de 25° față de direcția de deplasare.
6. Piliți fiecare dinte doar din interior spre exterior. Piliți mai întâi pe o parte a lanțului și apoi întoarceți lanțul și repetați procesul.
7. Ascuțiți fiecare dinte în mod egal, folosind același număr de aplicări.
8. Mențineți egale toate lungimile dispozitivului de tăiere. Verificați înălțimea calibrului de siguranță la fiecare 5 ascuțiri. Dacă sunt tăiate și calibrele de adâncime, este esențial ca profilul original să fie restabilit.
9. Folosiți un instrument de măsurare a calibrului de adâncime pentru a verifica înălțimea calibrului de adâncime. Tijele de măsurare a calibrului de adâncime sunt disponibile de la majoritatea distribuitorilor de unelte cunoscute.



7. PIESE DE SCHIMB ȘI LISTA DE MATERIALE

7.1 VEDERE DETALIATĂ

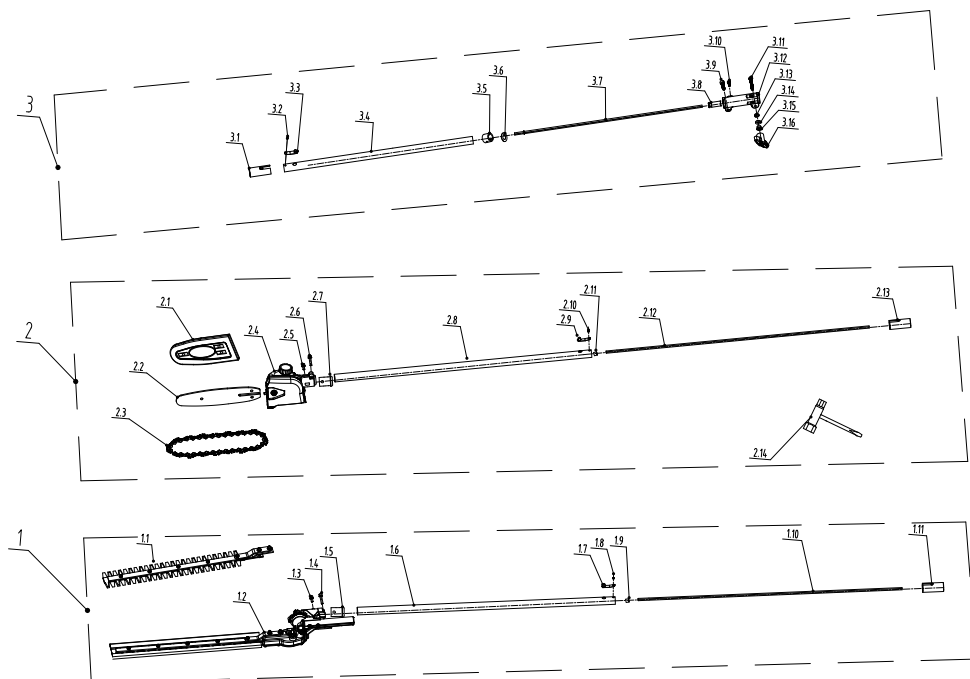

7.2 LISTA DE PIESE A ECHIPAMENTULUI

1	Ansamblu tăietor gard viu telescopic
1.1	Kit lame
1.2	Cap tăietor gard viu telescopic
1.3	Șurub hex interior
1.4	Șurub hex interior
1.5	Conector
1.6	Ansamblu tub
1.7	Clip cu arc
1.8	Nit semitubular cu cap plat
1.9	Clema pentru arbore flexibil
1.10	Arbore flexibil

1.11	Tub
2	Ansamblu fierăstrău cu tijă
2.1	Teacă pentru lamă
2.2	Placă de ghidare
2.3	Lanț fierăstrău
2.4	Ansamblu fierăstrău cu tijă
2.5	Șurub cu prindere hexagonală
2.6	Șurub cu prindere hexagonală
2.7	Conector
2.8	Ansamblu tub
2.9	Clemă cu arc

2.10	Nit semitubular cu cap plat
2.11	Clemă pentru arbore flexibil
2.12	Arbore flexibil
2.13	Tub
2.14	Cheie tubulară
3	Ansamblu tub prelungitor
3.1	Tub
3.2	Nit semitubular cu cap plat
3.3	Clemă cu arc
3.4	Ansamblu tub
3.5	Inel de fier



3.6	Placă de poziționare	3.10	Șurub cu cap hexagonal	3.14	Șaibă plată
3.7	Arbore flexibil	3.11	Șurub cu cap hexagonal	3.15	Contrapiuliță hexagonală
3.8	Conector	3.12	Cuplaj arbore	3.16	Rozetă
3.9	Șurub cu prindere hexagonală	3.13	Șaibă		

7.3 CIRCUMSTANȚE CU RISC FATAL: SITUAȚII GRAVE

Probleme	Soluții
Mașina scoate fum în timpul funcționării	Oprțiți imediat mașina și contactați centrul de service

8. DEPANARE

PERICOL! Risc de rănire din cauza electrocutării.
Înainte de orice intervenție de depanare, oprțiți echipamentul.

Probleme	Cauze probabile	Soluții
Instrumentul nu pornește	Butonul de pornire este în poziția OPRIT	Apăsați întrerupătorul de siguranță, apoi butonul pornit/oprit
	Defecțiune electronică	Contactați serviciul post-vânzare
	Capul uneltei sau tija de prelungire nu este introdus/ă complet	Introduceți bine capul uneltei sau tija de prelungire în corpul principal
Echipamentul nu ajunge la putere maximă	Orificiile de ventilație sunt blocate	Curățați orificiile de ventilație



Probleme	Cauze probabile	Soluții
Zgomot sau vibrații excesive	Există buloane/piulițe slăbite	Strângeți buloanele/piulițele
	Defecțiune mecanică	Contactați serviciul post-vânzare
	MOTOCOASĂ PENTRU TUNS GARD VIU	
	Lama este tocită/deteriorată	Înlocuiți cu una nouă
	FIERĂSTRĂU CU TIJĂ	
	Lanțul nu este tensionat corespunzător	Verificați tensiunea lanțului
	Lanțul fierăstrăului este tocit/deteriorat	Solicitați ascuțirea sau înlocuirea cu unul nou
	Creanga nu este plasată pe dinții fierăstrăului	Schimbați poziția și așezați dinții pe creangă în timp ce tăiați. În măsura în care este posibil, încercați să mențineți capul fierăstrăului cu lanț în poziție verticală (utilizați sistemul de reglare a unghiului dacă este necesar)
Tăieri necorespunzătoare	MOTOCOASĂ PENTRU TUNS GARD VIU	
	Lama este tocită/deteriorată	Înlocuiți cu una nouă.
	Capacitate de tăiere depășită	Trebuie respectată capacitatea maximă de tăiere a unei (20 mm)
	Fricțiunea este prea mare	Lubrifiați lama cu un lubrifiant specific
	FIERĂSTRĂU CU TIJĂ	
	Lanțul fierăstrăului este tocit/deteriorat	Solicitați ascuțirea sau înlocuirea cu unul nou
Tăieri necorespunzătoare	Lanțul nu este lubrifiat	Asigurați-vă că uleiul se scurge corect
		Verificați dacă rezervorul de ulei este gol, completați dacă este necesar. Asigurați-vă că orificiul de lubrifiere nu este blocat, curățați-l dacă este necesar.
	Lanțul nu este tensionat corespunzător	Verificați tensiunea lanțului
	Lanțul era pe partea greșită	Consultați instalarea
	Lanțul este prea strâns	Lanțul trebuie să fie ușor de mișcat cu mâna (efecuați testul purtând mănuși și cu bateria scoasă din mașină).



Probleme	Cauze probabile	Soluții
FIERĂSTRĂU CU TIJĂ		
Lanțul fierăstrăului se uzează rapid	Lanțul lovește solul	Nu atingeți niciodată solul cu un fierăstrău cu lanț, deoarece acesta se deteriorează rapid
	Lanțul nu este lubrifiat în timpul tăierii	Verificați întotdeauna dacă există suficient ulei în rezervor.

9. ELIMINARE ȘI RECICLARE



Acest marcaj indică faptul că echipamentul nu trebuie eliminat împreună cu alte deșeuri menajere în cadrul UE. Pentru a preveni eventuale efecte negative asupra mediului sau a sănătății umane prin eliminarea necontrolată a deșeurilor, reciclați acest echipament în mod responsabil în vederea promovării reutilizării durabile a resurselor materiale. Pentru a returna dispozitivul uzat, utilizați sistemele de returnare și colectare sau luați legătura cu magazinul de unde ați cumpărat echipamentul. Acesta poate prelua echipamentul în vederea reciclării sale conform normelor referitoare la mediu.

10. GARANȚIE

10.1 GARANȚIA ACORDATĂ DE STERWINS

Produsele STERWINS sunt proiectate conform celor mai înalte standarde aplicabile produselor fabricate pentru piața de consum. Această garanție de vânzare acoperă o perioadă de 3 ani începând cu data achiziției produsului (inclusiv garanția de conformitate și garanția comercială - excluzând garanția legală suplimentară aplicabilă la nivel local). Garanția acoperă toate defectele aferente materialelor sau manoperei: componente și elemente lipsă, și daune apărute în condiții de utilizare normală. Operațiile de reparare și înlocuire a pieselor nu duc la prelungirea termenului inițial de garanție. Vă revine obligația de a prezenta dovada achiziționării acestui echipament și a datei de achiziționare. Plafonul de rambursare aferent garanției este dat de valoarea echipamentului.

10.2 CAZURI DE NEAPLICARE A GARANȚIEI

Uzura normală și piesele consumabile

- Componente supuse uzurii normale, inclusiv, dar fără a se limita la:
 - cap de tăiere și sârmă de tăiere (abraziune datorată utilizării);
 - capace de protecție (zgârieturi, crăpături care nu sunt legate de un defect de fabricație);
 - mâner și întrerupătoare (uzură cauzată de utilizarea regulată);
 - cabluri de alimentare și ștecher (răsucire, tăiere, strivire);
 - rulmenți și suporturi din plastic supuse frecării.

Utilizarea necorespunzătoare și nerespectarea instrucțiunilor

Garanția nu acoperă daunele cauzate de

- utilizarea fără a respecta recomandările producătorului (de exemplu, tăierea materialelor care nu sunt prevăzute în utilizarea preconizată, cum ar fi crengi, fire metalice, pietre);
- utilizarea excesivă sau prelungită fără respectarea intervalelor de odihnă necesare;



- suprasolicizarea motorului prin forțarea aparatului peste iarbă deasă sau prin încercarea de a tăia obiecte nepotrivite;
- bransare electrică incorectă (de exemplu, utilizarea cu un cablu prelungitor neadecvat sau o sursă de alimentare care nu respectă specificațiile;
- depozitare necorespunzătoare (de exemplu, expunere prelungită la umiditate, căldură excesivă).

Orice lucrare efectuată de o persoană neautorizată va anula garanția. Aceasta include:

- reparații efectuate de o terță parte care nu este autorizată de producător;
- orice modificare sau transformare a aparatului, inclusiv înlocuirea pieselor cu componente neoriginale;
- deschiderea motorului, a circuitelor electrice sau a oricărei părți care nu este destinată a fi accesată de către utilizator;

daune accidentale și de mediu.

Garanția nu acoperă daunele cauzate de:

- impact, cădere sau manipulare greșită (de exemplu, lovirea de un perete, căderea aparatului);
- expunerea la condiții meteorologice extreme (de exemplu, îngheț, temperatură ridicată, umiditate excesivă, ploaie);
- oxidare din cauza depozitării necorespunzătoare;
- incendiu, inundație sau orice dezastru natural.

Acest echipament este proiectat exclusiv pentru utilizare în mediul casnic. Orice utilizare profesională sau intensivă (de exemplu, întreținerea spațiilor verzi comerciale) va anula garanția.

- Daune survenite în timpul transportului produsului, dacă acesta nu a fost ambalat sau protejat corespunzător.
- Probleme cauzate de depozitarea necorespunzătoare, inclusiv expunerea prelungită la umiditate, rugină sau o acumulare de reziduuri vegetale.
- Daunele rezultate în urma unei probleme de alimentare, în special o supratensiune, un scurtcircuit sau utilizarea unui generator neadecvat, nu sunt acoperite de garanție.

10.3 GARANȚIE COMERCIALĂ

Echipamentele Adeo Services sunt proiectate și construite pentru a oferi performanțe de calitate la utilizarea casnică. Utilizarea profesională și comercială nu este acoperită de garanția comercială.

În cazul în care un echipament se defectează în perioada garanției comerciale, în condiții de utilizare normală, cu instalarea și întreținerea corespunzătoare a echipamentului (echipamentelor), este responsabilitatea distribuitorului să îl repare sau să îl înlocuiască. În cazul indisponibilității echipamentului sau a unei componente necesare pentru funcționarea corectă a acestuia, distribuitorul se angajează să o înlocuiască cu o componentă cu caracteristici și niveluri de performanță echivalente.

Teritoriul/acoperirea geografică:

Garanția comercială se aplică exclusiv echipamentelor achiziționate din magazinele grupului Adeo Services (pentru o listă a magazinelor, consultați site-ul Adeo.com). Pentru orice întrebare referitoare la condițiile de aplicare a garanției pentru o achiziție efectuată în afara unui magazin al grupului Adeo Services, consultați condițiile specifice ale distribuitorului dumneavoastră. Locul de aplicare a garanției comerciale trebuie să fie identic cu locul de achiziționare a echipamentului.

Metodele de aplicare:

Garanția comercială Adeo Services se aplică după cum urmează:

dacă dovada achiziției sau a livrării, cum ar fi factura originală, care să indice data achiziției. Vă rugăm să rețineți că garanția comercială Adeo Services se aplică de la încheierea perioadei de garanție legală (a cărei durată este specifică pentru țara de achiziție a echipamentului). Vă rugăm să rețineți că fără această dovadă, toate lucrările efectuate vor fi incluse într-o cotație de preț, care trebuie să fie acceptată de către client înainte de orice intervenție. Vă rugăm să păstrați chitanța sau bonul de livrare.

Garanția comercială este valabilă numai în țara de achiziție a echipamentului. Cu alte cuvinte, se aplică numai în țara în care a fost achiziționat echipamentul. În alte situații, vă rugăm să contactați magazinul din țara în care ați achiziționat echipamentul, care va analiza solicitările de garanție în funcție de caz.

Garanția comercială se aplică numai dacă echipamentul este instalat și utilizat în conformitate cu instrucțiunile de montare și utilizare furnizate de Adeo Services, încă din timpul instalării. Acest lucru se aplică indiferent dacă echipamentul a fost instalat de un specialist sau chiar de către client. Vă rugăm să ne returnați echipamentul curățat corespunzător și întreținut în conformitate cu instrucțiunile furnizate de Adeo Services.



INTRODUCTION

Thank you for choosing this product. Upon designing and manufacturing our products, we place all of our efforts into ensuring an excellent quality that meets the needs of the users.



IMPORTANT READ CAREFULLY BEFORE USE KEEP FOR FUTURE REFERENCE

IMPORTANT ! IN ORDER TO OBTAIN THE UTMOST SATISFACTION FROM THIS PRODUCT UPON SETTING IT UP, USING IT, AND MAINTAINING IT, WE RECOMMEND THAT YOU CAREFULLY READ THIS USER MANUAL BEFORE USING THE PRODUCT. PLEASE PAY ATTENTION TO BASIC WARNINGS RELATING TO SAFETY WITHIN THIS MANUAL, AND KEEP THE MANUAL FOR LATER REFERENCE.

1. INTENDED USE OF ADDITIONAL HEADS AND EXTENSION TUBE FOR STERWINS BRUSHCUTTER

This product is intended for outdoor use only, and must not be used inside a building under any circumstances. This electric trimmer/brush cutter is designed for cutting grass and weeds in your garden in an ambient temperature range of 0°C to 30°C.

The function heads (hedge trimmer, pole saw and extension tube) could be used with the power head of EBC-2IN1.1 to assembly as hedge trimmer and pole saw.

After unwrapping the packing, make sure that the product is complete with its accessories (if any). If the product is damaged or has any defect, please do not use it and bring back it to your dealer. If you give this tool to another people, please give him also this instruction manual.

Please note that our equipment has not been designed for use in commercial, trade or industrial applications. Our warranty will be voided if the machine is used in commercial, trade or industrial businesses or for equivalent purposes. This product has been designed to be used over a period of 5 years (Expected lifetime).

The function heads (hedge trimmer, pruner and extend tube) could be used with the power head of 2026R09P17-0003 Grass Trimmer & Brush cutter to assembly as hedge trimmer and pruner.

2. GENERAL POWER TOOL SAFETY WARNINGS



WARNING Read all safety warnings, instructions, illustrations and specifications provided with this power tool.

Failure to follow all instructions listed below may result in electric shock, fire and/or serious injury.

Save all warnings and instructions for future reference

The term «power tool» in the warnings refers to your mains-operated (corded) power tool or battery-operated (cordless) power tool.

2.1 WORK AREA SAFETY

- Keep work area clean and well lit.** Cluttered or dark areas invite accidents.
- Do not operate power tools in explosive atmospheres, such as in the presence of flammable liquids, gases or dust.** Power tools create sparks which may ignite the dust or fumes.
- Keep children and bystanders away while operating a power tool.** Distractions can cause you to lose control.



2.2 ELECTRICAL SAFETY

- a. **Power tool plugs must match the outlet. Never modify the plug in any way. Do not use any adapter plugs with earthed (grounded) power tools.** Unmodified plugs and matching outlets will reduce risk of electric shock.
- b. **Avoid body contact with earthed or grounded surfaces, such as pipes, radiators, ranges and refrigerators.** There is an increased risk of electric shock if your body is earthed or grounded.
- c. **Do not expose power tools to rain or wet conditions.** This may increase the risk of electric shock.
- d. **Do not abuse the cord. Never use the cord for carrying, pulling or unplugging the power tool. Keep cord away from heat, oil, sharp edges or moving parts.** Damaged or entangled cords increase the risk of electric shock.
- e. **When operating a power tool outdoors, use an extension cord suitable for outdoor use.** Use of a cord suitable for outdoor use reduces the risk of electric shock.
- f. **If operating a power tool in a damp location is unavoidable, use a residual current device (RCD) protected supply.** Use of an RCD reduces the risk of electric shock.

2.3 PERSONAL SAFETY

- a. **Stay alert, watch what you are doing and use common sense when operating a power tool. Do not use a power tool while you are tired or under the influence of drugs, alcohol or medication.** A moment of inattention while operating power tools may result in serious personal injury.
- b. **Use personal protective equipment. Always wear eye protection.** Protective equipment such as a dust mask, non-skid safety shoes, hard hat or hearing protection used for appropriate conditions will reduce personal injuries.
- c. **Prevent unintentional starting. Ensure the switch is in the off-position before connecting to power source and/or battery pack, picking up or carrying the tool.** Carrying power tools with your finger on the switch or energising power tools that have the switch on invites accidents.
- d. **Remove any adjusting key or wrench before turning the power tool on.** A wrench or a key left attached to a rotating part of the power tool may result in personal injury.
- e. **Do not overreach. Keep proper footing and balance at all times.** This enables better control of the power tool in unexpected situations.
- f. **Dress properly. Do not wear loose clothing or jewellery. Keep your hair and clothing away from moving parts.** Loose clothes, jewellery or long hair can be caught in moving parts.
- g. **If devices are provided for the connection of dust extraction and collection facilities, ensure these are connected and properly used.** Use of dust collection can reduce dust-related hazards.

- h. **Do not let familiarity gained from frequent use of tools allow you to become complacent and ignore tool safety principles.** A careless action can cause severe injury within a fraction of a second.

2.4 POWER TOOL USE AND CARE

- a. **Do not force the power tool. Use the correct power tool for your application.** The correct power tool will do the job better and safer at the rate for which it was designed.
- b. **Do not use the power tool if the switch does not turn it on and off.** Any power tool that cannot be controlled with the switch is dangerous and must be repaired.
- c. **Disconnect the plug from the power source and/or remove the battery pack, if detachable, from the power tool before making any adjustments, changing accessories, or storing power tools.** Such preventive safety measures reduce the risk of starting the power tool accidentally.
- d. **Store idle power tools out of the reach of children and do not allow persons unfamiliar with the power tool or these instructions to operate the power tool.** Power tools are dangerous in the hands of untrained users.
- e. **Maintain power tools and accessories. Check for misalignment or binding of moving parts, breakage of parts and any other condition that may affect the power tool's operation. If damaged, have the power tool repaired before use.** Many accidents are caused by poorly maintained power tools.
- f. **Keep cutting tools sharp and clean.** Properly maintained cutting tools with sharp cutting edges are less likely to bind and are easier to control.
- g. **Use the power tool, accessories and tool bits etc. in accordance with these instructions, taking into account the working conditions and the work to be performed.** Use of the power tool for operations different from those intended could result in a hazardous situation.
- h. **Keep handles and grasping surfaces dry, clean and free from oil and grease.** Slippery handles and grasping surfaces do not allow for safe handling and control of the tool in unexpected situations

2.5 SERVICE

Have your power tool serviced by a qualified repair person using only identical replacement parts. This will ensure that the safety of the power tool is maintained.

2.6 HEDGE TRIMMER SAFETY WARNINGS

- a. **Do not use the hedge trimmer in bad weather conditions, especially when there is a risk of lightning.** This decreases the risk of being struck by lightning.
- b. **Keep all power cords and cables away from cutting area.** Power cords or cables may be hidden in hedges or bushes and can be accidentally cut by the blade.
- c. **Wear ear protection.** Adequate protective equipment



will reduce the risk of hearing loss.

- d. **Hold the hedge trimmer by insulated gripping surfaces only, because the blade may contact hidden wiring or its own cord.** Blades contacting a “live” wire may make exposed metal parts of the hedge trimmer “live” and could give the operator an electric shock.
- e. **Keep all parts of the body away from the blade.** Do not remove cut material or hold material to be cut when blades are moving. Blades continue to move after the switch is turned off. A moment of inattention while operating the hedge trimmer may result in serious personal injury.
- f. **When clearing jammed material or servicing the hedge trimmer, make sure all power switches are off and the power cord is disconnected.** Unexpected actuation of the hedge trimmer while clearing jammed material or servicing may result in serious personal injury.
- g. **Carry the hedge trimmer by the handle with the blade stopped and taking care not to operate any power switch.** Proper carrying of the hedge trimmer will decrease the risk of inadvertent starting and resultant personal injury from the blades.
- h. **When transporting or storing the hedge trimmer, always use the blade cover.** Proper handling of the hedge trimmer will decrease the risk of personal injury from the blades.
- g. Switch the product off when the cutting device is blocked. Disconnect from power supply and remove the blockage. Inspect the cutting device for damage before using the product again.
- h. Follow the maintenance and repair instructions for this product. Never carry out any modifications of the product. Information about maintenance and repair is provided in this instruction manual.
- i. Know how to stop the product quickly in an emergency.
- j. Do not expose to rain. Do not operate the product on a wet hedge.
- k. Use the product only in daylight or good artificial light.
- l. Prolonged use of the product exposes the user to vibrations that can cause a range of conditions collectively known as hand-arm vibration syndrome (HAVS) e.g. fingers going white; as well as specific diseases such as carpal tunnel syndrome. To reduce this risk when using the product, always wear protective gloves and keep your hands warm. The symptoms of HAVS include any combination of the following: Tingling and numbness in the fingers; Not being able to feel things properly; Loss of strength in the hands; Fingers going white (blanching) and becoming red and painful on recovery (particularly in the cold and wet, and probably only in the tips at first). Seek medical advice immediately if such symptoms are experienced.

2.7 ADDITIONAL EXTENDED-REACH HEDGE TRIMMER SAFETY WARNINGS:

- a. **Always use head protection when operating the extended-reach hedge trimmer overhead.** Falling debris can result in serious personal injury.
- b. **Always use two hands when operating the extended-reach hedge trimmer.** Hold the extended-reach hedge trimmer with both hands to avoid loss of control.
- c. **To reduce the risk of electrocution, never use the extended-reach hedge trimmer near any electrical power lines.** Contact with or use near power lines may cause serious injury or electric shock resulting in death.
- m. Only use the extension cords for outdoor use, PVC ordinary duty with a cross sectional area not less than 1.5mm² for extension cord up to 15 meters and 2.5 mm² for extension over 15 meters but less than 40 meters.
- n. Check the hedges and bushes for foreign objects, e.g. wire fences and hidden wiring.
- o. Use a residual current device with a tripping current of 30 mA or less.
- p. Hold the hedge trimmer properly, e.g. with both hands if two handles are provided.
- q. This hedge trimmer is intended to be used by the operator at ground level and not on ladders or any other unstable support.
- r. Before operating the hedge trimmer, the user should make sure the locking device(s) of any moving elements (e.g. the extended shaft and pivoting element), if any, are in the locked position.
- s. Have any adjustable stopping mechanism maintained at regular intervals.

2.8 ADDITIONAL POLE HEDGE TRIMMER SAFETY WARNINGS

- a. Keep hands and feet away from the cutting devices at all times and especially when switching the product on.
- b. Do not try to grasp or remove trimmings when the product is running. Only remove trimmings when the product is switched off and disconnected from the power supply.
- c. Always be sure of a safe and secure operating position, whilst using the product.
- d. Check cutting device regularly for damage, and if damaged repair immediately.
- e. Do not overload the product.
- f. Check immediately if the product starts to vibrate abnormally. Excessive vibration can cause injury.

2.9 PRUNER SAFETY WARNINGS

- a. Don't use the machine when the operator is tired, ill or under the influence of alcohol or other drugs;
- b. Power tool plugs must match the outlet. Power tool plugs must connect to a power outlet specified on the label.
- c. Interrupt your work when you feel tired or exhausted. Make regular breaks to regenerate and change working posture frequently. A moment of inattention while operating the product may result in



serious personal injury.

- d. Keep all parts of the body away from the saw chain. Do not remove cut material or hold material to be cut when saw chain is moving. Make sure the switch is off when clearing jammed material. A moment of inattention while operating the product may result in serious personal
- e. Hold the product by insulated gripping surfaces only, because the saw chain may contact hidden wiring or its own cord. Saw chains contacting a “live” wire may make exposed metal parts of the product “live” and could give the operator an electric shock.
- f. Keep cable away from cutting area. During operation the cable may be hidden in shrubs and can be accidentally cut by the blade.
- g. Keep all parts of the body away from the saw chain when the product is operating. Before you start the product, make sure the saw chain is not contacting anything. A moment of inattention while operating products may cause entanglement of your clothing or body with the saw chain.
- h. Always hold the product with both hands on the handle and soft grip. Holding the product with only one hand or on parts not intended for that increases the risk of personal injury and should never be done.
- i. Wear safety glasses and hearing protection. Use slip-resistant foot protection as well as close-fitting clothes. Further protective equipment for head, hands, legs and feet is recommended. Adequate protective clothing will reduce personal injury by flying debris or accidental contact with the saw chain.
- j. Do not operate a product in a tree. Operation of a product while up in a tree may result in personal injury.
- k. Always keep proper footing and operate the product only when standing on fixed, secure and level surface. Slippery or unstable surfaces such as ladders may cause a loss of balance or control of the product.
- l. Carry the product by the soft grip with the product switched off and away from your body. When transporting or storing the product always fit the guide bar cover. Proper handling of the product will reduce the likelihood of accidental contact with the moving saw chain.
- m. Follow instructions for lubricating, chain tensioning and changing accessories. Improperly tensioned or lubricated chain may either break or increase the chance for kickback.
- n. Keep handles dry, clean, and free from oil and grease. Greasy, oily handles are slippery causing loss of control.
- o. Cut wood only. Do not use product for purposes not intended. For example: do not use product for cutting plastic, masonry or non-wood building materials. Use of the product for operations different than intended could result in a hazardous situation.
- p. Pay attention to national and local regulations. National and local regulations may restrict the use of this product. 16. Only use replacement guide bars and saw chains specified by the manufacturer or equivalent replacements. Using non-approved cutting

attachments can result in personal injuries and damage to property. Before using the product and after any impact or dropping, check for signs of wear or damage and repair as necessary.

- q. Carry out cleaning and maintenance works before storage of the pruner.
- r. Adjust the cutting depth to the thickness of the workpiece. Less than a full tooth of the blade teeth should be visible below the workpiece. Use clamps or another practical way to secure and support the workpiece to a stable platform. Holding the work by hand or against your body leaves it unstable and may lead to loss of control.
- s. Please use a transport guard during transport and storage to secure the machine during transport and to prevent loss of fuel, damage or injury.
- t. Please adjust the idle speed so that the cutting attachment stop turnings when the engine idles.

2.10 CAUSES AND OPERATOR PREVENTION OF KICKBACK

Kickback may occur when the nose or tip of the guide bar touches an object, or when the wood closes in and pinches the saw chain in the cut. Tip contact in some cases may cause a sudden reverse reaction, kicking the guide bar up and back towards the operator.

Pinching the saw chain along the top of the guide bar may push the guide bar rapidly back towards the operator. Either of these reactions may cause you to lose control of the saw which could result in serious personal injury. Do not rely exclusively upon the safety devices built into your saw. As a product user, you should take several steps to keep your cutting jobs free from accident or injury. Kickback is the result of tool misuse and/or incorrect operating procedures or conditions and can be avoided by taking proper precautions as given below:

1. Maintain a firm grip, with thumbs and fingers encircling the product handles, with both hands on the saw and position your body and arm to allow you to resist kickback forces. Kickback forces can be controlled by the operator, if proper precautions are taken. Do not let go of the product.
2. Do not overreach. This helps prevent unintended tip contact and enables better control of the product in unexpected situations.
3. Only use replacement bars and chains specified by the manufacturer. Incorrect replacement bars and chains may cause chain breakage and/or kickback.
4. Follow the manufacturer’s sharpening and maintenance instructions for the saw chain. Decreasing the depth gauge height can lead to increased kickback.

2.11 VIBRATION AND NOISE REDUCTION

To reduce the impact of noise and vibration emission, limit the operating time, use low-vibration and low-noise operating modes, and wear personal protective equipment. Take the following points into account to minimise the vibration and noise exposure risks:

- a. Only use the product as intended by its design and



these instructions.

- b. Ensure that the product is in good condition and well maintained.
- c. Use correct attachments for the product and ensure they are in good condition.
- d. Keep tight grip on the handles/grip surface.
- e. Maintain this product in accordance with these instructions and keep it well lubricated (where appropriate).
- f. Plan your work schedule to spread any high vibration tool use across a longer period of time.

2.12 EMERGENCY

Familiarise yourself with the use of this product by means of this instruction manual. Memorise the safety directions and follow them to the letter. This will help to prevent risks and hazards.

- Always be alert when using this product, so that you can recognise and handle risks early. Fast intervention can prevent serious injury and damage to property.
- Switch off and disconnect from the power supply if there are malfunctions. Have the product checked by a qualified professional and repaired, if necessary, before you operate it again.

2.13 RESIDUAL RISKS

Even if you are operating this product in accordance with all the safety requirements, potential risks of injury and damage remain. The following dangers can arise in connection with the structure and design of this product:

- Health defects resulting from vibration emission if the product is being used over long periods of time or not adequately managed and properly maintained.
- Injuries and damage to property due to broken cutting attachments or the sudden impact of hidden objects during use.
- Danger of injury and property damage caused by flying objects.

2.14 SYMBOLS OF THE PRODUCT







WARNING ! All the safety signs on the product must be kept clean and legible. In case the safety signs are missing or illegible, they must be replaced by contacting the after-sale service department of your local dealer.







Complies with European standards: This symbol means that this appliance is compliant with the applicable European directives, and a test of compliance with these directives has been performed.

	Conform to the technical regulations of Ukraine
	Read and understand all instructions before operating the product, follow all warning and safety instructions.
	Waste of electrical products must not be disposed of with household waste. Please recycle where facilities exist. Check with your local authorities or retailer for recycling advice.
	Guaranteed sound power level (tested according to Directive 2000/14/EC as amended by 2005/88/EC).
	Wear ear protection
	Wear eye protection
	Always wear head protection
	Wear head and eye protection
	Wear sturdy, non-slip footwear
	Wear protective gloves
	Keep hands away from blade
	Do not expose to rain
	Disconnect from mains power immediately if the power cord becomes damaged or entangled
	Keep a safe distance from power lines
	Switch the product off and disconnect it from the power supply before assembly, cleaning, adjustments, maintenance, storage and transportation



	Correct direction of cutting-teeth
	Tip contact may cause the guide bar to move suddenly upward and backwards. This may cause serious injury to user
	Contact of the guide bar tip with any object should be avoided
	Always use the the pruner with two hands
	Do not use one hand when operating the pruner

2.15 SYMBOLS IN THIS MANUAL

	Type and source of the danger : Failure to observe this warning may result in physical injury or death.
	Type and source of the danger: This symbol indicates that damage to the appliance, the environment or other property may occur as a result of non-observance of this warning.
	Note : This symbol indicates important information for better understanding of the product.
	The instruction manual need to be recycled
	This product is recyclable. If it cannot be used anymore, please take it to waste recycling centre.

**3. TECHNICAL DATA**

Model	EMT-3ACC.1
Net Weight (kg)	3.5 kg
Gross Weight (kg)	5.4 kg
HEDGE TRIMMER	
Model	EMT-3ACC.1A
Power (W)	1200 W
Voltage (V)	220-240 V ~ 50Hz
IP level	IPX0
Nominal Speed (No=XXXMin ⁻¹)	2000 cut/min
Cutter bar length	46.8 cm
Maximum cutting length	42.5 cm
Maximum cutting diameter (tooth spacing)	24 mm
Angle adjustment (number of positions + max/mini value)	12 positions 0° to 175°
Sound power level (Guaranteed)	97 dB(A)
Measured sound power level L_{WA} (dB(A))	93.3 dB(A)
Uncertainty K_{WA} (dB(A))	3 dB(A)
Measured sound pressure level L_{pA} (dB(A))	86 dB(A)
Uncertainty K_{pA} (dB(A))	3 dB(A)
Vibration Level	Front handle: 1,771 m/s ² Rear handle: 1,876 m/s ²
Incertitude	K=1.5 m/s ²
POLE SAW	
Model	EMT-3ACC.1C
Power (W)	1200 W
Voltage (V)	220-240 V ~ 50Hz
IP level	IPX0
Nominal chain speed	10.8 m/s
Nominal speed (No=XXXMin ⁻¹)	8600 min ⁻¹
Max. cutting capacity	20 cm
Recommended cutting capacity	15 cm
Chain pitch	9.52 mm (3/8 inch)
Number of drive links	33
Gauge (mm)	1.27 mm



Drive sprocket (number of teeth)	6
Oil tank volume	120 ml
Chain reference	0.050x33DL
Bar reference	AM08-33-507P
Standard bar length	254 mm
Recommended bar length	254 mm
Guide length	254 mm
Sound power level (Guaranted)	105 dB(A)
Measured sound power level L_{WA} (dB(A))	101.8 dB(A)
Uncertainty K_{WA} (dB(A))	3 dB(A)
Measured sound pressure level L_{pA} (dB(A))	93 dB(A)
Uncertainty K_{pA} (dB(A))	3 dB(A)
Vibration Level	Front handle: 2,328 m/s ² Rear handle: 2,294 m/s ²
Incertitude	K=1.5 m/s ²
EXTENSION TUBE	
Model	EMT-3ACC.1B
Length	55 cm



The sound values have been determined according to noise test code given in EU Noise Directive 2000/14/EC Annex VI & 2005/88/EC, using the basic standards EN ISO 3744:1995 and ISO 11094:1991. The sound intensity levels for the operator may exceed 80 dB(A) and ear protection measures are necessary. The declared vibration total value(s) and the declared noise emission value(s) has been measured in accordance with a standard test method and may be used for comparing one machine with another. The declared vibration total value(s) and the declared noise emission value(s) may also be used in a preliminary assessment of exposure.

Warning: The vibration during actual use of the machine can differ from the declared total value depending on the ways in which the machine is used.

Warning: The vibration emission value need to identify safety measures to protect the operator that are based on an estimation of exposure in the actual conditions of use (taking account of all parts of the operating cycle such as the times when the machine is switched off and when it is running idle in addition to the trigger time).

4. ASSEMBLY



WARNING! The product must be fully assembled before operation! Do not use a product that is only partly assembled or assembled with damaged parts! Follow the assembly instructions step-by-step and use the pictures provided as a visual guide to easily assemble the product !

4.1 UNBOXING

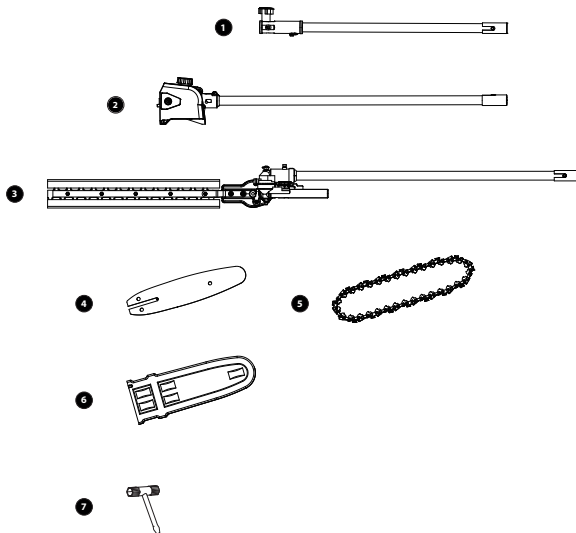

1. Extension Tube
2. Pole Saw Head
3. Hedge Trimmer Head
4. Guide Bar
5. Saw Chain
6. Guide Bar Cover
7. Socket Wrench

Unboxing instructions :

- Wear gloves when unboxing.
- Do not use cutter, knife, saw or any other similar tool for unboxing.
- Carry the tool only by the handle.
- Keep the box for further reuse (transport and storage).
- Keep instruction manual in a dry area for further consultation.



5. HEDGE TRIMMER

5.1 TRAINING

Become familiar with the owner's manual before attempting to operate the equipment

5.2 PREPARATION

1. THIS HEDGE TRIMMER CAN CAUSE SERIOUS INJURIES. Read the instructions carefully for the correct handling, preparation, maintenance, starting and stopping of the hedge trimmer. Become familiar with all controls and the proper use of the hedge trimmer.
2. Never allow children to use the hedge trimmer.
3. Beware of overhead power lines.
4. Avoid operating while people, especially children, are nearby.
5. Dress properly! Do not wear loose clothing or jewellery, which can be caught in moving parts. Use of sturdy gloves, non-skid footwear and safety glasses is recommended. 6. If the cutting mechanism strikes any foreign object or the hedge trimmer starts making any unusual noise or vibration, shut off the power source and allow the hedge trimmer to stop. Disconnect the supply cord from main and take the following steps: --inspect for damage; --check for, and tighten, any loose parts; --have any damaged parts replaced or repaired with parts having equivalent specifications

5.3 OPERATION

1. This product shall not be used for any other purpose as described within these instructions. Follow all given instructions closely.
2. Stop the product and disconnect the supply cord from the power supply before cleaning or when clearing a blockage, checking, carrying out maintenance or working on the product, adjusting the working position of the cutting device, leaving the product unattended.
3. Ensure that the product is correctly located in a designated working position before starting the product. Do not use this product on steps or a ladder.
4. While operating the product, always ensure that the operating position is safe and secure.
5. Do not operate the product with a damaged or excessively worn cutting device.
6. Always ensure that all handles and guards are fitted when using the product. Never attempt to use an incomplete product or one fitted with an unauthorized modification.
7. Always use two hands to operate a product fitted with two handles.
8. Always be aware of your surroundings and stay alert for possible hazards of which you may not be aware due to the noise of the product.

5.4 MAINTENANCE AND STORAGE

If the replacement of the supply cord is necessary, this has to be done by the manufacturer or his agent in order to avoid a safety hazard. If the carbon brushes need to be replaced, have this done by a qualified repair person (always replace the two brushes at the same time).

1. When the product is stopped for servicing, inspection or storage, switch the product off, disconnect it from the power supply and make sure all moving parts have come to a stop. Allow the product to cool before making any inspections, adjustments, etc.
2. Always allow the product to cool down before storing.
3. When transporting or storing the product, always fit the transport guard to the blade.
4. Use only the manufacturer's recommended replacement parts and accessories.
5. Inspect and maintain the product regularly. Have the product repaired only by an authorized service centre or similar qualified specialist.
6. When not in use, store the product out of the reach of children.
7. Consumer can go to after sales center to replace a new carbon brush when carbon brush was run out.

6. PRUNING SAW

TRAINING

Become familiar with the owner's manual before attempting to operate the equipment.



6.1 OPERATION SAFETY WARNING

WARNING!

This product has not been designed to provide protection from electric shock in the event of contact with overhead electric lines! Therefore do not use product near cable, electric power or telephone lines. Keep a minimum distance of 10 m to all electric lines.

KICKBACK

WARNING!

Beware of kickback! Kickback can lead to dangerous loss of control of the product and result in serious or fatal injury to the operator or anyone standing close by! Always be alert because rotational kickback and pinch kickback are major product operational dangers and the leading cause of most accidents!

1. Kickback is the sudden backward/upward motion of the product, occurring when the chain (at the tip of the chain bar) comes in contact with a log or wood, or when the chain becomes jammed.
2. When kickback occurs the product reacts unpredictably and can cause severe injuries to the operator or bystanders.
3. With a basic understanding of 'kickback', the element of surprise can be reduced or eliminated. Sudden surprise contributes to the majority of accidents.
4. You should read all the safety warnings and user instructions carefully before attempting to operate this product.

To avoid kickback:

- Never work with a loose, widely stretched or heavily worn chain.
- Always use a low kickback chain
- Ensure correct chain tension.
- Ensure the chain is sharpened correctly.
- Never work with the tip of the guide bar. · Saw with the guide bar at a flat angle.
- Always hold the product firmly with both hands.

PRUNING

1. Always hold the product firmly with both hands on gripping surface and rear handle. Never operate this product using only one hand.
2. Maintain a firm grip with your thumbs and fingers encircling the handles. A firm grip will help you reduce 'kickback' and maintain control of the product.
3. Always hold the product at an angle of not more than 60° from the horizontal level. Otherwise safe operation is not possible.
4. Never stand directly under the limb you are sawing. Objects may fall different than expected. Always position yourself out of the path of falling limbs.
5. Keep other persons away from cutting end of product and at a safe distance from the work area. Maintain a minimum distance of 10 m to bystanders.



WARNING! Never climb into a tree to prune! Do not stand on ladders, platforms, logs, or in any position which may cause you to lose your balance or control of the product! When pruning trees, it is important not to make the flush cut next to main limb or trunk until you have cut off the limb further out to reduce the weight! This prevents stripping the bark from the main member.

6. Never stand on a ladder or other type of unstable support while using the product. Insecure stand invites hazards .



WARNING! This product has not been designed to provide protection from electric shock in the event of contact with overhead electric lines! Therefore do not use product near cable, electric power or telephone lines. Keep a minimum distance of 10 m to all electric lines !

7. Use the product only with secure footing. Hold the product at the right-hand side of your body. Regularly change the working position and include rest periods during operation.
8. Do not operate the product with arms fully extended or attempt to cut areas which are difficult to reach.



9. Keep a firm, steady pressure on the product while working with it. Do not try to force the product through the wood, let the cutting device do the work, using the gripping teeth to apply minimal leverage pressure.
 10. Beware when reaching the end of the cut. The weight of the product may change unexpectedly as it cuts free from the wood. Accidents can occur to the legs and feet. Always remove the product from a wood cut while it is running.
- NOTE: The chain must be running at full speed before it comes into contact with the wood.

Thin branches Thin branches can be cut off with one single cut. To prevent the branch from splintering and buckling the branch should be cut off in several pieces.

Thick branches When cutting off larger branches three cuts are necessary.

1. First cut into the branch from below outside the place where you intend to cut off the branch. The cut should go from one third to halfway through the branch
2. Cut into the branch from the top outside at the same height the branch is sawn from top.
3. Last, cut off the stump with one clean cut from top to bottom.
4. You might want to seal the cut with a suitable compound.

NOTE: Remove the branches lying on the floor regularly to avoid stumbling hazards. Check the oil level regularly and fill up if necessary. Switch the power off and disconnect from power source when leaving the product.

- The appliance should be inspected before use and after dropping or other impacts in order to identify any significant damage or defects.
- Do not use the machine in any position that causes to come any part within 10m of overhead electrical lines.
- Hazards which may be encountered when using the pruner and avoid them when carrying out typical tasks, and keep bystanders away while operating the machine. - Beware of falling branches or those rebound after hitting the ground, remove these branches in sections and operate in the dangerous positions.
- Keep a firm footing and balance during operation, including the need to use the harness provided. Never stand directly under the limb while you are sawing. Objects may fall different than expected. Always position yourself out of the path of falling limbs.

WARNING!

- Never climb into a tree to prune! Do not stand on ladders, platforms, logs, or in any position which may cause you to lose your balance or control of the product! When pruning trees, it is important not to make the flush cut next to main limb or trunk until you have cut off the limb further out to reduce the weight! This prevents stripping the bark from the main member!
- This product has not been designed to provide protection from electric shock in the event of contact with overhead electric lines! Therefore do not use product near cable, electric power or telephone lines. Keep a minimum distance of 10 m to all electric lines
- Remove the branches lying on the floor regularly to avoid stumbling hazards. Check the oil level regularly and fill up if necessary. Switch the power off and disconnect from power source when leaving the product.
- Keep firm footing and balance during operation.
Always attach the product to the harness. Do not carry it only with your hands!

6.2 MAINTENANCE

If the supply cable is damaged, it must be replaced by the manufacturer, its service agent or similarly qualified persons in order to avoid a hazard. If the carbon brushes need to be replaced, have this done by a qualified repair person (always replace the two brushes at the same time). To ensure long and reliable service, carry out the following maintenance regularly. Servicing and cleaning work on the pruner and the removal of the guards may only be carried out after the motor has been switched off and the plug disconnected from the power supply.

1. Regularly check for obvious defects such as loose, dislodged or damaged chain and guide bar, loose fixings and worn or damaged components.
2. Check that covers and guards are undamaged and correctly fitted. Carry out necessary maintenance or repairs before using the pruner.
3. If the saw chain should happen to fail despite the care taken in manufacturing and testing, repair should be carried out by an authorized specialist.
4. Do not clean the pruner while it is running.
5. Ensure that all the fastening elements (screws, nuts, etc.) are tight at all times so that you can safely work with the pruner.
6. Check the pruner frequently for signs of wear. Replace worn or damaged parts.
7. Store your pruner in a dry place. To ensure a long service life all screw parts should be cleaned and then oiled.
8. Clean the pruner with a brush or cloth. Do not use any solvents or water to remove dirt.
9. The component that is subject to most wear is the saw chain. You should therefore check the condition of the saw chain and its mounting at regular intervals. - If the saw chain is worn or blunt it must be replaced or sharpened



immediately; - If the pruner starts to suffer from excessive vibrations, this means that the saw chain or guide bar has not been balanced correctly or has suffered deformation due to impacts. In this case it must be repaired or replaced. Disconnect the product from the power supply before adjusting or replacing the saw chain and guide-bar.

10. Use correct application tools for the product and ensure they in good condition.
11. Regular and proper cleaning will help ensure safe use and prolong the life of the product. Incorrect maintenance will shorten the life of the product. The removal or modification of safety components can cause serious damage!
12. Consumer can go to after sales center to replace a new carbon brush when carbon brush was run out.

HOW TO SHARP SAW CHAIN

1. Have the saw chain sharpened professionally at an authorised service centre or sharpen the chain yourself by using a proper sharpening kit. Also observe the sharpening instructions supplied with the sharpening kit.
2. The height difference between the tooth and the ridge is the cutting depth. When sharpening the saw chain you have to consider the following points. - File angle - Cutting angle File position - Diameter of round file - File depth
3. To sharpen the chain proceed as follows: · Use protective gloves. · Ensure the chain is correctly tensioned. · Engage the chain brake to lock the chain on the bar.
4. Use a chain file, whose diameter is 1.1 times the cutting tooth depth. Make sure 20 % of the file diameter is above the cutter's top plate.
5. File at an angle perpendicular to the bar, and at an angle of 25° to the direction of travel.
6. File each tooth from the inside towards outside only. File one side of the chain first than turn the saw around and repeat the process.
7. Sharpen each tooth equally by using the same number of strokes.
8. Keep all cutter lengths equal. Check the safety depth gauge height every 5 sharpenings. If the depth gauges are also trimmed it is essential that the original profile be restored.
9. Use a depth gauge measuring instrument to check the height of the depth gauge. Depth gauge measuring jigs are available from most reputable tool merchants .

7. SPARE PARTS AND BILL OF MATERIALS

7.1 EXPLODED VIEW

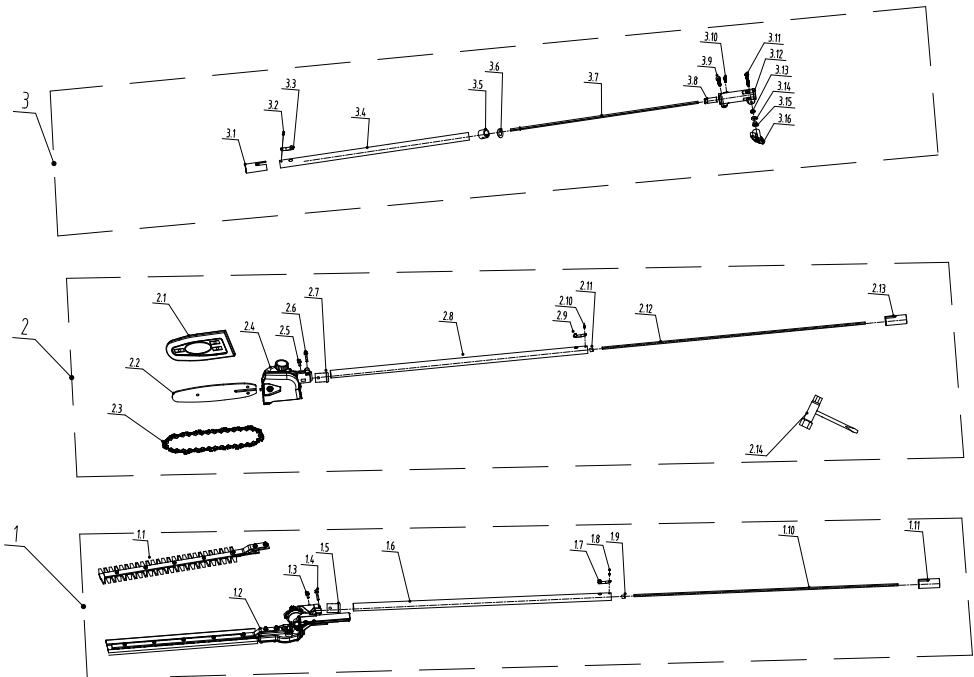

**7.2 PRODUCT BILL OF MATERIAL**

1	Pole Hedge Trimmer Assembly	2.2	Guide Plate	3.2	Flat Head Semi-Tubular Rivet
1.1	Blade kit	2.3	Saw Chain	3.3	Spring Clip
1.2	Pole Hedge Trimmer Head	2.4	Pole Saw Assembly	3.4	Tube Assembly
1.3	Hex Socket Screw	2.5	Hex Socket Screw	3.5	Iron Ring
1.4	Hex Socket Screw	2.6	Hex Socket Screw	3.6	Positioning Plate
1.5	Connector	2.7	Connector	3.7	Flexible Shaft
1.6	Tube Assembly	2.8	Tube Assembly	3.8	Connector
1.7	Spring Clip	2.9	Spring Clip	3.9	Hex Socket Screw
1.8	Flat Head Semi-Tubular Rivet	2.10	Flat Head Semi-Tubular Rivet	3.10	Hex Head Screw
1.9	Flexible Shaft Clamp	2.11	Flexible Shaft Clamp	3.11	Hex Head Screw
1.10	Flexible Shaft	2.12	Flexible Shaft	3.12	Shaft Coupling
1.11	Tube	2.13	Tube	3.13	Washer
2	Pole Saw Assembly	2.14	Socket Wrench	3.14	Flat Washer
2.1	Blade Sheath	3	Extension Tube Assembly	3.15	Hex Locknut
		3.1	Tube	3.16	Knob

7.3 FATAL CIRCUMSTANCES : CRITICAL ISSUES

Problems	Solutions
The machine smokes during operation	Immediately stop the machine, then speak to service center



8. TROUBLE SHOOTING



DANGER ! Risk of injury due to electric shock.
Before any trouble shooting, switch off the product.

Problems	Probable causes	Solutions	
The tool does not start	The power button is in the OFF position	Press the safety switch, then the on/off button	
	Electronic failure	Contact the after-sales service	
	The tool head or extension pole is not fully inserted	Firmly insert the tool head or extension pole inside the main body	
The tool does not reach full power.	The ventilation openings are blocked	Clean the ventilation openings	
Excessive vibration or noise	Bolts/nuts are loose	Tighten the bolts/nuts	
	Mechanical failure	Contact the after-sales service	
	HEDGE TRIMMER		
	The blade is blunt/damaged	Have it replaced with a new one	
	POLE SAW		
	The chain is not properly tensioned	Check chain tension	
	The chain is dull/damaged	Have it sharpened or replaced with a new one	
The branch is not placed against the saw claws	Change position and place the claws against the branch while cutting. As far as possible, try to keep the chainsaw head in a vertical position (use the angle adjustment system if necessary)		
Poor cutting results	HEDGE TRIMMER		
	The blade is blunt/damaged	Replace it with a new one.	
	Cutting capacity exceeded	The maximum cutting capacity of the tool must be respected (20 mm)	
	There's too much friction	Have the blade lubricated with a specific lubricant	
	POLE SAW		
The chain is dull/damaged	Have it sharpened or replaced with a new one		



Problems	Probable causes	Solutions
Poor cutting results	The chain is not lubricated	Confirm that the oil is draining properly
		Check if the oil tank is empty, refill if necessary. Confirm that the lubrication hole is not blocked, clean it if necessary.»
	The chain is not properly tensioned	Check chain tension
	The chain was on the wrong side	Refer to the installation
	The chain is too tight	The chain must be easy to move by hand (perform the test wearing gloves and with the battery removed from the machine).
POLE SAW		
The saw chain wears out quickly	The chain hit the ground	Never touch the ground with a chainsaw, it deteriorates quickly
	Chain not lubricated during cutting	Always check that there is enough oil in the tank.

9. DISPOSAL AND RECYCLING



This marking indicates that this product should not be disposed of with other household waste throughout the EU. To prevent possible harm to the environment or human health from uncontrolled waste disposal, recycle waste responsibly to promote the sustainable reuse of material resources. To return your used device, please use the return and collection systems or contact the retailer from which the product was purchased. They can take this product for environmentally safe recycling.

10. WARRANTY

10.1 STERWINS WARRANTY

STERWINS products are designed according to the highest quality standards for products intended for the consumer market. This sale warranty covers a period of 3 years as of the date of purchase of the product (including legal guarantee of conformity and commercial guarantee - excluding additional legal guarantee applicable locally). This warranty covers all defects in materials and workmanship: missing parts and elements, and damage occurring under normal use circumstances. Repair and replacement of parts do not lead to an extension of the initial warranty period. You must be able to provide proof of the purchase for this product and the date of purchase. Warranty coverage is limited to the value of this product.

10.2 WARRANTY EXCLUSIONS

Normal wear and tear and consumable parts

- Components subject to normal wear and tear, including but not limited to:
- Cutting head and cutting wire (abrasion due to use).
- Protective covers (scratches, cracks not linked to a manufacturing defect).
- Handles and switches (wear due to regular use).
- Power cables and plugs (twisting, cutting, crushing).
- Bearings and plastic supports subject to friction.

Misuse and failure to follow instructions

The warranty does not cover damage resulting from

- Use other than in accordance with the manufacturer's recommendations (e.g. cutting unintended materials such as branches, metal wires, stones).
- Excessive or prolonged use without respecting the necessary rest periods.
- Overloading the motor by forcing the appliance over dense grass or trying to cut inappropriate objects.
- Incorrect electrical connection (e.g. use with an unsuitable extension lead or a mains supply that does not comply with specifications).
- Inappropriate storage (e.g. prolonged exposure to humidity, excessive heat).

Any work carried out by an unauthorised person will invalidate the warranty. This includes :

- Repairs carried out by a third party not authorised by the manufacturer.
- Any modification or alteration to the appliance, including the replacement of parts with non-original components.
- Opening the motor, electrical circuits or any part not intended to be handled by the user.

Accidental and environmental damage

The guarantee does not cover damage caused by :

- Impact, dropping or mishandling (e.g. hitting a wall, dropping the appliance).
- Exposure to extreme weather conditions (e.g. frost, high heat, excessive humidity, rain).
- Oxidation due to inappropriate storage.
- Fire, flood or any natural disaster.

This product is designed for domestic use only. Any professional or intensive use (e.g. maintenance of commercial green spaces) will invalidate the warranty.

- Damage occurring during transport of the product if it has not been properly packed or protected.
- Problems caused by improper storage, including prolonged exposure to moisture, rust or an accumulation of plant residues.
- Damage resulting from a power supply problem, in particular a power surge, a short-circuit or the use of an unsuitable generator, is not covered by the warranty.

10.3 COMMERCIAL WARRANTY

Adeo Services products are designed and built to offer quality performance for domestic use. Professional and commercial use is not covered by the commercial warranty.

If a product proves defective during the commercial warranty period, under conditions of normal use, proper installation and maintenance of the product(s), it is the responsibility of the distributor to repair or replace it. In the event of unavailability of the product or of a part necessary for the correct operation of the product, the distributor undertakes to replace it with a part of equivalent characteristics and performance levels.

TERRITORY / GEOGRAPHICAL COVERAGE:

The commercial warranty applies exclusively to products purchased from Adeo Services Group stores (see Adeo.com for a list of stores). For any question relating to the conditions of application of the guarantee for a purchase made outside an Adeo Services Group store, please refer to the specific conditions of your distributor. The place of application of the commercial warranty must be identical to the place of purchase of the product.

METHOD OF IMPLEMENTATION:

The Adeo Services commercial warranty applies as follows:

Have proof of purchase or delivery, such as the original invoice, showing the date of purchase. Please note that the Adeo Services commercial warranty comes into effect at the end of the legal warranty period (the duration of which is specific to the country of purchase of the product). Please note that without this proof, any work carried out will be subject to the issue of a quotation, which must be accepted by the customer prior to any intervention. Please retain your purchase receipt or delivery note.

The commercial guarantee is only valid in the country of purchase of the product. In other words, it only applies in the country where the product was purchased. If this is not the case, please contact the retailer in the country of origin where you purchased the product, who will examine your warranty claim on a case-by-case basis.

The commercial guarantee only applies if the product is installed and used in accordance with the assembly and use instructions provided by Adeo Services, even during installation. This applies regardless of whether the product has been installed by a professional or by the customer himself. Please return the product to us properly cleaned and maintained in accordance with the instructions provided by Adeo Services.



EU/EC Declaration of conformity
Déclaration UE/CE de conformité
DECLARACIÓN CE / UE DE CONFORMIDAD
Declaração CE/UE de conformidade

ENFRI
ES|PTI



Product Model|Modèle du produit|Modelo de producto|Modelo do produto)

95098899

Name and address of the manufacturer or his authorised representative|Nom et adresse du fabricant ou de son mandataire|Nombre y dirección del fabricante o de su representante autorizado|Nome e endereço do fabricante ou do seu representante autorizado)

ADEO Services, 135 Rue Sadi Carnot - CS 00001 59790 RONCHIN - France

This declaration of conformity is issued under the sole responsibility of the manufacturer|[La présente déclaration de conformité est établie sous la seule responsabilité du fabricant]|La presente declaración de conformidad se expide bajo la exclusiva responsabilidad del fabricante|Esta declaração de conformidade é emitida sob a exclusiva responsabilidade do fabricante.]

Object of the declaration|Objet de la déclaration|Objeto de la declaración|Objeto da declaração|

Product Type - Description|Type de produit - Description|Tipo de producto [Tipo de producto] ADDITIONAL HEADS AND EXTENSION TUBE FOR STERWINS ELECTRIC BRUSHCUTTE

Product Reference|Référence produit|Referencia del producto|Referencia do produto.] 95098899 - EAN Code: 3276007953701 Industrial Type Design Reference: EMT-3ACC.1

Product Brand|Marque Produit|Producto de marca|Marca do produto) STERWINS

Serial number coding or batch number|Codification du numéro de série ou de lot|Codificación del número de serie|Codificação do número de série| SN SSSSSSSSSS XX DDMMYY nn PPPPPP (SN: Serial No., SSSSSSSSSS : Supplier code, XX : Factory ID, DDMMYY: Production date, nn: number of version of product, PPPPPP : Incremental number)

The object of the declaration described above is in conformity with the relevant Union harmonization legislation|L'objet de la déclaration décrit ci-dessus est conforme à la législation d'harmonisation de l'Union applicable|El objeto de la declaración descrita anteriormente es conforme a la legislación de armonización pertinente de la Unión|O objeto da declaração acima descrita está em conformidade com a legislação de harmonização da União aplicável.]
References to the relevant harmonised standards used or references to the specifications in relation to which conformity is declared|Références des normes harmonisées pertinentes appliquées ou des spécifications par rapport auxquelles la conformité est déclarée|Referencias a las normas armonizadas pertinentes utilizadas, o referencias a las especificaciones respecto a las cuales se declara la conformidad|Referências às normas harmonizadas pertinentes utilizadas ou referências às especificações para as quais a conformidade é declarada|
When applicable, the name and number of notified body number|Le cas échéant, le nom et le numéro de l'organisme notifié|Cuando corresponda " el nombre y número de laboratorio notificado que haya emitido la certificación y la referencia al documento|Quando aplicável " o nome e número do laboratório notificado que emitiu a certificação e a referência ao documento|

2006_42_EC_MACHINE machinery|Machines|máquinas [máquinas]

EN 62841-4-2: 2019+A1:2022+A11:2022
EN ISO 11680-1:2021

Certificate: MD-642
released by SGS Fimko Oy, Takomitie 8,00380 HELSINKI, Finland
NB number:0598

2014_30_EU EMC Electromagnetic compatibility|compatibilité électromagnétique|compatibilidad electromagnética [compatibilidade electromagnética]

EN IEC 55014-1:2021
EN IEC 55014-2:2021
EN 61000-3-3: 2013 +A1:2019 +A2:2021
EN IEC 61000-3-2:2019+A1:2021+A2:2024

2011_65_EU RoHS Restriction of hazardous substances in electrical products|Restriction des substances dangereuses dans les produits électriques|Restricción de sustancias peligrosas en equipos eléctricos|Restrição de substâncias perigosas em equipamentos elétricos]

(EU) 2015/863
EN IEC 63000:2018

2000_14_EC_NOISE noise emission|émissions sonores|emisiones sonoras [emissões sonoras]

Directive 2000/14/EC Annex V amended by 2005/88/EC Regulation (EU) 2024/1208

Measured sound power level(Hedge trimmer): 93.3dB(A)
Guaranteed sound power level(Hedge trimmer): 97dB(A);
Measured sound power level(Pole saw): 101.77dB(A).
Guaranteed sound power level(Pole saw): 105dB(A).

Compiled, signed by and on behalf of|Compilé, signé par et au nom de|Compilado, firmado por y en nombre de|Compilado, assinado por e em nome de|

Eric LEMOINE
International Project Quality Leader

ADEO Services SAS
135 Rue Sadi Carnot
CS00001
59790 RONCHIN

Place and date of issue|Date et lieu d'établissement|Lugar y fecha de expedición|Local e data de emissão|

Ronchin France
15/09/2025



DICHIARAZIONE DI CONFORMITÀ CE / UE
 DEKLARACJA ZGODNOŚCI WE / UE
 ΔΗΛΩΣΗ ΣΥΜΜΟΡΦΩΣΗΣ ΕΚ / ΕΕ
 DECLARAȚIA CE / UE DE CONFORMITATE



IT(PO)
GR(RO)

Modello di prodotto/prodotto|Model produktu|produkt|Моделіо прoдoуктo|Πρoϊoν|Modelul de produs|produsul

95098899

La presente dichiarazione di conformità è rilasciata sotto la responsabilità esclusiva del fabbricante|Niniejsza deklaracja zgodności wydana zostaje na wyłączną odpowiedzialność producenta.|Επιτυνυμιο και διεύθυνση του κατασκευαστή ή του εξουσιοδοτημένου αντιπροσώπου του|Denumirea și adresa producătorului sau a reprezentantului său autorizat|

ADEO Services, 135 Rue Sadi Carnot - CS 00001 59790 RONCHIN - France

La présente déclaration de conformité est rilasciata sotto la responsabilità esclusiva del fabbricante|Niniejsza deklaracja zgodności wydana zostaje na wyłączną odpowiedzialność producenta.|Η παρούσα δήλωση συμμόρφωσης εκδίδεται με αποκλειστική ευθύνη του κατασκευαστή|Declarația de conformitate este emisă pe răspunderea exclusivă a producătorului

Objeto de la declaración|Przedmiot deklaracji|Στόχος της δήλωσης|Obiectul declarației

Tipologia di prodotto|Rodzaj produktu|Τύπος Προϊόντος|Tip produs| **ADDITIONAL HEADS AND EXTENSION TUBE FOR STERWINS ELECTRIC BRUSHCUTTE**

Riferimento del prodotto|Referențe produktu|Αναφορά προϊόντος|Referință produs| **95098899 - EAN Code: 3276007953701
Industrial Type Design Reference: EMT-3ACC.1**

Marca del prodotto|Marka produktu|Μάρκα προϊόντος|Marcă a produsului| **STERWINS**

Codifica del numero di serie|Kodowanie numeru seryjnego|Κωδικοποίηση σειριακού αριθμού|Cod de numere de serie| **SN SSSSSSSSSS XX DDMMYY nn PPPPPP (SN: Serial No., SSSSSSSSSS : Supplier code, XX : Factory ID, DDMMYY: Production date, nn: number of version of product, PPPPPP : Incremental number)**

L'oggetto della dichiarazione di cui sopra è conforme alla pertinente normativa di armonizzazione dell'Unione|Wykonanie i tryb pracy przedmiotu niniejszej deklaracji jest zgodny z odnośnymi wymaganiami unijnego prawodawstwa harmonizacyjnego|Ο στόχος της δήλωσης που περιγράφεται παραπάνω είναι σύμφωνος με τη σχετική ενωσιακή νομοθεσία εναρμόνησης|Obiectul declarației descris mai sus este în conformitate cu legislația comunitară relevantă de armonizare a Uniunii| Riferimenti alle pertinenti norme armonizzate utilizzate o alle specifiche in relazione alle quali è dichiarata la conformità|Odwolania do odnośnych norm zharmonizowanych, które zastosowano, lub do specyfikacji, w odniesieniu do których deklarowana jest zgodność|Πνεύια των σχετικών εναρμόσιμένων προτύπων που χρησιμοποιούνται ή μινεία των προδιαγραφών σε σχέση με τις οποίες δηλώνεται η συμμόρφωση|Referințele standardelor armonizate relevante folosite sau referințele specificațiilor în legătură cu care se declară conformitatea;| Dove applicabile * il nome e il numero del laboratorio notificato che ha rilasciato la certificazione e il riferimento al documento|W stosowanych przypadkach * notyfikowana nazwa i numer laboratorium, które wydało certyfikat oraz odniesienie do dokumentu|Όπου ισχύει * το γνωστοποιημένο όνομα και τον αριθμό του εργαστηρίου που εξέδωσε την πιστοποίηση και την αναφορά στο έγγραφο|Unde este cazul * numele și numărul de laborator notificat care a eliberat certificarea și trimiterea la document|

2006_42_EC_MACHINE
macchine|μηχανή|сhετικά με τη μηχανή|mașinele tehnice| EN 62841-4-2: 2019+A1:2022+A11:2022
EN ISO 11680-1:2021 Certificate: MD-642
released by SGS Fimko Oy, Takomitie 8,00380 HELSINKI,
Finland
NB number:0598

2014_30_EU EMC
compatibilità elettromagnetica|kompatybilności elektromagnetycznej|ηλεκτρομαγνητική συμβατότητα|compatibilitatea electromagnetica| EN IEC 55014-1:2021
EN IEC 55014-2:2021
EN 61000-3-3: 2013 +A1:2019 +A2:2021
EN IEC 61000-3-2:2019+A1:2021+A2:2024

2011_65_EU RoHS
Restrizione di sostanze pericolose nelle apparecchiature elettriche|Organizante nlebezpečných substancií w sprzecie elektrycznem|Περιορισμός επικίνδυνων ουσιών σε ηλεκτρικά εξοπλισμό|Restrictionarea substanțelor periculoase în echipamentele electrice| (EU) 2015/863
EN IEC 63000:2018

2000_14_EC_NOISE
emissione acustica|emisja akustyczna|ακουστική εκπομπή|emisie acustică| Directive 2000/14/EC Annex V amended by 2005/88/EC
Regulation (EU) 2024/1208

Measured sound power level(Hedge trimmer): 93.33dB(A)
Guaranteed sound power level(Hedge trimmer): 97dB(A);
Measured sound power level(Pole saw): 101.77dB(A).
Guaranteed sound power level(Pole saw): 105dB(A).

Completato, firmato in voce e per conto di|Οργανισμός, podpisano w imieniu|Συντάχθηκε, υπογραφή για και εξ' ονόματος|Compliat, semnat de și în numele|

Eric LEMOINE
International Project Quality Leader

Luogo e data del rilascio|Data wydania i miejsce|Τόπος και ημερομηνία έκδοσης| Ronchin France
15/09/2025

ADEO Services SAS
135 Rue Sadi Carnot
CS 00001
59790 RONCHIN

BATCH&SERIAL NUMBER

* Garantie 3 ans / 3 años de garantía / Garantia de 3 anos /
Garanzia 3 anni / Εγγύηση 3 ετών / Gwarancja 3-letnia /
Гарантія 3 років / Garanție 3 ani / 3-year guarantee



Made in China
Країна походження: Китай

FR ADEO Services
135 Rue Sadi Carnot CS 00001
59790 RONCHIN - France
www.product-regulatory.adeoservices.com

SA Imported by Adeo South Africa (PTY) LTD T/A Leroy Merlin,
Hosted in Leroy Merlin Fourways Store, 35 Roos Street, Witkoppen Ext 97, Sandton, 2191
Johannesburg, Gauteng, South Africa
Tel: +27 10 493 8000
Email: contact@leroymerlin.co.za

UA Виробник: ТОВ "Адео Сервісес С.А.", вул. Саді Карно, СS 00001, 59790 Роншен, Франція.
Імпортер: ТОВ "Леруа Мерлен Україна", 04201 Україна, м.Київ, вул. Полярна Т7А, +380 44
498 46 00.

