

- FR** Nous vous remercions d'avoir acheté ce produit. Nous vous conseillons de lire attentivement la notice d'installation, d'utilisation et d'entretien. Nous avons conçu ce produit pour vous apporter entière satisfaction. Si vous avez besoin d'aide l'équipe de votre magasin est à votre disposition pour vous accompagner.
- ES** Le agradecemos haber comprado este producto. Le recomendamos leer atentamente el manual de instalación, uso y mantenimiento. Este producto ha sido diseñado para proporcionarle plena satisfacción. Si necesita alguna ayuda, el personal de la tienda estará a su disposición para guiarle.
- PT** Agradecemos a sua preferência por este produto . Aconselhamo-lo a ler o manual de instalação , utilização e manutenção com atenção. Criámos este produto para sua completa satisfação. Se precisar de ajuda, a equipa da sua loja está à sua disposição para o acompanhar.
- IT** Grazie per aver acquistato questo prodotto. Vi raccomandiamo di leggere attentamente il manuale di installazione, utilizzo e manutenzione. Questo prodotto è stato progettato per offrirvi la massima soddisfazione. Per ricevere assistenza, il personale del punto vendita è a vostra disposizione.
- EL** Ευχαριστούμε για την αγορά σας αυτού του προϊόντος. Σας συμβουλεύουμε να διαβάσετε προσεκτικά τις οδηγίες εγκατάστασης, χρήσης και συντήρησης. Σχεδιάσαμε αυτό το προϊόν για να σας προσφέρει πλήρη ικανοποίηση. Αν χρειάζεστε βοήθεια, η ομάδα του καταστήματος από το οποίο αγοράσατε το προϊόν είναι στη διάθεσή σας.
- PL** Dziękujemy za zakup produktu firmy. Zalecamy, aby uważanie przeczytać instrukcję instalacji, użytkowania i konserwacji. Ten produkt marki zaprojektowaliśmy, aby spełnić wszystkie państwa oczekiwania. W razie potrzeby pracownicy sklepu służą Państwu pomocą i są do Państwa dyspozycji.
- UA** Дякуємо вам за покупку цього виробу. Ми радимо вам уважно прочитати інструкції з устанвлення, експлуатації та технічного обслуговування. Ми розробили цей виріб для того, щоб він приносив вам задоволення. Якщо вам потрібна допомога, співробітники вашого магазину готові допомогти вам.
- RO** Vă mulțumim pentru achiziționarea acestui produs . Vă sfatuim să citiți cu atenție instrucțiunile de instalare, de utilizare și de întreținere. Am conceput acest produs pentru a vă furniza satisfacție totală. Dacă aveți nevoie de ajutor, echipa magazinului de cumpărare este la dispoziția dumneavoastră pentru a vă asista.
- BR** Obrigado por adquirir este produto. Recomendamos que você leia as instruções de instalação, uso e manutenção cuidadosamente. Projetamos este produto para garantir sua total satisfação. Se você precisar de assistência, a equipe do seu revendedor estará à disposição para ajudá-lo.
- EN** Thank you for purchasing this product. We recommend that you read the installation, user and maintenance instructions carefully. We have designed this product to ensure your complete satisfaction. If you require assistance, the team at your retailer is on hand to help you.

<b>FR</b> Plan de la notice	<b>PL</b> Plan instrukcji
<b>ES</b> Esquema del folleto	<b>UA</b> План інструкції
<b>PT</b> Plano de instruções	<b>RO</b> Planul instrucțiunilor
<b>IT</b> Piano delle istruzioni	<b>BR</b> Visão geral do guia
<b>EL</b> Σχέδιο οδηγιών	<b>EN</b> Overview of the guide

**01** **FR** : Matériel - **ES** : Material - **PT** : Material - **IT** : Materiale  
**EL** : Υλικό - **PL** : Materiał - **UA** : Матеріал - **RO** : Material  
**BR** : Equipamento - **EN** : Equipment



**02** **FR** : Montage - **ES** : Montaje - **PT** : Montagem - **IT** : Montaggio  
**EL** : Συναρμολόγηση - **PL** : Montaż - **UA** : Збірка - **RO** : Montaj  
**BR** : Montagem - **EN** : Assembly



**03** **FR** : Entretien - **ES** : Mantenimiento - **PT** : Manutenção  
**IT** : Manutenzione - **EL** : Συντήρηση - **PL** : Konserwacja  
**UA** : Технічне обслуговування - **RO** : Întreținere  
**BR** : Manutenção - **EN** : Maintenance



# 01

FR Matériel  
ES Material  
PT Material  
IT Materiale  
EL Υλικό

PL Materiał  
UA Матеріал  
RO Material  
BR Equipamento  
EN Equipment

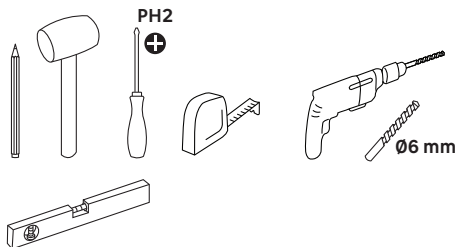
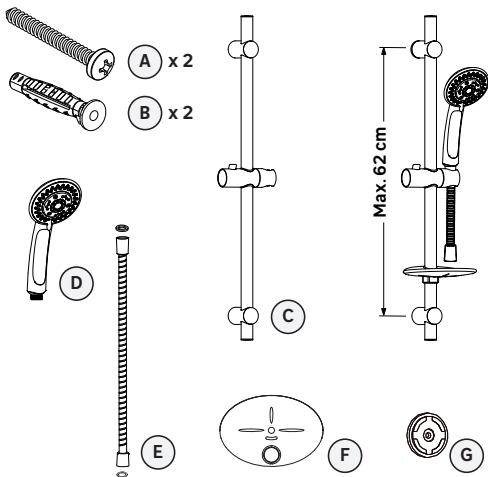

# 02

FR Montage  
ES Montaje  
PT Montagem  
IT Montaggio  
EL Συναρμολόγηση

PL Montaż  
UA Збірка  
RO Montaj  
BR Montagem  
EN Assembly



B x 2

1

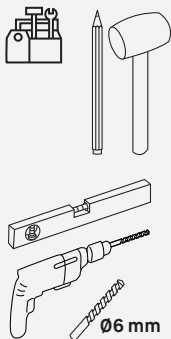
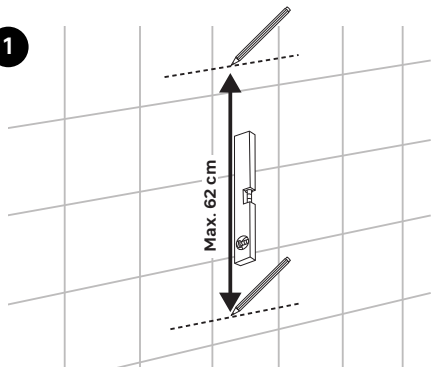

2

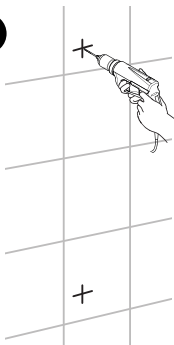

3

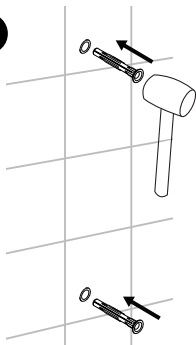

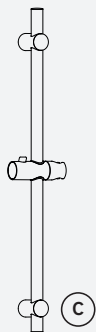

4

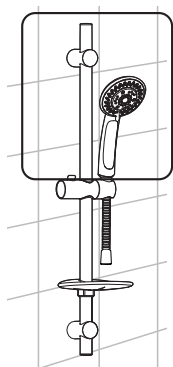
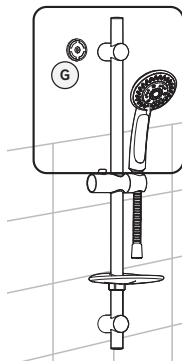
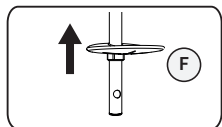
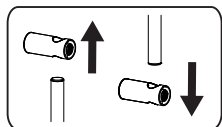
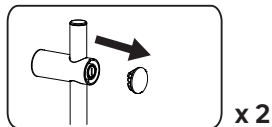
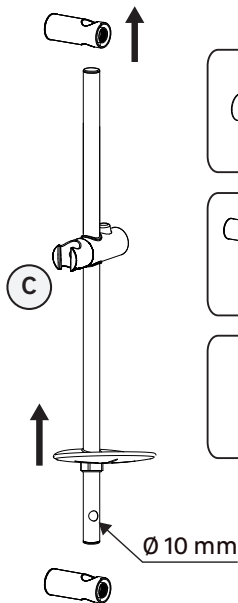

6

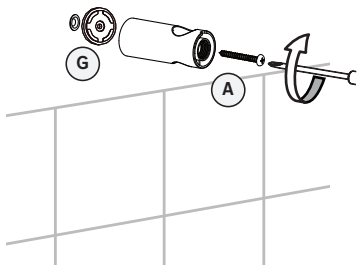
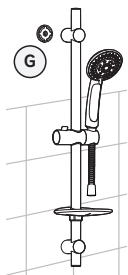
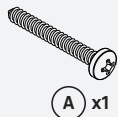

PH2  
+

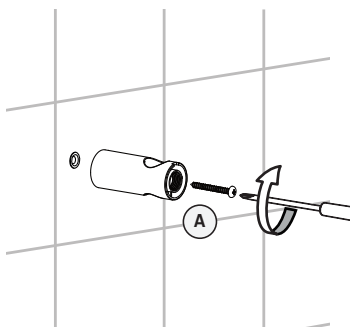
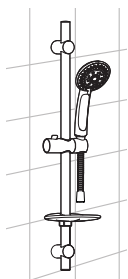

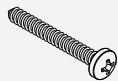

A x2

6

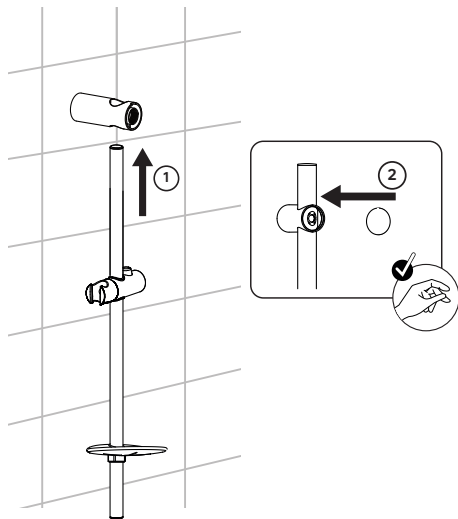

PH2



7

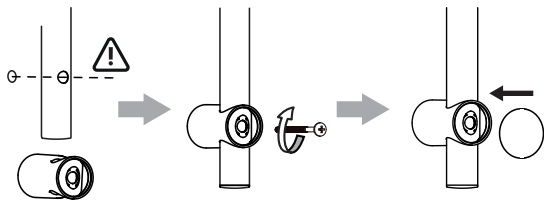

8





8

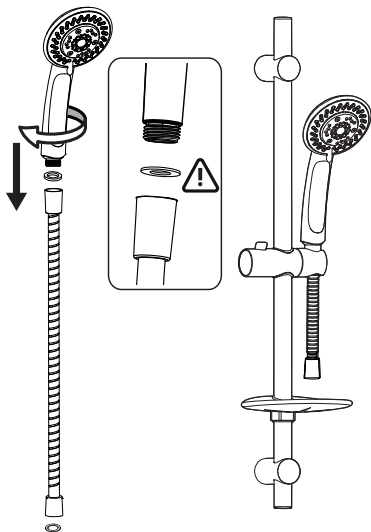

PH2

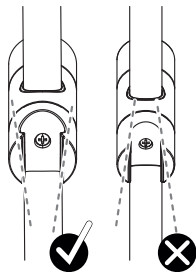
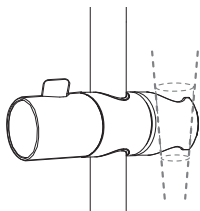

9

# 03

FR Entretien  
ES Mantenimiento  
PT Manutenção  
IT Manutenzione  
EL Συντήρηση

PL Konserwacja  
UA Технічне обслуговування  
RO Întreținere  
BR Manutenção  
EN Maintenance

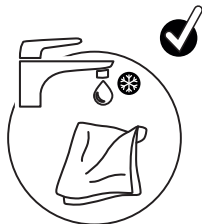

FR Eau claire + microfibre  
ES Agua limpia + microfibra  
PT Água limpa + microfibra  
IT Acqua pulita + microfibra  
EL Καθαρό νερό + μικροφίμπρα  
PL Czysta woda + mikrofibra  
UA Чиста вода + мікрофібра  
RO Apa curată + microfibră  
BR Água limpa + microfibra  
EN Clean water + microfiber

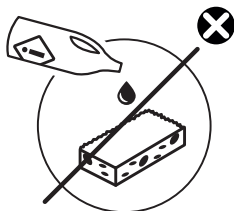

FR Sans solvant  
ES Sin disolvente  
PT Sem solventes  
IT Senza solventi  
EL Χωρίς διαλυτικά  
PL Bez rozpuszczalnika  
UA Без розчинника  
RO Fara solvent  
BR Sem solventes  
EN Solvent-free

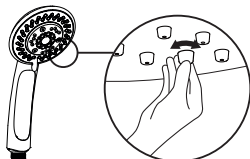

FR Nettoyer périodiquement les buses.  
ES Limpiar las boquillas periódicamente.  
PT Limpe periodicamente os bicos.  
IT Pulire periodicamente gli ugelli.  
EL Καθαρίζετε τα ακροφύσια τακτικά.  
PL Okresowo czyścić dysze.  
UA періодично чистити насадки.  
RO Curățați duzele periodic.  
BR Limpe periodicamente os bicos.  
EN Clean the nozzles periodically.

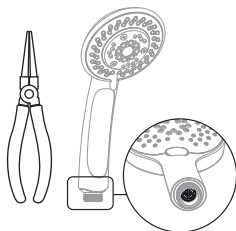

- FR** Cette douchette est équipée d'un limiteur de débit afin d'optimiser votre consommation d'eau. Si vous constatez un manque de puissance, il est possible de l'enlever à l'aide d'une pince plate.
- ES** Este cabezal de ducha cuenta con un limitador de caudal para optimizar el consumo de agua. En caso de notar una falta de potencia, puede retirarla con ayuda de un alicate plano.
- PT** Este chuveiro está equipado com um limitador de caudal para otimizar o seu consumo de água. Se notar uma falta de potência, pode retirá-lo com um alicate de bico plano.
- IT** Questa doccia è dotata di un limitatore di flusso per ottimizzare il consumo d'acqua. Se si nota una mancanza di potenza, è possibile rimuoverlo con una pinza a becco piatto.
- EL** Αυτή η βάση τηλεφώνου ντους είναι εξοπλισμένη με περιοριστή ροής για τη βέλτιστη διαχείριση της κατανάλωσης νερού. Εάν παρατηρήσετε έλλειψη πίεσης, μπορείτε να τη φτιάξετε με τη βοήθεια μιας πένσας με επίπεδη μύτη.
- PL** Ta główka prysznicowa wyposażona jest w ogranicznik przepływu, który optymalizuje zużycie wody. Jeśli zauważysz duży spadek ciśnienia wody, można ją usunąć przy pomocy płaskich szczypiec.
- UA** Ця лійка для душі оснащена обмежувачем потоку для оптимального споживання води. Якщо ви помітили нестачу потужності, можете її зняти за допомогою плоскогубців.
- RO** Acest cap de duș este dotat cu un limitator de debit pentru a optimiza consumul de apă. Dacă observați o lipsă de putere, este posibil să creșteți puterea cu ajutorul unui clește plat.
- BR** Essa ducha está equipada com um limitador de fluxo para otimizar o consumo de água. Se notar falta de energia, você pode removê-lo usando um alicate de bico chato.
- EN** This hand shower is fitted with a flow limiter to optimise your water consumption. If you notice a lack of power, you can remove it using flat-nose pliers.





- FR** Attestation de conformité sanitaire.  
**ES** Certificado de conformidad sanitaria.  
**PT** Atestado de conformidade sanitária.  
**IT** Attestazione di conformità sanitaria.  
**EL** Βεβαίωση υγειονομικής συμμόρφωσης.  
**PL** Certyfikat zgodności sanitarnej.  
**UA** Декларація про відповідність санітарним нормам.  
**RO** Declarația de conformitate sanitară.  
**BR** Certificado de conformidade sanitária.  
**EN** Declaration of sanitary conformity.



Країна походження: Китай / País de Origem: China / Made in China

Garantie 5 ans / Garantía 5 años / Garantia 5 anos / Garanzia 5 anni /  
Εγγύηση 5 ετών / Gwarancja 5 lat / Гарантія 5 років / Garanție 5 ani  
/ Garantia 5 anos / 5-year guarantee

**ADEO Services - 135 rue Sadi Carnot - CS 00001. 59790 RONCHIN - FRANCE**

[www.product-regulatory.adeoservices.com](http://www.product-regulatory.adeoservices.com)

Виробник: ТОВ "Адео Сервісес С.А.", вул. Саді Карно, CS 00001, 59790  
Роншен, Франція.

Імпортер: ТОВ "Леруа Мерлен Україна", 04201 Україна, м.Київ, вул.  
Полярна 17А, +380 44 498 46 00. Імпортер приймає претензії від  
споживачів щодо товару, а також проводить його ремонт, технічне і  
гарантійне обслуговування.

Importado e distribuído por LEROY MERLIN COMPANHIA BRASILEIRA DE  
BRICOLAGEM CNPJ: 01.438.784/0001-05. Rua Pascoal Pais, nº. 525, 6º  
andar cj 61 a 64, Vila Cordeiro, São Paulo -SP. CEP: 04581-060  
CALM (Central de Atendimento Leroy Merlin) Capitais 4020-5376 Demais  
Regiões 0800-0205376

Imported by Adeo South Africa (PTY) LTD T/A Leroy Merlin,  
Hosted in Leroy Merlin Fourways Store 35 Roos Street, Witkoppen Ext  
97, Sandton, 2191 Johannesburg, Gauteng, South Africa. Tel: +27 10 493  
8000 Email: [contact@leroymerlin.co.za](mailto:contact@leroymerlin.co.za)

**IMPORTANT**, à  
conserver pour  
consultation ultérieure:  
à lire attentivement

**IMPORTANTE**,  
conservar para consultar  
posteriormente:  
leer atentamente

**IMPORTANTE**,  
conservar para futuras  
consultas: por favor,  
leia com atenção

**IMPORTANTE**,  
da conservare per  
ulteriore consultazione:  
da leggere attentamente

**ΣΗΜΑΝΤΙΚΟ**,  
κρατήστε το για  
μελλοντική αναφορά.  
Διαβάστε το προσεκτικά

**WAŻNE**,  
przeczytać uważnie i  
zachować na przyszłość

**ВАЖЛИВО**,  
збережіть для  
подальшого  
використання.  
Уважно прочитайте

**IMPORTANT**,  
a se pastra pentru  
consultarea  
ulterioara: citiți cu  
atenție

**IMPORTANTE**,  
por favor manter este  
material para consultas  
futura, leia com atenção

**IMPORTANT**, to be  
retained for future  
reference: please  
read carefully