

REVOLUTIONAIR

New Avanty

STATION D'ÉNERGIE MULTIFONCTIONS

**MANUEL D'UTILISATION
ET D'ENTRETIEN**
(notice originale)



450202

IMPORTANT : Lire et comprendre ce manuel avant d'utiliser cette station d'énergie. Une mauvaise utilisation de cet appareil peut causer de graves blessures. Conservez ce manuel pour pouvoir le consulter ultérieurement.

AVANT PROPOS

Nous vous remercions d'avoir choisi ce produit qui a été soumis aux contrôles les plus sévères afin d'en garantir la qualité. Toutes les précautions possibles ont été prises pour qu'il vous parvienne en parfaite condition. Si vous remarquiez toutefois la présence d'un problème, ou si vous avez besoin d'assistance ou de conseils, n'hésitez pas à contacter le service après-vente du magasin où vous avez effectué votre achat.

LA SÉCURITÉ AVANT TOUT

Avant d'utiliser cet appareil, les règles de sécurité fondamentales doivent être prises afin de réduire tout risque d'incendie, d'électrisation et de blessures. Il est important de lire le manuel d'instructions pour comprendre les limites, les applications et les dangers potentiels associés à ce produit.

CERTIFICAT DE GARANTIE COMMERCIALE

Le fabricant garantit le produit pendant 24 mois à compter de la date d'achat. Cette garantie ne couvre pas les produits destinés à la location. Toute pièce jugée défectueuse due à un vice ou défaut de fabrication sera remplacée. La garantie ne donnera en aucun cas lieu à un remboursement ou à quelque indemnité que ce soit, directe ou indirecte. En outre, cette garantie ne couvre pas : les accessoires et consommables, la mauvaise utilisation du produit, l'utilisation à des fins professionnelles et frais de port et d'emballage retour de l'appareil ; ces derniers restent à la charge du client. Tout article envoyé en réparation en port dû sera refusé. La garantie sera automatiquement annulée si le produit a été modifié sans le consentement de la part du fabricant ou en cas d'utilisation d'accessoires non autorisés par le fabricant. Ce dernier décline toute responsabilité civile dérivant d'un emploi abusif de la machine ou non conforme aux instructions, au réglage et à l'entretien. L'assistance sous garantie ne sera accordée que si la demande est adressée au service après-vente agréé accompagnée d'une preuve d'achat. Aussitôt après l'achat du produit, nous vous conseillons de bien vouloir vérifier que le produit est intact et de lire attentivement les instructions avant l'utilisation.

DROITS PREVUS PAR LA LOI

Cette garantie vient s'ajouter à vos droits statutaires et ne les affecte d'aucune façon.

MISE AU REBUT DU PRODUIT

Conformément à la directive européenne 2012/19/CE relative aux déchets d'équipements électriques et électroniques (DEEE) : lorsqu'il doit être mis au rebut car devenu inutilisable ou pour toute autre raison que ce soit, ce produit ne peut en aucun cas être traité comme le sont les ordures ménagères. Pour sauvegarder l'environnement et minimiser l'impact nocif sur l'environnement, suivre avec soin les procédures de recyclage ou la mise au rebut du produit, en le confiant à un centre local de ramassage des ordures ou à tout autre centre de traitement agréé. En cas de doutes, s'adresser aux autorités locales responsables de la collecte et du traitement, qui vous renseigneront concernant les solutions possibles au niveau du recyclage et/ou du traitement.

MECAFER est un pionnier de la distribution du gros outillage technique au grand public.

Filiale depuis 2015 du groupe **THERMADOR** (côté en bourse par EURONEXT), elle partage ses convictions et ses démarches en adéquation avec l'environnement.

Avec l'entrée dans ce groupe, **MECAFER** a pu bénéficier du regard avisé concernant l'importance de la RSE (Responsabilités Sociales des Entreprises) et ainsi développer des actions concrètes que le groupe a déjà préalablement mises en place.

Pour cela, différentes actions ont été mise en place dans les sociétés du groupe **THERMADOR**. Ces actions ont été découpées en 3 axes majeurs : environnemental, économique et social.

En ce qui concerne l'environnement, il a été mis en place des systèmes de récupération et traitement des eaux de pluie, la réduction de l'émission des déchets ou encore la sensibilisation à une baisse de l'utilisation des véhicules polluants.

Deux directives sont respectées :

- **ROHS** : Limite l'utilisation de 6 substances dangereuses
- **REACH** : Améliorer la protection de la santé et de l'environnement, renforcer les connaissances sur les substances chimiques et favoriser la communication entre les différents acteurs

EN MATIÈRE D'ÉCONOMIE, les clients et fournisseurs sont respectés dans notre processus. Le prix n'est pas l'unique critère de sélection d'un fournisseur, un soin tout particulier est apporté à la qualité des produits et des services, à leur réactivité et à leur transparence. L'intégralité des impôts du groupe sont payés en France. L'essentiel des fournisseurs asiatiques du groupe sont certifiés BSCI, c'est-à-dire qu'ils ont pour but d'améliorer les conditions sociales de travail des salariés chez les fabricants.

CONCERNANT LE SOCIAL, le point d'honneur est celui de l'égalité entre les hommes et les femmes que ce soit en matière de salaires ou de postes.

Cette préoccupation pour l'environnement a valu au groupe **THERMADOR** d'être classé 7ème en 2018 parmi les sociétés faisant plus de 150 millions d'euros de chiffre d'affaires pour leurs investissements dans le RSE. Le groupe **THERMADOR**, a obtenu une "medaille d'or" par ETHIFINANCE en 2022 pour son engagement en RSE.

Ce très bon classement incite à poursuivre les efforts faits dans ces trois axes mais aussi à mettre en place de nouvelles solutions.

MECAFER est fier de s'engager auprès de ces actions pour une meilleure égalité, transparence et préservation de la nature.

mecafer

Thermador
Groupe

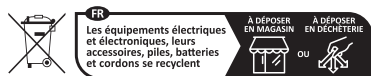

Points de collecte sur www.quefairedesdechets.fr
Privilégiez la réparation ou le don de votre appareil !

SOMMAIRE

1. DESCRIPTION DE L'APPAREIL	4
2. CHARGE DE L'APPAREIL à PARTIR DU 230 V	6
3. CHARGE DE L'APPAREIL à PARTIR DU 12 V	6
4. UTILISATION EN INVERTER	6
5. UTILISATION EN BOOSTER DE BATTERIE	7
6. UTILISATION DU GONFLEUR 10 bar	7
7. CARACTERISTIQUES	8
8. ENTRETIEN / MAINTENANCE	9
8. RÉOLUTIONS DE PROBLEMES	9
11. VUE ÉCLATÉE GÉNÉRALE	10
12. LISTE DES PIÈCES	11



DESCRIPTION

LE PRODUIT

Véritable source d'énergie multifonctions, le NEW AVANTY Revolution'Air est votre véritable ange-gardien pour la maison (énergie de secours, gonfleur autonome), votre véhicule (démarrreur de batterie, gonfleur de pneus) et toutes vos activités extérieures (camping, nautisme, soirées...) où vous pourrez enfin utiliser tous vos appareils électriques et électroniques.

Cette station d'énergie est une source d'électricité pour tous les appareils électriques : 230~240 V/AC (300 W maxi), 12V/DC et en USB (5 V/DC).

Elle dispose aussi d'une lampe de secours LED et de 3 embouts de gonflage.

LES FONCTIONS DU NEW AVANTY

(A noter que toutes les fonctions peuvent être utilisées en même temps).

- **DÉMARRREUR DE BATTERIE 12 V** pour démarrer en cas d'urgence tous types de véhicules, bateaux et autres outils à moteurs thermiques. La puissance de démarrage de 400 A permet de démarrer des moteurs jusqu' à 2,2 litres de cylindrée
- **UNE SORTIE 12 V DC** qui permet d'alimenter les appareils conçus pour se connecter dans un véhicule ou un bateau en 12V DC (chargeur téléphone, GPS...)
- **UNE SORTIE TYPE USB (5 V DC)** pour recharger les petits appareils électroniques (Téléphone portable, Baladeur MP3, IPOD®...)
- **UN GONFLEUR À MEMBRANE HAUTE PRESSION (10 BAR MAXI)** qui permet de gonfler, grâce aux 3 différents embouts (fournis), un large éventail de produits pneumatiques. Le NEW AVANTY est équipé d'un manomètre avec affichage en bar
- **UNE LAMPE LED** équipe le NEW AVANTY pour s'éclairer en cas d'urgence
- **UN INVERTER (SINUS MODIFIÉ) 300 W** qui transforme le courant 12 V DC de la batterie en 230 V AC/50Hz
- **PROTECTION / CONTRÔLE / SÉCURITÉ :**
 - Un indicateur LED indique l'état d'utilisation de la batterie.
 - Un système de contrôle de charge permet de ne pas abimer la batterie en cas de temps de charge trop long en 230 V AC.
 - Un système de protection contre la décharge profonde de la batterie (alarme sonore, puis coupure de l'inverter) permet de protéger la durée de vie de la batterie.
 - La structure extérieure du NEW AVANTY est en matière plastique et en caoutchouc résistant aux chocs.
 - La batterie utilisée est scellée et sans entretien. Il n'y a pas danger de perte d'acide.

IMPORTANT : Il est recommandé de charger complètement l'appareil pendant 24-36 heures (avec chargeur 230 V) avant la première utilisation, après chaque utilisation et tous les 3 mois.

DESCRIPTION

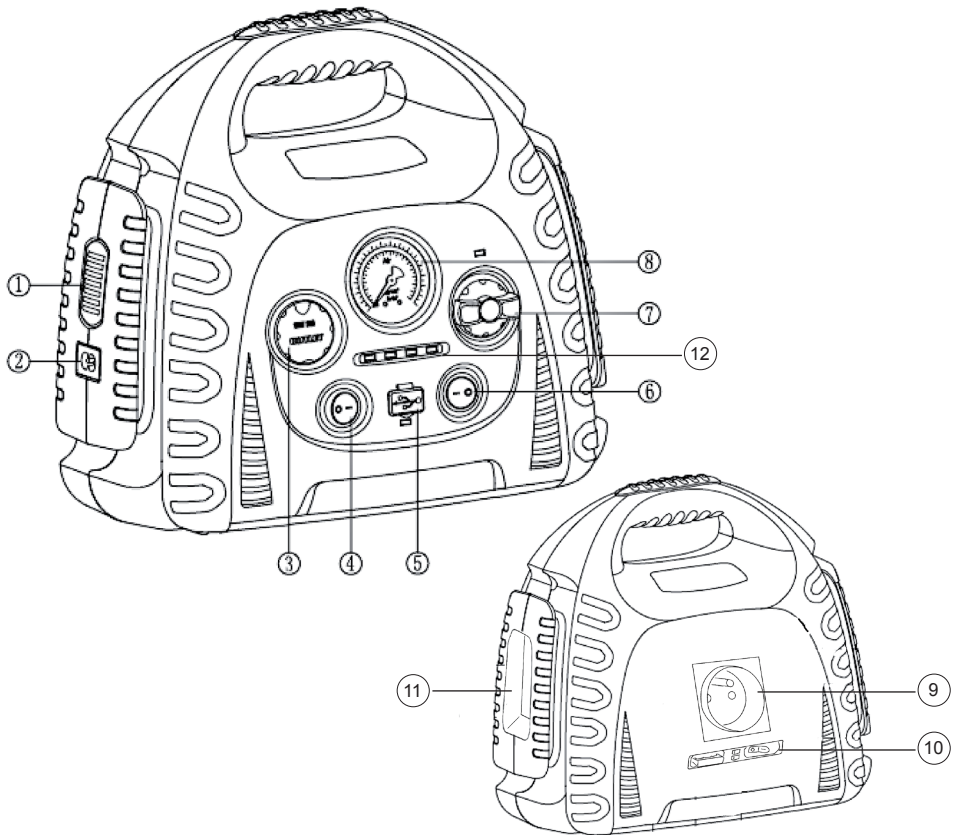

1. Lumière d'urgence LED inclinable
2. Prise pour jack 12V DC pour la recharge de l'appareil
3. Prise 12V DC type allume cigare
4. Interrupteur pour la fonction GONFLEUR et prise 5V USB
5. Prise USB femelle
6. Interrupteur Test état batterie / Lampe LED
7. Interrupteur pour la fonction BOOSTER/Démarrateur Batterie
8. Manomètre de pression d'air comprimé du gonfleur
9. Prise AC 230 V 50 hz, (300 W maxi).
10. Fusible 30 A - LED état fonctionnement - Interrupteur ON/OFF fonction inverter.
11. Compartiment pour le tuyau de gonflage et les 3 embouts
12. LED fonctionnement (Etat Batterie et court circuit)

UTILISATION

I - CHARGE DU POWERSTATION EN UTILISANT LE TRANSFORMATEUR SECTEUR 230 V

> Attention : veuillez suivre ces instructions afin de prolonger la durée de vie de votre appareil

1. Utiliser uniquement le chargeur livré avec l'appareil (Référence ADZ0.5). L'utilisation d'un autre produit peut entraîner des dommages sur la batterie du NEW AVANTY
2. Charger à 100 % le NEW AVANTY avant la première utilisation
3. Après chaque utilisation, vérifier l'état de la batterie en appuyant sur le bouton "test état" (6). Si la LED rouge s'allume, le NEW AVANTY doit être rechargé
4. Recharger le NEW AVANTY après chaque utilisation et au moins tous les 3 mois
5. Toujours éviter de laisser votre NEW AVANTY dans un état de décharge

> Comment recharger le NEW AVANTY :

1. Brancher le chargeur sur une prise de courant secteur 230 V AC
2. Brancher le connecteur dans la prise femelle de charge (2) située sur le côté de l'appareil (12). Le NEW AVANTY se recharge et la LED "état de la batterie" (12) clignote
3. Selon l'état de la batterie, le temps de charge est de 6 ~ 36 heures
4. Après le chargement, l'indicateur LED (12) devient «vert»
5. Débranchez le chargeur

II - CHARGE DU POWERSTATION EN UTILISANT LA SOURCE D'ALIMENTATION 12V DC

> Attention : veuillez suivre ces instructions afin de prolonger la durée de vie de votre appareil et pour ne pas endommager la batterie de votre véhicule

1. Placer une des prises allume cigare 12 V DC mâle du câble fourni dans une prise allume cigare 12V femelle de votre véhicule, MOTEUR ALLUMÉ.
2. Brancher la prise mâle allume cigare restante dans la prise femelle 12 V située en façade avant du NEW AVANTY .
3. Vérifier l'état d'avancement de la charge en utilisant le bouton test et les témoins de charge en façade. Attention à ne pas dépasser la charge maxi (Temps de charge complet 3h 30 si batterie Avanty faible).

Note : vous pouvez utiliser un doubleur de prises 12 V pour charger l'appareil. Mais la batterie ne pourra pas être complètement pleine, utiliser autant que possible la façon normale de recharger.

III - UTILISATION DE LA FONCTION INVERTER

> Attention : La tension de sortie de l'onduleur est 230 V / 50 Hz, la puissance maximum est de 300 W. Le NEW AVANTY a une sécurité contre le niveau faible de sa batterie : pour protéger la durée de vie de la batterie, lorsque la tension tombe en dessous d'une certaine valeur, le NEW AVANTY émettra un signal d'alarme sonore puis s'éteindra automatiquement. Il y a également une protection contre les courts-circuits ou les surcharges : lorsque l'équipement alimenté provoque un court circuit, le NEW AVANTY émettra un signal sonore et s'éteindra automatiquement.

> Ne brancher que des appareils électrique de classe II (dépourvus de liaison à la terre)

1. Mettre le commutateur situé à l'arrière (9) sur la position ON
2. Brancher l'appareil électrique dans la prise (9) (attention sa puissance ne doit pas dépasser 300 W)
3. Mettre en marche l'appareil électrique
4. Vérifier la capacité de la batterie grace au bouton test ou en regardant l'état de la rampe diode (12)

- 5 Éteindre l'appareil électrique avant de mettre le commutateur sur OFF.
- 6 Si l'inverter ne fonctionne plus alors que les leds (9) sont allumées, vérifier l'état de votre appareil électrique et l'état de la batterie (bouton test).
- 7 Lorsque la puissance de l'appareil électrique est trop grande, il se peut qu'elle endommage le fusible (10) situé sur l'appareil. Le remplacer par un fusible identique (30 A - 12 V)
Nota : le convertisseur est équipé d'un ventilateur de refroidissement. N'obstruez pas les ouies d'aération

IV - UTILISATION DE LA FONCTION "BOOSTER" DÉMARREUR DE BATTERIE

> **Attention : vérifier que la batterie du véhicule est bien en 12 V sinon celle-ci pourrait exploser.**

> **Suivre strictement les étapes suivantes :**

- 1 Arrêter votre véhicule et éteindre tous les appareils électriques (autoradio, phares...)
- 2 Prendre grand soin de ne pas faire toucher la pince rouge positive (+) contre la pince noire négative (-).
- 3 S'assurer que la zone soit bien ventilée.
- 4 Brancher la pince rouge positive (+) à la borne de batterie positive rouge (+). Prendre garde que la pince ne touche aucun autre élément du moteur (en particulier les arrivées d'essence).
- 5 Connecter la pince noire négative (-) à un point de mise à la terre convenable sur le châssis du véhicule (voir notice de votre véhicule).
- 6 S'il y a une erreur de connexion entre positif et négatif, le NEW AVANTY émettra un signal d'alarme sonore et la diode Led située sur le devant de l'appareil (12) sera allumée. Rétablissez les connexions dans le bon sens.
- 7 Mettre l'interrupteur (7) sur ON et démarrer la voiture, faites attention à ne pas tirer sur la batterie plus de 5 secondes.
- 8 Si le moteur ne démarre pas correctement, attendre au moins 3 minutes avant de recommencer.
- 9 Après le démarrage du moteur, débrancher la pince noire (-). Puis, débrancher la pince rouge (+).
- 10 Après utilisation, toujours recharger la batterie du NEW AVANTY complètement.

V - UTILISATION DU GONFLEUR

> **Attention : la durée de fonctionnement du gonfleur ne peut pas excéder 2 minutes. Après 2 minutes de fonctionnement, attendre 15 minutes pour que le gonfleur se refroidisse. Si le manomètre descend alors qu'il est branché, bien vérifier la perméabilité de votre objet pneumatique.**

> **Le gonfleur ne doit pas être utilisé dans une atmosphère explosive**

> **Disposer le NEW AVANTY sur une surface plane (inclinaison max 15 °) avant utilisation**

- 1 Sortir le tuyau de gonflage du compartiment situé sur le côté du NEW AVANTY
- 2 Choisir l'embout de gonflage suivant l'objet pneumatique à gonfler (pour un pneu de voiture ou un pneu de VTT, pas besoin d'embout supplémentaire). Appuyer sur le clip de l'embout pour le verrouiller.
- 3 Allumer le gonfleur avec l'interrupteur on/off (4); la pression d'air de l'objet gonflé sera indiquée dans le manomètre (8).
- 4 Une fois la pression voulue atteinte, éteindre le gonfleur.
- 5 Pour gonfler des objets pneumatiques autres que les pneus, utiliser un des trois embouts de gonflage (aiguille pour ballon, embout pour matelas/bouées, raccord pour pneus de vélo). Lire les instructions de gonflage de votre objet pneumatique avant d'utiliser le gonfleur
- 6 **Avertissement : le manomètre n'est pas homologué pour le gonflage des pneumatiques automobile.**

CARACTERISTIQUES

Fonctions:	<ul style="list-style-type: none">- Station d'énergie Portable et rechargeable- Inverter (Sinus modifié) 230 V - 300 W maxi- Démarreur de batterie CA 400 A- Câbles et pinces "crocos" haute résistance- Gonfleur jusqu'à 10 bar- Jauge de pression des pneus- 1 sortie DC 12 V- 1 port USB 5 V- Lampe 3 LED- Compartiment de stockage pour rallonge tuyau gonflage et 3 embouts- Utilisation : -5 °C / +25 °C
Batterie :	<ul style="list-style-type: none">- Batterie au Plomb étanche (sans entretien) 17 Ah soit 204 Wh
Sorties :	<ul style="list-style-type: none">• 230V / AC 50 Hz• 1 x 12 V DC type allume cigare femelle• 1 x 5 V (USB femelle)
Equipement de sécurité :	<ul style="list-style-type: none">- Protection contre l'inversion + - pour démarrage batterie (alarme sonore)- Protection contre les surcharges- Protection contre les courts circuits- Protection contre la décharge (Alarme sonore puis arrêt)- Témoin niveau de batterie LED face arrière- Voltmètre de test batterie
Accessoires inclus :	<ul style="list-style-type: none">- Tuyau de gonflage avec embout de gonflage pour pneus- Lampe LED- 3 embouts de gonflage- Chargeur 230 V AC - 500 mA- Connecteur 12 V DC pour recharge dans véhicule
Packaging :	<p>Dimensions : 325 x 265 x 305 (mm) Poids : 7,3 kg</p>

ENTRETIEN / MAINTENANCE

Le NEW AVANTY ne nécessite aucun contrôle ou remplacement périodique de pièces critiques ou consommables. Ne pas réparer vous même l'appareil (nullité de la garantie), contacter votre revendeur

- 1 Toujours inspecter le NEW AVANTY avant de l'utiliser pour s'assurer que les câbles sont en parfait état, les pinces sont propres et exemptes de corrosion.
- 2 Garder l'appareil propre en l'essuyant avec un chiffon sec. NE PAS UTILISER de solvants comme agent de nettoyage.
- 3 Charger l'appareil à 100 % avant de le ranger pour un long moment.
- 4 Conserver le produit à l'abri de la lumière, de la poussière et de l'humidité.

RÉSOLUTION DE PROBLÈMES

Fonction	Anomalies	Causes probables	Solutions
Démarreur de batterie	La voiture ne démarre pas	La batterie du véhicule est trop faible	Remplacer par une batterie équivalente neuve
		Les branchements ne sont pas corrects	Vérifier les branchements des cosses sur la batterie et le chassis Gratter la rouille sur les bornes avec une brosse métallique si nécessaire
		Le booster n'est pas assez chargé	Recharger complètement l'appareil
		Le véhicule dépasse les capacités de démarrage	Recharger un minimum la batterie du véhicule
Gonflage	Le compresseur est "à la peine"	Le volume d'air à gonfler est trop important	Laisser reposer le compresseur et gonfler en plusieurs fois l'objet pneumatique
	Il n'y a pas d'air qui sort du tuyau	Vérifier que la batterie du new avanty est suffisamment chargée	Recharger complètement l'appareil
	il y a une fuite d'air	Embout mal verrouillé	Vérifier d'avoir bien verrouiller l'embout
	Le compresseur fait un bruit suspect	Compresseur endommagé	Rapporter l'appareil chez le revendeur pour réparation
Station d'énergie	Il n'y a pas de courant	Interrupteurs mal positionnés	Vérifier la position des interrupteurs
		La batterie du new avanty est trop faible	Recharger complètement l'appareil
		Le convertisseur est court circuité	Vérifier que la puissance de votre appareil n'excède pas 300W (de charge resistive)
	Il y a un sifflement persistant	La batterie du new avanty est trop faible	Recharger complètement l'appareil

VUE ÉCLATÉE GÉNÉRALE

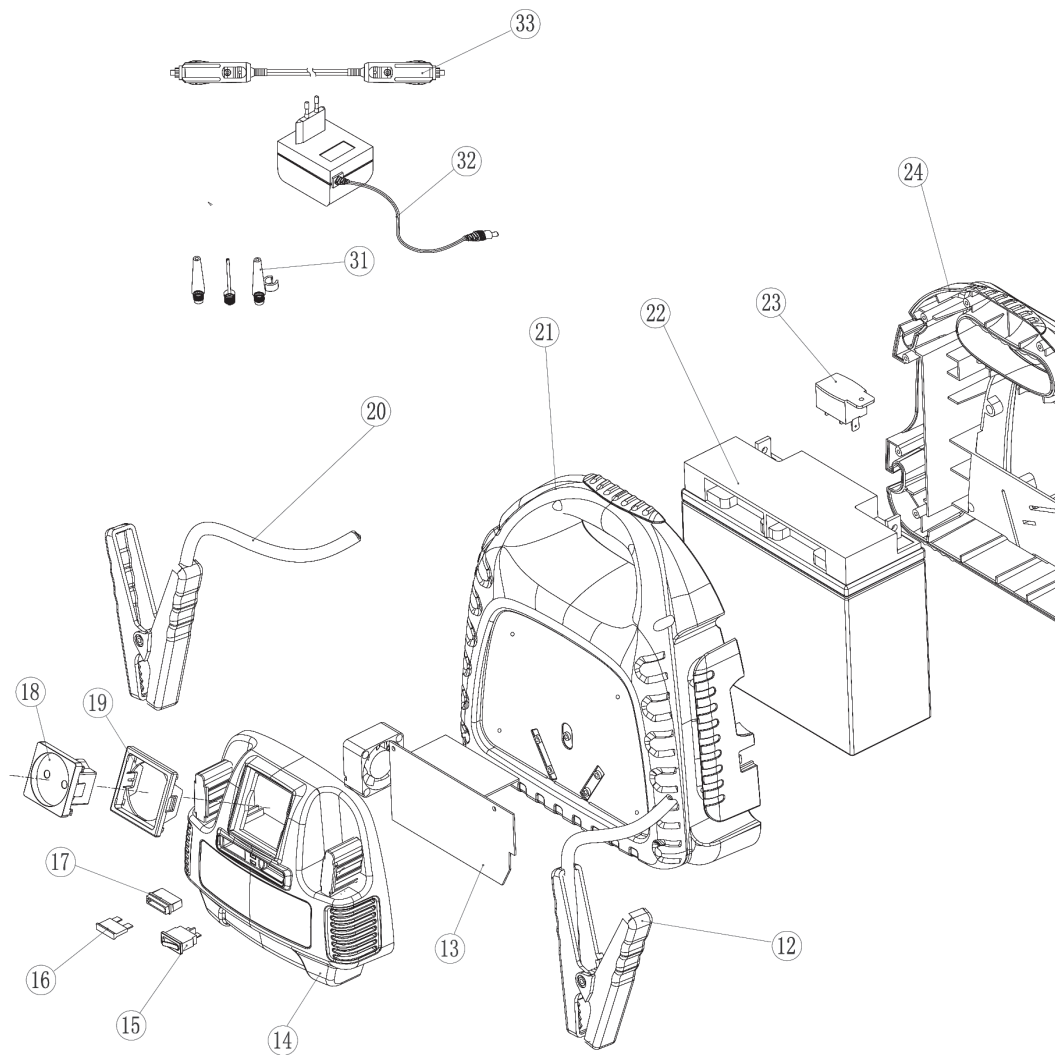

Liste des pièces disponible sur WWW.mecafer.com

LISTE DES PIÈCES

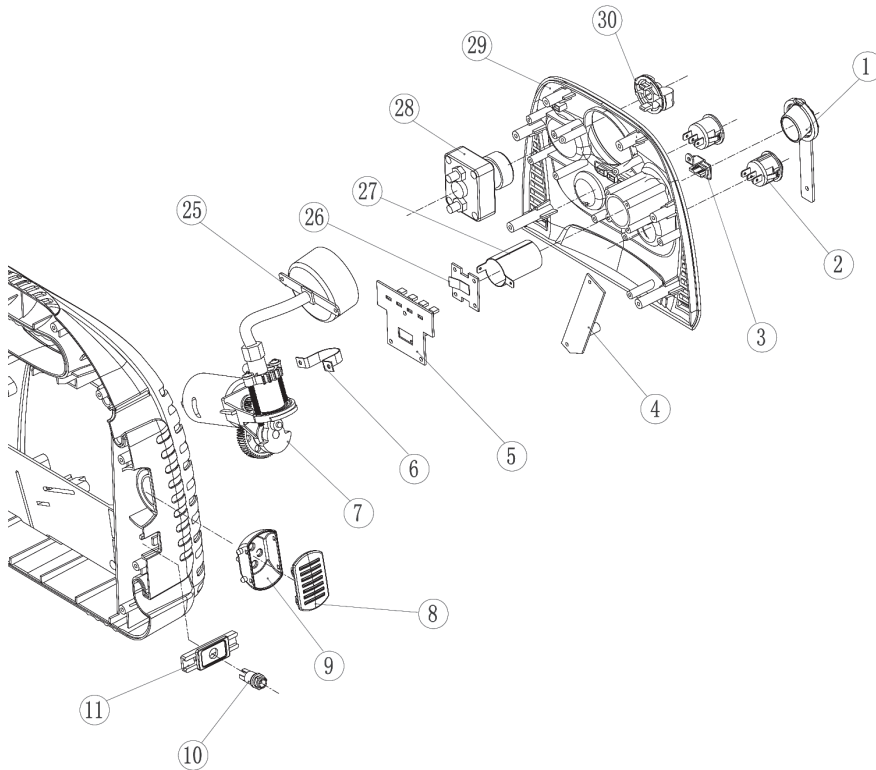

- | | |
|--|---|
| 1. Cache prise allume-cigare | 18. Prise AC 230 V 2 pôles |
| 2. Interrupteur | 19. Bloc prise appareil |
| 3. Cache prise USB | 20. Pince rouge |
| 4. Circuit charge PCB | 21. Boîtier arrière |
| 5. Circuit principal | 22. Batterie 12 V 17 Ah étanche au plomb |
| 6. Attache compresseur d'air | 23. Protecteur de surcharge |
| 7. Bloc compresseur 12 sV | 24. Boîtier avant |
| 8. Cache lumière transparent | 25. Manomètre |
| 9. Bloc lumière LED | 26. Borne positif de prise allume-cigare |
| 10. Prise femelle recharge | 27. Borne négative de prise allume-cigare |
| 11. Bloc prise recharge | 28. Interrupteur marche-arrêt booster |
| 12. Pince noire | 29. Capot avant |
| 13. Variateur et ventilateur convertisseur | 30. Le capuchon de commutateur marche-arrêt |
| 14. Logement convertisseur | 31. Les accessoires de compresseur |
| 15. Interrupteur convertisseur | 32. Chargeur mural 230 V |
| 16. Fusible 30 A - 12 V | 33. Câble pour prise allume-cigare |
| 17. Socle fusible | |

Déclaration de conformité CE

La société MECAFER déclare que les produits mentionnés ci-dessous :

- **450202 - NEW AVANTY REVO 300W – GM022IC**
- **Livré avec transformateur 230V-12V Réf. ADZ0.5**
- **Mini compresseur intégré 12V Réf. HD-055**

Sont conformes dispositions suivantes :

Directive Machine 2006/42/CE, Directive CEM 2014/30/UE, Basse tension 2014/35/UE

Directive RoHS 2011/65/CE amendée par 2015/863/UE

Suivant les normes harmonisées suivantes :

EN 55014-1 : 2017

EN 55014-2 : 2015

EN IEC 60335-2-29: 2021+A1: 2021

EN 60335-1: 2012 +A11: 2014 +A13: 2017 +A1: 2019 +A14: 2019 +A2: 2019 +A15: 2021

EN 62233 : 2008

EN IEC 61000-3-2 : 2019

EN 61000-3-3:2013+A1 : 2019

EN 61000-6-3:2007 +A1 : 2011

EN 61000-6-1 : 2007

EN 1012-1 : 2010

EN 60204-1 : 2006 + A1 : 2009

Dossiers techniques disponibles
auprès de Monsieur Hervé BEAUJEAN

Valence 10/03/2025



Marylène PATTARD
Directrice Générale - General Manager



importé par :

mecafer

MECAFER 112, chemin de la forêt aux Martins
ZAC BRIFFAUT EST
BP 167 - 26906 VALENCE cedex 9 - France
info@mecafer.com



Made in PRC