

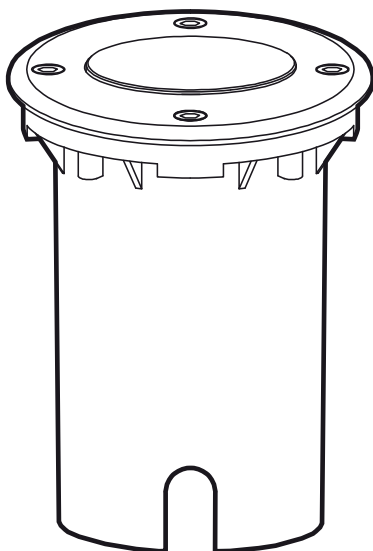

ATLANTA



EAN CODE : BT7002P:3276005976498
BT7002PX3:3276005976535

FR Notice de Montage -
Utilisation - Entretien

ES Instrucciones de Montaje,
Utilización y Mantenimiento

PT Instruções de Montagem,
Utilização e Manutenção

IT Istruzioni per il Montaggio,
l'Uso e la Manutenzione

EL Εγχειρίδιο συναρμολόγησης,
χρήσης και συντήρησης

PL Instrukcja Montażu,
Użytkowania i Konserwacji

RU Руководство По Сборке
и Эксплуатации

KZ Жинау, пайдалану және
техникалық қызмет
көрсету нұсқаулығы

UA Керівництво По Збірці
і Експлуатації

RO Manual asamblare,
utilizare și întreținere

BR Instruções de Montagem,
Utilização e Manutenção

EN Assembly - Use -
Maintenance Manual

BT7002P BT7002PX3

Traduction de la version originale du mode d'emploi / Traducción de las Instrucciones originales / Tradução das Instruções Originais / Traduzione delle istruzioni originali / Μετάφραση των πρωτότυπων οδηγιών / Τίμωαση ινστροκίων οργιναλνη / Перевод оригинала инструкции / Түпнұсқа нұсқаулар / Переклад оригінальної інструкції / Traducerea instrucțiunilor originale / Tradução das Instruções Originais / Original Instructions



BT7002P x 1

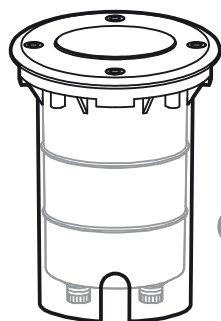

A



B



C



BT7002P x 3

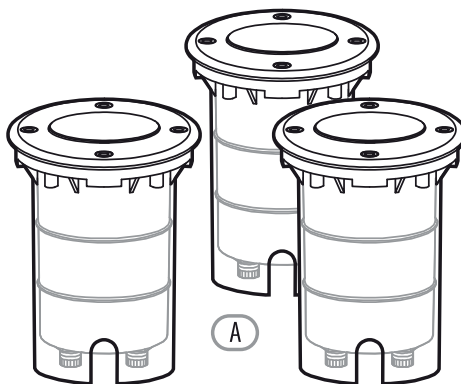

A



B



C



➕ PZ
N*2 → 3mm & 6mm

➔ SL
N*1 → 3mm

#19

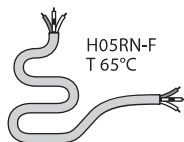

H05RN-F
T 65°C



concrete



◀ 52 max. mm ▶

◀ 58 max. mm ▶



GU10 MAX 28W



Attention danger / Atención: Peligro / Atencão perigo / Attenzione pericolo / Προσοχή κίνδυνος /
Uwaga niebezpieczeństwo / Внимание! Опасно! / Абайлаңыз, қауіпті / Увага! Небезпечно! / Atenție, pericol /
Perigo de precaução/Caution danger



Hors tension / Apagado / Desligado da alimentação / Fuori tensione / Εκτός τάσης / Odłączenie zasilania /
Не под напряжением / Қуатты өшіру / Не під напругою / Scoatere de sub tensiune / Desligar / Power off



Mise sous tension / Puesta en tensión / Ligação da alimentação / Messo sotto tensione /
Σύνδεση με το ηλεκτρικό δίκτυο / Włączenie zasilania / Включение под напряжение /
Қуатты көтеру / Під'єднання під напругу / Punere sub tensiune / Energizar / Power up



Montage / Montaje / Montagem / Montaggio / Συναρμολόγηση /
Montaż / Сборка / Монтаждау / Збірка / Montaj / Montagem /
Assembly



4 → 9



Mentions Légales & Consignes de Sécurité / Instrucciones Legales y de Seguridad /
Avisos Legais e instruções de Segurança / Istruzioni Legali e di Sicurezza /
Νομικό σημείωμα και οδηγίες ασφαλείας / Uwagi Prawne i Instrukcja Bezpieczeństwa /
Руководство По Технике Безопасности и Правовым нормам /
Қауіпсіздік және құқықтық басшылық / Керівництво з Техніки /
Manual privind siguranța / Avisos Legais e instruções de Segurança /
Legal & Safety Instructions



10 → 35

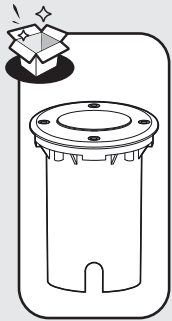

1

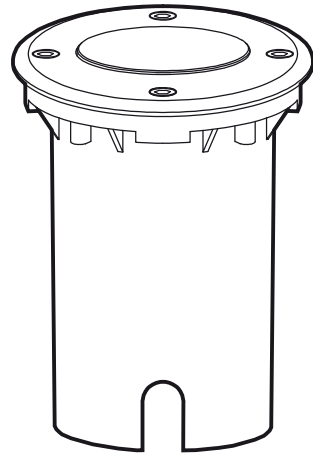
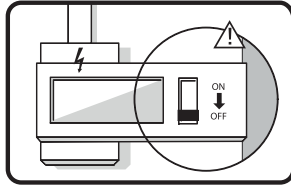

2

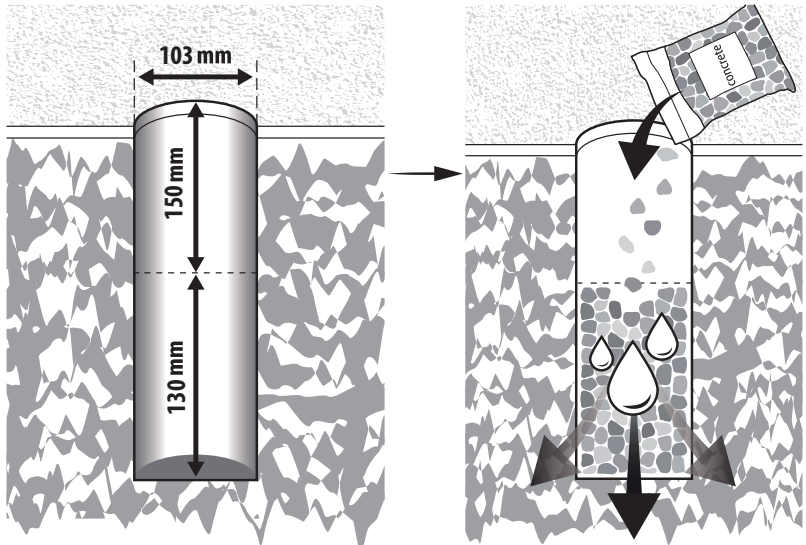

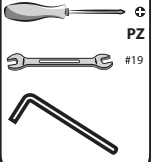

3

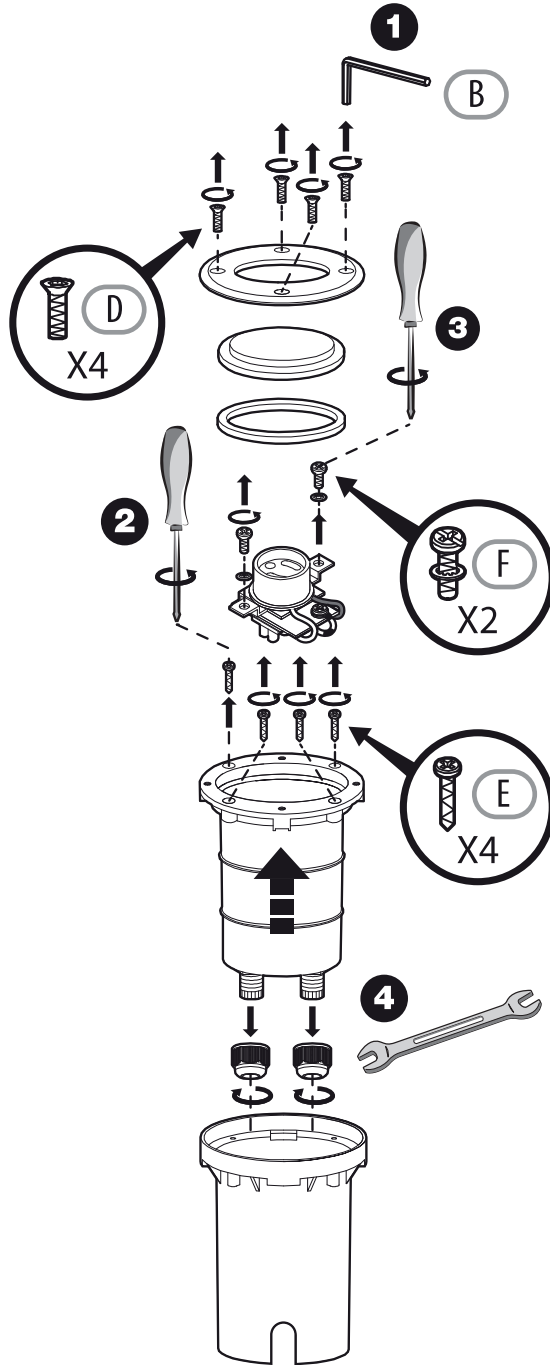

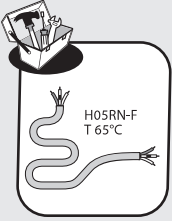

4

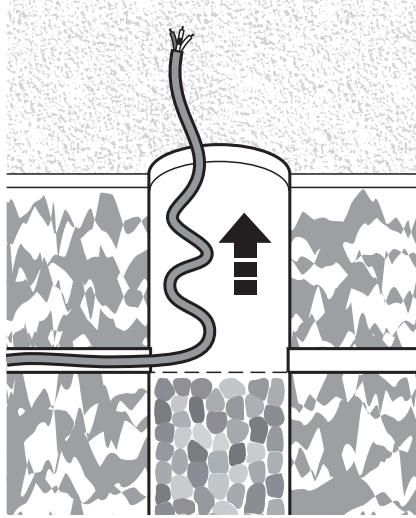

5

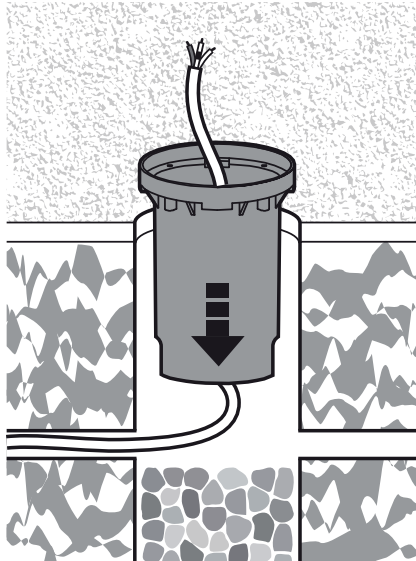

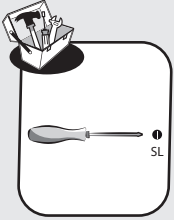

6

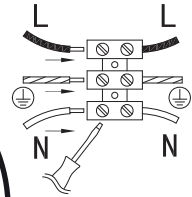
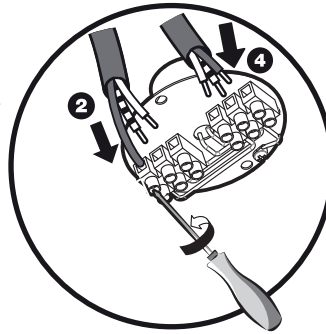
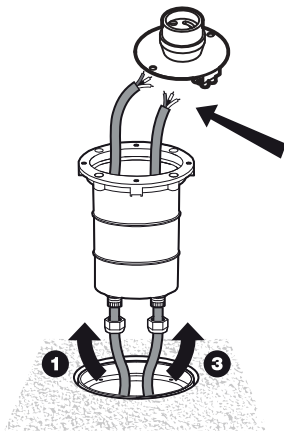

L=Marron/Marrón/Castanho/
Marrone/Кафе/Brązowy/
Коричневый/Қоңыр/
Коричневый/Мағо/
Castanho/Brown



N=Bleu/Azul/Azul/Blu/Мтлє/
Niebieski/Синий/Көк/
Синий/Albastru/Azul/Blue

⊕=Vert/Verde/Verde/Verde/
Πράσινος/Zielony/Зеленый/
Жасыл/Зелений/Verde/
Verde/Green

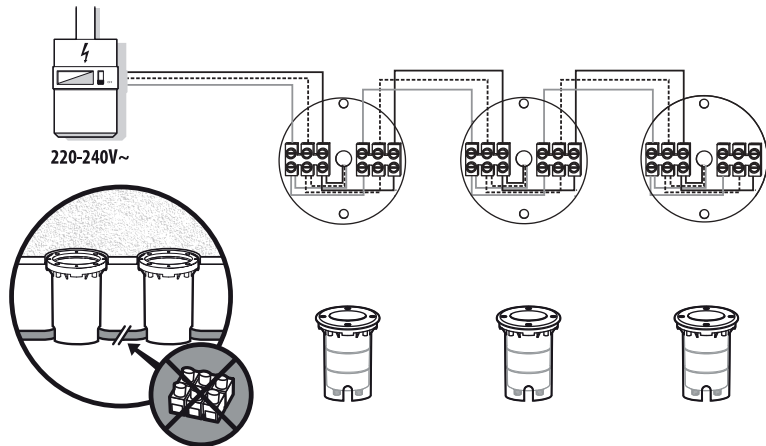
7





-  PZ
-  SL
-  #19

8

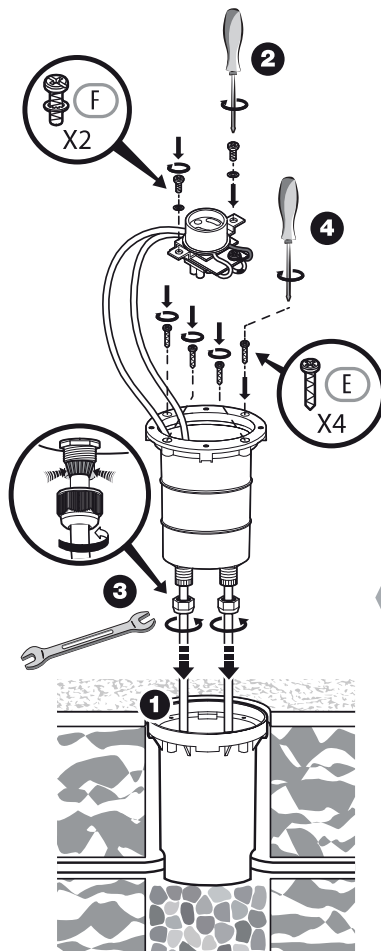

OR

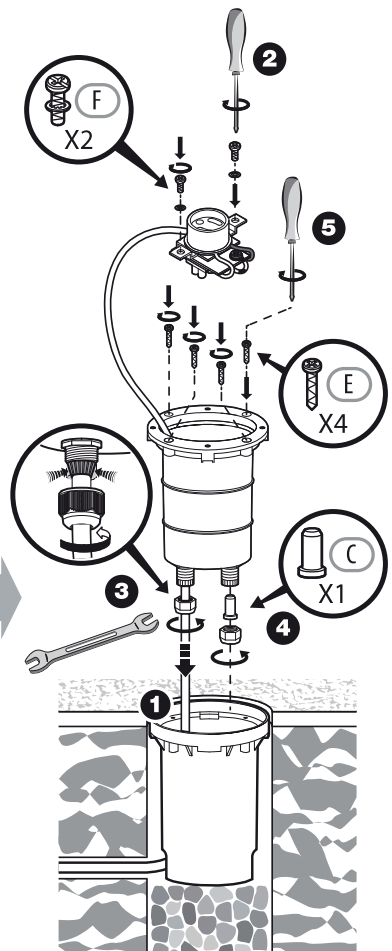





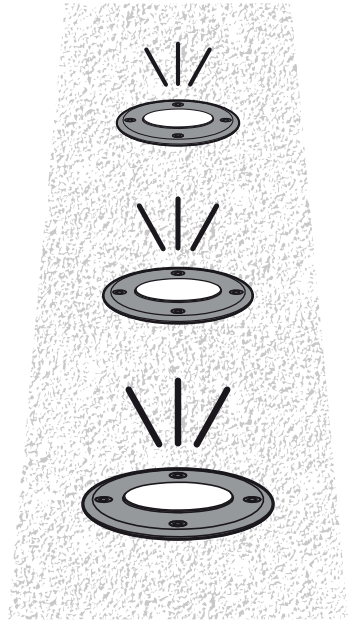
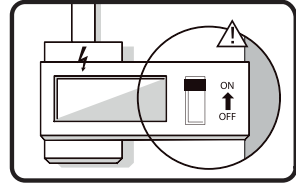
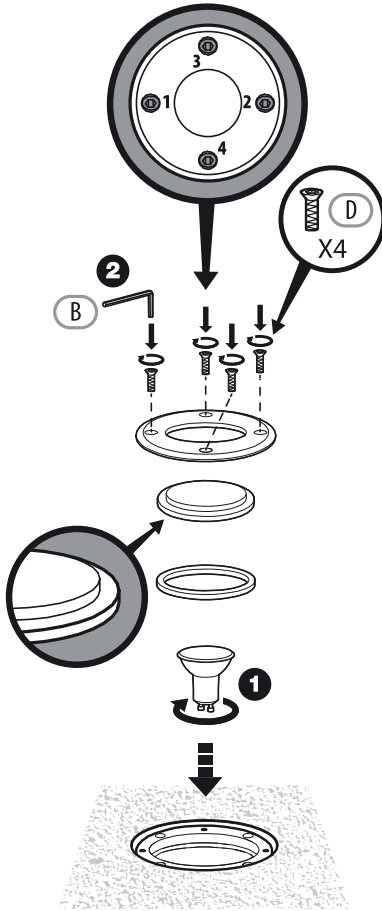



GU10 MAX 28W

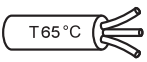

1. Symboles d'avertissement

	Lisez attentivement les instructions
	Remplacez tout écran de protection cassé Ø74xØ67x8mm
	Mise à la terre
	Les luminaires encastrés ne sont pas conçus pour être recouverts de matériaux isolants
	Utilisez des câbles d'alimentation, des câbles d'interconnexion ou des câblages externes thermorésistants Max. température de surface de 65 °C
	Max. température de surface de 65 °C

2. Consignes générales de sécurité



Lisez attentivement ce manuel d'utilisation avant d'utiliser l'appareil, et conservez-le pour pouvoir le consulter ultérieurement et si besoin le communiquer à un tiers.

AVERTISSEMENT : lorsque vous utilisez des appareils électriques, respectez les précautions de sécurité de base afin de réduire le risque d'incendie, de chocs électriques et de blessures corporelles.

1) Consignes générales

Tenir l'appareil hors de la portée des enfants et des personnes non autorisées.

AVERTISSEMENT : l'alimentation électrique doit être coupée avant de procéder au montage, à l'entretien, au changement de l'ampoule ou au nettoyage. Enlevez le fusible ou désenclenchez-le, et assurez-vous qu'il ne peut pas se réenclencher.

Avant de percer un trou, vérifiez que vous ne risquez pas de percer un câblage ou un tuyau existant non visible.

Cette lampe ne peut pas être utilisée sur les chantiers, les ateliers de mécanique et d'applications similaires.

2) Consignes de sécurité électrique

Le luminaire doit être installé par un électricien qualifié conformément aux normes de câblage en vigueur dans le pays d'installation.

Si le câble extérieur souple ou le cordon de ce luminaire est endommagé, il doit être remplacé exclusivement par le fabricant ou son agent de service ou une personne qualifiée afin d'éviter tout danger.

3. Règles de sécurité particulières

Pas de consigne de sécurité spécifique.

4. Protection de l'environnement

ATTENTION !



Les produits électriques ne doivent pas être mis au rebut avec les déchets ménagers. Merci de les recycler dans les points de collecte prévus à cet effet. Adressez-vous aux autorités locales ou à votre revendeur pour obtenir des conseils sur le recyclage. Le matériau d'emballage est recyclable. Merci de recycler l'emballage dans les points de collecte prévus à cet effet.

5. Spécifications d'appareils

CARACTERISTIQUES TECHNIQUES

Tension nominale	220-240V~
Fréquence nominale	50/60Hz
Puissance nominale	Max 28W
Ampoule	GU10 Max 28W
Classe de protection	I
Indice de protection IP	IP65,IP67
Ecrans protecteurs	Verre transparent
Charge nominale	5KN

6. Installation / Montage / Description des pièces/ Schémas

Placer vos câbles électriques (H05RN-F 3G 1,0mm², non fournis) dans le boîtier de connexion via le goujon et le joint en plastique. Vérifier que le goujon en plastique est assez serré. Le fil de terre devrait être plus long que le fil L, N.

7. Entretien / Nettoyage

Déconnecter le luminaire du réseau électrique avant tout entretien ou nettoyage. Les réparations doivent être réalisées uniquement par une personne qualifiée utilisant des pièces de rechange d'origine. Une mauvaise réparation peut causer de sérieux dangers. ATTENTION : L'utilisation de tout accessoire non mentionné dans ce manuel d'instruction peut entraîner des risques de blessure.

8. Autres points (Services, réparations, garantie, etc ...)

-Faites réparer votre produit par une personne qualifiée.
Ce produit électrique respecte les normes de sécurité en vigueur. Les réparations doivent être réalisées uniquement par une personne qualifiée utilisant des pièces de rechange d'origine, toute autre situation pouvant entraîner des risques de blessures pour l'utilisateur.

-Pour tout besoin de service après-vente, contactez le magasin dans lequel vous avez acheté ce produit.

FR

ES

PT

IT

EL

PL

RU

KZ







UA

RO

BR

EN

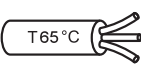
1. Símbolos de advertencia

	Lea atentamente estas instrucciones
	Sustituya toda pantalla de protección rota Ø74xØ67x8mm
	Toma de tierra
	Los focos empotrados no son diseñados para revestirse con materiales aislantes
	Usar cables de alimentación, cables de interconexión o cableados externos termorresistentes. Temperatura de superficie de 65°C como máx
	Temperatura de superficie de 65°C como máx

2. Instrucciones generales de seguridad



Antes de utilizar el aparato, lea integralmente estas instrucciones y consérvelas para poder consultarlas posteriormente. En caso de necesidad, transmita este manual a terceros.

ADVERTENCIA : El uso de aparatos eléctricos supone el respeto de las precauciones elementales de seguridad para reducir el riesgo de incendio, de choques eléctricos y de heridas corporales.

1) Instrucciones generales

Mantenga el aparato fuera del alcance de los niños y de las personas no autorizadas.

ADVERTENCIA : se debe cortar la alimentación eléctrica antes de proceder al montaje, al mantenimiento, a la sustitución de la bombilla o a la limpieza. Quite el fusible o desactívelo, y asegúrese de que no pueda volverse a activar.

Antes de hacer un orificio, verifique que no corre el riesgo de perforar un cableado o una tubería existente pero invisible.

Esta lámpara no se puede utilizar en las obras, talleres de ingeniería y aplicaciones semejantes.

2) Instrucciones de seguridad eléctricas

Sólo un electricista cualificado debe instalar esta luminaria de conformidad con las normas de cableado vigentes en el país de instalación.

Si el cable flexible externo o un cable de este aparato está estropeado, deberá ser sustituido exclusivamente por el fabricante o su agente de servicio o una persona igualmente cualificada para evitar riesgos.

3. Instrucciones de seguridad específicas

No hay instrucciones de seguridad específicas.

4. Protección ambiental

¡CUIDADO!



No se deben tirar los productos eléctricos junto con los residuos domésticos. Gracias por reciclarlos en los puntos de recogida previstos a tal efecto. Contacte con las autoridades locales o su proveedor para obtener consejos de reciclaje. Le rogamos reciclar el embalaje en los puntos de recogida previstos a tal efecto.

5. Características del aparato

CARACTERÍSTICAS TÉCNICAS

Tensión nominal	220-240V~
Frecuencia nominal	50/60Hz
Potencia nominal	Max 28W
Bombilla	GU10 Max28W
Clase de protección	I
Índice de protección IP	IP65,IP67
Pantalla de protección	Vidrio transparente
Carga nominal	5KN

6. Instalación / Montaje / Descripción de los componentes / Ilustraciones

Introduzca el cable de alimentación (H05RN-F 3G 1,0 mm², no incluido) en el cajetín de conexión, a través de la abrazadera de plástico y la junta de goma. Asegúrese de que la abrazadera de plástico queda debidamente apretada. El cable de tierra debe ser más largo que el cable L, N.

7. Mantenimiento / Limpieza

Desconecte siempre el aparato antes de proceder a su limpieza o mantenimiento. Todas las reparaciones deberán ser realizadas únicamente por una persona cualificada mediante repuestos de origen. Reparaciones inadaptadas pueden presentar riesgos importantes.

ADVERTENCIA : El uso de accesorios diferentes de los especificados en este manual puede presentar riesgos de heridas corporales.

8. Diversos (Servicio postventa, Reparaciones, Garantía, etc.)

Haga reparar este aparato por una persona cualificada.

Este producto eléctrico cumple con los requisitos de las normas de seguridad vigentes. Las reparaciones deberán ser realizadas únicamente por técnicos cualificados utilizando recambios de origen. El incumplimiento de esta instrucción puede resultar particularmente peligroso para los usuarios.

En caso de necesidad, diríjase al servicio postventa del almacén donde ha adquirido este producto.

FR

ES

PT

IT

EL

PL

RU

KZ







UA

RO

BR

EN

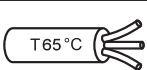
1. Símbolos de aviso

	Leia atentamente as instruções
	Substitua os ecrãs de protecção partidos Ø74xØ67x8mm
	Ligação à terra
	Os focos embutidos não foram previstos para serem recobertos com materiais isolantes
	Utilize cabos de alimentação, cabos de interconexão ou cabos exteriores termorresistentes. Temperatura máx. de superfície de 65°C
	Temperatura máx. de superfície de 65°C

2. Instruções gerais de segurança



Leia atentamente este manual de utilização antes de utilizar o aparelho e conserve-o para o poder consultar posteriormente e, se necessário, comunicá-lo a outras pessoas.

AVISO: durante a utilização de aparelhos eléctricos, respeite as precauções de segurança básicas a fim de reduzir o risco de incêndio, de choques eléctricos e de ferimentos corporais.

1) Instruções gerais

Manter o aparelho fora do alcance das crianças e das pessoas não autorizadas.

AVISO: A alimentação eléctrica deve ser cortada antes de proceder à montagem, à manutenção, à mudança da lâmpada ou à limpeza. Retire o fusível ou desligue-o e assegure-se de que não pode voltar a ser ligado.

Antes de fazer um furo, verifique se não corre o risco de furar um cabo eléctrico ou um tubo existente não visível.

Esta lâmpada não pode ser usado em locais de construção, oficinas e aplicações de engenharia similar.

2) Instruções de segurança eléctrica

O candeeiro deve ser instalado por um electricista qualificado em conformidade com as normas de cablagem em vigor no país de instalação.

Se o cabo flexível externo ou o cabo desta luminária estiver danificado, ele deve ser exclusivamente substituído pelo fabricante ou pelo seu agente autorizado ou pessoa qualificada semelhante, a fim de evitar um perigo.

3. Instruções de segurança específicas

Sem instruções de segurança específicas.

4. Protecção do ambiente

ATENÇÃO!



Os produtos eléctricos não devem ser deitados fora juntamente com o lixo doméstico. Envie-os para reciclagem nos centros especiais de recolha de lixo existentes para esse efeito. Contacte as suas entidades locais ou um armazenista para informações sobre a reciclagem. É favor reciclar a embalagem nos pontos de recolha existentes para esse efeito.

5. Características do aparelho

CARACTERÍSTICAS TÉCNICAS	
Tensão nominal	220-240V~
Frequência nominal	50/60Hz
Potência nominal	Max 28W
Lâmpada	GU10 Max 28W
Classe de protecção	I
Índice de protecção IP	IP65,IP67
Ecrãs de protecção	Vidro transparente
Carga nominal	5KN

6. Instalação/Montagem/Descrição das peças/Esquemas

Insira o cabo de ligação à rede eléctrica (H05RN-F 3G 1,0mm², não fornecido) na caixa de junção através do buçim em plástico e da junta. Certifique-se de que o buçim em plástico está suficientemente apertado. O fio de terra deve ser maior do que o fio L, N.

7. Manutenção/Limpeza

Desligue sempre o aparelho antes de proceder à limpeza ou à manutenção. Todas as reparações devem ser efectuadas apenas por pessoas qualificadas, com a utilização de peças de origem. Reparções inadequadas podem apresentar riscos graves. AVISO: A utilização de acessórios diferentes dos especificados neste manual pode representar risco de ferimentos corporais.

8. Diversos (Serviço pós-venda, reparações, garantia, etc.)

Mande reparar este aparelho por uma pessoa qualificada. Este produto eléctrico está em conformidade com as normas de segurança em vigor. As reparações só devem ser efectuadas por técnicos qualificados e que utilizem peças sobresselentes de origem. Qualquer infracção a esta instrução pode revelar-se particularmente perigoso para os utilizadores.

Se necessário, contacte o serviço pós-venda do armazém onde adquiriu este produto.

FR

ES

PT

IT

EL

PL

RU

KZ







UA

RO

BR

EN

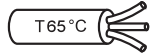
1. Simboli di avvertenza

	Leggere attentamente le istruzioni
	Sostituire ogni schermo di protezione rotto Ø74xØ67x8mm
	Collegamento a terra
	Le lampade incassate non sono state concepite per essere coperte con materiale isolante
	Usare dei cavi d'alimentazione, dei cavi d'interconnessione o cablaggio esterno termoresistente. Temperatura di superficie Max. 65°C
	Temperatura della superficie Max 65°C

2. Istruzioni generali di sicurezza



Leggere attentamente il presente manuale di utilizzo prima di utilizzare l'apparecchio a muro e conservarlo per successive consultazioni o qualora occorra trasmetterlo a terzi.

AVVERTENZA: quando si utilizzano apparecchi elettrici, rispettare le precauzioni di sicurezza di base al fine di ridurre i rischi di incendio, di scosse elettriche e di ferite fisiche.

1) Istruzioni generali

Tenere l'apparecchio al di fuori della portata di bambini e persone non autorizzate.

AVVERTENZA: l'alimentazione elettrica deve essere interrotta prima di procedere al montaggio, alla manutenzione, alla sostituzione della lampadina o alla pulizia. Togliere il fusibile o scollegarlo e assicurarsi che non possa riavviarsi.

Prima di effettuare un foro, verificare di non rischiare di forare un cavo o un tubo presente ma non visibile.

Questa lampada non può essere utilizzata nei cantieri, officine meccaniche e applicazioni simili.

2) Istruzioni di sicurezza elettrica

La lampada deve essere installata da un elettricista qualificato conformemente alle norme di cablaggio in vigore nel paese in cui viene installata.

Se il cavo flessibile esterno o il cavo di questo apparecchio è danneggiato, deve essere sostituito esclusivamente dal costruttore o dal suo rappresentante o da una persona qualificata al fine di evitare rischi.

3. Istruzioni di sicurezza specifiche

Nessuna istruzione di sicurezza specifica.

4. Protezione dell'ambiente

ATTENZIONE!



I prodotti elettrici non devono essere buttati insieme ai rifiuti domestici. Riciclateli nei centri di smaltimento speciali previsti per questo. Contattate le autorità locali o un commerciante all'ingrosso per avere consigli circa il riciclaggio. Si prega di riciclare l'imballaggio negli appositi punti di raccolta previsti a questo scopo.

5. Caratteristiche dell'apparecchio

CARATTERISTICHE TECNICHE	
Tensione nominal	220-240V~
Frequenza nominal	50/60Hz
Potenza nominal	Max 28W
Lampadina	GU10 Max 28W
Classe di protezione	I
Indice di protezione IP	IP65,IP67
Schermo di protezione	Vetro trasparente
carico nominale	5KN

6. Installazione / Montaggio / Descrizione dei pezzi/ Schemi

Inserire il cavo di alimentazione (H05RN-F 3G 1,0 mm², non incluso) nella scatola di giunzione attraverso il perno di plastica e la guarnizione di gomma. Assicurarsi che il perno di plastica sia sufficientemente serrato. Il filo di terra dovrebbe essere più lungo di L, filo N.

7. Manutenzione / Pulizia

Togliere sempre la spina dell'apparecchio dalla presa elettrica prima di procedere alla pulizia o alla manutenzione.

Le riparazioni devono essere effettuate unicamente da una persona qualificata, utilizzando solo ricambio originali. Eventuali interventi di riparazione inadeguati possono presentare rischi importanti.

AVVERTENZA: l'utilizzo di accessori diversi da quelli specificati nel presente manuale può comportare rischi di lesioni personali.

8. Vari (Servizio postvendita, Riparazioni, Garanzia, ecc.)

Fare riparare quest'apparecchio da una persona qualificata.

Questo prodotto elettrico è conforme alle norme di sicurezza vigenti. Le riparazioni dovranno essere realizzate solo da tecnici qualificati utilizzando pezzi di ricambio originali, altrimenti c'è il rischio di pericolo per l'utente.

Se necessario, contattare il negozio dove avete comprato questo prodotto.

FR

ES

PT

IT

EL

PL

RU

KZ

UA

RO

BR

EN

FR

ES

PT

IT

EL

PL

RU

KZ







UA

RO

BR

EN

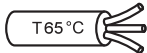
1. Σύμβολα προειδοποίησης

	Διαβάστε προσεκτικά τις οδηγίες
	Αντικαθιστάτε τα σπασμένα προστατευτικά τζάμια Ø74xØ67x8mm
	Γείωση
	Τα χωνευτά φωτιστικά δεν έχουν σχεδιαστεί για να καλύπτονται με μονωτικά υλικά
	Χρησιμοποιήστε καλώδια τροφοδοσίας, καλώδια διασυνδέσεων ή εξωτερική καλωδίωση με θερμοανθεκτικότητα Μέγιστη θερμοκρασία επιφάνειας 65°C
	Μέγιστη θερμοκρασία επιφάνειας 65°C

2. Γενικές συστάσεις ασφαλείας



Διαβάστε προσεκτικά αυτό το εγχειρίδιο χρήσης πριν χρησιμοποιήσετε τη συσκευή, και διατηρήστε το για να μπορείτε να ανατρέξετε αργότερα και εάν χρειαστεί να το μεταβιβάσετε σε τρίτους.

ΠΡΟΕΙΔΟΠΟΙΗΣΗ: όταν χρησιμοποιείτε ηλεκτρικές συσκευές, τηρείτε τις βασικές συστάσεις ασφαλείας ώστε να μειώσετε τον κίνδυνο πυρκαγιάς, ηλεκτροπληξίας και σωματικού τραυματισμού.

1) Γενικές συστάσεις

Φυλάσσετε τη συσκευή μακριά από παιδιά και μη εξουσιοδοτημένα άτομα.

ΠΡΟΕΙΔΟΠΟΙΗΣΗ: η ηλεκτρική τροφοδοσία πρέπει να κοπεί πριν να προβείτε στο μοντάρισμα, στη συντήρηση, στην αντικατάσταση του λαμπτήρα ή στο καθάρισμα. Αφαιρέστε την ασφάλεια ή απενεργοποιήστε την και βεβαιωθείτε ότι δεν μπορεί να επανενεργοποιηθεί.

Πριν διανοίξετε μια οπή, βεβαιωθείτε ότι δεν κινδυνεύετε να τρυπήσετε ένα υπάρχον καλώδιο ή σωλήνα που δεν είναι ορατά.

Αυτός ο λαμπτήρας δεν μπορεί να χρησιμοποιηθεί σε εργοτάξια, εργαστήρια μηχανικής και παρόμοια εφαρμογές.

2) Ηλεκτρικές συστάσεις ασφαλείας

Το φωτιστικό αυτό πρέπει να εγκατασταθεί από ειδικευμένο ηλεκτρολόγο σύμφωνα με τα πρότυπα καλωδίωσης που ισχύουν στη χώρα εγκατάστασης.

Αν το εξωτερικό εύκαμπτο καλώδιο ή το καλώδιο του φωτιστικού είναι κατεστραμμένο, πρέπει να αντικατασταθεί αποκλειστικά από τον κατασκευαστή ή την αντιπροσωπεία του ή παρόμοιο ειδικευμένο άτομο προκειμένου να αποφευχθεί ο κίνδυνος.

3. Ειδικές συστάσεις ασφαλείας

Δεν υπάρχουν ειδικές συστάσεις ασφαλείας.

4. Προστασία του περιβάλλοντος

ΠΡΟΣΟΧΗ!



Τα ηλεκτρικά απόβλητα δεν πρέπει να απορρίπτονται με τα οικιακά απόβλητα. Παρακαλείστε να τα ανακυκλώνετε στις υπάρχουσες εγκαταστάσεις. Ζητήστε συμβουλή σχετικά με την ανακύκλωση στις τοπικές αρχές ή το κατάστημα πώλησης. Παρακαλείστε να ανακυκλώσετε τη συσκευασία σε κάποιο σημείο συλλογής που προβλέπεται γι αυτό.

5. Χαρακτηριστικά της συσκευής

ΤΕΧΝΙΚΑ ΧΑΡΑΚΤΗΡΙΣΤΙΚΑ	
Όνομαστική τάση	220-240V~
Όνομαστική συχνότητα	50/60Hz
Όνομαστική ισχύς	Max 28W
Λαμπτήρας	GU10 Max28W
Κλάση προστασίας	I
Δείκτης προστασίας IP	IP65,IP67
Προστατευτικά τζάμια	Διαφανες γυαλι
Όνομαστικό φορτίο	5KN

6. Εγκατάσταση / Μοντάρισμα / Περιγραφή των εξαρτημάτων/ Σχέδια

Περάστε το καλώδιο τροφοδοσίας (H05RN-F 3G 1.0mm², δεν περιλαμβάνεται) στο κουτί διακλάδωσης μέσα από το πλαστικό βύσμα και τη λαστιχένια ροδέλα. Βεβαιωθείτε ότι το πλαστικό βύσμα είναι αρκετά σφιγμένο. Το καλώδιο γείωσης θα πρέπει να είναι μεγαλύτερο από το σύρμα L, N.

7. Συντήρηση / Καθάρισμα

Αποσυνδέετε πάντα τη συσκευή πριν προβείτε στο καθάρισμα ή τη συντήρηση. Κάθε επισκευή πρέπει να πραγματοποιείται μόνο από ειδικευμένο άτομο, με γνήσια ανταλλακτικά. Ακατάλληλες επιδιορθώσεις μπορούν να ενέχουν σημαντικούς κινδύνους.

ΠΡΟΕΙΔΟΠΟΙΗΣΗ: Η χρήση εξαρτημάτων άλλων από εκείνα που διευκρινίζονται στο παρόν εγχειρίδιο μπορεί να επιφέρει κίνδυνο σωματικού τραυματισμού.

8. Διάφορα (Τμήμα Εξυπηρέτησης Μετά την Πώληση, Επισκευές, Εγγύηση, κλπ.)

Οι επισκευές πρέπει να πραγματοποιούνται από ειδικευμένο άτομο. Αυτό το ηλεκτρικό προϊόν ανταποκρίνεται στα ισχύοντα πρότυπα ασφαλείας. Οι επισκευές δεν πρέπει να πραγματοποιούνται παρά μόνο από ειδικευμένους τεχνικούς χρησιμοποιώντας γνήσια ανταλλακτικά. Οποιαδήποτε παράλειψη ως προς τη σύσταση αυτή μπορεί να αποβεί ιδιαίτερα επικίνδυνη για τους χρήστες.

Εάν συντρέχει περίπτωση, καλέστε το τμήμα εξυπηρέτησης μετά την πώληση του καταστήματος αγοράς του προϊόντος.

FR

ES

PT

IT

EL

PL

RU

KZ

UA

RO

BR

EN

FR

ES

PT

IT

EL

PL

RU

KZ





UA

RO

BR

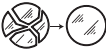
EN

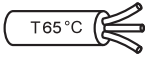
1. Symbole ostrzegawcze

	Przeczytać uważnie instrukcje
	Należy wymieniać rozbity kłosz Ø74xØ67x8mm
	Uziemienie
	Wbudowanych opraw oświetleniowych nie należy pokrywać materiałami izolacyjnymi
	Użyć kabli zasilających, kabli łączących lub żaroodpornego okablowania zewnętrznego Maks. temperatura powierzchni 65°C
	Maks. temperatura powierzchni 65°C

2. Ogólne zalecenia bezpieczeństwa



Przeczytać uważnie instrukcję obsługi przed użyciem urządzenia i zachować ją w celu umożliwienia skorzystania z niej w przyszłości lub przekazania osobom trzecim.

OSTRZEŻENIE: podczas użytkowania urządzeń elektrycznych, należy zawsze przestrzegać podstawowych zaleceń bezpieczeństwa w celu ograniczenia ryzyka pożaru, porażenia prądem elektrycznym i obrażeń ciała.

1) Zalecenia ogólne

Urządzenie należy umieścić w miejscu niedostępnym dla dzieci i osób nieuprawnionych.

OSTRZEŻENIE: zasilanie elektryczne musi zostać wyłączone przed przystąpieniem do montażu, konserwacji, wymiany żarówki lub czyszczenia. Wyjąć bezpiecznik lub wyłączyć i upewnić się, że nie może się ponownie włączyć.

Przed wywierceniem otworu, należy sprawdzić czy nie zachodzi ryzyko przewiercenia niewidocznego w ścianie okablowania lub przewodu.

Światło to nie może być używany na budowach, warsztatach technicznych i aplikacji podobnego.

2) Zalecenia bezpieczeństwa dotyczące zasilania elektrycznego

Oprawa musi być zainstalowana przez wykwalifikowanego elektryka zgodnie z normami obowiązującymi w kraju instalacji.

Jeśli zewnętrzny przewód elastyczny kabel lub oprawy te są uszkodzone, powinny być wyłącznie wymienione przez producenta lub jego przedstawiciela serwisowego lub podobnym wykwalifikowaną osobę w celu uniknięcia zagrożenia.

3. Specjalne zalecenia bezpieczeństwa

Brak specjalnych zaleceń dotyczących bezpieczeństwa.

4. Ochrona środowiska

UWAGA!



Nie należy wyrzucać produktów elektrycznych razem z odpadami gospodarstwa domowego. Należy poddać je utylizacji w specjalnym centrum przeznaczonym do tego celu. Należy skontaktować się z władzami lokalnymi w celu uzyskania porady dotyczącej recyklingu. Urządzenie należy oddać do punktu zbiórki zajmującego się tego typu urządzeniami.

5. Charakterystyka urządzenia

DANE TECHNICZNE

Napięcie nominalne	220-240V~
Częstotliwość nominalna	50/60Hz
Moc nominalna	Max 28W
Zarówka	GU10 Max 28W
Klasz zabezpieczenia	I
Wskaźnik zabezpieczenia IP	IP65,IP67
Ekran ochronny	Przezroczyste szkło
Obciążenie znamionowe	5KN

6. Instalacja / Montaż / Lista części / Schematy

Podłączyć przewód zasilania (H05RN-F 3G 1,0 mm², niedostarczany w zestawie) do skrzynki przyłączeniowej przez plastikową podkładkę z uszczelką gumową. Upewnić się, że plastikowa podkładka jest zamocowana prawidłowo. Przewód uziemienia powinien być dłuższy niż przewód L, N.

7. Konserwacja / Czyszczenie

Urządzenie należy zawsze odłączać przed przystąpieniem do czyszczenia lub konserwacji. Każda naprawa musi być wykonywana tylko przez wykwalifikowaną osobę z wykorzystaniem oryginalnych części zamiennych. Nieprawidłowo wykonane naprawy mogą nieść za sobą poważne ryzyko.

OSTRZEŻENIE: Używanie innych akcesoriów niż podane w instrukcji może prowadzić do poważnych obrażeń ciała.

8. Inne informacje (serwis po sprzedaży, naprawy, gwarancja, itd.)

Urządzenie musi być naprawiane przez osoby posiadające odpowiednie kwalifikacje. Ten produkt elektryczny jest zgodny z obowiązującymi normami. Naprawy muszą być wykonywane wyłącznie przez wykwalifikowanych techników stosujących oryginalne części zamienne. Nieprzestrzeganie tego zalecenia może być bardzo niebezpieczne dla użytkownika.

W danym wypadku należy skontaktować się z serwisem posprzedażnym sklepu, w którym nabyto produkt.



ATLANTA

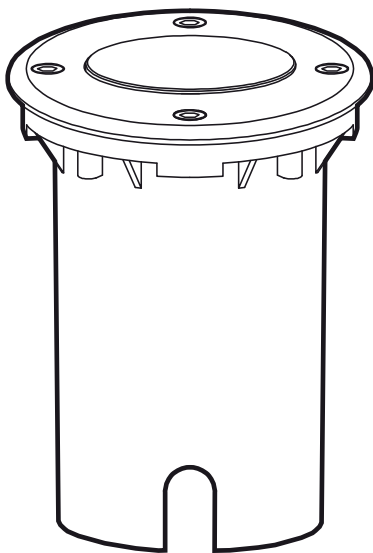

EAN CODE : BT7002P:3276005976498
BT7002PX3:3276005976535

RU Руководство по технике безопасности и правовым нормам

Юйяо Тайлянь Лайтин Электрик Ко., Лтд.
Адрес: №2 Чжюань роуд, Дитан Таун, Юйяо Сити, Нинбо, Китай

Лицо уполномоченное принимать претензии по качеству товара: ООО «Леруа Мерлен Восток»- 141031, Московская обл. г. Мытищи, Осташковское ш. 1, РФ.

Дата изготовления :

Срок службы (г) : 3

Копию сертификата соответствия или декларации о соответствии на данный товар можно получить на информационной стойке любого из магазинов Леруа Мерлен Восток.

дата публикации инструкции: 08/2018

BT7002P BT7002PX3

FR

ES

PT

IT

EL

PL

RU

KZ







UA

RO

BR

EN

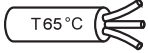
1. Предупреждающие символы

	Внимательно прочтите все инструкции
	При повреждении защитного экрана необходимо его заменить Ø74xØ67x8mm
	Заземление
	Встроенные светильники не предназначены, чтобы быть покрыты изоляционными материалами
	Используйте кабели питания, соединительные кабели или внешние провода термостойкие Макс. температура поверхности 65 по Цельсию
	Макс. температура поверхности 65 по Цельсию

2. Общие правила безопасности



Перед использованием светильника внимательно прочтите данное руководство по эксплуатации и сохраните его для себя и третьих лиц.

ПРЕДУПРЕЖДЕНИЕ: при работе с электрическими устройствами для уменьшения риска возгорания, травм и поражения электрическим током соблюдайте основные правила безопасности.

1) Общие правила

Храните устройство вдали от детей и неуполномоченных лиц.

ПРЕДУПРЕЖДЕНИЕ: Перед осуществлением монтажа, обслуживанием, заменой лампы и очисткой необходимо отключить электропитание. Снимите или отключите предохранитель и исключите возможность его повторного включения.

Перед сверлением отверстий следует исключить риск контакта с проводкой или скрытыми трубами.

Эта лампа не могут быть использованы на строительных площадках, инженерно семинары и похожий приложений.

2) Правила электробезопасности

Светильник должен устанавливаться квалифицированным электриком с соблюдением всех действующих в стране установки норм проводки.

Если внешний гибкий кабель или шнур этого светильника поврежден, он должен быть исключительно заменен производителем или его агента по обслуживанию или аналогичный квалифицированный специалист, чтобы избежать опасности.

3. Специальные правила безопасности

Особые меры безопасности не требуются.

4. Защита окружающей среды

ВНИМАНИЕ!



Запрещается утилизировать электроприборы вместе с бытовым мусором. Их нужно утилизировать в специализированных центрах. Для получения консультации по поводу утилизации вашего прибора обратитесь в органы местной власти. Просим вас сдавать упаковку в специально предусмотренные пункты сбора.

5. Характеристики устройства

ТЕХНИЧЕСКИЕ ХАРАКТЕРИСТИКИ

Номинальное напряжение	220-240V~
Номинальная частота	50/60Hz
Номинальная мощность	Max 28W
Лампа	GU10 Max 28W
Класс защиты	I
Степень защиты IP	IP65, IP67
Сломанный экран	прозрачное стекло
Номинальная нагрузка	5KN

6. Установка/Монтаж/Обозначение деталей/Иллюстрации

Вставьте кабель сетевого питания (H05RN-F 3G 1,0 мм², не входит в комплект) в соединительную коробку через пластмассовый штифт и резиновую прокладку. Убедитесь в том, что пластмассовый штифт достаточно надежно закреплен. Провод заземления должен быть длиннее провода L, N.

7. Чистка/уход

Перед чисткой и проведением любого обслуживания обязательно отключите устройство от сети.

Все операции по ремонту должны осуществляться только квалифицированным специалистом с использованием оригинальных запасных частей. Ненадлежащий ремонт представляет серьезную угрозу.

ПРЕДУПРЕЖДЕНИЕ: Использование аксессуаров, отличных от указанных в данном руководстве, влечет риск телесных повреждений.

8. Прочие рекомендации (сервисное обслуживание, ремонт, гарантия и т.д.)

Ремонт должен осуществляться только квалифицированными лицами. Электроприбор соответствует действующим нормам безопасности. Ремонт должен осуществляться только квалифицированным техником с использованием оригинальных сменных частей. Любое нарушение предписаний данной инструкции может представлять опасность для пользователя.

При необходимости обращайтесь в сервисную службу магазина, где было приобретено изделие.

FR
ES
PT
IT
EL
PL
RU
KZ
UA
RO
BR
EN

FR

ES

PT

IT

EL

PL

RU

KZ







UA

RO

BR

EN

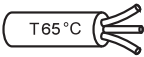
1. Ескерту таңбалары

	Нұсқауларды оқыңыз
	Кез келген сынған қорғаныс қалқанын ауыстырыңыз Ø92x8mm
	Тұйықтау
	Рекеттеу шамдары оқшаулағыш материалдармен жабылмайды
	Ыстыққа төзімді қуат көзінің кабельдерін, қосылыс кабельдерін немесе сыртқы кабель. Максималды бет температурасы 65 °C дерді пайдаланыңыз.
	Максималды бет температурасы 65 °C

2. Жалпы қауіпсіздік нұсқаулары

Құрылғыны пайдалану алдында осы нұсқаулықты толығымен оқып шығып, оны болашақ қолдануға сақтап, қажет болған кезде үшінші тарап нұсқаулығына өтіңіз.

ЕСКЕРТУ. Электрлік құрылғыны пайдаланғанда, өрт, электр тогының соғу және жеке жарақат жағдайын азайту үшін, мына негізгі сақтық шараларын үнемі қолдану керек.

1) Жалпы.

Құрылғыны балалардан және рұқсаты жоқ адамдардан алыс жерде сақтаңыз.

ЕСКЕРТУ. Жинақтау, техникалық қызмет көрсету, шамды ауыстыру, батареяны ауыстыру немесе тазалау процестері алдында қуат көзінен ажыратылуы керек. Сақтандырғышты алыңыз немесе сақтандырғышты ӨШІРУ күйіне ауыстырып, қайта белсендіруден қорғаңыз.

Сым желісін немесе құбыр жұмысын жасырмас үшін, бекіту саңылауларын бұрғылау алдында абай болу керек.

Бұл шамды құрылыс алаңдарында, инженерлік шеберханаларда және ұқсас қолданбаларда пайдалануға болмайды.

2) Электр қауіпсіздігі.

Шам ұлттық сым жүргізу ережелеріне сәйкес тек білікті электршімен орнатылуы қажет.

Егер осы шамның сыртқы иілгіш кабелі немесе сымы зақымдалса, қауіпті болдырмау үшін бұл өндірушімен, қызмет көрсету агентімен немесе білікті тұлғамен ауыстырылуы қажет.

3. Арнайы қауіпсіздік ережелері

Арнайы қауіпсіздік ережелері қолданылмайды.

4. Қоршаған орта қорғанысы

Абайлаңыз!



Электрлік өнімдер тұрмыстық қалдықпен бірге тасталмауы керек. Олар жергілікті реттеулерге сәйкес қоршаған ортаға зиянсыз тұрмыстық қалдық жинау орнына тасталуы керек. Қайта өңдеу кеңесін алу үшін, жергілікті органдарға немесе фирмаға хабарласыңыз. Бума материалын қайта өңдеуге болады. Буманы қоршаған ортаға зиянсыз жолмен тастап, қайта өңделетін материал жинау қызметіне қолжетімді етіңіз.

5. Құрылғы сипаттамалары

ТЕХНИЧЕСКИЕ ХАРАКТЕРИСТИКИ

Номинал кернеу	220-240V~
Номинал жиілік	50/60Hz
Номинал ватт саны	Max 28W
Шам деректері	GU10 Max 28W
Қорғаныс класы	I
IP нөмірі	IP65,IP67
Қорғаныс қалқандары	мөлдір шыны
Номиналды жүктеме	5KN

6. Орнату / Жинақтау / Бөлшектер идентификациясы / Сызбалар

Ток кабелін (H05RN-F 3G 1,0 мм², қосылмаған) пластик қада және резеңке сальник арқылы қосылыс қорабына салыңыз. Пластик қада айтарлықтай берік екендігін тексеріңіз. Тұйықтау сымы L және N сымынан аспауы керек

7. Техникалық қызмет / тазалау

Техникалық қызмет көрсету немесе тазалау алдында ток көзінен ажыратыңыз. Жөндеу жұмыстары тек білікті тұлғалармен және түпнұсқалы қосалқы бөлшектерді пайдаланумен орындалуы керек. Дұрыс емес жөндеу жұмысы айтарлықтай зақым келтіруі мүмкін. ЕСКЕРТУ. Осы нұсқаулықта көрсетілмеген керек-жарақты пайдалану жеке жарақатқа себеп болуы мүмкін.

8. Басқалар (қызмет көрсету, жөндеу, кепілдік, т. б.)

Өнімді білікті тұлға жөндеуі керек
Бұл электрлік өнім қатысты қауіпсіздік талаптарына сәйкес. Жөндеу жұмыстары тек білікті тұлғалармен түпнұсқалы қосалқы бөлшектерді пайдаланумен орындалуы керек, болмаса бұл пайдаланушының жарақаттануына себеп болуы мүмкін.

— Өнімге сатылымнан кейінгі қызметтерді алу үшін, сатып алынған дүкенге хабарласыңыз.

FR
ES
PT
IT
EL
PL
RU
KZ
UA
RO
BR
EN

FR

ES

PT

IT

EL

PL

RU

KZ





UA

RO

BR

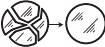
EN

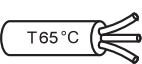
1. Символи повідомлень і попереджень

	Уважно прочитайте інструкцію
	Заміняйте захисний екран у разі пошкодження Ø74xØ67x8mm
	Заземлення
	Вбудовані світильники не призначені, щоб бути покриті ізоляційними матеріалами
	Використовуйте кабелі живлення, з'єднувальні кабелі або зовнішні проводи термостійкі Макс. температура поверхні 65 за Цельсієм
	Макс. температура поверхні 65 за Цельсієм

2. Загальні правила безпеки



Перед використанням пристрою уважно прочитайте цю інструкцію з експлуатації та зберігайте її для подальшого використання і звернення до інших осіб у разі потреби.

ПОПЕРЕДЖЕННЯ: Використовуючи електричні пристрої, дотримуйтеся базових правил безпеки, аби знизити ризик пожежі, враження електричним струмом і травмування.

1) Загальні інструкції

Зберігайте пристрій подалі від дітей і не уповноважених осіб.

ПОПЕРЕДЖЕННЯ: Перед тим, як виконувати монтаж, догляд, замінити лампу або чистити світильник, слід вимкнути електричне живлення. Вітягніть або від'єднайте запобіжник, переконайтеся, що він не може увімкнутися.

Перед тим, як свердлити отвір, перевірте, чи немає ризику пошкодження прихованої провідності або труби.

Ця лампа не можуть бути використані на будівельних майданчиках, інженерно семінари і схожий додатків.

2) Правила безпеки поводження з електрикою

Світильник повинен встановлювати кваліфікований електрик, відповідно до норм виконання провідності, що діють у країні, де встановлюється світильник.

Якщо зовнішній гнучкий кабель або шнур цього світильника пошкоджений, він повинен бути виключно замінений виробником або його агента з обслуговування або аналогічний кваліфікований фахівець, щоб уникнути небезпеки.

3. Особливі правила безпеки

Особливих правил безпеки немає.

28

4. Захист довкілля

УВАГА!



Електричні вироби не можна викидати разом із побутовим сміттям. Будь-ласка, доставляйте їх для утилізації до спеціальних приймальних пунктів. Звертайтеся до місцевих органів влади або продавця по пораду щодо утилізації. Будь-ласка, доставляйте упаковку для утилізації до спеціальних приймальних пунктів.

5. Характеристики пристрою

ТЕХНИЧЕСКИЕ ХАРАКТЕРИСТИКИ

Номинальна напруга	220-240V~
Номинальна частота	50/60Hz
Номинальна потужність	Max 28W
Лампа	GU10 Max 28W
Клас захисту	I
Показник захисту IP	IP65,IP67
Зламаний екран	Прозоре скло
Номинальне навантаження	5KN

6. Встановлення/Монтаж /Опис частин / Схеми

Вставте мережевий кабель (H05RN-F 3G 1,0 мм2, немає в комплекті) у з'єднувальну коробку через пластиковий штифт і гумову прокладку. Переконайтеся, що пластиковий штифт міцно приєднаний. Дріт землі повинен бути довшим ніж L, N дрiт.

7. Догляд / Чищення

Від'єднайте пристрій від мережі перед чищенням та доглядом.

Усі роботи з ремонту повинен виконувати лише кваліфікований фахівець, використовуючи оригінальні запасні частини. Неправильний ремонт може потягти за собою великий ризик.

ПОПЕРЕДЖЕННЯ: Використання іншого приладдя, ніж наведено у цій інструкції, може становити ризик тілесних ушкоджень.

8. Різне (сервіс, ремонт, гарантія, тощо)

Пристрій має ремонтувати кваліфікована особа.

Цей електричний пристрій відповідає чинним стандартам безпеки. Ремонт повинен виконувати лише кваліфікований фахівець, використовуючи оригінальні запасні частини. Будь-яке порушення цього правила може зокрема становити небезпеку для користувачів.

У разі потреби звертайте до сервісного центра магазину, у якому ви придбали цей пристрій.

FR

ES

PT

IT

EL

PL

RU

KZ

UA

RO

BR

EN

FR

ES

PT

IT

EL

PL

RU

KZ







UA

RO

BR

EN

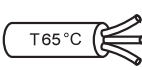
1. Simboluri de avertizare

	Citiți instrucțiunile
	Înlocuiți orice ecran de protecție spart Ø74xØ67x8mm
	Legarea la pământ
	Corpurile de iluminat încastate nu sunt concepute pentru acoperire cu materiale izolante
	Utilizați cabluri de alimentare, cabluri de interconectare sau cabluri externe rezistente la căldură, la o temperatură maximă a suprafeței de 65°C
	Temperatura maximă a suprafeței, 65°C

2. Instrucțiuni generale de securitate



Citiți în amănunțime acest manual de instrucțiuni înainte de a utiliza dispozitivul și păstrați-l pentru a-l consulta ulterior și, dacă este necesar, dați-l mai departe la alte persoane.

ATENȚIE: Când utilizați dispozitive electrice, trebuie să urmați întotdeauna măsurile de securitate de bază pentru a reduce riscul de incendiu, de electrocutare și de accidentare.

1) Generalități

Nu lăsați aparatul la îndemâna copiilor sau a persoanelor neautorizate.

AVERTISMENT : Alimentarea electrică trebuie întreruptă înainte de a se începe montajul, întreținerea, schimbarea becului sau curățarea. Înlăturați siguranțele fuzibile sau dezanclșați-le și asigurați-vă că acestea nu se pot re-anclșa.

Înainte de a face o gaură, verificați că nu riscați să găuriți un cablaj sau o țevă care ar putea să existe dar nu e vizibilă.

Această lampă nu poate fi utilizat pe antierele de construce, atelierelor de inginerie aplicații similare.

2) Securitatea electrică

Proiectorul trebuie instalat de un electrician calificat în conformitate cu normele de cablare în vigoare în țara de instalare.

În cazul în care cablul flexibil extern sau cablul din acest corp de iluminat este deteriorat, acesta trebuie înlocuit numai de către producător sau de agentul său de service sau persoane similare calificate, pentru a evita un pericol.

3. Reguli de securitate specifice

Nu se aplică nicio regulă de securitate specifică.

4. Protecția mediului

ATENȚIE!



Produsele electrice nu se aruncă împreună cu gunoiul menajer. Acestea trebuie duse la un punct comun de colectare pentru eliminarea ecologică a deșeurilor în conformitate cu reglementările locale. Pentru informații privind reciclarea, contactați autoritățile locale sau vânzătorul. Ambalajul este reciclabil. Eliminați ambalajul în mod ecologic și puneți-l la dispoziția serviciului de colectare a materialelor reciclabile.

5. Specificațiile dispozitivului

CARACTERISTICI TEHNICE	
Tensiune nominală	220-240V~
Frecvență nominală	50/60Hz
Putere nominală	Max 28W
Evaluarea pe bec	GU10 Max 28W
Clasa de protecție	I
Numărul de IP	IP65,IP67
Ecran de protecție	sticlă transparentă
Sarcină nominală	5KN

6. Instalare / Asamblare / Identificarea pieselor / Desene

Introduceți cablul de alimentare (H05RN-F 3G 1,0 mm², vândut separat) în cutia de joncțiuni, prin prezonul din plastic și garnitura de cauciuc. Asigurați-vă de strângerea corespunzătoare a prezonului din plastic. Firul de împământare trebuie să fie mai lung decât firul L, N.

7. Întreținere / Curățare

Înainte de întreținere sau curățare deconectați de la rețeaua de alimentare. O reparație trebuie efectuată doar de o persoană calificată, cu folosirea unor piese originale. Reparațiile necorespunzătoare pot să conducă la riscuri importante.

AVERTISMENT : Folosirea altor accesorii decât cele specificate în acest manual poate conduce la riscuri de răni corporale.

8. Altele (Service, Reparații, Garanție, etc.)

-Pentru repararea produsului apelați la o persoană calificată
Acest produs electric este conform cerințelor esențiale de securitate. Reparațiile trebuie efectuate doar de personal calificat, utilizând piese de schimb originale, în caz contrar existând pericole mari pentru utilizator.

- Pentru service post-vânzare, vă rugăm contactați magazinul de unde ați cumpărat produsul.

FR

ES

PT

IT

EL

PL

RU

KZ







UA

RO

BR

EN

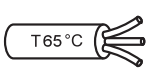
1. Símbolos de aviso

	Leia atentamente as instruções
	Substitua os ecrãs de protecção partidos Ø74xØ67x8mm
	Ligação à terra
	Os focos embutidos não foram previstos para serem recobertos com materiais isolantes
	Utilize cabos de alimentação, cabos de interconexão ou cabos exteriores termorresistentes. Temperatura máx. de superfície de 65°C
	Temperatura máx. de superfície de 65°C

2. Instruções Gerais de Segurança



Leia atentamente este manual de instruções antes de utilizar o aparelho e guarde-o para futura referência. Se necessário transmita o manual de instruções para terceiros.

ADVERTÊNCIA: Ao utilizar um aparelho elétrico, devem sempre ser seguidas algumas precauções de segurança básicas, para reduzir o risco de incêndio, choque elétrico e ferimentos pessoais

1) Geral

Manter o aparelho longe do alcance das crianças e de pessoas não autorizadas.

ADVERTÊNCIA: A fonte de alimentação deve ser desativada antes da montagem, manutenção, troca da lâmpada ou processos de limpeza. Retire o fusível ou coloque o fusível em OFF e proteja de reativação.

Cuidados devem ser tomados antes de perfurar os orifícios de fixação, para evitar qualquer fiação existente ou condutas que podem estar ocultadas

Esta lâmpada não pode ser usado na construção civil, oficinas de engenharia e aplicações similar.

2) Segurança elétrica

A luminária deve ser instalada por electricista autorizado e apenas de acordo com as regras nacionais de fiação.

Se o fio ou cabo flexível externo desta luminária estiver danificado, ele deve ser substituído pelo fabricante, pelo seu agente ou um técnico com qualificação similar de modo a evitar perigos.

3. Regras de Segurança Específicas

Não são aplicáveis Regras de Segurança específicas.

4. Proteção ambiental

CUIDADO!



Os produtos eléctricos não devem ser descartados com o lixo doméstico. Devem ser levados a um ponto de recolha comum para descarte ecológico em conformidade com os regulamentos locais. Entre em contato com o armazenista ou as autoridades locais para aconselhamento sobre reciclagem. O material da embalagem é reciclável. Elimine a embalagem de forma ecológica e disponibilize-a para o serviço de coleta de material reciclável.

5. Especificações do aparelho

Características técnicas	
Tensão nominal	220-240V~
Frequência nominal	50/60Hz
Potência nominal	Max 28W
Classificação da lâmpada	GU10 Max 28W
Classe de proteção	I
Número IP	IP65,IP67
Ecrãs de proteção	Vidro transparente
Carga nominal	5KN

6. Instalação / Montagem / Identificação de Peças / Desenhos

Instale o cabo de alimentação (H05RN-F 3G 1,0 mm², não incluído) na caixa de junção através do prisioneiro plástico e da junta de borracha. Garanta que o prisioneiro plástico fica suficientemente apertado. O fio de terra deve ser maior do que o fio L, N.

7. Manutenção / limpeza

Desligue da tomada antes de manutenção ou limpeza.

As reparações só podem ser executadas por pessoas qualificadas e utilizando peças de reposição genuínas.

A reparação inadequada pode causar risco significativo. Sempre use lâmpadas de acordo com as especificações listadas neste manual.

Não substitua as lâmpadas quando estiver chovendo.

ADVERTÊNCIA: O uso de qualquer acessório não especificado neste manual pode apresentar um risco de ferimentos pessoais.

8. Outros (serviço, reparação, garantia, etc.)

-Tenha seu produto reparado por pessoal qualificado

Este produto eléctrico está em conformidade com os requisitos de segurança relevantes.

As reparações devem ser efetuadas por pessoas qualificadas, usando peças originais, caso contrário tal pode resultar em perigo considerável para o usuário.

- Por favor, entre em contato com a loja na qual você comprou o produto para o serviço pós-venda se necessário.

FR

ES

PT

IT

EL

PL

RU

KZ

UA

RO

BR

EN

FR

ES

PT

IT

EL

PL

RU

KZ







UA

RO

BR

EN

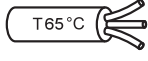
1. Warning symbols

	Read the instructions
	Replace any cracked protective shield Ø74xØ67x8mm
	Earthing
	Recessed luminaires are not designed to be covered with insulating material
	Use heat resistant power supply cables, interconnection cables or external cables. Max. surface temperature 65°C
	Max. surface temperature 65°C

2. General Safety Instructions



Read this instruction manual thoroughly before using the appliance and save it for future reference and if necessary pass the instruction manual on to a third party.

WARNING: When using electrical appliance, basic safety precautions should always be followed to reduce the risk of fire, electrical shock and personal injury.

1) General

Keep device out of reach of children and unauthorised persons.

WARNING: The power supply must be deactivated prior to assembly, maintenance, exchanging the bulb or cleaning processes. Remove the fuse or switch the fuse to OFF and secure from reactivation.

Care must be taken before drilling fixing holes to avoid any existing wiring or pipework that may be concealed.

This lamp can not be used on building sites, engineering workshops and similar applications.

2) Electrical safety

Luminaire should be installed by authorized electrician only acc. to national wiring rules.

If the external flexible cable or cord of this luminaire is damaged, it shall be exclusively replaced by the manufacturer or his service agent or similar qualified person in order to avoid a hazard.

3. Specific Safety Rules

No specific Safety Rules apply.

4. Environmental protection

CAUTION!



Electrical products must not be thrown out with domestic waste. They must be taken to a communal collecting point for environmentally friendly disposal in accordance with local regulations. Contact your local authorities or stockist for advice on recycling. The packaging material is recyclable. Dispose of the packaging in an environmentally friendly manner and make it available for the recyclable material collection-service.

5. Appliance specifications

TECHNICAL CHARACTERISTICS

Rated voltage	220-240V~
Rated frequency	50/60Hz
Rated wattage	Max 28W
Bulb rating	GU10 Max 28W
Protection class	I
IP number	IP65,IP67
Protective shields	Clear glass
Rated load	5KN

6. Installation / Assembly / Parts Identification / Drawings

Put your mains cable (H05RN-F 3G 1.0mm², not included) into the junction box through the plastic stud and rubber gasket. Ensure that the plastic stud is sufficiently tight. The earth wire should be longer than L,N wire.

7. Maintenance / Cleaning

Disconnect from mains before maintenance or cleaning.
Repairs should only be carried out by qualified persons and using genuine spare parts. Inappropriate repairing could cause significant danger.
Always use bulbs according to specifications listed in this manual.
Do not replace bulbs when it is raining.
WARNING: The use of any accessory not specified in this manual may present a risk of personal injury.

8. Others (Service, Repairing, Guarantee, etc ...)

-Have your product repaired by a qualified person
This electric product is in accordance with the relevant safety requirements. Repairs should only be carried out by qualified persons using original spare parts, otherwise this may result in considerable danger to the user.

- Please contact the store which you bought the product for after sale services if any.

FR

ES

PT

IT

EL

PL

RU

KZ

UA

RO

BR

EN

35



* Garantie 3 ans / 3 años de garantía / Garantia de 3 anos / Garanzia 3 Anni / Εγγύηση 3 ετών /
Gwarancja 3-letnia / Гарантия 3 года / Кепілдік 3 жыл / Гарантія 3 років / Garantje 3 ani /
Garantia 3 anos / 3-year guarantee



Made in P.R.C. 2018

ADEO Services - 135 Rue Sadi Carnot - CS 00001
59790 RONCHIN - France

UA ТОВ «Леруа Мерлен Україна»,
вул. Полярна 17а, м. Київ 04201, Україна

RU ООО ЛЕРУА МЕРЛЕН ВОСТОК, 141031, Московская
область, Мытищинский район, г. Мытищи,
Осташковское шоссе, д.1, РОССИЯ

BR Importado e distribuído por LEROY MERLIN
CIA BRASILEIRA DE BRICOLAGEM
Rua Domingas Galleteri Blotta, 315 - Interlagos - CEP
04455-360 São Paulo - SP - Brazil CNPJ: 01.438.784/0001-05
CALM (Central de Atendimento Leroy Merlin) -4020.5376 (capitais)
e 0800.0205376 (demais regiões)

ZA Imported by Adeo South Africa (PTY) LTD T/A Leroy Merlin
Leroy Merlin Greenstone Store
Corner Blackrock Street and Stoneridge Drive, Greenstone
Park Ext 2, Edenvale, 1610 Johannesburg, Gauteng, South Africa

KZ «Леруа Мерлен Қазақстан» ЖШС Қазақстан
Республикасы, 050000, Алматы қ., Қонаев
көшесі, 77, «ParkView» Б0, бк., 07 оф.

