



设计人员: 梁光灿

邮箱: guangcan.liang@yat.com

制作日期: 2022-01-21

运用软件: Adobe Acrobat 9 Pro

TEL: 0573-83225888-503 [Http://www.yattool.com](http://www.yattool.com)

名称: 说明书  
客户: CH138  
料号: **8458-530900X020-101**  
成品尺寸: **A5(148.5x210mm)**  
材质: 70g双胶纸

颜色: **黑白印刷**  
页数: 15张A4纸

备注: **随订单**



封底已增加Triman logo

材质符合欧盟包装指令 (94/62/EC)

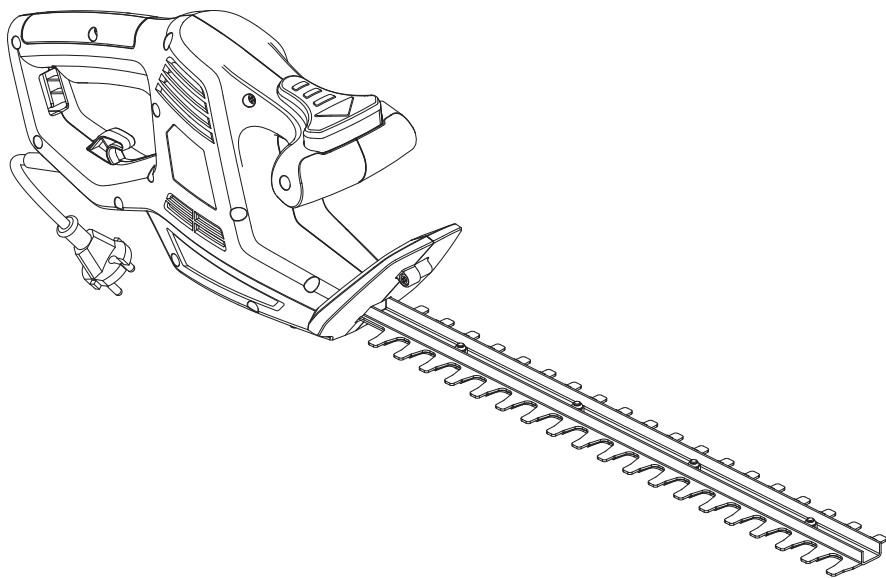

**YT5309-04**

**PT** Instruções de Montagem - Utilização - Manutenção **ES** Instrucciones de Montaje - Utilización - Mantenimiento

**EN** Assembly - Use - Maintenance Manual

EAN CODE : 3276000241980

2022/01-V01



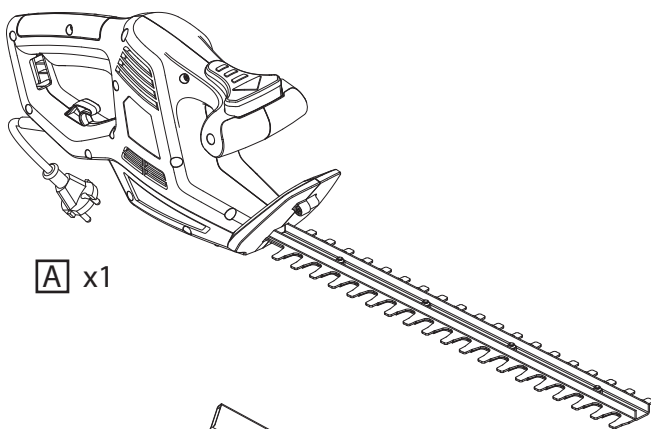
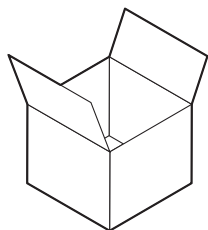

A x1

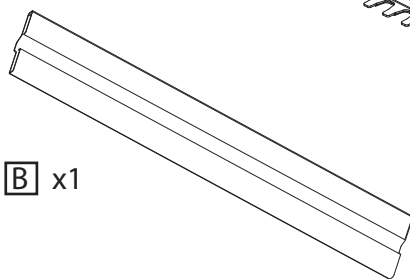

B x1

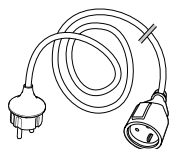
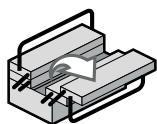

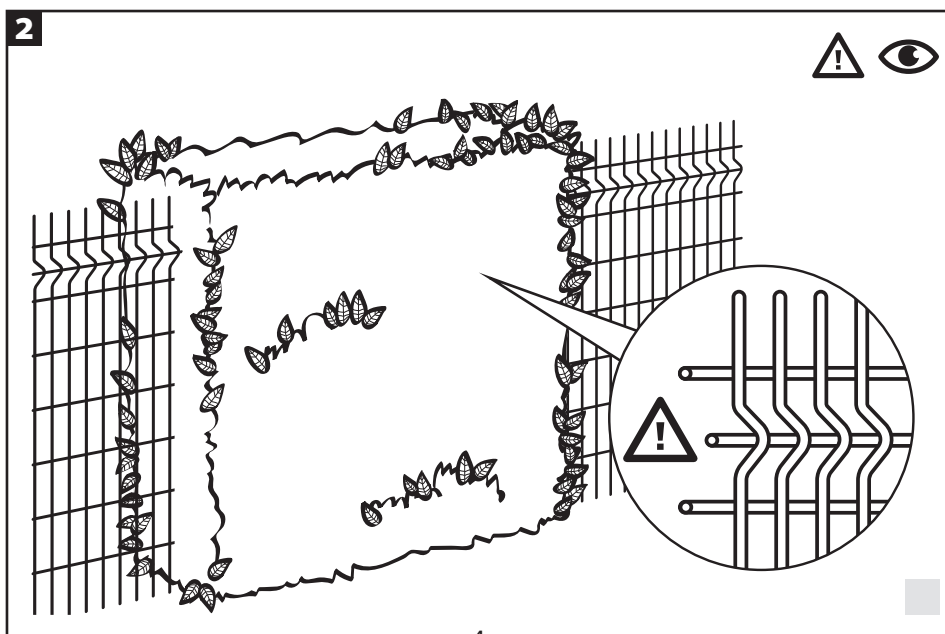
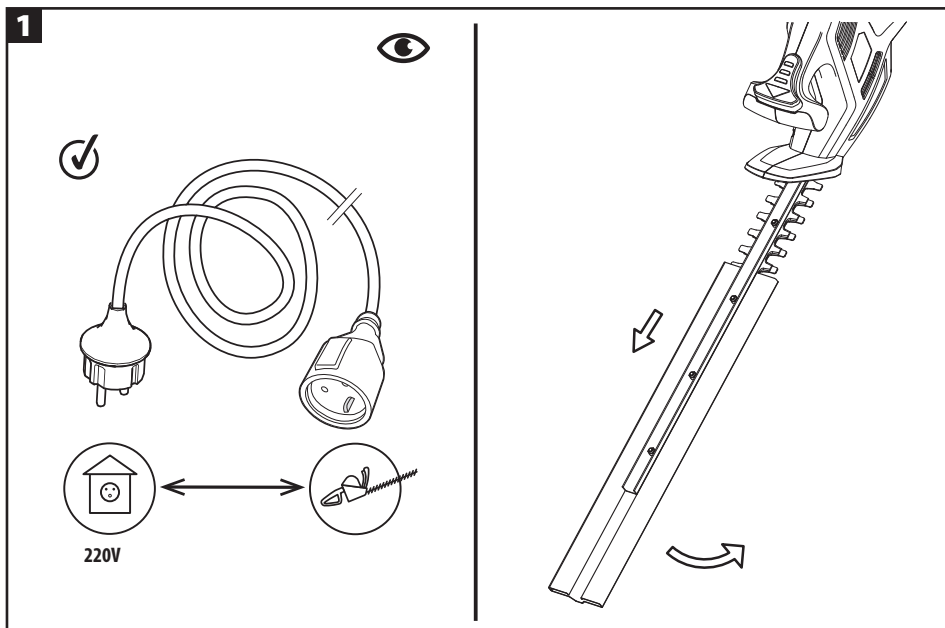

3

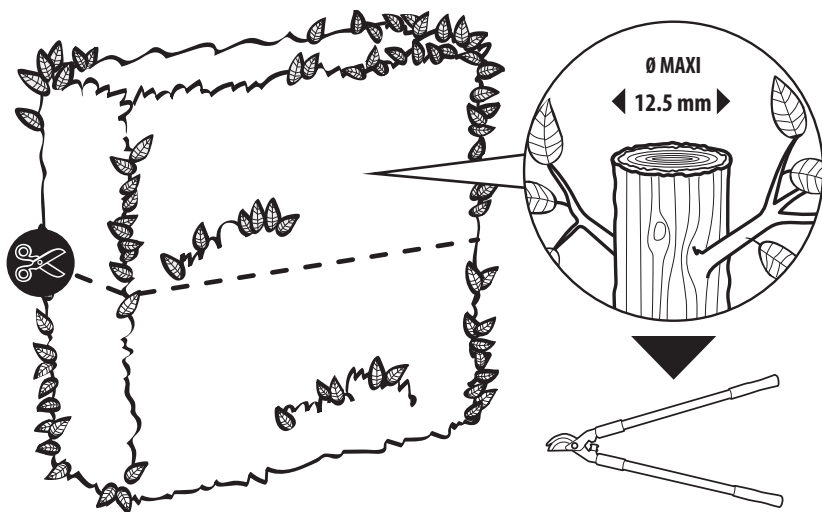

4

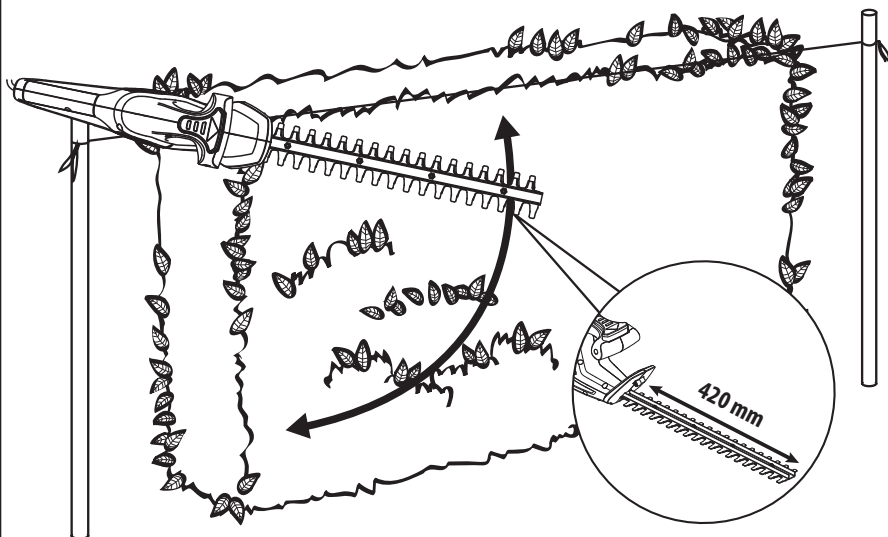

1

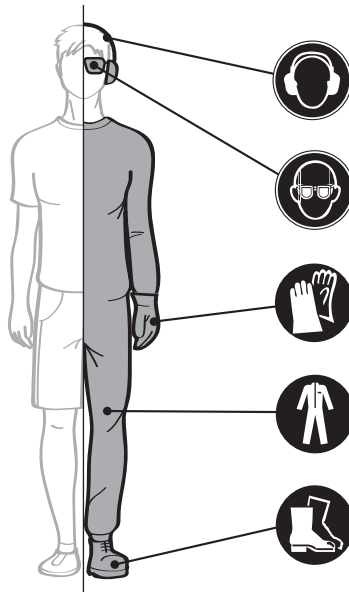

2

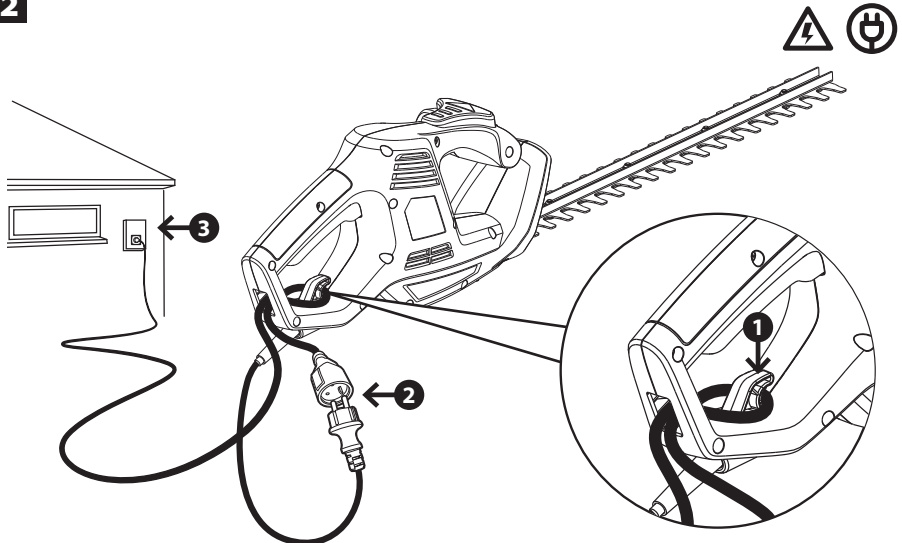

3

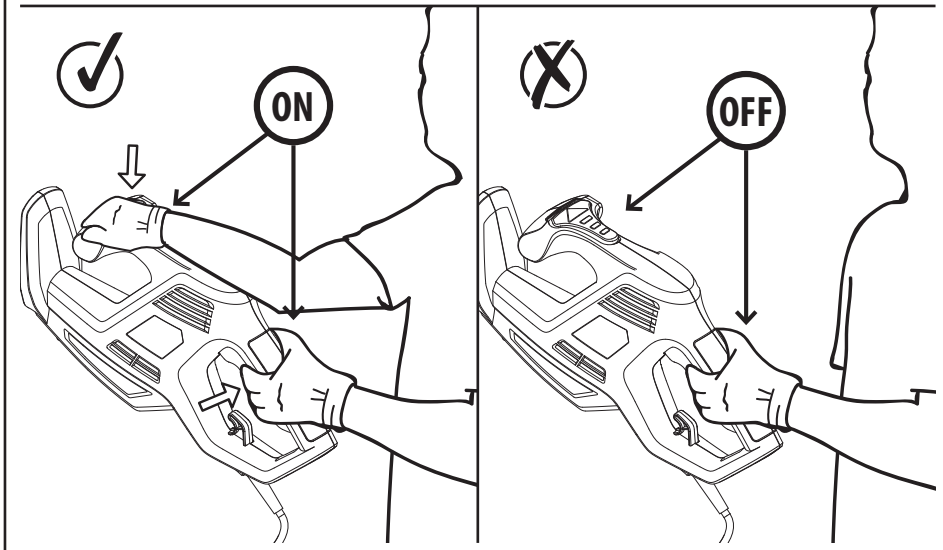

4

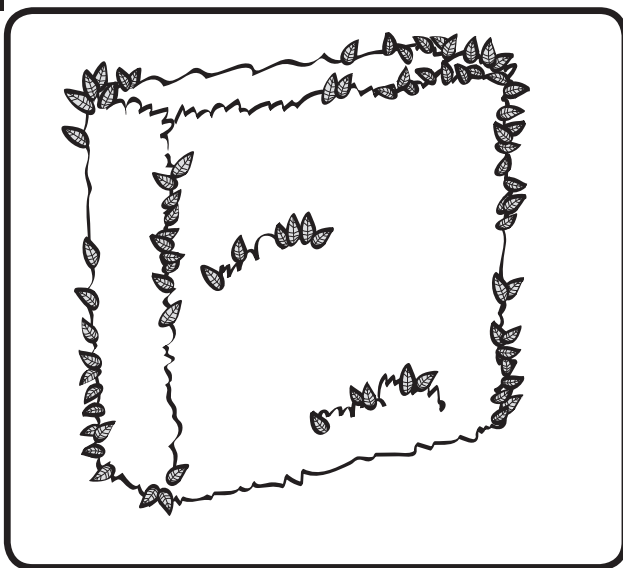



5

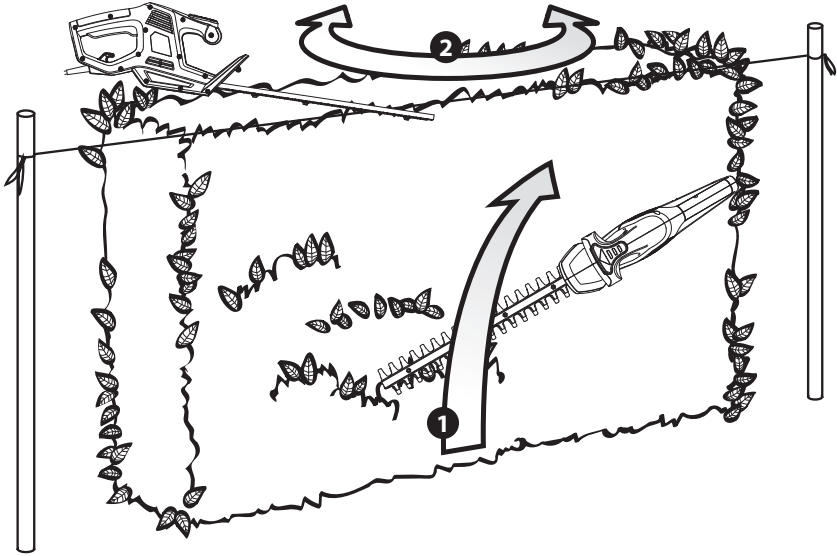

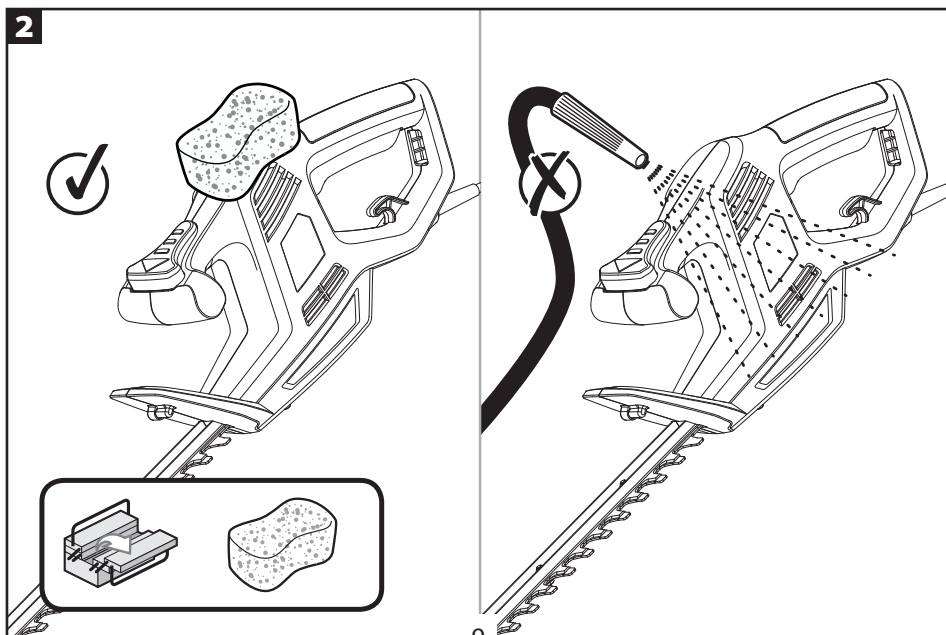
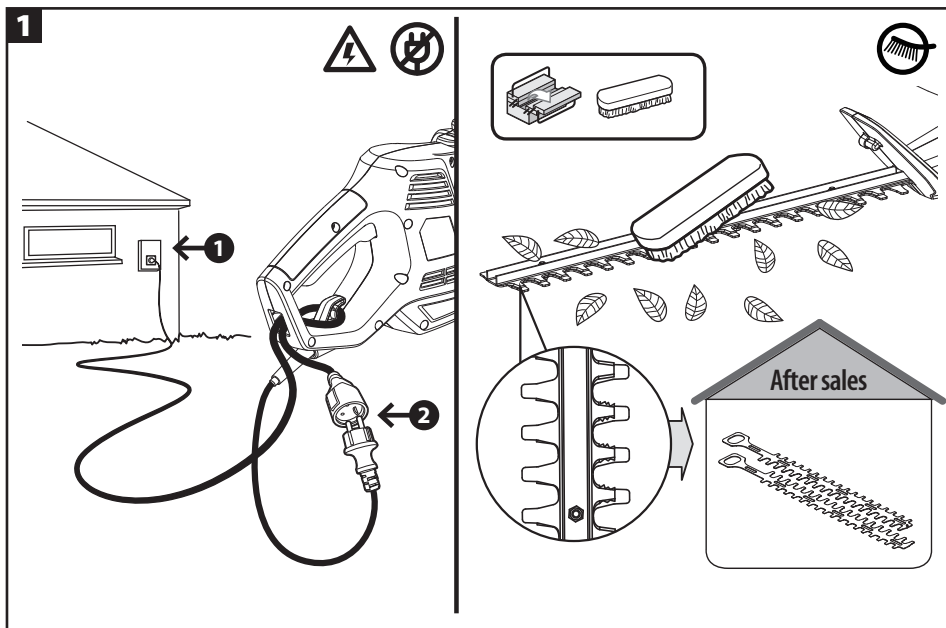

1

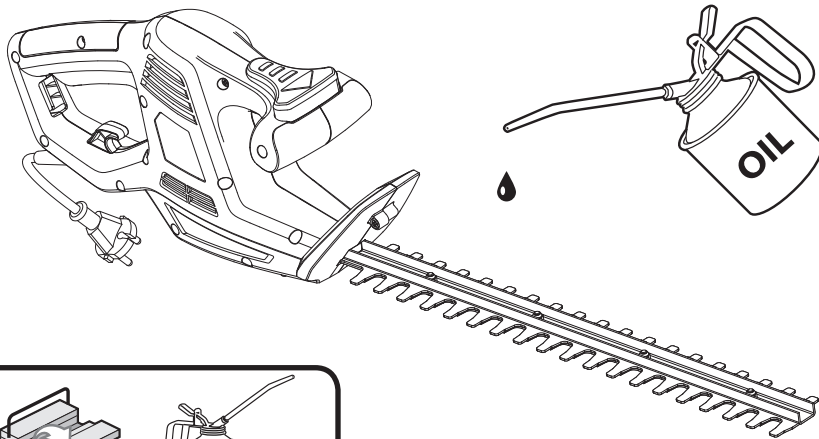

2

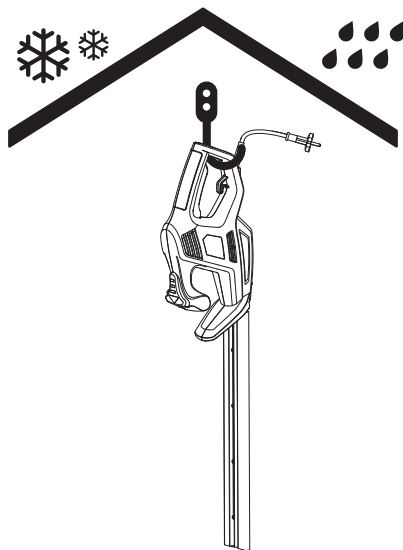
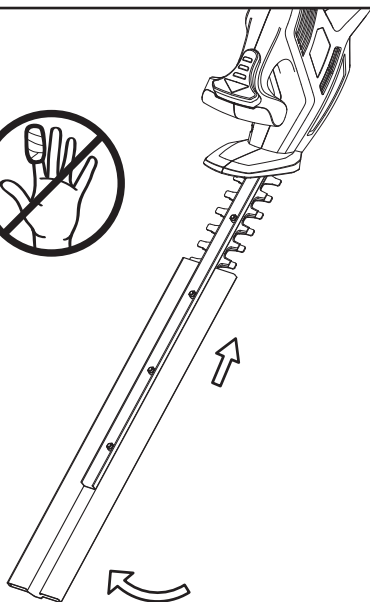



Atenção perigo / Atención: Peligro / Caution danger



Aviso / Atención / Observe



Ligado / Conectado / Connected



Não ligado / No conectado / Not connected



Desligado da alimentação / Apagado / Power off



Ligação da alimentação / Puesta en tensión / Power up



Limpeza / Limpieza / Cleaning



Manutenção / Mantenimiento / Maintenance



Correcto / Correcto / Correct



Incorrecto / Incorrecto / Incorrect



Avisos legais e instruções de segurança / Instrucciones legales y de seguridad / Legal & safety instructions

# SÍMBOLOS



Cuidados e Avisos



Use proteção ocular.



Use proteção auditiva.



Use calçado resistente e antiderrapante.



De modo a reduzir os riscos de ferimentos, leia o manual de instruções.



Use luvas de proteção.



Use proteção corporal.



Não exponha à chuva.



Retire imediatamente a ficha da tomada, se o fio estiver danificado ou cortado.



Mantenha outras pessoas a uma distância mínima de 5 metros da área de trabalho.



Indica um risco de choque elétrico.



Este produto está classificado como tendo proteção de classe II. Isso significa que vem equipado com isolamento melhorado ou duplo.



O produto encontra-se em conformidade com as diretivas europeias aplicáveis e foi feito um método de avaliação de conformidade destas diretivas.



Símbolo REEE. Os produtos elétricos residuais não deverão ser eliminados juntamente com o lixo doméstico comum. Por favor, recicle, se houver instalações adequadas para isso. Consulte as autoridades locais ou o seu revendedor quanto a conselhos de reciclagem.



Marca de Conformidade Ucraniana



Este produto é reciclável. Se não puder continuar a ser utilizado, entregue-o num centro de reciclagem de resíduos.



Recicle este manual de instruções



Recicle a embalagem do produto.



Mantenha as mãos longe da lâmina.

## INSTRUÇÕES DE SEGURANÇA

### Utilização prevista

1. Este corta-sebes elétrico YT5309-04 foi criado com uma entrada de potência nominal de 450 Watts. Este produto foi criado para cortar e aparar sebes e arbustos em jardins domésticos. A capacidade máxima de corte tem de ser observada. Não corte ramos que excedam a capacidade máxima indicada.
2. Não use este produto no caso de chuva ou ambiente húmido.
3. Por razões de segurança, leia sempre por completo este manual de instruções antes da primeira utilização, e siga todas as instruções apresentadas.
4. Este produto foi criado apenas para uma utilização doméstica privada e não para uso comercial. Não utilize o produto com outros intuitos para além dos previstos.

### Instruções de segurança

#### Avisos de segurança gerais da ferramenta elétrica



**AVISO! Leia todos os avisos de segurança e todas as instruções.** *O incumprimento das instruções e avisos de segurança pode ter como consequência a existência de perigo de incêndio, de choques elétricos*

*e/ou de lesões graves.*

#### **Guardetodososavisoseinstruções para futuras referências.**

*O termo "ferramenta elétrica" nos avisos diz respeito à sua ferramenta alimentada pela rede (com fio) ou com bateria (sem fio).*

#### **1) Segurança na área de trabalho**

- a) **Mantenha a área de trabalho limpa e bem iluminada.** *Áreas desarrumadas ou escuras são propícias a acidentes.*
- b) **Não utilize ferramentas elétricas em ambientes explosivos, por exemplo, na presença de líquidos, gases ou pós inflamáveis.** *As ferramentas elétricas produzem faíscas que podem inflamar o pó ou fumos.*
- c) **Mantenha as crianças e pessoas que passem afastadas enquanto trabalhar com a ferramenta elétrica.** *As distrações podem fazer com que perca o controlo.*

#### **2) Segurança elétrica**

- a) **As fichas da ferramenta elétrica têm de corresponder à tomada. Nunca modifique a ficha de algum modo. Não**

## INSTRUÇÕES DE SEGURANÇA

- utilize qualquer adaptador com ferramentas elétricas com ligação à terra.** *Fichas não modificadas e tomadas correspondentes reduzirão o risco de choque elétrico.*
- b) **Evite o contacto do corpo com superfícies ligadas à terra, tais como tubos, radiadores, bases e frigoríficos.** *Existe um risco acrescido de choque elétrico se o seu corpo estiver ligado à terra.*
- c) **Não exponha as ferramentas elétricas à chuva ou a condições húmidas.** *A entrada da água na ferramenta elétrica aumentará o risco de choque elétrico.*
- d) **Não force o fio. Nunca utilize o fio para transportar, puxar ou desligar a ferramenta elétrica.** *Mantenha o fio afastado do calor, óleo, arestas afiadas ou peças móveis. Fios danificados ou presos aumentam o risco de choque elétrico.*
- e) **Quando estiver a trabalhar com uma ferramenta elétrica ao ar livre, utilize uma extensão adequada para a utilização no exterior.** *A utilização de um fio adequado ao exterior reduz o risco de choque elétrico.*
- f) **Se for inevitável trabalhar com uma ferramenta elétrica num local húmido, use um dispositivo de corrente residual.** *A utilização de um DCR reduz o risco de choque elétrico.*
- 3) Segurança pessoal**
- a) **Mantenha-se alerta, observe o que está a fazer e use senso comum quando estiver a trabalhar com uma ferramenta elétrica. Não utilize uma ferramenta elétrica enquanto estiver cansado ou sobre o efeito de drogas, álcool ou medicação.** *Um momento de falta de atenção enquanto trabalha com ferramentas elétricas pode resultar em lesões sérias.*
- b) **Use equipamento pessoal de proteção. Utilize sempre proteção para os olhos.** *O equipamento de segurança, tal como máscara de pó, calçado de segurança antiderrapante, capacete de segurança, ou proteção para os ouvidos, utilizado nas condições adequadas reduzirá a hipótese de lesões.*
- c) **Evite ligações sem intenção. Certifique-se de que o interruptor se encontra na**

## INSTRUÇÕES DE SEGURANÇA

**posição de desligado antes de ligar a fonte de energia e/ou à bateria ao agarrar ou transportar a ferramenta.**

*Transportar ferramentas elétricas com o seu dedo no interruptor ou fornecer energia a ferramentas elétricas que tenham o interruptor na posição de ligado convida a acidentes.*

**d) Retire qualquer chave de ajuste ou chave de fendas antes de ligar a energia.** *Uma chave de fendas ou uma chave deixada ligada a uma peça rotativa da ferramenta elétrica pode resultar em lesão.*

**e) Não se estique demasiado. Mantenha sempre a base e o equilíbrio adequados.** *Isso proporciona um melhor controlo da ferramenta elétrica em situações inesperadas.*

**f) Vista-se adequadamente. Não utilize roupa larga ou jóias. Mantenha o cabelo, roupa e luvas afastados das partes móveis.** *Roupas largas, jóias ou cabelo comprido podem ser apanhados pelas peças em movimento.*

**g) Se forem fornecidos**

**dispositivos para a extração de poeiras e instrumentos de recolha, certifique-se de que estão ligados e que são utilizados de forma correta.**

*A utilização da recolha do pó pode reduzir os perigos relacionados com o pó.*

**h) Não deixe que a familiaridade adquirida com o uso frequente de ferramentas permita que você se torne complacente e ignore os princípios de segurança de ferramentas.** *Uma ação descuidada pode causar ferimentos graves em uma fração de segundo.*

### **4) Utilização e cuidados da ferramenta elétrica**

**a) Não force a ferramenta elétrica. Utilize a ferramenta elétrica correta para a sua aplicação.** *A ferramenta elétrica correta fará o trabalho melhor e de forma mais segura ao ritmo para o qual foi concebida.*

**b) Não utilize a ferramenta elétrica se o interruptor não a ligar ou desligar.** *Qualquer ferramenta elétrica que não possa ser controlada pelo interruptor*



## INSTRUÇÕES DE SEGURANÇA

*torna-se perigosa e tem de ser reparada.*

- c) **Desligue a ficha da fonte de alimentação e/ou a bateria da ferramenta elétrica antes de fazer quaisquer ajustes, mudar de acessórios, ou guardar as ferramentas elétricas.** *Tais medidas de segurança preventiva ajudam a reduzir os riscos de ligar inadvertidamente a ferramenta elétrica.*
  - d) **Guarde ferramentas elétricas desligadas fora do alcance de crianças e não permita que pessoas estranhas às ferramentas elétricas ou a estas instruções trabalhem com a ferramenta elétrica.** *As ferramentas elétricas são perigosas nas mãos de utilizadores sem formação.*
  - e) **Proceda à manutenção das ferramentas elétricas. Verifique desalinhamentos ou bloqueios das peças móveis, peças partidas e quaisquer outras condições que possam afetar o funcionamento da ferramenta elétrica. Se estiver danificada, leve a ferramenta elétrica para ser reparada antes da utilização.** *Muitos acidentes são provocados pela fraca manutenção das ferramentas elétricas.*
  - f) **Mantenha as ferramentas de corte afiadas e limpas.** *Ferramentas devidamente mantidas com arestas de corte afiadas são menos fáceis de prender e mais fáceis de controlar.*
  - g) **Use a ferramenta elétrica, acessórios e brocas, etc., de acordo com estas instruções, tendo em conta as condições de trabalho e o trabalho a ser efetuado.** *A utilização da ferramenta elétrica para operações diferentes daquelas para que foi criada pode dar origem a uma situação perigosa.*
  - h) **Mantenha os cabos e superfícies de prensão secos, limpos e livres de óleo e graxa.** *Cabos escorregadios e superfícies de prensão não permitem o manuseio e controle seguro da ferramenta em situações inesperadas.*
- ### 5) Reparação
- a) **Leve a sua ferramenta elétrica para ser reparada por**

## INSTRUÇÕES DE SEGURANÇA

**um reparador qualificado, utilizando apenas peças de substituição idênticas. Tal irá assegurar que a segurança da ferramenta elétrica é mantida.**

Se o fio da alimentação ficar danificado, deverá ser substituído pelo fabricante ou pelo seu agente de reparações, ou por qualquer indivíduo competente, de modo a evitar qualquer perigo.

Se as escovas de carbono tiverem de ser substituídas, isso deverá ser feito por um técnico qualificado (substitua sempre as duas escovas em simultâneo).

### **Avisos de segurança do corta-sebes:**

1. **Mantenha todas as partes do corpo afastadas da lâmina de corte. Não retire o material cortado nem segure o material a ser cortado quando as lâminas se encontrarem em movimento. As lâminas continuam a se mover depois que a chave é desligada. Momentos de desatenção ao operar o corta-sebes podem resultar em lesões pessoais graves.**
2. **Transporte o corta-sebes pela**

**pega com a lâmina parada e tendo o cuidado de não operar o interruptor de alimentação. O transporte adequado do corta-sebes diminuirá o risco de arranque inadvertido e lesões pessoais resultantes das lâminas.**

3. **Segure a ferramenta elétrica apenas através das pegas, pois a lâmina de corte pode entrar em contacto com fios escondidos ou com o seu próprio fio. O contacto das lâminas de corte com um fio "vivo" fará com que as peças de metal expostas da ferramenta elétrica dêem um choque ao operador.**
4. **Mantenha o fio afastado da área de corte. Durante o funcionamento, o fio pode ficar escondido nos arbustos e ser acidentalmente cortado pela lâmina.**
5. **Ao transportar ou armazenar o corta-sebes, coloque sempre a tampa da lâmina. O manuseio adequado do corta-sebes diminuirá o risco de ferimentos causados pelas lâminas.**
6. **Ao limpar o material atolado ou fazer a manutenção da unidade, certifique-se de**

## INSTRUÇÕES DE SEGURANÇA

**que todos os interruptores de alimentação estejam desligados e o cabo de alimentação desconectado.** *O acionamento inesperado do corta-sebes durante a limpeza de material atolado ou manutenção pode resultar em ferimentos pessoais graves.*

7. **Segure o corta-sebes apenas pelas superfícies isoladas, porque a lâmina pode entrar em contacto com fios ocultos ou com o seu próprio cabo.**

*O contato da lâmina com um fio energizado pode deixar as partes metálicas expostas do corta-sebes vivas e causar um choque elétrico no operador.*

8. **Mantenha todos os cabos de alimentação e cabos longe da área de corte.** *Os cabos de alimentação podem estar escondidos em sebes ou arbustos e podem ser cortados acidentalmente pela lâmina.*

9. **Não use o corta-sebes em más condições meteorológicas, especialmente quando houver risco de raios.** *Isso diminui o risco de ser atingido por um raio*

### **Avisos de segurança do corta-sebes**

1. Mantenha sempre as mãos e pés afastados do dispositivo de corte e especialmente quando ligar o aparelho.
2. Não tente segurar nem retirar restos cortados quando o produto ainda estiver a funcionar. Retire os restos apenas quando o produto estiver desligado e a ficha estiver retirada da tomada.
3. Nunca segure o produto pela proteção.
4. Certifique-se de que mantém sempre uma posição de trabalho segura enquanto usa o produto.
5. Nunca use o produto em cima de degraus ou de uma escada. Não efetue cortes acima da altura dos ombros.
6. Certifique-se sempre de que a proteção de segurança fornecida está colocada antes de usar o produto. Nunca tente usar um produto incompleto, ou que tenha uma modificação sem autorização.
7. Verifique o dispositivo de corte regularmente quanto a danos e, se estiver danificado, repare-o imediatamente.
8. Não sobrecarregue o produto.
9. Se o produto começar a vibrar

## INSTRUÇÕES DE SEGURANÇA

- anormalmente, verifique imediatamente. A vibração excessiva pode causar lesões.
10. Desligue o produto quando o dispositivo de corte estiver bloqueado. Desligue-o da alimentação e retire o bloqueio. Inspeção o dispositivo de corte quanto a danos antes de voltar a usar o produto.
  11. Siga as instruções de manutenção e reparação para este produto. Nunca efetue quaisquer modificações no produto. A informação quanto à manutenção e reparação é fornecida neste manual de instruções.
  12. Aprenda a desligar rapidamente o aparelho em caso de emergência.
  13. Não exponha o aparelho à chuva. Não use o aparelho numa sebe molhada.
  14. Utilize o produto apenas à luz do dia ou com boa luz artificial.
  15. A utilização prolongada do produto expõe o utilizador a vibrações que podem causar várias condições conhecidas como síndrome da vibração mão-braço (SVMB), por ex., os dedos podem ficar brancos, bem como doenças específicas, como síndrome do túnel cárpico.
  16. Verifique a sebe quanto a objetos estranhos antes da utilização, como vedações de arame. Certifique-se de que o dispositivo de corte não entra em contacto com o arame ou outros objetos de metal.
  17. Segure corretamente o corta-sebes, por exemplo, com ambas as mãos, se forem fornecidas duas pegadas. A perda de controlo pode causar lesões pessoais.
  18. O produto deve ser alimentado através de um dispositivo de corrente residual (DCR) com uma corrente que não exceda 30 mA. Para reduzir este risco quando usar o produto, use sempre luvas de proteção e mantenha os seus braços quentes. Sintomas de SVMB incluem qualquer combinação do seguinte: Formigueiro e dedos entorpecidos; Não ser capaz de sentir as coisas adequadamente; Perda de força nas mãos; Dedos brancos e que ficam vermelhos e doridos ao recuperarem (especialmente quando está frio e humidade, e provavelmente, apenas nas pontas no início). Consulte imediatamente um médico se passar por tais sintomas.

## INSTRUÇÕES DE SEGURANÇA

### Manutenção e arrumação

1. Desligue o produto da alimentação (retire a ficha da tomada) e verifique se existem danos após a utilização.
2. Desligue o produto da alimentação (retire a ficha da tomada) antes de efetuar quaisquer trabalhos de manutenção ou de limpeza.
3. Use apenas peças sobresselentes e acessórios recomendados pelo fabricante.
4. Inspeccione e proceda à manutenção regular do produto. Leve o seu produto para ser reparado apenas num centro de reparação autorizado ou por um especialista qualificado semelhante.
5. Quando não usar o aparelho, guarde-o fora do alcance de crianças.

### Vibração e redução do ruído

Para reduzir o impacto do ruído e emissão de vibrações, limite o tempo de funcionamento, use modos de funcionamento com fraca vibração e pouco ruído, e use também equipamento de proteção pessoal.

Tenha em conta os seguintes pontos para minimizar os riscos de exposição à vibração e ao ruído:

1. Use os produtos conforme os intuitos para que foram criados, e de acordo com estas instruções.
2. Certifique-se de que o produto está em bom estado e é bem mantido.
3. Use os acessórios corretos para o aparelho e certifique-se de que estão em bom estado.
4. Segure bem as pegas.
5. Mantenha este produto de acordo com estas instruções e bem lubrificado (quando apropriado).
6. Planeie o seu trabalho, de modo a dividir a utilização de ferramentas com muita vibração por vários dias.

### Emergência

Familiarize-se com a utilização deste aparelho, lendo o manual de instruções. Memorize as indicações de segurança e siga-as. Isto ajuda a prevenir riscos e perigos.

1. Esteja sempre alerta quando usar este produto, de modo a conseguir reconhecer e tratar dos riscos com antecedência. Uma intervenção rápida pode evitar lesões sérias e danos de propriedade.
2. Desligue e retire a ficha da tomada se reparar nalgum mau funcionamento. O produto deverá ser verificado por um especialista

## INSTRUÇÕES DE SEGURANÇA

qualificado e reparado, se necessário, antes de voltar a utilizá-lo.

### Riscos residuais

Mesmo que esteja a utilizar este aparelho de acordo com todos os requerimentos de segurança, continua a haver potenciais riscos de lesões ou danos. Os seguintes perigos podem ocorrer, devido à estrutura e design deste produto:

1. Problemas de saúde devido à emissão de vibrações, se o produto for usado durante um período de tempo grande ou não for devidamente manuseado e corretamente mantido.
2. Lesões e danos de propriedade devido a acessórios de corte partidos ou impacto repentino contra objetos escondidos durante a utilização.
3. Perigo de lesões e danos de propriedade causados por objetos ressaltados.



**AVISO!** Este produto cria um campo eletromagnético durante o funcionamento! Este campo pode, nalgumas circunstâncias,

interferir com implantes médicos ativos ou passivos! Para reduzir o risco de lesões sérias ou fatais, recomendamos que pessoas com implantes médicos consultem o seu médico e ou fabricante do implante médico antes de utilizar este aparelho!

## CONHEÇA O SEU PRODUTO

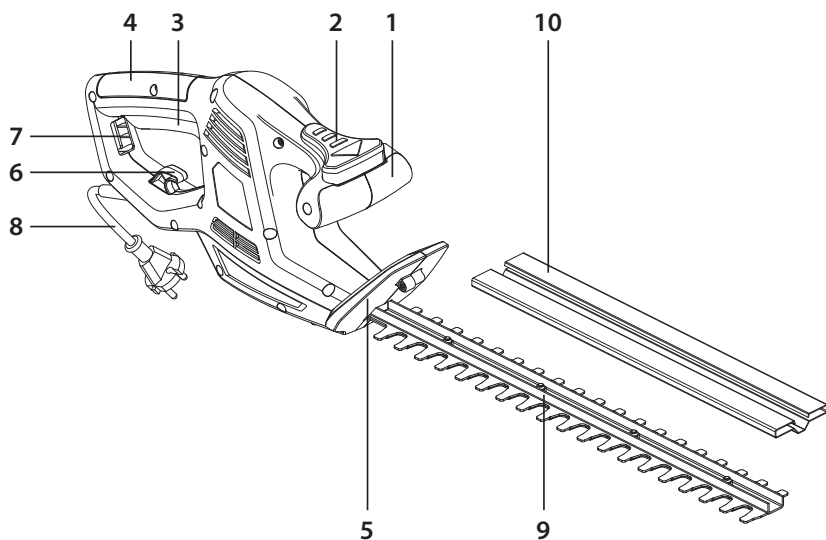

1. Pega dianteira
2. Interruptor de segurança manual
3. Gatilho do interruptor
4. Pega traseira
5. Proteção
6. Apoio para o fio
7. Abertura
8. Extensão
9. Lâmina
10. Cobertura da lâmina

## CARACTERÍSTICAS TÉCNICAS

Modelo	YT5309-04
Voltagem nominal	220-240V~50Hz
Energia de entrada nominal	450W
Velocidade nominal sem carga	3800/min
Comprimento de corte	420 mm
Nível de pressão do som LpA	90 dB (A)
Incerteza KpA	3.0 dB (A)
Nível de potência do som medido LwA	101.1 dB (A)
Incerteza KwA	3 dB (A)
Nível de potência do som garantido LwA	103 dB (A)
Vibração da pega	ah (alça traseira) = $2,36 \text{ m} / \text{s}^2$ ah (alça frontal) = $2,75 \text{ m} / \text{s}^2$ K = $1,5 \text{ m} / \text{s}^2$

O nível da intensidade do som para o operador pode exceder os 85 dB(A) e são necessárias medidas de proteção.

O valor total declarado da vibração foi medido de acordo com um método de teste padrão e pode ser usado para comparar duas ferramentas. O valor total declarado da vibração também pode ser usado numa avaliação preliminar da exposição.

**AVISO!** A emissão de vibrações durante a utilização atual da ferramenta elétrica pode diferir do valor total declarado, dependendo dos modos como a ferramenta é usada. Identifique as medidas de segurança para proteger o utilizador, com base numa estimativa da exposição nas condições atuais de utilização (tendo em conta todas as peças do ciclo de funcionamento, como as vezes em que a ferramenta é desligada e quando está a funcionar sem carga, para além do tempo em que o gatilho é premido). Dependendo do uso do produto, os valores de vibração podem diferir do total declarado! Adopte medidas adequadas para se proteger contra a exposição à vibração! Tenha em consideração todo o processo de trabalho, incluindo as vezes que o produto funciona sem carga ou é desligado! As medidas adequadas incluem, entre outras, a manutenção regular e cuidados com o produto e acessórios de corte, manter as mãos quentes, pausas periódicas e um planeamento adequado dos processos de trabalho.



## RESOLUÇÃO DE PROBLEMAS

Problema	Possíveis Causas	Solução
1. O produto não começa a funcionar.	1.1. Não está ligado à alimentação. 1.2. O fio da alimentação ou ficha está danificado(a). 1.3. Outro defeito elétrico no aparelho.	1.1. Ligue à alimentação. 1.2. Leve o produto a um electricista especializado para ser verificado. 1.3. Leve o produto a um electricista especializado para ser verificado.
2. O produto não atinge a potência máxima.	2.1. A extensão não é adequada para ser utilizada com este aparelho. 2.2. A fonte de alimentação (ex: O gerador) tem uma voltagem muito baixa. 2.3. Entradas de ventilação bloqueadas.	2.1. Use uma extensão adequada. 2.2. Ligue a outra fonte de alimentação. 2.3. Limpe as entradas de ventilação.
3. Resultado insatisfatório.	3.1. Lâmina gasta/danificada. 3.2. A espessura dos ramos excede a capacidade.	3.1. Substitua por uma nova. 3.2. Corte apenas ramos em conformidade com a capacidade.
4. Vibração excessiva ou ruído.	4.1. Lâmina danificada. 4.2. Porcas/parafusos soltos.	4.1. Substitua por uma nova. 4.2. Aperte as porcas/parafusos.

### Eliminação e reciclagem

O produto vem numa caixa que o protege contra danos durante o transporte. Guarde a caixa até se certificar de que todas as peças foram entregues e de que o produto funciona corretamente. A seguir, recicle a caixa.



**CUIDADO!** Este produto não deverá ser eliminado juntamente com o lixo doméstico comum e deverá ser entregue num sistema de recolha em conformidade com a Diretiva Europeia REEE. Contacte as autoridades locais ou o seu revendedor para obter conselhos quanto à reciclagem. Será então reciclado ou desmontado, de modo a reduzir o impacto no ambiente. O equipamento elétrico e eletrónico pode ser perigoso para o ambiente e para a saúde humana, pois contém substâncias nocivas.

# VISTA PORMENORIZADA COM LISTA DE PEÇAS

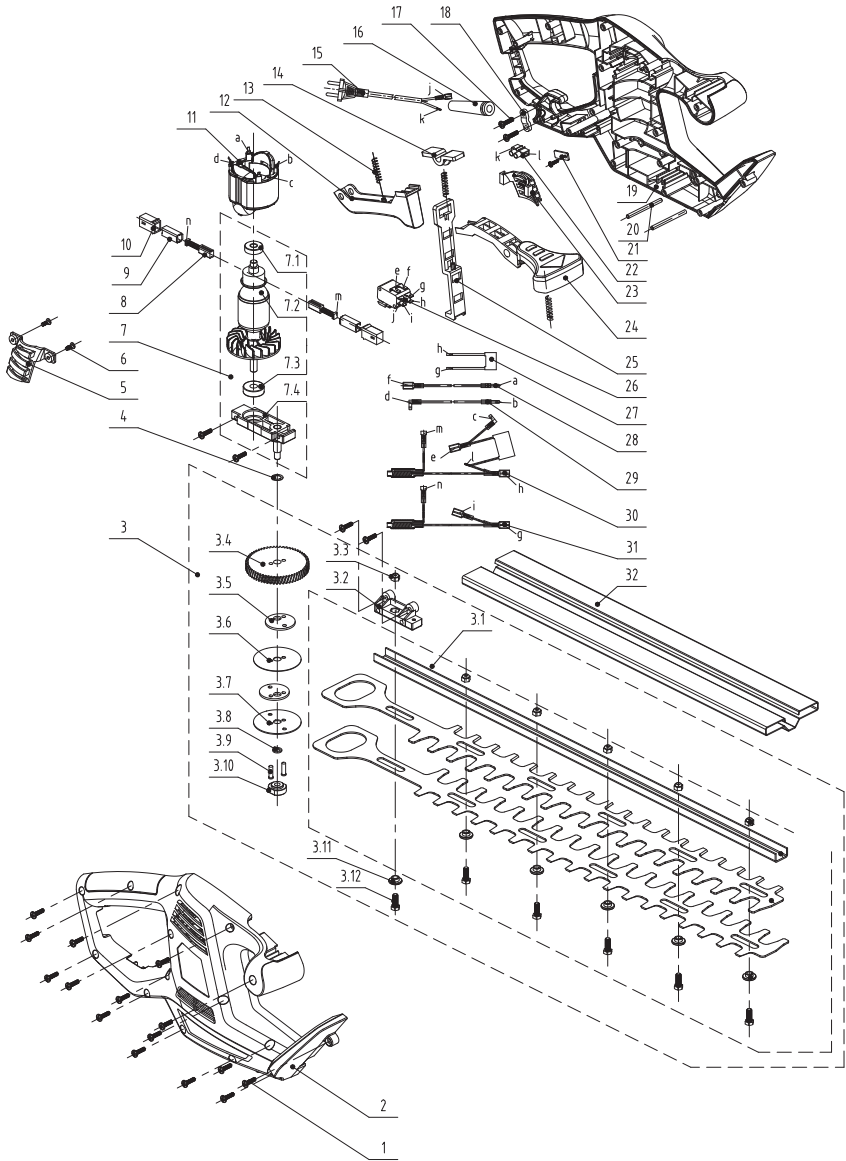

## VISTA PORMENORIZADA COM LISTA DE PEÇAS

Peça nº	Descrição	Peça nº	Descrição
1	Parafuso	9	Suporte da escova de cobre
2	Estrutura direita	10	Cobertura da escova
3	Conjunto do carreto da lâmina	11	Estator
3.1	Conjunto da lâmina	12	Gatilho do interruptor
3.2	Base de fixação	13	Mola de pressão
3.3	Porca de fixação	14	Manga de puxar
3.4	Carreto grande	15	Fio e ficha
3.5	Oscilador	16	Manga do fio
3.6	Defletor da lâmina	17	Parafuso
3.7	Placa da base	18	Braçadeira do fio
3.8	Anilha	19	Estrutura esquerda
3.9	Cavilha	20	Cavilha fixa da lâmina
3.10	Manga roscada	21	Quadros de isolamento
3.11	Casquilhos de rebordo	22	Conetor
3.12	Parafuso	23	Cobertura da esquerda
4	Anilha	24	Gatilho dianteiro
5	Cobertura da direita	25	Haste do interruptor
6	Parafuso	26	Interruptor
7	Componente do rotor	27	Capacitância de segurança
7.1	Rolamento	28	Linha 9
7.2	Conjunto do rotor	29	Fio
7.3	Rolamento	30	Componentes de ligação
7.4	Pedestal do rolamento	31	Componentes de ligação
8	Escova de carbono	32	Manga da barra de orientação

# DECLARAÇÃO CE DE CONFORMIDADE

Nós:

ADEO Services

135 Rue Sadi Carnot - CS 00001

59790 Ronchin - France

Declaramos que o produto apresentado abaixo:

Corta-sebes eléctrico de 450W

Modelo: YT5309-04

Satisfaz os requerimentos das Diretivas do Conselho:

2006/42/CE - Diretiva Máquinas

2014/30/UE - Diretiva da Compatibilidade Eletromagnética

2000/14/CE, Anexo V e 2005/88/CE - Diretiva do Ruído no Exterior

Nível de potência do som medido: 101.80 dB(A)

Nível de potência de som garantido: 103 dB(A)

Diretiva ROHS (UE) 2015/863 retificada pelo da Diretiva 2011/65/UE

e encontra-se em conformidade com as normas:

EN 62841-4-2:2019

EN 62841-1:2015+AC:2015

EN IEC 55014-1:2021

EN IEC 55014-2:2021

EN IEC 61000-3-2:2019

EN 61000-3-3:2013+A1:2019

IEC 62321-3-1:2013

IEC 62321-4:2013+AMD1:2017

IEC 62321-5:2013

IEC 62321-6:2015

IEC 62321-7-1:2015

IEC 62321-7-2:2017 & EN ISO 17075-1:2017

IEC 62321-8:2017

EN IEC 63000:2018



Podpisano w Szanghaju 26/11/2021

Nazwa i adres osoby

odpowiadającej za przygotowanie dokumentacji technicznej:

Richie PERMAL

Lider jakości dostaw

Upoważniony przedstawiciel p. Julien Ledin, lidera jakości ADEO

ADEO Services 135 Rue Sadi Carnot – CS 00001 59790RONCHIN – France/França

N.º de série: Por favor, consulte as instruções quanto à eliminação.

Últimos dois números do ano aplicados na marca CE: 19 \_\_\_\_\_ 随订单

# SÍMBOLOS

ES



Precaución / Advertencia



Utilice protección ocular



Utilice protección auditiva



Utilice calzado robusto y antideslizante.



Léase detenidamente el manual de instrucciones para reducir el riesgo de sufrir lesiones.



Utilice guantes protectores.



Utilice protección corporal.



No lo deje expuesto a la lluvia.



Desconecte el enchufe de la toma de corriente inmediatamente si el cable se daña o corta.



Las personas deben mantenerse a una distancia mínima de 5m del área de trabajo.



Denota un riesgo de electrocución.



Este producto utiliza una protección de la Clase II, lo que significa que está equipado con un aislamiento doble.



El producto cumple con las directivas europeas pertinentes y se llevado a cabo un método de evaluación para tal propósito.



Símbolo RAEE. Los productos electrónicos desechables no deben eliminarse con el resto de la basura doméstica. Por favor, recicle si dispone de este servicio. Consulte con la autoridad o el distribuidor local para obtener más información acerca del reciclaje.



Marcaje de conformidad ucraniana.



Este producto es reciclable. De no poder continuar usándolo, llévalo a un punto de recogida de productos reciclables.



Recicle este manual de instrucciones



Recicle el embalaje de este producto.



Mantenga las manos alejadas de la hoja

## MEDIDAS SEGURIDAD

ES

### Uso previsto de la herramienta

1. Este cortasetos eléctrico YT5309-04 tiene una potencia nominal de entrada de 450 vatios. Este producto está diseñado para cortar y podar setos, arbustos y matorrales en jardines domésticos. No se debe sobrepasar la capacidad máxima de corte. No corte las ramas que excedan la capacidad máxima declarada.
2. No utilice este producto en caso de lluvia o en entornos húmedos.
3. Por motivos de seguridad, léase siempre el manual de instrucciones antes de utilizar el producto por primera vez y seguir todas sus instrucciones.
4. Este producto ha sido diseñado únicamente para uso doméstico y no está destinado a usos comerciales o profesionales. No utilice este producto para fines distintos a los aquí descritos.

### Medidas seguridad

#### Advertencias generales sobre las herramientas eléctricas

 **¡ADVERTENCIA!** Lea todas las instrucciones y advertencias. El incumplimiento de las instrucciones o las advertencias puede dar lugar a incendios, descargas eléctricas o lesiones físicas de

importancia.

#### Conserve todas las instrucciones y advertencias para futuras consultas.

*El término «herramienta eléctrica» que aparece en las advertencias hace referencia tanto a herramientas que funcionan conectadas a la red eléctrica (con cable) como a otras que funcionan con baterías (sin cable).*

#### 1) Seguridad en el lugar de trabajo

##### a) Mantenga el área de trabajo limpia y bien iluminada.

*Los lugares desordenados o insuficientemente iluminados invitan a accidentes.*

##### b) No use herramientas eléctricas en ambientes explosivos, como aquellos donde haya polvos, líquidos o gases inflamables.

*Las herramientas eléctricas generan chispas que podrían actuar como detonante de vapores y partículas de polvo inflamables.*

##### c) Mantenga a los niños y demás personas alejados cuando utilice una herramienta eléctrica. Cualquier distracción podría hacerle perder el control.

#### 2) Seguridad eléctrica

##### a) Los enchufes de las

## ΟΔΗΓΙΕΣ ΑΣΦΑΛΕΙΑΣ

ES

**herramientas eléctricas deben casar con la toma de corriente. Nunca modifique el enchufe en modo alguno. Nunca utilice enchufes adaptadores con herramientas eléctricas que cuenten con una puesta a tierra (conexión a tierra).** *Los enchufes sin modificar que casen con su correspondiente toma de corriente reducirán el riesgo de electrocución.*

- b) **Evite el contacto corporal con superficies conectadas a tierra, tales como tuberías, radiadores, cocinas eléctricas o frigoríficos.** *Existe un mayor riesgo de sufrir una electrocución si su cuerpo hace de conductor a tierra.*
- c) **No deje las herramientas eléctricas expuestas a condiciones de lluvia o humedad.** *La entrada de agua en la herramienta eléctrica aumentará el riesgo de electrocución.*
- d) **No abuse el cable de alimentación. Nunca transporte, arrastre o desenchufe la herramienta eléctrica desde el cable. Mantenga el cable apartado de las fuentes de calor, el aceite, los cantos afilados o las partes móviles.**

*Los cables dañados o enredados aumentan el riesgo de electrocución.*

- e) **Cuando use una herramienta eléctrica al aire libre, utilice un cable alargador apto para uso exterior.** *La utilización de un cable apto para uso exterior reducirá el riesgo de electrocución.*
- f) **De no poderse evitar el uso de una herramienta eléctrica en un entorno húmedo, conéctela a una instalación eléctrica con un interruptor diferencial (ID).** *El uso de un interruptor diferencial reduce el riesgo de electrocución.*

### 3) Seguridad personal

- a) **Manténgase alerta, preste atención a lo que está haciendo y use el sentido común cuando esté utilizando una herramienta eléctrica. No utilice herramientas eléctricas cuando esté cansado o se encuentre bajo los efectos de las drogas, el alcohol o los fármacos.** *Cualquier descuido cuando utiliza herramientas eléctricas podría ocasionarle lesiones graves.*
- b) **Utilice un equipo de protección personal. Utilice siempre protección ocular.** *Los elementos de protección, tales como máscaras*

## ΟΔΗΓΙΕΣ ΑΣΦΑΛΕΙΑΣ

ES

*antipolvo, calzados de seguridad antideslizantes, cascos de seguridad, o protecciones auditivas, utilizados en las circunstancias que así lo requieran, reducirán el riesgo de sufrir lesiones.*

- c) **Procure evitar la activación fortuita de la herramienta. Asegúrese de que el interruptor está en la posición de apagado antes de conectar la herramienta a la red eléctrica y/o acoplar la batería, o al coger o transportar la herramienta.** *Transportar las herramientas eléctricas con el dedo en el interruptor, o energizarlas con el interruptor en la posición de encendido, invita a accidentes.*
- d) **Retire cualquier herramienta o útil de ajuste antes de poner en marcha la herramienta.** *Cualquier llave o útil sujeto a un elemento rotativo de la herramienta eléctrica podría ocasionar lesiones.*
- e) **No adopte una postura forzada. Mantenga un buen apoyo y una postura equilibrada en todo momento.** *De esta manera tendrá un mejor control de la herramienta eléctrica en situaciones inesperadas.*
- f) **Utilice una indumentaria apropiada. No use ropa**
- holgada ni joyas. Mantenga el cabello, la ropa y los guantes apartados de las partes móviles.** *La ropa holgada, las joyas y el pelo largo podrían engancharse a las partes móviles.*
- g) **De suministrarse elementos de conexión a dispositivos de extracción y recogida del polvo, asegúrese de conectarlos y utilizarlos adecuadamente.** *La utilización de colectores de polvo puede reducir los peligros asociados al polvo.*
- h) **No permita que la familiaridad obtenida con el uso frecuente de herramientas le permita volverse complaciente e ignorar los principios de seguridad de las herramientas.** *Una acción descuidada puede causar lesiones graves en una fracción de segundo.*
- 4) **Uso y cuidado de la herramienta eléctrica**
- a) **No fuerce la herramienta eléctrica. Utilice la herramienta eléctrica adecuada para la tarea que vaya a realizar.** *La utilización de la herramienta correcta a la velocidad de funcionamiento para la que ha sido diseñada le ayudará*



## ΟΔΗΓΙΕΣ ΑΣΦΑΛΕΙΑΣ

ES

*a efectuar el trabajo de manera más fácil y segura.*

- b) **No utilice la herramienta eléctrica si el interruptor no funciona correctamente.**

*Cualquier herramienta que no pueda controlarse desde el interruptor es peligrosa y debe ser reparada antes de volver a utilizarse.*

- c) **Desenchufe las herramientas eléctricas, o desinstale sus baterías, antes de realizar cualquier ajuste, cambiar de accesorios o guardarlas.**

*Estas medidas de seguridad preventivas reducirán el riesgo de que la herramienta pueda activarse accidentalmente.*

- d) **Guarde las herramientas eléctricas que no utilice en un lugar fuera del alcance de los niños y no permita que sean utilizadas por personas que no estén familiarizadas con las herramientas o con estas instrucciones.** *Las herramientas eléctricas son peligrosas en manos de personas inexpertas.*

- e) **Mantenga las herramientas eléctricas en buen estado. Examine las herramientas eléctricas en busca de partes móviles desalineadas o dobladas, piezas rotas, u**

**otra condición que pudiera afectar el funcionamiento de la herramienta.** En caso de daños, haga reparar la herramienta eléctrica antes de volver a utilizarla. *Muchos de los accidentes están causados por herramientas eléctricas mal cuidadas.*

- f) **Mantenga las herramientas de corte limpias y afiladas.** *Las herramientas de corte bien cuidadas y afiladas son menos propensas a trabarse y más fáciles de controlar.*

- g) **Utilice la herramienta eléctrica, los accesorios, las brocas, etc., conforme a lo indicado en estas instrucciones y considerando las condiciones de trabajo y el trabajo a efectuar.** *El uso de la herramienta eléctrica para fines diferentes a aquellos para los que ha sido diseñada puede resultar peligroso.*

- h) **Mantenga los mangos y las superficies de agarre secas, limpias y libres de aceite y grasa.** *Los mangos resbaladizos y las superficies de agarre no permiten un manejo y control seguro de la herramienta en situaciones inesperadas.*

## ΟΔΗΓΙΕΣ ΑΣΦΑΛΕΙΑΣ

ES

### 5) Mantenimiento y reparación

a) **Solicite la reparación de su herramienta eléctrica a un técnico cualificado utilizando solamente piezas de repuesto idénticas.** *De este modo se conservará la seguridad de uso de la herramienta eléctrica.*

Si el cable de alimentación está dañado, debe reemplazarlo el fabricante, su agente de servicios, o alguna persona similarmente cualificada con el fin de evitar riesgos innecesarios.

Si las escobillas de carbón necesitan ser reemplazadas, encargue dicha tarea a un técnico cualificado (reemplace siempre ambas escobillas al mismo tiempo).

### Advertencias sobre el cortasetos eléctrico

1. **Mantenga las partes del cuerpo alejadas de la hoja. No retire los materiales cortados ni sujete el material a cortar cuando las hojas estén en movimiento. Las cuchillas continúan moviéndose después de que se apaga el interruptor.** *Un momento de falta de atención mientras opera el cortasetos puede resultar en*

*lesiones personales graves.*

2. **Lleve el cortasetos por el mango con la cuchilla detenida y con cuidado de no operar ningún interruptor de encendido.** *El transporte adecuado de la podadora de setos reducirá el riesgo de un arranque accidental y lesiones personales resultantes de las cuchillas.*
3. **Sujete la herramienta eléctrica únicamente por sus superficies de agarre aisladas cuando realice trabajos en los que la hoja de corte pudiera hacer contacto con cables ocultos o con el propio cable.** *El contacto de las hojas de corte con un cable bajo tensión podría electrificar las piezas metálicas expuestas de la herramienta eléctrica y causar una descarga eléctrica al usuario.*
4. **Mantenga el cable alejado del área de corte.** *Cuando trabaja con la herramienta, el cable podría ser cortado accidentalmente por la hoja si está oculto entre los arbustos.*
5. **Al transportar o almacenar el cortasetos, siempre coloque la cubierta de la cuchilla.** *El manejo adecuado de la podadora de setos reducirá el riesgo de lesiones personales causadas por las cuchillas.*

## ΟΔΗΓΙΕΣ ΑΣΦΑΛΕΙΑΣ

ES

6. **Al retirar material atascado o reparar la unidad, asegúrese de que todos los interruptores de alimentación estén apagados y el cable de alimentación desconectado.**

*La activación inesperada de la podadora de setos mientras se quita el material atascado o se le da servicio puede resultar en lesiones personales graves.*

7. **Sujete la podadora de setos únicamente por las superficies de agarre aisladas, ya que la hoja puede entrar en contacto con cables ocultos o con su propio cable.**

*El contacto de la hoja con un cable con corriente puede hacer que las partes metálicas expuestas del cortasetos estén vivas y podría provocar una descarga eléctrica al operador.*

8. **Mantenga todos los cables de alimentación y cables alejados del área de corte.** *Los cables de alimentación o cables pueden estar escondidos en setos o arbustos y pueden cortarse accidentalmente con la cuchilla.*

9. **No utilice la podadora de setos en condiciones climáticas adversas, especialmente cuando existe riesgo de relámpagos.** *Esto disminuye el*

*riesgo de ser alcanzado por un rayo.*

### **Advertencias sobre el cortasetos eléctrico**

1. Mantenga las manos y los pies alejados del elemento de corte en todo momento, y especialmente cuando encienda el producto.
2. No intente recoger o retirar los restos cortados cuando el producto está funcionando. Retire los restos cortados una vez que el producto esté apagado y desenchufado del suministro de corriente.
3. Nunca sujete el producto por el elemento de protección.
4. Mantenga siempre una postura segura y estable cuando utiliza el producto.
5. Nunca utilice el producto de pie sobre unos escalones o una escalera. Nunca trabaje a una altura por encima del hombro.
6. Asegúrese de que el elemento de protección suministrado está instalado antes de usar el producto. Nunca utilice un producto que no tenga todos sus componentes instalados o haya sido modificado con elementos no autorizados.
7. Revise con regularidad el elemento de corte en busca de daños y, de observarse alguno, repárelo inmediatamente.
8. No sobrecargue el producto.

## ΟΔΗΓΙΕΣ ΑΣΦΑΛΕΙΑΣ

ES

9. Revise el producto inmediatamente si empieza producir vibraciones anómalas. Unas vibraciones excesivas pueden causar lesiones.
  10. Apague el producto si el elemento de corte se traba. Desconéctelo de la fuente de alimentación y quite la obstrucción. Inspeccione el elemento de corte en busca de daños antes de volver a utilizarlo.
  11. Siga las instrucciones de mantenimiento y reparación de este producto. Nunca lleve a cabo modificaciones en el producto. Este manual de instrucciones proporciona información sobre el mantenimiento y la reparación.
  12. Aprenda a detener el producto con rapidez en situaciones de emergencia.
  13. No deje el producto expuesto a la lluvia. No utilice el producto con un seto mojado.
  14. Utilice el producto solo a la luz del día o con una buena luz artificial.
  15. El uso prolongado del producto expone al usuario a vibraciones que pueden causarle una serie de condiciones que se conocen colectivamente como el síndrome de hormigueo en brazos y manos (p. ej., dedos se tornan blancos, así como determinadas enfermedades como el síndrome de túnel carpiano).
  16. Compruebe que no haya objetos extraños (p. ej., alambres de vallas) en el seto antes de llevar a cabo el trabajo. Procure que el elemento de corte no entre en contacto con alambres u otros objetos metálicos.
  17. Sujete el cortasetos correctamente (p. ej., con las dos manos si dispone de dos empuñaduras). La pérdida de control puede causar lesiones.
  18. El producto debe ser alimentado por un circuito con un interruptor diferencia (ID) con una corriente de fuga que no supere los 30 mA.
- Para reducir dicho riesgo cuando utiliza el producto, use unos guantes protectores y mantenga las manos calientes.
- El síndrome de hormigueo de brazos y manos puede incluir una combinación de lo siguiente: hormigueo y entumecimiento de los dedos; falta de sensibilidad; pérdida de fuerza en las manos; los dedos se tornan blancos (blaqueamiento) y durante la recuperación se vuelvan rojos y dolorosos (sobre todo en condiciones de frío y humedad, y lo más probable que ocurra primero en las puntas). Solicite atención médica inmediatamente si experimenta dichos síntomas.

### **Mantenimiento y almacenamiento**

## ΟΔΗΓΙΕΣ ΑΣΦΑΛΕΙΑΣ

ES

1. Desconecte el producto de la fuente de alimentación (p. ej., retire el enchufe de la toma de corriente) y revíselo en busca de daños después de usarlo.
  2. Desconecte el producto de la fuente de alimentación (p. ej., retire el enchufe de la toma de corriente) antes de realizar tareas de limpieza o mantenimiento.
  3. Utilice solamente las piezas de repuesto y accesorios recomendamos por el fabricante.
  4. Revise y mantenga el producto regularmente. Lleve el producto a reparar a un servicio técnico autorizado o a un especialista de cualificación similar.
  5. Guarde el producto en un lugar fuera del alcance de los niños cuando no lo utilice.
- instrucciones.
  2. Procure cuidar bien del producto y mantenerlo en buen estado.
  3. Utilice los accesorios apropiados con el producto y asegúrese de que estén en buen estado.
  4. Agarre firmemente las empuñaduras o asideros.
  5. Cuide del producto siguiendo estas instrucciones y manténgalo bien lubricado (según corresponda).
  6. Planifique de antemano el uso de una herramienta que genere altas vibraciones para repartir en periodos más prolongados.

### Emergencia

Léase este manual de instrucciones detenidamente para familiarizarse con la utilización del producto. Memorice las advertencias de seguridad y obsérvelas al pie de la letra, de esta manera contribuirá a evitar posibles situaciones de peligro.

### Atenuación de ruidos y vibraciones

Para reducir el impacto del ruido y las vibraciones, trabaje con celeridad, use métodos de trabajo que generen bajas vibraciones y ruido, y vista un equipo de protección.

Considere los puntos a continuación para reducir los riesgos de exposición a las vibraciones y el ruido:

1. Utilice únicamente el producto de la manera prevista en función de su diseño y de lo indicado en estas

1. Esté siempre alerta cuando utilice este producto a fin de poder reconocer y anticipar los peligros. Una intervención rápida podrá evitar que se produzcan lesiones graves y daños materiales.

2. Apague y desenchufe de la red eléctrica si no funciona correctamente. Antes de volver a utilizar el producto, llévelo a un

## ΟΔΗΓΙΕΣ ΑΣΦΑΛΕΙΑΣ

profesional cualificado para que lo revise y, si es necesario, efectúe las reparaciones necesarias.

### Riesgos residuales

Incluso cuando se utiliza el producto cumpliendo con todas las medidas de seguridad, sigue existiendo el riesgo de sufrir lesiones físicas y daños materiales. Los riesgos siguientes pueden surgir en conexión a la estructura y el diseño de este producto:

1. Las vibraciones pueden tener efectos perjudiciales para la salud si el producto se utiliza por largos periodos de tiempo o no se mantiene adecuadamente.
2. Lesiones y daños a la propiedad causados por accesorios en mal estado o impactos repentinos con objetos ocultos durante su utilización.
3. Riesgo de sufrir lesiones y causar daños a la propiedad por la proyección de objetos.

 ¡ADVERTENCIA! ¡Este producto genera un campo electromagnético cuando está en funcionamiento! Dicho campo podría, en determinados casos, afectar el funcionamiento correcto de implantes médicos de tipo activo o pasivo. ¡Para

evitar el riesgo de lesiones graves o letales, se recomienda a aquellas personas que utilicen implantes médicos que consulten con su doctor o con el fabricante del dispositivo médico antes de usar este producto!

ES

## FAMILIARÍCESE CON SU PRODUCTO

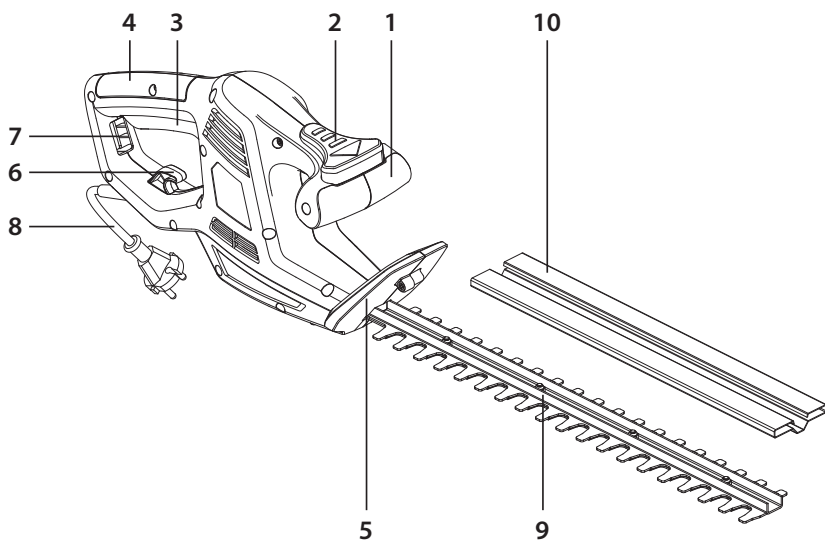

1. Empuñadura frontal
2. Interruptor manual de seguridad
3. Gatillo interruptor
4. Empuñadura trasera
5. Protección
6. Aliviador de la tensión del cable
7. Abertura
8. Cable de alimentación
9. Hoja
10. Funda de la hoja

## DATOS TÉCNICOS

ES

Modelo	YT5309-04
Tensión nominal	220-240 V ~50 Hz
Potencia nominal de entrada	450 W
Velocidad nominal en vacío	3800/min
Longitud de corte	420 mm
Nivel de presión acústica LpA	90 dB (A);
Incertidumbre KpA	3,0 dB (A)
Nivel de potencia acústica medido LwA	101.1 dB (A)
Incertidumbre KwA:	3 dB (A)
Nivel de potencia acústica garantizado LwA	103 dB (A)
Valor de las vibraciones de la empuñadura:	ah (empuñadura trasera) = $2,36 \text{ m} / \text{s}^2$ ah (empuñadura frontal) = $2,75 \text{ m} / \text{s}^2$ K = $1,5 \text{ m} / \text{s}^2$

La intensidad del sonido al que está expuesto el usuario puede exceder 85 dB(A), por lo que es necesario tomar medidas de protección.

El nivel total de vibraciones especificado ha sido medido conforme a un método de ensayo estándar y puede utilizarse para efectuar comparaciones entre herramientas. El nivel total de vibraciones especificado también puede utilizarse para llevar a cabo una evaluación preliminar de exposición.

**¡ADVERTENCIA!** Las vibraciones producidas durante el uso real de la herramienta pueden diferir del valor total declarado en función de cómo se utilice la herramienta. Identifique las medidas de seguridad oportunas para proteger al usuario en base a una estimación de la exposición en condiciones reales de uso (considerando todas las acciones durante el uso de la herramienta, tales como los periodos que la herramienta está apagada, funcionando sin ser accionada, y accionada). ¡Los valores de las vibraciones pueden diferir respecto al total declarado en función del uso actual que se haga del producto! ¡Adopte las medidas apropiadas para protegerse de la exposición a las vibraciones! ¡Tenga en cuenta todo el proceso de trabajo, incluyendo las veces que el producto está funcionando en vacío o apagado! Entre otras medidas, cabe destacar el mantenimiento y cuidado periódico del producto y sus accesorios, mantener las manos calientes, efectuar descansos frecuentes y planificar bien el trabajo.



# RESOLUCIÓN DE PROBLEMAS

ES

Problema	Posible causa	Solución
1. El producto no se enciende	1.1. No está conectado a la fuente de alimentación 1.2. El cable de alimentación o el enchufe están dañados 1.3. Otros defectos eléctricos en el producto	1.1. Conéctelo a la fuente de alimentación 1.2. Solicite a un electricista que los examine 1.3. Solicite a un electricista que los examine
2. El producto no alcanza su máxima potencia	2.1. Cable alargador no apto para usar con este producto 2.2. La fuente de alimentación (p. ej., generador) tiene un voltaje demasiado bajo 2.3. Las ranuras de aire están bloqueadas	2.1. Use un alargador apropiado 2.2. Conecte a otra fuente de alimentación 2.3. Limpie las ranuras de aire
3. Resultado insatisfactorio	3.1. Hoja desgastada o dañada 3.2. El grosor de las ramas excede el máximo admitido	3.1. Solicite su reemplazo por otra nueva 3.2. Corte solamente ramas que no superen el máximo admitido
4. Demasiadas vibraciones o ruido	4.1. La hoja está dañada 4.2. Hay tornillos o tuercas aflojados	4.1. Solicite su reemplazo por otra nueva 4.2. Apriete los tornillos y los pernos

## Eliminación y reciclaje

El producto viene en un embalaje que lo protege de los daños durante el envío. Guarde el embalaje hasta estar seguro de haber recibido todas las piezas y de que el producto funciona correctamente y, acto seguido, recíclalo.



**¡ATENCIÓN!** Este producto no debe desecharse con el resto de la basura doméstica, sino a través de un sistema de recogida que cumpla con la Directiva Europea RAEE. Solicite información al distribuidor o la autoridad local sobre el reciclaje. El producto será entonces reciclado o desmantelado con el fin de reducir el impacto en el medioambiente. Los aparatos eléctricos y electrónicos pueden ser perjudiciales para el medioambiente y la salud humana, dado que contienen sustancias peligrosas.

# DESPIECE Y LISTA DE PIEZAS

ES

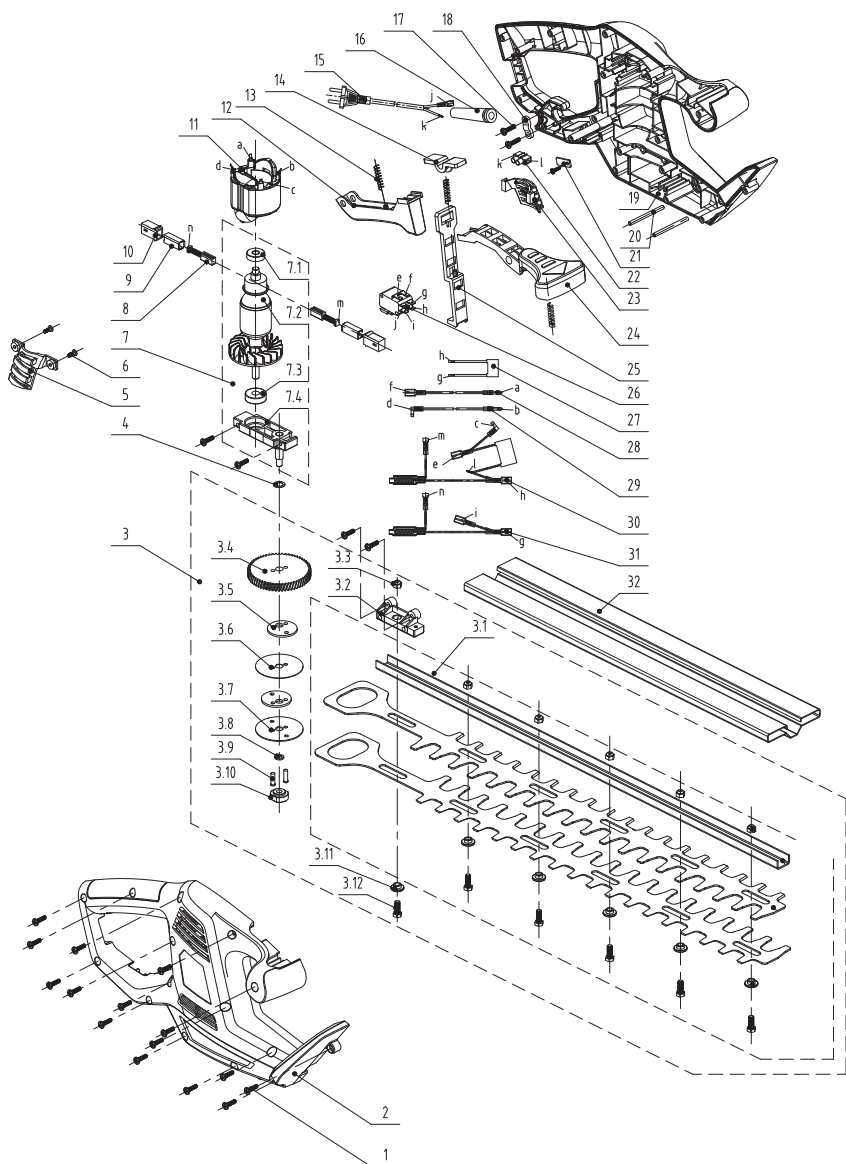

## DESPIECE Y LISTA DE PIEZAS

ES

Pos. Nº	Descripción	Pos. Nº	Descripción
1	Tornillo	9	Portaescobillas de cobre
2	Carcasa derecha	10	Cubierta de la escobilla
3	Conjunto de los engranajes y la hoja	11	Estátor
3.1	Conjunto de la hoja	12	Gatillo interruptor
3.2	Base de fijación	13	Arandela de presión
3.3	Contratuercas	14	Casquillo de tiro
3.4	Engranaje grande	15	Cable/enchufe
3.5	Engranaje tambaleante	16	Funda del cable
3.6	Deflector de la hoja	17	Tornillo
3.7	Placa base	18	Presilla del cable
3.8	Arandela	19	Carcasa izquierda
3.9	Pin	20	Pin fijo de la hoja
3.10	Casquillo roscado	21	Placas de aislamiento
3.11	Bujes embridados	22	Conector
3.12	Tornillo	23	Cubierta izquierda
4	Arandela	24	Gatillo frontal
5	Cubierta derecha	25	Vara del interruptor
6	Tornillo	26	Interruptor
7	Componente del rotor	27	Condensador de seguridad
7.1	Rodamiento	28	Línea 9
7.2	Conjunto del rotor	29	cable
7.3	Rodamiento	30	Componentes de conexión
7.4	Soporte del rodamiento	31	Componentes de conexión
8	Escobilla de carbón	32	Funda de la espada

# DECLARACIÓN DE CONFORMIDAD CE

ES

Nosotros  
ADEO Services

135 Rue Sadi Carnot-CS 00001  
59790 Ronchin - Francia

Declaramos que el producto descrito a continuación:

Cortasetos eléctrico 450W

Modelo: YT5309-04

Satisface los requisitos de las Directivas del Consejo:

2006/42/CE----Directiva sobre Maquinaria

2014/30/UE----Directiva sobre Compatibilidad Electromagnética

2000/14/CE, Anexo V y 2005/88/CE---- Directiva de Ruido Ambiental

Nivel de potencia acústica medido: 101.80 dB(A)

Nivel de potencia acústica garantizado: 103 dB(A)

Directiva Delegada (UE) 2015/863 por la que se modifica el de la Directiva 2011/65/UE en cuanto a la lista de sustancias restringidas y cumple con las normas:

EN 62841-4-2:2019

EN 62841-1:2015+AC:2015

EN IEC 55014-1:2021

EN IEC 55014-2:2021

EN IEC 61000-3-2:2019

EN 61000-3-3:2013+A1:2019

IEC 62321-3-1:2013

IEC 62321-4:2013+AMD1:2017

IEC 62321-5:2013

IEC 62321-6:2015

IEC 62321-7-1:2015

IEC 62321-7-2:2017 & EN ISO 17075-1:2017

IEC 62321-8:2017

EN IEC 63000:2018

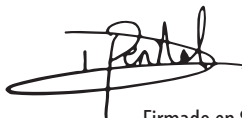

Firmado en Shanghai 26/11/2021

Nombre y dirección de la persona (establecida en la comunidad) que ha compilado la ficha técnica:

Richie PERMAL

Jefe de Control de Calidad de Proveedores

Representante autorizado de Julien Ledin, Jefe de Control de Calidad de ADEO

ADEO Services 135 Rue Sadi Carnot - CS 00001 59790RONCHIN – Francia

N.º de serie: consulte la contraportada

Últimos dos dígitos del año de estampación del distintivo CE: 19 \_\_\_\_\_ 随订单

# SYMBOLS



Caution / Warning



Wear eye protection



Wear ear protection



Wear sturdy, non-slip footwear



To reduce the risk of injury, user must read instruction manual.



Wear protective gloves



Wear body protection



Do not expose to rain



Remove plug from the mains immediately if the cable is damaged or cut.



Keep person at a distance of not less than 5m from the work area



Denotes risk of electric shock



This product is of protection class II. That means it is equipped with enhanced or double insulation.



The product complies with the applicable European directives and an evaluation method of conformity for these directives was done.



WEEE symbol. Waste electrical products should not be disposed of with household waste. Please recycle where facilities exist. Check with your Local Authority or local store for recycling advice.



Ukrainian Conformity Mark



This product is recyclable. If it cannot be used anymore, please take it to waste recycling centre.



Recycle this instruction manual



Recycle the packaging of the product.



Keep hands away from blade.

# SAFETY INSTRUCTIONS

EN

## Intended use

1. This electric hedge trimmer YT5309-04 is designed with a rated power input of 450 Watts. This product is intended for cutting and trimming of hedges, bushes and shrubs in domestic gardens. The maximum cutting capacity must be observed. Do not cut branches exceeding the stated maximum capacity.
2. Do not use this product in case of rain or in a humid environment.
3. For safety reasons, always read the entire instruction manual before first operation and observe all the instructions therein.
4. This product is intended for private domestic use only, not for any commercial trade use. Do not use the product for any purposes other than those described.

## General Power Tool Safety Warnings



**WARNING! Read all safety warnings and all instructions.** *Failure to follow the warnings and instructions may result in electric shock, fire and/or serious injury.*

**Save all warnings and instructions for future reference.**

*The term "power tool" in the warnings*

*refers to your mains-operated (corded) power tool or battery-operated (cordless) power tool.*

## 1) Work area safety

- a) **Keep work area clean and well lit.** *Cluttered or dark areas invite accidents.*
- b) **Do not operate power tools in explosive atmospheres, such as in the presence of flammable liquids, gases or dust.** *Power tools create sparks which may ignite the dust or fumes.*
- c) **Keep children and bystanders away while operating a power tool.** *Distractions can cause you to lose control.*

## 2) Electrical safety

- a) **Power tool plugs must match the outlet. Never modify the plug in any way. Do not use any adapter plugs with earthed (grounded) power tools.** *Unmodified plugs and matching outlets will reduce risk of electric shock.*
- b) **Avoid body contact with earthed or grounded surfaces, such as pipes, radiators, ranges and refrigerators.** *There is an increased risk of electric shock*

## SAFETY INSTRUCTIONS

*if your body is earthed or grounded.*

c) **Do not expose power tools to rain or wet conditions.** *Water entering a power tool will increase the risk of electric shock.*

d) **Do not abuse the cord. Never use the cord for carrying, pulling or unplugging the power tool. Keep cord away from heat, oil, sharp edges or moving parts.** *Damaged or entangled cords increase the risk of electric shock.*

e) **When operating a power tool outdoors, use an extension cord suitable for outdoor use.** *Use of a cord suitable for outdoor use reduces the risk of electric shock.*

f) **If operating a power tool in a damp location is unavoidable, use a residual current device (RCD) protected supply.** *Use of an RCD reduces the risk of electric shock.*

### 3) Personal safety

a) **Stay alert, watch what you are doing and use common sense when operating a power tool. Do not use a power tool while you are tired or under the influence of drugs, alcohol or medication.** *A moment of*

*inattention while operating power tools may result in serious personal injury.*

b) **Use personal protective equipment. Always wear eye protection.** *Protective equipment such as dust mask, non-skid safety shoes, hard hat, or hearing protection used for appropriate conditions will reduce personal injuries.*

c) **Prevent unintentional starting. Ensure the switch is in the off-position before connecting to power source and/or battery pack, picking up or carrying the tool.** *Carrying power tools with your finger on the switch or energising power tools that have the switch on invites accidents.*

d) **Remove any adjusting key or wrench before turning the power tool on.** *A wrench or a key left attached to a rotating part of the power tool may result in personal injury.*

e) **Do not overreach. Keep proper footing and balance at all times.** *This enables better control of the power tool in unexpected situations.*

f) **Dress properly. Do not wear**

## SAFETY INSTRUCTIONS

EN

- loose clothing or jewellery. Keep your hair, clothing and gloves away from moving parts. *Loose clothes, jewellery or long hair can be caught in moving parts.*
- g) **If devices are provided for the connection of dust extraction and collection facilities, ensure these are connected and properly used.** *Use of dust collection can reduce dust-related hazards.*
- h) **Do not let familiarity gained from frequent use of tools allow you to become complacent and ignore tool safety principles.** *A careless action can cause severe injury within a fraction of a second.*
- 4) **Power tool use and care**
- a) **Do not force the power tool. Use the correct power tool for your application.** *The correct power tool will do the job better and safer at the rate for which it was designed.*
- b) **Do not use the power tool if the switch does not turn it on and off.** *Any power tool that cannot be controlled with the switch is dangerous and must be repaired.*
- c) **Disconnect the plug from the power source and/or the battery pack from the power tool before making any adjustments, changing accessories, or storing power tools.** *Such preventive safety measures reduce the risk of starting the power tool accidentally.*
- d) **Store idle power tools out of the reach of children and do not allow persons unfamiliar with the power tool or these instructions to operate the power tool.** *Power tools are dangerous in the hands of untrained users.*
- e) **Maintain power tools. Check for misalignment or binding of moving parts, breakage of parts and any other condition that may affect the power tool's operation. If damaged, have the power tool repaired before use.** *Many accidents are caused by poorly maintained power tools.*
- f) **Keep cutting tools sharp and clean.** *Properly maintained cutting tools with sharp cutting edges are less likely to bind and are easier to control.*
- g) **Use the power tool, accessories**



## SAFETY INSTRUCTIONS

**and tool bits etc. in accordance with these instructions, taking into account the working conditions and the work to be performed.** *Use of the power tool for operations different from those intended could result in a hazardous situation.*

- h) **Keep handles and grasping surfaces dry, clean and free from oil and grease.** *Slippery handles and grasping surfaces do not allow for safe handling and control of the tool in unexpected situations.*

### 5) Service

- a) **Have your power tools serviced by a qualified repair person using only identical replacement parts.** *This will ensure that safety of the power tool is maintained.*

### Hedge trimmer safety warnings

- 1. Keep all parts of the body away from the cutter blade. Do not remove cut material or hold material to be cut when blades are moving. Blades continue to move after the switch is turned off.** *A moments of inattention while operating the*
- hedge trimmer may result in serious personal injury.*
- 2. Carry the hedge trimmer by the handle with the blade stopped and taking care not to operate any power switch.** *Proper carrying of the hedge trimmer will decrease the risk of inadvertent starting and resultant personal injury from the blades.*
- 3. Hold the power tool by insulated gripping surfaces only, because the cutter blade may contact hidden wiring or its own cord.** *Cutter blades contacting a "live" wire may make exposed metal parts of the power tool "live" and could give the operator an electric shock.*
- 4. Keep cable away from cutting area.** *During operation the cable may be hidden in shrubs and can be accidentally cut by the blade.*
- 5. When transporting or storing the hedge trimmer, always fit the blade cover.** *Proper handling of the hedge trimmer will decrease the risk of personal injury from the blades.*
- 6. When clearing jammed material or servicing the unit, make sure all power switches are off and the power cord**

## SAFETY INSTRUCTIONS

**is disconnected.** *Unexpected actuation of the hedge trimmer while clearing jammed material or servicing may result in serious personal injury.*

- 7. Hold the hedge trimmer by insulated gripping surfaces only, because the blade may contact hidden wiring or its own cord.** *blade contacting a live wire may make exposed metal parts of the hedge trimmer live and could give the operator an electric shock.*
- 8. Keep all power cords and cables away from cutting area.** *Power cords or cables may be hidden in hedges or bushes and can be accidentally cut by the blade.*
- 9. Do not use the hedge trimmer in bad weather conditions, especially when there is a risk of lightning.** *This decreases the risk of being struck by lightning.*

### **Additional hedge trimmer safety warnings**

1. Keep hands and feet away from the cutting device at all times and especially when switching the product on.
2. Do not try to grasp or remove trimmings when the product is running. Only remove trimmings when the product is switched off and disconnected from the power supply.
3. Never hold the product by the guard.
4. Always be sure of a safe and secure operating position, whilst using the product.
5. Never use the product standing on steps or a ladder. Do not work over shoulder height.
6. Always ensure the safety guard supplied is fitted before using the product. Never attempt to use an incomplete product or one fitted with an unauthorised modification.
7. Check the cutting device regularly for damage, and if damaged repair immediately.
8. Do not overload the product.
9. Check immediately if the product starts to vibrate abnormally. Excessive vibration can cause injury.
10. Switch the product off when the cutting device is blocked. Disconnect it from power supply and remove the blockage. Inspect the cutting device for damage before using the product again.
11. Follow the maintenance and repair instructions for this product. Never

## SAFETY INSTRUCTIONS

carry out any modifications of the product. Information about maintenance and repair is provided in this instruction manual.

- EN
12. Know how to stop the product quickly in an emergency.
  13. Do not expose the product to rain. Do not operate the product on a wet hedge.
  14. Use the product only in daylight or good artificial light.
  15. Prolonged use of the product exposes the user to vibrations that can cause a range of conditions collectively known as hand-arm vibration syndrome (HAVS) e.g. fingers going white; as well as specific diseases such as carpal tunnel syndrome.

To reduce this risk when using the product, always wear protective gloves and keep your hands warm. The symptoms of HAVS include any combination of the following: Tingling and numbness in the fingers; Not being able to feel things properly; Loss of strength in the hands; Fingers going white (blanching) and becoming red and painful on recovery (particularly in the cold and wet, and probably only in the tips at first). Seek medical advice immediately if such

symptoms are experienced.

16. Check the hedge for foreign objects before operation, e.g. wire fences. Take care that the cutting device does not come into contact with wire or other metal objects.
17. Hold the hedge trimmer properly, e.g. with both hands if two handles are provided. Loss of control can cause personal injury.
18. The product should be supplied via a residual current device (RCD) with a tripping current of not more than 30 mA.

### Maintenance and storage

If the supply cable is damaged, it must be replaced by the manufacturer, its service agent or similarly qualified persons in order to avoid a hazard.

If the carbon brushes need to be replaced, have this done by a qualified repair person (always replace the two brushes at the same time).

1. Disconnect the product from the power supply (i.e. remove the plug from the power supply) and check for damage after use.
2. Disconnect the product from the power supply (i.e. remove the plug from the power supply) before carrying out maintenance or cleaning work.

## SAFETY INSTRUCTIONS

3. Use only the manufacturer's recommended replacement parts and accessories.
4. Inspect and maintain the product regularly. Have the product repaired only by an authorised service centre or similar qualified specialist.
5. When not in use, store the product out of the reach of children.
6. Plan your work schedule to spread any high vibration tool use across a longer period of time.

### Vibration and noise reduction

To reduce the impact of noise and vibration emission, limit the time of operation, use low-vibration and low-noise operating modes as well as wear personal protective equipment.

Take the following points into account to minimise the vibration and noise exposure risks:

1. Only use the product as intended by its design and these instructions.
2. Ensure that the product is in good condition and well maintained.
3. Use correct attachments for the product and ensure they are in good condition.
4. Keep tight grip on the handles/grip surface.
5. Maintain this product in accordance with these instructions and keep it well lubricated (where

appropriate).

6. Plan your work schedule to spread any high vibration tool use across a longer period of time.

### Emergency

Familiarise yourself with the use of this product by means of this instruction manual. Memorise the safety directions and follow them to the letter. This will help to prevent risks and hazards.

1. Always be alert when using this product, so that you can recognise and handle risks early. Fast intervention can prevent serious injury and damage to property.
2. Switch off and disconnect from the power supply if there are malfunctions. Have the product checked by a qualified professional and repaired, if necessary, before you operate it again.

### Residual risks

Even if you are operating this product in accordance with all the safety requirements, potential risks of injury and damage remain. The following dangers can arise in connection with the structure and design of this product:

## SAFETY INSTRUCTIONS

EN

1. Health defects resulting from vibration emission if the product is being used over long periods of time or not adequately managed and properly maintained.
2. Injuries and damage to property due to broken cutting attachments or the sudden impact of hidden objects during use.
3. Danger of injury and property damage caused by flying objects.



**WARNING!** This product produces an electromagnetic field during operation! This field may under some circumstances interfere with active or passive medical implants! To reduce the risk of serious or fatal injury, we recommend persons with medical implants to consult their doctor and the medical implant manufacturer before operating this product!

## KNOW YOUR PRODUCT

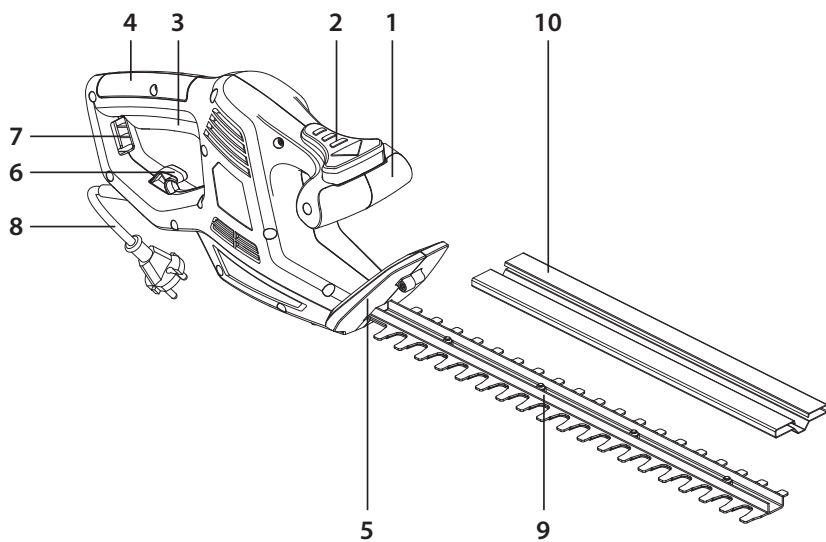

EN

1. Front handle
2. Hand safety switch
3. Switch trigger
4. Rear handle
5. Guard
6. Cable strain relief
7. Opening
8. Extension cord
9. Blade
10. Blade cover

## TECHNICAL SPECIFICATIONS

Model	YT5309-04
Rated voltage	220-240V~50Hz
Rated input power	450W
Rated no-load speed	3800/min
Cutting length	420mm
Sound pressure level $L_{pA}$	90 dB (A);
Uncertainty $K_{pA}$	3.0 dB (A)
Measured sound power level $L_{wA}$	101.1 dB (A)
Uncertainty $K_{wA}$	3 dB (A)
Guaranteed sound power level $L_{wA}$	103 dB (A)
Vibration value of handle:	ah (rear handle)= 2,36 $m/s^2$ ah (front handle)= 2,75 $m/s^2$ K = 1,5 $m/s^2$

The sound intensity level for the operator may exceed 85dB(A) and protection measures are necessary. The declared vibration total value has been measured in accordance with a standard test method and may be used for comparing one tool with another. The declared vibration total value may also be used in a preliminary assessment of exposure.

**WARNING!** The vibration emission value during actual use of the tool can differ from the declared value depending on the ways in which the tool is used. Identify safety measures to protect the operator that are based on an estimation of exposure in the actual conditions of use (taking account of all parts of the operating cycle such as the times when the tool is switched off and when it is running idle in addition to the trigger time). Depending on the actual use of the product the vibration values can differ from the declared total! Adopt proper measures to protect yourself against vibration exposures! Take the whole work process including times the product is running under no load or switched off into consideration! Proper measures include among others regular maintenance and care of the product and application tools, keeping hands warm, periodical breaks and proper planning of work processes!

# TROUBLE SHOOTING

EN

Problem	Possible cause	Solution
1. Product does not start	1.1. Not connected to power supply 1.2. Power cord or plug is defective 1.3. Other electrical defect to the product	1.1. Connect to power supply 1.2. Have it checked by a specialist electrician 1.3. Have it checked by a specialist electrician
2. Product does not reach full power	2.1. Extension cord not suitable for operation with this product 2.2. Power source (e.g. generator) has too low voltage 2.3. Air vents are blocked	2.1. Use a proper extension cord 2.2. Connect to another power source 2.3. Clean the air vents
3. Unsatisfactory result	3.1. Blade is worn/damaged 3.2. Thickness of branches exceeds capacity	3.1. Have it replaced with new one 3.2. Only cut branches complying with the capacity
4. Excessive vibration or noise	4.1. Blade is damaged 4.2. Bolts/nuts are loose	4.1. Have it replaced with new one 4.2. Tighten bolts/nuts

## Disposal and recycling

The product comes in a package that protects it against damage during shipping. Keep the package until you make sure that all parts have been delivered and the product operates properly. And then recycle the package.



**CAUTION!** This product shall not be discarded with household waste but that it shall be returned to a collection system which conforms to the European WEEE Directive. Contact your local authorities or stockist for advice on recycling. It will then be recycled or dismantled in order to reduce the impact on the environment. Electric and electronic equipment can be hazardous for the environment and for human health since they contain hazardous substances.



# EXPLODED VIEW WITH PARTS LIST

EN

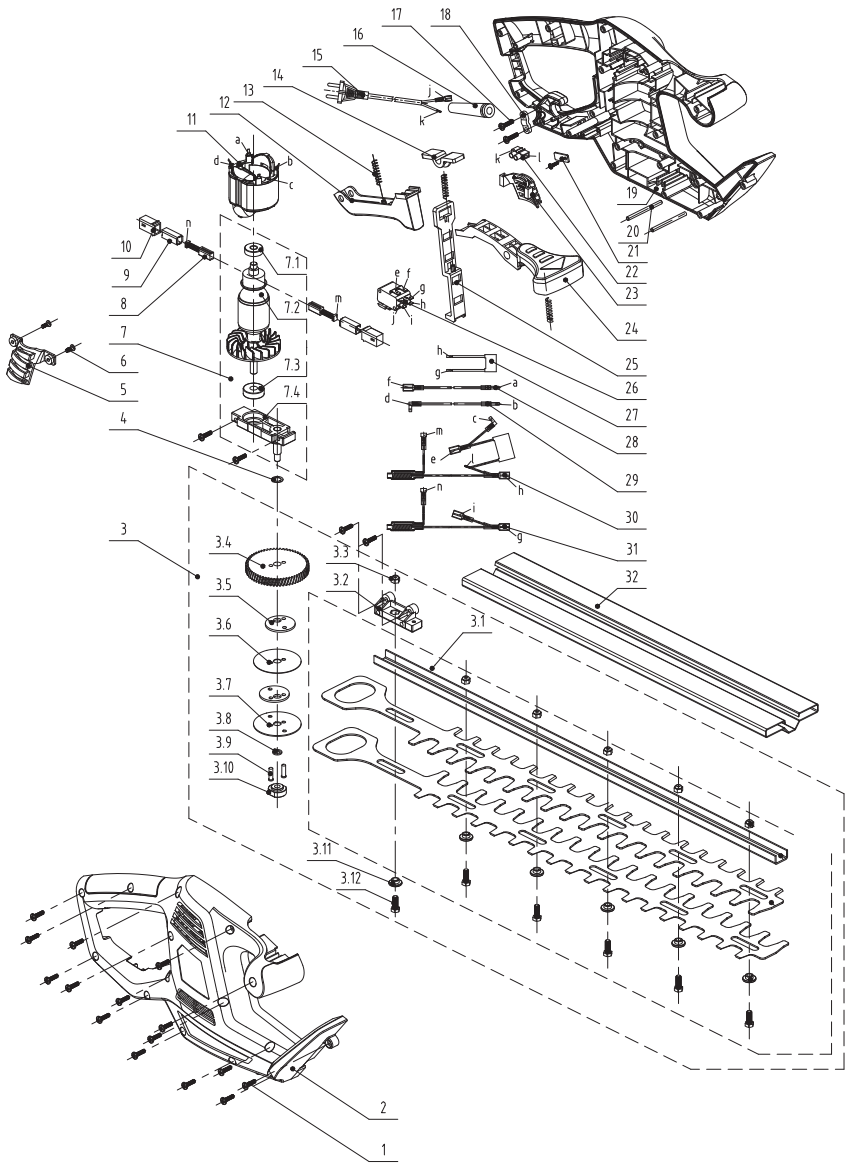

## EXPLODED VIEW WITH PARTS LIST

<b>Part no.</b>	<b>Description</b>	<b>Part no.</b>	<b>Description</b>
1	Screw	9	Copper brush holder
2	Right housing	10	Brush shell
3	Blade gear assembly	11	Stator
3.1	Blade assy	12	Switch trigger
3.2	Fixing base	13	Pressure spring
3.3	Locknut	14	Pull sleeve
3.4	Big gear	15	Cable/Plug
3.5	Wobbler	16	Cable sleeve
3.6	Blade baffle	17	Screw
3.7	Base plate	18	Cable clamp
3.8	Washer	19	Left housing
3.9	Pin	20	Blade fixed pin
3.10	Threaded sleeve	21	Insulation boards
3.11	Flanged Bushings	22	Connector
3.12	Screw	23	Left Hood
4	Washer	24	Front trigger
5	Right Hood	25	Switch Rod
6	Screw	26	Switch
7	Rotor component	27	Safety capacitance
7.1	Bearing	28	Line 9
7.2	Rotor assembly	29	cable
7.3	Bearing	30	Connecting components
7.4	Bearing pedestal	31	Connecting components
8	Carbon brush	32	Guide bar sleeve

EN

# EC DECLARATION OF CONFORMITY

EN

We

ADEO Services

135 Rue Sadi Carnot-CS 00001

59790 Ronchin - France

Declare that the product detailed below:

Electric Hedge Trimmer 450W

Model: YT5309-04

Satisfies the requirement of the Council Directives:

2006/42/EC-----Machinery Directive

2014//30/EU-----EMC Directive

2000/14/EC, Annex V & 2005/88/EC---- Outdoor Noise Directive

Measured Sound Power Level: 101.80 dB(A)

Guaranteed Sound Power Level: 103 dB(A)

ROHS Directive(EU)2015/863 amending Directive 2011/65/EU

and conforms to the norms:

EN 62841-4-2:2019

EN 62841-1:2015+AC:2015

EN IEC 55014-1:2021

EN IEC 55014-2:2021

EN IEC 61000-3-2:2019

EN 61000-3-3:2013+A1:2019

IEC 62321-3-1:2013

IEC 62321-4:2013+AMD1:2017

IEC 62321-5:2013

IEC 62321-6:2015

IEC 62321-7-1:2015

IEC 62321-7-2:2017 & EN ISO 17075-1:2017

IEC 62321-8:2017

EN IEC 63000:2018

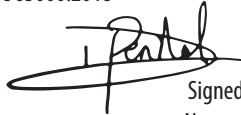

Signed in Shanghai 26/11/2021

Name and address of the person

(establish in the community)compiled the technical file:

Richie PERMAL

Supplier Quality Leader

Authorized representative of Julien Ledin, ADEO Quality Leader

ADEO Services 135 Rue Sadi Carnot - CS 00001 59790RONCHIN – France

Serial No.: Please refer to the back cover page

Last two numbers of the year CE marking applied: 19 \_\_\_\_\_ 随订单





Ce produit se recycle,  
s'il n'est plus utilisable  
déposez-le en déchèterie.

Notice à trier.

Pour en savoir plus :  
[www.quefairedemesdechets.fr](http://www.quefairedemesdechets.fr)

**FR** Ce produit est recyclable. S'il ne peut plus être utilisé, veuillez l'apporter dans un centre de recyclage de déchets.

**ES** Este producto es reciclable. Si ya no se puede usar, llévelo a un centro de reciclaje de residuos.

**PT** Este produto é reciclável. Se deixar de o utilizar, entregue-o num centro de reciclagem de resíduos.

**IT** Questo prodotto può essere riciclato. Se deve essere smaltito, portalo presso un centro di riciclaggio.

**EL** Αυτό το προϊόν είναι ανακυκλώσιμο. Εάν δεν μπορεί πλέον να χρησιμοποιηθεί, μεταφέρετε την σε κάποιο κέντρο ανακύκλωσης απορριμμάτων

**PL** Ten produkt poddawany jest recyklingowi, kiedy przestaje być użyteczny należy dostarczyć go do punktu zbiórki odpadów.

**UA** Цей продукт може перероблятися. Якщо воно більше не є придатне для використання, здайте його в утилізаційний центр.

**RO** Acest produs este reciclabil. Dacă nu mai poate fi folosit, vă rugăm să îl aduceți într-un centru de reciclare a deșeurilor.

**EN** This product is recyclable. If it cannot be used anymore, please take it to waste recycling centre.

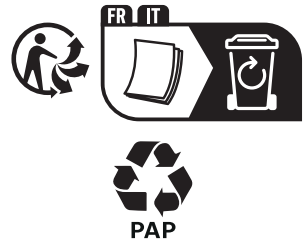

ADEO Services  
135 Rue Sadi Carnot - CS00001

UA. Імпортер: ТОВ "Леруа Мерлен Україна", 04201 Україна, м.Київ, вул. Полярна 17А, +380 44 498 46 00.

Імпортер приймає претензії від споживачів щодо товару, а також проводить його ремонт, технічне і гарантійне обслуговування Виробник: ТОВ "Адео Сервісес С.А.", вул. Саді Карно, СS 00001, 59790 Роншен, Франція.

RU. Импортер/Продавец/Организация, уполномоченная принимать претензии по качеству товара в РФ: ООО «ЛЕРУА МЕРЛЕН ВОСТОК», 141031, Россия, Московская обл., г. Мытищи, Осташковское шоссе, д.1

SA.Imported by Adeo South Africa (PTY) LTD T/A Leroy Merlin, Hosted in Leroy Merlin Fourways Store 35 Roos Street, Witkoppen Ext 97, Sandton, 2191 Johannesburg, Gauteng, South Africa Tel: +27 10 493 8000 Email: [contact@leroymerlin.co.za](mailto:contact@leroymerlin.co.za)

KZ. Импорртаушы / Сатушы / Қазақстан Республикасында өнім сапасы бойынша наразылықтарды қабылдайтын ұйым: «Леруа Мерлен Қазақстан» ЖШС. 050000, Қазақстан Республикасы, Алматы қ., Қонаев көшесі, 77 үй, «PARK VIEW» БО, 6-қабат, 07-кеңсе Импортер / Продавец / Организация, принимающая претензии по качеству продукции в Республике Казахстан: ТОО «Леруа Мерлен Қазақстан». 050000, Республика Казахстан, г. Алматы, ул. Қунаева, д. 77, БЦ «PARK VIEW», 6 этаж, офис № 07.



Serial No.: 203384 01 111016 01 000000

Made in China 2020

随订单变

随订单变