

# DEXTER POWER

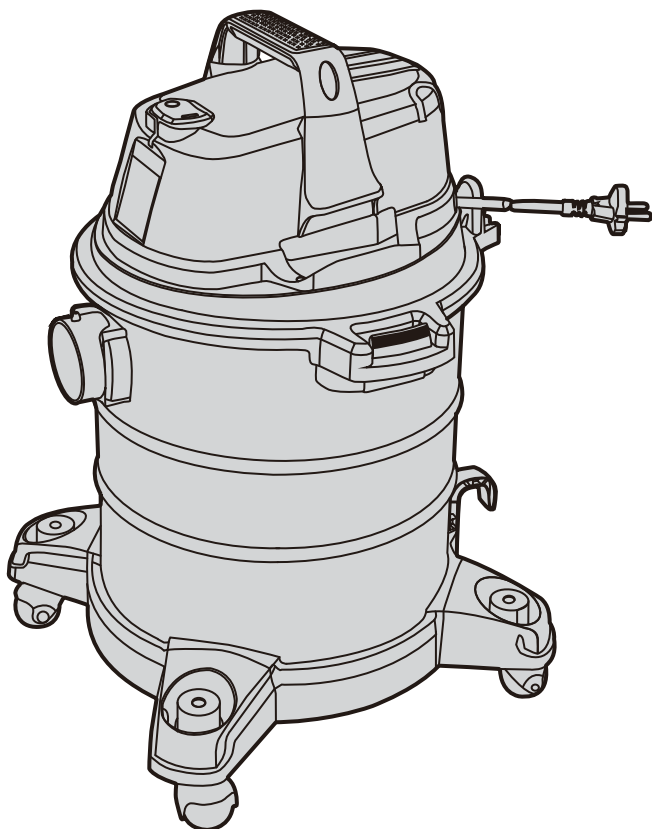

## WATER AND DUST VACUUM CLEANER VOD1420SF



- FR Notice de Montage -  
Utilisation - Entretien
- ES Instrucciones de Montaje,  
Utilización y Mantenimiento
- PT Instruções de Montagem,  
Utilização e Manutenção
- IT Istruzioni per il Montaggio,  
l'Uso e la Manutenzione
- EL Εγχειρίδιο συναρμολόγησης,  
χρήσης και συντήρησης
- PL Instrukcja Montażu,  
Użytkowania i Konserwacji
- KZ Құрастыру - Пайдалану -  
Техникалық қызмет  
көрсету нұсқаулығы
- RU Руководство По Сборке  
и Эксплуатации
- UA Керівництво По Збірці  
і Експлуатації
- RO Manual asamblare,  
utilizare și întreținere
- EN Assembly - Use -  
Maintenance Manual

EAN CODE : 3276000237679



Traduction de la version originale du mode d'emploi / Traducción de las Instrucciones originales / Tradução das Instruções Originais / Traduzione delle istruzioni originali / Μετάφραση των πρωτότυπων οδηγιών /  
Tłumaczenie instrukcji oryginalnej / Түпнұсқа нұсқаулардың аудармасы / Перевод оригинала инструкции / Переклад оригінальної інструкції / Traducerea instruciunilor originale /  
Original Instructions

2018/10

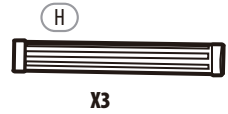
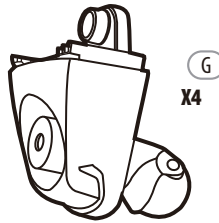
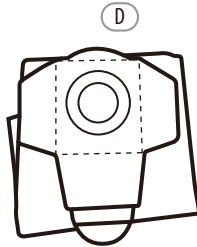
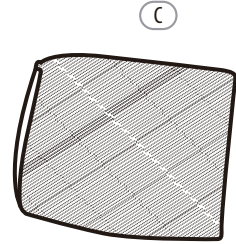
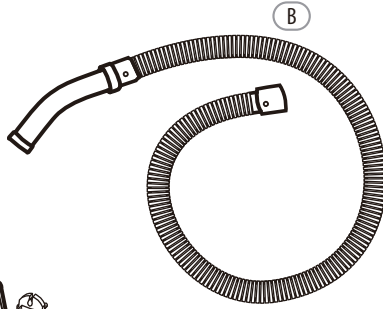
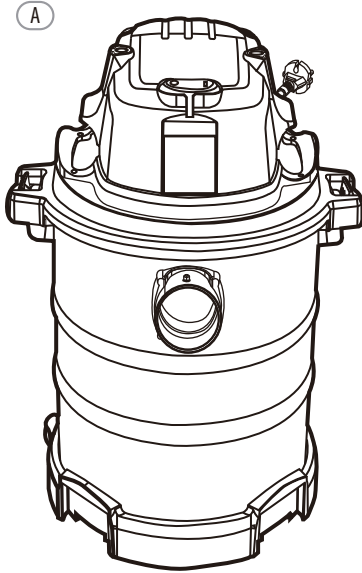
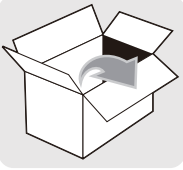

OPZIONI / OPCIONES / OPÇÕES / OPZIONI / ΕΠΙΛΟΓΕΣ / OPCJE /  
ОПЦИЈАЛАР/ОПЦИИ / ОПЦІЇ / ОРЇЇНИ / OPTIONS

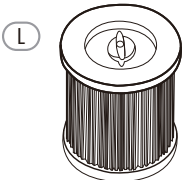

Not HEPA

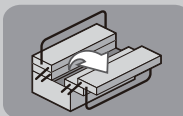
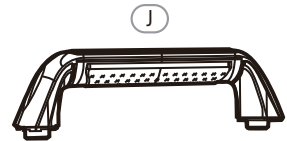
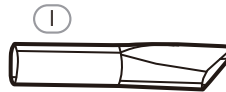

⊕ PZ





Attention danger / Atención: Peligro / Atencão perigo / Attenzione pericolo / Προσοχή κίνδυνος /  
 Uwaga niebezpieczeństwo / Назар аударыңыз! Қауіпті!/Внимание! Опасно! / Увага! Небезпечно! /  
 Atenție, pericol /  
 Caution danger



Observez / Atención / Aviso / Osservare / Προσέξτε / Przestrzegać / Техникалық қауіпсіздік ережелерін сақтаңыз/  
 Соблюдайте правила техники безопасности / Дотримуйтеся правил техніки безпеки / Respectați / Observe



Raccordé / Conectado / Ligado / Connesso / Με σύνδεση / Podłączono / Жалғанған/Подключено /  
 Під'єднано / Conectat / Connected



Hors tension / Apagado / Desligado da alimentação / Fuori tensione / Εκτός τάσης / Odłączenie zasilania /  
 Өшіру/Не под напряжением / Не під напругою / Scoatere de sub tensiune / Power off



Mise sous tension / Puesta en tensión / Ligação da alimentação / Messo sotto tensione /  
 Σύνδεση με το ηλεκτρικό δίκτυο / Włączenie zasilania / Қосу/Включение под напряжение /  
 Під'єднання під напругу / Punere sub tensiune / Power up



Nettoyage / Limpieza / Limpeza / Pulizia / Καθαρισμός / Czyszczenie / Тазалау/Чистка / Очищення /  
 Curățare / Cleaning



Correct / Correcto / Correcto / Corretto / Σωστό / Dobrze / Дұрыс/Правильный /  
 Правильно / Corect / Correct



Mentions légales & consignes de sécurité / Instrucciones legales y de seguridad / Avisos legais e instruções de segurança /  
 Istruzioni legali e di sicurezza / νομικό σημείωμα και οδηγίες ασφαλείας / uwagi prawne i instrukcja bezpieczeństwa /  
 Құқықтық және қауіпсіздік туралы нұсқаулар/руководство по технике безопасности и правовым нормам /  
 керівництво з техніки безпеки і правовим нормам /  
 manual privind siguranța și aspectele juridice / Legal & safety instructions



Aspirateur / Aspirar / Aspiração / Aspiratore / Αναρρόφηση / Odkurzacz / Сору/Пылесос /  
 Прибирания пилососом / Aspirare / Vacuum



Souffleur / Soplar / Sopro / Soffiatore / Φύσημα / Nadmuch / Үрлеп шығару/Сдувание /  
 Продувати / Suflare / Blow



Lire les instructions de fonctionnement / Lea el manual de instrucciones detenidamente / Leia as instruções de funcionamento /  
 Leggere attentamente le istruzioni di sicurezza / Διαβάστε προσεκτικά τις οδηγίες λειτουργίας / Przeczytaj uważnie instrukcję  
 użytkowania / Пайдалану жөніндегі нұсқауларды мұқият оқып шығыңыз/Внимательно прочтите инструкцию по  
 эксплуатации. / Уважно прочитайте інструкцію з експлуатації. /Citiți cu atenție instrucțiunile de utilizare / Read the  
 operating instructions carefully



Porter une protection pour les yeux / Utilice protección ocular / Use proteção ocular / Indossare protezioni per gli occhi /  
 Φοράτε προστασία για τα μάτια / Noś okulary ochronne / Көз қорғанысын киіңіз/  
 Используйте средства защиты органов зрения / Надягайте захисні окуляри / Purtați echipament de protecție oculară /  
 Wear eye protection



Porter une protection respiratoire / Utilice protección respiratoria / Use proteção respiratória / Indossare protezioni respiratorie /  
 Φοράτε προστασία για την αναπνοή / Noś środki ochrony dróg oddechowych / Тыныс жолдарының қорғанысын  
 киіңіз/Используйте средства защиты органов дыхания / Надягайте протипилову маску / Purtați echipament de protecție  
 respiratorie / Wear breathing protection



Porter des gants de protection / Utilice guantes protectores / Use luvas de proteção / Indossare guanti protettivi /  
 Φοράτε προστατευτικά γάντια / Noś rękawice ochronne / Қорғаныш қолғап киіп жүріңіз/  
 Используйте защитные перчатки / Надягайте захисні рукавиці / Purtați mănuși de protecție / Wear protective gloves

**Notes / Observaciones / Notas / Note /  
 Σημειώσεις / Notatki / Ескертпелер/  
 Примечания / Примітки / Note /  
 Notes**

---



---



---



---

# A

FR Préparation

ES Preparación

PT Preparação

IT Preparazione

EL Προετοιμασία

PL Przygotowanie

KZ Дайындық

UA Підготування

RO Pregătire

EN Preparation

RU Подготовка

## 1

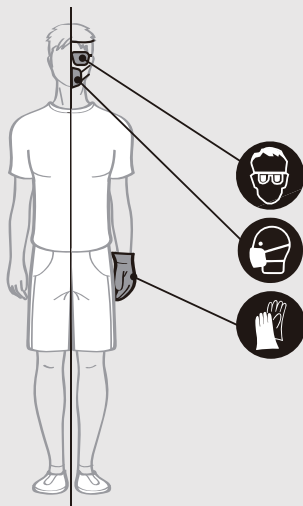

## 2

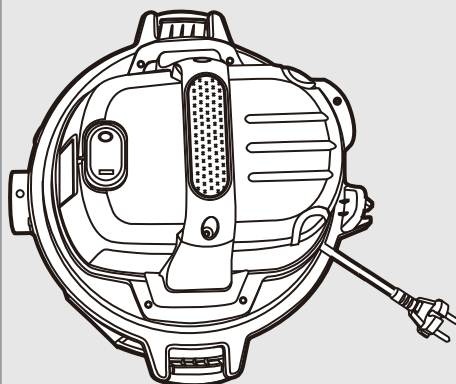
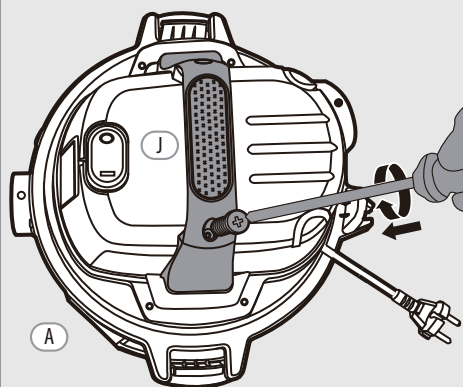

- FR Préparation
- ES Preparación
- PT Preparação
- IT Preparazione
- EL Προετομασία
- PL Przygotowanie
- KZ Дайындық
- UA Підготування
- RO Pregătire
- EN Preparation
- RU Подготовка

**A**



**3**

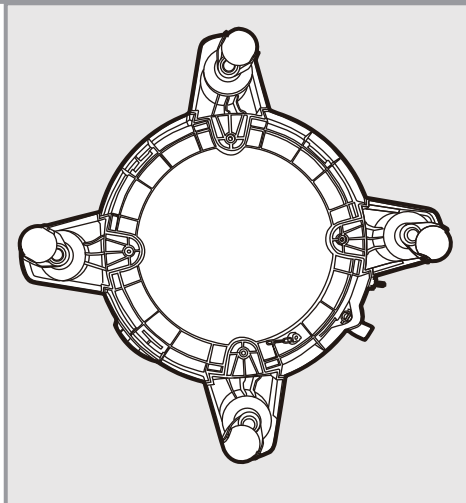
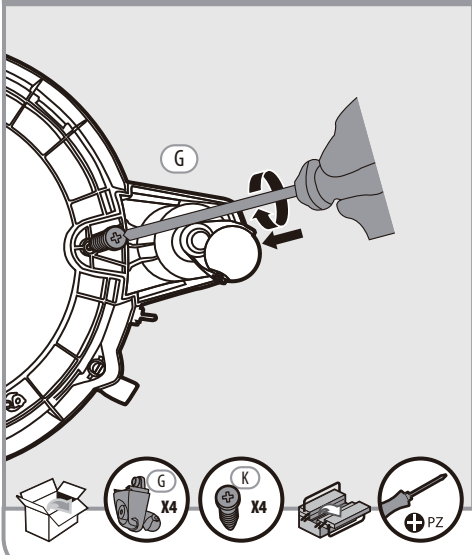

**4**

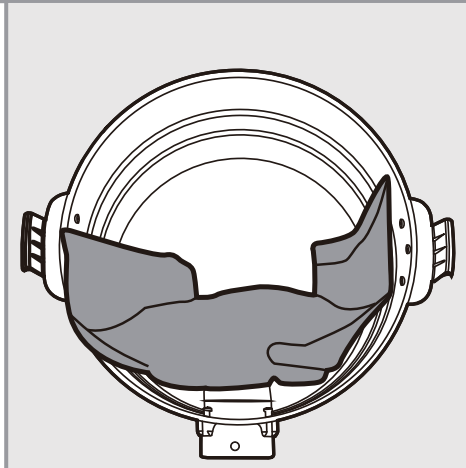
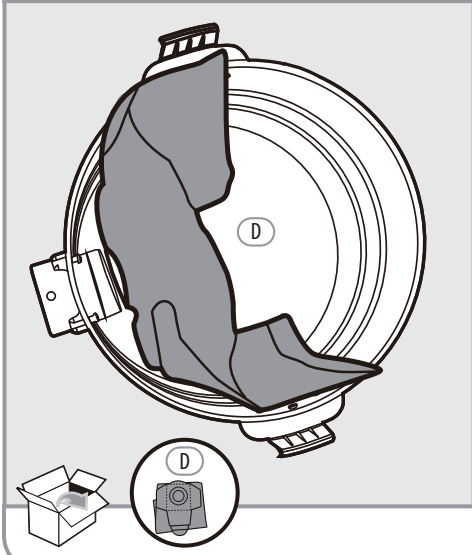

**A**

FR Préparation

ES Preparación

PT Preparação

IT Preparazione

EL Προετοιμασία

PL Przygotowanie

KZ Дайындық

UA Підготування

RO Pregătire

EN Preparation

RU Подготовка

5

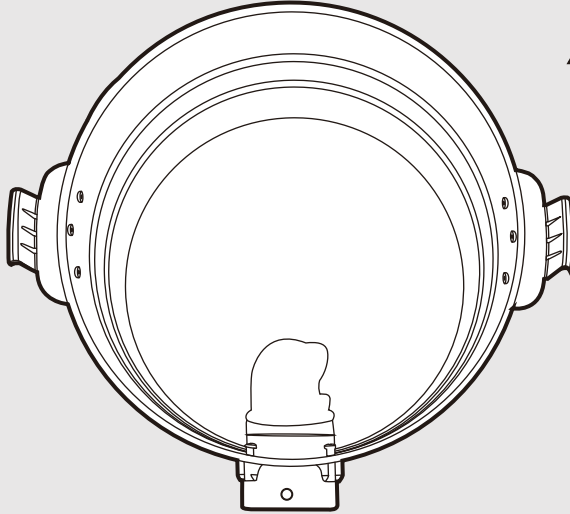

6

OPTIONS / OPCIONES / OPÇÕES / OPZIONI / ΕΠΙΛΟΓΕΣ / OPSJE / ОПЦИЯЛАР/ОПЦИИ / ОПЦІЇ / ОРЇЇНИ /  
 OPTIONS

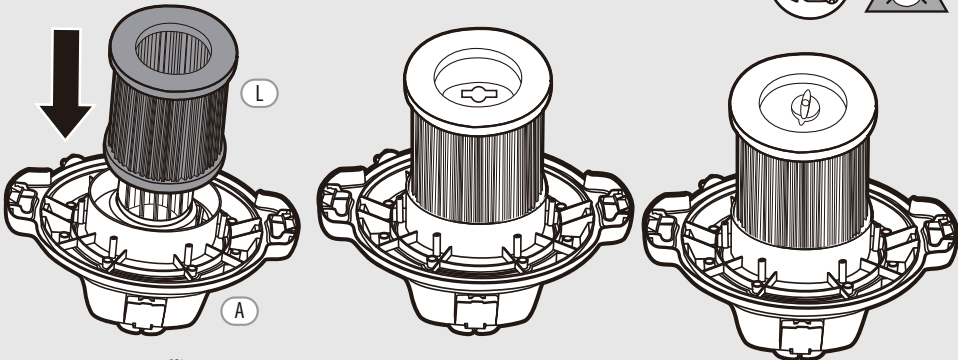

- FR Préparation
- ES Preparación
- PT Preparação
- IT Preparazione
- EL Προετοιμασία
- PL Przygotowanie
- KZ Дайындық
- UA Підготування
- RO Pregătire
- EN Preparation
- RU Подготовка

**A**

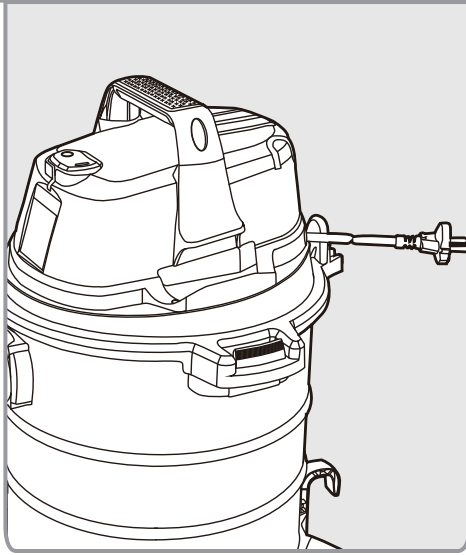
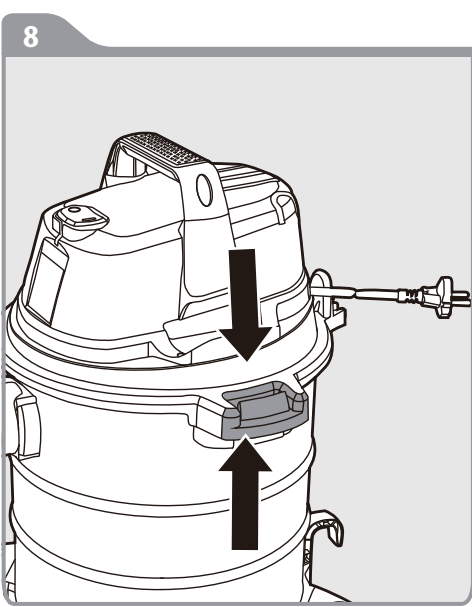
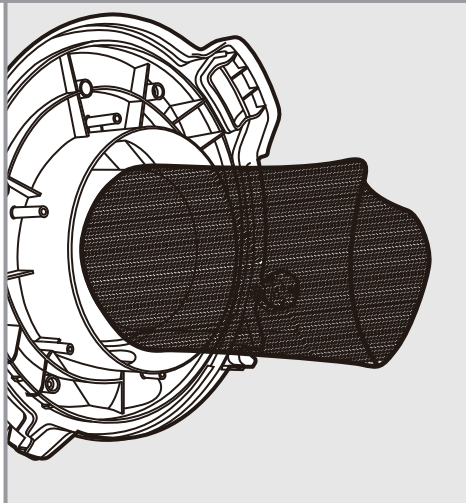
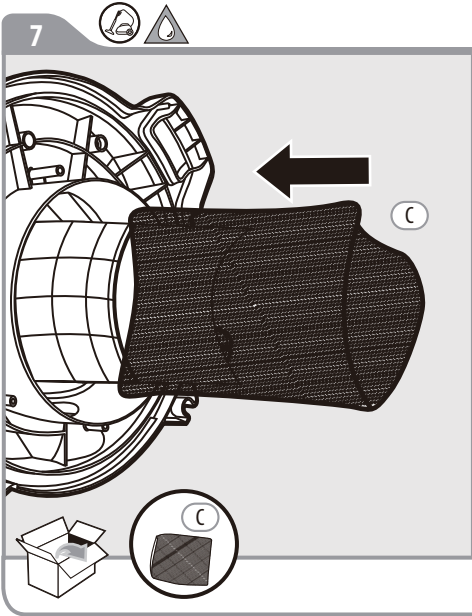

**A**

FR Préparation

ES Preparación

PT Preparação

IT Preparazione

EL Προετοιμασία

PL Przygotowanie

KZ Дайындық

UA Підготування

RO Pregătire

EN Preparation

RU Подготовка

9

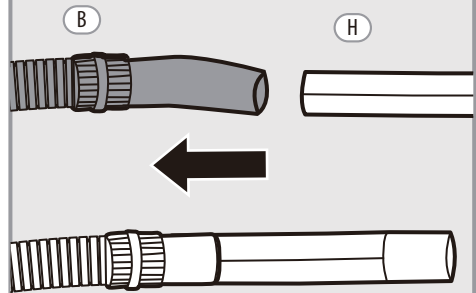
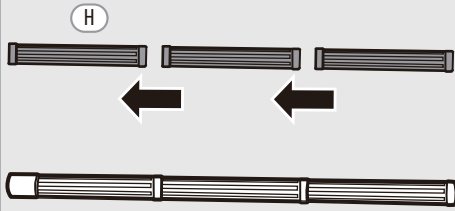

10

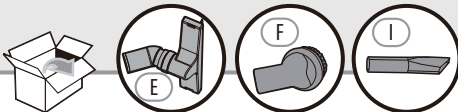
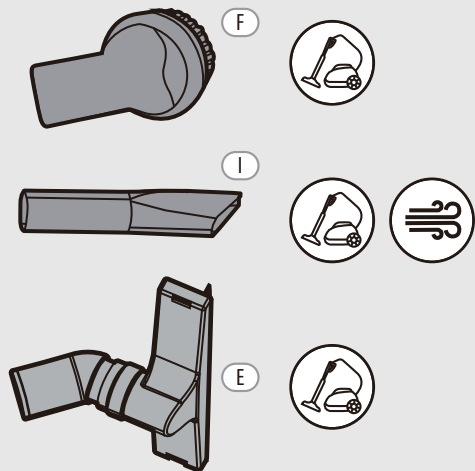
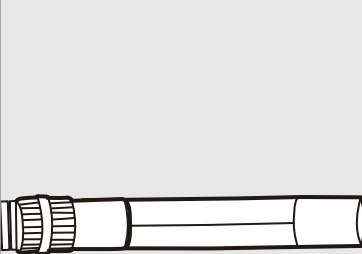



- FR Préparation
- ES Preparación
- PT Preparação
- IT Preparazione
- EL Προετομασία
- PL Przygotowanie
- KZ Дайындық
- UA Підготування
- RO Pregătire
- EN Preparation
- RU Подготовка

**A**

11

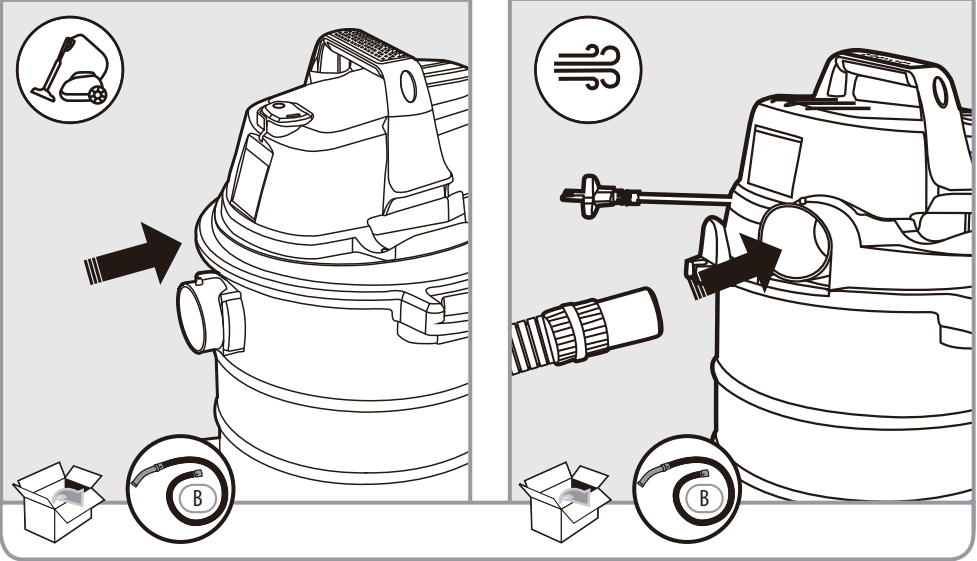

12

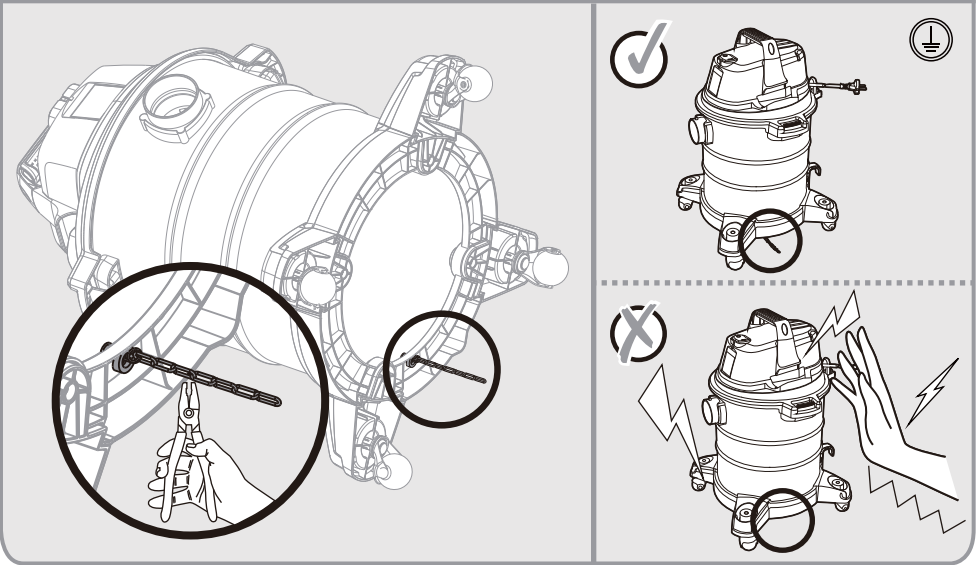

**B**

FR Utilisation

ES Utilización

PT Utilização

IT Uso

EL Χρήση

PL Użytkowanie

KZ Пайдалану

UA Використання

RO Utilizare

EN Use

RU Использование



1

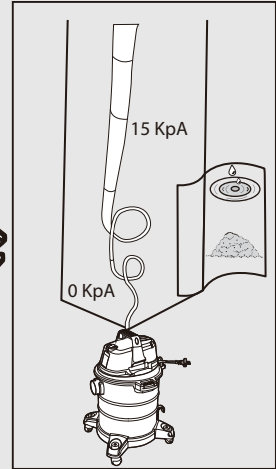
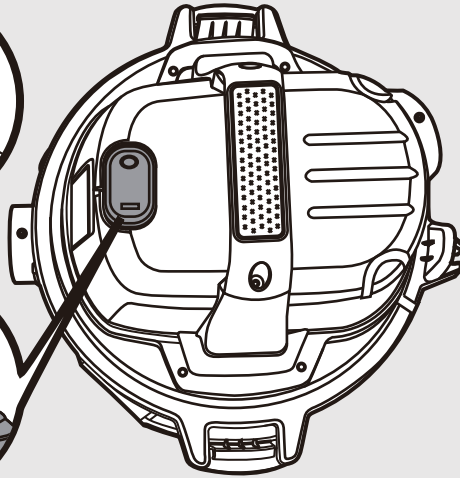
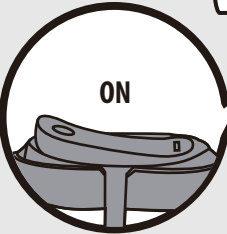
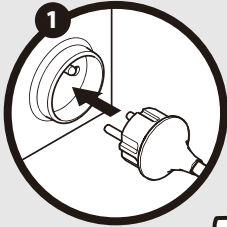

2

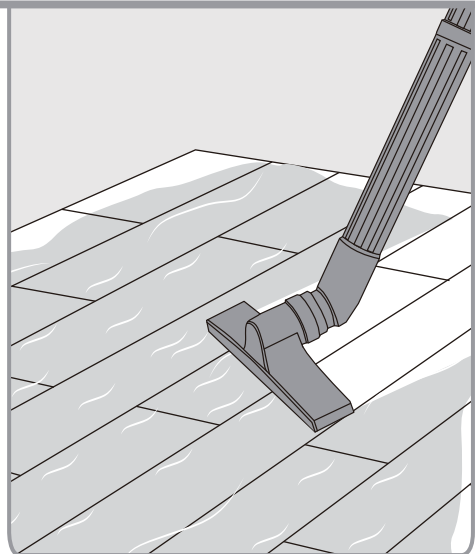
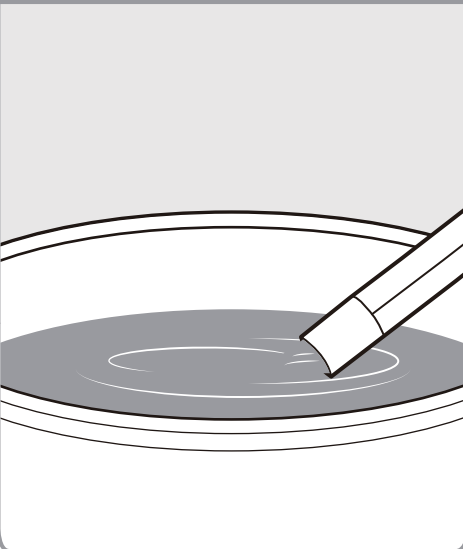

FR Utilisation

ES Utilización

PT Utilização

IT Uso

EL Χρήση

PL Użytkowanie

KZ Пайдалану

UA Використання

RO Utilizare

EN Use

RU Использование

**B**

3

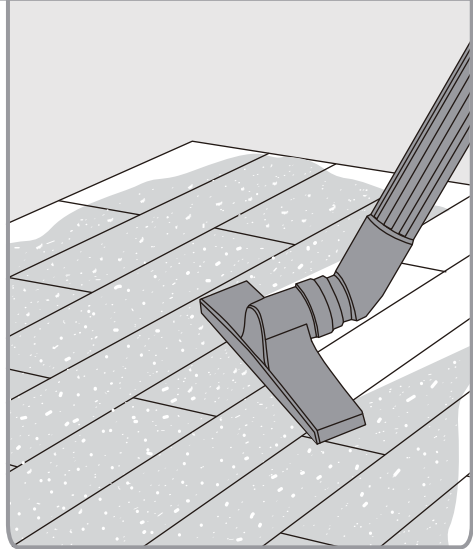
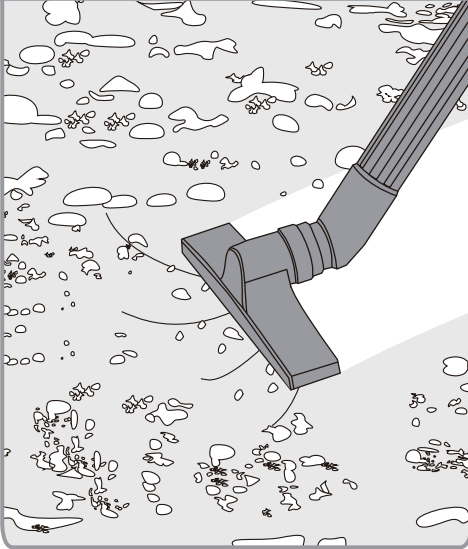

4

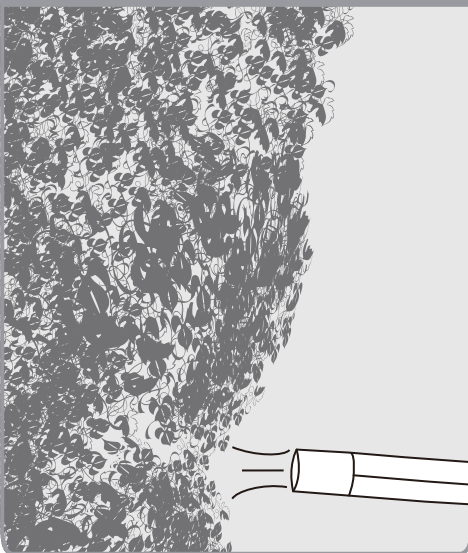

C

FR Entretien

ES Mantenimiento

PT Serviço

IT Manutenzione

EL Συντήρηση

PL Konserwacja

KZ Техникалық қызмет көрсету

UA Догляд

RO Întreținere

EN Maintenance

RU Уход



1

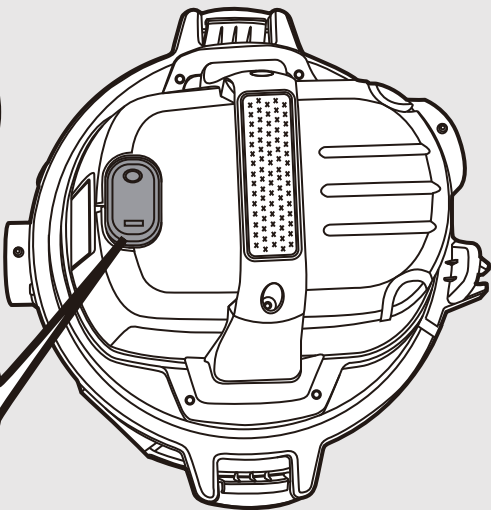
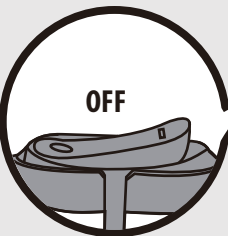
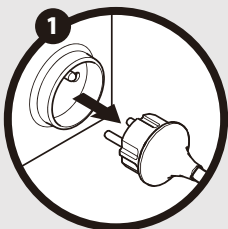

2



OPÇÕES / OPCIONES / ΟΡΧΩΕΣ / ORZIONI / ΕΠΙΛΟΓΕΣ / ОРСЈЕ / ОПЦИЯЛАР / ОПЦИИ / ОПЦІЇ / ОРҀИUNI / OPTIONS

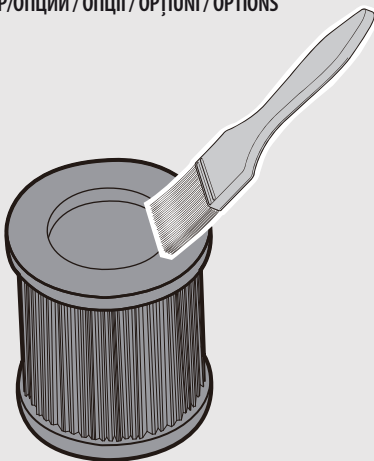
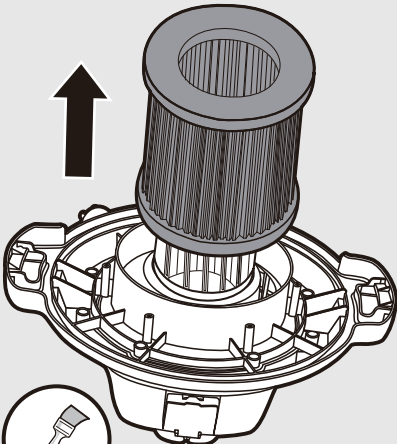

FR Entretien

ES Mantenimiento

PT Serviço

IT Manutenzione

EL Συντήρηση

PL Konserwacja

KZ Техникалық қызмет көрсету

UA Догляд

RO Întreținere

EN Maintenance

RU Уход

C

3

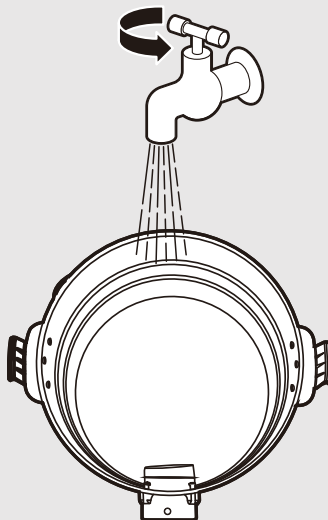
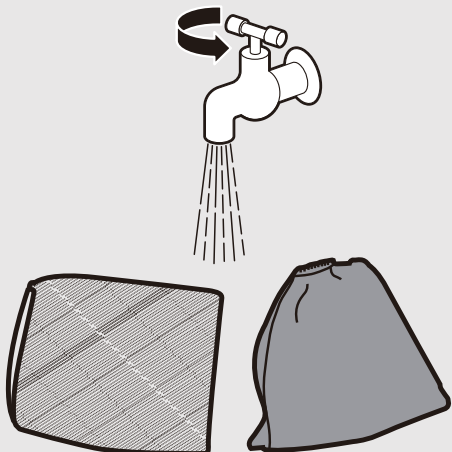

4

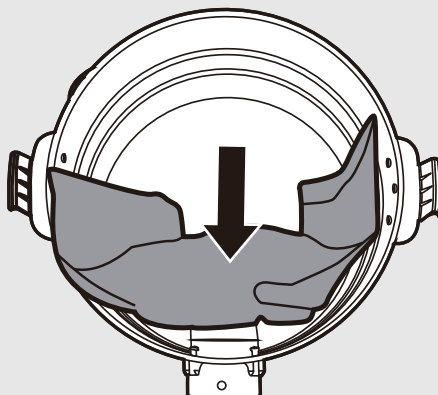
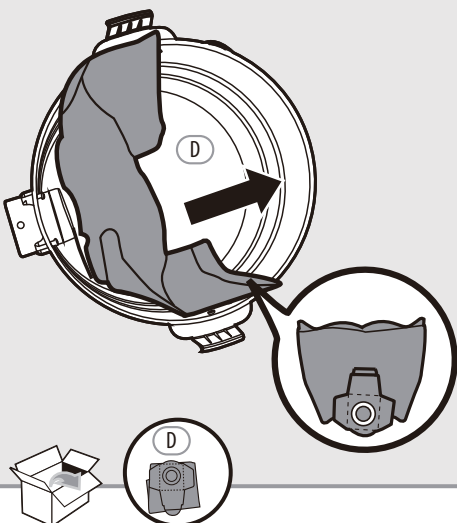

**D**

FR Hivernage

ES Durante el invierno

PT Preparação para o inverno

IT Rimessaggio

EL Αποθήκευση το χειμώνα

PL Przechowywanie

KZ Қысқы уақытта сақтау

UA Зимовий період

RO Păstrare pe perioada iernii

EN Winter storage

RU Зимний период

1

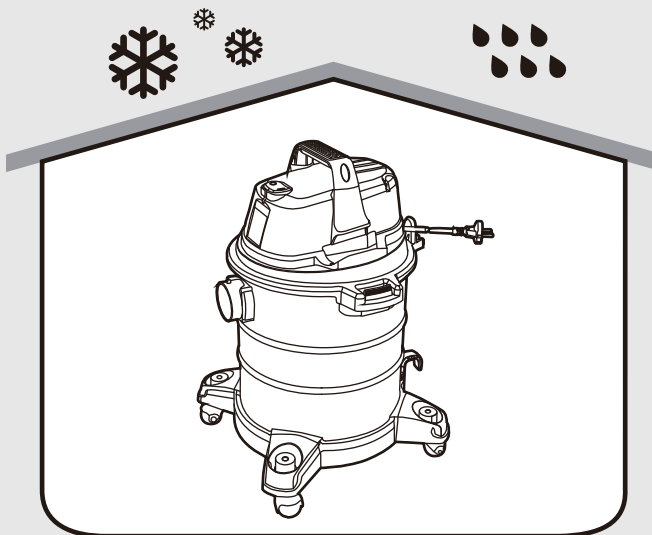





Ce produit se recycle,  
s'il n'est plus utilisable  
déposez-le en déchèterie.

Notice à trier.

Pour en savoir plus :

[www.quefairedemesdechets.fr](http://www.quefairedemesdechets.fr)

- FR** Ce produit est recyclable. S'il ne peut plus être utilisé, veuillez l'apporter dans un centre de recyclage de déchets.
- ES** Este producto es reciclable. Si ya no se puede usar, llévalo a un centro de reciclaje de residuos.
- PT** Este produto é reciclável. Se deixar de o utilizar, entregue-o num centro de reciclagem de resíduos.
- IT** Questo prodotto può essere riciclato. Se deve essere smaltito, portalo presso un centro di riciclaggio.
- EL** Αυτό το προϊόν είναι ανακυκλώσιμο. Εάν δεν μπορεί πλέον να χρησιμοποιηθεί, μεταφέρετε την σε κάποιο κέντρο ανακύκλωσης απορριμμάτων.
- PL** Ten produkt poddawany jest recyklingowi, kiedy przestaje być użyteczny należy dostarczyć go do punktu zbiórki odpadów.
- RU** Этот продукт может перерабатываться. Если он больше не пригоден для пользования, сдайте его в утилизационный центр.
- KZ** Бұл өнім қайта өңдеуге келеді. Оны әрі қолдануға болмайтын жағдайда, оны қайта өңдейтін орталыққа тапсыруыңызды өтінеміз.
- UA** Цей продукт може перероблятися. Якщо воно більше не є придатне для використання, здайте його в утилізаційний центр.
- RO** Acest produs este reciclabil. Dacă nu mai poate fi folosit, vă rugăm să îl aduceți într-un centru de reciclare a deșeurilor.
- EN** This product is recyclable. If it cannot be used anymore, please take it to waste recycling centre.



N° de série/N.º de serie/N.º de série/N. di serie/Αρ. σειράς/Nr  
seriyjny/Seriaľnyĭ №:/Серийный номер :/Серийний №/Nr. de serie/Serial No:  
204505 00 DDDMMYY XX PPPPPP

\* Garantie 2 ans / 2 años de garantía / Garantia de 2 anos /  
Garanzia 2 Anni / Εγγύηση 2 ετών / 2 lata gwarancji /  
Кепілдік 2 жыл / Гарантия 2 года / Гарантія 2 років / Garanție 2 ani /  
2-years guarantee

**FR** ADEO Services - 135 Rue Sadi Carnot - CS 00001  
59790 RONCHIN - France

**KZ** ЛЕРУА МЕРЛЕН ВОСТОК АҚБ, 140031, Маскеу облысы,  
Мытищинский ауданы, Мытищи қаласы,  
Осташковское шоссе-1, РЕСЕЙ

**UK** ТОВ «Леруа Мерлен Україна»,  
вул. Полярна 17а, м. Київ 04201, Україна

**RU** ООО ЛЕРУА МЕРЛЕН ВОСТОК, 141031, Московская область,  
Мытищинский район, г. Мытищи, Осташковское шоссе,  
д.1, РОССИЯ

Made in P.R.C 2019