



设计人员: 张妹珍

TEL:0573-83225888-503 Http:www.yattool.com

制作日期: 2023-7

运用软件: Adobe Acrobat 9 Pro

名称: 说明书  
客户: CH138  
料号: **8458-522000X015-101**  
成品尺寸: **A5(148.5x210mm)**  
材质: 70g双胶纸

颜色: **黑白印刷**  
页数: 17 张A4纸

备注: **随订单**



封底已增加Triman logo

材质符合欧盟包装指令 ( 94/62/EC )

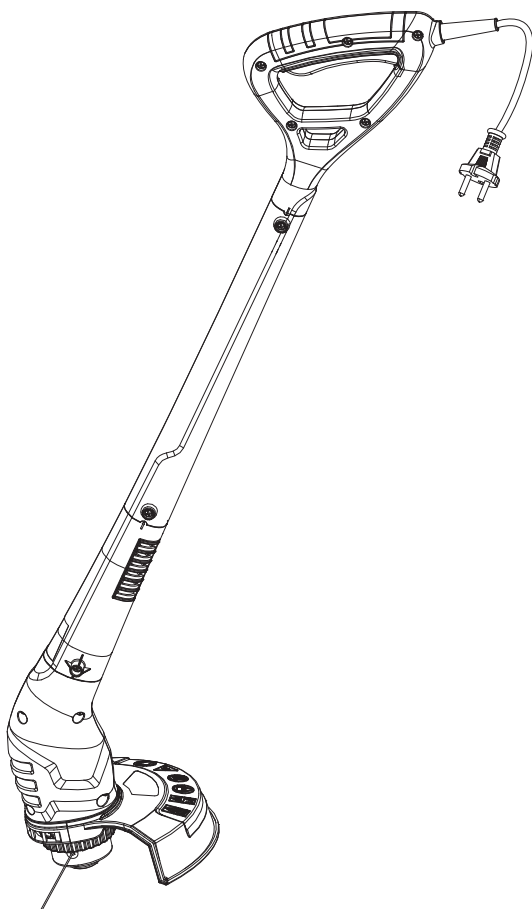

YT5220-01  
280W Tagliabordi elettrico  
280W Ηλεκτρικό ψαλίδι μπορντούρας  
280W Electric Grass Trimmer

**IT** Istruzioni per il Montaggio - l'Uso - la Manutenzione

**EL** Εγχειρίδιο συναρμολόγησης - χρήσης - συντήρησης

**EN** Assembly - Use - Maintenance Manual

EAN CODE : 3276000315063

2023/06/V03



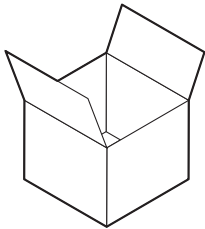

A x1

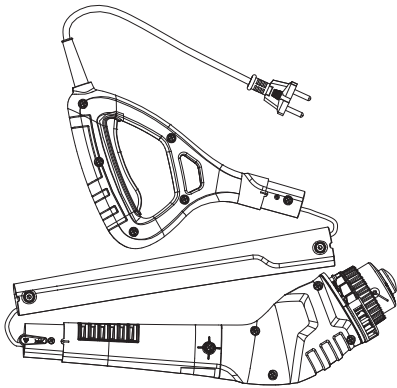

B x1

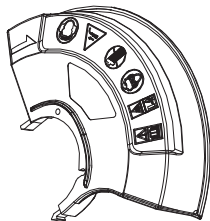

C x4

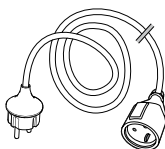
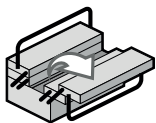



Attenzione pericolo / Προσοχή κίνδυνος / Caution danger



Osservare / Προσέξτε / Observe



Connesso / Με σύνδεση / Connected



Fuori tensione / Εκτός τάσης / Power off



Messo sotto tensione / Σύνδεση με το ηλεκτρικό δίκτυο / Power up



Pulizia / Καθαρισμός / Cleaning



Manutenzione / Σέρβις / Maintenance



Corretto / Σωστό / Correct



Errato / Λάθος / Incorrect



Istruzioni legali e di sicurezza / νομικό σημείωμα και οδηγίες ασφαλείας / Legal & safety instructions

**Notes / Observaciones / Notas / Note / Σημειώσεις / Notatki / Примечания / Примітки / Note / Notes**

---

---

---

1

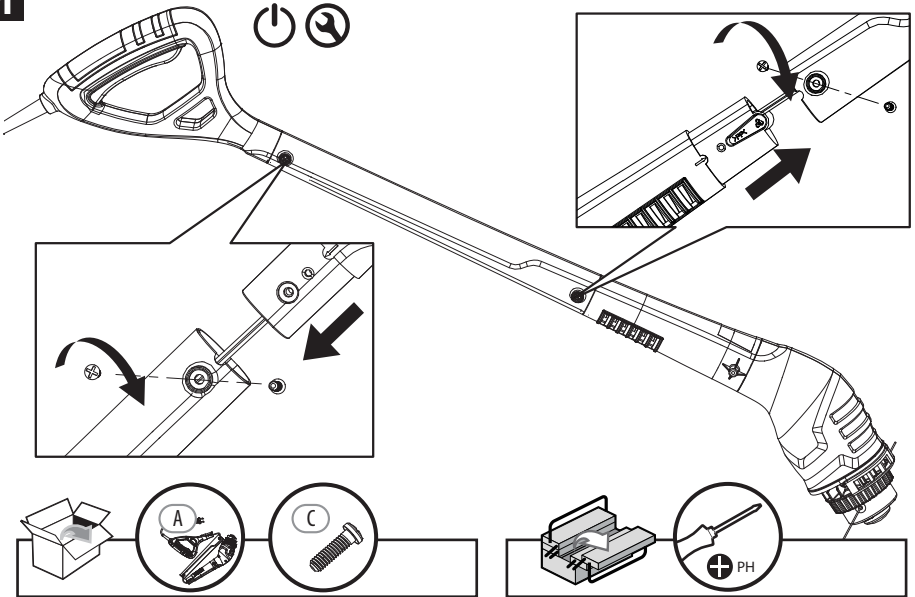

2

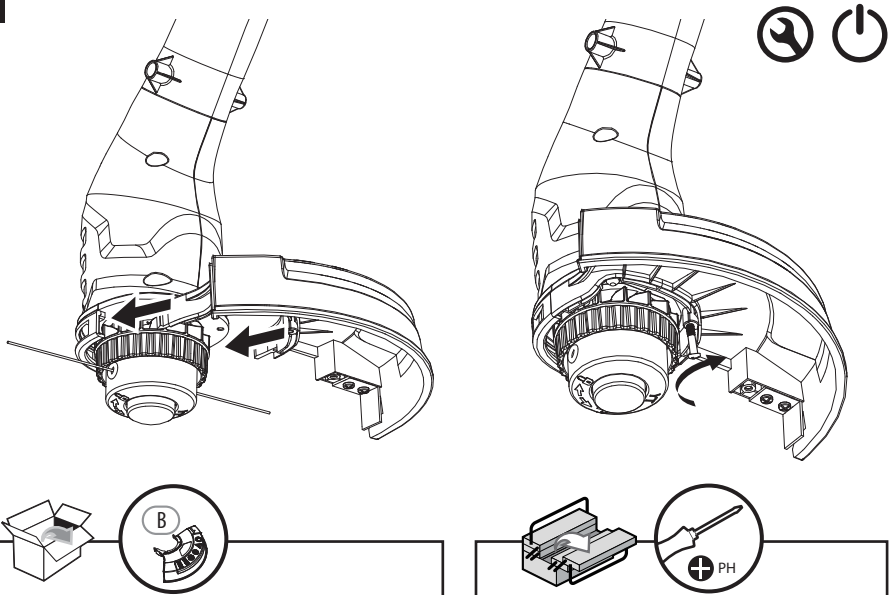

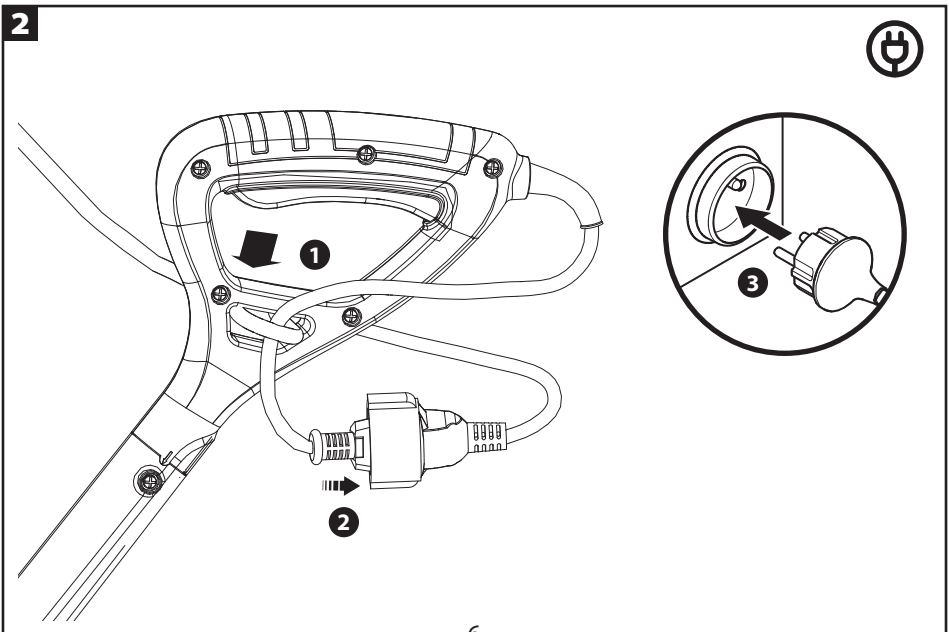
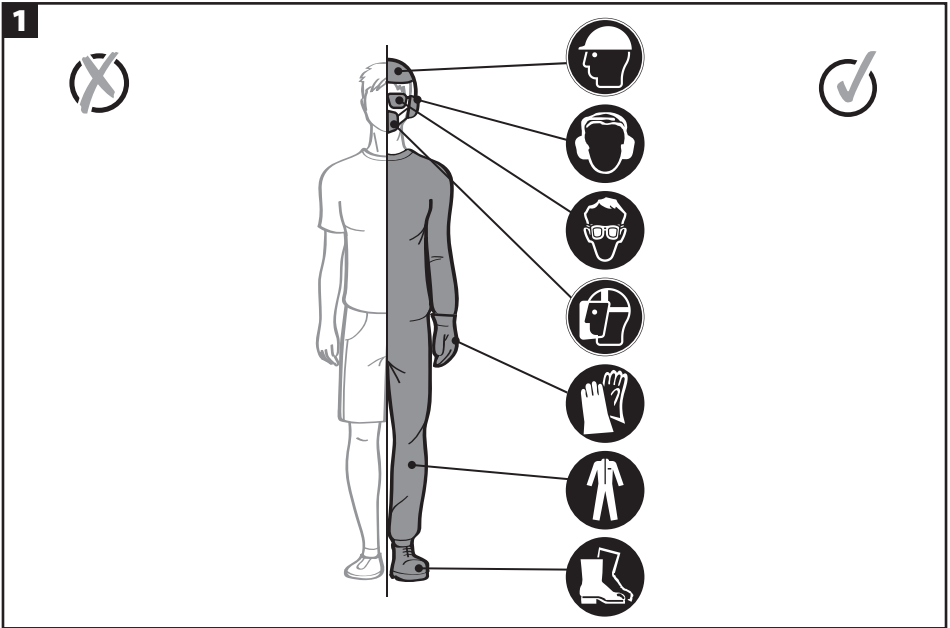

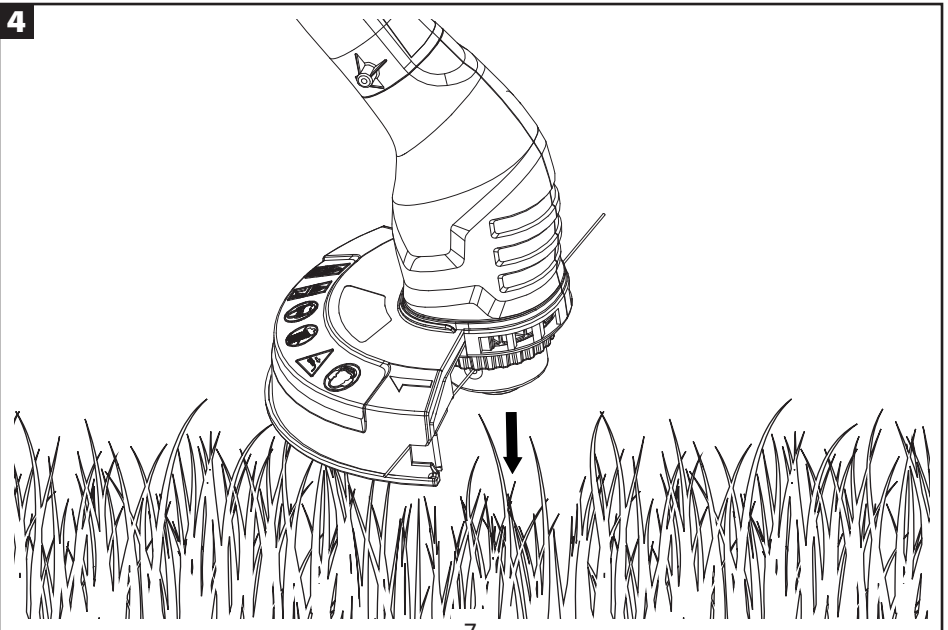
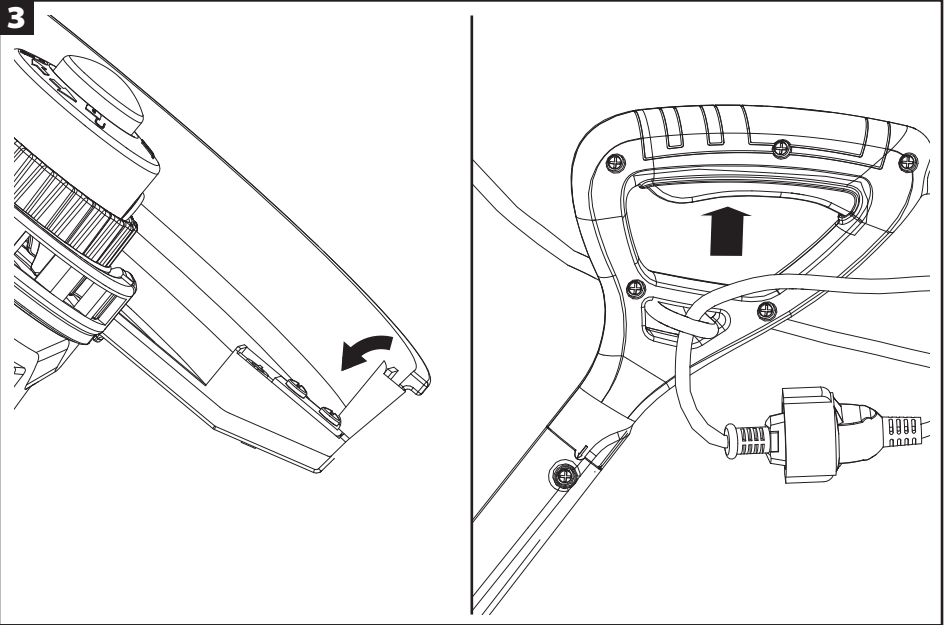



5

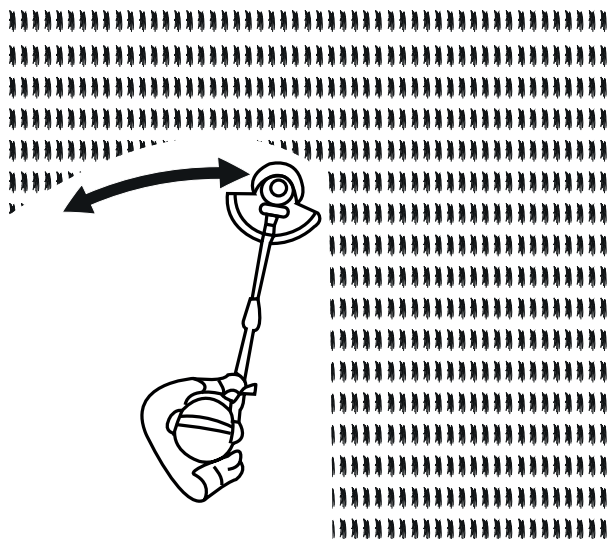

6

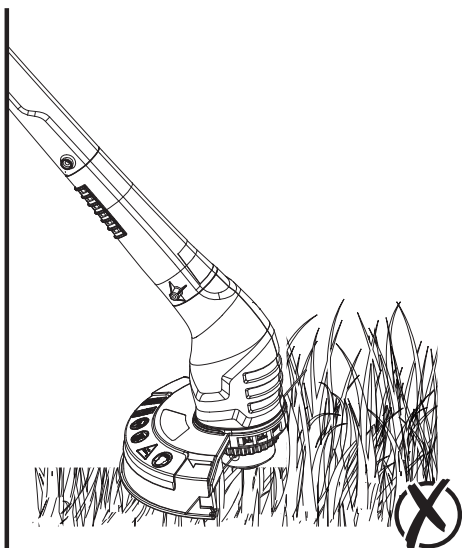
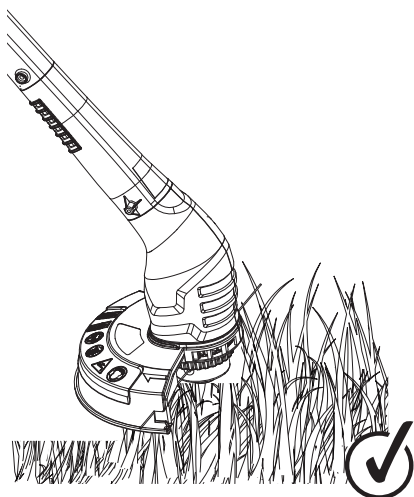

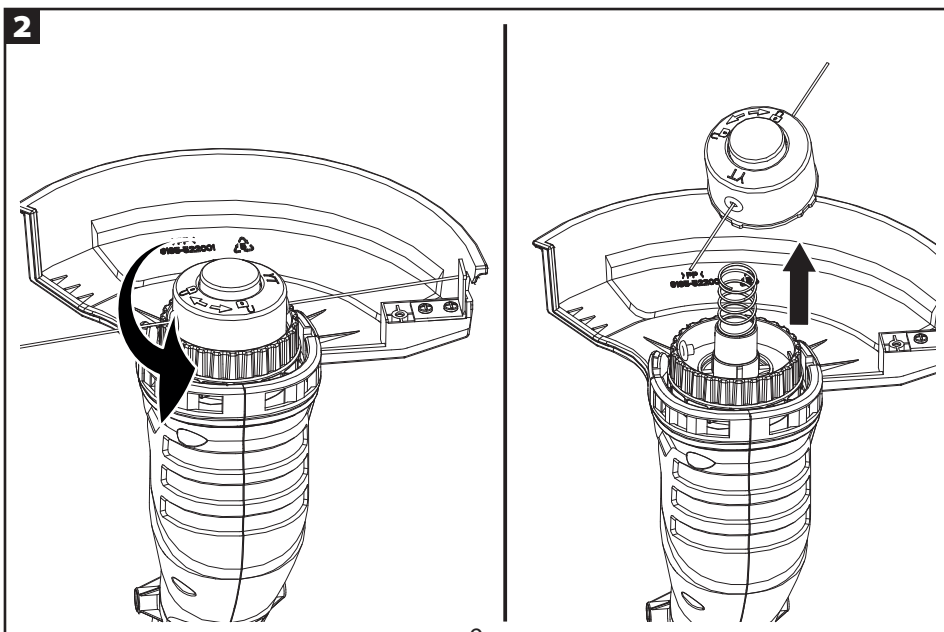
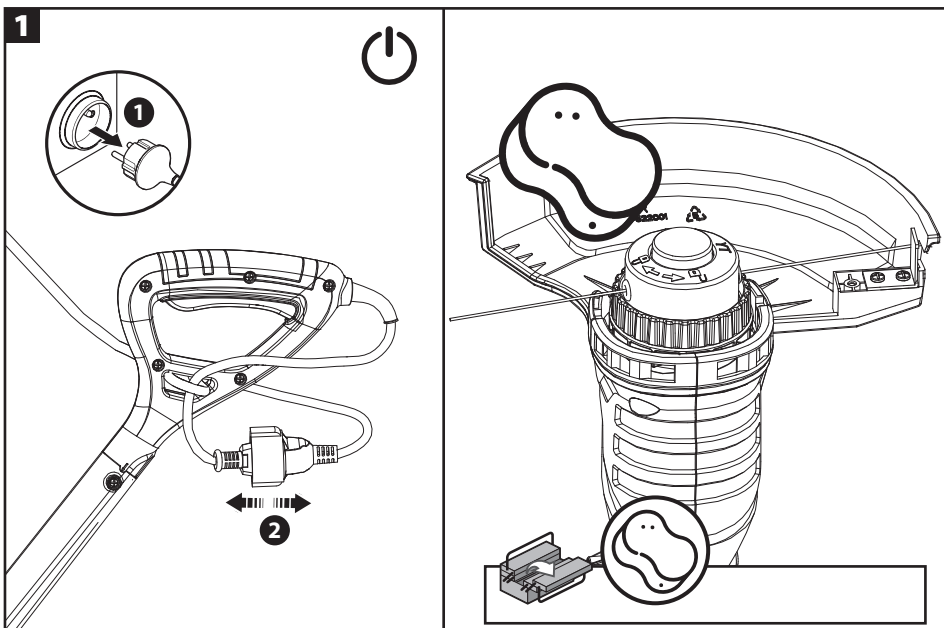

3

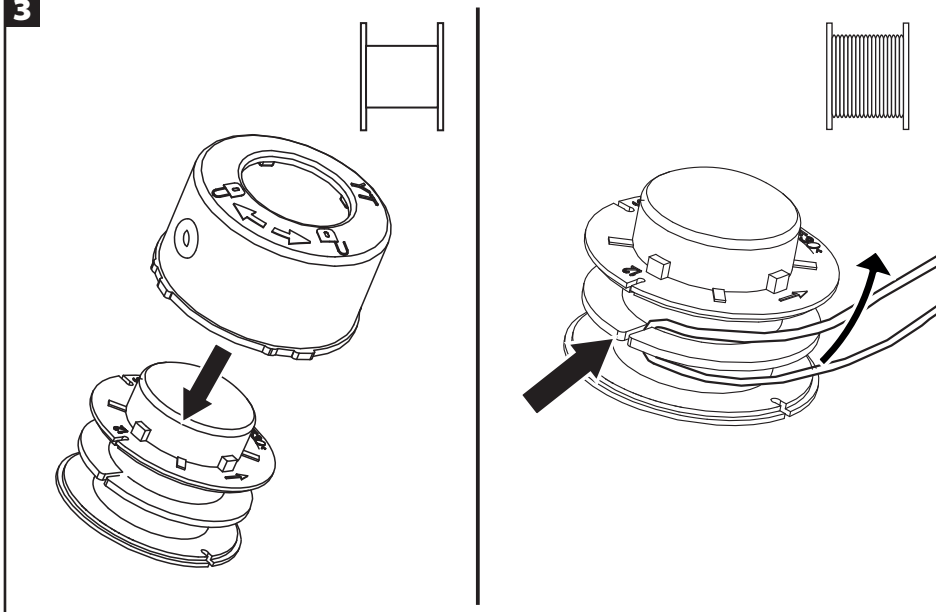

4

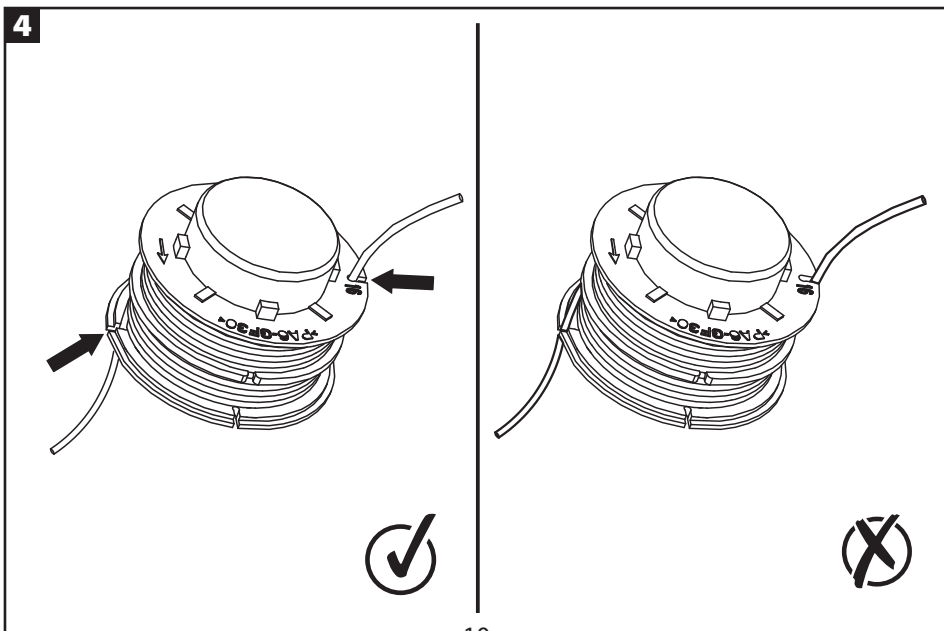

5

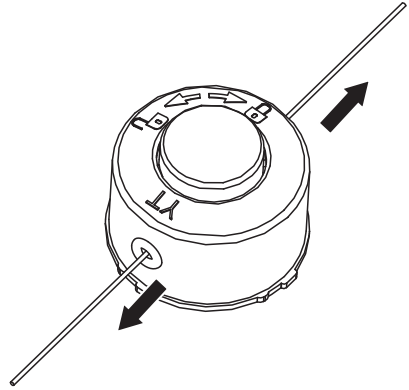
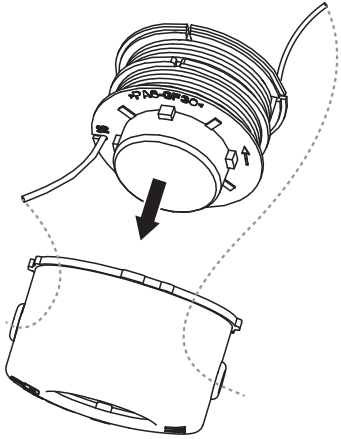

6

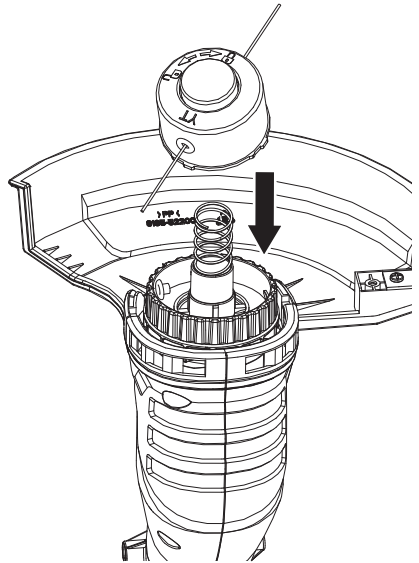
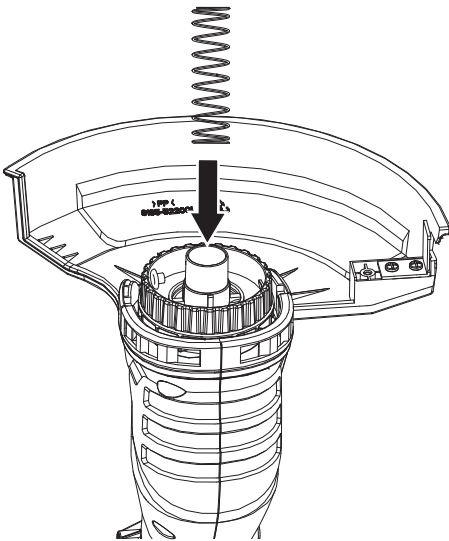

7

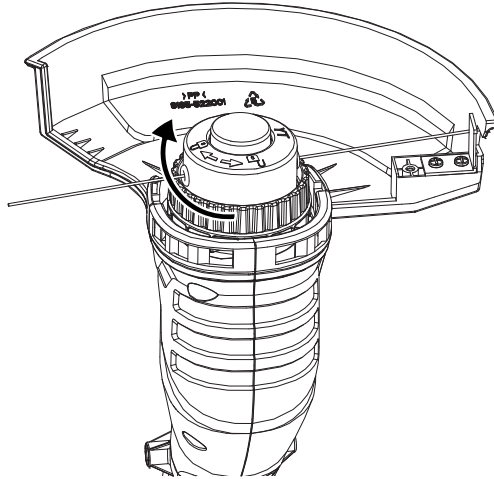

1

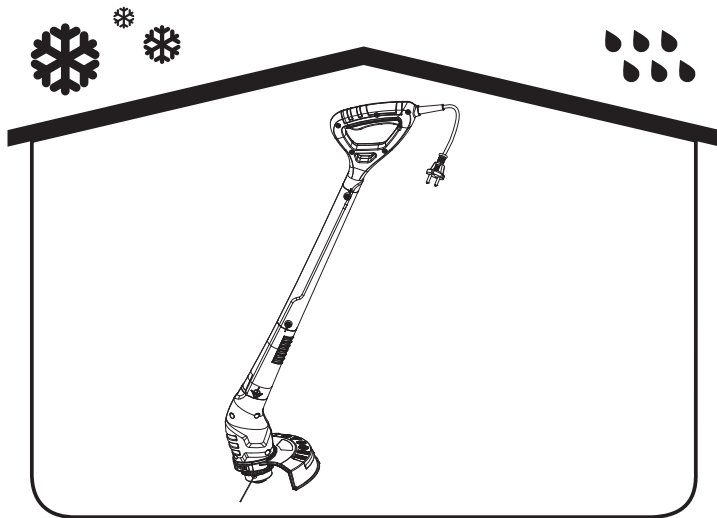

# SIMBOLI



Attenzione / Avvertenza  
Leggere il manuale di istruzioni.  
Per ridurre il rischio di infortuni si raccomanda di leggere con attenzione il manuale di istruzioni del prodotto.



Indossare dispositivi di protezione per le orecchie.



Indossare dispositivi di protezione per gli occhi



Indossare guanti di protezione.



Indossare calzature robuste e antiscivolo.



Indossare indumenti di protezione aderenti.



Non esporre alla pioggia.



Rischio di proiezione di oggetti o detriti.  
Durante l'uso, l'apparecchio potrebbe proiettare oggetti e/o detriti.  
Durante l'uso dell'apparecchio, tenere le altre persone a distanza



Indossare dispositivi di protezione per la testa.



Indossare dispositivi di protezione per il viso.



Scollegare immediatamente dalla rete elettrica se il cavo di alimentazione subisce danni o rimane impigliato. **NON TOCCARE IL CAVO PRIMA DI AVERLO SCOLLEGATO DALLA RETE ELETTRICA.**



Questo prodotto è conforme a tutte le direttive europee applicabili, ed è stato effettuato un test di valutazione della conformità a tali direttive.



Apparecchio di classe II. Doppio isolamento



Livello di potenza sonora garantito: 94 dB(A)



Simbolo RAEE. I prodotti elettrici non devono essere smaltiti insieme ai normali rifiuti domestici, ma presso gli appositi centri di riciclaggio. Per maggiori informazioni, consultare il proprio rivenditore o le autorità locali.



Marchio di conformità Ucraina



Questo prodotto può essere riciclato. Se deve essere smaltito, portarlo presso un centro di riciclaggio.



Recycle este manual de instrucciones.



Mriciclare l'imballaggio del prodotto.



Marchio di circolazione dei prodotti nel mercato degli Stati membri dell'Unione doganale.

## ISTRUZIONI DI SICUREZZA

### Uso previsto

1. Il decespugliatore YT5220-01 è progettato per una potenza in ingresso nominale di 280 watt.
2. Il prodotto è destinato al taglio di erbaccia di piccole dimensioni, prati o vegetazione morbida simile.
3. L'apparecchio non è destinato al taglio di erba o vegetazione spessa o erba bagnata, alla triturazione di foglie, ecc.
4. Questo prodotto è destinato al solo uso domestico privato, e non a usi commerciali o industriali. Non usare il prodotto per scopi diversi da quelli descritti.

### Istruzioni di sicurezza enze di sicurezza

 **Avvertenza!** Leggere attentamente queste istruzioni prima di usare questo decespugliatore/tagliabordi. Accertarsi di avere familiarità con i controlli e di saper utilizzare correttamente l'apparecchio. Seguire queste avvertenze per ridurre il rischio di incendio, scossa elettrica e infortunio.

- a) Non consentire mai a bambini, persone con ridotte capacità fisiche, sensoriali o mentali o mancanza di esperienza e

conoscenza o persone che non hanno familiarità con queste istruzioni di utilizzare la macchina, le normative locali potrebbero limitare l'età dell'operatore.

- b) I bambini non devono giocare con l'apparecchio. La pulizia e la manutenzione dell'utente non devono essere eseguite da bambini senza supervisione.
- c) Gli utensili elettrici devono essere tenuti fuori dalla portata dei bambini.
- d) Conservare il manuale di istruzioni in un luogo accessibile a tutti gli operatori dell'utensile e allegarlo all'apparecchio in caso di passaggio a terzi.
- e) Istruire le persone non esperte sull'uso sicuro di questo utensile elettrico con questo manuale di istruzioni.

### Avvertenze di sicurezza comuni a tutti gli utensili elettrici

 **AVVERTENZA! Leggere tutte le avvertenze di sicurezza e le istruzioni.** *Il mancato rispetto delle avvertenze e delle istruzioni comporta il rischio di scossa elettrica, incendio e/o lesioni gravi.*

**Conservare tutte le avvertenze e le istruzioni per riferimento futuro.**



## ISTRUZIONI DI SICUREZZA

*Il termine "utensile elettrico" nelle avvertenze si riferisce a un utensile elettrico alimentato da presa di corrente (con cavo) o da batterie (senza cavo).*

### **Sicurezza dell'area di lavoro**

**a) L'area di lavoro deve essere pulita e ben illuminata.** *Il disordine e la scarsa illuminazione favoriscono gli incidenti.*

**b) Non usare l'utensile elettrico in atmosfere esplosive, ad esempio in presenza di liquidi, gas o polveri infiammabili.** *Gli utensili elettrici creano scintille che possono incendiare polveri o fumi.*

**c) Durante l'uso dell'utensile elettrico, tenere a distanza i bambini e le persone presenti.** *Le distrazioni possono far perdere il controllo dell'utensile.*

### **Sicurezza elettrica**

**a) Le spine degli utensili elettrici devono essere adatte al tipo di presa. Non modificare la spina in alcun modo. Non usare adattatori con gli utensili elettrici dotati di messa a terra (collegati a massa).** *L'uso di spine originali corrispondenti al tipo di presa riduce il rischio di scossa elettrica.*

**b) Evitare il contatto fisico con**

**superfici collegate a terra come tubi, radiatori, fornelli elettrici e frigoriferi.** *Il rischio di scossa elettrica aumenta se il proprio corpo è collegato a terra.*

**c) Non esporre gli utensili elettrici a pioggia o umidità.** *L'infiltrazione di acqua all'interno degli utensili elettrici aumenta il rischio di scossa elettrica.*

**d) Non utilizzare il cavo in modo improprio. Non usare mai il cavo per trasportare, tirare o scollegare l'utensile elettrico dalla presa. Tenere il cavo al riparo da calore, olio, bordi affilati o parti mobili.** *La presenza di cavi danneggiati o aggrovigliati aumenta il rischio di scossa elettrica.*

**e) Durante l'uso di un utensile elettrico all'aperto, utilizzare una prolunga idonea per usi esterni.** *L'utilizzo di un cavo idoneo per usi esterni riduce il rischio di scossa elettrica.*

**f) Se è necessario utilizzare l'utensile elettrico in un luogo umido, utilizzare un circuito elettrico dotato di interruttore differenziale (RCD).** *L'uso di un interruttore differenziale riduce il rischio di scossa elettrica.*

## ISTRUZIONI DI SICUREZZA

### Sicurezza personale

- a) **Durante l'uso di un utensile elettrico prestare sempre la massima attenzione e utilizzare il buon senso. Non usare un utensile elettrico se si è stanchi o sotto l'effetto di droghe, alcol o farmaci.** *Un solo attimo di disattenzione durante l'uso dell'utensile elettrico può provocare gravi infortuni.*
- b) **Indossare dispositivi di protezione individuale. Indossare sempre occhiali di protezione.** *I dispositivi di protezione individuale come maschere antipolveri, scarpe antiscivolo, elmetti e cuffie per le orecchie - se utilizzati quando le circostanze lo richiedono - riducono il rischio di infortuni.*
- c) **Prevenire gli avvii accidentali. Assicurarsi che l'interruttore sia in posizione di spegnimento prima di sollevare, trasportare o collegare l'utensile elettrico alla presa di corrente e/o alla batteria.** *Per ridurre il rischio di incidenti, non trasportare gli utensili elettrici tenendo le dita sull'interruttore e non collegarli alla presa di corrente se l'interruttore di accensione dell'utensile elettrico è in*
- posizione di accensione.*
- d) **Rimuovere eventuali chiavi di regolazione o avvitemento prima di accendere l'utensile elettrico.** *Una chiave fissata a una parte mobile dell'utensile elettrico può causare infortuni.*
- e) **Non sbilanciarsi o sporgersi. Mantenere sempre un buon equilibrio evitando posizioni instabili.** *Ciò assicura un miglior controllo dell'utensile elettrico in situazioni impreviste.*
- f) **Vestirsi in modo adeguato. Non indossare gioielli o abiti molto larghi. Tenere capelli, indumenti e guanti lontani dalle parti mobili.** *Indumenti ampi, gioielli e capelli lunghi possono impigliarsi nelle parti mobili.*
- g) **Se sono disponibili dispositivi per l'estrazione e la raccolta delle polveri, assicurarsi che siano collegati e utilizzati correttamente.** *L'uso di tali dispositivi può ridurre i rischi derivanti dalla polvere.*

### Uso e manutenzione dell'utensile elettrico

- a) **Non forzare l'utensile elettrico. Utilizzare l'utensile elettrico più adatto al lavoro da**

## ISTRUZIONI DI SICUREZZA

*svolgere. The correct elettrico tool will do the job better and safer at the rate for which it was designed.*

**b) Do not use the elettrico tool if the switch does not turn it on and off.** *Any elettrico tool that cannot be controlled with the switch is dangerous and must be repaired.*

**c) Disconnect the plug from the power source and/or the battery pack from the elettrico tool before making any adjustments, changing accessories, or storing elettrico tools.** *Tali misure preventive riducono il rischio di avvio accidentale dell'utensile elettrico.*

**d) Store idle elettrico tools out of the reach of children and do not allow persons unfamiliar with the elettrico tool or these instructions to operate the elettrico tool.** *elettrico tools are dangerous in the hands of untrained users.*

**e) Maintain elettrico tools. Check for misalignment or binding of moving parts, breakage of parts and any other condition that may affect the elettrico tool's operation. If damaged, have the elettrico tool repaired before use.** *Many accidents are caused by poorly maintained*

*elettrico tools.*

**f) Mantenere gli utensili di taglio puliti e affilati.** *Un'adeguata manutenzione degli accessori da taglio con bordi affilati riduce l'adesione del materiale alle lame e facilita il controllo dell'utensile elettrico.*

**g) Use the elettrico tool, accessories and tool bits etc. in accordance with these instructions, taking into account the working conditions and the work to be performed.** *Use of the elettrico tool for operations different from those intended could result in a hazardous situation.*

### Riparazioni

**Affidare la riparazione dell'utensile elettrico a personale qualificato e utilizzare esclusivamente parti di ricambio identiche.** *This will ensure that the safety of the elettrico tool is maintained.*

Per motivi di sicurezza, se il cavo di alimentazione è danneggiato deve essere sostituito dal costruttore o da un suo agente incaricato.

Le spazzole di carbone devono essere sostituite da un tecnico specializzato (sostituire entrambe le spazzole

## ISTRUZIONI DI SICUREZZA

contemporaneamente).

Avvertenze di sicurezza specifiche per  
decespugliatori elettrici

**IMPORTANTE!**

**LEGGERE ATTENTAMENTE PRIMA  
DELL'USO**

**CONSERVARE PER RIFERIMENTO  
FUTURO**

### **Formazione all'uso dell'apparecchio**

- a) Leggere attentamente le istruzioni. Familiarizzarsi con i comandi e l'uso corretto dell'apparecchio. Usare l'apparecchio conformemente alle istruzioni; un uso errato può causare situazioni di pericolo.
- b) Non permettere l'uso dell'apparecchio a bambini, persone con ridotte capacità fisiche, mentali o sensoriali o prive di esperienza e conoscenza o persone che non conoscono queste istruzioni. Le normative locali possono limitare l'uso in base all'età.
  - c) Ricordarsi che l'operatore o l'utente è responsabile di eventuali incidenti o pericoli causati ad altre persone o alle loro proprietà.
- d) Nota: le normative locali possono limitare l'uso in base all'età.
- e) Tenere altre persone, bambini e animali domestici ad almeno 15 metri dall'area di pericolo. Arrestare immediatamente l'apparecchio se qualcuno si avvicina.

### **Preparazione**

- a) Durante l'uso dell'apparecchio, indossare sempre calzature robuste e pantaloni lunghi. Non usare l'apparecchio a piedi nudi o indossando sandali. Evitare di indossare abiti larghi o provvisti di lacci o ganci.
- b) Prima dell'uso, verificare che il cavo di alimentazione e la prolunga non siano danneggiati o usurati. Se il cavo subisce danni o rimane impigliato durante l'uso, scollegarlo immediatamente dalla rete elettrica. **NON TOCCARE IL CAVO PRIMA DI AVERLO SCOLLEGATO DALLA RETE ELETTRICA.** Se il cavo è danneggiato o usurato, non usare l'apparecchio.
- c) Tenere le prolunghie lontano dalle parti in movimento per evitare danni ai cavi, e il conseguente rischio di contatto con parti elettrificate.
- d) Prima dell'uso, ispezionare l'apparecchio per verificare che i dispositivi di protezione non siano danneggiati, mancanti o posizionati in modo scorretto.
- e) Non usare l'apparecchio in prossimità di altre persone, in

## ISTRUZIONI DI SICUREZZA

- particolare bambini, o animali.
- f) Ispezionare sempre l'apparecchio prima dell'uso, se cade o subisce urti, controllare che non sia usurato o danneggiato e ripararlo se necessario, in particolare i componenti della testa di taglio..
- g) Ispezionare periodicamente l'apparecchio per verificare che i dispositivi di fissaggio siano saldi e che i componenti non siano danneggiati, ad esempio da incrinature sull'accessorio di taglio.

### Funzionamento

- a) Tenere il cavo di alimentazione e le prolunghe lontani dalle lame.
- b) Durante l'uso dell'apparecchio, indossare indumenti di protezione, calzature antiscivolo e occhiali di sicurezza.
- c) Non utilizzare l'apparecchio in condizioni climatiche avverse, in particolare se sussiste il rischio di fulmini.
- d) Usare l'apparecchio esclusivamente alla luce del giorno o con una buona illuminazione artificiale.
- e) Non usare l'apparecchio se i dispositivi di protezione sono danneggiati o assenti.
- f) Accendere il motore solo quando le mani e i piedi sono lontani dagli utensili di taglio.
- g) Scollegare l'apparecchio dall'alimentazione (ovvero scollegare la spina dalla presa di corrente o rimuovere la batteria o il dispositivo di attivazione) e assicurarsi che l'accessorio di taglio sia completamente fermo:
- 1) prima di lasciarlo incustodito;
  - 2) prima di eliminare un'ostruzione;
  - 3) prima di controllare, pulire o eseguire lavori sull'apparecchio;
  - 4) dopo aver colpito un oggetto estraneo;
  - 5) in caso di vibrazioni anomale.
- h) Prestare attenzione per evitare lesioni a piedi e mani causati dagli accessori di taglio.
- i) Assicurarsi che le aperture di ventilazione non siano ostruite.
- j) Tenere sempre il peso del corpo ben bilanciato sui piedi. Non sbilanciarsi o sporgersi. Tenere i piedi a contatto con il terreno sui pendii; camminare e non correre.
- k) Se l'apparecchio presenta un malfunzionamento, spegnerlo e scollegare la spina dalla rete elettrica. Affidare la riparazione al costruttore o un suo agente autorizzato per evitare pericoli.
- l) Nonostante i sistemi di sicurezza integrati, le protezioni e le misure di sicurezza aggiuntive adottate, permangono rischi residui relativi

## ISTRUZIONI DI SICUREZZA

- a rumore, vibrazioni, campo elettromagnetico, ecc.
- m) Fissare l'apparecchio durante il trasporto per evitare il rischio di danni o lesioni.
- n) Non usare l'apparecchio se si è stanchi, malati o sotto l'effetto di alcol, droghe o medicinali.
- o) Prevenire l'avvio accidentale. Tenere mani e dita lontani dall'interruttore a leva durante il collegamento della prolunga o il trasporto dell'apparecchio quando è collegato alla rete elettrica. Tenere le mani e i piedi lontani dall'accessorio di taglio, in particolare durante l'accensione del motore.
- p) Tenere la testa di taglio sotto il livello della vita. Tagliare sempre da sinistra verso destra, affinché i detriti vengano lanciati lontano da sé.
- q) Mantenere una corretta posizione di lavoro. Dopo un uso prolungato dell'apparecchio, l'operatore deve effettuare una pausa e modificare la posizione di lavoro. Appoggiarsi bene con i piedi e mantenere l'equilibrio durante il lavoro; indossare la tracolla se è fornita.
- f) Non sostituire le parti taglienti non metalliche con parti taglienti metalliche.
- s) Avvertenza! Prima di toccare i componenti taglienti, attendere che si siano completamente arrestati e scollegare l'apparecchio dalla rete elettrica.
- t) Se il cavo di alimentazione è danneggiato, non collegarlo all'alimentazione e non toccarlo prima di averlo scollegato per evitare il contatto con parti elettrificate.

### **Manutenzione e stoccaggio**

- a) Scollegare l'apparecchio dall'alimentazione (ovvero scollegare la spina dalla presa di corrente o rimuovere la batteria o il dispositivo di attivazione) prima di effettuare le operazioni di pulizia e manutenzione.
- b) Utilizzare esclusivamente parti di ricambio e accessori raccomandati dal costruttore.
- c) Ispezionare l'apparecchio e sottoporlo a regolare manutenzione. Affidare la riparazione dell'apparecchio esclusivamente a personale autorizzato.
- d) Quando l'apparecchio non è in uso, riporlo fuori dalla portata dei bambini.

### **Raccomandazione**

## ISTRUZIONI DI SICUREZZA

L'apparecchio deve essere alimentato tramite un interruttore differenziale (RCD) con corrente di intervento non superiore a 30 mA.

Riduzione delle vibrazioni e del rumore

Per ridurre l'impatto delle emissioni di rumore e vibrazioni, limitare la durata di utilizzo, utilizzare le modalità di funzionamento a basso rumore e bassa vibrazione e indossare attrezzatura di protezione.

Rispettare le seguenti istruzioni per minimizzare i rischi di esposizione al rumore e alle vibrazioni.

Utilizzare l'apparecchio esclusivamente per gli scopi previsti e conformemente a queste istruzioni. Verificare che l'apparecchio sia in buone condizioni e sottoposto a regolare manutenzione.

Utilizzare gli accessori corretti per l'apparecchio e verificare che siano in buone condizioni.

Mantenere una presa salda sulle impugnature o le superfici di presa.

Sottoporre l'apparecchio a regolare manutenzione come indicato in queste istruzioni e lubrificarlo (se necessario).

Pianificare il lavoro in modo da utilizzare gli utensili con un alto livello di vibrazioni lungo un arco di diversi

giorni.

### Situazioni di emergenza

Familiarizzarsi all'uso di questo prodotto leggendo questo manuale di istruzioni. Memorizzare le istruzioni di sicurezza e rispettarle alla lettera per ridurre rischi e pericoli.

1. Rimanere sempre vigili durante l'uso dell'utensile, per poter riconoscere e affrontare i rischi tempestivamente. Un rapido intervento può prevenire gravi infortuni e danni.
2. Spegnerne l'apparecchio e scollegarlo dalla rete elettrica in caso di malfunzionamenti. Affidare l'ispezione e l'eventuale riparazione dell'utensile a un tecnico qualificato prima di utilizzarlo nuovamente.

### Rischi residui

Pur utilizzando il prodotto conformemente a tutte le istruzioni di sicurezza, permangono potenziali rischi di lesioni personali e danni materiali. In relazione alla struttura e alla progettazione del prodotto, sussistono i rischi descritti di seguito.

1. Danni alla salute dovuti alle vibrazioni, se si utilizza il prodotto per un lungo periodo oppure se il prodotto non viene impugnato

## ISTRUZIONI DI SICUREZZA

correttamente o sottoposto a regolare manutenzione.

2. Lesioni personali e danni materiali a causa di accessori di taglio difettosi o all'impatto improvviso di oggetti nascosti durante l'uso.
3. Lesioni personali e danni materiali a causa di oggetti in sospensione.
4. L'uso prolungato dell'utensile espone l'operatore alle vibrazioni e può causare la comparsa della sindrome "mano-braccio". Per ridurre tale rischio, indossare guanti e tenere le mani calde. In caso di comparsa di un sintomo della sindrome "mano-braccio", consultare immediatamente un medico. Tali sintomi includono: intorpidimento, perdita di sensibilità, formicolio, pizzicore, dolore, perdita di forza, variazione delle condizioni o del colore della pelle. Tali sintomi compaiono solitamente a livello delle dita, delle mani o dei polsi. Il rischio aumenta alle basse temperature.



Durante il funzionamento, questo apparecchio genera un campo elettromagnetico. Tale campo, in alcune circostanze, può interferire con impianti medici passivi o attivi. Per ridurre il rischio di infortuni gravi o mortali, si raccomanda alle persone portatrici di impianti medici

di consultare il proprio medico e il produttore dell'impianto prima di utilizzare l'apparecchio.

### Bordatura

Prima dell'uso, controllare che il decespugliatore sia in buone condizioni operative, come descritto di seguito:

1. Assicurarsi che l'interruttore sia in posizione di spegnimento e scollegare il cavo di alimentazione dalla rete elettrica.
2. Esaminare le condizioni generali dell'apparecchio. Ispezionare il dispositivo di protezione e l'interruttore. Verificare che le parti mobili non siano disallineate o piegate e che non siano presenti viti allentate, componenti montati erroneamente, danni o altre condizioni che potrebbero compromettere l'uso sicuro dell'apparecchio. In caso di vibrazioni o rumori anomali durante l'uso, spegnere immediatamente l'apparecchio e farlo riparare. Non usare un utensile danneggiato e contrassegnarlo con un cartello "NON USARE".
3. Verificare di trovarsi su una superficie piana e in posizione stabile.



## ISTRUZIONI DI SICUREZZA

### ACCENSIONE E SPEGNIMENTO

Collegare il cavo di alimentazione alla rete elettrica.

Per accendere l'apparecchio, premuto l'interruttore a leva.

Per spegnere, rilasciare l'interruttore a leva.

**AVVERTENZA!** L'apparecchio continuerà a funzionare per circa 5 secondi dallo spegnimento. Attendere che il motore si arresti completamente prima di appoggiare l'apparecchio a terra.

### ESTENSIONE DEL FILO

Per estendere il filo, premere la bobina sul terreno quando il motore è in rotazione; il filo fuoriuscirà automaticamente. Per un'operazione di taglio più efficace, assicurarsi che l'apparecchio stia funzionando alla massima velocità, quindi effettuare movimenti lenti e bassi, evitando sovraccarichi dovuti a un taglio troppo rapido o pesante.

### TAGLIO CON IL FILO

Accertarsi che l'area di lavoro sia priva di pietre, detriti, cavi elettrici e altri oggetti estranei.

Avviare l'apparecchio prima di avvicinarlo all'erba da tagliare.

Se è necessario estendere il filo, premere la bobina contro il terreno e

il filo fuoriuscirà automaticamente. Se è fuoriuscito troppo filo, questo sposterà dal bordo della protezione e verrà tagliato dalla lama di taglio del filo.

Tagliare l'erba facendo dondolare l'apparecchio da destra a sinistra, tenendolo inclinato in avanti di circa 30°. Preferire tagli leggeri rispetto a tagli pesanti, perché permettono all'erba tagliata di cadere lontano dalla bobina, evitandone l'occlusione. Iniziare a tagliare in prossimità della fonte di alimentazione e procedere allontanandosi da essa per evitare più facilmente il cavo.

Tagliare l'erba alta a strati, iniziando sempre dall'alto. Non tagliare erba umida o bagnata. Non sovraccaricare l'apparecchio.

Evitare di urtare oggetti duri (pietre, muri, cancelli, ecc.) per non usurare rapidamente il filo.

Fare attenzione al rischio di contraccolpo in caso di impatto con oggetti duri.

Al termine dell'operazione di taglio, tenere la testa di taglio in prossimità del terreno, rilasciare l'interruttore e attendere che il motore si arresti completamente.

Appoggiare l'apparecchio a terra, spegnerlo e scollegare il cavo di alimentazione dalla rete elettrica.

## ISTRUZIONI DI SICUREZZA

NOTE rimuovere periodicamente l'erba tra la bobina e il bordo della protezione per evitare che l'apparecchio vibri.

### MANUTENZIONE



**Avvertenza!** Prima di pulire, ispezionare o riporre l'apparecchio, spegnerlo, scollegarlo dalla rete elettrica e accertarsi che tutte le parti mobili si siano arrestate completamente.

Pulire l'apparecchio come descritto di seguito.

Effettuare le operazioni di pulizia e manutenzione prima di riporre l'apparecchio.

Conservare l'apparecchio e i suoi accessori in un luogo buio, asciutto, ben ventilato e al riparo dal gelo.

Conservare il prodotto in un luogo non accessibile ai bambini.

**AVVERTENZA!** Non appoggiare l'apparecchio sull'accessorio di taglio per evitare danni!

Fissare la protezione sulla bobina dell'apparecchio prima di riporlo e trasportarlo.

Per mantenere l'apparecchio in buone condizioni, rispettare le seguenti istruzioni.

1. Riporre l'apparecchio, il manuale di istruzioni e gli accessori in un

luogo sicuro e asciutto. In questo modo, tutte le informazioni saranno a portata di mano.

2. Rimuovere periodicamente polvere e sporcizia.
3. Lubrificare tutte le parti mobili a intervalli regolari.
4. Non utilizzare detergenti caustici per pulire la plastica.

Non smontare l'apparecchio o effettuare riparazioni. Affidare le eventuali riparazioni a un tecnico competente presso il centro di assistenza autorizzato.

1. Pulire e rimuovere i detriti dall'apparecchio dopo ogni utilizzo e prima di riporlo.
2. Ispezionare l'apparecchio prima di ogni utilizzo per verificare che i componenti non siano usurati o danneggiati. Non usare l'apparecchio in caso di componenti danneggiati o usurati.
3. Assicurarsi che le aperture di ventilazione rimangano sempre prive di ostruzioni.

## DESCRIZIONE DEL PRODOTTO

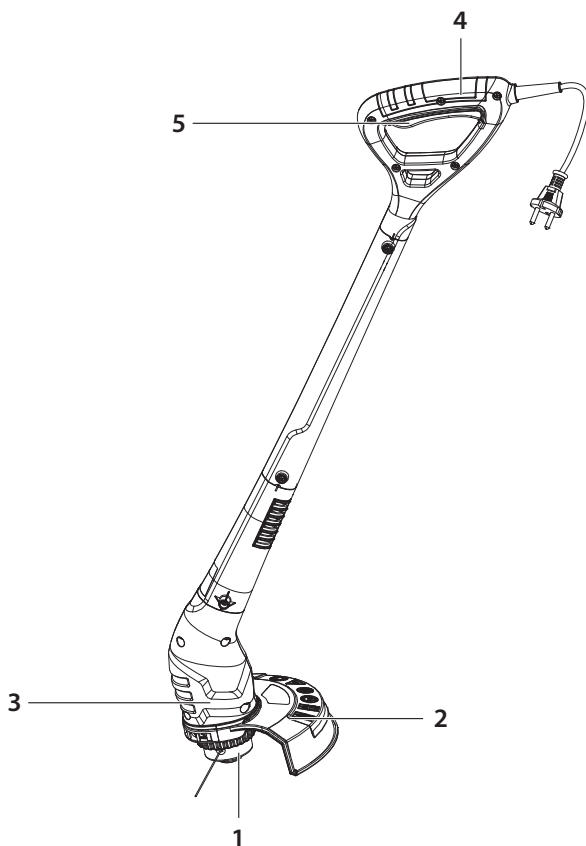

- 1 - Gruppo bobina
- 2 - Cuffia di protezione
- 3- Vano motore
- 4- Impugnatura
- 5- Interruttore a grilletto

## SPECIFICHE TECNICHE

Modello	YT5220-01
Tensione nominale	220-240 V ~ 50 Hz
Potenza in ingresso nominale	280 W
Velocità a vuoto	12500/min
Ampiezza di taglio	220 mm
Dimensioni filo	Ø1,2 mm
Livello di pressione sonora LpA	85.9 dB(A), K=2.5 dB(A)
Livello di potenza sonora LwA	91.9 dB(A), K=2.32 dB(A)
Livello di potenza sonora garantito	94 dB (A)
Livello di vibrazioni	7,230 m/s <sup>2</sup>
Incertezza K	1,5 m/s <sup>2</sup>
Dispositivo di taglio	2 fili / rilascio a pressione
Peso dell'apparecchio	1.1 kg

Il valore totale dichiarato delle vibrazioni è stato misurato con un metodo di valutazione standard e può essere utilizzato per confrontare un utensile con un altro. Il valore totale dichiarato delle vibrazioni può anche essere utilizzato nella valutazione preliminare dell'esposizione.



**AVVERTENZA!** Le vibrazioni durante l'uso effettivo dell'utensile elettrico possono variare rispetto a quelle dichiarate, in base alla modalità d'uso dell'utensile. Adottare adeguate misure di sicurezza per proteggere l'operatore in base alla stima dell'esposizione nelle condizioni reali di utilizzo (tenendo in considerazione tutte le fasi del ciclo di utilizzo: tempo di arresto, di funzionamento a vuoto e di funzionamento).

A seconda della modalità d'uso effettivo dell'utensile, il valore delle vibrazioni può differire dal valore totale dichiarato. Adottare adeguate misure per proteggersi dall'esposizione alle vibrazioni. Tenere in considerazione tutte le fasi del ciclo di utilizzo, inclusi i periodi in cui l'utensile funziona a vuoto o è spento. Esempi di misure cautelative: manutenzione periodica dell'apparecchio e degli accessori di taglio, mantenimento al caldo delle mani, pause regolari e adeguata pianificazione delle fasi di lavorazione.

Poiché il livello di intensità sonora per l'operatore può superare gli 85 dB(A), si raccomanda di indossare dispositivi di protezione per le orecchie.

### PROLUNGHE

Utilizzare esclusivamente prolunghe elettriche omologate per uso in esterni e rivestite in PVC, con sezione trasversale non inferiore a 1,0 mm<sup>2</sup> per prolunghe fino a 15 metri di lunghezza, e non inferiore a 2,5 mm<sup>2</sup> per prolunghe di lunghezza superiore a 15 metri ma inferiore a 40 metri.

## RISOLUZIONE DEI PROBLEMI

Problema	Possibile causa	Soluzione
1. L'apparecchio non si accende.	<ul style="list-style-type: none"> <li>• L'apparecchio non è collegato all'alimentazione.</li> <li>• Il cavo di alimentazione o la spina sono difettosi.</li> <li>• Altri problemi elettrici dell'apparecchio.</li> </ul>	<ul style="list-style-type: none"> <li>• Collegare l'apparecchio all'alimentazione.</li> <li>• Fare controllare l'apparecchio da un elettricista.</li> <li>• Fare controllare l'apparecchio da un elettricista.</li> </ul>
2. L'apparecchio non raggiunge la piena potenza.	<ul style="list-style-type: none"> <li>• La prolunga elettrica non è adatta all'uso con questo apparecchio.</li> <li>• La tensione della fonte di alimentazione (ad es. il generatore) è insufficiente.</li> <li>• Le aperture di ventilazione sono ostruite.</li> </ul>	<ul style="list-style-type: none"> <li>• Utilizzare una prolunga adatta.</li> <li>• Collegare l'apparecchio a un'altra fonte di alimentazione.</li> <li>• Pulire le aperture di ventilazione.</li> </ul>
3. Risultati insoddisfacenti	<ul style="list-style-type: none"> <li>• L'accessorio di taglio è usurato.</li> </ul>	<ul style="list-style-type: none"> <li>• Sostituirlo.</li> </ul>
4. Vibrazioni o rumori eccessivi.	<ul style="list-style-type: none"> <li>• L'accessorio di taglio è usurato/danneggiato.</li> <li>• Dadi/bulloni allentati.</li> </ul>	<ul style="list-style-type: none"> <li>• Sostituirlo.</li> <li>• Serrare i bulloni/dadi.</li> </ul>



Questo prodotto reca il simbolo relativo alla raccolta differenziata delle apparecchiature elettriche ed elettroniche (RAEE). Ciò significa che il prodotto deve essere trattato nel rispetto della direttiva europea 2012/19/EU, affinché possa essere riciclato o smantellato per minimizzarne l'impatto sull'ambiente. Per ulteriori informazioni, contattare le autorità preposte locali. I prodotti elettronici non inseriti nel processo di raccolta differenziata dei rifiuti sono potenzialmente pericolosi per l'ambiente e per la salute umana per la presenza di sostanze pericolose.

# VISTA ESPLOSA ED ELENCO DELLE

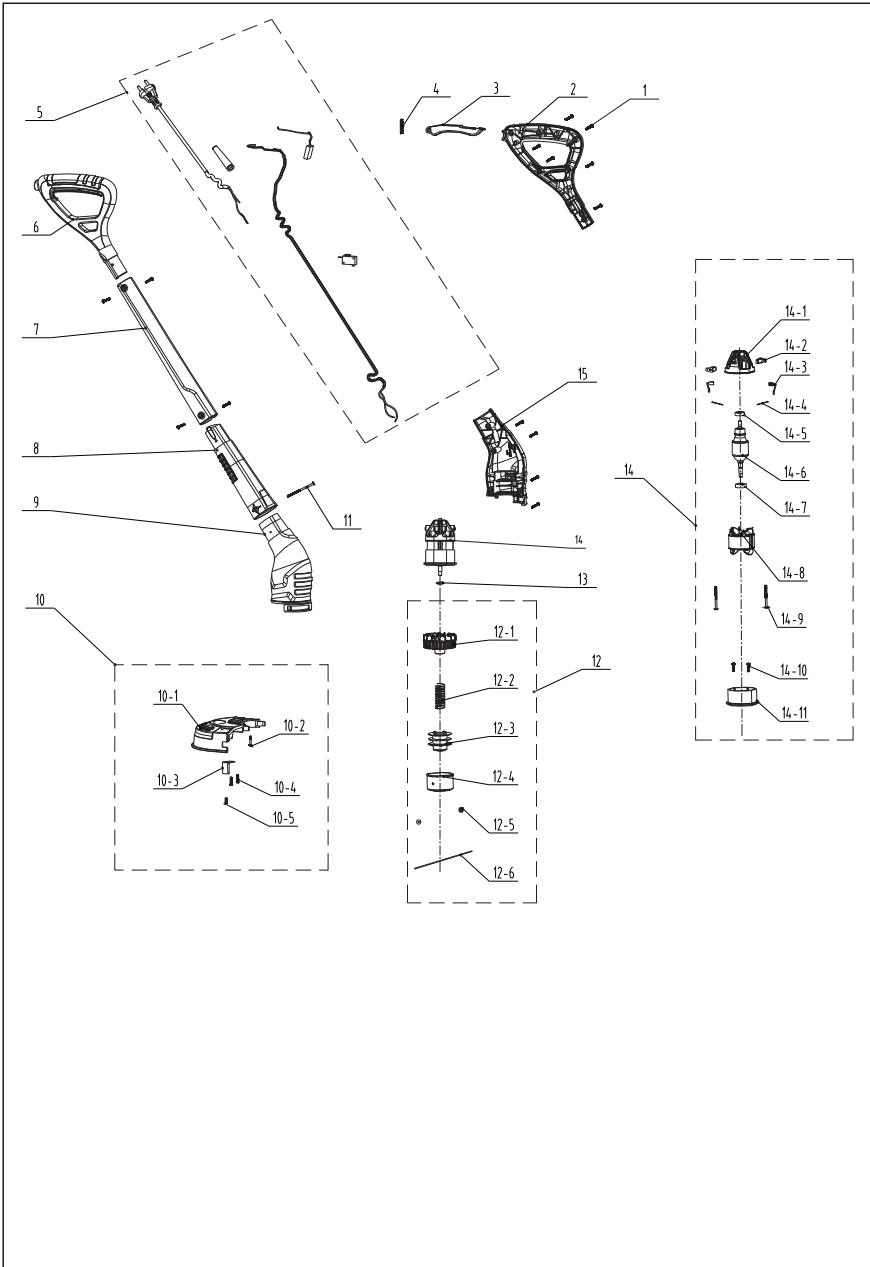

## VISTA ESPLOSA ED ELENCO DELLE

<b>N. parte</b>	<b>Descrizione</b>	<b>N. parte</b>	<b>Descrizione</b>
1	Vite autofilettante	12-3	Bobina
2	Impugnatura sinistra	12-4	Testa di taglio
3	Grilletto interruttore	12-5	Rivetto
4	Molla	12-6	Filo in nylon
5	Gruppo cavo	13	Rondella
6	Impugnatura destra	14	Gruppo motore
7	Tubo intermedio	14-1	Supporto spazzola di carbone
8	Tubo ingresso aria	14-2	Gruppo spazzola di carbone
9	Rivestimento destro	14-3	Cavo di collegamento
10	Gruppo cuffia	14-4	Fermacavi
10-1	Cuffia	14-5	Cuscinetto
10-2	Vite autobloccante	14-6	Gruppo rotore
10-3	Lama	14-7	Cuscinetto 608
10-4	Vite autofilettante	14-8	Statore
10-5	Nastro adesivo	14-9	Vite autofilettante
11	Vite autofilettante	14-10	Vite
12	Gruppo testa di taglio	14-11	Supporto anteriore motore
12-1	Ventola	15	Rivestimento sinistro
12-2	Molla		

# ΣΥΜΒΟΛΑ



**ΠΡΟΕΙΔΟΠΟΙΗΣΗ** - Για να ελαχιστοποιηθεί ο κίνδυνος τραυματισμού, ο χρήστης πρέπει να διαβάσει το εγχειρίδιο οδηγιών



Φοράτε ωτοπροστασία.



Φοράτε προστατευτικά γυαλιά



Φοράτε προστατευτικά γάντια.



Φοράτε γερά, αντιολισθητικά παπούτσια.



Φοράτε εφαρμοστά προστατευτικά ρούχα.



Μην εκθέτετε στη βροχή



Κίνδυνος εκσφενδόνισης αντικειμένων ή ρύπων.  
Λαμβάνετε υπόψη τον κίνδυνο εκσφενδόνισης αντικειμένων και/ή ρύπων  
Κατά τη χρήση της μηχανής διατηρείτε τους παρευρισκόμενους μακριά



Φοράτε πάντοτε προστασία για το κεφάλι



Να φοράτε προστατευτικά για το πρόσωπο!



Αποσυνδέστε από την πρίζα εάν το καλώδιο είναι φθαρμένο ή υπερδεδεμένο. ΜΗΝ ΑΓΓΙΖΕΤΕ ΤΟ ΚΑΛΩΔΙΟ ΠΡΙΝ ΤΟ ΑΠΟΣΥΝΔΕΣΕΤΕ ΑΠΟ ΤΗΝ ΤΡΟΦΟΔΟΣΙΑ ΡΕΥΜΑΤΟΣ.



Το προϊόν συμφώνει με τις απαιτήσεις των ισχυουσών Ευρωπαϊκών Οδηγιών και έχει χρησιμοποιηθεί μέθοδος αξιολόγησης της συμμόρφωσης προς αυτές τοις οδηγίες.



Κατασκευή Κλάσης II. Διπλή μόνωση.



Εγγυημένη στάθμη ηχητικής ισχύος 94dB (A)



Σύμβολο ΑΗΗΕ (WEEE) Τα άχρηστα ηλεκτρικά προϊόντα δεν πρέπει να απορρίπτονται στα οικιακά απόβλητα. Πρέπει να ανακυκλώνονται στις κατάλληλες εγκαταστάσεις. Επικοινωνήστε με τις τοπικές αρχές ή το τοπικό κατάστημα για πληροφορίες σχετικά με την ανακύκλωση.



Σήμανση συμμόρφωσης για την Ουκρανία



Αυτό το προϊόν είναι ανακυκλώσιμο. Αν δεν μπορεί να χρησιμοποιηθεί πλέον, παραδώστε το σε κέντρο ανακύκλωσης απορριμμάτων.



Ανακυκλώστε αυτό το εγχειρίδιο οδηγιών



Ανακυκλώνετε τη συσκευασία του προϊόντος.



Ενιαία σήμανση κυκλοφορίας προϊόντων στην αγορά των κρατών μελών της τελωνειακής ένωσης.



## ΟΔΗΓΙΕΣ ΑΣΦΑΛΕΙΑΣ

EL

### Ενδεδειγμένη χρήση

1. Το παρόν χορτοκοπτικό YT5220-01 έχει σχεδιαστεί με μια ονομαστική είσοδο ισχύος 280W.
2. Αυτό το προϊόν προορίζεται για την κοπή μικρότερων τύπων αγριόχορτων, γρασιδιού ή παρόμοιας μαλακής βλάστησης.
3. Το προϊόν δεν πρέπει να χρησιμοποιείται για την κοπή παχιού γρασιδιού ή βλάστησης, υγρού γρασιδιού ή για τον τεμαχισμό φύλλων κ.λπ.
4. Αυτό το προϊόν προορίζεται μόνο για ιδιωτική, οικιακή χρήση όχι για οποιαδήποτε εμπορική, επαγγελματική χρήση. Μη χρησιμοποιήσετε το προϊόν για άλλο σκοπό εκτός από τον καθορισμένο.

### Οδηγίες ασφαλείας

 Προειδοποιήσεις! Διαβάστε αυτές τις οδηγίες προσεκτικά προτού θέσετε σε λειτουργία το χορτοκοπτικό/θακνοκοπτικό. Εξασφαλίστε ότι έχετε εξοικειωθεί με τα χειριστήρια και μπορείτε να χειρίζεστε σωστά το μηχάνημα. Τηρώντας αυτές τις οδηγίες μπορείτε να μειώσετε τον κίνδυνο πυρκαγιάς, ηλεκτροπληξίας και ατομικού τραυματισμού.

- α) Ποτέ μην επιτρέπετε σε παιδιά, άτομα με μειωμένη σωματική, αισθητηριακή ή διανοητική ικανότητα ή έλλειψη εμπειρίας και γνώσης ή άτομα που δεν είναι εξοικειωμένα με αυτές τις οδηγίες να χρησιμοποιούν τη μηχανή, οι τοπικοί κανονισμοί ενδέχεται να περιορίσουν την ηλικία του χειριστή.
- β) Τα παιδιά δεν πρέπει να παίζουν με τη συσκευή. Ο καθαρισμός και η συντήρηση του χρήστη δεν πρέπει να πραγματοποιούνται από παιδιά χωρίς επίβλεψη.
- γ) Το ηλεκτρικό εργαλείο κήπου πρέπει να μένει εκτός εμβέλειας παιδιών.
- δ) Αποθηκεύετε το εγχειρίδιο οδηγιών σε μια τοποθεσία προσβάσιμη σε όλους τους χρήστες του ηλεκτρικού εργαλείου κήπου και περιλαμβάνετε πάντα το εγχειρίδιο οδηγιών όταν μεταβιβάζετε το εργαλείο σε άλλους χρήστες.
- ε) Εκπαιδεύετε τα άπειρα άτομα για την ασφαλή χρήση αυτού του ηλεκτρικού εργαλείου κήπου χρησιμοποιώντας το παρόν εγχειρίδιο χρήσης.

**Γενικές προειδοποιήσεις ασφαλείας για ηλεκτρικά εργαλεία**

## ΟΔΗΓΙΕΣ ΑΣΦΑΛΕΙΑΣ



**ΠΡΟΕΙΔΟΠΟΙΗΣΗ - Διαβάστε όλες τις προειδοποιήσεις ασφαλείας και όλες τις οδηγίες.** Η μη τήρηση των προειδοποιήσεων και των οδηγιών μπορεί να έχει ως αποτέλεσμα ηλεκτροπληξία, πυρκαγιά ή/και σοβαρό τραυματισμό.

**Φυλάξτε όλες τις προειδοποιήσεις και τις οδηγίες για μελλοντική αναφορά.**

Ο όρος «ηλεκτρικό εργαλείο» στις προειδοποιήσεις αναφέρεται στο ηλεκτρικό σας εργαλείο που λειτουργεί είτε με σύνδεση στην πρίζα (με καλώδιο) είτε με μπαταρίες (χωρίς καλώδιο).

### Ασφάλεια στον χώρο εργασίας

**α) Διατηρείτε τον χώρο εργασίας καθαρό και καλά φωτισμένο.** Οι ακατάστατοι χώροι ή οι χώροι με κακό φωτισμό ενισχύουν την πιθανότητα πρόκλησης ατυχημάτων.

**β) Μη χρησιμοποιείτε ηλεκτρικά εργαλεία σε περιβάλλον με εύφλεκτη ατμόσφαιρα, όπως όταν υπάρχουν εύφλεκτα υγρά, αέρια ή σκόνη.** Τα ηλεκτρικά εργαλεία προκαλούν σπινθηρισμούς, οι οποίοι είναι πιθανόν να αναφλέξουν τη σκόνη ή τις αναθυμιάσεις.

**γ) Κρατάτε τα παιδιά και τους παρευρισκόμενους σε απόσταση όταν λειτουργείτε**

**το ηλεκτρικό εργαλείο κήπου.** Η απόσπαση της προσοχής σας μπορεί να σας κάνει να χάσετε τον έλεγχο του ηλεκτρικού εργαλείου.

### Ηλεκτρική ασφάλεια

**α) Το φως του ηλεκτρικού εργαλείου πρέπει να ταιριάζει στην πρίζα.** Μην τροποποιείτε ποτέ και με κανέναν τρόπο το φως. Μη χρησιμοποιείτε κανενός είδους αντάπτορα με γειωμένα ηλεκτρικά εργαλεία. Τα μη τροποποιημένα φως και οι κατάλληλες πρίζες μειώνουν τον κίνδυνο ηλεκτροπληξίας.

**β) Αποφεύγετε τη σωματική επαφή με γειωμένες επιφάνειες, όπως αγωγούς, καλοριφέρ, ηλεκτρικές εστίες και ψυγεία.** Υπάρχει αυξημένος κίνδυνος ηλεκτροπληξίας αν το σώμα σας γειωθεί.

**γ) Μη εκθέτετε τα ηλεκτρικά εργαλεία στη βροχή ή σε υγρές συνθήκες.** Αν εισχωρήσει νερό μέσα στο ηλεκτρικό εργαλείο θα αυξηθεί ο κίνδυνος ηλεκτροπληξίας.

**δ) Μη κακομεταχειρίζεστε το καλώδιο.** Μη χρησιμοποιείτε ποτέ το καλώδιο για να μεταφέρετε, να τραβήξετε ή να αποσυνδέσετε το ηλεκτρικό εργαλείο από το

## ΟΔΗΓΙΕΣ ΑΣΦΑΛΕΙΑΣ

**ρεύμα.** Διατηρείτε το καλώδιο μακριά από ζέστη, λάδια, αιχμηρές γωνίες ή κινούμενα εξαρτήματα. Τα φθαρμένα ή μπερδεμένα καλώδια αυξάνουν τον κίνδυνο ηλεκτροπληξίας.

ε) Όταν χρησιμοποιείτε ένα ηλεκτρικό εργαλείο σε εξωτερικό χώρο, χρησιμοποιείτε καλώδιο πρόεκτασης κατάλληλο για χρήση σε εξωτερικούς χώρους.

*Η χρήση καλωδίου εγκεκριμένου για χρήση σε εξωτερικό χώρο μειώνει τον κίνδυνο ηλεκτροπληξίας.*

στ) Ανηχρήση του ηλεκτρικού εργαλείου σε υγρό περιβάλλον είναι αναπόφευκτη, χρησιμοποιήστε διάταξη προστασίας ρεύματος διαρροής (RCD). *Η χρήση διάταξης RCD μειώνει τον κίνδυνο ηλεκτροπληξίας.*

### Προσωπική ασφάλεια

α) Να είστε σε εγρήγορση, να προσέχετε τι ακριβώς κάνετε και να χρησιμοποιείτε κοινή λογική, κατά τη χρήση ενός ηλεκτρικού εργαλείου. Μη χρησιμοποιείτε ηλεκτρικά εργαλεία όταν είστε κουρασμένοι ή κάτω από

την επήρεια ναρκωτικών, αλκοόλ ή φαρμάκων. Μια στιγμή απροσεξίας κατά τη χρήση του ηλεκτρικού εργαλείου μπορεί να οδηγήσει σε σοβαρό ατομικό τραυματισμό.

β) Χρησιμοποιείτε εξοπλισμό ατομικής προστασίας. Φοράτε πάντα προστατευτικά γυαλιά.

*Ο προστατευτικός εξοπλισμός, όπως μάσκα σκόνης, αντιολισθητικά παπούτσια, κράνος ή ωτοπροστασία που χρησιμοποιείται στις κατάλληλες περιστάσεις μειώνει τον κίνδυνο ατομικών τραυματισμών.*

γ) Αποφύγετε την ακούσια εκκίνηση του ηλεκτρικού εργαλείου. Βεβαιώστε ότι ο διακόπτης βρίσκεται στη θέση OFF πριν να συνδέσετε το ηλεκτρικό εργαλείο στο ρεύμα ή/και στην μπαταρία, ή όταν σηκώνετε ή μεταφέρετε το εργαλείο. *Η μεταφορά ηλεκτρικών εργαλείων με το δάκτυλο πάνω στον διακόπτη ή η ενεργοποίηση ηλεκτρικών εργαλείων με ανοιχτό τον διακόπτη μπορεί να προκαλέσει ατύχημα.*

δ) Απομακρύνετε οποιοδήποτε μηχανικό κλειδί ή εξάρτημα βρίσκεται πάνω στο ηλεκτρικό εργαλείο, πριν να το θέσετε σε λειτουργία. *Τυχόν εργαλεία*

## ΟΔΗΓΙΕΣ ΑΣΦΑΛΕΙΑΣ

EL

ρύθμισης ή μηχανικά κλειδιά σε κάποιο από τα κινούμενα τμήματα του ηλεκτρικού εργαλείου μπορούν να προκαλέσουν σωματικές βλάβες.

### **ε) Μην τεντώνετε υπερβολικά.**

**Πατάτε πάντα σταθερά και διατηρείτε την ισορροπία σας.** Έτσι θα έχετε καλύτερο έλεγχο του ηλεκτρικού εργαλείου σε απρόβλεπτες καταστάσεις.

### **στ) Φοράτε τα κατάλληλα ρούχα. Μην φοράτε φαρδιά ρούχα ή κοσμήματα. Κρατάτε τα μαλλιά, τα ρούχα και τα γάντια σας μακριά από τα κινούμενα μέρη. Τα φαρδιά ρούχα, τα κοσμήματα και τα μακριά μαλλιά μπορεί να εμπλακούν σε κινούμενα μέρη.**

### **ζ) Αν παρέχονται συσκευές εξαγωγής και συλλογής σκόνης που μπορούν να συνδεθούν, φροντίστε να τις συνδέσετε και να τις χρησιμοποιήσετε σωστά. Η χρήση μέσου συλλογής σκόνης μπορεί να μειώσει τους κινδύνους που σχετίζονται με αυτή.**

### **Χρήση και φροντίδα του ηλεκτρικού εργαλείου**

#### **α) Μην ασκείτε υπερβολική δύναμη στο ηλεκτρικό εργαλείο. Χρησιμοποιείτε το κατάλληλο ηλεκτρικό εργαλείο**

**για την εργασία σας.** Το σωστό ηλεκτρικό εργαλείο θα κάνει την εργασία καλύτερα και ασφαλέστερα στον ρυθμό για τον οποίο έχει σχεδιαστεί.

#### **β) Μην χρησιμοποιήσετε το ηλεκτρικό εργαλείο αν ο διακόπτης δεν μπορεί να το θέσει σε λειτουργία και να διακόψει τη λειτουργία του. Οποιοδήποτε ηλεκτρικό εργαλείο που δεν μπορεί να ελεγχθεί με τον διακόπτη είναι επικίνδυνο και πρέπει να επισκευαστεί.**

#### **γ) Αποσυνδέετε το φως από την πρίζα ή/και τη μπαταρία από το ηλεκτρικό εργαλείο πριν πραγματοποιήσετε οποιαδήποτε ρύθμιση, αλλάξετε εξαρτήματα ή το αποθηκεύσετε. Αυτά τα προληπτικά μέτρα μειώνουν τον κίνδυνο τυχαίας ενεργοποίησης του ηλεκτρικού εργαλείου.**

#### **δ) Αποθηκεύετε τα ηλεκτρικά εργαλεία που δεν χρησιμοποιείτε σε μέρος όπου δεν πλησιάζουν παιδιά και μην αφήνετε να χρησιμοποιηθούν από άτομα που δεν είναι εξοικειωμένα με το ηλεκτρικό εργαλείο ή με αυτές τις οδηγίες. Τα ηλεκτρικά εργαλεία αποτελούν κίνδυνο όταν χρησιμοποιούνται από**

## ΟΔΗΓΙΕΣ ΑΣΦΑΛΕΙΑΣ

EL

*ανεκπαίδευτους χρήστες.*

**ε) Να συντηρείτε σωστά τα ηλεκτρικά εργαλεία. Ελέγχετε για κακή ευθυγράμμιση ή εμπλοκή των κινούμενων εξαρτημάτων, σπασμένα μέρη και οποιαδήποτε άλλη κατάσταση που μπορεί να επηρεάσει τη λειτουργία του ηλεκτρικού εργαλείου. Αν το ηλεκτρικό εργαλείο πάθει βλάβη, δώστε το για επισκευή πριν να το χρησιμοποιήσετε πάλι. Πολλά ατυχήματα προκαλούνται από κακώς συντηρημένα ηλεκτρικά εργαλεία.**

**στ) Διατηρείτε τα κοπτικά εξαρτήματα αιχμηρά και καθαρά. Τα σωστά συντηρημένα κοπτικά εξαρτήματα με αιχμηρές ακμές είναι λιγότερο πιθανό να πάθουν εμπλοκή, ενώ είναι ευκολότερα στο χειρισμό.**

**ζ) Χρησιμοποιείτε το ηλεκτρικό εργαλείο, τα εξαρτήματα, τις μύτες κλπ. σύμφωνα με αυτές τις οδηγίες, λαμβάνοντας υπόψη τις συνθήκες εργασίας και την προς εκτέλεση εργασία. Η χρήση ενός ηλεκτρικού εργαλείου για λειτουργίες διαφορετικές από αυτές για τις οποίες προορίζεται είναι πιθανόν να οδηγήσει σε επικίνδυνες καταστάσεις.**

### **Σέρβις**

**Η συντήρηση του ηλεκτρικού εργαλείου σας πρέπει να γίνεται από εξειδικευμένο τεχνικό επισκευών, χρησιμοποιώντας μόνο τα ίδια ανταλλακτικά. Έτσι θα εξασφαλιστεί η ασφαλής λειτουργία του ηλεκτρικού εργαλείου.**

Αν είναι αναγκαία η αντικατάσταση του καλωδίου τροφοδοσίας, αυτή πρέπει να γίνει από τον κατασκευαστή ή τον αντιπρόσωπό του, ώστε να αποφευχθεί κάθε κίνδυνος για την ασφάλεια.

Αν χρειάζεται να αντικατασταθούν τα καρβουνάκια, αυτό πρέπει να γίνει από εξειδικευμένο τεχνικό (πρέπει πάντα να αντικαθίστανται και τα δύο καρβουνάκια συγχρόνως).

### **Προειδοποιήσεις ασφάλειας για ηλεκτρικά χορτοκοπτικά**

**ΣΗΜΑΝΤΙΚΟ**

**ΔΙΑΒΑΣΤΕ ΠΡΟΣΕΚΤΙΚΑ ΠΡΙΝ ΑΠΟ ΤΗ ΧΡΗΣΗ**

**ΦΥΛΑΞΤΕ ΓΙΑ ΜΕΛΛΟΝΤΙΚΗ ΧΡΗΣΗ**

### **Εκπαίδευση**

**α) Διαβάστε με προσοχή όλες τις οδηγίες. Εξοικειωθείτε με τα χειριστήρια και την ορθή χρήση του μηχανήματος. Χρησιμοποιείτε το μηχάνημα σωστά, μια μη προοριζόμενη χρήση μπορεί να**

## ΟΔΗΓΙΕΣ ΑΣΦΑΛΕΙΑΣ

EL

προκαλέσει κινδύνους για τους ανθρώπους.

β) Ποτέ μην επιτρέπετε σε παιδιά, άτομα με μειωμένες φυσικές, αισθητηριακές ή νοητικές δυνατότητες ή με έλλειψη εμπειρίας και γνώσεων ή σε άτομα μη εξοικειωμένα με αυτές τις οδηγίες, να χρησιμοποιούν το μηχάνημα. Οι τοπικοί κανονισμοί μπορεί να επιβάλλουν περιορισμό στην ηλικία του χειριστή.

γ) Έχετε υπόψη σας ότι ο χειριστής ή ο χρήστης είναι αποκλειστικά υπεύθυνος για οποιοδήποτε ατύχημα ή κίνδυνο προκληθεί απέναντι σε άλλα άτομα ή την περιουσία τους.

δ) Σημείωση: Οι εθνικές διατάξεις είναι πιθανό να θέτουν περιορισμούς για τη χρήση του μηχανήματος.

ε) Διατηρείτε άλλους ανθρώπους όπως παιδιά, κατοικίδια και παρευρισκομένους, εκτός της επικίνδυνης ζώνης των 15 μέτρων. Σε περίπτωση που σας πλησιάσουν, απενεργοποιήστε άμεσα το μηχάνημα.

### Προετοιμασία

α) Όταν χρησιμοποιείτε το μηχάνημα, φοράτε πάντοτε γερά παπούτσια και μακρύ παντελόνι. Μη χρησιμοποιήσετε το μηχάνημα

ξυπόλητοι ή όταν φοράτε ανοιχτά σανδάλια. Αποφεύγετε να φοράτε φαρδιά ρούχα και αντικείμενα που κρέμονται ή γραβάτες.

β) Πριν από τη χρήση, ελέγχετε την παροχή τροφοδοσίας και το καλώδιο προέκτασης για ενδείξεις βλάβης ή φθοράς. Αν το καλώδιο πάθει βλάβη ή μπερδευτεί κατά τη διάρκεια της χρήσης, αποσυνδέστε το αμέσως από την πρίζα. ΜΗΝ ΑΓΓΙΖΕΤΕ ΤΟ ΚΑΛΩΔΙΟ ΠΡΙΝ ΤΟ ΑΠΟΣΥΝΔΕΣΕΤΕ ΑΠΟ ΤΗΝ ΤΡΟΦΟΔΟΣΙΑ ΡΕΥΜΑΤΟΣ. Μη χρησιμοποιήσετε το μηχάνημα σε περίπτωση φθοράς ή βλάβης του καλωδίου.

γ) Διατηρείτε τα καλώδια επέκτασης μακριά από κινούμενα επικίνδυνα εξαρτήματα προς αποφυγή ζημιών στα καλώδια και συνεπώς επαφής με τμήματα που φέρουν τάση.

δ) Πριν τη χρήση ελέγχετε πάντα οπτικά το μηχάνημα για φθαρμένα, ελλιπή ή λάθος τοποθετημένα προστατευτικά.

ε) Μη χρησιμοποιείτε ποτέ τη συσκευή όταν βρίσκονται κοντά άτομα, ιδίως παιδιά ή κατοικίδια.

στ) Ελέγχετε πάντα το εργαλείο πριν από τη χρήση και μετά από πτώση ή άλλου είδους χτύπημα, ελέγχετε για σημάδια φθοράς ή ζημιάς και επισκευάζετε όπως απαιτείται,

## ΟΔΗΓΙΕΣ ΑΣΦΑΛΕΙΑΣ

EL

ειδικά τα τμήματα της κεφαλής κοπής.

- ζ) Ελέγχετε το εργαλείο τακτικά για λασκαρισμένες συσφίξεις, φθαρμένα εξαρτήματα όπως ρωγμές στο προσάρτημα κοπής.

### Λειτουργία

- α) Έχετε το καλώδιο τροφοδοσίας και προέκτασης μακριά από τα εξαρτήματα κοπής.
- β) Χρησιμοποιείτε προστατευτικά για τα μάτια, προστατευτικό ρουχισμό και ανθεκτικά, αντιολισθητικά υποδήματα συνεχώς όταν χρησιμοποιείτε το μηχάνημα.
- γ) Αποφεύγετε χρήση του μηχανήματος σε άσχημες καιρικές συνθήκες, ειδικά όταν υπάρχει κίνδυνος αστραπών.
- δ) Χρησιμοποιείτε το μηχάνημα μόνο με το φως της ημέρας ή με καλό τεχνητό φως.
- ε) Μη χρησιμοποιείτε ποτέ το μηχάνημα αν τα προστατευτικά εξαρτήματα ή οι θωρακίσεις είναι χαλασμένα ή αν δεν βρίσκονται στη θέση τους.
- στ) Ενεργοποιείτε τον κινητήρα μόνο όταν τα χέρια και τα πόδια σας βρίσκονται μακριά από τα κοπτικά εξαρτήματα.
- ζ) Αποσυνδέετε πάντα το μηχάνημα από την τροφοδοσία ισχύος (δηλαδή απομακρύνετε το βύσμα από το ρεύμα, αφαιρέστε τη συσκευή απενεργοποίησης ή την αποσπώμενη μπαταρία). Βεβαιώνετε ότι όλα τα εξαρτήματα κοπής έχουν σταματήσει τελείως.
- 1) Όποτε το μηχάνημα είναι χωρίς επιτήρηση.
- 2) Πριν καθαρίσετε ένα μπλοκάρισμα.
- 3) Πριν κάνετε έλεγχο, καθαρισμό ή άλλη εργασία πάνω στο μηχάνημα.
- 4) Αφού χτυπήσετε ένα άγνωστο αντικείμενο.
- 5) Αν το μηχάνημα αρχίζει να δονείται αφύσικα.
- η) Προσέχετε να μην τραυματιστείτε στα πόδια και χέρια από τα κοπτικά εξαρτήματα.
- θ) Φροντίζετε τα ανοίγματα εξαερισμού να είναι πάντα καθαρά, χωρίς σκουπίδια.
- ι) Διατηρείτε πάντα την ισορροπία σας και σταθερό πάτημα. Μην υπερεκτείνετε. Βεβαιώνετε πάντα ότι στέκεστε καλά σε κεκλιμένα εδάφη και επίσης να περπατάτε, να μην τρέχετε.
- κ) Εάν το μηχάνημα πάθει βλάβη, σταματήστε τη λειτουργία του μηχανήματος και βγάλτε το φις από την πρίζα. Πρέπει να επισκευαστεί από τον κατασκευαστή ή τον εξουσιοδοτημένο του αντιπρόσωπο

## ΟΔΗΓΙΕΣ ΑΣΦΑΛΕΙΑΣ

EL

σέρβις για την αποφυγή κινδύνων.

- λ) Συνεχίζουν να υπάρχουν υπολειπόμενοι κίνδυνοι, όπως θόρυβος, κραδασμοί, ηλεκτρομαγνητικό πεδίο κ.λπ, που διατηρούνται παρά τα προδιαγεγραμμένα μέτρα ασφαλούς σχεδιασμού, προστασίας και τα συμπληρωματικά μέτρα ασφαλείας.
- μ) Ασφαλίστε το μηχάνημα κατά τη μεταφορά, ώστε να μην υπάρξει ζημιά ή τραυματισμός.
- ν) Μη χρησιμοποιείτε το μηχάνημα, όταν είστε κουρασμένοι ή υπό την επήρεια αλκοόλ, ναρκωτικών ή φαρμάκων.
- ξ) Να αποφεύγετε την ακούσια εκκίνηση. Διατηρείτε τα χέρια και τα δάχτυλά σας μακριά από το διακόπτη, καθώς συνδέετε τα καλώδια προέκτασης ή μεταφέρετε το μηχάνημα, όταν αυτό βρίσκεται συνδεδεμένο στην παροχή ρεύματος. Κρατάτε τα χέρια και τα πόδια σας μακριά από τα κοπτικά εξαρτήματα πάντα, και ιδιαίτερα όταν ενεργοποιείτε τον κινητήρα.
- ο) Κρατάτε την κεφαλή κοπής κάτω από το ύψος της μέσης σας. Κόβετε πάντοτε από αριστερά προς τα δεξιά, έτσι ώστε οι ρύποι να πετάγονται μακριά σας.
- π) Διατηρείτε μια σωστή στάση

σώματος. Ο χειριστής πρέπει να κάνει διαλείμματα και να αλλάζει στάση εργασίας μετά από μεγάλο χρονικό διάστημα λειτουργίας. Διατηρείτε σταθερή στάση εργασίας και ισορροπία κατά τη λειτουργία. Πρέπει να χρησιμοποιείτε το λουρί, εφόσον παρέχεται.

- ρ) Ποτέ μην αντικαθιστάτε το μη μεταλλικό κοπτικό εξάρτημα με μεταλλικό κοπτικό εξάρτημα.
- σ) Προειδοποίηση! Μην αγγίζετε κινούμενα επικίνδυνα εξαρτήματα πριν αποσυνδέσετε το μηχάνημα από το ρεύμα και πριν τα κινούμενα εξαρτήματα σταματήσουν τελείως να κινούνται.
- τ) Μη συνδέετε ένα καλώδιο που έχει πάθει βλάβη στην τροφοδοσία ή μην αγγίζετε ένα καλώδιο που έχει πάθει βλάβη πριν το αποσυνδέσετε από την τροφοδοσία ρεύματος καθώς μπορεί να έρθετε σε επαφή με μέρη που φέρουν τάση.

### Συντήρηση και αποθήκευση

- α) Αποσυνδέστε το μηχάνημα από την τροφοδοσία ισχύος (δηλαδή απομακρύνετε το βύσμα από το ρεύμα, αφαιρέστε τη διάταξη απενεργοποίησης ή την αποσπώμενη μπαταρία) προτού διεξάγετε εργασίες συντήρησης ή



## ΟΔΗΓΙΕΣ ΑΣΦΑΛΕΙΑΣ

EL

καθαρισμού.

- b) Χρησιμοποιείτε μόνο ανταλλακτικά και εξαρτήματα που συνιστώνται από τον κατασκευαστή.
- c) Ελέγχετε και συντηρείτε τακτικά το μηχάνημα. Οι επισκευές του μηχανήματος πρέπει πάντα να πραγματοποιούνται από ένα εξουσιοδοτημένο κέντρο επισκευής.
- d) Όταν δεν χρησιμοποιείτε το μηχάνημα, αποθηκεύτέ το σε μέρος όπου δεν πλησιάζουν παιδιά.

### Σύσταση

Το μηχάνημα πρέπει να τροφοδοτείται μέσω συσκευής παραμένουτος ρεύματος (RCD) με ρεύμα ενεργοποίησης που δεν υπερβαίνει τα 30 mA.

### Μείωση των δονήσεων και του θορύβου

Για να μειώσετε την επίδραση εκπομπών θορύβου και δονήσεων, περιορίστε το χρόνο λειτουργίας, χρησιμοποιείτε καταστάσεις λειτουργίας χαμηλών δονήσεων και θορύβου και φοράτε επίσης μέσα ατομικής προστασίας.

Λαμβάνετε υπόψη τα ακόλουθα σημεία ώστε να ελαχιστοποιείτε τους κινδύνους από έκθεση σε δονήσεις και

θόρυβο:

Χρησιμοποιείτε το προϊόν μόνο όπως προορίζεται από το σχεδιασμό και από αυτές τις οδηγίες.

Διασφαλίζετε ότι το εργαλείο είναι σε καλή κατάσταση και καλά συντηρημένο.

Χρησιμοποιείτε σωστά προσαρτήματα για κάθε προϊόν και διασφαλίζετε ότι είναι σε καλή κατάσταση.

Κρατάτε σφιχτά από τις χειρολαβές/την επιφάνεια λαβής.

Συντηρείτε αυτό το προϊόν σύμφωνα με αυτές τις οδηγίες και διατηρείτε το καλά λιπασμένο (κατά περίπτωση).

Προγραμματίζετε την εργασία σας έτσι ώστε να κατανέμεται ο υψηλός αριθμός δονήσεων κατά την εργασία σε μια μεγαλύτερη χρονική διάρκεια.

### Έκτακτη ανάγκη

Εξοικειωθείτε με τη χρήση αυτού του προϊόντος με τη βοήθεια αυτού του εγχειριδίου οδηγιών. Απομνημονεύστε τις οδηγίες ασφάλειας και τηρείτε τις επακριβώς. Έτσι θα εμποδίζετε κινδύνους.

1. Να είστε πάντα σε εγρήγορση κατά τη χρήση αυτού του προϊόντος, έτσι ώστε να μπορείτε να αναγνωρίσετε και να χειριστείτε έγκαιρα τους κινδύνους. Μια γρήγορη παρέμβαση μπορεί να εμποδίσει σοβαρό τραυματισμό και ζημιά

## ΟΔΗΓΙΕΣ ΑΣΦΑΛΕΙΑΣ

EL

- στην ιδιοκτησία.
- Εάν υπάρχει δυσλειτουργία απενεργοποιήστε και αποσυνδέστε από την τροφοδοσία ρεύματος. Επιτρέψτε τον έλεγχο και ενδεχομένως την επισκευή του προϊόντος από έναν ειδικό επαγγελματία προτού το θέσετε πάλι σε λειτουργία.

### Υπολειπόμενοι κίνδυνοι

Ακόμα και εάν χειρίζεστε αυτό το προϊόν σε συμφωνία με όλες τις απαιτήσεις ασφάλειας, παραμένουν πιθανοί κίνδυνοι τραυματισμών και ζημιών. Οι ακόλουθοι κίνδυνοι μπορεί να προκύψουν σε συνδυασμό με τη δομή και το σχέδιο αυτού του προϊόντος:

- Προβλήματα στην υγεία ως αποτέλεσμα των κραδασμών αν το προϊόν χρησιμοποιείται για παρατεταμένα συνεχόμενα διαστήματα ή αν δεν έχει χρησιμοποιηθεί ή/και συντηρηθεί σωστά.
- Τραυματισμοί και ζημιές στην ιδιοκτησία λόγω σπασμένων προσαρτημάτων κοπής ή ξαφνικής κρούσης σε κρυμμένα αντικείμενα κατά τη χρήση.
- Κίνδυνος τραυματισμού και ζημιές στην ιδιοκτησία από αντικείμενα που ίπτανται.

- Παρατεταμένη χρήση αυτού του προϊόντος εκθέτει το χειριστή σε δονήσεις και μπορεί να προκαλέσει το φαινόμενο του «λευκού δακτύλου». Για να μειώσετε τον κίνδυνο, φοράτε γάντια και διατηρείτε τα χέρια σας ζεστά. Αν εμφανιστεί οποιοδήποτε σύμπτωμα «λευκού δακτύλου», αναζητήστε αμέσως ιατρική συμβουλή. Τα συμπτώματα «λευκού δακτύλου» μπορεί να είναι, μεταξύ άλλων, μούδιασμα, απώλεια αίσθησης, μυρμήγκιασμα, τσιμπήματα, πόνος, εξασθένηση, αλλοιώσεις στο χρώμα ή στην όψη του δέρματος. Αυτά τα συμπτώματα συνήθως εμφανίζονται στα δάκτυλα, στα χέρια ή στους καρπούς. Ο κίνδυνος αυξάνεται σε χαμηλές θερμοκρασίες.

**ΠΡΟΕΙΔΟΠΟΙΗΣΗ!** Αυτό το προϊόν παράγει ηλεκτρομαγνητικό πεδίο κατά τη διάρκεια της λειτουργίας του! Αυτό το πεδίο μπορεί σε ορισμένες περιπτώσεις να δημιουργήσει παρεμβολές σε ενεργά ή παθητικά ιατρικά εμφυτεύματα! Προκειμένου να μειωθεί ο κίνδυνος σοβαρού ή θανάσιμου τραυματισμού, συνιστούμε στα άτομα με ιατρικά εμφυτεύματα να συμβουλευτούν τον γιατρό τους και τον κατασκευαστή

## ΟΔΗΓΙΕΣ ΑΣΦΑΛΕΙΑΣ

EL

του ιατρικού εμφυτεύματος πριν να χρησιμοποιήσουν τη συσκευή!

### Κούρεμα

Πριν τη χρήση βεβαιωθείτε ότι το χορτοκοπτικό λειτουργεί σωστά, ως εξής:

1. Βεβαιωθείτε πως ο διακόπτης βρίσκεται στη θέση απενεργοποίησης και πως το καλώδιο δεν είναι συνδεδεμένο στην πρίζα.
2. Επιθεωρήστε τη γενική κατάσταση του εργαλείου. Ελέγξτε το προστατευτικό και το διακόπτη. Ελέγξτε για χαλαρές βίδες, λανθασμένη ευθυγράμμιση, εμπλοκή κινούμενων εξαρτημάτων, λανθασμένη σύνδεση, σπασμένα εξαρτήματα ή οποιαδήποτε άλλη κατάσταση, η οποία ενδέχεται να επηρεάσει την ασφαλή λειτουργία του μηχανήματος. Σε περίπτωση ασυνήθιστου θορύβου ή δόνησης κατά τη διάρκεια της λειτουργίας, απενεργοποιήστε άμεσα το μηχάνημα και ζητήστε την επιδιόρθωση του προβλήματος. Μη χρησιμοποιείτε ποτέ εργαλείο που παρουσιάζει βλάβη. Τοποθετήστε μια ετικέτα επάνω στο εκτός λειτουργίας εργαλείο, που να αναγράφει «ΝΑ ΜΗ ΧΡΗΣΙΜΟΠΟΙΗΘΕΙ!».

3. Βεβαιωθείτε πως βρίσκεστε επάνω σε επίπεδη επιφάνεια και πως διατηρείτε την ισορροπία σας ανά πάσα στιγμή.

**ΕΝΕΡΓΟΠΟΙΗΣΗ ΚΑΙ ΑΠΕΝΕΡΓΟΠΟΙΗΣΗ**  
Συνδέστε το καλώδιο στην παροχή ρεύματος.

Για να θέσετε το εργαλείο σε λειτουργία, διατηρήστε το διακόπτη-σκανδάλη πιεσμένο.

Για να το απενεργοποιήσετε, απελευθερώστε το διακόπτη-σκανδάλη.

**ΠΡΟΕΙΔΟΠΟΙΗΣΗ!** Το εργαλείο ακινητοποιείται περίπου 5 δευτερόλεπτα, μετά την απενεργοποίησή του. Αφήστε τον κινητήρα να ακινητοποιηθεί πλήρως, προτού αποθέσετε το εργαλείο στο έδαφος.

### ΕΠΕΚΤΑΣΗ ΤΟΥ ΝΗΜΑΤΟΣ ΓΙΑ ΤΟ ΣΕΤ ΚΑΡΟΥΛΙΟΥ

Για να επιμηκύνετε το νήμα, πιέστε τον κύλινδρο στο έδαφος, καθώς ο κινητήρας περιστρέφεται, ενώ το νήμα θα επιμηκυνθεί αυτομάτως. Για ακόμη αποτελεσματικότερη κοπή χόρτων, βεβαιωθείτε πως το μηχάνημα λειτουργεί με πλήρη ισχύ και στη συνέχεια, κάντε αργές, χαμηλές κινήσεις με το νήμα, χωρίς να ζορίζετε το μηχάνημα, κόβοντας υπερβολικά

## ΟΔΗΓΙΕΣ ΑΣΦΑΛΕΙΑΣ

EL

γρήγορα έναν μεγάλο όγκο.

### ΚΟΠΗ ΜΕ ΤΟΝ ΚΥΛΙΝΔΡΟ

Βεβαιωθείτε πως ο χώρος εργασίας είναι απαλλαγμένος από πέτρες, βρομιές, καλώδια και άλλα ξένα σώματα.

Θέστε το χορτοκοπτικό σε λειτουργία, προτού πλησιάσετε το χόρτο που πρόκειται να κόψετε.

Αν χρειαστεί να αποδεσμεύσετε το νήμα, πιάστε το κουμπί του κυλίνδρου προς τα κάτω για να ξετυλιχθεί το νήμα. Σε περίπτωση που το νήμα είναι υπερβολικά μακρύ και προεξέχει από την άκρη του καλύμματος, το προεξέχον νήμα θα κοπεί από τη λεπίδα κοπής νήματος του χορτοκοπτικού.

Κόψτε το χόρτο μετακινώντας το εργαλείο από δεξιά προς τα αριστερά και προχωρήστε αργά, κρατώντας το εργαλείο με κλίση περίπου 30°. Η ελαφριά κοπή είναι προτιμότερη από την έντονη και επιτρέπει την απομάκρυνση του κομμένου γρασιδιού από τον κύλινδρο, αποτρέποντας την εμπλοκή του.

Ξεκινήστε την κοπή κοντά στην παροχή ρεύματος και μετακινηθείτε μακριά από αυτή, έτσι ώστε να είναι ευκολότερο να αποφευχθεί το καλώδιο.

Το υψηλό χόρτο θα πρέπει να κόβεται σε στρώματα, αρχίζοντας πάντα

από την κορυφή. Μην κόβετε υγρό ή βρεγμένο χόρτο. Μην ζορίζετε το ηλεκτρικό εργαλείο.

Αποφεύγετε τη γρήγορη φθορά του νήματος κοπής, χτυπώντας πάνω σε σκληρά αντικείμενα (πέτρες, τοίχους, φράχτες, κτλ.).

Λαμβάνετε υπόψη το ενδεχόμενο οπισθολακτίσματος, σε περίπτωση πρόσκρουσης σε σκληρά αντικείμενα. Μετά την ολοκλήρωση της κοπής, διατηρείτε την κεφαλή κοπής κοντά στο έδαφος. Αποδεσμεύστε το διακόπτη και αφήστε τον κινητήρα να ακινητοποιηθεί πλήρως. Τοποθετήστε το θαμνοκοπτικό στο έδαφος, απενεργοποιήστε το και αποσυνδέστε το καλώδιο από την πρίζα.

**ΣΗΜΕΙΩΣΗ:** Καθαρίζετε τακτικά το χόρτο, μεταξύ του κυλίνδρου και του χείλους του καλύμματος, έτσι ώστε να αποφευχθεί η δόνηση του εργαλείου.

### ΣΥΝΤΗΡΗΣΗ

Προειδοποίηση! Όταν το προϊόν είναι σταματημένο για συντήρηση,



έλεγχο ή αποθήκευση, πάντα απενεργοποιείτε τον διακόπτη ισχύος, αποσυνδέετε την τροφοδοσία ρεύματος και σιγουρεύετε ότι όλα τα κινούμενα μέρη είναι ακίνητα.

Καθαρίζετε το προϊόν όπως περιγράφεται παραπάνω.

Διεξάγετε τις εργασίες καθαρισμού και

## ΟΔΗΓΙΕΣ ΑΣΦΑΛΕΙΑΣ

EL

συντήρησης πριν την αποθήκευση. Αποθηκεύστε το προϊόν και τα αξεσουάρ του σε έναν σκοτεινό, στεγνό καλά αεριζόμενο χώρο.

Αποθηκεύετε πάντα το προϊόν σε μέρος όπου δεν πλησιάζουν παιδιά.

**ΠΡΟΣΟΧΗ!** Μην τοποθετείτε το προϊόν επάνω στο εξάρτημα κοπής προς αποφυγή ζημιών!

Προσαρτάτε το προστατευτικό στο καρούλι πριν την αποθήκευση και μεταφορά

Για να διατηρείτε πάντα το μηχάνημα σε καλή κατάσταση λειτουργίας, πρέπει να τηρείτε τους εξής κανόνες

1. Αποθηκεύστε το θαμνοκοπτικό/ χορτοκοπτικό, το εγχειρίδιο χρήσης και τα εξαρτήματα σε ασφαλές, στεγνό σημείο. Με αυτόν τον τρόπο θα έχετε πάντα όλες τις πληροφορίες στη διάθεσή σας.
2. Απομακρύνετε τακτικά τη σκόνη και τη βρωμιά.
3. Λιπαίνετε τακτικά εκ νέου όλα τα κινούμενα μέρη.
4. Μην χρησιμοποιείτε ποτέ καυστικές ουσίες για να καθαρίσετε τα πλαστικά εξαρτήματα.

Μην αποσυναρμολογείτε ποτέ το εργαλείο και μην εκτελείτε οι ίδιοι επισκευές σε αυτό. Αναθέτετε πάντοτε

τη συντήρηση ή την επισκευή του χορτοκοπτικού σε καταρτισμένο επαγγελματία ή εξουσιοδοτημένο κέντρο σέρβις.

1. Διατηρείτε το προϊόν καθαρό και απομακρύνετε ρύπους μετά από κάθε χρήση και πριν την αποθήκευση.
2. Ελέγχετε πάντα το προϊόν πριν από κάθε χρήση για φθαρμένα ή χαλασμένα εξαρτήματα. Μη χειρίζεστε το προϊόν εάν έχουν σπάσει εξαρτήματα ή υπάρχουν ενδείξεις φθοράς.
3. Εξασφαλίζετε πάντα ότι τα ανοίγματα εξαερισμού παραμένουν καθαρά από εμπόδια.

# ΓΝΩΡΙΣΤΕ ΤΟ ΠΡΟΪΟΝ ΣΑΣ

EL

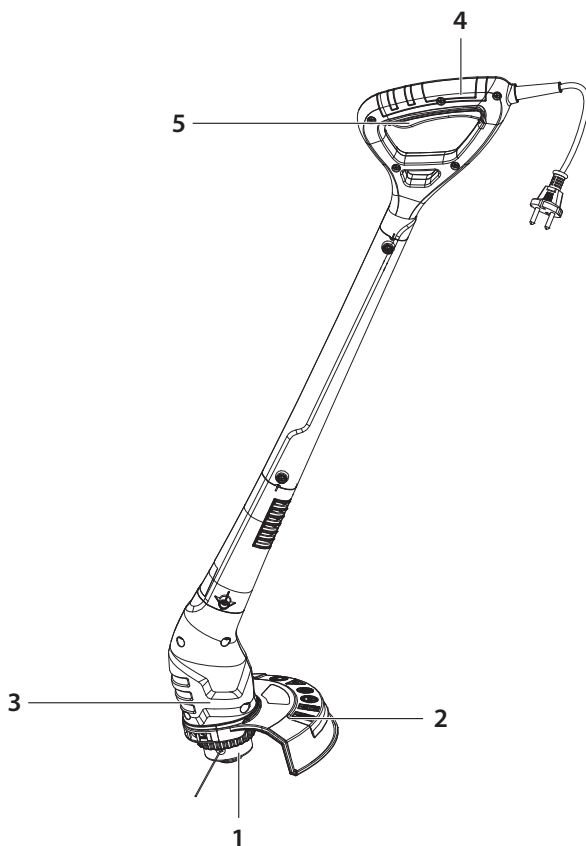

- 1- Σετ καρουλιού
- 2- Προστατευτικό καρουλιού
- 3- Περιβλημα μοτέρ
- 4- Χειρολαβή
- 5- Διακόπτης-σκανδάλη

## ΤΕΧΝΙΚΕΣ ΠΡΟΔΙΑΓΡΑΦΕΣ

EL

Μοντέλο	YT5220-01
Όνομαστική τάση	220-240V~ 50 Hz
Όνομαστική ισχύς εισόδου	280 W
Όνομαστική ταχύτητα χωρίς φορτίο	12500/λεπτό
Πλάτος κοπής	220mm
Διάσταση γραμμής	Φ1,2 χιλ.
Επίπεδο ηχητικής πίεσης LpA	85.9 dB(A), K=2.5 dB(A)
Επίπεδο ηχητικής ισχύος LwA	91.9 dB(A), K=2.32 dB(A)
Εγγυημένη στάθμη ηχητικής ισχύος	94 dB(A)
Επίπεδο κραδασμών	7,230 m/s <sup>2</sup>
Αβεβαιότητα K	1,5 m/s <sup>2</sup>
Σύστημα κοπής	2 νήματα/Κεφαλή tap and go
Βάρος μηχανήματος	1 κιλό

Η αναφερόμενη τιμή δόνησης έχει μετρηθεί σύμφωνα με την πρότυπη μέθοδο ελέγχου και μπορεί να χρησιμοποιηθεί για τη σύγκριση ενός εργαλείου με κάποιο άλλο. Η αναφερόμενη τιμή δόνησης μπορεί να χρησιμοποιηθεί επίσης για την προκαταρκτική αξιολόγηση της έκθεσης.



**ΠΡΟΕΙΔΟΠΟΙΗΣΗ!** Η τιμή εκπομπής δόνησης κατά την πραγματική χρήση του εργαλείου είναι πιθανό να διαφέρει από την αναφερόμενη συνολική τιμή, ανάλογα με τη χρήση του εργαλείου. Προσδιορίστε μέτρα ασφαλείας για την προστασία του χειριστή, τα οποία βασίζονται σε μια εκτίμηση της τιμής έκθεσης υπό πραγματικές συνθήκες χρήσης (λαμβάνοντας υπόψη όλα τα τμήματα του κύκλου λειτουργίας, όπως πόσες φορές διακόπτεται η λειτουργία του εργαλείου και τότε λειτουργεί στο ρελαντί, επιπλέον του χρόνου ενεργοποίησης της σκανδάλης).

Ανάλογα με την πραγματική χρήση του προϊόντος οι τιμές δόνησης μπορεί να διαφέρουν από το δηλωθέν σύνολο! Υιοθετείτε τα σωστά μέτρα για την προστασία του εαυτού σας έναντι έκθεσης σε δονήσεις! Λαμβάνετε υπόψη το σύνολο της διαδικασίας εργασίας, συμπεριλαμβανομένων και των διαδικασιών λειτουργίας χωρίς φορτίο ή σε κατάσταση απενεργοποίησης! Τα σωστά μέτρα περιλαμβάνουν μεταξύ άλλων την τακτική συντήρηση και φροντίδα του προϊόντος και των εργαλείων εφαρμογής, τη διατήρηση της θερμοκρασίας των χειριών, περιοδικά διαλείμματα και σωστό προγραμματισμό των διαδικασιών εργασίας!

Το επίπεδο ηχητικής έντασης μπορεί να ξεπεράσει τα 85dB(A) και απαιτούνται μέτρα ωτοπροστασίας.

### ΚΑΛΩΔΙΑ ΠΡΟΕΚΤΑΣΗΣ

Πρέπει να χρησιμοποιείτε μόνο καλώδια επέκτασης για εξωτερική χρήση, πολυβινυλοχλωριδίου, για κανονική χρήση με μια διατομή όχι μικρότερη από 1,0mm<sup>2</sup> για καλώδιο επέκτασης έως 15 μέτρα και 2,5 mm<sup>2</sup> για επέκταση πάνω από 15 μέτρα αλλά μικρότερη από 40 μέτρα.

## ΑΝΤΙΜΕΤΩΠΙΣΗ ΠΡΟΒΛΗΜΑΤΩΝ

EL

Πρόβλημα	Πιθανή αιτία	Λύση
1. Το προϊόν δεν ξεκινά	<ul style="list-style-type: none"> <li>• Δεν είναι συνδεδεμένο στο ρεύμα</li> <li>• Το καλώδιο ρεύματος ή το βύσμα είναι ελαττωματικά</li> <li>• Άλλο ηλεκτρικό ελάττωμα στο προϊόν</li> </ul>	<ul style="list-style-type: none"> <li>• Συνδέστε στην τροφοδοσία ρεύματος</li> <li>• Επιτρέψτε τον έλεγχο από έναν ειδικό ηλεκτρολόγο</li> <li>• Επιτρέψτε τον έλεγχο από έναν ειδικό ηλεκτρολόγο</li> </ul>
2. Το προϊόν δεν φτάνει στην πλήρη ισχύ	<ul style="list-style-type: none"> <li>• Το καλώδιο προέκτασης δεν είναι κατάλληλο για αυτό το προϊόν</li> <li>• Η πηγή ισχύος (π.χ. γεννήτρια) έχει πολύ χαμηλή τάση</li> <li>• Οι οπές αερισμού είναι μπλοκαρισμένες</li> </ul>	<ul style="list-style-type: none"> <li>• Χρησιμοποιήστε ένα σωστό καλώδιο επέκταση</li> <li>• Συνδέστε σε άλλη πηγή ρεύματος</li> <li>• Καθαρίστε τις οπές αερισμού</li> </ul>
3. Μη ικανοποιητικό αποτέλεσμα	<ul style="list-style-type: none"> <li>• Το προσάρτημα κοπής έχει φθαρεί</li> </ul>	<ul style="list-style-type: none"> <li>• Αντικαταστήστε με ένα νέο</li> </ul>
4. Υπερβολικοί κραδασμοί ή θόρυβος	<ul style="list-style-type: none"> <li>• Το προσάρτημα κοπής είναι στομαμένο/χαλασμένο</li> <li>• Τα μπουλόνια/παξιμάδια είναι λασκαρισμένα</li> </ul>	<ul style="list-style-type: none"> <li>• Αντικαταστήστε με νέα</li> <li>• Σφίξτε τα μπουλόνια/παξιμάδια</li> </ul>



Αυτό το προϊόν διαθέτει σήμα για την ξεχωριστή συλλογή και διαλογή αποβλήτων ειδών ηλεκτρικού και ηλεκτρονικού εξοπλισμού (ΑΗΗΕ). Αυτό σημαίνει, πως κατά την επεξεργασία και αποσυναρμολόγηση αυτού του τύπου προϊόντος, θα πρέπει να πληροί τις απαιτήσεις της Ευρωπαϊκής Οδηγίας 2012/19/ΕΕ, για την ελαχιστοποίηση της αρνητικής επίπτωσης στο περιβάλλον. Για περισσότερες πληροφορίες, σας παρακαλούμε να επικοινωνήσετε με τις τοπικές ή περιφερειακές αρχές. Τα ηλεκτρονικά προϊόντα που δεν συλλέγονται ξεχωριστά ούτε περιλαμβάνονται στην διαδικασία διαλογής είναι δυνητικά επικίνδυνα για το περιβάλλον και την ανθρώπινη υγεία, λόγω της παρουσίας επικίνδυνων ουσιών.



# ΑΝΑΛΥΤΙΚΉ ΑΠΕΙΚΌΝΙΣΗ ΜΕ ΚΑΤΆΛΟΓΟ

EL

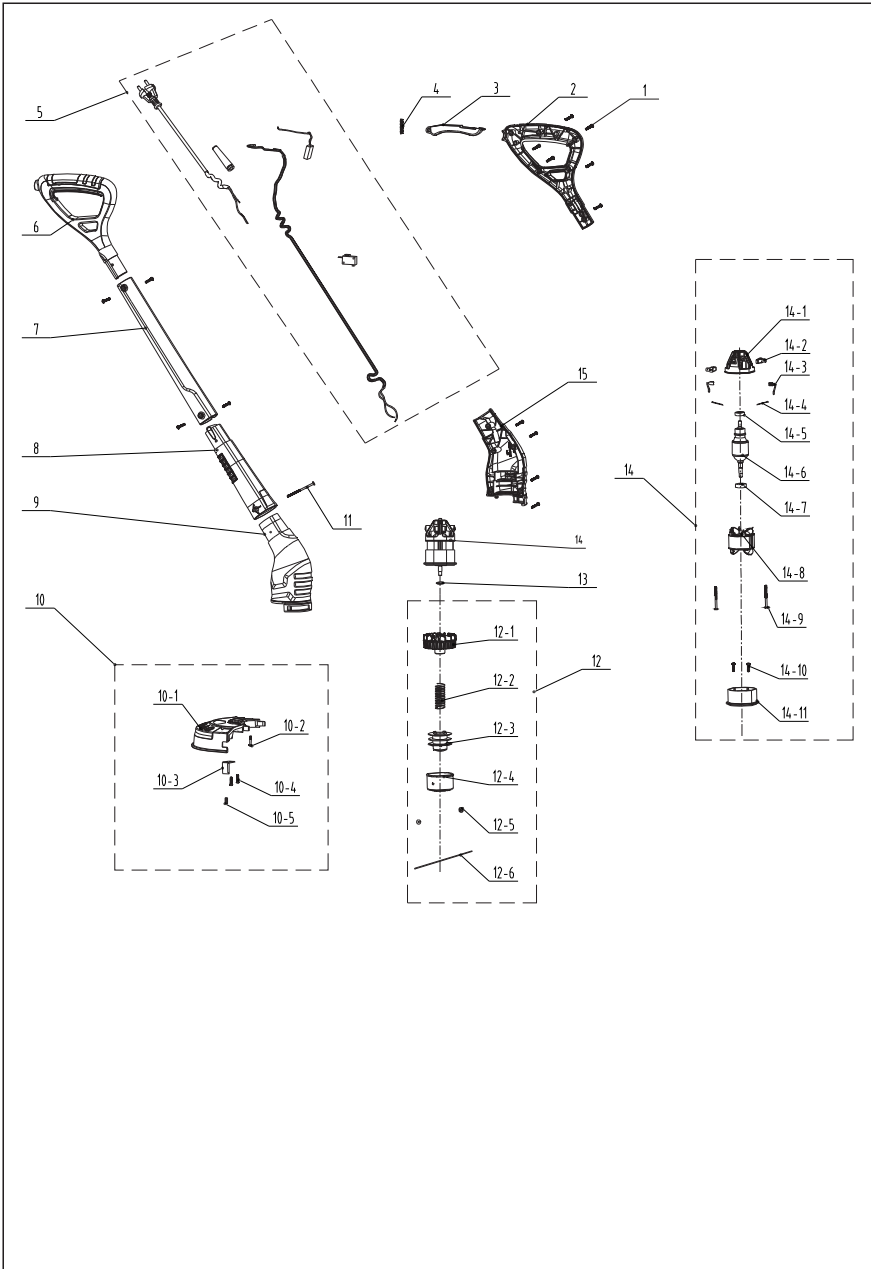

## ΑΝΑΛΥΤΙΚΉ ΑΠΕΙΚΏΝΙΣΗ ΜΕ ΚΑΤΆΛΟΓΟ

EL

Αρ. εξαρτήματος	Περιγραφή	Αρ. εξαρτήματος	Περιγραφή
1	Βίδα αυτοκοχλιοτόμησης	12-3	Καρούλι
2	Αριστερή χειρολαβή	12-4	Κεφαλή κοπής
3	Διακόπτης-σκανδάλη	12-5	Πριτσίνι
4	Ελατήριο	12-6	Νάιλον σύρμα
5	Μηχανισμός σύρματος	13	Ροδέλα
6	Δεξιά χειρολαβή	14	Συγκρότημα μοτέρ
7	Μεσαίος σωλήνας	14-1	Υποστήριξη ψήκτρας άνθρακα
8	Σωλήνας εισόδου αέρα	14-2	Συγκρότημα ψήκτρας άνθρακα
9	Δεξιό περίβλημα	14-3	Καλώδιο σύνδεσης
10	Συγκρότημα προστατευτικού	14-4	Νάιλον σύρμα στερέωσης
10-1	Προστατευτικό	14-5	Ρουλεμάν
10-2	Ασφαλιστική βίδα	14-6	Συγκρότημα ρότορα
10-3	Λεπίδα	14-7	608 Ρουλεμάν
10-4	Βίδα αυτοκοχλιοτόμησης	14-8	Στάτορας
10-5	Ταινία κόλλησης	14-9	Βίδα αυτοκοχλιοτόμησης
11	Βίδα αυτοκοχλιοτόμησης	14-10	Βίδα
12	Συγκρότημα κοπτικής κεφαλής γρασιδιού	14-11	Μπροστινό υποστήριγμα μοτέρ
12-1	Πτερύγιο ανεμιστήρα	15	Αριστερό περίβλημα
12-2	Ελατήριο		

# SYMBOLS



Caution/ Warning.  
WARNING-To reduce the risk of injury, user must read instruction manual.



Wear ear protection.



Wear eye protection.



Wear protective gloves.



Wear Sturdy, non-slip footwear.



Wear tight-fitted protective clothes.



Do not expose to the rain.



Risk of flying objects or debris  
Be aware of that there is a risk of flying objects and/or debris when using the machine keep bystanders away.



Always wear head protection.



Wear face protection.



Disconnect from the mains plug if the cord is damaged or entangled. DO NOT TOUCH THE CORD BEFORE DISCONNECTING THE SUPPLY.



The product complies with the applicable European directives and an evaluation method of conformity for these directives was done.



Class II machine- Double insulation



Guaranteed Sound power level: 94dB(A)



WEEE symbol. Waste electrical products should not be disposed of with household waste. Please recycle where facilities exist. Check with your Local Authority or local store for recycling advice.



Ukrainian Conformity Mark



This product is recyclable. If it cannot be used anymore, please take it to waste recycling centre.



Recycle this instruction manual



Recycle the packaging of the product.



Single mark of circulation of products on the market of the Member States of the Customs Union.

# SAFETY INSTRUCTIONS

EN

## Intended use

1. This grass trimmer YT5220-01 is designated with a rated power input of 280W.
  2. The product is intended for trimming of smaller types of weed, lawn grass or similar soft vegetation.
  3. The product should not be used to cut thick grass or vegetation, wet grass or to shred leaves etc.
  4. This product is intended for private domestic use only, not for any commercial trade use. Do not use the product for any purposes other than those described.
- a) age of the operator.
  - b) Children shall not play with the appliance. Cleaning and user maintenance shall not be made by children without supervision.
  - c) The power tool must be kept out of reach of children.
  - d) Store the instruction manual in a location accessible to all users of the power tool and always include the instruction manual when passing it on to other users.
  - e) Instruct inexperienced persons on the safe use of this power tool using this instruction manual.

## Safety instructions

 **WARNING!** Read this instruction carefully before operating this grass trimmer/ brush cutter. Make sure that you are familiar with the controls and properly operate the machine. Following this instructions, you can reduce the risk of fire, electric shock and personal injury.

- a) Never allow children, persons with reduced physical, sensory or mental capabilities or lack of experience and knowledge or people unfamiliar with these instructions to use the machine, local regulations may restrict the

## General power tool safety warnings

 **WARNING! Read all safety warnings and all instructions.**

*Failure to follow the warnings and instructions may result in electric shock, fire and/or serious injury.*

**Save all warnings and instructions for future reference.**

*The term "power tool" in the warnings refers to your mains-operated (corded) power tool or battery-operated (cordless) power tool.*

## Work area safety

- a) **Keep work area clean and well lit.** *Cluttered or dark areas invite accidents.*

## SAFETY INSTRUCTIONS

b) **Do not operate power tools in explosive atmospheres, such as in the presence of flammable liquids, gases or dust.** *power tools create sparks which may ignite the dust or fumes.*

c) **Keep children and bystanders away while operating a power tool.** *Distractions can cause you to lose control.*

### Electrical safety

a) **power tool plugs must match the outlet. Never modify the plug in any way. Do not use any adapter plugs with earthed (grounded) power tools.** *Unmodified plugs and matching outlets will reduce risk of electric shock.*

b) **Avoid body contact with earthed or grounded surfaces, such as pipes, radiators, ranges and refrigerators.** *There is an increased risk of electric shock if your body is earthed or grounded.*

c) **Do not expose power tools to rain or wet conditions.** *Water entering a power tool will increase the risk of electric shock.*

d) **Do not abuse the cord. Never use the cord for carrying, pulling or unplugging the power tool. Keep cord away**

**from heat, oil, sharp edges or moving parts.** *Damaged or entangled cords increase the risk of electric shock.*

e) **When operating a power tool outdoors, use an extension cord suitable for outdoor use.** *Use of a cord suitable for outdoor use reduces the risk of electric shock.*

f) **If operating a power tool in a damp location is unavoidable, use a residual current device (RCD) protected supply.** *Use of an RCD reduces the risk of electric shock.*

### Personal safety

a) **Stay alert, watch what you are doing and use common sense when operating a power tool. Do not use a power tool while you are tired or under the influence of drugs, alcohol or medication.** *A moment of inattention while operating power tools may result in serious personal injury.*

b) **Use personal protective equipment. Always wear eye protection.** *Protective equipment such as dust mask, non-skid safety shoes, hard hat, or hearing protection used for appropriate conditions will reduce personal*

## SAFETY INSTRUCTIONS

*injuries.*

**c) Prevent unintentional starting.** Ensure the switch is in the off-position before connecting to power source and/or battery pack, picking up or carrying the tool. *Carrying power tools with your finger on the switch or energising power tools that have the switch on invites accidents.*

**d) Remove any adjusting key or wrench before turning the power tool on.** *A wrench or a key left attached to a rotating part of the power tool may result in personal injury.*

**e) Do not overreach. Keep proper footing and balance at all times.** *This enables better control of the power tool in unexpected situations.*

**f) Dress properly. Do not wear loose clothing or jewellery. Keep your hair, clothing and gloves away from moving parts.** *Loose clothes, jewellery or long hair can be caught in moving parts.*

**g) If devices are provided for the connection of dust extraction and collection facilities, ensure these are connected**

**and properly used.** *Use of dust collection can reduce dust-related hazards.*

### Power tool use and care

**a) Do not force the power tool. Use the correct power tool for your application.** *The correct power tool will do the job better and safer at the rate for which it was designed.*

**b) Do not use the power tool if the switch does not turn it on and off.** *Any power tool that cannot be controlled with the switch is dangerous and must be repaired.*

**c) Disconnect the plug from the power source and/or the battery pack from the power tool before making any adjustments, changing accessories, or storing power tools.** *Such preventive safety measures reduce the risk of starting the power tool accidentally.*

**d) Store idle power tools out of the reach of children and do not allow persons unfamiliar with the power tool or these instructions to operate the power tool.** *Power tools are dangerous in the hands of untrained users.*

**e) Maintain power tools. Check**

EN

## SAFETY INSTRUCTIONS

**for misalignment or binding of moving parts, breakage of parts and any other condition that may affect the power tool's operation. If damaged, have the power tool repaired before use.** *Many accidents are caused by poorly maintained power tools.*

- f) **Keep cutting tools sharp and clean.** *Properly maintained cutting tools with sharp cutting edges are less likely to bind and are easier to control.*
- g) **Use the power tool, accessories and tool bits etc. in accordance with these instructions, taking into account the working conditions and the work to be performed.** *Use of the power tool for operations different from those intended could result in a hazardous situation.*

### Service

**Have your power tool serviced by a qualified repair person using only identical replacement parts.** *This will ensure that the safety of the power tool is maintained.*

If the replacement of the supply cord is necessary, this has to be done by the manufacturer or his agent in order

to avoid a safety hazard. If the carbon brushes need to be replaced, have this done by a qualified repair person (always replace the two brushes at the same time).

### Electrically powered grass trimmer safety warnings

IMPORTANT

READ CAREFULLY BEFORE USE

KEEP FOR FUTURE REFERENCE

### Training

- a) Read the instructions carefully. Be familiar with the controls and the correct use of the machine. Please use the machine properly; any unintended use may cause a danger to people.
- b) Never allow children, persons with reduced physical, sensory or mental capabilities or lack of experience and knowledge or people unfamiliar with these instructions to use the machine. Local regulations can restrict the age of the operator.
- c) Keep in mind that the operator or user is responsible for accidents or hazards occurring to other people or their property.
- d) Note: National regulation can restrict the use of the machine.
- e) Keep others including children, animals and bystanders, outside

## SAFETY INSTRUCTIONS

the 15 meter hazard zone. Stop the machine immediately if you are approached.

### Preparation

- a) While operating the machine always wear substantial footwear and long trousers. Do not operate the machine when barefoot or wearing open sandals. Avoid wearing clothing that is loose fitting or that has hanging cords or ties.
- b) Before use, check the supply and extension cord for signs of damage or aging. If the cord becomes damaged or entangled during use, disconnect the cord from the supply immediately. **DO NOT TOUCH THE CORD BEFORE DISCONNECTING THE SUPPLY.** Do not use the machine if the cord is damaged or worn.
- c) Keep extension cords away from moving hazardous parts to avoid damages to the cords which can lead to contact with live parts.
- d) Before use, always visually inspect the machine for damaged, missing or misplaced guards or shields.
- e) Never operate the machine while people, especially children, or pets are nearby.
- f) Always inspect the tool before use, and after dropping or other

impacts, check for sign of wear or damage and repair as necessary, especially the parts of the cutting head.

- g) Check the tool regularly for loose fasteners, damaged parts, such as cracks in the cutting attachment.

### Operation

- a) Keep supply and extension cords away from cutting parts.
- b) Wear eye protection, protective clothing and stout & slip-resistant shoes at all times while operating the machine.
- c) Avoid using the machine in bad weather conditions especially when there is a risk of lightning.
- d) Use the machine only in daylight or good artificial light.
- e) Never operate the machine with damaged guards or shields or without guards or shields in place.
- f) Switch on the motor only when the hands and feet are away from the cutting means.
- g) Always disconnect the machine from the power supply (i.e. remove the plug from the mains, remove the disabling device or removable battery). Make sure that cutting means have come to a complete stop.
- 1) Whenever the machine is left



## SAFETY INSTRUCTIONS

unattended;

- 2) Before clearing a blockage;
- 3) Before checking, cleaning or working on the machine;
- 4) After striking a foreign object;
- 5) Whenever the machine starts vibrating abnormally.
- h) Take care against injury to feet and hands from the cutting means.
- i) Always ensure that the ventilation openings are kept clear of debris.
- j) Keep proper balance and footing at all times. Do not overreach. Always be sure of the footing on slopes and to walk, never run.
- k) If the machine breakdown, stop the machine, and remove plug from the socket. It must be repaired by the manufacturer or its service agent in order to avoid a hazard.
- l) The residual risks like noise, vibration, electromagnetic field, etc. that remain despite the inherent safe design measures, safeguarding and complementary protective measures adopted.
- m) Secure the machine during transport to prevent damage or injury.
- n) Never operate the machine when you are tired, ill or under influence of alcohol, drugs and medicine.
- o) Avoid accidental starting. Keep your hands and fingers away from switch lever while connecting extension leads or carrying the machine when connected to the supply. Keep hands and feet away from the cutting means at all times and especially when switching on the motor.
- p) Keep cutting head below waist level. Always cut from left to right so that debris is thrown away from you.
- q) Maintain a correct working posture. The operator must take a break and change working position after working for a long period. Keep a firm footing and balance during operation; the harness must be used if it is provided.
- r) Never replace the non-metallic cutting means with metallic cutting means.
- s) Warning! Never touch moving hazardous parts before the machine is disconnected from the mains and the moving hazardous parts have come to a complete stop.
- t) Never connect a damaged cord to the supply or touch a damaged cord before it is disconnected from the supply for the reason that damaged cords can lead to contact with live parts.

# SAFETY INSTRUCTIONS

EN

## Maintenance and storage

- a) Disconnect the machine from the power supply (i.e. remove the plug from the mains, remove the disabling device or removable battery) before carrying out maintenance or cleaning work.
- b) Use only the manufacturer's recommended replacement parts and accessories.
- c) Inspect and maintain the machine regularly. Have the machine repaired only by an authorized repairer.
- d) When not in use, store the machine out of the reach of children.

## Recommendation

The machine should be supplied via a residual current device (RCD) with a tripping current of not more than 30 mA.

## Vibration and noise reduction

To reduce the impact of noise and vibration emission, limit the time of operation, use low-vibration and low-noise operating modes as well as wear personal protective equipment.

Take the following points into account to minimize the vibration and noise exposure risks:

Only use the product as intended by its design and these instructions.

Ensure that the product is in good condition and well maintained.

Use correct attachments for the product and ensure they are in good condition.

Keep tight grip on the handles/grip surface.

Maintain this product in accordance with these instructions and keep it well lubricated (where appropriate).

Plan your work schedule to spread any high vibration tool use across a longer period of time.

## Emergency

Familiarize yourself with the use of this product by means of this instruction manual. Memorize the safety directions and follow them to the letter. This will help to prevent risks and hazards.

1. Always be alert when using this product, so that you can recognize and handle risks early. Fast intervention can prevent serious injury and damage to property.
2. Switch off and disconnect from the power supply if there are malfunctions. Have the product checked by a qualified professional and repaired, if necessary, before you operate it again.

## Residual risks

## SAFETY INSTRUCTIONS

EN

Even if you are operating this product in accordance with all the safety requirements, potential risks of injury and damage remain. The following dangers can arise in connection with the structure and design of this product:

1. Health defects resulting from vibration emission if the product is being used over long periods of time or is not adequately managed and properly maintained.
2. Injuries and damage to property due to broken cutting attachments or the sudden impact of hidden objects during use.
3. Danger of injury and property damage caused by flying objects.
4. Prolonged use of this product expose the operator to vibrations and may produce 'whitefinger' disease. In order to reduce the risk, please wear gloves and keep your hands warm. If any of the 'whitefinger' symptoms appear, seek medical advice immediately. 'Whitefinger' symptoms include: numbness, loss of feeling, tingling, pricking, pain, loss of strength, changes in skin colour or condition. These symptoms normally appear in the fingers, hands or wrists. The risk increases at low temperatures.



This product produces an electromagnetic field during operation! This field may under some circumstances interfere with active or passive medical implants! To reduce the risk of serious or fatal injury, we recommend persons with medical implants to consult their doctor and the medical implant manufacturer before operating this product!

### Trimming

Before use, check that the cutter in good working order and that the length of the blade is correct, as follows:

1. Ensure the switch is on the off position and disconnect the cable plug from the mains supply.
2. Examine the general condition of the tool. Inspect the guard, switch, and blade. Check for loose screws, misalignment, and binding of moving parts, improper mounting, broken parts and any other condition that may affect its safe operation. If abnormal noise or vibration occurs during operation, turn the blade off immediately and have the problem corrected. Do not use a damaged tool and attach a label "DO NOT USE" to the tool.
3. Ensure that you are on a flat surface and have secure footing.

## SAFETY INSTRUCTIONS

EN

### Switching on and off

Connect the cable to the power.

To switch on, keep the switch trigger depressed.

To switch off, release the switch trigger.

**WARNING!** The tool runs for approximately 5 seconds after it has been switched off. Let the motor come to a complete stand still before setting the tool down.

### Extending the line for spool set

To extend the line press the spool onto the ground whilst the motor is turning and the line will extend automatically. For most effective grass trimming, ensure the machine is operation at full speed and then use slow shallow sweeps of the line, ensuring that you do not overload the machine by cutting too fast or cutting through heavy terrain.

### Cutting with the spool

Make sure that the work area is free of rock, debris, lines and other foreign objects.

Start the tool before approaching the grass to be cut.

If you need to release the line, please "bump" the spool button of the trimmer on the ground to feed out

line. If too much line is fed out and it projects beyond the guard edge it is cut by the line cutting blade.

Cut the grass by swinging the tool from right to left and the tool inclined forwards at an angle of about 30°. Light cuts are better than heavy cuts as they allow the cut grass to fall away from the spool preventing the grass from clogging the spool.

Start cutting nearest the mains power source and work away from it to make it easier to avoid the cable.

High grass should be cut in layers always beginning from the top. Do not cut damp or wet grass. Do not overload your tool.

Avoid wearing the line out quickly by knocking against hard objects (stones, walls, fences etc).

Watch out for kickbacks in the events of impact with hard objects.

After finishing the cutting operation, keep the head close to ground level, release the switch and follow the motor to come to a complete stand still. Place the tool on the ground, switch off and remove the cable plug from the main supply.

**NOTE:** Periodically clean out the grass between the spool and the rim of the guard to prevent the tool from vibrating.

# SAFETY INSTRUCTIONS

## Maintenance



Warning! When the product is stopped for maintenance, inspection or storage, always shut off the power switch, disconnect the power supply from the main and make sure all moving parts have come to a stop.

Clean the product as described below. Carry out the cleaning and maintenance works before storage. Store the product and its accessories in a dark, dry, frost-free, well-ventilated place.

Always store the product in a place that is inaccessible to children.

**WARNING!** Do not place the product on its cutting means to avoid damages! Attach the protection guard to the spool before storage and transport.

To keep the machine always in good working condition, you should take care of the rules

1. Store the cutter, instruction manual and accessories in a secure, dry place. In this way you will always have the information ready to hand.
2. Remove dust and dirt regularly.
3. Re-lubricate all moving parts at regular intervals.
4. Never use caustic agents to clean plastic parts.

Never disassemble the tool or carry out any repairs. Always have the trimmer maintained or repaired by a competent person at an authorized service center.

1. Keep the product clean and free from debris after each use and before storage.
2. Inspect the product before each use for worn or damaged parts. Do not operate the product if any parts are broken or show signs of wear.
3. Ensure the air vents remain clear from obstruction at all times.

Please refer to the "exploded view with part list" for the part replacement, such as nylon wire, cut head, reel and grass head assy'.

# KNOW YOUR PRODUCT

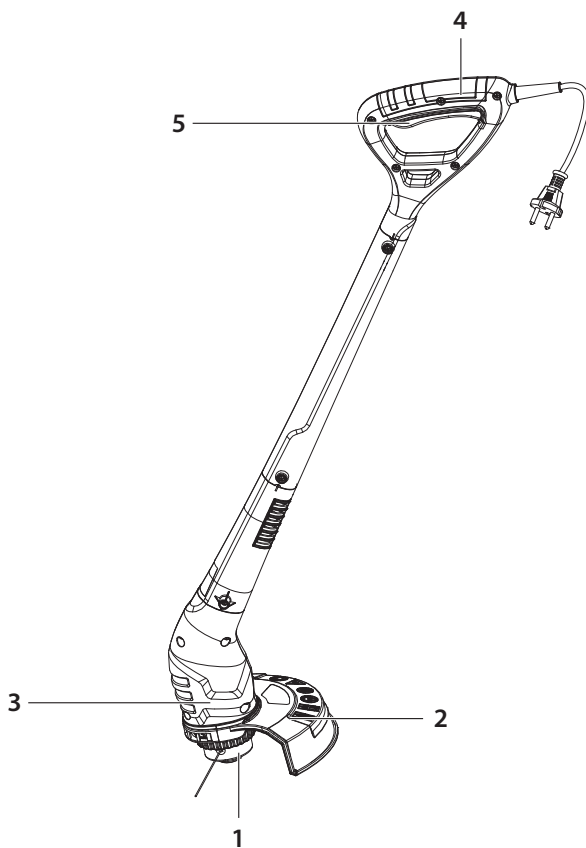

EN

- 1. Spool set
- 2. Spool Guard
- 3. Motor housing
- 4. Handle
- 5. Switch trigger

## TECHNICAL SPECIFICATIONS

Model	YT5220-01
Rated voltage	220-240V~ 50 Hz
Rated input power	280 W
Rated no-load speed	12500/min
Cutting width	220mm
Line size	ø1.2 mm
Sound pressure level LpA	85.9 dB(A), K=2.5 dB(A)
Sound power level LwA	91.9 dB(A), K=2.32 dB(A)
Guaranteed sound power level	94 dB(A)
Vibration level	7.230 m/s <sup>2</sup>
Uncertainty K	1.5 m/s <sup>2</sup>
Cutting system	2 lines/ tap and go
Machine weight	1.1 kg

The declared vibration value has been measured in accordance with a standard test method and may be used for comparing one tool with another. The declared vibration value may also be used in a preliminary assessment of exposure.

**WARNING!** The vibration emission value during actual use of the tool can differ from the declared value depending on the ways in which the tool is used. Identify safety measures to protect the operator that are based on an estimation of exposure in the actual conditions of use (taking account of all parts of the operating cycle such as the times when the tool is switched off and when it is running idle in addition to the trigger time).

Depending on the actual use of the product the vibration values can differ from the declared total. Adopt proper measures to protect yourself against vibration exposures! Take the whole work process including times the product is running under no load or switched off into consideration! Proper measures include among others regular maintenance and care of the product and application tools, keeping hands warm, periodical breaks and proper planning of work processes!

The sound intensity level for the operator may exceed 85dB(A) and ear protection measures are necessary.

### EXTENSION CORDS

You should only use extension cords for outdoor use, PVC ordinary duty with a cross sectional area not less than 1.0mm<sup>2</sup> for extension cord up to 15 meters and 2.5 mm<sup>2</sup> for extension over 15 meters but less than 40 meters.

## TROUBLE SHOOTING

EN

Problem	Possible cause	Solution
Product does not start	Not connected to power supply	Connect to power supply
	Power cord or plug is defective	Check by a specialist electrician
	Other electrical defect to the product	Check by a specialist electrician
Product does not reach full power	Extension cord not suitable for operation with this product	Use a proper extension cord
	Power source (e.g. generator) has too low voltage	Connect to another power source
	Air vents are blocked	Clean the air vents
Unsatisfactory result	Cutting attachment is worn	Replace with a new one
Excessive vibration or noise	Cutting attachment is dull/damaged	Replace with a new one
	Bolts/nuts are loose	Tighten bolts/nuts



This product is equipped with the sign for separate collection and sorting of waste electrical and electronic equipment (WEEE). This means that when this type of product is processed and dismantled, it must comply with the requirements of European Directive 2012/19/EU, to reduce the negative impact on the environment. For more information, contact your local or regional authorities.

Electronic products that have not been separately collected and sorted, may be dangerous for the environment and human health due to the presence of harmful substances.



# EXPLODED VIEW WITH PARTS LIST

EN

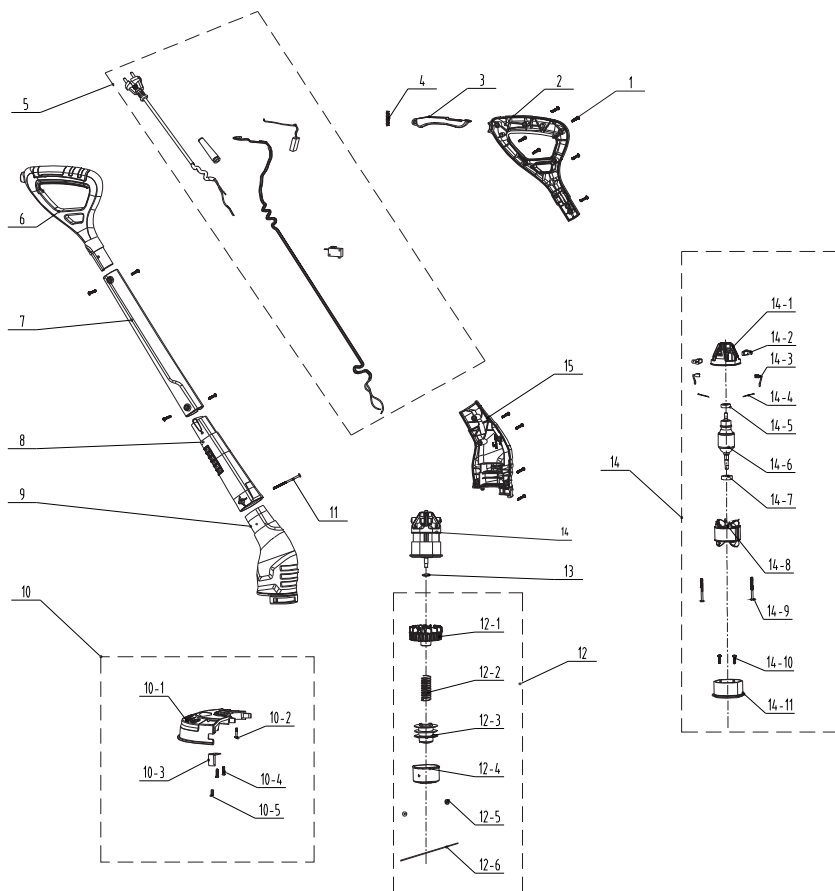

## EXPLODED VIEW WITH PARTS LIST

<b>Part no.</b>	<b>Description</b>	<b>Part no.</b>	<b>Description</b>
1	Self tapping screw	12-3	Reel
2	Left handle	12-4	Cut head
3	Switch trigger	12-5	Rivet
4	Spring	12-6	Nylon wire
5	Cable assembly	13	Washer
6	Right handle	14	Motor assy'
7	Middle tube	14-1	Carbon brush bracket
8	Air inlet pipe	14-2	Carbon brush assy'
9	Right housing	14-3	Connecting wire
10	Shield assy'	14-4	Tie wire belt
10-1	Shield	14-5	Bearing
10-2	Anti-loose screw	14-6	Rotor assembly
10-3	Blade	14-7	608 Bearing
10-4	Self tapping screw	14-8	Stator
10-5	Adhesive tape	14-9	Self tapping screw
11	Self tapping screw	14-10	screw
12	Grass head assy'	14-11	Motor front bracket
12-1	Fan blade	15	Left housing
12-2	Spring		

EN



**EU/EC Declaration of conformity**  
**Déclaration UE/CE de conformité**  
**DECLARACIÓN CE / UE DE CONFORMIDAD**  
**Declaração CE/UE de conformidade**

Product Model|Modèle du produit|Modelo de producto|Modelo do produto|

**858945**

Name and address of the manufacturer or his authorised representative|Nom et adresse du fabricant ou de son mandataire|Nombre y dirección del fabricante o de su representante autorizado|Nome e endereço do fabricante ou do seu representante autorizado|

**ADEO Services, 135 Rue Sadi Carnot - CS 00001 59790 RONCHIN - France**

This declaration of conformity is issued under the sole responsibility of the manufacturer|La présente déclaration de conformité est établie sous la seule responsabilité du fabricant|La presente declaración de conformidad se expide bajo la exclusiva responsabilidad del fabricante|Esta declaração de conformidade é emitida sob a exclusiva responsabilidade do fabricante.|

**Object of the declaration|Objet de la déclaration|Objeto de la declaración|Objeto da declaração|**

Product Type - Description|Type de produit - Description|Tipo de producto [Tipo de producto ]

**Electric Grass Trimmer**

Product Reference|Référence produit|Referencia del producto|Referência do produto|

**858945 - EAN Code: 3276000315063**  
**Industrial Type Design Reference: YT5220-01**

Product Brand|Marque Produit|Producto de marca|Marca do produto|

**NO NAME**

Serial number coding or batch number|Codification du numéro de série ou de lot|Codificación del número de serie|Codificação do número de série|

**SN SSSSSS XX DDDMMYY nn PPPPPP (SN: Serial No., SSSSSS : Supplier code, XX : Factory ID, DDDMMYY: Production date, nn: number of version of product, PPPPPP : lLast 6 number of PO number)**

The object of the declaration described above is in conformity with the relevant Union harmonization legislation|L'objet de la déclaration décrit ci-dessus est conforme à la législation d'harmonisation de l'Union applicable|El objeto de la declaración descrita anteriormente es conforme a la legislación de armonización pertinente de la Unión|O objeto da declaração acima descrita está em conformidade com a legislação de harmonização da União aplicável|

References to the relevant harmonised standards used or references to the specifications in relation to which conformity is declared|Références des normes harmonisées pertinentes appliquées ou des spécifications par rapport auxquelles la conformité est déclarée|Referencias a las normas armonizadas pertinentes utilizadas, o referencias a las especificaciones respecto a las cuales se declara la conformidad|Referências às normas harmonizadas pertinentes utilizadas ou referências às especificações para as quais a conformidade é declarada|

When applicable, the name and number of notified body number|Le cas échéant, le nom et le numéro de l'organisme notifié|Cuando corresponda " el nombre y número de laboratorio notificado que haya emitido la certificación y la referencia al documento|Quando aplicável " o nome e número do laboratório notificado que emitiu a certificação e a referência ao documento|

**2006\_42\_EC\_MACHINE**  
**machinery|Machines|máquinas [máquinas]**

EN 60335-1:2012+A11+A13+A14+A15  
 EN 50636-2-91:2014  
 EN 62233:2008

**2014\_30\_EU EMC**  
**Electromagnetic compatibility|compatibilité électromagnétique|compatibilidad electromagnética [compatibilidade eletromagnética ]**

EN IEC 55014-1:2021  
 EN IEC 55014-2: 2021  
 EN IEC 61000-3-2:2019+A1  
 EN 61000-3-3:2013+A1

**2011\_65\_EU RoHS**  
**Restriction of hazardous substances in electrical products|Restriction des substances dangereuses dans les produits électriques|Restricción de substancias peligrosas en equipos eléctricos|Restrição de substâncias perigosas em equipamentos elétricos|**

ROHS Directive (EU) 2015/863 amending Directive 2011/65/EU  
 IEC 62321-3-1:2013  
 IEC 62321-4:2013+AMD1:2017  
 IEC 62321-5:2013  
 IEC 62321-6:2015  
 IEC 62321-7-1:2015  
 IEC 62321-7-2:2017  
 EN ISO 17075-1:2017  
 IEC 62321-8:2017  
 EN IEC 63000:2018

**2000\_14\_EC\_NOISE**  
**noise emission|émissions sonores|emisiones sonoras [emissões sonoras]**

Directive 2000/14/EC Annex VI amended by 2005/88/EC  
 EN ISO 3744:1995  
 ISO 11094:1991

Relative notified body (NB No.0036) : TÜV SÜD Industrie Service GmbH • Westendstrasse 199 • 80686 München • Deutschland  
 Measured Sound Power Level: 91.9dB(A)  
 Guaranteed Sound Power Level: 94 dB(A)

Compiled, signed by and on behalf of|Compilé, signé par et au nom de|Compilado, firmado por y en nombre de|Compilado, assinado por e em nome de|

**XiaoBing GUO**  
**Asia Quality Platform Leader**

within delegation of signature from  
 Gislain MENARD  
 ADEO Global Quality Leader

Place and date of issue|Date et lieu d'établissement|Lugar y fecha de expedición|Local e data de emissão|

**Shanghai China**

**2023/6/1**

**ADEO Services SAS**  
**135 Rue Sadi Carnot**  
**CS 00001**  
**59790 RONCHIN**



DICHIARAZIONE DI CONFORMITÀ CE / UE  
DEKLARACJA ZGODNOŚCI WE / UE  
ΔΗΛΩΣΗ ΣΥΜΜΟΡΦΩΣΗΣ ΕΚ / ΕΕ  
DECLARAȚIA CE / UE DE CONFORMITATE

IT(PO)  
GR(RO)

Modello di prodotto[produto]Model produktu[produkt]Μοντέλο προϊόντος[Προϊόν:]Modelul de produs[produsul:]

858945

La presente dichiarazione di conformità è rilasciata sotto la responsabilità esclusiva del fabbricante[Niniejsza deklaracja zgodności wydana zostaje na wyłączną odpowiedzialność producenta.]Επιπλέον και διευθύνει τον κατασκευαστή ή τον εξουσιοδοτημένον αντιπροσώπου του[Denuntema și adresa producătorului sau a reprezentantului său autorizat.]

ADEO Services, 135 Rue Sadi Carnot - CS 00001 59790 RONCHIN - France

La presente dichiarazione di conformità è rilasciata sotto la responsabilità esclusiva del fabbricante[Niniejsza deklaracja zgodności wydana zostaje na wyłączną odpowiedzialność producenta.]Η χρήση του δηλωσίου συμμόρφωσης εκδίδεται με αποκλειστική ευθύνη του κατασκευαστή[Declarația de conformitate este emisă pe răspunderea exclusivă a producătorului]

Objeto de la declaración[Przedmiot deklaracji]Στόχος της δήλωσης[Obiectul declarației]

Tipologia di prodotto[Rodzaj produktu]Τύπος Προϊόντος[Tip produs]

Electric Grass Trimmer

Riferimento del prodotto[Referențe produs]Αναφορά προϊόντιο  
[Referință produs]

858945 - EAN Code: 3276000315063  
Industrial Type Design Reference: YT5220-01

Marca del prodotto[Marka produktu]Μάρκα προϊόντος[Marca a produsului:]

NO NAME

Codifica del numero di serie[Kodowanie numeru seryjnego]Κωδικοποίηση  
σειριακού αριθμού[Cod de numere de serie]

SN SSSSSS XX DDMMYY nn P P P P P P (SN: Serial No., SSSSSS : Supplier code, XX : Factory ID, DDMMYY : Production date, nn: number of version of product, P P P P P P : ILast 6 number of PO number)

L'oggetto della dichiarazione di cui sopra è conforme alla pertinente normativa di armonizzazione dell'Unione[Wymieniony powyżej przedmiot niniejszej deklaracji jest zgodny z odnośnymi wymaganiami unijnego prawodawstwa harmonizacyjnego]Ο στόχος της δήλωσης που περιγράφεται παραπάνω είναι σύμφωνος με τη σχετική ενωσιακή νομοθεσία εναρμόνισης.[Obiectul declarației descris mai sus este în conformitate cu legislația comunitară relevantă de armonizare a Uniunii]

Riferimenti alle pertinenti norme armonizzate utilizzate o alle specifiche in relazione alle quali è dichiarata la conformità[Odwołania do odnośnych norm zharmonizowanych, które zastosowano, lub do specyfikacji, w odniesieniu do których deklarowana jest zgodność.]Μέγιστη των σχετικών εναρμονισμένων προτύπων που χρησιμοποιούνται ή μέγιστη των προδιαγραφών σε σχέση με τις οποίες δηλώνεται η συμμόρφωση.[Referințele standardelor armonizate relevante folosite sau referințele specificațiilor în legătură cu care se declară conformitatea.]

Dove applicabile \* il nome e il numero del laboratorio notificato che ha rilasciato la certificazione e il riferimento al documento[W stosowanych przypadkach \* notyfikowana nazwa i numer laboratorium, które wydało certyfikat oraz odniesienie do dokumentu]Όπου ισχύει \* το γνωστοποιηθέν ο όνομα και τον αριθμό του εργαστηρίου που εξέδωσε την πιστοποίηση και την αναφορά στο έγγραφο[Unde este cazul \* numele și numărul de laborator notificat care a eliberat certificarea și trimiterea la document]

2006\_42\_EC\_MACHINE  
macchine[maszyn] σχετικά με τα μηχανήματα[echipamentele tehnice]

EN 60335-1:2012+A11+A13+A14+A15  
EN 50636-2:91:2014  
EN 62233:2008

2014\_30\_EU\_EMC  
compatibilità elettromagnetica[kompatybilności elektromagnetycznej]  
ηλεκτρομαγνητική συμβατότητα[compatibilitatea electromagnetică]

EN IEC 55014-1:2021  
EN IEC 55014-2: 2021  
EN IEC 61000-3-2:2019+A1  
EN 61000-3-3:2013+A1

ROHS Directive (EU) 2015/863 amending Directive

2011\_65\_EU\_RoHS  
Restrizione di sostanze pericolose nelle apparecchiature elettriche[Ograniczenie niebezpiecznych substancji w sprzęcie elektrycznym]Περιορισμός επικίνδυνων ουσιών σε ηλεκτρικό εξοπλισμό[Restricționarea substanțelor periculoase în echipamentele electrice]

2011/65/EU  
IEC 62321-3-1:2013  
IEC 62321-4:2013+AMD1:2017  
IEC 62321-5:2013  
IEC 62321-6:2015  
IEC 62321-7-1:2015  
IEC 62321-7-2:2017  
EN ISO 17075-1:2017  
IEC 62321-8:2017  
EN IEC 63000:2018

2000\_14\_EC\_NOISE  
emissione acustica[emisia acustică]ακουστική εκπομπή[emisie acustică]

Directive 2000/14/EC Annex VI amended by 2005/88/EC  
EN ISO 3744:1995  
ISO 11094:1991

Relative notified body(NB No.0036) : TÜV SÜD Industrie Service GmbH • Westendstrasse 199 • 80686 München • Deutschland  
Measured Sound Power Level: 91.9dB(A)  
Guaranteed Sound Power Level: 94 dB(A)

Compilato, firmato in vece e per conto di[Opracowano, podpisano w imieniu]Συμπλήθηκε, υπογραφή για και εξ ονόματος[Compilat, semnat de și în numele]

XiaoBing GUO  
Asia Quality Platform Leader

within delegation of signature from  
Gislain MENARD  
ADEO Global Quality Leader

Luogo e data del rilascio[Data wydania i miejsce]Τόπος και ημερομηνία έκδοσης[ ]

Shanghai China

2023/6/1

ADEO Services SAS  
135 Rue Sadi Carnot  
CS00001  
59790 RONCHIN



Ce produit se recycle,  
s'il n'est plus utilisable  
déposez-le en déchèterie.

Notice à trier.

Pour en savoir plus :  
[www.quefairedemesdechets.fr](http://www.quefairedemesdechets.fr)

**FR** Ce produit est recyclable. S'il ne peut plus être utilisé, veuillez l'apporter dans un centre de recyclage de déchets.

**ES** Este producto es reciclable. Si ya no se puede usar, llévelo a un centro de reciclaje de residuos.

**PT** Este produto é reciclável. Se deixar de o utilizar, entregue-o num centro de reciclagem de resíduos.

**IT** Questo prodotto può essere riciclato. Se deve essere smaltito, portalo presso un centro di riciclaggio.

**EL** Αυτό το προϊόν είναι ανακυκλώσιμο. Εάν δεν μπορεί πλέον να χρησιμοποιηθεί, μεταφέρετε την σε κάποιο κέντρο ανακύκλωσης απορριμμάτων

**PL** Ten produkt poddawany jest recyklingowi, kiedy przestaje być użyteczny należy dostarczyć go do punktu zbiórki odpadów.

**UA** Цей продукт може перероблятися. Якщо воно більше не є придатне для використання, здайте його в утилізаційний центр.

**RO** Aceast produs este reciclabil. Dacă nu mai poate fi folosit, vă rugăm să îl aduceți într-un centru de reciclare a deșeurilor.

**EN** This product is recyclable. If it cannot be used anymore, please take it to waste recycling centre.



ADEO Services  
135 Rue Sadi Carnot - CS00001

UA. Імпортер: ТОВ "Леруа Мерлен Україна", 04201 Україна, м.Київ, вул. Полярна 17А, +380 44 498 46 00.

Імпортер приймає претензії від споживачів щодо товару, а також проводить його ремонт, технічне і гарантійне обслуговування Виробник: ТОВ "Адео Сервісез С.А.", вул. Саді Карно, CS 00001, 59790 Роншен, Франція.

RU. Импортер/Продавец/Организация, уполномоченная принимать претензии по качеству товара в РФ: ООО «ЛЕРУА МЕРЛЕН ВОСТОК», 141031, Россия, Московская обл., г. Мытищи, Осташковское шоссе, д.1

SA.Imported by Adeo South Africa (PTY) LTD T/A Leroy Merlin, Hosted in Leroy Merlin Fourways Store 35 Roos Street, Witkoppen Ext 97, Sandton, 2191 Johannesburg, Gauteng, South Africa Tel: +27 10 493 8000 Email: contact@leroymerlin.co.za

KZ. Импорртаушы / Сатушы / Қазақстан Республикасында өнім сапасы бойынша наразылықтарды қабылдайтын ұйым: «Леруа Мерлен Қазақстан» ЖШС. 050000, Қазақстан Республикасы, Алматы қ., Қонаев көшесі, 77 ұй, «PARK VIEW» БО, 6-қабат, 07-кеңсе Импортер / Продавец / Организация, принимающая претензии по качеству продукции в Республике Казахстан: ТОО «Леруа Мерлен Казахстан». 050000, Республика Казахстан, г. Алматы, ул. Кунаева, д. 77, БЦ «PARK VIEW», 6 этаж, офис № 07.



Serial No.: 203384 01 111016 01 000000

Made in China 2020

随订单变

随订单变