



设计人员: 张妹珍

制作日期: 2023-7

运用软件: Adobe Acrobat 9 Pro

名称: 说明书  
客户: CH138  
料号: **8458-670200X040-101**  
成品尺寸: **A5(148.5x210mm)**  
材质: 70g双胶纸

颜色: **黑白印刷**  
页数: 14张A4纸

备注: **随订单**



封底已增加Triman logo

材质符合欧盟包装指令 ( 94/62/EC )

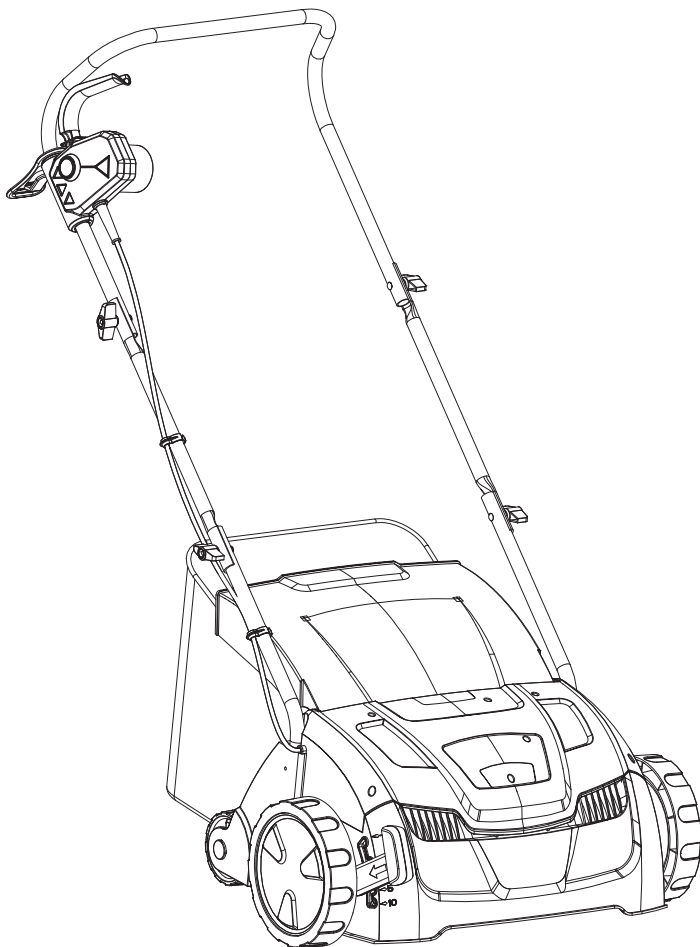

**YT6702**  
**1300W Electric Scarifier and Raker**  
**1300W Scarificateur démousseur électrique**

**FR** Notice de Montage - Utilisation - Entretien

**EN** Assembly - Use - Maintenance Manual

EAN CODE : 3276000313915

2023/07-V02



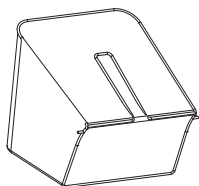
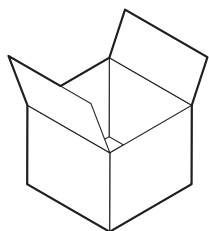

**B** x1

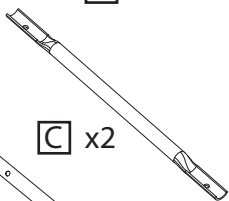

**C** x2

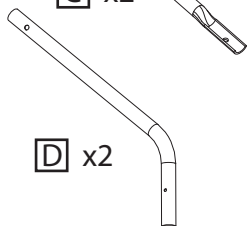

**D** x2



**F** x1



**G** x4



**H** x2



**I** x2



**K** x2

**A** x1

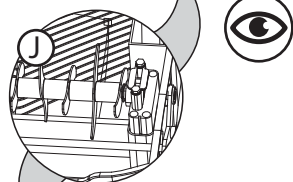
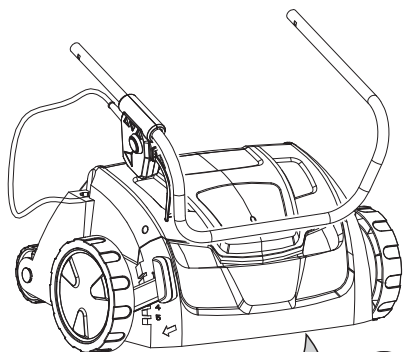

**J** x1

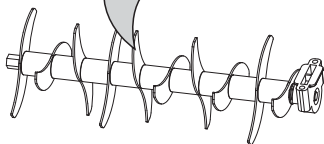

**E** x1

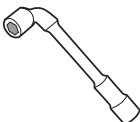
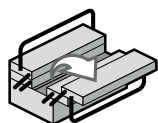
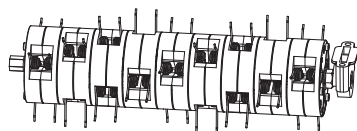



Attention danger / Caution danger



Observez / Observe



Raccordé / Connected



Hors tension / Power off



Mise sous tension / Power up



Nettoyage / Cleaning



Maintenance / Maintenance



Correct / Correct



Incorrect / Incorrect



Mentions légales & consignes de sécurité / Legal & safety instructions

**Notes / Observaciones / Notas / Note / Σημειώσεις / Notatki / Примечания / Примітки / Note / Notes**

---

---

---

1

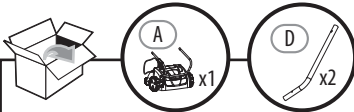
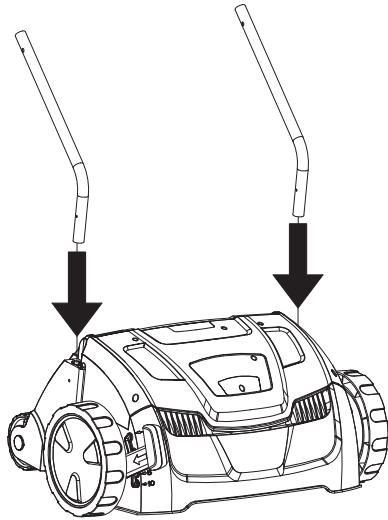

2

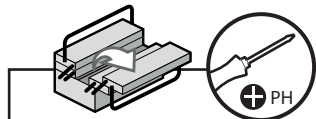
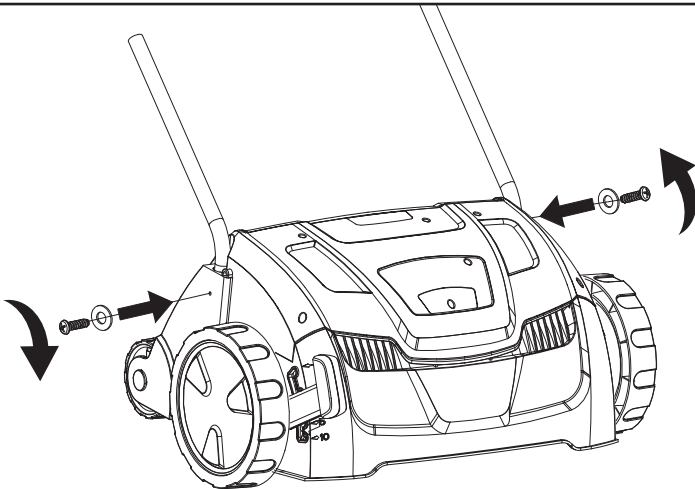

3

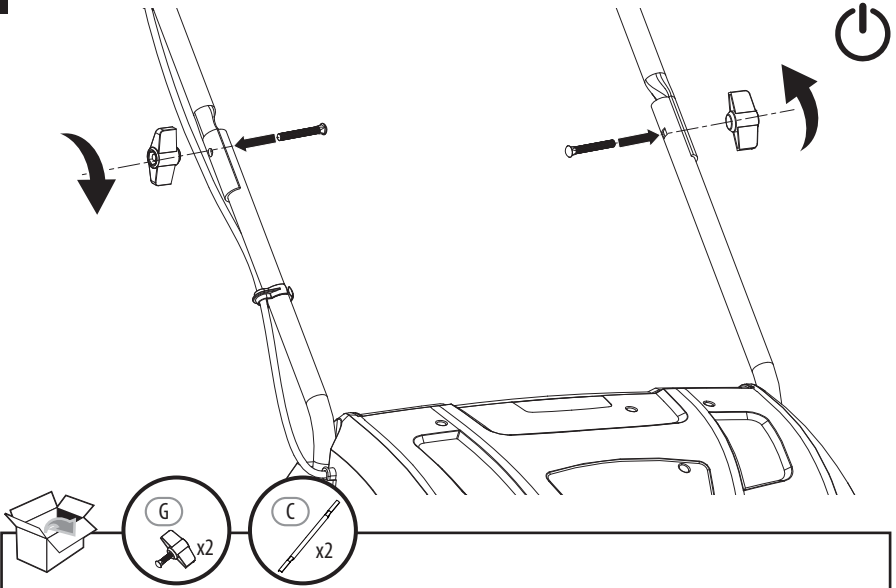

4

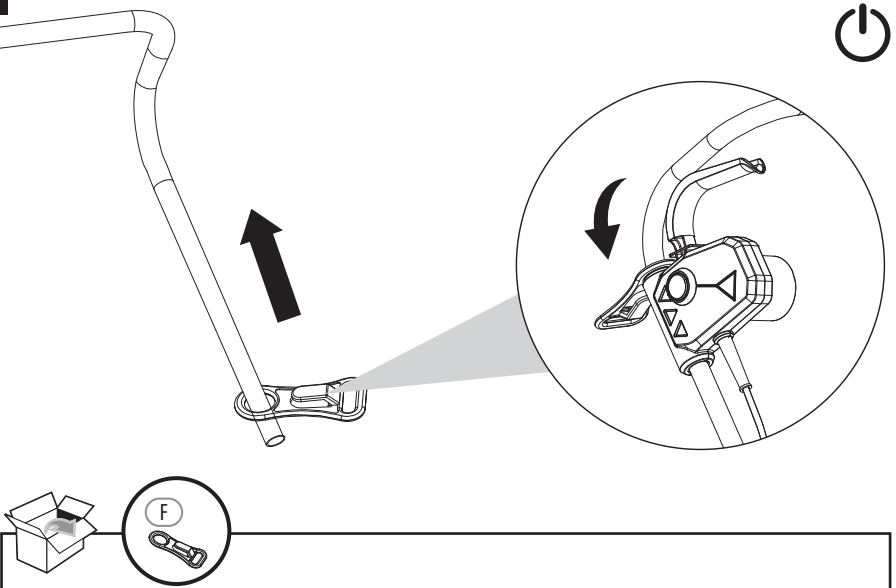

5

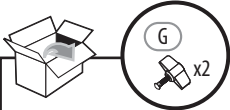
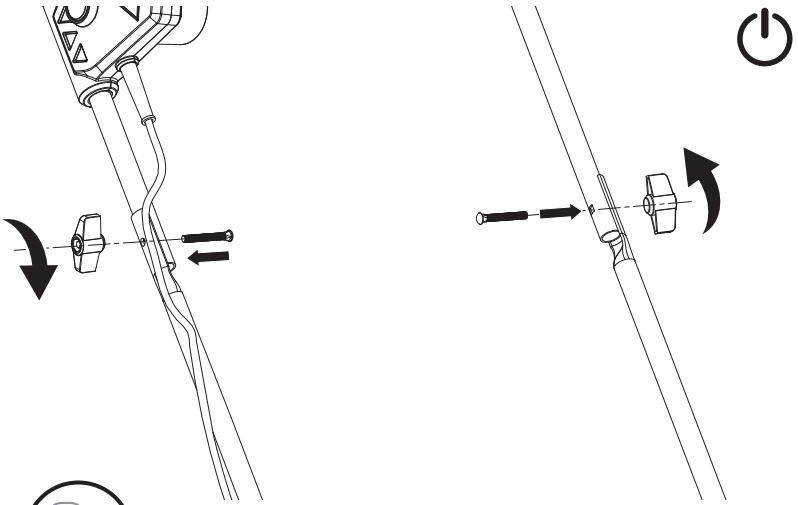

6

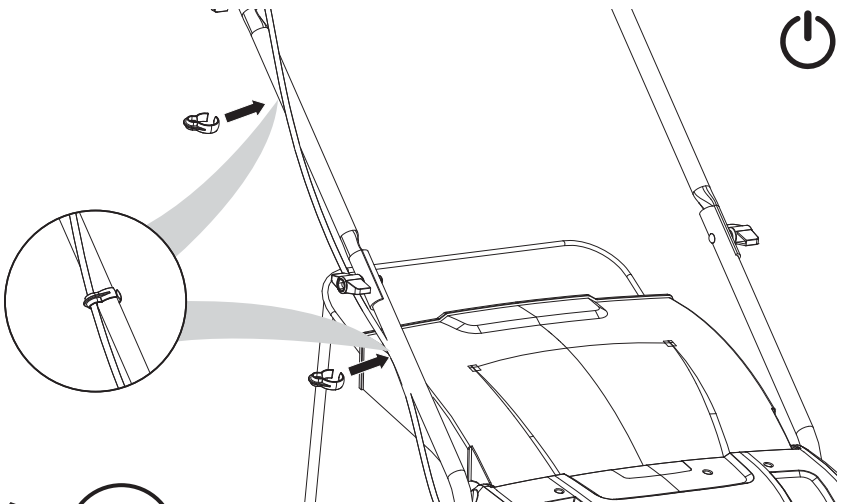



7

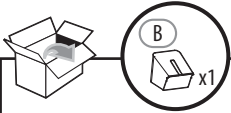
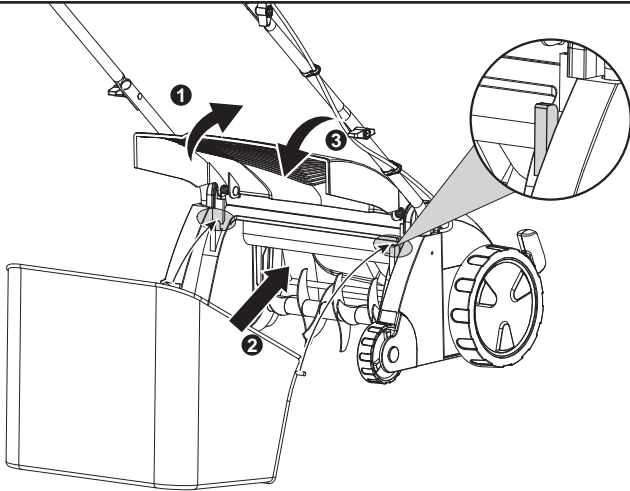

1

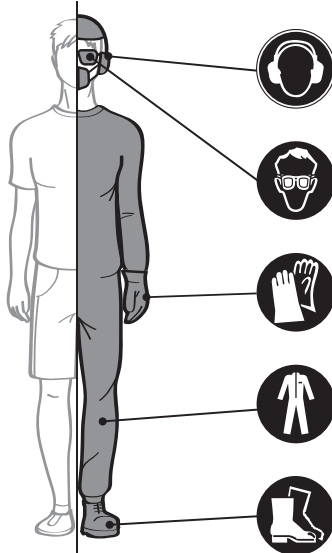

2

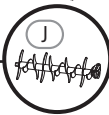
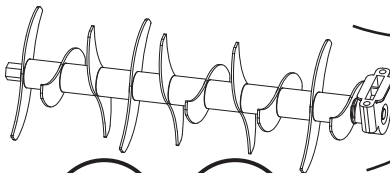
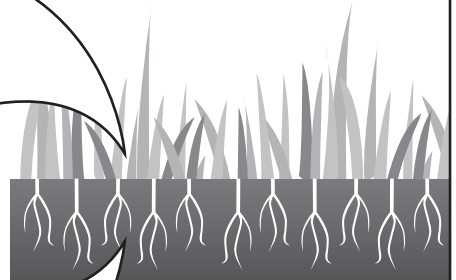
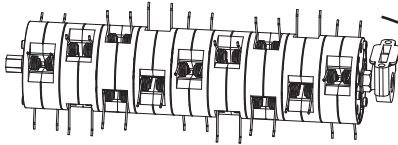

3

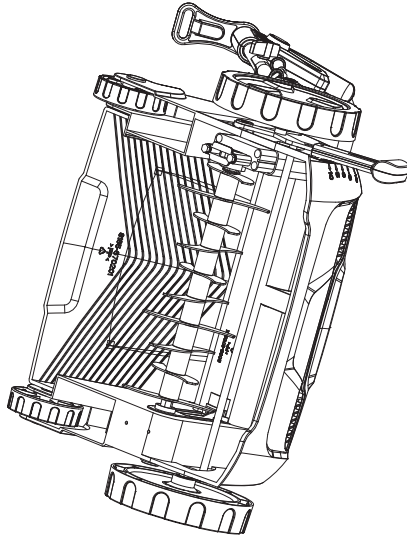
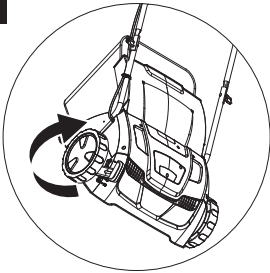

4

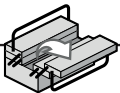
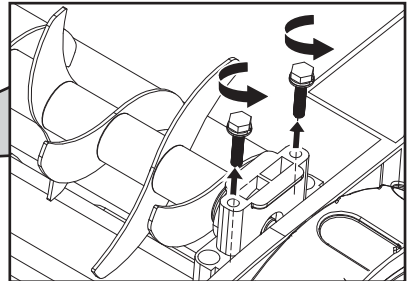
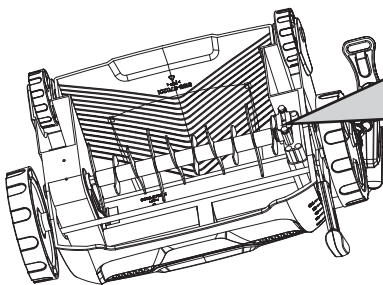

5

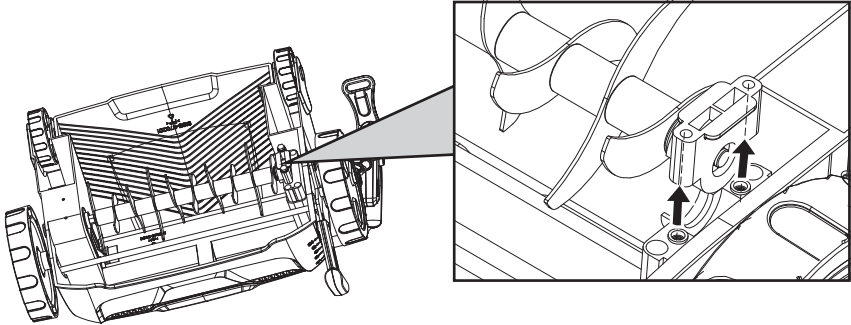

6

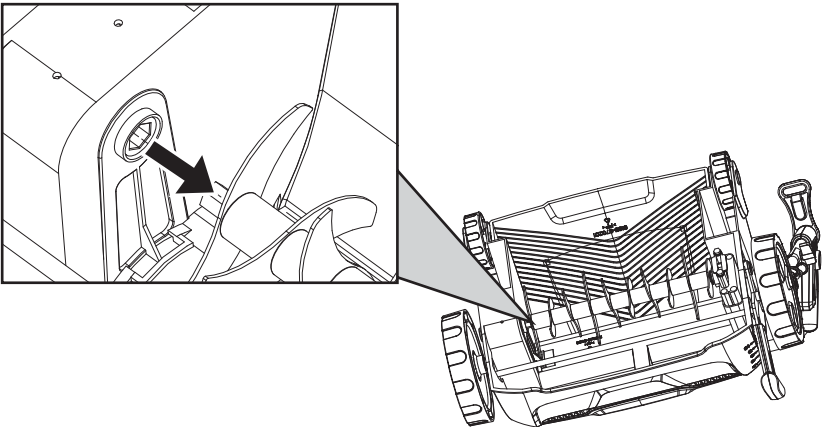

7

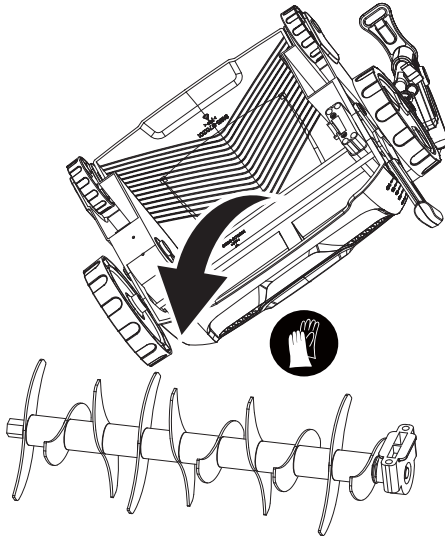

8

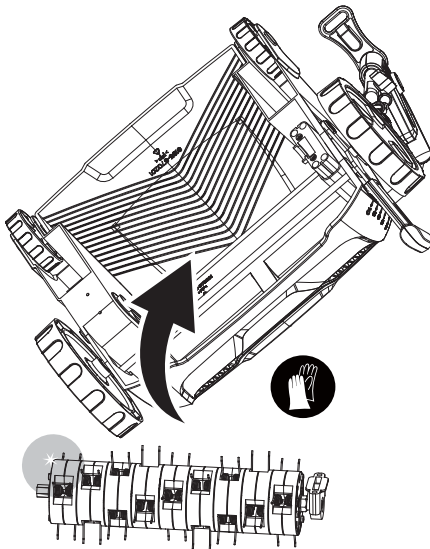

9

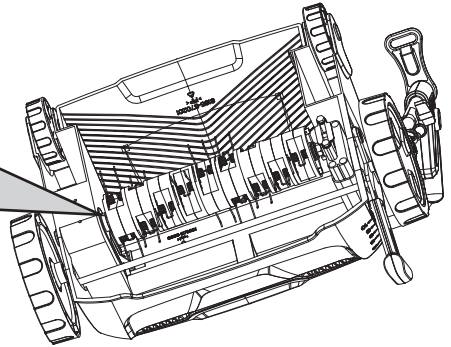
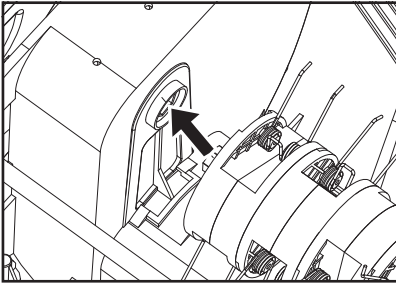

10

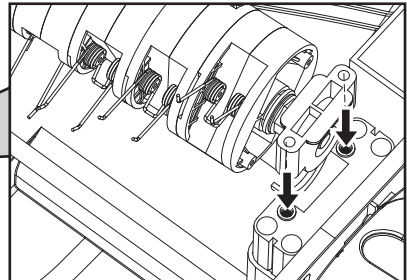
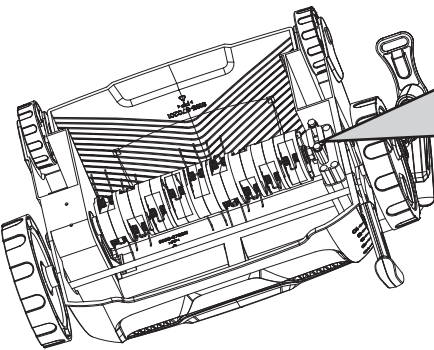

11

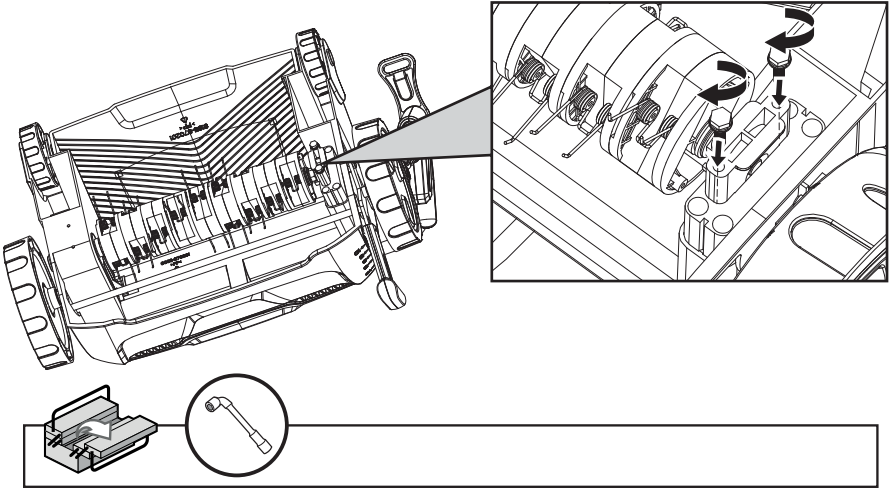

12

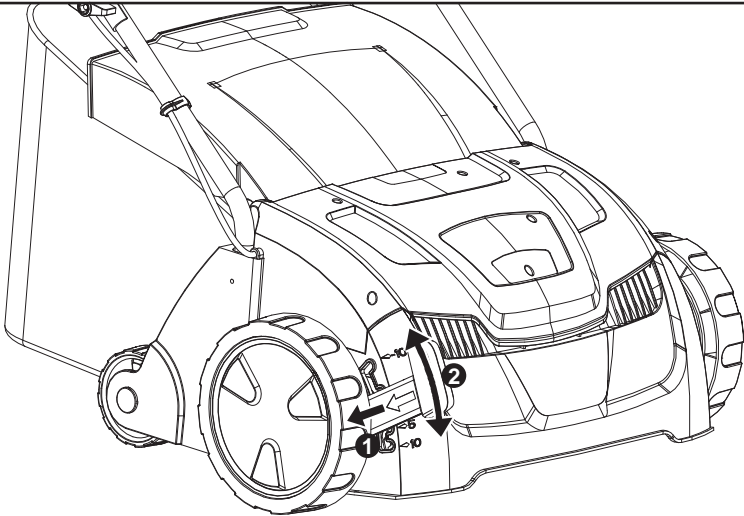

13

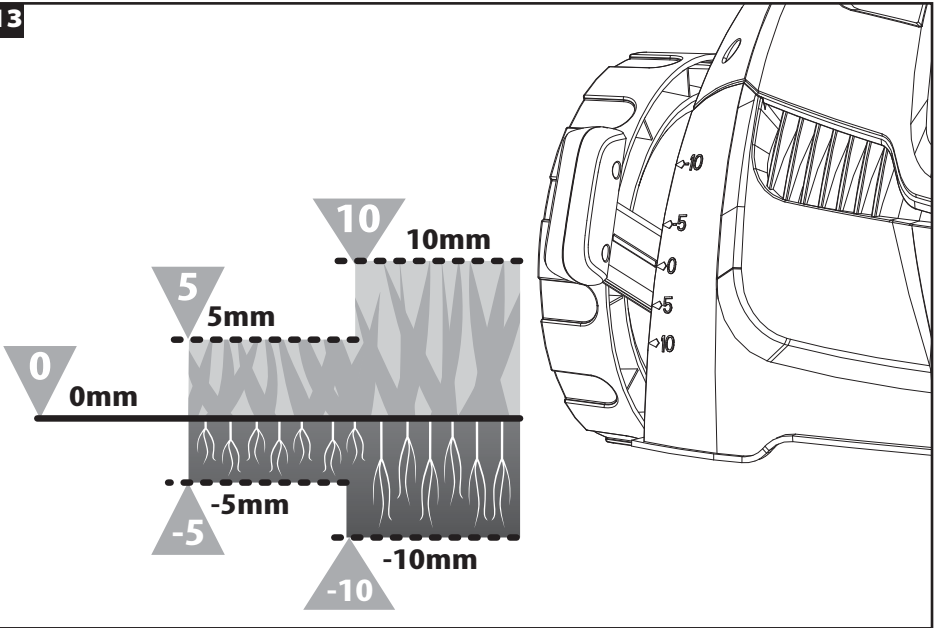

14

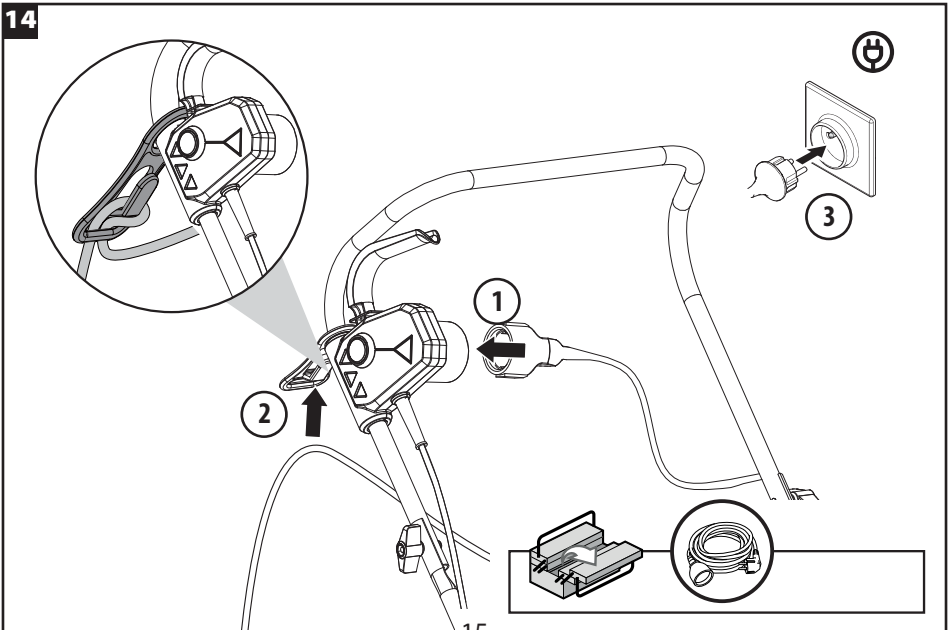



15

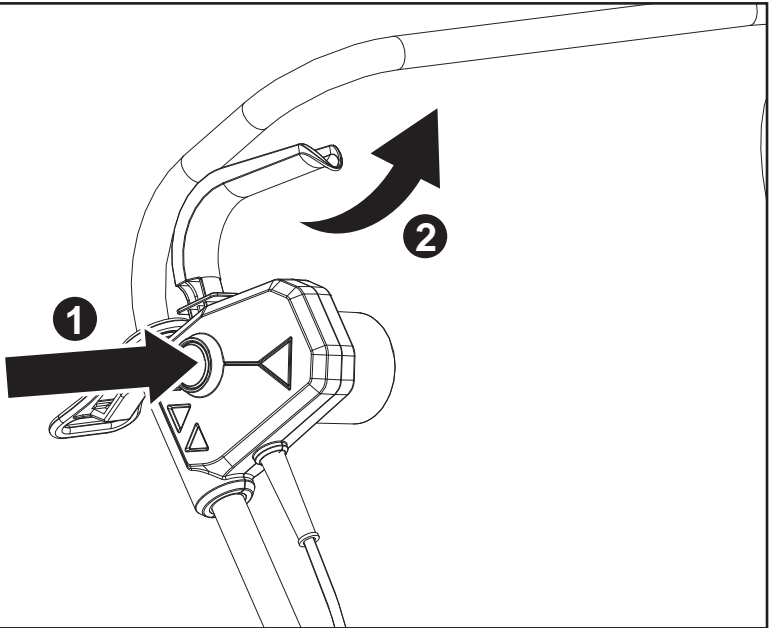

16

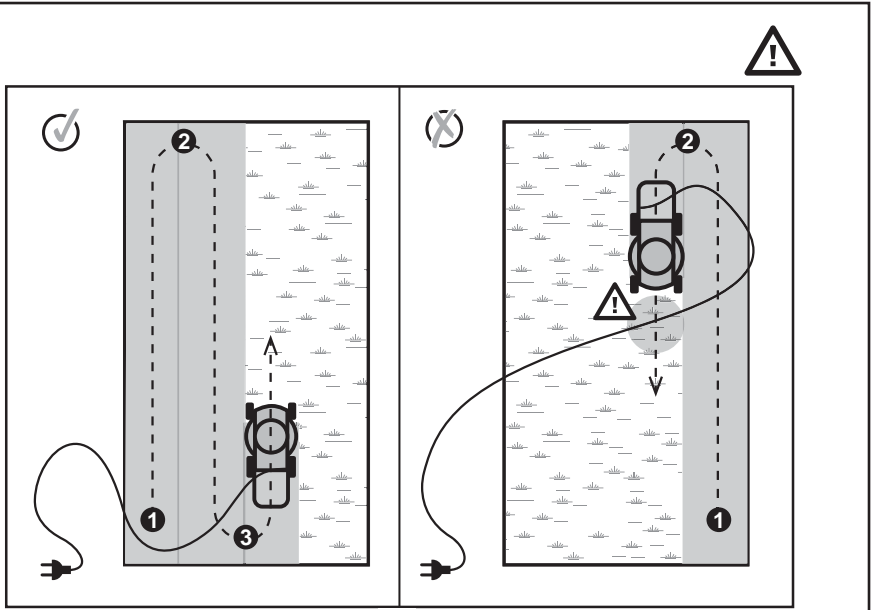

17

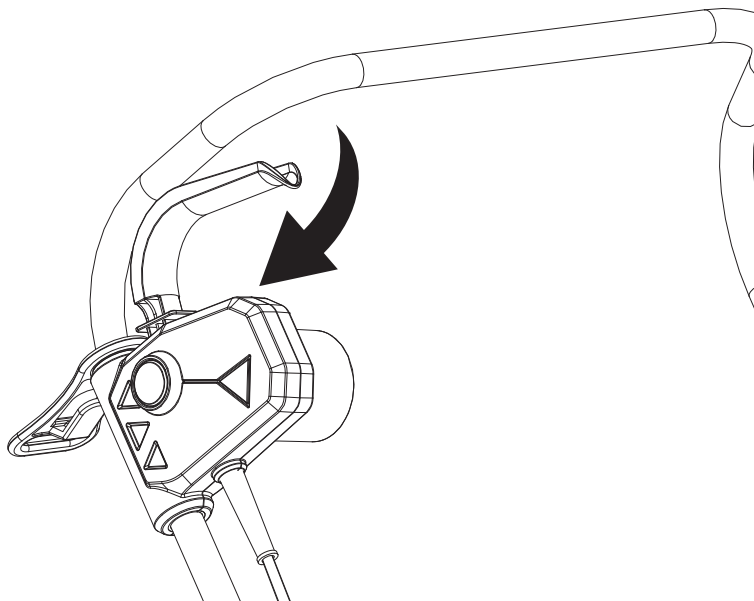

18

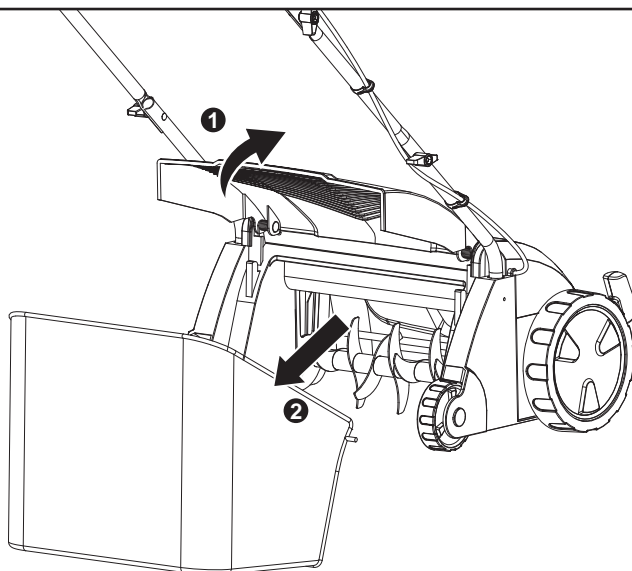

19

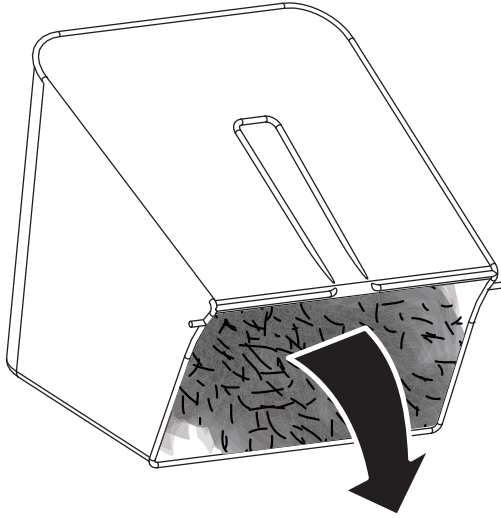

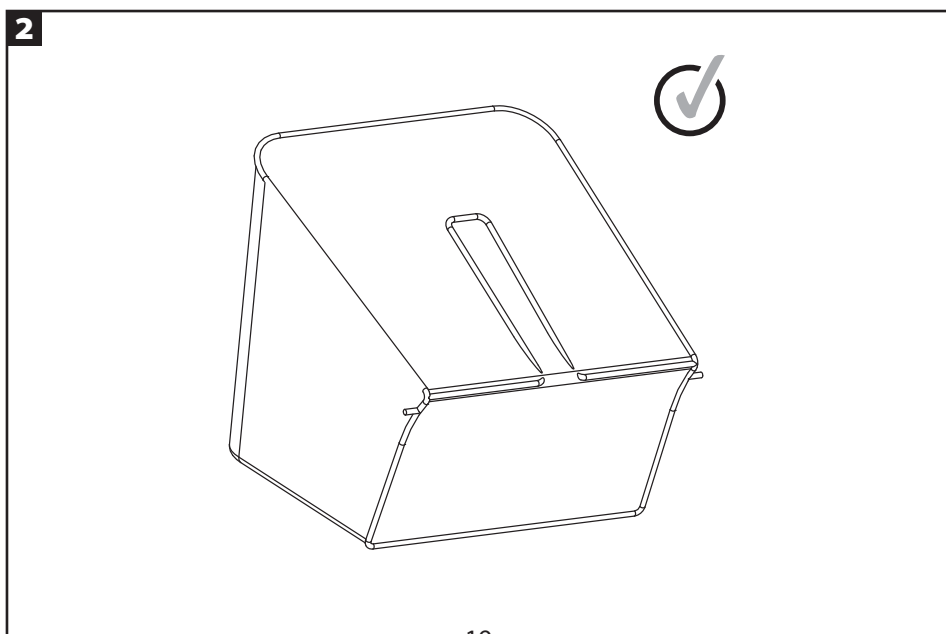
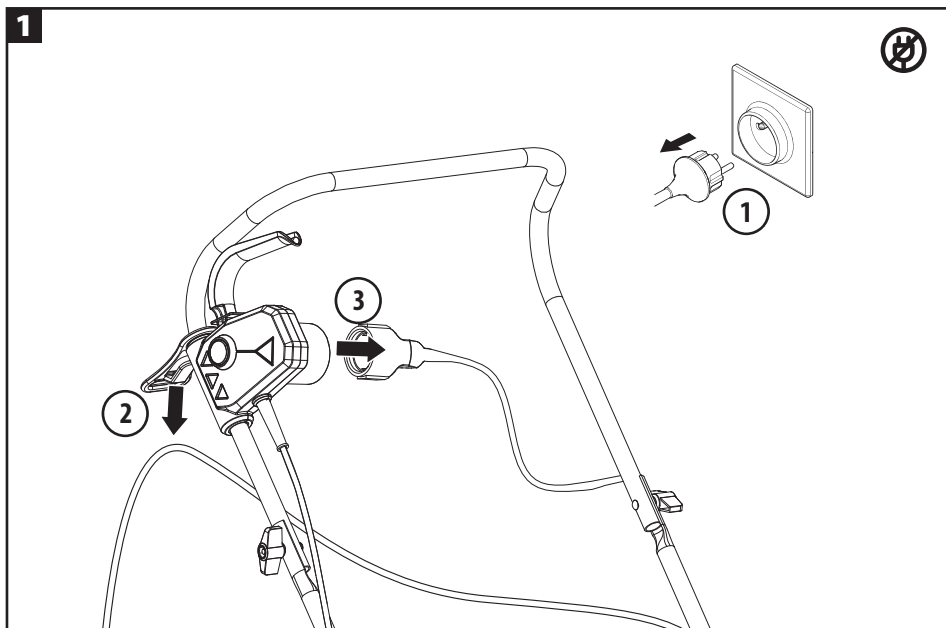

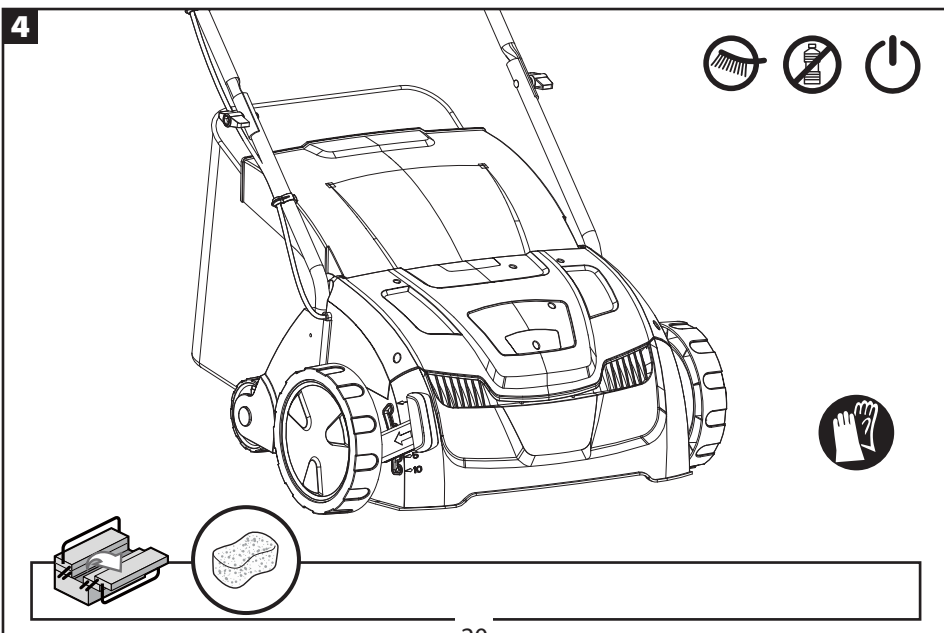
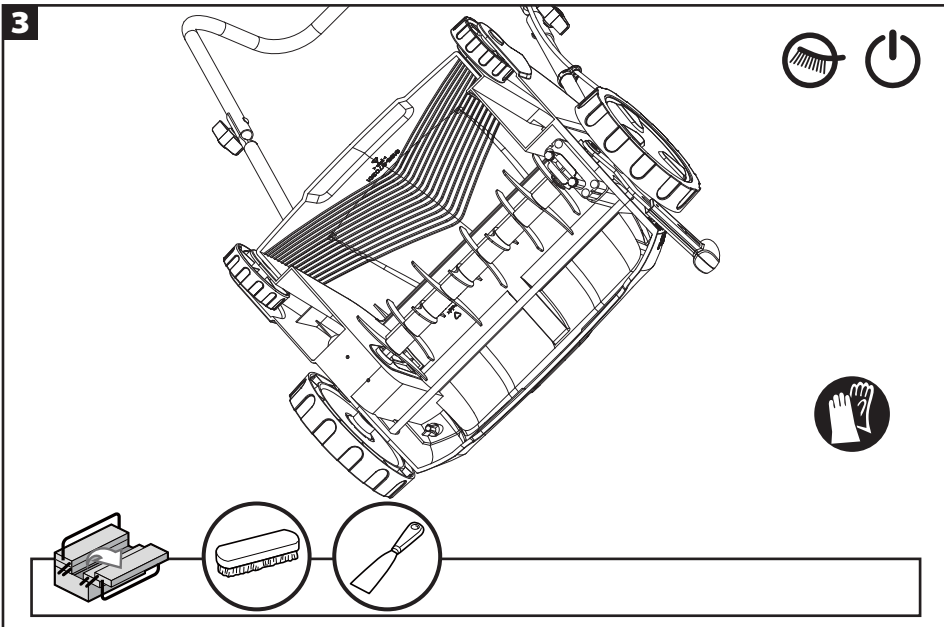

5

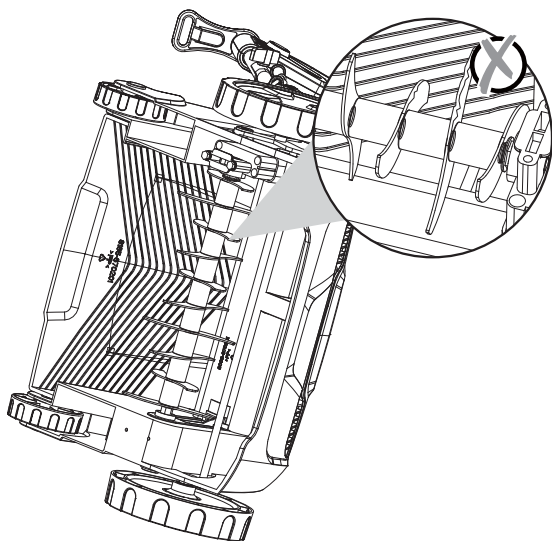
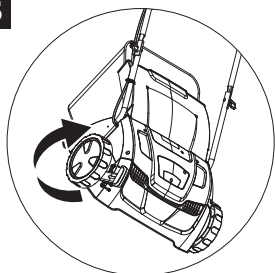

6

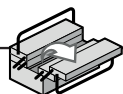
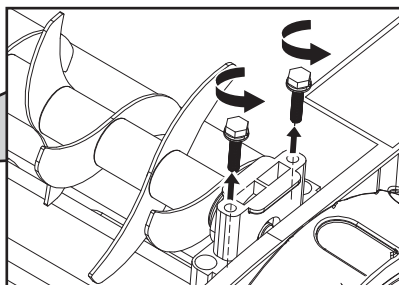
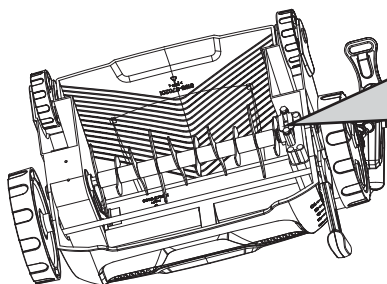

7

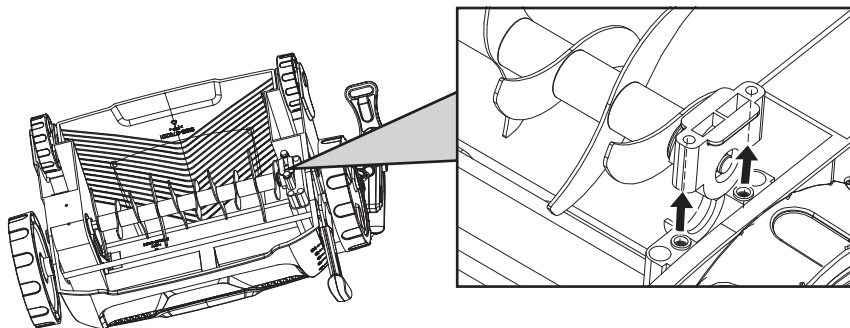

8

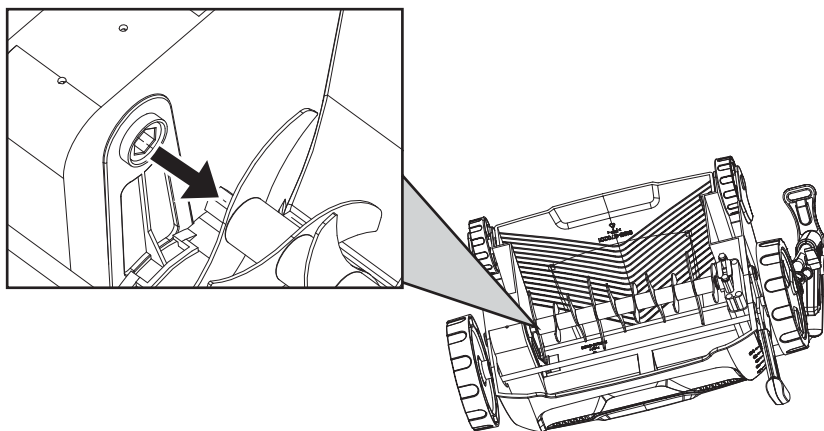

9

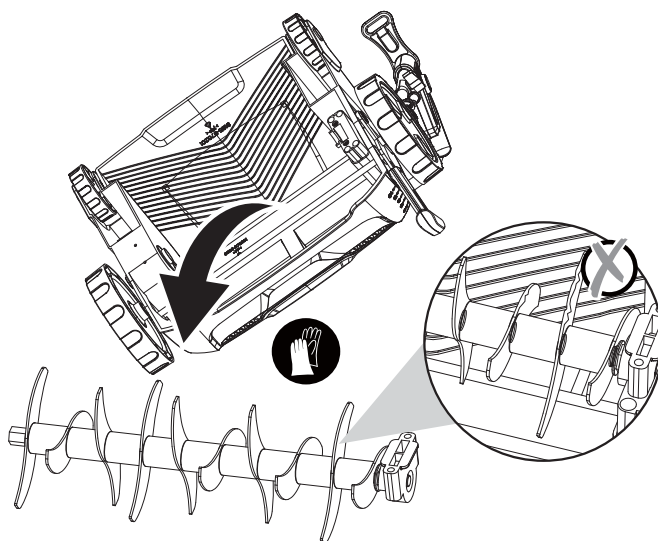

10

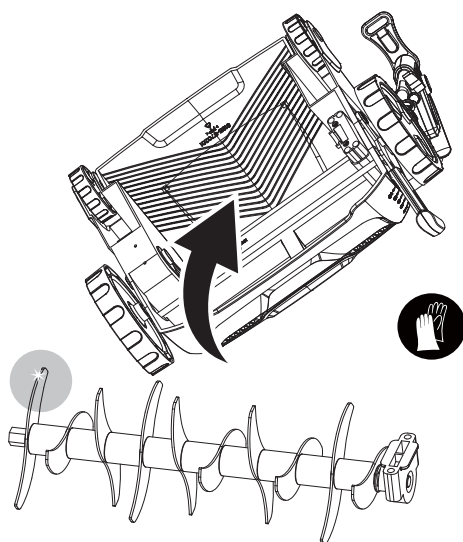



11

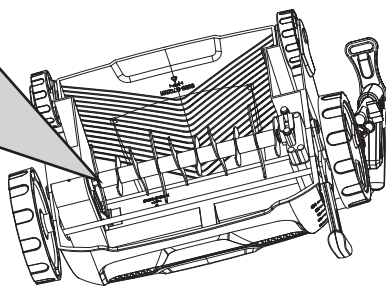
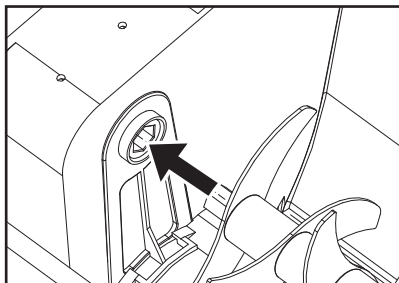

12

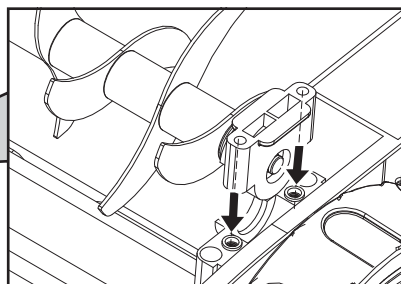
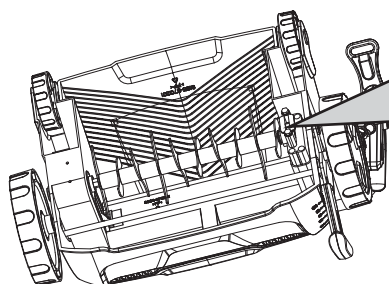

13

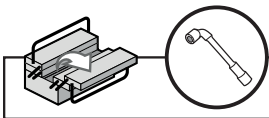
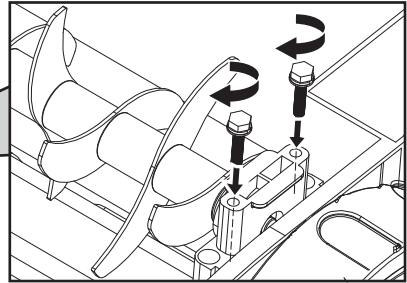
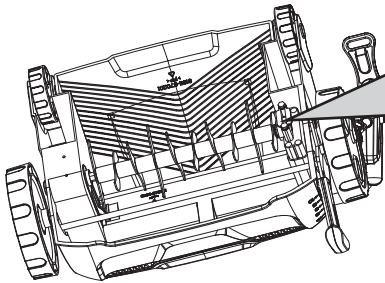

14

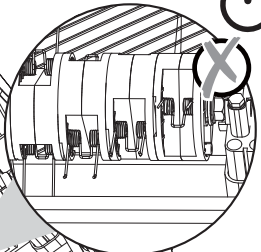
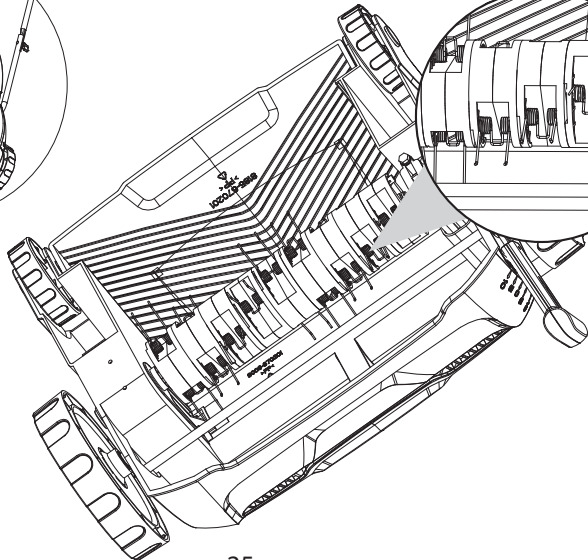
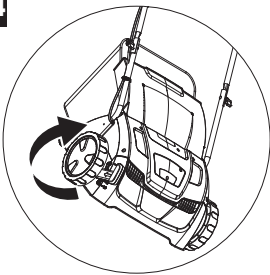

15

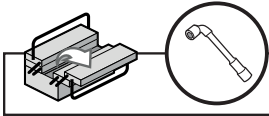
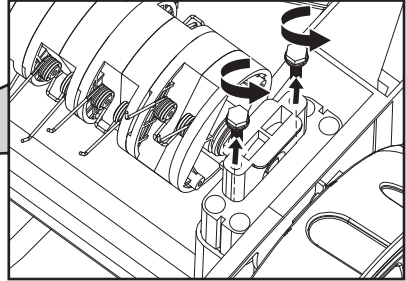
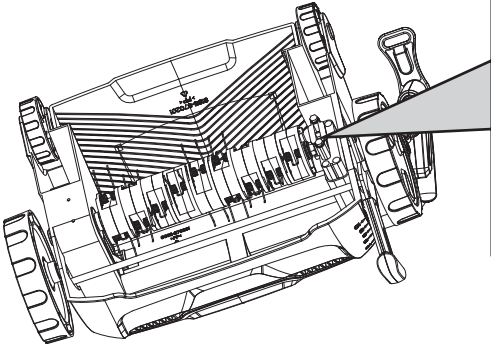

16

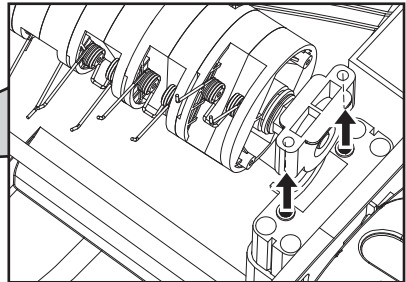
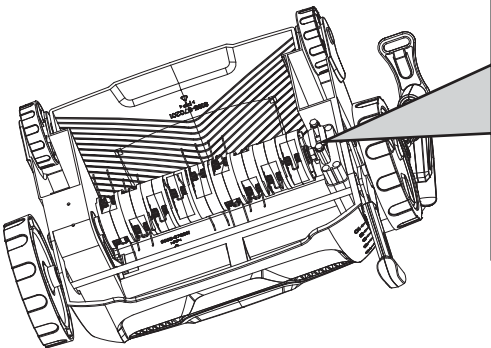

17

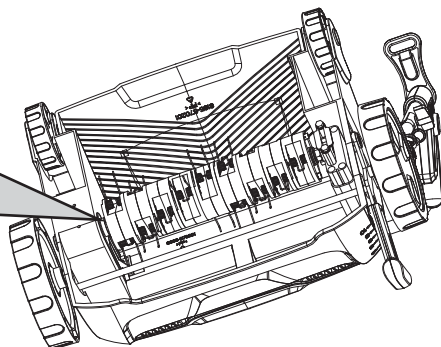
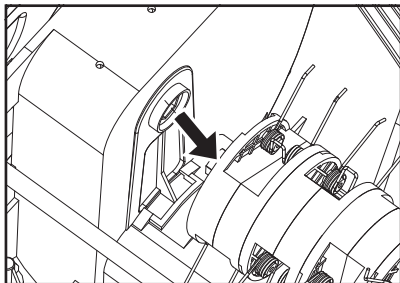

18

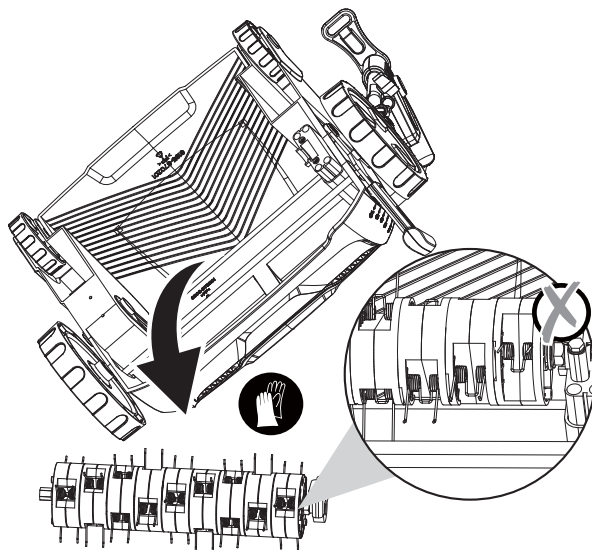

19

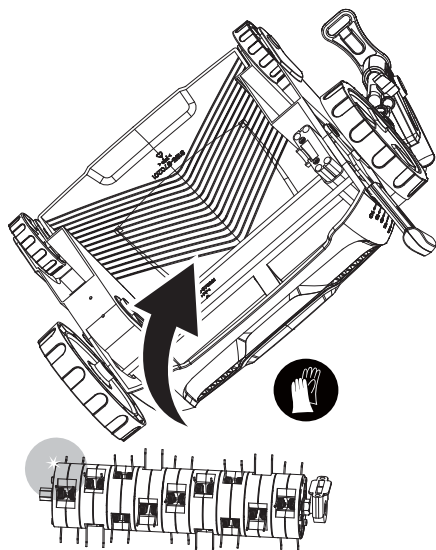

20

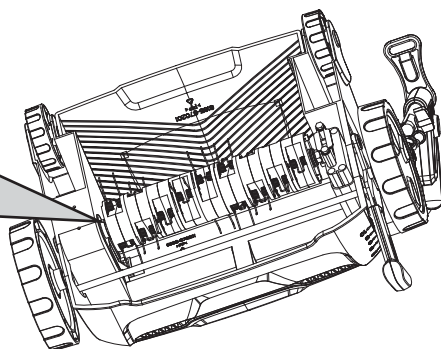
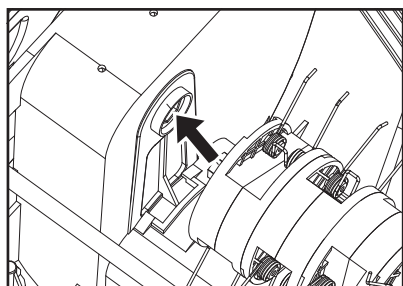

21

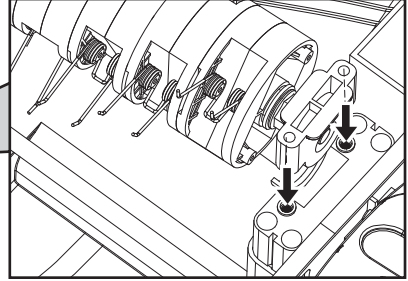
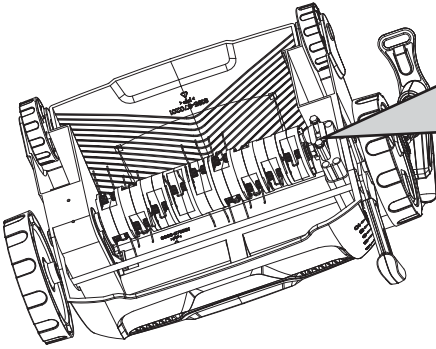

22

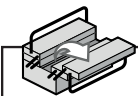
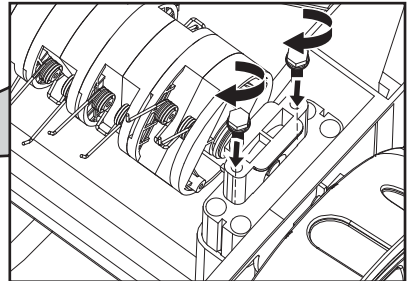
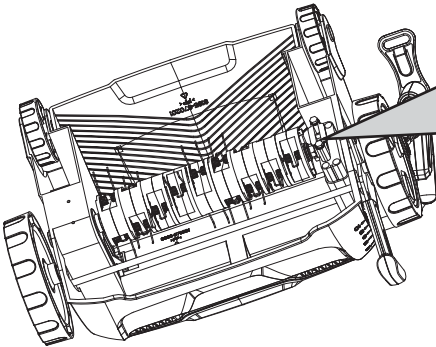

1

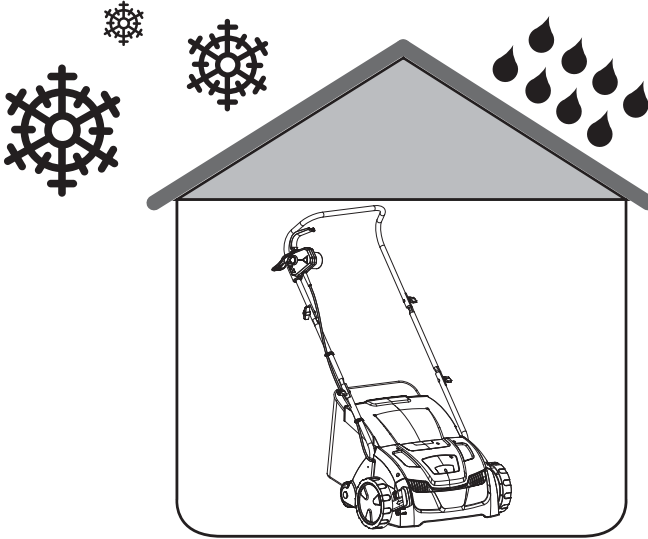

# SYMBOLES



Attention/Avertissement.  
**AVERTISSEMENT** – Afin de réduire les risques de blessures, l'utilisateur doit lire la notice d'utilisation.



Risque de projection d'objet et de débris. Soyez conscient qu'il y a un risque de projection d'objet et/ou de débris pendant l'utilisation de l'outil et Tenez les passants à l'écart.



**AVERTISSEMENT** – Prenez garde aux dents coupantes, gardez les doigts et les orteils éloignés. Retirez la prise du secteur avant l'entretien, les réglages, le nettoyage ou si le cordon est enchevêtré ou endommagé. Les dents de coupe continuent de tourner un certain temps après que le moteur a été éteint.



Veillez à ce que le câble d'alimentation souple reste éloigné des accessoires de coupe.



Portez une protection oculaire.  
 Portez une protection auditive



Portez une protection auditive



Pour éviter un éventuel choc électrique, n'utilisez pas l'unité dans des environnements humides ou mouillés.



Portez des gants de protection.



Portez des chaussures robustes et antidérapantes.



Portez des vêtements de protection près du corps.



Cet outil est conforme aux directives européennes applicables et une évaluation de la conformité à ces directives a été effectuée.



Appareil de classe II, double isolation



Niveau de puissance acoustique garanti : 104dB(A)



Symbole DEEE. Les produits électriques usagés ne doivent pas être jetés avec les ordures ménagères. Recyclez-les là où des installations existent. Pour obtenir des conseils sur le recyclage, contactez votre mairie ou un magasin local.



Symbole de conformité ukrainien



Ce produit est recyclable. Lorsque le produit n'est plus utilisable déposez-le dans un centre de recyclage des déchets.



Recycler cette notice



Recyclez l'emballage du produit.



Symbole de la circulation du produit sur le marché de l'union douanière des États membres.



## CONSIGNES DE SÉCURITÉ

### Domaine d'utilisation

1. Ce scarificateur et râteau électrique YT6702 est conçu avec une puissance nominale d'entrée de 1300 Watts.
2. Selon l'appareil de coupe installé, ce produit est soit destiné à scarifier et retirer la chaume des pelouses, soit à ratisser les jardins domestiques.
3. Ce produit a été conçu exclusivement pour un usage dans les jardins privés et ne convient pas à un usage dans les lieux publics, les parcs, les terrains de sport, ni à des usages agricoles ou sylvicoles.

### Consignes de sécurité générales



**AVERTISSEMENT !** Lisez toutes les mises en garde et toutes les instructions.

Le non-respect des mises en garde et des instructions peut être à l'origine d'électrocutions, d'incendies et/ou de blessures graves. Conservez la notice d'utilisation et les mises en garde dans leur intégralité pour consultation ultérieure. Le terme « outil électrique de jardin » dans les consignes de sécurité désigne votre outil électrique de jardin fonctionnant sur le secteur (filaire) ou sur batterie (sans fil).

### IMPORTANT

LISEZ ATTENTIVEMENT CE MANUEL

### AVANT L'UTILISATION

**CONSERVEZ-LE POUR TOUTE RÉFÉRENCE ULTÉRIEURE**

Pratiques d'utilisation sécuritaires pour les scarificateurs/râteaux

### Apprentissage

- a) Lisez attentivement les instructions. Familiarisez-vous avec les commandes et l'utilisation correcte de l'équipement.
- b) N'autorisez jamais les enfants, les personnes dont les capacités physiques, sensorielles ou mentales sont réduites, les personnes manquant d'expérience et de connaissance, et les personnes non familiarisées avec ces instructions, à utiliser cette machine. Les réglementations locales peuvent restreindre l'âge de l'utilisateur.
- c) N'oubliez pas que l'utilisateur est responsable des accidents et des dommages causés aux autres personnes ou à leurs biens.

### Mise en place

- a) Portez des protections auditives et des lunettes de protections tout le temps de l'utilisation ;
- b) Avant d'utiliser la machine, inspectez le câble d'alimentation et la rallonge électrique pour détecter d'éventuels signes de

## CONSIGNES DE SÉCURITÉ

détérioration ou d'usure. Si le câble/cordon d'alimentation est endommagé pendant l'utilisation, débranchez-le immédiatement de l'alimentation électrique. **NE TOUCHEZ PAS LE CÂBLE AVANT D'AVOIR COUPÉ**

**L'ALIMENTATION.** N'utilisez pas la machine si le câble d'alimentation est usé ou endommagé.

- c) Lorsque vous faites fonctionner la machine, portez toujours des chaussures solides et un pantalon long. N'utilisez pas la machine pieds nus ou avec des sandales ouvertes. Évitez de porter des vêtements trop amples ou comportant des nœuds ou des cordons.
- d) Inspectez attentivement la surface à travailler et enlevez tous les objets susceptibles d'être projetés par l'appareil.
- e) Faites fonctionner la machine en adoptant une position recommandée et uniquement sur une surface ferme et nivelée.
- f) Cette machine ne doit pas être utilisée sur une surface goudronnée ou recouverte de gravier, car les matières éjectées pourraient provoquer des blessures.
- g) Avant de démarrer l'appareil, vérifiez que toutes les vis, tous les écrous et les boulons et autres

attaches sont correctement serrés et que les écrans de protection sont correctement mis en place. Les étiquettes illisibles ou abîmées doivent être remplacées.

- h) Ne pas faire fonctionner la machine si des personnes, notamment des enfants, ou des animaux de compagnies se trouvent à proximité.

### Utilisation

- a) Utilisez l'outil uniquement à la lumière du jour ou sous un éclairage suffisant.
- b) N'utilisez pas la machine dans de l'herbe mouillée.
- c) Assurez-vous toujours de rester stable et de garder votre équilibre, surtout sur des pentes.
- d) Utilisez l'appareil en marchant, jamais en courant.
- e) Tondez perpendiculairement à la pente, jamais vers le haut ni vers le bas.
- f) Soyez extrêmement vigilant quand vous changez de direction alors que vous êtes sur une pente.
- g) Ne scarifiez pas ni n'émoussez pas excessivement sur des pentes raides.
- h) Faites extrêmement attention quand vous faites demi-tour ou que vous tirez l'outil vers vous.
- i) Coupez le moteur et attendez

## CONSIGNES DE SÉCURITÉ

- l'arrêt complet des dents si vous devez incliner la tondeuse pour traverser des zones autres que du gazon, ou pour la transporter de/ vers les zones à tondre.
- j) N'utilisez jamais la tondeuse si l'un de ses boucliers ou capots de protection est défectueux, ou sans l'un de ses dispositifs de sécurité (par exemple les déflecteurs et/ou le sac/bac de ramassage).
- k) Démarrez le moteur prudemment, de la manière indiquée dans le mode d'emploi, avec les pieds à distance des lames.
- l) Gardez le câble d'alimentation et le câble d'extension éloignés du système des dents de coupe.
- m) N'inclinez pas l'appareil quand vous mettez le moteur en marche, sauf si cela est nécessaire pour que le moteur puisse se lancer. Si tel est le cas, inclinez l'outil le moins possible et uniquement du côté opposé à l'utilisateur. Veillez toujours à ce que vos deux mains soient correctement positionnées (position d'utilisation de machine) avant de remettre l'appareil au sol.
- n) Débranchez toujours la machine avant de la déplacer.
- o) N'approchez jamais les mains ou les pieds des parties rotatives, et ne les mettez jamais sous l'appareil. Ne vous mettez jamais devant l'ouverture d'éjection.
- p) Éteignez la machine et débranchez le câble de la prise secteur. et vérifiez que toutes les pièces mobiles se sont complètement arrêtées :
- 1) à chaque fois que vous laissez la machine sans surveillance.
  - 2) avant de retirer un bouchage ou de dégager la goulotte d'éjection.
  - 3) avant d'inspecter, de nettoyer ou de procéder à un entretien sur la machine;
  - 4) après avoir percuté un objet étranger.
- Inspectez la machine à la recherche dégâts et faites les réparations appropriées avant de redémarrer et d'utiliser la machine ; si la machine commence à vibrer anormalement (vérifier immédiatement)
- 5) inspectez-la pour vérifier qu'elle n'est pas endommagée.
  - 6) avant de remplacer ou de réparer une pièce endommagée.
  - 7) pour vérifier si des pièces sont desserrées et pour les resserrer, le cas échéant.
  - 8) maintenez la rallonge électrique éloignée des pièces mobiles dangereuses pour éviter d'endommager le câble qui pourrait provoquer un contact avec des pièces sous tension.
  - 9) si le cordon est endommagé ou

## CONSIGNES DE SÉCURITÉ

enchevêtré pendant l'utilisation, veuillez le débrancher de l'alimentation et le remplacer.

### Maintenance et stockage

- a) Veillez à ce que tous les écrous, vis et boulons soient bien serrés, afin d'être sûr que l'appareil est en bon état de marche.
- b) Vérifiez fréquemment que le collecteur de débris n'est ni usé, ni détérioré.
- c) Pour des raisons de sécurité, les pièces usées ou endommagées doivent être changées.
- d) Sur des machines avec des ensembles de dents multiples, faites attention car la rotation d'un ensemble de dents peut entraîner la rotation d'un autre ensemble de dents.
- e) Lorsque vous effectuez un réglage sur l'appareil, faites attention de ne pas vous coincer les doigts entre les ensembles de dents mobiles et les parties fixes de l'appareil.
- f) Attendez toujours que le moteur de la machine ait refroidi avant de la ranger.
- g) Lors de l'entretien de l'ensemble des dents, gardez à l'esprit que même si la source d'alimentation est désactivée, l'ensemble des dents peut encore être en mouvement.

h) Pour des raisons de sécurité, les pièces usées ou endommagées doivent être remplacées. Utilisez uniquement des pièces de rechange et des accessoires d'origine.

i) Lorsque la machine est arrêtée pour un entretien, une inspection, pour la ranger ou pour changer un accessoire, coupez l'alimentation électrique, débranchez le câble d'alimentation et assurez-vous que toutes les pièces mobiles sont complètement arrêtées. Laissez l'outil refroidir avant de l'inspecter, de le régler, etc.

Entretenez la machine avec soin et gardez la propre.

j) Rangez toujours la machine dans un lieu hors de portée des enfants.

### Recommandations

La machine doit être alimentée via un dispositif différentiel à courant résiduel (DDR) ayant un courant de déclenchement ne dépassant pas 30mA.

N'utilisez pas l'outil sous les intempéries, notamment s'il y a un risque de foudre.

N'utilisez les rallonges que pour une utilisation en extérieur, PVC d'usage ordinaire avec zone transversale d'au moins 1.5mm<sup>2</sup> pour rallonges allant jusqu'à 15 mètres et 2.5 mm<sup>2</sup> pour

## CONSIGNES DE SÉCURITÉ

rallonges de plus de 15m mais de moins que 40m.

Réduction du bruit et des vibrations

Pour réduire l'impact des émissions sonores et vibratoires, limitez la durée d'utilisation, utilisez les modes de fonctionnement à vibrations et bruit réduits, et portez des équipements de protection individuelle.

Afin de minimiser l'exposition aux vibrations et au bruit, prenez en compte les facteurs suivants :

1. Utilisez l'outil exclusivement tel que prévu par sa conception et cette notice d'utilisation.
2. Maintenez l'outil en bon état et bien entretenu.
3. Utilisez les accessoires adéquats avec l'outil et veillez à ce qu'ils soient en bon état.
4. Tenez fermement les poignées/surfaces de préhension.
5. Entretenez cet outil conformément à cette notice d'utilisation et veillez à ce qu'il reste bien lubrifié (si requis).
6. Si vous devez travailler avec un outil générant beaucoup de vibrations, planifiez votre travail pour l'étaler sur plusieurs jours.

### Urgences

Familiarisez-vous avec l'utilisation de ce produit à l'aide de cette notice d'utilisation. Assimilez bien les mises

en garde et suivez-les à la lettre. Cela aide à prévenir les risques et les dangers.

1. Restez toujours sur vos gardes pendant l'utilisation de ce produit afin d'être capable d'identifier et de traiter les risques de manière précoce.

La rapidité de réaction permet d'éviter les blessures corporelles et dommages matériels graves.

2. En cas de dysfonctionnement, éteignez l'outil et débranchez-le de la prise électrique. Faites réviser l'outil par un spécialiste qualifié et faites-le réparer si nécessaire avant de le réutiliser.

Même si vous utilisez cet outil conformément à toutes les exigences de sécurité, des risques potentiels de blessure et de dommage persistent. Les dangers suivants peuvent exister du fait de la structure et de la conception de cet outil :

1. Problèmes de santé dus aux émissions vibratoires si l'outil est utilisé pendant des durées longues ou s'il n'est pas correctement utilisé.
2. Blessures et dommages matériels en raison d'outils d'application cassés ou l'impact soudain de objets pendant l'utilisation.
3. Risque de blessures et de biens

## CONSIGNES DE SÉCURITÉ

dommages causés par des objets volants.

**ATTENTION!** Ce produit produit un champ électromagnétique pendant opération! Ce champ peut sous certaines circonstances interférer avec implants médicaux actifs ou passifs!

Pour réduire le risque de blessures graves ou mortelles blessure, nous recommandons aux personnes avec des implants médicaux à consulter leur médecin et le médecin fabricant d'implants avant fonctionnement de ce produit!

# PRÉSENTATION DU PRODUIT

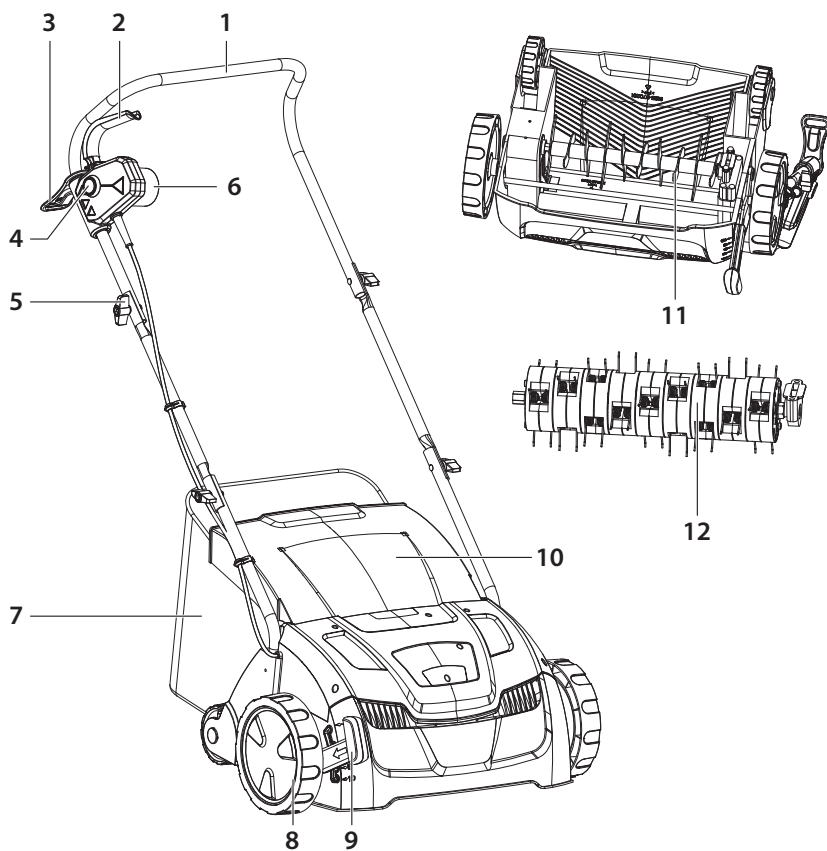

1. Poignée
2. Levier d'interrupteur
3. Détendeur de câble
4. Interrupteur
5. Bouton
6. Fiche d'alimentation
7. Sac de ramassage
8. Roue
9. Poignée de réglage de la hauteur
10. Orifice de décharge
11. Cylindre de scarification
12. Cylindre de ratissage

## SPÉCIFICATIONS TECHNIQUES

Modèle	YT6702
Tension nominale	230 - 240 V ~50 Hz
Puissance d'entrée nominale	1300 W
Régime à vide nominal	2990 tr/min
Capacité Sac de ramassage	30L
Largeur de coupe	320mm
Hauteurs de fonctionnement	-10/-5/0/5/10mm, 5 réglages
Niveau de pression acoustique mesuré	84,5 dB(A), K=3dB(A)
Niveau de puissance acoustique mesuré	97.81dB(A), K=4.76dB(A)
Niveau de puissance acoustique garanti L WA	104 dB(A)
Vibrations	Avec sac à herbe : Poignée gauche : 3,348m/s <sup>2</sup> Poignée droite : 2,078 m/s <sup>2</sup> K=1.5 m/s <sup>2</sup>
Classe de protection	IPX4
Poids de l'outil	10,4kg

La valeur des vibrations déclarée a été mesurée selon une méthode de test standardisée et peut servir pour comparer les outils. La valeur des vibrations déclarée peut également servir pour effectuer une évaluation préliminaire de l'exposition.



**AVERTISSEMENT !** La valeur des émissions vibratoires pendant l'utilisation réelle de l'outil peut différer de la valeur déclarée selon les manières dont il est utilisé. Identifiez des mesures de sécurité pour protéger l'opérateur en vous basant sur une estimation de l'exposition dans les conditions réelles d'utilisation (en prenant en compte toutes les phases du cycle d'utilisation, telles que les moments où l'appareil est éteint, ceux où il fonctionne à vide et ceux où il est en charge).

La valeur des émissions vibratoires pendant l'utilisation réelle de l'outil est fonction de la manière dont il est utilisé et peut différer de la valeur totale déclarée ! Prenez des mesures appropriées pour vous protéger contre l'exposition aux vibrations ! Prenez en compte l'ensemble du processus de travail, y compris les moments où l'outil fonctionne à vide et ceux où il est éteint ! Les mesures appropriées comprennent entre autres l'entretien et la maintenance réguliers de l'outil et des accessoires de coupe, le maintien des mains au chaud, des pauses régulières et la planification appropriée du travail !



## DÉPANNAGE

Problème	Cause possible	Solution
L'outil ne s'allume pas.	Il n'est pas branché dans une alimentation électrique.	Branchez-le dans une alimentation électrique.
	Le cordon d'alimentation ou la fiche est défectueux.	Faites réviser l'outil par un électricien spécialisé.
	Il y a un autre dysfonctionnement électrique de l'outil.	Faites réviser l'outil par un électricien spécialisé.
L'outil n'atteint pas sa pleine puissance.	La rallonge électrique ne convient pas à un usage avec cet outil.	Utilisez une rallonge électrique appropriée.
	La tension de l'alimentation électrique (par exemple un générateur) est trop basse.	Branchez l'outil dans une autre alimentation électrique.
	Les ouïes de ventilation sont bouchées.	Nettoyez les ouïes de ventilation.
Faible résultat	L'appareil de coupe est endommagé/ébréché	Remplacez-le par un neuf.
	Le matériau à scarifier est trop gros	Scarifiez des matériaux adaptés aux capacités de l'appareil
	La profondeur de scarification est incorrecte	Ajustez la profondeur



Ce produit porte le symbole ci-contre indiquant qu'il doit faire l'objet d'une mise au rebut séparée, car il s'agit d'un déchet d'équipement électrique et électronique (DEEE). Cela signifie que lorsque ce type de produit est traité et démantelé, cela doit se faire selon les exigences de la Directive européenne 2012/19/UE pour réduire l'impact négatif sur l'environnement. Pour plus d'informations, contactez les autorités locales ou régionales.

Les produits électroniques qui ne sont pas collectés et triés séparément peuvent être dangereux pour l'environnement et la santé humaine à cause de la présence de substances nocives.

# VUE ÉCLATÉE ET LISTE DES PIÈCES

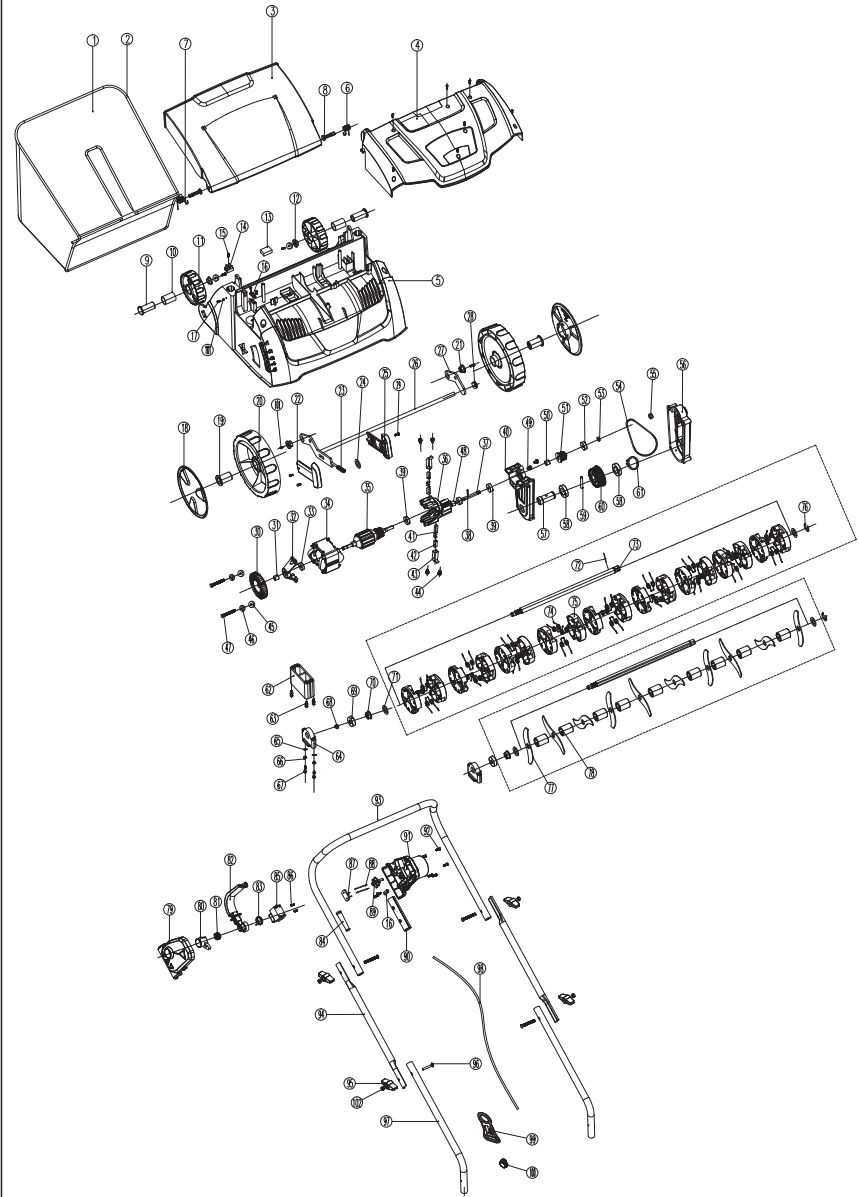

## VUE ÉCLATÉE ET LISTE DES PIÈCES

N°	DESCRIPTION	N°	DESCRIPTION	N°	DESCRIPTION
1	Corbeille de collecte	35	EnsembleRotor'	69	Roulement
2	Support de corbeille à herbes	36	Support avant	70	Écrou
3	Capot arrière	37	Arbre de transmission	71	Rondelle
4	Carter du moteur	38	Petite arbre à broche à poulie	72	Goupille
5	Carter	39	609 Palier	73	Arbre
6	Ressort de torsion gauche	40	Support d'entraînement	74	Ressort
7	Ressort de torsion droit	41	Balai en carbone	75	Support de râteau à herbes
8	Broche en plastique	42	Porte-balais en cuivre	76	Rondelle fendue
9	Axe arrière	43	Support à brosse	77	Lame
10	Manchon d'arbre	44	Trois vis de combinaison	78	Manchon d'essieu
11	Roue arrière	45	Rondelle	79	Couvercle du boîtier d'interrupteur
12	Enjoliveur pour roue arrière	46	Rondelle à ressort	80	Interrupteur
13	Ensemble PCB	47	Vis stator	81	Ressort de l'interrupteur
14	Bornier	48	Palier à plusieurs roulements	82	Gâchette
15	Vis à filetage autotaraudeur	49	Trois vis de combinaison	83	Ressort de torsion d'interrupteur
16	Serre-câble	50	Couvercle de broche	84	Manchon de câble
17	Vis à filetage autotaraudeur	51	Petite ensemble à poulie	85	Interrupteur
18	Enjoliveur	52	Roulement	86	Vis à filetage autotaraudeur
19	Axe avant	53	Rondelle	87	Bride externe
20	Roue avant	54	Sangle	88	Fil de connexion
21	Enjoliveur pour roue avant	55	Écrou	89	Fiche
22	Couvercle de poignée gauche	56	Couvercle de boîtier de transmission	90	Bague d'interrupteur
23	Ressort	57	Axe de roue	91	Couvercle du boîtier de commutation
24	Rondelle	58	Roulement	92	Vis à filetage autotaraudeur
25	Couvercle de poignée droite	59	Cheville d'essieu	93	Guidon supérieur
26	Support de l'essieu	60	Grosse poulie	94	Barre médiane de guidon
27	Plateau de connexion	61	Axe avec circlips	95	Bouton
28	Écrou autobloquant	62	Boîtier de roulement inférieur	96	Vis
29	Vis à filetage autotaraudeur	63	Vis	97	Partie inférieure du guidon
30	Lame de ventilateur	64	Boîtier de roulement supérieur	98	Fil de connexion
31	Chemise d'arbre lame de ventilateur	65	Vis	99	Suspension de câble
32	Support arrière	66	Rondelle à ressort	100	Clip de câble
33	608 Palier	67	Joint plat	101	Rondelle
34	Ensemblestator'	68	Axe avec circlips	102	Écrou

# SYMBOLS

EN



Caution/ Warning.  
WARNING-To reduce the risk of injury, user must read instruction manual.



Risk of flying objects or debris.  
Be aware of that there is a risk of flying objects and/or debris when using the machine keep bystanders away.



WARNING – Beware of sharp tines, keep fingers and toes away.  
Remove plug from mains before maintenance, adjusting, cleaning or if the cord is entangled or damaged. Tines continue to rotate after the motor is switched off.



Keep the flexible supply cord away from cutting means.



Wear eye protection.  
Wear ear protection.



Wear ear protection.



To avoid potential electric shock, do not use the unit in humid or wet conditions.



Wear protective gloves.



Wear Sturdy, non-slip footwear.



Wear tight-fitted protective clothes.



The product complies with the applicable European directives and an evaluation method of conformity for these directives was done.



Class II machine- Double insulation



Guaranteed Sound power level: 104dB(A)



WEEE symbol. Waste electrical products should not be disposed of with household waste. Please recycle where facilities exist. Check with your Local Authority or local store for recycling advice.



Ukrainian Conformity Mark



This product is recyclable. If it cannot be used anymore, please take it to waste recycling centre.



Recycle this instruction manual



Recycle the packaging of the product.



Sign of product circulation in the market of the Customs Union member states.

# SAFETY INSTRUCTIONS

EN

## Intended use

1. This electric scarifier and raker YT6702 is designated with a rated power input of 1300W.
2. Depending on the fitted cutting device, this product is either intended for scarifying and removing thatch from lawns or for raking in domestic and hobby gardens.
3. This product has been designed for use only in private gardens and is not suitable for use in public grounds, parks, sports fields or for agricultural or forestry purposes.

## General safety instructions



**WARNING!** Read all safety warnings and all instructions.

Failure to follow the warnings and instructions may result in electric shock, fire and/or serious injury. Save all warnings and instructions for future reference. The term "garden power tool" in the warnings refers to your mains-operated (corded) power tool or battery operated (cordless) garden power tool.

## IMPORTANT

READ CAREFULLY BEFORE USE  
KEEP FOR FUTURE REFERENCE

## Safe operating practices for sacrifier & raker

### Training

- a) Read the instructions carefully. Be familiar with the controls and the correct use of the equipment.
- b) Never allow children, persons with reduced physical, sensory or mental capabilities or lack of experience and knowledge or people unfamiliar with these instructions to use the machine, local regulations may restrict the age of the operator.
- c) Keep in mind that the operator or user is responsible for accidents or hazards occurring to other people or their property.

## Preparation

- a) Wear ear protection and safety glasses at all times while operating the machine.
- b) Before use, check the supply and extension cord for signs of damage or aging. If the cord becomes damaged during use, disconnect the cord from the supply immediately. **DO NOT TOUCH THE CORD BEFORE DISCONNECTING THE SUPPLY.** Do not use the machine if the cord is damaged or worn.
- c) While operating the machine

## SAFETY INSTRUCTIONS

EN

- always wear substantial footwear and long trousers. Do not operate the machine when barefoot or wearing open sandals. Avoid wearing clothing that is loose fitting or that has hanging cords or ties.
- d) Thoroughly inspect the area where the equipment is to be used and remove all objects which can be thrown by the machine.
  - e) Operate the machine in a recommended position and only on a firm, level surface.
  - f) Do not operate the machine on a paved or gravel surface where ejected material could cause injury.
  - g) Before starting the machine, check that all screws, nuts, bolts, and other fasteners are properly secured and that guards and screens in place. Replace damaged or unreadable labels
  - h) Never operate the machine while people, especially children, or pets are nearby.
- Operation**
- a) Operate the machine only in daylight or in good artificial light.
  - b) Avoid operating the machine in wet grass.
  - c) Always be sure of your footing at all times, especially on slopes.
  - d) Walk, never run.
  - e) Mow across the face of slopes, never up and down.
  - f) Exercise extreme caution when changing direction on slopes.
  - g) Do not scarify or aerate excessively steep slopes.
  - h) Use extreme caution when reversing or pulling the machine towards you.
  - i) Stop the tines if the machine has to be tilted for transportation when crossing surfaces other than grass, and when transporting the machine to and from the area to be used.
  - j) Never operate the machine with defective guards or shields, or without safety devices, for example deflectors and/or grass collector, in place.
  - k) Switch on the motor carefully according to instructions and with feet well away from the tines.
  - l) Keep supply and extension cord away from tines.
  - m) Do not tilt machine when switching on the motor, except if the machine has to be tilted for starting. In this case, do not tilt it more than absolutely necessary and lift only

## SAFETY INSTRUCTIONS

EN

the part which is away from the operator. Always ensure that both hands are in the operating position before returning the machine to the ground.

- n) Do not transport the machine while the power source is running.
- o) Do not put hands or feet near or under rotating parts. Keep clear of the discharge opening at all times.
- p) Stop the machine, and remove plug from the socket. Make sure that all moving parts have come to a complete stop:
  - 1) whenever you leave the machine,
  - 2) before clearing blockages or unclogging chute,
  - 3) before checking, cleaning or working on the machine,
  - 4) after striking a foreign object. Inspect the machine for damage and make repairs before restarting and operating the machine; if the machine starts to vibrate abnormally (check immediately)
  - 5) inspect for damage,
  - 6) replace or repair any damaged parts,
  - 7) check for and tighten any loose parts.
  - 8) Keep extension cords away from moving hazardous parts to avoid damages to the cords which can

lead to contact with live parts;

- 9) If the cord becomes damaged or entangled during use, please disconnect it from the machine power plug and change to new one.

### **Maintenance and storage**

- a) Keep all nuts, bolts and screws tight to be sure the equipment is in safe working condition.
- b) Check the debris collector frequently for wear or deterioration.
- c) Replace worn or damaged parts for safety.
- d) On machines with multiple tine assemblies, take care as rotating one tine assembly can cause another tine assembly to rotate.
- e) Be careful during adjustment of the machine to prevent entrapment of the fingers between moving tine assemblies and fixed parts of the machine.
- f) Always allow the machine to cool down before storing.
- g) When servicing the tine assembly be aware that, even though the power source is switched off, the tine assembly can still be moved.
- h) Replace worn or damaged parts for safety. Use only genuine

## SAFETY INSTRUCTIONS

EN

- replacement parts and accessories.
- i) When the machine is stopped for servicing, inspection, or storage, or to change an accessory, shut off the power source, disconnect the machine from the supply and make sure that all moving parts are come to a complete stop. Allow the machine to cool before making any inspections, adjustments, etc. Maintain the machine with care and keep it clean.
  - j) Store the machine out of the reach of children.

### Recommendation

The machine should be supplied via a residual current device (RCD) with a tripping current of not more than 30mA.

Avoid using the machine in bad weather conditions especially when there is a risk of lightning.

You should only use extension cords for outdoor use, PVC ordinary duty with a cross sectional area not less than 1.0mm<sup>2</sup> for extension cord up to 15 meters and 2.5 mm<sup>2</sup> for extension over 15 meters but less than 40 meters.

### Vibration and noise reduction

To reduce the impact of noise and

vibration emission, limit the time of operation, use low-vibration and low-noise operating modes as well as wear personal protective equipment.

Take the following points into account to minimize the vibration and noise exposure risks:

1. Only use the product as intended by its design and these instructions.
2. Ensure that the product is in good condition and well maintained.
3. Use correct application tools for the product and ensure they in good condition.
4. Keep tight grip on the handles/ grip surface.
5. Maintain this product in accordance with these instructions and keep it well lubricated (where appropriate).
6. Plan your work schedule to spread any high vibration tool use across a number of days.

### Emergency

Familiarize yourself with the use of this product by means of this instruction manual. Memories the safety directions and follow them to the letter. This will help to prevent risks and hazards.

1. Always be alert when using this



## SAFETY INSTRUCTIONS

EN

product, so that you can recognize and handle risks early.

Fast intervention can prevent serious injury and damage to property.

2. Switch off and disconnect from the power supply if there is any malfunction. Have the product checked by a qualified specialist and repaired, if necessary, before you put it into operation again.

### Residual risks

Even if you are operating this product in accordance with all the safety requirements, potential risks of injury and damage remain. The following dangers can arise in connection with the structure and design of this product:

1. Health defects resulting from vibration emission if the product is being used over long periods of time or not adequately managed and properly maintained.
2. Injuries and damage to property due to broken application tools or the sudden impact of hidden objects during use.
3. Danger of injury and property damage caused by flying objects.  
**WARNING!** This product produces an electromagnetic field during

operation! This field may under some circumstances interfere with active or passive medical implants! To reduce the risk of serious or fatal injury, we recommend persons with medical implants to consult their doctor and the medical implant manufacturer before operating this product!

# KNOW YOUR PRODUCT

EN

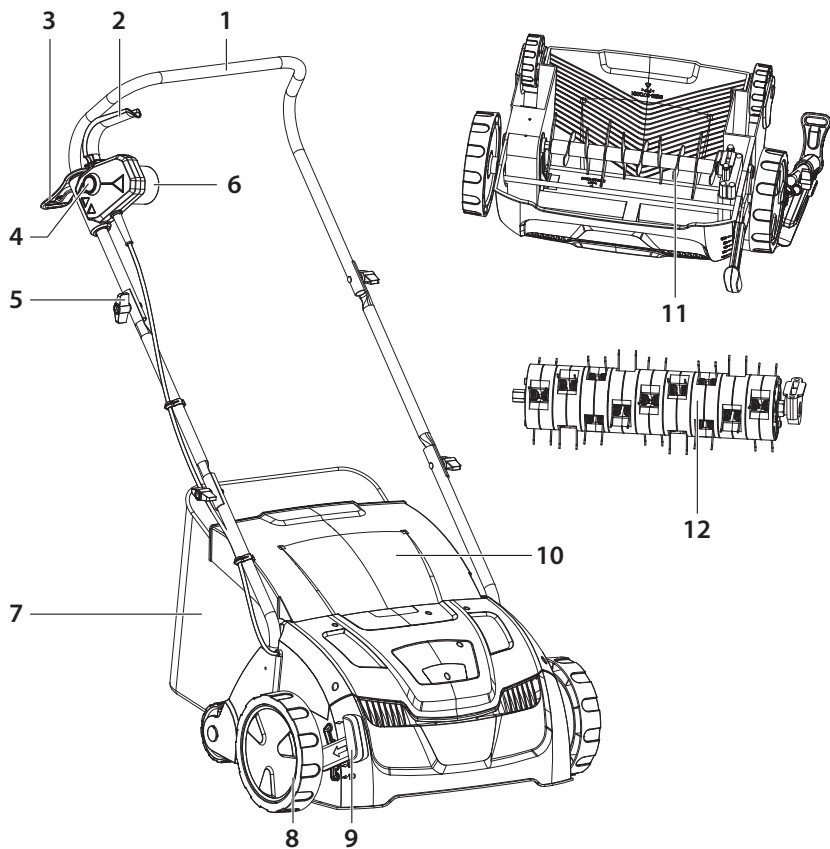

1. Handle
2. Switch bar
3. Cord strain relief
4. Switch button
5. Knob
6. Power plug
7. Grass catcher
8. Wheel
9. Height adjustment handle
10. Discharge opening
11. Scarifying cylinder
12. Raking cylinder

## TECHNICAL SPECIFICATIONS

EN

Model	YT6702
Rated voltage	230-240V~ 50 Hz
Rated input power	1300 W
Rated no-load speed	2990/min
Collection bag capacity	30L
Cutting width	320mm
Working height range	-10/-5/0/5/10mm, 5 adjustments
Measured sound pressure level	84.5 dB(A), K=3dB(A)
Measured sound power level	97.81dB(A), K=4.76dB(A)
Guaranteed sound power level L WA	104 dB(A)
Vibration	With grass catcher: Left handle: 3.348m/s <sup>2</sup> Right handle: 2.078 m/s <sup>2</sup> K=1.5 m/s <sup>2</sup>
Protection class	IPX4
Machine weight	10.4kg

The declared vibration value has been measured in accordance with a standard test method and may be used for comparing one tool with another. The declared vibration value may also be used in a preliminary assessment of exposure.



**WARNING!** The vibration emission value during actual use of the tool can differ from the declared value depending on the ways in which the tool is used. Identify safety measures to protect the operator that are based on an estimation of exposure in the actual conditions of use (taking account of all parts of the operating cycle such as the times when the tool is switched off and when it is running idle in addition to the trigger time).

Depending on the actual use of the product the vibration values can differ from the declared total. Adopt proper measures to protect yourself against vibration exposures! Take the whole work process including times the product is running under no load or switched off into consideration! Proper measures include among others regular maintenance and care of the product and application tools, keeping hands warm, periodical breaks and proper planning of work processes!

## TROUBLE SHOOTING

EN

Problem	Possible cause	Solution
Product does not start	Not connected to power supply	Connect to power supply
	Power cord or plug is defective	Check by a specialist electrician
	Other electrical defect to the product	Check by a specialist electrician
Product does not reach full power	Extension cord not suitable for operation with this product	Use a proper extension cord
	Power source (e.g. generator) has too low voltage	Connect to another power source
	Air vents are blocked	Clean the air vents
Poor result	Cutting device is dull/damaged	Replace with a new one
	Scarified material exceeds capacity	Only scarify materials according to capacity of the product
	Scarifying depth is incorrect	Adjust depth



This product is equipped with the sign for separate collection and sorting of waste electrical and electronic equipment (WEEE). This means that when this type of product is processed and dismantled, it must comply with the requirements of European Directive 2012/19/EU, to reduce the negative impact on the environment. For more information, contact your local or regional authorities.

Electronic products that have not been separately collected and sorted, may be dangerous for the environment and human health due to the presence of harmful substances.

# EXPLODED VIEW WITH PARTS LIST

EN

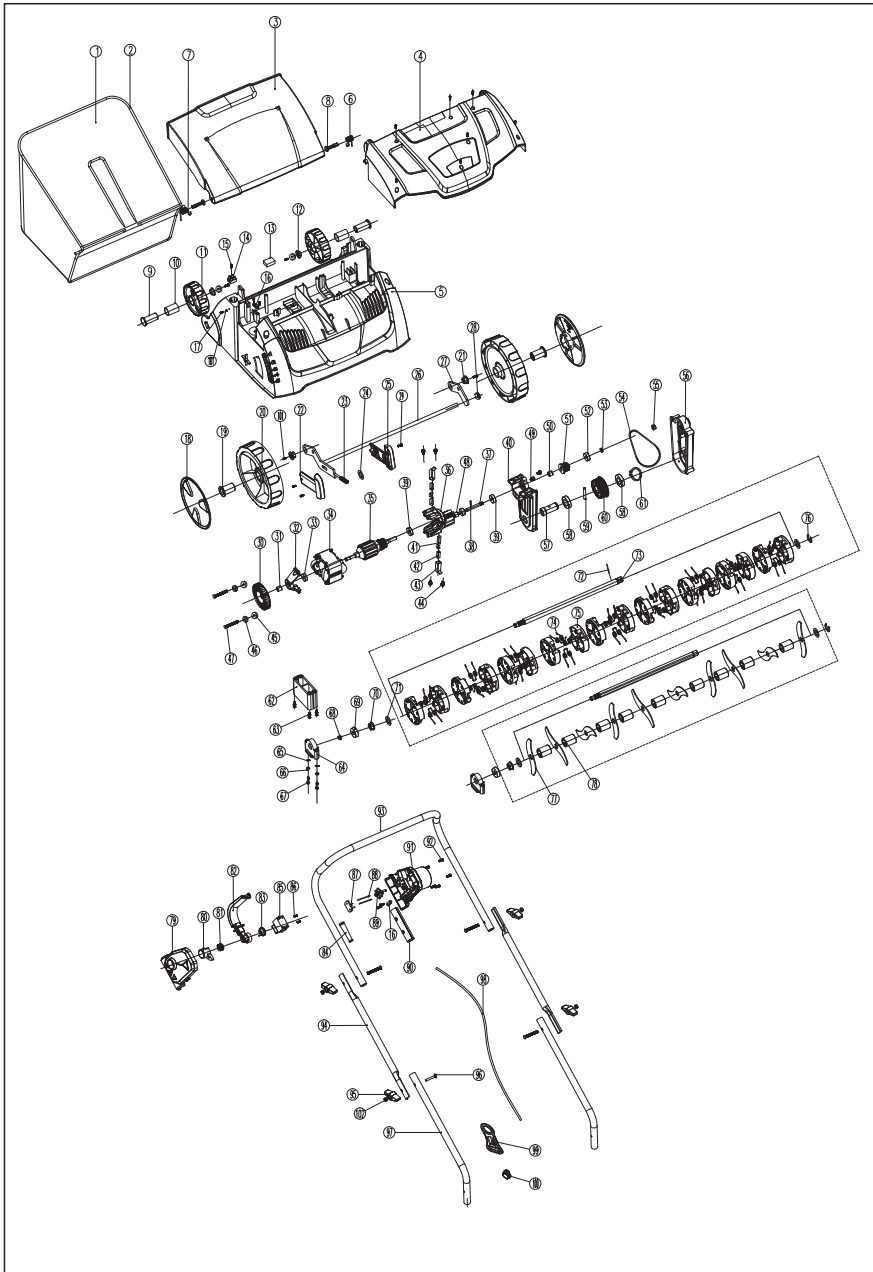

## EXPLODED VIEW WITH PARTS LIST

EN

POS	DESCRIPTION	POS	DESCRIPTION	POS	DESCRIPTION
1	Collection basket	35	Rotor assy'	69	Bearing
2	Grass basket holder	36	Front support	70	Nut
3	Rear cover	37	Gear shaft	71	Washer
4	Motor cover	38	Small pulley shaft pin	72	Fixed pin
5	Housing	39	609 Bearing	73	Shaft
6	Left torsion spring	40	Drive Bracket	74	Spring
7	Right torsion spring	41	Carbon brush	75	Grass rake bracket
8	Plastic pin	42	Copper brush holder	76	Split washer
9	Rear Axle	43	Brush support	77	Blade
10	Shaft sleeve	44	Three combination screw	78	Axle sleeve
11	Rear wheel	45	Washer	79	Switch box cover
12	Rear-wheel hub cap	46	Spring washer	80	Switch button
13	PCB Assembly	47	Stator screw	81	Switch spring
14	Connector	48	Multi-roll bearing	82	Switch trigger
15	Self tapping screw	49	Three combination screw	83	Switch torsion spring
16	Cable clamp	50	Spindle cover	84	Cable sleeve
17	Self tapping screw	51	small pulley assembly	85	Switch
18	Wheel cover	52	Bearing	86	Self tapping screw
19	Front axle	53	Washer	87	Fix plate
20	Front wheel	54	Belt	88	Connecting wire
21	Front-wheel hub cap	55	Nut	89	Plug
22	Left handle cover	56	transmission-case cover	90	Switch bushing
23	Spring	57	Wheel axle	91	Switch box lower cover
24	Washer	58	Bearing	92	Self tapping screw
25	Right handle cover	59	Axle pin	93	Upper handle
26	Wheel shaft assembly	60	Big pulley	94	Middle handle
27	Connecting plate	61	Axis with circlips	95	Knob
28	Self-locking nut	62	Lower bearing housing	96	screw
29	Self tapping screw	63	Screw	97	Lower handle
30	Fan blade	64	Upper bearing housing	98	Connecting wire
31	Fan blade shaft sleeve	65	Bolt	99	Cable hanger
32	Rear support	66	Spring washer	100	Cable clip
33	608 Bearing	67	Flat gasket	101	Washer
34	Stator assy'	68	Axis with circlips	102	Nut



**EU/EC Declaration of conformity  
Déclaration UE/CE de conformité  
DECLARACIÓN CE / UE DE CONFORMIDAD  
Declaração CE/UE de conformidade**

Product Model|Modèle du produit|Modelo de producto|Modelo do produto|

**859061**

Name and address of the manufacturer or his authorised representative|Nom et adresse du fabricant ou de son mandataire|Nombre y dirección del fabricante o de su representante autorizado|Nome e endereço do fabricante ou do seu representante autorizado|

**ADEO Services, 135 Rue Sadi Carnot - CS 00001 59790 RONCHIN - France**

This declaration of conformity is issued under the sole responsibility of the manufacturer|La présente déclaration de conformité est établie sous la seule responsabilité du fabricant|La presente declaración de conformidad se expide bajo la exclusiva responsabilidad del fabricante|Esta declaração de conformidade é emitida sob a exclusiva responsabilidade do fabricante.|

**Object of the declaration|Objet de la déclaration|Objeto de la declaración|Objeto da declaração|**

Product Type - Description|Type de produit - Description|Tipo de producto [Tipo de producto]

**Electric Scarifier**

Product Reference|Référence produit|Referencia del producto|Referência do produto|

**859061 - EAN Code: 3276000313915  
Industrial Type Design Reference: YT6702**

Product Brand|Marque Produit|Producto de marca|Marca do produto|

**NO NAME**

Serial number coding or batch number|Codification du numéro de série ou de lot|Codificación del número de serie|Codificação do número de série|

**SSSSSS XX DDDMMYY nn PPPPPP (SSSSSS : Supplier code, XX : Factory ID, DDDMMYY: Production date, nn: number of version of product, PPPPPP : Last 6 number of PO Number)**

The object of the declaration described above is in conformity with the relevant Union harmonization legislation|L'objet de la déclaration décrit ci-dessus est conforme à la législation d'harmonisation de l'Union applicable|El objeto de la declaración descrita anteriormente es conforme a la legislación de armonización pertinente de la Unión|O objeto da declaração acima descrita está em conformidade com a legislação de harmonização da União aplicável|

References to the relevant harmonised standards used or references to the specifications in relation to which conformity is declared|Références des normes harmonisées pertinentes applicables ou des spécifications par rapport auxquelles la conformité est déclarée|Referencias a las normas armonizadas pertinentes utilizadas, o referencias a las especificaciones respecto a las cuales se declara la conformidad|Referências às normas harmonizadas pertinentes utilizadas ou referências às especificações para as quais a conformidade é declarada|

When applicable, the name and number of notified body number|Le cas échéant, le nom et le numéro de l'organisme notifié|Cuando corresponda \* el nombre y número de laboratorio notificado que haya emitido la certificación y la referencia al documento|Quando aplicável \* o nome e número do laboratório notificado que emitiu a certificação e a referência ao documento|

**2006\_42\_EC\_MACHINE**  
machinery|Machines|máquinas |máquinas|

EN 60335 -1:2012+A11+ A13+ A14+ A15  
EN 50636-2:92:2014

**2014\_30\_EU EMC**  
Electromagnetic compatibility|compatibilité électromagnétique|compatibilidad electromagnética |compatibilidade eletromagnética |

EN IEC 55014-1:2021  
EN IEC 55014-2: 2021  
EN IEC 61000-3-2:2019+A1  
EN 61000-3-3:2013+A1

**2011\_65\_EU RoHS**  
Restriction of hazardous substances in electrical products|Restriction des substances dangereuses dans les produits électriques|Restricción de sustancias peligrosas en equipos eléctricos |Restrição de substâncias perigosas em equipamentos elétricos|

RoHS Directive (EU) 2015/863  
amending Directive 2011/65/EU  
IEC 62321-3-1:2013  
IEC 62321-4:2013+AMD1:2017  
IEC 62321-5:2013  
IEC 62321-6:2015  
IEC 62321-7:1:2015  
IEC 62321-8:2017  
IEC 62321-7-2:2017  
EN ISO 17075-1:2017  
EN IEC 63000:2018

**2000\_14\_EC\_NOISE**  
noise emission|émissions sonores|emisiones sonoras |emissões sonoras|

Directive 2000/14/EC amended by Directive 2005/88/EC  
Annex V  
EN ISO 3744:1995  
ISO 11094:1991

Measured Sound power level: 97.81dB(A)  
Guaranteed Sound power level: 104dB(A)

Compiled, signed by and on behalf of|Compilé, signé par et au nom de|Compilado, firmado por y en nombre de|Compilado, assinado por e em nome de|

XiaoBing GUO  
Asia Quality Platform Leader  
  
within delegation of signature from  
Gistain MENARD  
ADEO Global Quality Leader

Place and date of issue|Date et lieu d'établissement|Lugar y fecha de expedición|Local e data de emissão|

Shanghai China  
2023/6/17

**ADEO Services SAS**  
135 Rue Sadi Carnot  
CS00001  
59790 RONCHIN



DICHIARAZIONE DI CONFORMITÀ CE / UE  
DEKLARACJA ZGODNOŚCI WE / UE  
ΔΗΛΩΣΗ ΣΥΜΜΟΡΦΩΣΗΣ ΕΚ / ΕΕ  
DECLARAȚIA CE / UE DE CONFORMITATE

Modello di prodotto|prodoto|Model produkt|produkt|Моделл прoдуктo|прoдукт|Modelul de produs|produsul|

**859061**

La presente dichiarazione di conformità è rilasciata sotto la responsabilità esclusiva del fabbricante|Niniejsza deklaracja zgodności wydana zostaje na wyłączną odpowiedzialność producenta.|Εμμενυμνι οσ δηλωση του συμμορφωσης εκδιδεται με αποκλειστική ευθύνη του κατασκευαστή|Declarația de conformitate este emisă pe răspunderea exclusivă a producătorului|

**ADEO Services, 135 Rue Sadi Carnot - CS 00001 59790 RONCHIN - France**

La presente dichiarazione di conformità è rilasciata sotto la responsabilità esclusiva del fabbricante|Niniejsza deklaracja zgodności wydana zostaje na wyłączną odpowiedzialność producenta.|Η παρούσα δήλωση συμμόρφωσης εκδίδεται με αποκλειστική ευθύνη του κατασκευαστή|Declarația de conformitate este emisă pe răspunderea exclusivă a producătorului|

**Objeto de la declaración|Przedmiot deklaracji|Στόχος της δήλωσης|Obiectul declarației|**

Tipologia di prodotto|Rodzaj produktu|Τύπος Προϊόντος|Tip produs|

**Electric Scarifier**

Riferimento del prodotto|Referența produsului|Αναφορά προϊόντο  
ς|Referință produs|

**859061 - EAN Code: 3276000313915  
Industrial Type Design Reference: YT6702**

Marca del prodotto|Marca produsului|Μάρκα προϊόντος|Marcă a produsului|

**NO NAME**

Codifica del numero di serie|Kodowanie numeru seryjnego|Κωδικοποίηση  
σериального αριθμού|Cod de numere de serie|

**SSSSSS XX DDDMMYY nn P P P P P P (SSSSSS : Supplier code, XX : Factory ID,  
DDMMYY: Production date, nn: number of version of product, P P P P P P : Last  
6 number of PO Number)**

L'oggetto della dichiarazione di cui sopra è conforme alla pertinente normativa di armonizzazione dell'Unione|Wymieniony powyższy przedmiot niniejszej deklaracji jest zgodny z odnośnymi wymaganiami unijnego prawodawstwa harmonizacyjnego|Ο στόχος της δήλωσης που περιγράφεται παραπάνω είναι σύμφωνα με τη σχετική ενωσιακή νομοθεσία εφαρμογής|Obiectul declarației descris mai sus este în conformitate cu legislația comunitară relevantă de armonizare a Uniunii|

Riferimenti alle pertinenti norme armonizzate utilizzate o alle specifiche in relazione alle quali è dichiarata la conformità|Odwwołania do odnośnych norm zharmonizowanych, które zastosowano, lub do specyfikacji, w odniesieniu do których deklarowana jest zgodność|Μνεία των σχετικών εναρμονισμένων προτύπων που χρησιμοποιούνται ή μνεία των προδιαγραφών σε σχέση με τις οποίες δηλώνεται η συμμόρφωση|Referințele standardelor armonizate relevante folosite sau referințele specificațiilor în legătură cu care se declară conformitatea|

Dove applicabile \* il nome e il numero del laboratorio notificato che ha rilasciato la certificazione e il riferimento al documento|W stosownych przypadkach \* notyfikowana nazwa i numer laboratorium, które wydało certyfikat oraz odniesienie do dokumentu|Όπου ισχύει \* το γλωσσόμοινο όνομα και τον αριθμό του εργαστηρίου που εξέδωσε την πιστοποίηση και την αναφορά στο έγγραφο|Unde este cazul \* numele și numărul de laborator notificat care a eliberat certificarea și trimiterea la document|

2006\_42\_EC\_MACHINE  
machine|maszyny|σχετικά με τα μηχανήματα|echipamentele tehnice|

EN 60335 -1:2012+A11+ A13+ A1+ A14+ A2+ A15  
EN 50636-2:92:2014

2014\_30\_EU\_EMC  
compatibilități electromagnetica|kompatybilności elektromagnetycznej|ηλεκτρομαγνητική συμβατότητα|compatibilitatea electromagnetica|

EN IEC 55014-1:2021  
EN IEC 55014-2: 2021  
EN IEC 61000-3-2:2019+A1  
EN 61000-3-3:2013+A1

RoHS Directive (EU) 2015/863  
amending Directive 2011/65/EU  
IEC 62321-3-1:2013  
IEC 62321-4:2013+AMD1:2017  
IEC 62321-5:2013  
IEC 62321-6:2015  
IEC 62321-7-1:2015  
IEC 62321-8:2017  
IEC 62321-7-2:2017  
EN ISO 17075-1:2017  
EN IEC 63000:2018

2011\_65\_EU\_RoHS  
Restrizione di sostanze pericolose nelle apparecchiature elettriche|Ograniczenie niebezpiecznych substancji w sprzęcie elektrycznym|Περιορισμός επικίνδυνων ουσιών σε ηλεκτρικό εξοπλισμό|Restrictionarea substanțelor periculoase în echipamentele electrice|

Directive 2000/14/EC amended by Directive 2005/88/EC  
Annex V  
EN ISO 3744:1995  
ISO 11094:1991

2000\_14\_EC\_NOISE  
emisiune acustică|emisija akustyczna|ακουστική εκπομπή|emisie acustică|

Measured Sound power level: 97.81dB(A)  
Guaranteed Sound power level: 104dB(A)

Compilato, firmato in vece e per conto di|Opracowano, podpisano w imieniu|Συντάχθηκε, υπογράφηκε για και εξ ονόματι|Compilat, semnat de și în numele|

XiaoBing GUO  
Asia Quality Platform Leader

within delegation of signature from  
Gislain MENARD  
ADEO Global Quality Leader

Luguo e data del rilascio|Data wydania i miejsce|Τόπος και ημερομηνία έκδοσης|

Shanghai China

2023/6/17

ADEO Services SAS  
135 Rue Sadi Carnot  
CS00001  
59790 RONCHIN





Ce produit se recycle,  
s'il n'est plus utilisable  
déposez-le en déchèterie.

Notice à trier.

Pour en savoir plus :  
[www.quefairedemesdechets.fr](http://www.quefairedemesdechets.fr)

**FR** Ce produit est recyclable. S'il ne peut plus être utilisé, veuillez l'apporter dans un centre de recyclage de déchets.

**ES** Este producto es reciclable. Si ya no se puede usar, llévelo a un centro de reciclaje de residuos.

**PT** Este produto é reciclável. Se deixar de o utilizar, entregue-o num centro de reciclagem de resíduos.

**IT** Questo prodotto può essere riciclato. Se deve essere smaltito, portalo presso un centro di riciclaggio.

**EL** Αυτό το προϊόν είναι ανακυκλώσιμο. Εάν δεν μπορεί πλέον να χρησιμοποιηθεί, μεταφέρετε την σε κάποιο κέντρο ανακύκλωσης απορριμμάτων

**PL** Ten produkt poddawany jest recyklingowi, kiedy przestaje być użyteczny należy dostarczyć go do punktu zbiórki odpadów.

**UA** Цей продукт може перероблятися. Якщо воно більше не є придатне для використання, здайте його в утилізаційний центр.

**RO** Acest produs este reciclabil. Dacă nu mai poate fi folosit, vă rugăm să îl aduceți într-un centru de reciclare a deșeurilor.

**EN** This product is recyclable. If it cannot be used anymore, please take it to waste recycling centre.

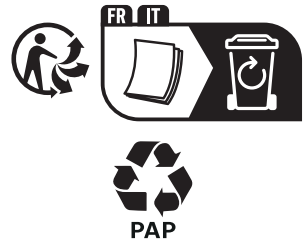

ADEO Services  
135 Rue Sadi Carnot - CS00001

UA. Імпортер: ТОВ "Леруа Мерлен Україна", 04201 Україна, м.Київ, вул. Полярна 17А, +380 44 498 46 00.

Імпортер приймає претензії від споживачів щодо товару, а також проводить його ремонт, технічне і гарантійне обслуговування Виробник: ТОВ "Адео Сервісес С.А.", вул. Саді Карно, СS 00001, 59790 Роншен, Франція.

RU. Импортер/Продавец/Организация, уполномоченная принимать претензии по качеству товара в РФ: ООО «ЛЕРУА МЕРЛЕН ВОСТОК», 141031, Россия, Московская обл., г. Мытищи, Осташковское шоссе, д.1

SA.Imported by Adeo South Africa (PTY) LTD T/A Leroy Merlin, Hosted in Leroy Merlin Fourways Store 35 Roos Street, Witkoppen Ext 97, Sandton, 2191 Johannesburg, Gauteng, South Africa Tel: +27 10 493 8000 Email: [contact@leroymerlin.co.za](mailto:contact@leroymerlin.co.za)

KZ. Импорртаушы / Сатушы / Қазақстан Республикасында өнім сапасы бойынша наразылықтарды қабылдайтын ұйым: «Леруа Мерлен Қазақстан» ЖШС. 050000, Қазақстан Республикасы, Алматы қ., Қонаев көшесі, 77 үй, «PARK VIEW» БО, 6-қабат, 07-кеңсе Импортер / Продавец / Организация, принимающая претензии по качеству продукции в Республике Казахстан: ТОО «Леруа Мерлен Қазақстан». 050000, Республика Казахстан, г. Алматы, ул. Қунаева, д. 77, БЦ «PARK VIEW», 6 этаж, офис № 07.



Serial No.: 203384 01 111016 01 000000

Made in China 2020

随订单变

随订单变