

DEXTER
POWER

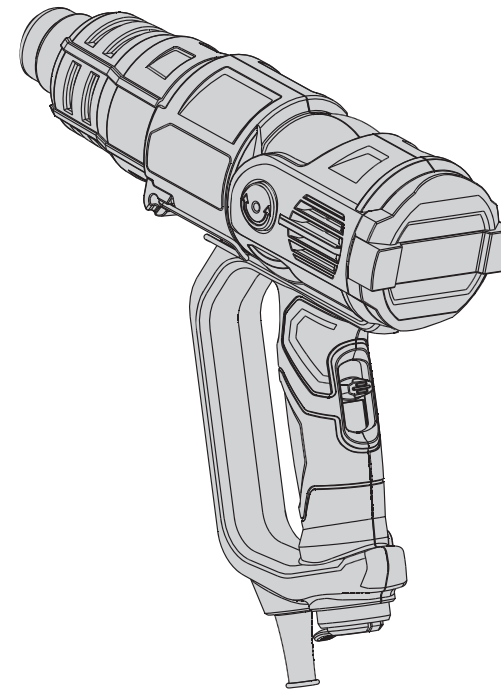

HEAT GUN
HG-DP2000

- FR Mentions Légales & Consignes de Sécurité
- ES Instrucciones Legales y de Seguridad
- PT Avisos Legais e instruções de Segurança
- IT Istruzioni Legali e di Sicurezza
- EL Νομικό σημείωμα και οδηγίες ασφαλείας
- EN Legal Notices & Safety Instruction



ADEO Services
135 Rue Sadi Carnot
CS 00001
59790 RONCHIN - France

ТОВ «Леруа Мерлен Україна»,
вул. Полярна 17а, м. Київ
04201, Україна

ООО «ЛЕРУА МЕРЛЕН ВОСТОК», 14
1031, МО, г. Мытищи, Осташковское
шоссе, д.1, РФ

Made in China 2022



N° de série / N.o de serie / N.o de série / N. di serie /
Αρ. σειράς / Nr seryjny / Серийный номер /
Серійний № / Nr. de serie /
Serial NO 107232 00 180422 01 375489

* Garantie 2 ans / 2 años de garantía / Garantia de 2 anos / Garanzia 2 Anni /
Εγγύηση 2 ετών / Gwarancja 2-letnia / Гарантия 2 года / Гарантія 2 років /
Garanție 2 ani / 2-years warranty

EAN CODE : 3276000375944

Traduction de la version originale du mode d'emploi / Traducción de las Instrucciones originales / Tradução das Instruções Originais / Traduzione delle istruzioni originali / Μετάφραση των πρωτότυπων οδηγιών / Tłumaczenie instrukcji oryginalnej / Перевод оригинала инструкции / Переклад оригінальної інструкції / Traducerea instrucțiunilor originale / Original Instructions



2020/06



AVERTISSEMENT

Pour réduire le risque de blessures, l'utilisateur doit lire la notice d'utilisation.



Classe de protection II



Équipement recyclable.



Porter une protection respiratoire.



Ne pas exposer à la pluie et à l'humidité.



Porter une protection oculaire (lunettes de sécurité).



Porter des gants protecteurs.



Ce produit est recyclable. S'il ne peut plus être utilisé, veuillez l'apporter dans un centre de recyclage de déchets.

TABLE DES MATIÈRES

1. DOMAINE D'UTILISATION
2. SPÉCIFICATIONS TECHNIQUES
3. DESCRIPTION
4. SECURITE
5. UTILISATION
6. ENTRETIEN
7. MISE AU REBUT ET RECYCLAGE
8. GARANTIE
9. DÉCLARATION DE CONFORMITE CE

1. DOMAINE D'UTILISATION

Cet outil est conçu pour décaper la peinture, braser les tuyaux, rétrécir le PVC, souder et cintrer le plastique, ainsi que pour les usages de séchage et de dégelage généraux. Il n'est pas conçu pour un usage commercial.

2. SPÉCIFICATIONS TECHNIQUES

Modèle	HG-DP2000	
Alimentation	220-240 V ~ 50-60 Hz	
Puissance nominale	2000 W	
Temperature de l'air/Debit	1: 50 °C	500 L/min
	2: 450 °C	250 L/min
	3: 600 °C	500 L/min

3. DESCRIPTION

FR

1. Buse à air chaud
2. Ouïes de ventilation
3. Interrupteur marche/arrêt
4. Béquille
5. Bouton de blocage pour poignée pivotante
6. Cache frontal

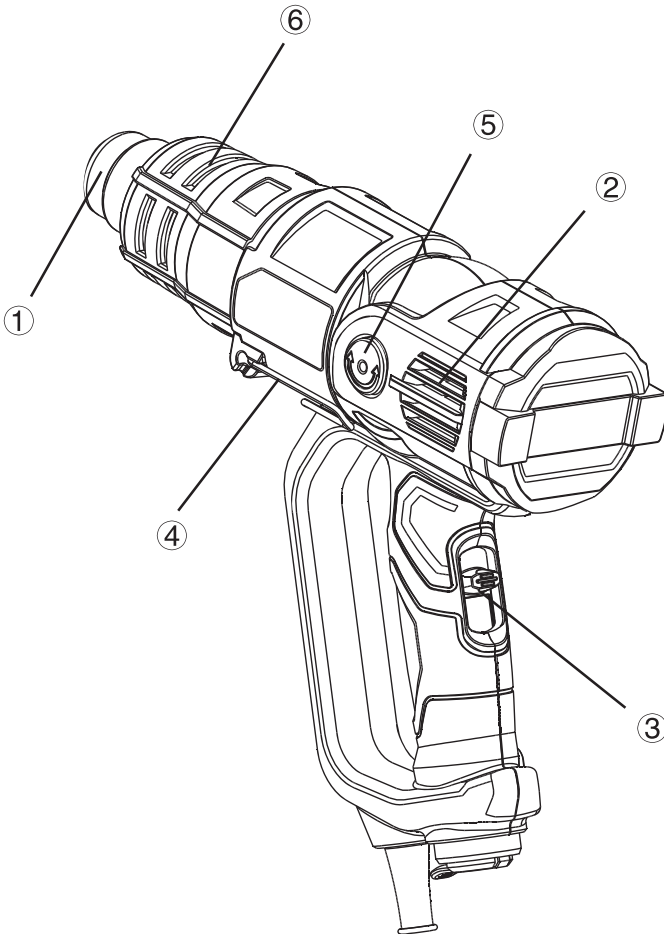

4. SÉCURITÉ

MISES EN GARDE DE SÉCURITÉ GÉNÉRALES CONCERNANT LES OUTILS ÉLECTRIQUES

Lisez toutes les consignes de sécurité et toutes les instructions. Ne pas respecter toutes les consignes de sécurité et instructions peut provoquer un choc électrique, un incendie et/ou des blessures graves. Conservez toutes les mises en garde et toutes les instructions pour consultation ultérieure. Le terme «^ooutil électrique^o» utilisé dans les consignes de sécurité désigne votre outil électrique fonctionnant sur le secteur (filaire) ou sur batterie (sans fil).

Cet appareil peut être utilisé par les enfants de 8 ans et plus et les personnes ayant des capacités physiques, sensorielles ou mentales réduites ou dénuées d'expérience ou de connaissance, s'ils sont correctement surveillés ou si des instructions relatives à l'utilisation de l'appareil en toute sécurité leur ont été données et si les risques encourus ont été appréhendés.

Les enfants ne doivent pas jouer avec l'appareil. Le nettoyage et l'entretien par l'utilisateur ne doivent pas être effectués par des enfants sans supervision.

1) Aire de travail

- a) **Maintenez l'aire de travail propre et bien éclairée.**
Les espaces sombres et en désordre augmentent les risques d'accident.
- b) **N'utilisez pas les outils électriques dans des atmosphères explosives, par exemple en**

présence de liquides, fumées ou poussières inflammables. Les outils électriques génèrent des étincelles pouvant enflammer les poussières et vapeurs.

- c) **Veillez à ce que les enfants et les autres personnes restent éloignés pendant l'utilisation d'un outil électrique.** Un moment d'inattention peut vous faire perdre le contrôle de l'outil.

2) Sécurité électrique

- a) **La fiche du cordon d'alimentation de l'outil électrique doit être adaptée à la prise de courant. Ne modifiez jamais la prise de quelque manière que ce soit. N'utilisez pas un adaptateur avec un outil électrique avec mise à la terre ou à la masse.** Le risque de choc électrique augmente si la fiche est modifiée et si la prise de courant est inadéquate.
- b) **Évitez tout contact physique avec des surfaces mises à la terre ou mises à la masse, par exemple des conduites, radiateurs, fourneaux et réfrigérateurs.** Il y a un risque accru de choc électrique si votre corps est relié à la terre ou à la masse.
- c) **N'exposez pas les outils électriques à la pluie ou à des environnements mouillés.** Si de l'eau pénètre dans un outil électrique, cela accroît le risque de choc électrique
- d) **Ne maltraitez pas le cordon d'alimentation. N'utilisez jamais le cordon d'alimentation pour porter, tirer ou débrancher l'outil électrique. Maintenez le cordon**

4. SÉCURITÉ

d'alimentation éloigné de la chaleur, de l'huile, des arêtes coupantes et des pièces en mouvement.

Un cordon endommagé ou emmêlé augmente le risque de choc électrique.

- e) **Lors de l'utilisation d'un outil électrique en extérieur, utilisez une rallonge électrique appropriée à un usage en extérieur.** L'utilisation d'une rallonge conçue pour un usage en extérieur réduit le risque de choc électrique.
- f) **S'il est inévitable d'utiliser un outil électrique dans un endroit humide, utilisez une alimentation protégée par un dispositif différentiel à courant résiduel (DDR).** L'utilisation d'un DDR réduit le risque de choc électrique.

3) Sécurité des personnes

- a) **Restez vigilant, soyez attentif à ce que vous faites, et faites preuve de bon sens lors de l'utilisation d'un outil électrique. N'utilisez pas un outil électrique quand vous êtes fatigué ou sous l'emprise de l'alcool, de stupéfiants ou de médicaments.** Un moment d'inattention pendant l'utilisation d'un outil électrique peut suffire pour provoquer de graves blessures corporelles.
- b) **Utilisez des équipements de protection. Portez toujours une protection oculaire.** L'utilisation d'équipements de protection tels que masque anti-poussières, chaussures de sécurité antidérapantes, casque

et protections auditives, permet de réduire les risques de blessures corporelles.

- c) **Évitez les démarrages accidentels. Vérifiez que l'interrupteur marche/arrêt est en position arrêt avant de brancher l'outil.** Portez les outils électriques en ayant le doigt sur l'interrupteur ou les brancher à l'alimentation électrique alors que l'interrupteur est en position marche augmente les risques d'accidents.
- d) **Retirez toutes les clés de réglage et de serrage avant de mettre l'outil électrique en marche.** Une clef de réglage ou de serrage laissée sur une pièce rotative de l'outil électrique peut provoquer des blessures corporelles.
- e) **N'essayez pas d'atteindre des endroits difficiles d'accès. Ayez toujours des appuis solides et un bon équilibre.** Cela vous garantit un meilleur contrôle de l'outil électrique en cas de situations inattendues.
- f) **Portez des vêtements appropriés. Ne portez pas de vêtements amples ni de bijoux. Maintenez vos cheveux, vêtements et gants éloignés des pièces en mouvement.** Les vêtements amples, les bijoux ou les cheveux longs peuvent se coincer dans les pièces en mouvement.
- g) **Si l'outil est conçu pour être utilisé avec des dispositifs d'extraction et de récupération des poussières, veillez à ce que ces dispositifs soient raccordés et correctement utilisés.** L'utilisation de ces dispositifs permet de réduire les dangers liés aux poussières.

4. SÉCURITÉ

- 4) Utilisation et entretien de l'outil électrique**
- a) **Ne forcez pas l'outil électrique. Utilisez l'outil électrique approprié au travail que vous voulez effectuer.** Un outil électrique approprié fera le travail plus efficacement, avec une sécurité accrue et au rythme pour lequel il a été conçu.
 - b) **N'utilisez pas l'outil électrique si son interrupteur marche/arrêt ne permet pas de l'allumer ou de l'éteindre.** Tout outil électrique qui ne peut pas être contrôlé par son interrupteur marche/arrêt est dangereux et doit être réparé.
 - c) **Débranchez la fiche de l'alimentation électrique et vérifiez que la buse et les accessoires ont refroidi avant d'effectuer un réglage, de changer un accessoire, d'entretenir ou de ranger les outils électriques.** Cette mesure de sécurité préventive réduit le risque de démarrage accidentel de l'outil électrique.
 - d) **Rangez les outils électriques non utilisés hors de portée des enfants et n'autorisez pas les personnes non familiarisées avec l'outil électrique ou cette notice d'utilisation le faire fonctionner.** Les outils électriques sont dangereux entre les mains de personnes inexpérimentées.
 - e) **Entretenez les outils électriques. Inspectez-les pour vérifier qu'aucune pièce mobile n'est grippée ou mal alignée, qu'aucune pièce n'est cassée, et pour tout autre problème pouvant affecter leur fonctionnement.** Si un outil électrique est endommagé,

il doit être réparé avant d'être réutilisé. De nombreux accidents sont dus à des outils électriques mal entretenus.

- f) **Utilisez l'outil électrique, ses accessoires, ses embouts et toutes les autres pièces conformément aux présentes instructions et à la manière prévue pour ce type spécifique d'outil électrique, en prenant en compte les conditions d'utilisation et le travail à effectuer.** Utiliser l'outil électrique à des applications différentes de son domaine d'utilisation peut engendrer une situation dangereuse.

5) Réparation

- a) **Faites réparer votre outil électrique par un réparateur qualifié qui ne doit utiliser que des pièces de rechange identiques.** Cela garantit que l'outil électrique reste sûr.
- b) **Si le cordon d'alimentation est endommagé, il doit être remplacé par le fabricant, son agent de réparation ou des personnes de qualification similaire afin d'éviter un danger.**

CONSIGNES DE SÉCURITÉ COMPLÉMENTAIRES POUR LES DÉCAPEURS THERMIQUES

- **Si l'outil n'est pas utilisé avec soin, cela peut provoquer un incendie, par conséquent :**
 - Faites attention lors de l'utilisation de l'outil dans les endroits où il y a des matières combustibles. N'appliquez pas l'outil au

4. SÉCURITÉ

l'outil au même endroit pendant longtemps.

- N'utilisez pas l'outil en présence d'une atmosphère explosive.
 - La chaleur peut se propager jusqu'à des matières combustibles non visibles.
 - Placez l'outil sur sa béquille après utilisation et laissez-le refroidir avant de le ranger.
 - Ne laissez pas l'outil sans surveillance quand il est allumé.
- **Ne placez pas votre main sur les ouïes de ventilation et ne les bouchez jamais.**
 - La buse et les accessoires de cet outil deviennent extrêmement brûlants pendant l'utilisation. Laissez ces pièces refroidir avant de les toucher.
 - Éteignez toujours l'outil avant de le poser.
 - Veillez à garantir une aération appropriée, car des fumées toxiques peuvent être générées.
 - N'utilisez pas l'outil comme un sèche-cheveux.
 - Ne bouchez pas les entrées d'air ou la sortie de la buse, car cela peut provoquer une accumulation de chaleur excessive et entraîner la détérioration de l'outil.
 - Ne dirigez pas le jet d'air brûlant vers d'autres personnes.
 - Ne touchez pas la buse en métal, car elle devient brûlante pendant l'utilisation et reste très chaude jusqu'à 30 minutes après l'utilisation.

4. SÉCURITÉ

FR

- Ne placez pas la buse contre un objet pendant l'utilisation ou immédiatement après l'utilisation.
- N'enfoncez aucun objet dans la buse, car vous risquez de subir un choc électrique. Ne regardez pas dans la buse quand l'outil est allumé, car une température élevée est générée.
- Ne laissez pas de la peinture adhérer à la buse ou à la spatule, car elle peut s'enflammer après un certain temps.
- N'utilisez pas cet outil pour décaper de la peinture contenant du plomb.
- Ne brûlez pas la peinture.
- Respectez les consignes de sécurité et les règles d'utilisation.
- Utilisez une seule main pour tenir l'outil, ne placez pas votre deuxième main sur les ouïes de ventilation.

5. UTILISATION

Avant utilisation :

- Posez l'accessoire approprié pour la tâche à effectuer.
- Réglez la température d'air désirée.

a) Allumer et éteindre l'outil

- Pour allumer l'outil, positionnez l'interrupteur marche/arrêt sur la position 1/2/3. Un peu de fumée peut être émise après la mise en marche de l'outil, cela n'est pas le signe d'un problème.
- Pour éteindre l'outil, réglez-le sur la température la plus basse pour le refroidir, puis positionnez l'interrupteur marche/arrêt sur la position 0. Laissez l'outil refroidir avant de le déplacer ou de le ranger.

b) Régler la température

- Positionnez l'interrupteur marche / arrêt sur la position 1/2/3 selon la température requise. L'outil se met à produire un bourdonnement.

c) Décaper de la peinture

- Assemblez un accessoire approprié.
- Réglez une température de l'air élevée.
- Allumez l'outil.
- Dirigez l'air chaud vers la peinture à décaper.
- Quand la peinture ramollit, raclez-la et enlevez-la avec la spatule manuelle.



N'utilisez pas l'outil sur les châssis de fenêtre métalliques, car la chaleur peut se propager au verre et le briser. Lorsque vous travaillez d'autres types de châssis de fenêtre, utilisez la buse de protection du verre.



Ne laissez pas l'outil sur un même point pendant trop longtemps pour éviter d'enflammer la surface.

5. UTILISATION



Évitez tout dépôt de peinture sur la spatule, car elle peut s'enflammer. Si nécessaire, retirez délicatement les morceaux de peinture de la spatule avec un couteau.

d) Usage stationnaire

- Cet outil peut aussi être utilisé en mode stationnaire.
- Placez l'outil sur un établi.
- Fixez le cordon d'alimentation pour éviter qu'il ne tire l'outil hors de l'établi.
- Allumez précautionneusement l'outil.



Veillez à ne jamais diriger la buse vers vous ou d'autres personnes.

Veillez à ne rien faire tomber dans la buse.

e) Refroidir l'outil

La buse et l'accessoire deviennent brûlants pendant l'utilisation. Laissez-les refroidir avant d'essayer de déplacer ou de ranger l'outil.

- Pour réduire le temps de refroidissement, positionnez l'interrupteur marche/arrêt sur la position « 1 », qui correspond au réglage de température d'air le plus bas, et laissez-le fonctionner quelques minutes.
- Éteignez l'outil et laissez-le refroidir au moins 30 minutes.

f) Poignée pivotant

- Pour changer la poignée de position :
- Appuyez sur le bouton de déblocage ⑤
- Tournez la poignée à la position souhaitée
- Assurez-vous de verrouiller le bouton de déblocage.



Attention ! Avant de travailler sur l'outil, débranchez sa fiche électrique.

6. ENTRETIEN

a) Entretien

Votre outil électrique a été conçu pour avoir une durée de vie longue avec un entretien minimal. Pour assurer une utilisation satisfaisante dans la durée, il faut entretenir correctement l'outil et le nettoyer régulièrement.

b) Lubrification

Votre outil électrique ne nécessite pas de lubrification additionnelle.

c) Nettoyage

- Maintenez les ouïes de ventilation non obstruées et nettoyez régulièrement le boîtier avec un chiffon doux pour éviter la surchauffe du moteur.



N'utilisez jamais de solvants, par exemple de l'essence, de l'alcool, de l'ammoniaque, etc.

Ces solvants peuvent endommager les pièces en plastique.

7. MISE AU REBUT ET RECYCLAGE



Ce symbole indique que dans l'ensemble de l'Union Européenne ce produit ne doit pas être jeté avec les ordures ménagères. Pour éviter les dommages potentiels sur l'environnement et la santé humaine d'une mise au rebut incontrôlée des déchets, recyclez-le de manière responsable afin de promouvoir la réutilisation durable des ressources matérielles. Pour retourner votre produit usagé, utilisez les systèmes de collecte et de retour ou contactez le distributeur auprès duquel il a été acheté. Ils peuvent reprendre ce produit pour qu'il soit recyclé dans le respect de l'environnement.

1. Les produits Dexter Power sont conçus selon les standards de qualité des produits de bricolage les plus exigeants. Dexter Power garantit ses produits pendant 24 mois à compter de leur date d'achat. Cette garantie s'applique à tout défaut de fabrication ou de matériau qui surviendrait. Aucune autre réclamation n'est recevable, quelle qu'en soit la nature, qu'elle soit directe ou indirecte, qu'elle porte sur des personnes et/ou sur du matériel. Les produits Dexter Power ne sont pas destinés à un usage professionnel.
2. Dans l'éventualité d'un problème ou d'un défaut, vous devez toujours en premier lieu consulter votre distributeur Dexter Power. Dans la plupart des cas, le distributeur Dexter Power pourra résoudre le problème ou corriger le défaut.
3. Les réparations et les remplacements de pièces ne prolongent pas la période de garantie initiale.
4. Les problèmes qui découlent de l'usure ou d'un usage impropre ne sont pas couverts par la garantie. Cela comprend entre autres les interrupteurs, les coupe-circuit de protection et les moteurs, dans le cas de l'usure.
5. Votre réclamation relative à la garantie ne peut être traitée que si :
 - Vous pouvez fournir une preuve d'achat dûment datée sous la forme d'un reçu.
 - Aucune réparation et/ou aucun changement de pièces n'ont été effectués par un tiers.
 - L'outil n'a pas été soumis à un usage impropre (surcharge de l'outil ou utilisation d'accessoires non approuvés).
 - Aucun dommage n'a été causé par des influences extérieures ou des corps étrangers, par exemple du sable ou des pierres.
 - Aucun dommage n'a été causé par le non-respect des consignes de sécurité et des instructions d'utilisation.
 - Nous ne sommes pas confrontés à un cas constitutif de la force majeure.
 - Une description du problème est jointe.
6. Les dispositions de la garantie s'appliquent en conjonction de nos conditions de vente et de livraison.
7. Les outils défectueux doivent être retournés à Dexter Power via le distributeur Dexter Power et seront réceptionnés par Dexter Power uniquement s'ils sont correctement emballés. Si le consommateur renvoie directement à Dexter Power des produits défectueux, Dexter Power ne pourra prendre en charge ces produits que si le consommateur paie les frais d'expédition.
8. Les produits livrés mal emballés ne seront pas acceptés par Dexter Power.

SÍMBOLOS



ADVERTENCIA

Los usuarios deben leerse detenidamente el manual de instrucciones para reducir el riesgo de sufrir lesiones.



Aislamiento de Clase II.



Equipo reciclable.



Utilice una protección respiratoria.



No lo deje expuesto a la lluvia o la humedad.



Utilice protecciones oculares (gafas de seguridad).



Utilice guantes protectores.



Este producto es reciclable. Si ya no se puede usar, llévalo a un centro de reciclaje de residuos.

ES

CONTENIDO

1. USO PREVISTO
2. DATOS TÉCNICOS
3. DESCRIPCIÓN
4. SEGURIDAD
5. UTILIZACIÓN
6. MANTENIMIENTO
7. ELIMINACIÓN Y RECICLAJE
8. GARANTÍA
9. DECLARACIÓN DE CONFORMIDAD CE

1. USO PREVISTO

Esta herramienta ha sido diseñada para quitar pintura, soldar tuberías, contraer PVC, soldar y curvar plástico así como para fines generales de secado y descongelación. No está diseñada para uso comercial.

ES

2. DATOS TÉCNICOS

Modelo	HG-DP2000	
Alimentación eléctrica	220-240 V ~ 50-60 Hz	
Potencia nominal	2000 W	
Temperatura / flujo de aire	1: 50 °C	500 L/min
	2: 450 °C	250 L/min
	3: 600 °C	500 L/min

3. DESCRIPCIÓN

- 1. Boquilla de aire caliente
- 2. Ranuras de ventilación
- 3. Gatillo interruptor
- 4. Soporte
- 5. Botón de bloqueo de la empuñadura pivotante
- 6. Cubierta frontal

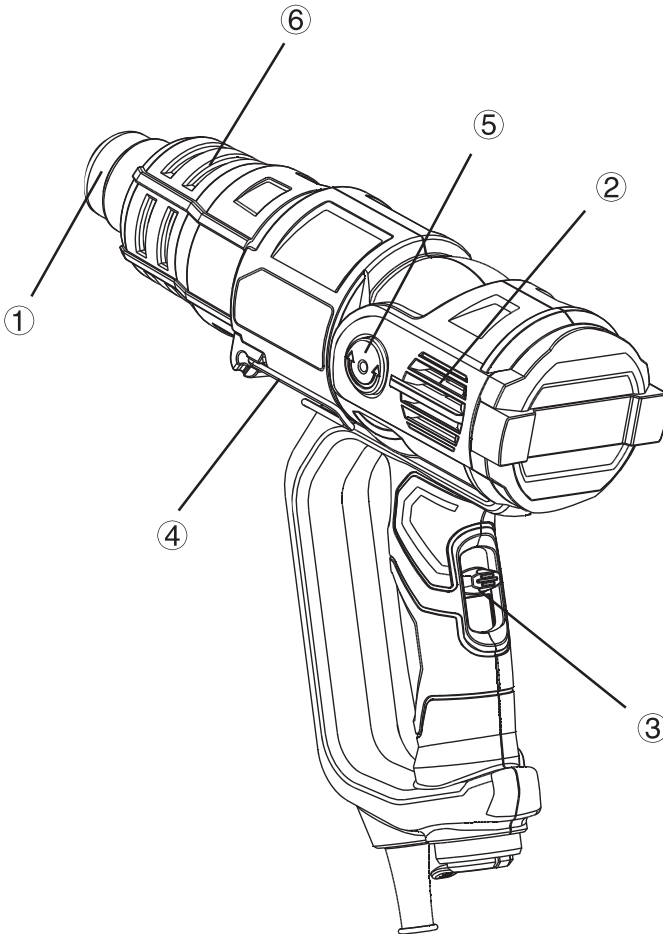

4. SEGURIDAD

ADVERTENCIAS GENERALES PARA HERRAMIENTAS ELÉCTRICAS

ES

Lea todas las instrucciones y advertencias. El incumplimiento de las instrucciones o las advertencias puede dar lugar a incendios, descargas eléctricas o lesiones físicas de importancia. Conserve todas las instrucciones y advertencias para futuras consultas. El término «herramienta eléctrica» que aparece en las advertencias hace referencia tanto a herramientas que funcionan conectadas a la red eléctrica (con cable) como a otras que funcionan con baterías (sin cable).

Este aparato puede ser utilizado por niños a partir de los 8 años o personas con mermas físicas, sensoriales o mentales, o que no cuenten suficiente experiencia o conocimientos, si son supervisadas o han sido instruidas en el uso apropiado y seguro del aparato y entienden los peligros que acarrea.

Los niños no deben jugar con este aparato. Las tareas de limpieza y mantenimiento no podrán ser realizadas por niños sin la debida supervisión.

1) Área de trabajo

- a) **Mantenga el área de trabajo limpia y bien iluminada.** Los lugares desordenados o insuficientemente iluminados invitan a accidentes.
- b) **No use herramientas eléctricas en ambientes explosivos, como aquellos donde haya polvos, líquidos o gases inflamables.** Las herramientas eléctricas generan chispas que podrían actuar

4. SEGURIDAD

como detonante de vapores y partículas de polvo.

- c) **Mantenga a los niños y demás personas alejados cuando utilice una herramienta eléctrica.**

Cualquier distracción podría hacerle perder el control.

2) Seguridad eléctrica

- a) **Los enchufes de las herramientas eléctricas deben casar con la toma de corriente.** Nunca modifique el enchufe en modo alguno. Nunca utilice enchufes adaptadores con herramientas eléctricas que cuenten con una puesta a tierra (conexión a tierra). Los enchufes sin modificar que casen con su correspondiente toma de corriente reducirán el riesgo de electrocución.
- b) **Evite el contacto corporal con superficies conectadas a tierra, tales como tuberías, radiadores, cocinas eléctricas o frigoríficos.** Existe un mayor riesgo de sufrir una electrocución si su cuerpo hace de conductor a tierra.
- c) **No deje las herramientas eléctricas expuestas a condiciones de lluvia o humedad.** La entrada de agua en la herramienta eléctrica aumentará el riesgo de electrocución.
- d) **No abuse el cable de alimentación.** Nunca transporte, arrastre o desenchufe la herramienta eléctrica desde el cable. Mantenga el cable apartado de las fuentes de calor, el aceite, los cantos afilados y las partes móviles. Los cables dañados o enredados aumentan el riesgo de electrocución.

4. SEGURIDAD

ES

- e) **Quando use una herramienta eléctrica al aire libre, utilice un cable alargador apto para uso exterior.** La utilización de un cable apto para uso exterior reducirá el riesgo de electrocución.
- f) **De no poderse evitar el uso de una herramienta eléctrica en un entorno húmedo, conéctela a una instalación eléctrica con un interruptor diferencial (ID).** El uso de un interruptor diferencial reduce el riesgo de electrocución.

3) Seguridad personal

- a) **Manténgase alerta, preste atención a lo que está haciendo y use el sentido común cuando esté utilizando una herramienta eléctrica. No utilice herramientas eléctricas cuando esté cansado o si se encuentra bajo los efectos de drogas, alcohol o fármacos.** Cualquier descuido cuando utiliza herramientas eléctricas podría ocasionarle lesiones graves.
- b) **Utilice un equipo de protección. Utilice siempre protección ocular.** El uso de equipos de protección tales como máscaras antipolvo, calzado de seguridad antideslizante, cascos de seguridad o protección auditiva en las circunstancias que así lo requieran reducirá el riesgo de lesiones físicas.
- c) **Evite el accionamiento accidental. Asegúrese de que el interruptor esté en la posición de apagado antes de enchufar la herramienta.** Transportar

4. SEGURIDAD

herramientas eléctricas con el dedo en el interruptor, o enchufarlas con el interruptor en la posición de encendido, invita a accidentes.

- d) **Retire cualquier herramienta o útil de ajuste antes de poner en marcha la herramienta.** Cualquier llave o útil sujeto a un elemento rotativo de la herramienta eléctrica podría ocasionar lesiones físicas.
 - e) **No adopte una postura forzada. Mantenga un buen apoyo y una postura equilibrada en todo momento.** De esta manera tendrá un mejor control de la herramienta eléctrica en situaciones inesperadas.
 - f) **Utilice una indumentaria apropiada. No use ropa holgada ni joyas. Mantenga el cabello, la ropa y los guantes apartados de las partes móviles.** La ropa holgada, las joyas y el pelo largo podrían engancharse a las partes móviles.
 - g) **De suministrarse elementos de conexión a dispositivos de extracción y recogida del polvo, asegúrese de conectarlos y utilizarlos adecuadamente.** La utilización de estos dispositivos puede reducir los riesgos asociados al polvo.
- 4) **Uso y cuidado de la herramienta eléctrica**
- a) **No fuerce la herramienta eléctrica. Utilice la herramienta eléctrica adecuada para la tarea que vaya a realizar.** La utilización de la herramienta correcta

4. SEGURIDAD

a la velocidad de funcionamiento para la que ha sido diseñada le ayudará a efectuar el trabajo de manera más fácil y segura.

- b) **No utilice la herramienta eléctrica si el interruptor no enciende o apaga.**

Cualquier herramienta que no pueda controlarse desde el interruptor es peligrosa y debe ser reparada.

- c) **Desenchufe la herramienta eléctrica y asegúrese de que la boquilla y los accesorios se hayan enfriado antes de realizar cualquier ajuste, cambiar de accesorios o guardarla.** Estas medidas de seguridad preventivas reducirán el riesgo de que la herramienta pueda activarse accidentalmente.

- d) **Cuando no esté utilizando la herramienta eléctrica, guárdela en un lugar fuera del alcance de los niños y no permita que sea utilizada por personas que no estén familiarizadas con las herramientas o con estas instrucciones.** Las herramientas eléctricas son peligrosas en manos de personas inexpertas.

- e) **Mantenga las herramientas eléctricas en buen estado. Examine las herramientas eléctricas en busca de partes móviles desalineadas o trabadas, piezas rotas, u otra condición que pudiera afectar el funcionamiento de la herramienta.** En caso de daños, haga reparar la herramienta eléctrica antes de volver a utilizarla. Muchos de los accidentes están causados por herramientas eléctricas mal cuidadas.

4. SEGURIDAD

f) **Utilice la herramienta eléctrica, los accesorios, las brocas, etc., conforme a lo indicado en estas instrucciones y de la manera prevista para este tipo de herramienta, considerando las condiciones de trabajo y el trabajo a efectuar.** El uso de la herramienta eléctrica para fines diferentes a aquellos para los que ha sido diseñada puede causar situaciones de peligro.

5) Mantenimiento y reparación

a) **Solicite la reparación de su herramienta a un técnico cualificado utilizando solamente piezas de repuesto idénticas.** De este modo se conservará la seguridad de uso de la herramienta eléctrica.

b) **Si el cable de alimentación está dañado, debe reemplazarlo el fabricante, su agente de servicios, o alguna persona similarmente cualificada con el fin de evitar riesgos innecesarios.**

MEDIDAS DE SEGURIDAD ADICIONALES PARA LOS SOPLETES

- **Se puede producir un incendio si el aparato no se usa con cuidado. Por tanto:**
 - Tenga cuidado cuando utilice el aparato en lugares donde existan materiales combustibles. No aplique al mismo lugar durante mucho tiempo.
 - No utilice en una atmósfera explosiva.

4. SEGURIDAD

ES

- El calor podría conducirse a materiales combustibles que no se encuentran a la vista.
- Coloque la herramienta sobre su soporte después de usarla y déjela enfriar antes de guardarla.
- No deje el aparato desatendido cuando esté encendido.
- **No coloque las manos sobre las ranuras de ventilación ni las obstruya en modo alguno.**
- La boquilla y los accesorios de esta herramienta alcanzan temperaturas muy elevadas durante el uso. Deje enfriar dichas piezas antes de tocarlas.
- Apague siempre la herramienta antes de soltarla.
- Asegúrese de que exista una ventilación adecuada ya que podrían producirse vapores tóxicos.
- No utilice esta herramienta a modo de secador de pelo.
- No obstruya la entrada de aire ni la salida de la boquilla, ya que el calor podría acumularse excesivamente y dañar la herramienta.
- No dirija el chorro de aire caliente hacia otras personas.
- No toque la boquilla metálica, ya que se pone muy caliente durante el uso y permanece caliente hasta 30 minutos después de su utilización.
- No ponga la boquilla en contacto con ningún objeto cuando trabaja con la herramienta o inmediatamente después.
- No introduzca nada por la boquilla ya que podría recibir una descarga eléctrica.

No mire por el interior de la boquilla mientras la unidad

4. SEGURIDAD

ES

esté en funcionamiento, dado la elevada temperatura que se genera.

- No permita que se adhiera pintura a la boquilla o al raspador ya que podría prender fuego al cabo de cierto tiempo.
- No emplee esta herramienta para retirar pintura que contenga plomo.
- No queme la pintura.
- Respete siempre las instrucciones de seguridad y las normas aplicables.
- Utilice solamente una mano para sujetar la herramienta y no coloque la otra mano sobre las ranuras de ventilación.

5. UTILIZACIÓN

ES

Antes de la utilización:

- Instale el accesorio correcto para cada aplicación.
- Ajuste la temperatura del aire deseada.

a) Encendido y apagado

- Para encender la herramienta, coloque el interruptor de encendido/apagado en la posición 1/2/3. Podría salir un poco de humo tras el encendido; esto no indica un problema.
- Para apagar la herramienta, seleccione la temperatura más baja para que se enfríe y, a continuación, deslice el interruptor de encendido/apagado a la posición 0. Deje enfriar la herramienta antes de moverla o guardarla.

b) Ajuste de la temperatura

- Deslice el interruptor de encendido/apagado a la posición 1/2/3, dependiendo de la temperatura que necesite. La decapadora comenzará a zumbar.

c) Decapado

- Instale un accesorio apropiado.
- Ajuste a una temperatura elevada del aire.
- Encienda la herramienta.
- Dirija el aire caliente sobre la pintura que desea quitar.
- Cuando la pintura se ablande, quítela utilizando un rascador manual.



No intente quitar la pintura de marcos de ventanas metálicos ya que el calor podría conducirse al cristal y agrietarlo. Cuando quite la pintura de otros marcos de ventanas, utilice la boquilla de protección de cristales.



No deje la herramienta apuntando al mismo lugar durante demasiado tiempo a fin de evitar que la superficie prenda fuego.



Evite recoger pintura en el accesorio del rascador, ya que podría incendiarse. Si fuera necesario, retire con cuidado los restos de pintura del accesorio rascador utilizando un cuchillo.

5. UTILIZACIÓN

ES

d) Uso estacionario

- Esta herramienta también puede utilizarse en modo estacionario.
- Coloque la herramienta sobre un banco de trabajo.
- Asegure el cable para no tropezar con él y derribar la herramienta del banco de trabajo.
- Encienda la herramienta con cuidado.



Asegúrese de que la boquilla no apunte hacia usted u otras personas alrededor.

Procure que no caiga nada en el interior de la boquilla.

e) Enfriamiento

Las boquillas y los accesorios alcanzar temperaturas muy elevadas durante el uso. Déjelos enfriar antes de intentar trasladar o guardar la herramienta.

- Para reducir el tiempo de enfriamiento, mueva el interruptor de encendido/apagado a la posición «1» (ajuste más bajo de la temperatura del aire) y deje la herramienta funcionando durante unos minutos.
- Apague la herramienta y déjela enfriar durante 30 minutos como mínimo.

f) Empuñadura pivotante

- Cómo cambiar la posición de la empuñadura:
- Pulse el botón de liberación (5).
- Gire la empuñadura hasta la posición deseada.
- Asegúrese de bloquear de nuevo el botón de liberación.



¡Atención! Antes de trabajar en el aparato, desconecte el enchufe.

6. MANTENIMIENTO

ES

a) Mantenimiento

- Su herramienta eléctrica ha sido diseñada para funcionar durante mucho tiempo con un mínimo de mantenimiento. El buen funcionamiento de esta herramienta depende de su cuidado y limpieza regular.

b) Lubricación

- Su herramienta eléctrica no requiere ningún tipo de lubricación adicional.

c) Limpieza

- Mantenga despejadas las ranuras de ventilación y limpie periódicamente la carcasa con un paño suave para prevenir el sobrecalentamiento del motor.



No utilice nunca disolventes tales como gasolina, alcohol, amoníaco, agua, etc. Estos disolventes podrían dañar las partes de plástico.

7. ELIMINACIÓN Y RECICLAJE



Esta etiqueta indica que el producto no debe desecharse junto con otros desperdicios domésticos dentro de la UE. Para prevenir posibles daños al medioambiente o a la salud ocasionados por la eliminación incontrolada de desechos, recicle este producto de manera responsable con el fin de promover la reutilización sostenible de los recursos materiales. Use los sistemas de devolución y recogida para devolver el aparato, o contacte con la tienda donde realizó la compra del producto. Ellos se encargarán de reciclar este producto de una manera segura y ecológica.

8. GARANTÍA

1. Los productos Dexter Power están diseñados para ofrecer los más altos niveles de calidad en tareas de bricolaje. Dexter Power ofrece en todos sus productos una garantía de 24 meses a partir de su fecha de compra. Esta garantía cubre los productos contra cualquier defecto de material o fabricación que pudiera presentarse durante su utilización. No se admitirán reclamaciones de otra naturaleza, ya estén relacionadas directa o indirectamente con la mano de obra y/o los materiales. Los productos Dexter Power no están destinados para uso profesional.
2. En caso de observarse algún defecto o problema en el producto, siempre debe consultar primero con su distribuidor de productos Dexter Power. En la mayoría de los casos, el distribuidor de productos Dexter Power podrá resolver el problema o corregir el defecto.
3. Las reparaciones o la sustitución de piezas no extenderán el periodo original de la garantía.
4. Aquellos defectos que resulten del uso inadecuado o desgaste normal del producto no están cubiertos por la garantía. Entre otros, se hace referencia al desgaste de interruptores, interruptores de protección de circuitos y motores.
5. Su reclamación durante el periodo de garantía solo podrá procesarse si se cumplen los siguientes requisitos:
 - Presentación del recibo de compra como prueba válida de la fecha de compra del producto.
 - No se han efectuado reparaciones y/o reemplazos en el producto por parte de terceros.
 - No se ha efectuado un uso incorrecto de la herramienta (sobrecarga o instalación de accesorios no aprobados por el fabricante).
 - No se han producido daños en el producto debido a factores externos o cuerpos extraños como arena o piedras.
 - No se han producido daños en el producto debido al incumplimiento de las medidas de seguridad o las instrucciones de uso.
 - No se ha producido ningún evento de fuerza mayor que afecta nuestro compromiso con la garantía.
 - Se incluye junto con el producto devuelto una descripción de la reclamación.
6. Los criterios de la garantía se aplican de acuerdo con nuestras cláusulas y condiciones de venta y envío del producto.

8. GARANTÍA

7. Las herramientas defectuosas que vayan a ser devueltas a Dexter Power a través del distribuidor de productos Dexter Power serán admitidas por Dexter Power siempre y cuando el producto esté correctamente embalado. Si el consumidor decide enviar directamente a Dexter Power un producto defectuoso, Dexter Power sólo podrá procesarlo si el consumidor abona los costes de envío.
8. Los productos que se envíen mal embalados no serán aceptados por Dexter Power.

ES

SÍMBOLOS



AVISO

De modo a reduzir os riscos de lesões, o utilizador tem de ler o manual de instruções.



Classe de segurança II.



Equipamento reciclável.



Use proteção respiratória.



Não exponha à chuva ou humidade.



Use proteção ocular (óculos de segurança).



Use luvas de proteção.



Este produto é reciclável. Se deixar de o utilizar, entregue-o num centro de reciclagem de resíduos.

PT

ÍNDICE

1. UTILIZAÇÃO PREVISTA
2. INFORMAÇÃO TÉCNICA
3. DESCRIÇÃO
4. SEGURANÇA
5. UTILIZAÇÃO
6. MANUTENÇÃO
7. ELIMINAÇÃO E RECICLAGEM
8. GARANTIA
9. DECLARAÇÃO CE

1. UTILIZAÇÃO PREVISTA

Esta ferramenta foi criada para remover tinta, ligar tubos, encolher PVC, juntar e dobrar plástico, bem como para secagem geral e derretimento. Não foi criada para uso comercial.

PT

2. INFORMAÇÃO TÉCNICA

Modelo	HG-DP2000	
Alimentação	220-240 V ~ 50-60 Hz	
Potência nominal	2000 W	
Temperatura do ar / Fluxo	1: 50 °C	500 L/min
	2: 450 °C	250 L/min
	3: 600 °C	500 L/min

3. DESCRIÇÃO

1. Bocal de ar quente
2. Ranhuras de ventilação
3. Interruptor de ligar/desligar
4. Descanso rápido
5. Botão de bloquear para pega oscilante
6. Cobertura dianteira

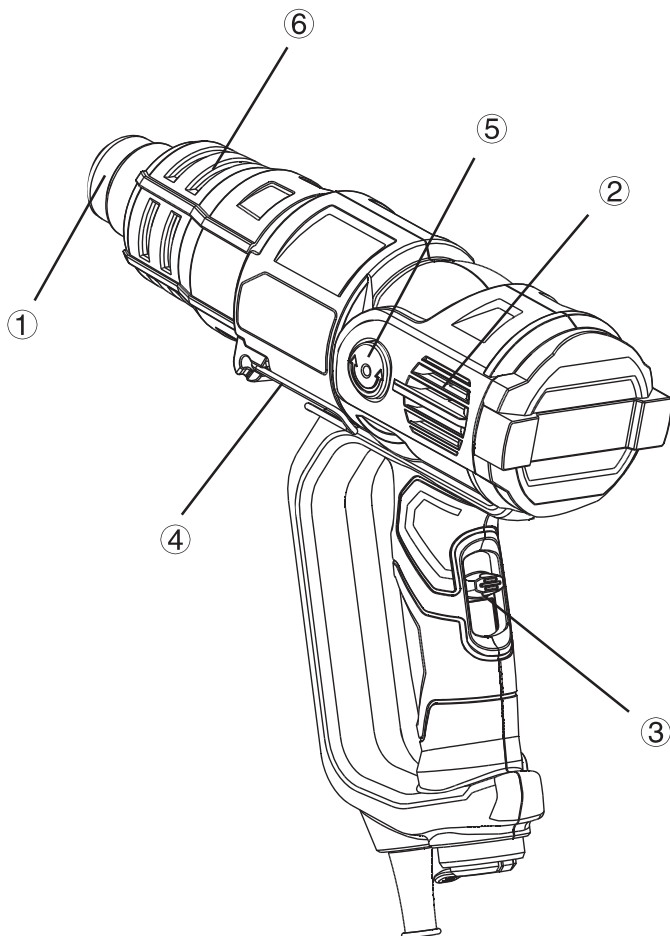

4. SEGURANÇA

PT

AVISOS DE SEGURANÇA GERAIS DA FERRAMENTA ELÉTRICA

Leia todos os avisos de segurança e todas as instruções.

Se não seguir todos os avisos e instruções, poderá originar choque elétrico, incêndio e/ou ferimentos graves. Guarde todos os avisos e instruções para futuras referências. O termo “ferramenta elétrica” nos avisos diz respeito à sua ferramenta alimentada pela rede (com fio) ou com bateria (sem fio).

Este aparelho pode ser usado por crianças com mais de 8 anos de idade e pessoas com capacidades físicas, sensoriais ou mentais reduzidas, ou falta de experiência e conhecimentos, se forem supervisionadas e ensinadas quanto à utilização do aparelho de um modo seguro, e compreenderem os perigos envolvidos.

As crianças não deverão brincar com o aparelho. A limpeza e manutenção não deverão ser feitas por crianças sem supervisão.

1) Área de trabalho

- a) **Mantenha a área de trabalho limpa e bem iluminada.** Áreas desarrumadas e escuras são propícias a acidentes.
- b) **Não utilize ferramentas elétricas em ambientes explosivos, por exemplo, na presença de líquidos, gases ou pó inflamáveis.** As ferramentas elétricas produzem faíscas que podem inflamar o pó ou fumos.
- c) **Mantenha as crianças e pessoas que passem**

4. SEGURANÇA

explosivos, por exemplo, na presença de líquidos, gases ou pós inflamáveis. As ferramentas elétricas produzem faíscas que podem inflamar o pó ou fumos.

- c) **Mantenha as crianças e pessoas que passem afastadas enquanto trabalhar com a ferramenta elétrica.**

As distrações podem fazer com que perca o controlo.

2) Segurança elétrica

- a) **As fichas da ferramenta elétrica têm de corresponder à tomada.** Nunca modifique a ficha de algum modo. Não utilize qualquer adaptador com ferramentas elétricas com ligação à terra. Fichas não modificadas e tomadas correspondentes reduzirão o risco de choque elétrico.
- b) **Evite o contacto do corpo com superfícies ligadas à terra, tais como tubos, radiadores, bases e frigoríficos.** Existe um risco acrescido de choque elétrico se o seu corpo estiver ligado à terra.
- c) **Não exponha as ferramentas elétricas à chuva ou a condições húmidas.** A entrada da água na ferramenta elétrica aumentará o risco de choque elétrico.
- d) **Não force o fio.** Nunca utilize o fio para transportar, puxar ou desligar a ferramenta elétrica. Mantenha o fio afastado do calor, óleo, arestas afiadas ou peças móveis. Fios danificados ou presos aumentam o risco de choque elétrico.
- e) **Quando estiver a trabalhar com uma ferramenta elétrica ao ar livre, utilize uma extensão adequada para a utilização**

4. SEGURANÇA

no exterior. A utilização de um fio adequado ao exterior reduz o risco de choque elétrico.

- f) **Se for inevitável trabalhar com uma ferramenta elétrica num local húmido, use um dispositivo de corrente residual (DCR).** A utilização de um DCR reduz o risco de choque elétrico.

3) Segurança pessoal

- a) **Mantenha-se alerta, observe o que está a fazer e use o senso comum quando estiver a trabalhar com uma ferramenta elétrica. Não utilize uma ferramenta elétrica enquanto estiver cansado ou sob o efeito de drogas, álcool ou medicação.** Um momento de falta de atenção enquanto trabalha com ferramentas elétricas pode resultar em lesões sérias.
- b) **Utilize equipamento de segurança. Utilize sempre proteção para os olhos.** O equipamento de segurança, tal como máscara de pó, calçado de segurança antiderrapante, capacete de segurança, ou proteção auditiva, utilizado nas condições adequadas, reduzirá a hipótese de lesões.
- c) **Evite um arranque acidental.** Certifique-se de que o interruptor está na posição de desligado antes de ligar. Transportar ferramentas elétricas com o dedo no interruptor ou ligar as ferramentas elétricas que tenham o interruptor ligado propicia acidentes.
- d) **Retire qualquer chave de ajuste ou chave de fendas antes de ligar a ferramenta.** Uma chave de ajuste ou uma chave deixada ligada a uma peça rotativa da ferramenta elétrica pode resultar em lesão.

4. SEGURANÇA

Não se estique em excesso. Mantenha sempre a base e o equilíbrio adequados. Isso proporciona um melhor controlo da ferramenta eléctrica em situações inesperadas.

- e) **Vista-se adequadamente. Não utilize roupa larga ou jóias. Mantenha o cabelo, roupa e luvas afastados das partes móveis.** Roupas largas, jóias ou cabelo comprido podem ser apanhados pelas peças em movimento.
- f) **Se forem fornecidos dispositivos para a extração de poeiras e instrumentos de recolha, certifique-se de que estão ligados e que são utilizados de forma correta.** A utilização destes dispositivos pode reduzir os perigos relacionados com o pó.

4) Utilização e cuidados com a ferramenta eléctrica

- a) **Não force a ferramenta eléctrica. Utilize a ferramenta eléctrica correta para a sua aplicação.**

A ferramenta eléctrica correta fará o trabalho melhor e de forma mais segura ao ritmo para o qual foi concebida.

- b) **Não utilize a ferramenta eléctrica se o interruptor não a ligar ou desligar.**

Qualquer ferramenta eléctrica que não possa ser controlada pelo interruptor torna-se perigosa e tem de ser reparada.

- c) **Desligue a ficha da fonte de alimentação e certifique-se de que o bocal e acessórios arrefeceram antes de fazer quaisquer ajustes, mudar de acessórios, ou guardar as ferramentas eléctricas.** Tais medidas de segurança preventiva ajudam a reduzir os riscos de ligar

4. SEGURANÇA

inadvertidamente a ferramenta elétrica.

- d) **Guarde a ferramenta elétrica desligada fora do alcance de crianças e não permita que pessoas estranhas à ferramenta elétrica ou a estas instruções trabalhem com a ferramenta elétrica.** As ferramentas elétricas são perigosas nas mãos de utilizadores sem formação.
- e) **Proceda à manutenção das ferramentas elétricas. Verifique desalinhamentos ou bloqueios das peças móveis, quebra de peças e quaisquer outras condições que possam afetar o funcionamento da ferramenta elétrica.** Se estiver danificada, leve a ferramenta elétrica para ser reparada antes da utilização. Muitos acidentes são provocados pela fraca manutenção das ferramentas elétricas.
- f) **Utilize a ferramenta elétrica, acessórios e brocas, etc., de acordo com estas instruções e do modo suposto para o tipo particular de ferramenta elétrica, tendo em conta as condições de trabalho e o trabalho a ser desempenhado.** A utilização da ferramenta elétrica para operações diferentes daquelas para que foi criada pode dar origem a uma situação perigosa.

5) Reparação

- a) **A reparação da sua ferramenta elétrica deverá ser sempre efetuada por pessoas qualificadas, utilizando apenas peças de substituição idênticas.**

4. SEGURANÇA

Tal irá assegurar que a segurança da ferramenta elétrica é mantida.

- b) **Se o fio da alimentação ficar danificado, deverá ser substituído pelo fabricante ou pelo seu agente de reparações, ou por qualquer indivíduo competente, de modo a evitar qualquer perigo.**

INSTRUÇÕES ADICIONAIS DE SEGURANÇA PARA PISTOLAS DE AQUECIMENTO

- **Existe um risco de incêndio caso o aparelho não seja utilizado com cuidado, por conseguinte:**
 - Tenha cuidado quando utilizar o aparelho em locais onde haja materiais combustíveis. Não aplique no mesmo local durante muito tempo.
 - Não utilize na presença de uma atmosfera explosiva.
 - O calor pode ser conduzido para materiais combustíveis fora da vista.
 - Coloque na respetiva base após a utilização e deixe arrefecer antes de armazenar.
 - Não deixe o aparelho sem vigilância enquanto estiver ligado.
- **Não coloque a sua mão sobre as entradas de ar nem bloqueie as entradas de qualquer modo.**
- O bocal e os acessórios desta ferramenta ficam extremamente quentes durante a utilização. Deixe estas partes arrefecerem antes de continuar.

4. SEGURANÇA

- Desligue sempre a ferramenta antes de a largar.
- Certifique-se de que existe uma ventilação adequada, pois podem ser produzidos fumos tóxicos.
- Não use como secador de cabelo.
- Não obstrua a entrada de ar nem a saída do bocal, pois isso pode causar um acumular excessivo de calor, dando origem a danos na ferramenta.
- Não direcione o sopro de ar quente para outras pessoas.
- Não toque no bocal de metal, pois este fica muito quente durante a utilização e permanece quente durante até 30 minutos após a utilização.
- Não coloque o bocal contra nada durante a utilização ou imediatamente após esta.
- Não insira nada no bocal, pois pode sofrer um choque elétrico. Não olhe para dentro do bocal enquanto a unidade está a funcionar, devido à elevada temperatura produzida.
- Não permita que a tinta se cole no bocal ou raspador, pois pode incendiar-se passado algum tempo.
- Não use esta ferramenta para retirar tinta que contenha chumbo.
- Não queime a tinta.
- Tenha sempre em conta as instruções de segurança e normas aplicáveis.
- Use apenas uma mão para segurar a ferramenta. Não coloque a outra mão sobre as entradas de ar.

5. UTILIZACIÓN

Antes da utilización

- Coloque o acessório correto para a aplicação.
- Escolha a temperatura desejada do ar.

a) Ligar e desligar

- Para ligar a ferramenta, coloque o interruptor de ligar/desligar na posição 1/2/3. Pode ser libertado algum fumo após ligar. Isto não é sinal de um problema.
- Para desligar a ferramenta, escolha a temperatura mais baixa para arrefecer, depois coloque o interruptor de ligar/desligar na posição 0. Deixe a ferramenta arrefecer antes de a mover ou guardar.

b) Definição da temperatura

- Coloque o interruptor de ligar/desligar em 1/2/3, dependendo da temperatura desejada. A pistola de aquecimento emite um zumbido.

c) Remover tinta

- Coloque o acessório adequado.
- Escolha uma temperatura do ar elevada.
- Ligue a ferramenta.
- Oriente o ar quente para a tinta a ser retirada.
- Quando a tinta suaviza, raspe a tinta com um raspador manual.



Não retire caixilhos de janelas de metal, pois o calor pode ser orientado para o vidro e rachá-lo. Quando remover a tinta de outros caixilhos, use o bocal de proteção do vidro.



Não mantenha a ferramenta orientada para um ponto durante demasiado tempo, para evitar incendiar a superfície.



Evite recolher a tinta com o acessório de raspar, pois esta pode incendiar. Se for necessário, retire cuidadosamente os restos de tinta do acessório de raspar, conforme necessário, usando uma faca.

5. UTILIZAÇÃO

d) Uso estacionário

- Esta ferramenta também pode ser usada no modo estacionário.
- Coloque a ferramenta na bancada de trabalho.
- Fixe o fio para evitar que este puxe a ferramenta para fora da bancada de trabalho.
- Ligue cuidadosamente a ferramenta.



Certifique-se de que o bocal aponta sempre na direção oposta a si e de outras pessoas.

Certifique-se de que não deixa cair nada dentro do bocal.

e) Arrefecimento

O bocal e os acessórios ficam quentes durante a utilização. Deixe-os arrefecer antes de tentar mover ou guardar a ferramenta.

- Para reduzir o tempo de arrefecimento, coloque o interruptor de ligar/desligar na posição «1», que é a temperatura do ar mais baixa, e deixe funcionar durante alguns minutos.
- Desligue a ferramenta e deixe-a arrefecer durante, pelo menos, 30 minutos.

f) Pega oscilante

- Para alterar a posição da pega:
- Prima o botão de libertação
- Rode a pega para a posição desejada
- Certifique-se de que bloqueia novamente o botão de libertação.



Atenção! Antes de efetuar trabalhos no equipamento, retire a ficha da tomada.

6. MANUTENÇÃO

a) Manutenção

A sua ferramenta eléctrica foi criada para funcionar durante um longo período de tempo com uma manutenção mínima. O funcionamento satisfatório contínuo depende do cuidado adequado do aparelho e limpeza regular.

b) Lubrificação

A sua ferramenta eléctrica não precisa de lubrificação nem de manutenção.

c) Limpeza

- Mantenha as ranhuras de ventilação limpas, e limpe regularmente a estrutura com um pano suave, para evitar que o motor sobreaqueça.



Nunca use solventes, como gasolina, álcool, amoníaco, etc. Estes solventes podem danificar as peças de plástico.

7. ELIMINAÇÃO E RECICLAGEM



Esta marca indica que este produto não deverá ser colocado em recipientes de lixo doméstico na União Europeia. Para prevenir danos no ambiente ou na saúde humana devido à eliminação descontrolada do lixo, recicle para promover a reutilização sustentada de recursos materiais. Para devolver o seu aparelho utilizado, utilize sistemas de recolha ou contacte o seu revendedor. Eles podem entregar o produto para uma reciclagem segura para o ambiente.

8. GARANTIA

PT

1. Os produtos Dexter Power foram criados com as normas de qualidade mais elevadas para aparelhos a serem utilizados pelo operador. A Dexter Power tem uma garantia de 24 meses para os seus produtos, a partir da data da compra. Esta garantia aplica-se a todos os defeitos de material e de fabrico que possam aparecer. Não aceitamos quaisquer outras queixas, seja de que natureza forem, diretas ou indiretas, relacionadas com pessoas e/ou materiais. Os produtos Dexter Power não foram criados para uso profissional.
2. No caso de um problema ou defeito, primeiro deve consultar sempre o seu revendedor da Dexter Power. Em grande parte dos casos, o revendedor da Dexter Power será capaz de resolver o problema ou corrigir o defeito.
3. As reparações ou substituição de peças não vão para além do período original da garantia.
4. Defeitos que tenham aparecido como resultado de uma utilização inadequada ou desgaste não são abrangidos pela garantia. Entre outras coisas, isto diz respeito a interruptores, interruptores do circuito de proteção e motores, no caso de desgaste.
5. A sua queixa dentro da garantia só pode ser processada se:
 - Fornecer uma prova da data da compra na forma de recibo.
 - Não tenham sido feitas reparações e/ou substituições por terceiros.
 - A ferramenta não tenha sido sujeita a uma utilização inadequada (sobrecarga da máquina ou colocação de acessórios que não foram aprovados).
 - Não haja danos causados por influências externas ou corpos estranhos, como areia ou pedras.
 - Não haja danos causados pelo não seguimento das instruções de segurança e instruções de funcionamento.
 - Não haja força maior da nossa parte.
 - Se for apresentada uma descrição da queixa.
6. As estipulações da garantia aplicam-se juntamente com os nossos termos de venda e de entrega.
7. Ferramentas danificadas enviadas para a Dexter Power através do seu revendedor Dexter Power serão recolhidas pela Dexter Power, desde que o produto esteja devidamente empacotado. Se os bens danificados forem enviados directamente para a Dexter Power pelo consumidor, a Dexter Power só poderá processar estes bens se o consumidor pagar os custos de transporte.
8. Produtos que sejam entregues em más condições de empacotamento não serão aceites pela Dexter Power.

SIMBOLI



AVVERTENZA

Per ridurre il rischio di infortuni, l'utente deve leggere il manuale di istruzioni.



Classe di sicurezza II.



Apparecchio riciclabile.



Indossare maschere respiratorie.



Non esporre a pioggia o umidità.



Indossare protezioni per gli occhi (occhiali di sicurezza).



Indossare guanti di protezione.



Questo prodotto può essere riciclato. Se deve essere smaltito, portalo presso un centro de riciclaggio.

IT

INDICE

1. DESTINAZIONE D'USO
2. SPECIFICHE TECNICHE
3. DESCRIZIONE
4. SICUREZZA
5. UTILIZZO
6. MANUTENZIONE
7. SMALTIMENTO E RICICLAGGIO
8. GARANZIA
9. DICHIARAZIONE CE

1. DESTINAZIONE D'USO

Questo utensile è progettato per rimuovere vernice, saldare tubi, restringere PVC, saldare e piegare plastica e per scopi generali di asciugatura e scioglimento. Non è progettato per l'uso commerciale.

IT

2. SPECIFICHE TECNICHE

Modello	HG-DP2000	
Alimentazione	220-240 V ~ 50-60 Hz	
Potenza nominale	2000 W	
Flusso / Temperatura dell'aria	1: 50 °C	500 L/min
	2: 450 °C	250 L/min
	3: 600 °C	500 L/min

3. DESCRIZIONE

1. Ugello di uscita dell'aria calda
2. Aperture di ventilazione
3. Interruttore di accensione/spengimento
4. Supporto
5. Pulsante di sbloccaggio dell'impugnatura girevole
6. Copertura anteriore

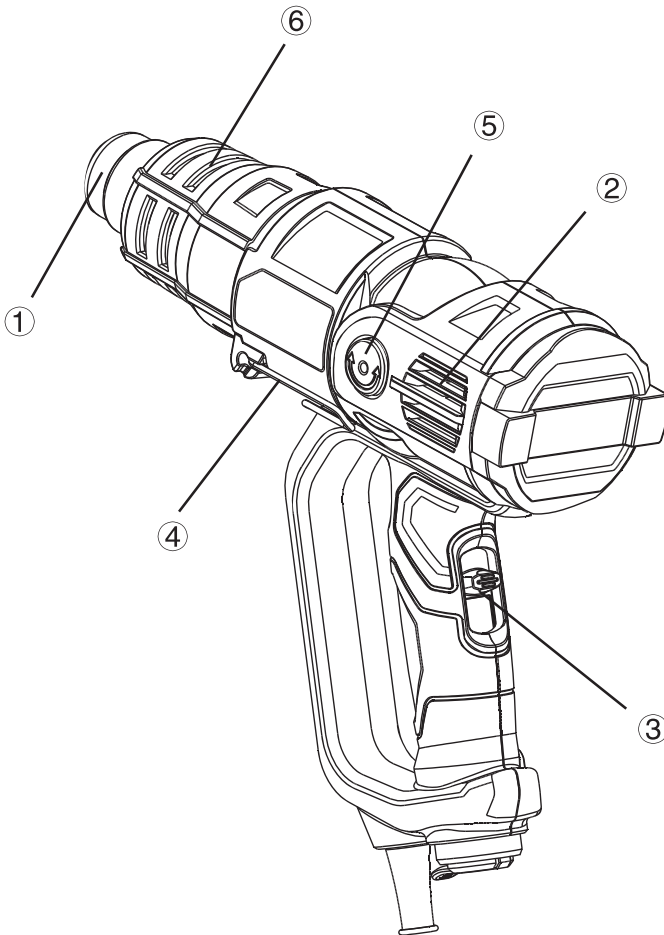

4. SICUREZZA

AVVERTENZE DI SICUREZZA COMUNI A TUTTI GLI UTENSILI ELETTRICI

Leggere tutte le avvertenze di sicurezza e le istruzioni. Il mancato rispetto delle avvertenze e delle istruzioni comporta il rischio di scossa elettrica, incendio e/o lesioni gravi. Conservare tutte le avvertenze e le istruzioni per riferimento futuro. Il termine «utensile elettrico» nelle avvertenze fa riferimento a un utensile elettrico alimentato a corrente (con cavo) o a batteria (senza cavo).

Questo apparecchio può essere utilizzato da bambini di età superiore a 8 anni e da persone con ridotte capacità fisiche, mentali o sensoriali o prive di esperienza e conoscenza solo se supervisionati o istruiti su sull'uso sicuro dell'apparecchio e se comprendono i rischi correlati.

I bambini non devono giocare con l'apparecchio. Le operazioni di pulizia e manutenzione ordinaria non devono essere effettuate da bambini.

1) Sicurezza dell'area di lavoro

- a) **L'area di lavoro deve essere pulita e bene illuminata.** Il disordine e la scarsa illuminazione favoriscono gli incidenti.
- b) **Non usare l'utensile elettrico in atmosfere esplosive, ad esempio in presenza di liquidi, gas o polveri infiammabili.** Gli utensili elettrici creano scintille che possono incendiare polveri o fumi.

4. SICUREZZA

- c) **Durante l'uso dell'utensile elettrico, tenere a distanza i bambini e le persone presenti.**

Le distrazioni possono far perdere il controllo dell'utensile.

2) Sicurezza elettrica

- a) **Le spine degli utensili elettrici devono essere adatte al tipo di presa. Non modificare la spina in alcun modo.** Non usare adattatori con gli utensili elettrici dotati di messa a terra (collegati a massa). L'uso di spine originali e corrispondenti al tipo di presa riduce il rischio di scossa elettrica.
- b) **Evitare il contatto fisico con superfici collegate a terra come tubi, radiatori, fornelli elettrici e frigoriferi.** Il rischio di scossa elettrica aumenta se il proprio corpo è collegato a terra.
- c) **Non esporre gli utensili elettrici a pioggia o umidità.** L'infiltrazione di acqua all'interno degli utensili elettrici aumenta il rischio di scossa elettrica.
- d) **Non utilizzare il cavo in modo improprio. Non usare mai il cavo per trasportare, tirare o scollegare l'utensile elettrico dalla presa di corrente. Tenere il cavo al riparo da calore, olio, bordi affilati o parti mobili.** La presenza di cavi danneggiati o aggrovigliati aumenta il rischio di scossa elettrica.
- e) **Durante l'uso di un utensile elettrico all'aperto, utilizzare una prolunga idonea per usi esterni.** L'utilizzo di un cavo idoneo per usi esterni riduce il rischio di scossa elettrica.

4. SICUREZZA

f) **Se è necessario lavorare in un luogo umido, utilizzare un circuito elettrico dotato di interruttore differenziale (RCD).** L'uso di un interruttore differenziale riduce il rischio di scossa elettrica.

3) Sicurezza personale

a) **Durante l'uso di un utensile elettrico, prestare sempre la massima attenzione e utilizzare il buon senso. Non utilizzare un utensile elettrico se si è stanchi o sotto l'effetto di droghe, alcool o farmaci.** Un solo attimo di disattenzione durante l'uso dell'utensile elettrico può provocare gravi infortuni.

b) **Indossare dispositivi di protezione individuale. Indossare sempre occhiali di protezione.** I dispositivi di protezione personale, come maschere antipolvere, scarpe antiscivolo, elmetti e cuffie per le orecchie, se utilizzati quando le circostanze lo richiedono, riducono il rischio di infortuni.

c) **Prevenire l'avvio accidentale.** Assicurarsi che l'interruttore sia in posizione di spegnimento prima di collegare l'utensile elettrico alla presa di corrente. Per ridurre il rischio di incidenti, non trasportare gli utensili elettrici tenendo le dita sull'interruttore e non collegarli alla presa di corrente se l'interruttore è in posizione di accensione.

d) **Rimuovere eventuali chiavi di regolazione o avvitaemento prima di accendere l'utensile elettrico.** Una chiave fissata a una parte mobile dell'utensile elettrico

4. SICUREZZA

può causare infortuni.

e) **Non sbilanciarsi o sporgersi. Mantenere sempre un buon equilibrio evitando posizioni instabili.** Ciò assicura un miglior controllo dell'utensile elettrico in situazioni impreviste.

f) **Vestirsi in modo adeguato. Non indossare gioielli o abiti molto larghi. Tenere capelli, indumenti e guanti lontani dalle parti mobili.**

Indumenti ampi, gioielli e capelli lunghi possono impigliarsi nelle parti mobili.

g) **Se sono disponibili dispositivi per l'estrazione e la raccolta delle polveri, assicurarsi che siano collegati e utilizzati correttamente.** L'uso di tali dispositivo può ridurre i rischi relativi alla polvere.

4) Uso e manutenzione dell'utensile elettrico

a) **Non forzare l'utensile elettrico. Utilizzare l'utensile più adatto al lavoro da svolgere.**

L'utensile elettrico è più sicuro ed efficace se utilizzato alla velocità per la quale è stato progettato.

b) **Non utilizzare l'utensile elettrico se l'interruttore non funziona.**

Un utensile elettrico che non può essere controllato dall'interruttore è pericoloso e deve essere riparato.

c) **Scollegare l'utensile elettrico dalla presa di corrente e assicurarsi che l'ugello e gli accessori si siano raffreddati prima di regolarlo, sottoporlo a**

4. SICUREZZA

manutenzione, riporlo o sostituire gli accessori. Tali misure preventive riducono il rischio di avvio accidentale dell'utensile elettrico.

- d) **Conservare gli utensili elettrici fuori dalla portata dei bambini e non permetterne l'uso a persone che non hanno familiarità con l'apparecchio o con queste istruzioni.** Gli utensili elettrici sono pericolosi se utilizzati da persone non competenti.
- e) **Mantenere gli utensili elettrici in buono stato. Verificare che le parti mobili non siano disallineate o piegate, che i componenti non siano danneggiati e che non siano presenti altri problemi che potrebbero pregiudicare il corretto funzionamento dell'utensile elettrico.** Se l'utensile elettrico è danneggiato, farlo riparare prima di utilizzarlo nuovamente. Molti incidenti sono provocati da utensili elettrici in cattive condizioni.
- f) **Usare l'utensile elettrico, gli accessori, le punte, ecc. conformemente a queste istruzioni, tenendo conto delle condizioni dell'area di lavoro e del tipo di lavoro da svolgere.** L'uso dell'utensile elettrico per operazioni diverse da quelle per le quali è stato progettato costituisce un pericolo.

5) Riparazioni

- a) **Affidare la riparazione dell'utensile elettrico a personale qualificato e utilizzare esclusivamente parti di ricambio identiche.** Ciò garantisce la sicurezza

4. SICUREZZA

dell'utensile elettrico.

- b) **Per evitare pericoli, se il cavo di alimentazione è danneggiato deve essere sostituito dal costruttore, da un suo agente incaricato o da una persona qualificata.**

ISTRUZIONI DI SICUREZZA SPECIFICHE PER SOFFIATORI AD ARIA CALDA

- **Se l'apparecchio non viene utilizzato con attenzione, sussiste il rischio di incendio. Pertanto:**
 - prestare attenzione durante l'uso dell'apparecchio in luoghi in cui sono presenti materiali combustibili;
 - non applicarlo nello stesso punto per un periodo prolungato;
 - non usarlo in atmosfere esplosive;
 - il calore può essere trasmesso a materiali combustibili nascosti;
 - posizionarlo sul suo supporto dopo l'uso e attendere che si raffreddi prima di riporlo;
 - non lasciare l'apparecchio incustodito quando è acceso.
- **Non posizionare le mani sulle aperture di ventilazione e non bloccarle in alcun modo.**
- L'ugello e gli accessori di questo utensile diventano estremamente caldi durante l'uso. Attendere che tali parti si raffreddino prima di toccarle.
- Spegnerne sempre l'utensile prima di appoggiarlo.

4. SICUREZZA

- Garantire un'adeguata ventilazione perché possono prodursi vapori tossici.
- Non usare l'utensile come asciugacapelli.
- Non ostruire le aperture di ingresso dell'aria e l'uscita dell'ugello per evitare un surriscaldamento eccessivo, con il conseguente rischio di danni all'utensile.
- Non dirigere il getto di aria calda verso altre persone.
- Non toccare l'ugello metallico perché diventa molto caldo durante l'uso e rimane caldo per circa 30 minuti dopo l'uso.
- Non posizionare l'ugello contro alcun oggetto durante l'uso o immediatamente dopo l'uso.
- Non inserire alcun oggetto nell'ugello per evitare il rischio di scossa elettrica. Non guardare nell'ugello quando l'utensile è in funzione a causare delle alte temperature prodotte.
- Evitare che la vernice aderisca all'ugello o al raschietto perché potrebbe incendiarsi dopo un certo periodo.
- Non usare questo utensile per rimuovere vernice contenente piombo.
- Non bruciare la vernice.
- Rispettare sempre le istruzioni di sicurezza e le normative applicabili.
- Usare una sola mano per impugnare l'utensile; non posizionare l'altra mano sulle aperture di ventilazione.

5. UTILIZZO

Operazioni preliminari

- Installare l'accessorio corretto per l'applicazione.
- Impostare la temperatura dell'aria.

a) Accensione e spegnimento

- Per accendere l'utensile, impostare l'interruttore di accensione/spegnimento in posizione 1/2/3. Dopo l'accensione, l'utensile potrebbe emettere una scia di fumo; è un fenomeno normale.
- Per spegnere l'utensile, impostare la temperatura minima affinché si raffreddi, quindi impostare l'interruttore in posizione 0. Attendere che l'utensile si raffreddi prima di spostarlo o riporlo.

b) Impostazione della temperatura

- Impostare l'interruttore di accensione/spegnimento in posizione 1/2/3 a seconda della temperatura necessaria. L'utensile inizierà a produrre un ronzio.

c) Rimozione di vernice

- Installare un accessorio appropriato.
- Impostare un'alta temperatura.
- Accendere l'utensile.
- Dirigere l'aria calda verso la vernice da rimuovere.
- Quando la vernice si è ammorbidita, rimuoverla con un raschietto manuale.



Non rimuovere il rivestimento di telai di finestre in metallo, perché il calore può essere trasmesso al vetro e romperlo. Durante la rimozione del rivestimento di telai di finestre in altri materiali, utilizzare l'ugello di protezione del vetro.



Non dirigere l'utensile verso lo stesso punto per un lungo periodo per evitare di incendiarne la superficie.

5. UTILIZZO



Evitare accumuli di vernice sul raschietto, perché possono incendiarsi. Se necessario, rimuovere con attenzione i residui di vernice dall'accessorio raschietto con un coltello.

d) Utilizzo stazionario

- Questo utensile può essere utilizzato anche in modalità stazionaria.
- Posizionare l'utensile sul piano di lavoro.
- Fissare il cavo per evitare che possa trascinare l'apparecchio per terra.
- Accendere l'utensile con attenzione.



Assicurarsi che l'ugello sia sempre diretto lontano da sé e dalle altre persone presenti.

Fare attenzione a non far cadere alcun oggetto nell'ugello.

e) Raffreddamento

L'ugello e gli accessori diventano estremamente caldi durante l'uso. Attendere che si raffreddino prima di spostare o riporre l'utensile.

- Per ridurre il tempo di raffreddamento, impostare l'interruttore di accensione/spengimento in posizione 1, corrispondente alla temperatura minima, e lasciare l'utensile in funzione per qualche minuto.
- Spegnerne l'utensile e attendere che si raffreddi per almeno 30 minuti.

f) Impugnatura girevole

- Per modificare la posizione dell'impugnatura:
- premere il pulsante di sbloccaggio ⑤;
- ruotare l'impugnatura fino alla posizione desiderata;
- assicurarsi che il pulsante di sbloccaggio ritorni nella posizione di bloccaggio.



Attenzione! Prima di eseguire lavori sull'utensile, scollegarlo dalla presa di corrente.

6. MANUTENZIONE

a) Manutenzione

L'utensile è progettato per funzionare a lungo con un livello minimo di manutenzione. Per assicurare una costante efficienza del prodotto, è necessario averne cura e pulirlo periodicamente.

b) Lubrificazione

L'utensile non richiede alcuna lubrificazione aggiuntiva.

c) Pulizia

- Mantenere le aperture di ventilazione pulite e pulire periodicamente la superficie esterna dell'utensile con un panno morbido per evitare il rischio di surriscaldamento del motore.



Non usare solventi come benzina, alcol, ammoniacca, ecc. perché possono danneggiare le parti in plastica.

7. SMALTIMENTO E RICICLAGGIO



Questo simbolo indica che il prodotto non deve essere smaltito insieme ai normali rifiuti domestici nei paesi dell'Unione Europea. Per prevenire danni all'ambiente o alla salute derivanti da uno smaltimento scorretto del prodotto, si raccomanda di riciclarlo per favorire il recupero dei materiali riutilizzabili. Per smaltire il prodotto, portarlo presso gli appositi centri di raccolta e riciclaggio o contattare il rivenditore. Il prodotto verrà riciclato in modo sicuro per l'ambiente.

8. GARANZIA

1. I prodotti Dexter sono progettati con i più alti standard per il Fai da Te. Dexter offre una garanzia di 24 mesi dalla data di acquisto dei suoi prodotti. La garanzia si applica a tutti i difetti di materiale e produzione. Non sono possibili reclami per altri motivi, di qualsiasi natura, diretta o indiretta, relativi a persone e/o materiali. I prodotti Dexter non sono destinati all'uso professionale.
2. In caso di problemi o difetti, consultare per primo il rivenditore Dexter Power. Nella maggior parte dei casi il rivenditore sarà in grado di risolvere il problema o correggere il difetto.
3. Le riparazioni e la sostituzione dei pezzi non estendono il periodo di garanzia originale.
4. I difetti derivanti da uso improprio o usura non sono coperti dalla garanzia. La presente clausola si riferisce anche agli interruttori di alimentazione, agli interruttori e ai motori del circuito di protezione, in caso di usura.
5. La richiesta di garanzia è valida se:
 - viene fornita la prova della data di acquisto sotto forma di scontrino;
 - non sono state effettuate riparazioni/sostituzioni da parte di terzi;
 - il prodotto non è stato usato in modo improprio (sovraccarico dell'apparecchio o inserimento di accessori non approvati);
 - non vengono rilevati danni causati da agenti o corpi esterni come sabbia o sassi;
 - non risultano danni provocati dal mancato rispetto delle istruzioni di sicurezza e delle istruzioni d'uso;
 - non sussistono cause di forza maggiore da parte del costruttore;
 - la descrizione del reclamo è allegata.
6. Le clausole della garanzia sono parte integrante delle nostre condizioni di vendita e consegna.
7. Gli utensili difettosi possono essere restituiti a Dexter tramite un suo rivenditore purché correttamente imballati. Le spese di spedizione dei prodotti difettosi inviati a Dexter Power direttamente dal consumatore sono a carico di quest'ultimo.
8. In caso di confezione inadeguata, i prodotti non verranno accettati da Dexter Power.

ΣΥΜΒΟΛΑ



ΠΡΟΕΙΔΟΠΟΙΗΣΗ
Προκειμένου να μειωθεί ο κίνδυνος τραυματισμού, οι χρήστες πρέπει να διαβάσουν το εγχειρίδιο οδηγιών.



Κλάση ασφαλείας II



Ανακυκλώσιμος εξοπλισμός.



Χρησιμοποιείτε αναπνευστική προστασία.



Μην εκθέτετε στη βροχή και στην υγρασία.



Φοράτε προστασία για τα μάτια (προστατευτικά γυαλιά).



Φοράτε προστατευτικά γάντια.



Αυτό το προϊόν είναι ανακυκλώσιμο.
Εάν δεν μπορεί πλέον να χρησιμοποιηθεί, μεταφέρετε την σε κάποιο κέντρο ανακύκλωσης απορριμμάτων.

EL

ΠΕΡΙΕΧΟΜΕΝΑ

1. ΕΝΔΕΔΕΙΓΜΕΝΗ ΧΡΗΣΗ
2. ΤΕΧΝΙΚΑ ΧΑΡΑΚΤΗΡΙΣΤΙΚΑ
3. ΠΕΡΙΓΡΑΦΗ
4. ΑΣΦΑΛΕΙΑ
5. ΧΡΗΣΗ
6. ΣΥΝΤΗΡΗΣΗ
7. ΑΠΟΡΡΙΨΗ ΚΑΙ ΑΝΑΚΥΚΛΩΣΗ
8. ΕΓΓΥΗΣΗ
9. ΔΗΛΩΣΗ ΣΥΜΜΟΡΦΩΣΗΣ ΕΕ

1. ΕΝΔΕΔΕΙΓΜΕΝΗ ΧΡΗΣΗ

Το εργαλείο αυτό προορίζεται για αφαίρεσης μπογιάς, συγκόλληση σωλήνων, συρρίκνωση PVC, συγκόλληση και κάμψη πλαστικού καθώς και για γενικές διαδικασίες στεγνώματος και απόψυξης. Δεν έχει σχεδιαστεί για εμπορική χρήση.

EL

2. ΤΕΧΝΙΚΑ ΧΑΡΑΚΤΗΡΙΣΤΙΚΑ

Μοντέλο	HG-DP2000	
Ρεύμα	220-240 V ~ 50-60 Hz	
Ονομαστική ισχύς	2000 W	
Θερμοκρασία αέρα/ Ροή	1: 50 °C	500 λ./λεπτό
	2: 450 °C	250 λ./λεπτό
	3: 600 °C	500 λ./λεπτό

3. ΠΕΡΙΓΡΑΦΗ

1. Ακροφύσιο θερμού αέρα
2. Σχισμές εξαερισμού
3. Διακόπτης on/off
4. Στήριγμα
5. Κουμπί κλειδώματος για την περιστρεφόμενη λαβή
6. Μπροστινό κάλυμμα

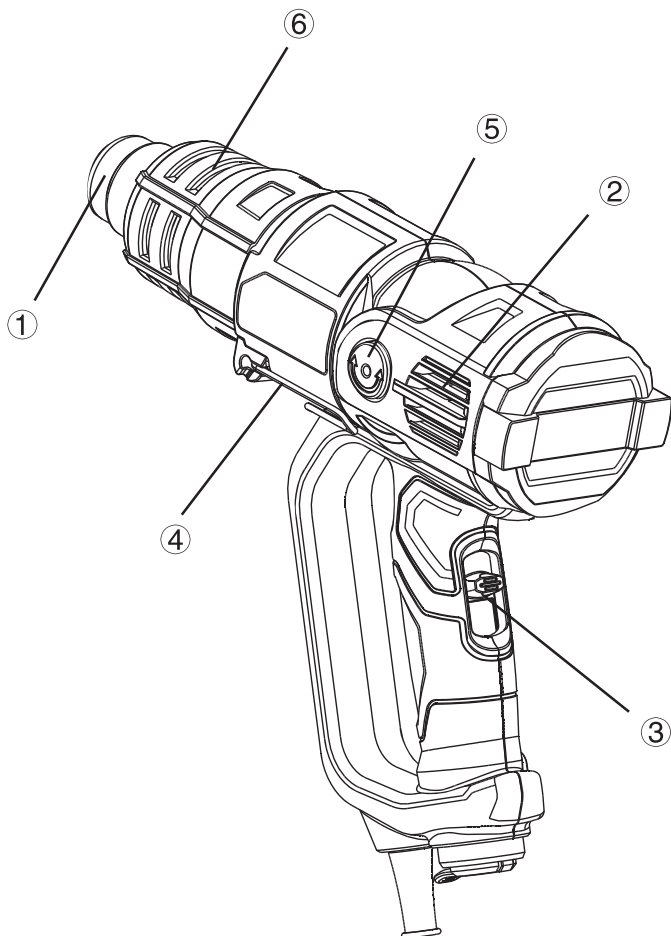

4. ΑΣΦΑΛΕΙΑ

ΓΕΝΙΚΕΣ ΠΡΟΕΙΔΟΠΟΙΗΣΕΙΣ ΑΣΦΑΛΕΙΑΣ ΓΙΑ ΗΛΕΚΤΡΙΚΑ ΕΡΓΑΛΕΙΑ

Διαβάστε όλες τις προειδοποιήσεις ασφαλείας και όλες τις οδηγίες. Η μη τήρηση όλων των προειδοποιήσεων και των οδηγιών μπορεί να έχει ως αποτέλεσμα ηλεκτροπληξία, πυρκαγιά ή/και σοβαρό τραυματισμό. Φυλάξτε όλες τις προειδοποιήσεις και τις οδηγίες για μελλοντική αναφορά. Ο όρος «ηλεκτρικό εργαλείο» στις προειδοποιήσεις αναφέρεται στο ηλεκτρικό σας εργαλείο που λειτουργεί είτε με σύνδεση στην πρίζα (με καλώδιο) είτε με μπαταρίες (χωρίς καλώδιο).

Αυτό το μηχάνημα μπορεί να χρησιμοποιηθεί από παιδιά ηλικίας άνω των 8 ετών και από άτομα με μειωμένες σωματικές, αισθητήριες ή νοητικές ικανότητες ή έλλειψη εμπειρίας και γνώσης του μηχανήματος, εφόσον επιβλέπονται ή έχουν λάβει οδηγίες σχετικά με τη χρήση του μηχανήματος με ασφαλή τρόπο και έχουν κατανοήσει τους εμπλεκόμενους κινδύνους.

Τα παιδιά δεν πρέπει να παίζουν με το μηχάνημα. Ο καθαρισμός και η συντήρηση που αφορούν τον χρήστη δεν πρέπει να γίνονται από παιδιά χωρίς επιτήρηση.

1) Χώρος εργασίας

- α) **Διατηρείτε το χώρο εργασίας καθαρό και καλά φωτισμένο.** Οι ακατάστατοι χώροι με κακό φωτισμό ενισχύουν την πιθανότητα ατυχημάτων
- β) **Μη χρησιμοποιείτε ηλεκτρικά εργαλεία σε περιβάλλον με εύφλεκτη ατμόσφαιρα, όπως**

4. ΑΣΦΑΛΕΙΑ

όταν υπάρχουν εύφλεκτα υγρά, αέρια ή σκόνη. Τα ηλεκτρικά εργαλεία προκαλούν σπινθηρισμούς, οι οποίοι είναι πιθανόν να αναφλέξουν τη σκόνη ή τους ατμούς.

γ) **Κρατάτε τα παιδιά και τους παρευρισκομένους μακριά κατά τη χρήση ενός ηλεκτρικού εργαλείου.**

Η απόσπαση της προσοχής σας μπορεί να σας κάνει να χάσετε τον έλεγχο του ηλεκτρικού εργαλείου.

2) Ηλεκτρική ασφάλεια

α) **Το φως του ηλεκτρικού εργαλείου πρέπει να ταιριάζει στην πρίζα.** Μην τροποποιείτε ποτέ και με κανέναν τρόπο το φως. Μη χρησιμοποιείτε κανενός είδους αντάπτορα με γειωμένα ηλεκτρικά εργαλεία. Τα μη τροποποιημένα φως και οι κατάλληλες πρίζες μειώνουν τον κίνδυνο ηλεκτροπληξίας

β) **Αποφεύγετε τη σωματική επαφή με γειωμένες επιφάνειες, όπως αγωγούς, καλοριφέρ, ηλεκτρικές εστίες και ψυγεία.** Υπάρχει αυξημένος κίνδυνος ηλεκτροπληξίας αν το σώμα σας γειωθεί.

γ) **Μην εκθέτετε τα ηλεκτρικά εργαλεία στη βροχή ή σε υγρές συνθήκες.** Αν εισχωρήσει νερό μέσα στο ηλεκτρικό εργαλείο θα αυξηθεί ο κίνδυνος ηλεκτροπληξίας.

δ) **Μην κακομεταχειρίζεστε το καλώδιο.** Μη χρησιμοποιείτε ποτέ το καλώδιο για να μεταφέρετε, να τραβήξετε ή να αποσυνδέσετε το ηλεκτρικό εργαλείο από το ρεύμα. Διατηρείτε το καλώδιο μακριά από θερμότητα, λάδια, αιχμηρές γωνίες και

4. ΑΣΦΑΛΕΙΑ

κινούμενα εξαρτήματα. Τα κατεστραμμένα ή υπερδεμένα καλώδια αυξάνουν τον κίνδυνο ηλεκτροπληξίας.

- ε) **Όταν χρησιμοποιείτε ένα ηλεκτρικό εργαλείο σε εξωτερικό χώρο, χρησιμοποιείτε καλώδιο προέκτασης κατάλληλο για χρήση σε εξωτερικούς χώρους.** Η χρήση καλωδίου εγκεκριμένου για χρήση σε εξωτερικό χώρο μειώνει τον κίνδυνο ηλεκτροπληξίας.
- στ) **Αν η χρήση του ηλεκτρικού εργαλείου σε υγρό περιβάλλον είναι αναπόφευκτη, χρησιμοποιήστε διάταξη προστασίας ρεύματος διαρροής (RCD).** Η χρήση διάταξης RCD μειώνει τον κίνδυνο ηλεκτροπληξίας.

3) Προσωπική ασφάλεια

- α) **Να είστε σε εγρήγορση, να προσέχετε τι ακριβώς κάνετε και να χρησιμοποιείτε κοινή λογική, κατά τη χρήση ενός ηλεκτρικού εργαλείου. Μη χρησιμοποιείτε ηλεκτρικά εργαλεία όταν είστε κουρασμένοι ή κάτω από την επήρεια ναρκωτικών, αλκοόλ ή φαρμάκων.** Μια στιγμή απροσεξίας κατά τη χρήση του ηλεκτρικού εργαλείου μπορεί να οδηγήσει σε σοβαρό ατομικό τραυματισμό.
- β) **Χρησιμοποιείτε εξοπλισμό ασφαλείας.** Φοράτε πάντα προστατευτικά γυαλιά. Ο εξοπλισμός ασφαλείας, όπως μάσκα σκόνης, αντιολισθητικά παπούτσια, κράνος ή ωτοπροστασία που χρησιμοποιείται στις κατάλληλες περιστάσεις μειώνει τον κίνδυνο ατομικών τραυματισμών.
- γ) **Να αποφεύγετε την ακούσια εκκίνηση.** Σιγουρευτείτε ότι ο διακόπτης βρίσκεται σε θέση απενεργοποίησης

EL

4. ΑΣΦΑΛΕΙΑ

πριν τη σύνδεση στην τροφοδοσία. Υπάρχει κίνδυνος πρόκλησης ατυχημάτων αν μεταφέρετε ηλεκτρικά εργαλεία με το δάκτυλό σας πάνω στο διακόπτη ή αν συνδέετε στην τροφοδοσία ηλεκτρικά εργαλεία με το διακόπτη λειτουργίας στη θέση ενεργοποίησης.

- δ) **Απομακρύνετε οποιαδήποτε μηχανικά κλειδιά ή εξαρτήματα βρίσκονται πάνω στο ηλεκτρικό εργαλείο, πριν να το θέσετε σε λειτουργία.** Τυχόν εργαλεία ρύθμισης ή μηχανικά κλειδιά σε κάποιο από τα κινούμενα τμήματα του ηλεκτρικού εργαλείου μπορούν να προκαλέσουν ατομικό τραυματισμό.
- ε) **Μην τεντώνετε υπερβολικά. Πατάτε πάντα σταθερά και διατηρείτε την ισορροπία σας.** Έτσι θα έχετε καλύτερο έλεγχο του ηλεκτρικού εργαλείου σε απρόβλεπτες καταστάσεις.
- στ) **Φοράτε τα κατάλληλα ρούχα. Μη φοράτε φαρδιά ρούχα ή κοσμήματα. Κρατάτε τα μαλλιά, τα ρούχα και τα γάντια σας μακριά από τα κινούμενα μέρη.** Χαλαρά ρούχα, κοσμήματα ή μακριά μαλλιά μπορεί να εμπλακούν σε κινούμενα μέρη.
- ζ) **Αν παρέχονται συσκευές εξαγωγής και συλλογής σκόνης που μπορούν να συνδεθούν, φροντίστε να τις συνδέσετε και να τις χρησιμοποιήσετε σωστά.** Η χρήση τέτοιων συσκευών μπορεί να μειώσει τους κίνδυνους που σχετίζονται με τη σκόνη.

4) Χρήση και φροντίδα του ηλεκτρικού εργαλείου

- α) **Μην ασκείτε υπερβολική δύναμη στο ηλεκτρικό**

4. ΑΣΦΑΛΕΙΑ

εργαλείο. Χρησιμοποιείτε το κατάλληλο ηλεκτρικό εργαλείο για την εργασία σας.

Το σωστό ηλεκτρικό εργαλείο θα κάνει την εργασία καλύτερα και ασφαλέστερα στον ρυθμό για τον οποίο έχει σχεδιαστεί.

- β) Μη χρησιμοποιήσετε το ηλεκτρικό εργαλείο αν ο διακόπτης δεν μπορεί να το θέσει σε λειτουργία και να διακόψει τη λειτουργία του.**

Οποιοδήποτε ηλεκτρικό εργαλείο που δεν μπορεί να ελεγχθεί με τον διακόπτη είναι επικίνδυνο και πρέπει να επισκευαστεί.

- γ) Αποσυνδέετε το φις από την πρίζα και διασφαλίζετε ότι το ακροφύσιο και τα αξεσουάρ έχουν κρυώσει προτού κάνετε οποιεσδήποτε ρυθμίσεις, αλλαγή αξεσουάρ, συντήρηση ή προτού αποθηκεύσετε ηλεκτρικά εργαλεία.** Αυτά τα προληπτικά μέτρα μειώνουν τον κίνδυνο τυχαίας ενεργοποίησης του ηλεκτρικού εργαλείου.

- δ) Αποθηκεύετε το ηλεκτρικό εργαλείο που δεν χρησιμοποιείτε σε μέρος όπου δεν πλησιάζουν παιδιά και μην αφήνετε να χρησιμοποιηθεί από άτομα που δεν είναι εξοικειωμένα με το εργαλείο ή με αυτές τις οδηγίες.** Τα ηλεκτρικά εργαλεία αποτελούν κίνδυνο όταν χρησιμοποιούνται από ανεκπαίδευτους χρήστες.

- ε) Να συντηρείτε σωστά τα ηλεκτρικά εργαλεία. Ελέγχετε για κακή ευθυγράμμιση ή εμπλοκή των κινούμενων εξαρτημάτων, σπασμένα μέρη**

4. ΑΣΦΑΛΕΙΑ

και οποιαδήποτε άλλη κατάσταση που μπορεί να επηρεάσει τη λειτουργία του ηλεκτρικού εργαλείου. Αν το ηλεκτρικό εργαλείο πάθει βλάβη, δώστε το για επισκευή πριν να το χρησιμοποιήσετε πάλι. Πολλά ατυχήματα προκαλούνται από κακώς συντηρημένα ηλεκτρικά εργαλεία.

στ) **Χρησιμοποιείτε το ηλεκτρικό εργαλείο, τα αξεσουάρ και εξαρτήματά του κλπ., σύμφωνα με τις παρούσες οδηγίες και με τον τρόπο που συνιστάται για τον συγκεκριμένο τύπο ηλεκτρικού εργαλείου, λαμβάνοντας υπόψη τις συνθήκες του περιβάλλοντος εργασίας και την εργασία που πρόκειται να πραγματοποιηθεί.** Η χρήση ενός ηλεκτρικού εργαλείου για λειτουργίες διαφορετικές από αυτές για τις οποίες προορίζεται είναι πιθανόν να οδηγήσει σε επικίνδυνες καταστάσεις.

5) Σέρβις

α) **Η επισκευή του εργαλείου πρέπει να πραγματοποιείται από εξειδικευμένο επαγγελματία επισκευών και να χρησιμοποιούνται μόνο ταυτόσημα ανταλλακτικά.** Έτσι διατηρείται η ασφαλής λειτουργία του ηλεκτρικού εργαλείου.

β) **Αν το καλώδιο τροφοδοσίας καταστραφεί, πρέπει να αντικατασταθεί από τον κατασκευαστή, το σέρβις του αντιπροσώπου του ή ανάλογα εξειδικευμένα άτομα, ώστε να αποφευχθεί κάθε κίνδυνος.**

4. ΑΣΦΑΛΕΙΑ

ΕΠΙΠΡΟΣΘΕΤΕΣ ΟΔΗΓΙΕΣ ΑΣΦΑΛΕΙΑΣ ΓΙΑ ΠΙΣΤΟΛΙΑ ΘΕΡΜΟΥ ΑΕΡΑ

- **Μπορεί να προκληθεί πυρκαγιά εάν η συσκευή δε χρησιμοποιείται με φροντίδα, γι' αυτό:**
 - προσέχετε κατά τη χρήση της συσκευής σε χώρους όπου υπάρχουν εύφλεκτα υλικά. Μην χρησιμοποιείτε στο ίδιο σημείο για μεγάλο χρονικό διάστημα.
 - μην χρησιμοποιείτε σε σημεία όπου υπάρχει εκρηκτική ατμόσφαιρα.
 - η θερμότητα μπορεί να μεταφερθεί σε εύφλεκτα υλικά τα οποία δεν φαίνονται.
 - τοποθετείτε το στο στήριγμά του μετά τη χρήση και επιτρέψτε να κρυώνει πριν την αποθήκευση.
 - μην αφήνετε τη συσκευή χωρίς επιτήρηση, ενόσω βρίσκεται σε λειτουργία.
- **Μην τοποθετείτε το χέρι σας πάνω από τις σχισμές αέρα ή μην τις μπλοκάρτε με κανένα τρόπο.**
- Το ακροφύσιο και τα αξεσουάρ αυτού του εργαλείου θερμαίνονται πάρα πολύ κατά τη χρήση. Επιτρέψτε αυτά τα τμήματα να κρυώσουν πριν τα αγγίξετε.
- Πάντα απενεργοποιείτε το εργαλείο προτού το αποθέσετε.
- Διασφαλίζετε επαρκή εξαερισμό καθώς μπορεί να προκληθούν δηλητηριώδεις αναθυμιάσεις.
- Μη χρησιμοποιείτε σαν στεγνωτήρα μαλλιών.
- Μην εμποδίζετε την είσοδο αέρα ή την έξοδο ακροφυσίου

4. ΑΣΦΑΛΕΙΑ

καθώς έτσι μπορεί να προκληθεί υπερβολική συσσώρευση θερμότητας, με αποτέλεσμα ζημιά στο εργαλείο.

- Μην κατευθύνετε τη ριπή θερμού αέρα σε άλλους ανθρώπους.
- Μην αγγίζετε το μεταλλικό ακροφύσιο καθώς θερμαίνεται πολύ κατά τη χρήση και παραμένει καυτό για έως και 30 λεπτά μετά τη χρήση.
- Μην τοποθετείτε το ακροφύσιο προς οποιοδήποτε αντικείμενο κατά τη χρήση ή αμέσως μετά τη χρήση.
- Μην πιέζετε στο ακροφύσιο καθώς μπορεί να πάθετε ηλεκτροπληξία. Μην κοιτάτε στο ακροφύσιο όταν λειτουργεί η μονάδα καθώς παράγεται υψηλή θερμοκρασία.
- Μην επιτρέπετε η μπογιά να παραμένει στο ακροφύσιο ή το ξέστρο καθώς μπορεί να αναφλεχθεί μετά από κάποια χρονική περίοδο.
- Μη χρησιμοποιείτε αυτό το εργαλείο για να απομακρύνετε μπογιά που περιέχει μόλυβδο.
- Μην καίτε τη μπογιά.
- Προσέχετε πάντα τις οδηγίες ασφάλειας και την ισχύουσα νομοθεσία.
- Χρησιμοποιείτε μόνο το ένα χέρι για να κρατάτε το εργαλείο, μην τοποθετείτε το άλλο χέρι πάνω από τις σχισμές αέρα

5. ΧΡΗΣΗ

Πριν τη λειτουργία

- Τοποθετήστε το σωστό αξεσουάρ για την εφαρμογή.
- Ρυθμίστε την επιθυμητή θερμοκρασία αέρα.

α) Ενεργοποίηση και απενεργοποίηση

- Για να ενεργοποιήσετε το εργαλείο, θέστε το διακόπτη on/off στη θέση 1/2/3. Μπορεί να προκύψει καπνός μετά την ενεργοποίηση. Αυτό δεν υποδηλώνει πρόβλημα.
- Για να απενεργοποιήσετε το εργαλείο, ρυθμίστε τη χαμηλότερη θερμοκρασία για να κρυώσει, κατόπιν ρυθμίστε το διακόπτη on/off στη θέση 0. Αφήστε το εργαλείο να κρυώσει προτού το μετακινήσετε ή αποθηκεύσετε.

β) Ρύθμιση θερμοκρασίας.

- Γυρίστε το διακόπτη ON/OFF στο 1/2/3 ανάλογα με τη θερμοκρασία που χρειάζεστε. Το πιστόλι θερμού αέρα θα αρχίσει να βουίζει.

γ) Αφαίρεση μπογιάς

- Τοποθετήστε ένα κατάλληλο αξεσουάρ.
- Ρυθμίστε μια υψηλή θερμοκρασία.
- Ενεργοποιήστε το εργαλείο.
- Κατευθύνετε το θερμό αέρα επάνω στη μπογιά που πρέπει να απομακρυνθεί.
- Όταν η μπογιά μαλακώσει, ξύστε και αφαιρέστε την χρησιμοποιώντας ένα ξέστρο χειρός.



Μην ξύνετε μεταλλικές κάσες παραθύρων καθώς η θερμότητα μπορεί να μεταφερθεί επάνω στο γυαλί και να το σπάσει. Όταν ξύνετε άλλες κάσες παραθύρων, χρησιμοποιείτε το ακροφύσιο προστασίας γυαλιού.



Το εργαλείο δεν πρέπει να κατευθύνεται σε ένα σημείο για μεγάλο χρονικό διάστημα, ώστε να εμποδιστεί ανάφλεξη της επιφάνειας.



Αποφεύγετε συγκέντρωση μπογιάς στο αξεσουάρ ξέστρου καθώς μπορεί να αναφλεχθεί. Εάν χρειάζεται, αφαιρέστε υπολείμματα μπογιάς προσεκτικά από το αξεσουάρ ξέστρου όπως απαιτείται, χρησιμοποιώντας ένα μαχαίρι.

5. ΧΡΗΣΗ

δ) Σταθερή χρήση

- Αυτό το εργαλείο μπορεί επίσης να χρησιμοποιηθεί και σε σταθερή λειτουργία.
- Τοποθετήστε το εργαλείο επάνω στον πάγκο εργασίας.
- Ασφαλίστε το καλώδιο ώστε να εμποδίσετε τράβηγμα του εργαλείου από τον πάγκο εργασίας.
- Ενεργοποιήστε προσεκτικά το εργαλείο.



Εξασφαλίστε ότι το ακροφύσιο δείχνει μακριά από εσάς και οποιουδήποτε παρευρισκόμενου.

Εξασφαλίστε ότι δεν θα πέσει τίποτα στο ακροφύσιο.

ε) Κρύωμα

Το ακροφύσιο και τα αξεσουάρ θερμαίνονται πάρα πολύ κατά τη χρήση. Επιτρέψτε να κρυσώσουν προτού προσπαθήσετε να μετακινήσετε ή αποθηκεύσετε το εργαλείο.

- Για να μειώσετε το χρόνο κρυσώματος, ρυθμίστε το διακόπτη ON/OFF στη θέση «1», που είναι η χαμηλότερη ρύθμιση θερμοκρασίας αέρα και επιτρέψτε να λειτουργήσει για λίγα λεπτά.
- Απενεργοποιήστε το εργαλείο και αφήστε το να κρυσώσει τουλάχιστον για 30 λεπτά.

στ) Περιστροφόμενη λαβή

- Για την αλλαγή της θέσης λαβής:
- Πιέστε το κουμπί αποδέσμευσης ⑤
- Γυρίστε τη λαβή στην επιθυμητή θέση
- Βεβαιωθείτε ότι το κουμπί αποδέσμευσης έχει ασφαλίσει πάλι.



Προσοχή! Προτού κάνετε εργασίες στον εξοπλισμό, αποσυνδέστε την πρίζα.

6. ΣΥΝΤΗΡΗΣΗ

α) Συντήρηση

Το εργαλείο σας έχει σχεδιαστεί με τέτοιο τρόπο ώστε να λειτουργεί για μια μεγάλη χρονική περίοδο με την ελάχιστη δυνατή συντήρηση. Η συνεχής ικανοποιητική λειτουργία εξαρτάται από τη σωστή φροντίδα του εργαλείου και τον τακτικό καθαρισμό.

β) Λίπανση

Το ηλεκτρικό σας εργαλείο δεν απαιτεί επιπρόσθετη λίπανση.

γ) Καθαρισμός

- Διατηρείτε τις σχισμές εξαερισμού καθαρές και καθαρίζετε τακτικά το περίβλημα με ένα μαλακό πανί ώστε να εμποδίσετε υπερθέρμανση του μοτέρ.



Ποτέ μη χρησιμοποιείτε διαλυτικά όπως βενζίνη, αλκοόλη, αμμωνιακό ύδωρ κ.λπ. Αυτά τα διαλυτικά μπορεί να προκαλέσουν ζημιά στα πλαστικά τμήματα.

7. ΑΠΟΡΡΙΨΗ ΚΑΙ ΑΝΑΚΥΚΛΩΣΗ



Αυτή η ετικέτα επισημαίνει ότι αυτό το προϊόν δεν πρέπει να απορρίπτεται στα οικιακά απόβλητα σε ολόκληρη την ΕΕ. Προκειμένου να αποφευχθούν ενδεχόμενες επιβλαβείς συνέπειες για το περιβάλλον ή την ανθρώπινη υγεία εξαιτίας της ανεξέλεγκτης διάθεσης απορριμμάτων, παρακαλούμε διαθέστε το υπεύθυνα ώστε να βοηθήσετε στη βιώσιμη επαναχρησιμοποίηση των υλικών πόρων. Για να απορρίψετε το χρησιμοποιημένο μηχάνημά σας, παρακαλούμε χρησιμοποιήστε τα ειδικά συστήματα απόρριψης και συλλογής ή επικοινωνήστε με τον έμπορο από τον οποίο αγοράσατε το προϊόν. Εκεί μπορούν να διαθέσουν αυτό το προϊόν για ανακύκλωση με τρόπο ασφαλή για το περιβάλλον.

8. ΕΓΓΥΗΣΗ

EL

1. Τα προϊόντα Dexter Power έχουν σχεδιαστεί σύμφωνα με τα υψηλότερα πρότυπα ποιότητας εργαλείων DIY («Κάντε το μόνοι σας»). Η Dexter Power παρέχει για τα προϊόντα της 24 μήνες εγγύηση από την ημερομηνία της αγοράς τους. Αυτή η εγγύηση ισχύει για όλα τα υλικά και κατασκευαστικά ελαττώματα, τα οποία είναι πιθανό να εμφανιστούν. Δεν μπορούν να εγερθούν περαιτέρω απαιτήσεις που σχετίζονται με άτομα ή/και υλικά, οποιασδήποτε φύσης, άμεσες ή έμμεσες. Τα προϊόντα Dexter Power δεν προορίζονται για επαγγελματική χρήση.
2. Σε περίπτωση κάποιου προβλήματος ή ελαττώματος, συμβουλευέστε αρχικά τον έμπορο της Dexter Power. Ο έμπορος της Dexter Power μπορεί τις περισσότερες φορές να σας εξυπηρετήσει και να επιλύσει το πρόβλημα ή να επιδιορθώσει το ελάττωμα.
3. Η επισκευή ή η αντικατάσταση εξαρτημάτων δεν παρατείνει τη διάρκεια της εγγύησης.
4. Τα ελαττώματα που προκύπτουν εξαιτίας ακατάλληλης χρήσης ή φυσιολογικής φθοράς δεν καλύπτονται από την εγγύηση. Αυτό αφορά μεταξύ άλλων τη φυσιολογική φθορά των διακοπών, των διακοπών του κυκλώματος προστασίας και των μοτέρ.

8. ΕΓΓΥΗΣΗ

5. Η απαίτησή σας για εγγύηση ισχύει εφόσον:
 - Μπορείτε να προσκομίσετε αποδεικτικό της ημερομηνίας αγοράς του προϊόντος προσκομίζοντας την απόδειξη αγοράς.
 - Δεν έχουν εκτελεστεί από τρίτους εργασίες επισκευής ή/και αντικαταστάσεις εξαρτημάτων.
 - Το εργαλείο δεν έχει υποστεί ακατάλληλη χρήση (υπερφόρτωση του μηχανήματος ή τοποθέτηση μη εγκεκριμένων εξαρτημάτων).
 - Δεν έχει προκληθεί καμία ζημιά από εξωτερικούς παράγοντες ή ξένα σώματα, όπως άμμος ή πέτρες.
 - Δεν έχει προκληθεί καμία ζημιά εξαιτίας της μη τήρησης των υποδείξεων ασφαλείας και των οδηγιών χρήσης.
 - Δεν υπήρξε ανωτέρα βία εκ μέρους μας.
 - Επισυνάπτεται η περιγραφή της απαίτησης αποζημίωσης.
6. Οι όροι της εγγύησης συμφωνούν με τους όρους πώλησης και παράδοσης.
7. Τα ελαττωματικά προϊόντα επιστρέφονται στην Dexter Power από τον έμπορο της Dexter Power και γίνονται αποδεκτά από εκείνη, μόνο εφόσον τα προϊόντα έχουν συσκευαστεί κατάλληλα. Εφόσον τα ελαττωματικά προϊόντα αποσταλούν απευθείας στην Dexter Power, εκείνη θα μπορέσει να τα διαχειριστεί μόνο εάν ο καταναλωτής καλύψει τα έξοδα αποστολής τους.
8. Τα προϊόντα που παραδίδονται στην Dexter Power κακώς συσκευασμένα δεν θα γίνονται αποδεκτά.

SYMBOLS



WARNING

To reduce the risk of injury, users must read the instruction manual.



Safety Class II



Recyclable equipment.



Wear respiratory protection.



Do not expose to rain and moisture.



Wear eye protection (safety glasses).



Wear protective gloves.



This product is recyclable. If it cannot be used anymore, please take it to waste recycling centre.

CONTENTS

1. INTENDED USE
2. TECHNICAL DATA
3. DESCRIPTION
4. SAFETY
5. USE
6. MAINTENANCE
7. DISPOSAL AND RECYCLING
8. WARRANTY
9. CE DECLARATION

1. INTENDED USE

This tool is intended for stripping paint, soldering pipes, shrinking PVC, welding and bending plastic as well as for general drying and thawing purposes. It is not designed for commercial use.

2. TECHNICAL DATA

Model	HG-DP2000	
Mains supply	220-240 V ~ 50-60 Hz	
Power rating	2000 W	
Air temperature / Flow	1: 50 °C	500 L/min
	2: 450 °C	250 L/min
	3: 600 °C	500 L/min

3. DESCRIPTION

1. Hot air nozzle
2. Ventilation slots
3. On/off switch
4. Kick Stand
5. Lock button for swiveling handle
6. Front cover

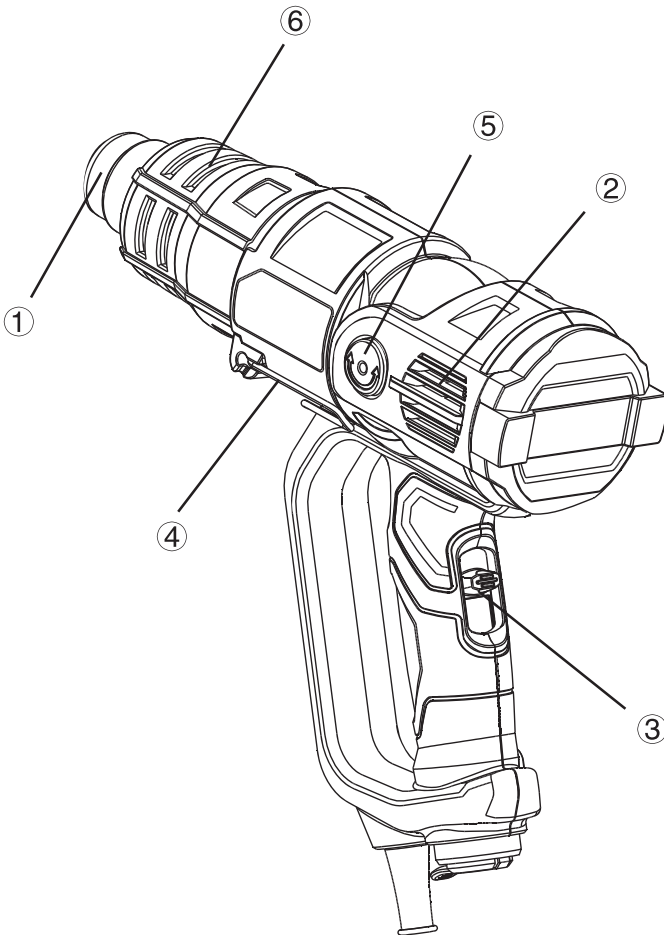

4. SAFETY

GENERAL POWER TOOL SAFETY WARNINGS

Read all safety warnings and all instructions. Failure to follow all warnings and instructions may result in electric shock, fire and/or serious injury. Save all warnings and instructions for future reference. The term “power tool” in the warnings refers to your mains operated (corded) power tool or battery operated (cordless) power tool.

This appliance can be used by children aged from 8 years and above and persons with reduced physical, sensory or mental capabilities, or lack of experience and knowledge if they have been given supervision or instruction concerning use of the appliance in a safe way and understand the hazards involved. Children shall not play with the appliance. Cleaning and user maintenance shall not be made by children without supervision.

1) Work area

- a) **Keep the work area clean and well lit.** Cluttered and dark areas invite accidents.
- b) **Do not operate power tools in explosive atmospheres, such as in the presence of flammable liquids, fumes or dust.** Power tools create sparks which may ignite the dust or fumes.
- c) **Keep children and bystanders away while operating a power tool.** Distractions can cause you to lose control.

4. SAFETY

2) Electrical safety

- a) **Power tool plugs must match the outlet. Never modify the plug in any way. Do not use any adapter plugs with earthed (grounded) power tools.** Unmodified plugs and matching outlets will reduce risk of electric shock.
- b) **Avoid body contact with earthed or grounded surfaces such as pipes, radiators, ranges and refrigerators.** There is an increased risk of electric shock if your body is earthed or grounded.
- c) **Do not expose power tools to rain or wet conditions.** Water entering a power tool will increase the risk of electric shock.
- d) **Do not abuse the cord. Never use the cord for carrying, pulling or unplugging the power tool. Keep the cord away from heat, oil, sharp edges and moving parts.** Damaged or entangled cords increase the risk of electric shock.
- e) **When operating a power tool outdoors, use an extension cord suitable for outdoor use.** Using a cord suitable for outdoor use reduces the risk of electric shock.
- f) **If operating a power tool on a damp location is unavoidable, use a residual current device (RCD) protected supply.** Use of an RCD reduces the risk of electric shock.

3) Personal safety

- a) **Stay alert, watch what you are doing and use**

4. SAFETY

common sense when operating a power tool. Do not use a power tool while you are tired or under the influence of drugs, alcohol or medication. A moment of inattention while operating power tools may result in serious personal injury.

- b) **Use safety equipment. Always wear eye protection.** Safety equipment such as a dust mask, non-skid safety shoes, hard hat, or hearing protection used as necessary will reduce personal injuries.
- c) **Avoid accidental starting. Ensure the switch is in the off position before plugging in.** Carrying power tools with your finger on the switch or plugging in power tools that have the switch on invites accidents.
- d) **Remove any adjusting keys or wrenches before turning the power tool on.** A wrench or key left attached to a rotating part of the power tool may result in personal injury.
- e) **Do not overreach. Keep proper footing and balance at all times.** This enables better control of the power tool in unexpected situations.
- f) **Dress properly. Do not wear loose clothing or jewellery. Keep your hair, clothing and gloves away from moving parts.** Loose clothes, jewellery or long hair can become caught in moving parts.
- g) **If devices are provided for dust extraction and collection facilities, ensure these are connected and properly used.** Use of these devices can reduce dust-related hazards.

4. SAFETY

4) Power tool use and care

- a) **Do not force the power tool. Use the correct power tool for your application.** The correct power tool will do the job better and safer at the rate for which it was designed.
- b) **Do not use the power tool if the switch does not turn on and off.** Any power tool that cannot be controlled by the switch is dangerous and must be repaired.
- c) **Disconnect the plug from the power source, and ensure the nozzle and accessories have cooled down before making any adjustments, changing the accessories, carrying out maintenance or storing power tools.** Such preventive safety measures reduce the risk of starting the power tool accidentally.
- d) **Store the idle power tool out of the reach children and do not allow persons unfamiliar with the power tool or these instructions to operate the power tool.** Power tools are dangerous in the hands of untrained users.
- e) **Maintain power tools. Check for misalignments or sticking of moving parts, breakage of parts and other conditions that may affect the power tool's operation.** If damaged, have the power tool repaired before use. Many accidents are caused by poorly maintained power tools.
- f) **Use the power tool, accessories and tool bits etc., in accordance with these instructions and in the manner intended for that particular type of power tool, taking into account the working conditions and the work to be performed.** Use of the power tool for operations different from its

4. SAFETY

intended use could lead to a hazardous situation.

5) Service

- a) **Have your power tool serviced by qualified repair technician using only identical replacement parts.** This will ensure that the safety of the power tool is maintained.
- b) **If the supply cable is damaged, it must be replaced by the manufacturer, its service agent or similarly qualified persons in order to avoid a hazard.**

ADDITIONAL SAFETY INSTRUCTIONS FOR HEAT GUNS

- **A fire may result if the appliance is not used with care, therefore:**
 - Be careful when using the appliance in places where there are combustible materials.
 - Do not apply to the same place for a long time.
 - Do not use in of an explosive atmosphere.
 - Heat may be conducted to combustible materials that are out of sight.
 - Place on its stand after use and allow to cool before storage.
 - Do not leave the appliance unattended when it is switched on.
- **Do not place your hand over the air vents or block the vents in any way.**

4. SAFETY

- The nozzle and accessories of this tool become extremely hot during use. Let these parts cool down before touching.
- Always switch the tool off before putting it down.
- Ensure adequate ventilation as toxic fumes may be produced.
- Do not use as a hairdryer.
- Do not obstruct either the air intake or nozzle outlet, as this may cause excessive heat build-up resulting in damage to the tool.
- Do not direct the hot air blast at other people.
- Do not touch the metal nozzle as it becomes very hot during use and remains hot for up to 30 minutes after use.
- Do not place the nozzle against anything while using or immediately after use.
- Do not poke anything down the nozzle as it could give you an electric shock.
- Do not look down the nozzle while the unit is working because of the high temperature being produced.
- Do not allow paint to adhere to the nozzle or scraper as it could ignite after a period of time.
- Do not use this tool to remove paint containing lead. Do not burn the paint.
- Always observe the safety instructions and applicable regulations.
- Use only one hand to hold the tool, do not place your other hand over the air vents

5. USE

Prior to operation:

- Fit the correct accessory for the application.
- Set the desired air temperature.

a) Switching on and off

- To switch the tool on, set the on/off switch to position 1/2/3. Some smoke may be emitted after switching on; this does not indicate a problem.
- To switch the tool off, set to the lowest temperature to cool off, then set the on/off switch to position 0. Let the tool cool down before moving or storing it.

b) Temperature setting.

- Turn the ON/OFF switch to 1/2/3 depending on the temperature you need. The heat gun will start to buzz.

c) Stripping paint

- Fit an appropriate accessory.
- Set a high air temperature.
- Switch the tool on.
- Direct the hot air onto the paint to be removed.
- When the paint softens, scrape the paint away using a hand scraper.



Do not strip metal window frames, as the heat may be conducted onto the glass and crack it. When stripping other window frames, use the glass protection nozzle.



Do not keep the tool directed at one spot too long to prevent igniting the surface.

5. USE



Avoid collecting paint on the scraper accessory, as it may ignite. Carefully remove paint debris from the scraper accessory as necessary using a knife.

d) Stationary use

- This tool can also be used in stationary mode.
- Place the tool onto the workbench.
- Secure the cable to prevent it pulling the tool off the workbench.
- Carefully switch the tool on.



Make sure that the nozzle always points away from you and any bystanders.

Make sure not to drop anything into the nozzle.

e) Cooling down

The nozzle and accessory become very hot during use. Let them cool down before attempting to move or store the tool.

- To reduce the cooling time, set the ON/OFF switch to position “1”, which is the lowest air temperature setting, and let it run for a few minutes.
- Switch the tool off and let it cool down for at least 30 minutes.

f) Swiveling handle:

- To change the handle position:
- Press the release button ⑤,
- Turn the handle to the desired position,
- Make sure that the release button has been locked again.



Attention! Before working on the equipment, disconnect the power plug.

6. MAINTENANCE

a) Maintenance

Your power tool has been designed to operate over a long period of time with a minimum of maintenance. Continuous satisfactory operation depends upon proper tool care and regular cleaning.

b) Lubrication

Your power tool requires no additional lubrication.

c) Cleaning

Keep the ventilation slots clear and regularly clean the housing with a soft cloth to prevent the motor from overheating.



Never use solvents such as petrol, alcohol, ammonia water, etc. These solvents may damage the plastic parts.

7. DISPOSAL AND RECYCLING



This label indicates that this product should not be disposed with other household wastes throughout the EU. To prevent possible harm to the environment or human health from uncontrolled waste disposal, recycle it responsibly to promote the sustainable reuse of material resources. To return your used device, please use the return and collection systems or contact the retailer where the product was purchased. They can take this product for environmentally safe recycling.

8. WARRANTY

1. Dexter Power are products are designed to the highest DIY quality standards. Dexter Power provides a 24-months warranty for its products, from the date of purchase. This warranty applies to all material and manufacturing defects that may arise. No further claims, of whatever nature, either direct or indirect, relating to people and / or materials may be made. Dexter Power products are not intended for professional use.
2. In the event of a problem or defect, you should first always consult your Dexter Power dealer. In most cases, the Dexter Power dealer will be able to solve the problem or correct the defect.
3. Repairs or the replacement of parts will not extend the original warranty period.
4. Defects arising as a result of importer use or wear are not covered by the warranty. Amongst other things, this relates to switches, protective circuit switches and motors, in the event of wear.
5. You claim upon the warranty can only be processed if:
 - Proof of the purchase date can be provided in the form of a receipt.
 - No repairs and/or replacements have been carried out by third parties.
 - The tool has not been subjected to improper use (overloading the machine or fitting non-approved accessories).
 - There is no damage caused by external influences or foreign bodies such as sand or stones.
 - There is no damage caused by non-observance of the safety instructions and the user instructions.
 - There is no force majeure on our part.
 - A description of the complaint is enclosed.
6. The warranty stipulations apply in line with our terms of sale and delivery.
7. Faulty tools to be returned to Dexter Power via the Dexter Power dealer will be collected by Dexter Power as long as the product is properly packaged. If faulty goods are sent directly to Dexter Power by the consumer, Dexter Power will only be able to process these goods if the consumer pays the shipping costs.
8. Products delivered in a poorly packaged condition will not be accepted by Dexter Power.



EU Declaration of conformity
Déclaration UE de conformité
DECLARACIÓN UE DE CONFORMIDAD
Declaração UE de conformidade

Product Model|Modèle du produit|Modelo de producto|Modelo do produto|

852331

Name and address of the manufacturer or his authorised representative|Nom et adresse du fabricant ou de son mandataire|Nombre y dirección del fabricante o de su representante autorizado|Nome e endereço do fabricante ou do seu representante autorizado|

ADEO Services, 135 Rue Sadi Carnot - CS 00001 59790 RONCHIN - France

This declaration of conformity is issued under the sole responsibility of the manufacturer|La présente déclaration de conformité est établie sous la seule responsabilité du fabricant|La presente declaración de conformidad se expide bajo la exclusiva responsabilidad del fabricante|Esta declaração de conformidade é emitida sob a exclusiva responsabilidade do fabricante.|

Object of the declaration|Objet de la déclaration|Objeto de la declaración|Objeto da declaração|

Product Type - Description|Type de produit - Description|Tipo de producto [Tipo de producto]

DEXTER POWER IV-2000W HEAT GUN IN BMC (WITHOUT GOOGLE)

Product Reference|Référence produit|Referencia del producto|Referência do produto:|

**852331 - EAN Code: 3276000375944
Industrial Type Design Reference: HG-DP2000**

Product Brand|Marque Produit|Producto de marca|Marca do produto|

DEXTER

Serial number coding or batch number|Codification du numéro de série ou de lot|Codificación del número de serie|Codificação do número de série|

SN SSSSSS XX DDDMMYY nn PPPPPP (SN: Serial No., SSSSSS : Supplier code, XX : Production line ID, DDDMMYY: Production date, nn: number of version of product, PPPPPP : Incremental number)

The object of the declaration described above is in conformity with the relevant Union harmonization legislation|L'objet de la déclaration décrit ci-dessus est conforme à la législation d'harmonisation de l'union applicable|El objeto de la declaración descrita anteriormente es conforme a la legislación de armonización pertinente de la Unión|O objeto da declaração acima descrita está em conformidade com a legislação de harmonização da União aplicável:|

References to the relevant harmonised standards used or references to the specifications in relation to which conformity is declared|Références des normes harmonisées pertinentes appliquées ou des spécifications par rapport auxquelles la conformité est déclarée|Referencias a las normas armonizadas pertinentes utilizadas, o referencias a las especificaciones respecto a las cuales se declara la conformidad|Referências às normas harmonizadas pertinentes utilizadas ou referências às especificações para as quais a conformidade é declarada|

When applicable, the name and number of notified body number|Le cas échéant, le nom et le numéro de l'organisme notifié|Cuando corresponda * el nombre y número de laboratorio notificado que haya emitido la certificación y la referencia al documento|Quando aplicável * o nome e número do laboratório notificado que emitiu a certificação e a referência ao documento|

2014_35_EU_LVD
electrical equipment designed for use within certain voltage limits (LVD)|matériel électrique destiné à être employé dans certaines limites de tension |material eléctrico destinado a utilizarse con determinados limites de tensión |material elétrico destinado a ser utilizado dentro de certos limites de tensão |

EN 60335-1:2012+A11: 2014+A13: 2017 +A1: 2019+A14: 2019+A2: 2019+A15:2021
EN 60335-2-45: 2002+A1: 2008+A2: 2012
EN 62233: 2008

2014_30_EU_EMC
Electromagnetic compatibility|compatibilité électromagnétique|compatibilidad electromagnética |compatibilidade eletromagnética |tica |

EN IEC 55014-1:2021
EN IEC 61000-3-2:2019+A1:2021
EN 61000-3-3:2013+A1:2019+A2:2021
EN IEC 55014-2:2021

Directive (EU)2015/863 amending Directive 2011/65/EU

EN 62321-1:2013
EN 62321-2:2014
EN 62321-3-1:2014
EN 62321-4:2014/A1:2017
EN 62321-5:2014
EN 62321-6:2015
EN 62321-7-1:2015
EN 62321-7-2:2017
EN 62321-8:2017
EN IEC 63000:2018

2011_65_EU_RoHS
Restriction of hazardous substances in electrical products|Restriction des substances dangereuses dans les produits électriques|Restricción de sustancias peligrosas en equipos eléctricos.|Restrição de substâncias perigosas em equipamentos elétricos|

Compiled, signed by and on behalf of|Compilé, signé par et au nom de|Compilado, firmado por y en nombre de|Compilado, assinado por e em nome de|

XiaoBing GUO
Asia Quality Platform Leader

within delegation of signature from
Gislain MENARD
ADEO Global Quality Leader

Signature

Place and date of issue|Date et lieu d'établissement|Lugar y fecha de expedición|Local e data de emissão|

Shanghai China

2/8/2023



DICHIARAZIONE DI CONFORMITÀ UE
DEKLARACJA ZGODNOŚCI UE
ΔΗΛΩΣΗ ΣΥΜΜΟΡΦΩΣΗΣ ΕΕ
DECLARAȚIA UE DE CONFORMITATE

IT[PO]
GR[RO]

Modello di prodotto/prodotto|Model produktu/produkt|Μοντέλο προϊόντος/Προϊόν:|Modelul de produs/produsul:|

852331

La presente dichiarazione di conformità è rilasciata sotto la responsabilità esclusiva del fabbricante|Niniejsza deklaracja zgodności wydana zostaje na wyłączną odpowiedzialność producenta.|Επισημύα και διεύθυνση του κατασκευαστή ή του εξουσιοδοτημένου αντιπροσώπου του|Denumirea și adresa producătorului sau a reprezentantului său autorizat:|

ADEO Services, 135 Rue Sadi Carnot - CS 00001 59790 RONCHIN - France

La presente dichiarazione di conformità è rilasciata sotto la responsabilità esclusiva del fabbricante|Niniejsza deklaracja zgodności wydana zostaje na wyłączną odpowiedzialność producenta.|Η παρούσα δήλωση συμμόρφωσης εκδίδεται με αποκλειστική ευθύνη του κατασκευαστή|Declarația de conformitate este emisă pe răspunderea exclusivă a producătorului|

Objeto de la declaración|Przedmiot deklaracji|Στόχος της δήλωσης|Obiectul declarației|

Tipologia di prodotto|Rodzaj produktu|Τύπος Προϊόντος|Tip produs|

DEXTER POWER IV-2000W HEAT GUN IN BMC (WITHOUT GOOGLE)

Riferimento del prodotto|Referențe produktu|Αναφορά προϊόντος|Referință produs|

852331 - EAN Code: 3276000375944

Industrial Type Design Reference: HG-DP2000

Marca del prodotto|Marka produktu|Μάρκα προϊόντος|Marcă a produsului:|

DEXTER

Codifica del numero di serie|Kodowanie numeru seryjnego|Κωδικοποίηση σειριακού αριθμού|Cod de numere de serie|

SN SSSSSS XX DMMYY nn PPPPP (SN: Serial No., SSSSSS : Supplier code, XX : Production line ID, DMMYY: Production date, nn: number of version of product, PPPPP : Incremental number)

L'oggetto della dichiarazione di cui sopra è conforme alla pertinente normativa di armonizzazione dell'Unione|Wymieniony powyżej przedmiot niniejszej deklaracji jest zgodny z odpowiednimi wymaganiami unijnego prawodawstwa harmonizacyjnego|Ο στόχος της δήλωσης που περιγράφεται παραπάνω είναι σύμφωνος με τη σχετική ενωσιακή νομοθεσία εφαρμογής|Obiectul declarației descris mai sus este în conformitate cu legislația comunitară relevantă de armonizare a Uniunii|

Riferimenti alle pertinenti norme armonizzate utilizzate o alle specifiche in relazione alle quali è dichiarata la conformità|Odwolania do odpowiednich norm zharmonizowanych, które zastosowano, lub do specyfikacji, w odniesieniu do których deklarowana jest zgodność|Μνεία των σχετικών εναρμονισμένων προτύπων που χρησιμοποιούνται ή μνεία των προδιαγραφών σε σχέση με τις οποίες δηλώνεται η συμμόρφωση|Referințele standardelor armonizate relevante folosite sau referințele specificațiilor în legătură cu care se declară conformitatea:|

Dove applicabile * il nome e il numero del laboratorio notificato che ha rilasciato la certificazione e il riferimento al documento|W stosownych przypadkach * notyfikowana nazwa i numer laboratorium, które wydało certyfikat oraz odniesienie do dokumentu|Όπου ισχύει * το γνωστοποιημένο όνομα και τον αριθμό του εργαστηρίου που εξέδωσε την πιστοποίηση και την αναφορά στο έγγραφο|Unde este cazul * numele și numărul de laborator notificat care a eliberat certificarea și trimiterea la document|

2014_35_EU_LVD

materiale elettrico destinato a essere adoperato entro taluni limiti di tensione|elektrycznego przewidzianego do stosowania w określonych granicach napięcia|ηλεκτρολογικού υλικού που προορίζεται να χρησιμοποιηθεί εντός ορισμένων ορίων τάσης| echipamentelor electrice destinate utilizării în cadrul unor anumite limite de tensiune|

EN 60335-1:2012+A11: 2014+A13: 2017 +A1: 2019+A14: 2019+A2: 2019+A15:2021
EN 60335-2-45: 2002+A1: 2008+A2: 2012
EN 62233: 2008

2014_30_EU EMC

compatibilità elettromagnetica|kompatybilności elektromagnetycznej|ηλεκτρομαγνητική συμβατότητα|compatibilitatea electromagnetică|

EN IEC 55014-1:2021
EN IEC 61000-3-2:2019+A1:2021
EN 61000-3-3:2013+A1:2019+A2:2021
EN IEC 55014-2:2021

Directive (EU)2015/863 amending Directive 2011/65/EU

EN 62321-1:2013
EN 62321-2:2014
EN 62321-3-1:2014
EN 62321-4:2014/A1:2017
EN 62321-5:2014
EN 62321-6:2015
EN 62321-7-1:2015
EN 62321-7-2:2017
EN 62321-8:2017
EN IEC 63000:2018

2011_65_EU_RoHS

Restrizione di sostanze pericolose nelle apparecchiature elettriche|Ograniczenie niebezpiecznych substancji w sprzęcie elektrycznym|Περιορισμός επικίνδυνων ουσιών σε ηλεκτρικό εξοπλισμό|Restricționarea substanțelor periculoase în echipamentele electrice|

XiaoBing GUO
Asia Quality Platform Leader

Compilato, firmato in vece e per conto di|Opracowano, podpisano w imieniu|Συντάχθηκε, υπογράφη για και εξ ονόματος|Compilat, semnat de și în numele|

within delegation of signature from
Gislain MENARD
ADEO Global Quality Leader

Signature

Luogo e data del rilascio|Data wydania i miejsce|Τόπος και ημερομηνία έκδοσης|

Shanghai China

2/8/2023