

equation

2
YEARS
GUARANTEE*

IFH04-33E

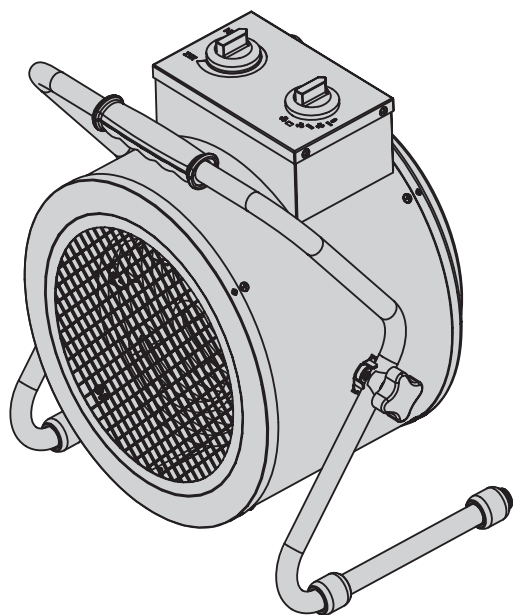

- FR** Notice de Montage - Utilisation - Entretien
- ES** Instrucciones de Montaje, Utilización y Mantenimiento
- PT** Instruções de Montagem, Utilização e Manutenção
- IT** Istruzioni per il Montaggio, l'Uso e la Manutenzione
- EL** Εγχειρίδιο συναρμολόγησης, χρήσης και συντήρησης
- PL** Instrukcja Montażu, Użytkowania i Konserwacji
- UA** Керівництво З Техніки Безпеки і Правовим нормам
- RO** Manual asamblare, utilizare și întreținere
- EN** Assembly - Use - Maintenance Manual

EAN CODE : 3276000273820

Traduction de la version originale du mode d'emploi - Chauffage D'atelier / Traducción de las Instrucciones originales - Calefacción de Taller / Tradução das Instruções Originais - Aquecedor Para Oficina / Traduzione delle istruzioni originali - Riscaldamento da Cantiere / Μετάφραση των πρωτότυπων οδηγιών - Θερμαστήρα Εργαστηρίου/ tłumaczenie instrukcji oryginalnej - Ogrzewanie Warsztatowe / Перевод оригинальной инструкции- Нагреватель Промышленный / Переклад оригінальної інструкції - Обігрівач Для Студії / Traducerea instruc.iunilor originale - Încălzire Atelier / Original Instructions - Workshop Heating



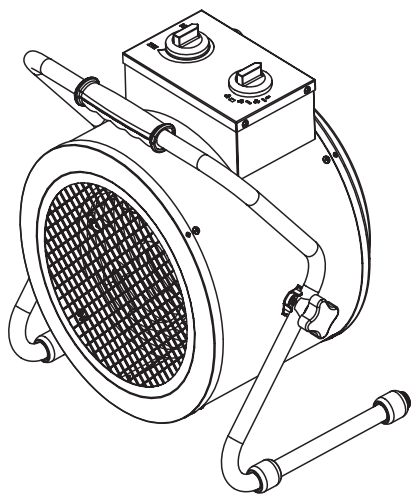
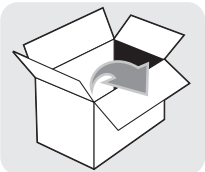

(A) x 1

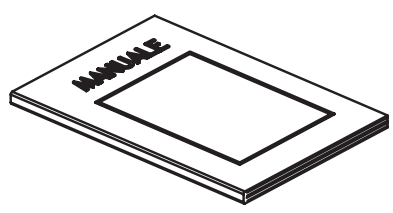

(B) x 1



Attention danger / Atención: Peligro / Atencão perigo / Attenzione pericolo / Προσοχή κίνδυνος / Uwaga niebezpieczeństwo / Внимание! Опасно! / Увага! Небезпечно! / Atenție, pericol / Caution danger



Observez / Atención / Aviso / Osservare / Προσέξτε / Przestrzegać / Соблюдайте правила техники безопасности / Дотримуйтеся правил техніки безпеки / Respectați / Observe



Raccordé / Conectado / Ligado / Connesso / Με σύνδεση / Podłączono / Подключено / Під'єднано / Conectat / Connected



Hors tension / Apagado / Desligado da alimentação / Fuori tensione / Εκτός τάσης / Odłączenie zasilania / Не под напряжением / Не під напругою / Scoatere de sub tensiune / Power off



Mise sous tension / Puesta en tensión / Ligação da alimentação / Messo sotto tensione / Σύνδεση με το ηλεκτρικό δίκτυο / Włączenie zasilania / Включение под напряжение / Під'єднання під напругу / Punere sub tensiune / Power up



Nettoyage / Limpieza / Limpeza / Pulizia / Καθαρισμός / Czyszczenie / Чистка / Очищення / Curățare / Cleaning



Correct / Correcto / Corretto / Corretto / Σωστό / Dobrze / Правильный / Правильно / Corect / Correct



Incorrect / Incorrecto / Incorretto / Errato / Λάθος / Źle / Неправильный / Неправильно / Incorrec / Incorrect



Mentions légales & consignes de sécurité / Instrucciones legales y de seguridad / Avisos legais e instruções de segurança / Istruzioni legali e di sicurezza / νομικό σημείωμα και οδηγίες ασφαλείας / uwagi prawne i instrukcja bezpieczeństwa / руководство по технике безопасности и правовым нормам / керівництво з техніки безпеки і правовим нормам / manual privind siguranța și aspectele juridice / Legal & safety instructions

**Notes / Observaciones / Notas / Note /
Σημειώσεις / Notatki / Примечания /
Примітки / Note / Notes**

A

FR Utilisation

ES Utilización

PT Utilização

IT Uso

EL Χρήση

PL Użytkowanie

RU Использование

UA Використання

RO Utilizare

EN Use

1



220-240V ~50-60Hz

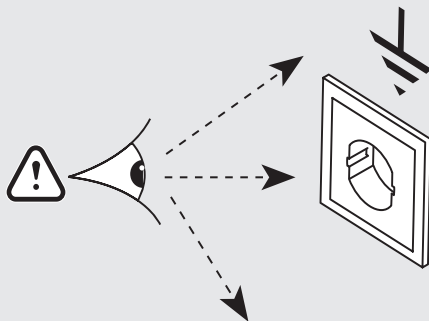
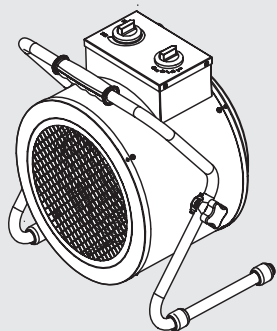

220-240V ~50-60Hz

2

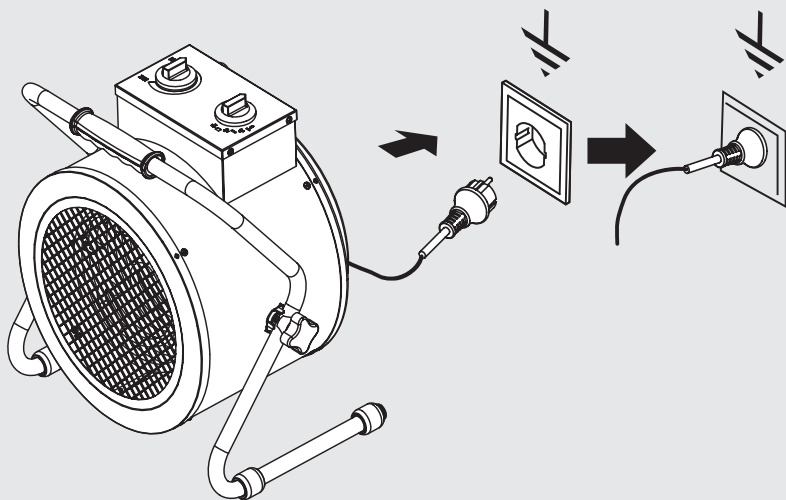

FR Utilisation ES Utilización PT Utilização IT Uso
 EL Χρήση PL Użytkowanie RU Использование UA Використання
 RO Utilizare EN Use

A



3

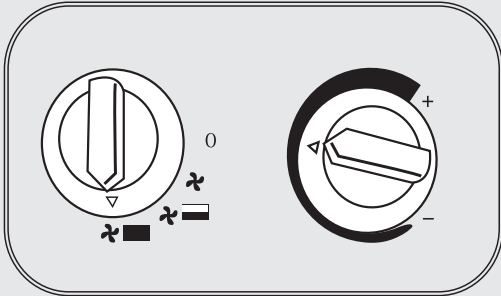
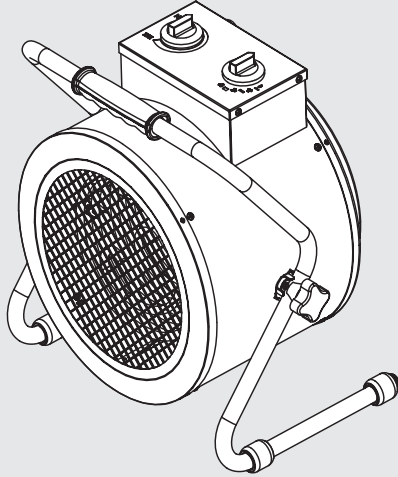

| | |
|--|-------|
| | |
| | 1650W |
| | 3300W |

| | | | | | | | | | | |
|-----------|-----------|-----------|-----------|-----------|-----------|-----------|------------|-----------|-----------|-----|
| FR | ES | PT | IT | EL | PL | RU | UA | RO | EN | |
| 0 | Arrêt | Aparar | Desligar | Spegni | Σβήνω | Zatrzymać | Выключения | Вимкання | Oprire | Off |

A

FR Utilisation

ES Utilización

PT Utilização

IT Uso

EL Χρήση

PL Użytkowanie

RU Использование

UA Використання

RO Utilizare

EN Use



4

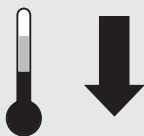
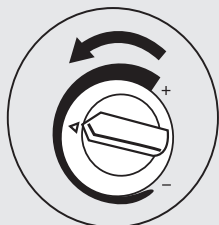
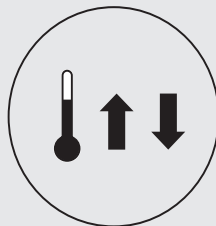
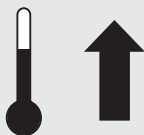
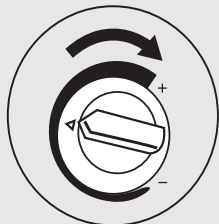

5

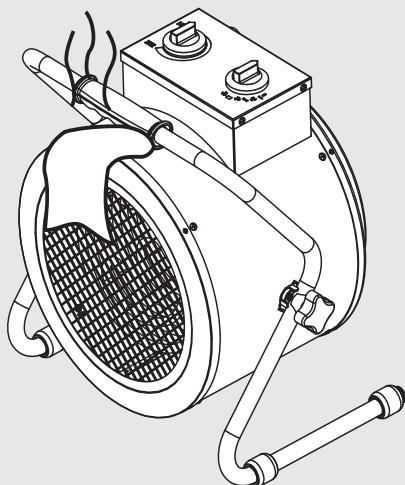



6

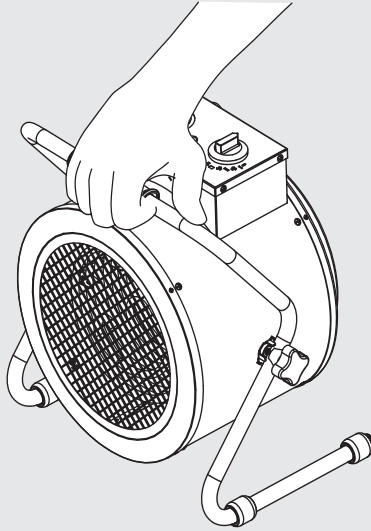

7

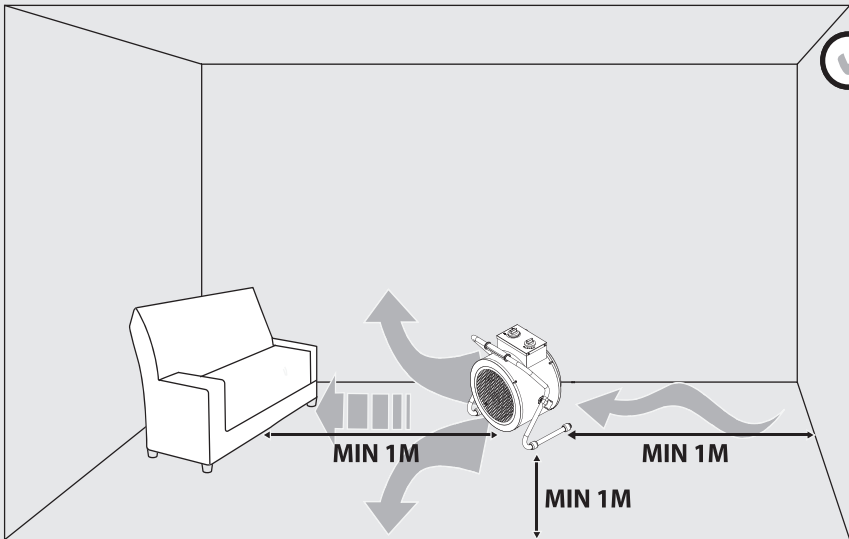

A

FR Utilisation

ES Utilización

PT Utilização

IT Uso

EL Χρήση

PL Użytkowanie

RU Использование

UA Використання

RO Utilizare

EN Use

8

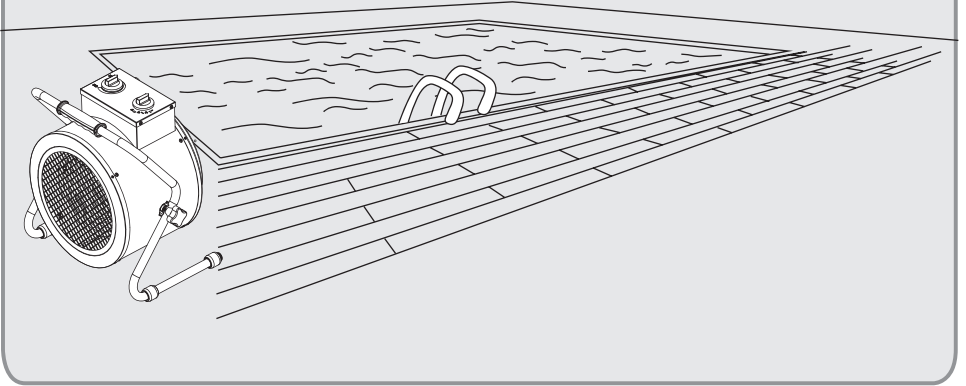

9

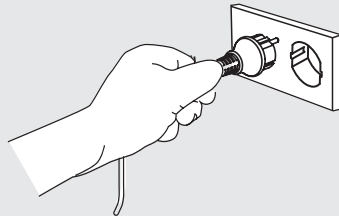
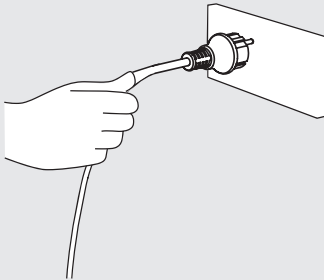

- FR Entretien ES Mantenimiento PT Serviço IT Manutenzione
EL Συντήρηση PL Konserwacja RU Уход UA Догляд
RO Întreținere EN Maintenance

B



1

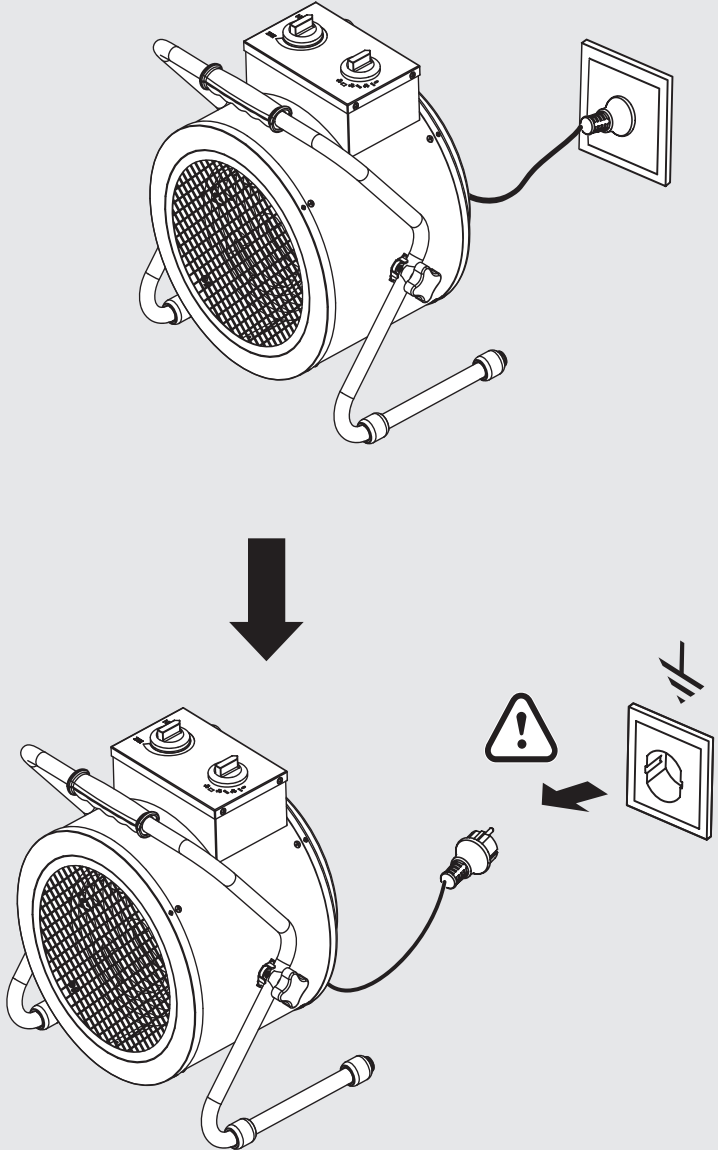

B

FR Entretien

ES Mantenimiento

PT Serviço

IT Manutenzione

EL Συντήρηση

PL Konserwacja

RU Уход

UA Догляд

RO Întreținere

EN Maintenance



2



5 MinS

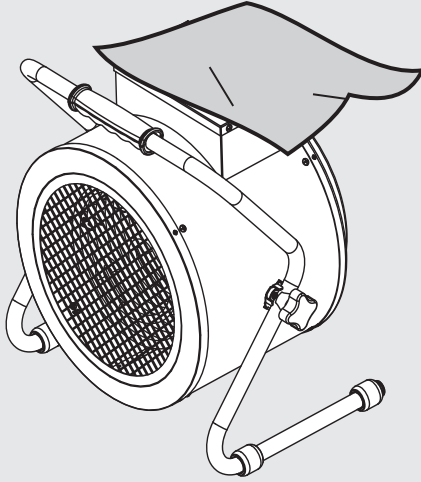

3

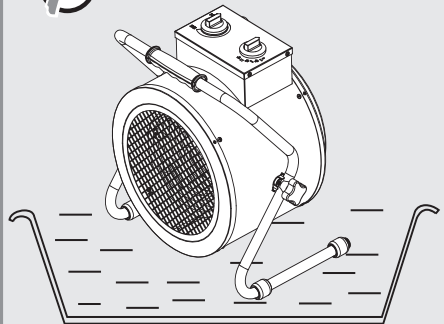
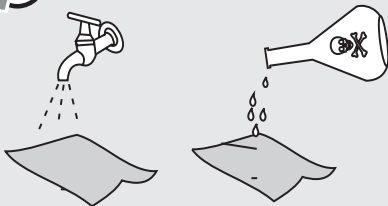
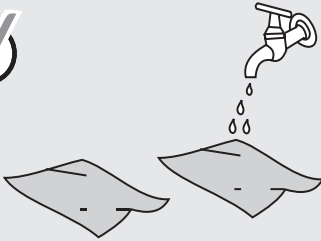

4

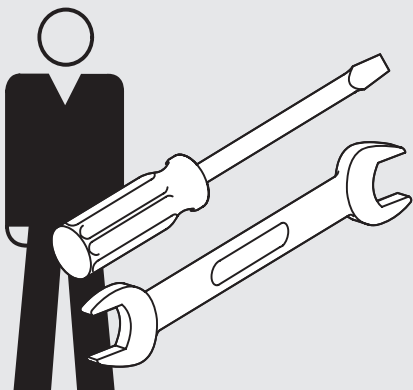

* Garantie 2 ans / 2 años de garantía / Garantia de 2 anos / Garanzia 2 Anni / Εγγύηση 2 ετών / Gwarancja 2-letnia / Гарантия 2 года / Гарантія 2 років / Garanție 2 ani / 2-years guarantee



FR ADEO Services - 135 Rue Sadi Carnot - CS 00001
59790 RONCHIN - France

RU ООО ЛЕРУА МЕРЛЕН ВОСТОК, 141031, Московская область,
Мытищинский район, г. Мытищи, Осташковское шоссе,
д.1, РОССИЯ

UA ТОВ «Леруа Мерлен Україна»,
вул. Полярна 17а, м. Київ 04201, Україна



Made in P.R. C. 2018

equation

2
YEARS
GUARANTEE*

IFH04-33E

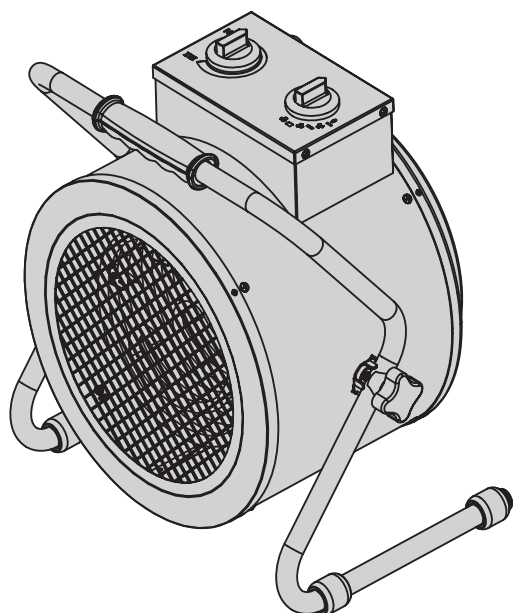

- FR Mentions Légales & Consignes de Sécurité
- ES Instrucciones Legales y de Seguridad
- PT Avisos Legais e instruções de Segurança
- IT Istruzioni Legali e di Sicurezza
- EL Νομικό σημείωμα και οδηγίες ασφαλείας
- PL Uwagi Prawne i Instrukcja Bezpieczeństwa
- UA Керівництво з Техніки Безпеки і Правовим нормам
- RO Manual privind siguranța și aspectele juridice
- EN Legal & Safety Instructions

- FR Ce produit ne peut être utilisé que dans des locaux bien isolés ou de manière occasionnelle.
- ES Este producto está indicado únicamente en lugares abrigados o para una utilización puntual.
- PT Este produto é adequado apenas para espaços bem isolados ou para uma utilização ocasional.
- IT Il presente prodotto è adatto solo a ambienti correttamente isolati o ad un uso occasionale.
- EL Το προϊόν είναι κατάλληλο μόνο για χρήση σε καλά μονωμένους χώρους ή περιστασιακά.
- PL Ten produkt jest odpowiedni tylko do sporadycznego użytku lub do stosowania w dobrze izolowanych pomieszczeniach.
- UA Цевирібпризначенийдлянерегулярноговикористаннябовикористаннятільки в добреізолюванихприміщеннях.
- RO Acest produs este adecvat numai pentru spațiile bine izolate sau pentru utilizarea ocazională.
- EN This product is only suitable for well insulated spaces or occasional use.

EAN CODE : 3276000273820

Traduction de la version originale du mode d'emploi - Chauffage D'atelier / Traducción de las Instrucciones originales - Calefacción de Taller / Tradução das Instruções Originais - Aquecedor Para Oficina / Traduzione delle istruzioni originali - Riscaldamento da Cantiere / Μετάφραση των πρωτότυπων οδηγιών - Θερμαστήρα Εργαστηρίου/ Tłumaczenie instrukcji oryginalnej - Ogrzewanie Warsztatowe / Перевод оригинальной инструкции - Нагреватель Промышленный / Переклад оригінальної інструкції - Обігрівач Для Срудії / Traducerea instructiunilor originale - Incalzire Atelier / Original Instructions - Workshop Heating



1. CONSIGNES DE SÉCURITÉ POUR TOUS LES APPAREILS DE CHAUFFAGE MOBILES

FR

- Cet appareil peut être utilisé par des enfants âgés d'au moins 8 ans et par des personnes ayant des capacités physiques, sensorielles ou mentales réduites ou dénuées d'expérience ou de connaissance, s'ils (si elles) sont correctement surveillé(e)s ou si des instructions relatives à l'utilisation de l'appareil en toute sécurité leur ont été données et si les risques encourus ont été appréhendés. Les enfants ne doivent pas jouer avec l'appareil. Le nettoyage et l'entretien par l'utilisateur ne doivent pas être effectués par des enfants sans surveillance.
- Il convient de maintenir à distance les enfants de moins de 3 ans, à moins qu'ils ne soient sous une surveillance continue. Les enfants âgés entre 3 ans et 8 ans doivent uniquement mettre l'appareil en marche ou à l'arrêt, à condition que ce dernier ait été placé ou installé dans une position normale prévue et que ces enfants disposent d'une surveillance ou aient reçu des instructions quant à l'utilisation de l'appareil en toute sécurité et en comprenant bien les dangers potentiels. Les enfants âgés entre 3 ans et 8 ans ne doivent ni brancher, ni régler ni nettoyer l'appareil, et ni réaliser l'entretien de l'utilisateur.

ATTENTION - Certaines parties de ce produit peuvent devenir très chaudes et provoquer des brûlures. Il faut prêter une attention particulière en présence d'enfants et de personnes vulnérables.

- Si le câble d'alimentation de l'appareil est endommagé, il doit être remplacé par le fabricant, son service après-vente ou des personnes de qualification similaire afin d'éviter un danger.
- **ATTENTION:** Afin d'éviter tout danger dû au réarmement intempestif du coupe-circuit thermique, cet appareil ne doit pas être alimenté par l'intermédiaire d'un interrupteur externe, comme une minuterie ou être connecté à un circuit qui est régulièrement mis sous tension et hors tension par le fournisseur d'électricité.
- **MISE EN GARDE:** Pour éviter une surchauffe, ne pas couvrir l'appareil de chauffage.



- L'appareil de chauffage ne doit pas être placé juste en dessous d'une prise de courant.
- Ne pas utiliser cet appareil de chauffage à proximité d'une baignoire, d'une douche ou d'une piscine.

ATTENTION: Ce chauffage mobile est destiné à être utilisé principalement dans des ateliers, chez des artisans ou dans des garages. Ne pas l'utiliser dans des salles de bain.

2. INSTALLATION

- **ATTENTION:** Ce chauffage est destiné à être utilisé principalement dans des ateliers, chez des artisans ou dans des garages.
- **ATTENTION:** Ce chauffage est de type mobile et peut être déplacé par ses poignées uniquement tout en respectant les consignes de sécurité. Ne pas le déplacer lorsqu'il est en état de marche. Ne pas laisser ce chauffage sous la pluie ou dans un environnement humide. Posez-le uniquement sur une surface plane, propre et dégagée.
- **ATTENTION:** Une distance minimale de 1m doit être prévue entre les parois de votre appareil et tout obstacle ou objet (meubles, murs. . .)

3. UTILISATION

- Branchez le cordon d'alimentation sur un socle de prise de courant 220 -240V~ 50-60Hz
- Le chauffage possède un interrupteur 4 positions: 0 (Arrêt) - Ventilation uniquement - Ventilation & chauffage faible température - Ventilation & chauffage haute température.
- Tournez le thermostat dans le sens des aiguilles d'une montre pour augmenter la température.

4. NETTOYAGE ET ENTRETIEN

- Débranchez toujours la fiche de la prise murale avant de nettoyer l'appareil.
- Ne jamais immerger l'appareil pour le nettoyer.
- Pour éviter tout risque de décharge électrique, nettoyez votre appareil avec un chiffon doux et sec pour le débarrasser de la poussière ou utilisez

un aspirateur pour nettoyer les grilles.

- Toute réparation doit être réalisée par un réparateur qualifié uniquement.

5.RECYCLAGE



Ce symbole indique que ce produit ne doit pas être jeté aux ordures ménagères dans l'U.E. Afin de prévenir tout risque pour l'environnement ou la santé découlant d'une mise au rebut incontrôlée, recyclez-le de façon responsable afin de promouvoir une utilisation durable des ressources matérielles.

Utilisez donc les points de collecte prévus à cet effet ou adressez-vous au détaillant à qui vous avez acheté ce produit pour qu'il soit pris en charge et recyclé dans le respect de l'environnement.

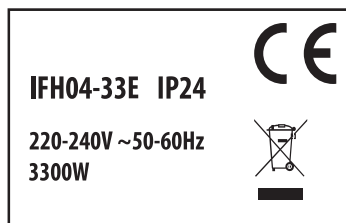

Exigences d'informations applicables aux dispositifs de chauffage décentralisés électriques

| Référence(s) du modèle:IFH04-33E | | | | | |
|---|---|--------|-------|--|-------|
| Caractéristique | Symbole | Valeur | Unité | Caractéristique | Unité |
| Puissance thermique | | | | Type d'apport de chaleur, pour les dispositifs de chauffage décentralisés électriques à accumulation uniquement (sélectionner un seul type) | |
| Puissance thermique nominale | P _{nom} | 3,3 | kW | contrôle thermique manuel de la charge avec thermostat intégré | [non] |
| Puissance thermique minimale (indicative) | P _{min} | 1,65 | kW | contrôle thermique manuel de la charge avec réception d'informations sur la température de la pièce et/ou extérieure | [non] |
| Puissance thermique maximale continue | P _{max,c} | 3,3 | kW | contrôle thermique électronique de la charge avec réception d'informations sur la température de la pièce et/ou extérieure | [non] |
| Consommation d'électricité auxiliaire | | | | puissance thermique réglable par ventilateur | [non] |
| À la puissance thermique nominale | e _{l_{max}} | n.d. | kW | Type de contrôle de la puissance thermique/de la température de la pièce (sélectionner un seul type) | |
| À la puissance thermique minimale | e _{l_{min}} | n.d. | kW | contrôle de la puissance thermique à un palier, pas de contrôle de la température de la pièce | [non] |
| En mode veille | e _{l_{SB}} | 0 | kW | contrôle à deux ou plusieurs paliers manuels, pas de contrôle de la température de la pièce | [non] |
| | | | | contrôle de la température de la pièce avec thermostat mécanique | [oui] |
| | | | | contrôle électronique de la température de la pièce | [non] |
| | | | | contrôle électronique de la température de la pièce et programmeur journalier | [non] |
| | | | | contrôle électronique de la température de la pièce et programmeur hebdomadaire | [non] |
| Autres options de contrôle (sélectionner une ou plusieurs options) | | | | | |
| | | | | contrôle de la température de la pièce, avec détecteur de présence | [non] |
| | | | | contrôle de la température de la pièce, avec détecteur de fenêtre ouverte | [non] |
| | | | | option contrôle à distance | [non] |
| | | | | contrôle adaptatif de l'activation | [non] |
| | | | | limitation de la durée d'activation | [non] |
| | | | | capteur à globe noir | [non] |
| Coordonnées de contact | ADEO Services 135 rue Sadi Carnot - CS 00001 59790 RONCHIN - FRANCE | | | | |

www.erp-equation.com/heaters

1. MEDIDAS DE SEGURIDAD COMUNES A TODOS LOS APARATOS DE CALEFACCIÓN MÓVILES

- Este aparato puede ser utilizado por niños que tengan un mínimo de 8 años y por personas con capacidad física, sensorial o mental reducida, o con falta de experiencia y saber, siempre que estén correctamente supervisados o que hayan recibido instrucciones relativas al uso con seguridad del aparato y si los riesgos a los que se exponen han sido debidamente asimilados. Los niños no deben jugar con el aparato.

La limpieza y el mantenimiento que incumben al usuario, no deben realizarlos niños sin supervisión

- Es preciso mantener a distancia los niños menores de 3 años, a no ser que estén vigilados continuamente. Los niños entre 3 y 8 años sólo pueden encender o apagar el aparato siempre que este último haya sido colocado o instalado en la posición normal prevista y que los mismos niños estén correctamente supervisados o que hayan recibido instrucciones relativas al uso con total seguridad del aparato y que se hayan enterado bien de los peligros potenciales. Los niños entre 3 y 8 años no deben conectar, regular o limpiar el aparato, tampoco pueden realizar el mantenimiento que incumbe al usuario.

ATENCIÓN – Algunas partes del producto pueden volverse muy calientes y ocasionar quemaduras. Preste una atención particular en presencia de niños o de personas vulnerables.

- Si el cable de alimentación del aparato de calefacción está dañado, deberá ser sustituido por el fabricante, por su servicio posventa o por cualquier persona con cualificación similar para evitar todo peligro.
- **CUIDADO:** Para evitar cualquier peligro debido al rearmado inoportuno del cortocircuito térmico, este aparato no debe ser alimentado a través de un interruptor externo, como un interruptor con temporizador, ni debe conectarse a un circuito que regularmente reciba bajadas y cortes de tensión por el suministrador de electricidad.

ADVERTENCIA: Para evitar un posible recalentamiento, no cubra el aparato de calefacción.



- El aparato de calefacción no debe colocarse directamente debajo de una toma de corriente.
- No utilice este aparato de calefacción en la proximidad inmediata de bañeras, duchas o piscinas.

- **ATENCIÓN:** Este aparato de tipo móvil se destina a un uso principalmente en talleres, locales de artesanos o en garajes. No lo utilice en un cuarto de baño.

2.INSTALACIÓN

- **CUIDADO:** Esta calefacción se destina principalmente a un uso en talleres, garajes y para artesanos.
- **CUIDADO:** Esta calefacción es de tipo móvil : sólo puede ser desplazada mediante sus empuñaduras y respetando las instrucciones de seguridad. No se debe desplazar durante su funcionamiento. No exponga la calefacción a la lluvia o a la humedad. Póngala únicamente sobre una superficie plana, limpia y despejada.
- **CUIDADO:** Se debe prever una distancia mínima de 1m entre el aparato y cualquier obstáculo u objeto (muebles, paredes etc)

3.USO

- Conecte el cable de alimentación a un zócalo de toma de corriente de 220–240V~ 50-60Hz
- La calefacción tiene un interruptor con 4 posiciones: 0 (Parada) - Ventilación únicamente – Ventilación y calefacción baja temperatura – Ventilación y calefacción alta temperatura.
- Gire el termostato en sentido horario para aumentar la temperatura.

4.LIMPIEZA Y MANTENIMIENTO

- Antes de realizar ninguna operación de limpieza, apague el aparato y desenchúfelo de la alimentación eléctrica.
- Limpie cuidadosamente la superficie del producto con un trapo suave y húmedo y, en su caso, con una solución jabonosa.
- **ATENCIÓN:** Deje que el producto se enfríe por completo antes de realizar ninguna manipulación o limpieza.

- No deje que entre agua u otro líquido dentro del producto ya que podría provocar un incendio o un riesgo eléctrico.
- Se recomienda limpiar regularmente este aparato; pase delicadamente la boquilla del aspirador por la rejilla de protección para eliminar el polvo o la suciedad que se puedan acumular en el producto o dentro de él.
- **ATENCIÓN:** No utilice ningún detergente agresivo, limpiador químico o disolvente, ya que podrían alterar la superficie de los componentes plásticos.

5. RECICLAJE

ES



Este logo indica que este producto no se debe tirar en las basuras domésticas dentro de la U.E. Para prevenir cualquier riesgo perjudicial para el medioambiente o la salud derivado de una eliminación incontrolada, recíclelo de manera responsable para promover una reutilización duradera de los recursos. Para devolver el aparato usado, emplee sistemas de recogida y devolución o póngase en contacto con el comercio en el que compró el producto. Allí pueden reciclar el producto de modo seguro para el medio ambiente.

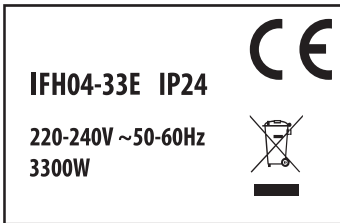

Requisitos de información que deben cumplir los aparatos de calefacción local eléctricos

| Identificador(es) del modelo: JFH04-33E | | | | | |
|---|---|-------|--------|--|--------|
| Partida | Símbolo | Valor | Unidad | Partida | Unidad |
| Potencia calorífica | | | | Tipo de aportación de calor, únicamente para los aparatos de calefacción local eléctricos de acumulación (seleccione uno) | |
| Potencia calorífica nominal | P _{nom} | 3,3 | kW | control manual de la carga de calor, con termostato integrado | [no] |
| Potencia calorífica mínima (indicativa) | P _{min} | 1,65 | kW | control manual de la carga de calor con respuesta a la temperatura interior o exterior | [no] |
| Potencia calorífica máxima continuada | P _{max,c} | 3,3 | kW | control electrónico de la carga de calor con respuesta a la temperatura interior o exterior | [no] |
| Consumo auxiliar de electricidad | | | | potencia calorífica asistida por ventiladores | [no] |
| A potencia calorífica nominal | e _{lmax} | N.A. | kW | Tipo de control de potencia calorífica/de temperatura interior (seleccione uno) | |
| A potencia calorífica mínima | e _{lmin} | N.A. | kW | potencia calorífica de un solo nivel, sin control de temperatura interior | [no] |
| En modo de espera | e _{lSB} | 0 | kW | Dos o más niveles manuales, sin control de temperatura interior | [no] |
| | | | | con control de temperatura interior mediante termostato mecánico | [sí] |
| | | | | con control electrónico de temperatura interior | [no] |
| | | | | control electrónico de temperatura interior y temporizador diario | [no] |
| | | | | control electrónico de temperatura interior y temporizador semanal | [no] |
| | | | | Otras opciones de control (pueden seleccionarse varias) | |
| | | | | control de temperatura interior con detección de presencia | [no] |
| | | | | control de temperatura interior con detección de ventanas abiertas | [no] |
| | | | | con opción de control a distancia | [no] |
| | | | | con control de puesta en marcha adaptable | [no] |
| | | | | con limitación de tiempo de funcionamiento | [no] |
| | | | | con sensor de lámpara negra | [no] |
| Información de contacto | ADEO Services 135 rue Sadi Carnot - CS 00001 59790 RONCHIN - FRANCE | | | | |

www.erp-equation.com/ heaters

1. INSTRUÇÕES DE SEGURANÇA PARA TODOS OS APARELHOS DE AQUECIMENTO MÓVEIS

- Este aparelho pode ser utilizado por crianças a partir dos 8 anos e por pessoas que tenham capacidades físicas, sensoriais ou mentais reduzidas ou sem experiência ou conhecimento, se estas forem correctamente vigiadas ou se lhes forem dadas instruções relativas à utilização do aparelho com toda a segurança e se os riscos potenciais forem bem compreendidos.

As crianças não devem brincar com o aparelho.

A limpeza e manutenção pelo utilizador não deve ser feita por crianças sem supervisão.

- Manter fora do alcance de crianças com menos de 3 anos, a menos que estejam sob vigilância contínua. As crianças com idades entre os 3 e os 8 anos devem apenas ligar e desligar o aparelho, desde que este último esteja colocado ou instalado na posição normal prevista e que estas crianças estejam sob supervisão ou tenham recebido instruções quanto à utilização do aparelho com toda a segurança e compreendam bem os potenciais perigos. As crianças com idades entre os 3 e os 8 anos não devem regular nem limpar, nem realizar a manutenção do aparelho.

ATENÇÃO - Algumas partes deste aparelho podem ficar muito quentes e provocar queimaduras. É preciso prestar especial atenção na presença de crianças e de pessoas vulneráveis.

- Se o fio de alimentação do aquecedor estiver danificado, deve ser substituído pelo fabricante, pelo seu serviço pós-venda ou por pessoas com qualificação similar, a fim de evitar qualquer perigo.
- **ATENÇÃO:** a fim de evitar qualquer perigo devido ao rearmamento intempestivo do disjuntor térmico, este aparelho não deve ser alimentado por intermédio de um interruptor externo, como um temporizador, ou ser ligado a um circuito que seja regularmente ligado e desligado pelo fornecedor de electricidade.
- **ADVERTÊNCIA:** a fim de evitar sobreaquecimento, não cobrir o aparelho de aquecimento.



- O aparelho de aquecimento não deve ser colocado imediatamente por baixo de uma tomada de corrente.
- Não utilizar este aparelho de aquecimento junto de uma banheira, de um duche ou de uma piscina.

- **ATENÇÃO:** Este aquecedor móvel destina-se a ser utilizado principalmente em oficina de artesãos ou de automóveis. Não utilizar em casas de banho.

2. INSTALAÇÃO

- **ATENÇÃO:** Este aquecedor destina-se a ser utilizado principalmente em oficinas, por artesãos ou em garagens.
- **ATENÇÃO:** Este aquecedor é de tipo móvel e pode ser deslocado apenas pelas pegas, respeitando as instruções de segurança. Não deslocar quando estiver em funcionamento. Não deixar este aquecedor à chuva ou num ambiente húmido. Coloque-o apenas sobre uma superfície plana, limpa e desobstruída.
- **ATENÇÃO:** Deve ser respitada uma distância mínima de 1 metro entre as paredes do aparelho e qualquer obstáculo ou objecto (móveis, paredes...).

3. UTILIZAÇÃO

- Ligue o cabo de alimentação a uma tomada de corrente 220 –240V~ 50-60Hz
- O aquecedor possui um interruptor de 4 posições: 0 (Desligado) – Apenas ventilação – Ventilação e aquecimento baixa temperatura – Ventilação e aquecimento alta temperatura.
- Rode o termóstato no sentido dos ponteiros de um relógio para aumentar a temperatura.

4. LIMPEZA E MANUTENÇÃO

- Antes de qualquer limpeza, desligue o aparelho de aquecimento e retire-o da alimentação eléctrica.
- Limpe cuidadosamente a superfície do produto com a ajuda de um pano macio e, eventualmente, de uma solução de água com sabão.

- **ATENÇÃO:** Deixe arrefecer completamente o produto antes de qualquer manuseamento ou limpeza.
- Evite que a água, ou qualquer outro líquido, esorra para o interior do produto, pois isso poderá provocar um incêndio e/ou perigo eléctrico.
- Recomendamos que limpe regularmente este aparelho; passe delicadamente a ponta do aspirador sobre a grelha de protecção para eliminar as poeiras e sujidades que se possam ter acumulado no produto ou no interior do mesmo.
- **ATENÇÃO:** Não utilize qualquer detergente agressivo, produto de limpeza químico ou solvente pois estes poderiam alterar a superfície dos compostos plásticos.

5.RECICLAGEM

PT



Este logo indica que este produto não deve ser descartado com outros lixos domésticos no seio da UE. Recicle-o de maneira responsável a fim de impedir que o seu tratamento incorreto prejudique o ambiente ou a saúde pública, o que contribuirá para a reutilização sustentável de recursos. Para reenviar o seu antigo aparelho, recorra a sistemas de recuperação e de recolha ou contacte o vendedor onde comprou o produto. Estes poderão proceder à reciclagem do produto com toda a segurança.

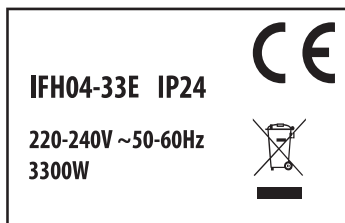

Requisitos de informação para aquecedores de ambiente local elétricos

| Identificador(es) de modelo: IFH04-33E | | | | | |
|---|---|-------|---------|---|---------|
| Elemento | Símbolo | Valor | Unidade | Elemento | Unidade |
| Potência calorífica | | | | Tipo de potência calorífica, apenas para os aquecedores de ambiente local elétricos de acumulação (selecionar uma opção) | |
| Potência calorífica nominal | P _{nom} | 3,3 | kW | Comando manual da cargetérmica, com termostato integrado | [não] |
| Potência calorífica mínima (indicativa) | P _{min} | 1,65 | kW | Comando manual da cargetérmica, com retroação da temperatura interior e/ou exterior | [não] |
| Potência calorífica contínua máxima | P _{max,c} | 3,3 | kW | Comando eletrónico da cargetérmica, com retroação da temperatura interior e/ou exterior | [não] |
| Consumo de eletricidade auxiliar | | | | Potência calorífica com ventilador | [não] |
| À potência calorífica nominal | e _{l,max} | N.A. | kW | Tipo de potência calorífica/comando da temperatura interior (selecionar uma opção) | |
| À potência calorífica mínima | e _{l,min} | N.A. | kW | Potência calorífica numa fase única, sem comando da temperatura interior | [não] |
| Em estado de vigília | e _{l,SB} | 0 | kW | Em duas ou mais fases manuais, sem comando da temperatura interior | [não] |
| | | | | Com comando da temperatura interior por termostato mecânico | [sim] |
| | | | | Com comando eletrónico da temperatura interior | [não] |
| | | | | Com comando eletrónico da temperatura interior e temporizador diário | [não] |
| | | | | Com comando eletrónico da temperatura interior e temporizador semanal | [não] |
| Outras opções de comando (seleção múltipla possível) | | | | | |
| | | | | Comando da temperatura interior, com deteção de presença | [não] |
| | | | | Comando da temperatura interior, com deteção de janelas abertas | [não] |
| | | | | Com opção de comando à distância | [não] |
| | | | | Com comando de arranque adaptativo | [não] |
| | | | | Com limitação do tempo de funcionamento | [não] |
| | | | | Com sensor de corpo negro | [não] |
| Elementos de contacto | ADEO Services 135 rue Sadi Carnot - CS 00001 59790 RONCHIN - FRANCE | | | | |

www.erp-equation.com/heaters

1. AVVERTENZE DI SICUREZZA RELATIVE A TUTTI GLI APPARECCHI DI RISCALDAMENTO MOBILI

- Quest'apparecchio può essere utilizzato da bambini di età superiore agli 8 anni e da persone con capacità fisiche, sensoriali o mentali ridotte o prive di esperienza o di conoscenza, se essi (esse) sono adeguatamente sorvegliati(e) o se gli sono state fornite istruzioni relative all'uso dell'apparecchio in completa sicurezza e se sono stati messi al corrente sui rischi possibili. I bambini non devono giocare con l'apparecchio. La pulizia e la manutenzione da parte dell'utente non devono essere eseguite da bambini senza sorveglianza.

- E' consigliato mantenere a distanza i bambini di meno di 3 anni, salvo se sorvegliati continuamente. I bambini di età tra i 3 e gli 8 anni devono unicamente attivare o disattivare l'apparecchio, a condizione che quest'ultimo sia stato collocato o installato in una posizione normale prevista e che questi bambini siano sorvegliati o abbiano ricevuto istruzioni relative all'utilizzo dell'apparecchio in completa sicurezza e ne capiscano perfettamente i rischi potenziali. I bambini di età tra i 3 e gli 8 anni non devono né collegare, né regolare, né pulire l'apparecchio, e neppure eseguire la manutenzione dell'utilizzatore.

ATTENZIONE - Alcune parti di questo prodotto possono diventare molto calde e causare delle ustioni. Prestate particolare attenzione in caso di presenza di bambini o persone vulnerabili.

- Al fine di evitare qualsiasi rischio, si raccomanda di rivolgersi al costruttore, al servizio di assistenza tecnica o a un tecnico qualificato per la sostituzione del cavo di alimentazione qualora sia danneggiato.
- **ATTENZIONE:** Al fine di evitare qualsiasi pericolo derivante dal ripristino intempestivo del fusibile termico, questo apparecchio non deve essere alimentato mediante un interruttore esterno (interruttore a tempo) o essere collegato ad un circuito sottoposto regolarmente ad interruzioni di tensione da parte del fornitore dell'energia elettrica.
- **RACCOMANDAZIONI:** Per evitare il surriscaldamento, non coprire l'apparecchio



- Non posizionare l'apparecchio direttamente sotto una presa di corrente.
- Non usare l'apparecchio nelle immediate vicinanze di vasche da bagno, docce o piscine.
- **ATTENZIONE:** Quest'apparecchio di riscaldamento mobile è destinato ad

essere utilizzato principalmente nelle officine, presso gli artigiani o nei parcheggi coperti. Non utilizzatelo nei bagni.

2. INSTALLAZIONE

- **ATTENZIONE:** Questo apparecchio di riscaldamento è destinato ad essere utilizzato principalmente nelle officine, nei garage e dagli artigiani..
- **ATTENZIONE:** Questo apparecchio di riscaldamento è di tipo mobile e può essere spostato utilizzando le apposite maniglie rispettando le istruzioni per la sicurezza.
Non spostare l'apparecchio quando è in funzione.
Non lasciare l'apparecchio esposto alla pioggia o in ambienti umidi.
Riporlo unicamente su di una superficie piana, pulita e sgombra.
- **ATTENZIONE:** Si deve prevedere una distanza minima di 1m tra le pareti dell'apparecchio ed eventuali ostacoli od oggetti (mobili, muri. . .)

3. UTILIZZO

- Collegare il cavo d'alimentazione su una base di presa di corrente 220 -240V~ 50-60Hz
- L'apparecchio di riscaldamento possiede un interruttore a 4 posizioni: 0 (Spento) – Solo ventilazione – Ventilazione e riscaldamento a bassa temperatura - Ventilazione e riscaldamento ad alta temperatura.
- Ruotare il termostato in senso orario per aumentare la temperatura.

4. PULIZIA E MANUTENZIONE

- Prima di ogni operazione di pulizia, spengete l'apparecchio di riscaldamento e scollegatelo dall'alimentazione elettrica.
- Pulite accuratamente la superficie del prodotto con un panno morbido e umido e, se necessario, una soluzione saponosa.
- **ATTENZIONE:** Lasciate raffreddare completamente il prodotto prima di qualsiasi manipolazione o qualsiasi operazione di pulizia.
- Impedite all'acqua o qualsiasi altro liquido d'infiltrarsi all'interno del

prodotto, perché potrebbe causare un incendio e/o un pericolo elettrico.

- Si consiglia di pulire quest'apparecchio regolarmente; passate delicatamente la punta dell'aspiratore sulla sua griglia di protezione per rimuovere la polvere o la sporcizia che potrebbe essersi accumulata sul prodotto o all'interno dello stesso.
- **ATTENZIONE:** Non utilizzate nessun detersivo aggressivo, detergente chimico o solvente poiché potrebbero alterare la superficie dei componenti plastici.

5. RICICLAGGIO



Questo logo indica che questo prodotto non deve essere smaltito con gli altri rifiuti domestici all'interno dell'UE. Riciclatelo in maniera responsabile al fine d'impedire che il suo scorretto smaltimento possa nuocere all'ambiente o alla salute pubblica, questo contribuirà al riutilizzo durevole delle risorse.

Per smaltire il vostro vecchio apparecchio, ricorrete a dei sistemi di recupero e di raccolta oppure contattate il rivenditore presso il quale avete acquistato il prodotto, il quale potrà procedere al riciclaggio del prodotto in tutta sicurezza.

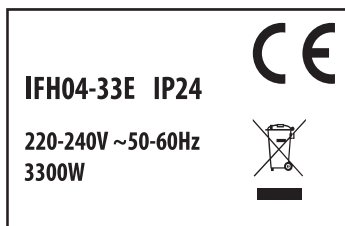

Informazioni obbligatorie per gli apparecchi per il riscaldamento d'ambiente locale elettrici

| Identificativo del modello: JFH04-33E | | | | | |
|---|---|--------|-------|--|-------|
| Dato | Simbolo | Valore | Unità | Dato | Unità |
| Potenza termica | | | | Tipo di potenza termica, solo per gli apparecchi per il riscaldamento d'ambiente locale elettrici ad accumulo (indicare una sola opzione) | |
| Potenza termica nominale | P _{nom} | 3,3 | kW | controllo manuale del caricotermico, con termostato integrato | [no] |
| Potenza termica minima (indicativa) | P _{min} | 1,65 | kW | controllo manuale del carico termico con riscontro della temperatura ambiente e/o esterna | [no] |
| Massima potenza termica continua | P _{max,c} | 3,3 | kW | controllo elettronico del carico termico con riscontro della temperatura ambiente e/o esterna | [no] |
| Consumo ausiliario di energia elettrica | | | | potenza termica assistita da ventilatore | [no] |
| Alla potenza termica nominale | e _{lmax} | N.A. | kW | Tipo di potenza termica/controllo della temperatura ambiente (indicare una sola opzione) | |
| Alla potenza termica minima | e _{lmin} | N.A. | kW | potenza termica a fase unica senza controllo della temperatura ambiente | [no] |
| In modo stand-by | e _{lSB} | 0 | kW | due o più fasi manuali senza controllo della temperatura ambiente | [no] |
| | | | | con controllo della temperatura ambiente tramite termostato meccanico | [si] |
| | | | | con controllo elettronico della temperatura ambiente | [no] |
| | | | | con controllo elettronico della temperatura ambiente e temporizzatore giornaliero | [no] |
| | | | | con controllo elettronico della temperatura ambiente e temporizzatore settimanale | [no] |
| Altre opzioni di controllo (è possibile selezionare più opzioni) | | | | | |
| | | | | controllo della temperatura ambiente con rilevamento di presenza | [no] |
| | | | | controllo della temperatura ambiente con rilevamento di finestre aperte | [no] |
| | | | | con opzione di controllo a distanza | [no] |
| | | | | con controllo di avviamento adattabile | [no] |
| | | | | con limitazione del tempo di funzionamento | [no] |
| | | | | con termometro a globonero | [no] |
| Contatti | ADEO Services 135 rue Sadi Carnot - CS 00001 59790 RONCHIN - FRANCE | | | | |

www.erp-equation.com/heaters

1.ΟΔΗΓΙΕΣ ΑΣΦΑΛΕΙΑΣ ΓΙΑ ΟΛΕΣ ΤΙΣ ΦΟΡΗΤΕΣ ΣΥΣΚΕΥΕΣ ΘΕΡΜΑΝΣΗΣ

- Η συσκευή αυτή μπορεί να χρησιμοποιηθεί από παιδιά άνω των 8 ετών και από άτομα με μειωμένες σωματικές, κινητικές ή διανοητικές ικανότητες ή χωρίςπροηγούμενη εμπειρία και γνώση, με κατάλληλη επιτήρηση ή καθοδήγηση ή και με σωστές οδηγίες για την ασφαλή χρήση της συσκευής και αν οι πιθανοί κίνδυνοι έχουν προβλεφθεί. Τα παιδιά δεν πρέπει να παίζουν με τη συσκευή. Το καθάρισμα και η συντήρηση εκ μέρους του χρήστη δεν πρέπει να πραγματοποιούνται από παιδιά χωρίς επίβλεψη.
- Απαγορεύεται η χρήση σε παιδιά κάτω των 3 ετών, εκτός αν βρίσκονται υπό διαρκή επιτήρηση. Επιτρέπεται σε παιδιά 3 έως 8 ετών να θέτουν την συσκευή εντός ή και εκτός λειτουργίας, υπό τον όρο ότι η συσκευή έχει τοποθετηθεί σε κατάλληλη θέση και με την προϋπόθεση ότι τους έχουν δοθεί οδηγίες για την σωστή και ασφαλή λειτουργία της συσκευής και με επίγνωση των πιθανών κινδύνων. Παιδιά ηλικίας 3 έως 8 ετών δεν πρέπει ούτε να συνδέουν ούτε να ρυθμίζουν ούτε να καθαρίζουν τη συσκευή, επίσης δεν πρέπει να προβαίνουν στη συντήρησή της.

ΠΡΟΣΟΧΗ – Ορισμένα τμήματα του προϊόντος αυτού μπορούν να θερμανθούν πολύ και να προκαλέσουν εγκαύματα. Πρέπει να αφιερώνεται η δέουσα προσοχή εν τη παρουσία παιδιών και ευάλωτων ατόμων.

- Εάν το καλώδιο τροφοδοσίας της θερμάστρας έχει υποστεί βλάβη, πρέπει να αντικατασταθεί από τον κατασκευαστή, το τμήμα εξυπηρέτησης μετά την πώληση ή από άτομα αντίστοιχων προσόντων, για την αποφυγή οποιουδήποτε κινδύνου.
- **ΠΡΟΣΟΧΗ:** Για την αποφυγή οποιουδήποτε κινδύνου λόγω άκαιρου επανοπλισμού του θερμικού διακόπτη, αυτή η συσκευή δεν πρέπει να τροφοδοτείται μέσω εξωτερικού διακόπτη, όπως για παράδειγμα ενός χρονοδιακόπτη ή να συνδέεται με δίκτυο που τίθεται τακτικά υπό τάση και εκτός τάσης από τον παροχέα ηλεκτρικής ενέργειας.
- **ΠΡΟΕΙΔΟΠΟΙΗΣΗ:** Για να αποφύγετε την υπερθέρμανση, μην καλύπτετε τη συσκευή θέρμανσης.



- Η συσκευή θέρμανσης δεν πρέπει να τοποθετείται ακριβώς από κάτω από πρίζα παροχής ρεύματος.
- Μη χρησιμοποιείτε αυτή τη συσκευή θέρμανσης κοντά σε μανιέρα,

ντουζιέρα ή πισίνα.

- **ΠΡΟΣΟΧΗ:** Αυτή η φορητή συσκευή θέρμανσης προορίζεται κυρίως για χρήση σε συνεργεία, σε βιοτεχνίες ή σε γκαράζ. Μην την χρησιμοποιείτε σε μπάνια.

2. ΕΓΚΑΤΑΣΤΑΣΗ

- **ΠΡΟΣΟΧΗ:** Αυτή η συσκευή θέρμανσης προορίζεται κυρίως για χρήση σε εργαστήρια, σε βιοτεχνίες ή σε γκαράζ.
- **ΠΡΟΣΟΧΗ:** Αυτή η συσκευή θέρμανσης είναι κινητού τύπου και για την μετακίνησή της πρέπει οπωσδήποτε να την πιάνετε από τις χειρολαβές και να τηρείτε τις συστάσεις ασφαλείας.
Μην την μετακινείτε όταν βρίσκεται σε λειτουργία.
Μην αφήνετε τη συσκευή θέρμανσης κάτω από τη βροχή ή σε υγρό περιβάλλον.
Να τοποθετείται μόνο σε επίπεδες, καθαρές και ελεύθερες επιφάνειες.
- **ΠΡΟΣΟΧΗ:** Προβλέψατε μια ελάχιστη απόσταση 1 μέτρου ανάμεσα στα τοιχώματα της συσκευής και οποιοδήποτε εμπόδιο ή αντικείμενο (έπιπλα, τοίχοι...).

EL

3. ΧΡΗΣΗ

- Συνδέστε το καλώδιο τροφοδοσίας σε μια ηλεκτρική πρίζα 220-240V~ 50-60Hz
- Η συσκευή θέρμανσης είναι εξοπλισμένη με ένα διακόπτη 4 θέσεων: 0 (Διακοπή) – Μόνον ανεμιστήρας - Ανεμιστήρας & θέρμανση χαμηλής θερμοκρασίας - Ανεμιστήρας & θέρμανση υψηλής θερμοκρασίας .
- Γυρίστε το θερμοστάτη δεξιόστροφα για να αυξήσετε τη θερμοκρασία.

4. ΚΑΘΑΡΙΣΜΟΣ ΚΑΙ ΣΥΝΤΗΡΗΣΗ

- Πριν προβείτε στο καθάρισμα, σβήστε τη συσκευή θέρμανσης και αποσυνδέστε την από την παροχή ρεύματος.
- Καθαρίστε προσεκτικά την επιφάνεια του προϊόντος με ένα απαλό και

νοτισμένο πανί και ενδεχομένως με σαπουνόνερο.

- ΠΡΟΣΟΧΗ: Αφήστε τη συσκευή να κρύνει τελείως πριν προβείτε σε χειρισμό ή καθάρισμα.
- Μην αφήνετε νερό ή οποιοδήποτε άλλο υγρό να εισέλθουν στο εσωτερικό της συσκευής διότι θα μπορούσε να προκληθεί πυρκαγιά ή/και άλλος ηλεκτρικός κίνδυνος.
- Συνιστάται να καθαρίζετε τακτικά τη συσκευή αυτή. Περάστε προσεκτικά το στόμιο της ηλεκτρικής σκούπας στο προστατευτικό πλέγμα προκειμένου να απομακρύνετε τυχόν σκόνες ή ακαθαρσίες που συσσωρεύονται επάνω στο προϊόν ή στο εσωτερικό του.
- ΠΡΟΣΟΧΗ: Μην χρησιμοποιείτε κανένα επιθετικό απορρυπαντικό, χημικό παράγοντα ή διαλύτη διότι κινδυνεύουν να αλλοιώσουν την επιφάνεια των πλαστικών στοιχείων.

5.ΑΝΑΚΥΚΛΩΣΗ



Το λογότυπο αυτό επισημαίνει ότι, στις χώρες τις ΕΕ, το προϊόν αυτό δεν πρέπει να απορρίπτεται μαζί με τα οικιακά απόβλητα. Ανακυκλώστε υπεύθυνα προκειμένου να αποφύγετε μια λανθασμένη επεξεργασία, επιβλαβή για το περιβάλλον και τη δημόσια υγεία, και να συμβάλλετε στη βιώσιμη επαναχρησιμοποίηση των υλικών πόρων. Για την απόρριψη της μεταχειρισμένης συσκευής σας, χρησιμοποιήστε συστήματα ανάκτησης και συλλογής ή επικοινωνήστε με τον μεταπωλητή από τον οποίο αγοράσατε το προϊόν. Θα μπορέσουν να προβούν στην ανακύκλωση του προϊόντος με απόλυτη ασφάλεια.

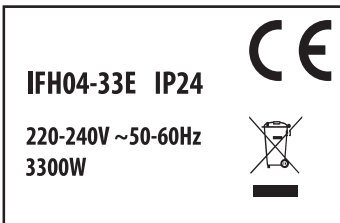

Απαιτήσεις πληροφόρησης για ηλεκτρικούς τοπικούς θερμαντήρες χώρου

| Αναγνωριστικό(-ά) μοντέλου: FH04-33E | | | | | |
|--|---|-----------------|--------|--|--------|
| Χαρακτηριστικό | Σύμβολο | Αριθμητική τιμή | Μονάδα | Χαρακτηριστικό | Μονάδα |
| Θερμική ισχύς | | | | Είδος θερμικής ισχύος μόνον στην περίπτωση των ηλεκτρικών τοπικών θερμοσυσσωρευτών (να επιλεγεί μία δυνατότητα) | |
| Όνομαστική θερμική ισχύς | P _{nom} | 3,3 | kW | χειροκίνητος ρυθμιστής θερμικού φορτίου με ενσωματωμένο θερμοστάτη | [όχι] |
| Ελάχιστη θερμική ισχύς (ενδεικτική) | P _{min} | 1,65 | kW | χειροκίνητος ρυθμιστής θερμικού φορτίου με ανάδραση θερμοκρασίας δωματίου και/ή θερμοκρασίας εξωτερικού χώρου | [όχι] |
| Μέγιστη συνεχής θερμική ισχύς | P _{max,c} | 3,3 | kW | ηλεκτρονικός ρυθμιστής θερμικού φορτίου με ανάδραση θερμοκρασίας δωματίου ή/και θερμοκρασίας εξωτερικού χώρου | [όχι] |
| Βοηθητική κατανάλωση ηλεκτρικής ενέργειας | | | | παραγωγή θερμότητας υποβοηθούμενη από ανεμιστήρα | [όχι] |
| στην ονομαστική θερμική ισχύ | e _{l,max} | ά.α. | kW | Είδος θερμικής ισχύος/ρυθμιστή θερμοκρασίας δωματίου (να επιλεγεί μια δυνατότητα) | |
| στην ελάχιστη θερμική ισχύ | e _{l,min} | ά.α. | kW | μονοβάθμια θερμική ισχύς και χωρίς ρυθμιστή θερμοκρασίας δωματίου | [όχι] |
| σε κατάσταση αναμονής | e _{l,SB} | 0 | kW | δύο ή περισσότερες χειροκίνητες βαθμίδες χωρίς ρυθμιστή θερμοκρασίας δωματίου | [όχι] |
| | | | | με μηχανικό θερμοστατικό ρυθμιστή θερμοκρασίας δωματίου | [ναι] |
| | | | | με ηλεκτρονικό ρυθμιστή θερμοκρασίας δωματίου | [όχι] |
| | | | | με ηλεκτρονικό ρυθμιστή θερμοκρασίας δωματίου και χρονοδιακόπτη ημέρας | [όχι] |
| | | | | με ηλεκτρονικό ρυθμιστή θερμοκρασίας δωματίου και χρονοδιακόπτη εβδομάδας | [όχι] |
| | | | | Άλλες δυνατότητες ρύθμισης (επιτρέπονται πολλές επιλογές) | |
| | | | | ρυθμιστής θερμοκρασίας δωματίου με ανιχνευτή παρουσίας | [όχι] |
| | | | | ρυθμιστής θερμοκρασίας δωματίου με ανιχνευτή ανοιχτού παραθύρου | [όχι] |
| | | | | με δυνατότητα ρύθμισης εξ αποστάσεως | [όχι] |
| | | | | με ρυθμιστή προσαρμοζόμενης εκκίνησης | [όχι] |
| | | | | με περιορισμό διάρκειας λειτουργίας | [όχι] |
| | | | | με αισθητήρα θερμομέτρου μελανής σφαίρας | [όχι] |
| Στοιχεία επικοινωνίας: | ADEO Services 135 rue Sadi Carnot - CS 00001 59790 RONCHIN - FRANCE | | | | |

www.erp-equation.com/heaters

1. ZALECENIA BEZPIECZEŃSTWA, DOTYCZĄCE WSZYSTKICH GRZEJNIKÓW PRZENOŚNYCH

- Urządzenie może być używane przez dzieci w wieku powyżej 8 lat i osoby, o ograniczonych możliwościach fizycznych, czuciowych lub umysłowych lub pozbawionych doświadczenia lub wiedzy, jeżeli są one pod nadzorem lub wcześniej otrzymały instrukcje dotyczące bezpiecznej obsługi urządzenia i zrozumiały zagrożenia, którym mogą podlegać. Dzieci nie mogą wykorzystywać urządzenia do zabawy. Czyszczenie i konserwacja nie mogą być wykonywane przez dzieci pozostawione bez dozoru.
- Dzieci w wieku poniżej 3 lat nie powinny zbliżać się do urządzenia, chyba że są pod stałym nadzorem. Dzieci w wieku 3 do 8 lat mogą jedynie włączać lub wyłączać urządzenie pod warunkiem, że zostało ono umieszczone lub zainstalowane w normalnym, przewidzianym do tego położeniu, a dzieci pozostają pod opieką lub otrzymały instrukcje dotyczące bezpiecznego użytkowania urządzenia i dobrze rozumiały potencjalne zagrożenia. Dzieci w wieku 3 do 8 lat nie mogą podłączać, regulować, czyścić urządzenia ani wykonywać innych czynności konserwacyjnych.

UWAGA – niektóre części urządzenia mogą stać się bardzo gorące i powodować poparzenia. W obecności dzieci i osób o ograniczonych możliwościach należy zachować szczególną uwagę.

- Jeżeli przewód zasilający jest uszkodzony, powinien zostać wymieniony przez producenta, jego serwis posprzedażny lub inne wykwalifikowane osoby, aby uniknąć zagrożenia.
- **UWAGA:** Aby uniknąć niebezpieczeństwa, wynikającego z samoczynnego zadziałania bezpiecznika cieplnego, urządzenie nie powinno być zasilane przez wyłącznik zewnętrzny, np. wyłącznik czasowy ani też być podłączone do obwodu włączanego i odłączanego od napięcia przez dostawcę energii.
- **OSTRZEŻENIE:** Aby uniknąć przegrzania, nie należy zakrywać grzejnika.



- Nie należy umieszczać grzejnika bezpośrednio pod gniazdkiem zasilającym.
- Nie należy używać grzejnika w pobliżu wanny, prysznica lub basenu.
UWAGA: Ten grzejnik przenośny jest przeznaczony do użytku głównie w

warsztatach rzemieślniczych lub samochodowych. Nie używać w łazienkach.

2.MONTAŻ

- **UWAGA:** Nagrzewnica może być wykorzystywana przede wszystkim w warsztatach, pracowniach rzemieślniczych lub w zakładach naprawczych.
- **UWAGA:** Nagrzewnicę można przenosić wyłącznie za uchwyt, z zachowaniem przepisów bezpieczeństwa.
Nie przenosić działającego urządzenia.
Nie wystawiać urządzenia na działanie deszczu lub wilgoci.
Stawiać na płaskiej, czystej i odsłoniętej powierzchni..
- **UWAGA:** Należy zachować odległość co najmniej 1m pomiędzy ściankami urządzenia a wszelkimi przeszkodami lub przedmiotami (takimi jak meble, ściany itp.).

3.OBSŁUGA

- Podłączyć przewód zasilający do gniazda 220–240V~ 50-60Hz
- Urządzenie grzewcze wyposażone jest w przełącznik z 4 pozycjami: 0 (Stop) - Tylko wentylacja – Wentylacja i delikatne ogrzewanie – Wentylacja i ogrzewanie.
- Aby zwiększyć temperaturę, należy obracać pokrętko zgodnie z ruchem wskazówek zegara.

4.CZYSZCZENIE I KONSERWACJA

- Przed rozpoczęciem czyszczenia wyłączyć grzejnik i odłączyć zasilanie elektryczne.
- Starannie wyczyścić powierzchnię urządzenia za pomocą miękkiej wilgotnej ściereczki i ewentualnie roztworu mydła.
- **UWAGA:** przed wszelkimi czynnościami przy grzejniku lub jego czyszczeniem poczekać, aż wystygnie on całkowicie.
- Nie dopuszczać na dostanie się wody ani innych cieczy do wnętrza

urządzenia, ponieważ może to spowodować pożar i/lub zagrożenie elektryczne.

- Zalecane jest regularne czyszczenie urządzenia; delikatnie włożyć końcówkę odkurzacza do kratki ochronnej, aby usunąć pył lub inne zanieczyszczenia, które mogły zgromadzić się na urządzeniu lub wewnątrz niego.
- UWAGA: nie używać agresywnych detergentów, chemicznych środków czyszczących ani rozpuszczalników, ponieważ mogą one uszkodzić powierzchnię elementów z tworzywa sztucznego.

5.RECYKLING



Symbol ten oznacza, że w UE urządzenia nie wolno wyrzucać z odpadami z gospodarstwa domowego. Należy je poddać odpowiedzialnemu recyklingowi, aby jego nieprawidłowe przetworzenie nie spowodowało szkód dla środowiska ani dla zdrowia publicznego, ale przyczyniło się do zrównoważonego wykorzystywania zasobów. Aby odesłać stare urządzenie,

należy skorzystać z odpowiednich punktów zbiórki lub zwrócić się do punktu sprzedaży, w którym nabyto urządzenie. Będą one mogły zapewnić całkowicie bezpieczny recykling urządzenia.

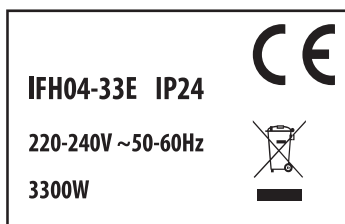

Wymogi w zakresie informacji dotyczące elektrycznych miejscowych ogrzewaczy pomieszczeń

| Identyfikator(-y) modelu: JFH04-33E | | | | | |
|--|---|---------|-----------|--|-----------|
| Parametr | Oznaczenie | Wartość | Jednostka | Parametr | Jednostka |
| Moc cieplna | | | | Sposób doprowadzania ciepła wyłącznie w przypadku elektrycznych akumulacyjnych miejscowych ogrzewaczy pomieszczeń (należy wybrać jedną opcję) | |
| Nominalna moc cieplna | P _{nom} | 3,3 | kW | ręczny regulator doprowadzania ciepła z wbudowanym termostatem | [nie] |
| Minimalna moc cieplna (orientacyjna) | P _{min} | 1,65 | kW | ręczny regulator doprowadzania ciepła z pomiarem temperatury w pomieszczeniu lub na zewnątrz | [nie] |
| Maksymalna stała moc cieplna | P _{max,c} | 3,3 | kW | elektryczny regulator doprowadzania ciepła z pomiarem temperatury w pomieszczeniu lub na zewnątrz | [nie] |
| Zużycie energii elektrycznej na potrzeby własne | | | | moc cieplna regulowana wentylatorem | [nie] |
| Przy nominalnej mocy cieplnej | e _{lmax} | nd. | kW | Rodzaj mocy cieplnej/regulacja temperatury w pomieszczeniu (należy wybrać jedną opcję) | |
| Przy minimalnej mocy cieplnej | e _{lmin} | nd. | kW | jednostopniowa moc cieplna bez regulacji temperatury w pomieszczeniu | [nie] |
| W trybie czuwania | e _{lsb} | 0 | kW | co najmniej dwarzędniowa bez regulacji temperatury w pomieszczeniu | [nie] |
| | | | | mechaniczna regulacja temperatury w pomieszczeniu z pomocą termostatu | [tak] |
| | | | | elektryczna regulacja temperatury w pomieszczeniu | [nie] |
| | | | | elektryczna regulacja temperatury w pomieszczeniu z sterownikiem dobowym | [nie] |
| | | | | elektryczna regulacja temperatury w pomieszczeniu z sterownikiem tygodniowym | [nie] |
| | | | | Inne opcje regulacji (można wybrać kilka) | |
| | | | | regulacja temperatury w pomieszczeniu z wykrywaniem obecności | [nie] |
| | | | | regulacja temperatury w pomieszczeniu z wykrywaniem otwartego okna | [nie] |
| | | | | z regulacją na odległość | [nie] |
| | | | | z adaptacyjną regulacją startu | [nie] |
| | | | | z ograniczeniem czasu pracy | [nie] |
| | | | | z czujnikiem ciepła promieniowania | [nie] |
| Dane teledoresowe | ADEO Services 135 rue Sadi Carnot - CS 00001 59790 RONCHIN - FRANCE | | | | |

www.erp-equation.com/heaters

1.ПРАВИЛА БЕЗПЕКИ ДЛЯ ВСІХ ПЕРЕНЕСНИХ ОБІГРІВАЧІВ

- Цей пристрій може використовуватися дітьми віком від 8 років та особами із фізичними, чуттєвими та розумовими вадами або тими, яким бракує досвіду чи знань, лише під належним наглядом та після навчання користуванню пристроєм із повною безпекою та усвідомленням ризиків. Діти не повинні гратися з пристроєм.

Діти не повинні чистити і доглядати пристрій без нагляду.

- Слід тримати подалі дітей віком до 3 років, якщо тільки вони не знаходяться під постійним наглядом. Діти віком від 3 до 8 років можуть вмикати та вимикати пристрій лише в тому разі, якщо пристрій розміщено чи встановлено у такому передбаченому положенні, і якщо діти знаходяться під наглядом або були навчені користуванню пристроєм із повною безпекою та усвідомленням можливих ризиків. Діти віком від 3 до 8 років не повинні приєднувати пристрій до мережі, регулювати, чистити і доглядати його.

УВАГА: Деякі частини виробу можуть сильно нагріватися і спричиняти опіки. Слід бути особливо обережним у присутності дітей та осіб, що не можуть подбати про себе.

- Якщо кабель живлення обігрівача пошкоджено, виробник, його агент з обслуговування або інші кваліфіковані особи мають замінити його, щоб уникнути небезпеки.
- **УВАГА:**Щоб уникнути небезпеки через несвоєчасне вмикання термічного запобіжника, цей пристрій не можна живити через зовнішній перемикальний пристрій, наприклад, таймер, та підключати до мережі, що постійно вмикається та вимикається постачальником електроенергії.
- **ПОПЕРЕДЖЕННЯ:**Щоб уникнути перегрівання, не накривайте обігрівальний пристрій.



- Обігрівальний пристрій не можна ставити безпосередньо під розеткою.
- Не користуйтеся обігрівачем поблизу ванни, душа чи басейна.
- **УВАГА:**Цей мобільний обігрівач призначений головно для застосування у майстернях або гаражах. Не користуйтеся ним у ванних кімнатах.

2. ВСТАНОВЛЕННЯ

- **УВАГА:** Цей обігрівач призначений лише для використання у майстернях, у ремісників та в гаражах.
- **УВАГА:** Цей пристрій є мобільним, і його можна переміщувати лише за його ручки, зважаючи на правила безпеки.
Не переміщуйте пристрій, коли він працює.
Не залишайте обігрівач під дощем або у вологому середовищі.
Ставте пристрій лише на пласку, чисту та прибрану поверхню.
- **УВАГА:** Слід передбачити мінімальну відстань 1 м між стінками пристрою та будь-якими перешкодами чи предметами (мебні, стіни тощо).

3. ВИКОРИСТАННЯ

- Приєднайте кабель живлення до розетки 220–240В~ 50-60Гц.
- Обігрівач має перемикач на 4 положення: 0 (Стоп) - Лише вентиляція - Вентиляція і помірне обігрівання - Вентиляція і сильне обігрівання.
- Повертайте термостат за годинниковою стрілкою для збільшення температури.

4. ЧИЩЕННЯ ТА ДОГЛЯД

- Перед тим, як чистити обігрівач, вимкніть його та від'єднайте від живлення.
- Обережно почистіть поверхню виробу м'якою вологою ганчіркою, яку можна змочити у мильному розчині.
- **УВАГА!** Перед будь-якими переміщеннями та чищенням дайте обігрівачеві цілком охолонути.
- Не допускайте потрапляння води або іншої рідини всередину виробу, бо це може спричинити займання та враження струмом.
- Рекомендується чистити виріб регулярно: обережно пройдіться пілососом по захисній решітці, щоб пил та бруд не накопичувався і не потрапляв усередину виробу.

- УВАГА! Не використовуйте агресивні мийні засоби, хімічні засоби та розчинники, бо вони можуть пошкодити пластмасові частини.

5.УТИЛІЗАЦІЯ



Цей логотип означає, що виріб не можна викидати зі звичайним сміттям на території ЄС. Утилізуйте його відповідально, щоб запобігти шкоді навколишньому середовищу та здоров'ю людей, і зробити свій внесок в ощадливе використання ресурсів. Щодо утилізації вашого старого виробу звертайтеся до пунктів збирання та утилізації або до продавця, в якого ви придбали цей виріб. Вони мають забезпечити цілком безпечну утилізацію виробу.

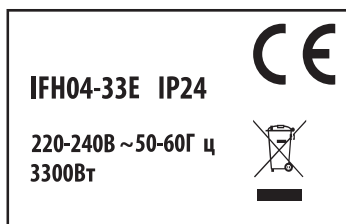

1. CERINȚELE DE SIGURANȚĂ PENTRU TOATE INCALZITOARELE PORTABILE

- Acest aparat poate fi utilizat de către copii având cel puțin 8 ani și de către persoane ale căror capacități fizice, senzoriale sau mentale sunt reduse sau care sunt lipsite de experiență și nu posedă cunoștințele necesare, dacă aceștia (acestea) sunt corect supravegheați (supravegheate) sau dacă li s-au dat instrucțiuni privind utilizarea aparatului în deplină siguranță și dacă au înțeles riscurile survenite. Copiii nu trebuie să se joace cu acest aparat.

Curățarea și întreținerea care îi revin utilizatorului nu trebuie să fie efectuate de către copii fără supraveghere.

- Se recomandă să țineți la distanță copiii mai mici de 3 ani, cu excepția cazului în care aceștia se află sub supraveghere continuă. Copiii cu vârsta între 3 și 8 ani au voie doar să pornească sau să oprească aparatul, cu condiția ca aparatul să fie pus sau montat într-o poziție normală prevăzută și ca acești copii să dispună de o supraveghere sau să fi primit instrucțiuni privind utilizarea aparatului în deplină siguranță și să fi înțeles riscurile posibile. Copiii cu vârsta între 3 și 8 ani nu au voie nici să conecteze, nici să regleze, nici să curețe aparatul și nici să efectueze întreținerea care îi revine utilizatorului.

ATENȚIE - Anumite părți ale acestui produs pot să devină foarte fierbinți și să provoace arsuri. Trebuie să acordați o atenție deosebită în prezența copiilor și persoanelor vulnerabile.

- În cazul în care cablul de alimentare al sistemului de încălzire este deteriorat, acesta trebuie înlocuit de către fabricant, de către service-ul său postvânzare sau de către persoane cu calificare asemănătoare, pentru a evita orice pericol.
- **ATENȚIE:** Pentru a evita orice pericol datorită rearmării buște a siguranței termice, acest aparat nu trebuie să fie alimentat prin intermediul unui întrerupător extern, ca un ceas, sau să fie conectat la un circuit care este pus și scos în mod regulat de sub tensiune de către furnizorul de curent electric.
- **AVERTIZARE:** Pentru a evita supraîncălzirea, nu acoperiți aparatul de încălzit.



- Aparatul de încălzit nu trebuie să fie amplasat sub priza de curent.
- Nu utilizați acest aparat de încălzit în apropiere de o baie, un duș sau o

piscină.

- **ATENȚIE:** Acest aparat de încălzit mobil este destinat pentru a fi utilizat în principal în ateliere, la meșteșugari sau în garaje. A nu se utiliza în sălile de baie.

2.INSTALARE

- **ATENȚIE:** Acest sistem de încălzire este destinat pentru a fi utilizat în principal în ateliere, la meșteșugari sau în garaje.
- **ATENȚIE:** Acest sistem de încălzire este de tip mobil și poate fi deplasat doar prin intermediul mânerelor sale, respectând măsurile de siguranță. Nu-l deplasați dacă este în funcțiune. Nu lăsați acest sistem de încălzire în ploaie sau într-un mediu umed. Așezați-l doar pe o suprafață plană, curată și liberă.
- **ATENȚIE:** O distanță minimă de 1 m trebuie să fie prevăzută între pereții aparatului și orice obstacol sau obiect (mobilă, ziduri, etc.)

3.UTILIZARE

- Introduceți cablul de alimentare într-o priză de curent de 220-240V~ 50-60Hz
Sistemul de încălzire are un întrerupător cu 4 poziții: 0 (Oprire) – Doar ventilare Ventilare și încălzire cu temperatură mică - Ventilare și încălzire cu temperatură mare.
- Rotiți termostatul în sensul acelor de ceas pentru a crește temperatura

4.CURĂȚARE ȘI ÎNTREȚINERE

- Înainte de orice operațiune de curățare, stingeți aparatul de încălzire și deconectați-l de la alimentarea electrică.
- Curățați cu grijă suprafața produsului, cu ajutorul unei cârpe moi și umede și, eventual, cu o soluție cu săpun.
- **ATENȚIE:** Înainte de orice manipulare sau curățare, lăsați produsul să se

răcească complet.

- Nu lăsați apa sau orice alt lichid să pătrundă în interiorul produsului, deoarece acest lucru ar putea provoca un incendiu și/sau un pericol electric.
- Se recomandă să curățați regulat acest aparat; treceți ușor cu duza aspiratorului pe grătarul său de protecție, pentru a elimina praful și murdăria, care s-ar putea acumula pe produs sau în interiorul acestuia.
- ATENȚIE: Nu utilizați niciun detergent agresiv, produs de curățare chimic sau solvent, deoarece acestea ar putea afecta suprafața componentelor din plastic.

5.RECICLARE



Acest logo indică faptul că, în cadrul UE, acest produs nu trebuie aruncat împreună cu alte deșeuri menajere. Reciclați-l în mod responsabil, pentru a nu permite ca tratarea necorespunzătoare a acestuia să dăuneze mediului sau sănătății publice, contribuind în acest fel la reutilizarea durabilă a resurselor. Pentru a casa vechiul aparat, aveți grijă să apelați la sistemele de recuperare și de colectare sau contactați vânzătorul de la care ați cumpărat produsul. Aceștia vor putea să procedeze la reciclarea produsului în deplină siguranță.

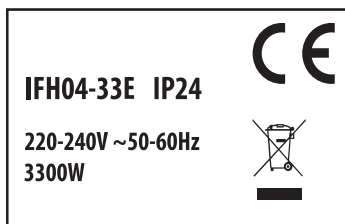

Cerințe privind informațiile referitoare la aparatele electrice pentru încălzire locală

| Identificatorul de model(e): FH04-33E | | | | | |
|--|---|---------------|---|---|---------|
| Parametru | Simbol | Valoare | Unitate | Parametru | Unitate |
| Puterea termică | | | Modul de acumulare a căldurii, numai în cazul aparatelor electrice pentru încălzire locală cu acumulator de căldură (alegeți o variantă) | | |
| Puterea termică nominală | P _{nom} | 3,3 | kW | control manual al sarcinii termice, cu termostat integrat | [nu] |
| Puterea termică minimă (cu titlu indicativ) | P _{min} | 1,65 | kW | control manual al sarcinii termice, ca răspuns la temperatura camerei și/sau exterioară | [nu] |
| Puterea termică maximă continuă | P _{max,c} | 3,3 | kW | control electronic al sarcinii termice, ca răspuns la temperatura camerei și/sau exterioară | [nu] |
| Consumul auxiliar de energie electrică | | | putere termică comandată de ventilator | | |
| La putere termică nominală | e _{l,max} | nu este cazul | kW | Tip de putere termică/controlul temperaturii camerei (selecția o variantă) | |
| La putere termică minimă | e _{l,min} | nu este cazul | kW | cu o singură treaptă de putere termică și fără controlul temperaturii camerei | [nu] |
| În modul standby | e _{l,SB} | 0 | kW | două sau mai multe trepte de putere manuale, fără controlul temperaturii camerei | [nu] |
| | | | | cu controlul temperaturii camerei prin intermediul unui termostat mecanic | [da] |
| | | | | cu control electronic al temperaturii camerei | [nu] |
| | | | | cu control electronic al temperaturii camerei și cu temporizator cu programare zilnică | [nu] |
| | | | | cu control electronic al temperaturii camerei și cu temporizator cu programare săptămânală | [nu] |
| Alte opțiuni de control (se pot selecta mai multe variante) | | | | | |
| | | | | controlul temperaturii camerei, cu detectare prezenței | [nu] |
| | | | | controlul temperaturii camerei, cu detectare a unei ferestre deschise | [nu] |
| | | | | cu opțiune de control la distanță | [nu] |
| | | | | cu demaraj adaptabil | [nu] |
| | | | | cu limitarea timpului de funcționare | [nu] |
| | | | | cu senzor cu bulb negru | [nu] |
| Date de contact | ADEO Services 135 rue Sadi Carnot - CS 00001 59790 RONCHIN - FRANCE | | | | |

www.erp-equation.com/heaters

1.SAFETY REQUIREMENTS FOR ALL PORTABLE HEATERS

- This appliance can be used by children aged from 8 years and above and persons with reduced physical, sensory or mental capabilities or lack of experience and knowledge if they have been given supervision or instruction concerning use of the appliance in a safe way and understand the hazards involved. Children shall not play with the appliance. Cleaning and user maintenance shall not be made by children without supervision. Children of less than 3 years should be kept away unless continuously supervised.
- Children aged from 3 years and less than 8 years shall only switch on/off the appliance provided that it has been placed or installed in its intended normal operating position and they have been given supervision or instruction concerning use of the appliance in a safe way and understand the hazards involved. Children aged from 3 years and less than 8 years shall not plug in, regulate and clean the appliance or perform user maintenance.

CAUTION — Some parts of this product can become very hot and cause burns. Particular attention has to be given where children and vulnerable people are present.

- If the supply cord is damaged, it must be replaced by the manufacturer, its service agent or similarly qualified persons in order to avoid a hazard.
- **CAUTION:** In order to avoid a hazard due to inadvertent resetting of the thermal cutout, this appliance must not be supplied through an external switching device, such as a timer, or connected to a circuit that is regularly switched on and off by the utility.
- **WARNING:** In order to avoid overheating, do not cover the heater.



- The heater must not be located immediately below a socket-outlet.
- Do not use this heater in the immediate surroundings of a bath, a shower or a swimming pool.

2.INSTALLATION

- **WARNING:** This portable heater is intended mainly to be used in workshops, light industries or garages. Do not use it in bathrooms.

- **WARNING:**Your heater shall be used as portable appliance only(thanks to respect all the safety warnings given below).
Move the heater only by its handles.Never move the heater when it's working. Never let the heater under the rain or under wet conditions.
Put the heater only on plane, clean & empty surface.
- **WARNING:**Let a minimum distance of 1m between any side of your appliance and any obstacle (furniture or walls, for example)

3.HOW TO USE

- Plug the appliance to a 220–240V~ 50-60Hz socket. If you are not sure, we advice you to contact a professional electrician for more details.
- There is a 4 positionsswitch on your appliance: 0 (Stop) – Fan only - Fan & heating low temperature - Fan & heating high temperature.
- Turn the thermostat clockwise to increase the temperature.

4.CLEANING & MAINTENANCE

- Switch off and unplug from the power supply before cleaning.
- Using a soft, moist cloth, with or without a mild soap solution, carefully clean the exterior surface of the product.
- **CAUTION:** Allow the product to completely cool before handling or cleaning it.
- Do not allow water or other liquids to run into the interior of the product, as this could create a fire and/or electrical hazard.
- We also recommend the periodic cleaning of this appliance by lightly running a vacuum cleaner nozzle over the guards to remove any dust or dirt that may have accumulated inside or on the unit.
- **CAUTION:** Do not use harsh detergents, chemical cleaners or solvents as they may damage the surface finish of the plastic components.

5.DISPOSAL AND RECYCLING



This marking indicates that this product should not be disposed with other household wastes throughout the EU. To prevent possible harm to the environment or human health from uncontrolled waste disposal, recycle it responsibly to promote the sustainable reuse of material resources. To return your used device, please use the return and collection systems or contact the retailer where the product was purchased. They can take this product for environmental safe recycling.

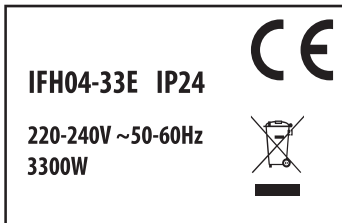

Information requirements for electric local space heaters

| Model identifier(s):IFH04-33E | | | | | |
|--|---|-------|------|---|-------|
| Item | Symbol | Value | Unit | Item | Unit |
| Heat output | | | | Type of heat input, for electric storage local space heaters only (select one) | |
| Nominal heat output | P _{nom} | 3,3 | kW | manual heat charge control, with integrated thermostat | [no] |
| Minimum heat output (indicative) | P _{min} | 1,65 | kW | manual heat charge control with room and/or outdoor temperature feedback | [no] |
| Maximum continuous heat output | P _{max,c} | 3,3 | kW | electronic heat charge control with room and/or outdoor temperature feedback | [no] |
| Auxiliary electricity consumption | | | | fan assisted heat output | |
| At nominal heat output | e _{lmax} | N.A. | kW | Type of heat output/room temperature control (select one) | |
| At minimum heat output | e _{lmin} | N.A. | kW | single stage heat output and no room temperature control | [no] |
| In standby mode | e _{lSB} | 0 | kW | Two or more manual stages, no room temperature control | [no] |
| | | | | with mechanic thermostat room temperature control | [yes] |
| | | | | with electronic room temperature control | [no] |
| | | | | electronic room temperature control plus day timer | [no] |
| | | | | electronic room temperature control plus week timer | [no] |
| | | | | Other control options (multiple selections possible) | |
| | | | | room temperature control, with presence detection | [no] |
| | | | | room temperature control, with open window detection | [no] |
| | | | | with distance control option | [no] |
| | | | | with adaptive start control | [no] |
| | | | | with working time limitation | [no] |
| | | | | with black bulb sensor | [no] |
| Contact details | ADEO Services 135 rue Sadi Carnot - CS 00001 59790 RONCHIN - FRANCE | | | | |

www.erp-equation.com/heaters

* Garantie 2 ans / 2 años de garantía / Garantia de 2 anos / Garanzia 2 Anni / Εγγύηση 2 ετών / Gwarancja 2-letnia / Гарантия 2 года / Гарантія 2 років / Garanție 2 ani / 2-years guarantee



FR ADEO Services - 135 Rue Sadi Carnot - CS 00001
59790 RONCHIN - France

RU ООО ЛЕРУА МЕРЛЕН ВОСТОК, 141031, Московская область,
Мытищинский район, г. Мытищи, Осташковское шоссе,
д.1, РОССИЯ

UA ТОВ «Леруа Мерлен Україна»,
вул. Полярна 17а, м. Київ 04201, Україна



Made in P.R. C. 2018