

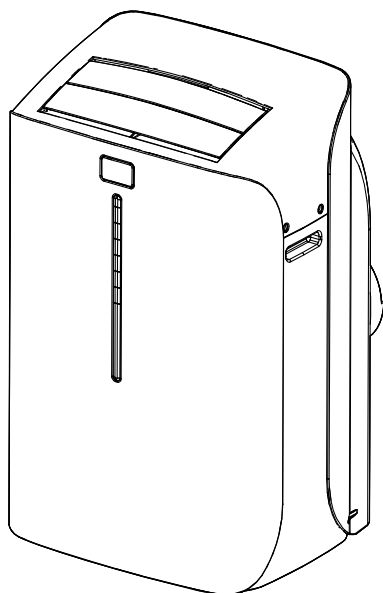

LOCAL AIR CONDITIONER
DESIGN 3



EAN CODE: 3276000606543 / 3276000630289

FR Notice de Montage -
Utilisation - Entretien

ES Instrucciones de Montaje,
Utilización y Mantenimiento

PT Instruções de Montagem,
Utilização e Manutenção

IT Istruzioni per il Montaggio,
l'Uso e la Manutenzione

EL Εγχειρίδιο συναρμολόγησης,
χρήσης και συντήρησης

PL Instrukcja Montażu,
Użytkowania i Konserwacji

RO Manual asamblare,
utilizare și întreținere

EN Assembly - Use -
Maintenance Manual

WAP-07DZ35H

2019/10-V01



FR: Mentions Légales & Consignes de Sécurité / ES: Instrucciones Legales y de Seguridad /
PT: Avisos Legais e instruções de Segurança / IT: Istruzioni Legali e di Sicurezza /
EL: Νομικό σημείωμα και οδηγίες ασφαλείας / PL: Uwagi Prawne i Instrukcja Bezpieczeństwa /
RO: Manual privind siguranța / EN: Legal & Safety Instr



4-163



FR: Montage / ES: Montaje / PT: Montagem / IT: Montaggio / EL: Συναρμολόγηση /
PL: Montaż / RO: Montaj / BR: Montagem / EN: Assembly



164-170



FR: Utilisation / ES: Utilización / PT: Utilização / IT: Uso / EL: Χρήση /
PL: Użytkowanie / RO: Utilizare / EN: Use



171-175



FR: Entretien / ES: Mantenimiento / PT: Manutenção / IT: Manutenzione / EL: Συντήρηση /
PL: Konserwacja / RO: Întreținere / EN: Maintenance



176-178



FR: Hivernage / ES: Durante el invierno / PT: Preparação para o inverno / IT: Rimessaggio /
EL: Αποθήκευση το χειμώνα / PL: Przechowywanie / RO: Păstrare pe perioada iernii /
EN: Winter storage



179

Ce produit contient du gaz R290 inflammable hermétiquement scellé.
Avertissements supplémentaires pour les appareils contenant du gaz réfrigérant R290 (consultez la plaque signalétique pour connaître le type de gaz réfrigérant utilisé)



- **LISEZ ATTENTIVEMENT LE MANUEL AVANT D'UTILISER L'APPAREIL**



- Le gaz réfrigérant R290 est conforme aux directives environnementales européennes.
- Cet appareil contient environ 0.3 kg de gaz réfrigérant R290. La quantité maximum du réfrigérant à charger est de 0.3 kg .
- N'utilisez que des outils conseillés par le fabricant pour le dégivrage ou le nettoyage.
- L'appareil doit être rangé dans une pièce sans sources d'inflammation fonctionnant en permanence (par exemple des flammes nues, un appareil à gaz en fonctionnement ou un radiateur électrique en fonctionnement).
- Ne perforez aucun des composants du circuit réfrigérant.
- Une surface supérieure à 15 m² est nécessaire pour l'installation, l'utilisation et le stockage de l'appareil.
- La stagnation de fuites possibles de gaz réfrigérant dans des pièces non ventilées peut entraîner un risque d'incendie ou d'explosion si le réfrigérant entre en contact avec des radiateurs électriques, des poêles ou d'autres sources d'inflammation.
- Faites preuve de prudence lors du rangement de l'appareil pour éviter tout dysfonctionnement mécanique.

- Seules les personnes autorisées par un organisme accrédité certifiant leur compétence à manipuler des réfrigérants conformément à la législation du secteur peuvent travailler sur des circuits réfrigérants.
- La maintenance et les réparations nécessitant l'assistance d'autres personnes qualifiées doivent être effectuées sous la surveillance de spécialistes en utilisation de réfrigérants inflammables.
- Les informations concernant les espaces où sont admis les tuyaux contenant des réfrigérants inflammables doivent faire figurer les déclarations suivantes :
 - la tuyauterie doit être restreinte au minimum requis.
 - la tuyauterie doit être protégée contre les dégâts physiques, et ne doit pas être installée dans un lieu non ventilé.
 - les réglementations du pays relatives aux installations au gaz doivent être respectées ;
 - l'ensemble des raccords mécaniques doit rester accessible afin de faciliter l'entretien ;
- Le débit minimum d'air est $350 \text{ m}^3/\text{h}$;
- Un espace non ventilé accueillant un appareil utilisant du réfrigérant inflammable doit être construit de telle manière à empêcher le réfrigérant, en cas de fuite de celui-ci, de stagner augmentant ainsi le risque de feu ou d'explosion.
- L'appareil doit être stocké dans un espace bien ventilé dont la surface correspond à celle indiquée pour le lieu d'utilisation.

RACCORDEMENTS ÉLECTRIQUES

- Ne pas respecter ces consignes de sécurité importantes décharge le fabricant de toute responsabilité

Avant de brancher l'appareil dans la prise secteur, assurez-vous que :

- La valeur indiquée sur la plaque signalétique doit être la même que celle de l'alimentation secteur.
- La prise électrique et le circuit électrique sont suffisants pour l'appareil.
- La prise secteur correspond à la fiche. Si nécessaire, faites remplacer la fiche par une personne qualifiée.
- Assurez-vous que la prise secteur est raccordée à la terre.



Lisez attentivement cette notice



Attention



Terre de protection (masse)

CONSIGNES DE SÉCURITÉ GÉNÉRALES

Avant d'utiliser l'appareil, lisez intégralement cette notice et conservez-la pour vous y référer ultérieurement. Si nécessaire, transmettez cette notice à un tiers.

En cas de doute, consultez le service technique du fabricant pour obtenir de l'aide.

ATTENTION : Lors de l'utilisation d'outils électriques, les précautions de sécurité de base doivent toujours être respectées afin de réduire le risque d'incendie, de chocs électriques et de blessures corporelles.

1) Consignes générales

Assurez-vous que les caractéristiques de cet appareil sont compatibles avec celles de votre installation électrique.

Afin de prévenir tout risque d'électrocution, ne plongez pas l'appareil dans l'eau ni aucun autre liquide et ne l'utilisez pas à proximité d'eau. Cet appareil est destiné à une utilisation en intérieur uniquement.

Ne placez aucun objet sur l'appareil.

N'utilisez pas cet appareil sans le filtre.

Ne débranchez pas l'appareil si vos mains sont humides : risque de choc électrique.

Ne transportez pas l'appareil lorsqu'il est en fonctionnement.

Posez-le sur une surface plane et sûre. Afin de prévenir tout accident, tenez-le hors de portée des enfants.

Toute utilisation et/ou modification non agréée de cet appareil peut s'avérer dangereuse, tant pour votre santé que pour votre propre sécurité.

N'introduisez aucun objet dans l'appareil, ne le démontez pas.

Cet appareil peut être utilisé par des enfants âgés de 8 ans ou plus, par des personnes dont les capacités physiques, sensorielles ou mentales sont réduites, ou des personnes dénuées d'expérience ou de connaissance, uniquement si elles ont pu bénéficier d'une surveillance ou d'instructions préalables concernant l'utilisation de l'appareil en toute sécurité, et qu'elles comprennent les dangers potentiels liés à l'utilisation de l'appareil. Les enfants ne doivent pas jouer avec l'appareil. Le nettoyage et l'entretien ne doivent pas être effectués par des enfants sans surveillance.

2) Sécurité électrique

Si le câble d'alimentation est endommagé, il doit être remplacé par le fabricant, son service après vente ou des personnes de qualification similaire afin d'éviter un danger.

Vérifiez que les câbles ne sont pas exposés à l'usure, à la corrosion, à une pression excessive, à des vibrations, à des contacts avec des arêtes vives ou à tout autre effet négatif du à l'environnement.

Ne dépassez pas une impédance supérieure à 0,199 ohm dans l'alimentation à laquelle l'appareil est branché. Ne pas respecter cette consigne peut conduire le fournisseur d'électricité à imposer des restrictions de branchement. Veuillez consulter votre fournisseur d'électricité si l'utilisation de l'équipement dépasse 0,199 ohm.

L'appareil doit être installé conformément à la réglementation nationale en matière de câblage.

Maintenez les orifices de ventilation dégagés.

L'appareil doit être stocké de façon à éviter tout dommage mécanique.

L'appareil est raccordé à l'alimentation électrique:

(1) N'utilisez pas l'appareil si la fiche est endommagée ou si la prise est mal fixée.

(2) Utilisez impérativement une alimentation électrique 220-240V C.A. ~ 50Hz.

(3) Débranchez l'appareil du secteur si vous ne l'utilisez pas pendant une période prolongée.

(4) Éteignez toujours l'appareil et débranchez-le du secteur lorsque vous procédez au nettoyage.

AVERTISSEMENT : Pour accélérer le dégivrage ou pour le nettoyage, n'utilisez pas d'autres moyens que ceux préconisés par le fabricant.

Ne pas percer ni brûler l'appareil.

Sachez que les gaz réfrigérants peuvent être inodores.

PROTECTION DE L'ENVIRONNEMENT

Signification du symbole de la poubelle barrée :

Ne jetez pas les appareils électriques avec les ordures ménagères non triées.

Utilisez un dispositif de collecte approprié



Adressez-vous à l'autorité locale compétente pour obtenir des informations concernant les dispositifs de collecte disponibles.

Les appareils électriques jetés dans les décharges et dans la nature peuvent libérer des substances dangereuses susceptibles de polluer les nappes phréatiques et avoir un impact sur la chaîne alimentaire, votre santé et votre bien-être.

Lorsque vous achetez un nouvel appareil, votre revendeur est dans l'obligation de reprendre gratuitement votre ancien appareil pour qu'il soit recyclé.

PROTECTION DE L'ENVIRONNEMENT

Mise au rebut respectueuse de l'environnement

Participez à la protection de l'environnement !

Veillez à respecter les réglementations locales : une fois qu'ils sont hors d'usage, déposez vos appareils électriques dans un centre de tri approprié. L'emballage est recyclable. Jetez l'emballage de façon respectueuse pour l'environnement en facilitant son ramassage par les centres de tri sélectifs.

CARACTÉRISTIQUES DE L'APPAREIL

CARACTERISTIQUES TECHNIQUES	
Tension nominale	220-240V
Fréquence nominale	50Hz
Puissance nominale	1400W (Refroidissement) 1300W (Chauffage)
Référence du réfrigérant	R290
Quantité de réfrigérant	0.300kg
Température ambiante de fonctionnement / Humidité	16°C - 35°C / 30%-80%RH (Refroidissement) 10°C - 25°C / 30%-80%RH (Chauffage)
Classe de protection	I
Indice de protection	IPX0
Fusible type / Caractéristiques	T1A,L,250V
Modèle	WAP-07DZ35H

Les données ont été testées avec le tube d'échappement <1 mètre
Pour plus de détails techniques, veuillez consulter le site web suivant:
www.erp-equation.com/ac.

FR

ES

PT

IT

EL

PL

RO

EN

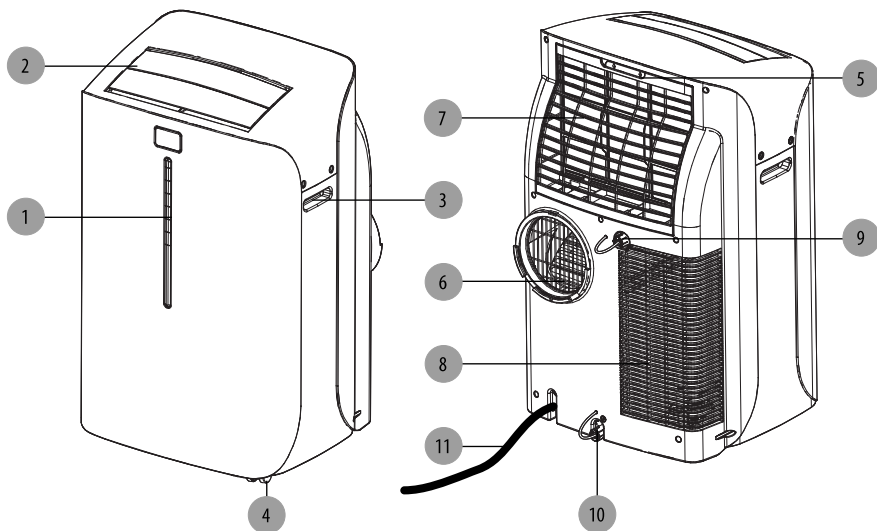

1. Panneau de commande
2. Sortie d'air
3. Poignée
4. Roulette
5. Filtre à air
6. Sortie d'air (évacuation de la chaleur)
7. Entrée d'air (Evaporateur)
8. Entrée d'air (Condensateur)
9. Sortie de vidange de l'eau en mode vidange continue (uniquement pour la fonction déshumidification)
10. Sortie de vidange de l'eau (Remarque : assurez-vous que la sortie de vidange de l'eau est installée correctement avant d'utiliser l'appareil)
11. Cordon d'alimentation

REMARQUE : Ouvrez manuellement la sortie d'air (réf. 2) jusqu'à la position souhaitée.

PANNEAU DE COMMANDE

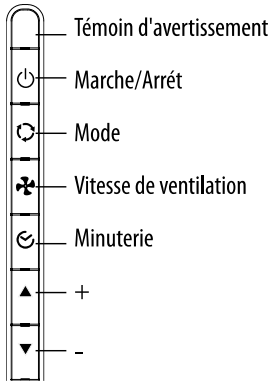

Ecran LCD:



Symboles sur l'écran LCD:

- Mode refroidissement
- Mode déshumidification
- Mode ventilation
- Mode chauffage
- Témoind d'avertissement, l'appareil s'arrête
- Vitesse rapide
- Vitesse moyenne
- Vitesse lente
- Affiche la température réglée
- Affiche le temps restant avant la mise en marche ou l'arrêt automatique

Commande Marche / Arrêt

Cette commande permet de mettre l'appareil en marche et de l'arrêter.

Commande de mode

Vous pouvez choisir entre 4 modes :

- Refroidissement
 - Déshumidification
 - Ventilation
 - Chauffage
- Pour cela, utilisez la commande de mode. Un témoin indique le réglage actuel.

• Mode refroidissement

Lorsque le mode refroidissement est sélectionné, le symbole "☀️" apparaît sur l'écran LCD. L'air est refroidi et l'air chaud est évacué vers l'extérieur par le flexible d'échappement. Réglez la vitesse du ventilateur et la température de l'air comme vous le souhaitez. Remarque : en mode refroidissement, les flexibles d'échappement d'air doivent ventiler vers l'extérieur.

• Mode déshumidification

Lorsque le mode déshumidification est sélectionné, le Symbole "☁️" apparaît sur l'écran LCD. L'air est déshumidifié lorsqu'il traverse l'unité, Sans toutefois être complètement refroidi. Elle est bloquée en mode « Lente ». Remarque: Lorsque vous utilisez l'appareil comme déshumidificateur, ne raccordez pas le flexible d'échappement. Laissez l'air chaud revenir dans la pièce. Une évacuation en continu est alors nécessaire.

• Mode ventilation

Lorsque le mode ventilation est sélectionné, le symbole "🌀" apparaît sur l'écran LCD. L'air circule dans la pièce, sans être refroidi. Remarque : en mode Ventilation, le flexible d'échappement de l'air peut être déconnecté de l'appareil.

• Mode chauffage

Lorsque le mode chauffage est sélectionné, le symbole "☀️" apparait sur l'écran LCD. Le chauffage ne démarre que lorsque la température ambiante est inférieure à 25°C. La

température peut être réglée entre 16°C et 25°C.

Remarque : En mode chauffage, le flexible doit être raccordé et ventiler vers l'extérieur.

Commande de la vitesse de ventilation

Trois vitesses de ventilation peuvent être réglées : rapide, moyenne et lente.

Minuterie

Arrêt automatique :

Lorsque l'appareil est en marche, appuyez sur le bouton Minuterie pour régler l'arrêt automatique. Appuyez ensuite sur "▲" ou "▼" pour sélectionner le nombre d'heures de fonctionnement en mode climatisation avant l'arrêt automatique de l'appareil.

Mise en marche automatique :

Lorsque l'appareil est en mode veille, appuyez sur le bouton Minuterie pour régler la mise en marche automatique. Appuyez ensuite sur "▲" ou "▼" pour sélectionner le nombre d'heures avant le démarrage automatique de l'appareil en mode climatisation.

Remarque : La minuterie peut être réglée entre 1 et 24 heures.

Commande de la température

- Utilisée pour le réglage du thermostat.
 - La température ambiante est affichée par défaut.
 - En mode refroidissement, si vous appuyez sur le bouton "▲" ou "▼", la température réglée s'affiche et peut être ajustée. Au bout de 10 secondes, l'affichage revient à la température ambiante. La température ne peut être réglée qu'en mode refroidissement.
- Remarque : appuyez simultanément sur les boutons "▲" / "▼" pendant plus de 3 secondes pour basculer l'affichage entre les degrés Celsius et Fahrenheit.

Témoin d'avertissement

Il est possible que de l'eau de condensation s'accumule dans l'appareil. Lorsque le réservoir interne est plein, le témoin s'allume. L'appareil ne fonctionnera pas tant que l'eau n'a pas été vidangée.

Lorsque vous arrêtez le climatiseur, attendez 3 minutes avant de le remettre en marche.

FONCTIONNEMENT

FR

Télécommande du climatiseur (piles non fournies)

La télécommande comporte les mêmes fonctions que le panneau de commande de votre climatiseur.

Toutes les fonctions sont accessibles depuis la télécommande.

ES

PT

IT

EL

PL

RO

EN

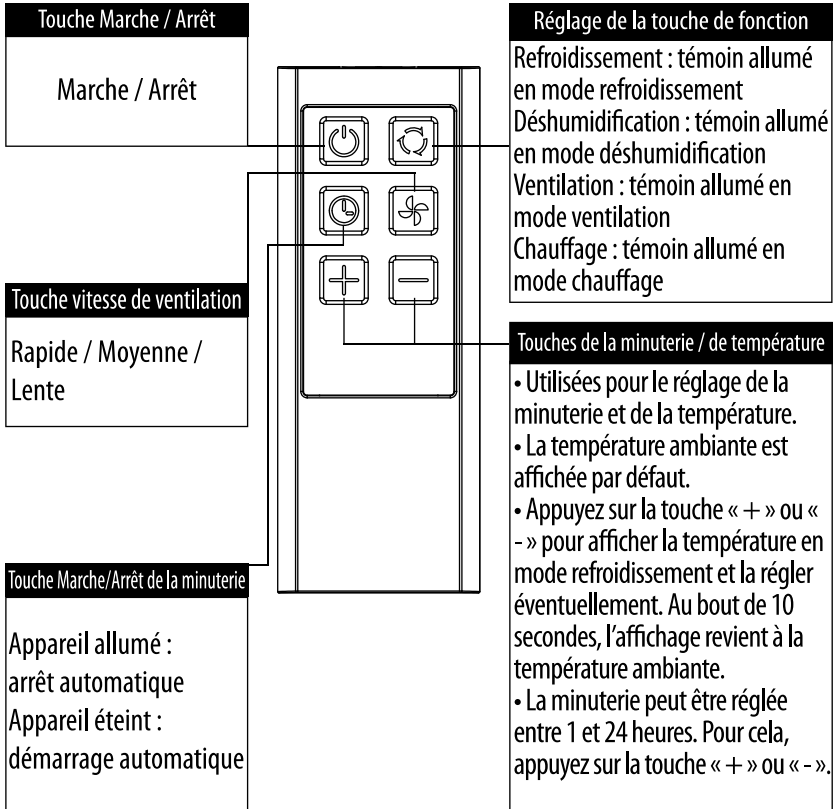

Remarques :

- Ne faites pas tomber la télécommande.
- Ne placez pas la télécommande dans un endroit exposé aux rayons directs du soleil.
- La télécommande doit être placée à au moins 1 mètre d'une télévision ou de tout autre appareil électrique.

Remplacement des piles : retirez le couvercle au dos de la télécommande et insérez les piles en respectant la polarité (+ et -).

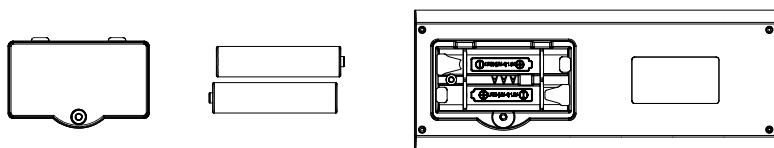

ATTENTION

Utilisez uniquement des piles AAA ou IEC R03 1,5V.

Si vous ne devez pas utiliser la télécommande pendant un mois ou plus, retirez les piles.

N'essayez jamais de recharger les piles fournies

Remplacez toutes les piles en même temps.

Ne jetez pas les piles au feu. Risque d'explosion.

VIDANGE CONTINUE



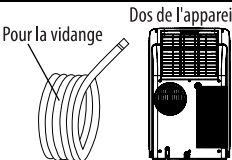
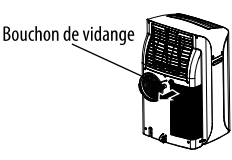
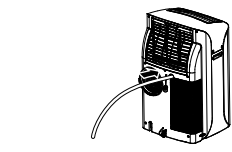



Suivez la procédure ci-dessous pour démarrer la vidange continue si vous disposez des éléments nécessaires à proximité de l'appareil.

1. Préparez un flexible pour vidanger l'eau.	
2. Retirez le bouchon de la sortie de vidange.	
3. Relie le tuyau à la sortie de drainage.	

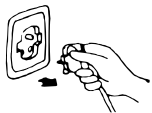
La butée un élément servant à empêcher que le tuyau de vidange s'enfonce trop dans l'appareil.

Les cas suivants ne sont pas toujours des dysfonctionnements. Vérifiez avant de contacter le service après-vente.

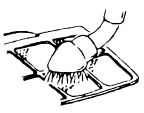
Problème	Analyse
Ne fonctionne pas	<ul style="list-style-type: none">• Le disjoncteur ou le fusible est grillé.• Patientez 3 minutes et rallumez l'appareil. Il se peut que le disjoncteur empêche l'appareil de fonctionner.• Les piles de la télécommande sont déchargées.• La fiche n'est pas branchée correctement.
Arrête de fonctionner pendant l'utilisation	<ul style="list-style-type: none">• Si la température réglée est proche de la température ambiante, vous pouvez diminuer la température réglée.• Sortie d'air obturée par un obstacle. Retirez cet obstacle.
Fonctionne mais ne refroidit pas	<ul style="list-style-type: none">• Porte ou fenêtre ouverte.• Un autre appareil de chauffage fonctionne à proximité (chauffage, lampe, etc.).• Le filtre à air est sale. Nettoyez-le.• Sortie ou arrivée d'air colmatée.• Température réglée excessive.
Ne fonctionne pas et le témoin d'eau s'allume	<ul style="list-style-type: none">• Vidangez l'eau dans un récipient au moyen du tuyau de vidange situé au dos de l'appareil. Si l'appareil ne fonctionne toujours pas, consultez un technicien qualifié.
Affichage LED "E1"	<ul style="list-style-type: none">• L'erreur du capteur de température
Affichage LED "E2"	<ul style="list-style-type: none">• Erreur du capteur de bobine

<p>Maintenance de l'appareil</p>	<p>Maintenance du filtre à air</p>
<p>1. Débranchez l'appareil Eteignez l'appareil avant de le débrancher.</p> 	<p>Le filtre à air doit être nettoyé au bout de 100 heures d'utilisation. Pour le nettoyer, procédez comme suit :</p>
<p>2. Essuyez-le avec un chiffon sec et doux.</p> <p>Si l'appareil est très sale, nettoyez-le à l'aide d'un chiffon humide et d'un détergent doux.</p> 	<p>1. Arrêtez l'appareil et retirez le filtre à air.</p> <p>Arrêtez l'appareil avant de retirer le filtre à air.</p> 
<p>3. N'utilisez jamais de produit volatil comme de l'essence ou de la poudre abrasive pour nettoyer l'appareil.</p> 	<p>2. Nettoyez et réinstallez le filtre à air</p> <p>En cas de saleté évidente, nettoyez à l'eau tiède additionnée de détergent. Une fois le nettoyage terminé, laissez le filtre sécher dans un endroit à l'abri de la chaleur et du soleil avant de le réinstaller</p> 
<p>4. Ne projetez jamais d'eau sur l'appareil.</p> <p>Attention ! Risque d'électrocution !</p> 	<p>3. En cas d'utilisation du climatiseur dans un environnement extrêmement poussiéreux, nettoyez le filtre à air toutes les deux semaines.</p>

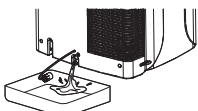
<p>Maintenance après utilisation</p>
<p>1. Si vous prévoyez de ne pas utiliser l'appareil pendant une période prolongée, retirez le bouchon en caoutchouc de l'ouverture de vidange (bas de l'appareil) afin de vidanger l'eau.</p> <p>2. Avant de ranger l'appareil, faites-le fonctionner en mode ventilateur pendant plusieurs heures afin d'éliminer toute trace d'humidité sur les bobines et ainsi d'éviter l'apparition de moisissures.</p> <p>3. Arrêtez l'appareil et débranchez-le puis retirez les piles de la télécommande et conservez-les bien.</p> <p>4. Nettoyez le filtre à air et réinstallez-le.</p> <p>5. Retirez les flexibles d'air et conservez-les bien. Bouchez le trou hermétiquement.</p> 

INSTRUCTION POUR L'ENTRETIEN DES APPAREILS CONTENANT DES FLUIDES FRIGORIGÈNES INFLAMMABLES R290

FR
ES
PT
IT
EL
PL
RO
EN

Vérification de la zone

Avant de commencer les travaux sur les systèmes contenant des fluides frigorigènes inflammables, des contrôles de sécurité sont nécessaires pour s'assurer que le risque d'inflammation est minimisé. Pour la réparation du système de réfrigération, les précautions suivantes doivent être respectées avant d'effectuer des travaux sur le système.

1. Procédure de travail

Les travaux doivent être effectués selon une procédure contrôlée afin de minimiser le risque de présence de gaz ou de vapeurs inflammables pendant le travail.

2. Zone de travail générale

Tout le personnel de maintenance et les autres personnes qui travaillent dans la zone locale doivent recevoir des instructions sur la nature du travail effectué. Le travail dans des espaces confinés doit être évité. La zone autour de l'espace de travail doit être sectionnée. Assurez-vous que les conditions dans la zone ont été sécurisées en contrôlant les matériaux inflammables.

3. Vérification de la présence de fluide frigorigène

La zone doit être vérifiée avec un détecteur de frigorigène approprié avant et pendant le travail, afin de s'assurer que le technicien est au courant des atmosphères potentiellement inflammables. Assurez-vous que l'équipement de détection des fuites utilisé convient à une utilisation avec des frigorigènes inflammables, c'est-à-dire soient conformes, correctement scellés ou intrinsèquement sûrs.

4. Présence des appareils extincteurs

Si un travail à chaud doit être effectué sur l'équipement de réfrigération ou toute pièce connexe, l'équipement d'extinction approprié doit être disponible. Avoir un extincteur à poudre sèche ou CO2 adjacent à la zone de charge.

5. Sans sources d'inflammation

Il est interdit à toute personne effectuant des travaux relatifs à un système de réfrigération d'exposer une tuyauterie contenant ou contenant du frigorigène inflammable à une source d'inflammation de telle sorte que cela puisse entraîner un risque d'incendie ou d'explosion. Toutes les sources d'inflammation possibles, y compris le tabagisme, devraient être maintenues suffisamment loin du site d'installation, de réparation, de retrait et d'élimination, au cours de laquelle un réfrigérant inflammable peut éventuellement être libéré dans l'espace environnant. Avant le début des travaux, il faut surveiller la zone autour de l'équipement pour s'assurer qu'il n'y a pas de dangers inflammables ou de risques d'inflammation. Les panneaux «Interdiction de fumer»

INSTRUCTION POUR L'ENTRETIEN DES APPAREILS CONTENANT DES FLUIDES FRIGORIGÈNES INFLAMMABLES R290

doivent être affichés.

6. Zone ventilée

Assurez-vous que la zone est ouverte ou qu'elle est correctement ventilée avant de pénétrer dans le système ou d'effectuer un travail à chaud. Un degré de ventilation doit continuer pendant la période de travail. La ventilation devrait disperser en toute sécurité tout réfrigérant libéré et, de préférence, l'expulser vers l'extérieur dans l'atmosphère.

7. Vérifications de l'équipement de réfrigération

Lorsque des composants électriques sont changés, ils doivent être adaptés à l'usage et aux spécifications correctes. En tout temps, les directives d'entretien et d'entretien du fabricant doivent être suivies. En cas de doute, consultez le service technique du fabricant pour obtenir de l'aide.

Les contrôles suivants doivent être appliqués aux installations utilisant des frigorigènes inflammables:

- la taille de la charge est conforme à la taille de la pièce à l'intérieur de laquelle les pièces contenant le fluide frigorigène sont installées;
- les machines et les prises de ventilation fonctionnent correctement et ne sont pas obstruées;

8. Vérifications des appareils électriques

La réparation et l'entretien des composants électriques doivent inclure les contrôles de sécurité initiaux et les procédures d'inspection des composants. S'il existe un défaut susceptible de compromettre la sécurité, aucune alimentation électrique ne doit pas être raccordée au circuit tant qu'il n'a pas été traité de manière satisfaisante. Si le défaut ne peut pas être corrigé immédiatement mais qu'il est nécessaire de continuer à fonctionner, une solution temporaire adéquate doit être utilisée. Cela doit être signalé au propriétaire de l'équipement de sorte que toutes les parties soient avisées.

Les contrôles initiaux de sécurité doivent inclure:

Que les condensateurs sont déchargés: ceci doit être fait de manière sûre pour éviter la possibilité d'étincelles;

Qu'il n'y ait aucun composant électrique sous tension et que le câblage soit exposé pendant le chargement, la récupération ou la purge du système; qu'il y a une continuité de la liaison à la terre

9. Réparations de composants scellés

Pendant la réparation des composants scellés, toutes les alimentations électriques doivent être déconnectées de l'équipement en cours de traitement avant d'enlever les couvercles scellés, etc. S'il est absolument nécessaire d'avoir une alimentation électrique

INSTRUCTION POUR L'ENTRETIEN DES APPAREILS CONTENANT DES FLUIDES FRIGORIGÈNES INFLAMMABLES R290

FR
ES
PT
IT
EL
PL
RO
EN

à l'équipement pendant l'entretien, une fuite permanente de la détection doit être située au point le plus critique pour avertir d'une situation potentiellement dangereuse.

Une attention particulière doit être portée à ce qui suit afin de garantir qu'en travaillant sur des composants électriques, le boîtier ne soit pas altéré de telle sorte que le niveau de protection soit affecté. Cela comprend les dommages aux câbles, le nombre excessif de connexions, les bornes non conformes aux spécifications d'origine, les dommages aux joints, le mauvais montage des presse-étoupe, etc.

Assurez-vous que l'appareil est bien fixé.

S'assurer que les joints ou les matériaux d'étanchéité ne se sont pas dégradés de sorte qu'ils ne servent plus à empêcher la pénétration d'atmosphères inflammables. Les pièces de rechange doivent être conformes aux spécifications du fabricant,

REMARQUE. L'utilisation d'un agent d'étanchéité à la silicone peut inhiber l'efficacité de certains types d'équipements de détection de fuites. Les composants intrinsèquement sûrs n'ont pas besoin d'être isolés avant de travailler dessus.

10. Réparation des composants intrinsèquement sûrs

N'appliquez pas de charges inductives ou capacitatives permanentes sur le circuit sans s'assurer que celle-ci ne dépasse pas la tension et le courant autorisés pour l'équipement utilisé. Les composants à sécurité intrinsèque sont les seuls types qui peuvent être travaillés en présence d'une atmosphère inflammable. L'appareil d'essai doit être correctement calibré. Remplacez les composants uniquement par des pièces spécifiées offertes par le fabricant. D'autres parties peuvent provoquer l'inflammation du réfrigérant dans l'atmosphère suite à une fuite.

11. Câblage

Vérifiez que le câblage n'est pas soumis à l'usure, à la corrosion, à une pression excessive, aux vibrations, aux arêtes vives ou à tout autre effet environnemental négatif. Le contrôle doit également prendre en compte les effets du vieillissement ou des vibrations continues provenant de sources telles que les compresseurs ou les ventilateurs.

12. Détection des fluides frigorigènes inflammables

Les sources potentielles d'inflammation ne doivent en aucun cas être utilisées pour la recherche ou la détection de fuites de réfrigérant. Le chalumeau aux halogénures (ou tout autre détecteur utilisant une flamme nue) ne doit pas être utilisé non plus.

13. Méthodes de détection des fuites

Les méthodes de détection de fuite suivantes sont jugées acceptables pour les systèmes contenant des réfrigérants inflammables.

Des détecteurs électriques de fuite doivent être utilisés pour détecter les frigorigènes

INSTRUCTION POUR L'ENTRETIEN DES APPAREILS CONTENANT DES FLUIDES FRIGORIGÈNES INFLAMMABLES R290

inflammables, mais leur sensibilité est peut-être inadéquate ou nécessite un réétalonnage. (L'équipement de détection doit être étalonné dans une zone exempte de frigorigène.) Assurez-vous que le détecteur n'est pas une source potentielle d'inflammation et convient au réfrigérant utilisé. L'équipement de détection des fuites doit être réglé à un pourcentage du LFL du fluide frigorigène et doit être étalonné par rapport au fluide frigorigène utilisé et le pourcentage de gaz approprié (25% maximum) doit être confirmé.

Les fluides de détection de fuites sont adaptés à la plupart des fluides frigorigènes, mais l'utilisation de détergents contenant du chlore doit être évitée car le chlore peut réagir avec le fluide frigorigène et corroder les tuyaux en cuivre.

Si une fuite est suspectée, toutes les flammes nues doivent être retirées ou éteintes.

Si une fuite de fluide frigorigène qui nécessite un brasage est constatée, tout le fluide frigorigène doit être récupéré du système ou isolé (au moyen de vannes d'arrêt) dans une partie du système éloignée de la fuite. L'azote sans oxygène (OFN) doit ensuite être purgé à travers le système avant et pendant le processus de brasage.

14. Enlèvement et évacuation

En cas de rupture dans le circuit frigorifique pour effectuer des réparations - ou à d'autres fins - des procédures conventionnelles doivent être utilisées. Cependant, il est important que la meilleure pratique soit respectée puisque l'inflammabilité est un facteur à considérer. La procédure suivante doit être respectée:

Enlever le réfrigérant;

Purger le circuit avec du gaz inerte;

Évacuer;

Purger à nouveau avec un gaz inerte;

Ouvrir le circuit par découpage ou brasage.

La charge de réfrigérant doit être récupérée dans les bons cylindres de récupération. Le système doit être "rincé" avec l'OFN pour assurer la sécurité de l'unité. Ce processus doit être répété plusieurs fois. L'air comprimé ou l'oxygène ne doivent pas être utilisés pour cette tâche.

Le rinçage doit être effectué en cassant le vide dans le système avec OFN et en continuant à remplir jusqu'à ce que la pression de travail soit atteinte, puis en évacuant vers l'atmosphère, et finalement en tirant vers le bas jusqu'au vide. Ce processus doit être répété jusqu'à ce qu'il n'y ait plus de réfrigérant dans le système. Lorsque la charge finale de l'OFN est utilisée, le système doit être purgé à la pression atmosphérique pour permettre aux travaux de se dérouler. Cette opération est absolument vitale si les opérations de brasage sur la tuyauterie doivent avoir lieu. Assurez-vous que la sortie de la pompe à vide n'est pas proche de toute source d'allumage et qu'il y a une ventilation disponible.

INSTRUCTION POUR L'ENTRETIEN DES APPAREILS CONTENANT DES FLUIDES FRIGORIGÈNES INFLAMMABLES R290

15. Procédure de charge

En plus des procédures de charge conventionnelles, les exigences suivantes doivent être respectées.

-Veillez à ce que la contamination des différents réfrigérants ne se produise pas lors de l'utilisation de l'équipement de charge. Les flexibles ou les tuyaux doivent être aussi courts que possible pour minimiser la quantité de réfrigérant qu'ils contiennent.

Les cylindres doivent être maintenus debout.

-Veillez à ce que le système de réfrigération soit mis à la terre avant de charger le système avec du réfrigérant.

-Étiquetez le système lorsque la charge est terminée (si ce n'est déjà fait).

-Un soin extrême doit être pris pour ne pas trop remplir le système de réfrigération.

Avant de recharger le système, il doit être testé sous pression avec OFN. Le système doit être testé à la fin du chargement mais avant la mise en service. Un test de fuite de suivi doit être effectué avant de quitter le site.

16. Mise hors service

Avant d'effectuer cette procédure, il est essentiel que le technicien connaisse parfaitement l'équipement et tous ses détails. Il est recommandé de conserver tous les réfrigérants en toute sécurité. Avant la réalisation de la tâche, un échantillon d'huile et de réfrigérant doit être prélevé en cas d'analyse avant de réutiliser le réfrigérant récupéré. Il est essentiel que l'énergie électrique soit disponible avant le début de la tâche.

a) Se familiariser avec l'équipement et son fonctionnement.

b) Isoler le système électriquement.

c) Avant de tenter la procédure, assurez-vous que:

un équipement de manutention mécanique est disponible, si nécessaire, pour manipuler les bouteilles de réfrigérant;

tout l'équipement de protection individuelle est disponible et utilisé correctement;

le processus de récupération est supervisé à tout moment par une personne compétente;

l'équipement de récupération et les bouteilles sont conformes aux normes appropriées.

d) Pomper le système de réfrigérant, si possible.

e) Si le vide n'est pas possible, faire un collecteur de sorte que le réfrigérant puisse être retiré de diverses parties du système.

f) Assurez-vous que le cylindre est situé sur la balance avant que la récupération ait lieu.

g) Démarrer la machine de récupération et l'utiliser conformément aux instructions du fabricant.

h) Ne pas trop remplir les bouteilles. (Pas plus de 80% de charge liquide).

i) Ne pas dépasser la pression de service maximale du vérin, même pour le cas temporaire.

j) Lorsque les cylindres ont été remplis correctement et que le processus est terminé,

INSTRUCTION POUR L'ENTRETIEN DES APPAREILS CONTENANT DES FLUIDES FRIGORIGÈNES INFLAMMABLES R290

assurez-vous que les cylindres et l'équipement sont rapidement retirés du site et que toutes les vannes d'isolation de l'équipement sont fermées.

k) Le réfrigérant récupéré ne doit pas être chargé dans un autre système de réfrigération s'il n'a pas été nettoyé et vérifié.

17. Étiquetage

L'équipement doit porter une étiquette indiquant qu'il a été démonté et vidé du réfrigérant. L'étiquette doit être datée et signée. Assurez-vous qu'il y a des étiquettes sur l'équipement indiquant que l'équipement contient du réfrigérant inflammable.

18. Récupération

Lors de l'élimination du fluide frigorigène d'un système, que ce soit pour l'entretien ou la désaffectation, il est recommandé de retirer tous les fluides frigorigènes en toute sécurité. Lors du transfert du réfrigérant dans les cylindres, assurez-vous que seuls les cylindres de récupération de réfrigérant appropriés sont utilisés. Assurez-vous que le nombre correct de cylindres pour maintenir la charge totale du système est disponible. Tous les cylindres à utiliser sont désignés pour le réfrigérant récupéré et étiquetés pour ce réfrigérant (c'est-à-dire des cylindres spéciaux pour la récupération du réfrigérant). Les cylindres doivent être munis d'une soupape de décharge et des soupapes d'arrêt correspondantes en bon état de fonctionnement. Les cylindres de récupération vides sont évacués et, si possible, refroidies avant que la récupération ne se produise.

L'équipement de récupération doit être en bon état de fonctionnement avec un ensemble d'instructions concernant l'équipement à portée de main et doit être adapté à la récupération des fluides frigorigènes inflammables. De plus, un ensemble de balances étalonnées doit être disponible et en bon état de fonctionnement. Les tuyaux doivent être complets avec des raccords de déconnexion sans fuite et en bon état. Avant d'utiliser la machine de récupération, vérifiez qu'elle est en état de fonctionnement satisfaisant, a été correctement entretenue et que tous les composants électriques associés sont scellés pour empêcher l'allumage dans le cas d'un dégagement de réfrigérant. Consulter le fabricant en cas de doute.

Le frigorigène récupéré doit être renvoyé au fournisseur de frigorigène dans le bon cylindre de récupération, et la note de transfert de déchets appropriée doit être disposée. Ne mélangez pas les réfrigérants dans les unités de récupération et surtout dans les cylindres.

Si des compresseurs ou des huiles de compresseur doivent être retirés, assurez-vous qu'ils ont été évacués à un niveau acceptable pour s'assurer que le fluide frigorigène inflammable ne reste pas dans le lubrifiant. Le processus d'évacuation doit être effectué avant de renvoyer le compresseur aux fournisseurs. Seul le chauffage électrique de la carrosserie du compresseur doit être utilisé pour accélérer ce processus. Lorsque l'huile est

INSTRUCTION POUR L'ENTRETIEN DES APPAREILS CONTENANT DES FLUIDES FRIGORIGÈNES INFLAMMABLES R290

vidangée d'un système, elle doit être effectuée en toute sécurité.

19. Transport d'équipements contenant des réfrigérants inflammables (Annexe CC.1)

Respect des règlements du transport

20. Les appareils jetés fournissent des réfrigérants inflammables

Voir les réglementations nationales.

21. Stockage d'équipements ou des appareils

Le stockage de l'équipement doit être conforme aux instructions du fabricant.

22. Stockage de l'équipement emballé (invendu)

La protection de l'emballage de stockage doit être conçue de manière à ce que les dommages mécaniques à l'intérieur de l'emballage n'entraînent pas de fuite de la charge de réfrigérant.

Le nombre maximal d'équipements pouvant être stockés ensemble sera déterminé par les réglementations locales.

23. Marquage des équipements en utilisant des affiches

Voir les réglementations locales

Este producto contiene gas refrigerante R290 inflamable herméticamente sellado.

Advertencias adicionales acerca de los aparatos que utilizan gas refrigerante R290 (consulte la placa de especificaciones para conocer el tipo de gas refrigerante utilizado)



- **LEA EL MANUAL DETENIDAMENTE ANTES DE USAR EL APARATO**



- El gas refrigerante R290 cumple las directivas europeas medioambientales.
- Este aparato contiene aproximadamente 0.3 kg de gas refrigerante R290. La cantidad máxima de refrigerante a cargar es de 0.3 kg.
- Utilice únicamente las herramientas recomendadas por el fabricante para realizar cualquier tarea de limpieza o descongelación.
- Deberá guardar el aparato en una habitación en la que no haya funcionando de forma continua fuentes de ignición (por ejemplo: llamas vivas, aparatos de gas en funcionamiento o calefactores eléctricos encendidos).
- No perforo ningún componente del circuito refrigerante.
- Se necesita un área con una superficie superior a 15 m² para la instalación, el uso y el almacenamiento del aparato.
- El estancamiento de posibles fugas de gas refrigerante en habitaciones con una ventilación insuficiente puede provocar riesgos de incendios o explosiones si el refrigerante entra en contacto con calefactores eléctricos, cocinas u otras fuentes de ignición.
- Tenga cuidado cuando guarde el aparato para evitar averías mecánicas.
- Solo deben trabajar con circuitos refrigerantes las personas autorizadas por una agencia acreditada que certifiquen su competencia para

ADVERTENCIA

- manipular refrigerantes de acuerdo con la legislación del sector.
- El mantenimiento y las reparaciones que requieran la ayuda de otros técnicos cualificados se deberán llevar a cabo bajo la supervisión de especialistas en el uso de refrigerantes inflamables.
 - La información relacionada con los espacios en los que se admiten los conductos de refrigerantes inflamables debe mostrar las siguientes declaraciones:
 - las tuberías deben reducirse al mínimo requerido.
 - las tuberías deben estar protegidas contra el daño físico, y no deben ser instaladas en un lugar no ventilado.
 - se deben respetar las regulaciones del país en materia de instalaciones de gas;
 - el conjunto de conexiones mecánicas debe ser accesible para facilitar el mantenimiento;
 - El caudal mínimo de aire es de $350 \text{ m}^3 / \text{h}$;
 - Un espacio no ventilado con un aparato que utiliza refrigerante inflamable debe ser construido de manera que, en caso de fuga, se impida que el refrigerante se estanque, lo que aumenta el riesgo de incendio o de explosión.
 - El aparato debe ser almacenado en un espacio bien ventilado cuya superficie corresponde a la indicada para el lugar de utilización.

CONEXIONES ELÉCTRICAS

- El incumplimiento de estas importantes instrucciones de seguridad exime de responsabilidad al fabricante

Antes de enchufar el aparato en una toma de corriente, asegúrese de que:

- El valor indicado en la placa de especificaciones es el mismo que el del suministro eléctrico.
- La toma de alimentación y el circuito eléctrico son suficientes para el aparato.
- La toma de alimentación coincide con el enchufe. Cambie el enchufe si es necesario; en cuyo caso, el cambio lo deberá realizar un técnico cualificado.
- Asegúrese de que la toma de corriente esté conectada a tierra.

SÍMBOLOS DE ADVERTENCIA



Lea atentamente estas instrucciones



Atención



Tierra de protección (masa)

INSTRUCCIONES GENERALES DE SEGURIDAD

Antes de utilizar el aparato, lea integralmente estas instrucciones y consérvelas para poder consultarlas posteriormente. En caso de necesidad, transmita este manual a terceros.

En caso de duda, consulte con el servicio técnico del fabricante para conseguir ayuda.

ATENCIÓN: El uso de herramientas eléctricas supone el respeto de las precauciones elementales de seguridad para reducir el riesgo de incendio, de choques eléctricos y de heridas corporales.

1) Instrucciones generales

Asegúrese de que las características de este aparato sean compatibles con las de su instalación eléctrica.

Para prevenir todo riesgo de electrocución, no sumerja el aparato en agua o cualquier otro líquido y no lo utilice cerca de un punto de agua.

Este aparato se destina exclusivamente a un uso en interiores.

No ponga ningún objeto sobre el aparato.

No utilice este aparato sin el filtro.

No desconecte el aparato con las manos húmedas: riesgo de choque eléctrico.

No transporte el aparato durante su funcionamiento.

Instálelo sobre una superficie plana y segura. Para prevenir todo riesgo de accidente, manténgalo fuera del alcance de los niños.

Cualquier utilización y/o modificación no autorizada de este aparato puede resultar peligrosa para su salud y para su propia seguridad.

No introduzca ningún objeto dentro del aparato, no lo desmonte.

Este aparato puede ser utilizado por niños que tengan un mínimo de 8 años, por personas con capacidad física, sensorial o mental reducida, o con falta de experiencia y saber, siempre que estén correctamente supervisados o que hayan recibido previamente instrucciones relativas al uso con seguridad del aparato y que se hayan enterado bien de los peligros potenciales vinculados al uso del aparato. Los niños no deben jugar con el aparato. Los niños no deben proceder a la limpieza ni al mantenimiento del aparato sin supervisión.

2) Seguridad eléctrica

Si el cable de alimentación está dañado, deberá sustituirlo el fabricante, su servicio postventa o personas con cualificación similar para evitar todo peligro.

Compruebe que los cables no están expuestos al desgaste, a la corrosión, a una presión excesiva, a vibraciones, a contactos con aristas vivas o a cualquier otro efecto medioambiental adverso.

La impedancia de la fuente de alimentación a la que esté conectado el aparato no deberá exceder los 0,199 ohmios. Si no sigue esta recomendación, la entidad responsable del suministro podría imponer restricciones a la conexión. Consulte a la entidad de su suministro eléctrico si el uso del equipo supera los 0,199 ohmios.

FR

INSTRUCCIONES ESPECÍFICAS DE SEGURIDAD

ES

Se debe instalar este aparato de conformidad a la reglamentación nacional relativa al cableado.

PT

IT

Mantenga los orificios de ventilación despejados.

EL

Se debe guardar el aparato de tal forma que no sufra ningún daño mecánico.

PL

Cuando el aparato está conectado a la alimentación eléctrica :

RO

(1) No utilice el aparato si la clavija está dañada o si la toma de corriente está mal anclada.

EN

(2) Utilice imperativamente una alimentación eléctrica 220-240 V C.A. ~ 50 Hz.

(3) Desconecte el aparato de la red eléctrica si no lo va a utilizar durante un periodo prolongado.

(4) Cuando vaya a proceder a su limpieza, apague siempre el aparato y desconéctelo de la red eléctrica.

ADVERTENCIA: Para acelerar el deshielo o para la limpieza, no utilice otros medios que los que preconiza el fabricante.

No taladre ni queme el aparato.

Tenga en cuenta que los gases refrigerantes pueden ser inodoros.

PROTECCIÓN DEL MEDIO AMBIENTE

Significado del símbolo del cubo de basura tachado:



No tire los aparatos eléctricos junto con los residuos domésticos no seleccionados. Utilice un dispositivo de recogida adecuado. Contacte con las autoridades locales competentes para obtener cualquier información relativa a los sistemas de recogida disponibles. Si se tiran los aparatos eléctricos en los vertederos y en la naturaleza, sustancias peligrosas pueden escaparse y filtrarse a las aguas subterráneas y alcanzar la cadena alimentaria, perjudicando así su salud y su bien estar.

Cuando compra un aparato nuevo, el distribuidor tiene la obligación de recoger gratuitamente su antiguo aparato para proceder a su reciclaje.

PROTECCIÓN DEL MEDIO AMBIENTE

Desecho respetuoso del medio ambiente

¡Participe a la protección del medio ambiente!

Respete las reglamentaciones locales: cuando sus aparatos eléctricos ya no sirven, llévelos a un centro de clasificación adecuado. El embalaje se recicla. Tire el embalaje de forma respetuosa para el medio ambiente facilitando su recogida por los centros de clasificación selectiva.

CARACTERÍSTICAS DEL APARATO

CARACTERÍSTICAS TÉCNICAS	
Tensión nominal	220-240V
Frecuencia nominal	50Hz
Potencia nominal	1400W (Enfriamiento) 1300W (Calefacción)
Referencia del refrigerante	R290
Cantidad de refrigerante	0.300kg
Temperatura ambiente de funcionamiento / Humedad	16°C - 35°C / 30%-80%RH (Enfriamiento) 10°C - 25°C / 30%-80%RH (Calefacción)
Clase de protección	I
Índice de protección	IPX0
Fusible tipo/Régimen	T1A,L,250V
Modelo	WAP-07DZ35H

Los datos se analizaron con el tubo de escape <1 metro

Para obtener más detalles técnicos, consulte la siguiente página web:

www.erp-equation.com/ac.

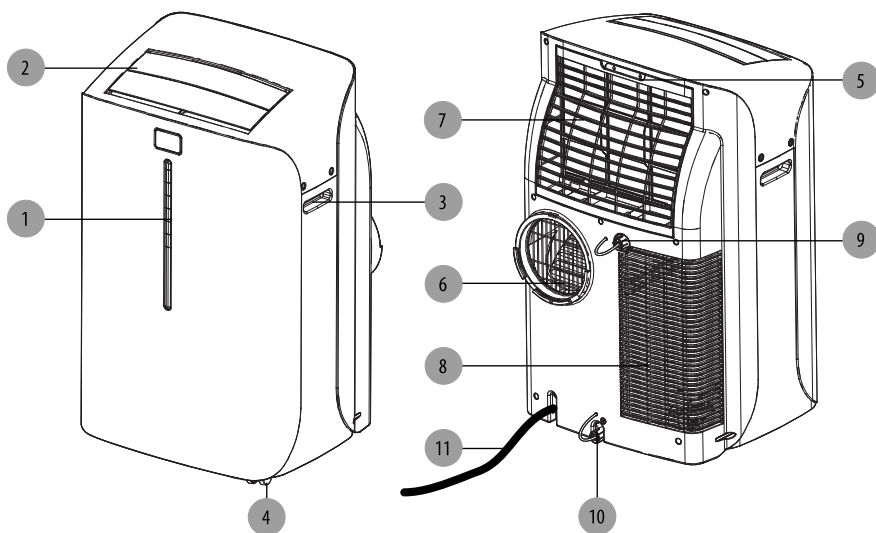
IDENTIFICACIÓN DE LOS COMPONENTES

1. Pane de Control
2. Salida de aire
3. Empuñadura
4. Ruedecilla
5. Filtro de aire
6. Salida de aire (evacuación del calor) .
7. Entrada de aire (Evaporador)
8. Entrada de aire (Condensador)
9. Desagüe en modo evacuación continua (únicamente para la función deshumidificación)
10. Desagüe (Observación: asegúrese de que el desagüe esté correctamente instalado antes de utilizar el aparato)
11. Cable de alimentación

NOTA : Abra manualmente la salida de aire (ref. 2) hasta la posición deseada.

PANEL DE CONTROL

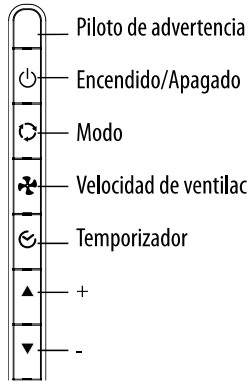

Pantalla LCD :



Símbolos en la pantalla LCD :

Modo refrigeración

Modo deshumidificación

Modo ventilación

Modo calefacción

Velocidad rápida

Velocidad media

Velocidad lenta

88°F/°C Indica temperatura regulada

88hr Indica el tiempo que queda antes del encendido o del apagado automático.

STOP Piloto de advertencia, el aparato se para

Mando Encendido/Apagado

Este mando permite encender y apagar el aparato.

Mando de modo

Puede seleccionar 4 modos:

• Refrigeración • Deshumidificación • Ventilación • Calefacción

Para ello, utilice el mando de modo. Un piloto indica la regulación actual.

• Modo refrigeración

Quando se selecciona el modo refrigeración, el símbolo "☀️" aparece en la pantalla LCD. El aire enfría y el aire caliente está evacuado hacia el exterior por el tubo flexible de salida. Regule la velocidad del ventilador y la temperatura del aire conforme a su deseo.

Nota: en modo refrigeración, los tubos flexibles de salida del aire deben ventilar hacia el exterior.

• Modo deshumidificación

Quando se selecciona el modo deshumidificación, el símbolo "💧" aparece en la pantalla LCD. El aire se deshumidifica atravesando la unidad, sin estar por lo tanto completamente enfriado. Si la temperatura ambiente es superior a 26°C, se puede regular la velocidad de ventilación. De lo contrario, queda bloqueada en modo "Lento".

Nota: Cuando utiliza el aparato en modo deshumidificación, no empalme el tubo flexible de salida. Deje que el aire caliente vuelva dentro de la habitación.

Se necesita en este caso una evacuación continua.

• Modo ventilación

Quando se selecciona el modo ventilación, el símbolo "🌀" aparece en la pantalla LCD. El aire circula por la habitación sin enfriarse.

Nota: en modo ventilación, puede desconectar del aparato, el tubo flexible de salida del aire.

• Modo calefacción

Quando se selecciona el modo calefacción, el símbolo "☀️" aparece en la pantalla LCD.

FR

FUNCIONAMIENTO

ES

La calefacción se enciende únicamente cuando la temperatura ambiente es inferior a 25°C. Se puede regular la temperatura de 16°C a 25°C.

PT

Nota: En modo calefacción, el tubo flexible debe estar empalmado y ventilar hacia el exterior.

IT

Mando de la velocidad de ventilación

EL

Es posible regular tres velocidades de ventilación: rápida, media y lenta.

PL

Temporizador

Apagado automático:

RO

Durante el funcionamiento del aparato, pulse el botón Temporizador para regular el apagado automático. Luego pulse "▲" o "▼" para seleccionar el número de horas de funcionamiento en modo climatización antes del apagado automático del aparato.

EN

Encendido automático:

Cuando el aparato está en modo espera, pulse el botón Temporizador para regular el encendido automático. Luego pulse "▲" o "▼" para seleccionar el número de horas antes del encendido automático del aparato en modo climatización.

Nota: Se puede regular el temporizador de 1 a 24 horas.

Mando de la temperatura

- Se utiliza para regular el termostato.

- Aparece por defecto la temperatura ambiente.

- En modo refrigeración, al pulsar el botón "▲" o "▼", aparece la temperatura configurada y puede regularla. Después de 10 segundos, la pantalla volverá a mostrar la temperatura ambiente. La temperatura sólo puede regularse en modo refrigeración.

Nota: pulse simultáneamente los botones "▲"/"▼" durante más de 3 segundos para que la pantalla cambie de grados centígrados a grados Fahrenheit.

Piloto de advertencia

Es posible que agua de condensación se acumule dentro del aparato. Cuando el depósito interno está lleno, el piloto se enciende. El aparato no funcionará hasta que no se haya vaciado el agua.

Después de haber apagado el acondicionador de aire, debe esperar 3 minutos antes de volver a encenderlo.

FUNCIONAMIENTO

FR

ES

PT

IT

EL

PL

RO

EN

Mando a distancia del acondicionador de aire (no se suministran las pilas)

En el mando a distancia, las funciones son idénticas a las del panel de control del acondicionador de aire.

El mando a distancia permite un acceso a todas las funciones.

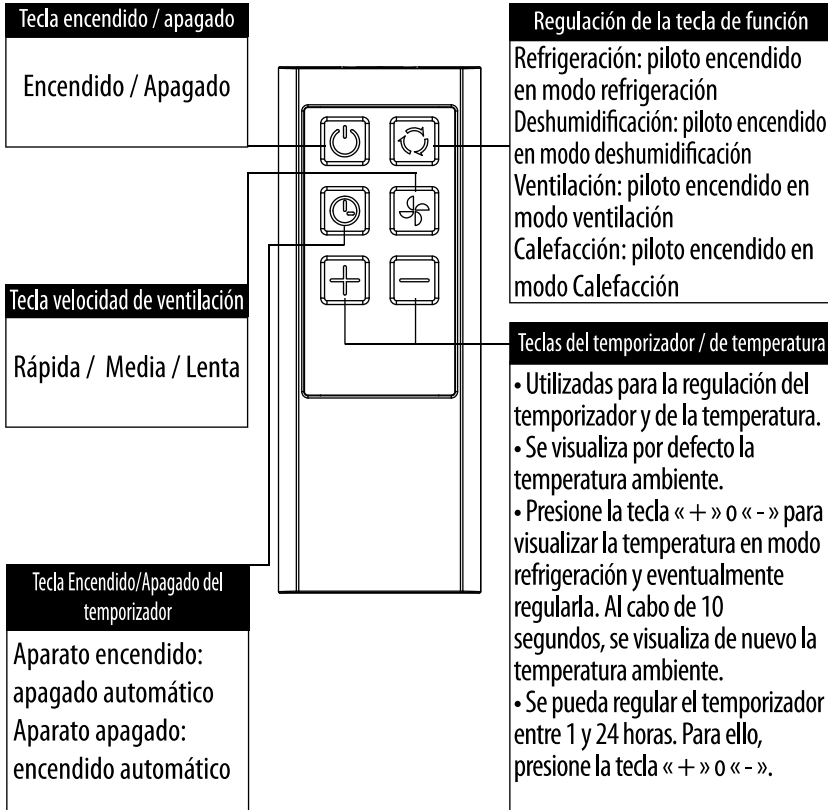

Notas :

- No deje caer el mando a distancia.
- No ponga el mando a distancia en un lugar expuesto a los rayos directos del sol.
- El mando a distancia debe estar situado a un mínimo de 1 metro de una televisión o de cualquier otro aparato eléctrico.

FR

FUNCIONAMIENTO

ES

Sustitución de las pilas: retire la tapa en la parte trasera del mando a distancia e introduzca las pilas respetando la polaridad (+ y -).

PT

IT

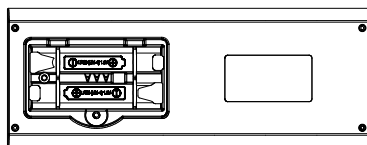
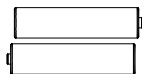
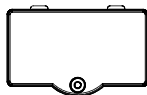

EL

PL

ATENCIÓN! ⚠

Utilice exclusivamente pilas AAA o IEC R03 1,5V.

RO

Si no va a utilizar el mando a distancia durante un mes o más, retire las pilas.

EN

No intente nunca recargar las pilas suministradas.

Sustituya todas las pilas al mismo tiempo.

No tire las pilas al fuego. Riesgo de explosión.

EVACUACIÓN CONTINÚA

Siga los pasos detallados a continuación para empezar la evacuación continua si dispone de los elementos necesarios cerca del aparato.

1. Prepare un tubo flexible para evacuar el agua.	<p>Para la evacuación</p> <p>Parte trasera del aparato</p>
2. Retire el tapón de la salida de evacuación.	<p>Tapón de evacuación</p>
3. Conecte el tubo a la salida del desagüe.	

El tope es un elemento que sirve para impedir que el tubo de evacuación penetre demasiado dentro de la unidad.

SOLUCIÓN DE PROBLEMAS

Es posible que los siguientes casos no se deban siempre a un fallo de funcionamiento. Compruébelo antes de acudir al departamento postventa.

Problema	Análisis
No funciona	<ul style="list-style-type: none">• El disyuntor o el fusible están fundidos.• Espere 3 minutos y vuelva a encender el aparato. Es posible que el disyuntor impida que la unidad funcione.• Las pilas del mando a distancia están descargadas.• El enchufe no está correctamente conectado.
Deja de funcionar mientras se utiliza	<ul style="list-style-type: none">• Si la temperatura seleccionada se aproxima mucho a la temperatura ambiente, puede disminuir la temperatura ajustada.• Es posible que algún obstáculo obstruya la salida de aire. Retírelo.
Funciona pero no enfría	<ul style="list-style-type: none">• Hay alguna puerta o ventana abierta.• Hay algún electrodoméstico calefactor, como una estufa, una lámpara, etc. que funciona cerca de la unidad.• El filtro de aire está sucio; límpielo.• La entrada o la salida de aire está obstruida.• Temperatura seleccionada excesiva.
No funciona y el piloto de agua se enciende	<ul style="list-style-type: none">• Evacue el agua en un contenedor adecuado con ayuda del tubo de drenaje del panel trasero de la unidad. Si sigue sin funcionar, acuda a un técnico cualificado.
Pantalla LED "E1"	<ul style="list-style-type: none">• El error del sensor de temperatura
Pantalla LED "E2"	<ul style="list-style-type: none">• El error del sensor de bobina

FR

ES

PT

IT







EL

PL

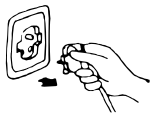
RO

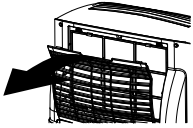
EN

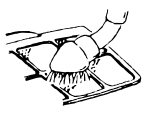
CUIDADO Y MANTENIMIENTO

Mantenimiento del aparato		Mantenimiento del filtro de aire	
<p>1. Desconecte el aparato</p> <p>Apague el aparato antes de desconectarlo.</p>		<p>Es necesario limpiar el filtro de aire después de unas 100 horas de utilización. Para limpiarlo, siga estos pasos :</p>	
<p>2. Límpielo con un trapo suave y seco.</p> <p>Si está muy sucio, límpielo con un trapo húmedo y un detergente suave.</p>		<p>1. Detenga el aparato y retire el filtro de aire.</p>	
<p>3. No utilice nunca productos volátiles como gasolina o polvos abrasivos para limpiar el aparato.</p>		<p>2. Limpie el filtro de aire y vuelva a instalarlo</p> <p>Si está muy sucio, lávelo con agua tibia y detergente. Después de limpiarlo, séquelo en un lugar fresco y alejado de la luz del sol. Una vez seco, vuelva a colocarlo en su lugar.</p>	
<p>4. No eche nunca agua en la unidad.</p> <p>¡ Cuidado ! ¡ Riesgo de electrocución !</p>		<p>3. Si utiliza el acondicionador de aire en entornos con mucho polvo, limpie el filtro de aire cada dos semanas.</p>	

Mantenimiento tras el uso
<p>1. Si no va a utilizar el aparato durante un largo periodo de tiempo, asegúrese de quitar el tapón de goma del orificio de evacuación de la parte inferior para vaciar el agua.</p> <p>2. Antes de guardar el aparato, déjelo funcionar en modo ventilador durante varias horas para eliminar toda la humedad sobre las bobinas y evitar que se forme moho.</p> <p>3. Detenga el aparato y desenchúfelo. A continuación, retire las pilas del mando a distancia y guárdelas.</p> <p>4. Limpie el filtro de aire y vuelva a colocarlo.</p> <p>5. Retire los tubos flexibles de aire y guárdelos. Tape el orificio herméticamente.</p>

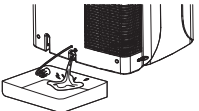

Comprobar el área

Antes de comenzar a trabajar en los sistemas que contienen refrigerantes inflamables, la comprobación de seguridad es necesaria para garantizar que se minimiza el riesgo de ignición. Para reparar el sistema de refrigeración, las siguientes precauciones deberán cumplirse antes de realizar el trabajo en el sistema.

1. Procedimiento de trabajo

El trabajo se realizará con arreglo a un procedimiento controlado a fin de minimizar el riesgo de un gas inflamable o vapor estar presente mientras se esta realizando la obra.

2. Área de trabajo general

Todo el personal de mantenimiento y otros que trabajan en el área local deberá ser instruido sobre la naturaleza de la labor que se está llevando a cabo. Se debe evitar el trabajo en espacios confinado. El área alrededor del espacio de trabajo será seccionado. Asegurar que las condiciones dentro del área se han hecho seguras por el control de material inflamable.

3. Comprobación de la presencia de refrigerante

El área debe comprobarse con un detector de refrigerante antes y durante el trabajo, para asegurar que el técnico es consciente de las atmósferas potencialmente inflamables. Asegurar que los equipos de detección de fugas utilizado son aptos para el uso con refrigerantes inflamables, es decir, sin chispas, debidamente sellados o intrínsecamente seguros.

4. Presencia de extintor de incendios

Si cualquier trabajo caliente se realizará en los equipos de refrigeración o en sus partes, se debe tener a mano un equipo de extinción de incendios apropiado. Tener un extintor de polvo seco o CO₂, adyacente al área de carga.

5. Sin las fuentes de ignición

Ninguna persona que realice trabajos en relación con un sistema de refrigeración que implique la exposición de cualquier trabajo de tubería que contenga o haya contenido de refrigerante inflamable deberá utilizar cualquier fuente de ignición de manera que pueda conducir al riesgo de incendio o explosión. Todas las posibles fuentes de ignición, como fumar cigarrillos, debe mantenerse lo suficientemente lejos del sitio de instalación, reparación, remoción y eliminación, durante el cual puede ser liberado a refrigerantes inflamables del espacio circundante. Antes de que se lleve a cabo el trabajo, se debe inspeccionar el área alrededor del equipo para asegurarse de que no haya peligros

INSTRUCCIÓN PARA MANTENIMIENTO LOS APARATOS QUE CONTIENEN R290

inflamables ni riesgos de ignición. Se mostrarán los letreros de "No Fumar".

6. Área ventilado

Asegurarse de que el área esté abierta o que esté adecuadamente ventilada antes de ingresar al sistema o realizar cualquier trabajo en caliente. Un grado de la ventilación deberá continuar durante el período en que se realiza el trabajo. La ventilación debe dispersar con seguridad cualquier liberado refrigerante y preferiblemente excluirla externamente a la atmósfera.

7. Comprobaciones para el equipo de refrigeración

Cuando se cambien los componentes eléctricos, deberán ser aptos para el propósito y la especificación correcta. En todo momento se seguirán las pautas de mantenimiento y servicio del fabricante. En caso de duda, consulte con el departamento técnico del fabricante para obtener asistencia.

Las siguientes comprobaciones se aplicarán a las instalaciones que utilizan refrigerantes inflamables:

- El tamaño de carga está en conformidad con el tamaño de la habitación dentro del cual se instalan las partes que contienen refrigerante;
- La maquinaria de ventilación y las salidas funcionan correctamente y no están obstruidas;

8. Comprobaciones para los dispositivos eléctricos

La reparación y el mantenimiento de los componentes eléctricos deben incluir controles de seguridad iniciales y procedimientos de inspección de componentes. Si existe un fallo que podría comprometer la seguridad, entonces no hay suministro eléctrico deberá estar conectado al circuito hasta que quede resuelta de manera satisfactoria. Si la culpa no puede corregirse inmediatamente, pero es necesario continuar con la operación, una adecuada solución temporal será utilizado. Este deberá ser comunicado al dueño del equipo, así que todas las partes se aconseja.

Las comprobaciones de seguridad iniciales deberá incluir:

- Que los condensadores se descarguen: esto se hará de manera segura para evitar la posibilidad de chispas;
- Que no haya cables y componentes eléctricos activos expuestos mientras se carga, recupera o purga el sistema;
- Que hay continuidad de la Unión de la tierra

9. Reparaciones de los componentes sellados

Durante las reparaciones de los componentes sellados, todos los suministros eléctricos deben desconectarse del equipo que se está trabajando antes de retirar las cubiertas selladas, etc. Si es absolutamente necesario tener un suministro eléctrico al equipo durante el servicio, entonces una forma permanentemente operativa de detección de fugas se situará en el punto más crítico para advertir de una situación potencialmente peligrosa.

Se prestará particular atención a lo siguiente para asegurarse de que trabajando en los componentes eléctricos, la carcasa no se altera de tal manera que el nivel de protección es afectado. Esto debe incluir daños a los cables, un número excesivo de conexiones, terminales no hechas a la especificación original, daños a las juntas, ajuste incorrecto de las glándulas, etc.

Asegurarse de que el aparato esté montado de forma segura.

Asegurarse de que las juntas o los materiales de sellado no se hayan degradado de modo que ya no sirvan para prevenir la entrada de atmósferas inflamables. Las piezas de repuesto deberán ser conformes a las especificaciones del fabricante.

NOTA El uso de sellante de silicona puede inhibir la efectividad de algunos tipos de equipos de detección de fugas. Los componentes intrínsecamente seguros no tienen que estar aislados antes de trabajar en ellos

10. Reparación de los componentes intrínsecamente seguros

No aplique ninguna permanente o capacitancia de carga para el circuito inductivo sin asegurarse de que esto no va a exceder el voltaje y corriente permitida para los equipos en uso. Los componentes intrínsecamente seguros son los únicos tipos en los que se puede trabajar mientras se vive en presencia de una atmósfera inflamable. El aparato de prueba debe tener la calificación correcta. Reemplazar los componentes solamente con piezas especificadas por el fabricante. Otras piezas pueden provocar la ignición del refrigerante en la atmósfera de una fuga.

11. Cableado

Comprobar que el cableado no estarán sujetos a desgaste, corrosión excesiva presión, vibración, bordes afilados o cualquier otros efectos medioambientales adversos. La comprobación deberá también tener en cuenta los efectos del envejecimiento o vibración continua de fuentes tales como compresores y ventiladores.

12. Detección de refrigerantes inflamables

Bajo ninguna circunstancia las fuentes potenciales de ignición se utiliza en la búsqueda o la detección de fugas de refrigerante. No se debe usar una antorcha de haluro (o cualquier otro detector que use una llama) .

13. Métodos de detección de fugas

Los siguientes métodos de detección de fugas se considera aceptable para sistemas que contengan refrigerantes inflamables.

Se deben usar detectores electrónicos de fugas para detectar refrigerantes inflamables, pero la sensibilidad puede no ser adecuada o puede necesitar re-calibración. (El equipo de detección debe calibrarse en un área sin refrigerante). Asegurarse de que el detector no es una fuente potencial de ignición y es adecuado para el refrigerante utilizado. El equipo de detección de fugas se ajustará a un porcentaje del LFL del refrigerante y se calibrará con el refrigerante empleado y se confirmará el porcentaje apropiado de gas (máximo del 25%). La detección de fugas de líquidos son adecuados para su uso con la mayoría de los refrigerantes pero el uso de detergentes que contengan cloro deberá evitarse el cloro puede reaccionar con el refrigerante y corroer la tubería de cobre.

Si se sospecha una fuga, todas las llamas desnudas deben ser eliminadas / extinguidas.

Si se encuentra una fuga de refrigerante que requiere soldadura, todo el refrigerante se recuperará del sistema, o se aislará (por medio de válvulas de cierre) en una parte del sistema a distancia de la fuga. El nitrógeno libre de oxígeno (OFN) se purgará a través del sistema antes y durante el proceso de soldadura.

14. Eliminación y evacuación

Al entrar en el circuito de refrigerante para hacer las reparaciones, o para cualquier otro propósito—se deben usar los procedimientos convencionales. Sin embargo, es importante que se sigan las mejores prácticas ya que la inflamabilidad es una consideración. Se debe cumplir el siguiente procedimiento:

Retire refrigerante;

Purgar el circuito con gas inerte;

Evacuar;

Purgar de nuevo con gas inerte;

Circuito abierto de ti por corte o soldadura.

La carga de refrigerante se recuperará en los cilindros de recuperación correctos. El sistema se "purgará" con OFN para hacer que la unidad sea segura. Este proceso puede necesitar ser repetido varias veces. El aire comprimido u oxígeno no se debe usar para esta tarea.

El enjuague debe lograrse rompiendo el vacío en el sistema con OFN y continua llenándose hasta que se logre la presión de trabajo, luego se expulsa a la atmósfera, y finalmente se reduzca al vacío. Este proceso se repetirá hasta que no haya refrigerante dentro del sistema. Cuando se utiliza la carga final de OFN, el sistema se debe ventilar

hasta la presión atmosférica para permitir que se lleve a cabo el trabajo. Esta operación es absolutamente vital si se van a llevar a cabo operaciones de soldadura fuerte en la tubería. Asegúrese de que la salida de la bomba de vacío no esté cerca de ninguna fuente de ignición y que haya ventilación disponible.

15. Procedimientos de carga

Además de los procedimientos convencionales de carga, los siguientes requisitos será seguido.

- Garantizar que la contaminación de diferentes refrigerantes no se produce cuando se utiliza equipo de carga. Mangueras o líneas deberán ser tan corto como sea posible para minimizar la cantidad de refrigerante que figuran en ellos.
 - Los cilindros deberá mantenerse en posición vertical.
 - Garantizar que el sistema de refrigeración es a tierra antes de cargar el sistema con refrigerante.
 - Etiquetar el sistema cuando la carga está completa (no es que ya).
 - Se deberá tener cuidado extremo para que no sature el sistema de refrigeración.
- Antes de recargar el sistema será una prueba de presión con de. El sistema deberá ser a prueba de fugas en la finalización de la carga pero antes de la puesta en marcha. Un ensayo de fugas de seguimiento se realizarán antes de abandonar el sitio.

16. Desmantelamiento

Antes de llevar a cabo este procedimiento, es esencial que el técnico esté completamente familiarizado con el equipo y todos sus detalles. Se recomienda como buena práctica que todos los refrigerantes se recuperen de forma segura. Antes de llevar a cabo la tarea, se tomará una muestra de aceite y refrigerante en caso de que se requiera un análisis antes de la reutilización del refrigerante regenerado. Es esencial que la energía eléctrica esté disponible antes de comenzar la tarea.

A) Familiarizarse con el equipo y su funcionamiento

B) Aislar el sistema eléctrico.

C) Antes de tratando de estar el procedimiento garantizar que:

Equipo de manipulación mecánica está disponible, si es necesario, para el manejo de cilindros de refrigerantes;

Todos los equipos de protección individual está disponible y se usa correctamente;

El proceso de recuperación es supervisada en todo momento por una persona competente;

Los equipos y cilindros de recuperación cumplen con los estándares apropiados.

D) Bombear el sistema de refrigeración, si es posible.

E) Si no es posible aspirar, haga un colector para que el refrigerante pueda eliminarse de varias partes del sistema.

INSTRUCCIÓN PARA MANTENIMIENTO LOS APARATOS QUE CONTIENEN R290

- F) Asegurarse de que el cilindro se encuentra en la balanza antes de la recuperación se lleva a cabo.
- G) Iniciar la recuperación maquina y funcionan de conformidad con las instrucciones del fabricante.
- H) No se llenen demasiado los cilindros.(no más de un 80% en volumen de carga líquida).
- I) No exceda la presión máxima de trabajo del cilindro, incluso temporalmente.
- J) Cuando los cilindros se hayan llenado correctamente y se haya completado el proceso, asegúrese de que los cilindros y el equipo se retiren del sitio de inmediato y que todas las válvulas de aislamiento del equipo estén cerradas.
- K) El refrigerante recuperado no debe cargarse en otro sistema de refrigeración a menos que haya sido limpiado y comprobado.

17. Etiquetado

Los equipos deberán etiquetarse indicando que ha sido de encargo y vaciado de refrigerante. La etiqueta deberá estar fechado y firmado. Garantizar que hay etiquetas en el equipo afirmando que el equipo contiene refrigerantes inflamables.

18. Recuperación

Al retirar el refrigerante de un sistema, ya sea para el mantenimiento o la clausura, se recomienda buenas prácticas que todos los refrigerantes son eliminadas de forma segura. Al transferir el refrigerante en cilindros, asegurar que sólo procede recuperación de refrigerante cilindros están ocupadas. Asegurar que el número correcto de cilindros para sujetar la carga total del sistema están disponibles. Todos los cilindros que se utilizan son designados para la recupera refrigerante y etiquetados para que el refrigerante (es decir, cilindros especiales para la recuperación de refrigerante). Los cilindros se completa con la válvula de alivio de presión y las válvulas de cierre en buena orden de funcionamiento. Los cilindros vacíos de recuperación son evacuados y, si es posible, enfriado antes de la recuperación.

El equipo de rescate estará en buena orden de funcionamiento con un conjunto de instrucciones sobre el equipo que está a la mano y serán adecuados para la recuperación de refrigerantes inflamables. Además, un juego de balanzas calibradas debe estar disponible y en buen estado de funcionamiento. Las mangueras deben estar completas con acoplamientos de desconexión libres de fugas y en buenas condiciones. Antes de usar la máquina de recuperación, verifique que esté en buen estado de funcionamiento, que se haya mantenido adecuadamente y que todos los componentes eléctricos asociados estén sellados para evitar el encendido en caso de que se libere refrigerante. Consulte al fabricante si tiene dudas.

Los refrigerantes recuperados serán devueltos al proveedor en la correcta recuperación

INSTRUCCIÓN PARA MANTENIMIENTO LOS APARATOS QUE CONTIENEN R290

de refrigerantes de cilindro, y la correspondiente nota de transferencia de residuos dispuestos. No mezclar refrigerantes en unidades de recuperación y especialmente no en cilindros.

Aceites de compresores compresores o si se retira, aseguran que han sido evacuados a un nivel aceptable para asegurarse que se mantienen dentro de los refrigerantes no inflamables lubricante. El proceso de evacuación se llevará a cabo antes de regresar el compresor para los proveedores. Solo se debe usar calefacción eléctrica en el cuerpo del compresor para acelerar este proceso. Cuando el aceite se drena de un sistema, debe llevarse a cabo de manera segura.

19. Transporte de equipos que contienen refrigerantes inflamables (Anexo CC.1)

Cumplimiento de las normas de transporte

20. Los aparatos desechados suministran refrigerantes inflamables

Ver las regulaciones nacionales.

21. Almacenamiento de maquinaria / equipos

El almacenamiento de los equipos debe estar en conformidad con las instrucciones del fabricante.

22. Almacenamiento de equipos de envasado (sin vender)

La protección del paquete de almacenamiento debe estar construida de tal manera que el daño mecánico al equipo dentro del paquete no cause una fuga de la carga de refrigerante.

El número máximo de piezas de equipo permitidos para almacenar juntos será determinada por las reglamentaciones locales.

23. Marcado de equipos con signos

Ver las regulaciones locales

FR

ES

PT

IT

EL

PL

RO

EN

AVISO

Este produto contém gás R290 inflamável hermeticamente selado.

Avisos adicionais para aparelhos com gás refrigerante R290 (consulte o tipo de gás refrigerante utilizado na placa de identificação)



- **LEIA ATENTAMENTE O MANUAL ANTES DE UTILIZAR O APARELHO**



- O gás refrigerante R290 cumpre as diretivas ambientais europeias.
- Este aparelho contém aproximadamente 0.3 kg de gás refrigerante R290. A quantidade máxima de refrigerante a carregar é de 0.3 kg.
- Utilize apenas procedimentos recomendados pelo fabricante para descongelamento ou limpeza.
- O aparelho deve ser armazenado num local sem fontes de ignição em funcionamento contínuo (por exemplo, chamas expostas, aparelhos a gás ou aquecedores elétricos em funcionamento).
- Não perfure quaisquer dos componentes do circuito de refrigeração.
- O aparelho deve ser instalado, utilizado e armazenado numa superfície com área superior a 15 m².
- A estagnação de possíveis fugas de gás refrigerante em locais não ventilados pode originar incêndio ou risco de explosão caso o refrigerante entre em contacto com aquecedores elétricos, fogões ou outras fontes de ignição.
- Tenha cuidado ao armazenar o aparelho para evitar falhas mecânicas.
- Os trabalhos em circuitos de refrigeração devem ser executados apenas por pessoas certificadas por um organismo acreditado para executar operações em sistemas de refrigeração em conformidade com a

legislação do setor.

- A manutenção e as reparações que requeiram a assistência de outros técnicos qualificados devem ser efetuadas sob a supervisão de especialistas na utilização de refrigerantes inflamáveis.
- As informações relativas aos espaços em que os tubos que contêm refrigerantes inflamáveis são admitidos devem incluir as seguintes declarações:
 - a tubulação deve reduzir-se ao mínimo exigido.
 - a tubulação deve ser protegida contra danos físicos e não deve ser instalada numa área não ventilada.
 - os regulamentos do país relativos às instalações de gás devem ser respeitados;
 - todas as conexões mecânicas devem permanecer acessíveis para facilitar a manutenção;
- O fluxo mínimo de ar é $350 \text{ m}^3 / \text{h}$;
- Um espaço não ventilado que receba um aparelho que utilize um refrigerante inflamável deve ser construído de forma a evitar que o refrigerante em caso de fuga, estagne, aumentando assim o risco de incêndio ou explosão.
- O aparelho deve ser armazenado num espaço bem ventilado cuja superfície corresponda à indicada para o local de utilização.

LIGAÇÕES ELÉTRICAS

- O incumprimento destas instruções de segurança importantes isenta toda a responsabilidade do fabricante

Antes de ligar o aparelho à tomada, certifique-se de que:

- O valor indicado na placa de características deve ser o mesmo que o da rede elétrica.
- A tomada e o circuito elétrico são suficientes para alimentar o aparelho.
- A tomada elétrica coincide com a ficha de alimentação. Se necessário solicite a substituição da ficha por um técnico qualificado.
- Certifique-se de que a tomada elétrica está ligada à terra.

SÍMBOLOS DE AVISO



Leia atentamente estas instruções



Atenção



Terra de protecção (massa)

INSTRUÇÕES DE SEGURANÇA GERAIS

Antes de utilizar o aparelho, leia integralmente estas instruções e conserve-as para consulta posterior. Se necessário, transmita estas instruções a terceiros.

Em caso de dúvida, consulte o serviço técnico do fabricante para obter assistência.

ATENÇÃO: Durante a utilização de aparelhos eléctricos, as precauções de segurança básicas devem sempre ser respeitadas a fim de reduzir o risco de incêndio, de choques eléctricos e de ferimentos físicos.

1) Instruções gerais

Assegure-se de que as características deste aparelho são compatíveis com as da sua instalação eléctrica.

A fim de evitar qualquer risco de electrocussão, não mergulhe o aparelho na água ou nouro líquido e não o utilize perto da água.

Este aparelho destina-se unicamente a utilização em interior.

Não ponha nenhum objecto em cima do aparelho.

Não utilize este aparelho sem o filtro.

Não desligue o aparelho se tiver as mãos húmidas: risco de choque eléctrico.

Não transporte o aparelho com ele a funcionar.

Coloque-o numa superfície plana e segura. A fim de evitar qualquer acidente, mantenha-o fora do alcance das crianças.

Qualquer utilização e/ou modificação não autorizada deste aparelho pode revelar-se perigosa, tanto para a sua saúde como para a sua própria segurança.

Não introduza nenhum objecto no aparelho e não o desmonte.

Este aparelho pode ser utilizado por crianças com pelo menos 8 anos e por pessoas que tenham capacidades físicas, sensoriais ou mentais reduzidas ou sem experiência ou conhecimento, se estas forem correctamente vigiadas ou se lhes forem dadas instruções relativas à utilização do aparelho com toda a segurança e se os riscos potenciais foram apreendidos. As crianças não devem brincar com o aparelho. A limpeza e manutenção não devem ser efectuadas por crianças sem vigilância.

2) Segurança eléctrica

Se o cabo de alimentação estiver danificado, deve ser substituído pelo fabricante, pelos seus serviços pós-venda ou por pessoas com qualificação semelhante, a fim de evitar qualquer perigo.

Verifique se os cabos não estão expostos ao desgaste, corrosão, pressão excessiva, vibrações, contato com bordas afiadas ou a outros efeitos ambientais adversos.

A tomada à qual o aparelho está ligado não deve exceder uma impedância de 0,199 ohm. Em caso de incumprimento, a empresa responsável pelo fornecimento de energia poderá impor restrições de ligação. Consulte a empresa de fornecimento de energia se a utilização de equipamentos exceder 0,199 ohm.

INSTRUÇÕES DE SEGURANÇA ESPECÍFICAS

O aparelho deve ser instalado em conformidade com a regulamentação nacional em matéria de cablagem.

Mantenha os orifícios de ventilação desobstruídos.

O aparelho deve ser armazenado de modo a evitar qualquer dano mecânico.

Quando o aparelho estiver ligado à alimentação eléctrica :

(1) Não utilize o aparelho se a ficha estiver danificada ou se a ficha estiver mal presa.

(2) Utilize obrigatoriamente uma alimentação eléctrica de 220-240 V CA~50 Hz.

(3) Desligue o aparelho da alimentação eléctrica se não o for utilizar durante um período de tempo prolongado.

(4) Desligue sempre o aparelho e retire a ficha da tomada de corrente quando proceder à limpeza.

AVISO: Para acelerar a descongelação ou para limpeza, não utilize outros meios senão os preconizados pelo fabricante.

Não perfurar nem queimar o aparelho.

Saiba que os gases refrigerantes podem ser inodoros.

PROTECÇÃO DO AMBIENTE

Significado do símbolo do caixote de lixo barrado:



Não elimine os aparelhos eléctricos juntamente com os detritos domésticos não separados. Utilize um dispositivo de recolha apropriado.

Dirija-se à autoridade local competente para obter informações relativas aos dispositivos de recolha disponíveis. Os aparelhos eléctricos eliminados nas lixeiras e na natureza podem libertar substâncias perigosas susceptíveis de poluir os lençóis freáticos e de ter impacto sobre a cadeia alimentar, a saúde e o bem-estar.

Quando comprar um aparelho novo, o revendedor é obrigado a retomar gratuitamente o seu aparelho antigo para que seja reciclado.

PROTECÇÃO DO AMBIENTE

Eliminação responsável do ponto de vista ambiental

Participe na protecção do ambiente!

Respeite os regulamentos locais: quando estiverem em fim de vida, deposite os seus aparelhos eléctricos num centro de triagem adequado. A embalagem é reciclável. Desfaça-se da embalagem de forma adequada do ponto de vista ambiental, facilitando a sua recolha pelos centros de triagem selectivos.

CARACTERÍSTICAS DEL APARATO

CARACTERÍSTICAS TÉCNICAS	
Tensão nominal	220-240V
Frequência nominal	50Hz
Potência nominal	1400W (Resfriamento) 1300W (Aquecimento)
Referência do refrigerante	R290
Quantidade de refrigerante	0.300kg
Temperatura ambiente de funcionamento/ Umidade	16°C - 35°C / 30%-80%RH (Resfriamento) 10°C - 25°C / 30%-80%RH (Aquecimento)
Classe de protecção	I
Índice de protecção	IPX0
Tipo/potência nominal do FUSÍVEL	T1A,L,250V
Modelo	WAP-07DZ35H

Los datos se analizaron con el tubo de escape <1 metro
Para obter mais detalhes técnicos, visite o seguinte site:
www.erp-equation.com/ac.

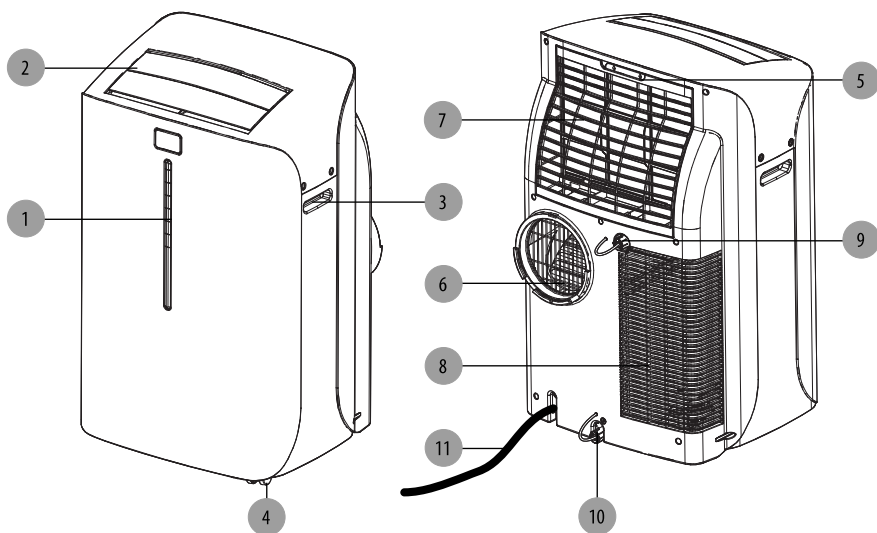
IDENTIFICAÇÃO DAS PEÇAS

1. Painel de comando
2. Saída de ar
3. Pega
4. Roda
5. Filtro de ar
6. Saída de ar (evacuação do calor)
7. Entrada de ar (evaporador)
8. Entrada de ar (Condensador)
9. Saída de esvaziamento da água no modo de esvaziamento contínuo (apenas para a função de desumidificação)
10. Saída de esvaziamento da água (Observação: assegure-se de que a saída de esvaziamento da água está correctamente instalada antes de utilizar o aparelho)
11. Cabo de alimentação

OBSERVAÇÃO: abra manualmente a saída de ar (ref. 2) até à posição desejade

FUNCCIONAMENTO

PAINEL DE COMANDO



Alarme luminoso

Ligar/Desligar

Modo

Velocidade de ventilação

Temporizador

+

-

Ecrã LCD



Símbolos no ecrã de cristais líquidos (LCD):

Modo de arrefecimento

Modo de desumidificador

Modo de ventoinha

Modo de aquecimento



Velocidade rápida



Velocidade média



Velocidade lenta



Visualiza a temperatura regulada



Visualiza o tempo restante antes da ligação do aparelho ou da sua paragem automática.



Alarme luminoso, o aparelho não funciona

Comando Ligar/Desligar

Este comando permite ligar e desligar o aparelho.

Comando de modo

É possível escolher entre 4 modos:

• Arrefecimento • Desumidificador • Ventoinha • Aquecimento

Para o fazer, utilize o comando de modo. Uma luz indica qual a posição que está a ser usada.

• Modo de arrefecimento

Quando o modo arrefecimento está seleccionado, o símbolo "☀️" aparece no ecrã LCD. O ar é arrefecido e o ar quente é lançado para o exterior através do tubo de descarga. Regule a velocidade da ventoinha e a temperatura do ar como desejar.

Observação: em modo de arrefecimento, os tubos de descarga do ar devem ser dirigidos para o exterior.

• Modo de desumidificador

Com o modo de desumidificador seleccionado, o símbolo "💧" aparece no ecrã LCD. O ar é desumidificado ao passar através do aparelho, sem, contudo, ser completamente arrefecido. Se a temperatura ambiente for superior a 26°C, a velocidade de ventilação pode ser ajustada. Caso contrário, fica bloqueada no modo «Lenta».

Observação: quando o aparelho é utilizado no modo de desumidificador, não ligue o tubo de descarga. Deixe o ar quente regressar ao interior da sala.

Uma evacuação em modo contínuo é então necessária.

• Modo de ventoinha

Com o modo de ventoinha seleccionado, o símbolo "🌀" aparece no ecrã LCD. O ar circula por toda a sala sem ser arrefecido.

Observação: em modo de ventoinha, o tubo de descarga do ar pode estar desligado do aparelho.

• Modo de aquecimento

Quando o modo aquecimento está seleccionado, o símbolo "☀️" aparece no ecrã LCD.

FR

ES

PT

IT

EL

PL

RO

EN

FR

FUNCIONAMENTO

ES

O aquecimento só arranca quando a temperatura ambiente for inferior a 25°C. A temperatura pode ser ajustada entre 16°C e 25°C.

PT

Observação: em modo aquecimento, o tubo deve estar ligado e ser dirigido para o exterior.

IT

Comando de velocidade da ventoinha

Podem ser reguladas três velocidades de ventilação: rápida, média e lenta.

EL

Temporizador

Paragem automática:

PL

Com o aparelho a funcionar, prima o botão Temporizador para regular a paragem automática. Prima em seguida "▲" ou "▼" para seleccionar o número de horas de funcionamento no modo de climatização antes da paragem automática do aparelho.

RO

EN

Ligação automática:

Com o aparelho no modo de espera, prima o botão Temporizador para regular a colocação em funcionamento automático. Prima em seguida "▲" ou "▼" para seleccionar o número de horas antes do arranque automático do aparelho no modo de climatização.

Observação: o temporizador pode ser regulado entre 1 e 24 horas.

Comando da temperatura

- Serve para regular o termóstato.

- A temperatura ambiente é mostrada por predefinição.

- No modo de arrefecimento, quando o botão "▲" ou "▼" é premido, a temperatura seleccionada é visualizada e pode ser ajustada. Ao fim de 10 segundos, o ecrã voltará a indicar a temperatura ambiente. A temperatura só é ajustável no modo de arrefecimento.

Observação: prima simultaneamente os botões "▲"/"▼" durante mais de 3 segundos para alterar a visualização entre graus Celsius e Fahrenheit.

Alarme luminoso

É possível que a água de condensação se acumule no aparelho. Quando o reservatório interno estiver cheio, a alarme luminoso acende. O aparelho não funciona enquanto a água não tiver sido retirada.

Depois de desligar o aparelho de ar condicionado, deve-se aguardar 3 minutos antes de o voltar a ligar.

FUNIONAMENTO

Telecomando do aparelho de ar condicionado (pilhas não fornecidas)

O telecomando admite as mesmas funções que o painel de comando do aparelho de ar condicionado.

Todas as funções do aparelho são acessíveis através do telecomando.

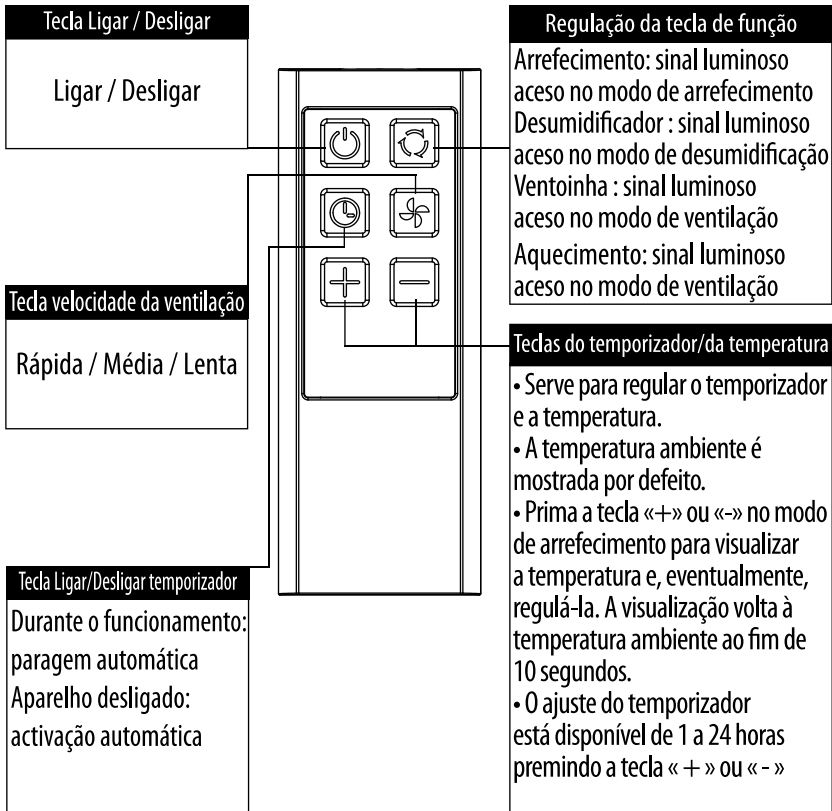

Observações:

- Não deixe cair o telecomando.
- Não coloque o telecomando num local exposto aos raios directos do sol.
- O telecomando deve ser colocado a pelo menos 1 metro de um televisor ou de qualquer outro aparelho eléctrico

FR

ES

PT

IT

EL

PL

RO

EN

FUNCIONAMIENTO

Substituição das pilhas : Retire a tampa da parte de trás do telecomando e introduza as pilhas com os pólos + e – voltados na direcção indicada.

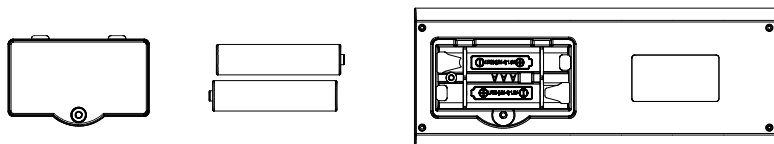

ATENÇÃO

Use apenas pilhas AAA ou IEC R03 de 1,5 V.

Retire as pilhas se o telecomando não for usado durante um mês ou mais.

Não tente recarregar as pilhas fornecidas.

Substitua todas as pilhas ao mesmo tempo.

Não deite as pilhas no fogo pois podem explodir.

ESVAZIAMENTO CONTÍNUO

Siga o procedimento abaixo indicado para iniciar o esvaziamento contínuo se dispuser dos elementos necessários perto da máquina.

1. Prepare um tubo para esvaziar a água.	
2. Retire a tampa da saída de drenagem.	
3. Ligue o tubo à saída da evacuação.	

O batente é um elemento que serve para impedir que o tubo de esvaziamento se introduza demasiado

GUIA DE REPARAÇÃO

Os casos que se seguem podem nem sempre ser uma avaria. Por favor, verifique bem antes de recorrer à assistência.

Problema	Análise
Não funciona	<ul style="list-style-type: none">• Válvula de protecção ou fusível queimados.• Aguarde durante 3 minutos e volte a ligar ; o dispositivo de protecção pode estar a impedir o aparelho de funcionar.• Pilhas do telecomando remoto gastas.• Ficha mal ligada.
Deixa de funcionar durante a utilização	<ul style="list-style-type: none">• Temperatura ajustada próxima da temperatura da sala; pode baixar a temperatura ajustada.• Saída de ar bloqueada por um obstáculo. Retire o obstáculo.
Funciona mas não arrefece	<ul style="list-style-type: none">• Porta ou janela aberta.• Outro aparelho de aquecimento está a funcionar por perto (aquecedor, candeeiro, etc.).• Filtro de ar sujo ; deve limpá-lo.• Saída ou entrada de ar bloqueada.• Temperatura regulada excessiva.
Não funciona e o indicador de depósito cheio acende	<ul style="list-style-type: none">• Esvazie a água para um recipiente adequado através do tubo de drenagem no painel traseiro do aparelho. Se ainda assim não funcionar, consulte um técnico qualificado.
Display LED "E1"	<ul style="list-style-type: none">• O erro do sensor de temperatura
Display LED "E2"	<ul style="list-style-type: none">• O erro do sensor da bobina

FR

ES

PT

IT







EL

PL

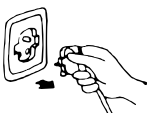
RO

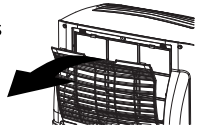
EN

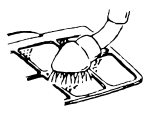
CUIDADOS E MANUTENÇÃO

Manutenção do aparelho	Manutenção do filtro de ar
<p>1. Desligue a corrente eléctrica</p> <p>Desligue primeiro o aparelho antes de desligar da corrente eléctrica</p> 	<p>É necessário limpar o filtro de ar após cerca de 100 horas de utilização.</p> <p>Limpe-o da seguinte forma:</p>
<p>2. Limpe com um pano macio e seco.</p> <p>Se o aparelho estiver sujo, utilize um pano impregnado com um detergente suave.</p> 	<p>1. Desligue o aparelho e retire o filtro de ar.</p> <p>Pare o aparelho antes de retirar o filtro de ar.</p> 
<p>3. Nunca utilize substâncias voláteis como gasolina ou pó para polir para limpar o aparelho.</p> 	<p>2. Limpe e volte a colocar o filtro de ar</p> <p>Se a sujidade for muita, lave com uma solução de detergente em água morna. Depois de limpar, seque-o num local escuro e fresco e em seguida volte a instalá-lo.</p> 
<p>4. Nunca borrife o aparelho com água.</p> <p>Atenção! Perigo de choque eléctrico!</p> 	<p>3. Limpe o filtro de ar de duas em duas semanas se o aparelho de ar condicionado funcionar num ambiente extremamente poeirento.</p>

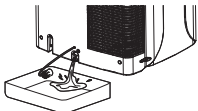
Mantenimiento tras el uso
<p>1. Si no va a utilizar el aparato durante un largo periodo de tiempo, asegúrese de quitar el tapón de goma del orificio de evacuación de la parte inferior para vaciar el agua.</p> <p>2. Antes de guardar el aparato, déjelo funcionar en modo ventilador durante varias horas para eliminar toda la humedad sobre las bobinas y evitar que se forme moho.</p> <p>3. Detenga el aparato y desenchúfelo. A continuación, retire las pilas del mando a distancia y guárdelas.</p> <p>4. Limpie el filtro de aire y vuelva a colocarlo.</p> <p>5. Retire los tubos flexibles de aire y guárdelos. Tape el orificio herméticamente.</p> 

Inspecções na área

Antes de iniciar o trabalho em sistemas que contenham refrigerantes inflamáveis, são necessárias inspecções de segurança para assegurar que o risco de ignição é minimizado. Para reparação do sistema de refrigeração, devem ser cumpridas as seguintes precauções antes de realizar o trabalho no sistema.

1. Procedimento do trabalho

O trabalho deve ser realizado sob um procedimento controlado de forma a minimizar o risco de um gás ou vapor inflamável estar presente enquanto o trabalho está a ser realizado.

2. Área de trabalho geral

Todo o pessoal de manutenção e outros que trabalhem na área devem receber instrução sobre a natureza do trabalho a ser realizado. O trabalho em espaços confinados deve ser evitado. A área à volta do local de trabalho deve ser seccionada. Assegure-se que as condições dentro da área estão seguras através do controlo do material inflamável.

3. Verificação da presença de refrigerante

A área deve ser inspecionada com um detector de refrigerante adequado antes e durante o trabalho, de modo a assegurar que o técnico está ciente de atmosferas potencialmente inflamáveis. Assegure-se que o equipamento de detecção de vazamentos a ser utilizado é adequado para utilização com refrigerantes inflamáveis, ou seja, sem faíscas, adequadamente selado ou intrinsecamente seguro.

4. Presença de extintor de incêndio

Se algum trabalho quente for ser realizado no equipamento de refrigeração ou qualquer peça associada, deve estar disponível à mão o equipamento de extinção de incêndio adequado. Tenha um extintor de incêndio de pó seco ou CO2 adjacente à área de carregamento.

5. Sem fontes de ignição

Nenhuma pessoa que realize trabalhos relacionados com um sistema de refrigeração que envolva a exposição de qualquer trabalho de tubos que contenha ou tenha contido refrigerante inflamável deve utilizar qualquer fonte de ignição de forma a que possa conduzir a risco de incêndio ou explosão. Todas as fontes de ignição possíveis, incluindo fumar cigarros, devem ser mantidas o suficientemente longe do local de instalação, reparação, remoção e eliminação, durante os quais refrigerante inflamável pode ser liberto para o espaço à volta. Antes de iniciar o trabalho, a área à volta do equipamento

INSTRUÇÕES PARA MANUTENÇÃO APARELHOS COM R290

deve inspeccionada para se certificar que não existem perigos de inflamáveis ou riscos de ignição. Sinalização de “Não Fumar” deve ser exibida.

6. Área ventilada

Assegure-se que a área está ao ar livre ou que está adequadamente ventilada antes de entrar no sistema ou realizar algum trabalho a quente. Um grau de ventilação deve ser contínuo durante o período no qual o trabalho é realizado. A ventilação deve dispersar de forma segura qualquer refrigerante libertado e, de preferência, expeli-lo externamente para a atmosfera.

7. Inspeções no equipamento de refrigeração

Quando os componentes eléctricos forem alterados, devem ser adequados para a finalidade e ter a especificação correcta. As directrizes de manutenção e assistência do fabricante devem ser sempre seguidas. Em caso de dúvidas, consulte o departamento técnico do fabricante para assistência.

As inspeções seguintes devem ser aplicadas a instalações que utilizem refrigerantes inflamáveis:

- O tamanho de carga está de acordo com o tamanho do quarto dentro do qual as peças que contêm refrigerante estão instaladas;
- As máquinas e saídas de ventilação podem ser operadas correctamente e não estão obstruídas;

8. Inspeções nos dispositivos eléctricos

A reparação e manutenção nos componentes eléctricos devem incluir inspeções de segurança inicial e procedimentos de inspecção de componentes. Se existir alguma avaria que possa comprometer a segurança, nenhuma fonte eléctrica deve ser conectada ao circuito até que seja satisfatório continuar. Se a avaria não puder ser corrigida imediatamente mas for necessário continua a operação, deve ser utilizada uma solução temporária adequada. Isto deve ser informado ao proprietário do equipamento para que todas as partes estejam avisadas.

As inspeções de segurança iniciais devem incluir:

Os condensadores estão descarregados: Isto deve ser realizado de forma segura para evitar a possibilidade de faíscas;

Não existem componentes eléctricos vivos nem fiação expostos durante o carregamento, recuperação ou limpeza do sistema;

Continuidade de ligação à terra.

9. Reparações nos componentes selados

INSTRUÇÕES PARA MANUTENÇÃO APARELHOS COM R290

FR

ES

PT

IT

EL

PL

RO

EN

Durante as reparações dos componentes selados, todas as fontes eléctricas devem ser desligadas do equipamento antes de qualquer remoção de tampas seladas, etc. Se for absolutamente necessário ter uma fonte eléctrica no equipamento durante a assistência, deve ser colocada uma forma de detecção de vazamento em operação contínua no ponto mais crítico para visar sobre situações potencialmente perigosas.

Preste especial atenção ao seguinte para assegurar que ao trabalhar nos componentes eléctricos, o revestimento não é alterado de forma a que o nível de protecção é afectado. Isto deve incluir danos a cabos, número excessivo de conexões, terminais não realizados conforme a especificação original, danos aos selos, encaixe incorrecto das glândulas, etc. Assegure-se que o aparelho está montado de forma segura.

Assegure-se que as selagens ou materiais de selamento não estão degradados de tal forma que já não servem para a sua finalidade de prevenir o ingresso de atmosferas inflamáveis. As peças de substituição devem ser de acordo com as especificações do fabricante.

NOTA: A utilização de selante de silicone pode inibir a eficácia de alguns tipos de equipamento de detecção de vazamento. Os componentes intrinsecamente seguros não têm de ser isolados antes de trabalhar neles.

10. Reparação de componentes intrinsecamente seguros

Não aplique nenhum indutivo permanente ou cargas de capacitância no circuito sem se assegurar que isto não excede a voltagem permissiva e corrente permitida para o equipamento em utilização.

Os componentes intrinsecamente seguros são os únicos tipos que podem ser trabalhados ao vivo na presença de atmosferas inflamáveis. O aparelho de teste deve estar na classificação correcta. Substitua os componentes unicamente por peças especificadas pelo fabricante. Outras peças podem resultar na ignição do refrigerante na atmosfera através de um vazamento.

11. Cabos

Inspeccione se os cabos não estão sujeitos a desgaste, corrosão, pressão excessiva, vibração, beiras afiadas ou quaisquer outros efeitos ambientais adversos. A inspecção também deve ter em conta os efeitos de envelhecimento ou vibração contínua das fontes, como compressores ou ventoinhas.

12. Detecção de refrigerantes inflamáveis

Em nenhuma situação devem ser utilizadas potenciais fontes de ignição na pesquisa ou detecção de vazamentos de refrigerante. Não deve ser utilizada uma tocha de haleta (ou

INSTRUÇÕES PARA MANUTENÇÃO APARELHOS COM R290

qualquer outro detector que utilize chamas abertas).

13. Métodos de detecção de vazamento

Os seguintes métodos de detecção de vazamento são considerados aceitáveis para sistemas que contenham refrigerantes inflamáveis.

Devem ser utilizados detectores de vazamento electrónicos para detectar refrigerantes inflamáveis, mas a sensibilidades poderá não ser adequada, ou poderá ser necessária recalibração. (O equipamento de detecção deve ser calibrado numa área sem refrigerante.)

Assegure-se que o detector não é uma potencial fonte de ignição e que é adequado para o refrigerante utilizado. O equipamento de detecção de vazamento deve ser definido para uma percentagem do LFL do refrigerante e deve ser calibrado para o refrigerante empregado e a percentagem adequada de gás (25% no máximo) é confirmada.

Fluídos de detecção de vazamento são adequados para utilização com a maioria dos refrigerantes, mas a utilização de detergentes que contenham cloro devem ser evitados, uma vez que o cloro pode reagir com o refrigerante e corroer os tubos de cobre.

Se houver suspeita de vazamento todas as chamas abertas devem ser removidas/extintas. Se for encontrado um vazamento de refrigerante que requer soldadura, todo o refrigerante deve ser recuperado do sistema, ou isolado (através do fecho das válvulas) numa parte do comando do sistema do vazamento. Deve ser empregado nitrogénio sem oxigénio através do sistema antes e durante o processo de soldadura.

14. Remoção e evacuação

Quando entrar no circuito de refrigeração para realizar reparação - ou para qualquer outra finalidade - os procedimentos convencionais devem ser utilizados. No entanto, é importante que a melhor prática seja seguida uma vez que inflamabilidade é uma consideração. O procedimento seguinte deve ser seguido:

- Remover o refrigerante;
- limpe o circuito com gás inerte;
- evacue;
- limpe novamente com gás inerte;
- abra o circuito através de corte ou soldagem.

A carga de refrigerante deve ser recuperada para os cilindros de recuperação correctos. O sistema deve ser "limpo" com nitrogénio sem oxigénio para tornar a unidade segura. Este processo pode precisar ser repetido várias vezes. Ar comprimido ou oxigénio não podem ser utilizados para esta tarefa.

A limpeza deve ser realizada através da abertura do vácuo no sistema com nitrogénio sem oxigénio e do enchimento contínuo até a pressão de funcionamento ser alcançada;

de seguida é liberto para a atmosfera e, finalmente, puxar para vácuo. Este processo deve ser repetido até que nenhum refrigerante esteja dentro do sistema. Quando a última carga de nitrogénio sem oxigénio é utilizada, o sistema deve ser ventilado para a pressão atmosférica para permitir que o trabalho seja realizado. Esta operação é absolutamente vital se operações de soldagem forem realizadas nos tubos. Assegure-se que a saída da bomba de vácuo não está perto de nenhuma fonte de ignição e que existe ventilação disponível.

15. Procedimentos de carregamento

Para além dos procedimentos de carregamento convencionais, devem ser seguidos os requisitos seguintes.

- Assegure-se que a contaminação de refrigerantes diferentes não ocorre quando utilizar o equipamento de carregamento. Mangueiras ou linhas devem ser o mais curtas possíveis para minimizar a quantidade de refrigerante contido nelas.
- Os cilindros devem ser mantidos na vertical.
- Assegure-se que o sistema de refrigeração está aterrado antes de carregar o sistema com refrigerante.
- Rotule o sistema quando o carregamento for concluído (se já não tiver sido realizado).
- Antes de recarregar o sistema, a pressão deve ser testada com nitrogénio sem oxigénio. O sistema deve ser testado contra vazamentos após concluir o carregamento, mas antes do comissionamento. Deve ser realizado um teste de vazamento de seguimento antes de sair do local.

16. Desactivação

Antes de realizar este procedimento, é essencial que o técnico esteja completamente familiarizado com o equipamento e todos os seus detalhes. Recomendamos que todos os refrigerantes foram recuperados de forma segura. Antes de realizar a tarefa, deve ser tirada uma amostra de óleo e refrigerante no caso de ser necessária análise antes da reutilização do refrigerante. É essencial que esteja disponível energia eléctrica antes de iniciar a tarefa.

- a) Familiarize-se com o equipamento e sua operação.
- b) Isole o equipamento electricamente.
- c) Antes de tentar o procedimento, assegure-se que:
 - manuseamento de equipamento mecânico está disponível, se necessário, para manuseamento de cilindros de refrigerante;
 - todo o equipamento de protecção pessoal está disponível e é utilizado correctamente;
 - o equipamento de recuperação e cilindros seguem os padrões adequados.
- d) Abaixe o sistema de refrigeração, se possível.

INSTRUÇÕES PARA MANUTENÇÃO APARELHOS COM R290

e) Se não for possível vácuo, faça um tubo de distribuição para que o refrigerante possa ser removido das várias partes do sistema.

f) Certifique-se que o cilindro está situado na balança antes de realizar a recuperação.

g) Inicie a máquina de recuperação e opere de acordo com as instruções do fabricante.

h) Não encha os cilindros em demasia. (Não mais que 80% da carga líquida do volume).

i) Não exceda a pressão de funcionamento máxima do cilindro, nem mesmo temporariamente.

Quando os cilindros tiverem sido cheios correctamente e o processo for concluído, certifique-se que os cilindros e o equipamento são removidos do local imediatamente e que todas as válvulas de isolamento do equipamento estão fechadas.

j) O refrigerante recuperado não deve ser carregado noutros sistemas de refrigeração a menos que tenha sido limpo e inspeccionado.

17. Rotulagem

O equipamento foi rotulado declarando que foi desactivado e esvaziado de qualquer refrigerante. O rótulo deve conter uma data e ser assinado. Assegure-se que existem rótulos no equipamento declarando que este contém refrigerante inflamável.

18. Recuperação

Quando remover refrigerante de um sistema, quer para assistência ou desactivação, é recomendado que todos os refrigerantes sejam removidos de forma segura.

Quando transferir refrigerante para cilindros, assegure-se que unicamente os cilindros de recuperação de refrigerantes apropriados são empregados. Assegure-se que o número correcto de cilindros utilizados para a carga do sistema total estão disponíveis. Todos os cilindros a serem utilizados são designados para o refrigerante recuperado e rotulados para esse refrigerante (ou seja, cilindros especiais para a recuperação do refrigerante). Os cilindros devem ser completos com válvula de alívio de pressão e válvulas de corte associadas em funcionamento. Os cilindros de recuperação vazios são evacuados e, se possível, arrefecidos antes da recuperação.

O equipamento de recuperação deve estar em boas condições de funcionamento com um manual de instruções relacionado com o equipamento à mão e deve ser adequado para a recuperação de refrigerantes inflamáveis. Além disso, uma balança de peso calibrada deve estar disponível e em boas condições de funcionamento. Mangueiras devem ser completas com acoplamentos de desconexão e em boas condições. Antes de utilizar a máquina de recuperação, verifique se está em boas condições de funcionamento, se foi mantida correctamente e que qualquer componente eléctrico associado está selado para prevenir ignição no caso de vazamento de refrigerante. Consulte o fabricante em caso de dúvidas.

INSTRUÇÕES PARA MANUTENÇÃO APARELHOS COM R290

O refrigerante recuperado deve ser devolvido ao fornecedor de refrigerante no cilindro de recuperação correcta, juntamente com a Nota de Transferência de Lixo. Não misture refrigerante nas unidades de recuperação e, especialmente, não em cilindros.

Se os compressores ou óleos do compressor forem removidos, assegure-se que foram evacuado a um nível aceitável para se certificar que o refrigerante inflamável não se mantém no lubrificante. O processo de evacuação deve ser realizado antes de devolver o compressor aos fornecedores. Só deve ser empregado aquecimento eléctrico ao corpo do compressor para acelerar este processo. Quando o óleo é drenado de um sistema, deve ser realizado de forma segura.

19. Transporte de equipamento que contém refrigerantes inflamáveis (Anexo CC. 1)

Cumprimento dos regulamentos de transporte.

20. Aparelhos eliminados com refrigerantes inflamáveis

Consulte os regulamentos nacionais.

21. Armazenamento do equipamento/aparelhos

O armazenamento do equipamento deve ser realizado de acordo com as instruções do fabricante.

22. Armazenamento de equipamento embalado (não vendido)

Deve ser construída protecção do pacote de armazenamento de forma a que danos mecânicos ao equipamento dentro do pacote não causem vazamento da carga de refrigerante.

O número máximo de peças de equipamento permitido a ser armazenado em conjunto é determinado pelos regulamentos locais.

23. Marcação do equipamento através de sinais

Consulte os regulamentos locais

FR

ES

PT

IT

EL

PL

RO

EN

AVVISO

Questo prodotto contiene gas infiammabile R290, sigillato ermeticamente. Ulteriori avvisi per i dispositivi con gas refrigerante R290 (fare riferimento alla placca di classificazione per il tipo di gas refrigerante utilizzato)



- **LEGGERE ATTENTAMENTE IL MANUALE PRIMA DI UTILIZZARE IL DISPOSITIVO**



- Il gas refrigerante R290 è conforme alle normative sull'ambiente europee.
- Questo dispositivo contiene circa 0.3 kg di gas refrigerante R290. Che la quantità massima di liquido refrigerante caricato sia di 0.3 kg.
- Usare solo strumenti raccomandati dal produttore per il scongelamento o la pulizia.
- Posizionare il dispositivo in un ambiente privo di fonti di accensione a funzionamento continuo (ad esempio fiamme, dispositivi che funzionano con il gas, o stufe elettriche).
- Non perforare i componenti del circuito refrigerante.
- Per l'installazione, l'uso e la conservazione del dispositivo è necessaria un'area di 15 m².
- Il ristagno di possibili perdite di gas refrigerante in ambienti non ventilati può costituire un rischio di incendio o esplosione, nel caso in cui il refrigerante entrasse a contatto con stufe elettriche, fornelli o altre fonti di accensione.
- Conservare con attenzione il dispositivo per evitare guasti meccanici.
- Solo personale autorizzato da un'agenzia accreditata che certifica la

competenza nel maneggiare refrigeranti ai sensi della legislazione in materia dovrebbe lavorare sui circuiti refrigeranti.

- La manutenzione e le riparazioni che richiedono l'assistenza di altri tecnici qualificati devono essere svolte sotto la supervisione di specialisti nell'uso di refrigeranti infiammabili.
- Le informazioni riguardo i locali in cui sono autorizzati tubi che conducono liquidi refrigeranti infiammabili, dovrebbero includere
- i seguenti punti:
 - che il sistema di tubi sia ridotto al minimo;
 - che la tubatura sia protetta da danni fisici e che non sia stata installata in spazi non ventilati;
 - che sia conforme alle normative nazionali riguardo al gas;
 - che le connessioni meccaniche restino accessibili ai fini della manutenzione;
- La portata d'aria sia di $350 \text{ m}^3 / \text{h}$;
- Una superficie non ventilata in cui sia installato il dispositivo che usa liquido refrigerante infiammabile, deve essere costruita in modo tale che in caso di perdita di liquido, esso non possa stagnare e creare le condizioni perché vi sia rischio di incendio o esplosione.
- Il dispositivo deve essere conservato in un sito ben ventilato, le cui dimensioni corrispondano a quelle indicate per il suo uso.

CONNESSIONI ELETTRICHE

- La mancata osservazione delle presenti istruzioni sulla sicurezza assolve da qualsiasi responsabilità il produttore.

Prima di collegare il dispositivo alla corrente, accertarsi che:

- Il valore indicato sulla placca di classificazione sia lo stesso della fornitura di energia elettrica;
- La presa e il circuito elettrico siano sufficienti per il dispositivo;
- La presa della corrente sia compatibile con la spina; sostituire la spina se necessario con l'ausilio di un tecnico qualificato.
- Assicurarsi che la presa della corrente sia dotata di messa a terra.

SIMBOLI DI AVVERTIMENTO



Leggere attentamente quest'avvertenza



Attenzione



Terra di protezione (massa)

ISTRUZIONI DI SICUREZZA GENERALI

Istruzioni di sicurezza generali

Prima di utilizzare l'apparecchio, leggere integralmente quest'avvertenza e conservarla per ulteriori riferimenti. Se necessario, trasmettere quest'avvertenza ad un terzo.

Per qualsiasi dubbio consultare il servizio tecnico del fabbricante che vi darà assistenza.

ATTENZIONE: Durante l'utilizzo di attrezzi elettrici, vanno sempre rispettate le precauzioni di base al fine di ridurre il rischio d'incendio, di scosse elettriche e di lesioni corporali.

1) Istruzioni generali

Accertatevi che le caratteristiche di quest'apparecchio siano compatibili con quelle del vostro impianto elettrico.

Al fine di prevenire qualsiasi rischio di folgorazione, non immergere l'apparecchio nell'acqua né in nessun altro liquido e non utilizzarlo vicino all'acqua.

Quest'apparecchio è destinato solo ad un uso interno.

ISTRUZIONI DI SICUREZZA GENERALI

Non posizionare nessun oggetto sull'apparecchio.

Non utilizzare questo apparecchio senza il filtro.

Non disinserire l'apparecchio se le vostre mani sono umide: rischio di scossa elettrica.

Non trasportare l'apparecchio mentre funziona.

Posarlo su una superficie piana e sicura. Al fine di prevenire qualsiasi incidente, tenerlo fuori dalla portata dei bambini.

Qualsiasi utilizzo e/o modifica non autorizzata di quest'apparecchio può rivelarsi pericolosa, tanto per la vostra salute quanto per la vostra sicurezza.

Non introdurre nessun oggetto nell'apparecchio, non smontarlo.

Quest'apparecchio può essere utilizzato da bambini di età superiore agli 8 anni e da persone con capacità fisiche, sensoriali o mentali ridotte o prive di esperienza o di conoscenza, se essi (esse) sono adeguatamente sorvegliati(e) o se gli sono state fornite istruzioni relative all'uso dell'apparecchio in completa sicurezza e se sono stati messi al corrente sui rischi possibili. I bambini non devono giocare con l'apparecchio. La pulizia e la manutenzione non devono essere eseguite da bambini Senza Sorveglianza.

2) Sicurezza elettrica

Se il cavo di alimentazione è danneggiato, deve essere sostituito dal fabbricante, dal suo servizio postvendita o da persone di qualifica simile al fine di evitare un pericolo.

Verificare che i cavi non siano soggetti a logoramento, corrosione, pressione eccessiva, vibrazioni, angoli taglienti o qualsiasi altro contesto avverso.

Non superare l'impedenza di 0,199 ohm di alimentazione a cui è collegato il dispositivo. La mancata osservazione di questa norma può portare il fornitore dell'energia elettrica ad imporre delle restrizioni al collegamento. Si prega di consultare il fornitore dell'energia elettrica se l'uso del dispositivo supera 0,199 ohm.

FR

ES

PT

IT

EL

PL

RO

EN

FR

ISTRUZIONI DI SICUREZZA SPECIFICHE

ES

L'apparecchio deve essere installato conformemente alla regolamentazione nazionale in materia di cablaggio.

PT

IT

Mantenere libere le aperture di ventilazione.

EL

L'apparecchio deve essere riposto in modo da evitare danni meccanici.

PL

Quando l'apparecchio è collegato all'alimentazione elettrica:

RO

(1) Non utilizzare l'apparecchio se la spina è danneggiata o se la presa non è correttamente fissata.

EN

(2) Utilizzare imperativamente un'alimentazione elettrica 220-240V C.A. ~50 Hz.

(3) Disinserire l'apparecchio dalla rete e non lo utilizzate per un periodo prolungato.

(4) Spegnerne sempre l'apparecchio e disinserirlo dalla rete quando eseguite la pulizia.

AVVERTENZA: Per accelerare lo sbrinamento o per la pulizia, utilizzare unicamente quanto prescritto dal fabbricante.

Non bucare né bruciare l'apparecchio.

Si avverte che i gas refrigeranti possono essere inodori.

PROTEZIONE DELL'AMBIENTE

Significato del simbolo della pattumiera sbarrata :

Non gettare gli apparecchi elettrici con i rifiuti domestici indifferenziati.



Utilizzare un sistema di raccolta adeguato. Rivolgersi all'autorità locale competente per ottenere informazioni relative ai sistemi di raccolta disponibili. Gli apparecchi elettrici gettati nelle discariche e nell'ambiente possono emanare sostanze pericolose che possono inquinare le falde freatiche ed avere un impatto sulla catena alimentare, la propria salute ed il proprio benessere.

Quando si acquista un apparecchio nuovo, il rivenditore ha l'obbligo di riprendere gratuitamente il vostro vecchio apparecchio in modo da riciclarlo.

PROTEZIONE DELL'AMBIENTE

Smaltimento nel rispetto dell'ambiente

Partecipate alla protezione dell'ambiente!

Rispettate le regolamentazioni locali: quando i Vostri apparecchi elettrici non sono più funzionanti, depositateli presso un centro di raccolta appropriato. L'imballaggio è riciclabile. Smaltite l'imballaggio nel rispetto dell'ambiente facilitando la sua raccolta da parte dei centri di raccolta differenziata.

CARATTERISTICHE DELL'APPARECCHIO

CARATTERISTICHE TECNICHE	
Tensione nominale	220-240V
Frequenza nominale	50Hz
Potenza nominale	1400W (Raffreddamento) 1300W (Riscaldamento)
Codice di riferimento del refrigerante	R290
Quantità di refrigerante	0.300kg
Temperatura ambiente di funzionamento / Umidità	16°C - 35°C / 30%-80%RH (Raffreddamento) 10°C - 25°C / 30%-80%RH (Riscaldamento)
Classe di protezione	I
Indice di protezione	IPX0
FUSIBILE Tipo/Caratteristiche	T1A,L,250V
Modello	WAP-07DZ35H

I dati riportati sono stati testati con il tubo di scarico <1 m.

Per maggiori dettagli tecnici, si prega di consultare il seguente sito web:

www.erp-equation.com/ac

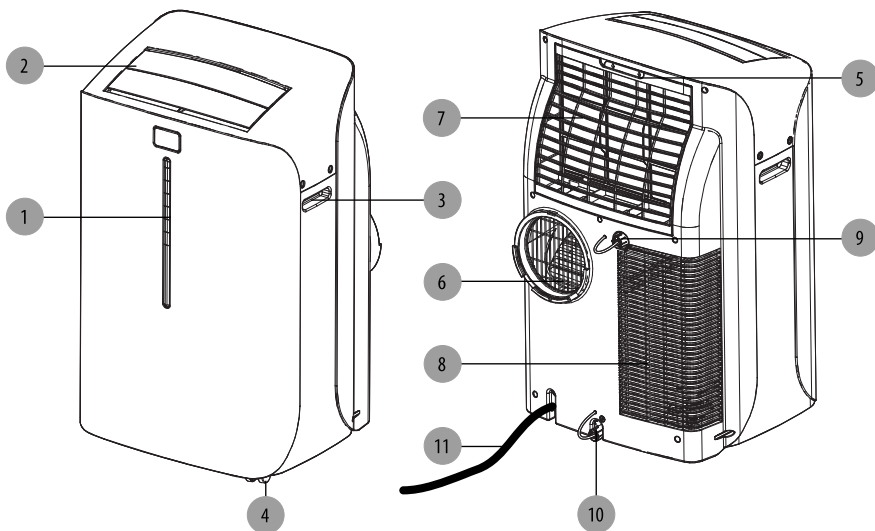
IDENTIFICAZIONI DEI PEZZI

1. Pannello di comando
2. Uscita dell'aria
3. Impugnatura
4. Ruota
5. Filtro dell'aria .
6. Uscita dell'aria (fuoriuscita del calore) .
7. Entrata d'aria (Evaporatore) .
8. Entrata d'aria (Condensatore)
9. Uscita di scarico dell'acqua in modalità scarico continuo (unicamente per la funzione deumidificazione)
10. Uscita di scarico dell'acqua (Nota: assicuratevi che l'uscita di scarico dell'acqua sia installata correttamente prima di utilizzare l'apparecchio)
11. Cavo di alimentazione

OSSERVAZIONE: Aprire manualmente l'uscita d'aria (rif. 2) fino alla posizione desiderata.

QUADRO DI COMANDO

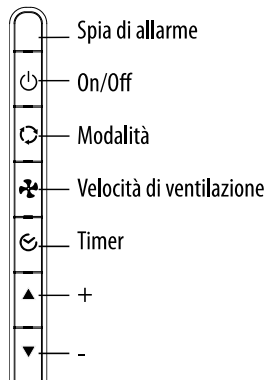

Display LCD:

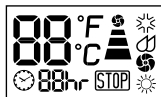

Simboli sul display LCD:

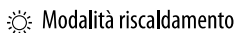
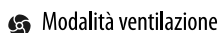
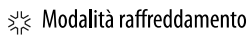

Velocità alta

Velocità media

Velocità bassa

Visualizza la temperatura regolata

Visualizza il tempo rimanente prima dell'attivazione o dell'arresto automatico.

Spia di allarme, l'apparecchio si ferma

Comando On/Off

Questo comando permette di attivare l'apparecchio e di fermarlo.

Comando di modalità

Potete scegliere tra 4 modalità:

• Raffreddamento • Deumidificazione • Ventilazione • Riscaldamento

Per fare questo, utilizzate il comando di modalità. Una spia indica la regolazione attuale.

• Modalità raffreddamento

Quando è selezionata la modalità raffreddamento, il simbolo "☀️" appare sul display LCD. L'aria è raffreddata e l'aria calda è evacuata verso l'esterno attraverso il flessibile di scarico. Regolate la velocità del ventilatore e la temperatura dell'aria come desiderate.

Nota: in modalità raffreddamento, i flessibili di scarico d'aria devono ventilare verso l'esterno.

• Modalità deumidificazione

Quando è selezionata la modalità deumidificazione, il simbolo "☁️" appare sul display LCD. L'aria è deumidificata quando attraversa l'unità, senza essere tuttavia completamente raffreddata. Se la temperatura ambiente è superiore a 26°C, la velocità di ventilazione può essere regolata. Altrimenti è bloccata in modalità « Bassa ».

Nota: Quando utilizzate l'apparecchio come deumidificatore, non collegate il flessibile di scarico. Lasciate tornare l'aria calda nella stanza.

E' allora necessaria un'evacuazione in continuo.

• Modalità ventilazione

Quando è selezionata la modalità ventilazione, il simbolo "🌀" appare sul display LCD. L'aria circola nella stanza, senza essere raffreddata.

Nota: in modalità Ventilazione, il flessibile di scarico dell'aria può essere scollegato dall'apparecchio.

• Modalità riscaldamento

Quando è selezionata la modalità riscaldamento, il simbolo "☀️" appare sul display LCD.

FR

FUNZIONAMENTO

ES

Il riscaldamento parte solo quando la temperatura ambiente è inferiore a 25°C. La temperatura può essere regolata tra 16°C e 25°C.

PT

Nota: In modalità riscaldamento, il flessibile deve essere collegato e ventilare verso l'esterno.

IT

Comando della velocità di ventilazione

EL

Possono essere regolate tre velocità di ventilazione: alta, media e bassa.

PL

Timer

Arresto automatico:

RO

Quando l'apparecchio è in funzione, premete il tasto Timer per regolare l'arresto automatico. Premete poi "▲" o "▼" per selezionare il numero di ore di funzionamento in modalità climatizzazione prima dell'arresto automatico dell'apparecchio.

EN

Attivazione automatica:

Quando l'apparecchio è in modalità standby, premete il pulsante Timer per regolare l'attivazione automatica. Premete poi "▲" o "▼" per selezionare il numero di ore prima dell'avvio automatico dell'apparecchio in modalità climatizzazione.

Nota: Il timer può essere regolato tra 1 e 24 ore.

Comando della temperatura

• Utilizzato per la regolazione del termostato.

• La temperatura ambiente è visualizzata per difetto.

• In modalità raffreddamento, se premete il tasto "▲" o "▼", viene visualizzata la temperatura regolata e può essere regolata. Dopo 10 secondi, la visualizzazione torna alla temperatura ambiente. La temperatura può essere regolata solo in modalità raffreddamento.

Nota: premete contemporaneamente i tasti "▲"/"▼" per più di 3 secondi per passare la visualizzazione tra i gradi Celsius e Fahrenheit.

Spia di allarme

È possibile che dell'acqua di condensa si accumuli nell'apparecchio. Quando il serbatoio interno è pieno, la spia si accende. L'apparecchio non funzionerà finché l'acqua non sarà svuotata.

Dopo aver spento il condizionatore, attendere 3 minuti prima di riaccenderlo.

FUNZIONAMENTO

Telecomando del condizionatore (pile non fornite)

Il telecomando presenta le stesse funzioni del pannello di comando del condizionatore.

Tramite il telecomando è possibile accedere a tutte le funzioni dell'apparecchio.

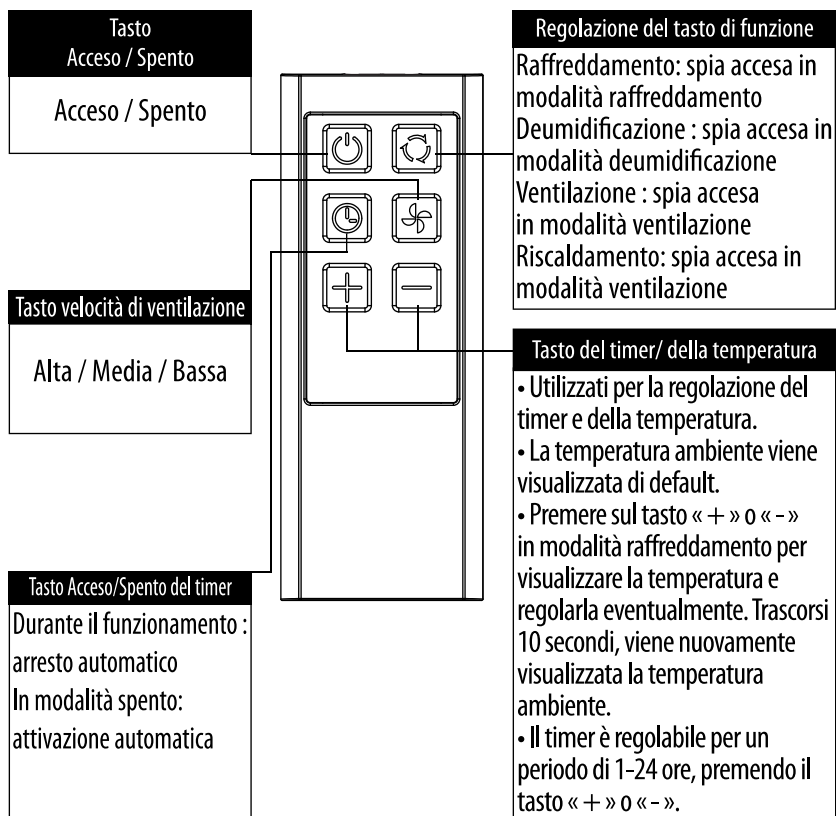

Osservazioni:

- Non fare cadere il telecomando.
- Non posizionare mai il telecomando in un posto esposto ai raggi diretti del sole.
- Il telecomando deve essere posizionato a almeno 1 metro da un televisore o da qualsiasi altro apparecchio elettrico.

FR

ES

PT

IT

EL

PL

RO

EN

FUNZIONAMENTO

Sostituzione delle pile: togliere il coperchio nella parte posteriore del telecomando e inserire le pile rispettando la polarità (+ e -).

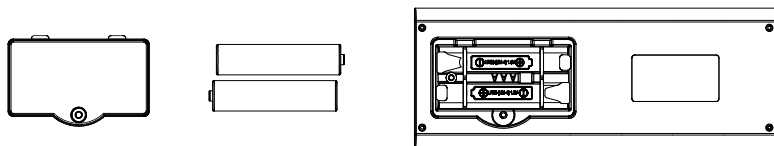

ATTENZIONE ! ⚠

Utilizzare solo pile AAA o IEC R03 da 1.5V.

Togliere le pile dal telecomando quando non lo si usa per almeno un mese.

Non ricaricare mai le pile fornite in dotazione.

Sostituire tutte le pile nello stesso tempo.

Non eliminate le pile gettandole nel fuoco, in quanto potrebbero esplodere.

SCARICO CONTINUO

Seguire la procedura riportata qui di seguito per avviare lo scarico continuo se si dispone degli elementi necessari vicino all'apparecchio.

1. Preparare un flessibile per svuotare l'acqua.	The diagram shows the back of the device with a flexible hose connected to a drain port. A label 'Parte posteriore dell'apparecchio' points to the back of the device, and another label 'Per lo scarico' points to the hose.
2. Rimuovete il tappo di scarico.	The diagram shows the front of the device with a circular drain cap removed. A label 'Tappo di scarico' points to the cap.
3. Collegare il tubo all'uscita di drenaggio.	The diagram shows the front of the device with the drain hose from the previous step connected to the drain port.

Il dispositivo di arresto è un elemento che serve a impedire che il tubo rientri eccessivamente nell'apparecchio.

GUIDA DI RISOLUZIONE DEI GUASTI

I seguenti casi non sempre sono da attribuirsi a malfunzionamento dell'apparecchio, si prega di verificare prima di rivolgersi all'assistenza.

Problema	Analisi
Non funziona	<ul style="list-style-type: none">• Il disgiuntore o il fusibile è bruciato.• Attendere 3 minuti e riaccendere l'apparecchio. È possibile che il disgiuntore impedisca all'apparecchio di funzionare.• Le batterie nel telecomando sono scariche.• La spina non è inserita correttamente.
Smette di funzionare durante l'utilizzo	<ul style="list-style-type: none">• Se la temperatura impostata è vicina alla temperatura ambiente, è possibile abbassare la temperatura impostata.• Uscita dell'aria otturata da un ostacolo. Togliere l'ostacolo.
Funziona ma non raffredda	<ul style="list-style-type: none">• Porta o finestra aperta.• Un altro apparecchio di riscaldamento funziona a prossimità (riscaldamento, lampada, ecc.).• Il filtro dell'aria è sporco, procedere alla pulizia.• Uscita o ingresso dell'aria otturata.• Temperatura regolata eccessiva.
Non funziona e la spia del serbatoio acqua è accesa	<ul style="list-style-type: none">• Svuotare l'acqua in un apposito contenitore mediante il tubo di drenaggio posto nel pannello posteriore dell'apparecchio. Se nonostante ciò l'apparecchio non funziona, rivolgersi ad un tecnico qualificato.
Display a LED "E1"	<ul style="list-style-type: none">• L'errore di sensore di temperatura
Display a LED "E2"	<ul style="list-style-type: none">• L'errore del sensore della bobina

CURA E MANUTENZIONE

Manutenzione dell'apparecchio	Manutenzione del filtro dell'aria
<p>1. Togliere la spina dell'apparecchio dalla presa</p> <p>Spegnere il condizionatore prima di scollegare il cavo dell'alimentazione.</p> 	<p>È necessario pulire il filtro dell'aria dopo 100 ore di funzionamento.</p> <p>Procedere alla pulizia nel seguente modo :</p>
<p>2. Pulire con un panno morbido e asciutto.</p> <p>Se l'apparecchio è sporco, usare un panno imbevuto di detergente dolce.</p> 	<p>1. Spegnere il condizionatore e estrarre il filtro dell'aria.</p> <p>Fermare l'apparecchio prima di rimuovere il filtro dell'aria</p> 
<p>3. Non utilizzare sostanze volatili quali benzina o polvere lucidante per pulire l'apparecchio.</p> 	<p>2. Pulire e reinserire il filtro dell'aria</p> <p>Se il filtro è molto sporco, lavarlo con una soluzione di acqua tiepida e una piccola quantità di detergente. Dopo averlo pulito, farlo asciugare ponendolo in una zona ombreggiata e fresca, quindi reinserirlo.</p> 
<p>4. Non spruzzare acqua direttamente sull'unità principale.</p> <p>Attenzione! Pericolo di scosse elettriche!</p> 	<p>3. Pulire il filtro dell'aria ogni due settimane, se il condizionatore è posto in funzione in un ambiente estremamente polveroso.</p>

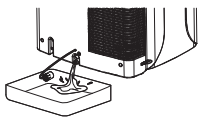
Manutenzione al termine di un periodo di utilizzo
<p>1. Se si prevede di non utilizzare l'apparecchio per un periodo prolungato, togliere il tappo di gomma dell'apertura di scarico (nella parte inferiore dell'apparecchio) per scaricare l'acqua.</p> <p>2. Prima di riporre l'apparecchio, farlo funzionare in modalità ventilatore per diverse ore al fine di eliminare le tracce di umidità sulle bobine ed evitare così la comparsa di muffe.</p> <p>3. Arrestare l'apparecchio e staccare la spina del cavo di alimentazione, quindi estrarre le batterie del telecomando e riporre.</p> <p>4. Pulire il filtro dell'aria e reinserirlo.</p> <p>5. Togliere i flessibili dell'aria e conservarli in buono stato. Tappare il foro ermeticamente.</p> 

Controlli dell'area

Prima di cominciare il lavoro sui sistemi contenenti refrigeranti infiammabili, controlli di sicurezza sono necessari per assicurare che il rischio dell'ignizione sia minimizzato. Per riparare il sistema refrigerante, le precauzioni seguenti vengono rispettate prima di condurre il lavoro sul sistema.

1. Procedura di lavoro

Il lavoro viene eseguito sotto una procedura controllata al fine di minimizzare il rischio di un gas o vapore infiammabile presente quando il lavoro non è eseguito.

2. Area di lavoro generale

Tutti gli addetti di manutenzione e altri che lavorano nell'area locale vengono istruiti sulla natura del lavoro da eseguire. Lavoro negli spazi limitati viene evitato. L'area limitrofa dello spazio di lavoro viene segmentata. Assicurare che le condizioni nell'area sono state rassicurate dal controllo del materiale infiammabile.

3. Controllo della presenza del refrigerante

L'area viene controllata con un appropriato rivelatore del refrigerante prima di e durante il lavoro, in modo da assicurare che il tecnico è consapevole delle atmosfere potenzialmente infiammabili. Assicurare che l'attrezzatura di rivelazione della perdita usata è idonea per l'utilizzo con refrigeranti infiammabili, ossia senza scintilla, sigillata adeguatamente o sicura intrinsecamente.

4. Presenza dell'estintore di fuoco

In caso di qualsiasi lavoro caldo da eseguire sull'attrezzatura di refrigerazione o qualsiasi parte associate, l'appropriata attrezzatura d'estinzione di fuoco deve essere disponibile in mano. Disporre un estintore di fuoco a polvere secco o CO₂ adiacente all'area di ricarica.

5. Nessuna fonte d'ignizione

Nessun uomo che esegue il lavoro in ordine al sistema di refrigerazione coinvolgente l'esposizione di qualsiasi tubatura che contiene o ha contenuto refrigerante infiammabile deve utilizzare qualsiasi fonte d'ignizione in maniera tale da portare al rischio di fuoco o esplosione. Tutte le fonti d'ignizione possibili, incluso il fumo di sigaretta, vengono mantenute sufficientemente lontane dal sito di montaggio, riparazione, rimozione e smaltimento, durante il quale il refrigerante infiammabile si correlerebbe allo spazio limitrofo. Prima dell'avvenimento del lavoro, l'area attorno all'attrezzatura viene indagata al fine di assicurare che non ci sia nessun pericolo infiammabile o rischio d'ignizione. La segnalazione "Fumo Vietato" viene visualizzata.

6. Area ventilata

Assicurare che l'area sia all'aperto o che sia adeguatamente ventilata prima di entrare nel sistema o condurre qualsiasi lavoro caldo. Un grado di ventilazione viene mantenuto durante il periodo in cui il lavoro è eseguito. La ventilazione deve disperdere in sicurezza qualsiasi refrigerante rilasciato e lo espellere esternamente e perifericamente nell'atmosfera.

7. Controlli dell'attrezzatura di refrigerazione

Dove i componenti elettrici sono cambiati, devono essere adatti allo scopo e alla corretta specificazione. In tutti i tempi, le linee guida di manutenzione e servizio del produttore vengono rispettate. In caso di dubbio, consultare il dipartimento tecnico del produttore per l'assistenza.

I seguenti controlli vengono applicati ai montaggi che utilizzano i refrigeranti infiammabili.

- La dimensione richiesta si conforma alla dimensione della camera in cui le parti di contenimento del refrigerante sono montate.
- Il macchinario e le uscite di ventilazione funzionano adeguatamente e non sono intasati;

8. Controlli dei dispositivi elettrici

Riparazione e manutenzione sui componenti elettrici devono includere i controlli di sicurezza iniziali e le procedure d'ispezione del componente. Se esiste un errore che comprometterebbe la sicurezza, poi nessuna alimentazione elettrica viene connessa al circuito affinché sia risolto con soddisfazione. Se l'errore non può essere corretto immediatamente, ma è necessario continuare l'operazione, un'adeguata soluzione temporanea viene usata. Questo viene riferito al proprietario dell'attrezzatura, in modo che tutte le parti siano consigliate.

Controlli di sicurezza iniziali devono includere:

- Che i condensatori siano scaricati: Questo viene fatto in maniera sicura per evitare la possibilità di scintillamento;
- Che nessuno componente elettrico vivo e cablaggio siano esposti durante la ricarica, recuperando o purgando il sistema;
- Che ci sia la possibilità di messa a terra.

9. Riparazione dei componenti sigillati

Durante le riparazioni dei componenti sigillati, tutte le alimentazioni elettriche vengono sconnesse dall'attrezzatura in uso prima di qualsiasi rimozione del coperchio sigillato ecc.

ISTRUZIONE PER MANUTENZIONE APPARECCHI CONTENENTI R 290

Nel caso che sia assolutamente necessario avere un'alimentazione elettrica all'attrezzatura durante il funzionamento, poi una forma permanentemente operativa di rivelazione di perdita deve posizionarsi al punto più critico per avvertire una situazione potenzialmente pericolosa.

Attenzione particolare viene prestata al seguente per assicurare che nel lavoro sui componenti elettrici, la custodia non è alterata in maniera tale da compromettere il livello di protezione. Quando includerebbe il danno ai cavi, numero eccessivo di connessioni, terminali non fatti con la specificazione originale, danno ai sigilli, montaggio errato delle ghiandole ecc.

Assicurare che l'apparato sia montato in sicurezza.

Assicurare che i sigilli o materiali sigillanti non siano degradati al punto che non servono di più lo scopo di prevenire l'ingresso delle atmosfere infiammabili. Parti di ricambio devono essere conformi alle specifiche del produttore.

NOTA: l'utilizzo del sigillante di silicone inibirebbe l'efficacia di alcuni tipi di attrezzatura di rivelazione di perdita. Componenti intrinsecamente sicuri non vengono isolati prima di operare su essi.

10. Riparazione ai componenti intrinsecamente sicuri

Non applicare qualsiasi carico induttivo o capacitivo al circuito senza assicurare che questo non eccederà il voltaggio ammissibile e la corrente permessa per l'attrezzatura in uso.

Componenti intrinsecamente sicuri sono i soli tipi che possono funzionare quando esistono nell'atmosfera infiammabile. L'apparato di prova deve essere della giusta classe. Sostituire i componenti soltanto con le parti specificate dal produttore. Altre parti causerebbero l'ignizione del refrigerante nell'atmosfera per la perdita.

11. Cablaggio

Controllare che il cablaggio non sia soggetto all'usura, alla corrosione, alla pressione eccessiva, alla vibrazione, ai bordi acuti o a qualsiasi altro effetto ambientale avverso. Il controllo deve prendere in considerazione anche gli effetti dell'invecchiamento o vibrazione continua imputabili alle fonti come compressori o ventagli

12. Rivelazione dei refrigeranti infiammabili

In nessuna circostanza, viene usata la fonte d'ignizione in cerca o rivelazione di perdita del refrigerante. Una torcia ad alogenuro (o qualsiasi altro rivelatore utilizzando una fiamma aperta) viene usata.

13. Metodi di rivelazione di perdita

FR

ES

PT

IT

EL

PL

RO

EN

ISTRUZIONE PER MANUTENZIONE APPARECCHI CONTENENTI R 290

I seguenti metodi di rivelazione di perdita sono ritenuti accessibili per i sistemi contenenti refrigeranti infiammabili.

Rivelatori di perdita elettronica vengono usati per rivelare i refrigeranti infiammabili, ma la sensibilità non sarebbe adeguata, o bisognerebbe della ricalibrazione. (L'attrezzatura di rivelazione non sarebbe calibrata nell'area senza refrigerante.) Assicurare che il rivelatore non sia una fonte potenziale d'ignizione ed è idoneo per il refrigerante utilizzato. L'attrezzatura di rivelazione di perdita viene impostata alla percentuale del IFL del refrigerante e non viene calibrata al refrigerante impiegato e l'appropriata percentuale di gas(25% al massimo) è confermata.

Fluidi di rivelazione di perdita sono idonei per l'utilizzo con i maggiori refrigeranti, ma l'utilizzo dei detergenti contenenti cloro vien evitato perché il cloro reagirebbe con il refrigerante e corroderebbe la tubatura di rame.

In caso di sospetto della perdita, tutte le fiamme aperte vengono rimosse/estinte.

Se una perdita di refrigerante sia trovata e richieda la brasatura, tutti i refrigeranti vengono recuperati dal sistema, o isolati(per mezzi di chiusura delle valvole) in una parte del sistema remoto dalla perdita. L'azoto senza ossigeno(OFN) viene poi purgato attraverso il sistema prima e durante il processo di brasatura.

14. Rimozione ed evacuazione

All'ingresso nel circuito refrigerante per riparare(o qualsiasi altro scopo), procedure convenzionali vengono usate. Tuttavia, è importante che la migliore pratica è seguita fin da quando l'infiammabilità sia una considerazione. La procedura seguente viene seguita:

rimuovere il refrigerante;

Purgare il circuito con gas inerte;

evacuare;

purgare di nuovo con gas inerte;

aprire il circuito mediante il taglio o la brasatura.

Il carico di refrigerante viene recuperato nei giusti cilindri di recupero. Il sistema viene 'lavato' con OFN per assicurare l'unità. Il processo verrebbe ripetuto per alcune volte. L'aria compressa o ossigeno non viene usato per questo compito.

Flusso viene realizzato rompendo il vuoto nel sistema con OFN e continuando a riempire affinché si raggiunga la pressione d'esercizio, poi scaricarla all'atmosfera e ripristinare il vuoto infine. Questo processo viene ripetuto affinché nessuno refrigerante sia nel sistema. Quando il carico OFN finale è usato, il sistema viene ventilato alla pressione atmosferica per attivare il lavoro. Questa operazione è assolutamente vitale se operazioni di brasatura nella tubatura devono succedere. Assicurare che l'uscita della pompa vuoto non sia adiacente a qualsiasi fonte d'ignizione e che ci sia la ventilazione disponibile.

15. Procedure di ricarica

In aggiunta alle procedure di ricarica convenzionali, i requisiti seguenti vengono rispettati.

- Assicurare che la contaminazione di diversi refrigeranti non succedere nell'utilizzo dell'attrezzatura di ricarica. Tubi flessibili o linee devono essere quanti corti possibili per minimizzare la quantità del refrigerante contenuto dentro.

- Cilindri non vengono mantenuti verticali.

- Assicurare che il sistema di refrigerazione sia messo a terra prima di ricaricare il sistema con refrigerante.

- Etichettare il sistema quando la ricarica è finita (se non pronta).

- Estrema attenzione viene prestata a non riempire eccessivamente il sistema di refrigerazione.

Prima di ricaricare il sistema, deve essere soggetto alla prova di pressione con OFN. Il sistema viene sottoposto alla prova di perdita alla completazione della ricarica ma prima dell'attivazione. Una successiva prova di perdita viene eseguita prima di lasciare il sito.

16. Messa fuori servizio

Prima di eseguire la procedura, è essenziale che il tecnico sia completamente familiarizzato con l'attrezzatura e tutti i suoi dettagli. E' raccomandato per buona pratica che tutti i refrigeranti sono recuperati in sicurezza. Prima di eseguire il compito, una campione d'olio e refrigerant deve essere adibita all'analisi del caso prima del riutilizzo del refrigerante dichiarato. E' essenziale che il potere elettrico sia disponibile prima che il compito sia cominciato.

a) Familiarizzare con l'attrezzatura e la sua operazione.

b) Isolare elettricamente il sistema.

c) Prima di provare la procedura, assicurare che:

l'attrezzatura di trattamento meccanico sia disponibile, se richiesto, per trattare i cilindri di refrigerante,

tutta l'attrezzatura protettiva personale sia disponibile e in uso corretto;

il processo di recupero sia sorvegliat in tutti i tempi da un uomo competente;

l'attrezzatura di recupero e i cilindri siano conformi ai criteri appropriati;

d) Pompar giù il sistema refrigerante se possibile.

e) In caso di vuoto impossibile, fare un manicotto perché il refrigerante possa rimossa da varie parti del sistema.

f) Assicurare che il cilindro sia ubicato sulle scale prima del recupero.

g) Avviare la macchina di recupero e operare in conformità alle istruzioni del produttore.

h) Non riempire eccessivamente i cilindri. (Ricarica del liquido non più di 80% del volume).

ISTRUZIONE PER MANUTENZIONE APPARECCHI CONTENENTI R 290

- i) Non superare la massima pressione di servizio del cilindro, anche temporaneamente. Quando i cilindri sono stati riempiti correttamente e il processo sia completato, assicurare che i cilindri e l'attrezzatura sono rimossi istantaneamente dal sito e tutte le valvole d'isolamento sull'attrezzatura sono chiuse.
- j) Refrigerante recuperato non viene caricato in un altro sistema di refrigerazione a meno che sia stato pulito e controllato.

17. Etichettatura

L'attrezzatura viene etichettata dichiarando che è stata messa fuori servizio e svuotata del refrigerante. L'etichetta viene datata e firmata. Assicurare che ci sono le etichette sull'attrezzatura dichiarando che l'attrezzatura contenga il refrigerante infiammabile.

18. Recupero

Nel rimuovere il refrigerante dal sistema, sia per la messa in servizio che per la messa fuori servizio, si raccomanda per buona pratica che tutti i refrigeranti vengano rimossi in sicurezza.

Nel trasferire il refrigerante nei cilindri, assicurare che solo gli appropriati cilindri di recupero refrigerante siano disposti. Assicurare che il giusto numero di cilindri per tenere la ricarica generale del sistema è disponibile. Tutti i cilindri da usare sono designati per il refrigerante recuperato e etichettati per quel refrigerante (ossia cilindri speciali per il recupero del refrigerante). Cilindri vengono muniti della valvola di depressione e associati alle valvole di intercettazione nel buono ordine di lavoro. Cilindri di recupero vuoti sono evacuati e, se possibile, raffreddati prima del recupero.

L'attrezzatura di recupero deve essere in buon ordine di lavoro con un set di istruzioni in merito all'attrezzatura che sia nella mano e deve essere idonea per il recupero dei refrigeranti infiammabili. In aggiunta, un set di scale di peso calibrate deve essere disponibile e in buono ordine di lavoro. Tubi flessibili vengono muniti dei giunti di scollegamento senza perdita e in buona condizione. Prima di utilizzare la macchina di recupero, controllare che sia in ordine di lavoro soddisfacente, sia stata mantenuta correttamente e che tutti i componenti elettrici associati siano sigillati per prevenire l'ignizione in caso di rilascio del refrigerante. Consultare il produttore in caso di dubbio.

Il refrigerante recuperato viene restituito al fornitore del refrigerante nel giusto cilindro di recupero, e la relativa Nota di Trasferimento del Rifiuto viene sistemata. Non miscelare i refrigeranti in unità di recupero e particolarmente in cilindri.

Nel caso che il compressore o l'olio di compressore venga rimosso, assicurare che sono stati evacuati ad un livello accettabile per accertare che il refrigerante infiammabile non rimane nel lubrificante. Il processo d'evacuazione viene eseguito prima di restituire il compressore al fornitore. Solo il riscaldamento elettrico sul corpo del compressore viene

ISTRUZIONE PER MANUTENZIONE APPARECCHI CONTENENTI R 290

impiegato per accelerare tale processo. Quando l'olio è drenato dal sistema, viene eseguito in sicurezza.

19. Trasporto di apparecchiature contenenti refrigeranti infiammabili (Allegato CC.1)

In conformità con le normative relative al trasporto.

20. Refrigeranti infiammabili alimentati dagli apparecchi scartati

Vede i Regolamenti Nazionali.

21. Conservazione dell'attrezzatura/ apparecchi

La conservazione dell'attrezzatura deve essere in conformità alle istruzioni del produttore.

22. Conservazione dell'attrezzatura imballata(non venduta)

Protezione d'imballo di conservazione viene costruita in modo che il danno meccanico all'attrezzatura

nell'imballo non causerà una perdita del carico di refrigerante.

Il massimo numero di pezzi d'attrezzatura permessi da conservare insieme sarà determinato dai regolamenti locali.

23. Marcatura delle apparecchiature mediante apposita etichettatura

Vd. normative locali

FR

ES

PT

IT

EL

PL

RO

EN

ΠΡΟΕΙΔΟΠΟΙΗΣΗ

Το εν λόγω προϊόν περιέχει εύφλεκτο αέριο R290, ερμητικά κλειστό. Πρόσθετες προειδοποιήσεις για συσκευές με ψυκτικό αέριο R290 (ανατρέξτε στην ενδεικτική πινακίδα για τον τύπο του ψυκτικού αερίου που χρησιμοποιείται)



ΔΙΑΒΑΣΤΕ ΠΡΟΣΕΚΤΙΚΑ ΤΟ ΠΑΡΟΝ ΕΓΧΕΙΡΙΔΙΟ ΠΡΙΝ ΧΡΗΣΙΜΟΠΟΙΗΣΕΤΕ ΤΗ ΣΥΣΚΕΥΗ.



- Το ψυκτικό αέριο R290 συμμορφώνεται με τις ευρωπαϊκές οδηγίες για το περιβάλλον.
- Η συσκευή αυτή περιέχει περίπου 0.3 kg ψυκτικού αερίου R290. Η μέγιστη ποσότητα φόρτισης ψυκτικού είναι 0.3 kg.
- Χρησιμοποιείτε μόνο τα εργαλεία που συνιστώνται από τον κατασκευαστή για την απόψυξη και τον καθαρισμό.
- Η συσκευή πρέπει να αποθηκεύεται σε χώρους χωρίς συνεχώς λειτουργούσες πηγές ανάφλεξης (π.χ. ανοικτές φλόγες, συσκευή αερίου ή ηλεκτρική θερμάστρα σε λειτουργία).
- Μην τρυπάτε κανένα από τα τμήματα του κυκλώματος του ψυκτικού μέσου.
- Για την εγκατάσταση, τη χρήση και την αποθήκευση της συσκευής απαιτείται επιφάνεια μεγαλύτερη από 15 m².
- Η συσσώρευση πιθανών διαρροών ψυκτικού αερίου σε χώρους με ανεπαρκή αερισμό ενδέχεται να αποτελέσει κίνδυνο πυρκαγιάς ή έκρηξης αν το ψυκτικό αέριο έρθει σε επαφή με ηλεκτρικά καλωδιώματα, σόμπες ή άλλες πηγές ανάφλεξης.
- Απαιτείται προσοχή κατά την αποθήκευση της συσκευής, προς αποφυγή μηχανικών βλαβών.
- Η εργασία στα ψυκτικά κυκλώματα επιτρέπεται μόνο σε άτομα

εξουσιοδοτημένα από διαπιστευμένο οργανισμό που πιστοποιεί την αρμοδιότητά τους να χειρίζονται ψυκτικά μέσα, σε συμμόρφωση με τη νομοθεσία.

- Οι εργασίες συντήρησης και επισκευής που απαιτούν τη συνδρομή άλλου ειδικευμένου προσωπικού πρέπει να πραγματοποιούνται υπό την επίβλεψη ειδικών στη χρήση εύφλεκτων ψυκτικών μέσων.
- Στις πληροφορίες για τους χώρους όπου επιτρέπονται σωλήνες που περιέχουν εύφλεκτο ψυκτικό, θα πρέπει να δηλώνεται:
 - ότι η εγκατάσταση της σωληνώσεως θα πρέπει να είναι περιορισμένη.
 - ότι η σωλήνωση θα πρέπει να προστατεύεται από υλική φθορά και να μην εγκαθίσταται σε μη εξαεριζόμενο χώρο.
 - ότι θα πρέπει να ελέγχεται η συμμόρφωση με τους εθνικούς κανονισμούς σχετικά με το φυσικό αέριο.
 - ότι οι μηχανικές συνδέσεις θα πρέπει να είναι προσβάσιμες για σκοπούς συντήρησης.
- Η ελάχιστη ονομαστική ροή αέρα είναι $350 \text{ m}^3/\text{h}$.
- Ένας μη εξαεριζόμενος χώρος όπου εγκαθίσταται η συσκευή που χρησιμοποιεί εύφλεκτα ψυκτικά, θα πρέπει να είναι κατασκευασμένος έτσι ώστε να μην προκύψει διαρροή ψυκτικού και το ψυκτικό να μην λιμνάσει με αποτέλεσμα να προκληθεί πυρκαγιά ή έκρηξη.
- Η συσκευή θα πρέπει να φυλάσσεται σε έναν καλά αεριζόμενο χώρο όπου το μέγεθος του δωματίου αντιστοιχεί στο μέγεθος δωματίου που ορίζεται για την λειτουργία.

ΗΛΕΚΤΡΙΚΕΣ ΣΥΝΔΕΣΕΙΣ

- Η μη τήρηση αυτών των σημαντικών οδηγιών ασφαλείας απαλλάσσει τον κατασκευαστή από κάθε ευθύνη

Προτού συνδέσετε τη συσκευή στην πρίζα, ελέγξτε τα ακόλουθα:

- Η τιμή που αναγράφει η ενδεικτική πινακίδα πρέπει να είναι η ίδια με εκείνη της τροφοδοσίας του κύριου ηλεκτρικού δικτύου.
- Η πρίζα και το ηλεκτρικό κύκλωμα είναι επαρκείς για τη συσκευή.
- Η υποδοχή της πρίζας ταιριάζει με το βύσμα. Αν είναι απαραίτητο, απευθυνθείτε σε ειδικευμένο άτομο για την αντικατάσταση του βύσματος.
- Βεβαιωθείτε ότι η πρίζα είναι γειωμένη.

ΣΥΜΒΟΛΑ ΠΡΟΕΙΔΟΠΟΙΗΣΗΣ

Διαβάστε προσεκτικά το παρόν εγχειρίδιο



Προσοχή



Γείωση

ΓΕΝΙΚΕΣ ΣΥΣΤΑΣΕΙΣ ΑΣΦΑΛΕΙΑΣ 

Προτού χρησιμοποιήσετε τη συσκευή, διαβάστε όλες τις οδηγίες χρήσης και φυλάξτε το εγχειρίδιο για να ανατρέξετε μελλοντικά. Εάν χρειαστεί, μεταβιβάστε το εγχειρίδιο σε τρίτο.

Σε περίπτωση αμφιβολιών συμβουλευτείτε το τεχνικό τμήμα του κατασκευαστή για βοήθεια.

ΠΡΟΣΟΧΗ: Κατά τη χρήση ηλεκτρικών εργαλείων, οι βασικές συστάσεις πρέπει πάντα να τηρούνται ώστε να μειωθεί ο κίνδυνος πυρκαγιάς, ηλεκτροπληξίας και σωματικού τραυματισμού.

1) Γενικές συστάσεις

Βεβαιωθείτε ότι τα χαρακτηριστικά της συσκευής αυτής είναι συμβατά με εκείνα της ηλεκτρικής σας εγκατάστασης.

Προκειμένου να αποφευχθεί κάθε κίνδυνος ηλεκτροπληξίας, μη βυθίζετε τη συσκευή σε νερό ή σε οποιοδήποτε άλλο υγρό και μη τη χρησιμοποιείτε κοντά σε νερό.

Η συσκευή αυτή προορίζεται μόνο για εσωτερική χρήση.

Μην τοποθετείτε αντικείμενα επάνω στη συσκευή.

Μη χρησιμοποιείτε αυτή τη συσκευή χωρίς φίλτρο.

Μην αποσυνδέετε τη συσκευή εάν τα χέρια σας είναι υγρά: κίνδυνος ηλεκτροπληξίας.

Μη μεταφέρετε τη συσκευή όταν βρίσκεται σε λειτουργία.

Τοποθετήστε την σε επίπεδη και ασφαλή επιφάνεια. Προκειμένου να αποφευχθεί ο κάθε κίνδυνος ατυχήματος, κρατάτε την μακριά από τα παιδιά. Κάθε μη εγκεκριμένη χρήση ή /και τροποποίηση της συσκευής μπορεί να αποδειχθεί επικίνδυνη, τόσο για την υγεία σας όσο για την ασφάλειά σας.

Μην εισάγετε αντικείμενα μέσα στη συσκευή, μην την αποσυναρμολογείτε.

Η συσκευή αυτή μπορεί να χρησιμοποιείται από παιδιά άνω των 8 ετών και από άτομα με μειωμένες σωματικές, αισθητήριες ή διανοητικές ικανότητες ή χωρίς εμπειρία και γνώση, εάν επιτηρούνται δεόντως ή καθοδηγούνται στην ασφαλή χρήση της συσκευής και αν οι πιθανοί κίνδυνοι έχουν αντιμετωπιστεί. Τα παιδιά δεν πρέπει να παίζουν με τη συσκευή. Ο καθαρισμός και η συντήρηση δεν πρέπει να πραγματοποιούνται από παιδιά χωρίς επίβλεψη.

2) Ηλεκτρική ασφάλεια

Εάν το καλώδιο τροφοδοσίας υποστεί ζημιά θα πρέπει να αντικατασταθεί από τον κατασκευαστή, το τμήμα εξυπηρέτησης πελατών ή κάποιο άτομο με αντίστοιχες ικανότητες ώστε να αποφευχθεί κάθε κίνδυνος.

Ελέγξτε ότι τα καλώδια δεν έχουν υποστεί φθορά, διάβρωση, πολύ μεγάλη πίεση, δόνηση ή άλλες βλαβερές περιβαλλοντικές επιδράσεις ή ότι δεν διαθέτουν αιχμηρές άκρες.

Η αντίσταση της παροχής ρεύματος δεν πρέπει να υπερβαίνει τα 0.199 ohm. Η μη συμμόρφωση μπορεί να οδηγήσει στην επιβολή περιορισμών σύνδεσης από τον πάροχο ηλεκτρικής ενέργειας. Παρακαλούμε συμβουλευτείτε τον πάροχο ηλεκτρικής ενέργειας σας εάν η κατανάλωση του εξοπλισμού υπερβαίνει τα 0.199 ohm.

FR

ΕΙΔΙΚΕΣ ΣΥΣΤΑΣΕΙΣ ΑΣΦΑΛΕΙΑΣ

ES

Η εγκατάσταση της συσκευής πρέπει να γίνει σύμφωνα με την εθνική νομοθεσία σχετικά με την καλωδίωση.

PT

IT

Διατηρείτε τις σπές αερισμού ελεύθερες.

EL

Η συσκευή πρέπει να αποθηκεύεται κατά τρόπο που να αποφεύγεται κάθε μηχανική βλάβη.

PL

RO

Όταν η συσκευή είναι συνδεδεμένη με την παροχή ρεύματος:

EN

(1) Μη χρησιμοποιείτε τη συσκευή εάν το φις είναι χαλασμένο ή η πρίζα δεν είναι καλά στερεωμένη.

(2) Χρησιμοποιείτε οπωσδήποτε μια ηλεκτρική παροχή 220-240V A.C. ~50Hz.

(3) Αποσυνδέστε τη συσκευή από το ηλεκτρικό δίκτυο εάν δεν πρόκειται να τη χρησιμοποιήσετε για μεγάλο χρονικό διάστημα.

(4) Να σβήνεται πάντα τη συσκευή και να την αποσυνδέετε από το ηλεκτρικό ρεύμα όταν πρόκειται να την καθαρίσετε.

ΠΡΟΕΙΔΟΠΟΙΗΣΗ: Για να επιταχύνετε την απόψυξη ή για το καθάρισμα, μη χρησιμοποιείτε άλλα μέσα από εκείνα που συστήνονται από τον κατασκευαστή.

Μην τρυπήσετε και μην κάψετε τη συσκευή.

Σας εφιστούμε την προσοχή ότι τα ψυκτικά υγρά μπορεί να είναι άοσμα.

ΠΡΟΣΤΑΣΙΑ ΤΟΥ ΠΕΡΙΒΑΛΛΟΝΤΟΣ

Σημασία του συμβόλου του διαγραμμένου κάδου:

Μην απορρίπτετε τις ηλεκτρικές συσκές με μη διαλεγμένα οικιακά απόβλητα.



Χρησιμοποιήστε κάποιο κατάλληλο κέντρο συλλογής.

Χ Απευθυνθείτε στην αρμόδια τοπική αρχή για να πληροφορηθείτε για τα διαθέσιμα κέντρα συλλογής. Οι ηλεκτρικές συσκευές που απορρίπτονται στις χωματερές και στη φύση μπορούν να απελευθερώσουν βλαβερές οιοποιές κινδυνεύουν να μολύνουν τον υδροφόρο ορίζοντα και να έχουν επιπτώσεις στη διατροφική αλυσίδα, την υγεία σας και την ευεξία σας

Όταν αγοράζετε μια καινούργια συσκευή, ο μεταπωλητής σας είναι αναγκασμένος να παραλάβει δωρεάν την παλιά σας συσκευή ώστε να ανακυκλωθεί.

ΠΡΟΣΤΑΣΙΑ ΤΟΥ ΠΕΡΙΒΑΛΛΟΝΤΟΣ

Απόρριψη φιλική προς το περιβάλλον

Συμβάλλετε στην προστασία του περιβάλλοντος!
Φροντίστε να τηρείτε τους τοπικούς κανονισμούς: αφού βγουν σε αχρηστία, εναποθέτετε τις ηλεκτρικές συσκευές σας σε κάποιο κατάλληλο κέντρο διαλογής. Η συσκευασία είναι ανακυκλώσιμη. Απορρίψτε τη συσκευασία κατά τρόπο περιβαλλοντικά αποδεκτό διευκολύνοντας τη συγκομιδή της από τα κέντρα επιλεκτικής διαλογής.

ΧΑΡΑΚΤΗΡΙΣΤΙΚΑ ΤΗΣ ΣΥΣΚΕΥΗΣ

ΤΕΧΝΙΚΑ ΧΑΡΑΚΤΗΡΙΣΤΙΚΑ	
Ονοματική τάση	220-240V
Ονομαστική συχνότητα	50Hz
Ονομαστική ισχύ	1400W (Ψύξη) 1300W (Θέρμανση)
Κωδικός αναφοράς του ψυκτικού αερίου	R290
Ποσότητα ψυκτικού αερίου	0.300kg
Θερμοκρασία περιβάλλοντος λειτουργίας / Υγρασία	16°C - 35°C / 30%-80%RH (Ψύξη) 10°C - 25°C / 30%-80%RH (Θέρμανση)
Κλάση προστασίας	I
Δείκτης προστασίας	IPX0
ΑΣΦΑΛΕΙΑ Τύπος/Χαρακτηριστικά	T1A,L,250V
Μοντέλο	WAP-07DZ35H

Τα δεδομένα εξετάστηκαν με τον σωλήνα εξαγωγής < 1 μέτρο

Για περισσότερες τεχνικές λεπτομέρειες επισκεφθείτε την ακόλουθη ιστοσελίδα: www.erp-equation.com/ac

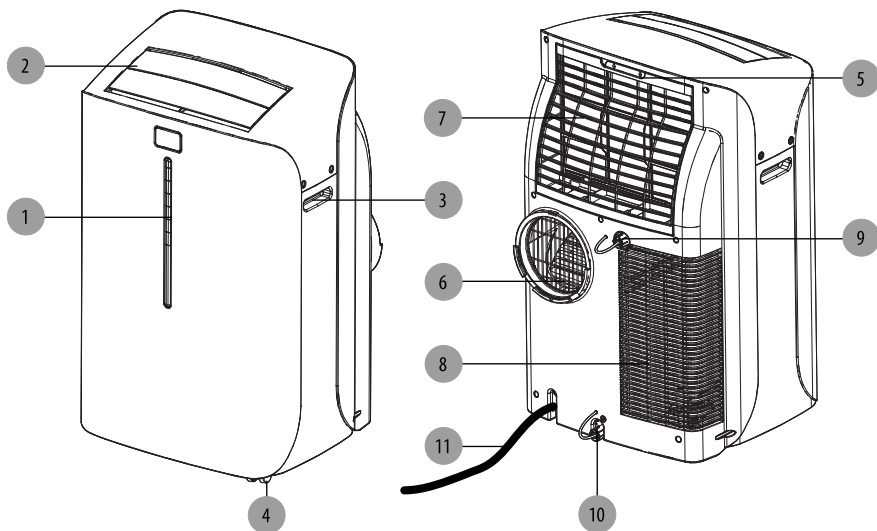
ΠΕΡΙΓΡΑΦΗ ΕΞΑΡΤΗΜΑΤΩΝ

1. Πίνακας ελέγχου
2. Έξοδος αέρα
3. Λαβές
4. Ροδόκια
5. Φίλτρο αέρα
6. Έξοδος αέρα (ανταλλαγή θερμότητας)
7. Εισαγωγή αέρα (εξατμιστήρας)
8. Εισαγωγή αέρα (συμπυκνωτής)
9. Έξοδος εκκένωσης νερού σε λειτουργία συνεχούς εκκένωσης (μόνο για τη λειτουργία αφύγρυνσης)
10. Έξοδος εκκένωσης νερού (Παρατήρηση βεβαιωθείτε ότι η έξοδος εκκένωσης νερού είναι σωστά εγκατεστημένη πριν χρησιμοποιήσετε τη συσκευή)
11. Καλώδια τροφοδοσίας

ΠΑΡΑΤΗΡΗΣΗ: Ανοίξτε με το χέρι την έξοδο αέρα (ένδ. 2) στην επιθυμητή θέση.