



YAT

设计人员: 焦伙平 QQ: 807948422

制作日期: 2022-9-14

运用软件: Adobe Acrobat 7 Pro

TEL:0573-83225888-503 [Http://www.yattool.com](http://www.yattool.com)

名称: 说明书
客户: CH138
料号: **8458-546700X004-051**
成品尺寸: **A5(148.5x210mm)**
材质: 封面128双胶纸
内页80g双胶纸

颜色: 黑白印刷
页数: 封面1张A4纸 内页69张A4纸

备注: 随订单

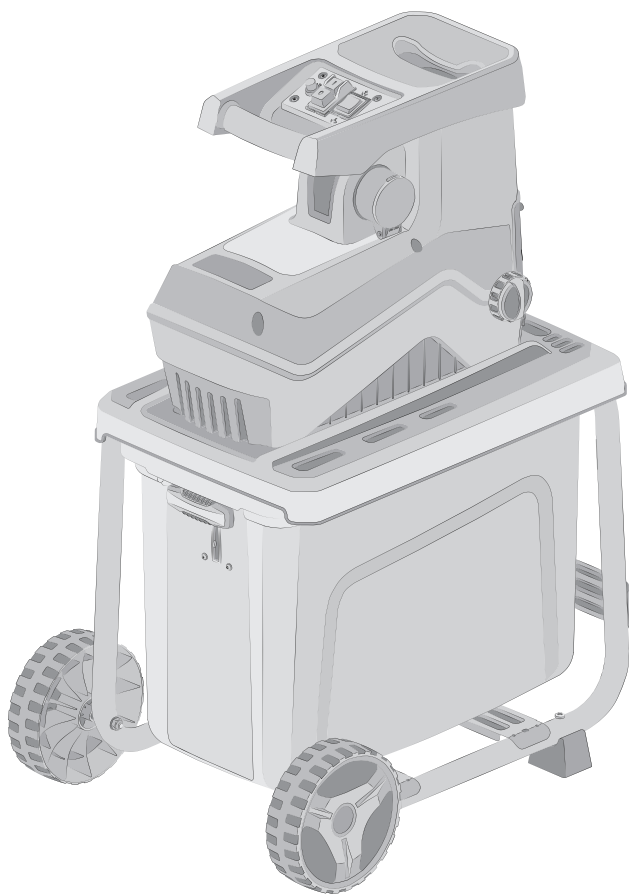

EAN code: 3276000624912

FR Notice de Montage -
Utilisation - Entretien**ES** Instrucciones de Montaje,
Utilización y Mantenimiento**PT** Instruções de Montagem,
Utilização e Manutenção**IT** Istruzioni per il Montaggio,
l'Uso e la Manutenzione**EL** Εγχειρίδιο συναρμολόγησης,
χρήσης και συντήρησης**PL** Instrukcja Montażu,
Użytkowania i Konserwacji**RU** Руководство По Сборке
и Эксплуатации**UA** Керівництво По Збірці
і Експлуатації**RO** Manual asamblare,
utilizare și întreținere**EN** Assembly - Use -
Maintenance Manual



- FR** Nous vous remercions d'avoir acheté ce produit STERWINS. Nous vous conseillons de lire attentivement la notice d'installation, d'utilisation et d'entretien. Nous avons conçu ce produit STERWINS pour vous apporter entière satisfaction.
Si vous avez besoin d'aide l'équipe de votre magasin est à votre disposition pour vous accompagner
- ES** Le agradecemos haber comprado este producto STERWINS. Le recomendamos leer atentamente el manual de instalación, uso y mantenimiento. Este producto STERWINS ha sido diseñado para proporcionarle plena satisfacción.
Si necesita alguna ayuda, el personal de la tienda estará a su disposición para guiarle.
- PT** Agradecemos a sua preferência por este produto STERWINS. Aconselhamo-lo a ler o manual de instalação, utilização e manutenção com atenção. Criámos este produto STERWINS para sua completa satisfação.
Se precisar de ajuda, a equipa da sua loja está à sua disposição para o acompanhar.
- IT** Grazie per aver acquistato questo prodotto STERWINS. Vi raccomandiamo di leggere attentamente il manuale di installazione, utilizzo e manutenzione. Questo prodotto STERWINS è stato progettato per offrirvi la massima soddisfazione.
Per ricevere assistenza, il personale del punto vendita è a vostra disposizione.
- EL** Ευχαριστούμε για την αγορά σας αυτού του προϊόντος STERWINS. Σας συμβουλεύουμε να διαβάσετε προσεκτικά τις οδηγίες εγκατάστασης, χρήσης και συντήρησης. Σχεδιάσαμε αυτό το προϊόν STERWINS για να σας προσφέρει πλήρη ικανοποίηση.
Αν χρειάζεστε βοήθεια, η ομάδα του καταστήματος από το οποίο αγοράσατε το προϊόν είναι στη διάθεσή σας
- PL** Dziękujemy za zakup produktu firmy STERWINS. Zalecamy, aby uważnie przeczytać instrukcję instalacji, użytkowania i konserwacji. Ten produkt marki STERWINS zaprojektowaliśmy, aby spełnić wszystkie Państwa oczekiwania.
W razie potrzeby pracownicy sklepu służą Państwu pomocą i są do Państwa dyspozycji.
- RU** Благодарим Вас за приобретение изделия STERWINS. Рекомендуем внимательно прочитать инструкции по установке, эксплуатации и техническому обслуживанию. Изделие STERWINS разработано, чтобы доставить Вам удовольствие.
Если Вам потребуется помощь, консультанты Вашего магазина находятся в Вашем распоряжении.
- UA** Дякуємо вам за покупку цього виробу STERWINS. Ми радімо вам уважно прочитати інструкції з установлення, експлуатації та технічного обслуговування. Ми розробили цей виріб STERWINS для того, щоб він приніс вам задоволення.
Якщо вам потрібна допомога, співробітники вашого магазину готові допомогти вам
- RO** Vă mulțumim pentru achiziționarea acestui produs STERWINS. Vă sfătuim să citiți cu atenție instrucțiunile de instalare, de utilizare și de întreținere. Am conceput acest produs STERWINS pentru a vă furniza satisfacție totală.
Dacă aveți nevoie de ajutor, echipa magazinului de cumpărare este la dispoziția dumneavoastră pentru a vă asista.
- EN** Thank you for purchasing this STERWINS product. We recommend that you read the installation, user and maintenance instructions carefully. We have designed this STERWINS product to ensure your complete satisfaction.
If you require assistance, the team at your retailer is on hand to help you.



0 1 2 3 4 5 6 7 8 cm

K
X2

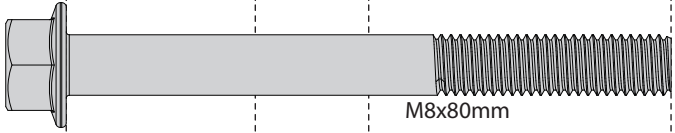
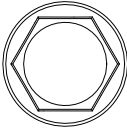

M8x80mm

G
X2

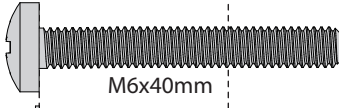

M6x40mm

M
X4



STSx25mm

A

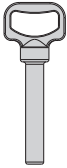

C

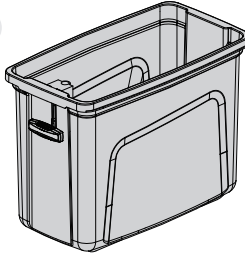

E
X2



J
X2



B

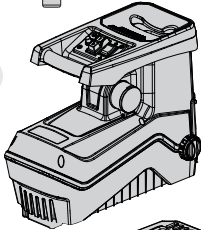

H
X2



I
X2



L
X2



N



D

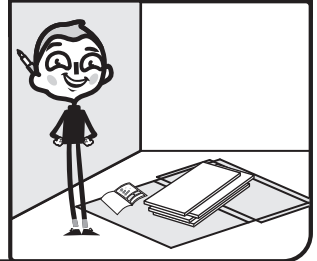
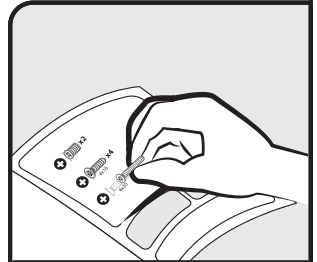
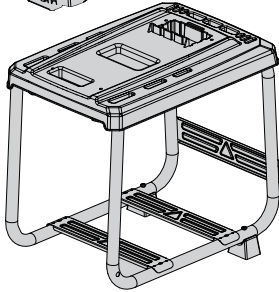

+

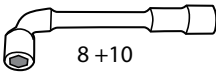
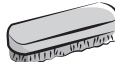

8+10

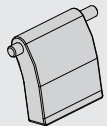
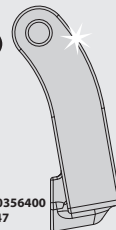
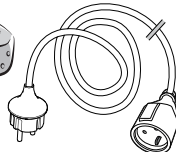

EAN# 327600356400
ATLAS# 854447



FR: Mentions Légales & Consignes de Sécurité / ES: Instrucciones Legales y de Seguridad /
PT: Avisos Legais e instruções de Segurança / IT: Istruzioni Legali e di Sicurezza /
EL: Νομικό σημείωμα και οδηγίες ασφαλείας / PL: Uwagi Prawne i Instrukcja Bezpieczeństwa /
RU: Руководство по технике безопасности и правовым нормам /
UA: Керівництво з Техніки / RO: Manual privind siguranța / EN: Legal & Safety Instructions



06 → 266



FR: Montage / ES: Montaje / PT: Montagem / IT: Montaggio / EL: Συναρμολόγηση / PL: Montaż /
RU: Сборка / UA: Збірка / RO: Montaj / EN: Assembly



267 → 269



FR: Préparation / ES: Preparación / PT: Preparação / IT: Preparazione / EL: Προετοιμασία /
PL: Przygotowanie / RU: Подготовка / UA: Підготування / RO: Pregătire / EN: Preparation



270



FR: Utilisation / ES: Utilización / PT: Utilização / IT: Uso / EL: Χρήση / PL: Użytkowanie /
RU: Использование / UA: Використання / RO: Utilizare / EN: Use



271 → 280



FR: Entretien / ES: Mantenimiento / PT: Manutenção / IT: Manutenzione / EL: Συντήρηση /
PL: Konserwacja / RU: Уход / UA: Догляд / RO: Întreținere / EN: Maintenance



281 → 284



FR: Hivernage / ES: Durante el invierno / PT: Preparação para o inverno / IT: Rimessaggio /
EL: Αποθήκευση το χειμώνα / PL: Przechowywanie / RU: Зимний период / UA: Зимовий період /
RO: Păstrare pe perioada iernii / EN: Winter storage



285

SYMBLES



Lire la notice d'utilisation.



Maintenir les autres personnes et les animaux éloignés de la zone de danger.



Danger – Lames rotatives. Maintenir les mains et les pieds éloignés des ouvertures de l'outil quand il est en fonctionnement.



Éteindre l'outil et débrancher la fiche de la prise électrique avant de le nettoyer, de le régler ou si son cordon d'alimentation est emmêlé ou détérioré.



Attendre l'arrêt complet de toutes les pièces de l'outil avant de les toucher.



Débrancher immédiatement l'outil de l'alimentation électrique si son cordon d'alimentation est endommagé.



Porter des protections oculaires et auditives.



Porter des gants protecteurs.



Symbole de conformité ukrainien



Porter des chaussures solides et anti-dérapantes.



Porter des vêtements protecteurs proches du corps.



Ne pas utiliser comme un marchepied.

IPX4

Protégé contre les projections d'eau de toutes directions.



95 dB

Niveau de puissance acoustique garanti 95dB



Classe II, double isolation.



Conforme aux normes de sécurité CE applicables.



Ne pas jeter l'équipement électrique avec les ordures ménagères.



P40

Les machines marquées (P40) fonctionnent de manière intermittente jusqu'à la stabilisation ou pendant 30 cycles, selon ce qui est réalisé en premier, chaque cycle comprenant une période de fonctionnement de 40 s à l'entrée de puissance nominale et une période de 60 s avec la machine à vide. La température est mesurée à la fin d'une période de charge.



Recycler cette notice



Ce produit est recyclable. Lorsque le produit n'est plus utilisable déposez-le dans un centre de recyclage des déchets.



Recyclez l'emballage du produit.



TABLE DES MATIÈRES

1. Domaine d'utilisation
2. Consignes de sécurité
3. Description de votre outil
4. Spécifications techniques
5. Montage
6. Fonctions
7. Fonctionnement
8. Dépannage
9. Mise au rebut et recyclage
10. Garantie
11. Vue éclatée et liste des pièces
12. Déclaration de conformité CE

1. DOMAINE D'UTILISATION

1. Le broyeur électrique ESH2-45.41 est conçu avec une puissance d'entrée maximale de 2800W(P40) Ce produit est conçu pour réduire les déchets organiques de jardin biodégradables en petits morceaux (par exemple les feuilles, les petites branches et les herbes) et pour être utilisé en position stationnaire par un opérateur debout sur le sol.
2. Ce produit n'est pas conçu pour déchiqueter les morceaux de métal, pierres, bouteilles, cannettes, etc., ou les déchets mous, par exemple les déchets de cuisine.
3. Ce produit est conçu pour un usage domestique léger et privé exclusivement dans de petits espaces. Il ne convient pas pour les applications commerciales ou pour les grands espaces ouverts et ne doit pas être utilisé à des finalités autres que celles décrites.

2. CONSIGNES DE SÉCURITÉ

IMPORTANT :
LIRE ATTENTIVEMENT AVANT UTILISATION.
CONSERVER POUR CONSULTATION ULTÉRIEURE.



Avertissement ! N'autorisez jamais les enfants, les personnes dont les capacités physiques, sensorielles ou mentales sont réduites, les personnes manquant d'expérience et de connaissance, et les personnes non familiarisées avec cette notice d'utilisation à utiliser l'outil.

Les enfants ne doivent pas jouer avec l'appareil. Le nettoyage et l'entretien par l'utilisateur ne doivent pas être effectués par des enfants. Veillez à ce que les enfants et les animaux restent à distance de sécurité de l'outil.

Les réglementations locales ou les règlements administratifs peuvent déterminer un âge minimum pour utiliser le broyeur.

ENTRAÎNEMENT

- a) Lisez attentivement la notice d'utilisation. Familiarisez-vous avec les commandes et l'utilisation correcte de l'outil.
- b) N'autorisez jamais les enfants et les personnes non familiarisées avec cette notice d'utilisation à utiliser l'outil. Les réglementations locales peuvent restreindre l'âge de l'opérateur.
- c) Gardez à l'esprit que l'utilisateur ou l'opérateur est responsable des accidents ou dangers causés à autrui ou à la propriété d'autrui.

2. CONSIGNES DE SÉCURITÉ

PRÉPARATION

- a) Procurez-vous des lunettes de sécurité et une protection auditive. Portez-les en permanence pendant l'utilisation de l'outil.
- b) Pendant l'utilisation de l'outil, portez toujours des chaussures solides et un pantalon long. N'utilisez pas l'outil pieds nus ou en portant des sandales ouvertes. Ne portez pas de vêtements amples ou comportant des nœuds ou des cordons pendants.
- c) Utilisez l'outil dans la position recommandée et sur une surface horizontale et rigide.
- d) N'utilisez pas l'outil sur une surface pavée ou recouverte de gravier où les matériaux éjectés peuvent provoquer des blessures.
- e) Avant utilisation, inspectez toujours visuellement l'outil pour vérifier que les accessoires de broyage, les boulons des accessoires de broyage et les autres pièces de fixation sont solidement assemblés, que le boîtier n'est pas endommagé et que les boucliers et capots sont assemblés. Afin de préserver l'équilibre de l'outil, changez toujours les pièces usées ou endommagées par ensembles complets. Les étiquettes illisibles ou abîmées doivent être remplacées.
- f) Avant d'utiliser l'outil, vérifiez que son cordon d'alimentation et la rallonge électrique ne sont ni détériorés ni usés. Si le cordon d'alimentation est endommagé pendant l'utilisation, débranchez-le immédiatement de l'alimentation électrique. **NE TOUCHEZ PAS LE CORDON D'ALIMENTATION TANT QU'IL N'A PAS ÉTÉ DÉBRANCHÉ DE LA PRISE ÉLECTRIQUE.** N'utilisez pas l'outil si le cordon d'alimentation est usé ou endommagé.
- g) N'utilisez jamais l'outil quand il y a des personnes, notamment des enfants, ou des animaux à proximité.

2. CONSIGNES DE SÉCURITÉ

UTILISATION

- a) Avant d'allumer l'outil, vérifiez que le tunnel d'alimentation est vide.
- b) Maintenez votre visage et votre corps éloignés de l'ouverture du tunnel d'alimentation.
- c) Veillez à ce que vos vêtements, vos mains et toutes les autres parties de votre corps ne pénètrent jamais dans le tunnel d'alimentation ou dans le canal d'éjection, et ne soient jamais proches des pièces mobiles.
- d) Conservez en permanence des appuis des pieds solides et un bon équilibre. n'essayez pas d'atteindre les endroits difficile d'accès. Quand vous insérez des matériaux dans l'outil, ne vous positionnez jamais plus haut que la base de l'outil.
- e) Restez toujours à l'écart de la zone d'éjection quand cet outil est en fonctionnement.
- f) Quand vous insérez des matériaux dans l'outil, veillez impérativement à ne pas insérer en même temps des morceaux de métal, des pierres, des bouteilles, des cannettes ou d'autres objets étrangers.
- g) Si le mécanisme de coupe percute un objet étranger ou si l'outil se met à produire des vibrations ou des bruits anormaux, éteignez-le immédiatement et attendez qu'il s'arrête. Débranchez l'outil de l'alimentation électrique et prenez les mesures suivantes avant de le redémarrer et de le réutiliser :
 - i) Inspectez l'outil pour vérifier qu'il n'est pas endommagé.
 - ii) Réparez ou changez toutes les pièces endommagées.
 - iii) Vérifiez que toutes les pièces sont serrées et resserrez les pièces desserrées.

2. CONSIGNES DE SÉCURITÉ

- h) Ne laissez pas les matériaux broyés s'accumuler dans la zone d'éjection, car cela peut empêcher l'éjection normale et provoquer le renvoi de matériaux par l'ouverture de le tunnel d'alimentation.
 - i) Si l'outil se bouche, éteignez-le et débranchez-le de l'alimentation électrique avant de retirer les débris.
 - j) N'utilisez jamais l'outil si l'un de ses boucliers ou capots est défectueux, ou sans dispositifs de sécurité.
 - k) Maintenez l'alimentation électrique exempte de débris et autres accumulations de matière pour éviter qu'elle ne soit détériorée et pour éviter un incendie potentiel.
 - l) Ne transportez pas cet outil quand il est allumé.
 - m) Éteignez l'outil et débranchez sa fiche de la prise électrique. Vérifiez que toutes les pièces mobiles se sont complètement immobilisées.
 - À chaque fois que vous laissez l'outil sans surveillance.
 - Avant d'éliminer un bouchage ou de déboucher le canal d'éjection.
 - Avant d'inspecter, de nettoyer ou de travailler sur l'outil.
- Si l'outil commence à vibrer anormalement, inspectez-le immédiatement.
- n) N'inclinez pas l'outil quand il est allumé.

ENTRETIEN ET STOCKAGE

- a) Lorsqu'il faut arrêter l'outil pour le réparer, l'inspecter, le stocker ou changer un accessoire, éteignez-le, débranchez-le de l'alimentation électrique et vérifiez que toutes les pièces mobiles se sont complètement immobilisées. Laissez l'outil refroidir avant d'effectuer une inspection, un réglage, etc. Entretenez soigneusement l'outil et veillez à ce qu'il reste propre.
- b) Rangez l'outil dans un endroit sec et hors de portée des enfants.

2. CONSIGNES DE SÉCURITÉ

- c) Attendez toujours que l'outil ait refroidi avant de le ranger.
- d) Lors de la réparation des accessoires de broyage, gardez à l'esprit que même si l'alimentation électrique est coupée par le dispositif de verrouillage du capot/bouclier, les accessoires de broyage peuvent toujours être bougés.
- e) Par sécurité, les pièces usées ou endommagées doivent être changées. Utilisez exclusivement des pièces de rechange et des accessoires d'origine.
- f) N'essayez jamais de fausser le dispositif de verrouillage du capot/bouclier.
Consignes de sécurité additionnelles pour les unités avec sac de ramassage Éteignez l'outil avant d'assembler ou de retirer le sac.

RECOMMANDATION

L'outil doit être alimenté via un dispositif différentiel à courant résiduel (DDR) dont le courant de déclenchement ne dépasse pas 30 mA.

RÉPARATION

- a) Faites réparer votre outil électrique de jardin par un réparateur qualifié qui ne doit utiliser que des pièces de rechange identiques. Cela garantit que l'outil électrique de jardin reste sûr.
- b) Si le cordon d'alimentation est endommagé, il doit être remplacé par le fabricant ou son service après-vente pour éviter un danger.
- c) Si les balais en carbone doivent être remplacés, faites faire cette opération par un réparateur qualifié (les deux balais doivent toujours être remplacés en même temps).

2. CONSIGNES DE SÉCURITÉ

RÉDUCTION DU BRUIT ET DES VIBRATIONS

Pour réduire l'impact des émissions sonores et vibratoires, limitez la durée d'utilisation, utilisez les modes de fonctionnement à vibrations et

bruit réduits, et portez des équipements de protection individuelle.

Pour minimiser les risques liés à l'exposition aux vibrations et au bruit,

prenez en compte les facteurs suivants :

1. Utilisez l'outil exclusivement tel que prévu par sa conception et cette notice d'utilisation.
2. Maintenez l'outil en bon état et bien entretenu.
3. Utilisez des accessoires appropriés avec l'outil et veillez à ce qu'ils soient en bon état.
4. Tenez fermement les poignées/surfaces de préhension.
5. Entretenez cet outil conformément à cette notice d'utilisation et veillez à ce qu'il reste bien lubrifié (si applicable).
6. Si vous devez travailler avec un outil générant de fortes vibrations, planifiez votre travail pour l'étaler sur une durée plus longue.

Même si vous utilisez cet outil conformément à toutes les exigences de sécurité, des risques potentiels de blessure et de dommage persistent. Les dangers suivants peuvent survenir en raison de la structure et de la conception de ce produit :

- Dommages sur la santé en raison des vibrations émises si le produit est utilisé sur des périodes prolongées ou s'il est mal utilisé ou mal entretenu.
- Blessures corporelles et dommages matériels dus au bris des accessoires de coupe ou au choc soudain avec des objets dissimulés lors de l'utilisation.

2. CONSIGNES DE SÉCURITÉ

- Dommages aux biens et aux personnes résultant de la projection d'objets.

Avant d'utiliser le Broyeur, vérifiez que les vis sont serrées, si les vis sont lâches, resserrez-les. Autrement les vibrations entraîneraient des blessures corporelles lors de l'utilisation de la machine.

URGENCES

Familiarisez-vous avec l'utilisation de cet outil à l'aide de cette notice d'utilisation. Mémorisez les consignes de sécurité et respectez-les scrupuleusement. Cela aide à prévenir les risques et les dangers.

1. Soyez toujours vigilant pendant l'utilisation de cet outil afin d'être à même d'identifier les risques suffisamment tôt et de pouvoir y faire face. La rapidité de réaction permet d'éviter les blessures corporelles et dommages matériels graves.
2. En cas de dysfonctionnement, éteignez l'outil et débranchez-le de l'alimentation électrique. Faites réviser l'outil par un professionnel qualifié et faites-le réparer si nécessaire avant de le réutiliser.

RISQUES RÉSIDUELS

Même si vous utilisez cet outil conformément à toutes les exigences de sécurité, des risques potentiels de blessure et de dommage persistent. Les dangers suivants peuvent exister du fait de la structure et de la conception de cet outil :

1. Problèmes de santé dus aux émissions vibratoires si l'outil est utilisé pendant des durées longues ou s'il n'est pas correctement utilisé et entretenu.

2. CONSIGNES DE SÉCURITÉ

2. Blessures corporelles et dommages matériels dus au bris des accessoires de coupe ou à l'impact soudain sur des objets non visibles pendant l'utilisation.
3. Danger de blessures corporelles et de dommages matériels dus à des objets volants.
4. L'utilisation prolongée de cet outil expose l'opérateur à des vibrations et peut provoquer la maladie de Raynaud (doigts blancs). Pour réduire ce risque, portez toujours des gants et gardez vos mains au chaud. En cas d'apparition de l'un des symptômes de la maladie de Raynaud (doigts blancs), consultez immédiatement un médecin. Les symptômes de la maladie de Raynaud comprennent : engourdissement, insensibilisation, picotements, démangeaisons, douleurs, affaiblissement, changement de couleur ou d'état de la peau. Ces symptômes apparaissent généralement dans les doigts, les mains ou les poignets. Plus la température est basse, plus le risque est élevé.

CONSIGNES DE SÉCURITÉ ADDITIONNELLES POUR LE BROEUR ÉLECTRIQUE

N'utilisez pas l'outil à un usage autre que celui prévu.

Prenez soin des plaques signalétiques et étiquettes présentes sur l'outil.

Elles comportent d'importantes informations de sécurité. Si elles sont illisibles ou manquantes, contactez le lieu d'achat pour obtenir des rechanges.

Les consignes de sécurité, les précautions et les instructions de cette notice d'utilisation ne peuvent pas couvrir toutes les conditions et situations possibles pouvant se produire. L'opérateur doit comprendre que le bon sens et la prudence sont des facteurs impossibles à intégrer dans ce produit, mais dont l'opérateur doit

2. CONSIGNES DE SÉCURITÉ

faire preuve.

Avant d'allumer l'appareil, vérifiez que le tunnel d'alimentation est vide.

Portez toujours des gants et des protections oculaires et auditives pendant l'utilisation.

Les matériaux longs qui dépassent du broyeur peuvent avoir un mouvement de fouet brutal quand ils sont happés par les lames.

Restez à distance de sécurité.

Veillez à ce que les ouïes de ventilation ne soient pas bouchées.

Portez toujours un pantalon long et des chaussures solides pendant l'utilisation de l'outil.

CONSEILS

- n'essayez pas d'atteindre les endroits difficile d'accès. Conservez un bon équilibre en permanence. Soyez toujours sûr de vos appuis des pieds sur les pentes.

Marchez, ne courez jamais.

- Ne branchez pas un câble d'alimentation endommagé dans une alimentation électrique et ne touchez pas un câble d'alimentation endommagé tant qu'il n'a pas été débranché de l'alimentation électrique, car les câbles d'alimentation endommagés peuvent provoquer le contact avec des pièces sous tension électrique.
- Maintenez les rallonges électriques éloignées des pièces mobiles dangereuses pour éviter la détérioration de leur câble, ce qui pourrait provoquer le contact avec des pièces sous tension électrique.

2. CONSIGNES DE SÉCURITÉ



Avertissement !

- Ne touchez pas les pièces mobiles dangereuses tant que l'outil n'a pas été débranché du secteur et que les pièces mobiles dangereuses ne se sont pas complètement arrêtées.
- N'utilisez jamais l'outil si l'un de ses boucliers ou capots est défectueux, sans ses dispositifs de sécurité ou si son câble d'alimentation est endommagé ou usé.

RECOMMANDATIONS

N'utilisez pas l'outil par mauvais temps, notamment quand il y a un risque de foudre.

ENTRETIEN

Avant et après chaque utilisation, inspectez l'outil et ses accessoires pour vérifier qu'ils ne sont ni endommagés ni usés. Si nécessaire, changez-les par des neufs en procédant comme décrit dans cette notice d'utilisation. Respectez les exigences techniques.

Prenez garde au danger dû aux pièces mobiles dangereuses.

N'utilisez jamais de produit caustique pour nettoyer les pièces en plastique.

Ne démontez jamais votre outil et ne le réparez jamais. Faites toujours réviser et réparer le produit par un professionnel qualifié dans un centre de réparation agréé.

Les pièces suivantes de cet outil peuvent être changées par le consommateur. Les pièces de rechange sont disponibles auprès d'un distributeur agréé ou via notre service client.

2. CONSIGNES DE SÉCURITÉ

Gardez vos mains et vos pieds loin des ouvertures lorsque l'appareil fonctionne. En cas de contact avec les lames en rotation, vous risquez de vous couper les mains. Il existe un risque de blessures graves.

Description	N° de modèle ou Spécification
Lame	8231-546302



AVERTISSEMENT ! Pour votre sécurité, il faut que la fiche raccordée à cet outil soit toujours branchée dans une rallonge électrique ! La rallonge électrique doit être appropriée à un usage en extérieur avec des fiches/prises protégées contre les éclaboussures d'eau ($\geq 1.5\text{mm}^2$), Vérifiez que la rallonge électrique est du type câble souple sous gaine polychloroprène ordinaire à isolation caoutchouc (code d'identification H05VV-F) et que sa longueur est au moins de 10 m.

L'impédance admissible maximale du système est de $Z_{\text{max}} < 0.136\Omega$ au point d'interface de l'alimentation de l'utilisateur. L'utilisateur doit déterminer en consultation avec le fournisseur d'électricité s'il est nécessaire que l'équipement soit uniquement connecté à une alimentation de cette impédance ou d'impédance inférieure.

3. DESCRIPTION DE VOTRE OUTIL

- 1 le tunnel d'alimentation
- 2 Interrupteur d'alimentation
- 3 Poignée
- 4 Prise d'alimentation
- 5 Levier de verrouillage
- 6 Interrupteur du sens de rotation avant / arrière
- 7 Boîtier supérieur
- 8 Panier de retenue
- 9 Cadre de base
- 10 Bouton de réglage
- 11 Molette de fixation
- 12 Protège-lame
- 13 Guidage du tunnel d'alimentation
- 14 Vis
- 15 Contre-lame
- 16 Cylindre de coupe

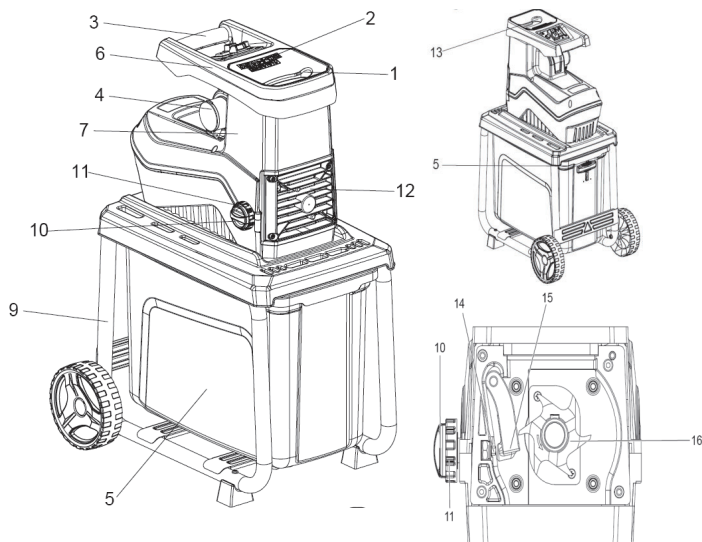

4. TECHNICAL SPECIFICATIONS

Modèle	ESH2-45.41
Tension nominale, fréquence	230 – 240 V~, 50 Hz
Puissance d'entrée nominale	2800 W
Mode de fonctionnement	S1 2300W,2800W(P40)
La vitesse de rotation des moyens de coupe	50min ⁻¹
Diamètre de coupe maximum max.	max. ø 45 mm
Poids	19.2kg
Niveau de pression acoustique LpA	92.99 dB(A)
Incertitude KpA,	2.48 dB(A)
Niveau de puissance acoustique mesuré LWA	92.21 dB(A)
Incertitude K_{WA}	2.48 dB(A)
Niveau de puissance acoustique garanti LWA (selon 2000/14/CE modifié par 2005/88/CE) 95dB(A)	95dB(A)

Les valeurs du bruit ont été déterminées conformément au standard de test du bruit de la norme EN 50434, en utilisant les normes de base EN ISO 3744 et EN ISO 11094.

Les niveaux d'intensité acoustique pour l'opérateur peuvent être supérieurs à 85 dB(A) et il est nécessaire de prendre des mesures de protection auditive.

Les valeurs du bruit fournies correspondent à des niveaux d'émission et ne sont pas nécessairement des niveaux de travail sécurisé. Les facteurs influençant le niveau réel d'exposition de l'opérateur comprennent les caractéristiques du lieu de travail, les autres sources de bruit (par exemple le nombre d'outils en cours d'utilisation et les autres travaux effectués à proximité) et la durée pendant laquelle l'opérateur est exposé au bruit. En outre le niveau d'exposition admissible peut différer dans votre pays. Néanmoins, cette information permet à l'utilisateur de l'outil de mieux évaluer les risques et les dangers.

5. ASSEMBLAGE

ATTENTION : Vérifiez toujours que le produit est éteint et débranché de l'alimentation électrique avant de procéder à son entretien.

1. Placez le boîtier supérieur à l'envers sur une surface plate. Alignez ensuite le socle dessus. Veillez à ce que le socle soit dans le bon sens.
2. Fixez les pieds à l'aide des 2 vis. Veillez à ce qu'ils soient bien vissés.
3. Fixez les roues :
 - Passez le boulon de roue à travers la douille de l'arbre.
 - Placez le boulon de roue et la douille de l'arbre à travers la roue.
 - Placez une rondelle sur le boulon de roue avant d'insérer le boulon à travers le socle. Fixez-le avec un écrou. Assurez-vous que l'écrou soit serré mais que la roue puisse encore tourner.
 - Répétez la procédure de l'autre côté.
4. Fixez le socle sur le boîtier supérieur avec les 4 vis. Veillez à ce que toutes les parties soient parfaitement stables et suffisamment serrées.
5. Insérez le bac.

6. FONCTIONS

ATTENTION : Vérifiez que l'appareil est éteint avant de le brancher dans une prise électrique. Brancher le produit alors que son interrupteur est activé peut entraîner un démarrage inattendu pouvant provoquer des blessures graves.

INTERRUPTEUR MARCHE/ARRÊT

ATTENTION : N'utilisez pas le produit si son interrupteur marche/arrêt ne permet pas de l'allumer et de l'éteindre. Faites remplacer les interrupteurs défectueux par un centre de maintenance STERWINS agréé.

- Pour allumer le produit, appuyez sur le bouton vert de mise en marche (I).
- Pour éteindre le produit, appuyez sur le bouton rouge d'arrêt (O).

APPUYER POUR REINITIALISER

- Le moteur est doté d'une protection contre la surcharge. En cas de surcharge, le produit s'éteint automatiquement.
- Pour allumer le produit après 3 ou 5 minutes, appuyez sur le bouton reset manuellement.
- Appuyez sur le bouton vert de mise en marche (I), redémarrez l'appareil.

BOUTON DE ROTATION AVANT / ARRIÈRE

ATTENTION : Eteignez le broyeur avant de changer l'interrupteur avant / arrière.

POSITION 

- Les lames tournent vers l'avant.

POSITION 

- Les lames tournent dans le sens inverse pour libérer les matériaux coincés.

Lorsque vous changez la direction vers  (sens inverse), maintenez l'interrupteur vert de mise en marche enfoncé pour faire tourner les lames. Le broyeur s'arrête automatiquement lorsque vous relâchez l'interrupteur.

REMARQUE : Pour déchiqeter un objet volumineux, plusieurs opérations avant et arrière peuvent être nécessaires.

ATTENTION : Utilisez toujours tige fourni pour retirer les matériaux coincés afin d'éviter les accidents. Patientez toujours jusqu'à l'arrêt complet de l'appareil avant de redémarrer.

6. FONCTIONS

BAC DE RETENUE

ATTENTION : Eteignez et débranchez le produit avant d'y placer ou d'en retirer le bac de retenue.

- Vérifiez le bon fonctionnement du dispositif de verrouillage toutes les deux heures pour garantir un fonctionnement sécurisé.
- N'essayez jamais d'outrepasser le dispositif de verrouillage.

LEVIER DE VERROUILLAGE

Position haute :

- Le bac de retenue est verrouillé.

Position basse :

- Le bac de retenue est déverrouillé.

Le produit ne peut pas être allumé si le levier de verrouillage est en position déverrouillée. Le produit s'arrête automatiquement si le bac de retenue est déverrouillé lors du fonctionnement.

CAPOT DE LAME

ATTENTION : Vérifiez que le produit est éteint et débranché avant d'ouvrir le capot de lame. Portez des gants de protection avant d'ouvrir le capot de lame.

Les lames ne s'arrêtent pas immédiatement à l'arrêt de l'appareil. Patientez jusqu'à l'arrêt de toutes les pièces.

- Si des matériaux sont coincés dans le boîtier supérieur, retirez-les en ouvrant le capot de lame.

7. FONCTIONNEMENT

ATTENTION :

- Avant de démarrer le produit, assurez-vous que la bouche d'insertion est vide.
- N'approchez jamais votre visage ni votre corps de l'ouverture de la bouche d'insertion.
- Veillez à ce que vos vêtements, vos mains et toutes les autres parties de votre corps ne pénétrant jamais dans la bouche d'insertion ou d'éjection, et ne soient jamais proches des pièces mobiles.
- Si la lame heurte un objet étranger ou si l'appareil se met à vibrer ou à produire des bruits suspects, coupez l'alimentation immédiatement et attendez l'arrêt complet de l'appareil.
- Débranchez l'appareil et inspectez l'outil pour y repérer d'éventuels défauts.
- Avant l'utilisation, ajustez le bouton de réglage pour libérer tout corps étranger pouvant interférer avec le cylindre de coupe et la contre-lame.
- Allumez l'appareil puis ajustez le bouton de réglage, vous devriez entendre le cylindre de coupe toucher la contre-lame.
- Le broyeur devrait produire de petits dépôts métalliques. Serrez le bouton de réglage, veillez à ce que la contre-lame soit serrée.

INSTALLATION DU PRODUIT

Sur une surface plane. Ne placez pas le produit sur une surface gravillonnée.

Travaillez à une distance de sécurité (au moins 2 mètres) à l'écart des murs et d'autres objets.

AVANT DE COMMENCER, VERIFIEZ :

- L'état du cordon d'alimentation. S'il présente des coupures ou des déchirures, arrêtez l'appareil et remplacez immédiatement le cordon.
- L'état du produit et le serrage de toutes les vis.
- Le montage complet et correct du produit.

Vérifiez le branchement à l'alimentation électrique :

- Assurez-vous que la tension secteur corresponde à la tension nominale figurant sur la plaque signalétique et que le produit est correctement mis à la terre.
- Utilisez uniquement des rallonges dotées d'une section transversale de conducteur suffisante.

Le broyeur peut traiter les types de matériaux suivants :

- Tous les types de branches jusqu'à un diamètre maximal de 45 mm, selon le type et l'état du bois.
- Les déchets végétaux secs tels que les plantes, qui doivent être séchées avant d'être déchiquetées et introduites en alternance avec des branches afin d'éviter de bloquer le broyeur.

Le broyeur ne peut PAS traiter les types de matériaux suivants :

- Verre, métal, plastique, pierre, céramique, branches trop épaisses, bois dur, plaques de bois épaisses, tissu, sacs en plastique, racines avec terre.
- Des déchets presque dans un état liquide, par ex. déchets de la cuisine.

7. FONCTIONNEMENT

CONSEILS D'UTILISATION

- Insérez les matériaux dans la trémie de remplissage sur le côté droit.
- Pour les branches, brindilles et le bois, déchiquetez-les juste après les avoir coupés. Ils pourraient sinon devenir très durs une fois secs.
- Retirez les pousses latérales des branches si elles ne sont pas faciles à insérer.
- Avant de nettoyer l'ouverture d'éjection, arrêtez le moteur et débranchez l'appareil.
- Ne laissez pas les matériaux déchiquetés s'accumuler dans l'ouverture d'éjection.
- Les matériaux déchiquetés sont susceptibles de bloquer l'ouverture. Videz régulièrement le bac de retenue.
- Ne déchiquetez pas des matériaux ayant un diamètre supérieur à 45 mm.
- Le diamètre de branche maximal peut varier en fonction de la fraîcheur et de l'état du bois.
- Déchiqueter des déchets végétaux humides peut boucher l'appareil. Pour limiter les risques d'obstruction, alternez entre déchets végétaux et bois.
- Des matériaux souples ou des branches humides peuvent être déchirées au lieu d'être coupées. Une contre-lame usée peut également entraîner ce problème.

REGLER L'ECART DE LAME

Pour un fonctionnement efficace, réglez l'espace entre la contre-lame et le cylindre de coupe.

RÉGLER L'ECART

- Allumez le produit.
- Tournez le bouton de réglage dans le sens antihoraire pour le déverrouiller.
- Tournez doucement le bouton de réglage dans le sens horaire pour rapprocher la contre-lame du cylindre de coupe. Tournez-le jusqu'à ce que des copeaux fins en aluminium tombent de l'ouverture d'éjection.
- Tournez le bouton de réglage dans le sens horaire pour le verrouiller.

BOUTON DE ROTATION ARRIÈRE

Le broyeur est équipé d'un bouton de rotation arrière pour permettre le retrait de matériaux coincés. Si des matériaux se coincent, arrêtez le produit en appuyant sur le bouton rouge (O) d'arrêt.

Une fois le produit entièrement immobile, changez le sens de rotation en appuyant sur la flèche inversée sur le bouton de rotation arrière et appuyez sur le bouton vert (I) d'allumage (remarque : lors de la rotation arrière, le bouton vert ne reste pas sur (I), il doit être maintenu enfoncé).

Une fois la machine débloquée, arrêtez-la et remettez le bouton de rotation arrière sur sa position d'origine. Évitez de faire fonctionner la machine en rotation arrière pendant trop longtemps, vous risqueriez de l'abîmer et de vous blesser.

8. DÉPANNAGE

Problème	Cause possible	Solution
<ul style="list-style-type: none"> • L'outil ne s'allume pas 	<ul style="list-style-type: none"> • Il n'est pas branché dans une alimentation électrique. • Le cordon d'alimentation ou la fiche est défectueux. • Il y a un autre dysfonctionnement électrique de l'outil. • La protection contre la surcharge s'est enclenchée. • Le capot de lame n'est pas correctement fixé. 	<ul style="list-style-type: none"> • Branchez-le dans une alimentation électrique. • Faites réviser l'outil par un électricien spécialisé. • Faites réviser l'outil par un électricien spécialisé. • Attendez que l'outil ait refroidi, puis appuyez sur le bouton « ON ». • Fixez correctement le capot de protection.
<ul style="list-style-type: none"> • La coupe des matériaux broyés n'est pas nette. 	<ul style="list-style-type: none"> • La contre-lame n'est pas correctement réglée. 	<ul style="list-style-type: none"> • Réglez la contre-lame.
<ul style="list-style-type: none"> • Bruit/vibrations excessifs. 	<ul style="list-style-type: none"> • La lame est endommagée. • La lame est coincée. • Les écrous/vis sont desserrés. 	<ul style="list-style-type: none"> • Faites changer la lame par un agent agréé. • Enlevez le bourrage. • Serrez les écrous/vis.

9. MISE AU REBUT ET RECYCLAGE



Ce produit porte le symbole de tri et de collecte séparée des déchets d'équipements électriques et électroniques (DEEE). Cela signifie que la mise au rebut de ce produit doit être conforme aux exigences de la directive européenne 2012/19/UE afin de réduire l'impact préjudiciable sur l'environnement.

Pour plus d'informations, contactez vos autorités locales ou régionales. Les produits électroniques qui ne sont pas triés et collectés séparément peuvent être dangereux pour l'environnement et la santé humaine à cause de la présence de substances nocives.

PRÉFACE

Nous vous remercions d'avoir choisi ce produit. Dans la conception et la fabrication de nos produits, nous mettons tout en œuvre pour garantir une excellente qualité répondant aux besoins des utilisateurs.

IMPORTANT ! VEUILLEZ LIRE CE MANUEL AVANT D'UTILISER CE PRODUIT. RESPECTEZ LES AVERTISSEMENTS DE SÉCURITÉ DE BASE CONTENUS DANS CE MANUEL ET CONSERVEZ-LE PRÉCIEUSEMENT.

Dès l'ouverture de l'emballage, nous vous conseillons de vérifier que chaque élément permettant le montage du produit soit bien présent et pour ce faire, veuillez-vous référer à la page 4 de la notice.

Si le produit est endommagé ou présente des défauts, merci de ne pas l'utiliser et de le rapporter à votre magasin le plus proche.

Ce produit est uniquement destiné à un usage extérieur et ne doit en aucun cas être utilisé dans un bâtiment.

Ce produit ne peut être placé à l'intérieur d'un bâtiment qu'au bout de deux heures d'arrêt suite à sa dernière utilisation.

Nous vous remercions de votre confiance et espérons que ce produit vous apportera entière satisfaction à l'usage.

Nous serions ravis de récupérer vos commentaires sur le site internet du magasin.

Garantie

Les produits STERWINS sont conçus selon les standards de qualité des produits grand public les plus exigeants.

Ces produits sont assortis d'une garantie de 3 ans à compter de la date d'achat. Cette garantie couvre tous les défauts de fabrication ou matériels.

- Si vous achetez une tondeuse à gazon STERWINS avec un châssis en acier galvanisé, le châssis est couvert par une garantie de 10 ans contre la corrosion.

En cas de panne, veuillez vous reporter tout d'abord à la page de dépannage (« Problèmes et solutions ») de la brochure. Si le problème persiste, veuillez vous adresser au magasin le plus proche.

Votre magasin mettra tout en œuvre pour résoudre le problème.

Les réparations et les remplacements de pièces ne prolongent pas la durée de garantie initiale.

Les pannes résultant d'une usure normale ou d'une utilisation inappropriée du produit ne sont pas couvertes par la garantie. Cela inclut, entre autres, les interrupteurs, le disjoncteur de sécurité et les moteurs en cas d'usure.

Veillez noter qu'il existe des conditions de garantie spécifiques pour certains pays.

En cas de doute, veuillez vous adresser à votre point de vente.

10. GARANTIE

Pour toute réclamation relative à la prise en compte de la garantie, les conditions suivantes doivent être remplies :

- Une preuve d'achat doit être présentée.
- Aucune réparation ni aucun changement de pièces n'ont été effectués par un tiers.
- Le problème ne résulte pas d'une usure normale.
- Les travaux d'entretien et de réparation requis ont été effectués correctement.
- Aucune détérioration n'est survenue à la suite d'un mauvais réglage du carburateur.
- L'appareil n'a pas été forcé, manipulé de façon incorrecte ou utilisé d'une manière non autorisée et n'a pas subi d'accident.
- Aucune détérioration ne s'est produite en raison d'une surchauffe résultant d'une obstruction du bloc ventilateur.
- Aucune opération n'a été effectuée sur le produit par une personne non qualifiée et aucune réparation incorrecte n'a été tentée.
- L'outil/la batterie/le chargeur n'a jamais été démonté(e) ou ouvert(e).
- L'outil/la batterie/le chargeur n'a jamais été placé(e) dans un environnement humide (exposition à la rosée ou à la pluie, immersion...)
- Aucune pièce incorrecte – pièce non fabriquée par STERWINS – s'avérant être la cause de la détérioration n'a été utilisée.
- L'outil n'a pas été utilisé de manière inappropriée (surcharge ou utilisation d'accessoires non approuvés).
- Aucun dommage n'a été causé par des éléments extérieurs ou des corps étrangers, tels que du sable ou des pierres.
- Aucun dommage n'a été causé par le non-respect des recommandations de sécurité et des instructions d'utilisation.

Le produit doit être utilisé dans des conditions d'utilisation normales et à des fins non professionnelles. Par conséquent, les produits utilisés par les entreprises d'aménagement paysager, les autorités locales ainsi que les entreprises proposant des locations payantes ou des prêts gratuits d'équipements sont exclus de cette garantie.

11. VUE ÉCLATÉE ET LISTE DES PIÈCES

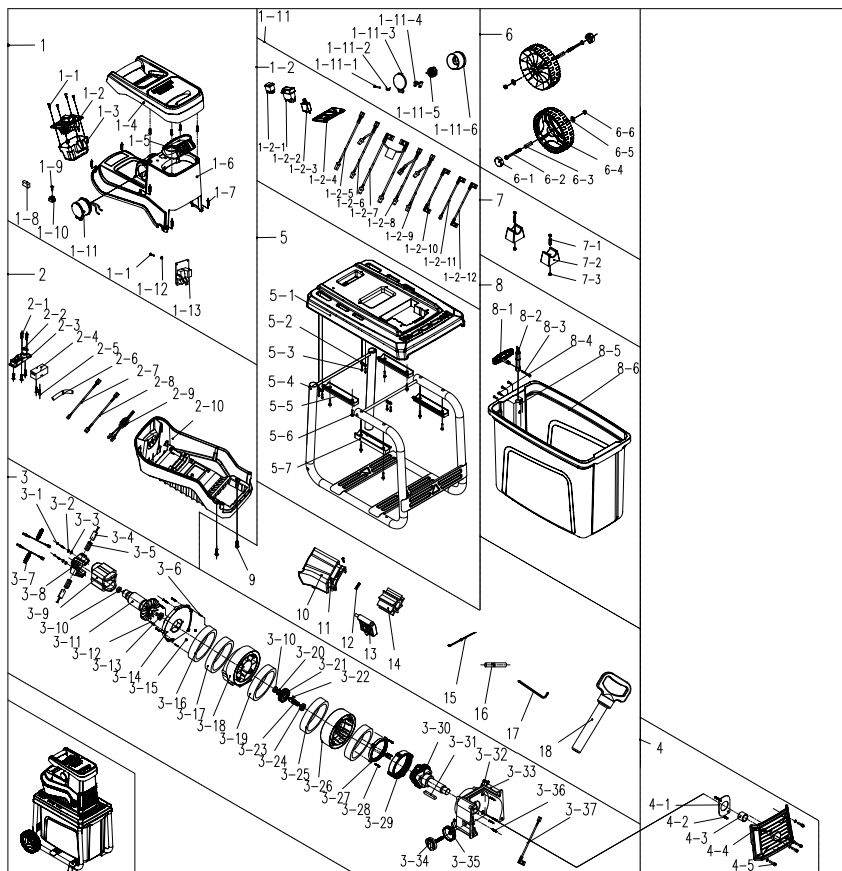

11. VUE ÉCLATÉE ET LISTE DES PIÈCES

POS	DESCRIPTION	POS	DESCRIPTION	POS	DESCRIPTION
1	Sur l'assemblage du châssis	2-10	Capot	4-3	Douille en cuivre
1-1	Vis	3	Composants électroniques	4-4	Capuchon d'extrémité avant
1-2	Composants électroniques	3-1	Vis	4-5	Vis
1-2-1	Commutateur	3-2	Joint d'étanchéité	5	Composants de base
1-2-2	Commutateur	3-3	Joint d'étanchéité	5-1	Base
1-2-3	Dispositif de protection contre les surintensités.	3-4	Carbone	5-2	Plaque de montage du câble
1-2-4	Tableau de commutation	3-5	Support des balais en carbone	5-3	Vis
1-2-5	Câble de connexion	3-6	Goupille	5-4	Cadre de tube
1-2-6	Câble de connexion	3-7	Assemblage du câble de connexion	5-5	Plaque de montage du cadre de tube
1-2-7	Câble de connexion	3-8	Cadre	5-6	Vis
1-2-8	Câble de connexion	3-9	Stator	5-7	Plaque de montage du cadre de tube
1-2-9	Câble de connexion	3-10	Roulement	6	Assemblage de roue
1-2-10	Câble de connexion	3-11	Rotor	6-1	Capuchon de roue
1-2-11	Câble de connexion	3-12	Vis	6-2	Boulon
1-2-12	Câble de connexion	3-13	Roulement	6-3	Manchon d'arbre
1-3	Capot inférieur de l'interrupteur	3-14	Support avant du moteur	6-4	Roue
1-4	Poignée	3-15	Écrou	6-5	Rondelle plate
1-5	Trémie	3-16	Anneau	6-6	Écrou
1-6	Sur le châssis	3-17	Anneau	7	Assemblage du pied
1-7	Vis	3-18	Volute	7-1	Vis
1-8	Écrou	3-19	Anneau	7-2	Pied debout
1-9	Vis	3-20	Circlip	7-3	Écrou
1-10	Borne	3-21	Grand pignon	8	Composant de tonneau en bois
1-11	Fiche	3-22	Clavette	8-1	Bouton poussoir
1-11-1	Vis	3-23	Arbre	8-2	Tige poussoir de l'interrupteur
1-11-2	Ressort de torsion	3-24	Roulement	8-3	Vis
1-11-3	Capot de fiche	3-25	Anneau	8-4	Vis
1-11-4	Bloc fixe	3-26	Boîtier de réducteur	8-5	Base du bouton poussoir
1-11-5	Fiche	3-27	Dent intérieure	8-6	Tonneau en bois
1-11-6	Capot de fiche	3-28	Vis	9	Vis
1-12	Joint d'étanchéité	3-29	Dent intérieure	10	Carter du moteur
1-13	Composants électroniques	3-30	Mécanisme de réduction	11	Vis
2	Capot	3-31	Clavette plate	12	Plaque en caoutchouc
2-1	Vis	3-32	Commutateur	13	Plateau
2-2	Plateau	3-33	Composant de base de la lame	14	Lame
2-3	Commutate fixe	3-34	Bouton de réglage	15	Attache autobloquante
2-4	Dispositif pour retirer l'interrupteur	3-35	Molette	16	Tube thermorétractable
2-5	Vis	3-36	Vis	17	Clé
2-6	Dispositif pour retirer l'interrupteur	3-37	Câble de connexion	18	Tige
2-7	Câble de connexion	4	Capuchon d'extrémité avant		
2-8	Câble de connexion	4-1	Plaque de capuchon d'extrémité		
2-9	Câble de connexion	4-2	Vis		

SÍMBOLOS



Lea el manual de instrucciones.



Mantenga a otras personas alejadas del área de trabajo.



Peligro - Cuchillas en rotación. Mantenga las manos y los pies fuera de las aberturas mientras la máquina esté en funcionamiento.



Apague y desenchufe la unidad antes de ajustarla o limpiarla, o si el cable se daña o enreda.



Espera hasta que todos los componentes de la máquina se hayan detenido por completo antes de tocarlos.



Desenchufe inmediatamente de la red eléctrica si el cable de alimentación sufre algún daño.



Utilice protección ocular y auditiva.



Utilice guantes protectores.



Marque de conformidad ucraniana.



Utilice calzado resistente y antideslizante.



Utilice indumentaria protectora ceñida.



No utilice esta herramienta a modo de escalón.

IPX4

Protección contra salpicaduras de agua desde cualquier dirección.



Nivel de potencia acústica garantizado 95dB



Clase II - Doble aislamiento.



Cumple las normas de seguridad pertinentes de la Comunidad Europea.



No deseche equipo eléctrico en la basura doméstica.

P40

Las máquinas marcadas (P40) funcionan intermitentemente hasta estabilizarse o durante 30 ciclos, cualquiera que se alcance primero. Cada ciclo comprende un periodo de funcionamiento de 40 s a la potencia de entrada nominal y uno de 60 s con la máquina funcionando en vacío. La temperatura se mide al final del periodo de funcionamiento con carga.



Recicle este manual de instrucciones



Este producto es reciclable. De no poder continuar usándolo, llévalo a un punto de recogida de productos reciclables.



Recicle el embalaje de este producto.

CONTENIDO

1. Uso previsto
2. Medidas seguridad
3. Familiarícese con su unidad
4. Datos técnicos
5. Instalación
6. Funciones
7. Utilización
8. Resolución de problemas
9. Eliminación y reciclaje
10. Garantía
11. Despiece y lista de piezas
12. Declaración de conformidad CE

1. USO PREVISTO

1. El biotriturador eléctrico ESH2-45.41 está diseñado con una potencia máxima de entrada de 2800 W (P40). Este producto está diseñado para reducir en trozos pequeños los materiales de desecho biodegradables y orgánicos del jardín, tales como hojas, ramas pequeñas o hierba, y es utilizado por el usuario de pie sobre el terreno en una posición estacionaria.
2. Este producto no está diseñado para triturar piezas metálicas, piedras, botellas, latas u otros desechos blandos como la basura de la cocina.
3. Este producto está destinado a usos privados domésticos para trabajos ligeros en áreas pequeñas. No es apto para aplicaciones comerciales o en áreas más grandes, ni tampoco debe utilizarse para fines diferentes a los descritos.

FR

ES

PT

IT

EL

PL

RU

UA

RO

EN

2. MEDIDAS SEGURIDAD

3-
0-

¡IMPORTANTE!
LEA DETENIDAMENTE ANTES DE USAR
CONSERVE PARA FUTURAS CONSULTAS



Advertencia! Nunca permita usar la máquina a los niños, las personas con mermas físicas, sensoriales o mentales, aquellas que no cuenten con la experiencia y los conocimientos necesarios, o aquellas que no estén familiarizadas con estas instrucciones.

Los niños no deben jugar con este aparato. Las tareas de limpieza y mantenimiento no deberán ser realizadas por niños.

Mantenga a niños y animales domésticos a una distancia segura del aparato.

Las normas u ordenanzas municipales pueden determinar la edad mínima para poder usar el biotriturador.

ENTRENAMIENTO

- a) Lea las instrucciones detenidamente. Familiarícese con los controles y con el uso apropiado de la máquina.
- b) Nunca deje que la máquina sea utilizada por niños o personas no familiarizadas con las instrucciones. Las normas locales pueden restringir la edad del operario.
- c) El operario, o usuario, será responsable de los accidentes o situaciones de peligro que cause a otras personas o a su propiedad.

2. MEDIDAS SEGURIDAD

PREPARACIÓN

- a) Utilice unas protecciones para los oídos y unas gafas protectoras. Llévelas puestas todo el tiempo cuando utilice la máquina.
- b) Utilice un calzado con buena protección y unos pantalones largos cuando utilice la máquina. No use la máquina descalzo o con sandalias. No vista ropa holgada o que tenga lazos o cordones colgando.
- c) Utilice la máquina en la posición recomendada y únicamente sobre una superficie nivelada y firme.
- d) No use la máquina sobre una superficie de gravilla o pavimentada donde los materiales despedidos pueden causar lesiones.
- e) Antes de usar, compruebe siempre que los elementos trituradores, sus pernos y otras piezas de fijación están bien asegurados, que la carcasa no esté dañada, y que las protecciones y pantallas estén instaladas en su lugar. Reemplace los componentes desgastados o dañados en su conjunto para preservar el equilibrio. Reemplace las etiquetas dañadas o ilegibles.
- f) Antes de usar, compruebe que no haya daños o signos de deterioro en el cable de alimentación y el alargador. Si el cable se dañara durante el uso de la máquina, desenchúfelo del suministro de corriente inmediatamente. **NO TOQUE EL CABLE ANTES DE HABERLO DESENCUFADO.** No utilice la máquina si el cable presenta algún tipo de daño o desgaste.
- g) Nunca use la máquina cuando haya personas –sobre todo niños– o mascotas cerca.

FR

ES

PT

IT

EL

PL

RU

UA

RO

EN

2. MEDIDAS SEGURIDAD

MODO DE EMPLEO

- a) Antes de encender la máquina, asegúrese de que el colector esté vacío.
- b) Mantenga el rostro y el cuerpo alejados de la entrada del colector.
- c) No acerque las manos, otras partes del cuerpo o la ropa al colector, el tubo de descarga o alguna otra parte móvil.
- d) Mantenga una postura equilibrada y un buen apoyo en todo momento. No adopte una postura forzada. Nunca se ponga de pie a una altura superior de la base de la máquina cuando introduzca material en ella.
- e) Manténgase siempre alejado de la zona de descarga cuando use esta máquina.
- f) Cuando introduzca material en la máquina, tenga mucho cuidado de que no haya piezas metálicas, piedras, botellas, latas u otros objetos extraños.
- g) Si el mecanismo de corte golpea un objeto extraño o la máquina empieza a producir ruidos o vibraciones inusuales, apáguela inmediatamente y espere a que se detenga. Desenchufe la máquina del suministro de corriente y siga los pasos siguientes para reiniciarla y reanudar su uso:
 - i) Exámínela en busca de daños.
 - ii) Reemplace o repare cualquier parte dañada.
 - iii) Compruebe si hay partes aflojadas, y apriételas en su caso.
- h) No deje que el material procesado se acumule en la zona de descarga, dado que podría impedir una descarga apropiada y dar lugar a la expulsión del material a través de la tolva.
- i) En caso de quedar obstruida, apague y desenchufe la máquina antes de limpiar los escombros.
- j) Nunca utilice la máquina con sus protecciones dañadas o sin sus dispositivos de seguridad instalados.

2. MEDIDAS SEGURIDAD

- k) A fin de prevenir daños o posibles incendios, mantenga la fuente de alimentación limpia y no deje que se le acumulen escombros u otros residuos.
- l) No transporte esta máquina mientras esté encendida.
- m) Detenga la máquina y desenchúfela de la toma de corriente. Asegúrese de que todas las piezas móviles se hayan detenido por completo en los siguientes casos:
- Cuando deje la máquina desatendida.
 - Antes de retirar obstrucciones o desatorar la tobera de descarga.
 - Antes de examinar, limpiar o trabajar en la máquina.
- Si la herramienta empieza a vibrar de forma anómala, examínela de inmediato.
- n) No incline la máquina mientras esté encendida.

MANTENIMIENTO Y ALMACENAMIENTO

- a) Apague y desenchufe la máquina para revisarla, repararla, guardarla o cambiar algún accesorio, y asegúrese de que las piezas móviles se hayan detenido por completo. Deje que la máquina se enfríe antes de llevar a cabo revisiones, ajustes, etc. Mantenga la máquina limpia y en buen estado.
- b) Guarde la máquina en un lugar seco y fuera del alcance de los niños.
- c) Espere siempre a que la máquina se haya enfriado antes de guardarla.
- d) Cuando realiza tareas de mantenimiento o reparación en los elementos trituradores, sea consciente de que aún pueden moverse aunque la máquina esté apagada mediante el mecanismo de enclavamiento de la protección.
- e) Reemplace las partes dañadas o desgastadas por seguridad. Utilice solamente piezas de repuesto y accesorios originales.
- f) No intente nunca inhabilitar el mecanismo de enclavamiento de la

2. MEDIDAS SEGURIDAD

protección.

Instrucciones de seguridad adicionales para aparatos con accesorios con bolsas

Apague la máquina antes de instalar o desinstalar la bolsa.

RECOMENDACIONES

La máquina debe ser alimentada por un circuito con un interruptor diferencial (ID) con una corriente de fuga que no supere los 30 mA.

MANTENIMIENTO Y REPARACIÓN

- a) Solicite la reparación de su herramienta eléctrica de jardinería a un reparador cualificado utilizando solamente piezas de repuesto idénticas. De este modo se conservará la seguridad de uso de la herramienta eléctrica de jardinería.
- b) Si el cable de alimentación estuviera dañado, deberá ser sustituido por el fabricante o su servicio técnico para evitar riesgos innecesarios.
- c) Si las escobillas de carbón necesitan ser reemplazadas, encargue dicha tarea a un reparador cualificado (reemplace siempre ambas escobillas al mismo tiempo).

2. MEDIDAS SEGURIDAD

ATENUACIÓN DE RUIDOS Y VIBRACIONES

Para reducir el impacto del ruido y las vibraciones, limite el tiempo de trabajo, use métodos de trabajo que generen bajas vibraciones y ruidos, y viste un equipo de protección.

Considere los puntos a continuación para reducir los riesgos de exposición a las vibraciones y el ruido:

1. Utilice únicamente el producto de la manera prevista en función de su diseño y de lo indicado en estas instrucciones.
2. Procure cuidar bien del producto y mantenerlo en buen estado.
3. Utilice los accesorios apropiados con el producto y asegúrese de que estén en buen estado.
4. Agarre firmemente las empuñaduras o superficies de agarre.
5. Cuide del producto siguiendo estas instrucciones y manténgalo bien lubricado (según corresponda).
6. Planifique su horario de trabajo para distribuir el uso de la herramienta a niveles de vibraciones elevados en periodos de tiempo más largos.

Incluso en caso de que este producto se utilice cumpliendo todos los requisitos de seguridad, siempre queda un riesgo residual de lesiones y daños. En conexión con la estructura y el diseño del propio producto pueden ocurrir los riesgos siguientes:

- Problemas de salud causados por las vibraciones si el producto se usa por largos periodos de tiempo o no se manipula y mantiene adecuadamente.
- Lesiones y daños a la propiedad debidos a herramientas de aplicación rotas o a impactos repentinos sobre objetos ocultos durante el uso.
- Peligro de sufrir lesiones y causar daños a la propiedad debido a objetos que pudieran salir proyectados. Antes de usar la trituradora, debe comprobar que el tornillo está bien apretado. Si el tornillo se

2. MEDIDAS SEGURIDAD

afloja, detenta el aparato y apriételo. De lo contrario, la vibración podría causar lesiones personales durante la utilización de la herramienta.

EMERGENCIA

Léase este manual de instrucciones detenidamente para familiarizarse con la utilización del producto. Memorice las medidas de seguridad y sígalas escrupulosamente. Esto ayudará a prevenir situaciones de peligro.

1. Esté siempre alerta cuando utilice este producto a fin de poder reconocer y anticipar los peligros. Una intervención rápida podrá evitar que se produzcan lesiones graves y daños materiales.
2. Apague y desenchufe de la red eléctrica si no funciona correctamente. Antes de volver a utilizar el producto, llévelo a un profesional cualificado para que lo revise y, si es necesario, efectúe las reparaciones necesarias.

RIESGOS RESIDUALES

Incluso cuando se utiliza el producto cumpliendo con todas las medidas de seguridad, sigue existiendo el riesgo de sufrir lesiones físicas y daños materiales. Los riesgos siguientes pueden surgir en conexión a la estructura y el diseño de este producto:

1. Las vibraciones pueden tener efectos perjudiciales para la salud si el producto se utiliza por largos periodos de tiempo o no se mantiene adecuadamente.
2. Lesiones y daños a la propiedad causados por accesorios en mal estado o impactos repentinos con objetos ocultos durante su utilización.
3. Riesgo de sufrir lesiones y causar daños a la propiedad debido a la proyección de objetos.
4. El uso prolongado de este producto deja al operario expuesto a vibraciones y puede producir el «síndrome de los dedos blancos».

2. MEDIDAS SEGURIDAD

A fin de reducir tal riesgo, utilice guantes y mantenga las manos calientes. Si apareciera alguno de los síntomas del «síndrome del dedo blanco», acuda al médico inmediatamente. Los síntomas del «síndrome del dedo blanco» incluyen: adormecimiento, pérdida de sensación, hormigueo, escozor, pérdida de fuerza, así como cambios en el color o el estado de la piel. Estos síntomas aparecen normalmente en los dedos, las manos o las muñecas. El riesgo aumenta a bajas temperaturas.

MEDIDAS DE SEGURIDAD ADICIONALES PARA EL BIOTRITURADOR ELÉCTRICO

No use el aparato para un propósito diferente al pretendido.

Mantenga las etiquetas y los rótulos de identificación del aparato, dado que incluyen importante información sobre la seguridad. Si desaparecieran o se hicieran ilegibles, póngase en contacto con un punto de venta para reemplazarlos.

Las advertencias, precauciones e instrucciones que se tratan en este manual de instrucciones no pueden cubrir todas las condiciones y situaciones que puedan presentarse. El usuario debe comprender que el sentido común y la precaución no son factores que pueda incorporar este producto, sino que deben provenir del usuario.

Antes de empezar, compruebe que la tolva esté vacía.

Utilice siempre guantes y protecciones para los ojos y los oídos cuando utilice la máquina.

Los restos a triturar más largos que sobresalen de la máquina pueden causar latigazos cuando los está engullendo. Mantenga una distancia segura.

Asegúrese de que las ranuras de ventilación no estén obstruidas.

Utilice siempre un calzado con buena protección y unos pantalones largos cuando esté usando la máquina.

2. MEDIDAS SEGURIDAD

CONSEJO

- No adopte una postura forzada. Mantenga el equilibrio en todo momento y procure tener siempre un buen apoyo en las pendientes. Ande a paso normal y no corra nunca.
- No conecte o toque un cable dañado antes de haberlo desenchufado del suministro de corriente, dado que podría hacer contacto con partes electrificadas.
- Mantenga los alargadores alejados de las partes móviles peligrosas para evitar daños en los cables que puedan causar el contacto con las partes electrificadas.



Advertencia!

- No toque las partes móviles peligrosas hasta que la máquina esté desenchufada y se hayan detenido por completo.
- Nunca use la máquina con las protecciones o las pantallas dañadas, sin dispositivos de seguridad, o con el cable dañado o en mal estado.

RECOMENDACIONES

No use la máquina en condiciones climatológicas adversas, sobre todo cuando exista la posibilidad de tormentas eléctricas.

MANTENIMIENTO

Antes y después de cada uso, compruebe el producto y los accesorios (o acoplamientos) en busca de daños o desgaste. De requerirse, sustitúyalos por otros nuevos siguiendo las instrucciones de este manual. Respete los requisitos técnicos. Tenga cuidado con las partes móviles peligrosas.

2. MEDIDAS SEGURIDAD

Las piezas a continuación pueden ser reemplazadas por el usuario y están disponibles a través de un distribuidor autorizado o del servicio de atención al cliente.

No utilice nunca sustancias cáusticas para limpiar las piezas de plástico. Nunca desarme o repare la herramienta usted mismo. Deje que una persona competente o un servicio técnico autorizado lleve a cabo su mantenimiento y reparación.

Mantenga las manos y los pies fuera de las aberturas mientras la herramienta esté en funcionamiento. Si la manos entraran en contacto con la cuchilla giratoria, podrían cortarse y causar lesiones personales graves.

Descripción	Núm. de modelo o especificación
Cuchilla	8231-546302



ADVERTENCIA! Por motivos de seguridad, el enchufe de este producto siempre debe ir conectado a un cable alargador!

¡El cable alargador debe estar diseñado para poder ser utilizado en exteriores con tomas de corriente protegidas contra salpicaduras ($\geq 1.5\text{mm}^2$), Asegúrese de que el cable alargador utilice sea un cable flexible normal con aislamiento de caucho y cubierta de policloropreno (H05VV-F), y una longitud superior a 10 m.

La impedancia máxima permisible del sistema es $Z_{\text{max}} < 0.136 \Omega$ en el punto de acceso de la corriente. El usuario debe determinar, tras consultar con el distribuidor eléctrico si es necesario, que el aparato está conectado a un suministro con una impedancia igual o inferior.

3. DESCRIPTION DE VOTRE OUTIL

- 1 Tolla
- 2 Interruptor de la corriente
- 3 Asidero
- 4 Enchufe de la corriente
- 5 Palanca de bloqueo
- 6 Selector de avance/retroceso
- 7 Carcasa superior
- 8 Cesta colectora
- 9 Cuadro de la base
- 10 Mando de ajuste
- 11 Mando de fijación
- 12 Cubierta de la cuchilla
- 13 Zona de alimentación
- 14 Tornillo
- 15 Contracuchilla
- 16 Rodillo triturador

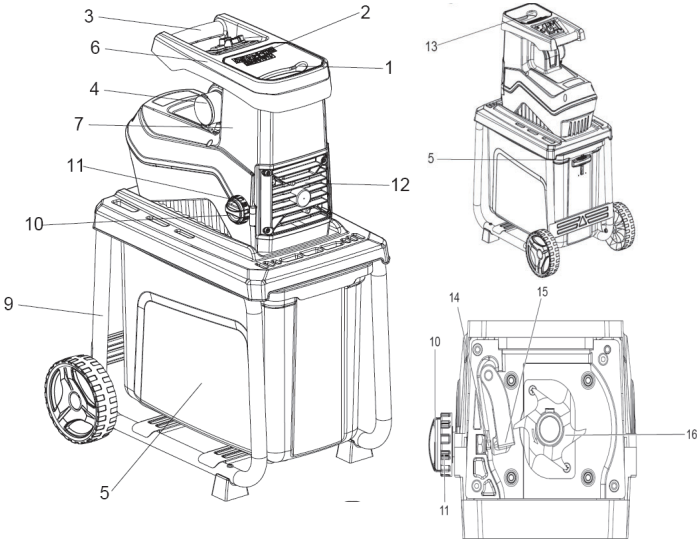

4. DATOS TÉCNICOS

Modelo	ESH2-45.41
Voltaje nominal, frecuencia	230 – 240 V~, 50 Hz
Potencia nominal de entrada	2800 W
Modo de funcionamiento	2300 W, 2800 W(P40)
Velocidad de rotación de la corte de los medios	50 min ⁻¹
Diámetro máximo de corte máx.	máx: ø 45 mm
Peso	19,2kg aprox.
Nivel de presión acústica LpA	92.99 dB(A)
Incertidumbre KpA	2,48 dB(A)
Nivel de potencia acústica medido LWA	92.21 dB(A)
Incertidumbre KWA	2.48 dB(A)
Nivel de potencia acústica garantizado LWA (Conforme a 2000/14/CE, enmendada por 2005/88/CE)	95dB(A)

Los valores acústicos se han determinado conforme al código de pruebas de ruido proporcionadas por EN 50434, y utilizando las normas estándar EN ISO 3744 y EN ISO 11094. La intensidad del sonido al que está expuesto el usuario puede exceder 85 dB(A), por lo que es necesario tomar medidas de protección.

Las cifras de ruido indicadas son los niveles de emisión y no son necesariamente niveles de trabajo seguros. Los factores que influyen sobre el nivel real de exposición de la fuerza de trabajo incluyen las características del lugar de trabajo y otras fuentes de ruido, como el número de máquinas y otros procesos adyacentes, así como el periodo de tiempo que el operario está expuesto al ruido. Asimismo, el nivel de exposición permitido podría variar en función del país. No obstante, esta información permitirá al usuario de la máquina realizar una mejor evaluación de los peligros y riesgos.

5. MONTAJE

ATENCIÓN: Asegúrese de que la herramienta esté siempre apagada y desenchufada antes de llevar a cabo las tareas de mantenimiento.

1. Coloque la carcasa superior boca abajo sobre una superficie plana. Luego, ajuste el armazón de la base sobre ella. Compruebe que el armazón de la base está colocado en dirección correcta.
2. Enganche los pies con los 2 tornillos. Verifique que están bien apretados.
3. Enganche las ruedas:
 - Introduzca el perno de la rueda a través del manguito del husillo.
 - Coloque el perno de la rueda y el manguito del husillo a través de la rueda.
 - Ponga la arandela en el perno de la rueda antes de insertar el perno por la pata de la base. Fijelo con una tuerca. Compruebe que la tuerca está bien apretada y que la rueda gira.
 - Haga lo mismo en el otro lado.
4. Fije el armazón de la base a la carcasa superior con los 4 tornillos. Compruebe que todas las piezas están estables y suficientemente apretadas.
5. Inserte el cesto de retención.

6. FUNCIONES

ADVERTENCIA: Asegúrese de que la herramienta está apagada antes de enchufar el cable de alimentación.

Enchufar la herramienta con el interruptor en posición de encendido puede causar una puesta en marcha inesperada y lesiones personales graves.

INTERRUPTOR DE ENCENDIDO

ATENCIÓN: No utilice la herramienta si no puede encenderse o apagarse desde el interruptor. Los interruptores defectuosos deben ser reemplazados por un servicio técnico autorizado de STERWINS.

- Para encender la herramienta, presione el botón verde (I).
- Para apagar la herramienta, presione el botón rojo de apagado (O).

PRESIONAR PARA REINICIAR

- El motor está equipado con una protección contra sobrecalentamientos. Cuando se sobrecarga, la herramienta se apaga automáticamente.
- Para encenderla al cabo de 3 o 5 minutos, presione el botón de reinicio manualmente.
- Para volver a encender la herramienta, presione el botón verde (I).

INTERRUPTOR DE AVANCE/RETROCESO

ATENCIÓN: Apague la trituradora antes de cambiar de posición el interruptor de avance/retroceso.

POSICIÓN 

- Las cuchillas giran en dirección hacia delante.

POSICIÓN 

- Las cuchillas giran en dirección inversa para liberar el material atascado.

Cuando cambia la dirección hacia  (inversa), mantenga sujeto el interruptor verde de encendido para hacer girar las cuchillas. La trituradora se detiene automáticamente cuando suelta el interruptor de encendido.

NOTA: Es posible que deba repetir los movimientos de avance y retroceso varias veces para

6. FUNCIONES

triturar objetos de mayor tamaño.

ATENCIÓN: Use siempre Vara empujadora para retirar los objetos atascados y evitar accidentes. Antes de volver a poner en marcha la trituradora, espere siempre a que se haya detenido completamente.

CESTO DE RETENCIÓN

ATENCIÓN: Apague y desenchufe la herramienta antes de colocar y retirar el cesto de retención.

- Compruebe la funcionalidad del mecanismo de bloqueo cada dos horas para garantizar un funcionamiento seguro.
- No intente nunca inutilizar el mecanismo de bloqueo.

PALANCA DE BLOQUEO

Posición superior:

- El cesto de retención está bloqueado.

Posición inferior:

- El cesto de retención está desbloqueado.

La herramienta no puede encenderse si la palanca de bloqueo está en posición de desbloqueo. La herramienta se detiene automáticamente si el cesto de retención se desbloquea durante el funcionamiento.

CUBIERTA DE LAS CUCHILLAS

ATENCIÓN: Antes de abrir la cubierta de las cuchillas, asegúrese de que la herramienta está apagada y desenchufada.

Use guantes de protección para abrir la cubierta de las cuchillas.

Las cuchillas no se detendrán inmediatamente al apagar la herramienta. Espere a que se detengan todas las partes móviles.

- Si el material se atasca en la carcasa superior, retírelo abriendo la cubierta de las cuchillas.

7. OPERACIÓN

PRECAUCIÓN:

- Antes de poner en marcha la herramienta, compruebe que la cámara de alimentación esté vacía.
- Mantenga el rostro y el cuerpo alejados de la abertura de alimentación.
- No introduzca las manos ni ninguna otra parte del cuerpo o prenda de ropa en la cámara de alimentación, la tobera de descarga ni cerca de ninguna pieza móvil.
- Si el mecanismo de corte golpea algún objeto extraño, o si la herramienta empieza a hacer ruidos o vibraciones anómalos, desconecte inmediatamente la fuente de alimentación y deje que la herramienta se detenga.
- Desconecte la fuente de alimentación e inspeccione la herramienta en busca de daños.
- Antes de usar la herramienta, ajuste el botón para liberar cualquier objeto extraño que pudiera interferir con el rodillo de corte y la contracuchilla.
- Encienda la herramienta, luego regule el botón de ajuste y deberá escuchar el rodillo de corte tocar la contracuchilla.
- La trituradora deberá producir pequeñas limaduras de metal. Apriete el botón de fijación y compruebe que la contracuchilla está apretada.

INSTALACIÓN DE LA HERRAMIENTA

Sobre una superficie plana y nivelada. No coloque la herramienta sobre un suelo con grava. Trabaje a una distancia de seguridad (al menos de 2 metros) alejado de paredes y otros objetos.

ANTES DE PONER LA HERRAMIENTA EN MARCHA, COMPRUEBE QUE:

- Los cables de conexión no están dañados. Si presentan cortes o desgarros, detenga el funcionamiento de la herramienta y sustitúyalos inmediatamente.
- No la herramienta no está dañada y que todos los tornillos están apretados.
- La herramienta está completa y correctamente montada.

Revise las conexiones del cable:

- Compruebe que el voltaje de la red se corresponde con el voltaje nominal indicado en la etiqueta de especificaciones y que la herramienta está bien conectada a tierra.
- Use solo cables de extensión con suficiente sección transversal del núcleo.

La trituradora puede procesar los siguientes tipos de materiales:

- Todo tipo de ramas hasta su capacidad máxima de 45 mm, dependiendo del tipo y condiciones de la madera.
- Residuos secos de jardín, tales como, plantas, que deberán secarse antes de triturarse y alimentarse alternadamente con ramas para evitar atascar la trituradora.

La trituradora NO puede procesar los siguientes tipos de materiales:

- Vidrio, metal, plástico, piedra, cerámica, ramas gruesas, madera dura, placas de madera dura, tejido, bolsas de plástico, raíces y tierra.
- Residuos casi líquidos, como, por ejemplo, desperdicios de cocina.

7. OPERACIÓN

CONSEJOS DE FUNCIONAMIENTO

- Introduzca el material por la tolva desde el lado derecho.
- En caso de haber ramas, ramitas y madera, tritúrelas justo después de cortarlas. Si se secan podrían endurecerse.
- Retire los brotes laterales de las ramas si no entran con facilidad.
- Apague el motor y desconecte la herramienta del suministro de corriente antes de limpiar el orificio de expulsión.
- No deje que el material triturado se acumule en la abertura de expulsión.
- El material triturado puede bloquear la abertura de expulsión. Vacíe la caja recolectora con regularidad.
- No triture materiales con un diámetro superior a 45 mm.
- El diámetro máximo de la rama puede depender de la frescura y condiciones de la madera.
- Triturar residuos húmedos de jardín puede atascar la trituradora. Para disminuir las posibilidades de que se obstruya la trituradora, alterne residuos con madera.
- Materiales blandos o ramas húmedas pueden romperse en vez de cortarse. Una contracuchilla desgastada puede causar este problema.

AJUSTE DE LA DISTANCIA DE LA CUCHILLA

Para que el funcionamiento sea efectivo, ajuste el espacio entre la contracuchilla y el rodillo de corte.

CONFIGURACIÓN DE LA DISTANCIA

- Ponga en marcha la herramienta.
- Gire el botón de fijación en sentido antihorario para liberar el botón de ajuste.
- Gire el botón de ajuste en sentido horario lentamente para colocar la contracuchilla más cerca del rodillo de corte. Gírelo hasta que las salgan astillas de aluminio de la abertura de expulsión.
- Gire el botón de fijación en sentido horario para bloquear el botón de ajuste.

INTERRUPTOR DE RETROCESO

La trituradora posee un interruptor de retroceso para permitir la retirada del material atascado. Si el material se atasca, detenga la herramienta presionando el botón rojo (0) de apagado.

Cuando la herramienta se ha detenido por completo, cambie la dirección de rotación presionando la flecha de retroceso en el interruptor de retroceso y presionando el botón verde (I) de encendido (Nota: El producto no permanecerá en verde (I) en retroceso, el botón debe estar presionado).

Después de eliminar la obstrucción, detenga la herramienta y lleve el interruptor de retroceso a la posición original. No siga haciendo funcionar la herramienta en modo de retroceso ya que podría causar lesiones al operador o dañar el producto.

8. RESOLUCIÓN DE PROBLEMAS

Problema	Posible causa	Solución
•El producto no se enciende	<ul style="list-style-type: none"> •No está conectado a la fuente de alimentación •El cable de alimentación o el enchufe están dañados •Otros defectos eléctricos en el producto •La protección contra sobrecarga está activada •La protección de la cuchilla no está bien instalada 	<ul style="list-style-type: none"> •Conéctelo a la fuente de alimentación •Solicite a un técnico electricista que lo examine •Solicite a un técnico electricista que lo examine •Espere a que el producto se enfríe y pulse el botón «ON». •Instale la protección correctamente
•El material triturado no está bien troceado	<ul style="list-style-type: none"> •La contracuchilla no está bien ajustada 	<ul style="list-style-type: none"> •Ajuste la contracuchilla
•Demasiadas vibraciones o ruido	<ul style="list-style-type: none"> •La hoja está dañada •Cuchilla bloqueada •Los pernos/perillas están aflojados 	<ul style="list-style-type: none"> •Solicite el reemplazo de la cuchilla a un agente certificado •Quite la obstrucción •Apriete los pernos/perillas

FR

ES

PT

IT

EL

PL

RU

UA

RO

EN

9. ELIMINACIÓN Y RECICLAJE



Este producto incluye el símbolo de clasificación y recogida por separado de aparatos eléctricos y electrónicos de desecho (RAEE). Esto significa que durante el procesamiento y desmantelamiento de tal producto, se debe cumplir con los requisitos de la Directiva Europea 2012/19/UE para reducir el impacto negativo que pueda tener en el medioambiente.

Para más información, póngase en contacto con sus autoridades locales o regionales. Aquellos productos electrónicos que no se hayan clasificado y recogido por separado son potencialmente peligrosos para el medioambiente y la salud humana debido a la presencia de sustancias nocivas que contienen.

10. GARANTÍA

PREFACIO

Le agradecemos que haya elegido este producto. Durante el diseño y la fabricación de nuestros productos, nos esforzamos por garantizar una excelente calidad que responda a las necesidades de los consumidores.

¡IMPORTANTE! ¡LEA ESTE MANUAL ANTES DE UTILIZAR ESTE PRODUCTO! RESPETE LAS ADVERTENCIAS DE SEGURIDAD BÁSICAS INCLUIDAS EN ESTE MANUAL Y CONSÉRVELO CUIDADOSAMENTE.

Desde la apertura del embalaje, le aconsejamos que compruebe que cada elemento que permite el montaje del producto esté presente y para ello, consulte la página 2 de las instrucciones.

Si el producto está dañado o presenta defectos le agradecemos que no lo utilice y que lo devuelva en la tienda más cercana.

Este producto solamente está destinado para un uso en el exterior y no debe, en ningún caso, ser utilizado en un edificio.

Este producto no puede ser colocado en el interior de un edificio más que después de dos horas de su última utilización.

Le agradecemos su confianza y esperamos que este producto le aporte plena satisfacción de uso.

Estaremos encantados de recibir sus comentarios en el sitio de internet de la tienda.

Garantía

Los productos STERWINS están diseñados según las más rigurosas normas de calidad para los productos destinados al público general.

Estos productos incluyen una garantía de 3 años a partir de la fecha de compra. Esta garantía cubre todos los defectos de fabricación o materiales.

- Si compra un cortacésped STERWINS con un chasis de acero galvanizado, el chasis está cubierto por una garantía de 10 años contra la corrosión.

En caso de avería, consulte en primer lugar la página de solución de problemas («Problemas y soluciones») del folleto. Si el problema persiste, diríjase a la tienda más cercana.

Su tienda se esforzará por resolver el problema.

Las reparaciones y las sustituciones de piezas no suponen una prórroga de la garantía inicial.

Las averías que sean resultado de un uso normal o de un uso inadecuado del producto no estarán cubiertas por la garantía. Esto incluye, entre otros, los conmutadores, el interruptor de seguridad y los motores en caso de desgaste.

Tenga en cuenta que existen condiciones de garantía específicas para algunos países.

En caso de duda, diríjase a su punto de venta.

Para cualquier reclamación relacionada con lo que incluye la garantía se deberán cumplir las

10. GARANTÍA

siguientes condiciones:

- Se debe presentar una prueba de compra.
- No se debe haber realizado ninguna reparación ni ningún cambio de piezas por parte de un tercero.
- El problema no es resultado de un uso normal.
- Los trabajos de mantenimiento y de reparación requeridos se han realizado correctamente.
- No se ha producido ningún deterioro a causa de un mal ajuste del carburador.
- El aparato no ha sido ni forzado, ni manipulado de manera incorrecta ni utilizado de manera no autorizada y no ha sufrido un accidente.
- No se ha producido ningún deterioro por causa de un sobrecalentamiento resultado de una obstrucción del bloque ventilador.
- No se ha realizado sobre el producto ninguna operación por parte de una persona no cualificada y no se ha intentado ninguna reparación incorrecta.
- La herramienta/la batería/el cargador no se ha desmontado ni abierto nunca.
- La herramienta/la batería/el cargador no se ha situado nunca en un medio húmedo (expuesto al rocío o a la lluvia, inmersión...)
- No se ha utilizado ninguna pieza incorrecta – pieza no fabricada por STERWINS – que resulte ser la causa del deterioro.
- La herramienta no se ha utilizado de manera inadecuada (sobrecarga o utilización de accesorios no aprobados).
- Ningún daño ha sido causado por elementos externos o cuerpos extraños, como arena o piedras.
- Ningún daño ha sido causado por no respetar las recomendaciones de seguridad y las instrucciones de uso.

El producto debe utilizarse en condiciones de utilización normales y con fines no profesionales. Por lo tanto, los productos utilizados por las empresas de ordenación paisajística, por las autoridades locales, así como por las empresas que alquilan previo pago o prestan gratuitamente equipos están excluidos de esta garantía.

11. PLANO DE DESPIECE CON LA LISTA DE PIEZAS

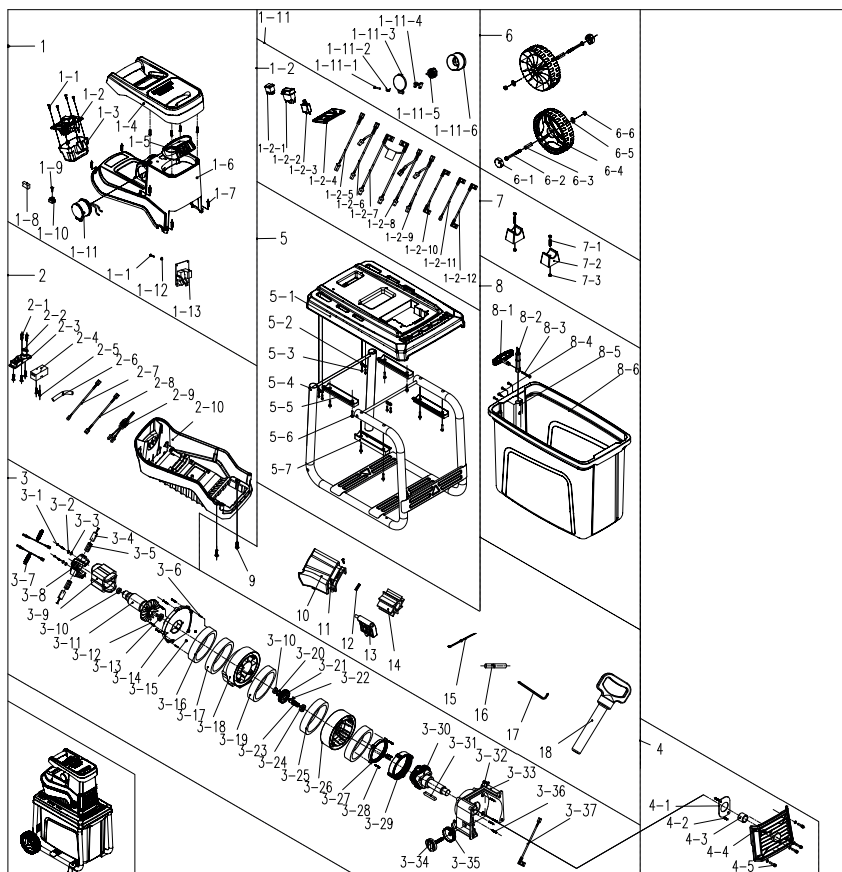

FR

ES

PT

IT

EL

PL

RU

UA

RO

EN

11. PLANO DE DESPIECE CON LA LISTA DE PIEZAS

POS.	DESCRIPCIÓN	POS.	DESCRIPCIÓN	POS.	DESCRIPCIÓN
1	En la carrocería	2-9	Cable de conexión	4-2	Tornillo
1-1	Tornillo	2-10	Tapa inferior	4-3	Escobilla de cobre
1-2	Componente eléctrico	3	Componente eléctrico	4-4	Tapa del extremo frontal
1-2-1	Interruptor	3-1	Tornillo	4-5	Tornillo
1-2-2	Interruptor	3-2	Junta	5	Componente de la base
1-2-3	Protector contra subidas de tensión	3-3	Junta	5-1	Base
1-2-4	Panel interruptor	3-4	Escobilla de carbón	5-2	Placa de presión del cable
1-2-5	Cable de conexión	3-5	Soporte de la escobilla de carbón	5-3	Tornillo
1-2-6	Cable de conexión	3-6	Pasador	5-4	Armazón del conducto
1-2-7	Cable de conexión	3-7	Cable de conexión	5-5	Placa de presión del conducto
1-2-8	Cable de conexión	3-8	Armazón	5-6	Tornillo
1-2-9	Cable de conexión	3-9	Estátor	5-7	Placa de presión del armazón del conducto
1-2-10	Cable de conexión	3-10	Rodamiento	6	Rueda
1-2-11	Cable de conexión	3-11	Rotor	6-1	Tapa de la rueda
1-2-12	Cable de conexión	3-12	Tornillo	6-2	Perno
1-3	Cubierta inferior del interruptor	3-13	Rodamiento	6-3	Manguito del eje
1-4	Empuñadura	3-14	Soporte frontal del motor	6-4	Rueda
1-5	Tolva	3-15	Tuerca	6-5	Arandela plana
1-6	En la carrocería	3-16	España	6-6	Tuerca
1-7	Tornillo	3-17	España	7	Pata de pie
1-8	Tuerca	3-18	Voluta	7-1	Tornillo
1-9	Tornillo	3-19	España	7-2	Pata de pie
1-10	Fila terminal	3-20	Anillo de ajuste	7-3	Tuerca
1-11	Enchufe	3-21	Engranaje grande	8	Componente del barril de madera
1-11-1	Tornillo	3-22	Chaveta de media luna	8-1	Botón pulsador
1-11-2	Muelle de torsión	3-23	Eje del engranaje	8-2	Varilla de presión del interruptor
1-11-3	Cubierta del enchufe	3-24	Rodamiento	8-3	Tornillo
1-11-4	Base fijo	3-25	España	8-4	Tornillo
1-11-5	Enchufe	3-26	Caja del reductor	8-5	Base del botón pulsador
1-11-6	Cubierta del enchufe	3-27	Piñón interno	8-6	Tambor de la madera
1-12	Junta	3-28	Tornillo	9	Tornillo
1-13	Componente eléctrico	3-29	Piñón interno	10	Cubierta del motor
2	Tapa inferior	3-30	Mecanismo reductor	11	Tornillo
2-1	Tornillo	3-31	Llave plana	12	Placa de goma
2-2	Placa	3-32	Interruptor	13	Placa
2-3	Interruptor fijo	3-33	Componente de la base de la cuchilla	14	Cuchilla
2-4	Fuerte para sacar el interruptor	3-34	Botón de ajuste	15	Sujetacables
2-5	Tornillo	3-35	Botón	16	Tubo termoretráctil
2-6	Fuerte para sacar el interruptor	3-36	Tornillo	17	Llave
2-7	Cable de conexión	3-37	Cable de conexión	18	Vara empujadora
2-8	Cable de conexión	4	Tapa del extremo frontal		
		4-1	Placa de la cubierta del extremo		

SÍMBOLOS



Leia o manual de instruções.



Mantenha outras pessoas e animais domésticos afastados da área de perigo.



Perigo - Lâminas rotativas. Mantenha as mãos e os pés afastados das entradas enquanto a máquina estiver a funcionar.



Desligue o aparelho e retire a ficha da tomada antes ajustar, limpar, ou se o fio estiver emaranhado ou danificado.



Esperre até que todos os componentes da máquina parem por completo antes de lhes tocar.



Desligue imediatamente da alimentação se o fio da alimentação ficar danificado.



Use proteções oculares e auditivas.



Utilize luvas de proteção.



Marca de Conformidade Ucraniana



Use calçado resistente e antiderrapante.



Use roupa de proteção justa.



Não use como degrau.

IPX4

Proteção contra salpicos de água de todas as direções.



Nível de potência de ruído garantido



Classe II - Isolamento duplo.



Em conformidade com as diretivas de segurança CE relevantes.



Não elimine equipamento elétrico juntamente com o lixo doméstico comum.



P40

As máquinas assinaladas (P40) são operadas intermitentemente até estabilizarem, ou durante 30 ciclos, o que ocorrer primeiro, com cada ciclo com um período de funcionamento de 40 segundos com uma entrada de potência nominal, e um período de 60 segundos com a máquina sem carga. A temperatura é medida no final de um período de carga.



Recicle este manual de instruções



Este produto é reciclável. Se não puder continuar a ser utilizado, entregue-o num centro de reciclagem de resíduos.



Recicle a embalagem do produto.

ÍNDICE

1. Utilização prevista
2. Instruções de segurança
3. Conheça o seu produto
4. Características técnicas
5. Montagem
6. Funções
7. Funcionamento
8. Resolução de problemas
9. Eliminação e reciclagem
10. Garantia
11. Vista pormenorizada com lista de peças
12. Declaração CE de Conformidade

1. UTILIZAÇÃO PREVISTA

1. O triturador elétrico ESH2-45.41 foi criado com uma entrada de potência máxima de 2800W (P40). Este produto foi criado para reduzir resíduos biodegradáveis, resíduos orgânicos de jardim, em pedaços mais pequenos, como folhas, pequenos ramos e relva, e é usado numa posição estacionária por um operador que se encontre no chão.
2. Este produto não foi criado para triturar peças de metal, rochas, garrafas, latas, etc., ou resíduos suaves, como lixo de cozinha.
3. Este produto foi criado para ser usado apenas de um modo doméstico ligeiro, em espaços pequenos. Não é adequado para aplicações comerciais ou espaços abertos maiores, e não deverá ser usado com outros intuitos para além dos descritos.

2. INSTRUÇÕES DE SEGURANÇA

³₀ **IMPORTANTE!**

LEIA COM ATENÇÃO ANTES DA UTILIZAÇÃO
GUARDE PARA FUTURAS REFERÊNCIAS



Aviso! Nunca permita que crianças, pessoas com capacidades físicas, sensoriais ou mentais reduzidas ou falta de experiência ou de conhecimentos, ou pessoas que não estejam familiarizadas com estas instruções usem a máquina.

As crianças não deverão brincar com o aparelho. A limpeza e manutenção não deverão ser feitas por crianças.

Mantenha as crianças e animais a uma distância segura do aparelho.

As normas ou leis reguladoras podem determinar a idade mínima de utilização do triturador.

TREINO

- a) Leia estas instruções com atenção. Familiarize-se com todos os controlos e com a utilização correta da máquina.
- b) Nunca permita que uma criança ou uma pessoa que não esteja familiarizada com estas instruções use o aparelho. Os regulamentos locais podem restringir a idade do utilizador.
- c) Tenha em conta que o operador ou utilizador é o responsável por acidentes ou perigos que ocorram a outras pessoas ou à sua propriedade.

FR

ES

PT

IT

EL

PL

RU

UA

RO

EN

2. INSTRUÇÕES DE SEGURANÇA

PREPARAÇÃO

- a) Arranje proteção auditiva e óculos de segurança. Use-os constantemente enquanto utiliza a máquina.
- b) Enquanto utiliza a máquina, utilize sempre calçado robusto e calças compridas. Não utilize a máquina descalço ou de sandálias. Evite usar roupa larga que tenha fios pendurados.
- c) Utilize a máquina na posição recomendada e apenas numa superfície firme e nivelada.
- d) Não utilize a máquina numa superfície pavimentada ou com cascalho, onde o material ressaltado pode dar origem a lesões.
- e) Antes da utilização, inspecione sempre visualmente para se certificar de que os meios para triturar, os parafusos destes e outros fixadores estão bem fixos, que a estrutura não está danificada e que as proteções estão todas no devido lugar. Substitua lâminas gastas ou danificadas e os parafusos em conjunto, para manter o equilíbrio. Substitua as etiquetas danificadas ou ilegíveis.
- f) Antes da utilização, verifique o fio da alimentação e a extensão quanto a sinais de danos ou desgaste. Se o fio ficar danificado durante a utilização, desligue imediatamente o fio da alimentação. **NÃO TOQUE NO FIO ANTES DE O DESLIGAR DA ALIMENTAÇÃO.** Não use a máquina se os fios estiverem gastos ou danificados.
- g) Nunca utilize o aparelho com pessoas, especialmente crianças, ou animais por perto.

2. INSTRUÇÕES DE SEGURANÇA

FUNCIONAMENTO

- a) Antes de ligar a máquina, certifique-se de que a câmara de alimentação está vazia.
- b) Mantenha a cara e o corpo afastados da entrada da alimentação.
- c) Não deixe que as mãos ou outra parte do corpo ou roupa entrem dentro da câmara de alimentação, rampa de descarga ou perto de qualquer peça em movimento.
- d) Mantenha a base e o equilíbrio constantemente adequados. Não se estique. Nunca fique num nível superior à base da máquina quando estiver a inserir material lá para dentro.
- e) Mantenha-se sempre afastado da zona de descarga quando estiver a usar a máquina.
- f) Quando estiver a colocar material para dentro da máquina, tenha muita atenção, pois não devem entrar pedaços de metal, pedras, garrafas, latas ou outros objetos estranhos.
- g) Se o mecanismo de corte atingir um objeto estranho, ou se a máquina começar a fazer ruídos estranhos ou vibração, desligue a fonte de alimentação e deixe a máquina parar por completo. Desligue a máquina da alimentação e siga os passos apresentados a seguir antes de reiniciar e utilizar a máquina:
 - i) Verifique se existem danos;
 - ii) Substitua ou repare as peças danificadas;
 - iii) Verifique se existem peças desapertadas. Se tal for o caso, aperte-as.
- h) Não permita que o material processado se amontoie na zona de descarga. Isso pode impedir uma descarga adequada e pode dar origem a ressaltos do material pela entrada da alimentação.
- i) Se a máquina ficar obstruída, desligue a fonte de alimentação e retire a ficha da tomada antes de limpar as obstruções.
- j) Nunca utilize o aparelho com as proteções danificadas, ou sem os

2. INSTRUÇÕES DE SEGURANÇA

dispositivos de segurança.

- k) Mantenha a fonte de alimentação afastada do lixo e de outras acumulações para impedir danos na alimentação ou possível fogo.
 - l) Não transporte esta máquina enquanto a alimentação estiver a funcionar.
 - m) Pare a máquina e retire a ficha da tomada. Certifique-se de que todas as peças móveis pararam por completo
 - Sempre que a máquina for deixada sem supervisão.
 - Antes de limpar os bloqueios ou desbloquear a rampa.
 - Antes de verificar, limpar ou trabalhar na máquina.
- Se a máquina começar a vibrar anormalmente, verifique imediatamente
- n) Não incline a máquina enquanto a alimentação estiver a funcionar.

MANUTENÇÃO E ARRUMAÇÃO

- a) Quando a máquina for parada para ser reparada, inspecionada ou guardada, ou quando mudar um acessório, desligue a alimentação, retire a ficha da tomada e certifique-se de que todas as peças que se movem pararam por completo. Deixe a máquina arrefecer antes de efetuar inspeções, ajustes, etc. Mantenha a máquina com cuidado e limpa.
- b) Guarde a máquina num local seco e fora do alcance das crianças.
- c) Deixe a máquina arrefecer sempre antes de a guardar.
- d) Quando reparar as peças de corte, tenha em conta que, mesmo que a alimentação não ligue a unidade devido a uma característica de paragem da proteção, as peças de corte ainda podem ser movidas.
- e) Substitua as peças gastas ou danificadas, para sua segurança. Use apenas peças sobresselentes e acessórios genuínos.
- f) Nunca tente controlar manualmente o sistema de bloqueio da proteção.

2. INSTRUÇÕES DE SEGURANÇA

Instruções de segurança adicionais para unidades com saco
Desligue a máquina antes de fixar ou retirar o saco.

RECOMENDAÇÃO

O aparelho deve ser alimentado através de um dispositivo de corrente residual (DCR) com uma corrente que não exceda 30 mA.

REPARAÇÃO

- a) Leve a sua ferramenta elétrica de jardim para ser reparada por um reparador qualificado, utilizando apenas peças de substituição idênticas. Tal irá assegurar que a segurança da ferramenta elétrica de jardim é mantida.
- b) Se o fio da alimentação ficar danificado, tem de ser substituído pelo fabricante ou pelo seu agente de reparação, de modo a evitar quaisquer perigos.
- c) Se as escovas de carbono tiverem de ser substituídas, isso deverá ser feito por um técnico qualificado (substitua sempre as duas escovas em simultâneo).

FR

ES

PT

IT

EL

PL

RU

UA

RO

EN

2. INSTRUÇÕES DE SEGURANÇA

VIBRAÇÃO E REDUÇÃO DO RUÍDO

Para reduzir o impacto do ruído e emissão de vibrações, limite o tempo de funcionamento, use modos de funcionamento com fraca vibração e pouco ruído, e use também equipamento de proteção pessoal.

Tenha em conta os seguintes pontos para minimizar os riscos de exposição à vibração e ao ruído:

1. Use os produtos conforme os intuitos para que foram criados, e de acordo com estas instruções.
2. Certifique-se de que o produto está em bom estado e é bem mantido.
3. Use os acessórios corretos para o aparelho e certifique-se de que estão em bom estado.
4. Segure bem as pegas.
5. Mantenha este produto de acordo com estas instruções e bem lubrificado (quando apropriado).
6. Planeie o seu trabalho, de modo a dividir a utilização de ferramentas com muita vibração por vários dias.

Mesmo que esteja a utilizar este aparelho de acordo com todos os requisitos de segurança, continua a haver potenciais riscos de lesões ou danos. Os seguintes perigos podem ocorrer, devido à estrutura e design deste produto:

Problemas de saúde devido à emissão de vibrações, se o aparelho for usado durante um longo período de tempo ou não for devidamente manuseado e corretamente mantido. Lesões e danos patrimoniais devido a ferramentas de aplicação partidas ou ao impacto repentino de objetos ocultos durante a utilização. Perigo de lesões e danos patrimoniais causados por objetos atirados.

Antes de utilizar o triturador, tem de se certificar de que o parafuso está apertado. Se o parafuso ficar desapertado, desligue a máquina e aperte o parafuso. Caso contrário, a vibração causará lesões pessoais quando utilizar a máquina.

2. INSTRUÇÕES DE SEGURANÇA

EMERGÊNCIA

Familiarize-se com a utilização deste produto, lendo o manual de instruções. Memorize as indicações de segurança e siga-as escrupulosamente. Isto ajuda a prevenir riscos e perigos.

1. Esteja sempre alerta quando usar este produto, de modo a conseguir reconhecer e tratar dos riscos com antecedência. Uma intervenção rápida pode evitar lesões sérias e danos de propriedade.
2. Desligue e retire a ficha da tomada se reparar nalgum mau funcionamento. O produto deverá ser verificado por um especialista qualificado e reparado, se necessário, antes de voltar a utilizá-lo.

RISCOS RESIDUAIS

Mesmo que esteja a utilizar este produto de acordo com todos os requerimentos de segurança, continua a haver potenciais riscos de lesões ou danos. Os seguintes perigos podem ocorrer, devido à estrutura e design deste produto:

1. Problemas de saúde devido à emissão de vibrações, se o produto for usado durante um período de tempo grande ou não for devidamente manuseado e corretamente mantido.
2. Lesões e danos de propriedade devido a acessórios de corte partidos ou impacto repentino contra objetos escondidos durante a utilização.
3. Perigo de lesões e danos de propriedade causados por objetos ressaltados.
4. O uso prolongado deste produto expõe o operador a vibrações e pode dar origem à doença dos «dedos brancos». De modo a reduzir o risco, use luvas e mantenha as suas mãos quentes. Se aparecer algum dos sintomas de «dedos brancos», consulte imediatamente um médico. Esses sintomas de «dedos brancos» podem incluir dormência, perda de sensação, formigueiro, picadas, dor, perda e força, alterações na cor ou

2. INSTRUÇÕES DE SEGURANÇA

condição da pele. Estes sintomas normalmente aparecem nos dedos, mãos ou pulsos. O risco aumenta com as baixas temperaturas.

INSTRUÇÕES ADICIONAIS DE SEGURANÇA PARA O TRITURADOR ELÉTRICO

Não utilize o aparelho para outros fins para além dos previstos.

Mantenha as etiquetas e placas com o nome no aparelho. Estas têm informações de segurança importantes. Se estiverem ilegíveis ou em falta, contacte o seu revendedor para proceder à substituição.

Os avisos, precauções e instruções debatidos neste manual de instruções não cobrem todas as eventuais condições e situações que possam ocorrer.

O operador deve estar ciente de que o bom senso e a precaução são factores que não podem ser integrados neste produto, mas devem ser fornecidos pelo operador.

Antes de começar, certifique-se de que a entrada de alimentação está vazia.

Use sempre proteção auditiva e ocular, e luvas durante o funcionamento. Material comprimido que saia do triturador pode ressaltar quando é puxado pelas lâminas. Mantenha uma distância segura.

Certifique-se de que as ranhuras de ventilação não ficam cobertas.

Use sempre calçado forte e calças compridas quando usar a máquina.

CONSELHO

- Não se estique. Mantenha sempre o equilíbrio, para saber sempre onde coloca os pés em encostas. Caminhe, nunca corra.
- Não ligue um fio danificado à alimentação nem toque num fio danificado antes deste ser desligado da alimentação. Um fio danificado pode permitir o contacto com a eletricidade.
- Mantenha a extensão afastada das peças perigosas em movimento, para evitar danos nos fios, o que poderia dar origem ao contacto com peças ligadas à corrente.

2. INSTRUÇÕES DE SEGURANÇA



Aviso!

- Não toque nas peças móveis perigosas antes de desligar a máquina e permita que estas peças móveis parem por completo.
- Nunca utilize a máquina com proteções defeituosas ou sem os dispositivos de segurança, ou se o fio estiver gasto ou danificado.

RECOMENDAÇÕES

Evite usar o produto com más condições atmosféricas, especialmente quando existir o risco de trovoada.

MANUTENÇÃO

Antes e após cada utilização, verifique o produto e acessórios quanto a desgaste e danos. Se necessário, substitua-os por uns novos, conforme descrito neste manual de instruções. Tenha em conta os requerimentos técnicos.

Tenha em conta o perigo das peças móveis.

As seguintes peças deste produto podem ser substituídas pelo utilizador. As peças sobresselentes estão disponíveis num revendedor autorizado ou através do nosso serviço de apoio ao cliente.

Nunca use agentes cáusticos para limpar as peças de plástico.

Nunca desmonte a ferramenta ou efetue quaisquer reparações. A ferramenta deve ser sempre reparada e mantida por uma pessoa competente ou um centro de reparação autorizado.

Mantenha as mãos e os pés afastados das entradas enquanto a máquina estiver a funcionar. Se as mãos tocarem nas lâminas rotativas, podem ser cortadas, sofrendo lesões pessoais sérias.

2. INSTRUÇÕES DE SEGURANÇA

Descrição	Nº do modelo ou especificações
Lâmina	8231-546302



AVISO! Para sua segurança, a ficha deste produto deverá ser sempre ligada a uma extensão! A extensão tem de ser adequada para uso no exterior, com tomadas protegidas contra salpicos de água ($\geq 1.5\text{mm}^2$), Certifique-se de que a extensão tem um isolamento com borracha e o fio é flexível com isolamento em policloropreno (designação H05VV-F). Além disso, deverá ter mais de 10 metros.

A impedância máxima permitida do sistema é de $Z_{\text{max}} < 0.136 \Omega$ no ponto de interface da alimentação do utilizador. O utilizador deverá consultar o seu fornecedor de eletricidade e deverá determinar se o equipamento está ligado apenas a uma alimentação com essa impedância ou uma inferior.

3. CONHEÇA O SEU PRODUTO

- 1 Funil de enchimento
- 2 Interruptor da alimentação
- 3 Pega
- 4 Ficha da alimentação
- 5 Alavanca de bloqueio
- 6 Interruptor de avançar/retroceder
- 7 Cobertura superior
- 8 Cesto de retenção
- 9 Estrutura da base
- 10 Botão de ajuste
- 11 Manípulo de fixação
- 12 Cobertura da lâmina
- 13 Lateral de alimentação
- 14 Parafuso
- 15 Contra-lâmina
- 16 Rolo de corte

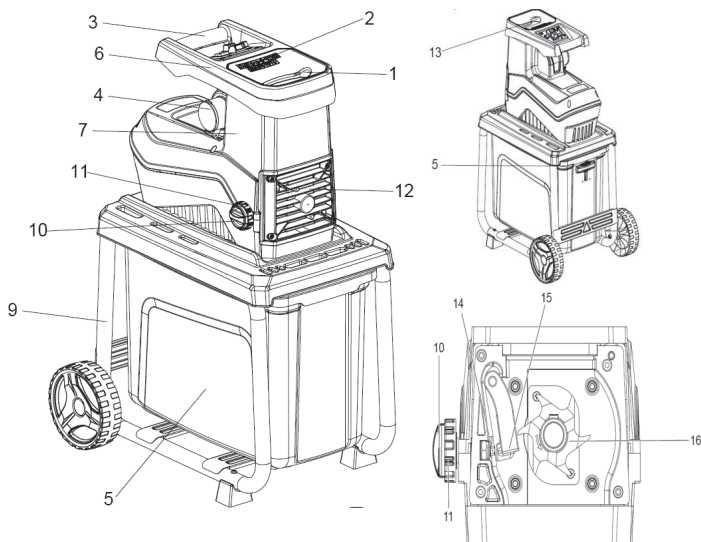

FR

ES

PT

IT

EL

PL

RU

UA

RO

EN

4. CARACTERÍSTICAS TÉCNICAS

Modelo	ESH2-45.41
Voltagem nominal, frequência	230 – 240 V~, 50 Hz
Entrada de potência nominal	2800 W
Modo de funcionamento	2300 W, 2800 W(P40)
A velocidade de rotação do dispositivo de corte dos meios	50 min ⁻¹
Diâmetro máximo de corte	máx: ø 45 mm
Peso Cerca de	19,2kg aprox.
Nível de pressão do som LpA	92.99 dB(A)
K de incerteza pA:	2,48 dB(A)
Nível de potência do som medido LWA	92.21 dB(A)
K de incerteza KWA	2.48 dB(A)
Nível de potência do som garantido LWA (de acordo com a 2000/14/CE alterada pela 2005/88/CE)	95dB(A)

Os valores do som foram determinados de acordo com o código do teste de ruído apresentado em EN EN 50434, usando os padrões básicos EN ISO 3744 e EN ISO 11094.

O nível da intensidade do som para o operador pode exceder os 85 dB(A) e são necessárias medidas de proteção auditivas.

Os valores do ruído indicados são níveis de emissão e não são necessariamente níveis de funcionamento seguros. Os fatores que influenciam o nível atual de exposição da mão-de-obra incluem as características do local de trabalho, outras fontes de ruído, etc., ou seja, o número de máquinas e outros processos adjacentes, e o tempo que um operador está exposto ao ruído. Além disso, o nível de exposição permitido pode variar entre países. No entanto, esta informação permite que o utilizador da máquina faça uma melhor avaliação dos perigos e riscos.

5. MONTAGEM

CUIDADO: Certifique-se sempre de que o produto é desligado e que retira a ficha da tomada antes de efetuar quaisquer trabalhos na ferramenta.

1. Coloque a estrutura superior virada para baixo numa superfície plana. De seguida, alinhe a estrutura da base nela. Certifique-se de que a estrutura da base fica na posição correta.
2. Fixe os pés usando os 2 parafusos. Certifique-se de que ficam bem apertados.
3. Fixe as rodas:
 - Coloque o parafuso da roda através da manga do eixo.
 - Coloque o parafuso da roda e a manga do eixo através da roda.
 - Coloque uma anilha no parafuso da roda antes de inserir o parafuso através da perna da base. Fixe com uma porca. Certifique-se de que a porca fica apertada, mas que a roda ainda continua a rodar.
- Repita no outro lado.
4. Aperte a estrutura da base na estrutura superior com os 4 parafusos. Certifique-se de que todas as peças ficam perfeitamente estáveis e suficientemente apertadas.
5. Insira o cesto de retenção.

FR

ES

PT

IT

EL

PL

RU

UA

RO

EN

6. FUNÇÕES

AVISO: Antes de ligar o produto, certifique-se de que está desligado.

Ligar o produto à alimentação com o interruptor na posição de ligado pode causar um arranque inesperado, dando origem a lesões pessoais sérias.

INTERRUPTOR DA ALIMENTAÇÃO

CUIDADO: Não utilize o produto se o interruptor não der para ligar e desligar. Os interruptores defeituosos deverão ser reparados por agentes autorizados da STERWINS.

- Para ligar o produto, prima o botão Verde (I).
- Para desligar o produto, prima o botão Vermelho (O).

PRIMA PARA REINICIAR

- O motor vem equipado com uma proteção contra sobrecarga. Quando sobrecarregado, o produto desliga-se automaticamente.
- Para ligar o produto passados 3 a 5 minutos, prima manualmente o botão de reiniciar.
- Para reiniciar o produto, prima o botão Verde (I).

INTERRUPTOR DE AVANÇAR/RETROCEDER

CUIDADO: Desligue o triturador antes de alterar o interruptor de avançar/retroceder.

POSIÇÃO 

- As lâminas rodam para a frente.

POSIÇÃO 

- As lâminas rodam no sentido inverso para libertar material obstruído.

Quando mudar a direção para  (retroceder), mantenha premido o interruptor verde para rodar as lâminas. O triturador pára automaticamente quando libertar o interruptor da alimentação.

NOTA: Poderão ser necessárias várias repetições de operações de avanço e retrocesso para

6. FUNÇÕES

triturar um objeto grande.

CUIDADO: Use sempre Haste de imersão para retirar objetos obstruídos, para evitar acidentes. Espere sempre até que o triturador pare por completo antes de reiniciar.

CESTO DE RETENÇÃO

CUIDADO: Desligue o produto e retire a ficha da tomada antes de fixar ou retirar o cesto de retenção.

- Verifique a funcionalidade do fecho a cada duas horas, para um funcionamento seguro.
- Nunca tente controlar manualmente o sistema do fecho.

ALAVANCA DE FIXAÇÃO

Posição superior:

- O cesto de retenção está fixado.

Posição inferior:

- O cesto de retenção está desbloqueado.

O produto não pode ser ligado se a alavanca de fixação estiver na posição de desbloqueado. O produto pára automaticamente se o cesto de retenção for desbloqueado durante o funcionamento.

COBERTURA DA LÂMINA

CUIDADO: Antes de abrir a cobertura da lâmina, certifique-se de que o produto está desligado e que a ficha é retirada da tomada.

Use luvas de proteção antes de abrir a cobertura da lâmina.

O triturador não pára imediatamente após ser desligado. Espere até que todas as partes parem por completo.

- Se o material ficar muito obstruído na estrutura superior, retire-o abrindo a cobertura da lâmina.

7. FUNCIONAMENTO

CUIDADO:

- Antes de ligar a máquina, certifique-se de que a câmara de alimentação está vazia.
- Mantenha a cara e o corpo afastados da entrada da alimentação.
- Não deixe que as mãos ou outra parte do corpo ou roupa entrem dentro da câmara de alimentação, rampa de descarga ou perto de qualquer peça em movimento.
- Se o mecanismo de corte atingir um objeto estranho, ou se a máquina começar a fazer ruídos estranhos ou vibração, desligue a fonte de alimentação e deixe a máquina parar por completo.
- Desligue a fonte de alimentação e verifique se existem danos ou falhas.
- Antes do funcionamento, ajuste o manípulo de ajuste para libertar quaisquer objetos estranhos que possam interferir com o rolo de corte e a contra-lâmina.
- Ligue o aparelho e ajuste o manípulo de ajuste. Deverá ouvir o rolo de corte a tocar na contra-lâmina.
- O triturador deverá produzir pequenas limalhas de metal. Aperte o manípulo de fixação. Certifique-se de que a contra-lâmina está apertada.

MONTAR O PRODUTO

Numa superfície plana e nivelada. Não coloque o produto em pisos de cascalho.

Trabalhe a uma distância segura (pelo menos 2 metros) de paredes ou outros objetos.

ANTES DE COMEÇAR, CERTIFIQUE-SE DE QUE:

- Os cabos de ligação não estão danificados. Se houver cortes ou rachas, pare a operação e substitua-os imediatamente.
- Não há danos no produto e todos os parafusos estão apertados.
- O produto está montado completa e corretamente.

Verifique a ligação à alimentação:

- Certifique-se de que a voltagem corresponde à voltagem nominal na placa das especificações e que o produto está devidamente ligado à terra.
- Use apenas extensões com uma secção cruzada suficiente.

O triturador pode processar os seguintes tipos de material:

- Todos os tipos de ramos até ao diâmetro máximo da capacidade do produto, de 45 mm, dependendo do tipo e estado da madeira.
- Refugo seco de jardim, como plantas, que deverão estar secas antes de serem trituradas, e inseridas alternadamente com ramos, para evitar o bloqueio do triturador.

O triturador NÃO pode processar os seguintes tipos de material:

- Vidro, metal, plástico, pedra, cerâmica, ramos mais grossos, madeira dura, tabiques, panos, sacos de plástico, raízes com terra.
- Refugo que esteja quase no estado líquido, como restos de cozinha.

DICAS DE FUNCIONAMENTO

- Insira o material pelo funil de enchimento no lado direito.

7. FUNCIONAMENTO

- No caso de ramos, galhos e madeira, triture-os apenas após terem sido cortados. Estes podem ficar muito duros quando ficam secos.
- Retire quaisquer rebentos de ramos se não os conseguir inserir.
- Desligue o produto e retire a ficha da tomada antes de proceder à limpeza da abertura de ejeção.
- Não permita que material triturado se acumule na abertura de ejeção.
- Material triturado pode bloquear a abertura de ejeção. Esvazie regularmente a caixa de recolha.
- Não triture material com mais de 45 mm de diâmetro.
- O diâmetro máximo do ramo pode variar, dependendo da frescura e estado da madeira.
- Triturar refugo húmido de jardim pode obstruir o triturador. Para reduzir a possibilidade de obstrução do produto, alterne resíduos com madeira.
- Material suave ou ramos húmidos podem ficar torcidos em vez de serem cortados. Uma contra-lâmina gasta também pode causar este problema.

AJUSTAR A FOLGA DA LÂMINA

Para um funcionamento eficaz, ajuste a folga entre a contra-lâmina e o rolo de corte.

DEFINIR A FOLGA

- Ligue o produto.
- Rode o manípulo de fixação no sentido inverso ao dos ponteiros do relógio para libertar o manípulo de ajuste.
- Rode lentamente o manípulo de ajuste no sentido dos ponteiros do relógio para colocar a contra-lâmina mais perto do rolo de corte. Rode até que as limalhas de alumínio saiam pela abertura de ejeção.
- Rode o manípulo de fixação no sentido dos ponteiros do relógio para fixar o manípulo de ajuste.

INTERRUPTOR DE RETROCEDER

O triturador vem equipado com um interruptor de inverter, para permitir a remoção de material obstruído. Se o material ficar preso, pare a máquina premindo o botão Vermelho (0) de desligar.

Quando o produto parar por completo, altere a direção de rotação premindo a seta de inversão no interruptor de inversão, e premindo o botão Verde (I) de ligar (nota: O produto não permanece no Verde (I) enquanto estiver no estado de retrocesso. Tem de manter o botão premido).

Quando o bloqueio for desobstruído, pare o produto e coloque o interruptor de inversão na posição original. Não continue a utilizar o produto no modo de inversão, pois isso pode causar lesões ao operador ou danos no produto.

8. RESOLUÇÃO DE PROBLEMAS

Problema	Possíveis Causas	Solução
<ul style="list-style-type: none">• O produto não começa a funcionar.	<ul style="list-style-type: none">• Não está ligado à alimentação.• O fio da alimentação ou ficha está danificado(a).• Outro defeito elétrico no aparelho.• A proteção contra sobrecarga foi ativada.• A proteção da lâmina não foi fixada corretamente.	<ul style="list-style-type: none">• Ligue à alimentação.• Leve o produto a um electricista especializado.• Leve o produto a um electricista especializado.• Espere até que o produto arrefeça e prima o botão de ligar (ON).• Fixe corretamente a proteção.
<ul style="list-style-type: none">• O material a ser triturado não foi cortado corretamente.	<ul style="list-style-type: none">• A contralâmina não foi ajustada corretamente.	<ul style="list-style-type: none">• Ajuste a contralâmina
<ul style="list-style-type: none">• Vibração excessiva ou ruído.	<ul style="list-style-type: none">• Lâmina danificada.• Lâmina bloqueada• Parafusos/manípulos soltos.	<ul style="list-style-type: none">• A lâmina tem de ser substituída por um agente certificado.• Retire o bloqueio.• Aperte os parafusos e manípulos

9. ELIMINAÇÃO E RECICLAGEM



Este produto está equipado com o sinal de recolha separada e classificação como lixo eléctrico e electrónico (REEE). Isto significa que, ao processar e desmontar este produto, deve obedecer aos requisitos da Diretiva Europeia 2012/19/UE, de modo a reduzir o impacto negativo no ambiente.

Para mais informação contacte as autoridades locais ou regionais. Os produtos electrónicos que não tenham sido recolhidos e separados podem constituir um perigo para o ambiente e para a saúde humana devido à presença de substâncias nocivas.

FR

ES

PT

IT

EL

PL

RU

UA

RO

EN

10. GARANTIA

PREFÁCIO

Obrigado por ter escolhido este produto. Na concepção e no fabrico dos nossos produtos, esforçamo-nos por garantir uma qualidade excelente, satisfazendo as necessidades dos consumidores.

IMPORTANTE ! LEIA CUIDADOSAMENTE ESTE MANUAL ANTES DE UTILIZAR O PRODUTO. RESPEITE OS AVISOS DE SEGURANÇA DE BASE CONTIDOS NESTE MANUAL E CONSERVE-O PRECIOSAMENTE.

Desde a abertura da embalagem, aconselhamos que verifique se cada componente que permite a montagem do produto está presente e, para isso, consulte a página 2 deste manual. Se o produto estiver danificado ou tiver defeitos, não o utilize e devolva-o à loja mais próxima. Este produto destina-se unicamente a uma utilização no exterior e nunca deverá ser utilizado no interior de um edifício.

Este produto só pode ser colocado no interior de um edifício após duas horas de inatividade depois da última utilização.

Agradecemos a sua confiança e esperamos que este produto lhe traga total satisfação na utilização.

Gostaríamos de ler os seus comentários no site internet da loja.

Garantia

Os produtos STERWINS são fabricados segundo os mais altos padrões de qualidade para produtos de consumo corrente.

Estes produtos estão cobertos por uma garantia de 3 anos a partir da data da compra. Esta garantia cobre todos os defeitos de fabricação ou materiais.

- Se comprar um corta relvas STERWINS com um chassis de aço galvanizado, o chassis está coberto por uma garantia contra a corrosão de 10 anos.

Em caso de avaria, consulte a página de resolução de problemas («Problemas e Soluções») do manual. Se o problema persistir, entre em contato com a loja mais próxima.

A sua loja fará todos os esforços para resolver o problema.

As reparações e substituições de peças não prolongam o período de garantia original.

As avarias resultantes de um desgaste normal ou de uma utilização inadequada do produto não são cobertas pela garantia. Isto inclui, entre outros, os interruptores, o disjuntor de segurança e motores em caso de desgaste.

Note por favor, que existem condições de garantia específicas para alguns países.

Em caso de dúvida, entre em contato com o seu ponto de venda.

Para qualquer reclamação relacionada à tomada em consideração da garantia, as seguintes condições devem ser respeitadas:

10. GARANTIA

- Deve ser apresentado um comprovativo de compra.
- Nenhuma reparação ou troca de peças tenha sido realizada por terceiros.
- O problema não resula do desgaste normal.
- Os trabalhos de manutenção e de reparação necessários foram realizados corretamente.
- Nenhuma deterioração tenha ocorrido como resultado do ajuste inadequado do carburador.
- O aparelho não tenha sido forçado, manuseado de forma inadequada ou utilizado de uma maneira não autorizada e não tenha sofrido nenhum acidente.
- Nenhuma deterioração tenha ocorrido devido ao sobreaquecimento resultante da obstrução do bloco do ventilador.
- Nenhuma intervenção tenha sido executada no produto por uma pessoa não qualificada e nenhuma reparação inadequada tenha sido tentada.
- O aparelho / a bateria / o carregador não tenham sido desmontados ou abertos.
- O aparelho / a bateria / o carregador não tenham sido expostos a um ambiente húmido (exposição ao orvalho ou à chuva, imersão ...)
- Nenhuma peça inadequada - peça não fabricada pela STERWINS - provando ser a causa da deterioração tenha sido utilizada.
- O aparelho não tenha sido utilizado de forma inadequada (sobrecarga ou utilização de acessórios não aprovados).
- Nenhum dano tenha sido causado por elementos externos ou objetos estranhos, como areia ou pedras.
- Nenhum dano tenha sido causado pela não conformidade com as recomendações de segurança e instruções de utilização.

O produto deve ser utilizado em condições normais de utilização e para fins não profissionais. Assim, os produtos utilizados por empresas de paisagismo, autarquias locais, assim como empresas que aluguem ou emprestem equipamentos gratuitos estão excluídos desta garantia.

FR

ES

PT

IT

EL

PL

RU

UA

RO

EN

11. VISTA PORMENORIZADA COM LISTA DE PEÇAS

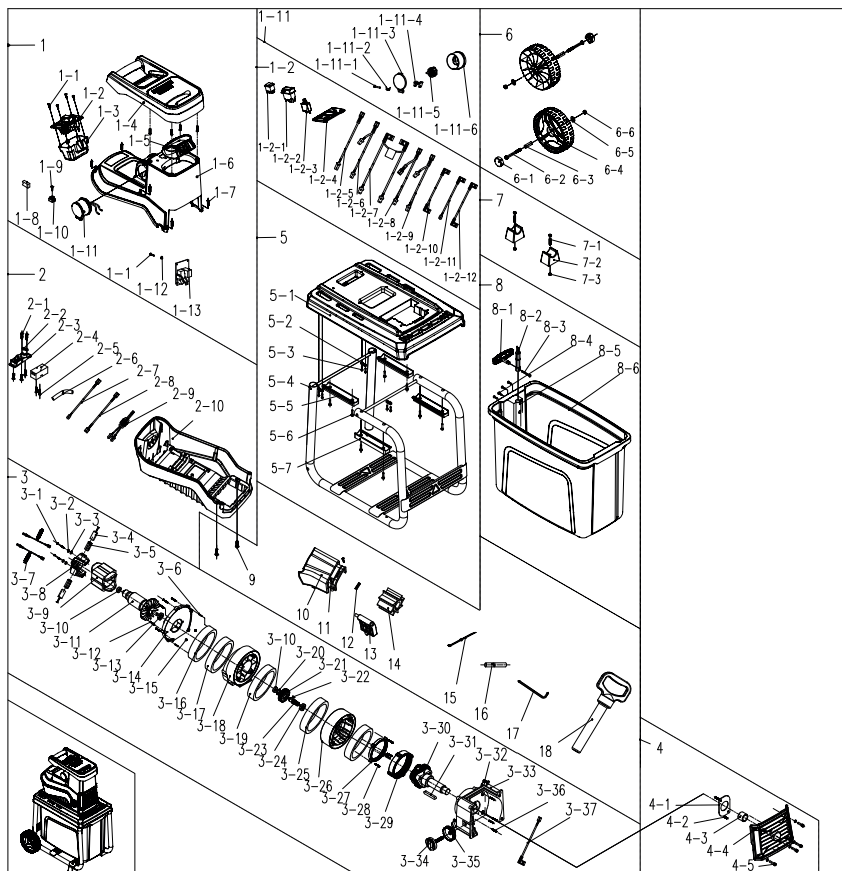

11. VISTA PORMENORIZADA COM LISTA DE PEÇAS

POS	DESCRIÇÃO	POS	DESCRIÇÃO	POS	DESCRIÇÃO
1	Conjunto da fuselagem	2-10	Cobertura inferior	4-3	Escova de cobre
1-1	Parafuso	3	Componente eletrônico	4-4	Tampão da extremidade dianteira
1-2	Componente eletrônico	3-1	Parafuso	4-5	Parafuso
1-2-1	Interruptor	3-2	Junta	5	Componente da base
1-2-2	Interruptor	3-3	Junta	5-1	Base
1-2-3	Proteção contra sobrecorrente	3-4	Escova de carbono	5-2	Placa de pressão do fio
1-2-4	Painel do interruptor	3-5	Suporte da escova de carbono	5-3	Parafuso
1-2-5	Fio de ligação	3-6	Cavilha	5-4	Estrutura do tubo
1-2-6	Fio de ligação	3-7	Conjunto do fio de ligação	5-5	Placa de pressão da estrutura do tubo
1-2-7	Fio de ligação	3-8	Estrutura	5-6	Parafuso
1-2-8	Fio de ligação	3-9	Estator	5-7	Placa de pressão da estrutura do tubo
1-2-9	Fio de ligação	3-10	Rolamento	6	Conjunto da roda
1-2-10	Fio de ligação	3-11	Rotor	6-1	Tampão da roda
1-2-11	Fio de ligação	3-12	Parafuso	6-2	Cavilha
1-2-12	Fio de ligação	3-13	Rolamento	6-3	Manga do eixo
1-3	Cobertura inferior do interruptor	3-14	Suporte dianteiro do motor	6-4	Roda
1-4	Pega	3-15	Porca	6-5	Anilha plana
1-5	Funil de carga	3-16	Esponja	6-6	Porca
1-6	Na fuselagem	3-17	Esponja	7	Conjunto da perna vertical
1-7	Parafuso	3-18	Corpo helicoidal	7-1	Parafuso
1-8	Porca	3-19	Esponja	7-2	Perna vertical
1-9	Parafuso	3-20	Anel de metal	7-3	Porca
1-10	Linha do terminal	3-21	Carreto grande	8	Componente do casco de madeira
1-11	Ficha	3-22	Chave aspérula	8-1	Botão de pressão
1-11-1	Parafuso	3-23	Eixo do carreto	8-2	Haste de pressão do interruptor
1-11-2	Mola de torção	3-24	Rolamento	8-3	Parafuso
1-11-3	Cobertura da ficha	3-25	Esponja	8-4	Parafuso
1-11-4	Base fixa	3-26	Estrutura do redutor	8-5	Base do botão de pressão
1-11-5	Ficha	3-27	Dente interno	8-6	Casco de madeira
1-11-6	Cobertura da ficha	3-28	Parafuso	9	Parafuso
1-12	Junta	3-29	Dente interno	10	Cobertura do motor
1-13	Componente eletrônico	3-30	Mecanismo redutor	11	Parafuso
2	Cobertura inferior	3-31	Chave plana	12	Placa de borracha
2-1	Parafuso	3-32	Interruptor	13	Placa
2-2	Placa	3-33	Componente da base da lâmina	14	Lâmina
2-3	Fixação do interruptor	3-34	Ajuste do manipulô	15	Fixador do fio
2-4	Força para retirar o interruptor	3-35	Manipulô	16	Tubagem termo-retrátil
2-5	Parafuso	3-36	Parafuso	17	Chave
2-6	Força para retirar o interruptor	3-37	Fio de ligação	18	Haste de imersão
2-7	Fio de ligação	4	Tampão da extremidade dianteira		
2-8	Fio de ligação	4-1	Placa do tampão da extremidade		
2-9	Fio de ligação	4-2	Parafuso		

SIMBOLI



Leggere il manuale di istruzioni.



Tenere le persone e gli animali domestici lontani dall'area di pericolo.



Pericolo! Lame in movimento. Tenere mani e piedi fuori dalle aperture quando l'apparecchio è in funzione.



Spegnere l'apparecchio e scollegarlo dalla rete elettrica prima di regolarlo o pulirlo o se il cavo subisce danni o rimane piagiato.



Attendere che tutti i componenti dell'apparecchio siano completamente fermi prima di toccarli.



Scollegare immediatamente l'apparecchio dalla rete elettrica se il cavo di alimentazione subisce danni.



Indossare protezioni per gli occhi e le orecchie.



Indossare guanti di protezione.



Marchio di conformità Ucraina



Indossare calzature robuste e antiscivolo.



Indossare indumenti di protezione aderenti.



Non salire sull'apparecchio.

IPX4

Protezione contro gli spruzzi d'acqua da tutte le direzioni.



Livello di rumorosità garantito 95dB(A)



Classe II – Doppio isolamento.



Conforme agli standard di sicurezza CE rilevanti.



Non smaltire le apparecchiature elettriche insieme ai rifiuti domestici.



Gli apparecchi marcati (P40) sono utilizzati a intermittenza fino alla stabilizzazione o per 30 cicli (ciò che si verifica per primo), ognuno composto da un periodo di funzionamento (40 secondi) a potenza nominale e un periodo di funzionamento senza carico (60 secondi). La temperatura è misurata al termine di un periodo con carico.



Recicle este manual de instrucciones



Questo prodotto può essere riciclato. Se deve essere smaltito, portarlo presso un centro di riciclaggio.



Mriciclaré l'imbballaggio del prodotto.

INDICE

1. Destinazione d'uso
2. Avvertenze di sicurezza
3. Descrizione del prodotto
4. Specifiche tecniche
5. Assemblaggio
6. Funzioni
7. Utilizzo
8. Risoluzione dei problemi
9. Smaltimento e riciclaggio
10. Garanzia
11. Vista esplosa ed elenco dei componenti
12. Dichiarazione di conformità CE

1. DESTINAZIONE D'USO

1. Il trituratore elettrico ESH2-45.41 è progettato per una potenza in ingresso massima di 2800 W (P40). Questo prodotto è destinato alla riduzione in pezzi più piccoli di rifiuti organici da giardinaggio biodegradabili, come foglie, ramoscelli ed erba, utilizzato in posizione stazionaria da un operatore in piedi sul terreno.
2. Questo prodotto non è destinato alla riduzione in pezzi di metallo, pietre, bottiglie, lattine, ecc. o di rifiuti morbidi come residui alimentari.
3. Questo prodotto è destinato al solo uso domestico di tipo leggero e in spazi piccoli; non è adatto ad applicazioni commerciali o a spazi aperti ampi e non deve essere usato per scopi diversi da quelli descritti.

FR

ES

PT

IT

EL

PL

RU

UA

RO

EN

2. AVVERTENZE DI SICUREZZA

³⁻₀₋ **IMPORTANTE!**

LEGGERE ATTENTAMENTE PRIMA DELL'USO
CONSERVARE PER RIFERIMENTO FUTURO



Avvertenza! Non permettere l'uso dell'apparecchio a bambini, persone con ridotte capacità fisiche, mentali o sensoriali o prive di esperienza e conoscenza o persone che non conoscono queste istruzioni.

I bambini non devono giocare con l'apparecchio. Le operazioni di pulizia e manutenzione ordinaria non devono essere effettuate da bambini.

Tenere i bambini e gli animali domestici a distanza di sicurezza dall'apparecchio.

Le leggi vigenti possono prevedere un limite di età per l'uso dell'apparecchio.

FORMAZIONE ALL'USO DELL'APPARECCHIO

- a) Leggere attentamente le istruzioni. Familiarizzarsi con i comandi e l'uso corretto dell'apparecchio.
- b) Non permettere l'uso dell'apparecchio a bambini o a persone che non hanno letto queste istruzioni. Le normative locali possono limitare l'uso in base all'età.
- c) Ricordarsi che l'operatore o l'utente è responsabile di eventuali incidenti o pericoli causati ad altre persone o alle loro proprietà.

2. AVVERTENZE DI SICUREZZA

PREPARAZIONE

- a) Acquistare protezioni per le orecchie e occhiali di sicurezza. Indossarli costantemente durante l'uso dell'apparecchio.
- b) Durante l'uso dell'apparecchio, indossare scarpe robuste e pantaloni lunghi. Non usare l'apparecchio a piedi nudi o indossando sandali. Evitare di indossare abiti larghi o provvisti di lacci o ganci.
- c) Usare l'apparecchio nella posizione raccomandata ed esclusivamente su una superficie solida e a livello.
- d) Non usare l'apparecchio su una superficie lastricata o ghiaiosa perché il materiale espulso può causare lesioni.
- e) Prima dell'uso, ispezionare visivamente l'apparecchio per verificare che gli accessori di triturazione, i rispettivi bulloni e gli altri dispositivi di fissaggio siano saldi, che l'involucro esterno non sia danneggiato e che i dispositivi di protezione siano in posizione. Sostituire tutto il set di lame o bulloni per preservare il bilanciamento dell'apparecchio. Sostituire le etichette danneggiate o illeggibili.
- f) Prima dell'uso, verificare che il cavo di alimentazione e la prolunga non siano danneggiati o usurati. Se il cavo subisce danni durante l'uso, scollegarlo immediatamente dalla rete elettrica. **NON TOCCARE IL CAVO PRIMA DI AVERLO SCOLLEGATO DALLA RETE ELETTRICA.** Se il cavo è danneggiato o usurato, non usare l'apparecchio.
- g) Non usare l'apparecchio in prossimità di altre persone, in particolare bambini, o animali.

FR

ES

PT

IT

EL

PL

RU

UA

RO

EN

2. AVVERTENZE DI SICUREZZA

FUNZIONAMENTO

- a) Prima di accendere l'apparecchio, assicurarsi che la tramoggia sia vuota.
- b) Tenere mani e corpo distanti dall'apertura della tramoggia.
- c) Evitare che i propri indumenti, le mani o altre parti del corpo entrino nella tramoggia o nel canale di scarico o che si avvicinino alle parti mobili.
- d) Tenere sempre il peso del corpo ben bilanciato sui piedi. Non sbilanciarsi o sporgersi. Non posizionarsi mai a un livello superiore rispetto alla base dell'apparecchio durante l'inserimento del materiale.
- e) Tenersi sempre distanti dalla zona di scarico durante l'uso dell'apparecchio.
- f) Durante l'inserimento del materiale nell'apparecchio, prestare particolare attenzione a non inserire pezzi di metallo, sassi, bottiglie, lattine o altri oggetti estranei.
- g) Se il meccanismo di taglio colpisce un oggetto o se l'apparecchio inizia a produrre vibrazioni o suoni anomali, spegnere immediatamente l'apparecchio e attendere che si arresti. Scollegare l'apparecchio dall'alimentazione ed eseguire le seguenti operazioni prima di riavviare e usare l'apparecchio:
 - i) verificare se l'apparecchio ha subito danni;
 - ii) sostituire o riparare eventuali parti danneggiate;
 - iii) controllare e serrare eventuali parti allentate.
- h) Evitare l'accumulo di materiale lavorato nella zona di scarico; ciò potrebbe impedire uno scarico adeguato e potrebbe provocare il ritorno del materiale attraverso l'apertura della tramoggia.
- i) Se l'apparecchio si ostruisce, spegnerlo e scollegarlo dall'alimentazione prima di rimuovere l'ostruzione.
- j) Non usare l'apparecchio se i dispositivi di protezione sono danneggiati

2. AVVERTENZE DI SICUREZZA

o senza i dispositivi di sicurezza.

- k) Mantenere la presa di corrente priva di detriti o altri accumuli di materiale per prevenire il rischio di incendio e danni.
 - l) Non trasportare l'apparecchio quando è acceso.
 - m) Spegnerlo e scollegarlo dalla rete elettrica. Assicurarsi che le parti mobili siano completamente ferme:
 - prima di lasciare l'apparecchio incustodito;
 - prima di rimuovere un blocco o un'ostruzione dallo scivolo di scarico;
 - prima di controllare, pulire o eseguire lavori sull'apparecchio.
- In caso di vibrazioni anomale (controllare immediatamente)
- n) Non inclinare l'apparecchio quando è acceso.

MANUTENZIONE E CONSERVAZIONE

- a) Prima di sostituire un accessorio o riparare, ispezionare o riporre l'apparecchio, spegnerlo, scollegarlo dall'alimentazione e accertarsi che tutte le parti mobili si siano arrestate completamente. Attendere che l'apparecchio si raffreddi prima di effettuare ispezioni, regolazioni, ecc. Sottoporre l'apparecchio a una regolare manutenzione e mantenerlo pulito.
- b) Riporre l'apparecchio in un luogo asciutto e fuori dalla portata dei bambini.
- c) Attendere che l'apparecchio si raffreddi prima di riporlo.
- d) Durante la manutenzione degli accessori di taglio tenere presente che, anche se l'interruttore non scatta grazie al dispositivo di sicurezza, gli accessori di taglio possono comunque muoversi.
- e) Per motivi di sicurezza, sostituire i componenti usurati o danneggiati. Utilizzare esclusivamente parti di ricambio e accessori originali.
- f) Non tentare di manomettere i dispositivi di sicurezza e protezione.

FR

ES

PT

IT

EL

PL

RU

UA

RO

EN

2. AVVERTENZE DI SICUREZZA

Avvertenze di sicurezza specifiche per apparecchi dotati di contenitori removibili

Spegnere l'apparecchio prima di installare o rimuovere il contenitore dei detriti.

RACCOMANDAZIONE

L'apparecchio deve essere alimentato tramite un interruttore differenziale (RCD) con corrente di intervento non superiore a 30 mA.

RIPARAZIONI

- a) Affidare la riparazione dell'utensile elettrico a personale qualificato e utilizzare esclusivamente parti di ricambio identiche. Ciò garantisce la sicurezza dell'utensile elettrico.
- b) Per motivi di sicurezza, se il cavo di alimentazione è danneggiato deve essere sostituito dal costruttore o da un suo agente incaricato.
- c) Le spazzole di carbone devono essere sostituite da un tecnico specializzato (sostituire entrambe le spazzole contemporaneamente).

RIDUZIONE DELLE VIBRAZIONI E DEL RUMORE

Per ridurre l'impatto delle emissioni di rumore e vibrazioni, limitare la durata di utilizzo, utilizzare le modalità di funzionamento a basso rumore e bassa vibrazione e indossare dispositivi di protezione personale. Rispettare le seguenti istruzioni per minimizzare i rischi di esposizione al rumore e alle vibrazioni.

1. Utilizzare l'apparecchio esclusivamente per gli scopi previsti e conformemente a queste istruzioni.
2. Verificare che l'apparecchio sia in buone condizioni e sottoposto a regolare manutenzione.

2. AVVERTENZE DI SICUREZZA

3. Utilizzare gli accessori corretti per l'apparecchio e verificare che siano in buone condizioni.
4. Mantenere una presa salda sulle impugnature o le superfici di presa.
5. Sottoporre l'apparecchio a regolare manutenzione come indicato in queste istruzioni e lubrificarlo (se necessario).
6. Pianificare il lavoro in modo da utilizzare gli utensili con un alto livello di vibrazioni lungo un arco di diversi giorni.

Pur utilizzando il prodotto conformemente a tutte le istruzioni di sicurezza, permangono potenziali rischi di lesioni personali e danni materiali. In relazione alla struttura e alla progettazione del prodotto, sussistono i rischi descritti di seguito.

- Danni alla salute dovuti alle vibrazioni, se si utilizza il prodotto per un lungo periodo oppure se il prodotto non viene impugnato correttamente o sottoposto a regolare manutenzione.
- Lesioni personali e danni materiali a causa di accessori di taglio difettosi o all'impatto improvviso di oggetti nascosti durante l'uso.
- Lesioni personali e danni materiali a causa di oggetti in sospensione.

Prima di usare l'apparecchio, assicurarsi che le viti siano serrate; se le viti si allentano, spegnere l'apparecchio e serrarle. In caso contrario, le vibrazioni comportano il rischio di lesioni durante il funzionamento dell'apparecchio.

FR

ES

PT

IT

EL

PL

RU

UA

RO

EN

2. AVVERTENZE DI SICUREZZA

RISCHI RESIDUI

Pur utilizzando il prodotto conformemente a tutte le istruzioni di sicurezza, permangono potenziali rischi di lesioni personali e danni materiali. In relazione alla struttura e alla progettazione del prodotto, sussistono i rischi descritti di seguito.

1. Danni alla salute dovuti alle vibrazioni, se si utilizza il prodotto per un lungo periodo oppure se il prodotto non viene impugnato correttamente o sottoposto a regolare manutenzione.
2. Lesioni personali e danni materiali a causa di accessori di taglio difettosi o all'impatto improvviso di oggetti nascosti durante l'uso.
3. Lesioni personali e danni materiali a causa di oggetti in sospensione.
4. L'uso prolungato dell'utensile espone l'operatore alle vibrazioni e può causare la comparsa della sindrome «mano-braccio». Per ridurre tale rischio, indossare guanti e tenere le mani calde. In caso di comparsa di un sintomo della sindrome «mano-braccio», consultare immediatamente un medico. Tali sintomi includono: intorpidimento, perdita di sensibilità, formicolio, pizzicore, dolore, perdita di forza, variazione delle condizioni o del colore della pelle. Tali sintomi compaiono solitamente a livello delle dita, delle mani o dei polsi. Il rischio aumenta alle basse temperature.

ISTRUZIONI DI SICUREZZA SPECIFICHE PER TRITURATORI ELETTRICI

Non usare l'apparecchio per scopi diversi da quelli a cui è destinato. Mantenere in buono stato le etichette e le targhette sull'apparecchio perché recano informazioni importanti. Se sono illeggibili o mancanti, contattare il punto vendita per sostituirle.

Le avvertenze, le precauzioni e le istruzioni riportate in questo manuale non coprono tutte le possibili condizioni e situazioni di pericolo. Tenere presente che il buonsenso e la cautela non possono essere inclusi nel

2. AVVERTENZE DI SICUREZZA

prodotto, ma sono responsabilità dell'operatore.

Prima di accendere l'apparecchio, assicurarsi che la tramoggia sia vuota.

Indossare sempre guanti e protezioni per occhi e orecchie durante l'uso.

I materiali più lunghi che fuoriescono dall'apparecchio potrebbero subire un effetto frusta mentre vengono trascinati dalle lame. Mantenere una distanza di sicurezza.

Verificare che le aperture di ventilazione non siano ostruite.

Durante l'uso dell'apparecchio, indossare sempre scarpe robuste e pantaloni lunghi.

RACCOMANDAZIONI

- Non sbilanciarsi o sporgersi. Mantenere sempre l'equilibrio e tenere i piedi a contatto con il terreno sui pendii.
Camminare e non correre.
- Se il cavo di alimentazione è danneggiato, non collegarlo all'alimentazione e non toccarlo prima di averlo scollegato per evitare il contatto con parti elettrificate.
- Tenere le prolunghe lontano dalle parti in movimento per evitare danni ai cavi, e il conseguente rischio di contatto con parti elettrificate.



Avvertenza!

Prima di toccare le parti mobili, attendere che si siano completamente arrestate e scollegare l'apparecchio dalla rete elettrica.

- Non usare l'apparecchio se i dispositivi di protezione sono danneggiati, senza i dispositivi di sicurezza o se il cavo di alimentazione è danneggiato o usurato.

2. AVVERTENZE DI SICUREZZA

RACCOMANDAZIONE

Non utilizzare l'apparecchio in condizioni climatiche avverse, in particolare se sussiste il rischio di fulmini.

MANUTENZIONE

Prima e dopo ogni utilizzo, controllare l'apparecchio e gli accessori per verificare che non siano usurati o danneggiati. Se necessario, sostituirli come descritto in questo manuale. Rispettare i requisiti tecnici. Prestare attenzione ai pericoli relativi ai componenti taglienti mobili.

I seguenti componenti del prodotto possono essere sostituiti dall'utente. Le parti di ricambio sono disponibili presso i rivenditori autorizzati o tramite il nostro servizio clienti.

Non utilizzare detergenti caustici per pulire la plastica.

Non smontare l'apparecchio o effettuare riparazioni. Affidare le eventuali riparazioni a un tecnico competente presso il centro di assistenza autorizzato.

Tenere mani e piedi lontani dalle aperture quando l'apparecchio è in funzione. Non toccare le lame in rotazione per evitare lesioni gravi alle mani.

Non utilizzare detergenti caustici per pulire la plastica.

Non smontare l'apparecchio o effettuare riparazioni. Affidare le eventuali riparazioni a un tecnico competente presso il centro di assistenza autorizzato.

Tenere mani e piedi lontani dalle aperture quando l'apparecchio è in funzione. Non toccare le lame in rotazione per evitare lesioni gravi alle mani.

2. AVVERTENZE DI SICUREZZA

Descrizione	Modello o specifiche
Lama	8231-546302



AVVERTENZA! Per motivi di sicurezza, la spina dell'apparecchio deve essere collegata a una prolunga elettrica. La prolunga deve essere omologata per l'uso in esterni e dotata di presa protetta contro gli spruzzi d'acqua. Assicurarsi che la prolunga sia di tipo e dimensioni corretti per il prodotto ($\geq 1,5 \text{ mm}^2$), con cavo isolato sotto guaina in policloroprene (codice H05VV-F) e di lunghezza superiore a 10 m.

L'impedenza massima consentita del sistema è $Z_{\max} < 0.136 \Omega$ al punto di collegamento alla fonte di alimentazione. L'operatore deve verificare, se necessario consultando l'ente erogatore dell'alimentazione, che l'impedenza della fonte di alimentazione dell'apparecchio sia pari o inferiore a tale livello.

FR

ES

PT

IT

EL

PL

RU

UA

RO

EN

3. DESCRIZIONE DEL PRODOTTO

- 1 Tramoggia
- 2 Interruttore di accensione
- 3 Impugnatura
- 4 Spina di alimentazione
- 5 Leva di bloccaggio
- 6 Selettore di direzione
- 7 Involucro superiore
- 8 Cesto di raccolta
- 9 Telaio della base
- 10 Manopola di regolazione
- 11 Manopola di fissaggio
- 12 Coprilama
- 13 Lato di riempimento
- 14 Vite
- 15 Controlama
- 16 Rullo di taglio

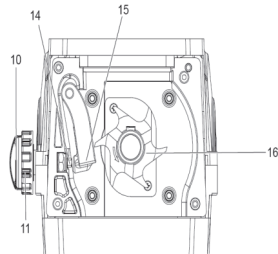
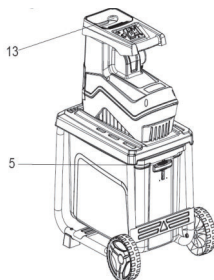
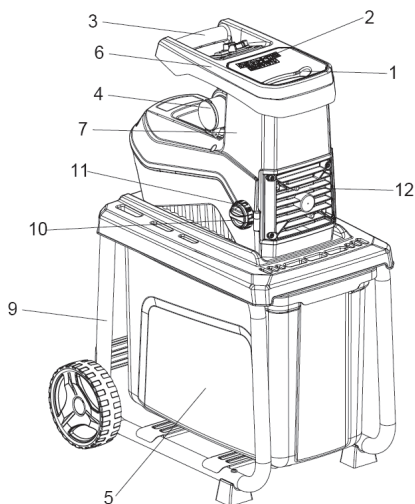

4. SPECIFICHE TECNICHE

Modello	ESH2-45.41
Tensione nominale, frequenza	230 – 240 V~, 50 Hz
Potenza in ingresso nominale	2800 W
Modo de funzionamento	2300 W,2800 W(P40)
Velocità di rotazione del taglio di mezzi	50 min ⁻¹
Diametro di taglio max.	máx: ø 45 mm
Peso Circa	19,2kg aprox.
Livello di pressione sonora LpA	92.99 dB(A)
K de incertezapA:	2,48 dB(A)
Nível de potência do som medido LWA	92.21 dB(A)
Incerteza KWA	2.48 dB(A)
Livello di potenza sonora garantito LWA (conformemente a 2000/14/EC emendato da 2005/88/EC)	95dB(A)

I valori sonori sono stati determinati conformemente alle specifiche dei test del rumore imposti da EN 50434, usando gli standard EN ISO 3744 e EN ISO 11094.

Poiché il livello di intensità sonora per l'operatore può superare gli 85 dB(A), si raccomanda di indossare dispositivi di protezione per le orecchie.

I valori di rumorosità riportati sono livelli di emissione e non sono necessariamente livelli di lavoro in sicurezza. I fattori che influenzano il livello reale di esposizione includono le caratteristiche dell'area di lavoro, eventuali altre fonti di rumore, ecc., ad esempio il numero di apparecchi e processi adiacenti e la durata di esposizione al rumore. Inoltre, il livello di esposizione consentito può variare a seconda del Paese. Queste informazioni, tuttavia, aiutano l'operatore a valutare i rischi e i pericoli.

5. ASSEMBLAGGIO

ATTENZIONE! Assicurarsi che l'apparecchio sia spento e scollegato dalla fonte di alimentazione prima di effettuare qualsiasi operazione sull'apparecchio.

1. Capovolgere la parte superiore dell'apparecchio su una superficie piana. Allineare il telaio della base su di essa. Assicurarsi che il telaio della base sia orientato correttamente.
2. Fissare i piedi usando le 2 viti. Assicurarsi che siano avvitate saldamente.
3. Installare le ruote come descritto di seguito.
 - Inserire il bullone della ruota attraverso il manicotto dell'alberino.
 - Inserire il bullone della ruota e il manicotto dell'alberino attraverso la ruota.
 - Posizionare una rondella sul bullone della ruota prima di inserire il bullone attraverso la gamba della base. Fissarlo con un dado. Assicurarsi che il dado sia serrato, ma che la ruota giri liberamente.
 - Ripetere l'operazione dall'altro lato.
4. Fissare il telaio della base alla parte superiore dell'apparecchio con le 4 viti. Assicurarsi che tutte le parti siano stabili e ben serrate.
5. Inserire il contenitore di raccolta.

6. FUNZIONI

AVVERTENZA! Prima di collegare l'apparecchio alla rete elettrica, assicurarsi che sia spento. Se l'apparecchio è acceso, potrebbe avviarsi accidentalmente, con il rischio di lesioni gravi.

INTERRUTTORE DI ACCENSIONE

ATTENZIONE! Non usare l'apparecchio se l'interruttore non funziona. Gli interruttori difettosi devono essere sostituiti presso un centro di assistenza autorizzato STERWINS.

- Per accendere il prodotto, premere il pulsante verde (I) sull'interruttore.
- Per spegnere il prodotto, premere il pulsante rosso (O) sull'interruttore.

RIAVVIO

- Il motore è dotato di un dispositivo di protezione contro il sovraccarico. In caso di sovraccarico, l'apparecchio si spegnerà automaticamente.
- Per accendere il prodotto, attendere 3-5 minuti e premere il pulsante di ripristino.
- Quindi premere il pulsante verde (I) sull'interruttore per riavviare l'apparecchio.

SELETTORE DELLA DIREZIONE

ATTENZIONE! Spegnerne l'apparecchio prima di invertire la direzione.

POSIZIONE 

- Le lame ruotano in avanti.

POSIZIONE 

- Le lame ruotano in direzione inversa per permettere il rilascio del materiale incastrato.

Dopo aver impostato la direzione inversa  (retromarcia), tenere premuto il pulsante verde per far ruotare le lame. L'apparecchio si arresterà automaticamente al rilascio dell'interruttore.

NOTA: per tritare un oggetto di grandi dimensioni potrebbe essere necessario cambiare ripetutamente la direzione di rotazione.

6. FUNZIONI

ATTENZIONE! Per evitare il rischio di lesioni, usare Asta di immersione per rimuovere gli oggetti incastrati. Attendere che l'apparecchio si arresti completamente prima di riavviarlo.

CONTENITORE DI RACCOLTA

ATTENZIONE! Spegner e scollegarlo dalla rete elettrica prima di installare o rimuovere il contenitore di raccolta.

- Per motivi di sicurezza, verificare il corretto funzionamento del dispositivo di bloccaggio.
- Non tentare di manomettere il dispositivo di bloccaggio.

LEVA DI BLOCCAGGIO

Posizione superiore

- Il contenitore di raccolta è bloccato.

Posizione inferiore

- Il contenitore di raccolta è sbloccato.

L'apparecchio non può essere acceso se la leva è in posizione di sbloccaggio. L'apparecchio si arresta automaticamente se il contenitore di raccolta viene sbloccato durante l'uso.

COPRILAMA

ATTENZIONE! Assicurarsi che l'apparecchio sia spento e scollegato dalla fonte di alimentazione prima di aprire il coprilama.

Indossare guanti di protezione prima di aprire il coprilama.

Le lame non si arrestano immediatamente dopo lo spegnimento. Attendere che tutte le parti mobili si arrestino.

- Se del materiale si incastra in profondità nella parte superiore dell'apparecchio, rimuoverlo aprendo il coprilama.

7. UTILIZZO

ATTENZIONE!

- Prima di avviare l'apparecchio, assicurarsi che la tramoggia sia vuota.
- Tenere mani e viso distanti dall'apertura di ingresso del materiale.
- Evitare che i propri indumenti, le mani o altre parti del corpo entrino nella tramoggia o nel canale di scarico o che si avvicinino alle parti mobili.
- Se il meccanismo di taglio colpisce un oggetto o se l'apparecchio inizia a produrre vibrazioni o suoni anomali, spegnere immediatamente l'apparecchio e attendere che si arresti.
- Scollegarlo dalla fonte di alimentazione e controllare se ha subito danni.
- Prima dell'uso, ruotare la manopola di regolazione per rilasciare eventuali oggetti estranei che potrebbero interferire con il rotore di taglio e la controlama.
- Accendere l'apparecchio, quindi ruotare la manopola di regolazione; il rotore di taglio toccherà la controlama.
- L'apparecchio produrrà dei piccoli trucioli metallici. Serrare la manopola di fissaggio e assicurarsi che la controlama sia serrata.

POSIZIONAMENTO DELL'APPARECCHIO

Usare l'apparecchio su una superficie piana e a livello. Non usare l'apparecchio su superfici ghiaiose.

Usare l'apparecchio a una distanza di sicurezza (almeno 2 metri) da muri o altri oggetti.

PRIMA DI USARE L'APPARECCHIO, ASSICURARSI CHE:

- I cavi di collegamento non siano danneggiati. In caso contrario, sostituirli immediatamente.
- L'apparecchio non siano danneggiato e che tutte le viti siano serrate.
- L'apparecchio sia assemblato completamente e in modo corretto.

Verificare i collegamenti elettrici

- Assicurarsi che la tensione della rete elettrica corrisponda alla tensione nominale riportata sulla targa dell'apparecchio e che l'apparecchio sia dotato di messa a terra.
- Utilizzare esclusivamente prolunghe con sufficiente sezione trasversale.

L'apparecchio può tritare i seguenti materiali:

- Qualsiasi tipo di ramo purché di diametro non superiore a 45 mm, a seconda del tipo e della condizione del legno.
- Rifiuti di giardino come piante, che devono essere essiccate prima della triturazione e alternate a rami per evitare di ostruire l'apparecchio.

L'apparecchio NON può tritare i seguenti materiali:

- Vetro, metallica, plastica, pietra, ceramica, rami spessi, legno duro, pannelli in legno spessi, indumenti, sacchetti di plastica, radici con terreno.
- Rifiuti quasi liquidi, ad es. scarti di cucina.

SUGGERIMENTI PER L'USO

7. UTILIZZO

- Inserire il materiale nella tramoggia dal lato destro.
- In caso rami, ramoscelli e legno, tritarli appena tagliati, perché possono diventare molto duri quando si asciugano.
- Rimuovere eventuali germogli dai rami, se non sono facili da triturare.
- Spegnerne il motore e scollegare l'apparecchio dalla rete elettrica prima di pulire l'apertura di scarico.
- Evitare l'accumulo di materiale triturato nell'apertura di scarico.
- Il materiale triturato può ostruire l'apertura di scarico. Svuotare regolarmente il contenitore di raccolta.
- Non triturare materiale di diametro superiore a 45 mm.
- Il diametro massimo dei rami può variare a seconda della freschezza e della condizione del legno.
- La triturazione di rifiuti di giardino umidi può ostruire l'apparecchio. Per ridurre il rischio di ostruzione, alternare rifiuti e legno.
- Materiali morbidi o rami bagnati possono venire strappati invece che tagliati. Questo problema può essere causato anche da una controlama usurata.

REGOLAZIONE DELLA DISTANZA DELLA LAMA

Per un funzionamento efficace, regolare la distanza tra la controlama e il rotore di taglio.

IMPOSTAZIONE DELLA DISTANZA

- Accendere l'apparecchio.
- Ruotare la manopola di fissaggio in senso antiorario per rilasciare la manopola di regolazione.
- Ruotare la manopola di regolazione lentamente in senso orario per avvicinare la controlama al rotore di taglio. Ruotarla finché dall'apertura di scarico non cadono sottili trucioli di alluminio.
- Ruotare la manopola di fissaggio in senso orario per bloccare la manopola di regolazione.

SELETTORE DELLA DIREZIONE

L'apparecchio è dotato di un selettore della direzione che permette di rimuovere il materiale incastrato. Se del materiale si incastra, arrestare l'apparecchio premendo il pulsante rosso (0).

Quando l'apparecchio si è arrestato completamente, modificare la direzione di rotazione premendo la freccia corrispondente sul selettore della direzione, quindi premere il pulsante verde (I) (nota: quando il selettore è in posizione di retromarcia, è necessario tenere premuto il pulsante verde (I) manualmente).

Dopo aver rimosso l'ostruzione, arrestare l'apparecchio e riportare il selettore della direzione nella posizione originale. Non usare l'apparecchio in retromarcia per lunghi periodi per evitare il rischio di lesioni e danni all'apparecchio.

8. RISOLUZIONE DEI PROBLEMI

Problema	Possibile causa	Soluzione
<ul style="list-style-type: none">• L'apparecchio non si accende.	<ul style="list-style-type: none">• L'apparecchio non è collegato all'alimentazione.• Il cavo di alimentazione o la spina sono difettosi.• Altri problemi elettrici dell'apparecchio.• Si è attivata la protezione contro il sovraccarico.• La protezione della lama non è fissata correttamente.	<ul style="list-style-type: none">• Collegare l'apparecchio all'alimentazione.• Fare controllare l'apparecchio da un elettricista.• Fare controllare l'apparecchio da un elettricista.• Attendere che l'apparecchio si raffreddi e premere il pulsante "ON".• Fissare la protezione in modo corretto.
<ul style="list-style-type: none">• Il materiale non viene tritato correttamente.	<ul style="list-style-type: none">• La controlama non è regolata correttamente.	<ul style="list-style-type: none">• Regolare la controlama.
<ul style="list-style-type: none">• Vibrazioni o rumori eccessivi.	<ul style="list-style-type: none">• La lama è danneggiata.• La lama è bloccata.• I dadi/bulloni sono allentati.	<ul style="list-style-type: none">• Fare sostituire la lama da un tecnico qualificato.• Rimuovere l'ostruzione.• Serrare i dadi/bulloni.

9. SMALTIMENTO E RICICLAGGIO



Questo prodotto reca il simbolo relativo alla raccolta differenziata delle apparecchiature elettriche ed elettroniche (RAEE). Ciò significa che il prodotto deve essere trattato nel rispetto della direttiva europea 2012/19/EU affinché possa essere riciclato o smantellato per minimizzarne l'impatto sull'ambiente.

Per ulteriori informazioni, contattare le autorità preposte locali. I prodotti elettronici non inseriti nel processo di raccolta differenziata dei rifiuti sono potenzialmente pericolosi per l'ambiente e per la salute umana per la presenza di sostanze pericolose.

10. GARANZIA

PREFAZIONE

Grazie per aver scelto questo prodotto. Facciamo del nostro meglio, nella concezione e fabbricazione dei nostri prodotti, per garantire la massima qualità e soddisfare le esigenze dei nostri clienti.

IMPORTANTE! LEGGERE ATTENTAMENTE QUESTO MANUALE PRIMA DI UTILIZZARE QUESTO PRODOTTO, SEGUIRE LE AVVERTENZE SULLA SICUREZZA IVI ENUNCIATE E CONSERVARLO CON CURA.

Già all'apertura del pacco, vi consigliamo di verificare che ogni elemento che permetta il montaggio del prodotto sia presente e, a tal scopo, fate riferimento alle istruzioni (pagina 2).

Se il prodotto dovesse essere danneggiato o dovesse presentare dei difetti, si prega di non utilizzarlo e di riportarlo al negozio più vicino.

Questo prodotto è destinato esclusivamente ad un uso esterno e non deve essere usato all'interno di una costruzione in nessun caso.

Questo prodotto può essere spostato all'interno di una costruzione solamente dopo averlo fatto riposare 2 ore dall'ultimo uso.

Vi ringraziamo per la vostra fiducia e speriamo che l'uso di questo prodotto vi dia la massima soddisfazione.

Saremmo lieti di raccogliere i vostri commenti sul sito internet del negozio.

Garanzia

I prodotti STERWINS sono concepiti seguendo le più esigenti norme di qualità, per prodotti destinati al pubblico.

I prodotti sono coperti da una garanzia di 3 anni a partire dalla data di acquisto. Questa garanzia copre i difetti di fabbricazione e materiali.

- Nel caso del tosaerba Sterwins con struttura in acciaio zincato, la struttura è coperta da una garanzia di 10 anni contro la corrosione.

In caso di guasto, si prega di consultare prima la pagina di risoluzione dei problemi (problemi e soluzioni) nella brochure; se il problema continuasse a sussistere, si prega di rivolgersi al negoziante più vicino.

Il vostro negoziante farà il massimo per risolvere il problema.

Le riparazioni e la sostituzione dei pezzi di ricambio non allungano la durata della garanzia iniziale.

I guasti che risultino da un logorio normale o da uso improprio, non sono coperti dalla garanzia.

Ciò include, tra l'altro, gli interruttori, i salvavita ed i motori, in caso di logorio.

Da notare che esistono specifiche clausole di garanzia valide in alcuni paesi.

In caso di dubbio, si prega di rivolgersi al vostro rivenditore.

10. GARANZIA

In caso di reclamo che debba essere preso in conto dalla garanzia, ecco cosa si richiede:

- La prova di acquisto
- Che nessuna riparazione e/o sostituzione di pezzi sia stata effettuata da terzi.
- Che il problema non sia dovuto ad un normale logorio.
- Che la normale manutenzione sia stata condotta correttamente.
- Che i danni non siano dovuti da una regolazione erronea del carburatore.
- Che non appaiano forzature, che il prodotto non sia stato manovrato in maniera inappropriata, usato in maniera non autorizzata o subito incidenti.
- Che non siano verificati guasti dovuti a surriscaldamento, dovuto dall'ostruzione del blocco di ventilazione.
- Che nessun lavoro sul prodotto sia stato effettuato da personale non qualificato e non si sia tentato di ripararlo in maniera errata.
- Che l'utensile/la batteria/il carica batterie non siano mai stati smontati o aperti.
- Che l'utensile/la batteria/il carica batterie non si siano mai trovati in un ambiente umido (rugiada, pioggia, sommerso dall'acqua...).
- Che non siano stati usati pezzi di ricambio non adatti, pezzi non fabbricati da STERWINS, qualora sia provato che siano stati causa del danno.
- Che l'utensile non sia stato usato in maniera inappropriata (sovraccarico l'utensile o uso di accessori non approvati).
- Che nessun danno risulti da cause esterne, o corpi esterni come sabbia o pietre.
- Che nessun danno risulti dal non rispetto delle raccomandazioni di sicurezza e le istruzioni per l'uso.

Il prodotto deve essere usato in condizioni d'uso normali e per usi non professionali. Sono perciò esclusi dalla garanzia i prodotti usati da ditte di giardinaggio, enti locali e ditte che offrano il noleggio a pagamento o il prestito gratuito di attrezzature.

11. VISTA ESPLOSA ED ELENCO DEI COMPONENTI

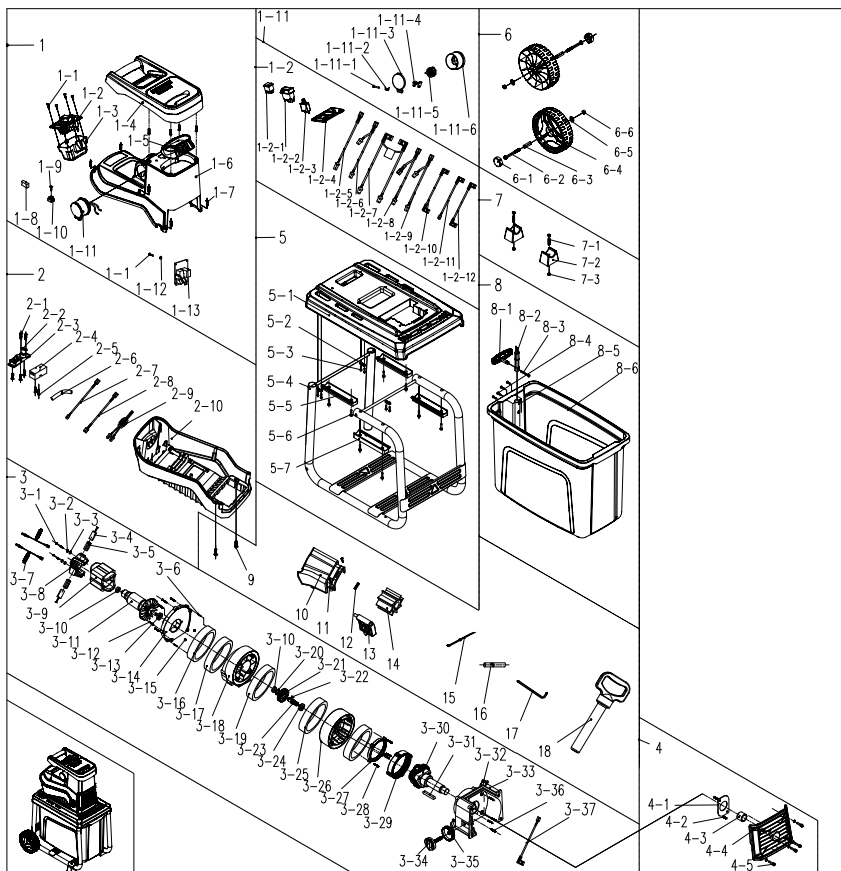

11. VISTA ESPLOSA ED ELENCO DEI COMPONENTI

N.	DESCRIZIONE	N.	DESCRIZIONE	N.	DESCRIZIONE
1	Gruppo involucro	2-9	Cavo di collegamento	4-1	Piastra cappuccio terminale
1-1	Vite	2-10	Copertura inferiore	4-2	Vite
1-2	Componente elettronico	3	Componente elettronico	4-3	Boccola in rame
1-2-1	Interruttore	3-1	Vite	4-4	Cappuccio terminale anteriore
1-2-2	Interruttore	3-2	Rondella	4-5	Vite
1-2-3	Protezione sovracorrente	3-3	Rondella	5	Componente base
1-2-4	Pannello interruttore	3-4	Carbonio	5-1	Base
1-2-5	Cavo di collegamento	3-5	Portaspazzola carbone	5-2	Piastra pressione cavo
1-2-6	Cavo di collegamento	3-6	Perno	5-3	Vite
1-2-7	Cavo di collegamento	3-7	Gruppo cavo di collegamento	5-4	Tubi del telaio
1-2-8	Cavo di collegamento	3-8	Telaio	5-5	Piastra pressione tubi telaio
1-2-9	Cavo di collegamento	3-9	Statore	5-6	Vite
1-2-10	Cavo di collegamento	3-10	Cuscinetto	5-7	Piastra pressione tubi telaio
1-2-11	Cavo di collegamento	3-11	Rotore	6	Gruppo ruota
1-2-12	Cavo di collegamento	3-12	Vite	6-1	Copri-ruota
1-3	Copertura inferiore interruttore	3-13	Cuscinetto	6-2	Bullone
1-4	Impugnatura	3-14	Supporto anteriore motore	6-3	Manicotto asse
1-5	Tramoggia	3-15	Dado	6-4	Ruota
1-6	Involucro	3-16	Spugna	6-5	Rondella piastra
1-7	Vite	3-17	Spugna	6-6	Dado
1-8	Dado	3-18	Spirale	7	Gruppo piede
1-9	Vite	3-19	Spugna	7-1	Vite
1-10	Corona terminale	3-20	Anello di sicurezza	7-2	Piede
1-11	Spina	3-21	Ingranaggio grande	7-3	Dado
1-11-1	Vite	3-22	Chiave di Woodruff	8	Gruppo contenitore in legno
1-11-2	Molla di torsione	3-23	Asse ingranaggio	8-1	Pulsante
1-11-3	Copertura tappo	3-24	Cuscinetto	8-2	Asta pressione interruttore
1-11-4	Base di fissaggio	3-25	Spugna	8-3	Vite
1-11-5	Spina	3-26	Involucro riduttore	8-4	Vite
1-11-6	Copertura tappo	3-27	Dente interno	8-5	Base pulsante
1-12	Rondella	3-28	Vite	8-6	Contenitore in legno
1-13	Componente elettronico	3-29	Dente interno	9	Vite
2	Copertura inferiore	3-30	Meccanismo riduttore	10	Coperchio del motore
2-1	Vite	3-31	Chiave piatta	11	Vite
2-2	Piastra	3-32	Interruttore	12	Piastra in gomma
2-3	Pannello fisso interruttore	3-33	Componente base lama	13	Piastra
2-4	Componente interruttore	3-34	Manopola di regolazione	14	Lama
2-5	Vite	3-35	Manopola	15	Fascetta
2-6	Componente interruttore	3-36	Vite	16	Tube termoretraibile
2-7	Cavo di collegamento	3-37	Cavo di collegamento	17	Chiave
2-8	Cavo di collegamento	4	Cappuccio terminale anteriore	18	Asta di immersione



Διαβάστε το εγχειρίδιο οδηγιών



Κρατάτε τους παρευρισκόμενους και τα κατοικίδια μακριά από τον τομέα κινδύνων.



Κίνδυνος - Περιστρεφόμενες λεπίδες. Διατηρείτε τα χέρια και τα πόδια σας μακριά από τα ανοίγματα, όταν το μηχάνημα βρίσκεται σε λειτουργία



Απενεργοποιήστε και βγάλτε το βύσμα από την πρίζα πριν από ρύθμιση, καθαρισμό ή εάν το καλώδιο έχει μπερδέυτει ή έχει ζημιές.



Περιμένετε μέχρι να σταματήσουν τελείως όλα τα στοιχεία του μηχανήματος πριν τα αγγίξετε.



Αποσυνδέστε αμέσως από την τροφοδοσία ρεύματος αν το καλώδιο έχει πάθει βλάβη.



Φοράτε προστατευτικά γυαλιά και προστατευτικά ακοής



Φοράτε προστατευτικά γάντια.



Σήμανση συμμόρφωσης για την Ουκρανία



Χρησιμοποιείτε ανθεκτικά, αντιολισθητικά παπούτσια.



Φοράτε εφαρμοστά προστατευτικά ρούχα.



Μη χρησιμοποιείτε σαν σκαλοπάτι.

IPX4

Προστασία έναντι εκτοξευόμενου νερού από όλες τις κατευθύνσεις



Εγγυημένη στάθμη ηχητικής ισχύος



Κατηγορία II – Διπλή μόνωση.



Συμμορφώνεται με τα σχετικά πρότυπα ασφαλείας της ΕΚ



Μην απορρίπτετε ηλεκτρικό εξοπλισμό στα οικιακά απόβλητα.



P40

Μηχάνηματα με επισήμανση (P40) λειτουργούν διακεκομμένα έως τη σταθεροποίηση ή για 30 κύκλους, ότι επιτυγχάνεται πρώτα, κάθε κύκλος αποτελείται από μια περίοδο λειτουργίας 40 δευτ. σε ονομαστική είσοδο ισχύος και μια περίοδο 60 δευτ. με το μηχάνημα χωρίς φορτίο. Η θερμοκρασία μετρείται στο τέλος μιας περιόδου με φορτίο.



Ανακυκλώστε αυτό το εγχειρίδιο οδηγιών



Αυτό το προϊόν είναι ανακυκλώσιμο. Αν δεν μπορεί να χρησιμοποιηθεί πλέον, παραδώστε το σε κέντρο ανακύκλωσης απορριμμάτων.



Ανακυκλώνετε τη συσκευασία του προϊόντος.

ΠΕΡΙΕΧΟΜΕΝΑ

1. Ενδεδειγμένη χρήση
2. Οδηγίες ασφαλείας
3. Γνωρίστε το προϊόν σας
4. Τεχνικές προδιαγραφές
5. Συναρμολόγηση
6. Λειτουργίες
7. Λειτουργία
8. Αντιμέτωση προβλημάτων
9. Απόρριψη και ανακύκλωση
10. Εγγύηση
11. Αναλυτική απεικόνιση με κατάλογο εξαρτημάτων
12. Δήλωση Συμμόρφωσης ΕΚ

FR

ES

PT

IT

EL

PL

RU

UA

RO

EN

1. ΕΝΔΕΔΕΙΓΜΕΝΗ ΧΡΗΣΗ

1. Η προδιαγεγραμμένη ESH2-45.41 μέγιστη ισχύς εισόδου του ηλεκτρικού τεμαχιστή είναι 2800 W (P40). Αυτό το προϊόν προορίζεται για τη μείωση βιοαποικοδομήσιμων, υλικών οργανικών αποβλήτων από κήπους σε μικρότερα τεμάχια, όπως φύλλα, μικρά κλαδιά και γρασίδι και χρησιμοποιείται σε σταθερή θέση από έναν χειριστή που στέκεται στο δάπεδο.
2. Αυτό το προϊόν δεν προορίζεται για τον τεμαχισμό μεταλλικών υλικών, πετρών, φιαλών, δοχείων κ.λπ. ή μαλακών απορριμμάτων όπως είναι τα απορρίμματα κουζίνας.
3. Αυτό το προϊόν προορίζεται μόνο για ιδιωτική ήπια χρήση μόνο σε μικρούς χώρους. Είναι ακατάλληλη για εμπορικές εφαρμογές ή για μεγαλύτερους ανοιχτούς χώρους και δεν πρέπει να χρησιμοποιείται για οποιοδήποτε σκοπό διαφορετικό από τον περιγραφόμενο.

2. ΟΔΗΓΙΕΣ ΑΣΦΑΛΕΙΑΣ

³₀ ΣΗΜΑΝΤΙΚΟ!

ΔΙΑΒΑΣΤΕ ΠΡΟΣΕΚΤΙΚΑ ΠΡΙΝ ΑΠΟ ΤΗ ΧΡΗΣΗ
ΦΥΛΑΞΤΕ ΓΙΑ ΜΕΛΛΟΝΤΙΚΗ ΧΡΗΣΗ



Προειδοποίηση! Ποτέ μην επιτρέπετε σε παιδιά, άτομα με μειωμένες φυσικές, αισθητηριακές ή νοητικές δυνατότητες ή με έλλειψη εμπειρίας και γνώσεων ή σε άτομα μη εξοικειωμένα με αυτές τις οδηγίες, να χρησιμοποιούν το μηχάνημα.

Τα παιδιά δεν πρέπει να παίζουν με το μηχάνημα. Ο καθαρισμός και η συντήρηση που αφορούν τον χρήστη δεν πρέπει να γίνονται από παιδιά. Κρατάτε τα παιδιά και τα κατοικίδια ζώα σε ασφαλή απόσταση από το μηχάνημα.

Οι τοπικοί ή εσωτερικοί κανονισμοί μπορεί να καθορίζουν την ελάχιστη ηλικία για τη χρήση του τεμαχιστή.

ΚΑΤΑΡΤΙΣΗ

- α) Διαβάστε με προσοχή όλες τις οδηγίες. Εξοικειωθείτε με τα χειριστήρια και την ορθή χρήση του μηχανήματος.
- β) Μην επιτρέψετε ποτέ σε παιδιά ή άτομα μη εξοικειωμένα με αυτές τις οδηγίες να χρησιμοποιήσουν το μηχάνημα. Οι τοπικοί κανονισμοί μπορεί να επιβάλλουν περιορισμό στην ηλικία του χειριστή.
- γ) Έχετε υπόψη σας ότι ο χειριστής ή ο χρήστης είναι αποκλειστικά υπεύθυνος για οποιοδήποτε ατύχημα ή κίνδυνο προκληθεί απέναντι σε άλλα άτομα ή την περιουσία τους.

ΠΡΟΕΤΟΙΜΑΣΙΑ

- α) Χρησιμοποιείτε προστασία για την ακοή και γυαλιά ασφαλείας. Να τα φοράτε πάντα κατά τη λειτουργία του μηχανήματος.
- β) Όταν χρησιμοποιείτε το μηχάνημα, φοράτε πάντοτε γερά παπούτσια και

2. ΟΔΗΓΙΕΣ ΑΣΦΑΛΕΙΑΣ

μακρύ παντελόνι. Μη χρησιμοποιήσετε το μηχάνημα ξυπόλητοι ή όταν φοράτε ανοιχτά σανδάλια. Αποφύγετε να φοράτε φαρδιά ρούχα και αντικείμενα που κρέμονται ή γραβάτες.

- γ) Θέτετε σε λειτουργία το μηχάνημα στη θέση που έχει προταθεί και μόνο σε σταθερή, επίπεδη επιφάνεια.
- δ) Μη χρησιμοποιείτε τον τεμαχιστή σε πλακόστρωτο ή επιφάνεια χαλικιού, όπου κάποιο υλικό που εκτοξεύεται μπορεί να προκαλέσει τραυματισμό.
- ε) Πριν τη χρήση να βεβαιώνετε οπτικά ότι τα εξαρτήματα τεμαχισμού, τα μπουλόνια τους και άλλες συσφίξεις είναι ασφαλή, το περίβλημα δεν έχει ζημιές και τα προστατευτικά και οι σήτες να είναι στη θέση τους. Αντικαθιστάτε φθαρμένα ή κατεστραμμένα εξαρτήματα ως σύνολα (ζεύγη, κλπ.), ώστε να διατηρείται η ισορροπία. Αντικαθιστάτε τις κατεστραμμένες ή δυσανάγνωστες ετικέτες.
- στ) Πριν από τη χρήση, ελέγχετε την παροχή τροφοδοσίας και το καλώδιο προέκτασης για ενδείξεις βλάβης ή φθοράς. Αν το καλώδιο πάθει βλάβη κατά τη διάρκεια της χρήσης, αποσυνδέστε το αμέσως από την πρίζα. ΜΗΝ ΑΓΓΙΞΕΤΕ ΤΟ ΚΑΛΩΔΙΟ ΠΡΙΝ ΤΟ ΑΠΟΣΥΝΔΕΣΕΤΕ ΑΠΟ ΤΟ ΡΕΥΜΑ. Μη χρησιμοποιήσετε το μηχάνημα σε περίπτωση φθοράς ή βλάβης του καλωδίου.
- ζ) Μη χρησιμοποιείτε ποτέ τη συσκευή όταν βρίσκονται κοντά άτομα, ιδίως παιδιά ή κατοικίδια.

ΛΕΙΤΟΥΡΓΙΑ

- α) Προτού εκκινήσετε το μηχάνημα, εξασφαλίστε ότι ο θάλαμος τροφοδοσίας είναι άδειος.
- β) Έχετε το πρόσωπο και το σώμα σας μακριά από το άνοιγμα εισόδου τροφοδοσίας.
- γ) Προσέχετε να μην πλησιάσουν τα χέρια σας ή άλλο μέλος του σώματος

2. ΟΔΗΓΙΕΣ ΑΣΦΑΛΕΙΑΣ

ή τα ρούχα σας στο εσωτερικό του θαλάμου τροφοδοσίας ή του ολισθητήρα εκφόρτωσης (γλίστρα), ή κοντά σε οποιοδήποτε κινούμενο μέρος.

- δ) Διατηρείτε πάντα την ισορροπία σας και σταθερό πάτημα. Μην υπερεκτείνεστε. Μην στέκεστε ποτέ σε υψηλότερο επίπεδο από τη βάση του μηχανήματος όταν τροφοδοτείτε υλικό στο μηχάνημα.
- ε) Στέκεστε πάντα σε απόσταση από την περιοχή εκκένωσης όταν χρησιμοποιείτε αυτό το μηχάνημα.
- στ) Όταν τροφοδοτείτε υλικό στο μηχάνημα να είστε πάρα πολύ προσεκτικοί να μη συμπεριλάβετε κομμάτια μετάλλου, πέτρες, μπουκάλια, κοσέρβες ή άλλα ξένα αντικείμενα.
- ζ) Αν ο μηχανισμός κοπής χτυπήσει οποιοδήποτε ξένο αντικείμενο ή αν το μηχάνημα αρχίσει να κάνει οποιονδήποτε αφύσικο θόρυβο ή να παρουσιάζει κραδασμούς, απενεργοποιήστε αμέσως την πηγή ισχύος του μηχανήματος και περιμένετε να σταματήσει. Αποσυνδέστε το μηχάνημα από την τροφοδοσία και λάβετε τα ακόλουθα μέτρα προτού επανεκκινήσετε και θέσετε σε λειτουργία το μηχάνημα:
 - i) ελέγξτε για ζημιά,
 - ii) αντικαταστήστε ή επισκευάστε τυχόν εξαρτήματα που έχουν πάθει βλάβη,
 - iii) ελέγξτε και σφίξτε οποιαδήποτε εξαρτήματα έχουν λασκάρει.
- η) μην αφήνετε να συσσωρεύεται τεμαχισμένο υλικό στην περιοχή εκκένωσης. Αυτό μπορεί να εμποδίσει τη σωστή εκκένωση και να έχει

FR

ES

PT

IT

EL

PL

RU

UA

RO

EN

2. ΟΔΗΓΙΕΣ ΑΣΦΑΛΕΙΑΣ

ΣΥΝΤΗΡΗΣΗ ΚΑΙ ΑΠΟΘΗΚΕΥΣΗ

- α) Όταν το μηχάνημα ακινητοποιηθεί για συντήρηση, επιθεώρηση, αποθήκευση ή για την αντικατάσταση κάποιου εξαρτήματος, απενεργοποιείτε την παροχή ρεύματος, αποσυνδέετε το μηχάνημα από την τροφοδοσία και εξασφαλίστε πως τα κινούμενα μέρη ακινητοποιούνται πλήρως. Αφήστε το μηχάνημα να κρυώσει προτού διεξάγετε επιθεωρήσεις, ρυθμίσεις κ.λπ. Συντηρείτε το μηχάνημα με φροντίδα και διατηρείτε το καθαρό.
- β) Αποθηκεύετε το μηχάνημα σε ξηρό μέρος και όπου δεν πλησιάζουν παιδιά.
- γ) Αφήνετε πάντα το μηχάνημα να κρυώσει πριν το αποθηκεύσετε
- δ) Όταν συντηρείτε τα μέσα τεμαχισμού, λαμβάνετε υπόψη πως παρόλο που η παροχή ρεύματος είναι απενεργοποιημένη εξαιτίας του εσωτερικού κλειδώματος ασφαλείας, μπορεί ωστόσο τα μέσα τεμαχισμού να μετακινηθούν.
- ε) Αντικαθιστάτε τα φθαρμένα ή χαλασμένα εξαρτήματα για λόγους ασφαλείας. Χρησιμοποιείτε μόνο γνήσια ανταλλακτικά και εξαρτήματα.
- στ) Ποτέ μην προσπαθείτε να παρακάμψετε το κλείδωμα ασφαλείας του προστατευτικού.

Επιπρόσθετες οδηγίες ασφαλείας για μονάδες με εξαρτήματα συλλογής

Διακόπτετε τη λειτουργία του μηχανήματος πριν συνδέσετε ή αφαιρέσετε τον σάκο.

2. ΟΔΗΓΙΕΣ ΑΣΦΑΛΕΙΑΣ

ΣΥΣΤΑΣΗ

Το μηχάνημα πρέπει να τροφοδοτείται μέσω συσκευής παραμένουτος ρεύματος (RCD) με ρεύμα ενεργοποίησης που δεν υπερβαίνει τα 30 mA.

ΣΕΡΒΙΣ

- α) Αυτό το ηλεκτρικό εργαλείο κήπου πρέπει να επισκευάζεται από καταρτισμένο προσωπικό επισκευών και μόνο με αυθεντικά ανταλλακτικά. Έτσι διατηρείται η ασφαλής λειτουργία του ηλεκτρικού εργαλείου.
- β) Εάν το καλώδιο τροφοδοσίας έχει υποστεί βλάβη, τότε θα πρέπει να αντικατασταθεί από τον κατασκευαστή ή τον εξουσιοδοτημένο αντιπρόσωπο σέρβις για την αποφυγή κινδύνων.
- γ) Αν χρειάζεται να αντικατασταθούν τα καρβουνάκια, αυτό πρέπει να γίνει από εξειδικευμένο τεχνικό επισκευών (πρέπει πάντα να αντικαθίστανται και τα δύο καρβουνάκια συγχρόνως).

ΜΕΙΩΣΗ ΤΩΝ ΔΟΝΗΣΕΩΝ ΚΑΙ ΤΟΥ ΘΟΡΥΒΟΥ

Για να μειώσετε την επίδραση εκπομπών θορύβου και δονήσεων, περιορίστε το χρόνο λειτουργίας, χρησιμοποιείτε καταστάσεις λειτουργίας χαμηλών δονήσεων και θορύβου και φοράτε μέσα ατομικής προστασίας. Λαμβάνετε υπόψη τα ακόλουθα σημεία ώστε να ελαχιστοποιείτε τους κινδύνους από έκθεση σε δονήσεις και θόρυβο:

1. Χρησιμοποιείτε το προϊόν μόνο όπως προορίζεται από το σχεδιασμό και από αυτές τις οδηγίες.
2. Διασφαλίστε ότι το εργαλείο είναι σε καλή κατάσταση και καλά συντηρημένο.
3. Χρησιμοποιείτε σωστά προσαρτήματα για κάθε προϊόν και διασφαλίστε ότι είναι σε καλή κατάσταση.

2. ΟΔΗΓΙΕΣ ΑΣΦΑΛΕΙΑΣ

4. Κρατάτε σφιχτά από τις χειρολαβές/την επιφάνεια λαβής.
5. Συντηρείτε αυτό το προϊόν σύμφωνα με αυτές τις οδηγίες και διατηρείτε το καλά λιπασμένο (κατά περίπτωση).
6. Προγραμματίζετε την εργασία σας έτσι ώστε να κατανέμεται ο υψηλός αριθμός δονήσεων κατά την εργασία σε μια μεγαλύτερη χρονική διάρκεια.

Ακόμα κι αν χειρίζεστε αυτό το προϊόν σύμφωνα με όλες τις απαιτήσεις ασφαλείας, εξακολουθεί να υπάρχει κίνδυνος τραυματισμού και υλικών ζημιών. Η κατασκευή και ο σχεδιασμός αυτού του προϊόντος συνεπάγονται τους ακόλουθους κινδύνους:

- Προβλήματα υγείας λόγω μετάδοσης κραδασμών, αν το προϊόν χρησιμοποιείται για παρατεταμένα διαστήματα, ή αν δεν χρησιμοποιείται και/ή δεν συντηρείται σωστά.
- Τραυματισμοί και υλικές ζημιές από θραύση εργαλείων ή ξαφνική κρούση με κρυμμένα αντικείμενα κατά τη χρήση.
- Κίνδυνος τραυματισμού και υλικών ζημιών λόγω εκτίναξης αντικειμένων.

Πριν χρησιμοποιήσετε τον τεμαχιστή, θα πρέπει να ελέγξετε αν είναι σφιγμένος ο κοχλίας. Αν έχει λασκάρει ο κοχλίας, σταματήστε το μηχάνημα και σφίξτε τον κοχλία. Αλλιώς, οι κραδασμοί θα σας προκαλέσουν τραυματισμό κατά τη λειτουργία του μηχανήματος.

ΕΚΤΑΚΤΗ ΑΝΑΓΚΗ

Εξοικειωθείτε με τη χρήση αυτού του προϊόντος με τη βοήθεια αυτού του εγχειριδίου οδηγιών. Απομνημονεύστε τις οδηγίες ασφαλείας και τηρείτε τις σχολαστικά. Έτσι θα εμποδίζετε κινδύνους.

1. Να είστε πάντα σε εγρήγορση κατά τη χρήση αυτού του προϊόντος, έτσι ώστε να μπορείτε να αναγνωρίσετε και να χειριστείτε έγκαιρα τους κινδύνους. Μια γρήγορη παρέμβαση μπορεί να εμποδίσει σοβαρό τραυματισμό και ζημιά στην ιδιοκτησία.

2. ΟΔΗΓΙΕΣ ΑΣΦΑΛΕΙΑΣ

2. Εάν υπάρχει δυσλειτουργία απενεργοποιήστε και αποσυνδέστε από την τροφοδοσία ρεύματος. Επιτρέψτε τον έλεγχο και ενδεχομένως την επισκευή του προϊόντος από έναν ειδικό επαγγελματία προτού το θέσετε πάλι σε λειτουργία.

ΥΠΟΛΕΙΠΟΜΕΝΟΙ ΚΙΝΔΥΝΟΙ

Ακόμα και εάν χειρίζεστε αυτό το προϊόν σε συμφωνία με όλες τις απαιτήσεις ασφάλειας, παραμένουν πιθανοί κίνδυνοι τραυματισμών και ζημιών. Οι ακόλουθοι κίνδυνοι μπορεί να προκύψουν σε συνδυασμό με τη δομή και το σχέδιο αυτού του προϊόντος:

1. Προβλήματα στην υγεία ως αποτέλεσμα των κραδασμών αν το προϊόν χρησιμοποιείται για παρατεταμένα συνεχόμενα διαστήματα ή αν δεν έχει χρησιμοποιηθεί ή/και συντηρηθεί σωστά.
2. Τραυματισμοί και ζημιές στην ιδιοκτησία λόγω σπασμένων προσαρτημάτων κοπής ή ξαφνικής κρούσης σε κρυμμένα αντικείμενα κατά τη χρήση.
3. Κίνδυνος τραυματισμού και ζημιές στην ιδιοκτησία από αντικείμενα που ίπτανται.,
4. Παρατεταμένη χρήση αυτού του προϊόντος εκθέτει το χειριστή σε δονήσεις και μπορεί να προκαλέσει το φαινόμενο του «λευκού δακτύλου». Για να μειώσετε τον κίνδυνο, φοράτε γάντια και διατηρείτε τα χέρια σας ζεστά. Αν εμφανιστεί οποιοδήποτε σύμπτωμα «λευκού δακτύλου», αναζητήστε αμέσως ιατρική συμβουλή. Τα συμπτώματα «λευκού δακτύλου» μπορεί να είναι, μεταξύ άλλων, μούδιασμα, απώλεια αίσθησης, μυρμηγκιασμα, τσιμπήματα, πόνος, εξασθένηση, αλλοιώσεις στο χρώμα ή στην όψη του δέρματος. Αυτά τα συμπτώματα συνήθως εμφανίζονται στα δάκτυλα, στα χέρια ή στους καρπούς. Ο κίνδυνος αυξάνεται σε χαμηλές θερμοκρασίες.

ΕΠΙΠΡΟΣΘΕΤΕΣ ΟΔΗΓΙΕΣ ΑΣΦΑΛΕΙΑΣ ΓΙΑ ΤΟΝ ΗΛΕΚΤΡΙΚΟ ΤΕΜΑΧΙΣΤΗ

FR

ES

PT

IT

EL

PL

RU

UA

RO

EN

2. ΟΔΗΓΙΕΣ ΑΣΦΑΛΕΙΑΣ

Μην χρησιμοποιείτε τη συσκευή για διαφορετικές χρήσεις από τις προοριζόμενες.

Φροντίστε τις ετικέτες και τις πινακίδες τύπου στη συσκευή. Αυτές περιέχουν σημαντικές πληροφορίες για την ασφάλεια. Εάν δεν είναι ευανάγνωστες ή λείπουν, επικοινωνήστε με το κατάστημα αγοράς για αντικατάσταση.

Οι προειδοποιήσεις, προφυλάξεις και οι οδηγίες που αναφέρονται στο παρόν εγχειρίδιο οδηγιών δεν μπορούν να καλύψουν όλες τις πιθανές συνθήκες και καταστάσεις που ενδεχομένως εμφανιστούν. Πρέπει να γίνει κατανοητό από το χειριστή ότι το προϊόν δεν διαθέτει κοινή λογική και σύνεση. Πρέπει ο χειριστής να τα επιδείξει ήδη κατά την αποσυσκευασία.

Πριν από την εκκίνηση, εξασφαλίστε ότι η είσοδος τροφοδοσίας είναι άδεια.

Πάντα φοράτε προστασία για την ακοή και τα μάτια και γάντια κατά τη διάρκεια της λειτουργίας.

Το υλικό με μεγαλύτερο μήκος που προεξέχει από τον τεμαχιστή είναι πιθανό να εκσφενδονιστεί καθώς απορροφάται από τις λεπίδες.

Διατηρείτε απόσταση ασφαλείας.

Βεβαιώστε ότι οι σχισμές εξαερισμού δεν είναι καλυμμένες.

Να φοράτε ανθεκτικά υποδήματα και μακριά παντελόνια κατά τη λειτουργία του μηχανήματος.

ΣΥΜΒΟΥΛΗ

- Μην υπερεκτείνεστε. Διατηρείτε συνεχώς την ισορροπία, βεβαιώστε πάντα ότι στέκεστε καλά σε κεκλιμένες επιφάνειες. Περπατάτε, μην τρέχετε ποτέ.
- Μην συνδέετε ένα καλώδιο που έχει πάθει βλάβη στην τροφοδοσία ή μην αγγίζετε ένα καλώδιο που έχει πάθει βλάβη πριν το αποσυνδέσετε από την τροφοδοσία ρεύματος καθώς μπορεί να έρθετε σε επαφή με

2. ΟΔΗΓΙΕΣ ΑΣΦΑΛΕΙΑΣ

μέρη που φέρουν τάση.

- Διατηρείτε τα καλώδια επέκτασης μακριά από κινούμενα επικίνδυνα εξαρτήματα προς αποφυγή ζημιών στα καλώδια και συνεπώς επαφής με τμήματα που φέρουν τάση.



Προειδοποίηση!

Μην αγγίζετε κινούμενα επικίνδυνα εξαρτήματα πριν αποσυνδέσετε το μηχάνημα από το ρεύμα και πριν τα κινούμενα εξαρτήματα σταματήσουν τελείως να κινούνται.

- Μη λειτουργείτε ποτέ το μηχάνημα με ελαττωματικά προστατευτικά ή θωρακίσεις, ή χωρίς συσκευές ασφαλείας ή εάν το καλώδιο έχει ζημιές ή φθορές.

ΣΥΣΤΑΣΕΙΣ

Αποφεύγετε χρήση του μηχανήματος σε άσχημες καιρικές συνθήκες, ειδικά όταν υπάρχει κίνδυνος αστραπών.

ΣΥΝΤΗΡΗΣΗ

Πριν και μετά από κάθε χρήση ελέγχετε το προϊόν και τα αξεσουάρ (ή τα προσαρτήματα) για φθορές και ζημιές. Εάν απαιτείται, αντικαταστήστε τα με νέα όπως περιγράφεται στο παρόν εγχειρίδιο οδηγιών. Προσέχετε τις τεχνικές απαιτήσεις.

Να γνωρίζετε τον κίνδυνο από κινούμενα επικίνδυνα εξαρτήματα.

Το παρακάτω εξάρτημα αυτού του προϊόντος μπορεί να αντικατασταθεί από τον καταναλωτή. Ανταλλακτικά είναι διαθέσιμα σε έναν εξουσιοδοτημένο αντιπρόσωπο ή από το τμήμα εξυπηρέτησης πελατών μας.

Μη χρησιμοποιείτε ποτέ καυστικές ουσίες για να καθαρίσετε τα πλαστικά

2. ΟΔΗΓΙΕΣ ΑΣΦΑΛΕΙΑΣ

εξαρτήματα.

Μην αποσυναρμολογείτε ποτέ το εργαλείο και μην εκτελείτε οι ίδιοι επισκευές στο εργαλείο. Η συντήρηση και η επισκευή του προϊόντος πρέπει πάντα να πραγματοποιούνται από καταρτισμένο επαγγελματία σε εξουσιοδοτημένο κατάστημα σέρβις.

Κρατήστε τα χέρια και τα πόδια σας μακριά από τις οπές, όταν το μηχάνημα βρίσκεται σε λειτουργία. Αν τα χέρια σας αγγίζουν τις περιστρεφόμενες λεπίδες, μπορεί να κοπείτε και να υποστείτε σοβαρό τραυματισμό.

Περιγραφή	Αρ. μοντέλου ή προδιαγραφές
Λεπίδα	8231-546302



ΠΡΟΕΙΔΟΠΟΙΗΣΗ! Για την ασφάλειά σας πρέπει το προσαρτημένο βύσμα σε αυτό το προϊόν να συνδέεται πάντα σε καλώδιο επέκταση! Το καλώδιο επέκταση πρέπει να είναι κατάλληλο για εξωτερική χρήση με υποδοχές που προστατεύονται από πιτσιλίσματα νερού! Εξασφαλίζετε ότι το καλώδιο έχει μόνωση ελαστικού ($\geq 1.5\text{mm}^2$), είναι ευλύγιστο και διαθέτει θωράκιση πολυχλωροπρενίου (ονομασία κωδικού (H05VV-F) και το μήκος του είναι μεγαλύτερο από 10 μ.

Η μέγιστη επιτρεπόμενη αντίσταση του συστήματος είναι $Z_{\max} < 0.136 \Omega$ στο σημείο διεπαφής της παροχής ρεύματος του χρήστη. Ο χρήστης θα πρέπει να εξασφαλίσει, συμβουλευόμενος την ηλεκτρική εταιρεία, αν χρειάζεται, ώστε ο εξοπλισμός να συνδεθεί μόνο σε παροχή ρεύματος με ίση ή μικρότερη αντίσταση από αυτή.

3. ΓΝΩΡΙΣΤΕ ΤΟ ΠΡΟΪΟΝ ΣΑΣ

- 1 Χοάνη πλήρωσης
- 2 Διακόπτης λειτουργίας
- 3 Χειρολαβή
- 4 Βύσμα τροφοδοσίας ισχύος
- 5 Μοχλός ασφάλισης
- 6 Διακόπτης εμπρός/πίσω
- 7 Άνω περίβλημα
- 8 Καλάθι συγκράτησης
- 9 Σκελετός βάσης
- 10 Κουμπί ρύθμισης
- 11 Κουμπί στερέωσης
- 12 Καλύπτρα δίσκου
- 13 Πλευρά τροφοδοσίας
- 14 Βίδα
- 15 Αντίθετη λεπίδα
- 16 Ρολό κοπής

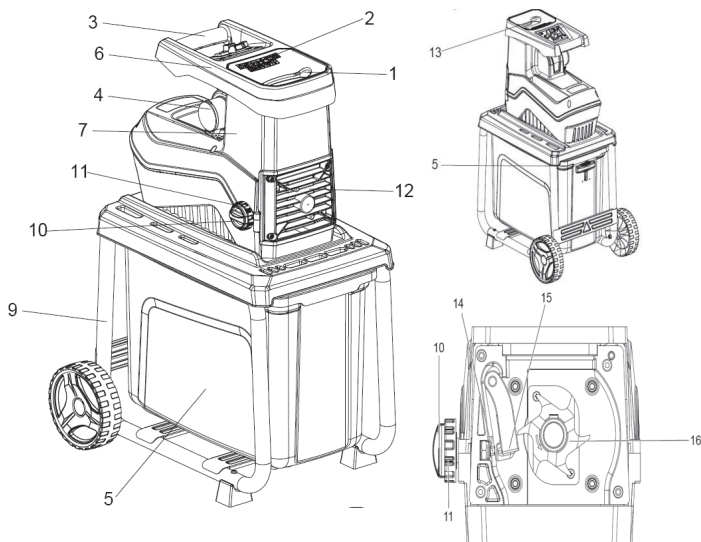

FR

ES

PT

IT

EL

PL

RU

UA

RO

EN

4. ΤΕΧΝΙΚΕΣ ΠΡΟΔΙΑΓΡΑΦΕΣ

Μοντέλο	ESH2-45.41
Όνομαστική τάση, συχνότητα	230 – 240 V~, 50 Hz
Όνομαστική ισχύς εισόδου	2800 W
Επιλογή προγράμματος λειτουργίας	2300 W, 2800 W(P40)
Ταχύτητα περιστροφής του κοπτικού μέσου	50 min ⁻¹
Μέγ. διάμετρος κοπής μέγ.	máx: ø 45 mm
Βάρος περ	19,2kg aprox.
Στάθμη ηχητικής πίεσης LpA	92.99 dB(A)
Αβεβαιότητα KWA	2,48 dB(A)
Μετρημένη στάθμη ηχητικής ισχύος LwA	92.21 dB(A)
Αβεβαιότητα KWA	2.48 dB(A)
Εγγυημένη στάθμη ηχητικής ισχύος LWA (Σύμφωνα με την 2000/14/EK όπως τροποποιήθηκε από την 2005/88/EK)	95dB(A)

Οι τιμές ήχου έχουν καθοριστεί σύμφωνα με τον κωδικό ελέγχου θορύβου που παρέχεται στο EN 50434, χρησιμοποιώντας βασικά πρότυπα EN ISO 3744 και EN ISO 11094.

Τα επίπεδα ηχητικής έντασης για το χειριστή μπορεί να ξεπεράσουν τα 85 dB(A) και απαιτούνται μέτρα ωτοπροστασίας.

Οι αναφερόμενες τιμές θορύβου είναι επίπεδα θορύβου και δεν αποτελούν απαραίτητα ασφαλή επίπεδα εργασίας. Οι παράγοντες που επηρεάζουν το πραγματικό επίπεδο έκθεσης στην δύναμη εργασίας περιλαμβάνουν τα χαρακτηριστικά του χώρου εργασίας, τις άλλες πηγές θορύβου κ.λπ. δηλαδή τον αριθμό των μηχανών και άλλες παράλληλες διαδικασίες και τη χρονική διάρκεια κατά την οποία εκτίθεται ένας χειριστής στον θόρυβο. Επίσης το επιτρεπόμενο επίπεδο έκθεσης μπορεί να ποικίλει σύμφωνα με τη δική σας χώρα. Αυτές οι πληροφορίες ωστόσο θα διευκολύνουν τον χρήστη της μηχανής να κάνει μια καλύτερη αξιολόγηση των κινδύνων.

5. ΣΥΝΑΡΜΟΛΟΓΗΣΗ

ΠΡΟΣΟΧΗ: Πριν πραγματοποιήσετε οποιαδήποτε εργασία πάνω στο εργαλείο, βεβαιωθείτε ότι είναι απενεργοποιημένο και έχει αποσυνδεθεί από την πρίζα.

1. Τοποθετήστε το πάνω περίβλημα ανάποδα πάνω σε επίπεδη επιφάνεια. Μετά, ευθυγραμμίστε το κάτω πλαίσιο από πάνω. Βεβαιωθείτε ότι το κάτω πλαίσιο είναι προσανατολισμένο σωστά.
2. Συνδέστε τα πόδια, χρησιμοποιώντας τις 2 βίδες. Βεβαιωθείτε ότι έχουν σφίξει καλά.
3. Συνδέστε τους τροχούς:
 - Περάστε το μπουλόνι του τροχού μέσα από το χιτώνιο της ατράκτου.
 - Περάστε το μπουλόνι του τροχού και το χιτώνιο της ατράκτου μέσα από τον τροχό.
 - Τοποθετήστε μια ροδέλα στο μπουλόνι του τροχού, πριν περάσετε το μπουλόνι μέσα από το πόδι της βάσης. Ασφαλίστε το με ένα παξιμάδι. Βεβαιωθείτε ότι το παξιμάδι είναι σφιχτό, αλλά ο τροχός περιστρέφεται ελεύθερα.
 - Επαναλάβετε στην άλλη πλευρά.
4. Ασφαλίστε το κάτω πλαίσιο στο πάνω περίβλημα με τις 4 βίδες. Βεβαιωθείτε ότι όλα τα εξαρτήματα είναι απολύτως σταθερά και έχουν σφίξει επαρκώς.
5. Τοποθετήστε τον κάδο περισυλλογής.

FR

ES

PT

IT

EL

PL

RU

UA

RO

EN

6. ΛΕΙΤΟΥΡΓΙΕΣ

ΠΡΟΕΙΔΟΠΟΙΗΣΗ: Πριν συνδέσετε το προϊόν στην πρίζα, να βεβαιώνετε πάντα ότι είναι απενεργοποιημένο.

Αν συνδέσετε το προϊόν στην πρίζα με ανοικτό τον διακόπτη, το προϊόν μπορεί να εκκινηθεί ξαφνικά και να τραυματιστείτε σοβαρά.

ΔΙΑΚΟΠΤΗΣ ΛΕΙΤΟΥΡΓΙΑΣ

ΠΡΟΣΟΧΗ: Μη χρησιμοποιείτε το προϊόν αν δεν μπορεί να ενεργοποιηθεί και να απενεργοποιηθεί από τον διακόπτη. Οι ελαττωματικοί διακόπτες πρέπει να αντικαθίστανται από τους εξουσιοδοτημένους αντιπροσώπους σέρβις της STERWINS.

- Για να ενεργοποιήσετε το προϊόν, πατήστε το πράσινο κουμπί ενεργοποίησης (I).
- Για να απενεργοποιήσετε το προϊόν, πατήστε το κόκκινο κουμπί απενεργοποίησης (O).

ΠΑΤΗΣΤΕ ΓΙΑ ΕΠΑΝΑΦΟΡΑ

- Ο κινητήρας διαθέτει προστασία από υπερφόρτωση. Αν υπερφορτωθεί, το προϊόν απενεργοποιείται αυτόματα.
- Για να ενεργοποιήσετε το προϊόν μετά από 3 με 5 λεπτά, πατήστε το κουμπί επαναφοράς.
- Για να επανεκκινήσετε το προϊόν, πατήστε το πράσινο κουμπί ενεργοποίησης (I).

ΔΙΑΚΟΠΤΗΣ ΕΜΠΡΟΣ / ΠΙΣΩ

ΠΡΟΣΟΧΗ: Απενεργοποιήστε τον τεμαχιστή πριν αλλάξετε τη θέση του διακόπτη εμπρός / πίσω.



- Οι λεπίδες περιστρέφονται προς τα εμπρός.



- Οι λεπίδες περιστρέφονται αντίστροφα για να απελευθερωθεί τυχόν παγιδευμένο υλικό.

Όταν αλλάζετε την κατεύθυνση περιστροφής σε  (αναστροφή), κρατήστε πατημένο τον πράσινο διακόπτη λειτουργίας για να περιστραφούν οι λεπίδες. Ο τεμαχιστής σταματά αυτόματα όταν αφήνετε τον διακόπτη λειτουργίας.

6. ΛΕΙΤΟΥΡΓΙΕΣ

ΣΗΜΕΙΩΣΗ: Για να τεμαχιστεί ένα μεγάλο αντικείμενο, μπορεί να απαιτούνται πολλαπλές αναστροφές της φοράς των λεπίδων.

ΠΡΟΣΟΧΗ: Να χρησιμοποιείτε πάντα ένα άγκιστρο ή ένα Ράβδος βύθισης παγιδευμένα αντικείμενα, ώστε να αποτραπεί ο κίνδυνος ατυχήματος. Να περιμένετε πάντα να σταματήσει τελείως ο τεμαχιστής πριν επανεκκινήσετε το μηχάνημα.

ΚΑΔΟΣ ΠΕΡΙΣΥΛΛΟΓΗΣ

ΠΡΟΣΟΧΗ: Απενεργοποιήστε και αποσυνδέστε το προϊόν από την πρίζα πριν τοποθετήσετε και πριν αφαιρέσετε τον κάδο περισυλλογής.

- Να ελέγχετε κάθε δύο ώρες αν λειτουργεί σωστά η ενδασφάλιση, για να βεβαιωθείτε ότι λειτουργεί με ασφάλεια το προϊόν.
- Μην επιχειρήσετε ποτέ να παρακάμψετε την ενδασφάλιση.

ΜΟΧΛΟΣ ΑΣΦΑΛΙΣΗΣ

Πάνω θέση:

- Ο κάδος περισυλλογής είναι ασφαλισμένος.

Κάτω θέση:

- Ο κάδος περισυλλογής είναι απασφαλισμένος.

Το προϊόν δεν μπορεί να ενεργοποιηθεί αν ο μοχλός ασφάλισης είναι απασφαλισμένος. Αν απασφαλιστεί ο κάδος περισυλλογής κατά τη λειτουργία, το προϊόν θα σταματήσει αυτόματα.

ΚΑΛΥΜΜΑ ΛΕΠΙΔΑΣ

ΠΡΟΣΟΧΗ: Πριν ανοίξετε το κάλυμμα της λεπίδας, βεβαιωθείτε ότι το προϊόν είναι απενεργοποιημένο και αποσυνδεδεμένο από την πρίζα.

Πριν ανοίξετε το κάλυμμα της λεπίδας, φορέστε προστατευτικά γάντια.

Οι λεπίδες δεν ακινητοποιούνται αμέσως μόλις απενεργοποιηθεί το μηχάνημα. Περιμένετε μέχρι να σταματήσουν όλα τα εξαρτήματα.

- Αν παγιδευτούν δύσκολα υλικά στο πάνω περίβλημα, αφαιρέστε τα ανοίγοντας το κάλυμμα της λεπίδας.

7. ΛΕΙΤΟΥΡΓΙΑ

ΠΡΟΣΟΧΗ:

- Πριν εκκινήσετε το προϊόν, βεβαιωθείτε ότι ο θάλαμος τροφοδοσίας είναι άδειος.
- Κρατήστε το πρόσωπο και το σώμα σας μακριά από το άνοιγμα της εισόδου τροφοδοσίας.
- Προσέχετε να μην πλησιάσουν τα χέρια σας ή άλλο μέλος του σώματος ή τα ρούχα σας στο εσωτερικό του θαλάμου τροφοδοσίας, στον αγωγό απόρριψης, ή κοντά σε οποιοδήποτε κινούμενο μέρος.
- Αν ο μηχανισμός κοπής χτυπήσει οποιοδήποτε ξένο αντικείμενο ή αν το προϊόν αρχίσει να κάνει οποιοδήποτε αφύσικο θόρυβο ή να παρουσιάζει κραδασμούς, απενεργοποιήστε αμέσως την πηγή ισχύος του προϊόντος και περιμένετε να σταματήσει.
- Αποσυνδέστε από την πρίζα και επιθεωρήστε για ζημιές ή σφάλματα.
- Πριν από τη λειτουργία, γυρίστε τον ρυθμιστικό κοχλία, έτσι ώστε να απελευθερωθούν τυχόν ξένα σώματα που μπορεί να εμποδίζουν τον κύλινδρο κοπής και τη λεπίδα.
- Ενεργοποιήστε το εργαλείο και γυρίστε τον ρυθμιστικό κοχλία. Θα πρέπει να ακούτε τον κύλινδρο κοπής να αγγίζει τη λεπίδα.
- Ο τεμαχιστής θα πρέπει να βγάζει μικρά μεταλλικά ρινίσματα. Σφίξτε τον ρυθμιστικό κοχλία και βεβαιωθείτε ότι έχει σφίξει η λεπίδα.

ΣΥΝΑΡΜΟΛΟΓΗΣΗ ΤΟΥ ΠΡΟΪΟΝΤΟΣ

Πάνω σε σταθερή, επίπεδη επιφάνεια. Μην τοποθετείτε το προϊόν σε έδαφος με χαλίκι. Εργαστείτε σε ασφαλή απόσταση (τουλάχιστον 2 μέτρων) μακριά από τοίχους ή άλλα αντικείμενα.

ΠΡΙΝ ΞΕΚΙΝΗΣΕΤΕ, ΒΕΒΑΙΩΘΕΙΤΕ ΟΤΙ:

- Δεν έχουν υποστεί ζημιές τα καλώδια σύνδεσης. Αν υπάρχουν κοψίματα ή σχισίματα, σταματήστε τη λειτουργία και αντικαταστήστε τα εξαρτήματα αμέσως.
- Δεν υπάρχει καμία ζημιά στο προϊόν και όλες οι βίδες είναι σφιγμένες.
- Το προϊόν έχει συναρμολογηθεί σωστά και πλήρως.

Ελέγξτε τη σύνδεση με την πρίζα:

- Βεβαιωθείτε ότι η τάση της πρίζας αντιστοιχεί στην ονομαστική τάση στην πινακίδα του προϊόντος και ότι το προϊόν είναι γειωμένο σωστά.
- Χρησιμοποιήστε μόνο καλώδια προέκτασης επαρκούς διατομής.

Ο τεμαχιστής μπορεί να επεξεργαστεί τους ακόλουθους τύπους υλικών:

- Όλα τα είδη κλαδιών μέχρι τη μέγιστη διάμετρο των 45 mm, ανάλογα με τον τύπο και την κατάσταση του ξύλου.
- Ξερά υπολείμματα κήπων, όπως φυτά, τα οποία θα πρέπει να αποξηραίνονται πριν από τον τεμαχισμό και να εναλλάσσονται με κλαδιά, ώστε να μην μπλοκάρει ο τεμαχιστής.

Ο τεμαχιστής ΔΕΝ μπορεί να επεξεργαστεί τους ακόλουθους τύπους υλικών:

- Γυαλί, μέταλλο, πλαστικό, πέτρα, κεραμικό, χοντρά κλαριά, σκληρό ξύλο, ξύλινες πλάκες μεγάλου πάχους, πανί, πλαστικές τσάντες, ρίζες με χώμα.
- Απόβλητα σε σχεδόν ρευστή κατάσταση, π.χ., απόβλητα κουζίνας.

ΣΥΜΒΟΥΛΕΣ ΛΕΙΤΟΥΡΓΙΑΣ

7. ΛΕΙΤΟΥΡΓΙΑ

- Τροφοδοτήστε το υλικό μέσα στη χράνη τροφοδοσίας από τη δεξιά πλευρά.
- Για μεγάλα και μικρά κλαδιά και ξύλο, τεμαχίστε τα αμέσως μόλις τα κόψετε. Αν ξεραθούν, μπορεί να γίνουν πολύ σκληρά.
- Αφαιρέστε τα πλευρικά κλωνάρια από τα κλαδιά, αν δεν τροφοδοτούνται εύκολα.
- Απενεργοποιήστε το μοτέρ και αποσυνδέστε το προϊόν από την πρίζα, πριν καθαρίσετε το άνοιγμα αποβολής.
- Μην αφήνετε να συσσωρεύεται τεμαχισμένο υλικό κοντά στο άνοιγμα αποβολής.
- Το άνοιγμα αποβολής μπορεί να φράξει από τεμαχισμένο υλικό. Αδειάζετε τακτικά τον κάδο συλλογής.
- Μην τεμαχίζετε υλικά που έχουν μεγαλύτερη από τη μέγιστη διάμετρο των 45 mm.
- Η μέγιστη διάμετρος των κλαδιών μπορεί να διαφέρει, ανάλογα με την κατάσταση του ξύλου και πόσο χλωρό είναι.
- Ο τεμαχισμός υγρών υπολειμμάτων κήπου μπορεί να φράξει τον τεμαχιστή. Για να περιορίσετε την πιθανότητα έμφραξης του προϊόντος, να εναλλάσσετε τα απορρίμματα με κομμάτια ξύλο.
- Τα μαλακά υλικά και τα βρεγμένα κλαριά μπορεί να σχιστούν αντί να κοπούν. Αυτό το πρόβλημα μπορεί επίσης να δημιουργηθεί αν έχει φθαρεί η λεπίδα.

ΡΥΘΜΙΣΗ ΑΝΟΧΗΣ ΤΗΣ ΛΕΠΙΔΑΣ

Για αποτελεσματική λειτουργία, ρυθμίστε την ανοχή ανάμεσα στη λεπίδα και τον κύλινδρο κοπής.

ΡΥΘΜΙΣΗ ΑΝΟΧΗΣ

- Ενεργοποιήστε το προϊόν.
- Γυρίστε τον κοχλία συγκράτησης αριστερόστροφα για να απελευθερωθεί ο ρυθμιστικός κοχλίας.
- Γυρίστε αργά δεξιόστροφα τον ρυθμιστικό κοχλία για να μετακινήσετε τη λεπίδα πιο κοντά στον κύλινδρο κοπής. Γυρίστε τον κοχλία, μέχρι να αρχίσουν να πέφτουν λεπτά ρινίσματα αλουμινίου από το άνοιγμα αποβολής.
- Γυρίστε τον κοχλία συγκράτησης δεξιόστροφα για να κλειδώσετε τον ρυθμιστικό κοχλία.

ΔΙΑΚΟΠΤΗΣ ΑΝΑΣΤΡΟΦΗΣ

Ο τεμαχιστής διαθέτει διακόπτη αναστροφής, ώστε να διευκολύνεται η απομάκρυνση υλικού που έχει παγιδευτεί στο μηχανήμα. Αν παγιδευτεί υλικό στο μηχανήμα, σταματήστε το προϊόν, πατώντας το κόκκινο κουμπί απενεργοποίησης (O).

Μόλις σταματήσει τελείως το προϊόν, αλλάξτε τη φορά περιστροφής, πατώντας το ανάστροφο βέλος στον διακόπτη αναστροφής και πιέζοντας το πράσινο κουμπί ενεργοποίησης (I) (Σημείωση: Το πράσινο κουμπί ενεργοποίησης (I) δεν παραμένει στη λειτουργία αναστροφής, θα πρέπει να κρατήσετε πατημένο το κουμπί).

Μόλις απομακρυνθεί το μπλοκαρισμένο υλικό, σταματήστε το προϊόν και επαναφέρετε τον διακόπτη αναστροφής στην αρχική θέση. Μη συνεχίζετε να λειτουργείτε το προϊόν ανάστροφα, διότι μπορεί να τραυματιστεί ο χειριστής ή να υποστεί ζημιά το προϊόν.

8. ΑΝΤΙΜΕΤΩΠΙΣΗ ΠΡΟΒΛΗΜΑΤΩΝ

Πρόβλημα	Πιθανή αιτία	Λύση
<ul style="list-style-type: none">• Το προϊόν δεν ξεκινά	<ul style="list-style-type: none">• Απουσία σύνδεσης στην τροφοδοσία ρεύματος• Το καλώδιο ρεύματος ή το βύσμα είναι ελαττωματικά• Άλλο ηλεκτρικό ελάττωμα στο προϊόν• Έχει ενεργοποιηθεί η προστασία υπεφόρτωσης• Το προστατευτικό λεπίδας δεν έχει στερεωθεί σωστά.	<ul style="list-style-type: none">• Συνδέστε στην τροφοδοσία ρεύματος• Επιτρέψτε τον έλεγχο από έναν ειδικό ηλεκτρολόγο• Επιτρέψτε τον έλεγχο από έναν ειδικό ηλεκτρολόγο• Περιμένετε έως ότου το προϊόν κρυώσει και πατήστε το κουμπί «ON».• Στερεώστε το προστατευτικό σωστά
<ul style="list-style-type: none">• Το υλικό τεμαχισμού δεν κόβεται καθαρά	<ul style="list-style-type: none">• Η αντίθετη λεπίδα δεν έχει ρυθμιστεί σωστά	<ul style="list-style-type: none">• Ρυθμίστε την αντίθετη λεπίδα
<ul style="list-style-type: none">• Υπερβολικοί κραδασμοί ή θόρυβος	<ul style="list-style-type: none">• Η λεπίδα έχει ζημιά• Λεπίδα μπλοκαρισμένη• Τα μπουλόνια/οι διακόπτες είναι λασκαρισμένα	<ul style="list-style-type: none">• Ένας πιστοποιημένος τεχνικός πρέπει να αντικαταστήσει τη λεπίδα• Αφαιρέστε αυτό που δημιουργεί το μπλοκάρισμα• Σφίξτε τα μπουλόνια/τους διακόπτες

9. ΑΠΟΡΡΙΨΗ ΚΑΙ ΑΝΑΚΥΚΛΩΣΗ



Αυτό το προϊόν διαθέτει σήμα για την ξεχωριστή συλλογή και διαλογή αποβλήτων ειδών ηλεκτρικού και ηλεκτρονικού εξοπλισμού (ΑΗΗΕ). Αυτό σημαίνει, πως η επεξεργασία και αποσυναρμολόγηση ενός τέτοιου προϊόντος θα πρέπει να πληροί τις απαιτήσεις της Ευρωπαϊκής Οδηγίας 2012/19/ΕΕ, για την ελαχιστοποίηση της αρνητικής επίπτωσης στο περιβάλλον.

Για περισσότερες πληροφορίες, σας παρακαλούμε να επικοινωνήσετε με τις τοπικές ή περιφερειακές αρχές. Τα ηλεκτρονικά προϊόντα που δεν συλλέγονται ξεχωριστά ούτε περιλαμβάνονται στην διαδικασία διαλογής είναι δυνητικά επικίνδυνα για το περιβάλλον και την ανθρώπινη υγεία, λόγω της παρουσίας επικίνδυνων ουσιών.

FR

ES

PT

IT

EL

PL

RU

UA

RO

EN

10. ΕΓΓΥΗΣΗ

ΕΙΣΑΓΩΓΗ

Σας ευχαριστούμε που επιλέξατε αυτό το προϊόν. Σε ό,τι αφορά το σχεδιασμό και την κατασκευή των προϊόντων μας, κάνουμε τα πάντα για να εγγυηθούμε την άριστη ποιότητα που θα ανταποκρίνεται στις ανάγκες των καταναλωτών.

ΣΗΜΑΝΤΙΚΟ! ΠΑΡΑΚΑΛΩ ΔΙΑΒΑΣΤΕ ΤΟ ΠΑΡΟΝ ΕΓΧΕΙΡΙΔΙΟ ΠΡΙΝ ΤΗ ΧΡΗΣΗ ΤΟΥ ΠΡΟΓΡΑΜΜΑΤΟΣ, ΑΚΟΛΟΥΘΗΣΤΕ ΤΙΣ ΠΡΟΕΙΔΟΠΟΙΗΣΕΙΣ ΑΣΦΑΛΕΙΑΣ ΠΟΥ ΠΕΡΙΛΑΜΒΑΝΕΙ ΚΑΙ ΦΥΛΑΞΤΕ ΤΟ ΠΡΟΣΕΚΤΙΚΑ.

Από τη στιγμή που θα ανοίξετε τη συσκευασία, σας συμβουλεύουμε να ελέγξετε ότι δεν λείπει κανένα από τα εξαρτήματα συναρμολόγησης του προϊόντος, για την οποία πρέπει να ακολουθήσετε τις οδηγίες χρήσης. (σελίδα 2)

Αν το προϊόν έχει βλάβη ή παρουσιάζει ανωμαλίες, παρακαλείσθε να μην το χρησιμοποιήσετε, αλλά να το φέρετε στο πιο κοντινό σας κατάστημα.

Το προϊόν αυτό προορίζεται αποκλειστικά για εξωτερική χρήση και δεν επιτρέπεται σε καμία περίπτωση η χρήση του εντός κτηρίου.

Το προϊόν αυτό μπορεί να τοποθετηθεί εντός ενός κτηρίου, μόνο αφού έχουν παρέλθει δύο ώρες από την τελευταία χρήση.

Σας ευχαριστούμε για την εμπιστοσύνη σας και ελπίζουμε να μείνετε πλήρως ικανοποιημένοι από τη χρήση του προϊόντος.

Θα χαρούμε να λάβουμε τα σχόλιά σας στην ιστοσελίδα του καταστήματος.

Εγγύηση

Τα προϊόντα STERWINS έχουν σχεδιαστεί σύμφωνα με τα υψηλότερα πρότυπα ποιότητας για προϊόντα που προορίζονται για το ευρύ κοινό.

Τα προϊόντα αυτά καλύπτονται με εγγύηση 3 χρόνων, η οποία ξεκινά από την ημερομηνία αγοράς. Η εγγύηση αυτή καλύπτει όλα τα ελαττώματα από άποψη κατασκευής ή υλικών.

- Αν αγοράσετε χλοοκοπτικό Sterwins με οροφή από γαλβανιζέ αστάλι, η οροφή καλύπτεται από εγγύηση 10 χρόνων κατά της διάβρωσης.

Σε περίπτωση βλάβης, ανατρέξτε πρώτα στη σελίδα αντιμετώπισης προβλημάτων (προβλήματα και λύσεις) του φυλλαδίου. Αν το πρόβλημα εξακολουθεί να υπάρχει, παρακαλώ απευθυνθείτε στο κοντινότερο κατάστημα.

Το κατάστημά σας θα κάνει τα πάντα για να βρει τη λύση.

Οι επισκευές και η αντικατάσταση μερών δεν συνεπάγεται την επέκταση της αρχικής διάρκειας της εγγύησης.

Βλάβες λόγω φυσιολογικής φθοράς ή λόγω ακατάλληλης χρήσης του προϊόντος δεν καλύπτονται από την εγγύηση.

Σε αυτά περιλαμβάνονται, μεταξύ άλλων, οι διακόπτες, ο διακόπτης ασφαλείας και οι κινητήρες, σε περίπτωση φθοράς.

Έχετε υπόψη ότι υπάρχουν ειδικοί όροι εγγύησης για συγκεκριμένες χώρες.

Σε περίπτωση αμφιβολίας, συμβουλευθείτε το σημείο πώλησής σας.

Προκειμένου να ληφθούν υπόψη αξιώσεις σχετικές με την εγγύηση, απαιτούνται τα παρακάτω:

- Παροχή απόδειξης αγοράς.

10. ΕΓΓΥΗΣΗ

- Απουσία επισκευών ή/και αντικατάστασης στα μέρη του από τρίτο.
- Να μην ευθύνεται για το πρόβλημα η φυσιολογική φθορά.
- Να έχουν εκτελεστεί ορθώς οι απαιτούμενες εργασίες συντήρησης και επισκευής.
- Απουσία φθοράς ως αποτέλεσμα λανθασμένης ρύθμισης του εξαερωτήρα.
- Απουσία αδέξιου, ακατάλληλου χειρισμού, μη εξουσιοδοτημένης χρήσης ή ατυχημάτων.
- Απουσία φθοράς λόγω υπερθέρμανσης ως αποτέλεσμα φραγής του εξαεριστήρα.
- Κανείς ανειδίκευτος να μην έχει ασχοληθεί με το προϊόν και να μην έχουν επιχειρηθεί λανθασμένες επισκευές.
- Κανένα εργαλείο/μπαταρία/φορτιστής να μην έχει αποσυναρμολογηθεί ή ανοιχτεί.
- Κανένα εργαλείο/μπαταρία/φορτιστής να μην έχει εκτεθεί ποτέ σε υγρό περιβάλλον (υγρασία, βροχή, πτώση σε νερό...)
- Να μην έχουν χρησιμοποιηθεί λανθασμένα εξαρτήματα ή εξαρτήματα που δεν έχουν κατασκευαστεί από τη STERWINS, τα οποία ευθύνονται για τη φθορά.
- Το εργαλείο να μην έχει χρησιμοποιηθεί ακατάλληλα (υπερφόρτωση του εργαλείου ή χρήση μη εγκεκριμένων εξαρτημάτων).
- Απουσία ζημιών λόγω εξωτερικών παραγόντων ή ξένων σωμάτων όπως άμμος ή πέτρες.
- Απουσία ζημιών λόγω μη συμμόρφωσης με τις συστάσεις ασφαλείας και τις οδηγίες χρήσης. Το προϊόν πρέπει να χρησιμοποιείται υπό κανονικές συνθήκες χρήσης και για μη επαγγελματικούς σκοπούς. Επομένως, εξαιρούνται από την παρούσα εγγύηση τα προϊόντα που χρησιμοποιούνται από εταιρείες διαμόρφωσης κήπων, τοπικές κοινότητες, καθώς και προϊόντα που προορίζονται για ενοικίαση επί πληρωμή ή για ελεύθερο δανεισμό.

FR

ES

PT

IT

EL

PL

RU

UA

RO

EN

11. ΑΝΑΛΥΤΙΚΗ ΑΠΕΙΚΟΝΙΣΗ ΜΕ ΚΑΤΑΛΟΓΟ ΕΞΑΡΤΗΜΑΤΩΝ

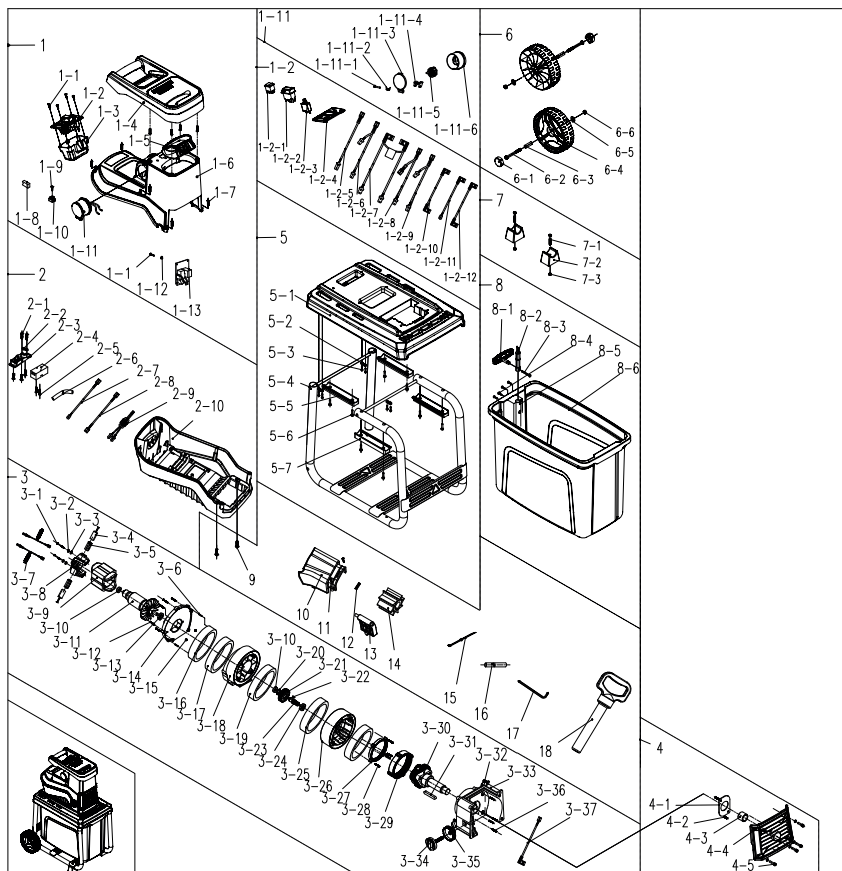

11. ΑΝΑΛΥΤΙΚΗ ΑΠΕΙΚΟΝΙΣΗ ΜΕ ΚΑΤΑΛΟΓΟ ΕΞΑΡΤΗΜΑΤΩΝ

ΘΕΣΗ	ΠΕΡΙΓΡΑΦΗ	ΘΕΣΗ	ΠΕΡΙΓΡΑΦΗ	ΘΕΣΗ	ΠΕΡΙΓΡΑΦΗ
1	Συγκρότημα ατράκτου	3	Ηλεκτρονικό στοιχείο	4-3	Χάλκινος τριβέας
1-1	Βίδα	3-1	Βίδα	4-4	Μπροστινό τερματικό πώμα
1-2	Ηλεκτρονικό στοιχείο	3-2	Φλάντζα	4-5	Βίδα
1-2-1	Διακόπτης	3-3	Φλάντζα	5	Εξάρτημα βάσης
1-2-2	Διακόπτης	3-4	Καρβουνάκι	5-1	Βάση
1-2-3	Ασφάλεια υπερέντασης	3-5	Ψηκτροθήκη	5-2	Πλάκα πίεσης καλωδίου
1-2-4	Πίνακας διακοπών	3-6	Πείρος	5-3	Βίδα
1-2-5	Καλώδιο σύνδεσης	3-7	Συγκρότημα καλωδίου σύνδεσης	5-4	Σωληνωτό πλαίσιο
1-2-6	Καλώδιο σύνδεσης	3-8	Πλαίσιο	5-5	Πλάκα πίεσης σωληνωτού πλαισίου
1-2-7	Καλώδιο σύνδεσης	3-9	Στάτορας	5-6	Βίδα
1-2-8	Καλώδιο σύνδεσης	3-10	Ρουλεμάν	5-7	Πλάκα πίεσης σωληνωτού πλαισίου
1-2-9	Καλώδιο σύνδεσης	3-11	Ρότορας	6	Συγκρότημα τροχού
1-2-10	Καλώδιο σύνδεσης	3-12	Βίδα	6-1	Καπάκι τροχού
1-2-11	Καλώδιο σύνδεσης	3-13	Ρουλεμάν	6-2	Μπουλόνι
1-2-12	Καλώδιο σύνδεσης	3-14	Μπροστινό στοιχείο συγκράτησης μοτέρ	6-3	Χιτώνιο άξονα
1-3	Κάτω κάλυμμα διακοπών	3-15	Παξιμάδι	6-4	Τροχός
1-4	Χειρολαβή	3-16	Ροδέλα	6-5	Επίπεδη ροδέλα
1-5	Χοάνη	3-17	Ροδέλα	6-6	Παξιμάδι
1-6	Σώμα	3-18	Έλκα	7	Συγκρότημα ποδών
1-7	Βίδα	3-19	Ροδέλα	7-1	Βίδα
1-8	Παξιμάδι	3-20	Γκρόβερ	7-2	Πόδι
1-9	Βίδα	3-21	Μεγάλο γρανάζι	7-3	Παξιμάδι
1-10	Τερματικό στοιχείο	3-22	Ημικυκλική σφήνα	8	Κάδος
1-11	Τάπα	3-23	Άξονας γραναζιού	8-1	Κουμπί πίεσης
1-11-1	βίδα	3-24	Ρουλεμάν	8-2	Ωστήριο διακόπτη
1-11-2	Ελατήριο στρέψης	3-25	Ροδέλα	8-3	Βίδα
1-11-3	Καπάκι τάπας	3-26	Περιβλήμα μειωτήρα	8-4	Βίδα
1-11-4	Σταθερή βάση	3-27	Εσωτερική οδόντωση	8-5	Βάση κουμπιού πίεσης
1-11-5	Τάπα	3-28	Βίδα	8-6	Κάδος ξύλων
1-11-6	Καπάκι τάπας	3-29	Εσωτερική οδόντωση	9	Βίδα
1-12	Φλάντζα	3-30	Μηχανισμός μειωτήρα	10	Κάλυμμα μοτέρ
1-13	Ηλεκτρονικό στοιχείο	3-31	Επίπεδο κλειδί	11	Βίδα
2	Κάτω κάλυμμα	3-32	Διακόπτης	12	Ελαστική πλάκα
2-1	βίδα	3-33	Βάση λεπίδας	13	Πλάκα
2-2	Πλάκα	3-34	Ρυθμιστικός κοχλίας	14	Λεπίδα
2-3	Σταθερός διακόπτης	3-35	Κοχλίας	15	Δεματικό καλωδίου
2-4	Διακόπτης ισχύος	3-36	Βίδα	16	Θερμοδιαστέλλομενος σωλήνας
2-5	Βίδα	3-37	Καλώδιο σύνδεσης	17	Κλειδί σύσφιξης
2-6	Διακόπτης ισχύος	4	Μπροστινό τερματικό πώμα	18	Ράβδος βύθισης
2-7	Καλώδιο σύνδεσης	4-1	Πλάκα τερματικού πώματος		
2-8	Καλώδιο σύνδεσης	4-2	Βίδα		
2-9	Καλώδιο σύνδεσης				
2-10	Κάτω κάλυμμα				

SYMBOLE



Przeczytaj instrukcję obsługi



Trzymaj osoby postronne i zwierzęta domowe z dala od strefy zagrożenia.



Niebezpieczeństwo – Kręcące się ostrza. Gdy maszyna jest włączona, ręce i stopy trzymaj z dala od otworów



Przed regulacją i czyszczeniem lub jeśli przewód zapłącze się lub zostanie uszkodzony wyłącz urządzenie i wyjmij wtyczkę z kontaktu.



Przed dotknięciem podzespołów urządzenia odczekaj, aż wszystkie się całkowicie zatrzymają.



Jeżeli przewód zasilający zostanie uszkodzony, należy natychmiast wyjąć wtyczkę z kontaktu.



Noś środki ochrony oczu i ochronniki słuchu



Noś środki ochrony oczu i ochronniki słuchu



Ukraiński znak zgodności



Noś solidne obuwie z podeszwami antypoślizgowymi.



Noś dopasowaną odzież ochronną.



Nie używać jako stopnia.

IPX4

Ochrona przed zachlapaniem wodą z wszystkich kierunków.



Gwarantowany poziom mocy akustycznej 95dB



Klasa II – podwójna izolacja.



Spełnia odpowiednie normy bezpieczeństwa WE



Urządzeń elektrycznych nie należy wyrzucać razem ze zwykłymi śmieciami domowymi.

P40

Maszyny oznaczone (P40) pracują nieregularnie aż do stabilizacji lub przez 30 cykli, zależnie od tego, który warunek zostanie spełniony jako pierwszy. Każdy cykl składa się z okresu pracy ze znamionową mocą wejściową, trwającego 40 s oraz z okresu trwającego 60 s, w czasie którego maszyna pracuje bez obciążenia. Temperatura jest mierzona na koniec okresu ładowania.



Recykling tej instrukcji obsługi



Ten produkt nadaje się do recyklingu. Jeśli nie da się już go używać, należy go oddać do punktu recyklingu odpadów.



oddaj do recyklingu opakowanie produktu.

SPIS TREŚCI

1. Przeznaczenie
2. Instrukcje dotyczące bezpieczeństwa
3. Poznaj swoje urządzenie
4. Specyfikacja techniczna
5. Montaż
6. Funkcje
7. Użytkowanie
8. Rozwiązywanie problemów
9. Utylizacja i recykling
10. Gwarancja
11. Rysunek rozstrzelony z listą części
12. Deklaracja zgodności WE

1. PRZEZNACZENIE

1. Maksymalna moc wejściowa rozdrabniacza elektrycznego ESH2-45.41 wynosi 2800 W (P40). Urządzenie jest przeznaczone do rozdrabniania na mniejsze kawałki biodegradowalnych organicznych odpadów ogrodowych takich jak liście, małe gałązki i trawa oraz do używania stacjonarnego – do obsługi przez operatora stojącego na ziemi.
2. Urządzenie nie jest przeznaczone do cięcia kawałków metalu, kamieni, butelek, puszek itp., ani też do rozdrabniania odpadów miękkich takich jak odpady kuchenne.
3. Urządzenie jest przeznaczone do użytku prywatnego i domowego o małej intensywności i na niewielkich powierzchniach; nie nadaje się do zastosowań komercyjnych lub na większych powierzchniach i nie powinno być używane do celów innych niż opisano.

FR

ES

PT

IT

EL

PL

RU

UA

RO

EN

2. INSTRUKCJE DOTYCZĄCE BEZPIECZEŃSTWA

³₀ WAŻNE!

PRZECZYTAJ UWAŻNIE PRZED UŻYCIEM
ZACHOWAJ NA PRZYSZŁOŚĆ



Ostrzeżenie! W następujących przypadkach nigdy nie należy pozwalać używać tego urządzenia: dzieci, osoby o ograniczeniach fizycznych, czuciowych lub psychicznych, osoby bez odpowiedniego doświadczenia lub wiedzy oraz osoby, które nie zapoznały się z niniejszą instrukcją.

Dzieci nie powinny bawić się urządzeniem. Dzieci nie mogą bez nadzoru wykonywać czynności związanych z czyszczeniem i konserwacją.

Dzieci i zwierzęta domowe należy trzymać w bezpiecznej odległości od urządzenia.

Prawa i przepisy miejscowe mogą określać minimalny wiek niezbędny do używania rozdrabniacza.

SZKOLENIE

- Prosimy uważnie przeczytać poniższą instrukcję. Należy zapoznać się z elementami sterującymi i metodami poprawnego używania urządzenia.
- Nigdy nie należy pozwalać używać urządzenia dzieciom lub osobom nieobeznanym z niniejszą instrukcją. Przepisy lokalne mogą nakładać ograniczenia dotyczące wieku operatora.
- Należy pamiętać, że operator lub użytkownik ponosi odpowiedzialność za wypadki lub zagrożenia dotyczące osób trzecich lub ich własności.

PRZYGOTOWANIE

- Należy zaopatrzyć się w ochronniki słuchu i okulary ochronne. W czasie używania urządzenia należy je zawsze nosić.
- Podczas używania urządzenia należy zawsze nosić solidne obuwie

2. INSTRUKCJE DOTYCZĄCE BEZPIECZEŃSTWA

- i długie spodnie. Nie używać urządzenia na bosą lub w otwartych sandałach. Unikać noszenia luźnej odzieży lub ubrań ze zwisającymi sznurkami lub tasiemkami.
- c) Urządzenia należy zawsze używać w zalecanej pozycji i wyłącznie na twardym i równym podłożu.
 - d) Nie używać urządzenia na powierzchniach brukowanych lub wysypanych żwirem, gdzie wyrzucone fragmenty materiału mogłyby spowodować urazy.
 - e) Przed rozpoczęciem użytkowania należy zawsze wzrokowo skontrolować, czy elementy rozdrabniające, śruby i nakrętki oraz inne elementy mocujące są właściwie dokręcone, czy obudowa jest nieuszkodzona oraz czy osłony i ekrany znajdują się na swoim miejscu. Aby utrzymać równowagę urządzenia, zużyte lub uszkodzone podzespoły należy wymieniać całymi kompletami. Uszkodzone lub nieczytelne etykiety należy wymienić.
 - f) Przed użyciem należy sprawdzić przewód zasilania i przedłużacz pod kątem oznak uszkodzeń lub starzenia się. Jeżeli kabel ulegnie uszkodzeniu w czasie użytkowania, należy natychmiast odłączyć go od zasilania. **PRZED ODŁĄCZENIEM ZASILANIA NIE WOLNO DOTYKAĆ KABLA.** Nie używać urządzenia, jeżeli kabel jest uszkodzony lub zniszczony.
 - g) Nigdy nie należy używać urządzenia, gdy w pobliżu znajdują się ludzie (zwłaszcza dzieci) lub zwierzęta domowe.

UŻYTKOWANIE

- a) Przed włączeniem urządzenia należy się upewnić, że komora do napełniania jest pusta.
- b) Twarz i ciało należy trzymać z dala od otworu/wlotu do napełniania.
- c) Nie wolno dopuszczać do tego, aby ręce lub inne części ciała lub ubrania znalazły się w komorze do napełniania, w rynnie wyrzutowej

FR

ES

PT

IT

EL

PL

RU

UA

RO

EN

2. INSTRUKCJE DOTYCZĄCE BEZPIECZEŃSTWA

lub w pobliżu jakichkolwiek poruszających się części.

- d) Należy zawsze dbać o utrzymanie równowagi i pewne podparcie nóg. Nie należy sięgać za daleko. Podczas wkładania materiału do maszyny nigdy nie należy stać wyżej niż podstawa maszyny.
- e) Podczas używania urządzenia należy zawsze stać z dala od strefy wylotowej.
- f) Podczas wkładania materiału do urządzenia należy nadzwyczaj uważać, aby do środka nie dostały się wyroby metalowe, kamienie, butelki, puszki lub inne tego typu przedmioty.
- g) Jeżeli mechanizm tnący uderzy w ciało obce lub zacznie w nietypowy sposób hałasować lub drgać, należy natychmiast wyłączyć zasilanie i pozwolić, aby urządzenie zatrzymało się. Przed ponownym włączeniem i użyciem urządzenia należy odłączyć zasilanie i wykonać następujące kroki:
 - i) przeprowadzić kontrolę pod kątem uszkodzeń;
 - ii) wymienić lub naprawić uszkodzone części;
 - iii) sprawdzić i dokręcić części, które się poluzowały.
- h) Nie należy dopuszczać do tego, aby przetworzony materiał zbierał się w strefie wylotowej: mogłoby to utrudnić właściwe usuwanie przetworzonego materiału z urządzenia i spowodować wyrzucenie materiału przez otwór wlotowy/załadowczy.
- i) Jeżeli urządzenie zapcha się, należy wyłączyć zasilanie i odłączyć urządzenie od zasilania. Dopiero potem można przystąpić do usuwania

KONSERWACJA I PRZECHOWYWANIE

- a) Gdy urządzenie jest wyłączone na czas serwisowania, kontroli, przechowywania lub wymiany osprzętu, należy wyłączyć zasilanie, wyjąć wtyczkę z gniazdka i upewnić się, że wszystkie poruszające się części całkowicie się zatrzymały. Przed dokonaniem kontroli, regulacji itp. należy odczekać, aż urządzenie ostygnie. Urządzenie należy

2. INSTRUKCJE DOTYCZĄCE BEZPIECZEŃSTWA

- starannie serwisować, należy dbać o to, aby było czyste.
- b) Urządzenie należy przechowywać w suchym miejscu niedostępnym dla dzieci.
 - c) Przed schowaniem należy zawsze odczekać, aż urządzenie ostygnie.
 - d) Podczas serwisowania elementów tnących należy pamiętać, że choć blokada na osłonie odcina zasilanie, to jednak elementy tnące mogą się jednak poruszać.
 - e) Z uwagi na bezpieczeństwo, zużyte lub uszkodzone części należy wymieniać. Należy używać wyłącznie oryginalnych części zamiennych i akcesoriów.
 - f) Nigdy nie należy próbować omijać funkcji blokady osłony.

Dodatkowe instrukcje dotyczące bezpieczeństwa urządzeń z workami na odpady
Przed założeniem lub wyjęciem worka należy wyłączyć urządzenie.

ZALECENIE

Urządzenie powinno być podłączone do zasilania przez wyłącznik różnicowoprądowy (RCD) o prądzie zadziałania nie większym niż 30 mA.

SERWISOWANIE

- a) Serwisowanie elektronarzędzia ogrodowego należy powierzyć wykwalifikowanemu technikowi, a do naprawy używać wyłącznie części zamiennych identycznych z oryginalnymi. Zapewni to bezpieczeństwo eksploatacji elektrycznego narzędzia ogrodowego.
- b) W celu uniknięcia niebezpiecznych sytuacji, jeżeli przewód zasilający jest uszkodzony, należy go wymienić. Wymiany powinien dokonać

2. INSTRUKCJE DOTYCZĄCE BEZPIECZEŃSTWA

producent lub przedstawiciel jego serwisu.

- c) Jeżeli szczotki węglowe wymagają wymiany, wykonanie tej czynności należy zlecić wykwalifikowanemu serwisantowi (należy zawsze wymieniać obie szczotki jednocześnie).

OGRANICZANIE DRGAŃ I HAŁASU

Aby zmniejszyć emisję drgań i hałasu, należy ograniczyć czas pracy, używać trybów pracy o niskim poziomie drgań i niskim poziomie hałasu oraz nosić środki ochrony osobistej.

Aby zminimalizować ryzyko związane z drganiami i hałasem, prosimy wziąć pod uwagę następujące zalecenia:

1. Urządzenia należy używać wyłącznie do celów określonych w niniejszej instrukcji i wynikających z konstrukcji urządzenia.
2. Należy dbać o to, aby urządzenie było w dobrym stanie i aby było właściwie utrzymane.
3. W urządzeniu należy używać osprzętu odpowiedniego typu. Konieczne jest dopilnowanie, aby był on w pełni sprawny.
4. Rękojeści i uchwyty należy mocno trzymać.
5. Czynności konserwacyjne przy urządzeniu należy wykonywać zgodnie z zaleceniami niniejszej instrukcji, ze zwróceniem uwagi na właściwe smarowanie (w stosownych przypadkach).
6. Prace należy planować w taki sposób, aby czynności wymagające używania narzędzi powodujących silne drgania były rozłożone na dłuższy przedział czasu.

Nawet jeśli urządzenie jest używane zgodnie z wszystkimi zasadami bezpieczeństwa, nadal występuje potencjalne ryzyko urazów i uszkodzeń. Z uwagi na konstrukcję i własności urządzenia, wystąpić mogą następujące zagrożenia:

- Schorzenia będące następstwem emisji drgań, jeżeli urządzenie jest

2. INSTRUKCJE DOTYCZĄCE BEZPIECZEŃSTWA

używane przez długi czas lub jest nieodpowiednio wykorzystywane lub nie jest właściwie serwisowane.

- Urazy i straty materialne spowodowane ułamaniem się osprzętu urządzenia lub nagłym uderzeniem, w czasie użytkowania, w ukryte przeszkody.
- Ryzyko obrażeń i strat materialnych spowodowanych odłamkami wyrzuconymi w powietrze.

Przed rozpoczęciem używania rozdrabniacza należy sprawdzić, czy śruby są mocno dokręcone, jeśli poluzowały się, należy zatrzymać maszynę i dokręcić śruby. Inaczej drgania wywołane pracą maszyny mogą doprowadzić do urazów.

NAGŁE WYPADKI

Prosimy zapoznać się ze sposobem użytkowania urządzenia i w tym celu przeczytać instrukcję obsługi. Należy zapamiętać ostrzeżenia i zalecenia dotyczące bezpieczeństwa oraz skrupulatnie przestrzegać ich i stosować się do nich. Pomoże to uniknąć ryzyka i niebezpieczeństw.

1. Podczas używania urządzenia należy być zawsze czujnym, aby móc z wyprzedzeniem rozpoznać zagrożenia i zapobiec im. Szybka interwencja pozwala zapobiec poważnym urazom i stratom materialnym.
2. W przypadku usterek należy wyłączyć urządzenie i odłączyć zasilanie. Przed ponownym użyciem, urządzenie należy oddać do przeglądu i naprawy, którą powinien wykonać wykwalifikowany specjalista.

FR

ES

PT

IT

EL

PL

RU

UA

RO

EN

2. INSTRUKCJE DOTYCZĄCE BEZPIECZEŃSTWA

RYZYKA SZCZĄTKOWE

Nawet jeśli urządzenie jest używane zgodnie z wszystkimi zasadami bezpieczeństwa, nadal występuje potencjalne ryzyko urazów i uszkodzeń. Z uwagi na konstrukcję i własności urządzenia, wystąpić mogą następujące zagrożenia:

1. Używanie urządzenia przez zbyt długi czas, nieodpowiednie wykorzystywanie oraz brak właściwej konserwacji może prowadzić do schorzeń będących następstwem emisji drgań.
2. Urazy i straty materialne spowodowane ułamaniem się elementów tnących lub nagłym uderzeniem, w czasie użytkowania, w ukryte przeszkody.
3. Ryzyko obrażeń i strat materialnych spowodowanych odłamkami wyrzuconymi w powietrze.
4. Długotrwałe używanie produktu naraża operatora na drgania i może powodować chorobę „białych palców” (chorobę wibracyjną). Aby zmniejszyć ryzyko, należy nosić rękawice i dbać o ciepło dłoni. W przypadku wystąpienia objawów choroby wibracyjnej, należy natychmiast skonsultować się z lekarzem. Do objawów choroby wibracyjnej należą: drętwienie, utrata czucia, mrowienie, kłucie, ból, utrata siły oraz zmiany koloru i stanu skóry. Objawy te normalnie dotyczą palców, dłoni i nadgarstków. Ryzyko rośnie przy niskich temperaturach.

DODATKOWE ZALECENIA BEZPIECZEŃSTWA DOTYCZĄCE ROZDRABNIACZA ELEKTRYCZNEGO

Urządzenia nie należy używać do jakichkolwiek celów innych niż te, do których urządzenie jest przeznaczone.

Etykiety i tabliczki znamionowe na urządzeniu należy utrzymywać w dobrym stanie. Zawierają one ważne informacje dotyczące

2. INSTRUKCJE DOTYCZĄCE BEZPIECZEŃSTWA

bezpieczeństwa. W przypadku zgubienia lub nieczytelności należy się skontaktować z punktem sprzedaży w celu zakupu zamiennika.

Ostrzeżenia, przestrogi i zalecenia omawiane w niniejszej instrukcji nie wyczerpują wszystkich możliwych sytuacji i scenariuszy, jakie mogą się wydarzyć. Operator musi rozumieć, że żadne zabezpieczenia wbudowane w urządzenie nie zastąpią zdrowego rozsądku i ostrożności.

Przed włączeniem urządzenia, należy się upewnić, że wlot załadowczy jest pusty.

Należy zawsze nosić nauszники i okulary ochronne oraz rękawice robocze w czasie pracy.

Długie kawałki materiału wystające z rozdrabniacza mogą smagnąć użytkownika, gdy będą wciągane przez ostrza. Należy się od nich trzymać w bezpiecznej odległości.

Należy pilnować, aby szczeliny wentylacyjne nie były zasłonięte.

W czasie używania maszyny należy nosić solidne obuwie i długie spodnie.

RADA

- Nie należy sięgać za daleko. Należy zawsze dbać o utrzymanie równowagi na pochyłościach.
Należy chodzić, a nie biegać.
- Nie należy podłączać uszkodzonego kabla do zasilania. Nie dotykać uszkodzonego kabla zanim nie zostanie on odłączony od zasilania. Zalecenie to wynika z tego, że uszkodzone kable mogą spowodować zetknięcie się z elementami pod napięciem.
- Aby nie dopuścić do uszkodzenia przewodów i w konsekwencji zetknięcia się z elementami pod napięciem, przedłużacze należy trzymać z dala od niebezpiecznych poruszających się części.

FR

ES

PT

IT

EL

PL

RU

UA

RO

EN

2. INSTRUKCJE DOTYCZĄCE BEZPIECZEŃSTWA



Ostrzeżenie!

- Nie należy dotykać poruszających się niebezpiecznych części zanim urządzenie nie zostanie odłączone od zasilania, a poruszające się niebezpieczne części nie zatrzymają się całkowicie.
- Nigdy nie należy używać urządzenia z uszkodzonymi osłonami, bez elementów zabezpieczających lub w przypadku uszkodzenia lub zużycia kabla.

ZALECENIA

Należy unikać używania narzędzia podczas niepogody, zwłaszcza zaś wtedy, gdy istnieje ryzyko uderzenia pioruna.

KONSERWACJA

Przed użyciem i po użyciu urządzenie i jego akcesoria (lub osprzęt) należy każdorazowo sprawdzić pod kątem zużycia i uszkodzenia. W razie potrzeby należy je wymienić w sposób opisany w niniejszej instrukcji. Należy stosować się do podanych wymogów technicznych. Należy zdawać sobie sprawę z zagrożenia stwarzanego przez poruszające się niebezpieczne części.

Następującą część urządzenia użytkownik może wymieniać we własnym zakresie. Części zapasowe są dostępne u autoryzowanych dystrybutorów lub w naszym punkcie obsługi klienta.

Do czyszczenia elementów plastikowych nigdy nie należy używać żrących środków czyszczących.
Nigdy nie wolno rozmontowywać lub samodzielnie naprawiać

2. INSTRUKCJE DOTYCZĄCE BEZPIECZEŃSTWA

narzędzia. Urządzenie należy zawsze naprawiać i serwisować wyłącznie w autoryzowanym punkcie serwisowym, a wszelkie prace muszą być wykonywane przez osobę o odpowiednich kompetencjach.

Gdy maszyna jest włączona, ręce i stopy należy trzymać z dala od otworów. Dotknięcie dłońmi kręcących się ostrzy może doprowadzić do ucięcia dłoni lub innych ciężkich urazów ciała.

Opis	Nr modelu lub specyfikacja
Ostrze	8231-546302



OSTRZEŻENIE! Dla bezpieczeństwa użytkownika, wtyczka przewodu zasilającego urządzenia musi być zawsze podłączona do przedłużacza! Przedłużacz musi być typu odpowiedniego do używania na dworze, z wtyczkami zabezpieczonymi przed zachlapaniem wodą ($\geq 1.5\text{mm}^2$), Przedłużacz musi mieć gumową izolację i zwykły, elastyczny opłot polichloroprenowy (kod art. H05VV-F). Ponadto, długość przedłużacza powinna wynosić ponad 10 m.

Maksymalna dozwolona impedancja instalacji wynosi $Z_{\text{max}} < 0.316 \Omega$ na interfejsie zasilania użytkownika. Użytkownik powinien dopilnować, w razie potrzeby w porozumieniu z dostawcą prądu, aby urządzenie było podłączone do sieci o impedancji mniejszej bądź równej od w/w wartości.

FR

ES

PT

IT

EL

PL

RU

UA

RO

EN

3. POZNAJ SWOJE URZĄDZENIE

- 1 Kanał załadowniczy
- 2 Przełącznik zasilania
- 3 Uchwyt
- 4 Wtyczka do podłączania przewodu zasilającego
- 5 Dźwignia blokady
- 6 Przełącznik zmiany kierunku do przodu/do tyłu
- 7 Obudowa górna
- 8 Pojemnik na odpady
- 9 Rama główna
- 10 Pokrętko regulacyjne
- 11 Pokrętko ustalające
- 12 Osłona ostrza
- 13 Strona załadownicza
- 14 Śruba
- 15 Ostrze kontrujące
- 16 Rolka tnąca

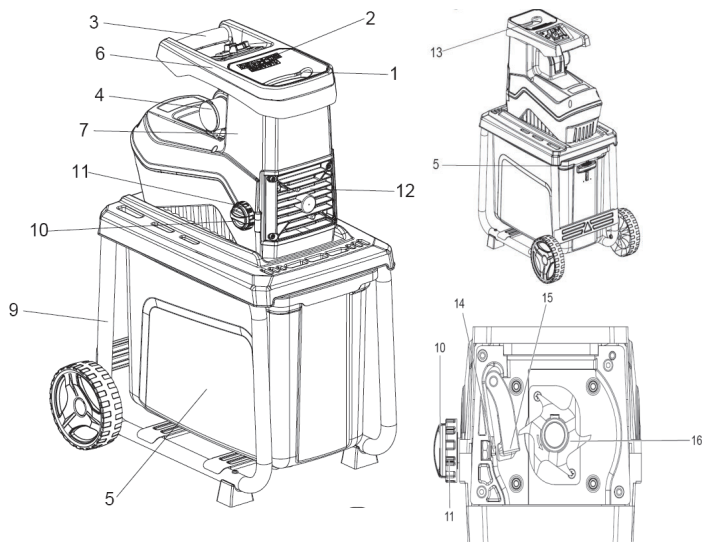

4. SPECYFIKACJA TECHNICZNA

Model	ESH2-45.41
Znamionowe napięcie i częstotliwość	230 – 240 V~, 50 Hz
Znamionowa moc wejściowa	2800 W
Tryb użytkowania	2300 W, 2800 W(P40)
Prędkość obrotowa cięcia środków	50 min ⁻¹
Maks. średnica cięcia maks.	máx: ø 45 mm
Ciężar ok.	19,2kg aprox.
Poziom ciśnienia akustycznego LpA	92.99 dB(A)
Niepełność KpA,	2,48 dB(A)
Zmierzony poziom mocy akustycznej LWA	92.21 dB(A)
Niepełność KWA	2.48 dB(A)
Gwarantowany poziom mocy akustycznej LWA (zgodnie z dyrektywą 2000/14/WE zmienioną dyrektywą 2005/88/WE)	95dB(A)

Poziomy hałas ustalono zgodnie z procedurą testowania podaną w normie EN 50434, z zastosowaniem podstawowych norm EN ISO 3744 and EN ISO 11094.

Poziom natężenia dźwięku dla operatora może przekraczać 85 dB(A). Noszenie ochroniaczy słuchu jest konieczne.

Podane wartości hałasu oznaczają poziomy emisji, które nie muszą gwarantować bezpieczeństwa podczas pracy. Do czynników mających wpływ na rzeczywisty poziom narażenia pracowników należą: charakterystyki pomieszczenia, w którym odbywa się praca, inne źródła hałasu, itp. np. liczba maszyn i innych realizowanych w pobliżu procesów, a także czas, przez jaki operator jest narażony na hałas. Ponadto dopuszczalny poziom narażenia może być w różnych krajach różny. Tym niemniej, powyższe informacje pozwolą użytkownikowi maszyny lepiej ocenić poziom ryzyka i zagrożenia.

5. MONTAŻ

UWAGA: Przed wykonaniem jakichkolwiek prac przy narzędziu należy zawsze upewnić się, że urządzenie jest wyłączone i odłączone od zasilania.

1. Położyć górną część obudowy do góry nogami na płaskiej powierzchni. Następnie dopasować do niej ramę główną. Upewnić się, że rama główna jest ustawiona odpowiednią stroną.
2. Zamocować nogi 2 śrubami. Upewnić się, że są mocno przykręcone.
3. Założyć koła:
 - Przełożyć śrubę koła przez tuleję wrzeciona.
 - Śrubę koła i tuleję wrzeciona przełożyć przez koło.
 - Przed położeniem śruby przez nogę podstawy założyć podkładkę na śrubę koła. Dokręcić nakrętkę. Upewnić się, że nakrętka jest mocno dokręcona, a koło wciąż się kręci.
 - Powtórzyć z drugiej strony.
4. Zamocować ramę główną do górnej części obudowy za pomocą 4 śrub. Upewnić się, że wszystkie części są idealnie stabilne i wystarczająco dokręcone.
5. Włożyć pojemnik na odpady.

6. FUNKCJE

OSTRZEŻENIE: Przed podłączeniem przewodu zasilającego do kontaktu należy się zawsze upewnić, że urządzenie jest wyłączone.

Podłączenie przewodu zasilającego urządzenia gdy przełącznik będzie ustawiony w pozycji „włączone” może spowodować niespodziewane włączenie się urządzenia, co może doprowadzić do ciężkich obrażeń ciała.

PRZEŁĄCZNIK ZASILANIA

UWAGA: Nie należy używać urządzenia, jeżeli przełącznik nie włącza go lub nie wyłącza. Uszkodzone przełączniki muszą zostać wymienione w autoryzowanych punktach serwisowych STERWINS.

- Aby włączyć urządzenie, wcisnąć zieloną stronę przycisku (I).
- Aby wyłączyć urządzenie, wcisnąć czerwoną stronę przycisku (O).

RESETOWANIE

- Silnik jest wyposażony w zabezpieczenie chroniące przed przeciążeniem. W przypadku przeciążenia urządzenie wyłącza się automatycznie.
- Aby włączyć urządzenie ponownie, należy po 3-5 minutach wcisnąć przycisk resetowania.
- Wcisnąć zieloną stronę przycisku (I) i ponownie włączyć urządzenie.

PRZEŁĄCZNIK ZMIANY KIERUNKU PRACY

UWAGA: Przed zmianą kierunku pracy rozdrabniacza (do przodu/do tyłu) należy wyłączyć rozdrabniacz.

POZYCJA 

- Ostrza obracają się do przodu.

POZYCJA 

- Ostrza obracają się w odwrotnym kierunku, aby odblokować zaklinowany materiał.

Przy zmianie kierunku na  (wsteczny), hold należy przytrzymać zielony przełącznik zasilania, aby obrócić ostrza. Po puszczeniu przełącznika zasilania rozdrabniacz automatycznie zatrzyma się.

6. FUNKCJE

UWAGA: Rozdrobnienie dużego przedmiotu może wymagać wielu powtórzeń cyklu pracy do przodu i do tyłu.

UWAGA: Aby zapobiec wypadkom, do usuwania zakleszczonych przedmiotów należy popychacz zawsze używać haka lub patyka. Przed ponownym uruchomieniem należy zawsze odczekać aż rozdrabniacz całkowicie zatrzyma się.

POJEMNIK NA ODPADY

UWAGA: Przed założeniem lub wyjęciem pojemnika na odpady urządzenie należy wyłączyć i odłączyć od zasilania.

- W celu zapewnienia bezpieczeństwa użytkownika, co dwie godziny należy sprawdzać działanie mechanizmu blokującego.
- Nigdy nie należy próbować omijać działania mechanizmu blokującego.

DŹWIGNIA BLOKADY

Pozycja górna:

- Pojemnik na odpady jest zablokowany.

Pozycja dolna:

- Pojemnik na odpady jest odblokowany.

Jeśli dźwignia blokady jest ustawiona w pozycji odblokowania, urządzenie nie może zostać włączone. Jeśli w czasie pracy pojemnik na odpady zostanie odblokowany, urządzenie automatycznie zatrzyma się.

OSŁONA OSTRZA

UWAGA: Przed otwarciem osłony ostrza należy upewnić się, że urządzenie jest wyłączone i odłączone od zasilania.

Przed otwarciem osłony ostrza należy założyć rękawice ochronne.

Po wyłączeniu maszyny nóż nie zatrzymuje się natychmiast. Należy odczekać, aż wszystkie części zatrzymają się.

- W przypadku silnego zakleszczenia się materiału w górnej części obudowy materiał należy usunąć przez otwarcie osłony ostrza.

7. UŻYTKOWANIE

UWAGA:

- Przed włączeniem urządzenia należy się upewnić, że komora do napełniania jest pusta.
- Twarz i ciało należy trzymać z dala od otworu/wlotu do napełniania.
- Nie wolno dopuszczać do tego, aby ręce lub inne części ciała lub ubrania znalazły się w komorze do napełniania, w rynnie wyrzutowej lub w pobliżu jakichkolwiek poruszających się części.
- Jeżeli mechanizm tnący uderzy w ciało obce lub urządzenie zacznie w nietypowy sposób hałasować lub drgać, należy natychmiast wyłączyć zasilanie i pozwolić, aby urządzenie zatrzymało się.
- Odłączyć przewód zasilający i skontrolować pod kątem uszkodzeń lub usterek.
- Przed użyciem należy ustawić pokrętko regulacyjne, tak aby puścić jakiegokolwiek obce przedmioty mogące zakłócać działanie rolki tnącej i ostrza kontrującego.
- Włączyć narzędzie, następnie ustawić pokrętko regulacyjne, powinno być słychać jak rolka tnąca dotyka ostrza kontrującego.
- Rozdrabniacz powinien wytwarzać małe opilki metalu. Dokręcić pokrętko ustalające i upewnić się, że ostrze kontrujące jest pewnie zamocowane.

USTAWIENIE URZĄDZENIA

Na płaskiej, równej powierzchni. Urządzenia nie należy stawiać na żwirze.

Urządzenie należy ustawić w bezpiecznej odległości (co najmniej 2 m) od ścian i innych przedmiotów.

PRZED WŁĄCZENIEM NALEŻY UPEWNIĆ SIĘ, ŻE:

- Kable połączeniowe nie są uszkodzone. Jeżeli są nacięte lub postrzępione, należy przerwać użytkowanie i natychmiast je wymienić.
- Urządzenie nie jest uszkodzone, a wszystkie śruby są mocno dokręcone.
- Urządzenie jest całkowicie i poprawnie złożone.

Sprawdzić podłączenie do zasilania:

- Należy dopilnować, aby napięcie zasilania było takie jak napięcie znamionowe podane na tabliczce znamionowej i aby urządzenie było prawidłowo uziemione.
- Należy używać wyłącznie przedłużaczy o wystarczająco dużym przekroju.

Rozdrabniacz może przetwarzać następujące rodzaje materiału:

- Wszystkie rodzaje gałęzi o średnicy nieprzekraczającej maksymalnej wartości określonej dla urządzenia, wynoszącej 45 mm, w zależności od rodzaju i stanu drewna.
- Suche odpady ogrodowe takie jak rośliny, które należy przed rozdrobieniem wysuszyć i które należy nakładać na przemian z gałęziami, aby nie dopuścić do zablokowania się rozdrabniacza.

Rozdrabniacz NIE MOŻE przetwarzać następujących rodzajów materiału:

- Szkło, metal, tworzywa sztuczne, kamień, ceramika, grubsze gałęzie, twarde drewno, grube deski drewniane, odzież, torebki plastikowe, korzenie pokryte ziemią.
- Odpady mające niemal płynną konsystencję, np. śmieci kuchenne.

WSKAZÓWKI DOTYCZĄCE OBSŁUGI

7. UŻYTKOWANIE

- Materiał należy włożyć do kanału załadowniczego z właściwej strony.
- W przypadku gałęzi, gałązek i drewna, należy je rozdrabniać natychmiast po ich ścięciu. Po wyschnięciu mogą bowiem bardzo stwardnieć.
- Jeśli gałęzie trudno jest włożyć, należy usunąć z nich odrosty boczne.
- Przed czyszczeniem otworu wylotowego należy wyłączyć silnik i odłączyć urządzenie od zasilania.
- Nie należy dopuszczać do tego, aby rozdrobniony materiał zbierał się w otworze wylotowym.
- Rozdrobniony materiał może zapchać otwór wylotowy. Pojemnik na odpady należy regularnie opróżniać.
- Do rozdrabniacza nie należy wkładać materiału o średnicach przekraczających maksymalną średnicę gałęzi wynoszącą 45 mm..
- W zależności od świeżości i stanu drewna maksymalna średnica gałęzi może być różna.
- Rozdrabnianie mokrych odpadów ogrodowych może doprowadzić do zapchania się rozdrabniacza. Aby zmniejszyć ryzyko zapchania się urządzenia, odpady należy wkładać na przemian z gałęziami.
- Miękki materiał lub mokre gałęzie zamiast bycia przeciętymi mogą zostać rozerwane. Problem ten może się pojawić także w wyniku zużycia ostrza kontrującego.

REGULACJA ODSTĘPU MIĘDZY OSTRZAMI

W celu zagwarantowania skutecznego działania należy wyregulować odstęp między tarczą tnącą i ostrzem kontrującym. **USTAWIANIE ODSTĘPU**

- Włączyć urządzenie.
- Przekręcić pokrętko ustalające w lewo (przeciwnie do kierunku ruchu wskazówek zegara), aby poluzować pokrętko regulacyjne.
- Powoli przekręć pokrętko regulacyjne w prawo (zgodnie z kierunkiem ruchu wskazówek zegara), aby przybliżyć ostrze kontrujące do tarczy tnącej. Kręcić nim aż z otworu wylotowego zaczynają wypadać drobne skrawki aluminiowe.
- Przekręcić pokrętko ustalające w prawo, aby zablokować pokrętko regulacyjne.

PRZEŁĄCZNIK ZMIANY KIERUNKU NA WSTECZNY

Rozdrabniacz jest wyposażony w przełącznik zmiany kierunku, która umożliwi usunięcie zakleszczonego materiału. Jeśli materiał zakleszczy się, należy zatrzymać urządzenie wciśnięciem czerwonego przycisku (0).

Gdy urządzenie całkowicie się zatrzyma, należy zmienić kierunek obrotów wciśnięciem strzałki wstecz na przełączniku zmiany kierunku na wsteczny i wciśnięciem zielonej części przycisku (I) (Uwaga: Urządzenie ustawione na pracę wsteczną nie pozostanie włączone, zielony przycisk (I) trzeba przytrzymywać w pozycji wciśniętej).

Gdy zakleszczony materiał zostanie już usunięty, należy zatrzymać urządzenie i przestawić przełącznik zmiany kierunku na wsteczny z powrotem w pierwotne położenie. Nie należy kontynuować pracy urządzeniem w trybie wstecznym, ponieważ może to doprowadzić do urazów u operatora lub spowodować uszkodzenie urządzenia.

8. ROZWIĄZYWANIE PROBLEMÓW

Problem	Możliwa przyczyna	Rozwiązanie
•Urządzenie nie włącza się	<ul style="list-style-type: none"> • Urządzenie nie jest podłączone do zasilania • Uszkodzony przewód zasilający lub uszkodzona wtyczka • Inna usterka elektryczna urządzenia • Włączenie się zabezpieczenia przed przeciążeniem • Osłona ostrza nie jest prawidłowo zamocowana 	<ul style="list-style-type: none"> • Podłączyć do zasilania • Oddać do sprawdzenia specjaliście elektrykowi • Oddać do sprawdzenia specjaliście elektrykowi • Odczekać, aż urządzenie ostygnie i nacisnąć przycisk „WY”. • Poprawnie założyć osłonę
• Materiał przeznaczony do rozdrabniania nie jest cięty równo	•Ostrze kontruujące nie jest właściwie wyregulowane	•Wyregulować ostrze kontruujące
• Nadmierne drgania lub hałas	<ul style="list-style-type: none"> • Uszkodzone ostrze • Zablokowane ostrze • Poluzowane śruby/pokrętła 	<ul style="list-style-type: none"> • Dokonać wymiany ostrza u autoryzowanego przedstawiciela • Usunąć zator • Dokręcić śruby/pokrętła

FR

ES

PT

IT

EL

PL

RU

UA

RO

EN

9. UTYLIZACJA I RECYKLING



Ten produkt jest oznaczony symbolem selektywnej zbiórki i sortowania zużytego sprzętu elektrycznego i elektronicznego (WEEE). Oznacza to, że podczas przetwarzania i demontażu postępowanie z powyższym produktem podlega wymaganiom dyrektywy Unii Europejskiej nr 2012/19/UE w celu ograniczenia skutków środowiskowych.

Aby uzyskać więcej informacji, należy się skontaktować z władzami miejscowymi lub regionalnymi. Ze względu na obecność niebezpiecznych substancji, produkty elektroniczne, które nie zostały uwzględnione w procesie sortowania i zbiórki selektywnej, mogą być niebezpieczne dla środowiska i zdrowia człowieka.

10. GWARANCJA

WSTĘP

Dziękujemy za wybranie tego produktu. Projektując i wytwarzając nasze produkty dokładamy wszelkich starań, aby zagwarantować najwyższą jakość spełniając potrzeby konsumentów.

WAŻNE! NALEŻY PRZECZYTAĆ NINIEJSZĄ INSTRUKCJĘ PRZED UŻYCIEM PRODUKTU, PRZESTRZEGAĆ PODSTAWOWYCH OSTRZEŻEŃ DOTYCZĄCYCH BEZPIECZEŃSTWA I ZACHOWAĆ JĄ NA PRZYSZŁOŚĆ.

Po otwarciu opakowania zalecamy sprawdzenie, czy nie brakuje żadnego elementu niezbędnego do montażu produktu i w tym celu należy zapoznać się z instrukcją. (strona2) Jeśli produkt jest uszkodzony lub posiada wady, proszę nie używać go i dostarczyć do najbliższego sklepu.

Produkt ten przeznaczony jest wyłącznie do użytku na zewnątrz i w żadnym wypadku nie może być używany wewnątrz budynków.

Produkt ten może być umieszczony wewnątrz budynku dopiero po dwóch godzinach od ostatniego użycia.

Dziękujemy za zaufanie i mamy nadzieję, że produkt ten przyniesie Państwu pełną satysfakcję w użytkowaniu.

Chętnie zapoznamy się z Państwa komentarzami na stronie internetowej sklepu.

Gwarancja

Produkty STERWINS projektowane są w oparciu o najbardziej rygorystyczne normy jakości dla produktów przeznaczonych dla powszechnego konsumenta.

Produkty objęte są 3-letnią gwarancją licząc od daty zakupu. Gwarancja obejmuje wszystkie wady produkcyjne lub materiałowe.

- W przypadku zakupu kosiarki trawnikowej Sterwina z zestawem tnącym wykonanym z blachy stalowej ocynkowanej, część ta objęta jest 10-letnią gwarancją na korozję.

W przypadku awarii należy najpierw zapoznać się ze stroną rozwiązywania problemów (problemy i rozwiązania) w broszurze; jeśli problem nie ustępuje, należy skontaktować się z najbliższym sklepem.

Sklep dołoży wszelkich starań, aby rozwiązać problem.

Naprawy i wymiana części nie przedłużają okresu pierwotnej gwarancji.

Usterki wynikające z normalnego zużycia lub nieprawidłowego użytkowania produktu nie są objęte gwarancją. Obejmuje to między innymi przełączniki, wyłączniki bezpieczeństwa i silniki w przypadku zużycia.

Należy pamiętać, że w niektórych krajach obowiązują szczególne warunki gwarancji.

W razie wątpliwości należy skontaktować się z punktem sprzedaży.

W przypadku roszczeń związanych z gwarancją, aby została ona rozpatrzona powinny być spełnione następujące wymagania :

- Dostarczono dowód zakupu
- Nie dokonano żadnych napraw i/ lub zamiany części wykonanych przez stronę trzecią.
- Problem nie wynika z normalnego zużycia.

FR

ES

PT

IT

EL

PL

RU

UA

RO

EN

10. GWARANCJA

- Wymagane prace konserwacyjne i naprawcze zostały przeprowadzone prawidłowo.
- Uszkodzenie nie zostało spowodowane nieprawidłowym ustawieniem gaźnika
- Nie doszło do forsowania, niewłaściwego obchodzenia się, nieuprawnionego użycia lub wypadku
- Nie doszło do pogorszenia stanu urządzenia z powodu przegrzania, spowodowanego zatkaniem się bloku wentylatora.
- Nie wykonano żadnej pracy na produkcie przez osobę niewykwalifikowaną i nie podjęto żadnych prób naprawy.
- Narzędzie/akumulator/ładowarka nigdy nie zostały zdemontowane lub otwarte.
- Narzędzie/akumulator/ładowarka nigdy nie znajdowały się w wilgotnym środowisku (rosa, deszcz, zanurzenie w wodzie...).
- Nie użyto niewłaściwych części, części które nie zostały wyprodukowane przez firmę STERWINS, a które to spowodowały uszkodzenie
- Narzędzie nie było używane nieprawidłowo (przeciążenie narzędzia lub użycie niedozwolonych akcesoriów).
- Nie spowodowano żadnych uszkodzeń wywołanych przyczynami zewnętrznymi lub ciałami obcymi, takimi jak piasek lub kamienie.
- Nie powstały żadne szkody wynikające z nieprzestrzegania zaleceń dotyczących bezpieczeństwa i instrukcji obsługi.

Produkt musi być używany w normalnych warunkach i do celów nieprofesjonalnych. W związku z tym z niniejszej gwarancji wyłączone są produkty używane przez przedsiębiorstwa zajmujące się kształtowaniem krajobrazu, władze lokalne, a także przedsiębiorstwa oferujące odpłatne lub nieodpłatne wypożyczenie sprzętu.

11. RYSUNEK ROZSTRZELONY Z LISTĄ CZĘŚCI

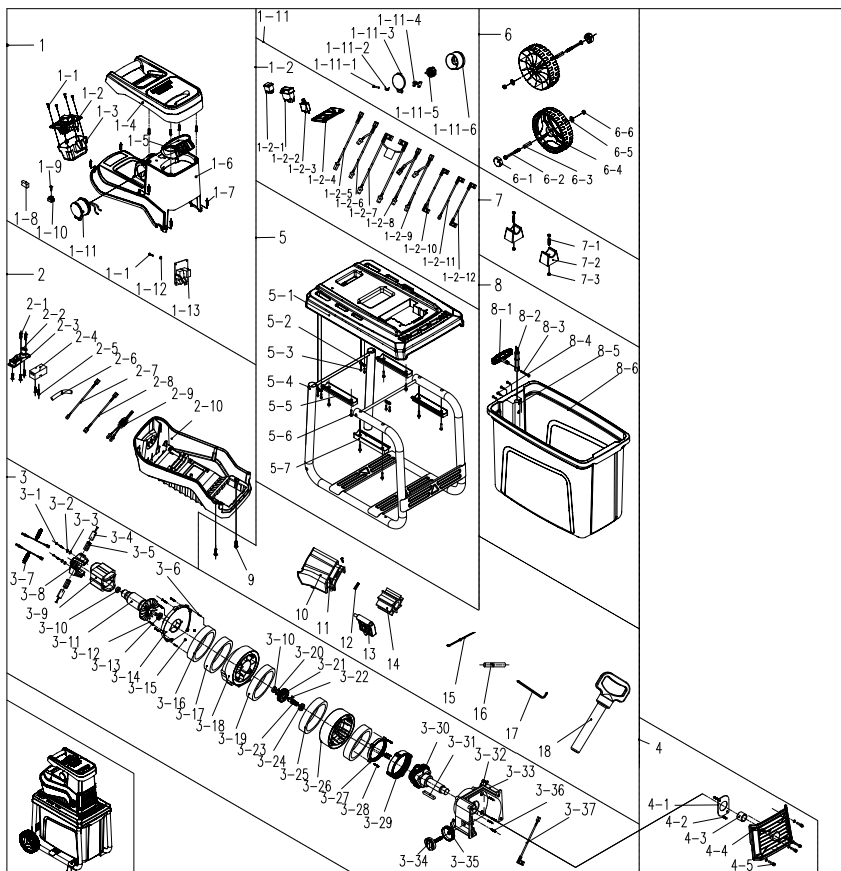

11. RYSUNEK ROZSTRZELONY Z LISTĄ CZĘŚCI

POZ.	OPIS	POZ.	OPIS	POZ.	OPIS
1	Korpus urządzenia (zespół)	3	Podzespół elektroniczny	4-2	Śruba
1-1	Śruba	3-1	Śruba	4-3	Szczotka miedziana
1-2	Podzespół elektroniczny	3-2	Uszczelka	4-4	Nasadka przednia
1-2-1	Przełącznik	3-3	Uszczelka	4-5	Śruba
1-2-2	Przełącznik	3-4	Szczotka węglowa	5	Podstawa (podzespół)
1-2-3	Zabezpieczenie nadprądowe	3-5	Uchwyt na szczotki węglowe	5-1	Podstawa
1-2-4	Panel przełącznikowy	3-6	Sworzeń	5-2	Płytk dociskająca przewód
1-2-5	Przewód połączeniowy	3-7	przewód połączeniowy (zespół)	5-3	Śruba
1-2-6	Przewód połączeniowy	3-8	Rama	5-4	Rama rury
1-2-7	Przewód połączeniowy	3-9	Stojan	5-5	Płytk dociskająca ramę rury
1-2-8	Przewód połączeniowy	3-10	łożysko	5-6	Śruba
1-2-9	Przewód połączeniowy	3-11	Wirmik	5-7	Płytk dociskająca ramę rury
1-2-10	Przewód połączeniowy	3-12	Śruba	6	Koło (zespół)
1-2-11	Przewód połączeniowy	3-13	łożysko	6-1	Nasadka koła
1-2-12	Przewód połączeniowy	3-14	Uchwyt przedni silnika	6-2	Śruba
1-3	Pokrywa dolna przełącznika	3-15	Nakrętka	6-3	Tuleja osi
1-4	Uchwyt	3-16	Gąbka	6-4	Koło
1-5	Lej samowyladowczy	3-17	Gąbka	6-5	Podkładka płaska
1-6	Korpus urządzenia	3-18	Spirala	6-6	Nakrętka
1-7	Śruba	3-19	Gąbka	7	Noga stojąca (zespół)
1-8	Nakrętka	3-20	Pierścień sprężynujący zabezpieczający	7-1	Śruba
1-9	Śruba	3-21	Duża przekładnia	7-2	Noga stojąca
1-10	Końcówka	3-22	Wpust czółenkowy (Woodruffa)	7-3	Nakrętka
1-11	Wtyczka	3-23	Oś przekładni	8	Bęben na drewno (podzespół)
1-11-1	śruba	3-24	łożysko	8-1	Przycisk
1-11-2	Sprężyna torsyjna	3-25	Gąbka	8-2	Popychacz przełącznika
1-11-3	pokrywa świecy zapłonowej	3-26	Obudowa reduktora	8-3	Śruba
1-11-4	nieruchoma podstawa	3-27	Ząb wewnętrzny	8-4	Śruba
1-11-5	Wtyczka	3-28	Śruba	8-5	Podstawa przycisku
1-11-6	pokrywa świecy zapłonowej	3-29	Ząb wewnętrzny	8-6	Bęben na drewno
1-12	Uszczelka	3-30	mechanizm redukcji	9	Śruba
1-13	Podzespół elektroniczny	3-31	Klucz płaski	10	Pokrywa silnika
2	Pokrywa spodnia	3-32	Przełącznik	11	Śruba
2-1	śruba	3-33	Podzespół podstawy ostrza	12	Płytk gumowa
2-2	Płytk	3-34	Pokrętło regulacji	13	Płytk
2-3	Mocowanie przełącznika	3-35	Pokrętło	14	Ostrze
2-4	Stronę to take off the switch	3-36	Śruba	15	opaska zaciskowa na kabel
2-5	Śruba	3-37	Przewód połączeniowy	16	Koszulka termokurczliwa
2-6	Stronę to take off the switch	4	Nasadka przednia	17	Klucz
2-7	Przewód połączeniowy	4-1	plytka nasadki końcowej	18	popychacz
2-8	Przewód połączeniowy				
2-9	Przewód połączeniowy				
2-10	Pokrywa spodnia				

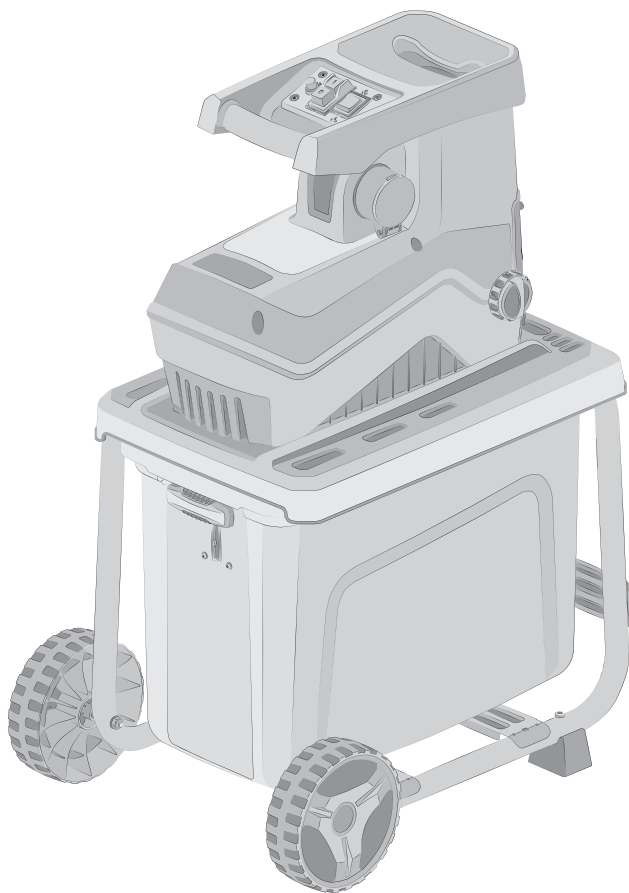

EAN code: 3276000624912

RU Руководство по технике безопасности и правовым нормам

Жежианг Ят Электрикал Эпплайенс Ко., Лтд No.150 Вэньлун Род,
Юйсинь Таун, Нанху Дистрикт, Цзясин, Чжэцзян, Китай

Лицо уполномоченное принимать претензии по качеству товара: ООО «Леруа Мерлен
Восток»- 141031, Московская обл. г. Мытищи, Осташковское ш. 1, РФ.

04/2019 随批次变动

Срок службы (г) : 5 лет

Копию сертификата соответствия или декларации о соответствии на данный товар можно
получить на информационной стойке любого из магазинов Леруа Мерлен Восток.

дата публикации инструкции: 04/2019

УСЛОВНЫЕ ОБОЗНАЧЕНИЯ



Прочитайте инструкцию.



Держите посторонних лиц и животных подальше от опасной зоны.



Опасно! Вращающиеся лезвия. Держите руки и ноги подальше от отверстий, когда устройство работает.



Выключайте устройство и извлекайте вилку из розетки перед регулировкой и очисткой или в случае повреждения кабеля питания.



Не прикасайтесь к частям устройства, пока они полностью не остановятся.



В случае повреждения кабеля питания немедленно отсоедините вилку от источника питания.



Используйте защиту для глаз и ушей.



Используйте защитные перчатки.



Используйте прочную нескользкую обувь.



Украинский знак соответствия



Используйте плотно облегающую защитную одежду.



Не используйте изделие в качестве подножки.

IPX4

Защита от брызг воды со всех сторон.



Гарантированный уровень звуковой мощности



Устройство класса II. Двойная изоляция.



Соответствует требованиям применимых стандартов безопасности ЕС.



Не утилизируйте электрическое оборудование вместе с бытовыми отходами.

P40

Оборудование с маркировкой (P40) эксплуатируется с перерывами до стабилизации или в течение 30 циклов, в зависимости от того, что наступит раньше. Каждый цикл состоит из 40% периода работы при номинальной потребляемой мощности и 60% периода работы без нагрузки. Температура измеряется в конце периода загрузки.



Утилизируйте это руководство по эксплуатации.



Это изделие подлежит переработке. Если оно больше не пригодно для использования, сдайте его в центр переработки отходов.



утилизируйте упаковку изделия.

СОДЕРЖАНИЕ

1. Назначение
2. Инструкции по технике безопасности
3. Части устройства
4. Технические характеристики
5. Сборка
6. Функции

7. Использование
8. Устранение неисправностей
9. Утилизация и переработка
10. Гарантия
11. Изображение в разобранном виде и список частей устройства
12. Декларация соответствия нормам ЕС

1. НАЗНАЧЕНИЕ

1. Электрический ESH2-45.41 садовый измельчитель имеет максимальную входную мощность 2800 Вт (P40). Данное устройство предназначено для измельчения биоразлагаемых садовых органических отходов, таких как листья, небольшие ветки и трава, и используется в неподвижном положении оператором, стоящим на земле.
2. Это устройство не предназначено для измельчения кусков металла, камней, бутылок, банок и т. д. или мягких отходов, таких как кухонный мусор.
3. Данное устройство предназначено для частного бытового использования на небольших пространствах. Оно не предназначено для коммерческого применения или использования на больших открытых пространствах и не должно использоваться не по назначению.

FR

ES

PT

IT

EL

PL

RU

UA

RO

EN

2. ИНСТРУКЦИЯ ПО ТЕХНИКЕ БЕЗОПАСНОСТИ

ВАЖНО!

ВНИМАТЕЛЬНО ПРОЧИТАЙТЕ ПЕРЕД ИСПОЛЬЗОВАНИЕМ.
СОХРАНИТЕ ДЛЯ ИСПОЛЬЗОВАНИЯ В БУДУЩЕМ.



Предупреждение! Не позволяйте использовать данное устройство детям, лицам с пониженными физическими, сенсорными или умственными способностями или имеющими недостаточный опыт или знания либо людям, не знакомым с этими инструкциями.

Не позволяйте детям играть с данным устройством. Дети не должны выполнять очистку и обслуживание устройства.

Держите детей и животных на безопасном расстоянии от устройства.

Местные нормы и законы могут определять минимальный возраст для использования устройства.

ОБУЧЕНИЕ

- а) Внимательно прочитайте инструкции. Освойтесь с органами управления и научитесь правильно пользоваться устройством.
- б) Никогда не позволяйте пользоваться устройством детям или людям, не знакомым с этими инструкциями. Местные нормы могут ограничивать возраст оператора.
- в) Помните, что оператор или владелец несут ответственность за несчастные случаи и ущерб, нанесенный другим людям или их имуществу.

ПОДГОТОВКА

- а) Приобретите средства защиты органов слуха и защитные очки. Всегда надевайте их при использовании устройства.
- б) Для работы с устройством всегда надевайте прочную обувь

2. ИНСТРУКЦИЯ ПО ТЕХНИКЕ БЕЗОПАСНОСТИ

и длинные брюки. Не работайте с устройством босиком или в открытых сандалиях. Не надевайте свободную длинную одежду, а также одежду со свисающими шнурами или ремнями.

- в) Используйте устройство в рекомендуемом положении и только на твердой и ровной поверхности.
- г) Не используйте устройство на вымощенной или гравийной поверхности, где отбрасываемый материал может нанести травмы.
- д) Перед использованием устройства визуально убедитесь, что части измельчителя, болты измельчителя и другие крепления надежно зафиксированы, корпус не имеет повреждений, а все щитки и экраны находятся на своих местах. Заменяйте изношенные и поврежденные компоненты сразу комплектом, чтобы не нарушать балансировку. Заменяйте поврежденные или неразборчивые этикетки.
- е) Перед началом работы проверьте кабель питания и удлинительный кабель на наличие повреждений и износа. В случае повреждения кабеля питания во время работы немедленно отсоедините вилку от источника питания. **НЕ ПРИКАСАЙТЕСЬ К КАБЕЛЮ ПИТАНИЯ, КОГДА ОН НАХОДИТСЯ ПОД НАПРЯЖЕНИЕМ.** Не используйте устройство, если кабель поврежден или имеет признаки износа.
- ж) Не используйте устройство, если рядом находятся люди (особенно дети) или животные.

ИСПОЛЬЗОВАНИЕ

- а) Перед запуском устройства убедитесь, что камера подачи пуста.
- б) Держите лицо и тело подальше от приемного отверстия.
- в) Следите за тем, чтобы руки, другие части тела или одежда не попали внутрь камеры подачи и разгрузочного желоба, а также

2. ИНСТРУКЦИЯ ПО ТЕХНИКЕ БЕЗОПАСНОСТИ

не находились рядом с движущимися частями.

- г) Во время работы всегда сохраняйте устойчивое положение. Не перенапрягайтесь. Никогда не стойте выше уровня основания устройства при подаче материала внутрь него.
- д) Во время использования устройства стойте подальше от разгрузочной зоны.
- е) При подаче материала в устройство будьте особенно осторожны, чтобы части металла, камни, бутылки, банки и другие посторонние предметы не попали внутрь.
- ж) Если в режущем механизме застрял посторонний предмет либо появились посторонние шумы или вибрации, немедленно отключите двигатель и дождитесь, пока устройство остановится. Отключите вилку от розетки электросети и выполните следующие действия перед повторным запуском и использованием устройства:
 - i) проверьте на наличие повреждений;
 - ii) замените или отремонтируйте поврежденные детали;
 - iii) проверьте на наличие плохо закрепленных частей и при необходимости затяните их.
- з) Не допускайте, чтобы обрабатываемый материал скапливался в зоне разгрузки. Это может помешать надлежащей выгрузке и может привести к возврату материала через приемное отверстие.
- и) Если устройство засорилось, отключите питание и отсоедините вилку от электросети, прежде чем очищать устройство от мусора.
- к) Никогда не работайте с оборудованием, у которого повреждены щитки или отсутствуют защитные устройства.
- л) Держите источник питания в чистоте и подальше от скоплений грязи для предотвращения его повреждения и возможного пожара.
- м) Не выполняйте транспортировку устройства, подключенного к источнику питания.

2. ИНСТРУКЦИЯ ПО ТЕХНИКЕ БЕЗОПАСНОСТИ

- н) Остановите устройство и извлеките вилку из розетки. В следующих случаях необходимо дождаться полной остановки всех движущихся частей:
- когда отходите от устройства;
 - перед очисткой засорения и очисткой разгрузочного желоба;
 - перед проверкой, очисткой или выполнением работ, связанных с устройством.
- В случае чрезмерной вибрации устройства проверьте незамедлительно.
- о) Не наклоняйте устройство, подключенное к источнику питания.

ОБСЛУЖИВАНИЕ И ХРАНЕНИЕ

- а) После выключения устройства для проведения ремонта, проверки, замены аксессуаров или отправки на хранение отключите питание, отсоедините вилку от электросети и убедитесь, что все движущиеся части устройства полностью остановились. Перед выполнением какой-либо проверки, настройки и т.п. дождитесь, пока устройство остынет. Аккуратно ухаживайте за устройством и держите его в чистоте.
- б) Храните устройство в сухом месте, недоступном для детей.
- в) Перед помещением устройства на хранение всегда дожидайтесь, пока оно остынет.
- г) При обслуживании измельчающего элемента будьте особенно осторожны. Даже если источник питания выключен из-за срабатывания функции блокировки щитка, измельчающий элемент все равно может начать двигаться.
- д) В целях безопасности заменяйте изношенные и поврежденные детали. Используйте только оригинальные запчасти и аксессуары.
- е) Никогда не пытайтесь отключать функцию блокировки щитка.

FR

ES

PT

IT

EL

PL

RU

UA

RO

EN

2. ИНСТРУКЦИЯ ПО ТЕХНИКЕ БЕЗОПАСНОСТИ

Дополнительные меры безопасности при использовании устройств с фасовочными приспособлениями
Отключите устройство перед установкой или снятием мешка.

РЕКОМЕНДАЦИИ

Инструмент должен быть подключен к электросети через устройство защитного отключения (УЗО) с величиной тока отключения не более 30 мА.

РЕМОНТ

- а) Ремонт садового электроинструмента должен производиться квалифицированным специалистом с использованием только идентичных запасных частей. Это обеспечит безопасную работу садового электроинструмента.
- б) Если кабель питания поврежден, то во избежание опасности его должен заменить изготовитель или его технический представитель.
- в) Если угольные щетки необходимо заменить, это должен сделать квалифицированный специалист по ремонту (всегда заменяйте две щетки одновременно).

СНИЖЕНИЕ УРОВНЕЙ ВИБРАЦИИ И ШУМА

Чтобы снизить воздействие шума и вибрации, ограничьте время эксплуатации, используйте режимы с низким уровнем вибрации и шума и носите средства индивидуальной защиты.

Учтите следующие рекомендации, чтобы свести к минимуму риск воздействия вибрации и шума.

1. Используйте устройство только по назначению, согласно его конструкции и настоящим инструкциям.

2. ИНСТРУКЦИЯ ПО ТЕХНИКЕ БЕЗОПАСНОСТИ

2. Убедитесь, что устройство находится в надлежащем состоянии и хорошо обслуживается.
3. Используйте для инструмента правильные насадки и проверяйте их состояние.
4. Прочно держите рукоятки и поверхности захвата.
5. Обслуживайте устройство в соответствии с данными инструкциями и хорошо смазывайте (при необходимости).
6. Планируйте рабочий график так, чтобы распределить использование инструментов с высокой вибрацией на длительное время.

Даже при эксплуатации данного устройства с соблюдением всех требований безопасности остаются потенциальные риски получения травм и ущерба. Далее перечислены опасные ситуации, которые могут возникнуть в связи с конструкцией и назначением данного устройства.

- Нарушения здоровья в связи с вибрацией, если устройство используется длительное время либо неправильно эксплуатируется или обслуживается.
- Травмы и повреждения имущества, связанные с полочками частей устройства или с непредвиденным воздействием других объектов во время использования.
- Опасность получения травм и повреждения имущества от отбрасываемых устройством предметов.

Перед использованием измельчителя убедитесь, что винты затянуты. Если винт ослаб во время использования, остановите устройство и затяните винт. В противном случае вибрация может привести к получению травм во время использования устройства.

ЧРЕЗВЫЧАЙНЫЕ СИТУАЦИИ

Ознакомьтесь с правилами использования этого устройства в настоящем руководстве. Запомните инструкции по технике безопасности и точно соблюдайте их. Это поможет предотвратить

2. ИНСТРУКЦИЯ ПО ТЕХНИКЕ БЕЗОПАСНОСТИ

риск и опасные ситуации.

1. При использовании этого устройства будьте внимательны, чтобы своевременно определить и устранить риски. Быстрое вмешательство может предотвратить серьезные травмы или нанесение материального ущерба.
2. При любой неисправности выключайте инструмент и отсоединяйте его от источника питания. Поручите проверку устройства квалифицированному специалисту и при необходимости отремонтируйте до повторного ввода в эксплуатацию.

ОСТАТОЧНЫЕ РИСКИ

Даже при эксплуатации данного устройства с соблюдением всех требований безопасности остаются потенциальные риски получения травм и ущерба. Далее перечислены опасные ситуации, которые могут возникнуть в связи с конструкцией и назначением данного устройства.

1. Нарушения здоровья в связи с вибрацией, если устройство используется длительное время или неправильно управляется или обслуживается.
2. Травмы и повреждения имущества, связанные с поломками режущих частей инструмента или с непредвиденным воздействием других объектов во время использования.
3. Опасность получения травм и повреждения имущества от отбрасываемых устройством предметов.
4. Использование этого инструмента на протяжении длительного периода времени может оказать значительное вибрационное воздействие на пользователя и развить «синдром белых пальцев». Чтобы уменьшить риск подобных заболеваний, всегда надевайте защитные перчатки и держите руки в тепле во время использования инструмента. При возникновении симптомов «синдрома белых пальцев» немедленно обратитесь к врачу. К

2. ИНСТРУКЦИЯ ПО ТЕХНИКЕ БЕЗОПАСНОСТИ

таким симптомам относятся онемение, потеря чувствительности, покалывание, пощипывание, потеря сил, боль, изменение цвета или состояния кожи. Эти симптомы обычно проявляются в пальцах, на ладонях или запястьях. Риск получения такой травмы возрастает при низкой температуре воздуха.

ДОПОЛНИТЕЛЬНЫЕ ИНСТРУКЦИИ ПО ТЕХНИКЕ БЕЗОПАСНОСТИ ПРИ ИСПОЛЬЗОВАНИИ ЭЛЕКТРИЧЕСКОГО САДОВОГО ИЗМЕЛЬЧИТЕЛЯ

Используйте это устройство только по прямому назначению.

Следите за целостностью этикеток и паспортных табличек на устройстве. На них указана важная информация о мерах безопасности. Если они отсутствуют или текст на них неразборчив, обратитесь для их замены в место продажи.

Предупреждения, предостережения и инструкции, указанные в данном руководстве, могут не охватывать все возможные условия и ситуации, которые могут возникнуть. Оператор должен понимать, что здравый смысл и осторожность являются факторами, которые не могут быть учтены в данном устройстве, но ими необходимо руководствоваться при использовании.

Перед запуском устройства убедитесь, что входное отверстие свободно.

Всегда надевайте перчатки и средства защиты слуха и глаз во время использования устройства.

Длинный материал, выступающий из измельчителя, может отбрасываться в сторону при попадании на лезвия. Сохраняйте безопасную дистанцию.

Следите за тем, чтобы вентиляционные отверстия не были заблокированы.

При работе с устройством всегда надевайте прочную обувь и длинные брюки.

FR

ES

PT

IT

EL

PL

RU

UA

RO

EN

2. ИНСТРУКЦИЯ ПО ТЕХНИКЕ БЕЗОПАСНОСТИ

СОВЕТ

- Не перенапрягайтесь. Сохраняйте устойчивое положение, особенно на склонах.
Передвигайтесь шагом, не бегайте.
- Не подключайте поврежденный кабель к розетке и не прикасайтесь к нему до отключения от розетки. Поврежденный кабель может привести к контакту с местами, находящимися под напряжением.
- Не допускайте контакта удлинительного кабеля с опасными движущимися частями, чтобы избежать их повреждений, которые могут привести к контакту с местами, находящимися под напряжением.



Предупреждение!

- Прежде чем прикасаться к опасным движущимся частям, отключите устройство от источника питания и дождитесь, пока они полностью остановятся.
- Не используйте устройство, если повреждены щитки или не установлены устройства защиты, а также если кабель питания поврежден или изношен.

РЕКОМЕНДАЦИИ

Не используйте устройство при плохих погодных условиях, особенно в грозу.

ОБСЛУЖИВАНИЕ

Перед каждым использованием и после него проверяйте инструмент и принадлежности (или насадки) на предмет износа и повреждений. При необходимости заменяйте их на новые согласно описанию в этом руководстве по эксплуатации. Соблюдайте

2. ИНСТРУКЦИЯ ПО ТЕХНИКЕ БЕЗОПАСНОСТИ

технические требования.

Опасайтесь движущихся частей устройства.

Следующие части данного устройства могут быть заменены пользователем. Запчасти можно заказать у официального дилера или в нашей службе поддержки клиентов.

Не используйте щелочи для чистки пластмассовых деталей.

Никогда не разбирайте инструмент и не проводите никакие ремонтные работы. Обслуживание и ремонт устройства должны производиться специалистом в авторизованном сервисном центре.

Держите руки и ноги подальше от отверстий, когда устройство работает. Контакт рук с вращающимися лезвиями может привести к порезам и серьезным травмам.

Описание	Номер модели или технические характеристики
Лезвие	8231-546302



ПРЕДУПРЕЖДЕНИЕ! Для обеспечения безопасности вилку данного устройства необходимо всегда подключать к удлинителю. Удлинитель должен подходить для наружного использования и иметь розетки, защищенные от попадания воды. Убедитесь ($\geq 1.5\text{mm}^2$), что удлинитель представляет собой стандартный гибкий кабель в полихлоропреновой оболочке с резиновой изоляцией (кодовое обозначение (H05VV-F), а его длина не менее 10 м.

Максимально допустимое сопротивление системы составляет $Z_{\text{max}} < 0.136 \text{ Ом}$ в точке подключения пользовательского источника питания. При необходимости пользователь должен проконсультироваться со специалистом и убедиться, что оборудование подключено только к источнику с указанным или меньшим сопротивлением.

FR

ES

PT

IT

EL

PL

RU

UA

RO

EN

3. ЧАСТИ УСТРОЙСТВА

- 1 Загрузочный желоб
- 2 Выключатель
- 3 Ручка
- 4 Вилка питания
- 5 Рычаг блокировки
- 6 Переключатель вперед/назад
- 7 Верхний кожух
- 8 Корзина для сбора
- 9 Основная рама
- 10 Ручка регулировки
- 11 Фиксатор
- 12 Ограждение режущего элемента
- 13 Сторона подачи
- 14 Винт
- 15 Обратный режущий элемент
- 16 Режущий ролик

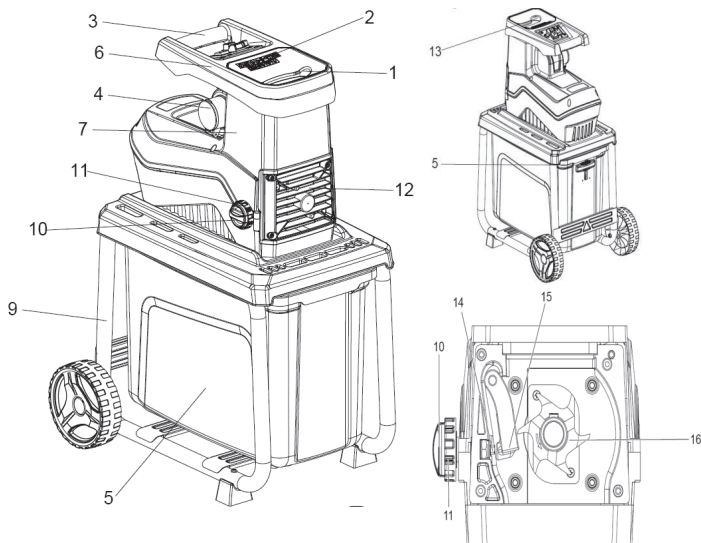

4. ТЕХНИЧЕСКИЕ ХАРАКТЕРИСТИКИ

Модель	ESH2-45.41
Номинальное напряжение, частота	230–240 В~, 50 Гц
Номинальная потребляемая мощность	2800 Вт
Режим работы	2300 Вт, 2800 Вт (P40)
Хуткасць кручэння рэжучага сродкаў	50 мин ⁻¹
Макс. диаметр резания	Максимум: ø 45 мм
Масса приблизительно	19,2 кг
Уровень звукового давления LpA	92,99 дБ (A)
Погрешность KpA	2,48 дБ (A)
Измеренный уровень звуковой мощности LWA	92,21 дБ (A)
Погрешность KWA	2,48 дБ(A)
Гарантированный уровень звуковой мощности LWA (в соответствии с директивой 2000/14/ЕС в редакции 2005/88/ЕС)	95 дБ(A)

Показатели уровня шума определены в соответствии с кодом проверки шума, указанным в стандарте EN 50434, с использованием основных нормативов EN ISO 3744 и EN ISO 11094.

Уровень интенсивности звука для оператора может превышать 85 дБ (A), поэтому необходимы средства защиты органов слуха.

Указанные значения являются уровнями шумов и не обязательно являются безопасными рабочими уровнями. Факторы, влияющие на фактический уровень воздействия на операторов, включают в себя характеристики рабочего помещения, другие источники шума и т.д., в том числе количество машин и другие процессы, выполняемые рядом, а также продолжительность времени, в течение которого оператор подвергается воздействию шума. Кроме того, допустимый уровень воздействия в разных странах может отличаться. Тем не менее, данная информация позволит пользователю устройства лучше оценить уровень опасности и риск.

5. СБОРКА

ВНИМАНИЕ! Перед выполнением любых работ по обслуживанию устройства всегда выключайте его и отсоединяйте от электросети.

1. Переверните верхнюю часть корпуса и положите на ровную поверхность. Затем установите и выровняйте на нем основную раму. Убедитесь, что основная рама расположена правильно.
2. Прикрепите ножки с помощью 2 винтов. Убедитесь, что они надежно закреплены.
3. Прикрепите колеса.
 - Вставьте болт колеса во втулку шпинделя.
 - Вставьте болт колеса вместе с втулкой шпинделя в колесо.
 - Прежде чем вставить болт в ножку основания, поместите шайбу на болт колеса. Зафиксируйте гайкой. Убедитесь, что гайка затянута, но колесо вращается.
 - Повторите с другой стороны.
4. Прикрепите основную раму к верхней части корпуса с помощью 4 винтов. Убедитесь, что все части правильно установлены и надежно зафиксированы.
5. Вставьте корзину для сбора.

6. ФУНКЦИИ

ПРЕДУПРЕЖДЕНИЕ. Перед подключением устройства к электросети убедитесь, что выключатель питания находится в выключенном положении.

В противном случае это может привести к непредвиденному запуску и получению серьезных травм.

ВЫКЛЮЧАТЕЛЬ

ВНИМАНИЕ! Не используйте устройство, если его выключатель неисправен.

Неисправные выключатели должны заменяться авторизованными сервисными дилерами STERWINS.

- Для включения устройства нажмите зеленую кнопку (I).
- Для выключения устройства нажмите красную кнопку (O).

КНОПКА СБРОСА

- Двигатель оснащен функцией защиты от перегрузки. При перегрузке устройство автоматически выключается.
- Для включения устройства через 3–5 минут нажмите кнопку сброса.
- Нажмите зеленую кнопку (I), чтобы перезапустить устройство.

ПЕРЕКЛЮЧАТЕЛЬ ВРАЩЕНИЯ ВПЕРЕД/НАЗАД

ВНИМАНИЕ! Выключите измельчитель перед сменой направления вращения вперед/назад.

ПОЛОЖЕНИЕ



- Лезвия вращаются в направлении вперед.

ПОЛОЖЕНИЕ



- Лезвия вращаются в обратном направлении для освобождения застрявшего материала.

При смене направления на  (обратное) удерживайте зеленый выключатель питания, чтобы лезвия вращались. Измельчитель автоматически остановится, когда выключатель питания будет отпущен.

FR

ES

PT

IT

EL

PL

RU

UA

RO

EN

6. ФУНКЦИИ

ПРИМЕЧАНИЕ. Для измельчения крупных предметов может потребоваться несколько раз использовать обратное и прямое направления вращения.

ВНИМАНИЕ! Во избежание несчастных случаев всегда используйте для извлечения застрявших предметов крючок или палку. Перед повторным запуском всегда дожидайтесь полной остановки измельчителя.

КОРЗИНА ДЛЯ СБОРА

ВНИМАНИЕ! Перед установкой или извлечением корзины для сбора выключите устройство и отсоедините от электросети.

- В целях безопасности проверяйте работу функции блокировки каждые два часа.
- Никогда не пытайтесь отключать функцию блокировки.

РЫЧАГ БЛОКИРОВКИ

Верхнее положение:

- Корзина для сбора заблокирована.

Нижнее положение:

- Корзина для сбора разблокирована.

Устройство нельзя включить, если рычаг блокировки находится в разблокированном положении. Устройство автоматически остановится, если корзина для сбора будет разблокирована во время использования.

КРЫШКА ЛЕЗВИЯ

ВНИМАНИЕ! Перед открытием крышки лезвия убедитесь, что устройство выключено и отсоединено от электросети.

Наденьте защитные перчатки перед открытием крышки лезвия.

Режущий элемент не останавливается сразу после выключения устройства. Дождитесь остановки всех частей.

- Если материал забился в верхний корпус, удалите его, открыв крышку лезвия.

7. ИСПОЛЬЗОВАНИЕ

ВНИМАНИЕ!

- Перед запуском устройства убедитесь, что камера подачи пуста.
- Держите лицо и тело подальше от приемного отверстия.
- Следите за тем, чтобы руки, другие части тела или одежда не попали внутрь камеры подачи и разгрузочного желоба, а также в движущиеся части.
- Если в режущем механизме застрял посторонний предмет либо появились посторонние шумы или вибрации, немедленно отключите двигатель и дождитесь, пока устройство остановится.
- Отсоедините устройство от электросети и проверьте его на предмет повреждений и неисправностей.
- Перед использованием используйте ручку регулировки, чтобы извлечь любые посторонние предметы, которые могут помешать режущему ролику и встречному лезвию.
- Включите инструмент и выполните настройку с помощью ручки регулировки. Должно быть слышно, как режущий ролик касается встречного лезвия.
- Измельчитель должен производить мелкую металлическую стружку. Затяните фиксатор и убедитесь, что встречное лезвие надежно закреплено.

НАСТРОЙКА УСТРОЙСТВА

Выполняйте на плоской и ровной поверхности. Не ставьте устройство на гравий.

Работайте на безопасном расстоянии (не менее 2 метров) от стен и других объектов.

ПЕРЕД ЗАПУСКОМ УБЕДИТЕСЬ В СЛЕДУЮЩЕМ.

- Соединительные кабели не повреждены. При обнаружении разрывов или разрывов немедленно прекратите использование и замените кабели.
- Устройство не имеет повреждений, а все винты надежно затянуты.
- Устройство полностью и правильно собрано.

Проверьте подключение к источнику питания.

- Убедитесь, что напряжение источника питания соответствует номинальному напряжению, указанному на паспортной табличке, и устройство заземлено надлежащим образом.
- Используйте только удлинительные кабели с подходящим значением поперечного сечения.

Измельчитель может перерабатывать следующие типы материалов.

- Все типы веток диаметром до 45 мм, в зависимости от типа и состояния древесины.
- Сухой садовый мусор, например растения, которые следует высушить перед измельчением и подавать попеременно с ветками, чтобы избежать блокировки измельчителя.

Измельчитель НЕ может перерабатывать следующие типы материалов.

- Стекло, металл, пластмасса, камень, керамика, толстые ветви, твердая древесина, толстые деревянные плиты, ткань, полиэтиленовые пакеты, корни с почвой.
- Мусор, находящийся в почти жидком состоянии, например кухонные отходы.

7. ИСПОЛЬЗОВАНИЕ

СОВЕТЫ ПО ИСПОЛЬЗОВАНИЮ

- Подавайте материал в загрузочный желоб с правой стороны.
- Ветви, сучья и древесину измельчайте сразу после срезания. Они могут стать очень твердыми по мере высыхания.
- Удалите все боковые побеги с ветвей, если их сложно подавать в желоб.
- Выключите двигатель и отсоедините устройство от источника питания перед очисткой загрузочного отверстия.
- Не давайте измельченному материалу скапливаться в загрузочном отверстии.
- Измельченный материал может заблокировать загрузочное отверстие. Регулярно опустошайте емкость для сбора.
- Не измельчайте материал диаметром более 45 мм.
- Максимальный диаметр ветвей может зависеть от свежести и состояния древесины.
- Измельчение мокрого садового мусора может привести к засорению измельчителя. Для снижения риска засорения устройства чередуйте мусор с древесиной.
- Мягкий материал или мокрые ветви могут рваться, а не разрезаться. Причиной этого также может быть износ встречного лезвия.

РЕГУЛИРОВКА ЗАЗОРА ЛЕЗВИЯ

Для эффективного использования настройте зазор между встречным лезвием и режущим роликом.

УСТАНОВКА ЗАЗОРА

- Включите устройство.
- Поверните фиксатор против часовой стрелки, чтобы ослабить ручку регулировки.
- Медленно поверните ручку регулировки по часовой стрелке, чтобы сдвинуть встречное лезвие ближе к режущему ролику. Вращайте до тех пор, пока из загрузочного отверстия не начнет выходить мелкая алюминиевая стружка.
- Поверните фиксатор по часовой стрелке, чтобы заблокировать ручку регулировки.

ПЕРЕКЛЮЧАТЕЛЬ ОБРАТНОГО ВРАЩЕНИЯ

Измельчитель оснащен переключателем обратного вращения для извлечения застрявшего материала. Если материал застрял, остановите устройство, нажав на красную кнопку (0).

Когда устройство полностью остановится, измените направление вращения, нажав на стрелку назад на переключателе обратного вращения и зеленую кнопку (I). (Примечание. Чтобы устройство работало при обратном вращении, зеленую кнопку (I) нужно удерживать нажатой.)

Когда засор будет устранен, остановите устройство и верните переключатель обратного вращения в исходное положение. Не продолжайте использование устройства в режиме обратного вращения, так как это может привести к травмам оператора или повреждению устройства.

8. УСТРАНЕНИЕ НЕИСПРАВНОСТЕЙ

Проблема	Возможная причина	Решение
<ul style="list-style-type: none"> • Устройство не запускается. 	<ul style="list-style-type: none"> • Устройство не подключено к источнику питания. • Неисправность кабеля питания или вилки. • Другая электрическая неисправность устройства. • Активирована защита от перегрузки. • Щиток лезвия не закреплен должным образом. 	<ul style="list-style-type: none"> • Подключите инструмент к источнику питания. • Обратитесь к специалисту-электрику. • Обратитесь к специалисту-электрику. • Дождитесь, когда устройство полностью остынет и нажмите кнопку «ON» (ВКЛ). • Закрепите щиток надлежащим образом.
<ul style="list-style-type: none"> • Измельчаемый материал не обрабатывается надлежащим образом. 	<ul style="list-style-type: none"> • Лезвие неправильно отрегулировано. 	<ul style="list-style-type: none"> • Отрегулируйте лезвие.
<ul style="list-style-type: none"> • Сильная вибрация или шум. 	<ul style="list-style-type: none"> • Лезвие повреждено. • Лезвие заблокировано. • Болты и/или фиксаторы ослабли. 	<ul style="list-style-type: none"> • Квалифицированный специалист должен выполнить замену лезвия. • Устраните причину блокировки. • Затяните болты и/или фиксаторы.

FR

ES

PT

IT

EL

PL

RU

UA

RO

EN

9. УТИЛИЗАЦИЯ И ПЕРЕРАБОТКА



На данный продукт нанесен символ избирательной сортировки для отходов электрического и электронного оборудования (WEEE). Это означает, что при переработке и утилизации данного устройства необходимо следовать требованиям директивы ЕС 2012/19/EU, чтобы снизить негативное воздействие на окружающую среду.

Для получения дополнительной информации обратитесь в местные или региональные органы власти. Электронная техника, не включенная в процесс избирательной сортировки отходов, представляет потенциальную опасность для окружающей среды и здоровья людей из-за наличия в ней опасных веществ.

10. ГАРАНТИЯ

ВСТУПЛЕНИЕ

Благодарим вас за выбор этого товара. При разработке и производстве нашей продукции мы прилагаем все усилия для того, чтобы обеспечить отличное качество, отвечающее потребностям потребителей.

ВАЖНО! Пожалуйста, прочитайте данное РУКОВОДСТВО ПЕРЕД ИСПОЛЬЗОВАНИЕМ ТОВАРА. СОБЛЮДАЙТЕ ПРОСТЫЕ МЕРЫ ПРЕДОСТОРОЖНОСТИ, КОТОРЫЕ НУЖНЫ ДЛЯ ЕГО ОБСЛУЖИВАНИЯ, И БЕРЕЖНО К НЕМУ ОТНОСИТЕСЬ.

Как только упаковка будет открыта, мы советуем вам проверить наличие всего необходимого для монтажа товара и причитать для этого данное руководство. (страница 2)

Если товар поврежден или имеет дефекты, не используйте его и возвратите в ближайший магазин.

Данный продукт предназначен только для использования на улице и не должен использоваться внутри здания ни при каких обстоятельствах.

Этот продукт можно разместить внутри здания только после того, как с момента его последнего использования прошло более двух часов.

Мы благодарим вас за ваше доверие и надеемся, что этот товар принесет вам полное удовлетворение при его эксплуатации.

Мы будем благодарны за ваши отзывы на веб-сайте магазина.

Гарантия

Товары STERWINS разработаны в соответствии с самыми строгими стандартами качества для потребительских товаров.

На товары распространяется гарантия сроком на 3 года со дня покупки. Эта гарантия распространяется на любой дефект производства или качества материала.

- При покупке газонокосилки Sterwins с корпусом из оцинкованной стали корпус покрывается 10-летней гарантией от коррозии.

В случае поломки, пожалуйста, сначала ознакомьтесь со страницей, описывающей устранения неполадок (проблемы и решения) в брошюре; если проблема не устранится, обратитесь в ближайший магазин.

Ваш магазин приложит все усилия для решения проблемы.

Ремонт и замена деталей не продлевают срок действия первоначальной гарантии.

Гарантия не распространяется на повреждения, вызванные нормальным износом или неправильным использованием продукта. Это относится, в частности, к переключателям, предохранительному выключателю и двигателям в случае износа.

Пожалуйста, обратите внимание, что для некоторых стран предусмотрены особые

FR

ES

PT

IT

EL

PL

RU

UA

RO

EN

10. ГАРАНТИЯ

условия гарантии.

При возникновении сомнений, пожалуйста, проконсультируйтесь в пункте обслуживания клиентов.

Для подачи претензий, которые связаны с гарантией и должны быть приняты во внимание, необходимо соблюдение следующих условий:

- Предоставить доказательство покупки;
- Убедиться, что ремонт и / или замена деталей не выполнялись третьей стороной;
- Проблема заключается не в нормальном износе;
- Необходимое техническое обслуживание и ремонт выполнялись в надлежащем порядке;
- Повреждение произошло не в результате неправильной настройки карбюратора;
- Не было случаев перегрузки, неправильного обращения, несанкционированного использования или повреждений;
- Ухудшение работы товара произошло не из-за перегрева, вызванного засорением вентиляционного блока;
- Никакой неквалифицированный работник не выполнял никаких работ с товаром и не пробовал выполнить некачественный ремонт;
- Инструмент / аккумулятор / зарядное устройство никогда не разбирались и не вскрывались;
- Инструмент / аккумулятор / зарядное устройство никогда не подвергались воздействию влажной среды (роса, дождь, погружение в воду...);
- Не использовались никакие неправильные детали, а также детали, произведенные не компанией STERWINS, так как они могут оказаться причиной ухудшения работы товара;
- Инструмент не использовался неправильно (перегрузка инструмента или использование не одобренных деталей);
- Повреждение не было вызвано внешними причинами или посторонними предметами, такими как песок или камни;
- Повреждение было вызвано не в результате несоблюдения рекомендаций по технике безопасности и инструкциями по использованию.

Товар должен использоваться в нормальных условиях эксплуатации, не в промышленных целях. Поэтому из гарантийного списка исключаются товары, используемые предприятиями озеленения, местными органами власти, а также те, которые предназначены для платной аренды или бесплатного одалживания.

11. ИЗОБРАЖЕНИЕ В РАЗОБРАННОМ ВИДЕ И СПИСОК ЧАСТЕЙ УСТРОЙСТВА

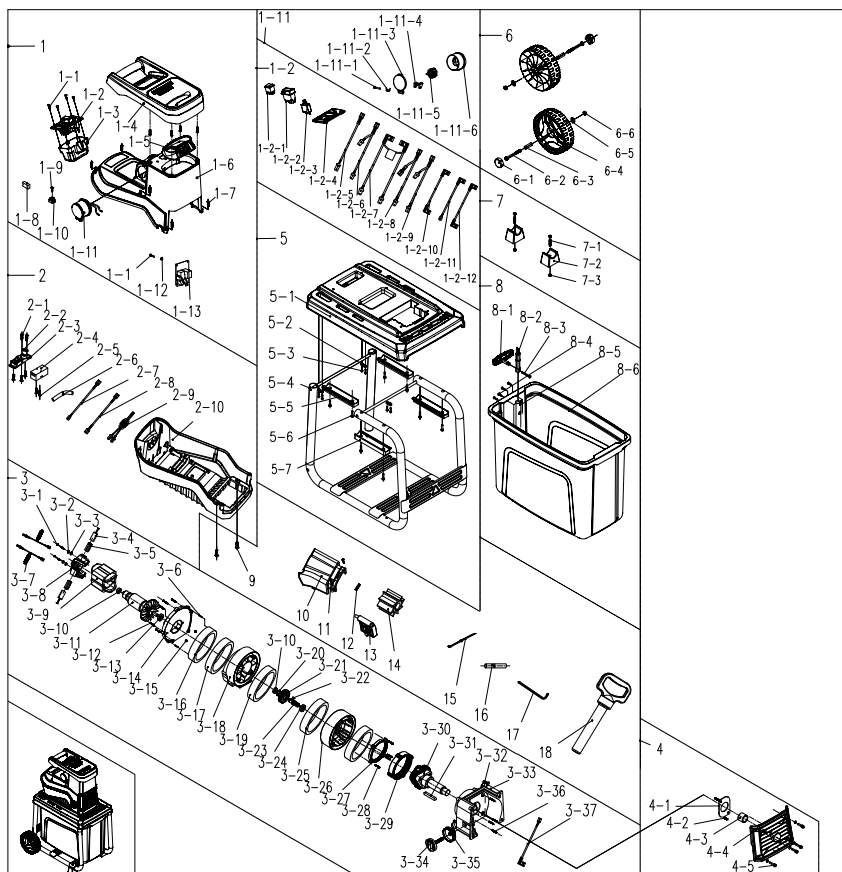

11. ИЗОБРАЖЕНИЕ В РАЗОБРАННОМ ВИДЕ И СПИСОК ЧАСТЕЙ УСТРОЙСТВА

ПОЗИЦИЯ	ОПИСАНИЕ	ПОЗИЦИЯ	ОПИСАНИЕ	ПОЗИЦИЯ	ОПИСАНИЕ
1	Корпус в сборе	2-10	Крышка лезвия	4-2	Винт
1-1	Винт	3	Электронный компонент	4-3	Медная втулка
1-2	Электронный компонент	3-1	Винт	4-4	Передний концевой колпачок
1-2-1	Переключатель	3-2	Уплотнитель	4-5	Винт
1-2-2	Переключатель	3-3	Уплотнитель	5	Компонент основания
1-2-3	Устройство защиты от перегрузки по току	3-4	Е-образная угольная щетка	5-1	Основание
1-2-4	Панель переключателя	3-5	Держатель угольной щетки	5-2	Прижимная пластина провода
1-2-5	Соединительный провод	3-6	Стержень	5-3	Винт
1-2-6	Соединительный провод	3-7	Соединительные провода	5-4	Трубчатый каркас
1-2-7	Соединительный провод	3-8	Каркас	5-5	Прижимная пластина трубчатого каркаса
1-2-8	Соединительный провод	3-9	Статор	5-6	Винт
1-2-9	Соединительный провод	3-10	Подшипник	5-7	Прижимная пластина трубчатого каркаса
1-2-10	Соединительный провод	3-11	Ротор	6	Колесо в сборе
1-2-11	Соединительный провод	3-12	Винт	6-1	Колпак колеса
1-2-12	Соединительный провод	3-13	Подшипник	6-2	Болт
1-3	Нижняя крышка переключателя	3-14	Передний держатель двигателя	6-3	Муфта оси
1-4	Рукоятка	3-15	Гайка	6-4	Колесо
1-5	Желоб	3-16	Губка	6-5	Плоская шайба
1-6	Корпус	3-17	Губка	6-6	Гайка
1-7	Винт	3-18	Спиральный кожух	7	Опорная ножка в сборе
1-8	Гайка	3-19	Губка	7-1	Винт
1-9	Винт	3-20	Стопорное кольцо	7-2	Опорная ножка
1-10	Клеммный ряд	3-21	Большая шестерня	7-3	Гайка
1-11	Вилка	3-22	Сегментная шпонка	8	Емкость для дерева
1-11-1	Вилка	3-23	Ось шестерни	8-1	Кнопка
1-11-2	Торсионная пружина	3-24	Подшипник	8-2	Толкатель переключателя
1-11-3	Крышка вилки	3-25	Губка	8-3	Винт
1-11-4	Фиксированное основание	3-26	Корпус редуктора	8-4	Винт
1-11-5	Вилка	3-27	Внутренний зубец	8-5	Основание кнопки
1-11-6	Крышка вилки	3-28	Винт	8-6	Емкость для дерева
1-12	Уплотнитель	3-29	Внутренний зубец	9	Винт
1-13	Электронный компонент	3-30	Редукционный механизм	10	Крышка двигателя
2	Крышка лезвия	3-31	Плоская шпонка	11	Винт
2-1	Винт	3-32	Переключатель	12	Резиновая пластина
2-2	Пластина	3-33	Компонент основания лезвия	13	Пластина
2-3	Фиксатор переключателя	3-34	Регулятор	14	Лезвие
2-4	Переключатель (извлекается с усилием)	3-35	Ручка	15	Стяжка для кабеля
2-5	Винт	3-36	Винт	16	Термоусадочная трубка
2-6	Переключатель (извлекается с усилием)	3-37	Соединительный провод	17	Гачный ключ
2-7	Соединительный провод	4	Передний концевой колпачок	18	Погружной стержень
2-8	Соединительный провод	4-1	Пластина концевого колпачка		
2-9	Соединительный провод				

УМОВНІ ПОЗНАЧЕННЯ



Прочитайте посібник з експлуатації.



Діти та домашні тварини не повинні перебувати в робочій зоні.



Небезпека - обертові леза. Під час роботи машини тримайте руки і ноги подалі від отворів.



Перед технічним обслуговуванням, регулюванням, чищенням або у разі заплутування чи пошкодження шнура живлення вимкніть машину і вийміть вилку з розетки.



Зачекайте, поки зупиняться всі деталі машини, перш ніж торкатися них.



В разі пошкодження шнура живлення негайно відключіть машину від мережі живлення.



Надягайте засоби захисту органів зору та слуху



Надягайте захисні рукавиці.



Надягайте міцне, нековзне взуття.



Український знак відповідності.



Надягайте захисний одяг, який щільно облягає тіло.



Не використовуйте в якості сходинки.

IPX4

Захист від бризок води з усіх напрямків.



Гарантований рівень шуму 95dB



Клас II – подвійна ізоляція.



Відповідає всім стандартам безпеки ЄС.



Не викидайте електричне обладнання разом з побутовими відходами.

P40

Машини відмічені знаком(P40) працюють з перервами до стабілізації або протягом 30 циклів, залежно від того, що досягається першим – кожний цикл, що включає в себе період роботи протягом 40 сек. при номінальній споживаній потужності та протягом 60 сек. без навантаження. Температура вимірюється наприкінці періоду навантаження.



Утилізуйте цю інструкцію з експлуатації



Цей виріб підлягає вторинній переробці. Якщо він більше не придатний для використання, віднесіть його в пункт збирання відходів.



Перероблюйте пакувальний матеріал цього виробу.

ЗМІСТ

1. Використання за призначенням
2. Правила техніки безпеки
3. Знайомство з інструментом
4. Технічні характеристики
5. Складання
6. Функції
7. Експлуатація
8. Усунення несправностей
9. Утилізація та переробка
10. Гарантія
11. Зображення в розібраному виді та список деталей
12. Декларація про відповідність стандартам ЄС

FR

ES

PT

IT

EL

PL

RU

UA

RO

EN

1. ВИКОРИСТАННЯ ЗА ПРИЗНАЧЕННЯМ

1. Електричний ESH2-45.41 шредер має максимальну споживану потужність 2800 Вт (P40). Виріб призначений для подрібнення біорозкладного, садового, органічного сміття на маленькі шматочки, наприклад, листя, дрібні гілки та трава. Він використовується в стаціонарному положенні оператором, який стоїть на землі.
2. Цей виріб не призначений для подрібнення шматків металу, каміння, пляшок, банок тощо або м'якого сміття, наприклад, кухонні відходи.
3. Цей інструмент призначений тільки для приватного використання на невеликих ділянках. Він не підходить для комерційного використання або для використання на великих відкритих ділянках і не повинен використовуватись для будь-яких інших цілей, крім описаних.

2. ПРАВИЛА ТЕХНІКИ БЕЗПЕКИ

³₀ ВАЖЛИВО!

ПРОЧИТАЙТЕ УВАЖНО ПЕРЕД ВИКОРИСТАННЯМ
ЗБЕРІГАЙТЕ ДЛЯ ПОДАЛЬШОГО ВИКОРИСТАННЯ



Попередження! Ніколи не дозволяйте використовувати машину дітям, особам з обмеженими фізичними, сенсорними і розумовими можливостями, або особам, які не ознайомились з цим посібником з експлуатації.

Дітям забороняється гратись з машиною. Дітям забороняється чистити і обслуговувати машину.

Тримайте дітей та домашніх тварин на безпечній дистанції від машини.

Місцеве законодавство може встановлювати мінімальний вік для оператора подрібнювача.

НАВЧАННЯ

- а) Уважно прочитайте посібник з експлуатації. Ознайомтеся з керуванням та правилами правильного використання машини.
- б) Не дозволяйте користуватися цією машиною дітям та особам, не знайомим з правилами використання машини. Місцеві нормативні акти можуть обмежувати вік оператора.
- в) Пам'ятайте, що оператор або користувач відповідає за нещасні випадки або збитки, заподіяні іншим особам чи їх майну.

FR

ES

PT

IT

EL

PL

RU

UA

RO

EN

2. ПРАВИЛА ТЕХНІКИ БЕЗПЕКИ

ПІДГОТОВКА

- а) Надягайте захисні окуляри і засоби захисту органів слуху. Надягайте їх завжди при використанні машини.
- б) Під час використання машини завжди надягайте міцне взуття та довгі штани. Не працюйте з машиною босоніж або у відкритих сандаліях. Не надягайте вільний одяг або одяг з висячими шнурами або стрічками.
- в) Працюйте з машиною в рекомендованому положенні і тільки на твердій та рівній поверхні.
- г) Не використовуйте машину на твердому та гравійному покритті, де матеріал, що відлітає, може спричинити травми.
- д) Перед використанням завжди візуально перевіряйте машину, щоб механізм подрібнення, болти механізму подрібнення та інші кріплення були надійно затягнуті, щоб корпус був не пошкоджений, а захисні щитки і екрани знаходились на місці. Замінійте зношені або пошкоджені деталі комплектом для збереження балансу. Замінійте пошкоджені або затерті попереджувальні етикетки.
- е) Перед роботою перевірте шнур живлення і подовжувач на наявність ознак пошкодження або зношення. Якщо шнур живлення пошкоджено під час роботи, негайно відключіть його від мережі живлення. **НЕ ТОРКАЙТЕСЬ ШНУРА ЖИВЛЕННЯ ДО ВІДКЛЮЧЕННЯ ВІД МЕРЕЖІ ЖИВЛЕННЯ.** Не використовуйте машину, якщо шнур живлення пошкоджений або зношений.
- є) Не використовуйте машину, якщо поблизу знаходяться люди, особливо діти або домашні тварини.

2. ПРАВИЛА ТЕХНІКИ БЕЗПЕКИ

ЕКСПЛУАТАЦІЯ

- а) Перед запуском машини перевірте, щоб камера подачі була порожня.
- б) Ваше обличчя та тіло повинні знаходитися на достатній відстані від вхідного отвору.
- в) Не допускайте потрапляння рук або інших частин тіла чи одягу в камеру подачі, випускний жолоб або в будь-яку рухоми частину.
- г) Завжди міцно стійте на ногах і втримуйте рівновагу. Не дотягуйте з інструментом в руках. Під час завантаження машини не стійте вище її основи.
- д) Під час роботи з машиною завжди тримайтеся збоку від місця викиду.
- е) Будьте надзвичайно уважні під час завантаження матеріалу в машину, щоб до неї не потрапили шматки металу, каміння, пляшок, банок та інших сторонніх предметів.
- є) Якщо механізм подрібнення наштовхується на будь-які сторонні предмети або якщо машина видає незвичні звуки або вібрає, негайно відключіть її від мережі живлення та дайте зупинитися. Відключіть машину від мережі живлення та зробіть наступні дії перед повторним запуском і експлуатацією машини.
 - i) огляньте машину на наявність пошкоджень;
 - ii) замініть або відремонтуйте пошкоджені деталі;
 - iii) перевірте і затягніть будь-які ослаблені деталі.
- ж) Не допускайте скупчення подрібненого матеріалу в зоні викиду, це перешкоджає правильному відвантаженню та може спричинити викид матеріалу через вхідний завантажувальний отвір.
- з) Якщо машина забила, вимкніть живлення, вийміть вилку з розетки і звільніть машину від відходів.
- і) Ніколи не використовуйте машину з пошкодженими захисними

FR

ES

PT

IT

EL

PL

RU

UA

RO

EN

2. ПРАВИЛА ТЕХНІКИ БЕЗПЕКИ

щитками або екранами та без захисних пристроїв.

- й) Не допускайте потрапляння відходів та інших нагромаджень у джерело живлення, щоб запобігти пошкодженню джерела живлення або пожежі.
- к) Не транспортуйте машину, коли працює джерело живлення.
- л) Зупиніть машину і вийміть вилку з розетки. Переконайтеся, що всі рухомі частини зупинилися:
 - коли машина залишається без нагляду;
 - перед видаленням сміття або чищенням жолоба;
 - перед перевіркою, чищенням або експлуатацією машини,Якщо машина починає незвично вібрувати, негайно перевірте її.
- м) Не транспортуйте машину, коли працює джерело живлення.

ТЕХНІЧНЕ ОБСЛУГОВУВАННЯ ТА ЗБЕРІГАННЯ

- а) Коли машина зупинена для технічного обслуговування, огляду чи зберігання, або для заміни аксесуарів, вимкніть джерело живлення, відключіть від електромережі та впевніться, що всі рухомі частини повністю зупинились. Дайте машині охолонути перед здійсненням будь-яких перевірок, налаштувань тощо. Обслуговуйте машину з обережністю і тримайте її у чистоті.
- б) Зберігайте машину в сухому та недоступному для дітей місці.
- в) Перед зберіганням завжди давайте машині охолонути.
- г) Під час обслуговування механізму подрібнення пам'ятайте, що хоча живлення не ввімкнеться через функцію блокування, механізм подрібнення може рухатись.
- д) Зношені та пошкоджені частини замініть заради безпеки. Використовуйте лише оригінальні запасні деталі та приладдя.
- е) Ніколи не намагайтесь вимкнути функцію захисного блокування.

Додаткові вказівки щодо техніки безпеки для машин з

2. ПРАВИЛА ТЕХНІКИ БЕЗПЕКИ

встановленим мішком

Перед встановленням або зніманням мішка вимкніть машину.

РЕКОМЕНДАЦІЇ

Живлення на інструмент слід подавати через пристрій захисного відключення (ПЗВ) із струмом розчеплення не більше 30 мА.

ТЕХНІЧНЕ ОБСЛУГОВУВАННЯ

- а) Віддавайте свій садовий електроінструмент в ремонт кваліфікованому фахівцеві та використовуйте тільки оригінальні запасні частини. Це забезпечить нормальну роботу електроінструмента.
- б) Якщо шнур живлення пошкоджений, то, щоб запобігти ураженню електричним струмом, заміну має виконати виробник або його технічний представник.
- в) Якщо вугільні щітки необхідно замінити, це має робити кваліфікований фахівець з ремонту (завжди замінюйте одночасно обидві щітки).

ЗМЕНШЕННЯ ВПЛИВУ ВІБРАЦІЇ ТА ШУМУ

Для зменшення впливу шуму та вібрації обмежте час роботи, використовуйте режими роботи з низьким рівнем шуму та вібрації і надягайте засоби індивідуального захисту.

Візьміть до відома наступне, щоб звести до мінімуму ризику впливу вібрації та шуму:

1. Використовуйте машину тільки відповідно до її призначення та цього посібника.

FR

ES

PT

IT

EL

PL

RU

UA

RO

EN

2. ПРАВИЛА ТЕХНІКИ БЕЗПЕКИ

2. Переконайтесь, що машина знаходиться у гарному стані і гарно обслуговується.
3. Використовуйте правильне приладдя для машини і переконайтесь, що воно знаходиться у гарному стані.
4. Міцно тримайте машину за ручку/поверхню захоплення.
5. Обслуговуйте цю машину згідно з цим посібником та гарно змашуйте її (у разі потреби).
6. Плануйте свій робочий графік, щоб у випадку впливу високої вібрації ви мали більше часу на відпочинок.

Навіть, якщо ви використовуєте продукт у відповідності з усіма вимогами безпеки, залишаються потенційні ризики отримання травми та пошкоджень. У зв'язку з конструкцією та дизайном інструмента можуть виникнути такі загрози:

- Шкода здоров'ю внаслідок вібрації, якщо машина використовується протягом тривалого періоду часу або управляється не адекватно та обслуговується не належним чином.
- Травми та пошкодження майна через зламане приладдя або раптовий удар о приховані предмети під час використання.
- Небезпека отримання травми та пошкодження майна через предмети, що відлітають.

Перед початком використання шредера необхідно перевірити, чи затягнутий гвинт; якщо гвинт ослаблений, зупиніть шредер і затягніть гвинт. В іншому випадку вібрація може призвести до травмування персоналу під час роботи.

НЕПЕРЕДБАЧУВАНА СИТУАЦІЯ

Ознайомтесь з використанням цієї машини за допомогою цього посібника з експлуатації. Запам'ятайте інструкції з техніки безпеки і точно дотримуйтесь їх. Це допоможе запобігти ризикам і небезпеці.

2. ПРАВИЛА ТЕХНІКИ БЕЗПЕКИ

1. Завжди будьте наготові при використанні цієї машини, щоб ви заздалегідь змогли розпізнати і справитись з ризиками. Швидке втручання може запобігти серйозним травмам і пошкодженню майна.
2. Якщо є будь-які несправності, вимкніть машину та відключіть її від джерела живлення. Перед новим використанням машину повинен перевірити кваліфікований спеціаліст і відремонтувати її у разі потреби.

ЗАЛИШКОВІ РИЗИКИ

Навіть якщо ви використовуєте цю машину у відповідності з усіма вимогами техніки безпеки, залишається потенційний ризик отримання травм і пошкодження майна. У зв'язку з конструкцією і дизайном машини можуть виникнути наступні загрози:

1. Шкода здоров'ю внаслідок вібрації, якщо машина використовується протягом тривалого періоду часу або управляється не адекватно або обслуговується не належним чином.
2. Травми і пошкодження майна через зламане ріжуче приладдя або раптовий співудар об'єкти під час експлуатації.
3. небезпека отримання травми і матеріального збитку через летючі предмети.
4. Тривале використання цього інструмента піддає користувача вібрації та може призвести до синдрому «білих пальців». Щоб зменшити ризик, надягайте захисні рукавиці та тримайте руки в теплі. Якщо з'являться симптоми «білих пальців», негайно зверніться до лікаря. Симптомами «білих пальців» можуть бути оніміння, втрата чутливості, пощипування, поколювання, біль, втрата сили, зміна кольору і стану шкіри. Зазвичай ці симптоми проявляються в пальцях, руках або зап'ястях. Ризик зростає при

2. ПРАВИЛА ТЕХНІКИ БЕЗПЕКИ

низьких температурах.

ДОДАТКОВІ ВКАЗІВКИ ЩОДО ТЕХНІКИ БЕЗПЕКИ ДЛЯ ЕЛЕКТРИЧНОГО ПОДРІБНЮВАЧА

Не використовуйте машину для інших цілей, крім описаних. Утримуйте етикетки і таблички машини в гарному стані. На них написана важлива інформація з техніки безпеки. Якщо написи нерозбірливі або відсутні, зверніться до продавця для їх заміни. Попередження, запобіжні заходи та інструкції, що наведені в цьому посібнику, не можуть охопити всі можливі умови та ситуації, які можуть виникнути. Оператор повинен розуміти, що здоровий глузд і обережність є факторами, які не можуть бути вбудовані в машину, але вони повинні бути у оператора.

Перед запуском машини перевірте, щоб камера подачі була порожня.

Завжди використовуйте засоби захисту слуху та зору та надягайте захисні рукавиці під час роботи.

Довгий матеріал, що виступає з машини, може випадково вдарити вас під час затягання лезами. Тримайте безпечну відстань.

Перевіряйте, щоб вентиляційні отвори не були заблоковані.

Для роботи з машиною завжди надягайте міцне взуття і довгі штани.

ПОРАДА

- Не дотягуйтеся. Завжди тримайте рівновагу, будьте обережні на схилах.
Пересувайтеся кроками, ніколи не біжіть.
- Ніколи не підключайте пошкоджений шнур живлення до мережі живлення та не торкайтесь його, поки він не відключений від мережі. Він може контактувати з деталями під напругою.

2. ПРАВИЛА ТЕХНІКИ БЕЗПЕКИ

- Тримайте подовжувач подалі від рухомих небезпечних частин, щоб уникнути пошкодження подовжувача, яке може призвести до контакту зі струмопровідними частинами.



Попередження!

- Ніколи не торкайтеся рухомих небезпечних деталей до відключення машини від джерела живлення та повної зупинки таких деталей.
- Ніколи не працюйте машиною з несправними захисними екранами та щитками або без захисних засобів, або якщо шнур живлення пошкоджений або зношений.

РЕКОМЕНДАЦІЇ

Не використовуйте машину при поганих погодних умовах, особливо, якщо існує ризик удару блискавки.

ТЕХНІЧНЕ ОБСЛУГОВУВАННЯ

До і після кожного використання перевірте машину і приладдя (або комплекту.чі) на наявність зношення і пошкодження. У разі потреби, замініть їх на нові відповідно до цієї інструкції. Дотримуйтесь технічних вимог. Майте на увазі безпеку рухомих частин.

Наступні деталі цієї машини можуть бути замінені користувачем. Деякі деталі наявні у авторизованого дилера або їх можна придбати в сервісному центрі.

випадку вібрація може призвести до травмування персоналу під час роботи.

2. ПРАВИЛА ТЕХНІКИ БЕЗПЕКИ

Ніколи не використовуйте каустичні засоби для чищення пластмасових частин.

Ніколи не розбирайте шредер і не ремонтуйте його самостійно. Технічне обслуговування або ремонт шредера мають завжди виконувати кваліфіковані спеціалісти авторизованого сервісного центра.

Під час роботи машини тримайте руки та ноги подалі від отворів. Коли руки торкаються лез, що обертаються, вони можуть порізатися; це може стати причиною серйозних травм.

Опис	Номер модулі або характеристика
Ніж	8231-546302



ПОПЕРЕДЖЕННЯ! Заради вашої безпеки необхідно, щоб вилка подрібнювача завжди була підключена до подовжувача! Подовжувач повинен мати розетки, захищені від води в умовах надвірних робіт. Переконайтесь, що подовжувач має належний переріз та тип для вашої машини ($\geq 1,5 \text{ мм}^2$), має гумову ізоляцію та звичайну поліхлоропропенову гнучку оболонку (кодове позначення H05VV-F). Його довжина має становити не менше 10 м.

Максимально допустимий імпеданс системи становить $Z_{\text{max}} < 0.136 \text{ }\Omega$ в точці підключення до мережі живлення користувача. Користувач повинен, якщо необхідно, запитати у енергопостачальної компанії, чи підключено обладнання тільки до джерела живлення з таким імпедансом або меншим.

3. ЗНАЙОМСТВО З ІНСТРУМЕНТОМ

- 1 Завантажувальний отвір
- 2 Перемикач живлення
- 3 Ручка
- 4 Мережний штепсель
- 5 Важіль блокування
- 6 Перемикач вперед/назад
- 7 Верхній кожух
- 8 Кошик
- 9 Рама основи
- 10 Ручка регулювання
- 11 Ручка фіксування
- 12 Кожух ножа
- 13 Вхідна сторона
- 14 Гвинт
- 15 Ніж
- 16 Відрізний ролик

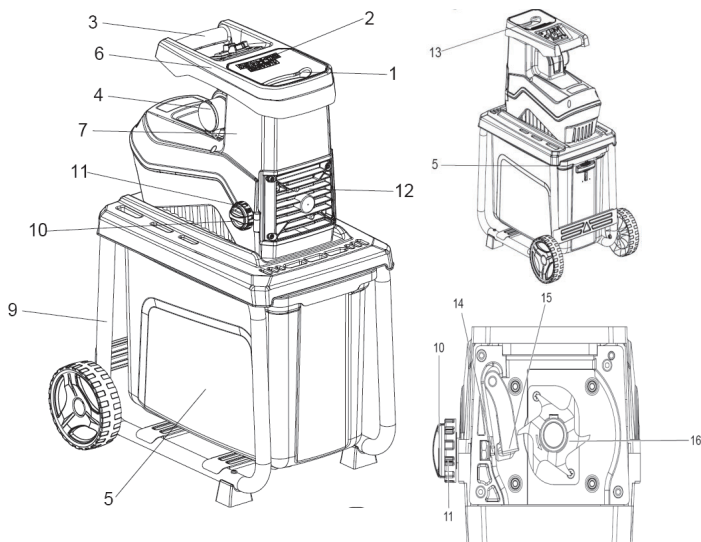

FR

ES

PT

IT

EL

PL

RU

UA

RO

EN

4. ТЕХНІЧНІ ХАРАКТЕРИСТИКИ

Модель	ESH2-45.41
Номинальна напруга, частота	230–240 В~, 50 Гц
Номинальная потребляемая мощность	2800 Вт
Робочий режим	2300 Вт, 2800 Вт (P40)
Швидкість обертання ріжучого засобів	50хв. ⁻¹
Макс. діаметр різання	макс. ø 45мм
Маса бл	19,2 кг
Рівень акустичного тиску LpA	92,99 дБ (A)
Похибка KpA	2,48 дБ (A)
Вимірний рівень акустичної потужностіLWA	92,21 дБ (A)
Погрешність KWA	2,48 дБ(A)
Гарантований рівень акустичної потужності LWA (відповідно до 2000/14/ЕСзі змінами 2005/88/ЕС)	95 дБ(A)

Значення рівня шуму визначається залежно від норм контролю рівня шуму, що наведені EN 50434, з використанням основних стандартів EN ISO 3744 і EN ISO 11094.

Рівень звукової інтенсивності для оператора може перевищувати 85 дБ(A), тому необхідні засоби захисту органів слуху.

Зазначені цифри рівня шуму є рівнями емісії та не обов'язково є безпечними робочими значеннями. Фактори, які впливають на фактичний рівень впливу шуму, включають в себе характеристики робочого приміщення, інші джерела шуму тощо, наприклад, кількість машин та інших суміжних процесів, а також тривалість часу, протягом якого оператор піддається впливу шуму. Крім того, допустимий рівень емісії шуму може змінюватись залежно від вашої країни. Але, ця інформація дозволить оператору машини зробити кращу оцінку небезпеки і ризику.

5. СКЛАДАННЯ

УВАГА: Перед будь-якими роботами з обслуговування шредера перевірте, що він вимкнений та відключений від розетки.

1. Поставте верхню частину корпусу догори дном на пласку поверхню. Потім вирівняйте з ним раму основи. Переконайтеся, що рама основи розташована правильно.
2. Прикріпіть ніжки 2 гвинтами. Переконайтеся, що вони закріплені міцно.
3. Прикріпіть колеса:
 - Вставте болт колеса через втулку шпинделя.
 - Просуньте болт колеса та втулку шпинделя через колесо.
 - Перед тим, як вставити болт через основу, встановіть на болт колеса шайбу. Закріпіть його гайкою. Переконайтеся, що гайка затягнута, але колесо все ще обертається.
 - Повторіть це на іншому боці.
4. Прикріпіть раму основи до верхньої частини корпусу 4 гвинтами. Переконайтеся, що всі частини абсолютно стійкі та достатньо затягнуті.
5. Вставте утримувальний кошик.

FR

ES

PT

IT

EL

PL

RU

UA

RO

EN

6. ФУНКЦІЇ

ПОПЕРЕДЖЕННЯ: Перед тим як вставити вилку в розетку, завжди перевіряйте, щоб виріб був вимкнений.

Підключення виробу до розетки з увімкненим перемикачем може призвести до несподіваного запуску, що стане причиною серйозних травм.

ПЕРЕМИКАЧ ЖИВЛЕННЯ

УВАГА: Не використовуйте виріб, якщо перемикач не вмикає та не вимикає його. Несправні перемикачі необхідно замінити в авторизованому сервісному центрі STERWINS.

- Щоб увімкнути шредер, натисніть зелену кнопку (I).
- Щоб вимкнути шредер, натисніть червону кнопку (O).

КНОПКА СКИДАННЯ

- Мотор має захист від перевантаження. При перевантаженні виріб вимикається автоматично.
- Щоб увімкнути виріб через 3 або 5 хвилин, натисніть кнопку скидання вручну.
- Щоб запустити шредер знову, натисніть зелену кнопку (I).

ПЕРЕМИКАЧ ПРЯМОГО / ЗВОТНОГО ХОДУ

УВАГА: Перед вмиканням перемикача прямого / зворотного ходу, вимкніть шредер.

ПОЗИЦІЯ 

- Леза обертаються у прямому напрямку.

ПОЗИЦІЯ 

- Леза обертаються у зворотному напрямку, щоб видалити матеріал, що застряв.

Коли ви змінюєте напрямок на  (зворотний), утримуйте зелений перемикач, щоб леза оберталися. Шредер зупиняється автоматично, коли ви відпускаєте перемикач.

ПРИМІТКА: Для подрібнення великого об'єкта може знадобитися декілька операцій прямого та зворотного ходу.

6. ФУНКЦІЇ

УВАГА: Завжди використовуйте гачок або паличку для видалення предметів, що застрягли, для запобігання нещасним випадкам. Перед повторним запуском завжди чекайте, поки шредер не зупиниться повністю.

УТРИМУВАЛЬНИЙ КОШИК

УВАГА: Вимикайте та відключайте виріб від мережі перед встановленням або вийманням утримувального кошика.

- Перевіряйте роботу функції захисного блокування кожні дві години для безпечної експлуатації.
- Ніколи не намагайтесь вимкнути функцію захисного блокування.

СТОПОРНИЙ ВАЖІЛЬ

Верхнє положення:

- Утримувальний кошик заблокований.

Нижнє положення:

- Утримувальний кошик розблокований.

Шредер неможливо увімкнути, якщо стопорний важіль знаходиться у положенні розблокування. Шредер зупиняється автоматично, якщо утримувальний кошик буде розблокований під час експлуатації.

КОЖУХ ЛЕЗ

УВАГА: Перед тим, як відкрити кожух лез, переконайтеся, що виріб вимкнений і відключений від мережі живлення.

Надягніть захисні рукавиці перед відкриттям кожуха лез.

Леза не зупиняються відразу ж після вимкнення. Зачекайте, поки всі частини не зупиняться.

- Якщо матеріал сильно захащується у верхній частині корпусу, видаліть його, відкривши кожух лез.

FR

ES

PT

IT

EL

PL

RU

UA

RO

EN