

geolia

GUARANTEE
3 years

Electronic
Water Timer
G1-PR2

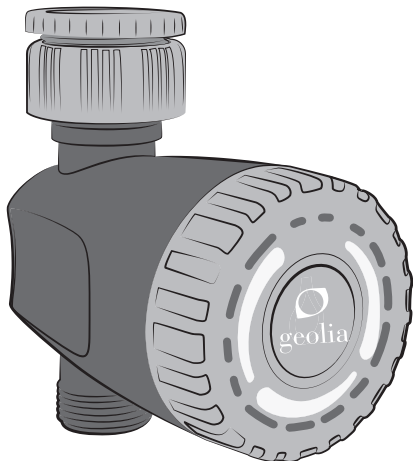

EAN CODE : 3276000412984

FR Notice de Montage,
Utilisation, Entretien

ES Instrucciones de Montaje,
Utilización y Mantenimiento

PT Instruções de Montagem,
Utilização e Manutenção

IT Istruzioni per il Installazione,
l'Uso e la Manutenzione

EL Εγχειρίδιο
συναρμολόγησης, χρήσης
και συντήρησης

PL Instrukcja Montażu,
Użytkowania i Konserwacji

RU Руководство По Сборке
и Эксплуатации

KZ Жинау, пайдалану және
техникалық қызмет
көрсету нұсқаулығы

UA Керівництво По Збірці і
Експлуатації

RO Manual asamblare,
utilizare și întreținere

BR Instruções de Montagem,
Utilização e Manutenção

ZH 安装 - 使用 -
维护 说明手册 I

EN Assembly - Use - Mainte-
nance Manual

2019/03-V1

Traduction de la version originale du mode d'emploi / Traducción de las Instrucciones originales / Tradução das Instruções Originais / Traduzione delle istruzioni originali / Μετάφραση των πρωτότυπων οδηγιών / Traduczenie instrukcji oryginalnej / Перевод оригинала инструкции / Түпнұсқа нұсқаулар / Переклад оригінальної інструкції / Traducerea instrucțiunilor originale / Tradução das Instruções Originais / 使用手册原版翻译 / Original Instructions



FR: Montage / ES: Montaje / PT: Montagem / IT: Montaggio / EL: Συναρμολόγηση /
PL: Montaż / RU: Сборка / KZ: Монтаждау / UA: Збірка / RO: Montaj / BR: Montagem /
ZH: 安装 / EN: Assembly



4 → 6



FR: Utilisation / ES: Utilización / PT: Utilização / IT: Uso / EL: Χρήση /
PL: Użytkowanie / RU: Использование / KZ: Пайдалану / UA: Використання /
RO: Utilizare / BR: Utilização / ZH: 使用 / EN: Use



7 → 10



FR: Entretien / ES: Mantenimiento / PT: Manutenção / IT: Manutenzione / EL: Συντήρηση /
PL: Konserwacja / RU: Уход / KZ: Және техникалық қызмет көрсету / UA: Догляд /
RO: Întreținere / BR: Manutenção / ZH: 保養 / EN: Maintenance



11 → 13



FR: Hivernage / ES: Durante el invierno / PT: Preparação para o inverno / IT: Ritiro invernale /
EL: Αποθήκευση το χειμώνα / PL: Przechowywanie / RU: Зимний период / KZ: Қысқы сақтау /
UA: Зимовий період / RO: Păstrare pe perioada iernii / BR: Hibernação / ZH: 冬季储藏 /
EN: Winter storage



14



FR: Mentions Légales & Consignes de Sécurité / ES: Instrucciones Legales y de Seguridad /
PT: Avisos Legais e instruções de Segurança / IT: Istruzioni Legali e di Sicurezza /
EL: Νομικό σημείωμα και οδηγίες ασφαλείας / PL: Uwagi Prawne i Instrukcja Bezpieczeństwa /
RU: Руководство по технике безопасности и правовым нормам / KZ: Қауіпсіздік және
құқықтық басшылық / UA: Керівництво з Техніки / RO: Manual privind siguranța /
BR: Avisos Legais e instruções de Segurança / ZH: 条款及安全说明 /
EN: Legal & Safety Instructions



18 → 43



A

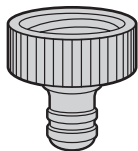

C

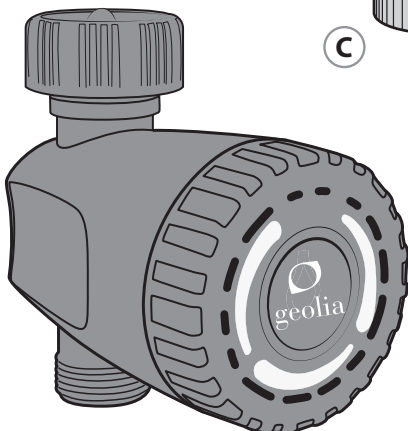

B

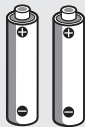

x2



x1

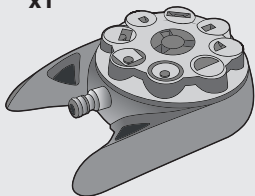

x1

AAA/LR03
1,5V



1

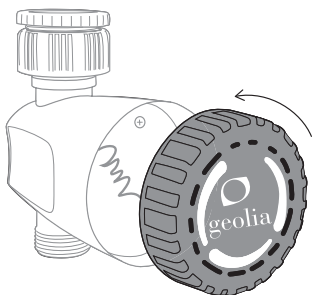

x2



AAA/LR03
1,5V



2

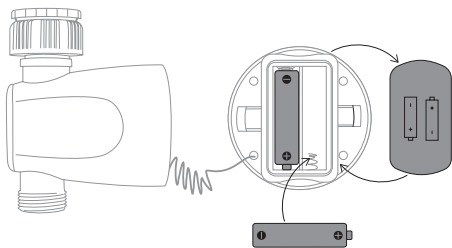

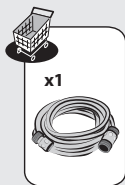
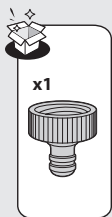

max 6 bars
max 40 l/min

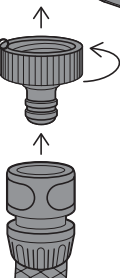
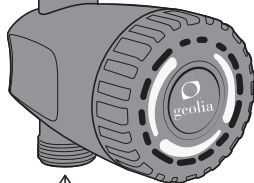
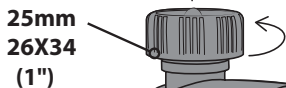
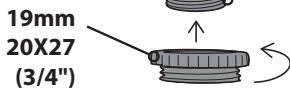
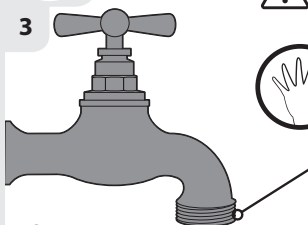



x1



4

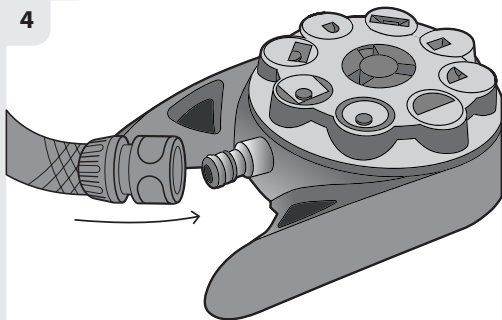

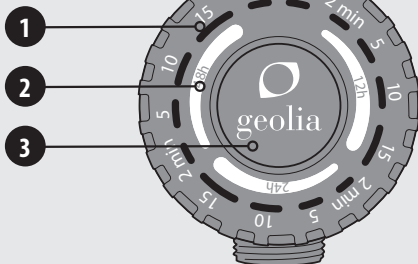
**1****1**

- | | |
|------------------------------------|------------------------------------|
| FR Durée d'arrosage | RU Продолжительность полива |
| ES Duración del riego | KZ Суару ұзақтығы |
| PT Duração da rega | UA Тривалість поливу |
| IT Durata irrigazione | RO Durata udării |
| EL Διάρκεια ποτίσματος | BR Duração da rega |
| PL Czas trwania nawadniania | ZH 浇水持续时间 |
| | EN Duration of irrigation |

2

- | | |
|-------------------------------------|---------------------------------------|
| FR Fréquence d'arrosage | RU Частота полива |
| ES Frecuencia de riego | KZ Суару жиілігі |
| PT Frequência de rega | UA Частота поливу |
| IT Frequenza irrigazione | RO Frecvența udării |
| EL Συχνότητα ποτίσματος | BR 2 - Frequência de irrigação |
| PL Częstotliwość nawadniania | ZH 浇水频率。 |
| | EN Frequency of irrigation |

3

- | | |
|---------------------------------|---|
| FR Interrupteur bouton | RU Кнопка включения / выключения |
| ES Interruptor botón | KZ Батырмалы ауыстырып-қосқыш |
| PT Botão interruptor | UA Кнопка вмикання / вимикання |
| IT Interruttore pulsante | RO Buton de comutare |
| EL Κομμτί διακοπής | BR Botão interruptor |
| PL Włącznik | ZH 按钮开关。 |
| | EN Button switch |



3

AUTO Mode



x 4



12h | 10'



4

AUTO Mode



x 1



5

AUTO Mode



x 5

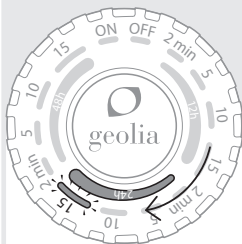

24h | 15'



6

OFF Mode



6

MANUAL Mode



1 MANUAL Mode

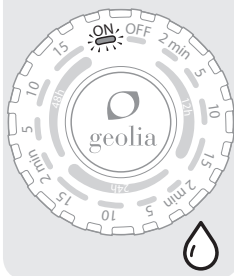

2 MANUAL Mode

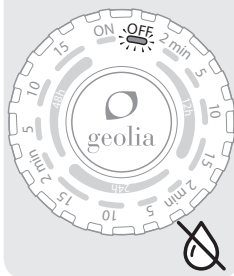

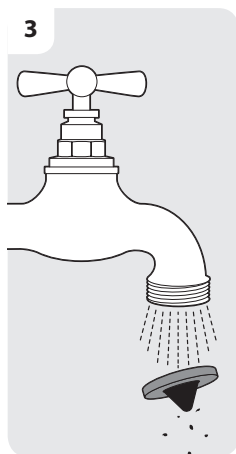
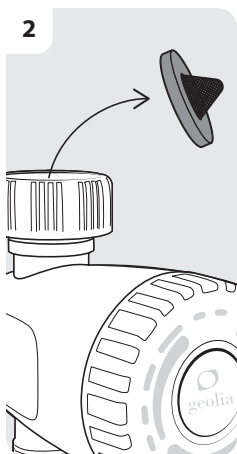
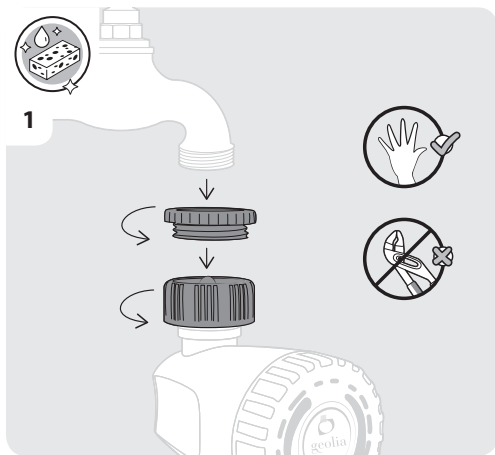



4

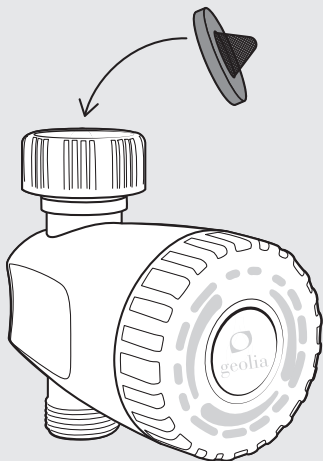

5

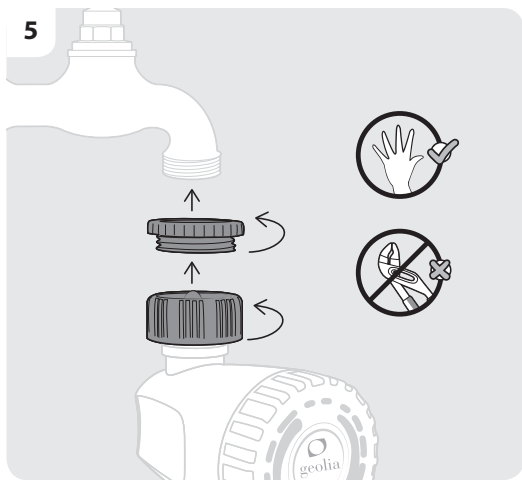

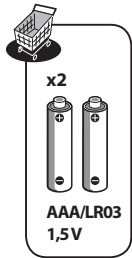

1



2

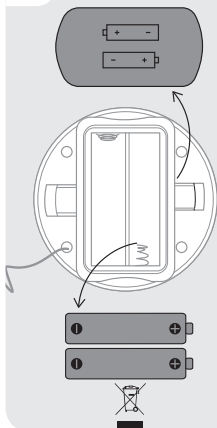

3

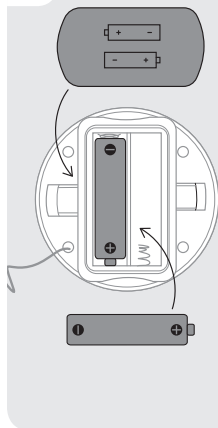

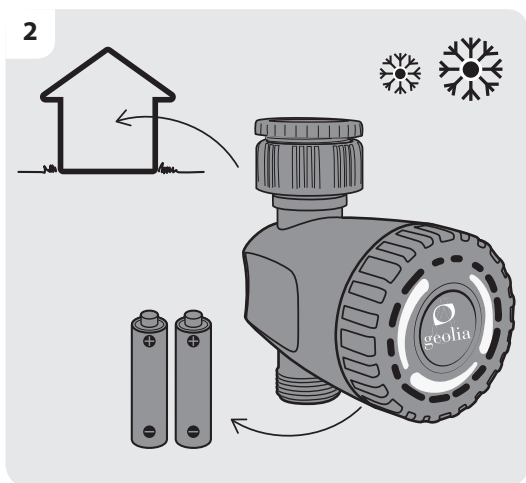
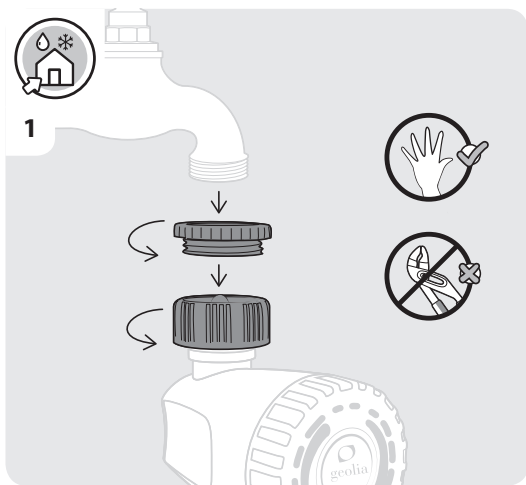

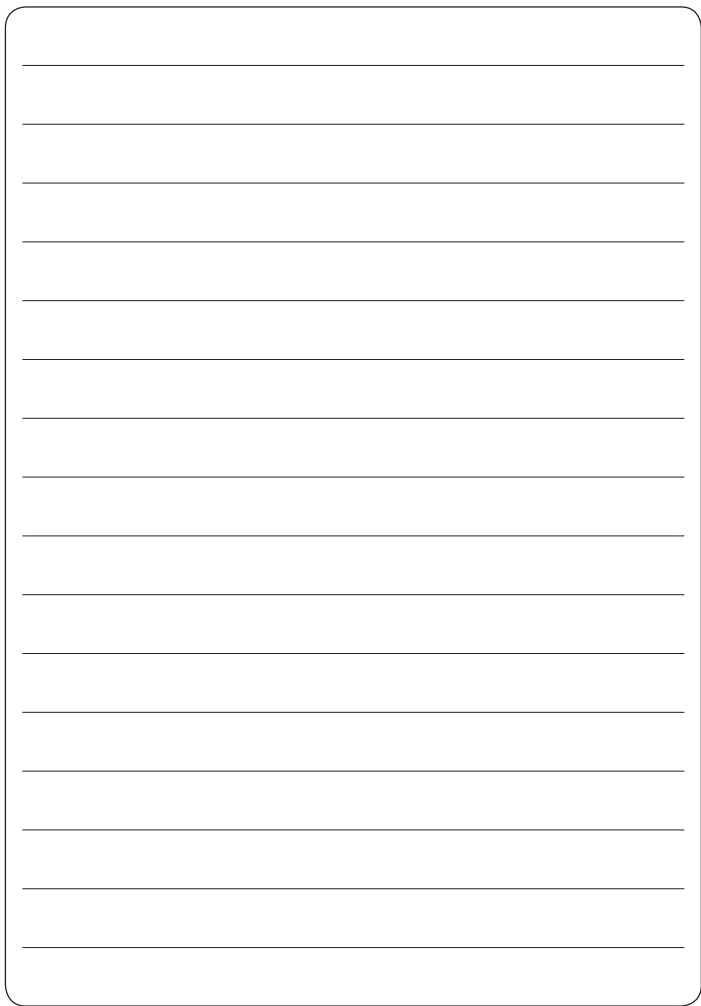

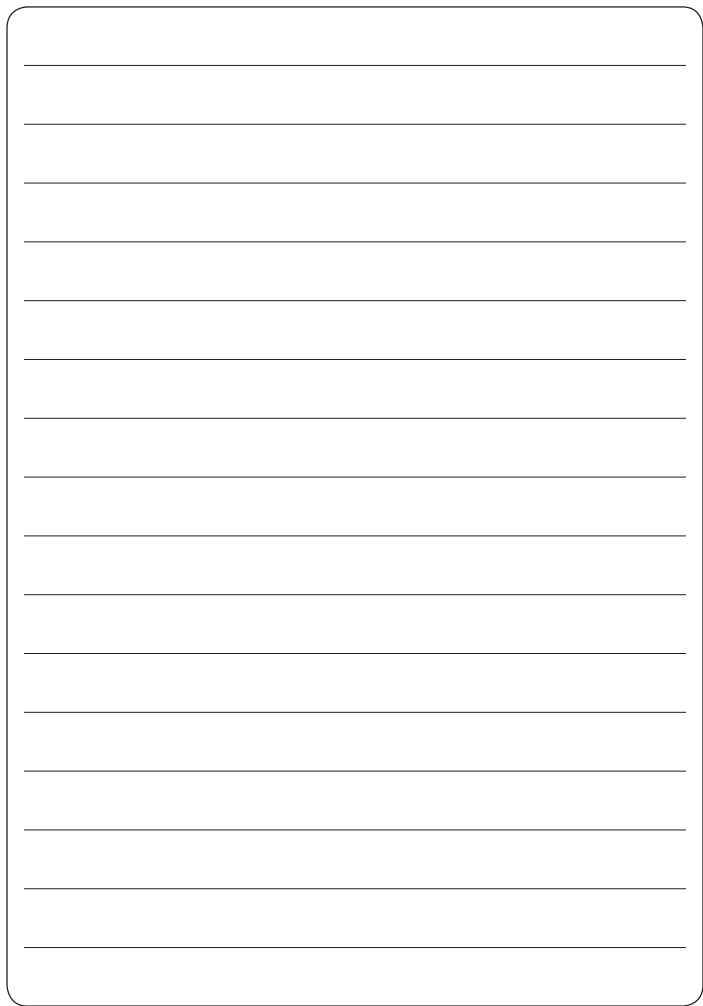

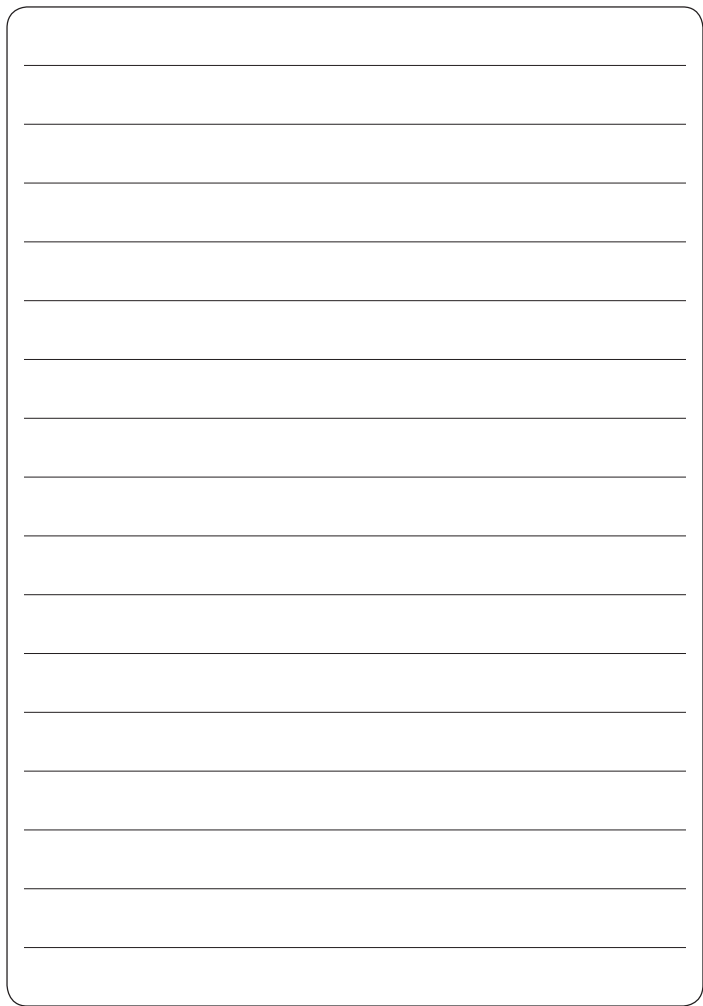

FR



Préface

ES

Nous vous remercions d'avoir choisi ce produit. Dans la conception et la fabrication de nos produits, nous mettons tout en œuvre pour garantir une excellente qualité répondant aux besoins des habitants.

PT

IMPORTANT ! AFIN QUE CE PRODUIT VOUS APPORTE ENTIÈRE SATISFACTION LORS DU MONTAGE, DE L'UTILISATION ET DE L'ENTRETIEN, NOUS VOUS CONSEILLONS DE LIRE ATTENTIVEMENT CETTE NOTICE AVANT D'UTILISER CE PRODUIT. RESPECTEZ LES MISES EN GARDE DE SÉCURITÉ ÉLÉMENTAIRE QU'IL CONTIENT ET LA CONSERVER PRÉCIEUSEMENT.

IT

EL

PL



VEUILLEZ LIRE CES INSTRUCTIONS AVEC SOIN AVANT DE MONTER ET D'UTILISER CE PRODUIT

RU

Dès l'ouverture de l'emballage, nous vous conseillons de vérifier que chaque élément permettant le montage du produit soit bien présent et pour ce faire, veuillez-vous référer à la notice.

KZ

Si le produit est endommagé ou présente des défauts, merci de ne pas l'utiliser et de le rapporter à votre magasin le plus proche.

UA

Nous vous remercions de votre confiance et espérons que ce produit vous apportera entière satisfaction à l'usage.

RO

Nous serions ravis de récupérer vos commentaires sur le site internet du magasin.

BR

Avertissement/Rappel

ZH

Le programmeur est destiné à un usage privé dans le jardin.

EN

Il est exclusivement conçu pour une utilisation extérieure pour commander des systèmes d'irrigation goutte à goutte.

La garantie ne couvre pas les produits endommagés directement ou indirectement par le gel et le calcaire.

N'utilisez pas le programmeur avec des substances chimiques / liquides autres que l'eau

Pour éviter toute infiltration dans le compartiment à piles, le programmeur doit être installé verticalement sur le robinet.

Hivernage : le programmeur craint le gel, il doit être rangé dans un endroit sec et à l'abri du gel. Ne pas oublier d'ôter les piles du programmeur.

Garantie

Les produits sont couverts par une garantie de 3 ans à compter de leur date d'achat. Cette garantie couvre tout défaut de fabrication ou de matériaux.

Les produits GEOLIA sont conçus selon les standards de qualité des produits grand public les plus exigeants.

Les réparations et les remplacements de pièces ne prolongent pas la durée de la garantie initiale.

Le produit doit être employé dans des conditions normales d'utilisation, dans un usage non professionnel, sont donc notamment exclues les produits utilisés par les entreprises paysagistes, les collectivités locales ainsi que celles destinées à la location payante ou le prêt gratuit.

Exclusion de garantie

La garantie ne couvre pas toutes les anomalies ou incidents dus à une utilisation anormale du produit.

- Utilisation ou entretien différents de ceux spécifiés
- Erreurs d'installation du produit
- Dommages dérivant des agents atmosphériques ou de contacts avec des agents chimiques

FR

ES

PT

IT

EL

PL

RU

KZ

UA

RO

BR

ZH

EN

FR



Prefacio

ES

Le agradecemos que haya elegido este producto. Durante el diseño y la fabricación de nuestros productos, nos esforzamos por garantizar una excelente calidad que responda a las necesidades de los consumidores.

PT

¡IMPORTANTE! CON EL FIN DE QUE ESTE PRODUCTO LE APORTE UNA ENTERA SATISFACCIÓN, DURANTE EL MONTAJE, LA UTILIZACIÓN Y EL MANTENIMIENTO, LE ACONSEJAMOS QUE LEA ATENTAMENTE ESTAS INSTRUCCIONES ANTES DE UTILIZAR ESTE PRODUCTO. RESPETE LAS ADVERTENCIAS DE SEGURIDAD ELEMENTALES QUE INCLUYEN Y CONSÉRVELAS CUIDADOSAMENTE.

IT

EL

PL



LEA ESTAS INSTRUCCIONES CUIDADOSAMENTE ANTES DE MONTAR Y DE UTILIZAR ESTE PRODUCTO

RU

Desde la apertura del embalaje, le aconsejamos que compruebe que cada elemento que permite el montaje del producto esté presente y para ello, consulte las instrucciones.

KZ

Si el producto está dañado o presenta defectos le agradecemos que no lo utilice y que lo devuelva en la tienda más cercana.

UA

Le agradecemos su confianza y esperamos que este producto le aporte plena satisfacción de uso.

RO

Estaremos encantados de recibir sus comentarios en el sitio de internet de la tienda.

BR

ADVERTENCIA / AVISO

ZH

El programador está destinado a un uso privado en el jardín.

Está exclusivamente diseñado para una utilización exterior, para controlar sistemas de riego por goteo.

EN

La garantía no cubre los productos dañados directa o indirectamente por la helada y la cal.

No utilice el programador con sustancias químicas/líquidas diferentes del

agua

Para evitar cualquier filtración en el compartimento de las pilas, el programador debe ser instalado en vertical en el grifo.

Invierno: el programador es sensible a la helada, debe guardarse en un lugar seco y protegido de las heladas. No olvide quitar las pilas del programador.

GARANTÍA

Los productos incluyen una garantía de 3 años a partir de la fecha de compra. Esta garantía cubre cualquier defecto de fabricación o de materiales.

Los productos GEOLIA está diseñados según los estándares de calidad de los productos del público general más exigente.

Las reparaciones y las sustituciones de piezas no suponen una prórroga de la garantía inicial.

El producto debe ser utilizado en condiciones normales de utilización, para un uso no profesional; así los productos utilizados por las empresas de paisajismo, las comunidades locales así como los productos destinados al alquiler de pago o al préstamo gratuito están excluidos.

Exclusiones de garantía

La garantía no cubre todas las anomalías o incidentes producidos por un uso incorrecto del producto.

- Utilización o mantenimiento diferentes de los especificados.
- Errores en la instalación del producto
- Daños producidos por agentes atmosféricos o por

FR

ES

PT

IT

EL

PL

RU

KZ

UA

RO

BR

ZH

EN

FR

ES

PT

IT

EL

PL

RU

KZ

UA

RO

BR

ZH

EN



Prefácio

Obrigado por ter escolhido este produto. Na concepção e no fabrico dos nossos produtos, esforçamo-nos por garantir uma qualidade excelente, satisfazendo as necessidades dos consumidores.

IMPORTANTE! PARA GARANTIR QUE ESTE PRODUTO LHE CONFIRA INTEIRA SATISFAÇÃO NA MONTAGEM, NA UTILIZAÇÃO E NA MANUTENÇÃO, ACONSELHAMOS DE LER CUIDADOSAMENTE ESTE MANUAL ANTES DE UTILIZAR O PRODUTO. RESPEITE OS AVISOS DE SEGURANÇA PRECAUTIVAS QUE CONTÉM E CONSERVE-O PRECIOSAMENTE.



**LEIA ESTAS INSTRUÇÕES CUIDADOSAMENTE
ANTES DE MONTAR E DE UTILIZAR ESTE PRODUTO**

Desde a abertura da embalagem, aconselhamos que verifique se cada componente que permite a montagem do produto está presente e, para isso, consulte as instruções.

Se o produto estiver danificado ou tiver defeitos, não o utilize e devolva-o à loja mais próxima.

Agradecemos a sua confiança e esperamos que este produto lhe traga total satisfação na utilização.

Gostaríamos de ler os seus comentários no site internet da loja.

AVISO / LEMBRETE

O temporizador destina-se para uma utilização privada no jardim.

Foi previsto exclusivamente para utilização no exterior para controlar sistemas de irrigação por gotejamento.

A garantia não cobre os produtos danificados direta ou indiretamente por congelamento e pelo calcário.

Não utilize o temporizador com produtos químicos / líquidos outros que água. Para evitar infiltrações no compartimento da pilha, o temporizador deve ser instalado verticalmente na torneira.

Invernagem: o temporizador é sensível ao gelo, deve ser guardado num local seco e ao abrigo do gelo. Não esqueça de retirar as pilhas do temporizador.

GARANTIA

Os produtos estão cobertos por uma garantia de 3 anos a partir da data da compra. Esta garantia cobre quaisquer defeitos de fabricação ou materiais.

Os produtos GEOLIA são fabricados de acordo com os padrões de qualidade dos produtos de consumo mais exigentes.

As reparações e substituições de peças não prolongam a duração da garantia inicial. O produto deve ser utilizado nas condições normais a que se destina, numa utilização não profissional, sendo, portanto, excluídos os produtos utilizados pelos paisagistas, as autarquias locais, bem como aqueles destinados a ser alugados ou ao empréstimo gratuito.

Exclusões de garantia

A garantia não cobre todas as anomalias ou incidentes devidos a uma utilização anormal do produto.

- Utilização ou manutenção diferentes das especificadas
- Erros de instalação do produto
- Danos causados por elementos climáticos ou contato com substâncias químicas

FR

ES

PT

IT

EL

PL

RU

KZ

UA

RO

BR

ZH

EN

FR



Prefazione

ES

PT

IT

EL

PL

RU

KZ

UA

RO

BR

ZH

EN

Grazie per aver scelto questo prodotto. Facciamo del nostro meglio, nella concezione e fabbricazione dei nostri prodotti, per garantire la massima qualità e soddisfare le esigenze dei nostri clienti.

IMPORTANTE! AFFINCHÈ QUESTO PRODOTTO VI DIA PIENA SODDISFAZIONE IN FASE DI MONTAGGIO, USO E MANUTENZIONE, VI CONSIGLIAMO DI LEGGERE ATTENTAMENTE QUESTE ISTRUZIONI PRIMA DI USARE IL PRODOTTO. RISPETTATE LE AVVERTENZE DI SICUREZZA DI BASE CHE CONTIENE E CONSERVARLO CON CURA.



LEGGERE QUESTE ISTRUZIONI CON ATTENZIONE PRIMA DI MONTARE E USARE QUESTO PRODOTTO

Già all'apertura del pacco, vi consigliamo di verificare che ogni elemento che permetta il montaggio del prodotto sia presente e, a tal scopo, fate riferimento alle istruzioni.

Se il prodotto dovesse essere danneggiato o dovesse presentare dei difetti, si prega di non utilizzarlo e di riportarlo al negozio più vicino.

Vi ringraziamo per la vostra fiducia e speriamo che l'uso di questo prodotto vi dia la massima soddisfazione.

Saremmo lieti di raccogliere i vostri commenti sul sito internet del negozio.

AVVERTIMENTO/ PRO MEMORIA

Il programmatore È destinato ad un uso privato in giardino.

È stato concepito esclusivamente per un uso esterno per comandare dei sistemi d'irrigazione a goccia.

La garanzia non copre i prodotti danneggiati direttamente o indirettamente dal gelo o dal calcare.

Non usate il programmatore con sostanze chimiche/ liquidi diversi che l'acqua. Per evitare qualsiasi infiltrazione nel compartimento delle pile, il programmatore deve essere installato verticalmente sopra al rubinetto.

Svernamento: il programmatore è sensibile al freddo, deve essere riposto in un luogo asciutto e al riparo dal gelo. Non dimenticare di ritirare le pile dal programmatore.

GARANZIA

I prodotti sono coperti da una garanzia di 3 anni a partire alla data di acquisto. Questa garanzia copre qualsiasi difetto di fabbricazione o materiale.

I prodotti GEOLIA sono concepiti secondo le più esigenti norme di qualità applicate ai prodotti a grande diffusione.

Le riparazioni e le sostituzioni dei pezzi non allungano la durata della garanzia iniziale.

Il prodotto deve essere utilizzato in condizioni d'uso normali, per un impiego non professionale, quindi sono per esempio esclusi i prodotti usati dalle imprese di giardinaggio, gli enti locali e quelli destinati al noleggio a pagamento o al prestito gratuito.

Esclusione dalla garanzia

La garanzia non copre tutte le anomalie o gli incidenti dovuti ad un uso anormale del prodotto.

- Uso o manutenzione diversi da quelli indicati
- Errori d'installazione del prodotto
- Danni derivati da agenti atmosferici o dovuti al contatto con agenti chimici

FR

ES

PT

IT

EL

PL

RU

KZ

UA

RO

BR

ZH

EN

FR

Εισαγωγή

ES

Σας ευχαριστούμε που επιλέξατε αυτό το προϊόν. Σε ό,τι αφορά το σχεδιασμό και την κατασκευή των προϊόντων μας, κάνουμε τα πάντα για να εγγυηθούμε την άριστη ποιότητα που θα ανταποκρίνεται στις ανάγκες των καταναλωτών.

PT

ΠΡΟΣΟΧΗ! ΓΙΑ ΝΑ ΣΑ ΙΚΑΝΟΠΟΙΗΣΕΙ ΠΛΗΡΩΣ ΤΟ ΣΥΓΚΕΚΡΙΜΕΝΟ ΠΡΟΪΟΝ ΚΑΤΑ ΤΗ ΣΥΝΑΡΜΟΛΟΓΗΣΗ, ΤΗ ΧΡΗΣΗ ΚΑΙ ΤΗ ΣΥΝΤΗΡΗΣΗ, ΣΑΣ ΣΥΜΒΟΥΛΕΥΟΥΜΕ ΝΑ ΔΙΑΒΑΣΕΤΕ ΠΡΟΣΕΚΤΙΚΑ ΤΙΣ ΟΔΗΓΙΕΣ ΧΡΗΣΗΣ ΠΡΙΝ ΤΗ ΧΡΗΣΗ. ΑΚΟΛΟΥΘΗΣΤΕ ΤΙΣ ΕΠΙΣΗΜΑΝΣΕΙΣ ΠΕΡΙ ΒΑΣΙΚΗΣ ΑΣΦΑΛΕΙΑΣ ΠΟΥ ΠΕΡΙΕΧΕΙ ΚΑΙ ΤΗΡΗΣΤΕ ΤΙΣ ΠΙΣΤΑ.

IT

EL



ΠΑΡΑΚΑΛΟΥΜΕ ΔΙΑΒΑΣΤΕ ΤΙΣ ΟΔΗΓΙΕΣ ΠΡΟΣΕΚΤΙΚΑ ΠΡΙΝ ΤΗ ΣΥΝΑΡΜΟΛΟΓΗΣΗ ΚΑΙ ΤΗ ΧΡΗΣΗ ΤΟΥ ΠΡΟΪΟΝΤΟΣ

PL

RU

Από τη στιγμή που θα ανοίξετε τη συσκευασία, σας συμβουλεύουμε να ελέγξετε ότι δεν λείπει κανένα από τα εξαρτήματα συναρμολόγησης του προϊόντος, για την οποία πρέπει να ακολουθήσετε τις οδηγίες χρήσης.

KZ

Αν το προϊόν έχει βλάβη ή παρουσιάζει ανωμαλίες, παρακαλείσθε να μην το χρησιμοποιήσετε, αλλά να το φέρετε στο πιο κοντινό σας κατάστημα.

UA

Σας ευχαριστούμε για την εμπιστοσύνη σας και ελπίζουμε να μείνετε πλήρως ικανοποιημένοι από τη χρήση του προϊόντος.

RO

Θα χαρούμε να λάβουμε τα σχόλιά σας στην ιστοσελίδα του καταστήματος.

BR

ΠΡΟΕΙΔΟΠΟΙΗΣΗ/ ΥΠΕΝΘΥΜΙΣΗ

ZH

Ο χρονοδιακόπτης Προορίζεται για ιδιωτική χρήση στον κήπο.

EN

Έχει σχεδιαστεί αποκλειστικά για χρήση σε εξωτερικό χώρο ώστε να προωθή την έναρξη λειτουργίας των αρδευτικών συστημάτων σταγόνα-σταγόνα.

Η εγγύηση δεν καλύπτει τα προϊόντα που έχουν είτε άμεσα είτε έμμεσα υποστεί βλάβη από το κρύο και από άλατα.

Μην χρησιμοποιείτε τον χρονοδιακόπτη με χημικές ουσίες/ υγρά, εκτός από νερό. Προς αποφυγή κάθε διαρροής στο τμήμα των μπαταριών, ο χρονοδιακόπτης πρέπει να είναι τοποθετημένος κάθετα στη στρόφιγγα.

Κατά τη διάρκεια του χειμώνα: ο χρονοδιακόπτης δεν αντέχει την παγωνιά, πρέπει να φυλάσσεται σε στεγνό μέρος και να προστατεύεται από το κρύο. Μην ξεχνάτε να αφαιρείτε τις μπαταρίες του χρονοδιακόπτη.

ΕΓΓΥΗΣΗ

Τα προϊόντα καλύπτονται από εγγύηση 3 ετών από την ημέρα αγοράς. Η εν λόγω εγγύηση καλύπτει οποιαδήποτε δυσλειτουργία οφείλεται σε κατασκευαστικούς ή υλικούς παράγοντες.

Τα προϊόντα GEOLIA σχεδιάζονται σύμφωνα με τα πιο απαιτητικά πρότυπα ποιότητας καταναλωτικών προϊόντων.

Οι επισκευές και οι αντικαταστάσεις εξαρτημάτων δεν παρατείνουν τη διάρκεια της αρχικής εγγύησης.

Το προϊόν πρέπει να χρησιμοποιείται υπό κανονικές συνθήκες και δεν προορίζεται για επαγγελματική χρήση. Επομένως, δεν καλύπτονται προϊόντα που χρησιμοποιούνται από εταιρείες κηπουρικής ή από τοπικές αρχές, ούτε εκείνα που προορίζονται για μίσθωση ή άτοκο δανεισμό.

Εξαιρέσεις εγγύησης

Η εγγύηση δεν καλύπτει όλες τις ανωμαλίες ή τις βλάβες που οφείλονται σε εσφαλμένη χρήση του προϊόντος.

- Χρήση και συντήρηση με διαφορετικό τρόπο από αυτόν που υποδεικνύεται
- Λάθη στην εγκατάσταση του προϊόντος
- Βλάβη λόγω ατμοσφαιρικών παραγόντων ή λόγω επαφής με χημικές ουσίες.

FR

ES

PT

IT

EL

PL

RU

KZ

UA

RO

BR

ZH

EN

FR

ES

PT

IT

EL

PL

RU

KZ

UA

RO

BR

ZH

EN



Wstęp

Dziękujemy za wybranie tego produktu. Projektując i wytwarzając nasze produkty dokładamy wszelkich starań, aby zagwarantować najwyższą jakość spełniając potrzeby konsumentów.

WAŻNE! PRZED ROZPOCZĘCIEM MONTAŻU, UŻYTKOWANIA I KONSERWACJI PRODUKTU, ZALECAMY DOKŁADNE ZAPOZNANIE SIĘ Z NINIEJSZĄ INSTRUKCJĄ CO ZAPEWNI PEŁNĄ SATYSFAKCJĘ Z JEGO UŻYTKOWANIA. PRZESTRZEGĄĆ PODSTAWOWYCH WSKAZÓWEK BEZPIECZEŃSTWA ZAWARTYCH W NINIEJSZEJ INSTRUKCJI I PRZECHOWYWAĆ JĄ W BEZPIECZNYM MIEJSCU.



PROSIMY O UWAŻNE PRZECZYTANIE NINIEJSZEJ INSTRUKCJI PRZED MONTAŻEM I UŻYTKOWANIEM TEGO PRODUKTU

Po otwarciu opakowania zalecamy sprawdzenie, czy nie brakuje żadnego elementu niezbędnego do montażu produktu i w tym celu należy zapoznać się z instrukcją. Jeśli produkt jest uszkodzony lub posiada wady, proszę nie używać go i dostarczyć do najbliższego sklepu.

Dziękujemy za zaufanie i mamy nadzieję, że produkt ten przyniesie Państwu pełną satysfakcję w użytkowaniu.

Chętnie zapoznamy się z Państwa komentarzami na stronie internetowej sklepu.

OSTRZEŻENIA / PRZYPOMNIENIA

OSTRZEŻENIA / PRZYPOMNIENIA

Włącznik czasowy przeznaczony jest do użytku prywatnego, w ogrodzie.

Zaprojektowany został wyłącznie do użytku na zewnątrz w celu sterowania systemami nawadniania kropelkowego.

Gwarancja nie obejmuje produktów uszkodzonych bezpośrednio lub

pośrednio przez mróz lub kamień kotłowy.

Nie należy używać włącznika czasowego z chemikaliami/ cieczami innymi niż woda. Aby zapobiec przedostaniu się wody do komory baterii, włącznik czasowy powinien być zainstalowany pionowo na kranie.

Zimowanie: włącznik czasowy narażony jest na zamarznięcie, musi być przechowywany w suchym miejscu i chroniony przed zamarznięciem. Pamiętaj, aby wyjąć baterie z włącznika czasowego.

GWARANCJA

Produkty objęte są 3-letnią gwarancją od daty zakupu. Gwarancja obejmuje wszelkie wady materiałowe i produkcyjne.

Produkty GEOLIA zostały zaprojektowane zgodnie ze standardami jakości najbardziej wymagających produktów konsumenckich.

Naprawy i wymiana części nie przedłużają okresu obowiązywania oryginalnej gwarancji.

Produkt musi być używany w normalnych warunkach użytkowania, w celach nieprofesjonalnych, są zatem wyłączone z gwarancji w szczególności produkty używane przez przedsiębiorstwa zajmujące się krajobrazem, władze lokalne, jak również te, które są przeznaczone do odpłatnego lub nieodpłatnego wynajmu.

Wyłączenia w gwarancji

Gwarancja nie obejmuje wszystkich wad lub incydentów spowodowanych nieprawidłowym użytkowaniem produktu.

- użytkowaniem lub konserwacją niezgodnie z przeznaczeniem
- Wadliwą instalacją produktu
- Uszkodzeniami spowodowanymi czynnikami atmosferycznymi lub kontaktem z czynnikami chemicznymi

FR

ES

PT

IT

EL

PL

RU

KZ

UA

RO

BR

ZH

EN

FR

ES

PT

IT

EL

PL

RU

KZ

UA

RO

BR

ZH

EN



Вступление

Благодарим вас за выбор этого товара. При разработке и производстве нашей продукции мы прилагаем все усилия для того, чтобы обеспечить отличное качество, отвечающее потребностям потребителей.

ВАЖНО! ДЛЯ ТОГО, ЧТОБЫ ЭТОТ ТОВАР ПРИНОСИЛ ВАМ УДОВОЛЬСТВИЕ ПРИ ЕГО УСТАНОВКЕ, ИСПОЛЬЗОВАНИИ И ОБСЛУЖИВАНИИ, МЫ ВАМ СОВЕТУЕМ ВНИМАТЕЛЬНО ПРОЧИТАТЬ ЭТО РУКОВОДСТВО ПЕРЕД ИСПОЛЬЗОВАНИЕМ ТОВАРА. СОБЛЮДАЙТЕ ПРОСТЫЕ МЕРЫ ПРЕДОСТОРОЖНОСТИ, КОТОРЫЕ НУЖНЫ ДЛЯ ЕГО ОБСЛУЖИВАНИЯ И БЕРЕЖНО К НЕМУ ОТНОСИТЕСЬ.



ПРОЧИТАЙТЕ ВНИМАТЕЛЬНО ЭТИ ИНСТРУКЦИИ ПЕРЕД ТЕМ, КАК ПРИСТУПИТЬ К УСТАНОВКЕ ЭТОГО УСТРОЙСТВА

Как только упаковка будет открыта, мы советуем вам проверить наличие всего необходимого для монтажа товара и прочитать для этого данное руководство.

Если товар поврежден или имеет дефекты, не используйте его и возвратите в ближайший магазин.

Мы благодарим вас за ваше доверие и надеемся, что этот товар принесет вам полное удовлетворение при его эксплуатации.

Мы будем благодарны за ваши отзывы на веб-сайте магазина.

ПРЕДУПРЕЖДЕНИЕ / НАПОМИНАНИЕ

Программирующее устройство Предназначено для частного использования в саду.

Оно предназначено исключительно для наружного использования для управления системами капельного орошения.

Гарантия не распространяется на товары, поврежденные прямо или

косвенно морозом или известняками.

Не используйте программирующее устройство для работы с химическими веществами и жидкостями; используйте только для воды.

Чтобы предотвратить любое просачивание в батарейный отсек, программирующее устройство должно быть установлено вертикально на кране.

Зимний период: программирующее устройство боится мороза, его нужно хранить в сухом месте, защищенном от мороза. Не забудьте вынуть батарейки из программирующего устройства.

ГАРАНТИЯ

На товары распространяется гарантия сроком на 3 года со дня покупки. Эта гарантия распространяется на любой дефект производства или качества материала.

Товары GEOLIA разработаны в соответствии с самыми строгими стандартами качества для потребительских товаров.

Ремонт и замена деталей не продлевают срок действия первоначальной гарантии.

Товар должен использоваться в нормальных условиях эксплуатации, не в промышленности; поэтому из гарантийного списка исключаются товары, используемые предприятиями озеленения, местными органами власти, а также те, которые предназначены для платной аренды или бесплатного одалживания.

Гарантийные исключения

Гарантия не распространяется на все те поломки или инциденты, которые связаны с ненормальным использованием товара.

- Использование или обслуживание, отличное от вышеуказанного.
- Неправильный монтаж товара.
- Повреждения, вызванные атмосферными осадками или контактом с химикатами.

FR

ES

PT

IT

EL

PL

RU

KZ

UA

RO

BR

ZH

EN

FR



Алғы сөз

ES

PT

IT

Бұл өнімді таңдағаныңыз үшін алғыс білдіреміз. Біздің өнімді жобалаумен жасап шығару барысында уи қолданушылардың қажеттіліктеріне жауап беретін өте жоғары сапаны қамтамасыз ету үшін барлық күшімізді саламыз. **МАҢЫЗДЫ! Бұл өнім орнату, қолдану және қызмет көрсету барысында сізді толық қанағаттандыру үшін оны қолданар алдында осы нұсқаулықты мұқият оқып шығуыңызға кеңес береміз. Негізгі қауіпсіздік ескертпелерін қарап шығып, нұсқаулықты келешек анықтама үшін сақтап қояңызды өтінеміз**

EL

PL



Бұл нұсқаулықты өнімді жинау немесе қолданар алдында мұқият оқып шығңыз.

RU

KZ

Қаптаманы ашқан бойда өнімді күйлеуге қажет барлық керек бөлшектер бар екеніне көз жеткізіңіз және ол үшін нұсқаулыққа жүгініңіз.

UA

Егер өнім бүлінген немесе онда кейбір ақаулар болған жағдайда оны қолданбаңыз және ең жақын орналасқан дүкенге тапсырыңыз.

RO

Біз сіздің жұмысыңыз үшін алғыс білдіреміз және біздің өнімді қолдана отырып толық қанағаттысыз деп үміттенеміз. Біз сіздің барлық ескертпелеріңізді өзіміздің онлайн дүкенінің веб сайтында қуана қабылдауға дайынбыз.

BR

НАЗАР АУДАРЫҢЫЗ/ЕСКЕРТПЕ

ZH

Бұл таймер бақта жеке қолдануға арналған. Ол тек сыртта тамшылы суландыру жүйесін басқару үшін арналған.

EN

Кепілдік аяз және әкпен тура немесе жанама түрде бүлінген өнімге жүрмейді.

Бұл таймерді судан басқа химиялық/ сұйықтықтармен қолдануға болмайды.

Батарея салғышқа су кіріп қетпес үшін таймер шүмекте тік орнатылу керек. Қыстау: таймер аязға сезімтал; ол құрғақ және аяздан алыс жерде сақталуы керек. Таймердің батареяларын алып тастауды ұмытпаңыз.

КЕПІЛДІК

Сату кепілдігі өнім клиентке жеткізілген уақыттан бастап 3 жылға дейін жарамды. Кепілдік жасап шығару кемістіктері мен аппараттық құралдарды жабады.

GEOLIA өнімдері тұтынушылар нарығына арналған өнімнің ең жоғары сапа стандарттарына сәйкес жасап шығарылған. Бөлшектерді ауыстыру мен жөндеу - кепілдіктің бастапқы ұзақтығын созбайды. Бейкоммерциялық қолданыс үшін өнім дұрыс қолданыс жағдайында қолданылу керек; сондықтан келесілер алып тасталынады: ақылы жалға беру мен ерікті несиеге арналған көгалдандыру компанияларымен және жергілікті ұйымдармен қолданылатын өнімдер.

Кепілдіктен шығарылатындар

Кепілдік өнімді бұрыс қолдануға қатысты сұрақтар мен жағдайларға жарамайды.

- Көрсетілгеннен бөлек техникалық қызмет көрсету мен қолдану.
- Өнімді күйлендіру қателіктері.
- Ауа райының әсері немесе химиялық заттармен түйісу барысында пайда болатын зақымдану.

FR

ES

PT

IT

EL

PL

RU

KZ

UA

RO

BR

ZH

EN

FR



Вступ

ES

PT

Дякуємо вам за вибір цього товару. При розробці і виробництві нашої продукції ми докладано всіх зусиль для того, щоб забезпечити відмінну якість, що відповідає потребам споживачів.

IT

EL

PL

ВАЖЛИВО! ДЛЯ ТОГО, ЩОБ ЦЕЙ ТОВАР ПРИНІС ВАМ ЗАДОВОЛЕННЯ ПРИ ЙОГО ВСТАНОВЛЕННІ, ВИКОРИСТАННІ ТА ОБСЛУГОВУВАННІ, МИ РАДИМО ВАМ УВАЖНО ПРОЧИТАТИ ЦЕ КЕРІВНИЦТВО ПЕРЕД ВИКОРИСТАННЯМ ТОВАРУ. ВИКОНУЙТЕ ПРОСТІ ЗАСТЕРЕЖЕННЯ, ЯКІ ПОТРІБНІ ДЛЯ ЙОГО ОБСЛУГОВУВАННЯ І ДБАЙЛИВО ДО НЬОГО СТАВТЕСЬ.

RU



ПРОЧИТАЙТЕ УВАЖНО ЦЮ ІНСТРУКЦІЮ ПЕРЕД ТИМ, ЯК ПРИСТУПИТИ ДО ВСТАНОВЛЕННЯ ЦЬОГО ПРИСТРОЮ

KZ

UA

Як тільки упаковка буде відкрита, ми радимо вам перевірити наявність всього необхідного для монтажу товару і прочитати для цього дане керівництво. Якщо товар пошкоджений або має дефекти, не використовуйте його і поверніть в найближчий магазин.

RO

Ми дякуємо вам за вашу довіру і сподіваємося, що цей товар принесе вам повне задоволення при його експлуатації.

BR

Будемо вдячні за ваші відгуки на веб-сайті магазину.

ZH

ПОПЕРЕДЖЕННЯ / НАГАДУВАННЯ

EN

Програмуючий пристрій Призначений для приватного використання в саду.

Він призначений виключно для зовнішнього використання для управління системами краплинного зрошення.

Гарантія не поширюється на товари, пошкоджені прямо або побічно морозом або вапняками.

Не використовуйте програмуючий пристрій для роботи з хімічними речовинами і рідинами; використовуйте тільки для води.

Щоб запобігти будь-якому просочуванню в батарейний відсік, програмуючий пристрій повинен бути встановлений вертикально на крані.

Зимовий період: програмуючий пристрій боїться морозу, його потрібно зберігати в сухому місці, захищеному від морозу. Не забудьте вийняти батарейки з програмуючого пристрою.

ГАРАНТІЯ

На товари поширюється гарантія терміном на 3 роки з дня покупки. Ця гарантія поширюється на будь-який дефект виробництва або якості матеріалу.

Товари GEOLIA розроблені відповідно до найвищих стандартів якості для споживчих товарів.

Ремонт і заміна деталей не продовжують строк дії первісної гарантії.

Товар повинен використовуватися в нормальних умовах експлуатації, не в промисловості; тому з гарантійного списку виключаються товари, які використовуються підприємствами озеленення, місцевими органами

Гарантійні виключення

Гарантія не поширюється на всі ті несправності або інциденти, які пов'язані з ненормальним використанням товару.

- Використання або обслуговування, що відрізняється від вищезазначеного.
- Неправильний монтаж товару.
- Пошкодження, викликані атмосферними опадами або контактом з хімікатами.

FR

ES

PT

IT

EL

PL

RU

KZ

UA

RO

BR

ZH

EN

FR



PREFAȚĂ

ES

Vă mulțumim că ați ales acest produs. În proiectarea și fabricarea produselor noastre, depunem toate eforturile pentru a asigura o calitate excelentă care să corespundă nevoilor consumatorilor.

PT

IT

IMPORTANT! PENTRU CA ACEST PRODUS SA INDEPLINEASCA TOATE CERINTELE IN TIMPUL MONTARII, UTILIZARII ȘI INTREȚINERII, VA SFATUIM SA CITIȚI CU ATENȚIE ACEST ARTICOL INAINTE DE A UTILIZA ACEST PRODUS. A SE RESPECTA AVERTISMENTELE DE SIGURANȚA ELEMENTARE PE CARE LE CONȚINE ȘI SA IL PASTRAȚI CU ATENȚIE.

EL

PL



**CITIȚI CU ATENȚIE ACESTE INSTRUCȚIUNI
INAINTE DE MONTAREA ȘI UTILIZAREA ACESTUI PRODUS**

RU

KZ

De îndată ce ambalajul este deschis, vă sfătuim să verificați dacă fiecare componentă care permite asamblarea produsului este prezentă și faceți acest lucru consultând instrucțiunile.

UA

Dacă produsul este deteriorat sau prezintă defecte, vă rugăm să nu-l folosiți și să-l returnați la cel mai apropiat magazin.

RO

Vă mulțumim pentru încrederea dumneavoastră și sperăm că acest produs vă va aduce o satisfacție completă de utilizare.

Ne-ar plăcea să preluăm comentariile dvs. pe site-ul magazinului.

BR

AVERTISMENT / MEMENTO

ZH

Programatorul este destinat pentru uz privat în grădină.

Este proiectat exclusiv pentru utilizarea în exterior pentru a controla sistemele de irigare prin picurare.

EN

Garanția nu acoperă produse deteriorate direct sau indirect de îngheț și calcar.

Nu utilizați programatorul cu substanțe chimice/lichide, altele decât apa

Pentru a preveni infiltrarea în compartimentul pentru baterii, programatorul trebuie instalat vertical pe robinet.

Avertizare: programatorul crapă la îngheț, astfel trebuie depozitat într-un loc uscat și ferit de îngheț. Nu uitați să scoateți bateriile de la programator.

GARANȚIA

Produsele sunt acoperite de o garanție de 3 ani de la data achiziției. Această garanție acoperă orice defecte de manoperă sau materiale.

Produsele GEOLIA sunt proiectate în conformitate cu standardele de calitate ale celor mai exigente produse de consum.

Reparațiile și înlocuirea pieselor nu prelungesc durata garanției inițiale.

Produsul trebuie utilizat în condiții normale, în scopuri neprofesionale, astfel sunt excluse în mod deosebit produsele utilizate de peisagistică, autoritățile locale, precum și cele destinate închirierii sau împrumutului gratuit.

Excluderea garanției

Garanția nu acoperă toate erorile sau incidentele datorate utilizării eronate a produsului.

- Utilizarea sau întreținerea diferită de cea specificată.
- Erorile de instalare a produsului
- Defecțiuni cauzate de agenții atmosferici sau de contactul cu agenți chimici

FR

ES

PT

IT

EL

PL

RU

KZ

UA

RO

BR

ZH

EN

FR



Prefácio

ES

PT

IT

EL

PL

RU



**POR FAVOR, LEIA ATENTAMENTE ESTAS INSTRUÇÕES
ANTES DE INSTALAR E DE USAR ESTE PRODUTO**

KZ

UA

RO

BR

Assim que abrir a embalagem, verifique se todos os elementos necessários para a instalação do produto foram fornecidos e, para isso, consulte o manual.

Se o produto estiver danificado ou tiver alguns defeitos, não o use e devolva na loja mais próxima.

Agradecemos pela sua confiança e esperamos que fique totalmente satisfeito ao usar nosso produto.

Teremos todo o prazer em receber todos seus comentários no nosso site de loja online.

ZH

ADVERTÊNCIA / LEMBRETE

EN

Este temporizador é destinado para uso privado no jardim. Foi projetado exclusivamente para uso externo para controlar sistemas de irrigação por gotejamento.

A garantia não cobre produtos danificados direta ou indiretamente por congelamento ou pelo calcário.

Não use este temporizador com substâncias químicas / líquidos que não sejam água.

Para evitar a infiltração de água no compartimento da pilha, o temporizador deve ser instalado verticalmente na torneira.

Invernada: o temporizador é sensível ao gelo; tem que ser armazenado em um local seco e longe do gelo. Não esqueça de remover as pilhas do temporizador.

GARANTIA

A garantia de vendas cobre 3 anos a partir da data de entrega do produto ao cliente. A garantia cobre defeitos de fabricação e materiais

Os produtos GEOLIA são projetados de acordo com os mais altos padrões de qualidade para produtos destinados ao mercado consumidor.

Reparos e substituição de peças não resultam em extensão da duração inicial da garantia.

O produto deve ser usado em circunstâncias normais de uso, para uso não comercial; portanto, excluem-se os seguintes produtos usados por empresas de paisagismo, comunidades locais, bem como produtos destinados a aluguel ou empréstimo gratuito.

Exclusões de garantia

A garantia não cobre as anomalias ou incidentes decorrentes de um uso anormal do produto.

- Uso ou manutenção diferentes do indicado
- Erros na instalação do produto
- Danos resultantes de elementos climáticos ou contato com substâncias químicas

FR

ES

PT

IT

EL

PL

RU

KZ

UA

RO

BR

ZH

EN

FR



前言

ES

PT

IT

EL

PL

RU

KZ

UA

RO

BR

ZH

EN

感谢您购买本产品。我们在产品设计制造时，尽一切努力确保产品质量卓越，能满足消费者需求。
重要！为了使本产品安装、使用和维护时能让您完全满意，建议您在使用本产品前仔细阅读本说明书。请遵循说明书中的预防性安全警告。



请仔细阅读说明
安装及使用本产品之前

打开包装后，建议您检查安装产品的配件完整无缺，请参阅说明书。
如果产品损坏或有缺陷，请勿使用，并送回离您最近的商店。
感谢您的信任，希望本产品能让您完全满意。
我们盛情邀请您在商店网站上进行评价。

警告/提醒

控制器………适用于私人花园。
专为户外使用设计，用于控制滴灌系统。
保修范围不包括因霜冻和水垢直接或间接导致损坏的产品。
请勿将控制器与除水以外的化学品/液体一起使用
为防止渗入电池仓，控制器应垂直安装在水龙头上。
过冬：控制器无法抵御霜冻，必须存放在干燥无霜的地方。存放时不要忘记从控制器中取出电池。

保修

产品自购买之日起保修 3 年。包括工艺或材料方面的所有缺陷。

GEOLIA 产品依照最严苛的消费产品质量标准设计。

部件维修和更换不会延长原始保修期。

产品必须在正常使用条件下使用，园艺师、当地部门以及专门的有偿租赁或免费出借机构使用的产品不得用于非专业用途。

保修除外条款

产品使用异常造成的所有异常或事故不在保修范围内。

未按规定使用或维护

产品安装错误

大气混合物与化学试剂接触造成的损害

FR

ES

PT

IT

EL

PL

RU

KZ

UA

RO

BR

ZH

EN

FR



Preface

ES

Thank you for choosing this product. Upon designing and manufacturing our products, we place all of our efforts into ensuring an excellent quality that meets the needs of home users.

PT

IMPORTANT! IN ORDER FOR THIS PRODUCT TO PROVIDE YOU WITH COMPLETE SATISFACTION UPON SETUP, USE, AND MAINTENANCE, WE RECOMMEND THAT YOU CAREFULLY READ THIS MANUAL BEFORE USING THE PRODUCT. PLEASE OBSERVE THE BASIC SAFETY WARNINGS WITHIN, AND KEEP THE MANUAL FOR FUTURE REFERENCE.

IT

EL

PL



PLEASE CAREFULLY READ THESE INSTRUCTIONS BEFORE ASSEMBLING OR USING THIS PRODUCT

RU

KZ

As soon as you open the packaging, please make sure that all the elements required for setting up the product are provided, and in order to do that, please refer to the manual. If the product is damaged or has some defects, please do not use it and bring it back to the nearest store.

UA

We thank you for your business and hope that you will be totally satisfied upon using our product.

RO

We will be happy to receive all of your remarks on our online store web site.

BR

ZH

WARNING/REMINDER

EN

This timer is intended for private use in the garden. It is exclusively designed for outdoor use to control drip irrigation systems. The warranty does not cover products damaged directly or indirectly by frost and lime scale.

Do not use this timer with chemical/liquid substances other than water.

To avoid water infiltration into the battery compartment, the timer must be installed vertically on the tap.

Wintering: the timer is sensitive to frost; it has to be stored in a dry location and away from frost. Do not forget to remove the batteries of the timer.

WARRANTY

The sales warranty covers 3 years from the date of delivery of the product to the customer. The warranty covers manufacture defects and hardware

GEOLIA products are designed according to the highest quality standards for products intended for the consumer market.

Repairs and replacement of parts do not result in extension of the initial warranty duration.

The product must be used under normal circumstances of use, for non-business use; therefore, the following are excluded: products used by landscaping companies, local communities, as well as products intended for paid rental or free loan.

Warranty exclusions

The warranty does not cover issues or incidents arising from incorrect use of the product.

- Use or maintenance that is different from what is indicated.
- Product setup errors
- Damage resulting from weather elements or contact with chemical substances.

FR

ES

PT

IT

EL

PL

RU

KZ

UA

RO

BR

ZH

EN



Ce produit se recycle,
si il n'est plus utilisable
déposez-le en déchèterie.

Notice à trier. Pour en savoir plus:
www.quefairedemesdechets.fr

- FR** Ce produit est recyclable. S'il ne peut plus être utilisé, veuillez l'apporter dans un centre de recyclage des déchets.
- ES** Este producto es reciclable. Si ya no se puede usar, llévelo a un centro de reciclaje de residuos.
- PT** Este produto é reciclável. Se deixar de o utilizar, entregue-o num centro de reciclagem de resíduos.
- IT** Questo prodotto può essere riciclato. Se deve essere smaltito, portalo presso un centro di riciclaggio.
- EL** Αυτό το προϊόν είναι ανακυκλώσιμο. Εάν δεν μπορεί πλέον να χρησιμοποιηθεί, μεταφέρετέ την σε κάποιο κέντρο ανακύκλωσης απορριμμάτων.
- PL** Ten produkt poddawany jest recyklingowi, kiedy przestaje być użyteczny należy dostarczyć go do punktu zbiórki odpadów.
- RU** Этот продукт может перерабатываться. Если он больше не пригоден для пользования, сдайте его в утилизационный центр.
- KZ** Бұл өнім қайта өңдеуге келеді. Оны әрі қолдануға болмайтын жағдайда, оны қайта өңдейтін орталыққа тапсыруыңызды өтінеміз
- UA** Цей продукт може перероблятися. Якщо воно більше не є придатне для використання, здайте його в утилізаційний центр.
- RO** Acest produs este reciclabil. Dacă nu mai poate fi folosit, vă rugăm să îl aduceți într-un centru de reciclare a deșeurilor.
- BR** Este produto é reciclável. Se não puder mais ser usado, descarte em um centro de reciclagem de resíduos.
- EN** This product is recyclable. If it cannot be used anymore, please take it to waste recycling centre.



Made in P.R.C 2019

* Garantie 3 ans / 3 años de garantía / Garantia de 3 anos / Garanzia 3 anni / Εγγύηση 3 ετών / Gwarancja 3-letnia / Гарантия 3 года / Кепілдік 3 жыл / Гарантія 3 років / Гарантія 3 ani / 保修叁年 / 3-year guarantee

FR LM - Rue Chanzy - Lezène 59 712 LILLE Cedex 9 - France - WELDOM - ZI de Breuil-le-Sec 60608 Clermont Cedex - France
l'assistance téléphonique Leroy Merlin
0 810 634 634

PT BCM - BRICOLAGE SA / BRICODIS - DISTRIBUICAO DE BRICOLAGE SA. - Rua Quinta do Paizinho nº 10-12, 2790-237 CARNAXIDE - Portugal - N° de contribuinte : 506848558 / 502216069

IT LM/BRICOCENTER - Strada 8 Palazzo N - 20089 Rozzano Milano - Italia

EL S.G.B. Ελληνική Εταιρεία - Ююкатаокеуөн А.Е. Λεωφόρος Κηφισίας 44 - Τ.Κ. 15125 ΜΑΡΟΥΣΙ - SCB DIY COMPANY LTD

ES LM - Av. de la Vega, 2 28108 Alcobendas - Madrid - España AKI BRICOLAJE ESPAÑA Parque Empresarial RIO - NORTE II Ctra. N-1 - Esquina a Ctra. Fuencarral, nº 1 - 28100 Alcobendas - Madrid - España

16 Kalamon Str - 2032 Strovolos Nicosia, Cyprus

PL LEROY MERLIN - ul. Targowa 72, 03-734 Warszawa - Polska

RU ООО ЛЕРУА МЕРЛЕН ВОСТОК, 141031, Московская область, Мытищинский район, г. Мытищи, Осташковское шоссе, д.1, РОССИЯ

KZ «Леруа Мерлен Казахстан» ЖШС Қазақстан Республикасы, 050000, Алматы қ., Қонаев көшесі, 77, «ParkView» Б0, 6К., 07 өф.

UA ТОВ «Леруа Мерлен Україна», вул. Попярна 17а, м. Київ, 04201, Україна

RO LEROY MERLIN ROMANIA S.R.L. Strada Icoanei, nr. 11-13, etajele 2, 3 si 4, sector 2, Bucuresti - România

BR Importado e distribuído por LEROY MERLIN - CIA BRASILEIRA DE BRICOLAGEM, Rua Domingas Galleteri Blotta, 315 - Interlagos - CEP - 04455-360 São Paulo - SP - Brazil CNPJ: 01.438.784/0001-05
CALM (Central de Atendimento Leroy Merlin) - 4020.5376 (capitais) e 0800.0205376 (demais regiões)

ZH LM - 18B, Building 4,2 Dajiaoting Zhongjie, Chaoyang District, Beijing 100022 - CHINA, P.R.C

ZA Imported by Adeo South Africa (PTY) LTD T/A Leroy Merlin Stoneridge Centre, Shop 64 - 1 Stoneridge Drive, Cnr Modderfontein & Hereford Roads, Greenstone - Park, Edenvalde, 1610 - Johannesburg, Gauteng, South Africa

