

# Lexman

## 2<sup>GUARANTEE\*\*</sup> YEARS

DÉTECTEUR DE MOUVEMENT 180°  
SENSOR DE MOVIMIENTO 180°  
SENSOR DE MOVIMENTO 180°  
SENSORE DI MOVIMENTO 180°  
ΑΙΣΘΗΤΗΡΑΣ ΚΙΝΗΣΗΣ 180°  
CZUJNIK RUCHU 180°  
ДАТЧИК ДВИЖЕНИЯ 180°  
ДЕТИТОР ДОРОГИ 180°  
ЖАРЫКТАНДЫРУҒ АРНАЛҒАН 180°  
SENSOR DE MIȘCARE 180°  
SENSOR DE PRESENÇA 180°  
MOTION SENSOR 180°

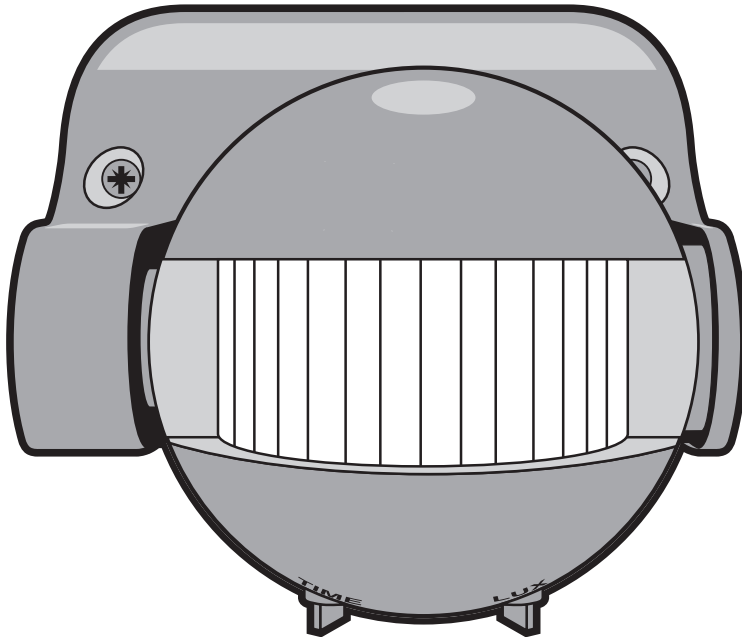

EAN CODE:3276000686194/3276000686156/3276000686200/3276000686163

**FR** Manuel d'Instructions

**ES** Manual de Instrucciones

**PT** Manual de Instruções

**IT** Manuale di Istruzioni

**EL** Εγχειρίδιο Οδηγιών

**PL** Instrukcja Obsługi

**RU** Руководства по  
Эксплуатации

**KZ** Пайдаланушы Нұсқаулығы

**UA** Інструкція з Експлуатації

**RO** Manual de Instrucțiuni

**BR** Manual de Instruções

**EN** Instructions Manual

2019/05-V01

Traduction de la version originale du mode d'emploi / Traducción de las Instrucciones originales / Tradução das Instruções Originais / Traduzione delle istruzioni originali / Μετάφραση των πρωτότυπων οδηγιών / Traducerea instrucțiilor originale / Перевод оригинала инструкции / Traducerea instrucțiilor originale / Tradução das Instruções Originais / Original Instructions



# Lexman

- FR** Nous vous remercions d'avoir acheté ce produit. Nous vous conseillons de lire attentivement la notice d'installation, d'utilisation et d'entretien. Nous avons conçu ce produit pour vous apporter entière satisfaction.  
Si vous avez besoin d'aide l'équipe de votre magasin est à votre disposition pour vous accompagner.
- ES** Le agradecemos haber comprado este producto. Le recomendamos leer atentamente el manual de instalación, uso y mantenimiento. Este producto ha sido diseñado para proporcionarle plena satisfacción.  
Si necesita alguna ayuda, el personal de la tienda estará a su disposición para guiarle.
- PT** Agradecemos a sua preferência por este produto. Aconselhamo-lo a ler o manual de instalação, utilização e manutenção com atenção. Criámos este produto para sua completa satisfação.  
Se precisar de ajuda, a equipa da sua loja está à sua disposição para o acompanhar.
- IT** Grazie per aver acquistato questo prodotto. Vi raccomandiamo di leggere attentamente il manuale di installazione, utilizzo e manutenzione. Questo prodotto è stato progettato per offrirvi la massima soddisfazione.  
Per ricevere assistenza, il personale del punto vendita è a vostra disposizione.
- EL** Ευχαριστούμε για την αγορά σας αυτού του προϊόντος. Σας συμβουλεύουμε να διαβάσετε προσεκτικά τις οδηγίες εγκατάστασης, χρήσης και συντήρησης. Σχεδιάσαμε αυτό το προϊόν για να σας προσφέρει πλήρη ικανοποίηση.  
Αν χρειάζεστε βοήθεια, η ομάδα του καταστήματος από το οποίο αγοράσατε το προϊόν είναι στη διάθεσή σας
- PL** Dziękujemy za zakup produktu firmy. Zalecamy, aby uważnie przeczytać instrukcję instalacji, użytkowania i konserwacji. Ten produkt marki zaprojektowaliśmy, aby spełnić wszystkie Państwa oczekiwania.  
W razie potrzeby pracownicy sklepu służą Państwu pomocą i są do Państwa dyspozycji.
- RU** Благодарим Вас за приобретение изделия. Рекомендуем внимательно прочитать инструкции по установке, эксплуатации и техническому обслуживанию. Изделие разработано, чтобы доставить Вам удовольствие.  
Если Вам потребуется помощь, консультанты Вашего магазина находятся в Вашем распоряжении.
- KZ** німін сатып алғаныңыз үшін алғыс білдіреміз. Орнату, қолдану және қызмет көрсету жөніндегі нұсқаулықтарды мұқият оқып шығуға кеңес береміз. Біз бұл өнімнің сізді толықтай қанағаттандыру үшін жасап шығардық.  
Егер сізге көмек қажет болса сіздің бөлшектеп сататын дүкеніңіздегі топ сізге жәрдем береді.
- UA** Дякуємо вам за покупку цього виробу. Ми радимо вам уважно прочитати інструкції з установлення, експлуатації та технічного обслуговування. Ми розробили цей виріб для того, щоб він приносив вам задоволення.  
Якщо вам потрібна допомога, співробітники вашого магазину готові допомогти вам
- RO** Vă mulțumim pentru achiziționarea acestui produs. Vă sfătuim să citiți cu atenție instrucțiunile de instalare, de utilizare și de întreținere. Am conceput acest produs pentru a vă furniza satisfacție totală.  
Dacă aveți nevoie de ajutor, echipa magazinului de cumpărare este la dispoziția dumneavoastră pentru a vă asista.
- BR** Obrigado por ter adquirido um produto. Nós aconselhamos a ler atentamente o manual de instalação, uso e anutenção. Concebemos um produto para proporcionar total satisfação.  
Caso precise de ajuda, a equipe da sua loja estará à disposição para te acompanhar.
- EN** Thank you for purchasing this product. We recommend that you read the installation, user and maintenance instructions carefully. We have designed this product to ensure your complete satisfaction.  
If you require assistance, the team at your retailer is on hand to help you.



A x1

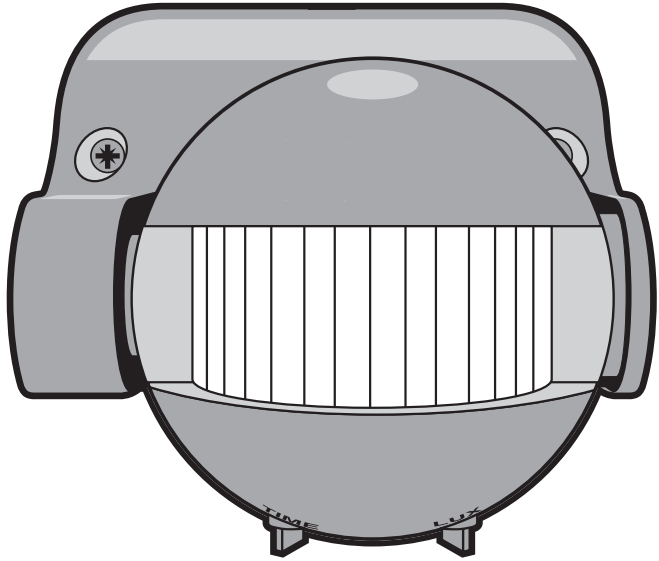

B x2



C x2



D x2

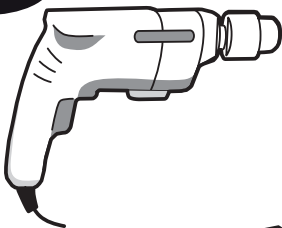

2,5 MM



PH1



PZ1



Ø 6 MM

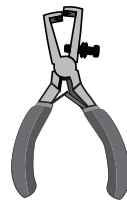
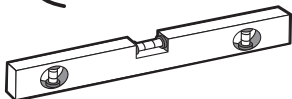



Attention danger / Atención: Peligro / Atençaõ perigo / Attenzione pericolo / Προσοχή κίνδυνος / Uwaga niebezpieczeństwo / Внимание! Опасно! / Абайлаңыз, қауіпті / Увага! Небезпечно! / Atenție, pericol / Perigo de precaução/Caution danger



Hors tension / Araigado / Desligado da alimentação / Fuori tensione / Εκτός τάσης / Odłączenie zasilania / Не под напряжением / Қуатты өшіру / Не під напругою / Scoatere de sub tensiune / Desligar / Power off



Mise sous tension / Puesta en tensión / Ligaçaõ da alimentação / Messo sotto tensione / Σύνδεση με το ηλεκτρικό δίκτυο / Włączenie zasilania / Включение под напряжение / Қуатты көтеру / Під'єднання під напругу / Punere sub tensiune / Energizar / Power up



**FR:** Mentions Légales & Consignes de Sécurité / **ES:** Instrucciones Legales y de Seguridad / **PT:** Avisos Legais e instruções de Segurança / **IT:** Istruzioni Legali e di Sicurezza / **EL:** Νομικό σημείωμα και οδηγίες ασφαλείας / **PL:** Uwagi Prawne i Instrukcja Bezpieczeństwa / **RU:** Руководство по технике безопасности и правовым нормам / **KZ:** Қауіпсіздік және құқықтық басшылық / **UA:** Керівництво з Техніки / **RO:** Manual privind siguranța / **BR:** Avisos Legais e instruções de Segurança / **EN:** Legal & Safety Instructions



5 → 6



**FR:** Montage / **ES:** Montaje / **PT:** Montagem / **IT:** Montaggio / **EL:** Συναρμολόγηση / **PL:** Montaż / **RU:** Сборка / **KZ:** Монтаждау / **UA:** Збірка / **RO:** Montaj / **BR:** Montagem / **EN:** Assembly



7 → 10



**FR:** Utilisation / **ES:** Utilización / **PT:** Utilização / **IT:** Uso / **EL:** Χρήση / **PL:** Użytkowanie / **RU:** Использование / **KZ:** Пайдалану / **UA:** Використання / **RO:** Utilizare / **BR:** Utilização / **EN:** Use



11





**IMPORTANT :** Ne jamais modifier le produit, il n'y a pas de pièces pouvant être réparées par l'utilisateur à l'intérieur. Ne convient pas aux interrupteurs de gradateur.

Installation conformément à I.E.C. Règlement sur le câblage (Cable rigido 0,75 ~ 1,50 mm<sup>2</sup>).

**CE PRODUIT DOIT ÊTRE INSTALLÉ PAR UN ÉLECTRICIEN QUALIFIÉ.**

 Les produits électriques ne doivent pas être jetés avec les déchets ménagers. Ils doivent être déposés dans un point de collecte dédié pour une élimination respectueuse de l'environnement conformément à la réglementation locale. Renseignez-vous auprès de votre collectivité locale ou de votre revendeur pour toute information sur le recyclage. Les matériaux d'emballage sont recyclables. Éliminez les matériaux d'emballage d'une manière respectueuse de l'environnement et mettez-les à la disposition du service de collecte de matériaux recyclables.

Veuillez lire le mode d'emploi avant l'installation et conserver pour référence ultérieure.

**ES IMPORTANTE:** No modificar nunca el producto, en el interior, no tiene piezas que puedan ser reparadas por el usuario. No es adecuado para los interruptores reguladores.

Instalación en conformidad con IEC Reglamento de cableado (Cable rígido 0,75 ~ 1,50 mm<sup>2</sup>).

**ESTE PRODUCTO DEBE SER INSTALADO POR UN ELECTRICISTA CUALIFICADO.**

 Los productos eléctricos no pueden tirarse con la basura. Hay que depositarlos en un punto de recogida dedicado para una eliminación respetuosa con el entorno conforme con la legislación local. Ponerse en contacto con su localidad local o su vendedor para cualquier información sobre el reciclado. Los materiales de envase son reciclables. Eliminar los materiales de envase de manera respetuosa con el entorno y ponerlos a disposición de los sectores de reciclado.

Lea las instrucciones antes de realizar la instalación y envíelas para futuras consultas.

**PT IMPORTANTE:** Nunca modificar o aparelho, não existem nele peças que possam ser reparadas pelo utilizador. Não é adequado para os interruptores com gradador.

Instalação em conformidade com a I.E.C. Regulamentação dos sistemas de cablagem (Cabo rígido 0,75 ~ 1,50 mm<sup>2</sup>).

**ESTE APARELHO DEVE SER INSTALADO POR UM ELETRICISTA QUALIFICADO.**

 Os produtos elétricos não podem ser eliminados juntamente com os resíduos domésticos. Devem ser entregues num ponto de recolha para serem eliminados de forma ecológica, em conformidade com os regulamentos locais. Contacte as autoridades locais ou o seu distribuidor para obter conselhos sobre reciclagem. O material da embalagem é reciclável. Elimine a embalagem de forma ecológica e entregue-a no serviço de recolha de materiais recicláveis.

Queira ler o manual de instruções antes da instalação e guardá-lo para consultas ulteriores.

**IT IMPORTANTE:** Mai modificare il prodotto, non esistono pezzi interni che possano essere riparati dall'utilizzatore. Non adatto agli interruttori dimmer.

Posa in conformità con la Direttiva I.E.C. sul cablaggio (Cavo rigido 0,75 ~ 1,50 mm<sup>2</sup>).

**QUESTO PRODOTTO DEVE ESSERE INSTALLATO DA UN ELETTRICISTA QUALIFICATO.**

 I prodotti elettrici non devono essere smaltiti come se fossero rifiuti domestici. Essi devono essere portati ad un centro di raccolta per uno smaltimento differenziato, rispettoso dell'ambiente e delle normative locali. Contattare le autorità locali o il vostro distributore, per informazioni sul riciclaggio. Il materiale d'imballaggio è riciclabile. Smaltire il materiale d'imballaggio nel rispetto dell'ambiente e affidarlo al servizio di raccolta del materiale riciclabile.

Leggere attentamente il manuale per le istruzioni e conservarlo per ulteriore consultazione.

**EL ΠΡΟΣΟΧΗ:** Μην τροποποιείτε τη συσκευή, επειδή δεν υπάρχουν εξαρτήματα εντός της συσκευής στα οποία να μπορεί να γίνει ορισμός ο χρήστης. Η συσκευή δεν είναι συμβατή με κλιμακωτούς διακοπείς.

Εγκτάσταση σύμφωνα με το πρότυπο I.E.C. Κανονισμός για την καλωδίωση (Ακατόμω καλώδιο 0,75 ~ 1,50 mm<sup>2</sup>).

**Η ΣΥΣΤΡΕΦΗ ΠΡΕΠΕΙ ΝΑ ΕΚΓΚΑΤΑΣΤΑΘΕΙ ΑΠΟ ΕΙΔΙΚΕΥΜΕΝΟ ΗΛΕΚΤΡΙΚΟ.**

 Τα ηλεκτρικά προϊόντα δεν πρέπει να απορριπτούν μαζί με τα οικιακά απορρίμματα. Πρέπει να μεταφερθούν σε ένα κοινόπο σημείο συλλογής για απόρριψη με τρόπο φιλικό προς το περιβάλλον σύμφωνα με τους τοπικούς κανονισμούς. Επισκεφτείτε με τις τοπικές αρχές ή με τους κατασκευαστές/παραγωγούς για συμβουλές σχετικά με την ανακύκλωση. Το υλικό της συσκευασίας είναι ανακυκλώσιμο. Απορρίψτε τη συσκευασία με τρόπο φιλικό προς το περιβάλλον και διατηρείστε την στη υπηρεσία συλλογής ανακυκλώσιμων υλικών.

Διαβάστε τις οδηγίες χρήσης πριν από την εγκατάσταση και φυλάξτε τις για μελλοντική χρήση.

**PL WAŻNE:** Nigdy nie modyfikować produktu, wewnątrz nie ma części które użytkownik mógłby naprawić. Nie nadaje się do wyłączników ściemniaczy.

Montaż zgodnie z normą I.E.C. Reguły dotyczące okablowania (sztywny kabel 0,75 ~ 1,50 mm<sup>2</sup>).

**NINIEJSZY PRODUKT MUSI BYĆ ZAINSTALOWANY PRZEZ WYKWALIFIKOWANEGO ELEKTRYKA.**

 Urządzenia elektryczne nie mogą być wyrzucane razem z odpadami domowymi. Muszą zostać dostarczone do punktu zbiórki odpadów, celem przyjaznej dla środowiska utylizacji zgodnie z lokalnymi przepisami. Skontaktować się z władzami lokalnymi lub dystrybutorem w celu zasięgnięcia informacji na temat recyklingu. Materiały z którego wykonane jest opakowanie nadają się do recyklingu. Usuwaj opakowanie w sposób przyjazny dla środowiska i dostarczyć je do punktu zbiórki recyklingu materiałów.

Proszę przeczytać instrukcję przed instalacją i zachować ją na przyszłość.

**RU ВАЖНО:** Никогда не вносите изменений в устройство, внутри него нет деталей, которые могут быть отремонтированы пользователем. Не подходит для регулируемых (диммерных) переключателей.

Установка в соответствии со стандартами кабельных систем I.E.C. (МЭК) (Жесткий кабель 0,75 ~ 1,50 мм<sup>2</sup>).

**ЭТОТ ПРОДУКТ ДОЛЖЕН БЫТЬ УСТАНОВЛЕН КВАЛИФИЦИРОВАННЫМ ЭЛЕКТРИКОМ.**

 Электрические изделия не должны утилизироваться с бытовыми отходами. Они должны быть сданы в коммунальные пункты сбора для экологично безопасной утилизации в соответствии с местными правилами. Обратитесь в местные органы власти или к авторизованному дилеру за консультацией по утилизации. Упаковочный материал является перерабатываемым. Утилизируйте упаковку безвредным для окружающей среды способом, и сделайте ее доступной для службы вывоза отходов перерабатываемых материалов.

Перед установкой ознакомьтесь с инструкцией по эксплуатации и сохраните ее для дальнейшего использования.

**PT ВАЖЛИВО:** Ніколи не вносьте змін в пристрій, всередині нього немає деталей, які можуть бути відремонтовані користувачем. Не підходить для регульованих (диммерних) перемикачів.

Установка у відповідності зі стандартами кабельних систем I.E.C. (МЭК) (Жорсткий кабель 0,75 ~ 1,50 мм<sup>2</sup>).

**ЦЕЙ ПРОДУКТ ПОВИНЕН БУТИ ВСТАНОВЛЕНИЙ КВАЛІФІКОВАНИМ ЕЛЕКТРИКОМ.**

 Електричні вироби не повинні утилізуватися з побутовими відходами. Вони повинні бути здані в комунальні пункти збору для екологічно безпечної утилізації згідно з місцевими правилами. Зверніться до місцевих органів влади або до авторизованого дилера за консультацією з утилізації. Упаковочний матеріал є перероблювальним. Утилізуйте упаковку нешкідливим для навколишнього середовища способом, і зробіть її доступною для служби вивезення відходів перероблюваних матеріалів.

Перед установкою ознайомтеся з інструкцією з експлуатації і збережіть її для подальшого використання.

**RO IMPORTANT :** Nu modificați niciodată produsul, nu există componente care să poată fi reparate de utilizator. Nu este potrivit pentru comutatoarele de dimmer.

Instalati conform I.E.C. Conexiuni electrice (Cablu rigid 0,75 ~ 1,50 mm<sup>2</sup>).

**ACEST PRODUS TREBUIE SA FIE INSTALAT DE UN ELECTRICIAN CALIFICAT.**

 Produsele electrice nu trebuie eliminate împreună cu deșeurile menajere. Trebuie duse la un punct de colectare dedicat pentru eliminarea ecologică a deșeurilor în conformitate cu regulamentele locale. Contactați autoritățile locale sau comerciantul pentru sfaturi privind reciclarea. Ambalajul este produs din material reciclabil. Eliminați ambalajul într-un mod ecologic și puneți-l la dispoziția serviciului de colectare a materialelor reciclabile.

Citiți manualul de instrucțiuni înainte de instalare și salvați-l pentru referințe ulterioare.

**BR IMPORTANTE:** Não é adequado para os interruptores dimmer.

Instalação de acordo com a I.E.C. Regulação dos sistemas de fixação (Cabo rígido 0,75 ~ 1,50 mm<sup>2</sup>).

**ESTE APARELHO DEVE SER INSTALADO POR UM ELECTRICISTA QUALIFICADO.**

 Os produtos elétricos não devem ser descartados com o lixo doméstico. Devem ser levados a um ponto de recolha comum para desarte ecologicamente em conformidade com os regulamentos locais. Entre em contato com o armazém ou as autoridades locais para aconselhamento sobre reciclagem. Os materiais de embalagem são recicláveis. Elimine a embalagem de forma ecológica e disponibilize-a para o serviço de coleta de material reciclável.

Leia as instruções de operação antes da instalação e mantenha-as para referência futura.

**KZ МАҢЫЗДЫ:** Өнімнің техникалық сипаттамаларын ешқашан өзгертіңіз; құрылғының ішінде пайдаланушы өңдей алатын бөлшектер жоқ. Шам жарықтығын реттейтін регуляторлармен үйлесімді емес.

Орнату жұмыстарын электр сымдарды монтаждау бойынша ХЭК ережелеріне сәйкес орындаңыз (қатты кабельдің қимасы 0,75 ~ 1,50 мм<sup>2</sup>).

**БҰЛ ӨНІМДІ БІЛКІТІ ЭЛЕКТРШЫ МАМАҢ ОРНАТУҒЫ ТИС.**

 Электрлік өнімдер тұрмыстық қалдықпен бірге тасталмай керек. Олар жергілікті реттеулерге сәйкес қоршаған ортаға зиянсыз тұрмыстық қалдық жинау орнына тасталуы керек. Қайта өңдеу кенесін алу үшін, жергілікті органдарға немесе фирмага хабарласыңыз. Бұма материалын қайта өңдеуге болады. Бұманы қоршаған ортаға зиянсыз жолмен тастап, қайта өңделетін материал жинау қызметіне қолжетімді етіңіз.

Құрылғыны орнатпас бұрын пайдаланушы нұсқаулығын оқып шығыңыз да, келешекте қарап жүру үшін сақтап қойыңыз.

**EN IMPORTANT :** Never modify the product specifications; there are no parts that the user may handle inside the device. Not compatible with dimmer switches.

Install in compliance with the IEC regulations regarding wiring (rigid cable 0.75 ~ 1.50 mm<sup>2</sup>)

**THIS PRODUCT MUST BE INSTALLED BY A QUALIFIED ELECTRICIAN.**

 Electrical products must not disposed of with domestic waste. They must be taken to a communal collecting point for environmentally friendly disposal in accordance with local regulations. Contact your local authorities or stockist for advice on recycling. The packaging material is recyclable. Dispose of the packaging in an environmentally friendly manner and make it available for the recyclable material collection-service.

Please read the user manual before setup and keep it for future reference.



1

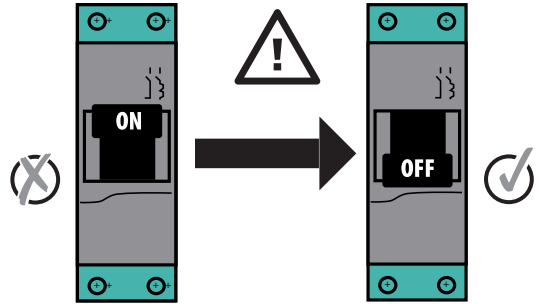

2

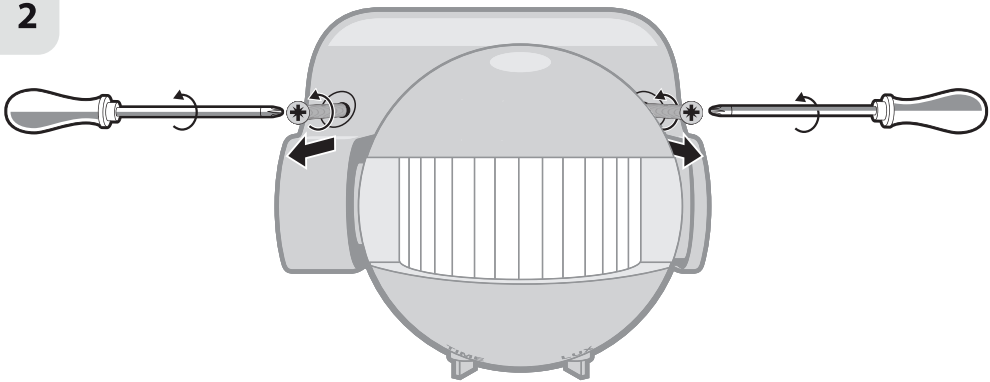

3

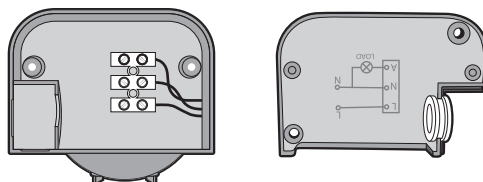
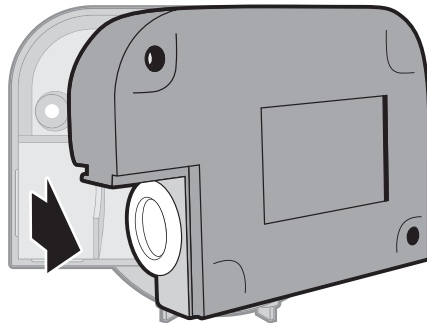

4

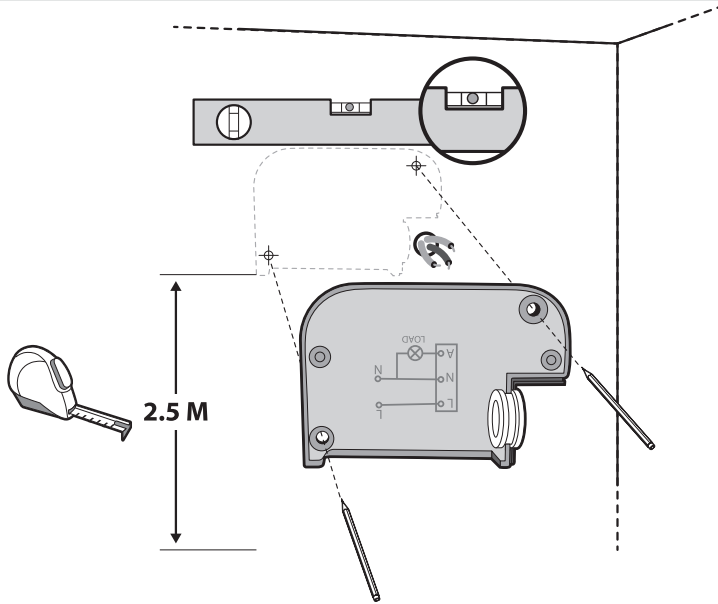

5

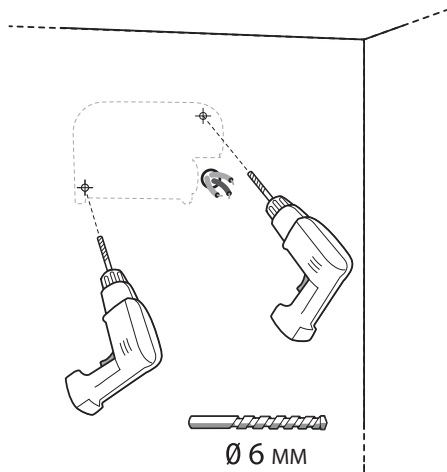

6

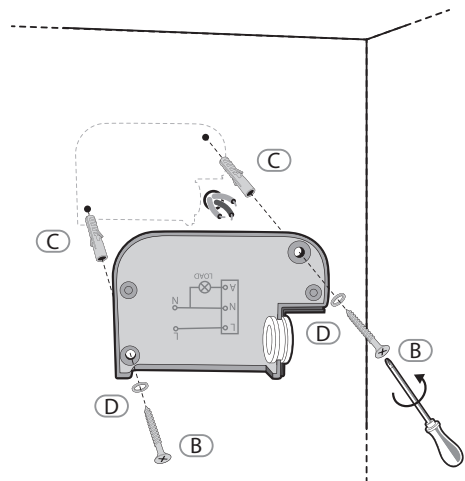

i

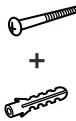

\*Utiliser les vis et chevilles adaptées à votre support - Utilice tornillos y tacos adecuados para el soporte - Utilize buchas e parafusos adaptados à superfície de instalação - Utilizzare viti e tasselli adeguati al proprio supporto - Χρησιμοποιήστε τις κατάλληλες βίδες και ούπα για τον τοίχο σας - Należy użyć śrub i kołków odpowiednich dla rodzaju podłoża - Используйте шурупы/крепления, которые подходят к основанию, к которому они будут крепиться - Використовуйтегвинти та штифти, що підходять для поверхні, на яку Ви монтуєте ролет/жалюзі - Należy korzystać ze śrub i kołków przystosowanych do nośnika - Utilizati șuruburile și diblurile adecvate suportului dvs - Use screws and dowels suited to your backing.

7

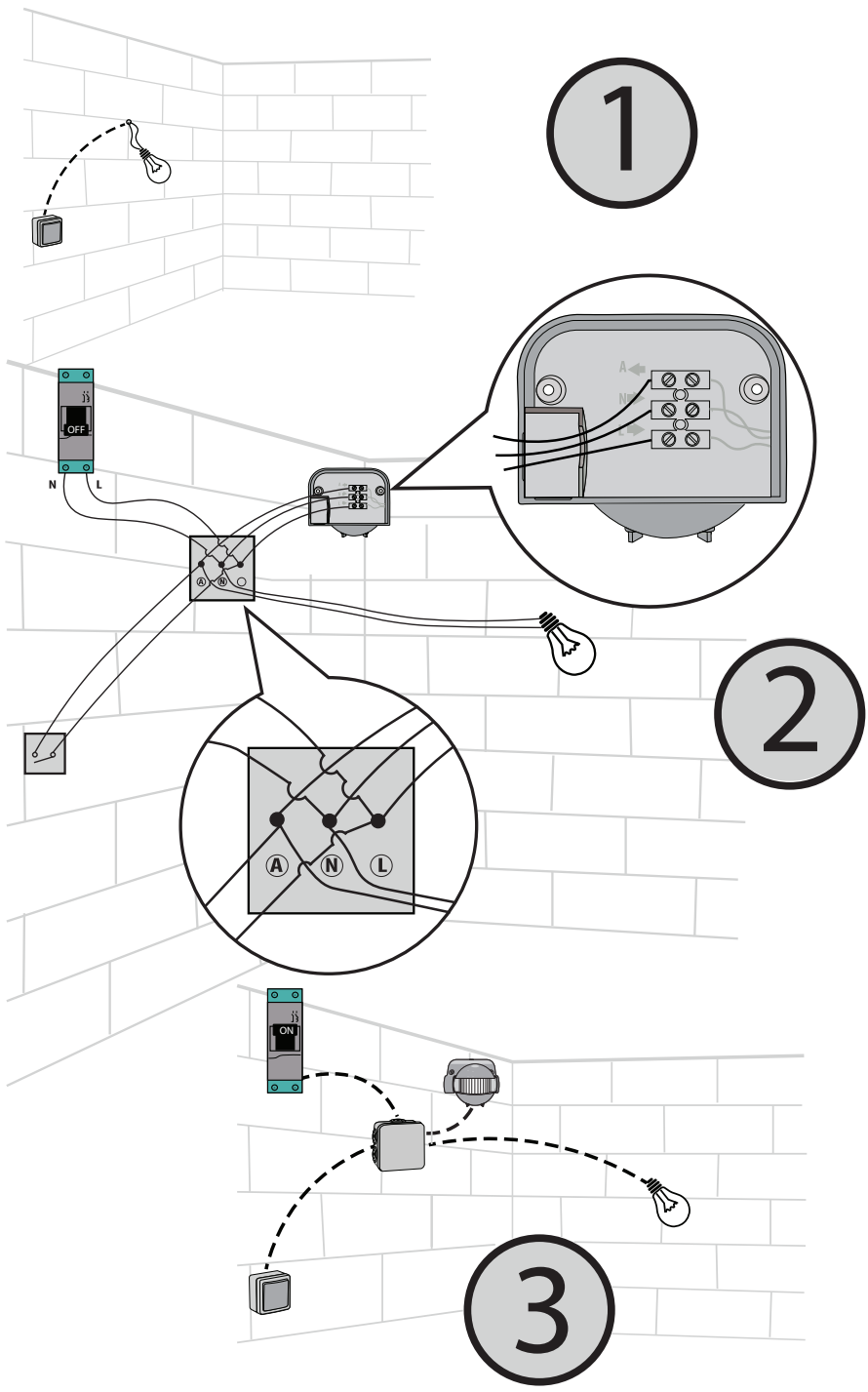

8

8

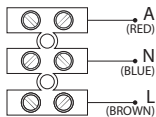

Rouge / Rojo / Vermelho / Rosso / Кóккво / Czerwoný / Красный / Rosu / Vermelho / Кызыл / Red.Bleu / Azul / Azul / Blu / Młk / Niebieski / Синий / Синий / Alabastru / Azul / Көк / Blue.  
 Marron / Marrón / Castanho / Marrone / Brown / Brz ovy / Коричневый / Коричневый / Maro / Castanho / Күңыр / Brown.

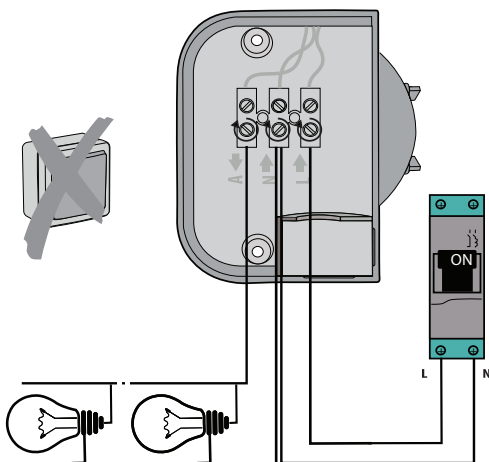
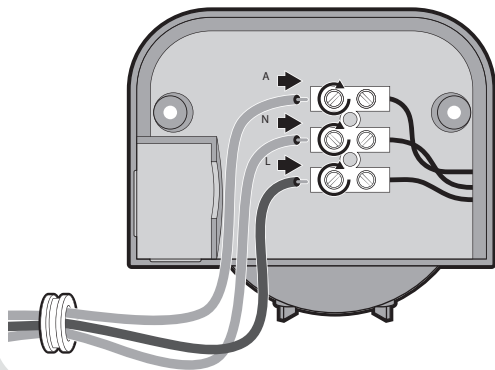

9

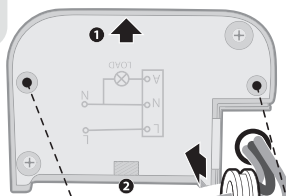

1 EN HAUT / PARA ARRIBA  
 PARA CIMA / SOPRA  
 ETANO / DO GORY  
 ВВЕРХ / ВГІС'Є  
 ІN SUS / ACIMA  
 ЖОГАРЫ / UP

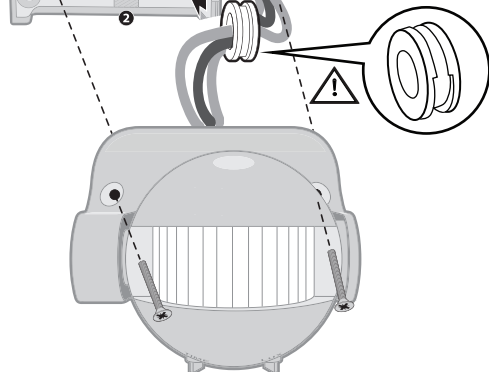

2 Position du trou de vidange / Posición del orificio de drenaje / Posição do orificio de drenagem  
 Posizione del foro di scarico / θέση της αποχέτευσης / Położenie otworu spustowego  
 Положення сливного отворія / Положення зливного отвору / Poztie gura de scurgere  
 Posição do furo de drenagem / ағызу тесікшесің жғдайы / Drain hole position

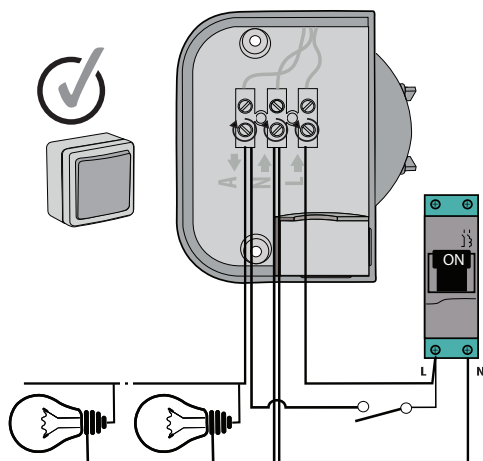

9

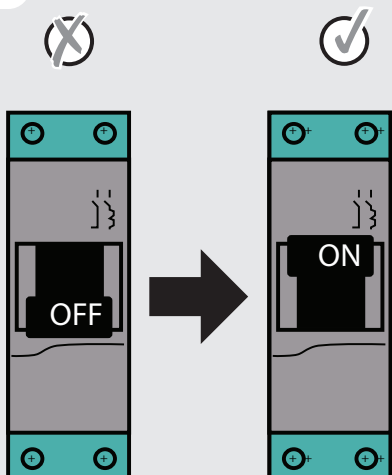
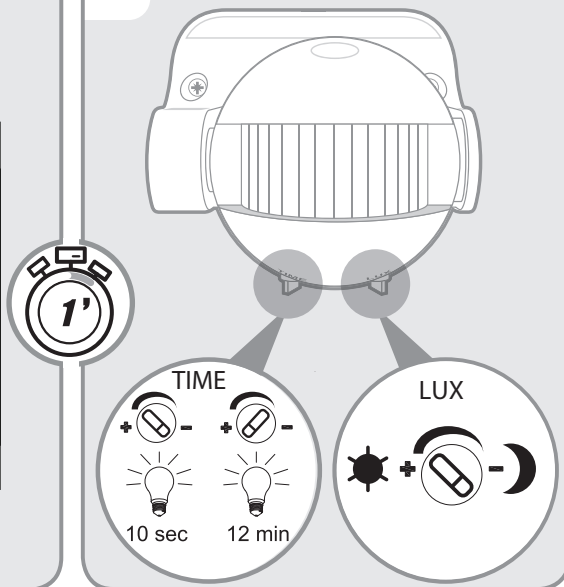
**1****2**

**FR** Initialiser le produit en marchant devant le détecteur une première fois, en ayant pris soin d'attendre 1 minute après le remise en route du courant. L'éclairage s'allume pendant la durée réglée (bouton Time). Régler ensuite les angles de détection, le temps d'éclairage (bouton Time) et sensibilité lumineuse à partir de laquelle le détecteur fonctionnera (Lux).

**ES** Inicializar el producto caminando delante del detector por primera vez, teniendo cuidado de esperar 1 minuto después de haber puesto en marcha la corriente. La iluminación se enciende durante la duración ajustada (botón Time). A continuación, ajustar los ángulos de detección, el tiempo de iluminación (botón Time) y sensibilidad luminosa a partir de la cual funcionará el detector (Lux).

**PT** Inicializar o aparelho caminhando à frente do detetor uma primeira vez, tendo o cuidado de esperar 1 minuto após a reiniciação da alimentação elétrica. A luz acende-se durante o tempo programado (botão Time). Em seguida, regular os ângulos de deteção, a duração de iluminação (botão Time) e a sensibilidade luminosa a partir da qual o detetor entrará em funcionamento (Lux).

**IT** Inizializzare il prodotto muovendosi davanti al sensore una prima volta, dopo essersi assicurati di aver aspettato 1 minuto dal ripristino della corrente. La lampada si accende per la durata impostata (tasto Time). Regolare poi gli angoli di rilevamento, il tempo di accensione (tasto Time) e la sensibilità luminosa a partire dalla quale funzionerà il sensore (Lux).

**EL** Ήθεσε σε λειτουργία τη συσκευή περπατώντας μπροστά από τον ανιχνευτή την πρώτη φορά, φροντίζοντας να περιμένετε 1 λεπτό μετά την αποκατάσταση του ρεύματος. Ο φωτισμός ανάβει για όση διάρκεια έχετε ρυθμίσει (κουμπί Time). Στη συνέχεια, ρυθμίστε τις γωνίες εντοπισμού, τον χρόνο φωτισμού (κουμπί Time) και την ευαισθησία φωτισμού με βάση την οποία ο ανιχνευτής θα λειτουργεί (Lx).

**PL** Odczekać 1 minutę po podłączeniu prądu a następnie zainicjować produkt poruszając się w polu detekcji czujnika. Regulowany czas oświetlenia (przycisk czasu «Time»). Następnie należy ustawić kąty wykrywania, czas oświetlenia (przycisk czasu «Time») oraz czułość na światło czujnika (Luks).

**RU** Инициализируйте устройство, пройдя мимо детектора первый раз, подождите 1 минуту после включения питания. Освещение включится в течение установленного времени (кнопка Time/Время). Настройте углы обнаружения, время освещения (кнопка Time/Время) и светочувствительность, с которой датчик будет работать (Люкс).

**UK** Ініціалізуйте пристрій, пройшовши повз детектор перший раз, зачекайте 1 хвилину після включення живлення. Освітлення включиться протягом встановленого часу (кнопка Time/Час). Налаштуйте кути виявлення, час освітлення (кнопка Time/Час) і світлочутливість, з якою датчик буде працювати (Люкс).

**RO** Inițializați produsul prin trecerea prin fața detectorului o singură dată, având grijă să așteptați 1 minut după reluarea alimentării. Lumina se va aprinde pentru timpul setat (butonul Time/Ora). Apoi setați unghiurile de detectare, timpul de iluminare (butonul Time/Ora) și sensibilitatea la lumină de la care va funcționa detectorul (Lux).

**BS** Inicijalizirajte uređaj hodajući pred senzora prvi put, ali pazite da čekate 1 minut nakon ponovnog puštanja struje. Svjetlo će se uključiti na vrijeme koje ste postavili (dugme Time). Zatim postavite kutove otkrića, vrijeme osvijetljenja (dugme Time) i osjetljivost na svjetlost od koje će senzor početi raditi (Lux).

**KZ** Датчиктің алдында жүру арқылы құрылғыны алғашқы рет іске қосыңыз. Бірақ электр қуатын қосқан соң әуелі міндетті түрде бір минут күтіңіз. Шам жанады және белгіленген уақыт («Time») [«Уақыт»] түймешілі бойы жанып тұрады. Одан кейін байқап табу бұрышын, шамның жанып тұру ұзақтығын («Time») [«Уақыт»] түймешілі және датчикті іске қосатын жарықсезгіштік деңгейін (люкс бірлігінде) реттеңіз.

**EN** Initialise the device by walking in front of the detector for the first time, but please make sure first that you wait for one minute after switching on the electricity. The light will switch on, and stay on for the set duration (the Time button). Next, adjust the detection angle, the light-on duration (Time button) and the light sensitivity level at which the detector will start working (in Lux units).



1

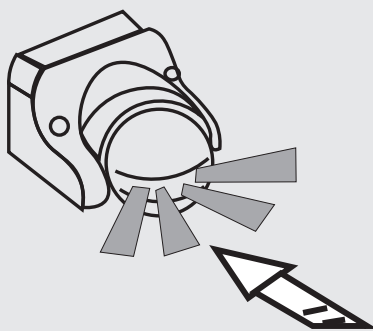
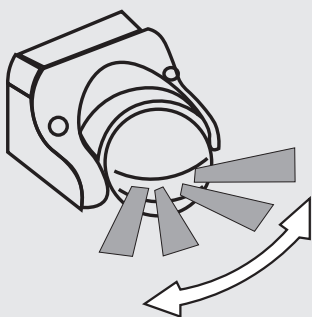
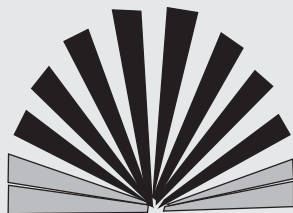



\* Garantie 2 ans / 2 años de garantía / Garantia de 2 anos / Garanzia 2 Anni / Εγγύηση 2 ετών /  
Gwarancja 2-letnia / Гарантия 2 года / Кепілдік 2 жыл / Гарантія 2 років / Garanție 2 ani /  
2-year guarantee



Made in P.R.C.

ADEO Services - 135 Rue Sadi Carnot - CS 00001  
59790 RONCHIN - France

ТОВ «Леруа Мерлен Україна»,  
вул. Полярна 17а, м. Київ 04201, Україна

ООО ЛЕРУА МЕРЛЕН ВОСТОК, 141031, Московская  
область, Мытищинский район, г. Мытищи,  
Осташковское шоссе, д.1, РОССИЯ

Importado e distribuído por LEROY MERLIN  
CIA BRASILEIRA DE BRICOLAGEM  
Rua Domingas Galleri Blotta, 315 - Interlagos - CEP  
04455-360 São Paulo - SP - Brazil CNPJ: 01.438.784/0001-05  
CALM (Central de Atendimento Leroy Merlin) -4020.5376 (capitals)  
e 0800.0205376 (demais regiões)

Imported by Adeo South Africa (PTY) LTD T/A Leroy Merlin  
Leroy Merlin Greenstone Store  
Corner Blackrock Street and Stoneridge Drive, Greenstone  
Park Ext 2, Edenvale, 1610 Johannesburg, Gauteng, South Africa

«Леруа Мерлен Қазақстан» ЖШС Қазақстан  
Республикасы, 050000, Алматық, Қонаев  
көшесі, 77, «ParkView» Б0, 6 - , 07 оф.

