



Proximité



Fiabilité



Confiance



Longévité



Sur-mesure



Qualité

## NOTICE DE POSE \_ TERRASSE CHAUSEY

### PREALABLE

Avant le démarrage du chantier, nous vous recommandons vivement l'entière lecture de la notice de pose afin d'anticiper tout problème lors du montage de la terrasse.

### ATTENTION !

Les lames doivent être stockées à l'abri de la chaleur et à plat. Ne pas les laisser sous bâche en plein soleil. Elles doivent être sorties de leur lieu de stockage au fur et à mesure de l'installation.

Les lames composites étant à base de matière PVC recyclée et de fibres naturelles organiques, des variations de couleur peuvent être observées dans un même lot de lames. Pour éviter les contrastes de couleur, nous vous recommandons de mélanger les lames avant de les poser.

**Notre garantie ne s'applique que sur les lames et les accessoires de pose fournis et listés ci-après et dans le cadre du respect des présentes recommandations et instructions de pose.**

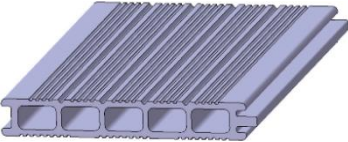
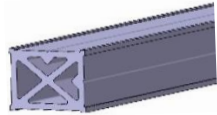
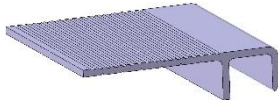
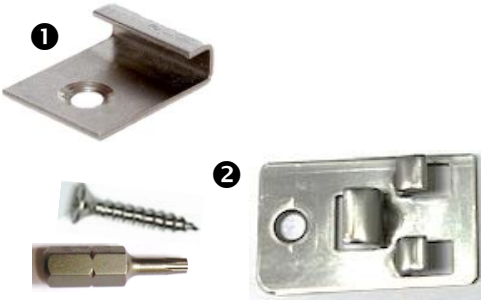
<p><b>Lame composite CHAUSEY</b> (Largeur 150 mm ou 220 mm)</p>	
<p><b>Lambourde composite</b></p>	
<p><b>Plinthe de finition composite</b></p>	
<p><b>Clips et vis INOX</b></p> <ul style="list-style-type: none"> <li>- Clip de départ (vis 3,5*20 + embout TX T10 25 mm) ❶</li> <li>- Clip intermédiaire (vis 3,5*20 + embout TX T10 25mm) ❷</li> </ul>	

## CONSIGNES GENERALES

### ➤ Préparation du sol

La terrasse doit être posée sur un sol stable et dur, une dalle béton ou en stabilisé, avec une pente pour l'écoulement de l'eau de 1%, soit 1 centimètre pour 1 mètre.

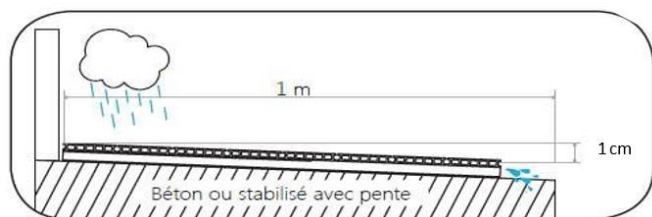

### ➤ Préparation des lames

Les lames doivent être « acclimatées » pendant au moins 48 heures, posées à plat et à l'ombre.

Les lames composites étant à base de matière PVC recyclée et de fibres naturelles organiques, des variations de couleur peuvent survenir. Pour éviter les contrastes de couleur, nous vous recommandons donc de mélanger l'ensemble des lames avant de les poser.

## INSTRUCTIONS DE POSE

### Etape 1 : Disposition et fixation des lambourdes.

Les lambourdes doivent respecter un entraxe de 400 mm maximum.

Les lambourdes peuvent être disposées à plat ou à chant.

Les lambourdes sont fixées par des vis et cheville (*non fournies*) placées à mi-largeur à 100 mm de chaque extrémité.

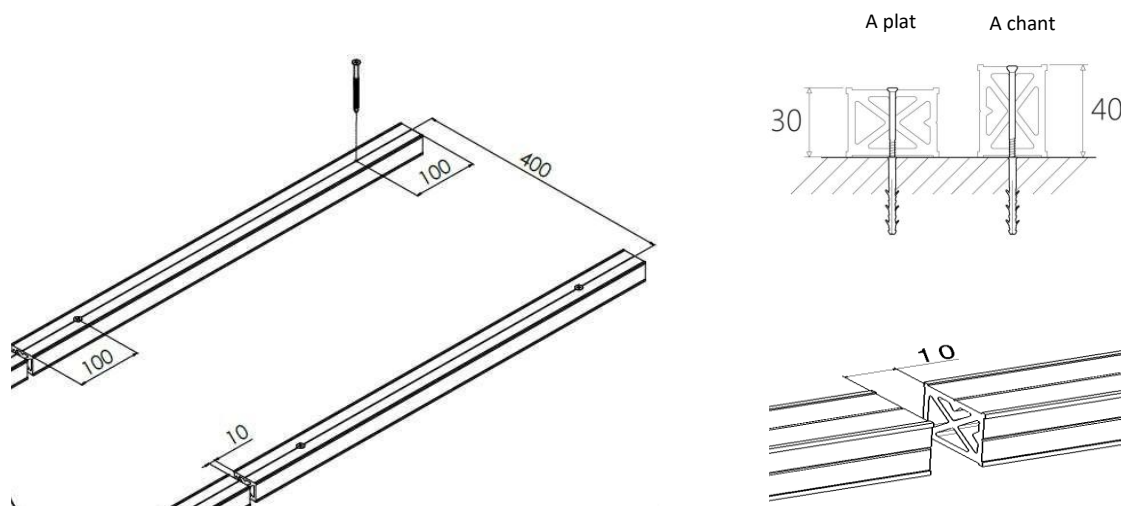

### ➤ Cas particulier n°1 : Près d'un mur et en bord de terrasse.

- Près d'un mur : poser en parallèle 2 lambourdes espacées de 30 mm l'une de l'autre, et de manière à laisser dépasser les lames de 5 mm et un jeu de dilatation de 5mm avec le mur ou tout autre obstacle.

- En bord de terrasse : poser en parallèle 2 lambourdes distantes de 30 mm l'une de l'autre, et de manière à laisser dépasser les lames de 30 mm lorsqu'un profil de finition doit être posé.

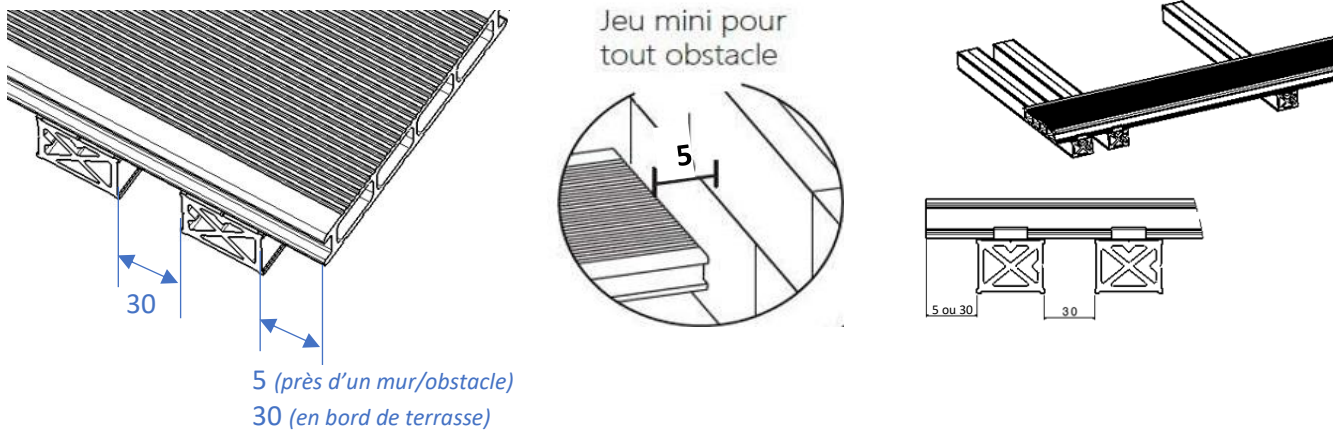

➤ Cas particulier n°2 : Pour 2 lames bout à bout.

Poser 1 lambourde à 10 mm de l'extrémité de chaque lame.

Laisser un jeu de dilatation entre les 2 lames : 5 mm pour les lames jusqu'à 2m de longueur et 6 mm pour les lames de 2 à 4 m de longueur.

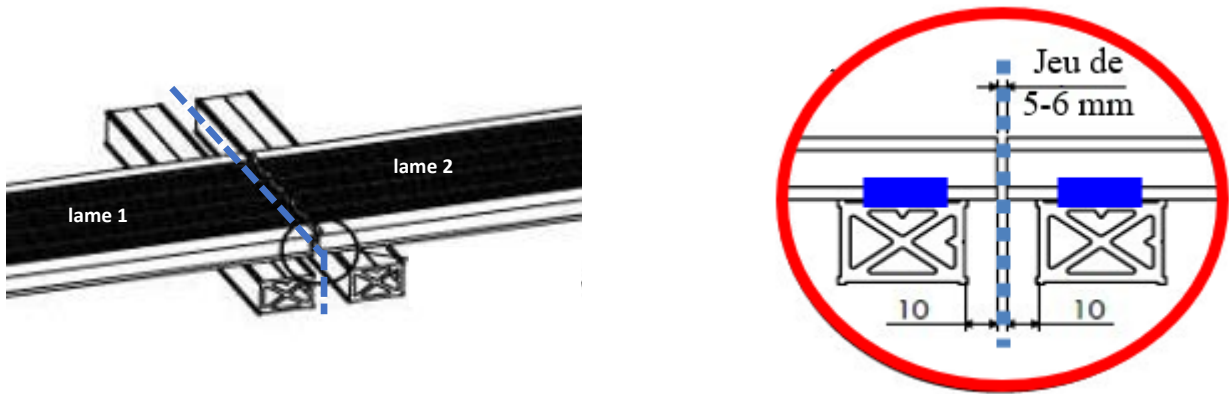

*Note : Il est également possible de réaliser une pose sur plots (non fournis) disposés tous les 400 mm ; nous vous conseillons toutefois de vous rapprocher de votre fournisseur pour les recommandations de pose. »*

**Etape 2** : Pose de la 1<sup>ère</sup> lame.

Fixer un clip de départ à l'extrémité des lambourdes puis glisser la 1<sup>ère</sup> lame jusqu'à son emboîtement.

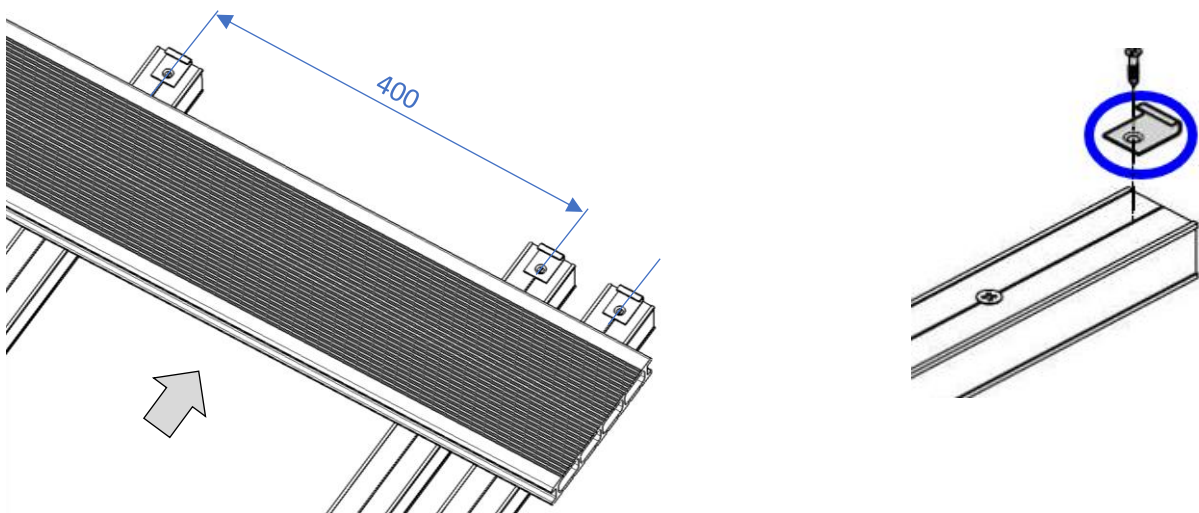

### Etape 3 : Pose de la seconde lame et des lames suivantes.

Encaster les clips dans la lame précédemment posée (*outil « enfonce clip » disponible en option*).  
Visser les clips dans les lambourdes avec les vis et l'embout Torx.  
Glisser et encastrer la lame suivante.

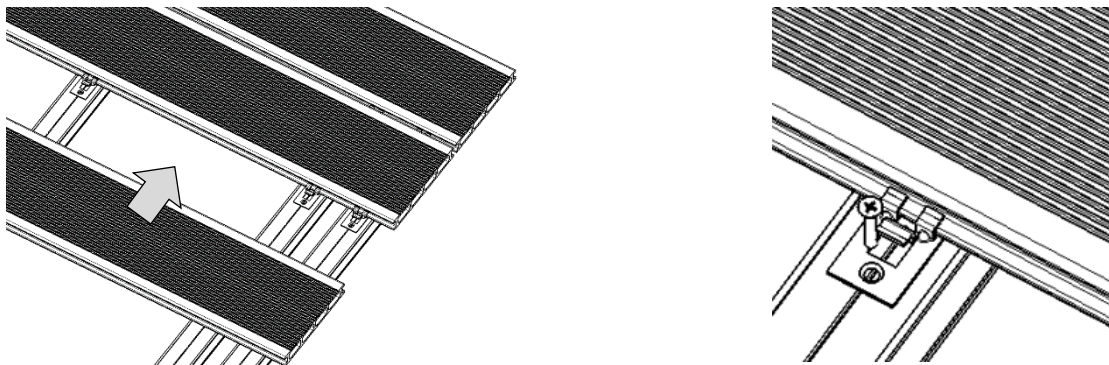

### Etape 4 : Pose de la dernière lame.

Fixer la dernière lame au niveau de chaque lambourde à l'aide d'une vis (*non fournie*).

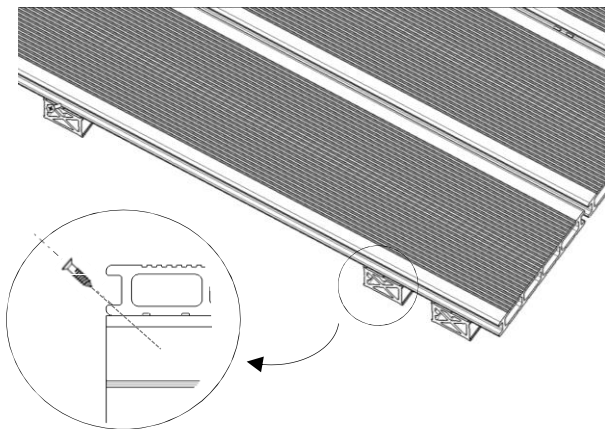

### Etape 5 : Pose des plinthes de finition.

Les plinthes sont délignables ce qui permet leur ajustement aux dimensions de la terrasse (1) et leur emboîtement au niveau des lambourdes (2). Il est recommandé de coller les plinthes avec une colle pour matière PVC et/ou de les visser (*colle et vis non fournies*).

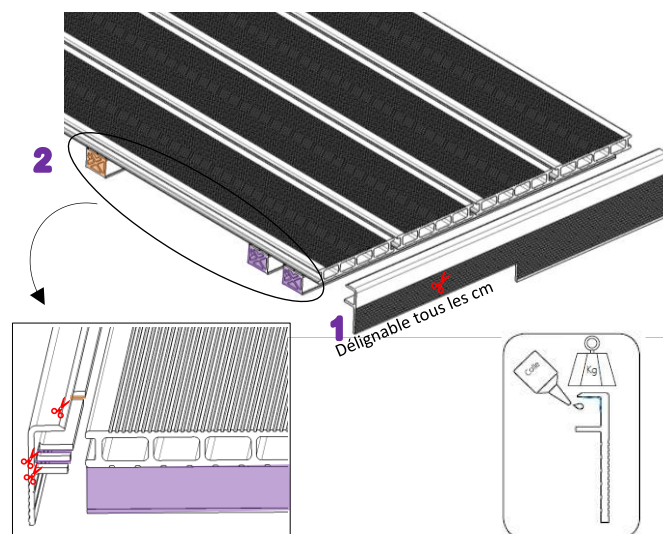

## ENTRETIEN

Un entretien régulier de votre terrasse en composite à l'aide d'un nettoyeur haute pression vous permettra d'éliminer les poussières et saletés du quotidien.

