



ВАЖНЫЕ ИНСТРУКЦИИ ПО ТЕХНИКЕ БЕЗОПАСНОСТИ

При установке и эксплуатации электрического оборудования необходимо соблюдать основные требования техники безопасности, а именно: **ПРОЧИТАЙТЕ И СОБЛЮДАЙТЕ ВСЕ ИНСТРУКЦИИ ПРЕДУПРЕЖДЕНИЕ!**

- Отсоединяйте насос от сети питания перед выполнением пользовательского обслуживания, например, чисткой фильтра.
- Трансформатор должен располагаться вне зоны 1.
- Устройство содержит батареи, заменять которые должны только лица, обладающие соответствующим опытом.
- Максимальная температура воды: 35°C (95°F).
- Максимальная глубина для работы в воде составляет 3 метра (10 футов).
- Для зарядки батареи используйте только отсоединяемый блок питания (внешний адаптер), входящий в комплект поставки робота-пылесоса.
-  Отсоединяемый блок питания (DSS18-0842000-B/DSS18-0842000-C/DSS18-0842000-D)
- Данное изделие может использоваться детьми в возрасте 8 лет и старше, а также лицами с ограниченными физическими, сенсорными и умственными возможностями либо лицами без соответствующих навыков и опыта, если они находятся под присмотром или проинструктированы на предмет безопасного использования изделия и осознают связанные с этим опасности. Детям запрещается играть с изделием. Чистку и пользовательское обслуживание запрещено выполнять детям без присмотра. (Для рынка ЕС)
Данное изделие не предназначено для использования лицами (включая детей) с ограниченными физическими, сенсорными и умственными возможностями, а также лицами без соответствующего опыта и знаний, если они не находятся под присмотром или не проинструктированы о порядке пользования

изделием лицом, ответственным за их безопасность. Следует наблюдать за детьми, чтобы они не игрались с изделием. (Для рынков вне ЕС)

- В изделии установлен литий-ионный аккумуляторный блок. Не пытайтесь заменить аккумуляторный блок.

УТИЛИЗАЦИЯ БАТАРЕИ

Необходима переработка; за дополнительной информацией обратитесь в местные органы власти.

- Перед утилизацией пылесоса для бассейна следует извлечь из него батарею.
- Во время извлечения батареи пылесос для бассейна должен быть отключен от сети электропитания (розетки электросети).
- Батарея должна быть утилизирована надлежащим и безопасным образом.

Список частей

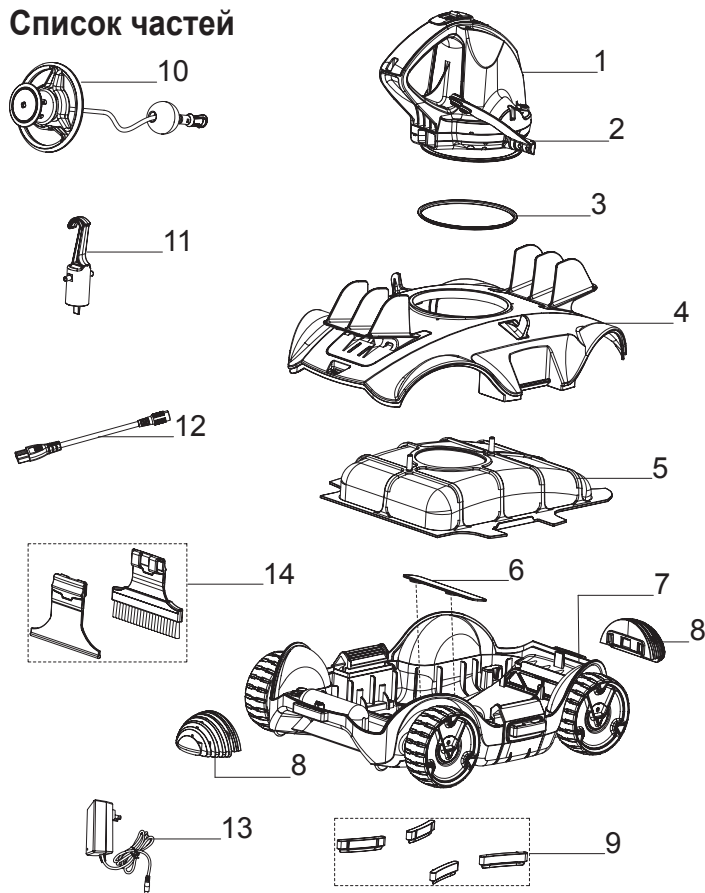

№	Код части	К-ВО
1	P03869	1
2	P03870	1
3	P03871	1
4	P03872	1
5	P03873	1
6	P03875	1
7	P03874	1
8	P03876	2
9	P03877	1
10	P03878	1
11	P03879	1
12	P03880	1
13	P03881	1
14	P04392	1

Робот-пылесос имеет движущее сопло внизу верхней поворотной головки. Вода засасывается внутрь через всасывающую горловину внизу робота-пылесоса, проходит через фильтр и выбрасывается через движущее сопло. Выбрасываемая из сопла струя воды двигает робот-пылесос вперед. Когда робот-пылесос упирается в препятствие, например, стену, его боковой щиток поворачивается, и поворотная головка разворачивается на 180°. Робот-пылесос начинает движение в обратном направлении. Робот-пылесос движется, в целом, по прямой траектории в одном направлении и по дуге в другом направлении. Во время движения робот-пылесос очищает дно бассейна, накапливая мусор в специальном отсеке для мусора.

Сборка и эксплуатация

ПРЕДУПРЕЖДЕНИЕ по зарядке

- Используйте только оригинальный внешний адаптер и входящий в комплект зарядный кабель.
- Перед подключением убедитесь, что робот-пылесос и зарядный порт чистые и сухие.
- Перед началом процесса зарядки убедитесь, что робот-пылесос выключен, передвинув выключатель в положение OFF (ВЫКЛ.).
- Перед первым использованием полностью зарядите робот-пылесос (около 5-6 часов).
- Индикатор питания: Не горит – питание отключено/отсутствует

Горит – питание включено

Мигающий индикатор – батарея разрядится в течение 10 минут.

Примечание. Как только робот-пылесос начнет заряжаться, индикатор на внешнем адаптере загорится красным. Когда робот-пылесос будет почти полностью заряжен, индикатор станет зеленым.

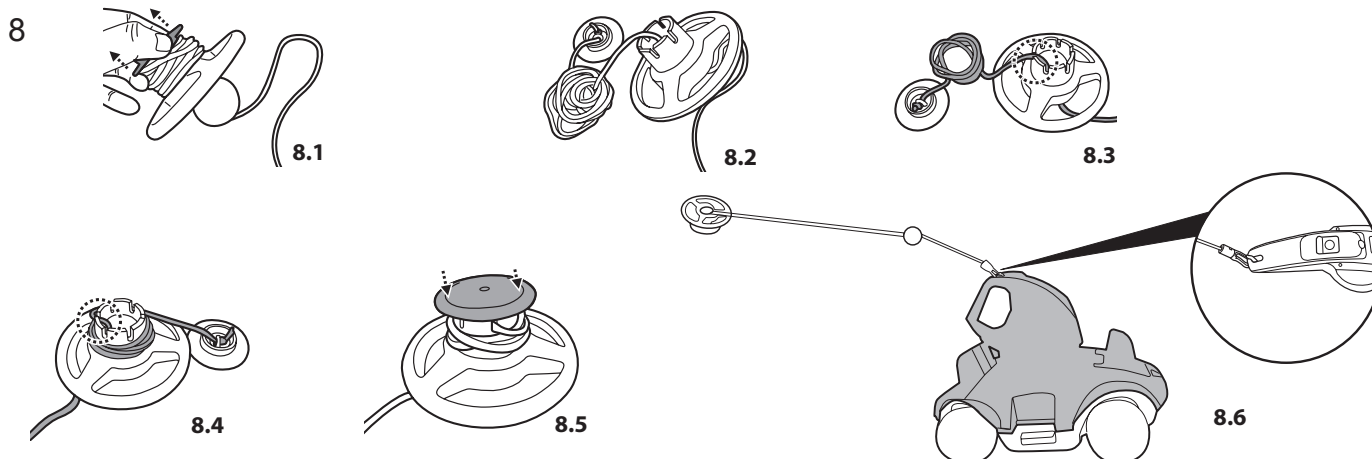
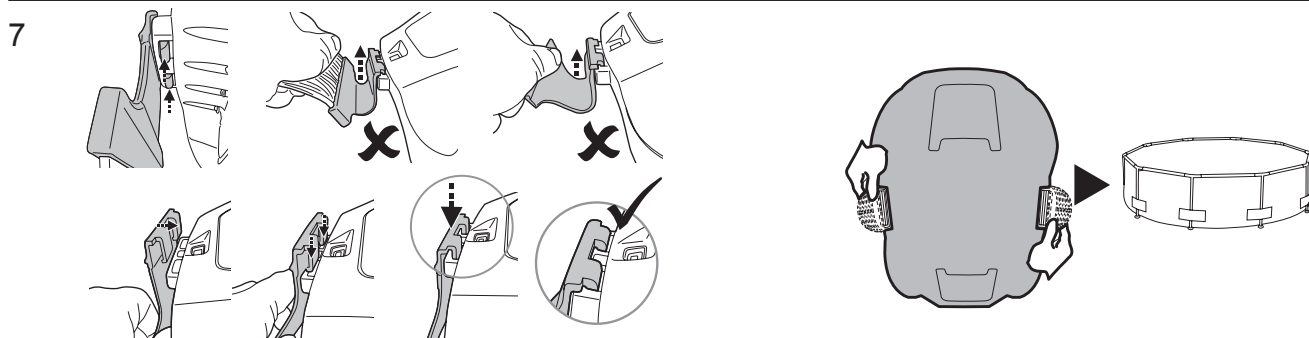
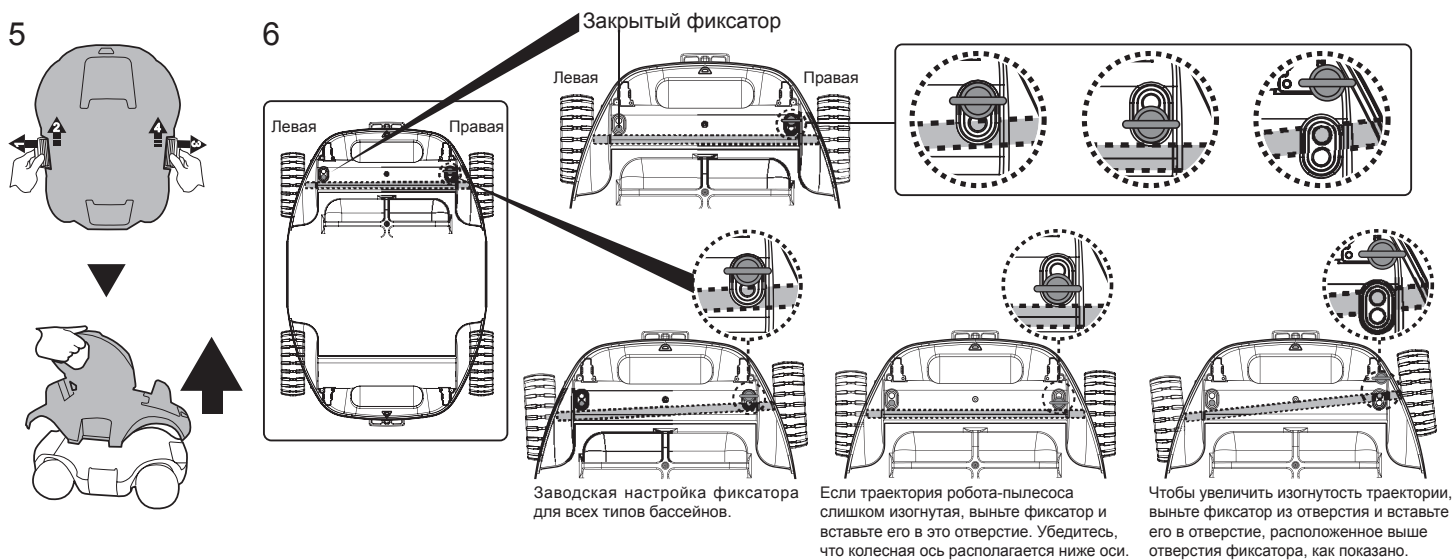
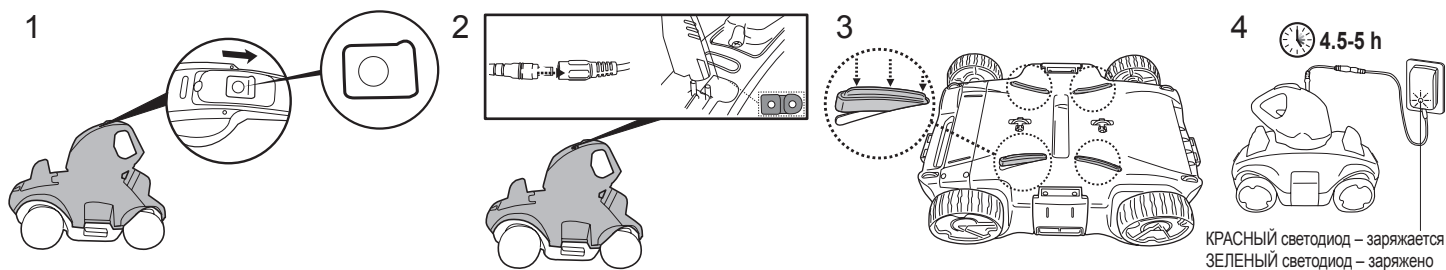

Примечание. Подденьте, чтобы отсоединить, крышку поплавка и отмотайте трос на длину, равную глубине воды в бассейне плюс около 0,5 м (19,7 дюйма).

9

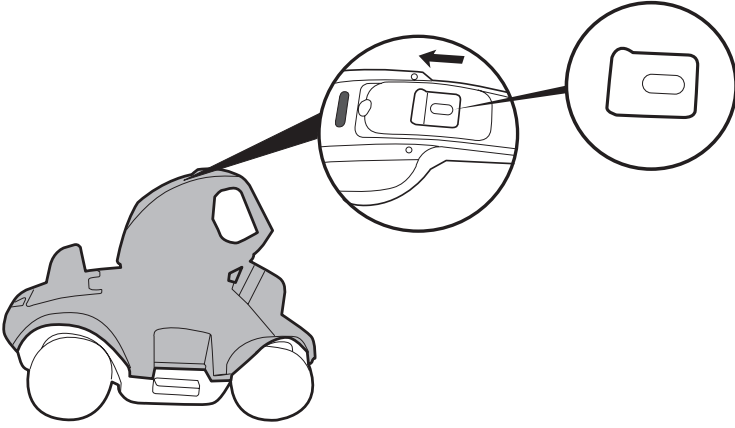

10

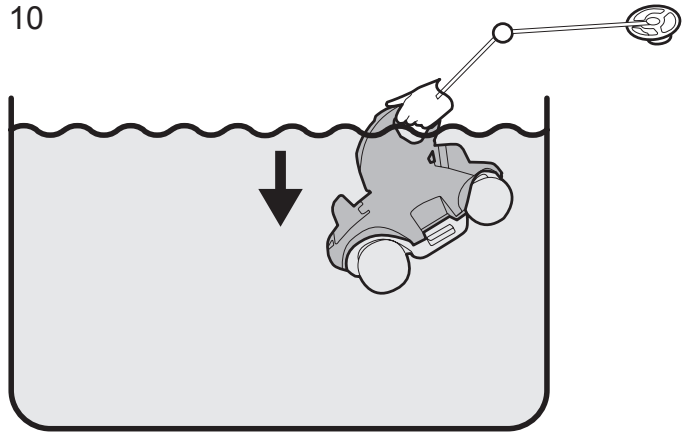

11

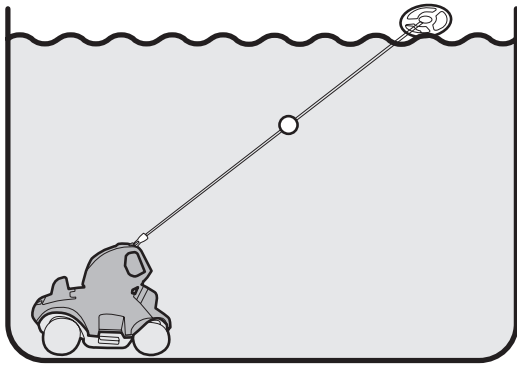

12

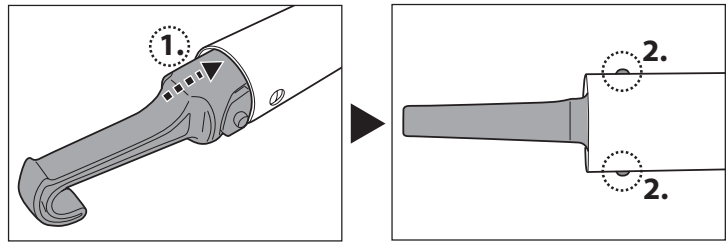

Примечание. Если поплавок находится слишком далеко, чтобы достать до него рукой, воспользуйтесь входящим в комплект крючком. Установите крючок на телескопическую штангу (в комплект не входит), а затем с помощью крючка достаньте поплавок.

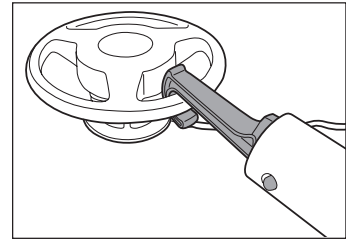

13

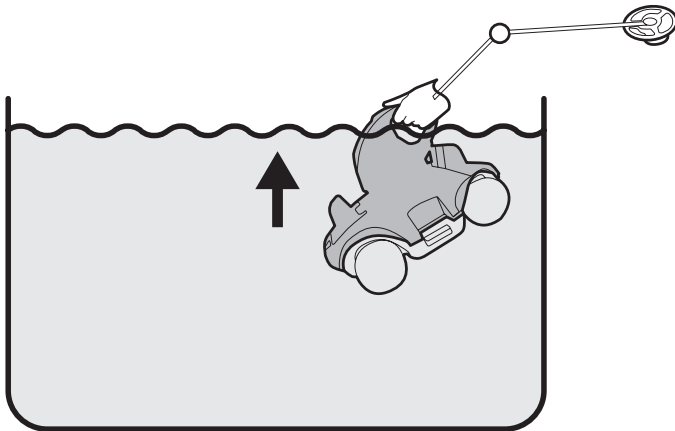

14

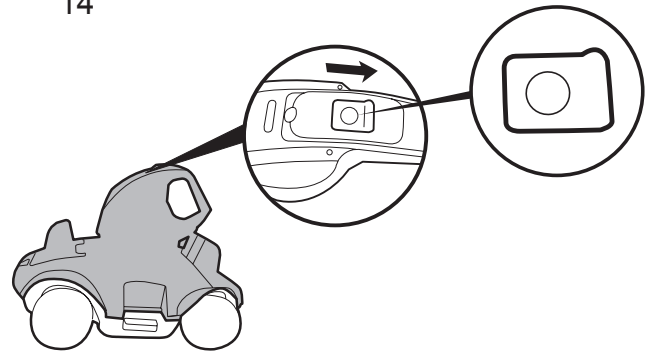

15

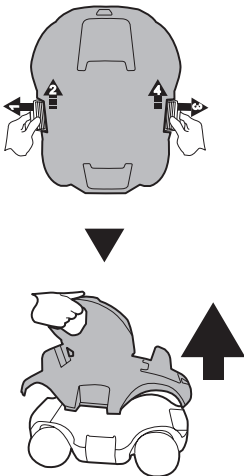

16

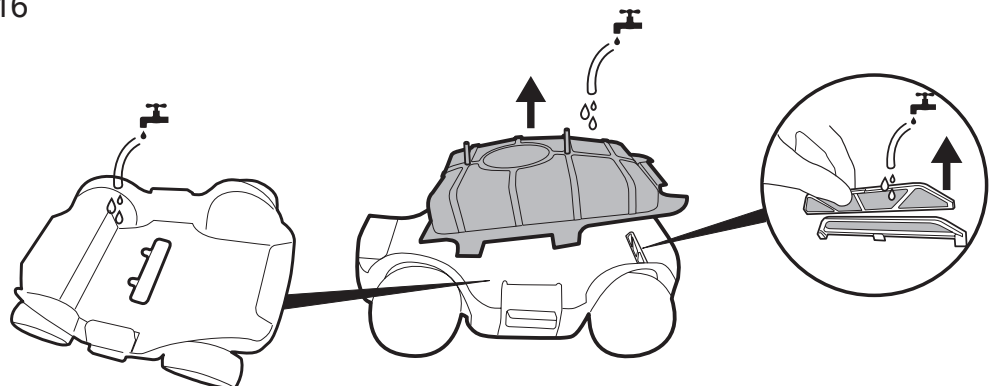

- Примечание.**
1. Рекомендуется выключить систему фильтрации, поскольку циркуляция воды в бассейне может повлиять на схему движения робота-пылесоса.
 2. Удалите из бассейна лестницу для бассейна, поверхностный скиммер и другие плавающие предметы, поскольку те могут помешать перемещению поплавка робота-пылесоса и, соответственно, перемещению самого робота-пылесоса.
 3. Если вы используете бассейн с соленой водой, то прежде чем поместить робот-пылесос в воду, убедитесь, что вся соль полностью растворилась в воде.

Обслуживание и хранение

1. Во время хранения батарея разряжается за счет саморазряда. Перед хранением полностью зарядите робот-пылесос.
 2. Подзаряжайте батарею минимум раз в три месяца, когда пылесос не используется.
- Отсоедините внешний адаптер от розетки электросети, а затем отсоедините зарядный кабель от внешнего адаптера и робота-пылесоса.
 - Отсоедините принадлежности от робота-пылесоса. При необходимости промойте робот-пылесос и принадлежности свежей водой. НЕ используйте моющие средства.
 - Перед тем как поместить робот-пылесос на хранение обязательно слейте из него всю воду.
 - Очистите робот-пылесос и принадлежности влажной тканью и дайте им высохнуть.
 - Храните их в хорошо проветриваемом месте вдали от солнечного света, тепла, источников возгорания, химических средств для бассейна и от детей. Температура окружающего воздуха при хранении должна быть в пределах от +10°C до +25°C (50-77°F). **ПРИМЕЧАНИЕ.** Более высокая температура может сократить срок службы батареи.

Извлечение батарейного блока

Рекомендуемые инструменты (в комплект не входят): Отвертка.

1. Отсоедините верхнюю крышку (с установленной на ней поворотной головкой) Переверните крышку вверх дном и отсоедините поворотную головку, повернув против часовой стрелки ее нижнюю запирающую пластину. Снимите выглаживающее кольцо поворотной головки.

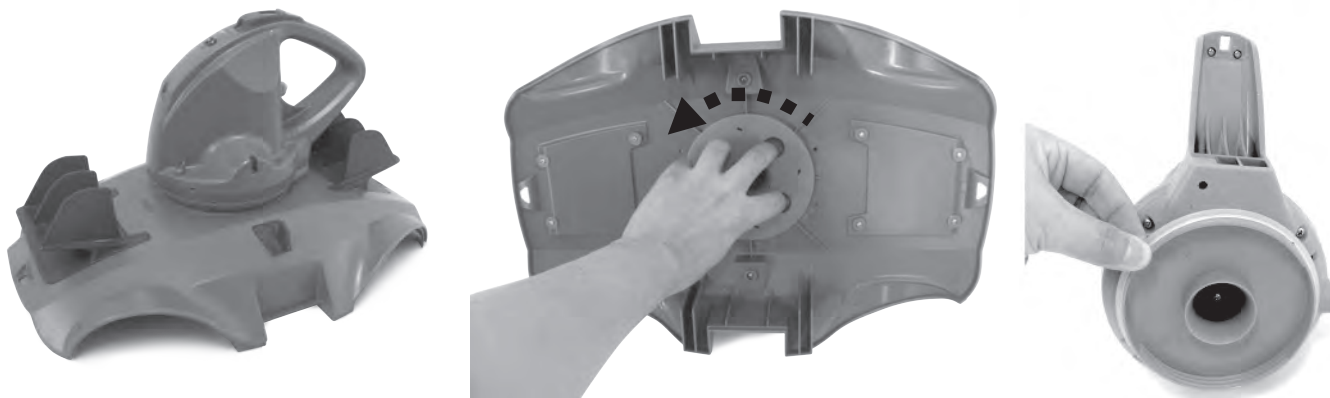

2. С помощью отвертки открутите 4 винта, расположенные на дне головки, чтобы снять сначала нижнюю пластину. С помощью отвертки открутите все винты на основании, как показано. Извлеките крыльчатку, а затем подденьте и снимите основание, чтобы открыть доступ к внутренней полости головки.

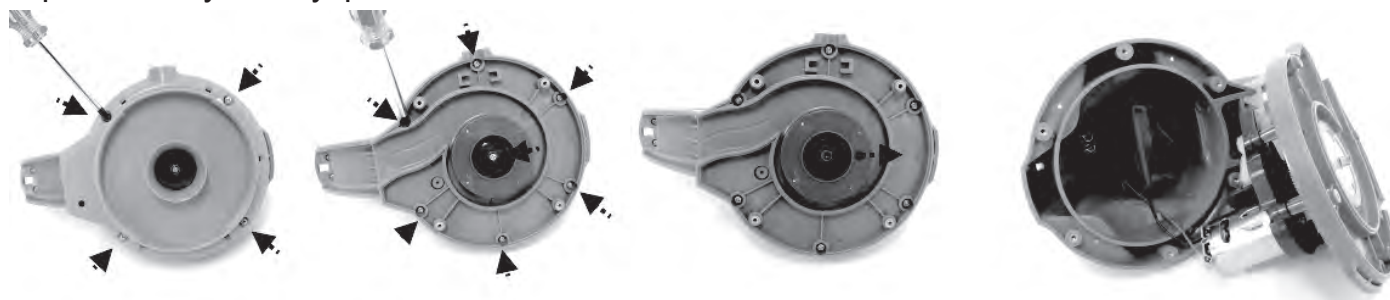

3. Извлеките батарейный блок, чтобы получить доступ к электронному блоку на печатной плате. Чтобы отсоединить соединительный провод батареи, нажмите язычок пружинного коннектора и вытяните провод. **ПРИМЕЧАНИЕ.** Немедленно оберните коннектор изоляционной лентой во избежание короткого замыкания вследствие контакта двух клемм.

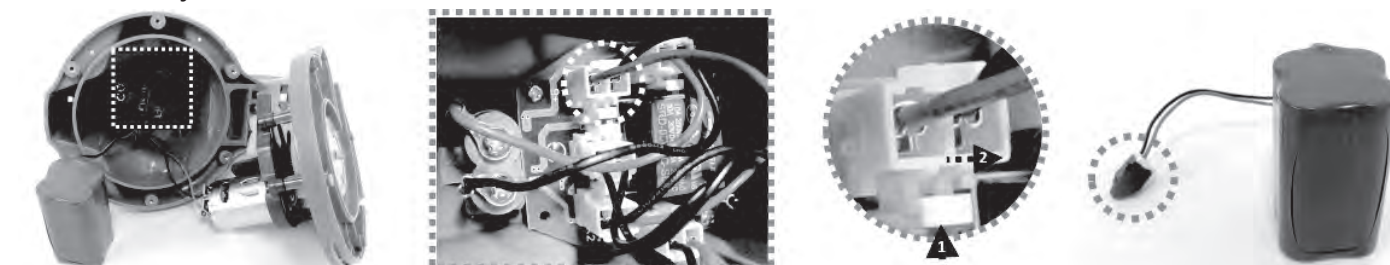

УТИЛИЗАЦИЯ

Значение символа перечеркнутого контейнера для отходов на колесиках:

Значение символа перечеркнутого контейнера для отходов на колесиках: не утилизируйте электроприборы с несортированными коммунальными отходами, сдавайте их на специальные пункты сбора. Для получения информации об имеющихся пунктах сбора отходов обратитесь в местные органы власти. Если утилизировать электроприборы на мусоросборниках или свалках, опасные вещества могут протечь в грунтовые воды и попасть в пищевую цепочку, нанося вред вашему здоровью и благосостоянию. При замене старых электроприборов новыми продавец по закону обязан принять от вас старый электроприбор для утилизации, по меньшей мере, бесплатно.

Устранение неисправностей

Неисправность	Возможная причина	Способ устранения
Робот-пылесос не засасывает мусор.	Низкий заряд батареи.	Снова зарядите робот-пылесос.
	Крыльчатку заклинило.	Выключите робот-пылесос и визуально проверьте отверстие под мусором. При необходимости обратитесь к продавцу за дополнительными инструкциями. ВНИМАНИЕ! Перед проведением технического обслуживания изделия убедитесь, что робот-пылесос выключен.
	Крыльчатка сломалась.	Обратитесь к продавцу для замены.
	Отсек для мусора заполнен.	Очистите отсек для мусора и крышку фильтра.
Робот перестал двигаться посреди бассейна (поворотная головка поворачивается).	Робот-пылесос остановлен препятствием.	Проверьте, не мешает ли какой-либо предмет движению робота-пылесоса. Удалите препятствие.
	Робот-пылесос остановлен силой всасывания от основного сливного отверстия в полу бассейна.	Отключите систему фильтрации (см. инструкцию в руководстве пользователя).
Робот-пылесос не проходит по всей площади дна бассейна / движется вдоль стенки бассейна.	Отсек для мусора заполнен.	Очистите отсек для мусора
	Время работы меньше ожидаемого.	Очистите отсек фильтра и подзарядите робот-пылесос в течение 4,5-5 часов
	Траектория движения подверглась воздействию со стороны циркулирующей воды системы фильтрации.	Отключите систему фильтрации (см. инструкцию в руководстве пользователя).
	Колесико заклинило.	Проверьте и очистите колесико от мусора.
	Неправильное положение фиксатора/требуется бампер.	Установите фиксатор в нужное положение, следуя указаниям руководства пользователя, и установите бампер.
	Робот-пылесос движется вдоль стенки круглого бассейна.	Убедитесь, что бамперы установлены (см. инструкции в руководстве пользователя).
Робот-пылесос застрял в узком месте врытого бассейна.	Недостаточно места для смены направления движения робота-пылесоса.	Установите бамперы с обеих сторон робота-пылесоса согласно инструкциям руководства пользователя.
Робот-пылесос движется медленно.	Отсек для мусора заполнен.	Очистите отсек для мусора и крышку фильтра.
Поворотная головка не поворачивается или поворачивается значительно медленнее.	Основание поворотной головки заклинило.	Проверьте и удалите весь мусор, застрявший под поворотной головкой.
	Боковой щиток заклинило.	Проверьте и удалите весь мусор, препятствующий движению щитка.
	Повреждено выглаживающее кольцо поворотной головки.	Замените новым выглаживающим кольцом поворотной головки. Обратитесь к продавцу для приобретения запасных частей.
Мусор выпадает из робота-пылесоса.	Сломан клапан всасывающей горловины (на нижней стороне пылесоса).	Клапан всасывающей горловины работает как дверь, не давая мусору выпадать из отсека для мусора. Обратитесь к продавцу для приобретения запасных частей и получения инструкций.
	Пластина сливного фильтра сломана или не на месте.	Перед следующим использованием проверьте, чтобы пластина сливного фильтра была на месте, или замените ее новой при необходимости.
Мусор выпадает из крышки фильтра	Повреждена сетка крышки фильтра.	Замените новой крышкой фильтра. Обратитесь к продавцу для приобретения запасных частей.
Поплавок тонет.	Поплавок поврежден, и вода проникает внутрь.	Замените поплавок новым. Обратитесь к продавцу для приобретения запасных частей.
Робот-пылесос не заряжается/не подзарядается.	Батарея повреждена.	Обратитесь к продавцу для замены батареи. ВНИМАНИЕ! НЕ открывайте робот-пылесос и не производите замену батареи самостоятельно. Это может привести к серьезным или смертельным травмам; кроме того, будет аннулирована гарантия.
	Зарядный кабель не полностью соединен с внешним адаптером и роботом-пылесосом.	Убедитесь, что зарядный кабель правильно и полностью подсоединен к внешнему адаптеру и роботу-пылесосу. Обратитесь к руководству пользователя.
	Внешний адаптер вышел из строя.	Обратитесь к продавцу для замены. ВНИМАНИЕ! Использование непригодного внешнего адаптера может привести к повреждению робота-пылесоса/батареи и аннулированию гарантии.



WAŻNE INSTRUKCJE DOTYCZĄCE BEZPIECZEŃSTWA

Podczas montażu i użytkowania tego urządzenia elektrycznego należy zawsze stosować podstawowe środki ochronne, w tym:

PRZECZYTAJ INSTRUKCJĘ I ZASTOSUJ SIĘ DO JEJ ZALECEŃ.

OSTRZEŻENIE:

- Przed przystąpieniem do prac konserwacyjnych, takich jak czyszczenie filtra, należy odłączyć pompę od sieci zasilającej.
- Transformator powinien znajdować się poza strefą 1.
- Urządzenie zawiera akumulatory, które mogą być wymieniane tylko przez wykwalifikowany personel.
- Maksymalna temperatura wody: 35°C.
- Maksymalna głębokość użytkowania urządzenia wynosi 3 metry.
- Do ładowania akumulatora należy używać wyłącznie odłączanego zasilacza (zewnętrzny) dostarczonego z urządzeniem.
- Odłączalny zasilacz (DSS18-0842000-B / DSS18-0842000-C / DSS18-0842000-D)
- Dzieci powyżej 8 roku życia i osoby o ograniczonej sprawności fizycznej, sensorycznej i umysłowej oraz osoby nieposiadające dostatecznej wiedzy albo wystarczającego doświadczenia mogą używać tego urządzenia tylko pod opieką lub pod warunkiem, że zostały poinstruowane o bezpiecznym sposobie używania urządzenia i zrozumiały zagrożenia związane z jego użytkowaniem. Dzieciom nie wolno się bawić urządzeniem. Dzieci mogą przeprowadzać czyszczenie i konserwację wyłącznie pod nadzorem. (Dla rynku UE) Urządzenie nie jest przeznaczone do użytku przez osoby (w tym dzieci) o zmniejszonych zdolnościach fizycznych, czuciowych lub umysłowych lub bez odpowiedniego doświadczenia i wiedzy, chyba że będą one użytkować je pod nadzorem lub po uzyskaniu

instrukcji od osoby odpowiedzialnej za ich bezpieczeństwo. Dzieci należy pilnować, aby nie bawiły się urządzeniem. (Dla rynku innego niż UE)

- Urządzenie wykorzystuje akumulator litowo-jonowy. Nigdy nie próbuj wymieniać akumulatora.

UTYLIZACJA AKUMULATORA:

Akumulator należy oddać do recyklingu – dalszych informacji udziela miejscowe władze.

- Przed usunięciem akumulator musi zostać wyjęty z odkurzacza basenowego.
- W trakcie wyjmowania akumulatora odkurzacz musi być odłączony od zasilania (gniazda elektrycznego).
- Akumulator należy zutylizować w sposób bezpieczny i prawidłowy.

Lista części

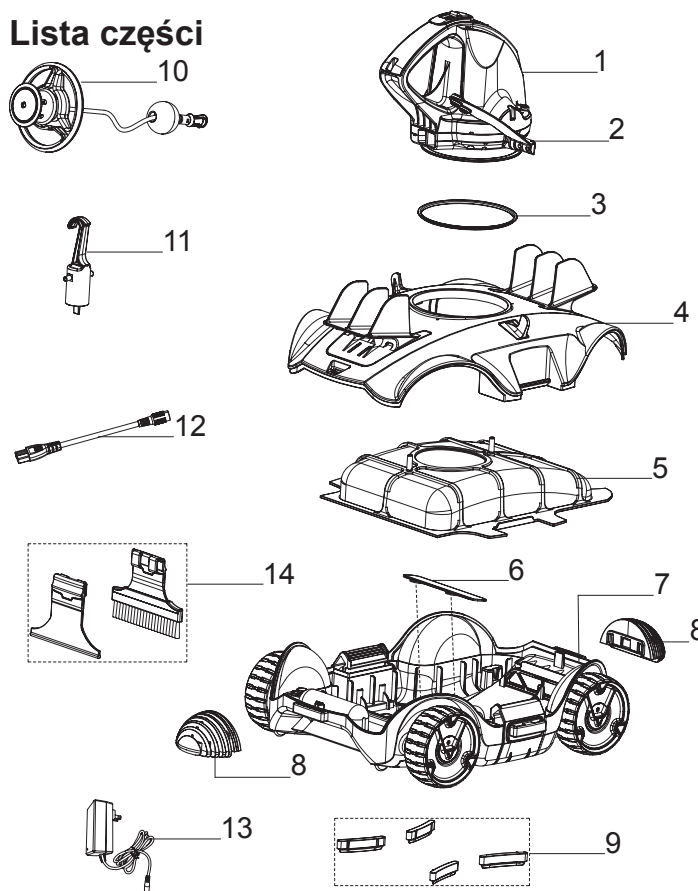

Nr. części	Kod części	ILOŚĆ
1	P03869	1
2	P03870	1
3	P03871	1
4	P03872	1
5	P03873	1
6	P03875	1
7	P03874	1
8	P03876	2
9	P03877	1
10	P03878	1
11	P03879	1
12	P03880	1
13	P03881	1
14	P04392	1

Robot posiada wodną dyszę napędową w dolnej części górnej głowicy obrotowej. Woda jest najpierw zasysana z otworu ssącego na dnie robota, przepływa przez filtr, a następnie jest odprowadzana z dyszy napędowej. Strumień wody z dyszy popycha robota do przodu. Gdy robot zatrzyma się przy przeszkodzie, na przykład ścianie basenu, jego boczna klapka obraca się i głowica obrotowa obraca się o 180°. Robot zacznie poruszać się w przeciwnym kierunku. Robot porusza się prosto w jedną stronę i po łuku w drugą stronę. Poruszając się, robot oczyszcza dno basenu, wciągając zanieczyszczenia do komory zanieczyszczeń.

Montaż i obsługa

OSTRZEŻENIE dotyczące ładowania

- Należy używać tylko oryginalnego zasilacza zewnętrznego i dołączonego kabla do ładowania.
- Przed ustawieniem upewnić się, że robot i złącze ładowania są czyste i suche.
- Upewnić się, że robot jest wyłączony przez przesunięcie przełącznika do pozycji OFF (WYŁ.) przed ładowaniem.
- Pełne naładowanie robota przed pierwszym użyciem zajmie 5-8 godzin.
- Wskaźnik zasilania: Nie świeci się – Zasilanie wyłączone/Brak zasilania
Świeci się – zasilanie włączone
Miga – Akumulator wyczerpie się w ciągu 10 minut.

Uwaga: Po rozpoczęciu ładowania odkurzacza lampka na zewnętrznym zasilaczu zaświeci się na czerwono. Gdy robot jest prawie w pełni naładowany, wskaźnik zaświeci się na zielono.

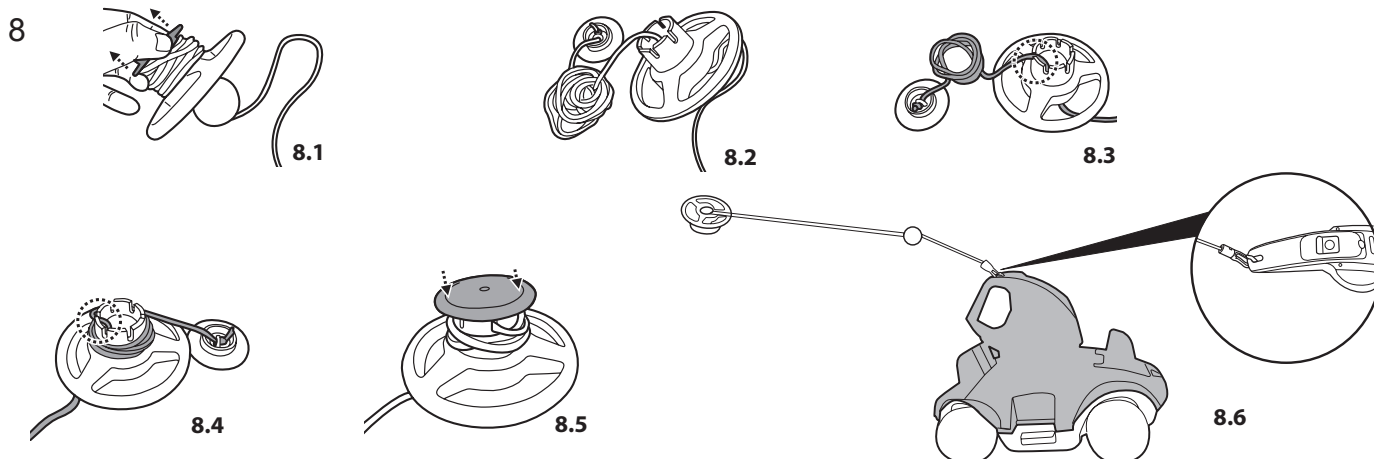
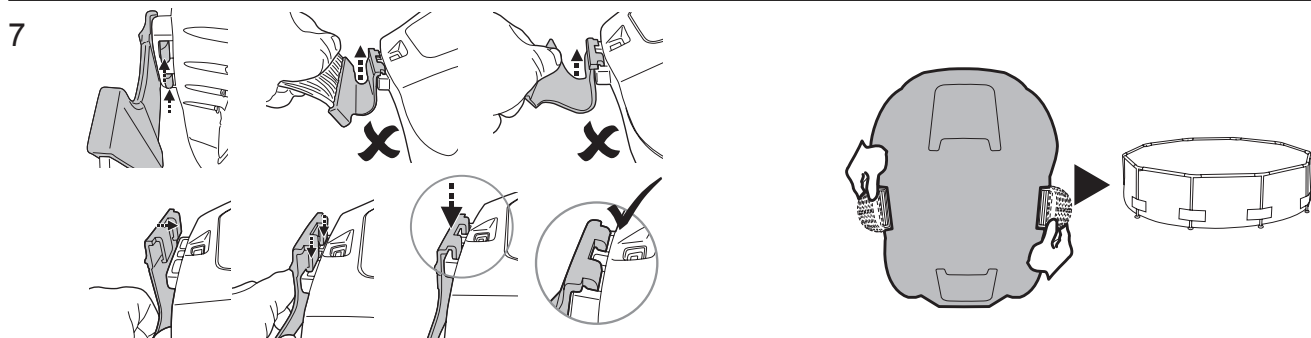
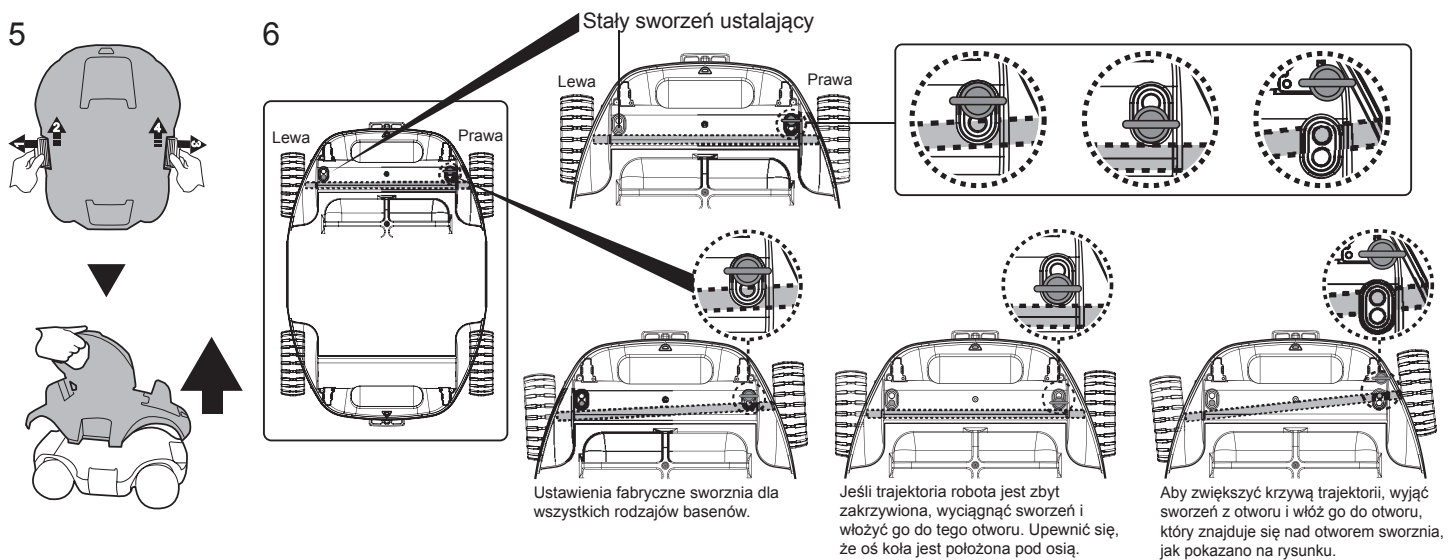
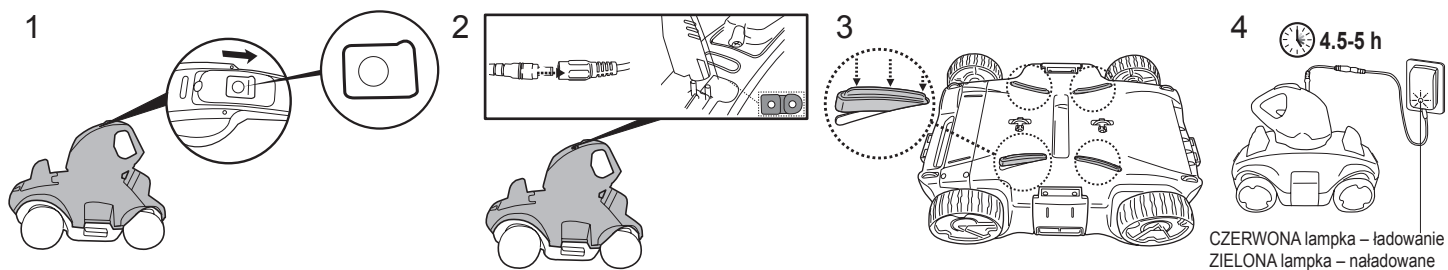

Uwaga: Podważyć, aby odłączyć pokrywę pływaką, zwolnić linę z pływaką do głębokości wody basenowej plus około 0,5 m (19,7").

9

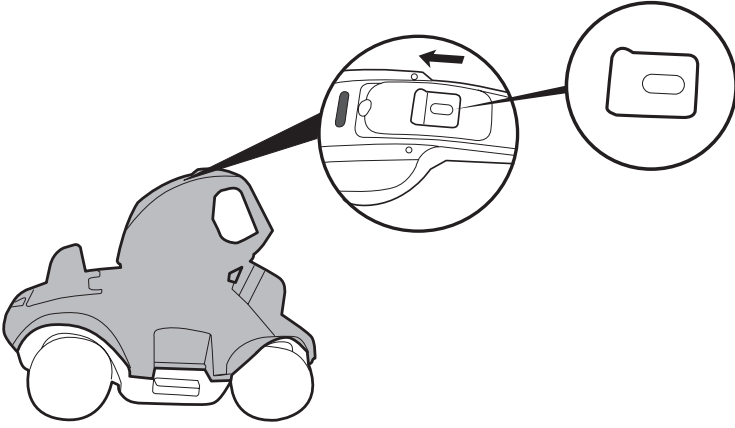

10

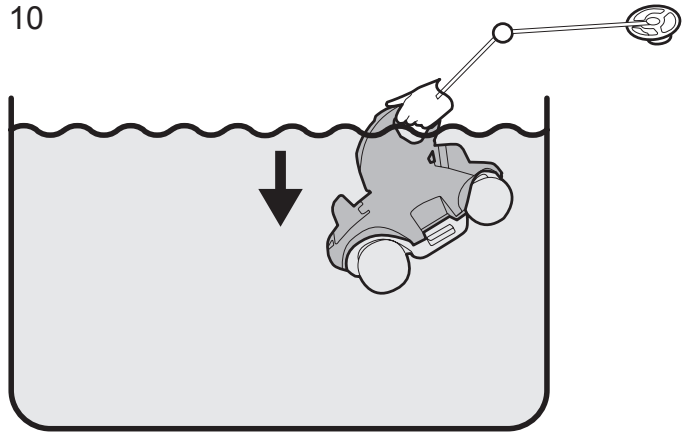

11

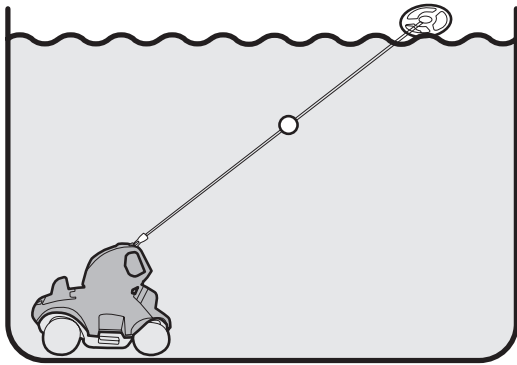

12

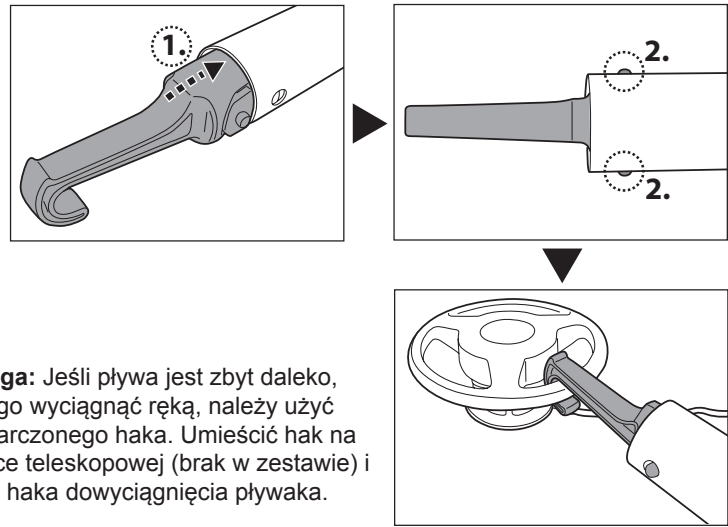

Uwaga: Jeśli pływa jest zbyt daleko, aby go wyciągnąć ręką, należy użyć dostarczonego haka. Umieścić hak na tycy teleskopowej (brak w zestawie) i użyć haka dowyciągnięcia pływaka.

13

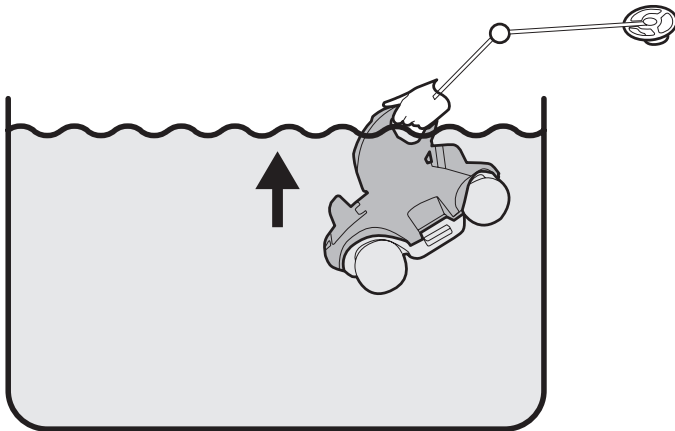

14

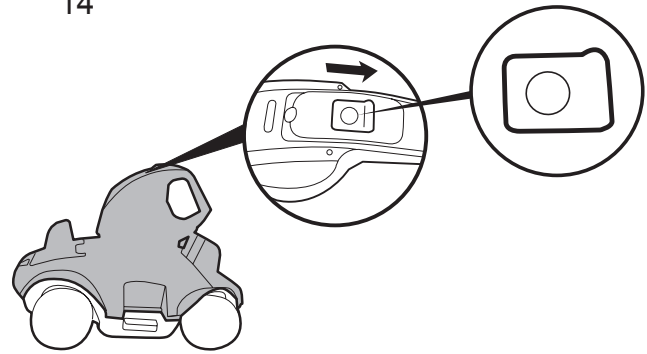

15

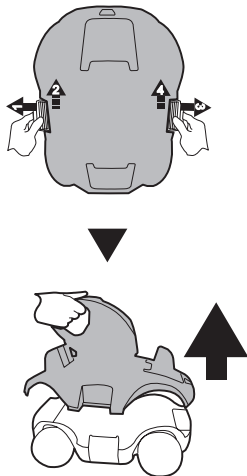

16

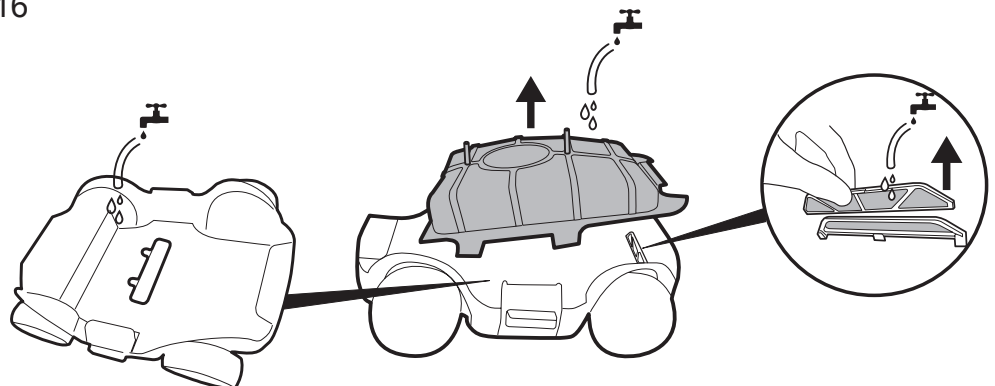

- Uwaga:**
1. Zaleca się wyłączyć system filtracji, ponieważ cyrkulacja wody w basenie może wpłynąć na wzorzec ruchów robota.
 2. Wyjąć drabinkę basenową, skimmer powierzchniowy i inne pływające przedmioty z basenu, ponieważ mogą utrudniać poruszanie się pływaka robota i w związku z tym samego robota.
 3. W przypadku basenu ze słoną wodą, należy się upewnić, że cała sól została rozpuszczona przed włożeniem robota do wody.

Konserwacja i przechowywanie

1. W trakcie przechowywania akumulator samoistnie się rozładuje. Przed przechowywaniem należy całkowicie naładować robota.
 2. Jeśli robot nie jest używany, należy ładować akumulator co najmniej raz na trzy miesiące.
- Odłączyć zasilacz zewnętrzny od gniazda, a następnie odłączyć kabel ładowarki od zewnętrznego zasilacza i robota.
 - Odłączyć akcesoria od robota. Jeśli jest to niezbędne, wypłukać robota i akcesoria pod bieżącą wodą. Nie używać DETERGENTU.
 - Upewnić się, że przed przechowaniem woda została usunięta z odkurzacza.
 - Użyć wilgotnej szmatki do wyczyszczenia i osuszenia robota i akcesoriów.
 - Przechowywać w dobrze wietrzonym, niedostępnym dla dzieci i nienasłonecznionym miejscu, z dala od źródeł gorąca, zapłonu oraz chemii basenowej. Temperatura otoczenia w miejscu przechowywania powinna wynosić od 10°C do 25°C. **UWAGA:** Wyższa temperatura podczas przechowywania może zredukować trwałość akumulatora.

Demontaż pakietu akumulatora

Rekomendowane przybory (brak w zestawie): Wkrętak.

1. Zwolnić pokrywę górną (wstępnie zmontowaną z głowicą obrotową). Obrócić pokrywę dołem do góry i zwolnić głowicę obrotową, obracając dolną płytę blokującą w kierunku przeciwnym do ruchu wskazówek zegara. Zdemonstrować obrotowy pierścień wygładzający.

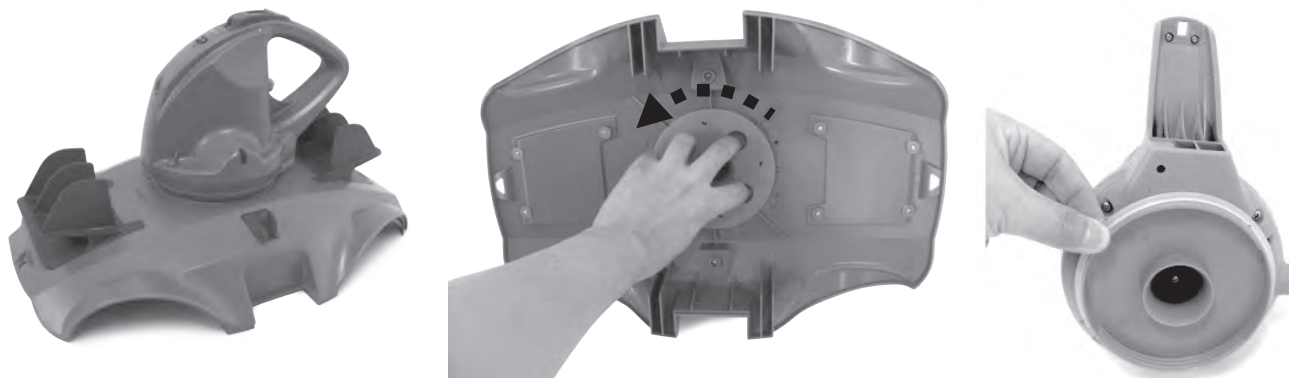

2. Użyć wkrętaka do odkręcenia 4 wkrętów znajdujących się w dolnej części głowicy, aby najpierw zwolnić płytę dolną. Użyć wkrętaka do odkręcenia wszystkich wkrętów podstawy, tak jak pokazano. Wymontować wirnik, a następnie podważyć podstawę i zdjąć ją, aby odsłonić wnętrze głowicy.

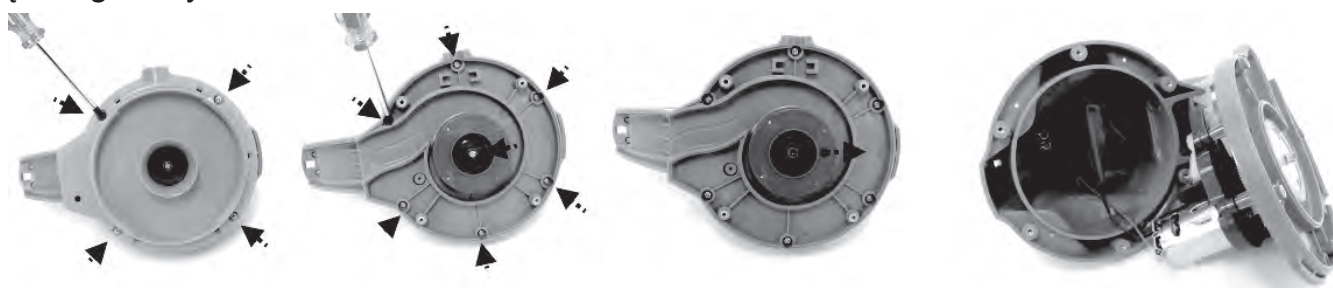

3. Wymontować pakiet akumulatorowy, aby odsłonić PCBA. Aby odłączyć przewód łączący akumulator, nacisnąć zacisk na złączu, a następnie wyciągnąć go. **UWAGA:** Natychmiast owinąć złącze taśmą izolacyjną z celu uniknięcia zwarcia spowodowanego przez kontakt między obiema końcówkami przewodów.



UTYLIZACJA

Znaczenie symbolu przekreślonego kosza na śmieci:

Urządzeń elektrycznych nie należy wyrzucać razem z niesegregowanymi odpadami komunalnymi. Służą do tego oddzielne pojemniki. W celu uzyskania informacji na temat dostępnych systemów zbiórki należy skontaktować się z właściwym urzędem. Składowanie elektrycznych urządzeń na składowiskach czy wysypiskach śmieci może powodować przeciekanie niebezpiecznych substancji do wód gruntowych i przedostawanie się ich do łańcucha pokarmowego, co zagraża Twojemu zdrowiu i dobremu samopoczuciu. W przypadku wymiany starych urządzeń na nowe, sprzedawca jest prawnie zobowiązany do odebrania starego urządzenia w celu jego utylizacji, co najmniej za darmo.

Rozwiązywanie problemów

Problem	Możliwa przyczyna	Rozwiązanie
Robot nie zbiera zanieczyszczeń.	Niski stan akumulatora.	Naładować akumulator ponownie.
	Wirnik jest zablokowany.	Wyłączyć robota i sprawdzić wzrokowo otwór pod odpadami. W razie potrzeby skontaktować się z dystrybutorem w celu uzyskania dalszych instrukcji. OSTRZEŻENIE! Przed serwisowaniem upewnij się, że robot jest wyłączony.
	Wirnik jest uszkodzony.	Skontaktować się z dystrybutorem w celu wymiany.
	Komora zanieczyszczeń jest pełna.	Oczyścić komorę zanieczyszczeń i pokrywę filtra.
Robot zatrzymał się na środku basenu (głowica wciąż się obraca).	Robot zatrzymał się na przeszkodzie.	Sprawdzić, czy w basenie znajduje się przedmiot blokujący robota. Usunąć przeszkodę.
	Robot został zatrzymany przez ssanie z głównego odpływu dennego basenu.	Wyłączyć system filtracji (zob. instrukcję obsługi).
Robot nie oczyszcza całego basenu / porusza się wzdłuż ściany basenu.	Komora zanieczyszczeń jest pełna.	Oczyścić komorę zanieczyszczeń
	Czas pracy jest krótszy niż oczekiwano.	Oczyścić komorę filtra i ponownie ładować robota przez 4,5-5 godz.
	Kierunek poruszania się jest przerywany przez cyrkulację wody wytwarzaną przez system filtrujący.	Wyłączyć system filtracji (zob. instrukcję obsługi).
	Koło jest zablokowane.	Sprawdzić koło i usunąć z niego zanieczyszczenia.
	Nieprawidłowe ustawienie sworznia blokującego/wymagany jest zderzak.	Postępować zgodnie z instrukcjami z podręcznika użytkownika, aby prawidłowo ustawić pozycję sworznia blokującego i zastosować zderzak.
	Robot porusza się wzdłuż ściany okrągłego basenu.	Upewnić się, że zderzaki zostały założone (zob. wskazówki z instrukcji).
Robot zakleszczony w wąskim miejscu basenu zagłębionego w ziemi.	Za mało miejsca, aby robot mógł zmienić kierunek.	Postępować zgodnie ze wskazówkami z instrukcji, aby założyć zderzaki po obu stronach robota.
Robot porusza się powoli.	Komora zanieczyszczeń jest pełna.	Oczyścić komorę zanieczyszczeń i pokrywę filtra.
Głowica obrotowa nie obraca się, lub obraca się zauważalnie powoli.	Spód głowicy obrotowej jest zablokowany.	Sprawdzić i usunąć zanieczyszczenia, które mogły się znaleźć pod głowicą obrotową.
	Kłapa boczna jest zablokowana.	Sprawdzić i usunąć zanieczyszczenia, które utrudniają poruszanie się klapy.
	Pierścień wygładzający głowicy obrotowej jest uszkodzony.	Wymienić na nowy pierścień wygładzający głowicy obrotowej. Skontaktować się z dystrybutorem w celu uzyskania części zamiennych.
Z robota wydostają się zanieczyszczenia.	Kłapa otworu ssącego (umieszczona od spodu) jest uszkodzona.	Kłapa otworu ssącego działa jak drzwi, aby zapobiec uciekaniu zanieczyszczeń z komory zanieczyszczeń. Skontaktować się z dystrybutorem w celu zamówienia części zamiennych i uzyskania instrukcji.
	Płytkę filtra spustowego jest uszkodzona lub nie jest na miejscu.	Upewnić się, czy płytkę filtra spustowego jest na miejscu i w razie potrzeby wymienić na nową przed następnym użyciem.
Zanieczyszczenia wydostają się poza pokrywę filtra.	Siatka pokrywę filtra jest uszkodzona.	Wymienić pokrywę filtra na nową. Skontaktować się z dystrybutorem w celu uzyskania części zamiennych.
Pływak tonie.	Pływak jest uszkodzony i dostaje się do niego woda.	Wymienić na nowy pływak. Skontaktować się z dystrybutorem w celu zamówienia części zamiennych.
Robota nie można naładować/ ponownie naładować.	Akumulator jest uszkodzony.	Skontaktować się z dystrybutorem w celu wymiany akumulatora. OSTRZEŻENIE! NIE otwierać robota i nie wymieniać samodzielnie akumulatora. Grozi to poważnymi lub nawet śmiertelnymi urazami i będzie skutkowało unieważnieniem gwarancji.
	Kabel ładowania nie jest w pełni połączony z zewnętrznym adapterem i robotem.	Upewnić się, że kabel ładowania jest prawidłowo i całkowicie podłączony do zewnętrznego zasilacza i robota. Zob. instrukcję obsługi.
	Zewnętrzny zasilacz jest niesprawny.	Skontaktować się z dystrybutorem w celu wymiany. OSTRZEŻENIE! Korzystanie z niewłaściwego zewnętrznego zasilacza spowoduje uszkodzenie robota/akumulatora i unieważnienie gwarancji.



FONTOS BIZTONSÁGI UTASÍTÁSOK

Az elektromos berendezés telepítésekor és használatakor kötelezően kövesse az alapvető óvintézkedéseket, így például:

OLVASSA EL ÉS KÖVESSE AZ ÖSSZES UTASÍTÁST

FIGYELMEZTETÉS:

- Mielőtt felhasználó által elvégezhető karbantartási műveletekhez, például szűrőtisztításhoz kezd, csatlakoztassa le a készüléket a hálózati tápellátásról.
- Az áramátalakítónak az 1. zónán kívül kell lennie.
- A készülék akkumulátorral rendelkezik, amely kizárólag szakképzett személy által cserélhető.
- Maximális víz hőmérséklet: 35 °C (95 °F).
- A maximális üzemi vízmélység 3 méter (10 láb).
- Az akkumulátor töltéséhez kizárólag a robothoz mellékelt eltávolítható tápegységet (külső illesztőegységet) használja.
-  Eltávolítható tápegység (DSS18-0842000-B / DSS18-0842000-C / DSS18-0842000-D)
- A készüléket használhatják 8 évnél idősebb gyermekek, illetve korlátozott fizikai, érzékszervi vagy szellemi képességekkel vagy tapasztalattal és ismeretekkel rendelkező személyek, amennyiben a készülék biztonságos használatára vonatkozó képzésben részesültek, amennyiben ismerik a használat veszélyeit, vagy ha valaki felügyeli őket. A termék nem gyermekjáték. A tisztítást és felhasználói karbantartást felügyelet nélkül gyermekek nem végezhetik. (EU-s piac esetén)
A készülék nem használható olyan személyek által, beleértve a gyermekeket, akik korlátozott fizikai, érzékszervi vagy szellemi képességekkel rendelkeznek, akik nem rendelkeznek megfelelő tapasztalatokkal és ismeretekkel, hacsak az előbbi személyek biztonságáért felelős személy nem felügyeli őket, vagy ha az illető személy nem nyújt tájékoztatást a készülék

használatának a vonatkozásában. A gyermekek felügyeletre szorulnak annak elkerülése érdekében, hogy a készüléket játéknak használják. (EU-n kívüli piac)

- A telepített akkumulátor feltölthető Li-ion akkumulátorcsomagból áll. Soha ne tegyen kísérletet az akkumulátorcsomag cseréjére.

AZ AKKUMULÁTOR ÁRTALMATLANÍTÁSA:

Az akkumulátor újrahasznosítható alkatrész, ezért tájékoztatás ügyében forduljon a helyi hatósághoz.

- Az akkumulátort a leselejtezés előtt el kell távolítani a medenceporszívóból.
- Az akkumulátor eltávolítása előtt kötelezően válassza le a medenceporszívót a hálózati tápellátásról (elektromos kimenetről).
- Az akkumulátort kötelező módon biztonságos és megfelelő módon selejtezze.

Alkatrészek listája

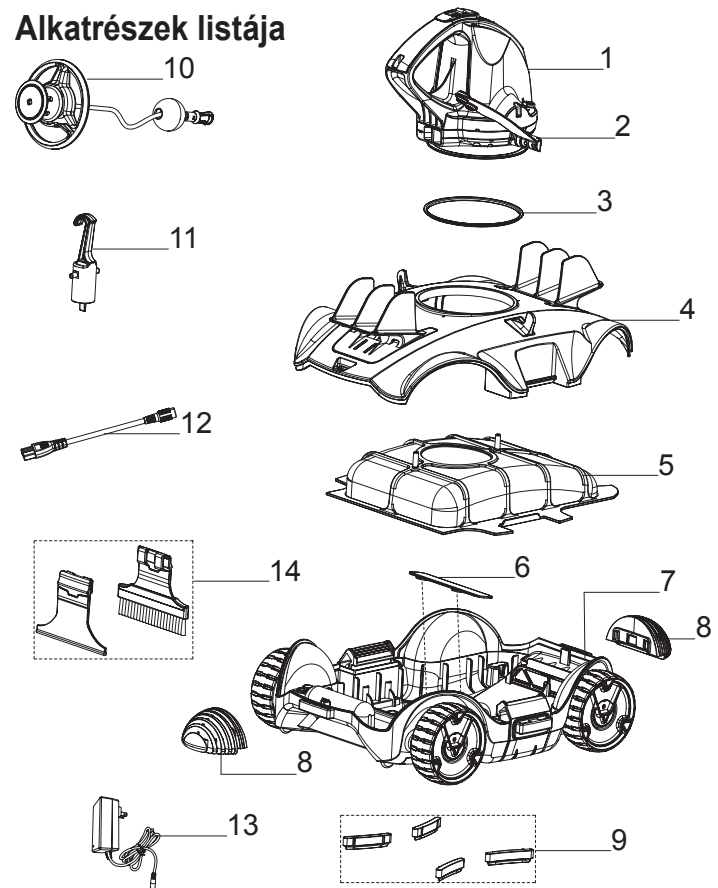

Alkatrész száma	Alkatrész kódja	Menny.
1	P03869	1
2	P03870	1
3	P03871	1
4	P03872	1
5	P03873	1
6	P03875	1
7	P03874	1
8	P03876	2
9	P03877	1
10	P03878	1
11	P03879	1
12	P03880	1
13	P03881	1
14	P04392	1

A robot meghajtását egy vízfúvóka biztosítja, amelyek a felső forgófejen található. A vizet a robot először beszívja a robot alsó részén található szívótorkon, a víz áthalad a szűrőn, majd a hajtófúvókán keresztül távozik. A fúvókából származó víz sugár biztosítja a robot előre irányuló meghajtását. Amint a motor egy akadályt talál, például medencefalat, utköze megáll, az oldallal elfordul, és a forgófej elfordul 180°-ban. A robot elkezd az ellentétes irányba haladni. A robot nagyjából egyenes vonalban mozog egyik, majd visszafelé a másik irányba. Mozgás közben a robot felporszívózza a medence alját, így összegyűjti a hulladékot a hulladékátárolóba.

Összeszerelés és üzemeltetés

Töltésre vonatkozó FIGYELMEZTETÉS

- Kizárólag az eredeti külső illesztőegységet és a mellékelt töltőkábelt használja.
- A töltés megkezdése előtt bizonyosodjon meg arról, hogy a robot és a töltőaljzat száraz és mentes a szennyeződésektől.
- Töltés előtt a kapcsolót csúsztassa OFF (KI) pozícióba, így biztosítja a robot kikapcsolt állapotát.
- Az első használat előtt teljesen töltsse fel a robotot (körülbelül 5-6 óra).
- Töltésjelző fény: Nincs fényjelzés – Tápellátás kikapcsolva / nincs tápellátás
Világítás – Tápellátás bekapcsolva
Villogó fényjelzés – Az akkumulátor 10 percen belül lemerül.

Megjegyzés: Amint megkezdődik a robot töltése, a külső illesztőegység jelzőfénye piros világításba kezd. Amikor a robot teljes töltöttséghez közeli állapotba kerül, a jelzőfény zöld színre vált.

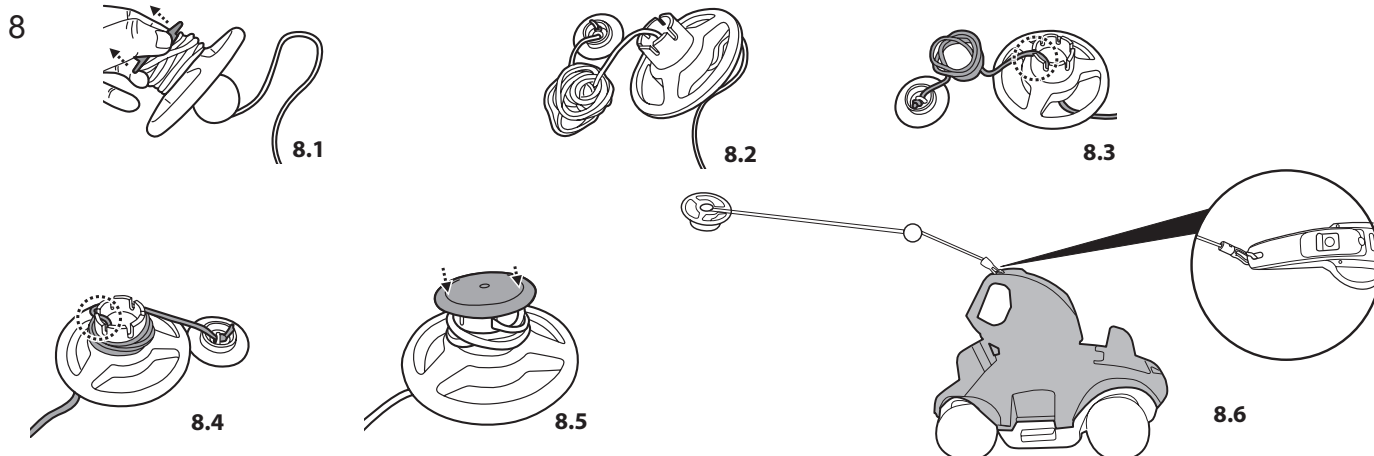
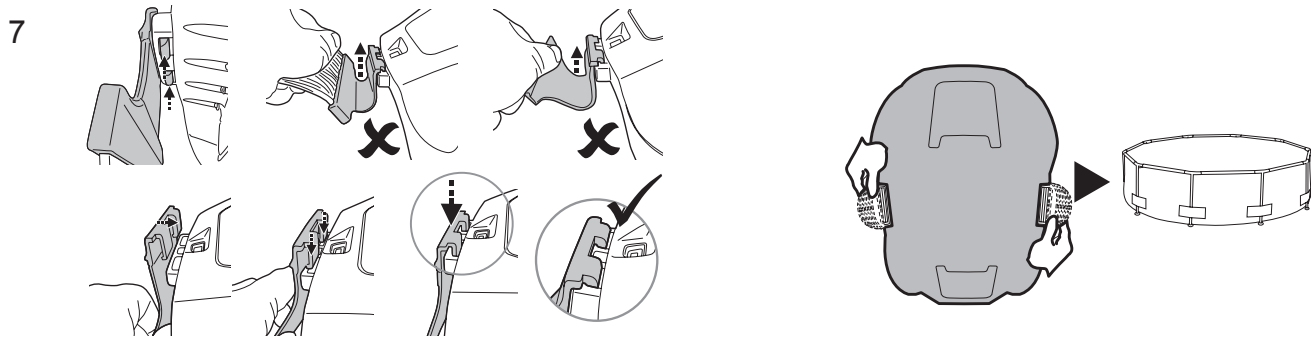
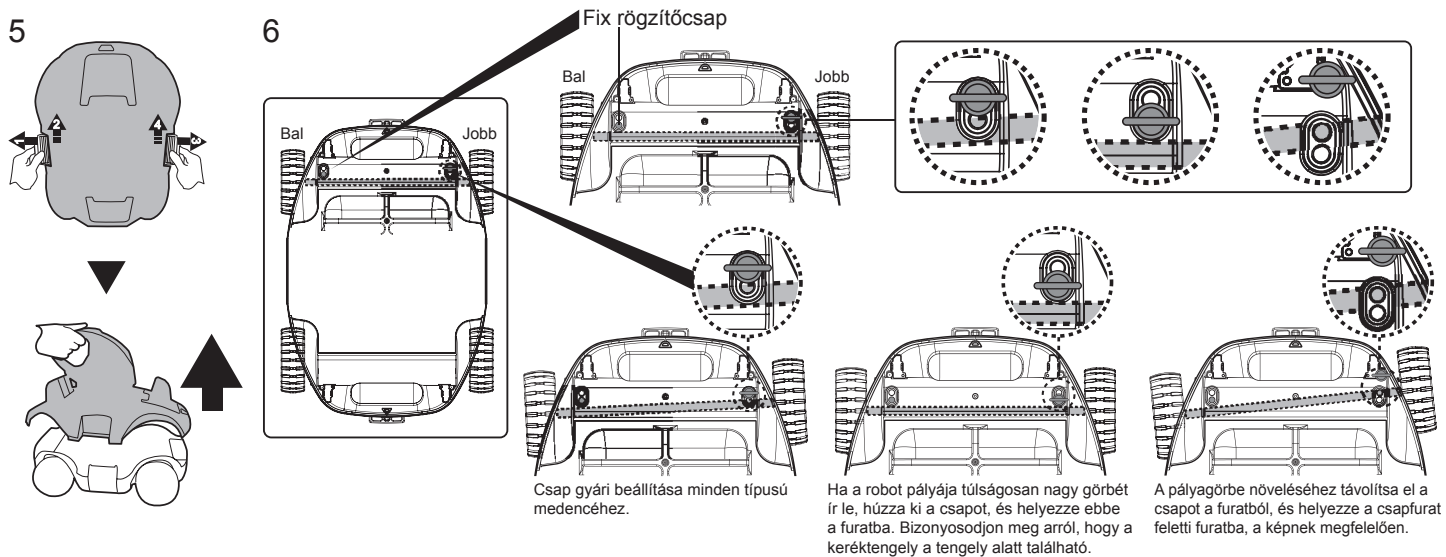
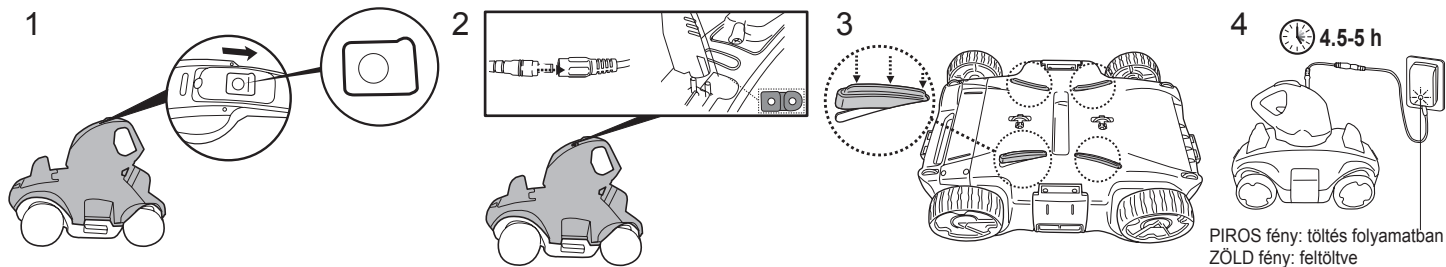

Megjegyzés: Feszítse fel az úszó sapkáját, és szabadjátsa fel a vízmélység és az úszó közötti távolság + körülbelül 0,5 méter (19,7 hüvelyk) kötelet.

9

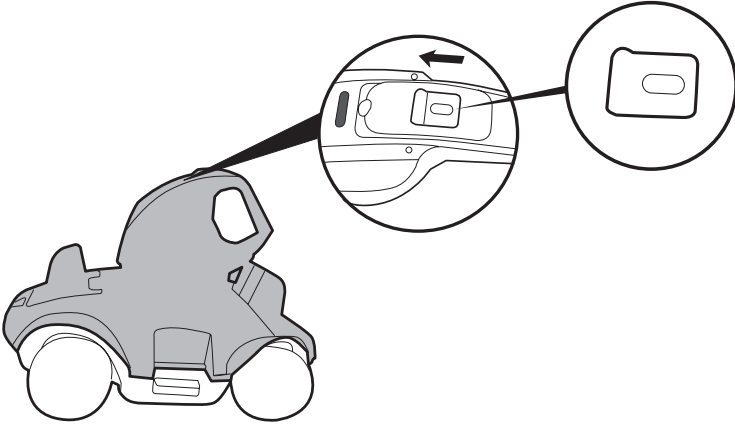

10

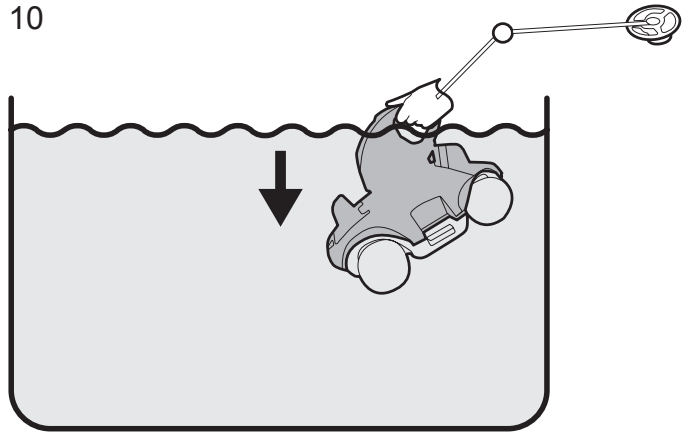

11

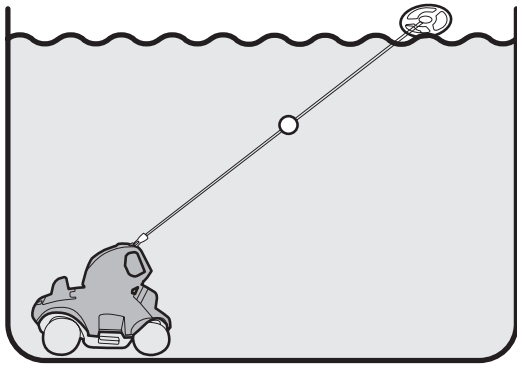

12

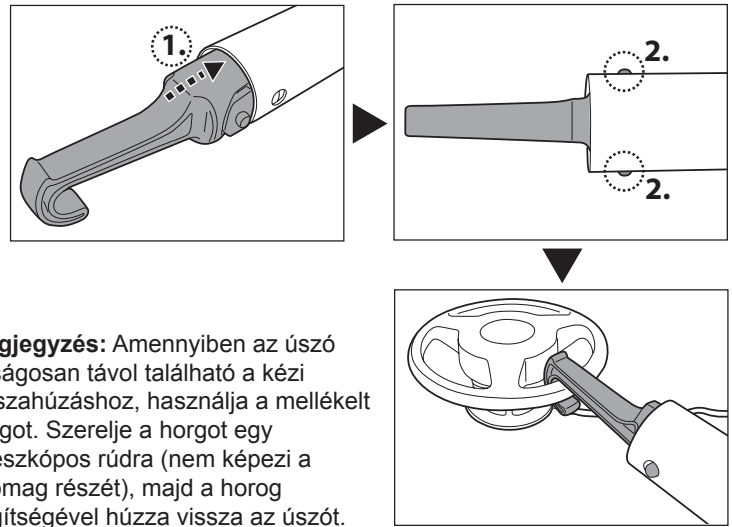

Megjegyzés: Amennyiben az úszó túlságosan távol található a kézi visszahúzáshoz, használja a mellékelt horgot. Szerelje a horgot egy teleszkópos rúdra (nem képezi a csomag részét), majd a horog segítségével húzza vissza az úszót.

13

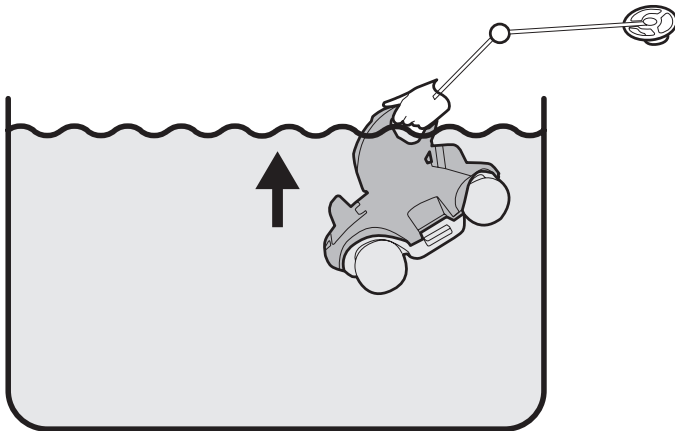

14

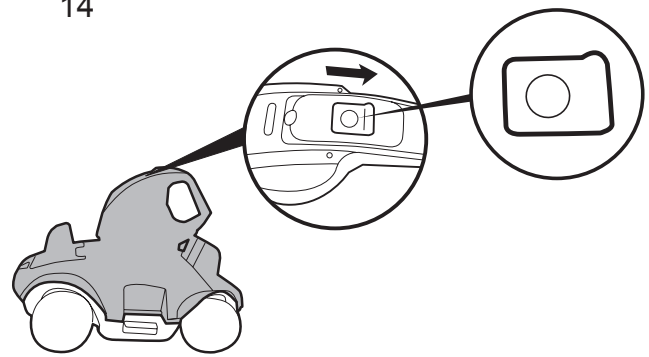

15

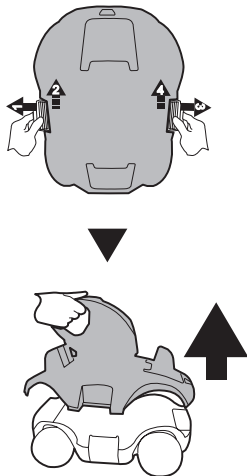

16

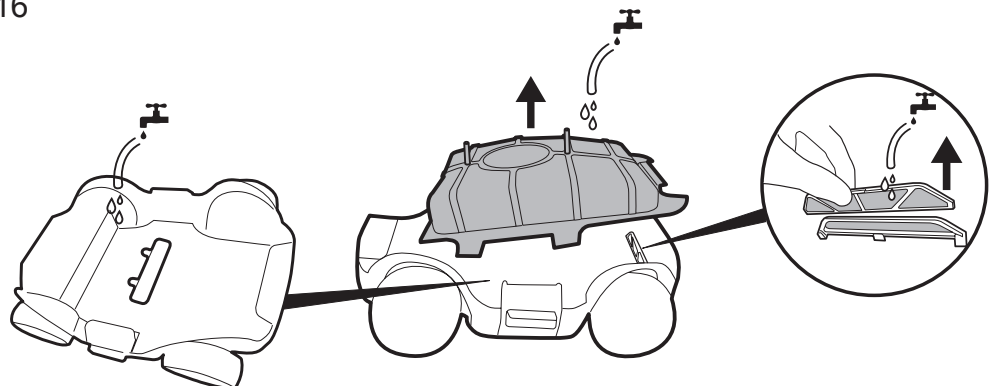

- Megjegyzés:** 1. Javasoljuk, hogy kapcsolja ki a szűrőrendszereket, mivel a medence vízkeringetése hatással lehet a robot mozgási útvonalára.
 2. Távolítsa el a medence létráját, lebegő szűrőberendezését és egyéb lebegő tárgyakat, mivel ezek akadályozhatják a robot úszójának a mozgását, és, következésképpen, a robot mozgását is.
 3. Amennyiben sós vizű medencét üzemeltet, bizonyosodjon meg arról, hogy az összes só feloldódott, még mielőtt a robotot a vízbe helyezné.

Karbantartás és tárolás

1. Az akkumulátor a tárolás során magától lemerül. Tárolás előtt mindenképpen töltsé teljesen fel a robotot.
 2. Az akkumulátort kötelezően töltsé fel legalább háromhavonta egyszer, ha a készülék nincs is használatban.
- Válassza le a külső illesztőegységet az aljzatról, majd csatlakoztassa le a töltőkábelt a külső illesztőegységről és a robotról.
 - Válassza le a robotról a tartozékokat. Szükség szerint öblítse át a robotot és a tartozékokat édesvízzel. NE használjon tisztítószert.
 - Tárolás előtt engedje le a vizet a robotból.
 - Nedves törölkendővel tisztítsa meg és törölje át a robotot és a tartozékokat.
 - A készüléket és a tartozékait jól szellőző területen tárolja napsugárástól, hőforrástól, gyújtóforrástól, medencéhez használatos vegyi anyagoktól és gyermekektől távol. A tároláshoz 10 °C – 25 °C (50 °F – 77 °F) környezeti hőmérséklet ajánlott. **MEGJEGYZÉS:** Magasabb tárolási hőmérséklet esetén lerövidülhet az akkumulátor élettartama.

Az akkumulátorcsomag eltávolítása

Javasolt szerszámok (nem képezik a csomag részét): Csavarhúzó.

1. Oldja a felső burkolatot (gyárilag a forgófejhez kapcsolódik). Fordítsa a burkolatot fejjel lefelé, és oldja a forgófejet az alsó rögzítőlemez óramutató járásával ellentétes irányba való elfordítással. Távolítsa el a forgássegítő gyűrűt.

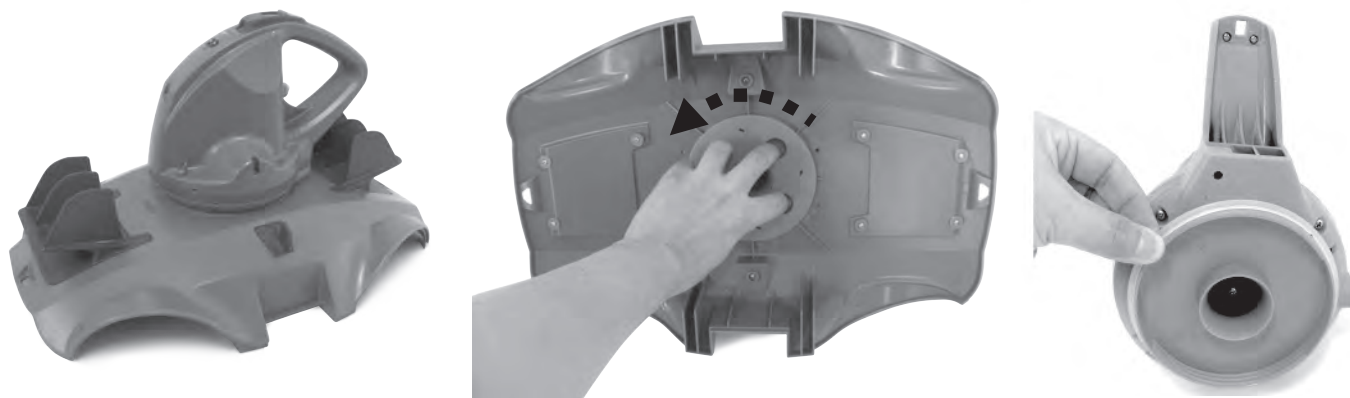

2. A csavarhúzó segítségével távolítsa el a fej alsó részén található 4 csavart, így először eltávolítja az alsó lemezt. A csavarhúzó segítségével távolítsa el az alapi rész összes csavarját a képen látható módon. Távolítsa el a lapátkereket, majd feszítse fel az alapi részt, és távolítsa el a fejegység belső részének a feltáráshoz.

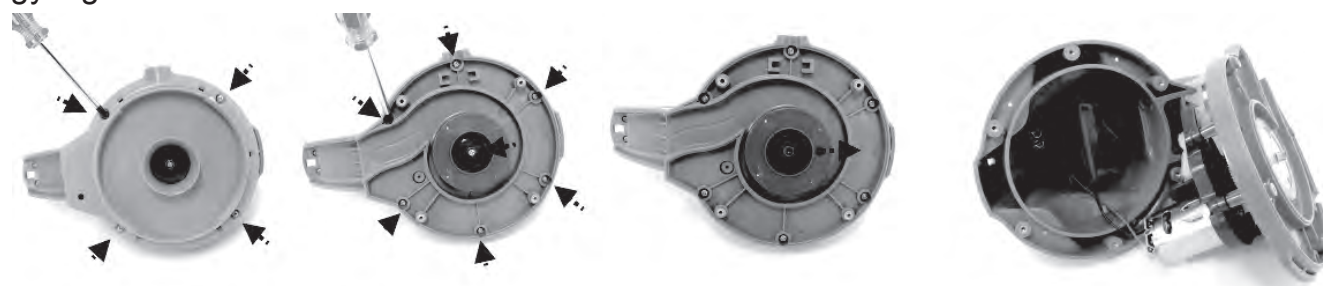

3. Távolítsa el az akkumulátorcsomagot a nyomtatott áramköri lap felfedéséhez. Az akkumulátor csatlakozókábelének a leválasztásához nyomja le a csatlakozón található kengyelt, és húzza ki a csatlakozót. **MEGJEGYZÉS:** A csatlakozót azonnal tekerje be szigetelőszalaggal, hogy megelőzze az egyéb kábelcsatlakozókkal való esetleges érintkezés okozta rövidzárlatot.

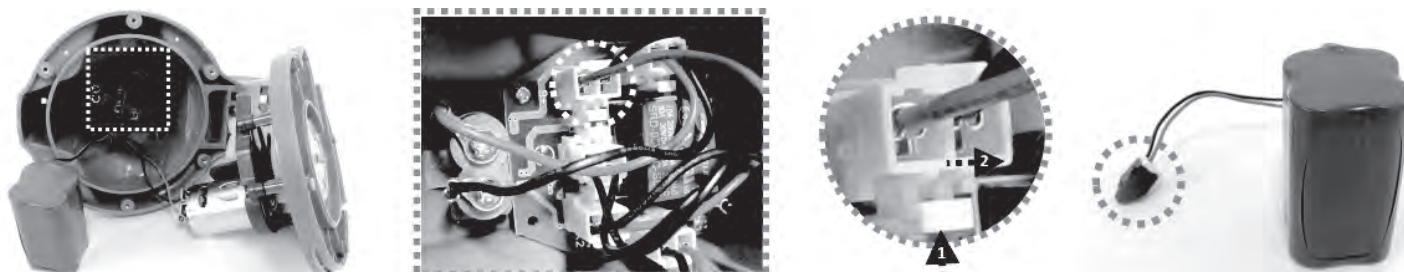

ÁRTALMATLANÍTÁS

Az áthúzott kerek szemégyűjtő tartály jelentése:

Ne selejtezze ki az elektromos készülékeket nem szelektíven gyűjtött háztartási hulladékkal, a kiselejtezéshez használjon erre a célra szolgálógyűjtőlétesítményeket. Az elérhető gyűjtőrendszerek ügyében vegye fel a kapcsolatot a helyi önkormányzattal. Amennyiben az elektromos készülékek hulladéklerakókba vagy –gyűjtőkbe kerülnek, a veszélyes anyagok a talajvízbe szivároghatnak, így pedig az élelmiszerláncba juthatnak, ami negatívan befolyásolhatja az egészségét és jólétét. Régi készülékek újra cserélésekor a kereskedőt a törvény kötelezi a régi készülék legalább ingyenes átvételére ártalmatlanítás céljából.

Hibaelhárítás

Hiba	Lehetséges ok	Megoldás
A robot nem gyűjti össze a hulladékot.	Az akkumulátor töltöttsége alacsony.	Töltse fel ismét a robotot.
	A lapátkerék nem forog.	Kapcsolja ki a robotot, majd szemrevételezéssel ellenőrizze a hulladék alatti furatot. Szükség szerint vegye fel a kapcsolatot a kereskedővel további utasítások tekintetében. FIGYELMEZTETÉS! Bizonyosodjon meg a robot kikapcsolt állapotáról, mielőtt a készülék szervizeléséhez kezdene.
	A lapátkerék eltört.	Vegye fel a kapcsolatot a kereskedővel a csere ügyében.
	A hulladéktároló megtelt.	Tisztítsa meg a hulladéktárolót és a szűrőburkolatot.
A robot a medence közepén leállt (a forgófej továbbra is forog).	A robotot egy akadály megállította.	Szemrevételezéssel ellenőrizze, hogy akadály lehetetleníti-e el a robot mozgását. Távolítsa el az akadályt.
	A robotot megállította a medence központi lefolyójának a szívóereje.	Kapcsolja ki a szűrőrendszert (lásd a felhasználói kézikönyvet).
A robot nem járja be a medence padlójának egészét/nem a medencefal mentén mozog.	A hulladéktároló megtelt.	Tisztítsa meg a hulladéktárolót.
	Az üzemidő a vártnál rövidebb.	Tisztítsa meg a hulladéktárolót, és töltse fel ismét a robotot 4,5-5 órán keresztül.
	A mozgást megzavarja a szűrőrendszer által generált vízmozgás.	Kapcsolja ki a szűrőrendszert (lásd a felhasználói kézikönyvet).
	A kerék beragadt.	Ellenőrizze és távolítsa el a kerék mellett található hulladékot.
	A rögzítőcsap pozíciója helytelen / ütköző szükséges.	Kövesse a kézikönyv utasításait a rögzítőcsap megfelelő pozícióba állításához, illetve szerelje fel az ütközőt.
	A robot a kerek formájú medence fala mentén mozog.	Bizonyosodjon meg arról, hogy felszerelte az ütközőket (lásd a kézikönyv utasításait).
A robot beszorult a földbe süllyesztett medence keskeny részébe.	Nincs elég hely a robot irányváltásához.	A kézikönyv utasításait követve szereljen ütközőt a robot mindkét végére.
A robot lassan mozog.	A hulladéktároló megtelt.	Tisztítsa meg a hulladéktárolót és a szűrőburkolatot.
A forgófej nem forog, vagy forgása érezhetően lassú.	A forgófej alsó része beragadt.	Ellenőrizze a forgófej alatti részt beszorult hulladékok tekintetében, illetve távolítsa el a hulladékokat.
	Az oldallap beragadt.	Ellenőrizze az oldallap körüli részt olyan hulladékok tekintetében, amelyek akadályozzák az oldallap mozgását.
	A forgássegítő gyűrű eltört.	Cserélje új forgássegítő gyűrűvel. A cserealkatrészek ügyében vegye fel a kapcsolatot a kereskedővel.
Hulladékok távoznak a robotból.	A szívótorok lapja (a tisztítókészülék alján) eltört.	A szívótorok lapja ajtóként működik, feladata pedig annak megakadályozása, hogy hulladék távozzon a hulladéktárolóból. A cserealkatrészek és utasítások ügyében vegye fel a kapcsolatot a kereskedővel.
	A leeresztőszűrő lemez eltört vagy nincs a helyén.	Bizonyosodjon meg arról, hogy a leeresztőszűrő lemez a helyén található, és szükség szerint a következő használat előtt cserélje új alkatrészsel.
Hulladék kerül a szűrőburkolaton kívülre.	A szűrőburkolat hálójá megsérült.	Szereljen be új szűrőburkolatot. A cserealkatrészek ügyében vegye fel a kapcsolatot a kereskedővel.
Az úszó elsüllyed.	A szűrő sérült, és víz kerül bele.	Cserélje egy új úszóval. A cserealkatrészek ügyében vegye fel a kapcsolatot a kereskedővel.
A robot nem tölthető fel / újra.	Az akkumulátor károsodott.	Csereakkumulátor ügyében vegye fel a kapcsolatot a kereskedővel. FIGYELMEZTETÉS! NE nyissa fel a robotot, illetve ne tegyen kísérletet az akkumulátor cseréjére. Ez súlyos vagy halálos sérüléseket eredményezhet, illetve a jótállás érvényét veszíti.
	A töltőkábel nem csatlakozik teljesen a külső illesztőegységhez és a robothoz.	Bizonyosodjon meg arról, hogy a töltőkábel megfelelően és teljesen csatlakozik a külső illesztőegységhez és a robothoz. Tájékozódjon a felhasználói kézikönyvből.
	A külső illesztőegység meghibásodott.	A cserealkatrészek ügyében vegye fel a kapcsolatot a kereskedővel. FIGYELMEZTETÉS! A nem megfelelő külső illesztőegység használata nyomán károsodhat a robot/akkumulátor, illetve a jótállás érvényét veszíti.



VIKTIGA SÄKERHETSANVISNINGAR

När den elektriska utrustningen installeras och används måste grundläggande försiktighetsåtgärder alltid följas, inklusive följande:

LÄS OCH FÖLJ ALLA INSTRUKTIONER

VARNING:

- Koppla bort pumpen från strömmen innan du utför något underhåll, såsom rengöring av filtret.
- Transformatorn ska placeras utanför zon 1.
- Apparaten innehåller batterier som endast ska bytas av kunniga personer.
- Maximal vattentemperatur: 35°C (95°F).
- Maximalt arbetsdjup i vatten är 3 meter (10ft.).
- Använd endast den avtagbara strömförsörjningsenheten som medföljer roboten (extern adapter) vid laddning av batteriet.
- Avtagbar strömförsörjningsenhet (DSS18-0842000-B / DSS18-0842000-C / DSS18-0842000-D)
- Apparaten kan användas av barn från åtta år och uppåt och personer med försämrad fysisk, sensorisk eller mental förmåga eller brist på erfarenhet eller kunskap om de hålls under uppsikt eller instruerats i hur apparaten används på ett säkert sätt och förstår dess risker. Barn ska inte leka med apparaten. Rengöring och skötsel ska inte göras av barn utan en vuxens tillsyn. (För EU-marknaden) Den här apparaten är ej avsedd att användas av personer (däribland barn), med begränsad fysisk, mental eller sensorisk förmåga, eller bristande erfarenhet och kunskap, om inte personen är under uppsyn eller fått instruktioner om apparatens användning av ansvarande person. Barn bör hållas under

- uppsikt för att garantera att de inte leker med apparaten. (För annan marknad än EU)
- Det installerade batteriet är ett uppladdningsbart litium-jonbatteri. Försök aldrig byta ut batteripaketet.

AVYTTRING AV BATTERI:

Återvinning krävs; ta kontakt med din lokala myndighet för information.

- Batteriet måste avlägsnas från pooldammsugaren innan det kasseras.
- Pooldammsugaren måste kopplas ifrån strömförsörjningen (elektrisk enhet) när batteriet avlägsnas.
- Batteriet måste kasseras säkert och korrekt.

Lista över delar

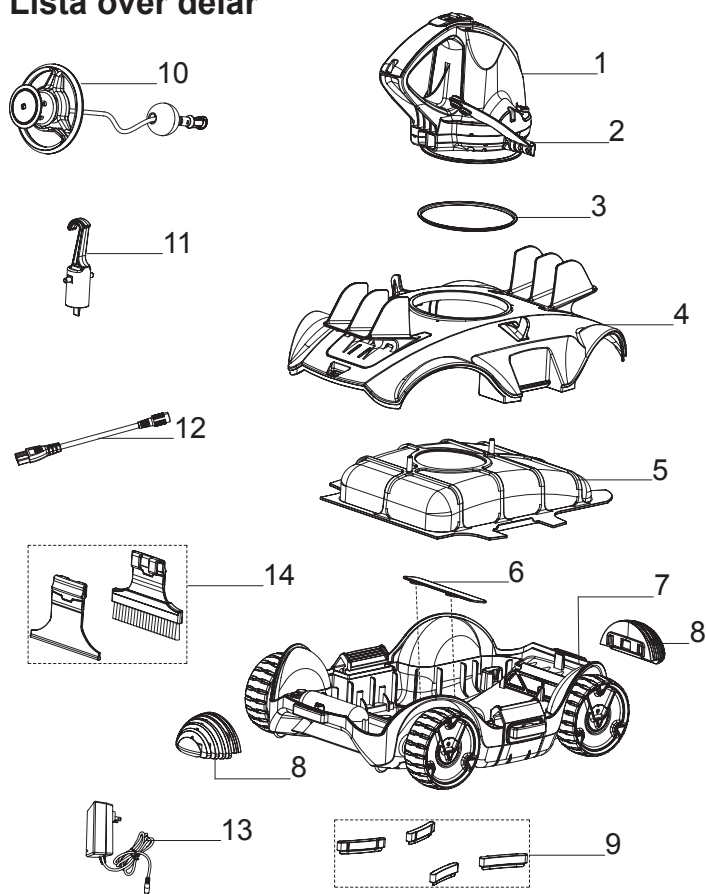

Del nr.	Artikelkod	ANTAL
1	P03869	1
2	P03870	1
3	P03871	1
4	P03872	1
5	P03873	1
6	P03875	1
7	P03874	1
8	P03876	2
9	P03877	1
10	P03878	1
11	P03879	1
12	P03880	1
13	P03881	1
14	P04392	1

Roboten har ett utloppsmunstycke under det övre vridbara huvudet. Vatten suges först in genom sugmunstycket på robotens undersida, genom filtret och flödar sedan ut genom utloppsmunstycket. Vattenflödet från utloppsmunstycket driver roboten framåt. När roboten stannar vid ett hinder som poolvägg roterar sidklaffen och det vridbara huvudet roterar 180°. Roboten börjar röra sig i motsatt riktning. Roboten rör sig i ett generellt rakt mönster en riktning och i båg mönster den andra riktningen. I rörelse dammsuger roboten på botten av poolen och samlar in allt skräp i skräpbehållaren.

Montering och Drift

VARNING vid laddning

- Använd endast originaladapter och medföljande laddkabel.
- Se till att roboten och laddningsporten är rena och torra innan installation.
- Kontrollera att roboten är avstängd genom att skjuta brytaren till OFF-läge före laddning.
- Ladda pooldammsugaren helt i 5-6 timmar innan den används första gången.
- Strömindikatorlampa: Ingen lampa - Ström av / ingen ström
Lampa - Ström på
Blinkande lampa - Batteriet laddar ur inom 10 minuter.

Obs: När roboten påbörjar sin laddning, kommer indikeringslampan på den externa adaptern bli röd. När roboten nästan är helt laddad, kommer indikeringslampan bli grön.

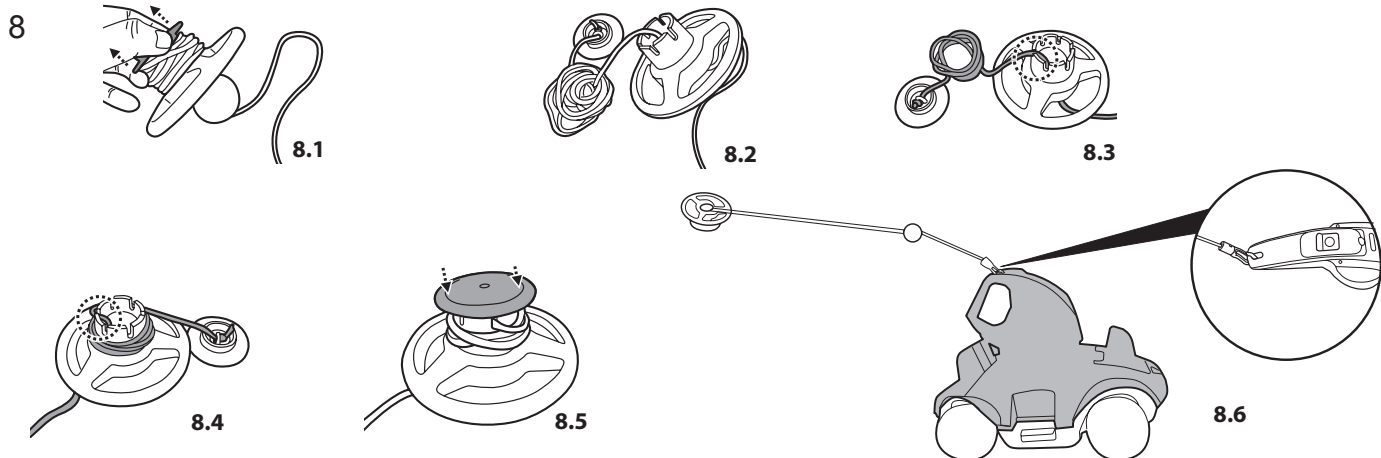
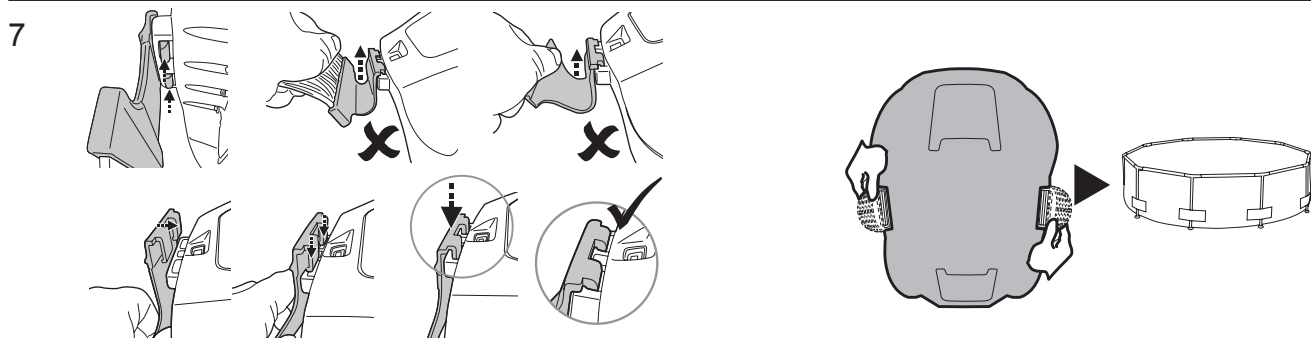
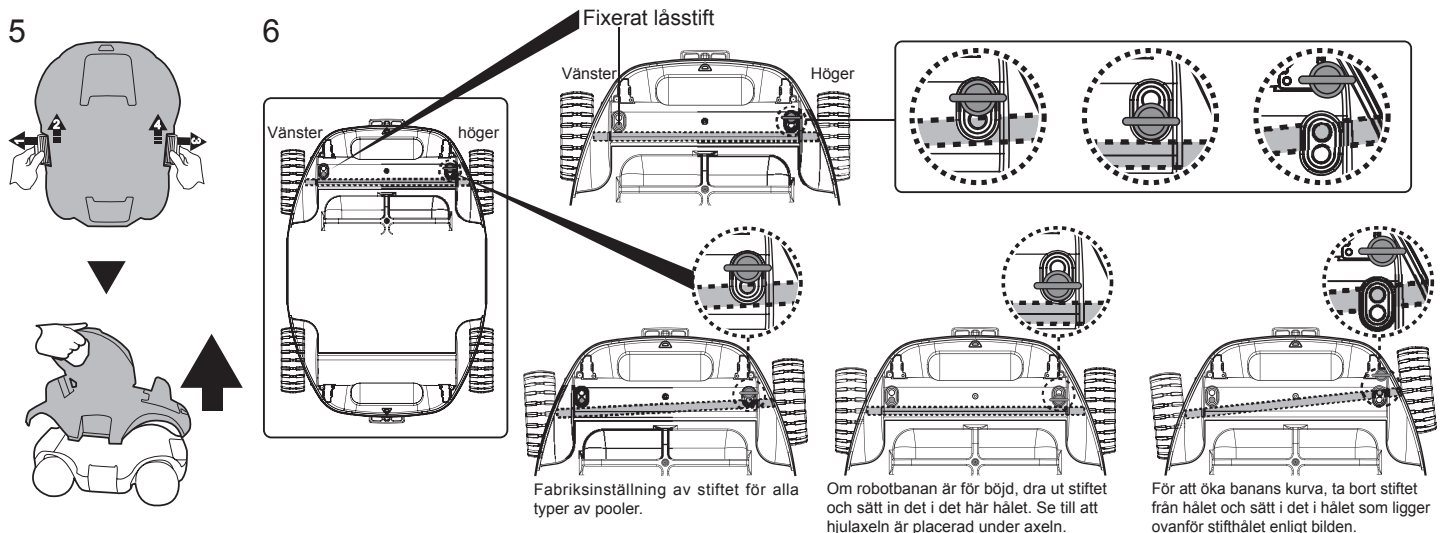
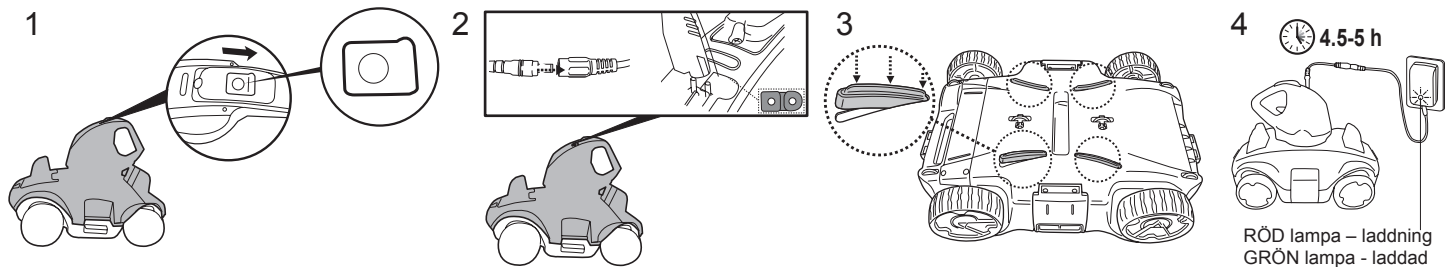

Obs: Bänd upp skyddet och lossa repet från flödet ända till djupet i poolvattnet plus ca 0,5 m (19,7 tum).

9

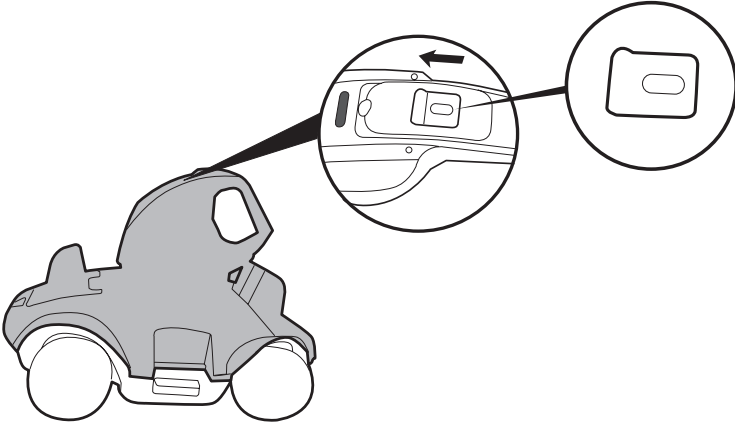

10

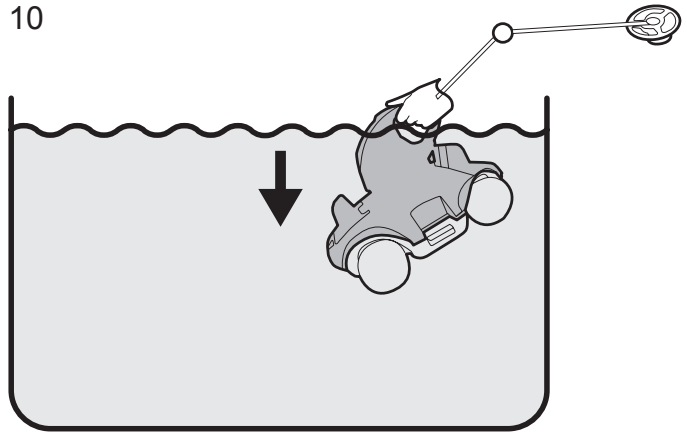

11

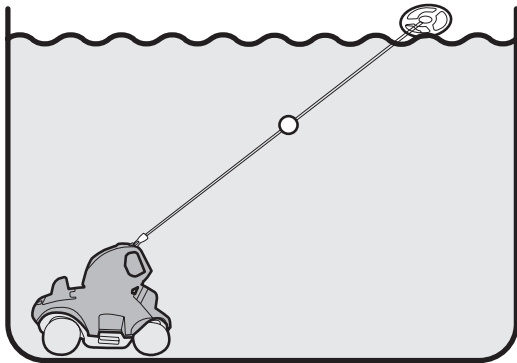

12

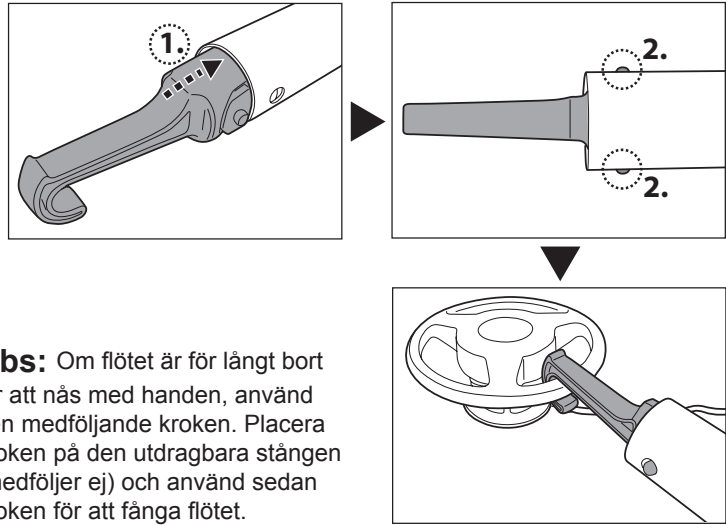

Obs: Om flötet är för långt bort för att nås med handen, använd den medföljande kroken. Placera kroken på den utdragbara stängen (medföljer ej) och använd sedan kroken för att fånga flötet.

13

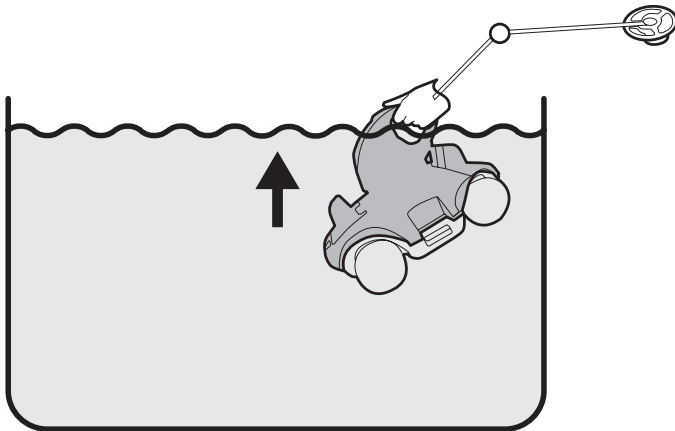

14

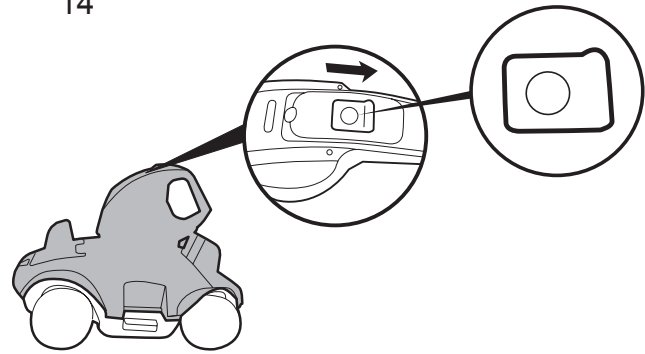

15

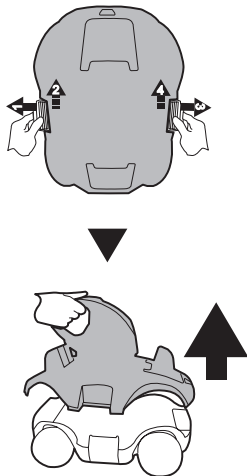

16

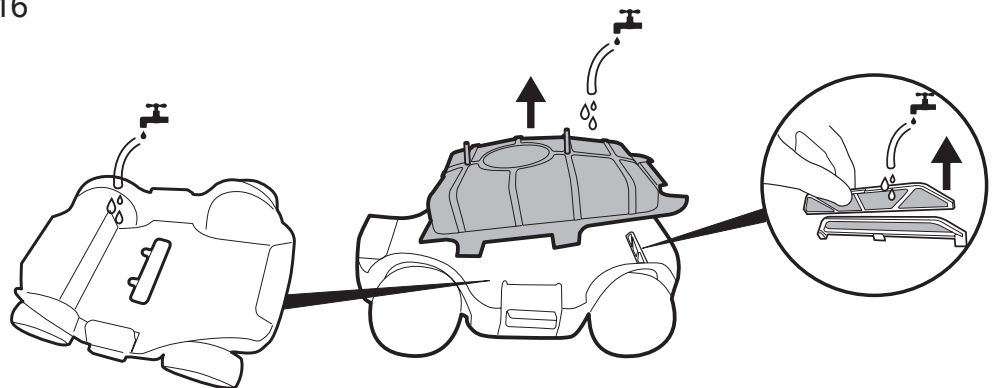

- Obs:** 1. Det rekommenderas att stänga av filtreringssystemet eftersom vattnets rörelser kan påverka flödet och robotens rörelser.
 2. Flytta poolstege, ytskimmer och andra objekt från poolen eftersom det kan hindra flödet och följaktligen även robotens rörelse.
 3. Om du använder en saltvattenpool, se till att allt salt är upplöst innan du sätter roboten i vattnet.

Underhåll och Förvaring

1. Batteriet laddas ur av sig självt under förvaringen. Se till att pooldammsugaren är fullt laddad innan förvaring.
 2. Du måste ladda batteriet minst en gång var tredje månad när det inte används.
- Koppla ur den externa adaptorn ur uttaget och dra sedan ur laddkabeln från den externa adaptorn och roboten.
 - Lossa tillbehör från roboten. Skölj av roboten och dess tillbehör med rent vatten om det är nödvändigt. ANVÄND INTE rengöringsmedel.
 - Var noga med att tömma roboten på vatten innan den läggs undan för förvaring.
 - Använd en fuktig duk för att göra ren och torka roboten och dess tillbehör.
 - Förvaras på ett väl ventilerat ställe långt borta från solljus, värme, antändbara källor, poolkemikalier och barn. Rumstemperatur för förvaring ska ligga mellan 10°C – 25°C (50°F – 77°F). OBS: Högre temperaturer under förvaring kan göra att batteriets livslängd förkortas.

Hur batteriet ska avlägsnas

Rekommenderade redskap (medföljer ej): Skruvmejsel.

1. Lossa på topphöljet (förmonterad med vridbart huvud) Vänd höljet uppåt och lossa på det vridbara huvud genom att vrida bottenlåsplattan moturs. Lossa på det vridbara huvudets ring.

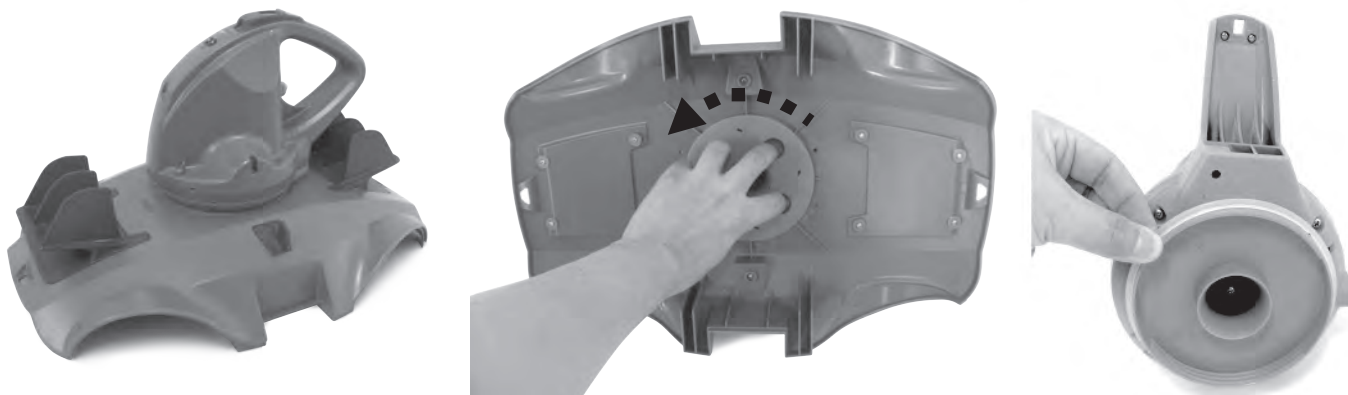

2. Använd skruvmejseln för att skruva loss de fyra skruvarna på undersidan av huvudet för att lossa bottenplattan först. Använd skruvmejseln för att skruva loss alla skruvar på basen enligt bilden. Ta bort impellern och bänd sedan upp basen och ta bort den för att exponera huvudet inuti.

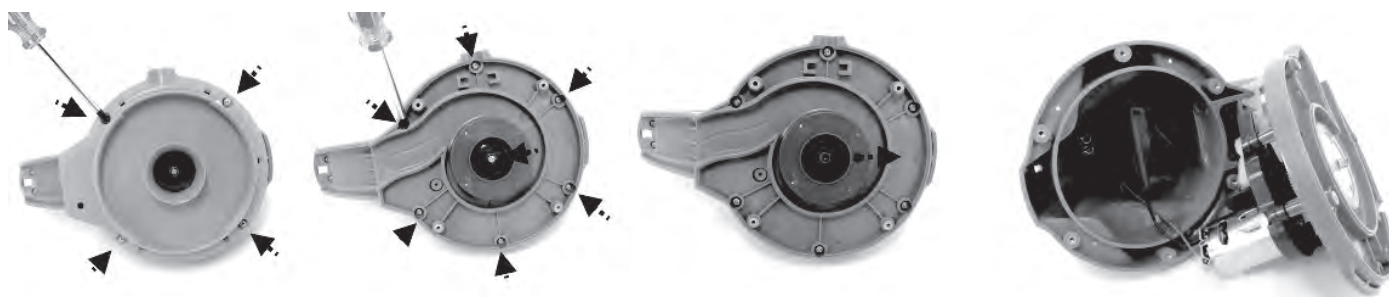

3. Ta bort batteripaketet så att PCBA exponeras. För att lossa batterikabeln trycker du på låsningen på kontakten och drar sedan ut det. **OBS:** Linda omgående ett isoleringsband runt kontakten för att undvika kortslutning som orsakas av kontakten av de båda trådanslutningarna.

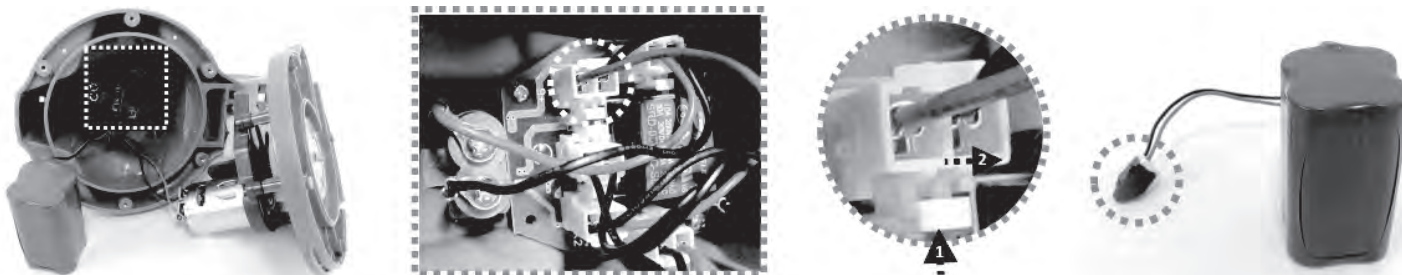

BORTSKAFFANDE

Överkryssad soptunnan på hjul:

Kassera inte elektriska apparater som osorterat kommunalt avfall, använd separata uppsamlingsanläggningar. Kontakta din lokala myndighet för information om tillgängliga insamlingssystem. Om elektriska apparater kasseras på sopstationer eller soptippar kan farliga ämnen läcka in i grundvattnet och komma in i livsmedelskedjan, vilket skadar din hälsa och ditt välbefinnande. När du byter ut gamla apparater med nya, är återförsäljaren juridiskt skyldig att ta tillbaka din gamla apparat för bortskaffande utan kostnad.

Felsökning

Problem	Möjlig orsak	Lösning
Robotens samlar inte upp skräp.	Batteriet är lågt.	Ladda roboten igen.
	Impellern har fastnat.	Stäng av roboten och kontrollera visuellt hålet under skräpet. Kontakta din leverantör för ytterligare instruktioner om det blir nödvändigt. VARNING! Försäkra dig om att strömmen är avstängd innan robotenheten kontrolleras.
	Impellern är trasig.	Ta kontakt med leverantören för byte.
	Skräpbehållaren är full.	Rengör skräpbehållaren och filterhöljet.
Robotens slutade röra sig mitt i poolen (det vridbara huvudet vrider fortfarande).	Robotens stoppad av hinder.	Kontrollera om det finns föremål som hindrar rengöraren. Ta bort föremålet.
	Robotens stoppas av sugkraften från poolens golvvlopp.	Stäng av filtreringssystemet (se anvisningarna i bruksanvisningen).
Robotens täcker inte hela poolen / rör sig långs poolväggarna.	Skräpbehållaren är full.	Rengör skräpbehållaren
	Driftstiden är kortare än väntat.	Rengör filterbehållaren och ladda roboten igen i 4,5 till 5 timmar
	Flyttningsriktningen avbryts av genererad vattencirkulation genom filtreringssystemet.	Stäng av filtreringssystemet (se anvisningarna i bruksanvisningen).
	Hjulet har fastnat.	Kontrollera och ta bort skräpet från hjulet.
	Låsstiftets position är inte korrekt / stötfångare krävs.	Följ instruktionerna i bruksanvisningen för att ställa in låsstiftets position korrekt och applicera stötfångaren.
	Robotens rör sig långs med poolväggarna i rund pool.	Se till att stötfångaren har installerats (se anvisningarna i bruksanvisningen).
Robotens fångad i den smala platsen i grund pool.	Inte tillräckligt med utrymme för roboten att ändra riktningar.	Följ anvisningarna i bruksanvisningen för att applicera stötfångare på båda sidor på roboten.
Robotens rör sig långsamt.	Skräpbehållaren är full.	Rengör skräpbehållaren och filterhöljet.
Vridbara huvudet vrider inte eller vrider sig märkbart långsamt.	Det vridbara huvudets undersida har fastnat.	Kontrollera och ta bort eventuellt skräp som kan ha fastnat under det vridbara huvudet.
	Sidklaffen har fastnat.	Kontrollera och ta bort eventuellt skräp som hindrar klaffens rörelse.
	Det vridbara huvudets ring är sönder.	Ersätt med en ny ring. Ta kontakt med leverantören för reservdelar.
Skräp tar sig ut från roboten.	Sugmunstyckets klaff (på rengörarens undersida) är sönder.	Sugmunstyckets klaff fungerar som en dörr för att förhindra att skräpet tar sig ut från skräpbehållaren. Ta kontakt med leverantören för reservdelar och instruktion.
	Dräneringsfilterplattan är sönder eller inte på plats.	Se till att dräneringsfilterplattan är på plats och ersätt med en ny till nästa användning om det är nödvändigt.
Skräp tar sig utanför filterhöljet.	Filterhöljets nät är skadat.	Ersätt med ett nytt filterhölje. Ta kontakt med leverantören för reservdelar.
Flötet sjunker.	Flötet är sönder och vatten kommer in.	Ersätt med ett nytt flöte. Ta kontakt med leverantören för reservdelar.
Robotens kan inte laddas / återuppladdas.	Batteriet är skadat.	Ta kontakt med leverantören för byte. VARNING! ÖPPNA INTE roboten och ersätt batteriet på egen hand. Det kan resultera i allvarliga eller livshotande skador och garantin blir även ogiltigförklarad.
	Laddkabeln är inte fullständigt ansluten med den externa adaptorn och roboten.	Se till att laddkabeln är korrekt och fullständigt ansluten till den externa adaptorn och roboten. Se anvisningarna i bruksanvisningen.
	Den externa adaptorn fungerar inte.	Ta kontakt med leverantören för byte. VARNING! Genom användning av fel extern adapter kan skada uppkomma på roboten / batteriet och därmed kommer garantin ogiltigförklarad.

Bestway®

For support please visit us at:
bestwaycorp.com/support

©2019 Bestway Inflatables & Material Corp.

All rights reserved/Tous droits réservés/Todos los derechos reservados/Alle Rechte vorbehalten/Tutti i diritti riservati

®™ Trademarks used in some countries under license to/

Marques ®™ utilisées dans certains pays sous la licence de/

Marcas comerciales ®™ utilizadas en algunos países bajo la licencia de/

®™ Die Warenzeichen werden in einigen Ländern verwendet unter Lizenz der/

®™ Marchi utilizzati in alcuni paesi concessi in licenza a

Bestway Inflatables & Material Corp., No.3065 Cao An Road, Shanghai, 201812, China.

Manufactured, distributed and represented in the European Union by/

Fabriqués, distribués et représentés dans l'Union Européenne par/Fabricado, distribuido y representado en la Unión Europea por/

Hergestellt, vertrieben und in der Europäischen Union vertreten von/Prodotto, distribuito e rappresentato nell'Unione Europea da

Bestway (Europe) S.r.l., Via Resistenza, 5, 20098 San Giuliano Milanese (Milano), Italy

Distributed in North America by/Distribués en Amérique du Nord par/Distribuido en Norteamérica por

Bestway (USA) Inc., 3411 E. Harbour Drive, Phoenix, Arizona 85034, United States of America

Tel: +86 21 69135588 (For U.S. and Canada)

Distributed in Latin America by/Distribué en Amérique latine par/Distribuido en Latinoamérica por/Distribuido na América Latina por

Bestway Central & South America Ltda, Salar Ascotan 1282, Parque Enea, Pudahuel, Santiago, Chile

Distributed in Australia & New Zealand by **Bestway Australia Pty Ltd, 98-104 Carnarvon Street, Silverwater, NSW 2128, Australia**

Tel: Australia: (+61) 29 0371 388; New Zealand: 0800 142 101

Exported by/Exporté par/Exportado por/Exportiert von/Esportato da

Bestway (Hong Kong) International Ltd./Bestway Enterprise Company Limited

Suite 713, 7/Floor, East Wing, Tsim Sha Tsui Centre, 66 Mody Road, Kowloon, Hong Kong

www.bestwaycorp.com

Made in China/Fabriqué en Chine/Fabricado en China/Hergestellt in China/Prodotto in Cina