

DEXTER

5
YEAR
Guarantee*

Electric Planer 800PL2-20.5

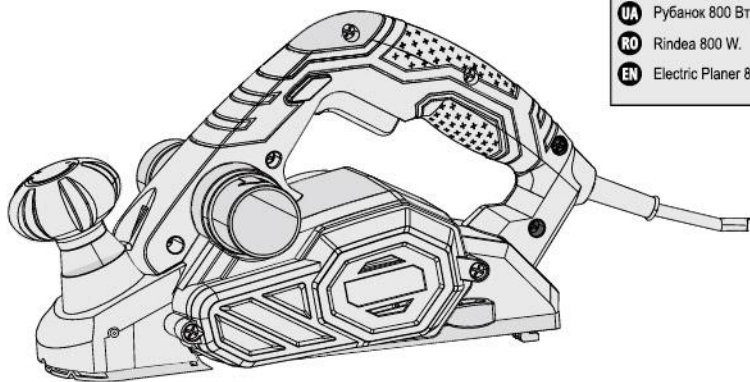

- FR** Rabot 800W.
- ES** Cepillo 800 W.
- PT** Plaina 800 W.
- IT** Pialatrice 800 W.
- EL** Πλάνη 800 W.
- PL** Strugarka o mocy 800W
- UA** Рубанок 800 Вт.
- RO** Rindea 800 W.
- EN** Electric Planer 800 W.



EAN CODE : 3276007131727

FR Mentions Légales
& Consignes de Sécurité

ES Instrucciones Legales
y de Seguridad

PT Avisos Legais e
Instruções de Segurança

IT Istruzioni Legali e
di Sicurezza

EL Νομικό σημείωμα
και οδηγίες ασφαλείας

PL Uwagi Prawne i
Instrukcja Bezpieczeństwa

UA Керівництво з Техніки
Безпеки і Правовим нормам

RO Manual privind siguranța
și aspectele juridice

EN Legal & Safety
Instructions

2024/06-V02

Symboles



Attention/Avertissement.



Ce produit est recyclable. S'il n'est plus utilisable, veuillez le déposer dans un centre de recyclage de déchets.



Porter un masque antipoussière.



Pour réduire le risque de blessures, l'utilisateur doit lire la notice d'utilisation.



Portez une protection oculaire.



Portez une protection auditive.



Symbole DEEE. Les produits électriques usagés ne doivent pas être jetés avec les ordures ménagères. Veuillez à ce qu'elles puissent être recyclées dans un centre de collecte prévu à cet effet. Pour obtenir des conseils sur le recyclage, contactez votre mairie ou un magasin local.



Appareil de classe II



Cet outil est conforme aux directives européennes applicables et une évaluation de la conformité à ces directives a été effectuée.



Symbole indiquant que le produit est conforme aux réglementations techniques applicables en Ukraine.



Débranchez immédiatement la fiche du secteur au cas où le cordon serait endommagé et pendant la maintenance.

TABLE DES MATIÈRES

- | | |
|--|----------------------------------|
| 1. Usage conforme du rabot électrique Dexter Power | 7. Entretien |
| 2. Consignes de sécurité | 8. Dépannage |
| 3. Description | 9. Mise au rebut et recyclage |
| 4. Caractéristiques techniques | 10. Garantie |
| 5. Avant la mise en service de l'appareil | 11. Déclaration de conformité CE |
| 6. Fonctionnement | |

1. DOMAINE D'UTILISATION DU RABOT ÉLECTRIQUE DEXTER POWER

Ce produit est conçu pour raboter les matériaux en bois solidement soutenus, par exemple les poutres et les planches.

Il convient également pour chanfreiner les arêtes et réaliser des feuillures.

Il doit être utilisé exclusivement droit avec sa plaque avant reposant à plat sur la pièce travaillée. Ce produit est conçu exclusivement pour un usage domestique privé.

L'outil ne doit être utilisé qu'à la finalité pour laquelle il a été conçu. Toute autre utilisation est considérée comme incorrecte. L'utilisateur est responsable de tout dommage ou blessure de toute nature en résultant.

Veuillez noter que notre équipement n'a pas été conçu pour une utilisation dans des applications commerciales, marchandes ou industrielles. Notre garantie sera annulée si l'appareil est utilisé à des fins commerciales, industrielles ou marchandes, ou à des finalités équivalentes.

2. CONSIGNES DE SÉCURITÉ

Avertissements de sécurité généraux pour l'outil électrique



AVERTISSEMENT Lire tous les avertissements de sécurité, les instructions, les illustrations et les spécifications fournis avec cet outil électrique. Ne pas suivre les instructions énumérées ci-dessous peut provoquer un choc électrique, un incendie et/ou une blessure sérieuse.

Conserver tous les avertissements et toutes les instructions pour pouvoir s'y reporter ultérieurement.

Le terme "outil électrique" dans les avertissements fait référence à votre outil électrique

alimenté par le secteur (avec cordon d'alimentation) ou votre outil électrique fonctionnant sur batterie (sans cordon d'alimentation).

1) Sécurité de la zone de travail

- a) **Conserver la zone de travail propre et bien éclairée.** *Les zones en désordre ou sombres sont propices aux accidents.*
- b) **Ne pas faire fonctionner les outils électriques en atmosphère explosive, par exemple en présence de liquides inflammables, de gaz ou de poussières.** *Les outils électriques produisent des étincelles qui peuvent enflammer les poussières ou les fumées.*
- c) **Maintenir les enfants et les personnes présentes à l'écart pendant l'utilisation de l'outil électrique.** *Les distractions peuvent vous faire perdre le contrôle de l'outil.*

2) Sécurité électrique

- a) **Il faut que les fiches de l'outil électrique soient adaptées au socle. Ne jamais modifier la fiche de quelque façon que ce soit. Ne pas utiliser d'adaptateurs avec des outils électriques à branchement de terre.** *Des fiches non modifiées et des socles adaptés réduisent le risque de choc électrique.*

2. CONSIGNES DE SÉCURITÉ

- b) Éviter tout contact du corps avec des surfaces reliées à la terre telles que les tuyaux, les radiateurs, les cuisinières et les réfrigérateurs.** *Il existe un risque accru de choc électrique si votre corps est relié à la terre.*
- c) Ne pas exposer les outils électriques à la pluie ou à des conditions humides.** *La pénétration d'eau à l'intérieur d'un outil électrique augmente le risque de choc électrique.*
- d) Ne pas maltraiter le cordon. Ne jamais utiliser le cordon pour porter, tirer ou débrancher l'outil électrique.** *Maintenir le cordon à l'écart de la chaleur, du lubrifiant, des arêtes vives ou des parties en mouvement. Des cordons endommagés ou emmêlés augmentent le risque de choc électrique.*
- e) Lorsqu'on utilise un outil électrique à l'extérieur, utiliser un prolongateur adapté à l'utilisation extérieure.** *L'utilisation d'un cordon adapté à l'utilisation extérieure réduit le risque de choc électrique.*
- f) Si l'usage d'un outil électrique dans un emplacement humide est inévitable, utiliser une alimentation protégée par un dispositif à courant différentiel résiduel (RCD).** *L'usage d'un RCD réduit le risque de choc électrique*

3) Sécurité des personnes

- a) Rester vigilant, regarder ce que vous êtes en train de faire et faire preuve de bon sens dans votre utilisation de l'outil électrique. Ne pas utiliser un outil électrique lorsque vous êtes fatigué ou sous l'emprise de drogues, de l'alcool ou de médicaments.** *Un moment d'inattention en cours d'utilisation d'un outil électrique peut entraîner des blessures graves.*
- b) Utiliser un équipement de protection individuelle. Toujours porter une protection pour les yeux.** *Les équipements de protection individuelle tels que les masques contre les poussières, les chaussures de sécurité antidérapantes, les casques ou les protections auditives utilisés pour les conditions appropriées réduisent les blessures.*
- c) Éviter tout démarrage intempestif. S'assurer que l'interrupteur est en position arrêt avant de brancher l'outil au secteur et/ou au bloc de batteries, de le ramasser ou de le porter. Porter les outils électriques en ayant le doigt sur l'interrupteur ou brancher des outils électriques dont l'interrupteur est en position marche est source d'accidents.**
- d) Retirer toute clé de réglage avant de mettre l'outil électrique en marche.** *Une clé laissée fixée sur une partie tournante de l'outil électrique peut donner lieu à des blessures.*
- e) Ne pas se précipiter. Garder une position et un équilibre adaptés à tout moment.** *Cela permet un meilleur contrôle de l'outil électrique dans des situations inattendues.*
- f) S'habiller de manière adaptée. Ne pas porter de vêtements amples ou debijoux. Garder les cheveux et les vêtements à distance des parties en mouvement.** *Des vêtements amples, des bijoux ou les cheveux longs peuvent être pris dans des parties en mouvement.*
- g) Si des dispositifs sont fournis pour le raccordement d'équipements pour l'extraction et la récupération des poussières, s'assurer qu'ils sont connectés et correctement utilisés.** *Utiliser des collecteurs de poussière peut réduire les risques dus aux poussières.*
- h) Rester vigilant et ne pas négliger les principes de sécurité de l'outil sous prétexte que vous avez l'habitude de l'utiliser.** *Une fraction de seconde d'inattention peut provoquer une blessure grave.*

4) Utilisation et entretien de l'outil électrique

- a) Ne pas forcer l'outil électrique. Utiliser l'outil électrique adapté à votre application.** *L'outil électrique adapté réalise mieux le travail et de manière plus sûre au régime pour lequel il a été construit.*
- b) Ne pas utiliser l'outil électrique si l'interrupteur ne permet pas de passer de l'état de marche à arrêt et inversement.** *Tout outil électrique qui ne peut pas être commandé par l'interrupteur est dangereux et il faut le réparer.*
- c) Débrancher la fiche de la source d'alimentation et/ou enlever le bloc de batteries, s'il est amovible, avant tout réglage, changement d'accessoires ou avant de ranger l'outil électrique.** *De telles mesures de sécurité préventives réduisent le risque de démarrage accidentel de l'outil électrique.*
- d) Conserver les outils électriques à l'arrêt hors de la portée des enfants et ne pas permettre à des personnes ne connaissant pas l'outil électrique ou les présentes instructions de le faire fonctionner.** *Les outils électriques sont dangereux entre les mains d'utilisateurs novices.*

2. CONSIGNES DE SÉCURITÉ

e) Observer la maintenance des outils électriques et des accessoires. Vérifier qu'il n'y a pas de mauvais alignement ou de blocage des parties mobiles, des pièces cassées ou toute autre condition pouvant affecter le fonctionnement de l'outil électrique. En cas de dommages, faire réparer l'outil électrique avant de l'utiliser.

De nombreux accidents sont dus à des outils électriques mal entretenus.

f) Garder affûtés et propres les outils permettant de couper. *Des outils destinés à couper correctement entretenus avec des pièces coupantes tranchantes sont moins susceptibles de bloquer et sont plus faciles à contrôler.*

g) Utiliser l'outil électrique, les accessoires et les lames etc., conformément à ces instructions, en tenant compte des conditions de travail et du travail à réaliser. *L'utilisation de l'outil électrique pour des opérations différentes de celles prévues peut donner lieu à des situations dangereuses.*

h) Il faut que les poignées et les surfaces de préhension restent sèches, propres et dépourvues d'huiles et de graisses. *Des poignées et des surfaces de préhension glissantes rendent impossibles la manipulation et le contrôle en toute sécurité de l'outil dans les situations inattendues.*

5) Maintenance et entretien

a) Faire entretenir l'outil électrique par un réparateur qualifié utilisant uniquement des pièces de rechange identiques. *Cela assure le maintien de la sécurité de l'outil électrique.*

Consignes de sécurité pour le rabot

a) Avant de poser l'outil, attendre qu'il soit à l'arrêt complet. *Une lame tournante exposée peut entamer la surface et conduire éventuellement à une perte de contrôle et à des blessures graves.*

b) Tenir l'outil électrique par des surfaces de préhension isolées, car l'organe de coupe peut entrer en contact avec son propre câble d'alimentation. *Couper un fil "sous tension" peut également mettre "sous tension" les parties métalliques exposées de l'outil électrique et provoquer un choc électrique sur l'opérateur.*

c) Utiliser des pinces ou tout autre moyen pratique pour fixer et placer la pièce à usiner sur une plateforme stable. *Le fait de tenir la pièce avec la main ou contre le corps offre une stabilité insuffisante et peut conduire à une perte de contrôle.*

Consignes de sécurité additionnelles

- Prenez garde aux rebonds.
- Éteignez immédiatement l'outil si sa lame se coince.
- Ne ralentissez jamais l'accessoire de coupe vous-même mécaniquement. Laissez toujours l'outil s'arrêter complètement de lui-même.
- Ne touchez jamais la pièce travaillée avec vos mains quand vous êtes en train de la travailler.
- Ne travaillez jamais avec l'outil positionné plus haut que votre tête.
- Vérifiez que la pièce à travailler est exempte d'objets étrangers, par exemple des clous ou des vis.

Réduction du bruit et des vibrations

Pour réduire l'impact des émissions sonores et vibratoires, limitez la durée d'utilisation, utilisez les modes de fonctionnement à vibrations et bruit réduits, et portez des équipements de protection individuelle.

Pour minimiser les risques liés à l'exposition aux vibrations et au bruit, prenez en compte les facteurs suivants :

- Utilisez l'outil exclusivement tel que prévu par sa conception et le présent mode d'emploi.
- Maintenez l'outil en bon état et bien entretenu.
- Utilisez des accessoires appropriés pour l'outil et veillez à ce qu'ils soient en bon état.
- Fermez fermement les poignées/surfaces de préhension.
- Entretenez cet outil conformément à cette notice d'utilisation et veillez à ce qu'il reste bien lubrifié (si applicable).
- Si vous devez travailler avec un outil générant de fortes vibrations, planifiez votre travail pour l'étaler sur une durée plus longue.

2. CONSIGNES DE SÉCURITÉ

Urgences

Familiarisez-vous avec l'utilisation de ce produit à l'aide de ce manuel d'instructions. Mémorisez les consignes de sécurité et suivez-les à la lettre. Cela aide à prévenir les risques et les dangers.

- Soyez toujours vigilant pendant l'utilisation de cet outil afin d'être à même d'identifier les risques suffisamment tôt et de pouvoir y faire face. Une intervention rapide peut éviter des blessures graves et des dommages matériels.
- En cas de dysfonctionnement, éteignez l'outil et débranchez-le de l'alimentation électrique. Faites réviser l'outil par un professionnel qualifié et faites-le réparer si nécessaire avant de le réutiliser.

Risques résiduels

Même si vous utilisez cet outil conformément à toutes les exigences de sécurité, des risques potentiels de blessure et de dommage persistent. Les dangers suivants peuvent survenir en raison de la structure et de la conception de ce produit :

- Problèmes de santé entraînés par les vibrations si le produit est utilisé sur une longue durée ou s'il n'est pas correctement utilisé et entretenu.
- Blessures corporelles et dommages matériels dus au bris d'accessoires ou à l'impact soudain sur des objets non visibles pendant l'utilisation.
- Des dommages aux biens et aux personnes résultant de la projection d'objets.



AVERTISSEMENT ! Ce produit crée un champ électromagnétique quand il est en marche !

Dans certaines circonstances, ce champ peut interférer avec des implants médicaux actifs ou passifs ! Pour réduire le risque de blessure grave ou mortelle, nous recommandons aux personnes avec des implants médicaux de consulter leur médecin ainsi que le fabricant de l'implant médical avant d'utiliser ce produit !



AVERTISSEMENT ! Certaines poussières générées par ponçage, sciage, meulage, perçage et d'autres travaux du domaine de la construction contiennent des substances chimiques cancérigènes, tératogènes ou nocives pour les fonctions reproductrices.

Quelques exemples de telles substances chimiques :

- Plomb contenu dans les peintures au plomb
- La silice cristalline contenue dans les briques, le ciment et d'autres matériaux de construction.
- Arsenic et chrome contenus dans le bois de construction traité chimiquement

Les risques engendrés par l'exposition à ces substances chimiques dépendent de la fréquence de ce type de travaux. Pour réduire votre exposition à ces substances chimiques :

- Travaillez dans des endroits bien aérés.
- Utilisez des équipements de protection homologués, par exemple des masques antipoussières spécifiquement conçus pour filtrer les particules microscopiques.

3. DESCRIPTION

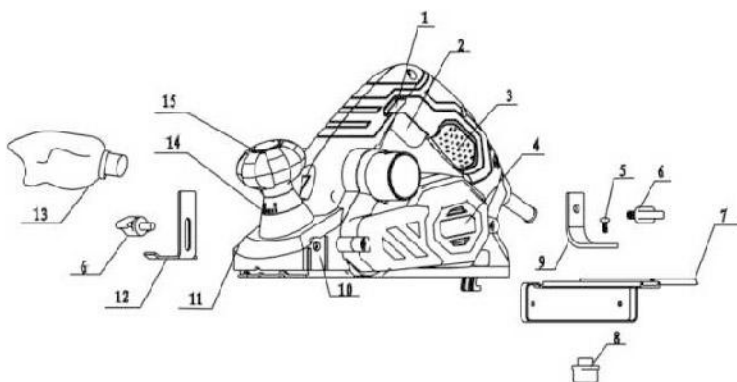

- | | |
|---------------------------------------|--|
| 1. Verrou d'interrupteur Interrupteur | 8. Écrou papillon |
| 2. marche/arrêt | 9. Équerre d'assemblage |
| 3. Poignée | 10. Filetage d'assemblage (guide parallèle) |
| 4. Capot de courroie | 11. Filetage d'assemblage (butée de profondeur de feuillure) |
| 5. Vis d'assemblage | 12. Butée de profondeur de feuillure |
| 6. Vis papillon (x 2) | 13. Sac à poussières |
| 7. Guide parallèle | 14. Graduation |
| | 15. Bouton de réglage de la profondeur de coupe |

4. CARACTÉRISTIQUES TECHNIQUES

Tension et fréquence nominales	220 - 240 V~, 50 Hz
Puissance d'entrée nominale	800 W
Régime à vide nominal n0	17 000 min ⁻¹
Largeur de rabotage	82 mm
Profondeur de coupe	0-2 mm
Profondeur de feuillure	0-15,5 mm
Plage d'utilisation	Raboter le bois
Classe de protection	II □
Poids	2,58 kg

d'après la procédure EPTA 01/2003

4. CARACTÉRISTIQUES TECHNIQUES

Déclaration des valeurs d'émissions sonores conformément aux normes EN 62841-1 et EN 62841-2-14	
Mesures du bruit	
Niveau de pression acoustique pondéré A : LPA	98,9 dB(A)
Incertitude KPA	3 dB
Niveau de puissance acoustique pondéré A : LWA	
Incertitude KWA	106,9 dB(A)
3 dB	
Déclaration des valeurs d'émissions vibratoires conformément aux normes EN 62841-1 et EN 62841-2-14	
Valeurs des émissions vibratoires ah(m/s ²)	Poignée principale 2,714 m/s ² Poignée auxiliaire 4,905 m/s ²
Incertitude K	1,5 m/s ²

La ou les valeurs totales déclarées de vibration et la ou les valeurs déclarées d'émission sonore ont été mesurées conformément à une méthode d'essai normalisée et peuvent être utilisées pour comparer des outils;

La ou les valeurs totales déclarées de vibration et la ou les valeurs déclarées d'émission sonore peuvent aussi être utilisées dans une évaluation préliminaire de l'exposition.



Avertissement ! L'émission de vibration et l'émission sonore pendant l'utilisation de l'outil électrique peuvent être différentes des valeurs déclarées selon les façons d'utiliser l'outil, en particulier le type de pièce à usiner; et il est nécessaire d'identifier les mesures de sécurité destinées à protéger l'opérateur qui sont basées sur une estimation de l'exposition dans les conditions réelles d'utilisation (en prenant en compte toutes les parties du cycle de manœuvres, telles que les moments où l'outil est hors tension et où il fonctionne à vide, en plus du temps d'actionnement de la manette). Le niveau d'oscillation pendant l'utilisation réelle de l'appareil peut différer de la valeur totale déclarée en fonction de la manière dont l'appareil est utilisé. Prenez des mesures appropriées pour vous protéger de l'exposition aux vibrations ! Prenez en compte l'ensemble du processus de travail, y compris les moments où l'outil fonctionne à vide et ceux où il est éteint ! Les mesures appropriées comprennent entre autres l'entretien et la maintenance réguliers de l'outil et des accessoires de coupe, le maintien des mains au chaud, des pauses régulières et la planification appropriée des opérations de travail ! Toujours porter une protection auditive.

5. AVANT LA MISE EN SERVICE DE L'APPAREIL

Conditions de fonctionnement nominales de l'outil électrique

- A moins de 1000 m au-dessus du niveau de la mer.
- La température ne doit pas dépasser 40°C.
- L'humidité relative de l'air ne doit pas dépasser 90 % (25°C).

Déballage

- Déballer toutes les pièces et étalez-les sur une surface plane et stable.
- Retirez tous les éléments d'emballage et d'expédition (si applicable).
- Vérifiez qu'aucune pièce n'est manquante ou endommagée. Si l'une des pièces est manquante ou endommagée, n'utilisez pas l'outil et contactez le revendeur. L'utilisation d'un outil incomplet ou endommagé peut être dangereuse pour les personnes et les biens matériels.
- Vérifiez que vous disposez de tous les accessoires et outils nécessaires à l'assemblage et à l'utilisation. Cela comprend aussi les équipements de protection individuelle appropriés.

Branchement de l'appareil

- Assurez-vous que l'interrupteur marche/arrêt (2) est bien sur Off.
- Branchez la fiche secteur sur une prise de courant adéquate.



AVERTISSEMENT ! Vérifiez la tension ! La tension doit correspondre à celle indiquée sur la plaque signalétique de l'appareil.



AVERTISSEMENT ! L'outil et l'emballage ne sont pas des jouets pour enfants ! Les enfants ne doivent pas jouer avec les films et sacs en plastique ni avec les petites pièces ! Il y a un risque d'étouffement et d'asphyxie !

6. FONCTIONNEMENT



AVERTISSEMENT ! Éteignez toujours l'outil et débranchez-le de l'alimentation électrique avant tout réglage !

Réglez la profondeur de rabotage souhaitée en tournant le bouton de réglage de la profondeur de coupe (15). La profondeur peut être réglée entre 0 et 2 mm. Le chiffre sur l'échelle (14) à côté du curseur indique la profondeur de coupe par échelons de 0,1 millimètre.

6. UŻYTKOWANIE



OSTRZEŻENIE! W czasie pracy narzędziem będzie wytwarzany drobny pył! Niektóre pyły są wysoce łatwopalne i mogą grozić wybuchem! W czasie pracy narzędziem nie należy palić, a źródła wysokich temperatur i otwarte płomienie należy trzymać z dala od miejsca pracy! W celu ochrony przed zagrożeniami powodowanymi drobnym pyłem należy zawsze używać systemu odsysania pyłu oraz nosić maskę przeciwpyłową!

- Urządzenie należy czyścić suchą szmatką. W miejscach trudno dostępnych można używać szczoteczki.
- W szczególności, otwory wentylacyjne należy po każdym użyciu czyścić szmatką i szczotką.
- Zabrudzenia trudne do usunięcia można czyścić sprężonym powietrzem (maks. 3 bary).



UWAGA: Do czyszczenia urządzenia nie należy używać żrących detergentów lub środków dezynfekujących: mogłyby to być szkodliwe dla powierzchni urządzenia.

- Należy skontrolować, czy jakiegokolwiek części nie są zużyte lub uszkodzone. Przed ponownym użyciem i odpowiednio do potrzeb, należy wymienić zużyte części lub skontaktować się z autoryzowanym serwisem w celu dokonania naprawy.

7. KONSERWACJA

Przed użyciem i po użyciu urządzenie i jego akcesoria (lub osprzęt) należy każdorazowo sprawdzić pod kątem zużycia i uszkodzenia. W razie potrzeby należy je wymienić w sposób opisany w niniejszej instrukcji. Należy stosować się do podanych wymogów technicznych.

Przewód zasilający

Jeżeli przewód zasilający zostanie uszkodzony, aby uniknąć niebezpiecznych sytuacji, należy go wymienić. Wymianę powinien dokonać producent, przedstawiciel jego serwisu lub inne osoby o podobnych kwalifikacjach.

Szczotki węglowe

Jeżeli szczotki węglowe wymagają wymiany, wykonanie tej czynności należy zlecić wykwalifikowanemu serwisantowi (należy zawsze wymieniać obie szczotki jednocześnie).



Naprawa

W urządzeniu nie ma żadnych części, które mogłyby zostać naprawione przez użytkownika. W celu skontrolowania i naprawienia urządzenia należy skontaktować się z autoryzowanym centrum serwisowym lub osobą o podobnych kwalifikacjach.

Przechowywanie

- Wyłączyć urządzenie i odłączyć je od zasilania.
- Urządzenie należy wyczyścić tak jak opisano powyżej.
- Wyrób i jego akcesoria należy przechowywać w ciemnym, suchym i przewiewnym miejscu zabezpieczonym przed przymrozkami.
- Urządzenie należy zawsze przechowywać w miejscu niedostępnym dla dzieci. Idealna temperatura przechowywania wynosi 10-30°C.
- Do przechowywania zaleca się używanie oryginalnego opakowania, ewentualnie wyrób można przykryć szmatką lub włożyć do pudła o odpowiedniej wielkości w celu zabezpieczenia urządzenia przed kurzem.

Profondeur de rabotage

Bouton rotatif (15) / Position de la plaque frontale	Profondeur de rabotage	Lames
	rétractée à la position maximale	augmentée
	abaissée à la position minimale	diminuée
		entièrement abaissées pour une coupe maximale
		entièrement rétractées pour une coupe minimale

6. FONCTIONNEMENT

Réglage de la profondeur de rebattage

Fixez la jauge de profondeur de feuillure (12) et guide parallèle (7) pour effectuer réductions de rabais. Alignez la fente de la profondeur de feuillure jauge (12) au filetage de montage (11) et le fixer avec une vis papillon (6) (Fig.4).

Ajuster la jauge de profondeur de feuillure (12) à la profondeur désirée utiliser l'échelle comme un guide. Serrez la vis papillon (6).

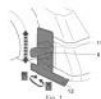

Fig.1

Allumer/Éteindre

Appuyez sur le bouton de déverrouillage (1) et maintenez-le en enfoncé. Appuyez sur le bouton marche/arrêt (2) pour allumer l'appareil (Fig. 1). Pour éteindre l'appareil, relâchez le bouton marche/arrêt (2).



Fig.2

- Avant chaque utilisation, inspectez l'outil, son cordon d'alimentation et sa fiche, ainsi que les accessoires pour vérifier qu'ils ne sont pas endommagés. N'utilisez pas l'outil s'il est endommagé ou présente des signes d'usure.
- Vérifiez soigneusement que tous les accessoires sont correctement assemblés.
- Tenez toujours l'outil par son boîtier moteur/poignée. Maintenez le boîtier moteur/poignée sec pour garantir une préhension sûre.

FR

ES

PT

IT

EL

PL

UA

RO

EN

- Veillez à ce que les ouïes de ventilation soient toujours propres et non obstruées. Si nécessaire, nettoyez-les avec une brosse souple. Si les ouïes de ventilation sont bouchées, l'outil risque de surchauffer et d'être endommagé.
- Éteignez immédiatement l'outil si vous êtes troublé par quelqu'un entrant dans l'aire de travail pendant que vous travaillez. Attendez toujours l'arrêt complet de l'outil avant de le poser.
- Ne vous surmenez pas. Faites régulièrement des pauses pour garantir que vous puissiez rester concentré sur le travail et conserver un contrôle total de l'outil.
- Avant utilisation, vérifiez que la pièce à travailler est exempte d'obstacles, par exemple des clous ou des vis.

Retirez les obstacles si nécessaire. Dans la mesure du possible, fixez les petites pièces à travailler pour éviter qu'elles ne bougent sous l'outil.

- Fixez correctement la pièce à travailler, par exemple avec un étau ou un dispositif de serrage.

Sac à poussières

- Alignez le connecteur du sac à poussières (13) avec la sortie d'extraction de poussière de chaque côté du produit et insérez-le jusqu'à la butée d'arrêt (Fig. 2).
- Retirez le connecteur en le tournant pour enlever le sac à poussières (13).

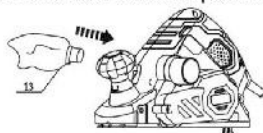

Fig. 3

Vidage

- Retirez le sac à poussières (13) du produit comme décrit ci-dessus.
- Ouvrez la fermeture zippée et videz les copeaux dans un sac poubelle adapté.
- Refermez le sac à poussières (13) et remontez-le sur le produit.



REMARQUE : Videz le sac à poussières lorsqu'il est à moitié plein. Un sac à poussières trop rempli fait baisser la performance du produit.

6. FONCTIONNEMENT



AVERTISSEMENT ! Pendant l'utilisation, des poussières fines sont générées ! Certaines poussières sont très inflammables et explosives ! Ne fumez pas pendant l'utilisation de l'outil et veillez à ce qu'il n'y ait aucune flamme vive et aucune source de chaleur dans l'aire de travail !

Utilisez toujours un dispositif d'extraction des poussières et portez toujours un masque antipoussière pour vous protéger des risques dus aux poussières fines ! • Nettoyez l'outil avec un chiffon sec. Pour les endroits difficiles à atteindre, utilisez une brosse.

- Il est particulièrement important de nettoyer les ouïes de ventilation après chaque utilisation avec un chiffon et une brosse.
- Éliminez les salissures tenaces avec de l'air comprimé (3 bars maximum).



REMARQUE : N'utilisez pas de produits chimiques, alcalins ou abrasifs, ni de détergents ou de désinfectants à gressifs pour nettoyer cet outil, car ils peuvent endommager ses surfaces.

- Inspectez l'outil pour vérifier qu'aucune pièce n'est usée ou endommagée. Changez les pièces usées ou contactez un centre de réparation agréé pour faire réparer l'outil avant de le réutiliser.

7. ENTRETIEN

Avant et après chaque utilisation, inspectez l'outil et ses accessoires pour vérifier qu'ils ne sont ni endommagés ni usés. Si nécessaire, remplacez-les par des nouveaux comme décrit dans ce manuel d'instruction. Respectez les exigences techniques.

Câble d'alimentation

Si le câble d'alimentation de cet outil électrique est endommagé, il faut le remplacer par un câble d'alimentation spécialement préparé et pouvant être obtenu auprès du service d'entretien.

Balais en carbone

Si les balais en carbone doivent être remplacés, faites effectuer cette opération par un réparateur qualifié (les deux balais doivent toujours être remplacés en même temps).

Réparation

Cet outil ne contient aucune pièce réparable par le consommateur. Contactez un centre de réparation agréé ou une personne de qualification similaire pour le faire réviser et réparer.

Entreposage

- Éteignez l'outil et débranchez-le de l'alimentation électrique.
- Nettoyez l'outil comme décrit précédemment.
- Rangez l'outil et ses accessoires dans un endroit sombre, sec, abrité du gel et bien aéré.
- Rangez toujours l'outil dans un endroit inaccessible aux enfants. La température idéale de stockage est comprise entre 10°C et 30°C.
- Nous conseillons d'utiliser l'emballage d'origine pour ranger ou couvrir le produit avec un tissu ou un emballage appropriés afin de le protéger contre la poussière.

8. GUIDE DE DÉPANNAGE

Les dysfonctionnements supposés sont souvent dus à des problèmes que l'utilisateur peut régler lui-même.

Par conséquent, inspectez l'outil en vous reportant à cette rubrique. Dans la plupart des cas, le problème peut être résolu rapidement.



AVERTISSEMENT ! N'essayez pas d'effectuer d'autres manipulations que celles décrites dans le mode d'emploi!

Si vous n'arrivez pas à régler le problème par vous-même, toutes les autres opérations d'inspection, de maintenance ou de réparation ne doivent être effectuées que par un centre de réparation agréé ou un spécialiste de qualifications similaires !

Problème	Cause possible	Solution
1. L'outil ne démarre pas	1.1. Il n'est pas branché sur une prise de courant.	1.1. Branchez-le sur une prise de courant.
	1.2. Le câble ou la prise d'alimentation est défectueuse.	1.2. Faites réviser l'outil par un électricien spécialisé.
	1.3. L'outil comporte un autre dysfonctionnement électrique.	1.3. Faites réviser l'outil par un électricien spécialisé.
	1.4. Le bouton de déverrouillage n'est pas appuyé.	. Appuyez d'abord sur le bouton de déverrouillage, puis sur l'interrupteur marche/arrêt.
2. L'outil n'atteint pas sa pleine puissance.	2.1. La rallonge électrique ne convient pas à cet outil.	2.1. Utilisez une rallonge appropriée.
	2.2. La tension de l'alimentation électrique (par exemple du générateur) est trop basse.	2.2. Branchez l'outil sur une autre source d'alimentation électrique.

	2.3. Les ouvertures de ventilation sont obstruées.	2.3. Nettoyez les ouvertures de ventilation.
3. Résultat insatisfaisant	3.1. La lame est émoussée/endommagée.	3.1. Remplacez-la par une neuve
	3.2. La lame n'est pas appropriée au matériau de la pièce travaillée.	3.2. Utilisez une lame appropriée.
4. Bruit/vibrations excessifs.	4.1. La lame est émoussée/endommagée.	4.1. Remplacez-les par des neuves.
	4.2. Les boulons/écrous sont desserrés	4.2. Serrez les boulons/écrous
	4.3. La lame n'est pas assemblée parallèle.	4.3. Assemblez la lame en sorte qu'elle soit parallèle.
5. Le moteur fonctionne, mais le rouleau ne tourne pas ou s'arrête.	5.1. La courroie d'entraînement est usée ou cassée.	5.1. Faites-la remplacer par une neuve par une personne qualifiée.

9. MISE AU REBUT ET RECYCLAGE

Ce symbole indique que dans l'ensemble de l'Union Européenne ce produit ne doit pas être jeté avec les ordures ménagères. Pour prévenir les dommages potentiels sur l'environnement et la santé humaine d'une mise au rebut incontrôlée des déchets, recyclez-le de manière responsable afin de promouvoir la réutilisation durable des ressources matérielles. Pour retourner votre produit usagé, utilisez les systèmes de collecte et de retour ou contactez le distributeur auprès duquel il a été acheté. Ils peuvent reprendre ce produit pour qu'il soit recyclé dans le respect de l'environnement.

10. GARANTIE

1. Les produits DEXTER POWER sont conçus selon les standards de qualité des produits de bricolage les plus exigeants. Les produits DEXTER sont couverts par une garantie de 5 ans à compter de leur date d'achat. Cette garantie s'applique à tout défaut de fabrication ou de matériau. Aucune autre réclamation n'est recevable, quelle qu'en soit la nature, qu'elle soit directe ou indirecte, qu'elle porte sur des personnes et/ou sur du matériel.
2. Dans l'éventualité d'un problème ou d'un défaut, vous devez toujours en premier lieu consulter votre distributeur DEXTER. Dans la plupart des cas, le distributeur DEXTER pourra résoudre le problème et corriger le défaut.
3. Les réparations et les remplacements de pièces ne prolongent pas la période de garantie initiale.
4. Les problèmes qui découlent de l'usure ou d'un usage non approprié ne sont pas couverts par la garantie. Cela comprend entre autres les interrupteurs, les coupe-circuit de protection et les moteurs, dans le cas de l'usure.

FR

5. Votre réclamation relative à la garantie ne peut être traitée que si : • Vous pouvez fournir une preuve d'achat dûment datée sous la forme d'un reçu.

• Aucune réparation et/ou aucun changement de pièces n'ont été effectués par un tiers.

• L'outil n'a pas été soumis à un usage impropre (surcharge de l'outil ou utilisation d'accessoires non approuvés).

• Aucun dégât n'a été causé par des influences extérieures ou des corps étrangers, tels que du sable ou des pierres.

• Aucun dommage n'a été causé par le non-respect des consignes de sécurité et des instructions d'utilisation.

6. Les dispositions de la garantie s'appliquent en conjonction avec nos conditions de vente et de livraison.

7. Les outils défectueux doivent être retournés à DEXTER via votre distributeur

DEXTER et seront réceptionnés par

DEXTER POWER s'ils sont correctement emballés. Si le consommateur renvoie directement à DEXTER POWER des produits défectueux, DEXTER POWER ne pourra les prendre en charge que si le consommateur paie les frais d'expédition.

8. Les produits livrés mal emballés ne seront pas acceptés par DEXTER.

ES

PT

IT

EL

PL

UA

RO

EN

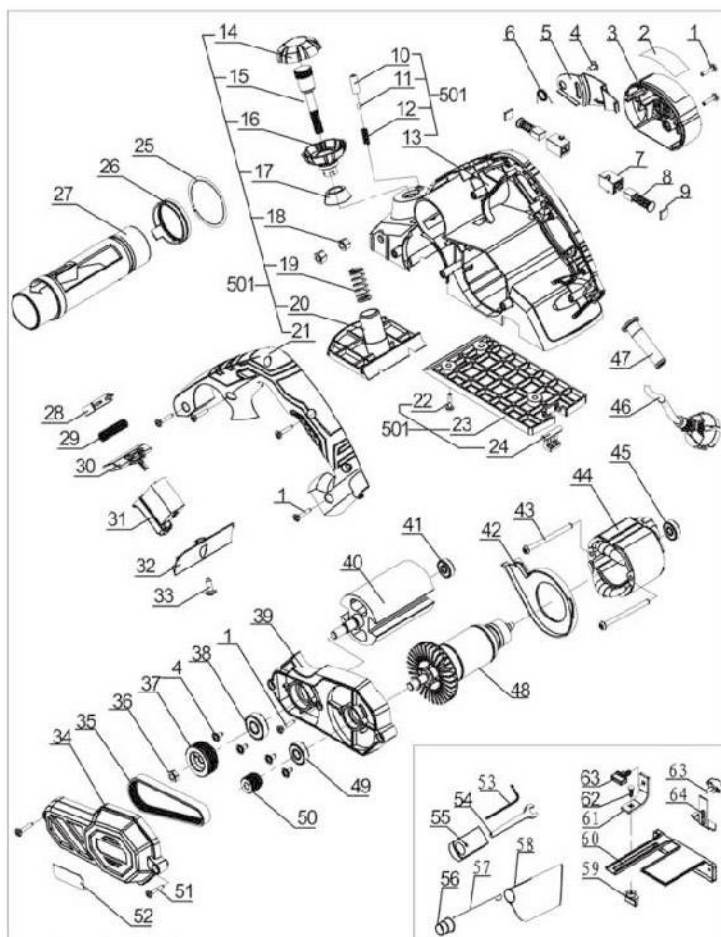

LISTE DE PIÈCES DE RECHANGE

N° de pièce	Nom	Matériel et description	Qté utilisée a vec leproduit
1	Vis	ST4.2X14-F	1
2	Etiquette	Etiquette	1
3	3 Capot latéral	Capot latéral	1
4	Vis	ST4.2X10	1
5	Défecteur	Défecteur	1
6	Ressort de torsion	φ11Xφ1x3	1
7	Boîte de brosse	6X9X20,5	1
8	Balai en carbone	Balai encarbonate	1
9	Capot de boîte de brosse	11X9X2,3	1
10	Gaine en acier	Gaine en acier	1
11	Bille d'acier	φ2,5	2
12	Ressort de compression	φ1,85Xφ0,45X10	1
13	Boîtier	Boîtier	1
14	Capot de poignée supérieure	Capot de poignée supérieure	1
15	Vis de connexion	Vis de connexion	1
16	Capot de poignée inférieure	Capot de poignée inférieure	1
17	BoutonBouton	Bouton	1
18	Écrou	M6	1
19	Ressort de compression	φ11,5Xφ2X5	2
20	Base avant	Base avant	1
21	Capot de poignéeV	Capot de poignée	1
22	Vis	ST4.8X16-F	1
23	Base arrière	Base arrière	1
24	Bloc de support	Bloc de support	1
25	Bague	42	1
26	bague de calage	bague de calage	1
27	Sortie de poussières	Sortie de poussières	1
28	Condensateur	Condensateur	1
29	Ressort de compression	φ4,7Xφ0,6X8	1
30	tube	tube	1
31	Interrupteur	Interrupteur	2
32	Plaque anti-poussières	Plaque anti-poussières	1

N° de pièce	Nom	Matériel et description	Qté utilisée avec leproduit
33	Vis	ST4.2X10-F	9
34	Capot de courroie	Capot de courroie	1
35	Courroie	4PJ246-1	1
36	Écrou	M8	5
37	Poulie grande roue	Poulie grande roue	1
38	Roulement	6000-2Z	1
39	Capot du milieu	Capot du milieu	2
40	Corps de lame	Corps de lame	2
41	Roulement	607-2Z	2
42	Anneau guide	Anneau guide	1
43	Vis	ST4.2x45-F	1
44	Stator	Stator	1
45	Roulement	626-2Z	1
46	Câble	Câble	1
47	Gaine de câble	Gaine de câble	1
48	Armature	Armature	1
49	Roulement	608-2Z	1
50	Poulie petite roue	Poulie petite roue	2
51	Vis	ST4.2x25-F	1
52	Étiquette	Étiquette	1
53	Clé	2.5	1
54	Clé	8	3
55	Bloc fixe	Bloc fixe	1
56	Tube d'extraction des poussières	Tube d'extraction des poussières	1
57	Fil d'acier	Fil d'acier	1
58	Sac à poussières	Sac à poussières	1
59	Bouton de fixation	Bouton de fixation	1
60	Support	Support	1
61	Cornière en fer	Cornière en fer	1
62	Vis	M6X14	1
63	Bouton pression	Bouton pression	1
64	Butée de profondeur graduée	Butée de profondeur graduée	1

SÍMBOLOS



Precaución/advertencia



Este producto es reciclable. De no poder continuar usándolo, llévelo a un punto de recogida de productos reciclables.



Utilice una máscara antipolvo.



El usuario debe leerse el manual de instrucciones para reducir el riesgo de sufrir lesiones.



Utilice una protección ocular.



Utilice una protección para los oídos.



Símbolo WEEE. Los productos eléctricos desechables no deben ser desechados con el resto de la basura doméstica. Recíclelas si se dispone de instalaciones para ello. Consulte con la autoridad o el distribuidor local para obtener más información acerca del reciclaje.



Doble aislamiento.



El producto cumple las directivas europeas aplicables y se ha realizado un método de evaluación de la conformidad con dichas directivas.



Etiquetado de conformidad de que el producto cumple con los reglamentos técnicos aplicables de Ucrania.



Desenchufe inmediatamente el enchufe de la red eléctrica en caso de que el cable se dañe y durante el mantenimiento.

ÍNDICE

- | | |
|--|-----------------------------------|
| 1. Uso previsto de la Cepillo eléctrico Dexter Power | 7. Mantenimiento |
| 2. Medidas de seguridad | 8. Resolución de problemas |
| 3. Descripción | 9. Eliminación y reciclaje |
| 4. Datos técnicos | 10. Garantía |
| 5. Antes de poner el equipo en marcha | 11. Declaración de conformidad CE |
| 6. Utilización | |

1. ÁREA DE APLICACIÓN DEL CEPILLO ELÉCTRICO DEXTER POWER

Este producto está diseñado para cepillar materiales de madera con soportes firmes, tales como vigas o tableros.

También puede utilizarse para biselar bordes y hacer rebajes.

Solo se debe utilizar derecho, con el plano de la placa frontal apoyado sobre la pieza de trabajo.

Este producto solo ha sido diseñado para uso privado en un entorno doméstico.

La unidad solo debe utilizarse para el propósito previsto. Cualquier otro uso se considerará como un caso de uso inapropiado. El usuario será responsable por los daños o lesiones que pudieran derivarse de ello.

Tenga presente que este aparato no ha sido diseñado para aplicaciones comerciales, industriales o profesionales. La garantía ofrecida con el producto quedará anulada en caso de utilizarse para propósitos comerciales, profesionales, industriales o fines similares.

2. MEDIDAS DE SEGURIDAD

Avertissements de sécurité généraux pour l'outil électrique



¡ADVERTENCIA! Lea todas las advertencias, instrucciones, ilustraciones y especificaciones incluidas con esta herramienta. De no observarse todas las instrucciones enumeradas a continuación se pueden llegar a producir descargas eléctricas, incendios y/o lesiones graves.

Conserve todas las instrucciones y advertencias para consultas futuras.

El término «herramienta eléctrica» que aparece en las advertencias hace referencia tanto a herramientas que funcionan conectadas a la red eléctrica (con cable) como a otras que funcionan con baterías (sin cable).

1. Seguridad en el lugar de trabajo

a) Mantenga la zona de trabajo limpia y bien iluminada. *Los lugares desordenados o poco iluminados favorecen los accidentes.*

b) No utilice herramientas eléctricas en ambientes explosivos, por ejemplo, en presencia de líquidos, gases o polvo inflamables. *Las herramientas eléctricas generan chispas que pueden hacer que se enciendan el polvo o los vapores.*

c) Mantenga a los niños y a las demás personas alejados cuando esté utilizando una herramienta eléctrica. *Las distracciones pueden hacerle perder el control de la herramienta.*

2. Seguridad eléctrica

a) El enchufe de la herramienta eléctrica se debe corresponder con la toma de corriente.

Nunca modifique los enchufes en modo alguno. No use ningún tipo de adaptador para enchufe con la herramienta eléctrica conectada a tierra. *Unos enchufes sin modificar y que coincidan perfectamente con sus correspondientes tomas de corriente reducirán los riesgos de electrocución.*

2. MEDIDAS DE SEGURIDAD

- b) Evite el contacto corporal con superficies conectadas a tierra, tales como tuberías, radiadores, cocinas o frigoríficos.** *Existe un mayor riesgo de sufrir descargas eléctricas si su cuerpo hace de conductor a tierra con dichos elementos o dispositivos.*
- c) No deje las herramientas eléctricas expuestas a la lluvia o la humedad.** *La penetración de agua en una herramienta eléctrica aumentará el riesgo de descarga eléctrica.*
- d) No maltrate el cable de alimentación. Nunca utilice el cable para transportar, arrastrar, o desenchufar la herramienta eléctrica. Mantenga el cable apartado de fuentes de calor, aceites, cantos afilados o elementos móviles.** *Los cables dañados o enredados aumentan el riesgo de que se produzcan descargas eléctricas.*
- e) Cuando utilice una herramienta eléctrica al aire libre, utilice un cable alargador adecuado para uso en exteriores.** *La utilización de un cable adecuado para uso en exteriores reducirá el riesgo de electrocución.*
- f) De no poderse evitar el uso de una herramienta eléctrica en un entorno húmedo, conéctela a un suministro eléctrico con un interruptor diferencial (ID).** *El uso de un interruptor diferencial (ID) reducirá el riesgo de descarga eléctrica.*

3. Seguridad personal

- a) Manténgase alerta, preste atención a lo que está haciendo y use el sentido común cuando esté utilizando una herramienta eléctrica.** *No utilice herramientas eléctricas si está cansado o se encuentra bajo los efectos de estupefacientes, alcohol o fármacos. Cualquier momento de descuido durante la utilización de herramientas eléctricas podría ocasionar lesiones físicas graves.*
- b) Utilice un equipo de protección personal. Utilice siempre gafas protectoras.** *Los elementos de protección, tales como máscaras antipolvo, calzados de seguridad antideslizantes, cascos de seguridad o protecciones auditivas, utilizados en las circunstancias que así lo requieran, reducirán el riesgo de sufrir lesiones.*
- c) Evite la activación accidental de la herramienta. Asegúrese de que el interruptor está en la posición de apagado antes de conectar la herramienta a la red eléctrica y/o acoplar la batería, o al coger o transportar la herramienta.** *Transportar las herramientas eléctricas con el dedo en el interruptor, o suministrarles corriente con el interruptor en la posición de encendido, invita a accidentes.*
- d) Retire cualquier llave de ajuste o llave inglesa de la herramienta antes de activarla.** *Cualquier llave o útil enganchado a un elemento rotativo de la herramienta eléctrica podría ocasionar lesiones.*
- e) No se estire al realizar el trabajo. Procure mantener un buen equilibrio y un apoyo firme en todo momento.** *De este modo podrá controlar mejor la herramienta eléctrica en situaciones inesperadas.*
- f) Utilice ropa adecuada. No vista ropa holgada o joyas. Mantenga el cabello, la ropa y los guantes apartados de las piezas móviles de la máquina.** *La ropa holgada, las joyas y el pelo largo podrían engancharse a las partes móviles.*
- g) Si se incluyen dispositivos de conexión a extractores y colectores de polvo, asegúrese de conectarlos y utilizarlos adecuadamente.** *El uso de un colector de polvo puede reducir los riesgos asociados con el polvo.*
- h) No deje que la familiaridad adquirida con el uso frecuente de las herramientas le vuelva complaciente y le lleve a ignorar las medidas de seguridad de la herramienta.** *Una acción despreocupada puede causar graves lesiones en una fracción de segundo.*

4. Uso y cuidado de la herramienta eléctrica

- a) No fuerce la herramienta eléctrica. Utilice la herramienta eléctrica adecuada para la tarea que vaya a realizar.** *La herramienta correcta funcionará mejor y con más seguridad a la velocidad para la que ha sido diseñada.*
- b) No use la herramienta si el interruptor de alimentación no funciona.** *Cualquier herramienta que no pueda controlarse desde el interruptor es peligrosa y debe ser reparada antes de volver a utilizarse.*
- c) Desconecte el enchufe de la toma de corriente o retire la batería –si es extraíble– de la herramienta antes de efectuar ajustes en la misma, cambiar accesorios o guardarla tras su utilización.** *Estas medidas preventivas reducirán el riesgo de que la herramienta eléctrica pueda activarse accidentalmente.*
- d) Guarde las herramientas eléctricas apagadas en un lugar fuera del alcance de niños y no deje que las use personas que no estén familiarizadas con estas instrucciones o con las herramientas.** *Las herramientas eléctricas son peligrosas si las usan personas sin experiencia.*
- e) Mantenga las herramientas y los accesorios en buen estado. Examine las herramientas eléctricas en busca de partes móviles desalineadas o dobladas, piezas rotas, u otra condición que pudiera afectar el funcionamiento de la herramienta. En caso de daños, haga reparar la herramienta eléctrica antes de volver a utilizarla.** *Muchos los accidentes se deben a un mantenimiento deficiente de las herramientas eléctricas.*

2. MEDIDAS DE SEGURIDAD

f) Mantenga las herramientas de corte limpias y afiladas. *Las herramientas de corte bien cuidadas y afiladas son menos propensas a trabarse y más fáciles de controlar.*

g) Use la herramienta eléctrica, los accesorios, las brocas, etc., siguiendo las instrucciones y teniendo en cuenta las condiciones de trabajo y la tarea a realizar. *El uso de la herramienta eléctrica para fines diferentes a aquellos para los que ha sido diseñada podría resultar peligroso.*

h) Mantenga las empuñaduras y las superficies de agarre secas, limpias y sin restos de aceite o grasa. *Las empuñaduras y las superficies de agarre resbalosas no permiten un control y un manejo seguros de la herramienta en situaciones inesperadas.*

5. Reparación

a) Las reparaciones de las herramientas eléctricas debe realizarlas un técnico cualificado, utilizando solo piezas de recambio idénticas. De este modo se conservará la seguridad de la herramienta eléctrica.

Advertencias sobre la cepilladora eléctrica

a) Espere a que la cuchilla se haya detenido por completo antes de depositar la herramienta sobre cualquier superficie. *Una cuchilla expuesta que esté en movimiento podría clavarse en la superficie y hacerle perder el control, dando lugar a lesiones graves.*

b) Sujete la herramienta eléctrica por las superficies de agarre aisladas, dado que el elemento de corte puede hacer contacto con el cable de la herramienta. *El corte de un cable bajo tensión podría electrificar las piezas metálicas expuestas de la herramienta eléctrica y causar una descarga eléctrica al usuario.*

c) Utilice sargentos o cualquier otro medio práctico para fijar y soportar la pieza de trabajo sobre una plataforma estable. *Sujetar la pieza de trabajo con las manos o apoyándola contra su cuerpo la hace inestable y puede causar la pérdida del control.*

Advertencias adicionales

- Tenga cuidado con los contragolpes.
 - Apague el producto inmediatamente si la cuchilla se queda trabada.
 - Nunca intente reducir la velocidad de la herramienta usted mismo. Espere siempre a que se detenga por sí sola.
 - Nunca toque la pieza de trabajo con la mano cuando la esté trabajando.
- No trabaje por encima de su cabeza.
- Asegúrese de que no haya objetos, tales como tornillos o clavos, en la pieza a trabajar.

Atenuación de ruidos y vibraciones

Para reducir el impacto de la emisión de vibraciones y ruido, limite el tiempo de utilización, use modos de funcionamiento con bajas vibraciones y bajo nivel de ruido, y lleve equipo de protección personal.

Considere los siguientes puntos para reducir los riesgos de exposición a las vibraciones y el ruido:

- Utilice el producto solo según el uso previsto en su diseño y especificado en estas instrucciones.
- Compruebe que el producto esté en buen estado y el mantenimiento se haya realizado correctamente.
- Utilice los accesorios apropiados con la unidad y asegúrese de que estén en buen estado.
- Sujete bien los mangos o la superficie de agarre.
- Efectúe en el producto aquellas operaciones de mantenimiento indicadas en las presentes instrucciones y manténgalo correctamente lubricado (si procede).
- Planifique su horario de trabajo para distribuir entre periodos de tiempo más largos el uso de la máquina a niveles de vibraciones altos.

Emergencia

Léase este manual de instrucciones detenidamente para familiarizarse con la utilización del producto. Memorice las instrucciones de seguridad y sigalas al pie de la letra. Esto le ayudará a evitar riesgos y situaciones peligrosas.

• Esté siempre alerta cuando utilice este producto para poder reconocer y gestionar los peligros con antelación.

Una rápida intervención puede evitar lesiones graves y daños a la propiedad.

• Apague y desenchufe de la red eléctrica si no funciona correctamente. Antes de volver a utilizar el producto, llévelo a un profesional cualificado para que lo revise y, si es necesario, efectúe las reparaciones necesarias.

2. MEDIDAS DE SEGURIDAD

Riesgo residual

Incluso en caso de que este producto se utilice cumpliendo todos los requisitos de seguridad, siempre queda un riesgo residual de lesiones y daños. En conexión con la estructura y el diseño del propio producto pueden ocurrir los riesgos siguientes:

- Problemas de salud como resultado de la emisión de vibraciones si el producto se utiliza durante periodos de tiempo largos o no se administra y se mantiene adecuadamente.
- Lesiones y daños a la propiedad causados por accesorios rotos o impactos repentinos contra objetos ocultos durante su utilización.
- Peligro de lesiones y daños materiales causados por objetos que salen despedidos.

2. MEDIDAS DE SEGURIDAD



¡ADVERTENCIA! ¡Este producto genera un campo electromagnético durante el funcionamiento! En determinados casos, ¡dicho campo podría afectar el funcionamiento correcto de implantes médicos de tipo activo o pasivo! ¡Para reducir el riesgo de lesiones graves o mortales, recomendamos a las personas con implantes médicos que consulten a su médico y al fabricante del implante antes de utilizar este producto!



¡ADVERTENCIA! El polvo que se genera en tareas de la construcción (p. ej., lijar, aserrar, amolar o perforar) contiene químicos conocidos por causar cáncer, malformaciones congénitas y otras afecciones reproductivas. Algunas de estas sustancias químicas son:

- Plomo de pinturas con base de plomo.
- Sílice cristalina de ladrillos, cemento y otros productos de mampostería.
- Arsénico y cromo de madera tratada químicamente.

El riesgo de exposición a estas sustancias varía en función de la frecuencia con la que realice este trabajo.

Para reducir la exposición a estos químicos:

- Trabaje en un lugar con buena ventilación.
- Trabaje con un equipo de protección homologado, tales como máscaras antipolvo especialmente diseñadas para filtrar partículas microscópicas.

3. DESCRIPCIÓN

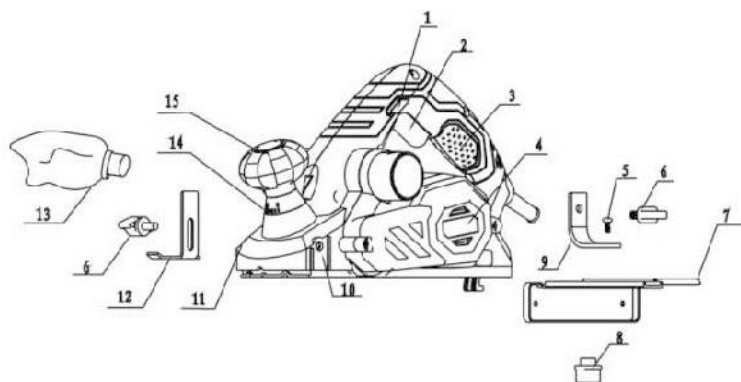

- | | |
|-------------------------------------|--|
| 1. Botón de desbloqueo | 8. Palomilla |
| 2. Interruptor de encendido/apagado | 9. Corchete angular |
| 3. Empuñadura | 10. Orificio de montaje (tope paralelo) |
| 4. Cubierta de la correa | 11. Orificio de montaje (tope de profundidad del rebaje) |
| 5. Perno de montaje | 12. Tope de profundidad del rebaje |
| 6. Palomilla (x2) | 13. Bolsa colectorora de polvo |
| 7. Guía paralela | 14. Escala |
| | 15. Mando de ajuste de la profundidad de corte |

4. DATOS TÉCNICOS

Voltaje nominal, frecuencia	220 - 240 V~, 50 Hz
Potencia absorbida nominal	800 W
Velocidad nominal en vacío N0	17000 min ⁻¹
Ancho de cepillado	82 mm
Profundidad de corte	0-2 mm
Profundidad de rebaje	0-15.5 mm
Campo de aplicación	Cepillado de madera
Clase de protección	II □
Peso	2,58 kg

acc. al procedimiento EPTA 01/2003

4. CARACTÉRISTIQUES TECHNIQUES

Declaración de las emisiones de ruido conforme a las normas EN 62841-1 y EN 62841-2-14	
mediciones del ruido	
Nivel de presión acústica ponderada de acuerdo a curva A: LpA:	98,9 dB(A)
Incertidumbre KpA	3dB
Nivel de potencia acústica ponderada de acuerdo a curva A: LwA :	106,9 dB(A)
Incertidumbre KWA	3dB
Declaración de las emisiones de vibraciones conforme a las normas EN 62841-1 y EN 62841-2-14	
Valor de emisión de vibraciones ah (m/s ²)	Empuñadura principal 2,714 m/s ² Empuñadura auxiliar: 4,905 m/s ²
Incertidumbre K	1,5 m/s ²

El valor total declarado de vibraciones y el valor declarado de emisión de ruido han sido medidos conforme al método de ensayo estándar empleado en la industria y pueden utilizarse para efectuar comparaciones entre herramientas.

-El valor total declarado de vibraciones y el valor declarado de emisión de ruido también pueden utilizarse para una evaluación preliminar de la exposición.



¡Advertencia! El ruido y las vibraciones producidas durante el uso real de la herramienta pueden diferir del valor total declarado en función de cómo se utilice la herramienta, y especialmente según el tipo de pieza a procesar. Identifique medidas de seguridad para proteger al usuario, basándose en una estimación de la exposición en las condiciones de uso efectivas (teniendo en cuenta todas las partes del ciclo operativo, como los periodos en los que la herramienta está apagada y cuando marcha en ralentí, además del tiempo de encendido). ¡Los valores de las vibraciones pueden diferir respecto al total declarado en función del uso actual que se haga del producto! ¡Adopte las medidas oportunas para protegerse de la exposición a las vibraciones! ¡Tenga en cuenta todo el proceso de trabajo, incluyendo los periodos en los que la máquina está en marcha sin carga o está apagada! ¡Las medidas adecuadas incluyen, entre otras, el mantenimiento regular y el cuidado del producto y las herramientas de aplicación, mantener las manos calientes, hacer descansos periódicos y planificar correctamente los procesos de trabajo! ¡Use siempre protección auditiva!

5. ANTES DE PONER EL APARATO EN MARCHA

Condiciones de funcionamiento nominal de la herramienta eléctrica

- Por debajo de los 1.000 metros sobre el nivel del mar.
- Temperatura no superior a los 40 °C.
- La humedad relativa del aire no debe ser superior al 90% (25 C).

Desembalaje

- Saque todas las piezas de la caja y deposítelas sobre una superficie plana y estable.
- Quite todos los materiales del embalaje y el envío (si procede).

5. AVANT LA MISE EN SERVICE DE L'APPAREIL

- Asegúrese de que se incluyan todas las piezas en el envío y que no estén dañadas. No utilice el producto si faltan piezas o están dañadas y contacte con su distribuidor. El uso de un producto incompleto o dañado representa un peligro para las personas y la propiedad.
- Asegúrese de tener en su posesión todos los accesorios y herramientas necesarios para el montaje y el manejo de la unidad. Esto también incluye un equipo de protección personal.

Conexión al suministro de corriente

- Asegúrese de que el interruptor de alimentación (2) esté en la posición de apagado.
- Conecte el enchufe a una toma de corriente apropiada.



¡ADVERTENCIA! ¡Compruebe la tensión de la corriente! ¡La tensión debe coincidir con la que aparece en la etiqueta de clasificación eléctrica!



¡ADVERTENCIA! ¡El producto y el embalaje no son juguetes!
¡Los niños no deben jugar con las bolsas de plástico, las hojas o las piezas pequeñas! ¡Riesgo de ahogo o asfixia!

6. OPERACIÓN



¡ADVERTENCIA! ¡Apague y desenchufe siempre la herramienta del suministro eléctrico antes de realizar cualquier ajuste!

Ajuste la profundidad deseada de cepillado girando la perilla de ajuste del corte de profundidad (15) a la profundidad deseada entre 0 y 2 mm. El número mostrado en la escala (14) junto al indicador señala la profundidad de rebaje en valores de 0,1 milímetros.

FR

ES

PT

IT

EL

PL

UA

RO

EN

Profundidad de cepillado

Gire la perilla (15)/Ubique la placa frontal		Profundidad de cepillado	Cuchillas
	Retraídas a la posición máxima 	Aumentada	Completamente bajada para un cepillado máximo
	Bajadas a la posición mínima 	Disminuida	Completamente retraída para un cepillado mínimo

6. FUNCIONAMIENTO**Ajuste de profundidad de rebote**

Coloque el tope de profundidad de rebaje (12) y guía paralela (7) para realizar rebajas de rebajas.

Alinear la ranura de la profundidad de rebaja calibre (12) a la rosca de montaje (11) y fíjelo con un tornillo de mariposa (6) (Imagen 1).

Ajustar el tope de profundidad de rebaje (12) a la profundidad deseada utilice la escala como guía.

Apretar el tornillo de mariposa (6).



Imagen 1

Encendido y apagado

Presione el botón de desbloqueo (1) y manténgalo en su posición.

Apriete el interruptor de alimentación (2) para poner en marcha la herramienta. (Fig. 1).

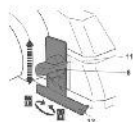
Suelte el interruptor de alimentación (2) para apagar la herramienta.



Imagen 2

• Antes de cada uso, examine el producto, el cable de alimentación, el enchufe y los accesorios en busca de daños. No utilice el producto si está dañado o presenta algún desgaste.

- Verifique doblemente que los accesorios y las fijaciones estén bien instalados.
- Sujete siempre el producto por la empuñadura/carcasa del motor. Mantenga la empuñadura/carcasa del motor seca para garantizar un agarre seguro.
- Asegúrese de que las ranuras de ventilación estén limpias y no tengan obstrucciones. Límpielas con un cepillo blando si fuera necesario. La obstrucción de las ranuras de ventilación puede sobrecalentar y dañar el producto.
- Apague el producto inmediatamente si es interrumpido por personas que acceden al área de trabajo. Espere siempre a que el producto se detenga por completo antes de soltarlo.
- No trabaje hasta la fatiga. Tome descansos regulares para poder concentrarse en el trabajo y mantener un control total de la herramienta.
- Antes de iniciar el trabajo, asegúrese de que no haya objetos, tales como clavos o tornillos, en la superficie a trabajar. Qítelos si es necesario. Siempre que sea posible, sujete las piezas más pequeñas para que no se muevan bajo la acción del producto.
- Asegure bien la pieza de trabajo (p. ej., con un tornillo de banco o una mordaza).

Bolsa colectora de polvo

- Ponga en línea la bolsa colectora de polvo (13) con la salida de extracción del polvo en cada lado de la herramienta e insértela hasta el tope (Fig. 3).
- Tire del conector girándolo para sacarlo y retirar la bolsa colectora de polvo (13).



Imagen 3

Vaciado

- Retire la bolsa colectora de polvo (13) conforme a lo descrito anteriormente.
- Abra la cremallera y vacíe las virutas en una bolsa de basura apropiada.
- Cierre la cremallera y vuelva a enganchar la bolsa colectora de polvo (13) a la herramienta.

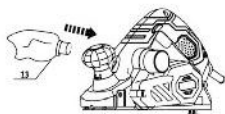

NOTA: Vacíe la bolsa colectora de polvo cuando esté medio llena. Una bolsa demasiado llena reduce el desempeño de la herramienta.

6. FUNCIONAMIENTO



¡ADVERTENCIA! ¡Se generará polvo fino durante el trabajo!

¡Algunos polvos son altamente inflamables y explosivos! ¡No fume durante el trabajo y mantenga las fuentes de calor y las llamas alejadas del área de trabajo!

¡Utilice siempre un sistema de extracción y una máscara antipolvo para protegerse de los peligros asociados al polvo!

- Limpie el producto con un paño seco. Utilice un cepillo para las áreas de difícil acceso.
- En particular, limpie las ranuras de ventilación después de cada uso con un paño o cepillo.
- Quite la suciedad más incrustada con aire a presión (máx. 3 bares).



NOTA: No utilice limpiadores químicos, alcalinos, abrasivos u otros limpiadores fuertes o desinfectantes para limpiar este producto, dado que podría dañar sus superficies.

Compruebe que no haya partes dañadas o desgastadas. Reemplace las partes desgastadas según se requiera, o póngase en contacto con un servicio técnico autorizado para reparar el producto antes de volver a utilizarlo.

7. MANTENIMIENTO

Antes y después de cada uso, examine el producto y los accesorios (o acoplamientos) en busca de daños o desgaste. En caso de requerirse, sustitúyalos por otros nuevos siguiendo las instrucciones de este manual. Respete los requisitos técnicos.

Cable de alimentación

Si el cable de alimentación se daña, debe reemplazarlo el fabricante, su agente de servicios, o alguna persona con una cualificación similar al fin de evitar riesgos innecesarios.

Escobillas de carbón

Si las escobillas de carbón necesitan ser reemplazadas, confíe dicha tarea a un reparador cualificado (reemplace siempre ambas escobillas al mismo tiempo).

REPARACIÓN

Este producto no contiene partes que puedan ser reparadas por el usuario. Contacte con un servicio técnico autorizado o una persona de cualificación similar para que sea examinado y reparado.

Almacenamiento

- Apague y desenchufe el producto.
- Limpie la unidad conforme a lo descrito anteriormente.
- Guarde el producto y los accesorios en un lugar oscuro, seco, libre de heladas y con buena ventilación.
- Almacene siempre el producto en un lugar al que no tengan acceso los niños. La temperatura ambiente ideal para almacenar el producto está entre 10 y 30 °C.
- Se recomienda guardar el producto en su embalaje original, o cubrirlo con una caja o un paño apropiado para protegerlo del polvo.

8. RESOLUCIÓN DE PROBLEMAS

Los supuestos fallos suelen deberse a causas que los usuarios pueden solucionar por su cuenta. Por este motivo, le pedimos que verifique el producto ateniéndose a las indicaciones incluidas en este apartado. En la mayoría de los casos, el problema puede resolverse con rapidez.



¡ADVERTENCIA! ¡Lleve a cabo únicamente los pasos descritos en estas instrucciones!

¡Cualquier otra inspección o trabajo de mantenimiento y reparación debe ser realizado por un agente de servicios autorizado o un técnico con una cualificación similar si no puede resolver el problema usted mismo!

Problema	Causa posible	Solución
1. La herramienta no se enciende	1.1. No está conectada a la fuente de alimentación	1.1. Conéctela a la fuente de alimentación
	1.2. El cable de alimentación o el enchufe están dañados	1.2. Confíe su examen a un electricista especializado
	1.3. Otros defectos eléctricos en la herramienta	1.3. Confíe su examen a un electricista especializado
	1.4. No se ha presionado el botón de desbloqueo	Pulse primero el botón de desbloqueo y después el gatillo
2. La herramienta no su máxima potencia	2.1. Cable alargador no apto para usar con este producto	2.1. Use un alargador apropiado
	2.2. La fuente de alimentación (por ejemplo, generador) tiene una tensión demasiado baja	2.2. Conecte a otra fuente de alimentación
	2.3. Las ranuras de ventilación están bloqueadas	2.3. Limpie las ranuras de ventilación
3. Resultado insatisfactorio	3.1. Cuchilla roma o dañada	3.1. Reemplácelo por otro nuevo
	3.2. La cuchilla no es la apropiada para el material a trabajar	3.2. Use la cuchilla adecuada
4. Demasiadas vibraciones o ruido	4.1. Cuchilla roma o dañada	4.1. Reemplácela por una nueva
	4.2. Hay tornillos o tuercas aflojados	4.2. Apriete los tornillos y los pernos
	4.3. La cuchilla no está instalada paralelamente	4.3. Monte la cuchilla en paralelo
5. El motor se pone en marcha, pero el rodillo no funciona o se detiene	5.1. La correa de transmisión está desgastada o rota	5.1. Confíe a una persona cualificada su reemplazo por otra nueva

9. DESECHO Y RECICLAJE



Esta marca indica que el producto no debe desecharse con otros residuos domésticos en ningún lugar de la UE. Para prevenir posibles daños al medioambiente o a la salud debido a la eliminación incontrolada de desechos, recicle este producto de manera responsable con el fin de promover la reutilización sostenible de los recursos materiales. Use los sistemas de devolución y recogida para devolver el aparato, o contacte con la tienda donde realizó la compra del producto. Ellos se encargarán de reciclar este producto de una manera segura y ecológica.

10. GARANTÍA

1. Los productos DEXTER POWER están diseñados para ofrecer los más altos estándares de calidad del sector del bricolaje. DEXTER ofrece en todos sus productos una garantía de 5 años a partir de su fecha de compra. Esta garantía cubre cualquier defecto de material o fabricación que pudiera surgir. No se admitirán reclamaciones de otra naturaleza, ya estén relacionadas directa o indirectamente con la mano de obra y/o los materiales.
2. En caso de observarse algún defecto o problema en el producto, siempre debe consultar primero con su distribuidor de productos DEXTER.
3. En la mayoría de los casos, el distribuidor de productos DEXTER podrá resolver el problema o corregir el defecto.
4. Las reparaciones o la sustitución de piezas no extenderán el periodo original de la garantía.
5. Los defectos debidos al uso incorrecto o desgaste normal del producto no están cubiertos por la garantía. Entre otros elementos, este desgaste normal hace referencia a interruptores, conmutadores de protección de circuito o motores.
6. Su reclamación durante el periodo de garantía solo podrá procesarse si se cumplen los siguientes requisitos:
 - Se presenta el recibo de caja como prueba válida de la fecha de compra del producto.
 - No se han efectuado reparaciones y/o reemplazos en el producto por parte de terceros.
 - No se ha efectuado un uso incorrecto de la herramienta (sobrecarga o instalación de accesorios no aprobados por el fabricante).
 - No se han producido daños en el producto debido a factores externos o cuerpos extraños como arena o piedras.
 - No se han producido daños en el producto debido al incumplimiento de las medidas de seguridad o las instrucciones de uso.
7. Los criterios de la garantía se aplican conjuntamente con nuestras cláusulas y condiciones de venta y envío del producto.
8. Las herramientas defectuosas devueltas a DEXTER a través del distribuidor de productos DEXTER serán recogidas por DEXTER POWER siempre que el producto esté debidamente empaquetado. Si el consumidor decide enviar directamente a Dexter Power un producto defectuoso, Dexter Power sólo podrá procesarlo si el consumidor abona los costes de envío.
9. Los productos que se envíen mal embalados no serán aceptados por DEXTER.

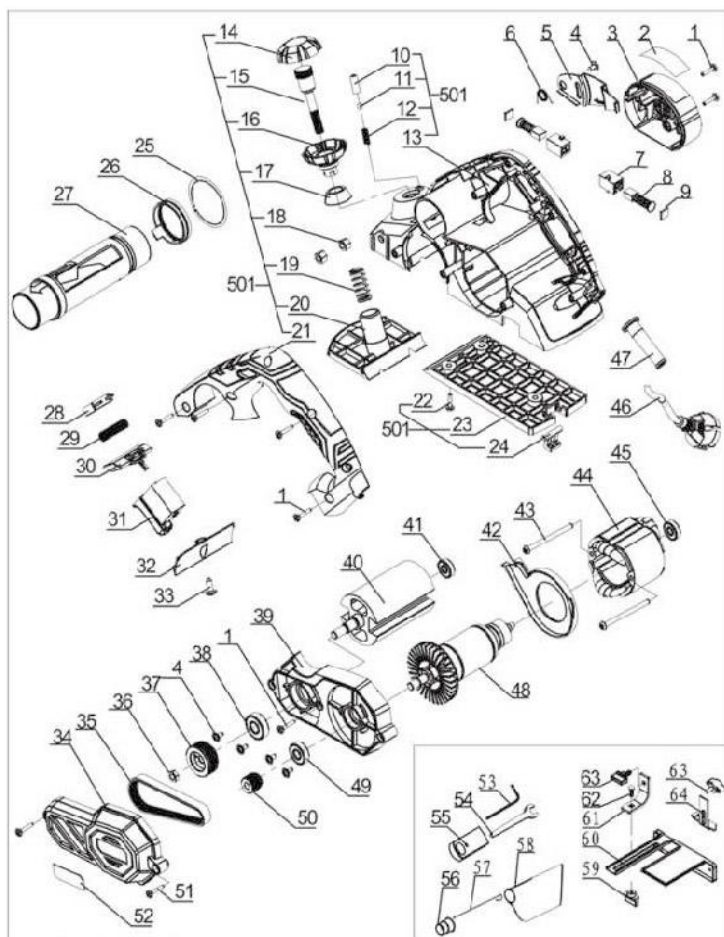

FR

ES

PT

IT

EL

PL

UA

RO

EN

LISTE DE PIÈCES DE RECHANGE

N.º de pieza	Nombre	Material y descripción	Cantidad usada en el producto
1	Tornillo	ST4,2X14-F	1
2	Etiqueta	Etiqueta	1
3	Cubierta lateral	Cubierta lateral	1
4	Tornillo	ST4,2X10	1
5	Deflector	Deflector	1
6	Muelle de torsión	φ11Xφ1x3	1
7	Caja de escobilla	6X9X20,5	1
8	Escobilla de carbón	Escobilla de carbón	1
9	Cubierta de la caja de escobilla	11X9X2,3	1
10	Funda de acero	Funda de acero	1
11	Bola de acero	φ2,5	2
12	Resorte de compresión	φ1,85Xφ0,45X10	1
13	Carcasa	Carcasa	1
14	Cubierta de la manivela superior	Cubierta de la manivela superior	1
15	Tornillo de conexión	Tornillo de conexión	1
16	Cubierta inferior de la manivela	Cubierta inferior de la manivela	1
17	Selector	Selector	1
18	Tuerca	M6	1
19	Resorte de compresión	φ11,5Xφ2X5	2
20	Base frontal	Base frontal	1
21	Cubierta de la empuñadura	Cubierta de la empuñadura	1
22	Tornillo	ST4,8X16-F	1
23	Base posterior	Base posterior	1
24	Bloque de respaldo	Bloque de respaldo	1
25	Anillo	42	1
26	Aro prisionero	Aro prisionero	1
27	Salida del polvo	Salida del polvo	1
28	Capacitancia	Capacitancia	1
29	Resorte de compresión	φ4,7Xφ0,6X8	1
30	Barra	Barra	1
31	Interruptor	Interruptor	2
32	Tablero del polvo	Tablero del polvo	1

N.º de pieza	Nombre	Material y descripción	Cantidad usada en el producto
33	Tornillo	ST4,2X10-F	9
34	Cubierta de la correa	Cubierta de la correa	1
35	Correa	4PJ246-1	1
36	Tuerca	M8	5
37	Polea de rueda grande	Polea de rueda grande	1
38	Rodamiento	6000-2Z	1
39	Cubierta del medio	Cubierta del medio	2
40	Carcasa de la hoja	Carcasa de la hoja	2
41	Rodamiento	607-2Z	2
42	Círculo de giro	Círculo de giro	1
43	Tornillo	ST4,2x45-F	1
44	Estátor	Estátor	1
45	Rodamiento	626-2Z	1
46	Cable	Cable	1
47	Funda del cable	Funda del cable	1
48	Armazón	Armazón	1
49	Rodamiento	608-2Z	1
50	Polea de rueda pequeña	Polea de rueda pequeña	2
51	Tornillo	ST4,2x25-F	1
52	Etiqueta	Etiqueta	1
53	Llave	2.5	1
54	Llave	8	3
55	Bloque fijo	Bloque fijo	1
56	Tubo del polvo	Tubo del polvo	1
57	Cable de acero	Cable de acero	1
58	Bolsa colector de polvo	Bolsa colector de polvo	1
59	Botón de bloqueo	Botón de bloqueo	1
60	Respaldador	Respaldador	1
61	Ángulo de hierro	Ángulo de hierro	1
62	Tornillo	M6X14	1
63	Botón de presión	Botón de presión	1
64	Regla de profundidad	Regla de profundidad	1

Símbolos



Cuidado/Aviso.



Este produto é reciclável. Se não puder continuar a ser utilizado, entregue-o num centro de reciclagem de resíduos.



Use máscara respiratória.



De modo a reduzir os riscos de ferimentos, leia o manual de instruções.



Use proteção ocular.



Use proteção auditiva.



Símbolo REEE. Os produtos elétricos residuais não deverão ser eliminados juntamente com o lixo doméstico comum. Por favor, recicle-as, se houver instalações adequadas para isso. Consulte as autoridades locais ou o seu revendedor quanto a conselhos de reciclagem.



Duplo isolamento.



O produto encontra-se em conformidade com as diretivas europeias aplicáveis e foi feito um método de avaliação de conformidade destas diretivas.



Marca de conformidade que indica que o produto se encontra em conformidade com os regulamentos técnicos da Ucrânia.



Desligue imediatamente a ficha da rede eléctrica caso o cabo se danifique e durante a manutenção.

ÍNDICE

- | | |
|---|-----------------------------------|
| 1. Utilização prevista da plaina elétrica da Dexter Power | 7. Manutenção |
| 2. Instruções de segurança | 8. Resolução de problemas |
| 3. Descrição | 9. Eliminação e reciclagem |
| 4. Características técnicas | 10. Garantia |
| 5. Antes de ligar o equipamento | 11. Declaração de Conformidade CE |
| 6. Funcionamento | |

1. ÁREA DE APLICAÇÃO DA PLAINA ELÉTRICA DA DEXTER POWER

Esta máquina foi criada para aplainar materiais de madeira suportados firmemente, como travessas e placas.

Também é adequada para chanfrar extremidades e cortar abatimentos.

Tem de ser usada na vertical apenas com a placa dianteira deitada plana na peça de trabalho.

Este aparelho foi criado apenas para uma utilização doméstica privada.

Este equipamento tem de ser usado apenas conforme descrito. Qualquer outro uso pode causar um mau funcionamento. O utilizador será considerado responsável por quaisquer danos ou ferimentos devidos a essa utilização.

Por favor, tenha em conta que o nosso equipamento não foi criado para um uso comercial ou industrial. A nossa garantia perde a validade se o aparelho for usado com intuítos comerciais ou industriais, ou semelhantes.

2. INSTRUÇÕES DE SEGURANÇA

Avisos de segurança gerais da ferramenta elétrica



AVISO! Leia todos os avisos de segurança, instruções, ilustrações e especificações fornecidas com esta ferramenta elétrica. Não seguir todas as instruções apresentadas abaixo pode resultar em choque elétrico, incêndio e/ou ferimentos graves.

Guarde todos os avisos e instruções para futuras referências.

O termo "ferramenta elétrica" nos avisos diz respeito à sua ferramenta alimentada pela rede (com fio) ou com bateria (sem fio).

1. Segurança na área de trabalho

a) Mantenha a área de trabalho limpa e bem iluminada. *Áreas desarrumadas ou escuras são propícias a acidentes.*

b) Não ligue ferramentas elétricas em atmosferas explosivas, tal como na presença de líquidos inflamáveis, gases ou pó. *As ferramentas elétricas geram faíscas que podem provocar a ignição dos fumos ou pó.*

c) Mantenha as crianças e pessoas que passem afastadas enquanto trabalhar com uma ferramenta elétrica. *As distrações podem fazer com que perca o controlo.*

2. Segurança elétrica

a) As fichas da ferramenta elétrica têm de corresponder à tomada. Nunca modifique a ficha de algum modo.

Não utilize qualquer adaptador com ferramentas elétricas com ligação à terra. *Fichas não modificadas e tomadas correspondentes reduzirão o risco de choque elétrico.*

2. INSTRUÇÕES DE SEGURANÇA

- b) Evite o contacto do corpo com superfícies ligadas à terra, tais como tubos, radiadores, bases e frigoríficos. Existe um risco acrescido de choque elétrico se o seu corpo estiver ligado à terra.
- c) Não exponha as ferramentas elétricas à chuva ou a condições húmidas. A entrada da água na ferramenta elétrica aumentará o risco de choque elétrico.
- d) Não force o fio. Nunca utilize o fio para transportar, puxar ou desligar a ferramenta elétrica. Mantenha o fio afastado do calor, óleo, arestas afiadas ou peças móveis. Fios danificados ou presos aumentam o risco de choque elétrico.
- e) Quando estiver a trabalhar com uma ferramenta elétrica ao ar livre, utilize uma extensão adequada para a utilização no exterior. A utilização de um fio adequado ao exterior reduz o risco de choque elétrico.
- f) Se for inevitável trabalhar com uma ferramenta elétrica num local húmido, use um dispositivo de corrente residual. A utilização de um DCR reduz o risco de choque elétrico.

3. Segurança pessoal

- a) Mantenha-se alerta, observe o que está a fazer e use senso comum quando estiver a trabalhar com uma ferramenta elétrica. Não utilize uma ferramenta elétrica enquanto estiver cansado ou sob o efeito de drogas, álcool ou medicação. Um momento de falta de atenção enquanto trabalha com ferramentas elétricas pode resultar em ferimentos sérios.
- b) Use equipamento pessoal de proteção. Utilize sempre proteção ocular. O equipamento de proteção, tal como máscara para o pó, calçado de segurança antiderrapante, capacete de segurança, ou proteção auditiva, utilizado nas condições adequadas, reduzirá a hipótese de ferimentos.
- c) Evite ligações sem intenção. Certifique-se de que o interruptor se encontra na posição de desligado antes de ligar a fonte de energia e/ou à bateria ao agarrar ou transportar a ferramenta. Transportar ferramentas elétricas com o seu dedo no interruptor ou fornecer energia a ferramentas elétricas que tenham o interruptor na posição de ligado convida a acidentes.
- d) Retire qualquer chave de ajuste ou chave de aperto antes de ligar a ferramenta. Uma chave de aperto ou chave deixada ligada a uma peça rotativa da ferramenta elétrica pode dar origem a ferimentos.
- e) Não se estique. Mantenha sempre a base e o equilíbrio adequados. Isso proporciona um melhor controlo da ferramenta elétrica em situações inesperadas.
- f) Vista-se adequadamente. Não utilize roupa larga ou jóias. Mantenha o cabelo, roupa e luvas afastados das partes móveis. Roupas largas, bijuteria ou cabelo comprido podem ser apanhados pelas peças em movimento.
- g) Se forem fornecidos dispositivos para a ligação de extração de pó e facilidades de recolha, certifique-se de que estas estão ligadas e de que são devidamente utilizadas. A utilização da recolha do pó pode reduzir os perigos relacionados com o pó.
- h) Não permita que a familiarização ganhe com a utilização de ferramentas o torne mais complacente e ignore os princípios de segurança da ferramenta. Uma ação descuidada pode causar ferimentos severos numa fração de segundo, conduzindo à perda de controlo.

2. INSTRUÇÕES DE SEGURANÇA

Avisos adicionais de segurança

- Tenha cuidado com os ressaltos.
- Desligue imediatamente o produto, caso a lâmina de corte fique presa.
- Nunca abra a ferramenta sozinho mecanicamente. Permita sempre que o produto pare por completo sozinho.
- Nunca toque na peça a ser trabalhada com a mão quando a estiver a trabalhar.
- Não trabalhe uma peça por cima de si.
- Certifique-se de que a peça a ser trabalhada não tem objetos estranhos, como parafusos ou pregos.

Vibração e redução do ruído

Para reduzir o impacto do ruído e emissão de vibrações, limite o tempo de funcionamento, utilize modos de funcionamento com fraca vibração e pouco ruído, e utilize também equipamento de proteção pessoal.

Tenha em conta os seguintes pontos para minimizar os riscos de exposição à vibração e ao ruído.

- Utilize o aparelho apenas para o fim para o qual foi concebido e de acordo com estas instruções.
- Certifique-se de que o aparelho está em bom estado e é bem mantido.
- Utilize os acessórios corretos para o aparelho e certifique-se de que eles se encontram em bom estado.
- Segure bem as pegadas.
- Mantenha o aparelho de acordo com estas instruções e bem lubrificado (quando apropriado).
- Planeie o seu trabalho, de modo a dividir a utilização de ferramentas com muita vibração por vários dias.

Emergência

Familiarize-se com a utilização deste aparelho, lendo o manual de instruções. Memorize as indicações de segurança e siga-as. Isto ajuda a prevenir riscos e perigos.

- Esteja sempre alerta quando usar este produto, de modo a conseguir reconhecer e tratar dos riscos com antecedência.

Uma intervenção rápida pode evitar ferimentos sérios e danos patrimoniais.

- Desligue e retire a ficha da tomada se reparar nalgum mau funcionamento. O produto deverá ser verificado por um especialista qualificado e reparado, se necessário, antes de voltar a utilizá-lo.

Riscos residuais

Mesmo que esteja a utilizar este aparelho de acordo com todos os requisitos de segurança, continua a haver potenciais riscos de ferimentos ou danos. Os seguintes perigos podem ocorrer, devido à estrutura e design deste produto:

- Problemas de saúde devido à emissão de vibrações, se o aparelho for usado durante um período de tempo grande ou não for devidamente manuseado e corretamente mantido.
- Ferimentos e danos patrimoniais causados por acessórios partidos ou o impacto súbito de objetos escondidos durante a utilização.
- Perigo de ferimentos e danos patrimoniais causados por objetos ressaltados

FR

ES

PT

IT

EL

PL

UA

RO

EN

2. INSTRUÇÕES DE SEGURANÇA



AVISO! Este aparelho cria um campo eletromagnético durante o funcionamento! Este campo pode, nalgumas circunstâncias, interferir com implantes médicos ativos ou passivos. Para reduzir o risco de ferimentos graves ou fatais, é recomendado que pessoas com implantes médicos consultem o seu médico e o fabricante do implante médico antes de operarem este produto!



AVISO! Algum pó criado ao lixar, serrar, rebarbar, perfurar e outras atividades de construção contém químicos conhecidos como causadores de cancro, defeitos congénitos ou outros problemas reprodutores.

Alguns exemplos destes químicos são:

- Chumbo de tintas à base de chumbo.
- Sílica cristalina de tijolos e cimento e outros produtos de alvenaria.
- Arsénico e crómio de madeira cortada tratada quimicamente.

O risco destas exposições varia, dependendo de com que frequência se faz este tipo de trabalho. Para reduzir a exposição a estes químicos:

- Trabalhe numa área bem ventilada.
- Trabalhe com equipamento de segurança aprovado, tal como máscaras de pó que são especialmente concebidas para filtrar partículas microscópicas.

3. DESCRIÇÃO

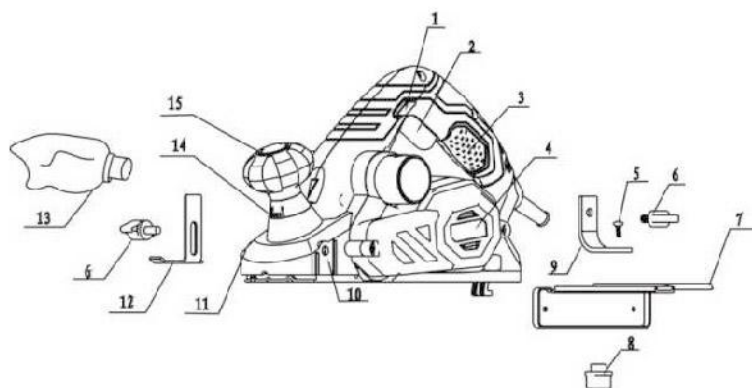

1. Botão de desbloqueio
2. Interruptor de ligar/desligar
3. Cobertura da correia
4. Parafuso de fixação
5. Parafuso de asas (x2)
6. Guia paralela
7. Manípulo de ajuste da profundidade de corte
8. Porca de asas
9. Suporte de ângulo
10. Rosca de montagem (guia paralela)
11. Rosca de montagem (manómetro de profundidade de abatimento)
12. Manómetro de profundidade de abatimento
13. Saco do pó
14. Escala
15. Manípulo de ajuste da profundidade de corte

4. CARACTERÍSTICAS TÉCNICAS

Voltagem nominal, Frequência	220 - 240 V~, 50 Hz
Entrada de potência nominal	800 W
Velocidade sem carga n_0	17000 min^{-1}
Largura de aplainar	82 mm
Profundidade de corte	0-2 mm
Profundidade de abatimento	0-15,5 mm
Gama de utilização	Plainar madeira
Classe de proteção	II □
Peso	2,58 kg

de acordo com o procedimento EPTA 01/2003

4. CARACTERÍSTICAS TÉCNICAS

Declaração dos valores de emissão de ruído de acordo com a EN 62841-1 e EN 62841-2-14	
Medições de ruído	
Nível de pressão do som medido: L_{pA}	98,9 dB(A)
Incerteza K_{pA}	3dB
Nível de potência de som medido: L_{WA}	106,9 dB(A)
K de incerteza K_{WA}	3dB
Declaração dos valores de emissão de vibração de acordo com a EN 62841-1 e EN 62841-2-14	
Valor de emissão da vibração $a_n(m/s^2)$	Pega principal: 2,714 m/s^2 Pega auxiliar: 4,905 m/s^2
K de incerteza	1,5 m/s^2

O valor total declarado da vibração e valores de emissão de ruído foram medidos de acordo com um método de teste padrão, e podem ser utilizados para comparar duas ferramentas.

O valor total declarado da vibração e valores de emissão de ruído também podem ser usados numa avaliação preliminar da exposição.



Atenção! As emissões de vibração e ruído durante a utilização da ferramenta elétrica podem diferir dos valores declarados, dependendo do modo como a ferramenta é usada, especialmente o tipo de peça a ser processada. Identifique as medidas de segurança para proteger o utilizador, com base numa estimativa da exposição nas condições atuais de utilização (tendo em conta todas as peças do ciclo de funcionamento, como as vezes em que a ferramenta é desligada e quando está a funcionar sem carga, para além do tempo em que o gatilho é premido). Dependendo do uso do produto, os valores de vibração podem diferir do total declarado! Adote medidas adequadas para se proteger contra a exposição à vibração! Tenha em consideração todo o processo de trabalho, incluindo as vezes que o produto funciona sem carga ou é desligado! As medidas adequadas incluem, entre outras, a manutenção regular e cuidados com o produto e acessórios de corte, manter as mãos quentes, pausas periódicas e um planeamento adequado dos processos de trabalho. Recomendamos a utilização de proteção auditiva.

5. ANTES DE LIGAR O EQUIPAMENTO

Estado de funcionamento nominal da ferramenta elétrica

- Abaixo dos 1000m acima do nível do mar.
- A temperatura não pode exceder os 40 °C.
- Humidade relativa do ar inferior a 90% (25 °C).

Desempacotamento

- Desempacote todas as peças e deite-as numa superfície plana e estável.
- Retire todos os materiais de empacotamento e dispositivos de transporte, se aplicável.

5. ANTES DE LIGAR O EQUIPAMENTO

- Certifique-se de que o conteúdo está completo e sem danos. Se achar que faltam peças, ou se estas estiverem danificadas, não use o produto. Contacte o seu revendedor. Usar um produto danificado ou incompleto representa um perigo para as pessoas e propriedade.
- Certifique-se de que tem todos os acessórios e ferramentas necessárias para a montagem e funcionamento. Isto também inclui equipamento de proteção pessoal adequado.

Ligação à alimentação

- Certifique-se de que o interruptor de ligar/desligar (2) está na posição de desligado.
- Ligue a ficha a uma tomada adequada.



AVISO! Verifique a voltagem! A voltagem tem de estar em conformidade com a informação na etiqueta das especificações!



AVISO! O produto e material de empacotamento não são brinquedos!
Não deixe crianças brincarem com sacos de plástico, películas e peças pequenas! Existe o perigo de asfixia e sufocação!

6. FUNCIONAMENTO



AVISO! Desligue sempre o produto e retire a ficha da tomada antes de efetuar quaisquer ajustes!

Ajuste a profundidade de aplainar desejada rodando o manípulo de ajuste da profundidade de corte (15). A profundidade pode ser ajustada entre 0 e 2 mm. O número na escala (14) ao lado do apontador indica a profundidade de corte em passos de 0,1 milímetros.

Profundidade de aplainar

Manípulo rotativo (15) / Placa dianteira de posicionamento		Profundidade de aplainar	Lâminas
	retraídas para a posição máxima 	aumentado	baixadas por completo para um corte máximo
	baixadas para a posição mínima 	diminuído	retraídas por completo para um corte mínimo

6. FUNCIONAMENTO

Ajuste de profundidade de rebate

Anexe o medidor de profundidade de desconto (12) e guia paralelo (7) para realizar cortes de descontos.

Alinhe o slot da profundidade do rebate calibre (12) para a rosca de montagem (11) e fixe-o com um parafuso borboleta (6) (Imagem 1).

Ajuste o medidor de profundidade de desconto (12) para a profundidade desejada use a escala é um guia.

Aperte o parafuso borboleta (6).



Imagem 1

Ligar/desligar

Prima o botão de desbloqueio (1) e mantenha-o nessa posição.

Prima o interruptor de ligar/desligar (2) para ligar o produto (Imagem 1). Liberte o interruptor de ligar/desligar (2) para desligar o produto.

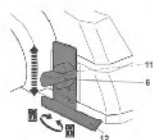

Imagem 2

- Verifique o aparelho, o fio da alimentação e a ficha, bem como os acessórios quanto a danos antes de cada utilização. Não use o aparelho se estiver danificado ou mostrar sinais de desgaste.
- Verifique duas vezes se os acessórios estão devidamente fixados.
- Segure sempre o produto pela pega/estrutura do motor. Mantenha a pega/estrutura do motor seco para garantir um suporte seguro.
- Certifique-se de que os orifícios de ventilação não estão obstruídos. Se necessário, limpe-os com uma escova suave. Os orifícios de ventilação obstruídos podem dar origem ao sobreaquecimento e danos no produto.
- Desligue imediatamente o produto se for perturbado por outras pessoas a entrarem na área de trabalho. Deixe sempre o produto parar por completo antes de o largar.
- Não se esforce em excesso. Faça pausas regulares, para se certificar de que se consegue concentrar no trabalho e tem o controlo total sobre o aparelho.
- Certifique-se de que a superfície de trabalho não tem obstáculos, como pregos ou parafusos, antes da operação. Retire-os, se necessário. Sempre que possível, fixe as peças mais pequenas a serem trabalhadas, para evitar que estas se movam por baixo do produto.
- Fixe corretamente a peça a ser trabalhada, com um dispositivo de fixação ou um torno.

Saco do pó

- Alinhe o conector do saco do pó (13) na saída de extração do pó em ambos os lados do produto, e insira até ao fim (Imagem 3).
- Puxe o conector para fora, torcendo, para retirar o saco do pó (13).



Imagem 3

Esvaziar

- Retire o saco do pó (13) do produto, conforme descrito acima.
- Abra o fecho e esvazie as lascas para um saco do lixo adequado.
- Feche o fecho e volte a fixar o saco do pó (13) no produto.

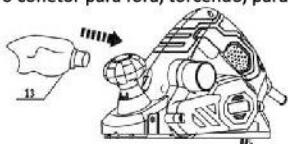

NOTA: Esvazie o saco do pó quando estiver meio cheio. Um saco do pó cheio de mais diminui o desempenho do produto.

6. FUNCIONAMENTO



AVISO! Durante o funcionamento, são geradas finas partículas de pó! Alguns pós são altamente inflamáveis e explosivos! Não fume durante o funcionamento. Mantenha as fontes de calor e chamas sem proteção fora da área de trabalho! Use sempre um sistema de extração do pó e uma máscara para se proteger dos perigos resultantes das finas partículas de pó!

- Limpe o produto com um pano seco. Use uma escova nas áreas de difícil acesso.
- Limpe especialmente as entradas de ar após cada utilização com um pano e uma escova.
- Retire a sujidade mais difícil com ar de alta pressão (máx. 3 bar).



NOTA: Não use químicos, alcalinos, abrasivos ou outros detergentes agressivos ou desinfetantes para limpar este aparelho, pois isso pode danificar as suas superfícies.

- Verifique se existem peças gastas ou danificadas. Substitua as peças gastas conforme necessário, ou contacte um centro de reparação autorizado para proceder à reparação antes de voltar a usar o produto.

7. MANUTENÇÃO

Antes e após cada utilização, verifique o produto e acessórios quanto a desgaste e danos. Se necessário, substitua-os por uns novos, conforme descrito neste manual de instruções. Tenha em conta os requisitos técnicos.

Fio da alimentação

Se o fio da alimentação ficar danificado, deverá ser substituído pelo fabricante, o agente de reparação ou uma pessoa igualmente qualificada, de modo a evitar quaisquer perigos.

Escovas de carbono

Se as escovas de carbono tiverem de ser substituídas, isso deverá ser feito por um técnico qualificado (substitua sempre as duas escovas em simultâneo)

Reparação

Este aparelho não contém peças que possam ser reparadas pelo utilizador. Contacte um centro de reparação autorizado ou uma pessoa igualmente qualificada para efetuar a verificação e reparação.

Armazenamento

- Desligue o produto e retire a fonte de alimentação.
- Limpe o aparelho conforme descrito anteriormente.
- Guarde o produto e respetivos acessórios num local escuro, seco, sem gelo e bem ventilado.
- Guarde-o num local inacessível a crianças. A temperatura ideal de armazenamento encontra-se entre os 10 °C e os 30 °C.
- Recomendamos a utilização da caixa original para guardar, ou cubra o produto com um pano adequado ou cobertura para o proteger contra o pó.

8. RESOLUÇÃO DE PROBLEMAS

A suspeita de avarias deve-se frequentemente a causas que os utilizadores conseguem solucionar por si próprios.

Assim, verifique o produto, enquanto usa esta secção. Grande parte das vezes, o problema pode ser resolvido rapidamente.



AVISO! Efetue apenas os passos descritos nestas instruções!

Todo o trabalho adicional de inspeção, manutenção e reparação deve ser realizado por um centro de reparação autorizado ou por um especialista com qualificações semelhantes, caso não consiga solucionar o problema por si próprio!

Problema	Possíveis Causas	Solução
1. O produto não começa a funcionar.	1.1. Não está ligado à alimentação.	1.1. Ligue à alimentação.
	1.2. O fio da alimentação ou ficha está danificado(a).	1.2. Leve o produto a um electricista especializado.
	1.3. Outro defeito elétrico no aparelho.	1.3. Leve o produto a um electricista especializado.
	1.4. O botão de desbloqueio não foi premido.	Prima primeiro o botão de desbloqueio, depois o interruptor de ligar/desligar.
2. O produto não atinge a potência máxima.	2.1. A extensão não é a adequada para ser utilizada com este produto.	2.1. Use uma extensão adequada.
	2.2. A fonte de alimentação (ex: O gerador) tem uma voltagem muito baixa.	2.2. Ligue a outra fonte de alimentação.
	2.3. Os orifícios de ventilação do ar estão bloqueados.	2.3. Limpe os orifícios de ventilação do ar.
3. Resultado insatisfatório.	3.1. A lâmina está romba/danificada.	3.1. Substitua por uma nova.
	3.2. A lâmina não é adequada para a peça a ser trabalhada.	3.2. Use uma lâmina adequada.
4. Vibração/ruído excessivo.	4.1. A lâmina está romba/danificada.	4.1. Substitua por uma nova.
	4.2. Porcas/parafusos soltos.	4.2. Aperte as porcas/parafusos.
	4.3. A lâmina não foi montada paralela.	4.3. Monte a lâmina paralela.
5. O motor funciona, mas o rolo não funciona ou pára.	5.1. Correia gasta ou partida.	5.1. Leve para ser substituído por uma pessoa qualificada.

9. ELIMINAÇÃO E RECICLAGEM



Esta marca indica que este produto não deverá ser eliminado juntamente com o lixo doméstico comum na União Europeia. Para prevenir danos no ambiente ou na saúde humana devido à eliminação descontrolada do lixo, recicle para promover a reutilização sustentada de recursos materiais. Para devolver o seu aparelho utilizado, utilize sistemas de recolha ou contacte o seu revendedor. Estes podem recolher este produto para uma reciclagem amiga do ambiente.

10. GARANTIA

- Os produtos DEXTER POWER foram criados com as normas de qualidade mais elevadas para aparelhos a serem utilizados pelo operador. A DEXTER oferece uma garantia de 5 anos para os seus produtos, a partir da data da compra. Esta garantia aplica-se a todos os defeitos de material e fabrico que possam surgir. Não aceitamos quaisquer outras queixas, seja de que natureza forem, diretas ou indiretas, relacionadas com pessoas e/ou materiais.
- No caso de um problema ou defeito, primeiro deve consultar sempre o seu revendedor da DEXTER.

Em grande parte dos casos, o revendedor da DEXTER será capaz de resolver o problema ou corrigir o defeito.

- As reparações ou substituição de peças não vão para além do período original da garantia.
- Defeitos que tenham aparecido como resultado de uma utilização inadequada ou desgaste não são abrangidos pela garantia. Entre outras coisas, isto diz respeito a interruptores, interruptores do circuito de proteção e motores, no caso de desgaste.
- A sua queixa dentro da garantia só pode ser processada se:
 - Fornecer uma prova da data da compra na forma de recibo.
 - Não tenham sido feitas reparações e/ou substituições por terceiros.
 - A ferramenta não tenha sido sujeita a uma utilização inadequada (sobrecarga da máquina ou colocação de acessórios que não foram aprovados).
 - Não haja danos causados por influências externas ou corpos estranhos, como areia ou pedras.
 - Não haja danos causados pelo não seguimento das instruções de segurança e instruções de utilização.
- As estipulações da garantia aplicam-se juntamente com os nossos termos de venda e de entrega.
- Ferramentas danificadas enviadas para a DEXTER através do seu revendedor DEXTER serão recolhidas pela DEXTER POWER, desde que o produto esteja devidamente empacotado. Se os bens danificados forem enviados diretamente para a DEXTER POWER pelo consumidor, a DEXTER POWER só poderá processar estes bens se o consumidor pagar os custos de transporte.
- Produtos que sejam entregues em más condições de empacotamento não serão aceites pela DEXTER.

FR

ES

PT

IT

EL

PL

UA

RO

EN

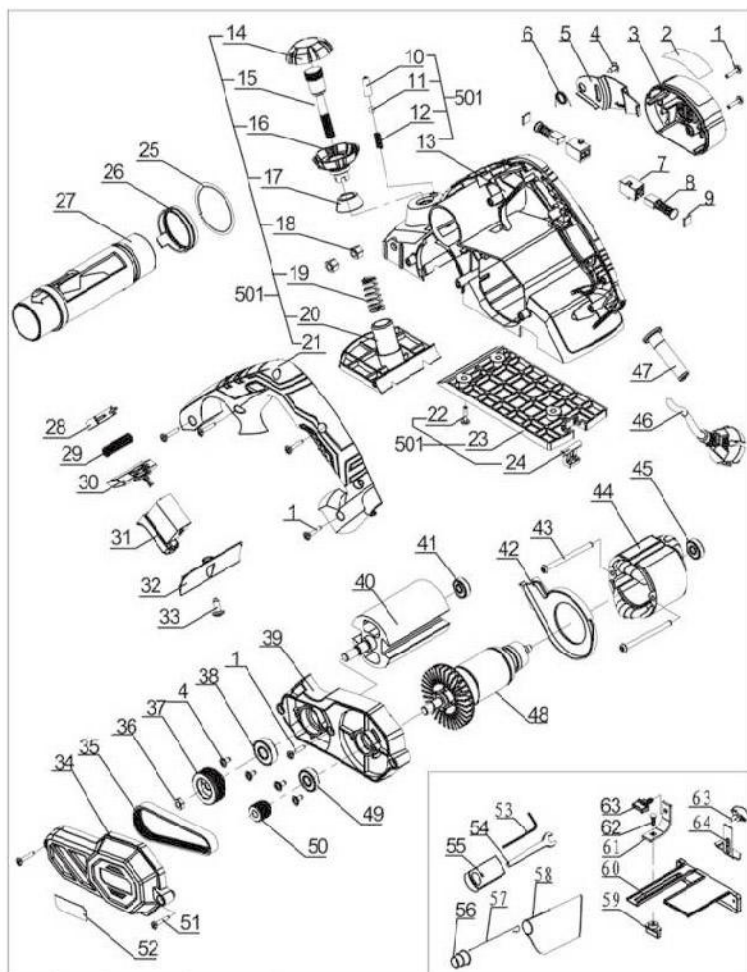

LISTA DE PEÇAS SOBRESSELENTES

Nº da Peça	Nome	Material e descrição	Quantidade usada no produto	Nº da Peça	Nome	Material e descrição	Quantidade usada no produto
1	Parafuso	ST4.2X14-F	9	33	Parafuso	ST4.2X10-F	1
2	Etiqueta	Etiqueta	1	34	Cobertura da correia	Cobertura da correia	1
3	Cobertura lateral	Cobertura lateral	1	35	Correia	4PJ246-1	1
4	Parafuso	ST4.2X10	5	36	Porca	M8	1
5	Defletor	Defletor	1	37	Roldana grande	Roldana grande	1
6	Mola de torção	$\phi 11X\phi 1x3$	1	38	Rolamento	6000-2Z	1
7	Caixa da escova	6X9X20,5	2	39	Cobertura central	Cobertura central	1
8	Escova de carbono	Escova de carbono	2	40	Estrutura da lâmina	Estrutura da lâmina	1
9	Cobertura da caixa da escova	11X9X2,3	2	41	Rolamento	607-2Z	1
10	Revestimento de aço	Revestimento de aço	1	42	Círculo de vento	Círculo de vento	1
11	Bola de aço	$\phi 2,5$	1	43	Parafuso	ST4.2x45-F	2
12	Mola de compressão	$\phi 1,85X\phi 0,45X10$	1	44	Estató	Estató	1
13	Estrutura	Estrutura	1	45	Rolamento	626-2Z	1
14	Cobertura do volante superior	Cobertura do volante superior	1	46	Fio	Fio	1
15	Parafuso de ligação	Parafuso de ligação	1	47	Bainha do fio	Bainha do fio	1
16	Cobertura do volante inferior	Cobertura do volante inferior	1	48	Rotor	Rotor	1
17	Disco	Disco	1	49	Rolamento	608-2Z	1
18	Porca	M6	2	50	Roldana pequena	Roldana pequena	1
19	Mola de compressão	$\phi 11,5X\phi 2X5$	1	51	Parafuso	ST4.2x25-F	2
20	Base dianteira	Base dianteira	1	52	Etiqueta	Etiqueta	1
21	Cobertura da pega	Cobertura da pega	1	53	Chave	2.5	1

22	Parafuso	ST4.8X16-F	3	54	Chave	g	1
23	Base traseira	Base traseira	1	55	Bloco fixo	Bloco fixo	1
24	Bloco auxiliar	Bloco auxiliar	1	56	Tubo do pó	Tubo do pó	1
25	Anel	42	1	57	Fio de aço	Fio de aço	1
26	Anel de configuração	Anel de configuração	1	58	Saco do pó	Saco do pó	1
27	Saída do pó	Saída do pó	1	59	Botão de fixação	Botão de fixação	1
28	Capacitância	Capacitância	1	60	Suporte	Suporte	1
29	Mola de compressão	φ4,7Xφ0,6X8	1	61	Ferro angular	Ferro angular	1
30	Haste	Haste	1	62	Parafuso	M6X14	1
31	Interruptor	Interruptor	1	63	Manípulo de pressão	Manípulo de pressão	2
32	Quadro do pó	Quadro do pó	1	64	Régua de profundidade	Régua de profundidade	1

FR

ES

PT

IT

EL

PL

UA

RO

EN

Simboli



Attenzione / Avvertenza



Questo prodotto può essere riciclato. Se deve essere smaltito, portarlo presso un centro di riciclaggio.



Indossare una maschera antipolvere.



Per ridurre il rischio di infortuni, leggere il manuale di istruzioni.



Indossare dispositivi di protezione per gli occhi



Indossare protezioni per le orecchie.



Simbolo RAEE. I prodotti elettrici non devono essere smaltiti insieme ai rifiuti domestici. Portarli presso gli appositi punti di riciclaggio. Contattare le autorità locali o il rivenditore per informazioni sul riciclaggio.



Doppio isolamento.



Questo prodotto è conforme a tutte le direttive europee applicabili, ed è stato effettuato un test di valutazione della conformità a tali direttive.



Simbolo di conformità alle normative tecniche ucraine applicabili.



Scollegare immediatamente la spina dalla rete elettrica nel caso in cui il cavo venga danneggiato e durante la manutenzione.

INDICE

1. Destinazione d'uso della piallatrice elettrica Dexter
2. Avvertenze di sicurezza
3. Descrizione
4. Specifiche tecniche
5. Operazioni preliminari
6. Utilizzo
7. Manutenzione
8. Risoluzione dei problemi
9. Smaltimento e riciclaggio
10. Garanzia
11. Dichiarazione di conformità CE

FR

ES

PT

IT

EL

PL

UA

RO

EN

FR

ES

PT

IT

EL

PL

UA

RO

EN

1. AREA DI APPLICAZIONE DELLA PIALLATRICE ELETTRICA DEXTER POWER

Questo apparecchio è progettato per la piallatura di materiali in legno supportati saldamente, come travi e pannelli.

È adatto anche per smussare bordi e praticare scanalature.

Deve essere utilizzato in posizione verticale, con la piastra anteriore appoggiata sul pezzo in lavorazione. Questo prodotto è destinato al solo uso domestico privato.

L'apparecchio deve essere utilizzato esclusivamente per lo scopo per cui è stato progettato. Altri utilizzi sono da considerarsi uso improprio. L'utente è responsabile per eventuali danni o lesioni di qualsiasi tipo derivanti da usi impropri.

Questo apparecchio non è progettato per l'uso in ambienti commerciali o industriali. L'uso dell'apparecchio in ambienti industriali e commerciali, o per scopi equivalenti, comporta l'annullamento della garanzia.

2. AVVERTENZE DI SICUREZZA

Avvertenze di sicurezza comuni a tutti gli utensili elettrici



AVVERTENZA! Leggere tutte le avvertenze di sicurezza, le istruzioni e le specifiche fornite insieme all'utensile elettrico. Il mancato rispetto di tutte le istruzioni elencate di seguito comporta il rischio di scossa elettrica, incendio e/o lesioni gravi.

Conservare tutte le avvertenze e le istruzioni per futuro riferimento.

Il termine "utensile elettrico" utilizzato nelle avvertenze indica un utensile elettrico alimentato tramite rete elettrica (con cavo) o batterie (senza cavo).

1. Sicurezza dell'area di lavoro

- a) **Mantenere l'area di lavoro pulita e ben illuminata.** Il disordine e la scarsa illuminazione favoriscono gli incidenti.
- b) **Non usare gli utensili elettrici in atmosfere esplosive, ad esempio in presenza di liquidi, gas o polveri infiammabili.** Gli utensili elettrici creano scintille che possono incendiare polveri o fumi.
- c) **Durante l'uso dell'utensile elettrico, tenere a distanza i bambini e le persone presenti.** Le distrazioni possono far perdere il controllo dell'utensile.

2. Sicurezza elettrica

- a) **Le spine degli utensili elettrici devono essere adatte al tipo di presa. Non modificare la spina in alcun modo.**

Non usare adattatori con gli utensili elettrici dotati di messa a terra (collegati a massa).

L'uso di spine originali corrispondenti al tipo di presa riduce il rischio di scossa elettrica.

2. AVVERTENZE DI SICUREZZA

- b) Evitare il contatto del corpo con superfici collegate a terra come tubi, radiatori, fornelli elettrici e frigoriferi. *Il rischio di scossa elettrica aumenta se il proprio corpo è collegato a terra.*
- c) Non esporre gli utensili elettrici a pioggia o umidità. *L'infiltrazione di acqua all'interno di un utensile elettrico aumenta il rischio di scossa elettrica.*
- d) Non utilizzare il cavo in modo improprio. Non usare il cavo per trasportare, tirare o scollegare l'utensile elettrico dalla presa di corrente. Tenere il cavo al riparo da calore, olio, bordi taglienti o parti in movimento. *La presenza di cavi danneggiati o aggrovigliati aumenta il rischio di scossa elettrica.*
- e) Durante l'uso di un utensile elettrico all'aperto, utilizzare una prolunga idonea per ambienti esterni. *L'uso di un cavo idoneo riduce il rischio di scossa elettrica.*
- f) Se è necessario lavorare in un luogo umido, utilizzare un circuito elettrico dotato di interruttore differenziale (RCD). *L'uso di un interruttore differenziale riduce il rischio di scossa elettrica.*

3. Sicurezza personale

- a) Durante l'uso di un utensile elettrico, prestare sempre la massima attenzione e utilizzare il buon senso. Non usare un utensile elettrico se si è stanchi o sotto l'effetto di droghe, alcol o farmaci. *Anche un solo momento di disattenzione durante l'uso dell'utensile elettrico può provocare gravi infortuni.*
- b) Indossare dispositivi di protezione individuale. Indossare sempre protezioni per gli occhi. *I dispositivi di protezione individuale come maschere antipolvere, calzature antiscivolo, caschi e cuffie per le orecchie, se utilizzati quando le circostanze lo richiedono, riducono il rischio di infortuni.*
- c) Prevenire l'avvio accidentale. Assicurarsi che l'interruttore sia in posizione di arresto prima di sollevare, trasportare o collegare l'utensile elettrico alla presa di corrente e/o alla batteria. *Per ridurre il rischio di incidenti, non trasportare gli utensili elettrici tenendo le dita sull'interruttore e non collegarli alla presa di corrente se l'interruttore è in posizione di avvio.*
- d) Rimuovere eventuali chiavi di regolazione o avvitamento prima di avviare l'utensile elettrico. *Una chiave rimasta inserita in un elemento mobile dell'utensile elettrico può provocare infortuni.*
- e) Non allungarsi eccessivamente. Tenere i piedi a contatto con il pavimento e mantenere sempre l'equilibrio. *Ciò assicura un miglior controllo dell'utensile elettrico in situazioni impreviste.*
- f) Vestirsi in modo adeguato. Non indossare indumenti ampi o gioielli. Tenere capelli, indumenti e guanti lontani dalle parti in movimento. *Indumenti ampi, gioielli e capelli lunghi possono impigliarsi nelle parti in movimento.*
- g) Se sono disponibili dei dispositivi per l'estrazione e la raccolta della polvere, assicurarsi che siano collegati e utilizzati correttamente. *L'uso di tali dispositivi può ridurre i rischi derivanti dalla polvere.*
- h) Non lasciare che la familiarità con l'apparecchio (derivata da un uso frequente) abbassi il livello di attenzione. *Anche una minima distrazione può causare gravi infortuni.*

2. AVVERTENZE DI SICUREZZA

4. Uso e manutenzione dell'utensile elettrico

- a) **Non forzare l'utensile elettrico. Utilizzare l'utensile più adatto al lavoro da svolgere.** *Un utensile elettrico corretto è più sicuro ed efficace al regime per cui è stato progettato.*
- b) **Non usare l'utensile elettrico se l'interruttore non funziona correttamente.** *Un utensile elettrico che non può essere controllato dall'interruttore è pericoloso e deve essere riparato.*
- c) **Rimuovere il gruppo batteria, se removibile, e/o scollegare l'utensile elettrico dalla rete elettrica prima di regolarlo, riporlo o sostituire gli accessori.** *Tali misure preventive riducono il rischio di avvio accidentale dell'utensile elettrico.*
- d) **Riporre gli utensili elettrici fuori dalla portata dei bambini e non permetterne l'uso a persone che non hanno familiarità con l'apparecchio o con queste istruzioni.** *Gli utensili elettrici sono pericolosi se utilizzati da persone non competenti.*
- e) **Mantenere gli utensili elettrici e gli accessori in buono stato. Verificare che le parti mobili non siano disallineate o piegate, che i componenti non siano danneggiati e che non siano presenti altri problemi che potrebbero pregiudicare il corretto funzionamento dell'utensile elettrico. Se l'utensile elettrico è danneggiato, farlo riparare prima di utilizzarlo nuovamente.** *Molti incidenti sono provocati da utensili elettrici in cattive condizioni.*
- f) **Mantenere gli accessori di taglio puliti e affilati.** *Un'adeguata manutenzione e affilatura degli accessori da taglio riduce il rischio di inceppamento e facilita il controllo dell'utensile elettrico.*
- g) **Usare l'utensile elettrico, gli accessori, le punte ecc. conformemente a queste istruzioni, tenendo conto delle condizioni dell'area di lavoro e del tipo di lavoro da svolgere.** *L'uso dell'utensile elettrico per operazioni diverse da quelle per cui è progettato può comportare situazioni di pericolo.*
- h) **Mantenere le impugnature e le superfici di presa asciutte, pulite e prive di olio o grasso.** *Impugnature e superfici di presa scivolose non garantiscono l'uso sicuro e il controllo dell'utensile in situazioni impreviste.*

5. Riparazioni

- a) **Affidare la riparazione dell'utensile elettrico a personale qualificato e utilizzare esclusivamente parti di ricambio identiche.** *Ciò garantisce la sicurezza dell'utensile elettrico.*

Avvertenze di sicurezza specifiche per piallatrici

- a) **Attendere che la lama si arresti prima di appoggiare l'utensile.** *Una lama rotante esposta può incastrarsi sulla superficie e causare perdita di controllo o lesioni gravi.*
- b) **Impugnare l'apparecchio esclusivamente tramite le impugnature isolanti, perché la lama potrebbe entrare a contatto con il cavo di alimentazione.** *Il contatto con un cavo elettrificato può trasmettere la corrente alle parti metalliche esposte dell'utensile, provocando una scossa elettrica all'operatore.*
- c) **Usare morse o altri dispositivi adatti per supportare il materiale e fissarlo a una piattaforma stabile.** *Non tenere mai il pezzo da lavorare con le mani o contro il proprio corpo perché lo rende instabile e comporta il rischio di perdita di controllo.*

2. AVVERTENZE DI SICUREZZA

Avvertenze di sicurezza aggiuntive

- Prestare attenzione al rischio di contraccolpo.
- Arrestare immediatamente l'utensile se la lama si inceppa.
- Non rallentare l'utensile meccanicamente. Attendere sempre che l'apparecchio si arresti da solo.
- Non toccare il materiale in lavorazione con le mani durante la lavorazione.
- Non lavorare sopra la propria testa.
- Verificare che il materiale sia privo di oggetti estranei come viti o chiodi.

Riduzione delle emissioni di vibrazioni e delle emissioni acustiche

Per ridurre i rischi connessi all'esposizione alle emissioni di vibrazioni e alle emissioni acustiche, limitare la durata di utilizzo, usare modalità operative a basse vibrazioni e bassa rumorosità e indossare dispositivi di protezione personale.

Rispettare le seguenti istruzioni per minimizzare i rischi connessi all'esposizione alle emissioni acustiche e alle vibrazioni.

- Utilizzare l'apparecchio esclusivamente per gli scopi previsti e conformemente a queste istruzioni.
- Assicurarsi che l'apparecchio sia in buone condizioni e sottoposto a regolare manutenzione.
- Utilizzare gli accessori corretti per l'apparecchio e verificare che siano in buone condizioni.
- Mantenere una presa salda sulle impugnature o le superfici di presa.
- Sottoporre l'apparecchio a regolare manutenzione come indicato in queste istruzioni e lubrificarlo (se necessario).
- Pianificare il lavoro in modo da utilizzare gli utensili con un alto livello di vibrazioni lungo un arco di diversi giorni.

Situazioni di emergenza

Familiarizzarsi con il funzionamento del prodotto leggendo questo manuale di istruzioni. Memorizzare le istruzioni di sicurezza e rispettarle alla lettera per ridurre rischi e pericoli.

- Rimanere sempre vigili durante l'uso dell'utensile, per poter riconoscere e affrontare i rischi tempestivamente.

Un rapido intervento può prevenire gravi infortuni e danni.

- Arrestare l'apparecchio e scollegarlo dalla presa di corrente in caso di malfunzionamenti. Affidare l'ispezione e l'eventuale riparazione dell'utensile a un tecnico qualificato prima di utilizzarlo nuovamente.

Rischi residui

Pur utilizzando il prodotto conformemente a tutte le istruzioni di sicurezza, permangono potenziali rischi di lesioni personali e danni materiali. In relazione alla struttura e alla progettazione del prodotto, sussistono i rischi descritti di seguito.

- Patologie causate dall'esposizione alle vibrazioni generate dall'utensile se viene utilizzato per periodi prolungati o in modo scorretto o se non viene sottoposto a regolare manutenzione.
- Lesioni personali e danni materiali a causa di accessori di taglio difettosi o all'impatto improvviso di oggetti nascosti durante l'uso.
- Lesioni personali e danni materiali a causa di oggetti in sospensione.

FR

ES

PT

IT

EL

PL

UA

RO

EN

2. AVVERTENZE DI SICUREZZA



AVVERTENZA! Durante il funzionamento, questo apparecchio genera un campo elettromagnetico.

Tale campo, in alcune circostanze, può interferire con impianti medici passivi o attivi. Per ridurre il rischio di infortuni gravi o mortali, si raccomanda alle persone portatrici di impianti medici di consultare il proprio medico e il produttore dell'impianto prima di utilizzare l'apparecchio.



AVVERTENZA! Alcune particelle di polvere create dalle operazioni di levigatura, taglio, smerigliatura, foratura e altre attività di costruzione contengono sostanze note come cause di cancro, malformazioni congenite o altri danni al sistema riproduttivo.

Alcuni esempi di queste sostanze chimiche sono:

- Piombo derivante dalle vernici a base di piombo.
- Silicio cristallino da mattoni, cemento o altri materiali edili.
- Arsenico e cromo da legno trattato chimicamente.

Il rischio da tali esposizioni varia, a seconda della frequenza di questo tipo di lavoro. Per ridurre l'esposizione a queste sostanze chimiche:

- Lavorare in un ambiente ben ventilato.
- Lavorare con attrezzature di sicurezza omologate, come le maschere antipolvere appositamente progettate per filtrare particelle microscopiche.

3. DESCRIZIONE

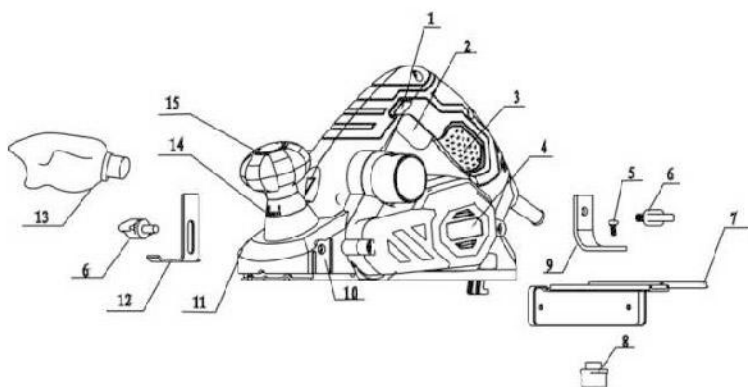

- | | |
|----------------------------------|--|
| 1. Pulsante di sbloccaggio | 8. Dado a farfalla |
| 2. Interruttore di avvio/arresto | 9. Staffa angolare |
| 3. Impugnatura | 10. Filettatura di fissaggio (guida parallela) |
| 4. Copertura della cinghia | 11. Filettatura di fissaggio (calibro di profondità per scanalature) |
| 5. Bullone di fissaggio | 12. Calibro di profondità per scanalature |
| 6. Vite a farfalla (x2) | 13. Sacco di raccolta |
| 7. Guida parallela | 14. Scala |
| | 15. Manopola di regolazione della profondità di taglio |

4. SPECIFICHE TECNICHE

Tensione nominale, frequenza	220 - 240 V~, 50 Hz
Potenza in ingresso nominale	800 W
Velocità a vuoto n_0	17000 min ⁻¹
Larghezza di piallatura	82 mm
Profondità di taglio	0-2 mm
Profondità di scanalatura	0-15,5 mm
Destinazione d'uso	Piallatrice per legno
Classe di protezione	II □
Peso	2,58 kg

Ai sensi della procedura EPTA 01/2003

4. SPECIFICHE TECNICHE

Dichiarazione dei valori di emissioni acustiche ai sensi di EN 62841-1 e EN 62841-2-14	
Valori di emissioni acustiche	
Livello di pressione sonora ponderato A: L_{pA}	98,9 dB(A)
Incertezza K_{pA}	3 dB
Livello di potenza sonora ponderato A: L_{WA}	106,9 dB(A)
Incertezza K_{WA}	3 dB
Dichiarazione dei valori di emissione delle vibrazioni ai sensi di EN 62841-1 e EN 62841-2-14	
Valore di emissione delle vibrazioni $a_h(m/s^2)$	Impugnatura principale: 2,714 m/s^2 Impugnatura ausiliaria: 4,905 m/s^2
Incertezza K	1,5 m/s^2

I valori di emissione delle vibrazioni e di emissioni acustiche dichiarati sono stati misurati tramite il metodo di collaudo standard e possono essere utilizzati per confrontare l'utensile con altri prodotti analoghi.

I valori di emissione delle vibrazioni e di emissioni acustiche dichiarati possono essere utilizzati anche per una valutazione preliminare dei livelli di esposizione.



Avvertenza! I valori di emissione delle vibrazioni e di emissioni acustiche durante l'uso effettivo dell'utensile elettrico possono variare rispetto ai valori totali dichiarati in base alla modalità di utilizzo dell'utensile e in particolare al tipo di materiale lavorato. Adottare adeguate misure di sicurezza per proteggere l'operatore in base alla stima dell'esposizione nelle condizioni di utilizzo effettive (tenendo in considerazione tutte le fasi del ciclo di utilizzo: tempo di arresto, di funzionamento a vuoto e di avvio). A seconda della modalità di utilizzo effettivo dell'utensile, il valore di emissione delle vibrazioni può differire dal valore totale dichiarato. Adottare adeguate misure per proteggersi dai rischi connessi all'esposizione alle vibrazioni. Tenere in considerazione tutte le fasi del ciclo di utilizzo, inclusi i periodi in cui l'utensile funziona a vuoto o è spento. Esempi di misure cautelative: manutenzione periodica dell'apparecchio e degli accessori di taglio, mantenimento al caldo delle mani, pause regolari e adeguata pianificazione delle fasi di lavorazione. Si raccomanda di indossare protezioni per le orecchie.

5. OPERAZIONI PRELIMINARI

Condizioni di funzionamento nominali dell'utensile

- Alitudini inferiori a 1000 m sul livello del mare.
- Temperature non superiori a 40 °C.
- Umidità relativa dell'aria inferiore a 90% (25 °C).

Disimballaggio

- Estrarre tutti i componenti e disporli su una superficie piana e stabile.
- Rimuovere tutti i materiali di imballaggio e di trasporto, se presenti.

5. OPERAZIONI PRELIMINARI

- Accertarsi che nella confezione siano presenti tutti i componenti e che non siano danneggiati. In caso di componenti mancanti o danneggiati, non utilizzare l'apparecchio ma contattare il rivenditore. L'uso di un apparecchio incompleto o danneggiato comporta il rischio di lesioni e danni.
- Assicurarsi di disporre di tutti gli accessori e gli utensili necessari per l'assemblaggio e il funzionamento del prodotto, inclusi dispositivi di protezione individuale idonei.

Collegamento all'alimentazione

- Assicurarsi che l'interruttore di avvio/arresto (2) sia in posizione di arresto.
- Collegare la spina a una presa di corrente adatta.



AVVERTENZA! Controllare la tensione. La tensione deve essere conforme alle informazioni riportate sulla targa dell'apparecchio.



AVVERTENZA! L'apparecchio e i materiali di imballaggio non sono giocattoli. I bambini non devono giocare con le piccole parti, i fogli e i sacchetti in plastica per evitare il rischio di soffocamento.

6. UTILIZZO



AVVERTENZA! Arrestare l'apparecchio e scollegarlo dalla presa di corrente prima di sottoporlo a qualsiasi operazione.

Regolare la profondità di piallatura ruotando la manopola di regolazione della profondità di taglio (15). La profondità può essere regolata tra 0 e 2 mm. Il numero sulla scala (14) in prossimità dell'indicatore indica la profondità di taglio a intervalli di 0,1 millimetri.

Profondità di taglio

Rotazione della manopola (15) / Posizione della piastra anteriore		Profondità di taglio	Lama
	Ritirata nella posizione massima 	Aumentata	Completamente abbassata per il taglio massimo
	Abbassata nella posizione minima 	Ridotta	Completamente ritratta per il taglio minimo

6. UTILIZZO

Regolazione della profondità di battuta

Fissare il misuratore di profondità di battuta (12) e guida parallela (7) da eseguire sconti sui tagli.

Allineare la fessura della profondità della battuta calibro (12) alla filettatura di montaggio (11) e fissarlo con una vite ad alette (6) (Fig.1).

Regolare il misuratore di profondità di battuta (12) alla profondità desiderata utilizzare la scala come una guida.

Stringere la vite ad alette (6).



Fig. 1

Avvio e arresto

Tenere premuto il pulsante di sbloccaggio (1).

Premere l'interruttore di avvio/arresto (2) per avviare l'utensile (Fig. 2). Rilasciare l'interruttore di avvio/arresto (2) per arrestare l'utensile.



Fig. 2

- Prima di ogni utilizzo, verificare che il cavo di alimentazione, la spina e gli accessori non siano danneggiati. Non utilizzare l'apparecchio se è danneggiato o presenta segni di usura.
- Controllare accuratamente che gli accessori siano installati correttamente.
- Impugnare l'apparecchio tramite l'impugnatura o il vano motore. Mantenere l'impugnatura e il vano motore asciutti per una presa sicura.
- Assicurarsi che le aperture di ventilazione siano sempre pulite e prive di ostruzioni. Se necessario, pulirle con una spazzola morbida. Aperture di ventilazione ostruite possono surriscaldare e danneggiare il prodotto.
- Arrestare immediatamente l'apparecchio se altre persone accedono all'area di lavoro. Attendere sempre che l'apparecchio si arresti completamente prima di appoggiarlo.
- Non sforzarsi eccessivamente. Effettuare pause regolari per essere sicuri di concentrarsi sul lavoro e mantenere il pieno controllo dell'apparecchio.
- Prima di iniziare il lavoro, verificare che il materiale sia privo di oggetti estranei come viti o chiodi. Rimuoverli se necessario. Se possibile, bloccare i materiali di piccole dimensioni per evitare che si spostino durante il lavoro.
- Fissare adeguatamente il materiale in lavorazione, ad esempio con una morsa o un dispositivo di bloccaggio.

Contenitore della polvere

- Allineare il connettore del contenitore della polvere (13) con la porta di estrazione della polvere sul lato dell'apparecchio e inserirlo al suo interno finché non si blocca (Fig. 3).
- Per rimuovere il contenitore della polvere (13), estrarre il connettore con un movimento rotatorio.

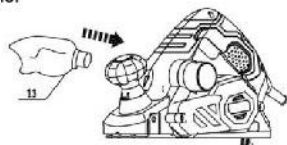

Fig. 3

Svuotamento

- Rimuovere il contenitore della polvere (13) dall'apparecchio come descritto in precedenza.
- Aprire la chiusura lampo e svuotare i detriti in un cestino adatto.
- Chiudere la chiusura lampo e installare nuovamente il contenitore della polvere (13) sull'apparecchio.



NOTA: Svuotare il contenitore della polvere quando è pieno per metà. Un contenitore della polvere eccessivamente pieno riduce le prestazioni dell'apparecchio.

6. UTILIZZO



AVVERTENZA! Il funzionamento dell'apparecchio genera polveri sottili.

Alcune polveri sono altamente infiammabili ed esplosive. Non fumare quando l'apparecchio è in funzione e tenere fonti di calore e fiamme nude fuori dall'area di lavoro.

Utilizzare un sistema di estrazione della polvere e indossare una maschera antipolvere per proteggersi dai pericoli derivanti dalle polveri sottili.

- Pulire l'apparecchio con un panno asciutto. Utilizzare una spazzola sulle aree difficili da raggiungere.
- In particolare, pulire le aperture di ventilazione dopo ogni utilizzo con un panno e una spazzola.
- Rimuovere lo sporco resistente con aria compressa (massimo 3 bar).



NOTA: non usare disinfettanti o detersivi aggressivi, chimici, alcalini o abrasivi per pulire l'apparecchio perché possono danneggiare le superfici.

- Verificare l'assenza di parti usurate o danneggiate. Sostituire le parti usurate o contattare un centro di assistenza autorizzato prima di usare nuovamente l'apparecchio.

7. MANUTENZIONE

Prima e dopo ogni utilizzo, verificare che l'apparecchio e gli accessori non siano usurati o danneggiati. Se necessario, sostituirli come descritto in questo manuale. Rispettare i requisiti tecnici.

Cavo di alimentazione

Per motivi di sicurezza, se il cavo di alimentazione è danneggiato deve essere sostituito dal costruttore, dal suo centro di assistenza o da un tecnico qualificato.

Spazzole di carbone

Le spazzole di carbone devono essere sostituite da un tecnico specializzato (sostituire entrambe le spazzole contemporaneamente).

Riparazioni

Questo apparecchio non contiene parti riparabili dall'utente. Per qualsiasi operazione di ispezione e riparazione, contattare un centro di assistenza autorizzato o un tecnico specializzato.

Conservazione

- Arrestare l'apparecchio e scollegarlo dalla presa di corrente.
- Pulire l'apparecchio come descritto in precedenza.
- Conservare l'apparecchio e i suoi accessori in un luogo buio, asciutto, ben ventilato e al riparo dal gelo.
- Conservare l'apparecchio in un luogo non accessibile ai bambini. La temperatura di conservazione ideale è compresa tra 10°C e 30°C.
- Si raccomanda di riporre l'apparecchio nella confezione originale o di coprirlo con una copertura adatta o una scatola per proteggerlo dalla polvere.

8. RISOLUZIONE DEI PROBLEMI

I malfunzionamenti sono spesso dovuti a cause che l'utente può correggere da solo. Ispezionare il prodotto come descritto in questa sezione. In molti casi il problema può essere corretto rapidamente.



AVVERTENZA! Effettuare esclusivamente le operazioni descritte in queste istruzioni.

Se l'utente non è in grado di correggere il problema, ulteriori operazioni di ispezione, manutenzione e riparazione devono essere effettuate da un centro di assistenza autorizzato o da un tecnico qualificato.

Problema	Possibile causa	Soluzione
1. L'apparecchio non si avvia.	1.1. L'apparecchio non è collegato alla presa di corrente.	1.1. Collegare l'apparecchio alla presa di corrente.
	1.2. Il cavo di alimentazione o la spina sono difettosi.	1.2. Fare controllare l'apparecchio da un elettricista.
	1.3. Altri problemi elettrici dell'apparecchio.	1.3. Fare controllare l'apparecchio da un elettricista.
	1.4. Il pulsante di sbloccaggio non è stato premuto.	Premere prima il pulsante di sbloccaggio, quindi l'interruttore di avvio/arresto.
2. L'apparecchio non raggiunge la piena potenza.	2.1. La prolunga elettrica non è adatta all'uso con questo apparecchio.	2.1. Utilizzare una prolunga adatta.
	2.2. La tensione della fonte di alimentazione (ad es. il generatore) è insufficiente.	2.2. Collegare l'apparecchio a un'altra fonte di alimentazione.
	2.3. Le aperture di ventilazione sono ostruite.	2.3. Pulire le aperture di ventilazione.
3. Risultati insoddisfacenti.	3.1. La lama è usurata/danneggiata.	3.1. Sostituirla.
	3.2. La lama non è adatta al materiale.	3.2. Utilizzare una lama adatta.
4. Vibrazioni o rumori eccessivi.	4.1. La lama è usurata/danneggiata.	4.1. Sostituirla.
	4.2. Dadi/bulloni allentati.	4.2. Serrare i bulloni/dadi.
	4.3. La lama non è fissata in parallelo.	4.3. Fissare la lama in parallelo.
5. Il motore è in funzione, ma il rullo non funziona o si arresta.	5.1. La cinghia di trasmissione è usurata o danneggiata.	5.1. Affidare la sostituzione a una persona qualificata.

9. SMALTIMENTO E RICICLAGGIO



Questo simbolo indica che il prodotto non deve essere smaltito insieme ai normali rifiuti domestici nei Paesi dell'Unione Europea. Per prevenire danni all'ambiente o alla salute derivanti da uno smaltimento scorretto del prodotto, si raccomanda di riciclarlo per favorire il recupero dei materiali riutilizzabili. Per smaltire il prodotto, portarlo presso gli appositi centri di raccolta e riciclaggio o rivolgersi al rivenditore. Il rivenditore può accettare il prodotto affinché sia smaltito correttamente.

10. GARANZIA

1. I prodotti DEXTER POWER sono progettati con i più alti standard per il Fai da Te. DEXTER offre una garanzia di 5 anni dalla data di acquisto dei suoi prodotti. La garanzia si applica a tutti gli eventuali difetti di materiali e fabbricazione. Non sono possibili ulteriori reclami, di alcuna natura, diretti o indiretti, relativi a persone e/o materiali.
2. In caso di problema o difetto, rivolgersi al rivenditore DEXTER. Nella maggior parte dei casi il rivenditore DEXTER sarà in grado di risolvere il problema o correggere il difetto.
3. Le riparazioni e la sostituzione dei pezzi non estendono il periodo di garanzia originale.
4. I difetti derivanti da uso improprio o usura non sono coperti dalla garanzia. La presente clausola si riferisce anche agli interruttori di alimentazione, agli interruttori e ai motori del circuito di protezione, in caso di usura.
5. La richiesta di garanzia è valida solo se:
 - Viene fornita la prova della data di acquisto sotto forma di ricevuta.
 - Non sono state effettuate riparazioni/sostituzioni da parte di terzi.
 - L'utensile non è stato usato in modo improprio (sovraccarico o installazione di accessori non approvati).
 - Non vengono rilevati danni causati da agenti o corpi esterni come sabbia o sassi.
 - Non risultano danni provocati dal mancato rispetto delle avvertenze e delle istruzioni.
6. Le clausole della garanzia sono parte integrante delle nostre condizioni di vendita e consegna.
7. Gli utensili difettosi possono essere restituiti a DEXTER tramite un suo rivenditore purché correttamente imballati. Se il consumatore invia gli utensili difettosi direttamente a DEXTER POWER, DEXTER potrà ispezionarli solo se il consumatore si fa carico dei costi di spedizione.
8. I prodotti consegnati con confezione non adeguata non saranno accettati da DEXTER.

FR

ES

PT

IT

EL

PL

UA

RO

EN

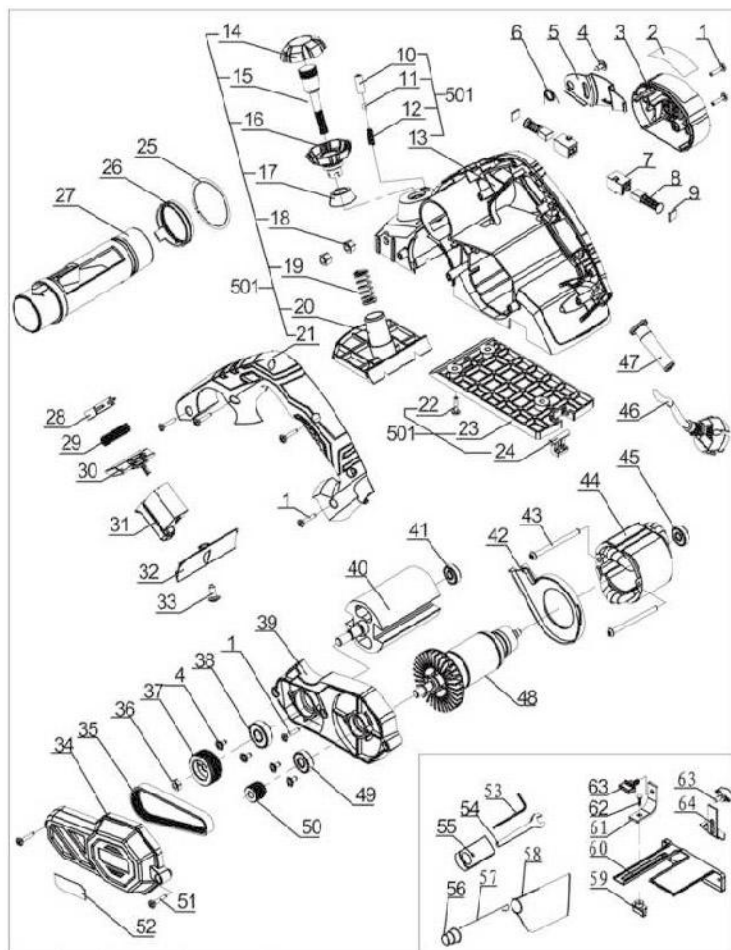

ELENCO DELLE PARTI DI RICAMBIO

N. parte	Nome	Materiale e descrizione	Q.tà nel prodotto	N. parte	Nome	Materiale e descrizione	Q.tà nel prodotto
1	Vite	ST4,2X14-F	9	33	Vite	ST4,2X10-F	1
2	Targa	Targa	1	34	Copertura cinghia	Copertura cinghia	1
3	Copertura laterale	Copertura laterale	1	35	Cinghia	4PJ246-1	1
4	Vite	ST4,2X10	5	36	Dado	M8	1
5	Deflettore	Deflettore	1	37	Puleggia grande	Puleggia grande	1
6	Molla torsionale	φ11Xφ1x3	1	38	Cuscinetto	6000-2Z	1
7	Scatola portaspazzola	6X9X20,5	2	39	Copertura intermedia	Copertura intermedia	1
8	Spazzola di carbone	Spazzola di carbone	2	40	Corpo lama	Corpo lama	1
9	Coperchio portaspazzola	11X9X2,3	2	41	Cuscinetto	607-2Z	1
10	Manicotto in acciaio	Manicotto in acciaio	1	42	Anello ventola	Anello ventola	1
11	Sfera in acciaio	φ2,5	1	43	Vite	ST4.2x45-F	2
12	Molla di compressione	φ1,85Xφ0,45X10	1	44	Statore	Statore	1
13	Involucro	Involucro	1	45	Cuscinetto	626-2Z	1
14	Copertura superiore manopola	Copertura superiore manopola	1	46	Cavo	Cavo	1
15	Vite di collegamento	Vite di collegamento	1	47	Guaina cavo	Guaina cavo	1
16	Copertura inferiore manopola	Copertura inferiore manopola	1	48	Indotto	Indotto	1
17	Ghiera	Ghiera	1	49	Cuscinetto	608-2Z	1
18	Dado	M6	2	50	Puleggia piccola	Puleggia piccola	1
19	Molla di compressione	φ11,5Xφ2X5	1	51	Vite	ST4,2x25-F	2
20	Base anteriore	Base anteriore	1	52	Targa	Targa	1
21	Copertura impugnatura	Copertura impugnatura	1	53	Chiave	2.5	1

22	Vite	ST4.8X16-F	3	54	Chiave	8	1
23	Base posteriore	Base posteriore	1	55	Blocco fisso	Blocco fisso	1
24	Blocco posteriore	Blocco posteriore	1	56	Tubo polvere	Tubo polvere	1
25	Anello	42	1	57	Cavo in acciaio	Cavo acciaio	1
26	Anello a incastonatura	Anello a incastonatura	1	58	Sacchetto della polvere	Sacchetto della polvere	1
27	Uscita della polvere	Uscita della polvere	1	59	Manopola di bloccaggio	Manopola di bloccaggio	1
28	Capacitore	Capacitore	1	60	Supporto	Supporto	1
29	Molla di compressione	φ4,7Xφ0,6X8	1	61	Ferro angolato	Ferro angolato	1
30	Asta	Asta	1	62	Vite	M6X14	1
31	Interruttore	Interruttore	1	63	Manopola di pressione	Manopola di pressione	2
32	Pannello antipolvere	Pannello antipolvere	1	64	Guida di profondità	Guida di profondità	1

FR

ES

PT

IT

EL

PL

UA

RO

EN

FR

ES

PT

IT

EL

PL

UA

RO

EN

Σύμβολα



Προσοχή/Προειδοποίηση.



Αυτό το προϊόν είναι ανακυκλώσιμο. Αν δεν μπορεί να χρησιμοποιηθεί πλέον, παραδώστε το σε κέντρο ανακύκλωσης απορριμμάτων.



Φοράτε μάσκα προστασίας από τη σκόνη.



Προκειμένου να μειωθεί ο κίνδυνος τραυματισμού, ο χρήστης πρέπει να διαβάσει το εγχειρίδιο οδηγιών.



Φορέστε προστατευτικά για τα μάτια.



Να φοράτε προστατευτικά ακοής.



Σύμβολο ΑΗΗΕ (WEEE). Τα άχρηστα ηλεκτρικά προϊόντα δεν πρέπει να απορρίπτονται στα οικιακά απόβλητα. Η ανακύκλωση πρέπει να πραγματοποιείται στις κατάλληλες εγκαταστάσεις. Επικοινωνήστε με τις τοπικές αρχές ή το τοπικό κατάστημα για πληροφορίες σχετικά με την ανακύκλωση.



Διπλή μόνωση



Το προϊόν πληροί τις σχετικές Ευρωπαϊκές οδηγίες, και έχει εφαρμοστεί μέθοδος αξιολόγησης της συμμόρφωσης με τις εν λόγω οδηγίες.



Σήμανση συμμόρφωσης σχετικά με τη συμμόρφωση του προϊόντος με τις ισχύουσες τεχνικές διατάξεις στην Ουκρανία.



Αποσυνδέστε αμέσως το βύσμα από το ηλεκτρικό δίκτυο σε περίπτωση που το καλώδιο καταστραφεί και κατά τη διάρκεια της συντήρησης.

ΠΕΡΙΕΧΟΜΕΝΑ

1. Σκοπούμενη χρήση της ηλεκτρικής πλάνης Dexter Power
2. Οδηγίες ασφαλείας
3. Περιγραφή
4. Τεχνικά χαρακτηριστικά
5. Πριν θέσετε το μηχάνημα σε λειτουργία
6. Λειτουργία
7. Συντήρηση
8. Αντιμετώπιση προβλημάτων
9. Απόρριψη και ανακύκλωση
10. Εγγύηση
11. ήλωση συμμόρφωσης ΕΚ

FR

ES

PT

IT

EL

PL

UA

RO

EN

FR

ES

PT

IT

EL

PL

UA

RO

EN

1. ΤΟΜΕΑΣ ΧΡΗΣΗΣ ΤΗΣ ΗΛΕΚΤΡΙΚΗΣ ΠΛΑΝΗΣ DEXTER POWER

Το προϊόν αυτό προορίζεται για πλάνισμα ξύλινων υλικών στερεής στήριξης όπως δοκοί και σανίδες. Επίσης είναι κατάλληλο για την λοξότμηση ακμών και την κοπή εντομών. Πρέπει να χρησιμοποιείται σε όρθια θέση μόνο με την μπροστινή πλάκα να ακουμπάει επίπεδα στο τεμάχιο επεξεργασίας. Αυτό το προϊόν προορίζεται μόνο για ιδιωτική, οικιακή χρήση.

Ο εξοπλισμός πρέπει να χρησιμοποιείται αποκλειστικά για τη σκοπούμενη χρήση. Κάθε άλλη χρήση θεωρείται κακή χρήση. Ο χρήστης αναλαμβάνει την ευθύνη για τυχόν ζημιές ή ατυχήματα οποιουδήποτε είδους που ενδέχεται να προκληθούν εξαιτίας ακατάλληλης χρήσης.

Επισημαίνουμε ότι το μηχάνημα δεν έχει σχεδιαστεί για χρήση σε εμπορικές ή βιομηχανικές εφαρμογές. Η εγγύηση θα ακυρωθεί αν το μηχάνημα χρησιμοποιηθεί σε εμπορικές, επαγγελματικές ή βιομηχανικές εφαρμογές, ή για παρόμοιους σκοπούς.

2. ΟΔΗΓΙΕΣ ΑΣΦΑΛΕΙΑΣ

Γενικές προειδοποιήσεις για την ασφάλεια ηλεκτρικών εργαλείων



ΠΡΟΕΙΔΟΠΟΙΗΣΗ! Διαβάστε όλες τις προειδοποιήσεις ασφάλειας, τις οδηγίες και τις προδιαγραφές που παρέχονται με το ηλεκτρικό εργαλείο. Η μη τήρηση όλων των παρακάτω οδηγιών μπορεί να οδηγήσει σε ηλεκτροπληξία, πυρκαγιά ή/και σοβαρό τραυματισμό.

Φυλάξτε όλες τις προειδοποιήσεις και τις οδηγίες για μελλοντική αναφορά.

Ο όρος «ηλεκτρικό εργαλείο» στις προειδοποιήσεις αναφέρεται στο ηλεκτρικό εργαλείο που έχετε στην κατοχή σας, είτε λειτουργεί με σύνδεση στην πρίζα (με καλώδιο) είτε λειτουργεί με μπαταρίες (χωρίς καλώδιο).

1. Ασφάλεια στον χώρο εργασίας

- α) Διατηρείτε τον χώρο εργασίας καθαρό και καλά φωτισμένο. Η ακαταστασία και ο κακός φωτισμός αυξάνουν την πιθανότητα ατυχημάτων.
- β) Μη χρησιμοποιείτε ηλεκτρικά εργαλεία σε περιβάλλον με εύφλεκτη ατμόσφαιρα, όπως, π.χ., όπου υπάρχουν εύφλεκτα υγρά, αέρια ή σκόνη. Τα ηλεκτρικά εργαλεία δημιουργούν σπινθήρες που μπορεί να αναφλέξουν τη σκόνη ή τις αναθυμιάσεις.
- γ) Όταν χρησιμοποιείτε ηλεκτρικά εργαλεία, κρατήστε μακριά τα παιδιά και κάθε άλλο άτομο που δεν συμμετέχει στην εργασία. Αν κάτι αποσπάσει την προσοχή σας, μπορεί να χάσετε τον έλεγχο του εργαλείου.

2. Ηλεκτρική ασφάλεια

- α) Το φως του ηλεκτρικού εργαλείου πρέπει να ταιριάζει στην πρίζα. Μην τροποποιήσετε ποτέ το φως με κανέναν τρόπο.

Μη χρησιμοποιείτε αντάπτορα στο φως αν το ηλεκτρικό εργαλείο διαθέτει γείωση. Τα μη τροποποιημένα φως και οι κατάλληλες πρίζες περιορίζουν τον κίνδυνο ηλεκτροπληξίας.

2. ΟΔΗΓΙΕΣ ΑΣΦΑΛΕΙΑΣ

- β) Μην αγγίζετε γεωμμένες επιφάνειες όπως σωληνώσεις, καλοριφέρ, εστίες κουζίνας και ψυγεία. Αν γειωθεί το σώμα σας, αυξάνεται ο κίνδυνος ηλεκτροπληξίας.
- γ) Τα ηλεκτρικά εργαλεία δεν πρέπει να εκτίθενται στη βροχή ή σε υγρασία. Αν εισχωρήσει νερό στο ηλεκτρικό εργαλείο, αυξάνεται ο κίνδυνος ηλεκτροπληξίας.
- δ) Μην κακομεταχειρίζεστε το καλώδιο. Μη χρησιμοποιείτε ποτέ το καλώδιο για να μεταφέρετε, να τραβήξετε ή να βγάλετε το ηλεκτρικό εργαλείο από την πρίζα. Κρατήστε το καλώδιο μακριά από θερμότητα, λάδια, αιχμηρά σημεία και κινούμενα εξαρτήματα. Τα κατεστραμμένα ή μπλεγμένα καλώδια αυξάνουν τον κίνδυνο ηλεκτροπληξίας.
- ε) Όταν χρησιμοποιείτε το ηλεκτρικό εργαλείο σε εξωτερικό χώρο, χρησιμοποιήστε καλώδιο προέκτασης κατάλληλο για εξωτερικό χώρο. Τα καλώδια που είναι κατάλληλα για εξωτερικό χώρο περιορίζουν τον κίνδυνο ηλεκτροπληξίας.
- στ) Αν πρέπει οπωσδήποτε να χρησιμοποιήσετε το ηλεκτρικό εργαλείο σε χώρο με υγρασία, χρησιμοποιήστε πρίζα με διάταξη διαφορικού ρεύματος (RCD). Η διάταξη RCD περιορίζει τον κίνδυνο ηλεκτροπληξίας.

3. Προσωπική ασφάλεια

- α) Όταν χρησιμοποιείτε ηλεκτρικά εργαλεία, να είστε πάντα σε εγρήγορση, να προσέχετε τι κάνετε και να χρησιμοποιείτε την κοινή λογική. Μη χρησιμοποιείτε ηλεκτρικά εργαλεία όταν είστε κουρασμένοι ή υπό την επίδραση ναρκωτικών, αλκοόλ ή φαρμάκων. Όταν χρησιμοποιείτε ηλεκτρικά εργαλεία, μια στιγμή απροσεξίας μπορεί να προκαλέσει σοβαρό τραυματισμό.
- β) Χρησιμοποιείτε εξοπλισμό ατομικής προστασίας. Να φοράτε πάντα προστατευτικά για τα μάτια. Η χρήση του κατάλληλου προστατευτικού εξοπλισμού ανάλογα με τις συνθήκες, όπως μάσκα σκόνης, αντιολισθητικά παπούτσια, κράνος ή ωτοασπίδες, μειώνει τον κίνδυνο τραυματισμού.
- γ) Λάβετε μέτρα για να μην ενεργοποιηθεί κατά λάθος το εργαλείο. Βεβαιωθείτε ότι ο διακόπτης είναι κλειστός (OFF), πριν συνδέσετε το ηλεκτρικό εργαλείο στην πρίζα και/ή στην μπαταρία, καθώς και όταν σβήνετε ή μεταφέρετε το εργαλείο. Μη μεταφέρετε το ηλεκτρικό εργαλείο με το δάκτυλο πάνω στον διακόπτη και μη βάζετε το ηλεκτρικό εργαλείο στην πρίζα με ανοικτό τον διακόπτη, διότι αυξάνεται ο κίνδυνος ατυχήματος.
- δ) Πριν ενεργοποιήσετε το ηλεκτρικό εργαλείο, αφαιρέστε κάθε ρυθμιστικό κλειδί ή εξάρτημα. Αν το ρυθμιστικό κλειδί ή το εξάρτημα παραμείνει συνδεδεμένο στο περιστρεφόμενο τμήμα του ηλεκτρικού εργαλείου, μπορεί να προκληθεί τραυματισμός.
- ε) Μην τεντώνετε για να φτάσετε στο επιθυμητό σημείο. Να πατάτε πάντα σταθερά και να διατηρείτε την ισορροπία σας. Έτσι θα ελέγχετε καλύτερα το ηλεκτρικό εργαλείο αν προκύψει κάποια απροσδόκητη κατάσταση.
- στ) Να φοράτε κατάλληλα ρούχα. Μη φοράτε φαρδιά ρούχα ή κοσμήματα. Κρατήστε τα μαλλιά, τα ρούχα και τα γάντια σας μακριά από κινούμενα μέρη. Τα φαρδιά ρούχα, τα κοσμήματα και τα μακριά μαλλιά μπορεί να πιαστούν στα κινούμενα μέρη.
- ζ) Αν υπάρχει δυνατότητα σύνδεσης συσκευών απομάκρυνσης και συλλογής της σκόνης, βεβαιωθείτε ότι αυτές οι συσκευές έχουν συνδεθεί και χρησιμοποιούνται σωστά. Η χρήση συσκευών συλλογής της σκόνης μπορεί να περιορίσει τους κινδύνους που σχετίζονται με τη σκόνη.
- η) Ακόμα κι αν χρησιμοποιείτε συχνά ηλεκτρικά εργαλεία, μην εφησυχάζετε και μην παραβλέπετε τους βασικούς κανόνες ασφαλείας. Μια απόσπκτη κίνηση μπορεί να προκαλέσει σοβαρό τραυματισμό σε κλάσματα δευτερολέπτου.

2. ΟΔΗΓΙΕΣ ΑΣΦΑΛΕΙΑΣ**4. Χρήση και φροντίδα του ηλεκτρικού εργαλείου**

- α) Μην πιέζετε το ηλεκτρικό εργαλείο πέρα από τις δυνατότητές του. Χρησιμοποιήστε το κατάλληλο ηλεκτρικό εργαλείο για την εκάστοτε εργασία. Η εργασία θα πραγματοποιηθεί καλύτερα και ασφαλέστερα αν χρησιμοποιηθεί το κατάλληλο ηλεκτρικό εργαλείο στην ταχύτητα για την οποία έχει σχεδιαστεί.
- β) Μην χρησιμοποιήσετε το ηλεκτρικό εργαλείο αν δεν μπορείτε να το ενεργοποιήσετε και να το απενεργοποιήσετε από τον διακόπτη. Κάθε ηλεκτρικό εργαλείο που δεν ελέγχεται από τον διακόπτη είναι επικίνδυνο και πρέπει να επισκευάζεται.
- γ) Αποσυνδέστε το φις από την πρίζα και/ή αφαιρέστε την μπαταρία από το ηλεκτρικό εργαλείο, αν είναι αποσπώμενη, πριν κάνετε οποιαδήποτε ρύθμιση, πριν αλλάξετε εξαρτήματα και πριν αποθηκεύσετε το ηλεκτρικό εργαλείο. Έτσι περιορίζεται ο κίνδυνος να ενεργοποιηθεί κατά λάθος το ηλεκτρικό εργαλείο.
- δ) Φυλάσσετε το ηλεκτρικό εργαλείο μακριά από τα παιδιά όταν δεν χρησιμοποιείται, και μην επιτρέπετε σε άτομα που δεν είναι εξοικειωμένα με το εργαλείο ή με τις παρούσες οδηγίες να χρησιμοποιούν το εργαλείο. Τα ηλεκτρικά εργαλεία είναι επικίνδυνα στα χέρια ατόμων που δεν έχουν εκπαιδευτεί στη χρήση τους.
- ε) Συντηρείτε τα ηλεκτρικά εργαλεία και τα βοηθητικά τους εξαρτήματα. Ελέγχετε για κακή ευθυγράμμιση ή εμπλοκή των κινούμενων εξαρτημάτων, για σπασμένα εξαρτήματα και για κάθε άλλη κατάσταση που μπορεί να επηρεάσει τη λειτουργία του ηλεκτρικού εργαλείου. Αν υπάρχει ζημιά, επισκευάστε το ηλεκτρικό εργαλείο πριν το χρησιμοποιήσετε. Πολλά ατυχήματα οφείλονται σε ηλεκτρικά εργαλεία που δεν έχουν συντηρηθεί σωστά.
- στ) Διατηρείτε τα κοπτικά εξαρτήματα αχμηρά και καθαρά. Όταν τα κοπτικά εξαρτήματα έχουν συντηρηθεί σωστά και είναι αχμηρά, ελέγχονται ευκολότερα και είναι λιγότερο πιθανό να μπλοκάρουν.
- ζ) Χρησιμοποιείτε το ηλεκτρικό εργαλείο, τα εξαρτήματα, τις μύτες κ.λπ. σύμφωνα με τις παρούσες οδηγίες και λαμβάνοντας υπόψη τις συνθήκες και την εργασία που θα εκτελεστεί. Αν το ηλεκτρικό εργαλείο χρησιμοποιηθεί για εργασία για την οποία δεν προορίζεται, μπορεί να δημιουργηθούν επικίνδυνες καταστάσεις.
- η) Διατηρείτε τις χειρολαβές και τις επιφάνειες συγκράτησης του εργαλείου στεγνές και καθαρές, χωρίς λάδια και γράσα. Αν γλιστρούν οι χειρολαβές και οι επιφάνειες συγκράτησης, δεν θα μπορείτε να χειριστείτε με ασφάλεια το εργαλείο, ούτε θα μπορείτε να το ελέγξετε αν προκύψει κάποια απροσδόκητη κατάσταση.

5. Σέρβις

- α) Τα ηλεκτρικά εργαλεία πρέπει να επισκευάζονται από εξειδικευμένο τεχνικό επισκευών χρησιμοποιώντας μόνο ίδια ανταλλακτικά. Έτσι διασφαλίζεται η ασφαλής λειτουργία του ηλεκτρικού εργαλείου.

Προειδοποιήσεις ασφαλείας για την πλάνη

- α) Περιμένετε να σταματήσει η λεπίδα πριν αφήσετε κάτω το εργαλείο. Αν είναι εκτεθειμένη η περιστρεφόμενη λεπίδα, μπορεί να κοφωθεί στην επιφάνεια κοπής και να χαθεί ο έλεγχος του εργαλείου, προκαλώντας σοβαρό τραυματισμό.
- β) Κρατάτε το ηλεκτρικό εργαλείο από τις μονωμένες χειρολαβές, διότι η λεπίδα μπορεί να έρθει σε επαφή με το καλώδιο. Το κόψιμο ενός ηλεκτροφόρου καλωδίου ενδέχεται να καταστήσει τα μεταλλικά μέρη του ηλεκτρικού εργαλείου επίσης ηλεκτροφόρα και να προκαλέσουν ηλεκτροπληξία στον χειριστή.
- γ) Χρησιμοποιείτε συσφιξεις ή άλλους πρακτικούς τρόπους για να ασφαλίσετε και υποστηρίξετε το τεμάχιο επεξεργασίας σε μια σταθερή βάση. Αν κρατάτε το τεμάχιο εργασίας με το χέρι ή πάνω στο σώμα σας, θα είναι ασταθές και μπορεί να χάσετε τον έλεγχο.

2. ΟΔΗΓΙΕΣ ΑΣΦΑΛΕΙΑΣ

Πρόσθετες προειδοποιήσεις ασφαλείας

- Προσέχετε τις δυνάμεις λακτίσματος.
- Απενεργοποιήστε το προϊόν αμέσως εάν η λεπίδα κοπής μπλοκάρει.
- Ποτέ μην επιβραδύνετε το εξάρτημα οι ίδιοι μηχανικά. Περιμένετε πάντα έως ότου το προϊόν σταματήσει εντελώς από μόνο του.
- Ποτέ μην αγγίζετε το τεμάχιο επεξεργασίας με το χέρι σας όταν εργάζεστε σε αυτό.
- Μην εργάζεστε πάνω από το ύψος του κεφαλιού σας.
- Εξασφαλίστε ότι το τεμάχιο επεξεργασίας είναι ελεύθερο από ξένα αντικείμενα όπως βίδες ή καρφιά.

Μείωση των κραδασμών και του θορύβου

Για να μειώσετε την επίδραση εκπομπών θορύβου και δονήσεων, περιορίστε το χρόνο λειτουργίας, χρησιμοποιείτε καταστάσεις λειτουργίας χαμηλών δονήσεων και θορύβου και φοράτε επίσης μέσα ατομικής προστασίας.

Λαμβάνετε υπόψη τα ακόλουθα σημεία ώστε να ελαχιστοποιείτε τους κινδύνους από έκθεση σε δονήσεις και θόρυβο:

- Χρησιμοποιείτε το προϊόν μόνο για την προβλεπόμενη χρήση και σύμφωνα με τις παρούσες οδηγίες.
- Φροντίστε ώστε το προϊόν να βρίσκεται σε καλή κατάσταση και να συντηρείται καλά.
- Χρησιμοποιήστε τα σωστά εξαρτήματα για το προϊόν και φροντίστε να είναι σε καλή κατάσταση.
- Κρατάτε το εργαλείο σφικτά από τις λαβές ή την επιφάνεια πιασίματος.
- Συντηρείτε αυτό το προϊόν σύμφωνα με αυτές τις οδηγίες και διατηρείτε το καλά λυτασμένο (κατά περίπτωση).
- Προγραμματίστε την εργασία, έτσι ώστε η διάρκεια χρήσης του εργαλείου στη λειτουργία υψηλών κραδασμών να επιμερίζεται σε μεγαλύτερο χρονικό διάστημα.

Έκτακτη ανάγκη

Εξοικειωθείτε με τη χρήση αυτού του προϊόντος με τη βοήθεια αυτού του εγχειριδίου οδηγιών.

Απομνημονεύστε τις οδηγίες ασφαλείας και τηρείτε τις επακριβώς. Έτσι περιορίζονται οι κίνδυνοι.

- Να είστε πάντα σε εγρήγορση όταν χρησιμοποιείτε αυτό το προϊόν, για να μπορείτε να αναγνωρίσετε και να αντιμετωπίσετε έγκαιρα τους κινδύνους.

Η γρήγορη αντίδραση μπορεί να αποτρέψει σοβαρούς τραυματισμούς και υλικές ζημιές.

- Εάν υπάρχει δυσλειτουργία απενεργοποιήστε και αποσυνδέστε από την τροφοδοσία ρεύματος. Επιτρέψτε τον έλεγχο και ενδεχομένως την επισκευή του προϊόντος από έναν ειδικό επαγγελματία προτού το θέσετε πάλι σε λειτουργία.

Υπολειπόμενοι κίνδυνοι

Ακόμα κι αν χειρίζεστε αυτό το προϊόν σύμφωνα με όλες τις απαιτήσεις ασφαλείας, εξακολουθεί να υπάρχει κίνδυνος τραυματισμού και υλικών ζημιών. Η κατασκευή και ο σχεδιασμός αυτού του προϊόντος συνεπάγονται τους ακόλουθους κινδύνους:

- Προβλήματα στην υγεία ως αποτέλεσμα των κραδασμών αν το προϊόν χρησιμοποιείται για παρατεταμένα διαστήματα ή αν δεν χρησιμοποιείται ή/και συντηρείται σωστά.
- Τραυματισμοί και ζημιές στην ιδιοκτησία λόγω σπασμένων προσαρτημάτων ή ξαφνικής κρούσης σε κρυμμένα αντικείμενα κατά τη χρήση.
- Κίνδυνος τραυματισμού και υλικών ζημιών που μπορούν να προκληθούν από αντικείμενα που πετάγονται.

FR

ES

PT

IT

EL

PL

UA

RO

EN

2. ΟΔΗΓΙΕΣ ΑΣΦΑΛΕΙΑΣ



ΠΡΟΕΙΔΟΠΟΙΗΣΗ! Αυτό το προϊόν παράγει ηλεκτρομαγνητικό πεδίο κατά τη διάρκεια της λειτουργίας του!

Αυτό το πεδίο μπορεί σε ορισμένες περιπτώσεις να δημιουργήσει παρεμβολές σε ενεργά ή παθητικά ιατρικά εμφυτεύματα! Προκειμένου να μειωθεί ο κίνδυνος σοβαρού ή θανάσιμου τραυματισμού, συνιστούμε στα άτομα με ιατρικά εμφυτεύματα να συμβουλευτούν τον γιατρό τους και τον κατασκευαστή του ιατρικού εμφυτεύματος πριν να χρησιμοποιήσουν τη συσκευή!



ΠΡΟΕΙΔΟΠΟΙΗΣΗ! Πολλές φορές σκόνη η οποία δημιουργείται από εργασίες λείανσης, πριονίσματος, τροχίσματος, διάνοιξης σπών και άλλες κατασκευαστικές δραστηριότητες περιέχει χημικά που είναι γνωστά ότι προκαλούν καρκίνο, γενετικές ανωμαλίες ή άλλες γενετικές βλάβες.

Μερικά παραδείγματα αυτών των χημικών είναι:

- Μόλυβδος από μιογιά με βάση το μόλυβδο
- Κρυσταλλικό πυριτικό από τούβλα και σκυρόδεμα και άλλα προϊόντα τοιχοποιίας
- Αρσενικό και χρώμιο από χημικά επεξεργασμένη ξυλεία

Ο κίνδυνος από έκθεση σε αυτά ποικίλει ανάλογα με το πόσο συχνά διεξάγετε αυτές τις εργασίες. Για να μειώσετε την έκθεση σε αυτές τις χημικές ουσίες:

- Να εργάζεστε σε καλά αεριζόμενο χώρο.
- Να εργάζεστε με εγκεκριμένο εξοπλισμό ασφάλειας όπως μάσκες για τη σκόνη, οι οποίες έχουν σχεδιαστεί ειδικά για μικροσκοπικά σωματίδια φίλτρων.

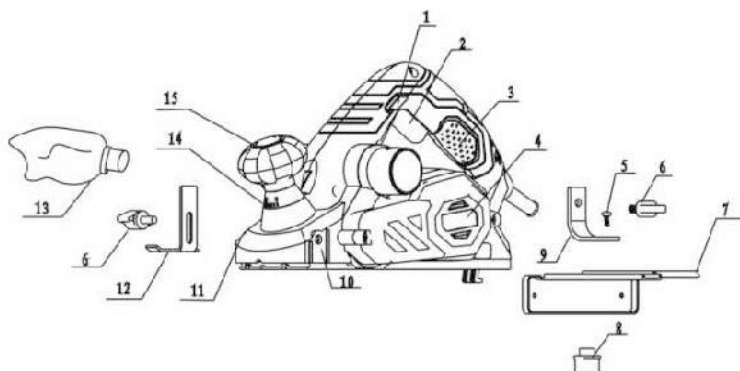
3. ΠΕΡΙΓΡΑΦΗ

- | | |
|-------------------------|--|
| 1. Κουμπί ασφάλισης | 8. Πεταλούδα |
| 2. Διακόπτης on/off | 9. Γωνιακό στήριγμα |
| 3. Χειρολαβή | 10. Σπείρωμα τοποθέτησης (παράλληλος οδηγός) |
| 4. Κάλυμμα ιμάντα | 11. Σπείρωμα τοποθέτησης (μετρητής βάθους εντομής) |
| 5. Μπουλόνι τοποθέτησης | 12. Μετρητής βάθους εντομής |
| 6. Χειρόβιδα (x2) | 13. Σάκος σκόνης |
| 7. Παράλληλος οδηγός | 14. Κλίμακα |
| | 15. Κουμπί ρύθμισης βάθους Κοπής |

4. ΤΕΧΝΙΚΑ ΧΑΡΑΚΤΗΡΙΣΤΙΚΑ

Όνομαστική τάση, συχνότητα	220 - 240 V~, 50 Hz
Όνομαστική ισχύς εισόδου	800 W
Όνομαστική ταχύτητα χωρίς φορτίο n_0	17000 min ⁻¹
Πλάτος πλανίσματος	82 χιλ.
Βάθος κοπής	0-2 χιλ.
Βάθος εντομής	0-15,5 χιλ.
Χρήσιμο εύρος	Κατεργασμένο ξύλο
Κατηγορία προστασίας	II □
Βάρος	2,58 κιλά

σύμφωνα με τη διαδικασία EPTA 01/2003

4. ΤΕΧΝΙΚΑ ΧΑΡΑΚΤΗΡΙΣΤΙΚΑ

Δήλωση τιμών εκπομπής θορύβου σύμφωνα με το πρότυπο EN 62841-1 και το EN 62841-2-14	
Μετρήσεις θορύβου	
A-Στάθμη ηχητικής πίεσης: L _A	98,9 dB(A)
Αβεβαιότητα K _A	3dB
A-Στάθμη ηχητικής ισχύος: L _{WA}	106,9 dB(A)
Αβεβαιότητα K _{WA}	3dB
Δήλωση τιμών εκπομπής δόνησεων σύμφωνα με τα EN 62841-1 και EN 62841-2-14	
Τιμή εκπομπής δόνησης a _h (m/s ²)	Κύρια χειρολαβή 2.714 m/s ² Βοηθητική λαβή 4.905 m/s ²
Αβεβαιότητα K	1.5 m/s ²

Η δηλωμένη συνολική τιμή κραδασμών και οι δηλωμένες τιμές εκπομπής θορύβου έχουν μετρηθεί σύμφωνα με πρότυπη μέθοδο δοκιμής και μπορούν να χρησιμοποιηθούν για σύγκριση μεταξύ εργαλείων.

Η δηλωμένη συνολική τιμή κραδασμών και οι δηλωμένες τιμές θορύβου μπορούν να χρησιμοποιηθούν επίσης για προκαταρκτική αξιολόγηση της έκθεσης.



Προειδοποίηση! Οι παραγόμενοι κραδασμοί και ο θόρυβος κατά την πραγματική χρήση του εργαλείου μπορεί να διαφέρουν από τις δηλωμένες τιμές ανάλογα με τον τρόπο που χρησιμοποιείται το εργαλείο και κυρίως ανάλογα με το τεμάχιο υπό επεξεργασία. Προσδιορίστε μέτρα ασφαλείας για την προστασία του χειριστή, τα οποία θα βασίζονται σε εκτίμηση της έκθεσης υπό πραγματικές συνθήκες χρήσης (λαμβάνοντας υπ' όψιν όλα τα μέρη του κύκλου λειτουργίας, όπως το χρόνο κατά τον οποίο το εργαλείο είναι απενεργοποιημένο και το χρόνο κατά τον οποίο το εργαλείο λειτουργεί χωρίς φορτίο, μαζί με το χρόνο κατά τον οποίο λειτουργεί ενεργά). Οι τιμές κραδασμών μπορεί να διαφέρουν από τη δηλωθείσα συνολική τιμή κραδασμών ανάλογα με την πραγματική χρήση του προϊόντος! Εφαρμόστε τα σωστά μέτρα για να προστατευτείτε από την έκθεση σε κραδασμούς! Λαμβάνετε υπ' όψιν το σύνολο της διαδικασίας εργασίας, μαζί με τους χρόνους κατά τους οποίους το εργαλείο λειτουργεί χωρίς φορτίο ή είναι απενεργοποιημένο! Τα κατάλληλα μέτρα περιλαμβάνουν, μεταξύ άλλων, τα εξής: τακτική συντήρηση και φροντίδα του προϊόντος και των εργαλείων εφαρμογής, να διατηρούνται ζεστά τα χέρια του χειριστή, περιοδικά διαλείμματα και σωστός προγραμματισμός των διαδικασιών εργασίας! Συστήνεται να φοράτε προστασία για την ακοή

5. ΠΡΙΝ ΘΕΣΕΤΕ ΣΕ ΛΕΙΤΟΥΡΓΙΑ ΤΟΝ ΕΞΟΠΛΙΣΜΟ

Ονομαστική κατάσταση λειτουργίας ηλεκτρικού εργαλείου

- Κάτω των 1000 μ. πάνω από τη στάθμη της θάλασσας.
- Η θερμοκρασία δεν υπερβαίνει τους 40 °C.
- Η σχετική υγρασία αέρα δεν υπερβαίνει το 90% (25°C).

Αποσυσκευασία

- Αποσυσκευάστε όλα τα εξαρτήματα και αποθέστε τα σε μια επίπεδη, σταθερή επιφάνεια.
- Αφαιρέστε όλα τα υλικά συσκευασίας και τα προσαρτήματα αποστολής, εφόσον υπάρχουν.

5. ΠΡΙΝ ΘΕΣΕΤΕ ΣΕ ΛΕΙΤΟΥΡΓΙΑ ΤΟΝ ΕΞΟΠΛΙΣΜΟ

- Εξασφαλίστε ότι τα απεσταλμένα περιεχόμενα είναι πλήρη και χωρίς ζημιές. Εάν διαπιστώσετε ότι λείπουν εξαρτήματα ή έχουν ζημιές, μη χρησιμοποιήσετε το προϊόν αλλά επικοινωνήστε με τον αντιπρόσωπο. Η χρήση ενός ελλιπούς ή χαλασμένου προϊόντος αποτελεί κίνδυνο για τα άτομα και την ιδιοκτησία.
- Εξασφαλίστε ότι διαθέτετε όλα τα αξεσουάρ και τα εργαλεία που απαιτούνται για τη συναρμολόγηση και λειτουργία. Εδώ περιλαμβάνεται και ο κατάλληλος ατομικός προστατευτικός εξοπλισμός.

Σύνδεση στην ηλεκτρική παροχή

- Βεβαιωθείτε ότι ο διακόπτης λειτουργίας (2) είναι στη θέση off.
- Συνδέστε το φιλς ρεύματος σε κατάλληλη πρίζα.



ΠΡΟΕΙΔΟΠΟΙΗΣΗ! Ελέγξτε την τάση του ρεύματος! Η τάση θα πρέπει να συμφωνεί με τα στοιχεία στην πινακίδα ονομαστικών χαρακτηριστικών



ΠΡΟΕΙΔΟΠΟΙΗΣΗ! Το προϊόν και η συσκευασία δεν αποτελούν παιχνίδι για τα παιδιά!

Τα παιδιά δεν πρέπει να παίζουν με πλαστικές σακούλες, χαρτιά και μικρά εξαρτήματα! Υπάρχει κίνδυνος ασφυξίας και πνιγμού!

6. ΛΕΙΤΟΥΡΓΙΑ

ΠΡΟΕΙΔΟΠΟΙΗΣΗ! Απενεργοποιείτε πάντα το προϊόν και αποσυνδέετέ το από την παροχή ρεύματος πριν κάνετε οιαδήποτε ρύθμιση!

Γυρίζοντας το κουμπί ρύθμισης βάθους κοπής (15) μπορείτε να ρυθμίσετε το βάθος μεταξύ 0 και 2 χιλ. Ο αριθμός στην κλίμακα (14) δύτλα στον δείκτη υποδηλώνει το βάθος κοπής σε βήματα του 0,1 χιλιοστού.

Βάθος πλανίσματος

Περιστρεφόμενο κουμπί (15) / Θέση μπροστινής πλάκας	Βάθος πλανίσματος	Λεπίδες
	θέση ανάσχυσης έως μέγιστη θέση 	αυξημένο εντελώς χαμηλωμένο για μέγιστη κοπή
	χαμηλωμένο έως ελάχιστη θέση 	μειωμένο σε πλήρη ανάσχυση για ελάχιστη κοπή

FR

ES

PT

IT

EL

PL

UA

RO

EN

6. ΛΕΙΤΟΥΡΓΙΑ

Ρύθμιση βάθους επαναφοράς

Συνδέστε το μετρητή βάθους εκπτώσεων (12) και παράλληλος οδηγός (7) για εκτέλεση περικοπές εκπτώσεων.

Ευθυγραμμίστε την υποδοχή του βάθους εκπτώσης μετρητής (12) στο νήμα στερέωσης (11) και στερεώστε το με μια βίδα πτέρυγας (6) (Εικ. 1).

Ρυθμίστε το μετρητή βάθους περιστροφής (12) στο επιθυμητό βάθος χρησιμοποιήστε την κλίμακα ως οδηγό.

Σφίξτε τη βίδα πτέρυγας (6).

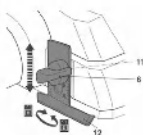

Εικ. 1

Ενεργοποίηση/απενεργοποίηση

Πατήστε το κουμπί απασφάλισης (1) και κρατήστε σε αυτή τη θέση.

Πατήστε το διακόπτη On/Off (2) για να ενεργοποιήσετε το προϊόν (Εικ. 2). Απελευθερώστε το διακόπτη On/Off (2) για να απενεργοποιήσετε το προϊόν.



Εικ. 2

- Πριν τη χρήση ελέγχετε το προϊόν, το καλώδιο ρεύματος και το βύσμα καθώς και τα αξεσουάρ για ζημιές. Μη χρησιμοποιείτε το προϊόν αν έχει πάθει βλάβη ή παρουσιάζει φθορές.
- Κάνετε διπλό έλεγχο σχετικά με τη σωστή στερέωση των αξεσουάρ και των προσαρτημάτων.
- Κρατάτε πάντα το προϊόν από τη λαβή/το περίβλημα μοτέρ. Διατηρείτε τη λαβή/το περίβλημα μοτέρ στεγνά ώστε να διασφαλίζεται η ασφαλής υποστήριξη.
- Εξασφαλίστε ότι τα ανοίγματα αέρα δεν εμποδίζονται ποτέ και ότι είναι καθαρά. Αν χρειάζεται, καθαρίστε τα με μια μαλακή βούρτσα. Αν φράξουν οι οπές εξαερισμού, μπορεί να υπερθερμανθεί το εργαλείο και να υποστεί ζημιά.
- Απενεργοποιήστε αμέσως το προϊόν εάν διαπιστώνετε ενώ εργάζεστε ενόχληση μέσω ατόμων που εισέρχονται στο χώρο εργασίας. Αφήνετε πάντα το προϊόν να σταματάει πλήρως προτού το αποθέσετε.
- Μην υπερφορτώνετε τον εαυτό σας. Κάντε τακτικά διαλείμματα, ώστε να μπορείτε να συγκεντρωθείτε στην εργασία και να έχετε απόλυτο έλεγχο του εργαλείου.
- Εξασφαλίστε ότι το τεμάχιο επεξεργασίας είναι ελεύθερο από εμπόδια όπως καρφιά ή βίδες πριν τη λειτουργία.

Απομακρύνετε τα εφόσον απαιτείται. Όταν είναι δυνατόν, σταθεροποιείτε τα μικρότερα κομμάτια εργασίας για να τα εμποδίσετε να κινηθούν κάτω από το προϊόν.

- Ασφαλίξτε το τεμάχιο επεξεργασίας σωστά, δηλαδή με συσκευή σύσφιξης ή μέγνηνη.

Σάκος σκόνης

- Ευθυγραμμίστε το σύνδεσμο του σάκου σκόνης (13) στην έξοδο εξαγωγής σκόνης και στις δύο πλευρές του προϊόντος και εισαγάγετε τον εντελώς έως το τέρμα (Εικ. 3).
- Τραβήξτε τον σύνδεσμο έξω με περιστροφική κίνηση για να απομακρύνετε το σάκο σκόνης (13).

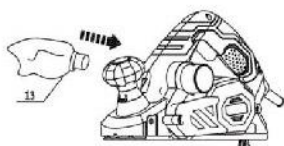

Εικ. 3

Εκκένωση

- Αφαιρέστε το σάκο σκόνης (13) από το προϊόν όπως περιγράφηκε παραπάνω.
- Ανοίξτε το φερμουάρ και αδειάστε τα ρινίδια μέσα σε κατάλληλο σάκο απορριμμάτων.
- Κλείστε το φερμουάρ και επαναπροσαρτήστε το σάκο σκόνης (13) στο προϊόν.



ΣΗΜΕΙΩΣΗ: Αδειάζετε το σάκο σκόνης όταν είναι μισογεμάτος. Ένας υπερβολικά γεμάτος σάκος σκόνης μειώνει την απόδοση του προϊόντος.

FR

ES

PT

IT

EL

PL

UA

RO

EN

FR

ES

PT

IT

EL

PL

UA

RO

EN

6. ΛΕΙΤΟΥΡΓΙΑ



ΠΡΟΕΙΔΟΠΟΙΗΣΗ! Κατά τη λειτουργία δημιουργείται λεπτή σκόνη!

Κάποια είδη σκόνης είναι εύφλεκτα και εκρηκτικά! Μην καπνίζετε κατά τη λειτουργία, διατηρείτε της πηγές θερμότητας και τις εμφανείς φλόγες εκτός του τομέα εργασίας!

Χρησιμοποιείτε πάντα ένα σύστημα απομάκρυνσης της σκόνης και φοράτε προστατευτική μάσκα από τη σκόνη ώστε να προστατεύσετε έναντι κινδύνων που προκύπτουν από αυτήν!

- Καθαρίζετε το προϊόν με ένα στεγνό πανί. Χρησιμοποιήστε μια βούρτσα για τις δυσπρόσιτες περιοχές.
- Συγκεκριμένα καθαρίζετε τις οπές αερισμού μετά από κάθε χρήση με ένα πανί και βούρτσα.
- Αφαιρείτε επίμονους ρύπους με αέρα υψηλής πίεσης (μέγ. 3 bar).



ΣΗΜΕΙΩΣΗ: Μη χρησιμοποιείτε χημικά, αλκαλικά, διαβρωτικά ή άλλα σκληρά απορρυπαντικά ή απολυμαντικά για να καθαρίσετε αυτό το προϊόν, διότι μπορεί να καταστρέψουν την επιφάνειά του.

- Ελέγχετε για φθαρμένα εξαρτήματα ή εξαρτήματα με ζημιές. Αντικαθιστάτε τα φθαρμένα εξαρτήματα όπως απαιτείται ή επικοινωνείτε με ένα εξουσιοδοτημένο κέντρο σέρβις για την επισκευή προτού χρησιμοποιήσετε ξανά το προϊόν.

7. ΣΥΝΤΗΡΗΣΗ

Πριν και μετά από κάθε χρήση ελέγχετε το προϊόν και τα αξεσουάρ (ή τα προσαρτήματα) για φθορές και ζημιές. Εάν απαιτείται, αντικαταστήστε με νέα εξαρτήματα, όπως περιγράφεται στο παρόν εγχειρίδιο οδηγιών. Τηρείτε τις τεχνικές προδιαγραφές.

Καλώδιο ρεύματος

Σε περίπτωση φθοράς του καλωδίου τροφοδοσίας και για την αποφυγή κινδύνου, η αντικατάστασή του θα πρέπει να γίνεται από τον κατασκευαστή, τον αντιπρόσωπο σέρβις του ή από αντίστοιχα εξειδικευμένους επαγγελματίες.

Καρβουνάκια

Τα καρβουνάκια πρέπει να αντικαθίστανται από εξουσιοδοτημένο τεχνικό (να αντικαθίστανται πάντα και τα δύο καρβουνάκια ταυτόχρονα).

Επισκευή

Το προϊόν αυτό δεν περιέχει εξαρτήματα τα οποία επισκευάζονται από τον καταναλωτή. Επικοινωνήστε με ένα εξουσιοδοτημένο κέντρο σέρβις ή ένα άτομο παρόμοιας εξειδίκευσης για τον έλεγχο και την επισκευή του.

Αποθήκευση

- Απενεργοποιήστε το προϊόν και αποσυνδέστε το από την παροχή ρεύματος.
- Καθαρίζετε το προϊόν όπως περιγράφηκε παραπάνω.
- Αποθηκεύστε το προϊόν και τα αξεσουάρ του σε έναν σκοτεινό, στεγνό καλά αεριζόμενο χώρο.
- Να αποθηκεύετε πάντα το προϊόν σε χώρο που δεν μπορούν να φτάσουν παιδιά. Η ιδανική θερμοκρασία αποθήκευσης είναι μεταξύ 10°C και 30°C.
- Συστήνουμε τη χρήση της γνήσιας συσκευασίας για την αποθήκευση ή την επικόλληση του προϊόντος με ένα κατάλληλο πανί ή περιβλημα για την προστασία από τη σκόνη.

8. ΑΝΤΙΜΕΤΩΠΙΣΗ ΠΡΟΒΛΗΜΑΤΩΝ

Πιθανές δυσλειτουργίες οφείλονται συχνά σε αιτίες που μπορεί να διαρθώσει ο ίδιος ο χρήστης. Επομένως ελέγξτε το προϊόν, ανατρέχοντας σε αυτή την ενότητα. Στις περισσότερες περιπτώσεις το πρόβλημα μπορεί να λυθεί γρήγορα.



ΠΡΟΕΙΔΟΠΟΙΗΣΗ! Διεξάγετε μόνο τα βήματα που περιγράφονται σε αυτές τις οδηγίες!

Όλες οι περαιτέρω επιθεωρήσεις, η συντήρηση και οι εργασίες επισκευών πρέπει να διεξάγονται από ένα εξουσιοδοτημένο κέντρο σέρβις ή έναν εξειδικευμένο τεχνικό με παρόμοια ειδικευση, εάν δεν μπορείτε να επιλύσετε το πρόβλημα οι ίδιοι!

Πρόβλημα	Πιθανή αιτία	Λύση
1. Το προϊόν δεν ξεκινά.	1.1. Δεν έχει συνδεθεί στην παροχή ρεύματος.	1.1. Συνδέστε στην παροχή ρεύματος.
	1.2. Το καλώδιο ή το φις είναι ελαττωματικά.	1.2. Έλεγχος από πιστοποιημένο ηλεκτρολόγο.
	1.3. Άλλο ηλεκτρικό ελάττωμα του προϊόντος.	1.3. Έλεγχος από πιστοποιημένο ηλεκτρολόγο.
	1.4. Το κουμπί ασφαφάλισης δεν έχει πατηθεί	Πατήστε πρώτα το κουμπί ασφαφάλισης, κατόπιν τον διακόπτη on/off
2. Το προϊόν δεν φτάνει στην πλήρη ισχύ.	2.1. Το καλώδιο προέκτασης δεν είναι κατάλληλο για το προϊόν.	2.1. Χρησιμοποιήστε κατάλληλο καλώδιο προέκτασης.
	2.2. Η πηγή ρεύματος (π.χ., γεννήτρια) έχει πολύ χαμηλή τάση.	2.2. Συνδέστε σε άλλη πηγή ρεύματος.
	2.3. Έχουν φράξει οι οπές εξαιρισμού.	2.3. Καθαρίστε τις οπές εξαιρισμού.
3. Το αποτέλεσμα δεν είναι ικανοποιητικό.	3.1. Η λεπίδα έχει στομώσει/έχει ζημιά.	3.1. Αντικαταστήστε τα
	3.2. Η λεπίδα είναι ακατάλληλη για το υλικό τεμαχίου επεξεργασίας	3.2. Χρησιμοποιήστε τη σωστή λεπίδα
4. Υπερβολικοί κραδασμοί ή θόρυβος	4.1. Η λεπίδα έχει στομώσει/έχει ζημιά.	4.1. Αντικαταστήστε με καινούργια.
	4.2. Τα μπουλόνια/παξιμάδια είναι λασκαρισμένα.	4.2. Σφίξτε τα μπουλόνια/παξιμάδια
	4.3. Η λεπίδα δεν έχει τοποθετηθεί παράλληλα	4.3. Τοποθετήστε τη λεπίδα παράλληλα
5. Το μοτέρ λειτουργεί αλλά ο κύλινδρος δεν λειτουργεί ή σταματάει	5.1. Ο μάντας οδήγησης έχει φθαρεί ή είναι σπασμένος	5.1. Επιτρέψτε την αντικατάσταση με έναν νέο από εξειδικευμένο άτομο

FR

ES

PT

IT

EL

PL

UA

RO

EN

9. ΑΠΟΡΡΙΨΗ ΚΑΙ ΑΝΑΚΥΚΛΩΣΗ



Αυτή η σήμανση επισημαίνει ότι αυτό το προϊόν δεν πρέπει να απορρίπτεται στα οικιακά απόβλητα σε ολόκληρη την ΕΕ. Προκειμένου να αποφευχθούν ενδεχόμενες επιβλαβείς συνέπειες για το περιβάλλον ή την ανθρώπινη υγεία εξαιτίας της ανεξέλεγκτης διάθεσης απορριμμάτων, παρακαλούμε διαθέστε το υπεύθυνα ώστε να βοηθήσετε στη βιώσιμη επαναχρησιμοποίηση των υλικών πόρων. Για να απορρίψετε το χρησιμοποιημένο μηχανήμα σας, παρακαλούμε χρησιμοποιήστε τα ειδικά συστήματα απόρριψης και συλλογής ή επικοινωνήστε με τον έμπορο από τον οποίο αγοράσατε το προϊόν. Μέσω αυτών μπορεί να οδηγηθεί το προϊόν σε περιβαλλοντικά ασφαλή ανακύκλωση.

10. ΕΓΓΥΗΣΗ

1. Τα προϊόντα DEXTER POWER έχουν σχεδιαστεί σύμφωνα με τα υψηλότερα πρότυπα εργαλείων DIY («Κάντε το μόνοι σας»). Η DEXTER προσφέρει για τα προϊόντα της 5 χρόνων εγγύηση από την ημερομηνία της αγοράς τους. Αυτή η εγγύηση ισχύει για όλα τα ελαττώματα σε υλικά και κατασκευή που μπορεί να παρουσιαστούν. Δεν μπορούν να εγερθούν περαιτέρω απαιτήσεις που σχετίζονται με άτομα ή/και υλικά, οποιασδήποτε φύσης, άμεσες ή έμμεσες.
2. Σε περίπτωση κάποιου προβλήματος ή ελαττώματος, συμβουλευέστε αρχικά τον έμπορο της DEXTER. Ο έμπορος της DEXTER μπορεί τις περισσότερες φορές να σας εξηγήσει και να επιλύσει το πρόβλημα ή να επιδιορθώσει το ελάττωμα.
3. Η επισκευή ή η αντικατάσταση εξαρτημάτων δεν παρατείνει την αρχική διάρκεια ισχύος της εγγύησης.
4. Τα ελαττώματα που οφείλονται σε ακατάλληλη χρήση ή σε φυσιολογική φθορά δεν καλύπτονται από την εγγύηση. Αυτό αφορά μεταξύ άλλων τη φυσιολογική φθορά των διακοπών, των διακοπών του κυκλώματος προστασίας και των μοτέρ.
5. Η απαίτησή σας για εγγύηση ισχύει μόνο εφόσον:
 - Μπορείτε να αποδείξετε την ημερομηνία αγοράς του προϊόντος, προσκομίζοντας την απόδειξη αγοράς.
 - Δεν έχουν πραγματοποιηθεί επισκευές και/ή δεν έχουν αντικατασταθεί εξαρτήματα από τρίτους.
 - Το εργαλείο δεν έχει υποστεί ακατάλληλη χρήση (υπερφόρτωση του μηχανήματος ή τοποθέτηση μη εγκεκριμένων εξαρτημάτων).
 - Δεν υπάρχει ζημιά που οφείλεται σε εξωτερικούς παράγοντες ή ξένα σώματα όπως άμμος ή πέτρες.
 - Δεν υπάρχει ζημιά που οφείλεται σε μη τήρηση των υποδείξεων ασφαλείας και των οδηγιών χρήσης.
6. Οι όροι της εγγύησης ισχύουν σε συνδυασμό με τους όρους που αφορούν την πώληση και την παράδοση του προϊόντος
7. Τα ελαττωματικά εργαλεία που επιστρέφονται στην DEXTER από τον έμπορο της DEXTER γίνονται αποδεκτά από την DEXTER POWER εφόσον έχουν συσκευαστεί κατάλληλα. Εφόσον τα ελαττωματικά προϊόντα αποσταλούν απευθείας στην DEXTER POWER, εκείνη θα μπορέσει να τα διαχειριστεί μόνο εάν ο καταναλωτής καλύψει τα έξοδα αποστολής τους.
8. Τα προϊόντα που παραδίδονται στην DEXTER κακώς συσκευασμένα δεν θα γίνονται αποδεκτά από την DEXTER.

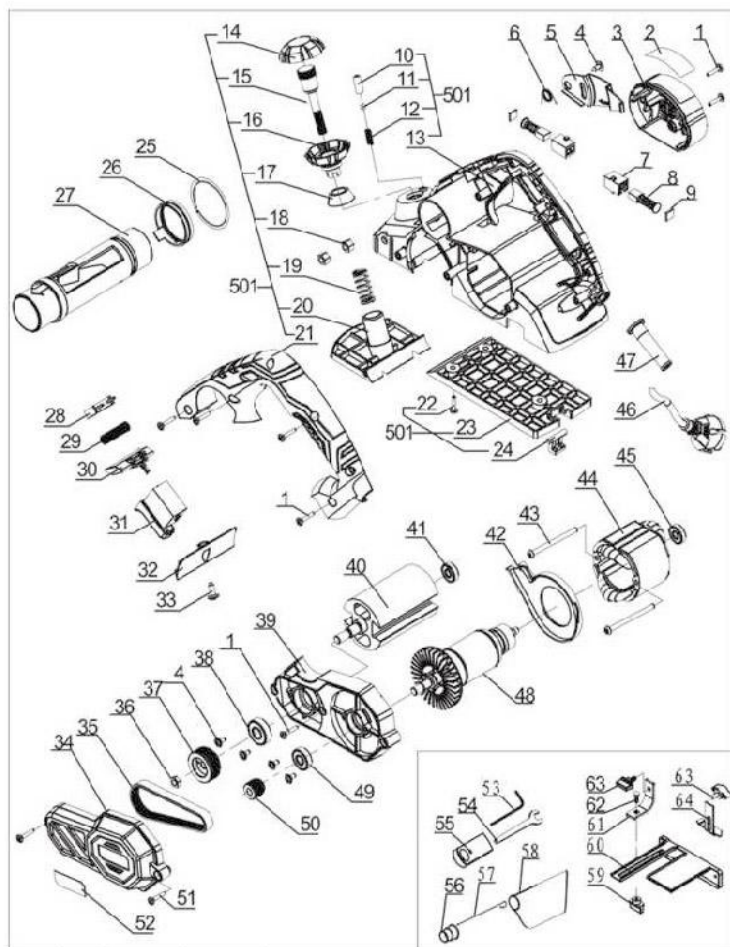

ΚΑΤΑΛΟΓΟΣ ΑΝΤΑΛΛΑΚΤΙΚΩΝ

Αρ. εξαρτήματος	Όνομα	Υλικό & Περιγραφή	τεμάχια στο προϊόν	Αρ. εξαρτήματος	Όνομα	Υλικό & Περιγραφή	τεμάχια στο προϊόν
1	Βίδα	ST4.2X14-F	9	33	Βίδα	ST4.2X10-F	1
2	Ετικέτα	Ετικέτα	1	34	Κάλυμμα μάντα	Κάλυμμα μάντα	1
3	Πλευρικό κάλυμμα	Πλευρικό κάλυμμα	1	35	Μάντας	4PJ246-1	1
4	Βίδα	ST4.2X10	5	36	Παξιμάδι	M8	1
5	Διάφραγμα	Διάφραγμα	1	37	μεγάλη τροχαλία	μεγάλη τροχαλία	1
6	Ελατήριο στρέψης	φ11Xφ1x3	1	38	Εδρανο	6000-2Z	1
7	κουτί ψηκτρών	6X9X20.5	2	39	Μεσαίο κάλυμμα	Μεσαίο κάλυμμα	1
8	ψήκτρα (καρβουνάκι)	ψήκτρα (καρβουνάκι)	2	40	σώμα λεπίδας	σώμα λεπίδας	1
9	καπάκι για κουτί ψηκτρών	11X9X2.3	2	41	Εδρανο	607-2Z	1
10	χαλύβδινος τριβέας	χαλύβδινος τριβέας	1	42	οδηγός στεφάνη	οδηγός στεφάνη	1
11	χαλύβδινο σφαιρίδιο	φ2,5	1	43	Βίδα	ST4.2x45-F	2
12	Ελατήριο συμπίεσης	φ1,85Xφ0,45X10	1	44	Στάτορας	Στάτορας	1
13	Περίβλημα πάνω καπάκι	Περίβλημα πάνω καπάκι	1	45	Εδρανο	626-2Z	1
14	τροχού οδήγησης	τροχού οδήγησης	1	46	Καλώδιο	Καλώδιο	1
15	συνδετική βίδα	συνδετική βίδα	1	47	Περίβλημα καλωδίου	Περίβλημα καλωδίου	1
16	κάτω καπάκι τροχού οδήγησης	κάτω καπάκι τροχού οδήγησης	1	48	οπλισμός	οπλισμός	1
17	περιστρεφόμενο κομβίο	περιστρεφόμενο κομβίο	1	49	Εδρανο	608-2Z	1
18	Παξιμάδι	M6	2	50	μικρή τροχαλία	μικρή τροχαλία	1
19	Ελατήριο συμπίεσης	φ11,5Xφ2X5	1	51	Βίδα	ST4.2x25-F	2
20	μπροστινή βάση	μπροστινή βάση	1	52	Ετικέτα	Ετικέτα	1
21	Κάλυμμα χειρολαβής	Κάλυμμα χειρολαβής	1	53	μηχανικό κλειδί	2.5	1
22	Βίδα	ST4.8X16-F	3	54	μηχανικό κλειδί	8	1
23	πίσω βάση	πίσω βάση	1	55	σταθερό μπλοκ	σταθερό μπλοκ	1
24	εφεδρικό μπλοκ	εφεδρικό μπλοκ	1	56	σωλήνας σκόνης	σωλήνας σκόνης	1
25	Δακτύλιος	42	1	57	Ατσάλινο σύρμα	Ατσάλινο σύρμα	1

26	Δακτύλιος ρύθμισης	Δακτύλιος ρύθμισης	1	58	Σάκος σκόνης	Σάκος σκόνης	1
27	έξοδος σκόνης	έξοδος σκόνης	1	59	Κουμπί κλειδώματος	Κουμπί κλειδώματος	1
28	Πυκνωτής	Πυκνωτής	1	60	πλάκα υποστήριξης	πλάκα υποστήριξης	1
29	Ελατήριο συμπιέσης	φ4,7Χφ0,6Χ8	1	61	σιδηρογωνία	σιδηρογωνία	1
30	Ράβδος	Ράβδος	1	62	Βίδα	M6Χ14	1
31	Διακόπτης	Διακόπτης	1	63	κουμπί πίεσης	κουμπί πίεσης	2
32	Πλακέτα σκόνης	Πλακέτα σκόνης	1	64	Ρυθμιστής βάθους	Ρυθμιστής βάθους	1

Symbole



Uwaga/Ostrzeżenie.



Ten produkt nadaje się do recyklingu. Jeśli nie da się już go używać, należy go oddać do punktu recyklingu odpadów.



Noś maskę przeciwpyłową.



Aby ograniczyć ryzyko urazów, użytkownik musi przeczytać instrukcję.



Noś środki ochrony oczu.



Noś nauszники ochronne.



Symbol WEEE. Zużytych wyrobów elektrycznych nie należy wyrzucać razem ze zwykłymi odpadami domowymi. Jeśli istnieje odpowiednia infrastruktura, wyrób należy oddać do recyklingu. Informacje o recyklingu można uzyskać u władz lokalnych lub w miejscowym sklepie.



Podwójna izolacja



Urządzenie spełnia stosowne dyrektywy Unii Europejskiej i zostało przetestowane pod kątem zgodności z dyrektywami unijnymi.



Oznaczenie zgodności informujące, że produkt spełnia stosowne ukraińskie przepisy techniczne.



Niezwłocznie wyjmij wtyczkę z gniazdzka w przypadku uszkodzenia przewodu i podczas konserwacji.

SPIS TREŚCI

1. Przeznaczenie strugarki elektrycznej Dexter Power
2. Instrukcje dotyczące bezpieczeństwa
3. Opis
4. Dane techniczne
5. Przed rozpoczęciem używania urządzenia
6. Użytkowanie
7. Konserwacja
8. Rozwiązywanie problemów
9. Utylizacja i recykling
10. Gwarancja
11. Deklaracja zgodności CE

FR

ES

PT

IT

EL

PL

UA

RO

EN

1. OBSZARY ZASTOSOWAŃ STRUGARKI ELEKTRYCZNEJ DEXTER POWER

To narzędzie jest przeznaczone do strugania dobrze podpartych materiałów drewnianych, takich jak np. belki i deski.

Nadaje się także do przycinania pod kątem krawędzi i docinania profili złączowych.

Narzędzia należy używać w pozycji pionowej, tylko płyta przednia powinna na płasko spoczywać na przecinanym elemencie. Wyrób jest przeznaczony wyłącznie do prywatnego użytku domowego.

Narzędzia należy używać tylko do celów zgodnych z przeznaczeniem. Wszelkie inne zastosowania uznaje się za niezgodne z przeznaczeniem. Za wszelkie straty lub obrażenia powstałe w wyniku użycia niezgodnego z przeznaczeniem odpowiedzialność ponosi użytkownik.

Prosimy pamiętać, że nasze urządzenie nie zostało zaprojektowane do użytku komercyjnego, profesjonalnego lub przemysłowego. W przypadku używania urządzenia do celów komercyjnych, profesjonalnych lub przemysłowych gwarancja traci ważność.

2. INSTRUKCJE DOTYCZĄCE BEZPIECZEŃSTWA

Ogólne ostrzeżenia dotyczące bezpieczeństwa używania elektronarzędzi



OSTRZEŻENIE! Prosimy przeczytać wszystkie dotyczące elektronarzędzia ostrzeżenia i instrukcje oraz przestudiować podaną specyfikację. Niestosowanie się do wszystkich podanych niżej instrukcji może doprowadzić do porażenia prądem, pożaru i/lub poważnych obrażeń.

Prosimy zachować na przyszłość wszystkie ostrzeżenia i instrukcje.

Termin „elektronarzędzie” występujący w ostrzeżeniach dotyczy narzędzia elektrycznego o zasilaniu sieciowym (przewodowego) lub akumulatorowym (beprzewodowego).

1. Bezpieczeństwo w miejscu pracy

- a) Należy dbać o czystość i dobre oświetlenie w miejscu pracy. *Balagan i złe oświetlenie sprzyjają wypadkom.*
- b) Nie należy używać elektronarzędzi w miejscach zagrożonych wybuchem, np. w obecności łatwopalnych cieczy, gazów lub pyłu. *Elektronarzędzia wytwarzają iskry, które mogą zapalić opary lub pył.*
- c) W czasie pracy elektronarzędzie należy trzymać z dala od dzieci i osób postronnych. *Chwila nieuwagi może spowodować utratę kontroli nad urządzeniem.*

2. Bezpieczeństwo elektryczne

- a) Wtyczki elektronarzędzi muszą pasować do gniazdka. Nigdy w jakikolwiek sposób nie należy przerabiać wtyczki.

Do elektronarzędzi wymagających uziemienia nie należy używać przejściówek. *Oryginalne wtyczki i pasujące do nich gniazdka zmniejszają ryzyko porażenia prądem.*

2. INSTRUKCJE DOTYCZĄCE BEZPIECZEŃSTWA

- b) Należy unikać dotykania ciałem powierzchni uziemionych, takich jak np. rury, kaloryfery, kuchenki i lodówki. *Uziemienie ciała zwiększa ryzyko porażenia prądem.*
- c) Elektronarzędzia należy chronić przed deszczem i wilgocią. *Woda dostająca się do środka elektronarzędzia zwiększa ryzyko porażenia prądem.*
- d) Nie należy nadwyręzać przewodu. Nigdy nie wolno używać przewodu do noszenia lub ciągnięcia elektronarzędzia; nie należy chwycić za przewód, aby wyjąć wtyczkę z kontaktu. Przewód należy chronić przed gorącym, olejem, ostrymi krawędziami i poruszającymi się częściami. *Zaplątane lub uszkodzone przewody zwiększają ryzyko porażenia prądem.*
- e) Podczas używania elektronarzędzia na dworze należy stosować przedłużacz nadający się do używania na dworze. *Używanie przewodu przeznaczonego do stosowania na dworze zmniejsza ryzyko porażenia prądem.*
- f) Jeżeli użycie elektronarzędzia w miejscu o dużej wilgotności jest nieuniknione, należy stosować zasilanie zabezpieczone wyłącznikiem różnicowoprądowym. *Używanie wyłącznika różnicowoprądowego zmniejsza ryzyko porażenia prądem.*

3. Bezpieczeństwo osobiste

- a) Podczas pracy narzędziem należy zachowywać czujność, patrzeć, co się robi i kierować się zdrowym rozsądkiem. Nie należy używać elektronarzędzia, gdy użytkownik jest zmęczony, albo jest pod wpływem narkotyków, alkoholu lub leków. *Chwila nieuwagi w czasie posługiwania się elektronarzędziami może spowodować poważne obrażenia.*
- b) Należy używać środków ochrony osobistej. Należy zawsze nosić okulary ochronne. *Stosowanie w odpowiednich warunkach sprzętu ochronnego takiego jak np. maska przeciwpyłowa, buty z podeszwami antypoślizgowymi, kask lub naszniki ochronne zmniejszy ewentualne obrażenia.*
- c) Nie wolno dopuszczać do przypadkowego włączenia. Należy pilnować, aby przed podłączeniem narzędzia do zasilania i/lub baterii akumulatorowej oraz przed podniesieniem i przenoszeniem przełącznik był ustawiony w pozycji „wyłączone”. *Trzymanie palca na przełączniku włączającym w czasie przenoszenia elektronarzędzi lub podłączanie ich do zasilania, gdy przełącznik ustawiony jest w pozycji „włączone”, może doprowadzić do wypadku.*
- d) Przed włączeniem elektronarzędzia należy usunąć wszystkie klucze regulacyjne i inne narzędzia. *Klucz zaczepiony o obracającą się część narzędzia elektrycznego może spowodować obrażenia.*
- e) Nie należy sięgać za daleko. Zawsze należy dbać o utrzymanie równowagi i pewne podparcie nóg. *W nieprzewidzianych sytuacjach zapewnia to lepszą kontrolę nad narzędziem.*
- f) Należy nosić odpowiednią odzież. Nie powinno się nosić luźnych ubrań ani biżuterii. *Włosy, odzież i rękawice należy trzymać z dala od poruszających się części. Luźne ubrania, biżuteria lub długie włosy mogą zaczepić się o poruszające się części.*
- g) Jeżeli urządzenia są przystosowane do podłączania do odsysacza pyłu i urządzenia zbierającego, należy dopilnować, aby systemy te były podłączone i właściwie stosowane. *Używanie systemów służących do pochłaniania pyłu może zmniejszyć zagrożenia związane z pyłem.*
- h) Nie wolno dopuścić do tego, aby poczucie znajomości narzędzia wynikające z jego częstego używania doprowadziło do lekceważenia i ignorowania zasad bezpieczeństwa. *Jedno lekkomyślne działanie może w ułamku sekundy doprowadzić do ciężkich urazów.*

2. INSTRUKCJE DOTYCZĄCE BEZPIECZEŃSTWA

4. Używanie i konserwowanie elektronarzędzi

- a) **Elektronarzędzia nie należy forsować. Należy używać narzędzia dostosowanego do wykonywanej pracy. Odpowiednie elektronarzędzie wykona pracę lepiej i bezpieczniej, gdy pozwoli mu się pracować z prędkością/obrotami do jakich zostało zaprojektowane.**
- b) **Nie należy używać elektronarzędzia, jeżeli przełącznik nie włącza go lub nie wyłącza. Każde elektronarzędzie, którego nie da się kontrolować przełącznikiem, jest potencjalnie niebezpieczne i wymaga naprawy.**
- c) **Przed przystąpieniem do regulacji elektronarzędzia oraz przed wymianą akcesoriów lub odłożeniem narzędzia na miejsce, należy odłączyć je od zasilania i/lub wyjąć akumulator. Tego typu zapobiegawcze środki ostrożności zmniejszają ryzyko przypadkowego włączenia się elektronarzędzia.**
- d) **Nie używane elektronarzędzia należy przechowywać w miejscu niedostępnym dla dzieci. Osobom, które nie znają narzędzia lub nie zapoznały się z instrukcją nie należy pozwalać go używać. W rękach nieprzeszkolonych użytkowników elektronarzędzia mogą stanowić zagrożenie.**
- e) **Elektronarzędzia i akcesoria należy utrzymywać w dobrym stanie. Należy kontrolować, czy części ruchome nie są odchyłone od osi, nie zacinają się i nie są pęknięte lub uszkodzone w inny sposób, który mógłby wpłynąć na działanie narzędzia. W razie uszkodzenia, przed użyciem należy oddać narzędzie do naprawy. Wiele wypadków wynika ze złej konserwacji narzędzi.**
- f) **Narzędzia tnące muszą być dobrze naostrzone i czyste. Odpowiednio utrzymane narzędzia tnące z ostrymi krawędziami tnącymi są mniej narażone na zakleszczanie się i łatwiej jest je kontrolować.**
- g) **Elektronarzędzi, akcesoriów, wiertel, bitów, itp. należy używać zgodnie z niniejszą instrukcją, z uwzględnieniem warunków i rodzaju wykonywanej pracy. Korzystanie z narzędzi niezgodnie z przeznaczeniem może prowadzić do niebezpiecznych sytuacji.**
- h) **Należy dbać o to, aby uchwyty były suche, czyste i niezaplamione olejem lub smarem. Śliskie uchwyty nie pozwalają w bezpieczny sposób kontrolować narzędzia w nieprzewidzianych sytuacjach.**

5. Serwisowanie

- a) **Serwisowanie elektronarzędzi należy powierzyć wykwalifikowanemu technikowi, a do naprawy używać wyłącznie części zamiennych identycznych z oryginalnymi. Zapewni to bezpieczeństwo eksploatacji elektronarzędzia.**

Ostrzeżenia dotyczące strugarek

- a) **Przed odłożeniem narzędzia należy odczekać aż ostre tnące zatrzyma się. Odsłonięty nóż obrotowy może zaczepić o powierzchnię, co może doprowadzić do utraty kontroli nad narzędziem i poważnych obrażeń.**
- b) **Elektronarzędzie należy trzymać za izolowane uchwyty, ponieważ nóż może natrafić na własny przewód zasilający. Dotknięcie przewodu pod napięciem może spowodować, że przez nieizolowane elementy metalowe elektronarzędzia popłynie prąd, co grozi operatorowi porażeniem.**
- c) **Należy używać zacisków lub znaleźć inny praktyczny sposób przytrzymywania i podpierania obrabianego elementu na stabilnym podłożu. Trzymanie obrabianego elementu ręką lub przy ciele nie zapewni stabilności i może doprowadzić do utraty kontroli.**

2. INSTRUKCJE DOTYCZĄCE BEZPIECZEŃSTWA

Dodatkowe ostrzeżenia dotyczące bezpieczeństwa

- Należy uważać na możliwość odbicia.
- Jeżeli ostrze tnące zablokuje się, należy natychmiast wyłączyć urządzenie.
- Nigdy nie należy mechanicznie spawalnic działającego narzędzia. Należy zawsze pozwolić, aby urządzenie zatrzymało się całkowicie samo.
- W czasie pracy nie należy nigdy dotykać obrabianego elementu rękoma.
- Nie należy pracować nad głową.
- Należy upewnić się, że w obrabianym elemencie nie ma żadnych obcych przedmiotów takich jak gwoździe lub śruby.

Ograniczanie drgań i hałasu

Abym zniżyć poziom emisji drgań i hałasu, należy ograniczyć czas pracy, używać trybów pracy niski poziom drgań i niski poziom hałasu oraz nosić sprzęt ochrony osobistej.

Abym zminimalizować ryzyko związane z drganiami i hałasem, prosimy wziąć pod uwagę następujące zalecenia:

- Urządzenia należy używać wyłącznie do celów określonych w niniejszej instrukcji i wynikających z konstrukcji urządzenia.
- Należy dbać o to, aby urządzenie było w dobrym stanie i aby było właściwie utrzymane.
- W urządzeniu należy używać osprzętu odpowiedniego typu. Konieczne jest dopilnowanie, aby był on w pełni sprawny.
- Rękojeści i uchwyty należy mocno trzymać.
- Czynności konserwacyjne przy urządzeniu należy wykonywać zgodnie z zaleceniami niniejszej instrukcji ze zwróceniem uwagi na właściwe smarowanie (w stosownych przypadkach).
- Prace należy planować w taki sposób, aby czynności wymagające używania narzędzi powodujących silne drgania były rozłożone na dłuższy przedział czasu.

Nagły wypadek

Prosimy zapoznać się ze sposobem użytkowania urządzenia i w tym celu przeczytać instrukcję obsługi.

Należy zapamiętać ostrzeżenia i zalecenia dotyczące bezpieczeństwa, a potem ściśle przestrzegać ich i stosować się do nich. Pomoże to uniknąć ryzyka i niebezpieczeństw.

- Podczas używania urządzenia należy być zawsze czujnym, aby móc z wyprzedzeniem rozpoznać zagrożenia i zapobiec im.
- Szybka interwencja pozwala zapobiec poważnym urazom i stratom materialnym.
- W przypadku usterek należy wyłączyć urządzenie i odłączyć zasilanie. Przed ponownym użyciem, urządzenie należy oddać do przeglądu i naprawy, którą powinien wykonać wykwalifikowany specjalista.

Ryzyka resztkowe

Nawet jeśli urządzenie jest używane zgodnie z wszystkimi zasadami bezpieczeństwa, nadal występuje potencjalne ryzyko urazów i uszkodzeń. Z uwagi na konstrukcję i własności urządzenia, wystąpić mogą następujące zagrożenia:

- Używanie urządzenia przez zbyt długi czas, nieodpowiednie wykorzystywanie oraz brak właściwej konserwacji może prowadzić do schorzeń będących następstwem emisji drgań.
- Urazy i straty materialne spowodowane ułamaniem się elementów tnących lub nagłym uderzeniem, w czasie użytkowania, w ukryte przeszkody.
- Ryzyko obrażeń i strat materialnych spowodowanych odłamkami wyrzucenymi w powietrze.

FR

ES

PT

IT

EL

PL

UA

RO

EN

2. INSTRUKCJE DOTYCZĄCE BEZPIECZEŃSTWA



OSTRZEŻENIE! W czasie pracy urządzenie wytwarza pole elektromagnetyczne!

Pole to może w pewnych okolicznościach zakłócać pracę aktywnych lub pasywnych implantów medycznych! Aby zmniejszyć ryzyko poważnych lub śmiertelnych obrażeń, zaleca się, aby osoby z implantami medycznymi przed rozpoczęciem używania urządzenia skonsultowały się ze swoim lekarzem lub producentem implantów.



OSTRZEŻENIE! Pewna część pyłów powstających w wyniku szlifowania, piłowania, ścierania i innych prac budowlanych zawiera substancje chemiczne o znanym działaniu rakogennym, powodujące wady wrodzone i choroby układu rozrodczego.

Wśród tego typu substancji chemicznych wymienić można m.in. następujące:

- ołów z farb ołowiowych,
- krzemionka krystaliczna z cegieł, cementu i innych produktów murarskich,
- arsenik i chrom z drewna obrabianego chemicznie.

Ryzyko związane z narażeniem na powyższe substancje zmienia się i zależy od częstotliwości wykonywania tego typu prac. Aby ograniczyć ryzyko związane z narażeniem na powyższe substancje chemiczne, należy:

- pracować w miejscach dobrze wentylowanych,
- używać atestowanego sprzętu ochrony osobistej, np. masek przeciwpyłowych zaprojektowanych specjalnie do filtrowania mikrocząsteczek.

3. OPIS

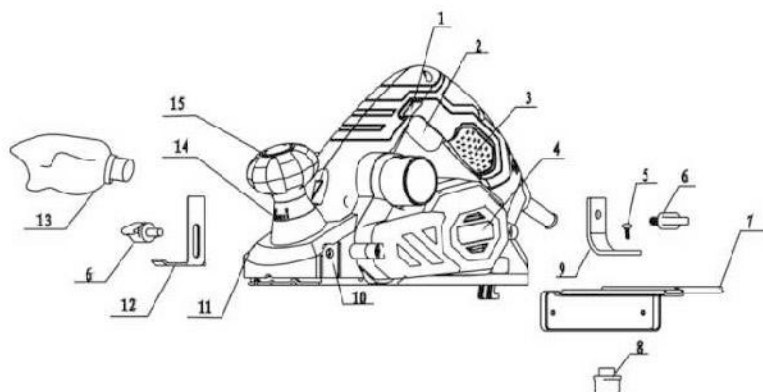

- | | |
|---------------------------|--|
| 1. Przycisk odblokowujący | 8. Nakrętka motylkowa |
| 2. Włącznik | 9. Wspornik kątowy |
| 3. Uchwyt | 10. Gwint mocujący (prowadnica równoległa) |
| 4. Osłona taśmy | 11. Gwint mocujący (miernik głębokości wręgowania) |
| 5. Szczelina mocująca | 12. Miernik głębokości wręgowania |
| 6. Śruba motylkowa (x2) | 13. Worek na pył |
| 7. Prowadnica równoległa | 14. Skala |
| | 15. Pokrętko regulacji głębokości cięcia |

4. DANE TECHNICZNE

Znamionowe napięcie i częstotliwość	220 - 240 V~, 50 Hz
Znamionowa moc wejściowa	800 W
Prędkość znamionowa bez obciążenia n_0	17000 obr./min
Szerokość strugania	82 mm
Głębokość cięcia	0-2 mm
Głębokość wręgowania	0-15,5 mm
Zakres stosowania	struganie drewna
Klasa ochrony	II □
Ciężar	2,58 kg

zgodnie z procedurą EPTA 01/2003

4. DANE TECHNICZNE

Deklarowane wartości emisji hałasu wg norm EN 62841-1 i EN 62841-2-14	
pomiary hałasu	
Poziom ciśnienia akustycznego (skorygowany wg charakterystyki częstotliwościowej A): L_A	98,9 dB(A)
Niepewność K_{pA}	3 dB
Poziom mocy akustycznej (skorygowany wg charakterystyki częstotliwościowej A): L_{WA}	106,9 dB(A)
Niepewność K_{WA}	3 dB
Deklarowane wartości emisji drgań wg norm EN 62841-1 i EN 62841-2-14	
Poziom emisji drgań $a_h(m/s^2)$	Uchwyt główny: 2,714 m/s^2 Uchwyt pomocniczy: 4,905 m/s^2
Niepewność K	1,5 m/s^2

Deklarowana całkowita wartość drgań i deklarowana emisja hałasu zostały zmierzone zgodnie ze standardowymi metodami testowania i mogą służyć do porównywania różnych narzędzi.

Deklarowana całkowita wartość drgań i deklarowana emisja hałasu mogą również służyć do wstępnej oceny narażenia na drgania.



Ostrzeżenie! W zależności od sposobu użytkowania, a w szczególności rodzaju obrabianego elementu, emisja drgań i hałasu podczas faktycznego użytkowania narzędzia może się różnić od wartości deklarowanej. Na podstawie szacunkowej oceny ekspozycji (z uwzględnieniem wszystkich części cyklu pracy, takich jak np. czas wyłączenia narzędzia i czas działania bez obciążenia obok czasu włączania) należy ustalić środki bezpieczeństwa potrzebne do zabezpieczenia operatora. W zależności od faktycznego sposobu użytkowania urządzenia, wartości drgań mogą odbiegać od zadeklarowanej wartości całkowitej! Aby zabezpieczyć się przed drganiami, należy podjąć odpowiednie środki! Należy uwzględnić wszystkie etapy pracy, łącznie z czasem działania urządzenia bez obciążenia oraz czasem wyłączenia! Odpowiednie środki to m.in. dbanie o urządzenie i regularne konserwowanie urządzenia wraz z osprzętem, dbałość o ciepło dłoni, robienie co pewien czas przerw i właściwe planowanie pracy! Zaleca się noszenie naszników ochronnych.

5. PRZED ROZPOCZĘCIEM UŻYWANIA URZĄDZENIA

Znamionowe warunki używania elektronarzędzia

- Na wysokości do 1000 m n.p.m.
- Temperatura do 40 °C.
- Wilgotność względna powietrza do 90% (25 °C).

Rozpakowanie

- Rozpakować wszystkie części i rozłożyć je na płaskiej twardej powierzchni.
- W stosownych przypadkach usunąć wszystkie materiały opakowaniowe i elementy zabezpieczające podczas transportu.

5. PRZED ROZPOCZĘCIEM UŻYWANIA URZĄDZENIA

- Upewnić się, czy zawartość opakowania jest kompletna i nieuszkodzona. W przypadku stwierdzenia braku którejś części lub widocznych uszkodzeń należy skontaktować się ze sprzedawcą i nie używać urządzenia. Używanie niekompletnego lub niesprawnego urządzenia stanowi zagrożenie dla osób i mienia.
- Skompletować wszystkie akcesoria i narzędzia potrzebne do montażu i eksploatacji. Obejmuje to również odpowiedni sprzęt ochrony osobistej.

Podłączenie do zasilania

- Należy upewnić się, że wyłącznik (2) jest ustawiony w pozycji wyłączenia.
- Podłączyć wtyczkę do odpowiedniego kontaktu.



OSTRZEŻENIE! Sprawdź napięcie! Napięcie musi być zgodne z informacjami na tabliczce znamionowej



OSTRZEŻENIE! Wyrób i jego opakowanie nie są zabawkami dla dzieci!

Dzieci nie powinny się bawić woreczkami plastikowymi, folią i małymi częściami. Grozi to zadławieniem i uduszeniem!

6. UŻYTKOWANIE



OSTRZEŻENIE! Przed regulacją należy zawsze wyłączyć urządzenie i odłączyć je od zasilania!

Głębokość strugania reguluje się pokręteł regulacji głębokości strugania (15). Głębokość można ustawić w zakresie od 0 do 2 mm. Cyfra na skali (14) obok wskaźnika oznacza głębokość strugania ze skokiem co 0,1 milimetra.

Głębokość strugania

Przekręcenie pokręta (15) / Pozycja płytki przedniej	Głębokość strugania	Ostrza
	większa	całkowicie opuszczone do maksymalnego strugania
	mniejsza	całkowicie cofnięte do minimalnego strugania

FR

ES

PT

IT

EL

PL

UA

RO

EN

6. UŻYTKOWANIE

Regulacja głębokości wręgowania

Zamocować ogranicznik głębokości wręgu (12) i prowadnica równoległa (7) do wykonania cięcia rabatowe.

Dopasuj szczelinę głębokości wręgu przymiar (12) do gwintu montażowego

(11) i zamocować śrubą motylkową (6) (Rys.1).

Regulacja miernika głębokości wrębu (12) do żądanej głębokości użyj skali jako przewodnik.

Dokręć śrubę skrzydełkową (6).

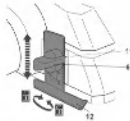

Rys. 1

Włączanie/wyłączanie

Należy wcisnąć i przytrzymać przycisk odblokowujący (1).

Aby włączyć narzędzie, należy nacisnąć włącznik (2) (Rys. 2). Aby wyłączyć narzędzie, wystarczy puścić włącznik (2).



Rys. 2

- Przed każdym użyciem sprawdzić produkt, przewód zasilający i wtyczkę przewodu oraz akcesoria pod kątem uszkodzeń. Nie należy używać urządzenia, jeżeli jest ono uszkodzone lub wykazuje oznaki zużycia.
 - Bardzo uważnie należy sprawdzić, czy akcesoria i osprzęt są właściwie zamocowane.
 - Urządzenie należy zawsze trzymać za jego uchwyt/obudowę silnika. Aby zagwarantować bezpieczeństwo, uchwyt/obudowa silnika musi być czysty/a i suchy/a.
 - Otwory doprowadzające powietrze muszą być zawsze drożne i czyste. W razie potrzeby należy je oczyścić miękką szczoteczką. Zapchane otwory wentylacyjne mogą doprowadzić do przegrzania się i uszkodzenia urządzenia.
 - Jeśli w czasie pracy ktoś przeszkodzi użytkownikowi w pracy lub w miejscu pracy pojawią się inne osoby, należy natychmiast wyłączyć silnik. Przed odłożeniem należy zawsze odczekać, aż urządzenie całkowicie się zatrzyma.
 - Nie należy się przepracowywać. Regularne przerwy zapewniają skoncentrowanie na pracy i pełną kontrolę nad urządzeniem.
 - Przed rozpoczęciem pracy należy upewnić się, czy w obrabianym elemencie nie ma żadnych przeszkód takich jak gwoździe lub śruby.
- W razie potrzeby należy je usunąć. O ile tylko jest to możliwe, mniejsze przedmioty należy zamocować tak, aby nie poruszały się pod narzędziem.
- Obrabiany element należy odpowiednio zamocować, np. zaciskiem stolarskim lub w imadle.

Worek na pył

- Łączówkę worka na pył (13) należy dopasować do wylotu odsysania pyłu z boku urządzenia i włożyć do niego do oporu (Rys. 3).
- Aby zdjąć worek na pył (13), łączówkę należy wykręcić.

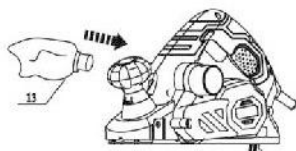

Rys. 3

Opróżnianie

- Wyjąć z urządzenia worek na pył (13) w sposób opisany powyżej.
- Otworzyć zamek błyskawiczny i wysypać trociny do odpowiedniego worka na śmieci.
- Zapiąć zamek błyskawiczny i ponownie zamocować worek na pył (13) do narzędzia.



UWAGA: Worek należy opróżniać, gdy zapęłni się do połowy. Przepiętny worek na pył zmniejsza wydajność działania urządzenia.

FR

ES

PT

IT

EL

PL

UA

RO

EN

8. ROZWIĄZYWANIE PROBLEMÓW

Podejrzewane usterki są często spowodowane problemami, które użytkownik jest w stanie usunąć samodzielnie.

Prosimy więc skontrolować wyrób według niniejszej części. W większości przypadków problem da się szybko usunąć.



OSTRZEŻENIE! Należy wykonywać wyłącznie kroki opisane w niniejszej instrukcji!

Jeżeli problemu nie da się usunąć we własnym zakresie, wszelkie dalsze kontrole, czynności konserwacyjne i naprawy muszą zostać wykonane w autoryzowanym centrum serwisowym lub przez specjalistę o podobnych kwalifikacjach.

Problem	Możliwa przyczyna	Rozwiązanie
1. Urządzenie nie włącza się	1.1. Urządzenie nie jest podłączone do zasilania	1.1. Podłączyć do zasilania
	1.2. Uszkodzony przewód zasilający lub uszkodzona wtyczka	1.2. Oddać do sprawdzenia specjaliście elektrykowi
	1.3. Inna usterka elektryczna urządzenia	1.3. Oddać do sprawdzenia specjaliście elektrykowi
	1.4. Nie jest wciśnięty przycisk wyłączenia blokady	Najpierw nacisnąć przycisk wyłączenia blokady, a potem włącznik.
2. Urządzenie nie osiąga swojej pełnej mocy	2.1. Przedłużacz nie nadający się do używania z tym urządzeniem	2.1. Użyć przedłużacza odpowiedniego typu
	2.2. Zbyt niskie napięcie źródła zasilania (np. generatora)	2.2. Podłączyć urządzenie do innego źródła zasilania
	2.3. Zapchane otwory wentylacyjne	2.3. Wyczyścić otwory wentylacyjne
3. Niezadawalające efekty	3.1. Uszkodzone/stępione ostrze	3.1. Wymienić go na nowy
	3.2. Ostrze typu nieodpowiedniego do przecinanego materiału	3.2. Używać ostrza odpowiedniego typu
4. Nadmierne drgania lub hałas	4.1. Uszkodzone/stępione ostrze	4.1. Wymienić je na nowe
	4.2. Poluzowane śruby/nakrętki	4.2. Dokręcić śruby/nakrętki
	4.3. Ostrze nie jest zamontowane równolegle	4.3. Zamontować ostrze równolegle
5. Silnik pracuje, ale rolka nie kręci się lub blokuje się	5.1. Poluzowany lub uszkodzony pasek napędowy	5.1. Oddać do naprawy wykwalifikowanej osobie

9. UTYLIZACJA I RECYKLING



Ten znak oznacza, że w krajach UE produktu nie należy wyrzucać razem z innymi odpadami gospodarstw domowych. Aby uniknąć zanieczyszczenia środowiska i zagrożeń dla zdrowia człowieka spowodowanych niekontrolowanym usuwaniem odpadów, produkt należy poddać odpowiedzialnemu recyklingowi, sprzyjającemu zrównoważonemu wtórnemu wykorzystaniu surowców. Aby zwrócić zużyte urządzenie, prosimy skorzystać z systemów zbiórki odpadów lub skontaktować się ze sprzedawcą w miejscu zakupu produktu. Sprzedawca odda produkt do recyklingu bezpiecznego dla środowiska.

10. GWARANCJA

1. Produkty firmy DEXTER POWER zostały zaprojektowane zgodnie z najwyższymi normami jakości przewidzianymi dla narzędzi dla majsterkowiczów. Na swoje wyroby firma DEXTER udziela 5 letnią gwarancji liczonej od daty zakupu. Gwarancja obejmuje wszystkie ewentualne wady materiałowe i produkcyjne. Jakiegokolwiek inne roszczenia, bezpośrednie lub pośrednie, dotyczące osób i/lub materiałów, nie będą uwzględniane, niezależnie od ich rodzaju.
2. W razie wystąpienia problemu lub usterki należy zawsze najpierw skonsultować się ze swoim dystrybutorem produktów firmy DEXTER.
W większości przypadków dystrybutor produktów firmy DEXTER będzie w stanie rozwiązać problem lub naprawić usterkę.
3. Naprawy lub wymiana części nie powodują przedłużenia pierwotnego okresu gwarancyjnego.
4. Gwarancja nie obejmuje usterek powstałych w wyniku niewłaściwego użytkowania lub zwykłego zużycia. Dotyczy to m.in. przełączników, wyłączników obwodu zabezpieczającego i silnika (w razie zużycia się).
5. Roszczenie gwarancyjne może być rozpatrzone tylko pod następującymi warunkami:
 - Dostarczenie, w postaci paragonu kasowego, dowodu poświadczającego datę zakupu.
 - W urządzeniu nie były wykonywane przez strony trzecie jakiegokolwiek naprawy i/lub wymiany.
 - Narzędzie nie było niewłaściwie użytkowane (przeciążanie maszyny, zakładanie akcesoriów niezatwierdzonych przez producenta).
 - Brak uszkodzeń spowodowanych czynnikami lub przedmiotami zewnętrznymi, np. piaskiem lub kamieniami.
 - Brak uszkodzeń spowodowanych nieprzestrzeganiem instrukcji bezpieczeństwa i instrukcji użytkowania.
6. Warunki gwarancji obowiązują łącznie z naszymi warunkami sprzedaży i dostawy.
7. Uszkodzone narzędzia zwracane do firmy DEXTER za pośrednictwem dystrybutora zostaną odebrane przez firmę DEXTER POWER pod warunkiem ich odpowiedniego zapakowania. Jeżeli klient wysłał uszkodzone towary bezpośrednio do firmy DEXTER POWER, firma DEXTER rozpatrzy roszczenie tylko w przypadku opłacenia kosztów przesyłki przez klienta.
8. Firma DEXTER odmówi przyjęcia produktów, których opakowanie będzie niewłaściwe lub w złym stanie.

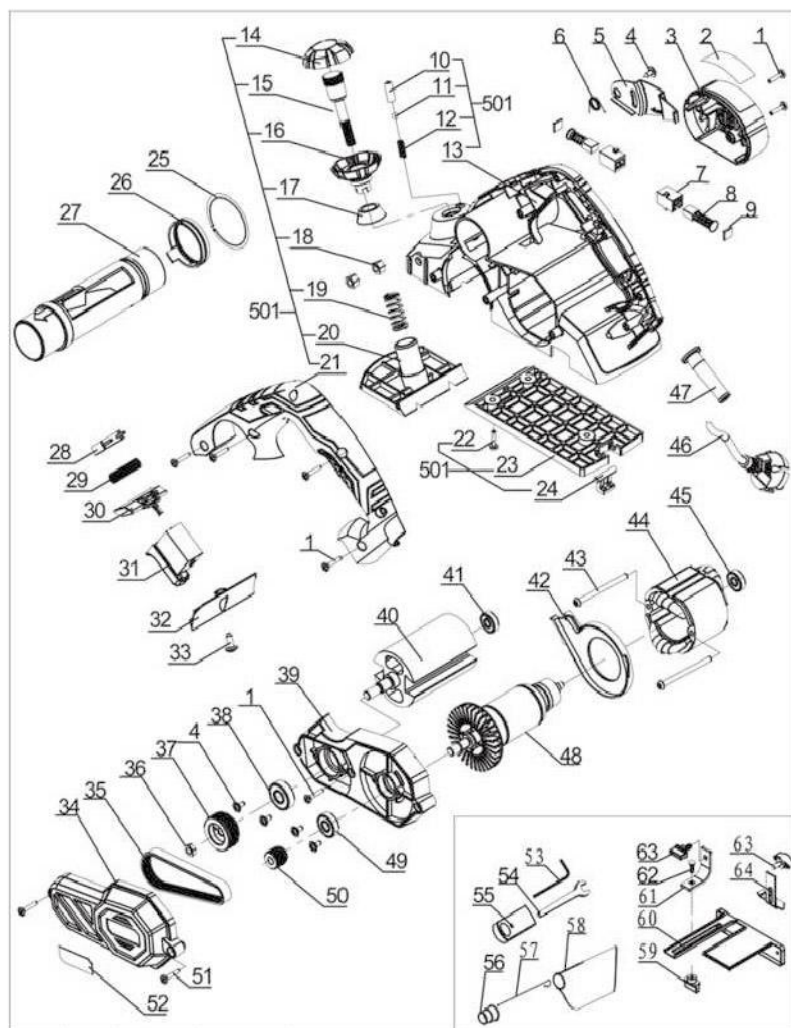

LISTA CZĘŚCI ZAMIENNYCH

Nr części	Nazwa	Materiał i opis	ilość użyta w produkcji	Nr części	Nazwa	Materiał i opis	ilość użyta w produkcji
1	Śruba	ST4.2X14-F	9	33	Śruba	ST4.2X10-F	1
2	Etykieta	Etykieta	1	34	Ośłona taśmy	Ośłona taśmy	1
3	Ośłona boczna	Ośłona boczna	1	35	Pasek	4PJ246-1	1
4	Śruba	ST4.2X10	5	36	Nakrętka	M8	1
5	Przegroda	Przegroda	1	37	Duża tarcza koła pasowego	Duża tarcza koła pasowego	1
6	Sprężyna torsyjna	φ11Xφ1x3	1	38	łożysko	6000-2Z	1
7	Obudowa szczotki węglowej	6X9X20,5	2	39	Pokrywa środkowa	Pokrywa środkowa	1
8	Szczotka węglowa	Szczotka węglowa	2	40	Korpusu ostrza	Korpusu ostrza	1
9	Pokrywa obudowy szczotki węglowej	11X9X2,3	2	41	łożysko	607-2Z	1
10	Koszulka stalowa	Koszulka stalowa	1	42	Ośłona-ślimak	Ośłona-ślimak	1
11	Kulka stalowa	φ2,5	1	43	Śruba	ST4.2x45-F	2
12	Sprężyna dociskająca	φ1,85Xφ0,45X10	1	44	Stojan	Stojan	1
13	Obudowa	Obudowa	1	45	łożysko	626-2Z	1
14	Górna osłona pokrętła	Górna osłona pokrętła	1	46	Kabel	Kabel	1
15	Śruba połączeniowa	Śruba połączeniowa	1	47	Ośłona kabla	Ośłona kabla	1
16	Dolna osłona pokrętła	Dolna osłona pokrętła	1	48	Zwora	Zwora	1
17	Tarcza	Tarcza	1	49	łożysko	608-2Z	1
18	Nakrętka	M6	2	50	Mała tarcza koła pasowego	Mała tarcza koła pasowego	1
19	Sprężyna dociskająca	φ11,5Xφ2X5	1	51	Śruba	ST4.2x25-F	2
20	Podstawa przednia	Podstawa przednia	1	52	Etykieta	Etykieta	1
21	Pokrywa uchwytu	Pokrywa uchwytu	1	53	Klucz	2.5	1
22	Śruba	ST4.8X16-F	3	54	Klucz	8	1
23	Podstawa tylna	Podstawa tylna	1	55	Bloczek nieruchomy	Bloczek nieruchomy	1
24	Bloczek zapasowy	Bloczek zapasowy	1	56	Rurka do pyłu	Rurka do pyłu	1
25	Pierścień	42	1	57	Drut stalowy	Drut stalowy	1

26	Pierścień nastawczy	Pierścień nastawczy	1	58	Worek na pył	Worek na pył	1
27	Wylot pyłu	Wylot pyłu	1	59	Pokrętło blokujące	Pokrętło blokujące	1
28	Kondensator	Kondensator	1	60	Wspornik	Wspornik	1
29	Sprężyna dociskająca	φ4,7Xφ0,6X8	1	61	Kątownik	Kątownik	1
30	Trzonek	Trzonek	1	62	Śruba	M6X14	1
31	Przełącznik	Przełącznik	1	63	Pokrętło dociskowe	Pokrętło dociskowe	2
32	Ostona przeciwpyłowa	Ostona przeciwpyłowa	1	64	Linijka głębokości	Linijka głębokości	1

Символи



Увага / Попередження



Цей виріб підлягає вторинному переробленню. Якщо він більше не придатний для використання, віднесіть його в пункт збирання відходів.



Надягайте респіратор.



З метою зменшення ризику отримання травм користувач повинен прочитати інструкцію з експлуатації.



Надягайте захисні окуляри.



Надягайте засоби захисту органів слуху.



Символ WEEE. Не утилізуйте відходи електричних виробів разом з побутовими відходами. Віддавайте на вторинне перероблення у відповідні заклади. Зверніться за порадою щодо утилізації до місцевих органів влади або роздрібних продавців.



Подвійна ізоляція.



Виріб відповідає спеціальним Європейським директивам; проведена нормативна процедура оцінки відповідності.



Маркування відповідності цього виробу відповідає чинним технічним регламентам України.



Негайно від'єднайте штепсельну вилку від електричної мережі, якщо шнур пошкоджений та під час технічного обслуговування.

ЗМІСТ

1. Використання за призначенням електричного рубанка
2. Правила техніки безпеки
3. Опис
4. Технічні дані
5. Перед початком експлуатації
6. Експлуатація
7. Технічне обслуговування
8. Усунення несправностей
9. Утилізація та перероблення
10. Гарантія
11. Декларація про відповідність стандартам ЄС

FR

ES

PT

IT

EL

PL

UA

RO

EN

FR

ES

PT

IT

EL

PL

UA

RO

EN

1. ОБЛАСТЬ ВИКОРИСТАННЯ ЕЛЕКТРИЧНОГО РУБАНКА КОМПАНІЇ DEXTER POWER

Цей інструмент призначений для стругання дерев'яних, міцно закріплених матеріалів, наприклад, балки або дошки.

Він підходить також для косою зрізу країв та фальцювання.

Інструмент використовується у вертикальному положенні тільки з горизонтально покладеною на заготовку передньою пластиною. Цей виріб призначений лише для побутового використання.

Цей інструмент має використовуватись тільки за призначенням. Будь-яке інше використання вважається використанням не за призначенням. Користувач несе відповідальність за будь-які пошкодження або травми, що виникли внаслідок такого використання.

Зверніть увагу, що цей виріб не призначений для використання в комерційних, торгових або промислових цілях. Гарантія буде анульована, якщо інструмент використовуватиметься в комерційних, торгових, промислових або схожих цілях.

2. ПРАВИЛА ТЕХНІКИ БЕЗПЕКИ

Загальні попередження щодо техніки безпеки роботи з електроінструментами



ПОПЕРЕДЖЕННЯ! Прочитайте всі попередження, інструкції, ознайомтеся з ілюстраціями та технічними характеристиками, які додаються до цього електроінструмента. *Недотримання наведених нижче інструкцій може призвести до ураження електричним струмом, пожежі та/або серйозних травм.*

Зберігайте всі попередження та інструкції для подальшого використання.

Термін «електроінструмент» у попередженнях стосується електричного інструмента, що працює від електромережі (через шнур) або від акумулятора (без шнура).

1. Безпека робочої зони

- Робоча зона має бути чистою та добре освітленою. *Неприбрана або погано освітлена робоча зона може стати причиною нещасних випадків.*
- Не працюйте з електроінструментом у вибухонебезпечному середовищі, наприклад, у присутності легкозаймистих рідин, газів або пилу. *Під час роботи електроінструменти утворюють іскри, які можуть призвести до займання пилу або випарів.*
- Не допускайте близько дітей і сторонніх під час роботи з електроінструментом. *Це може відволікати вас і призвести до втрати контролю.*

2. Електробезпека

- Штепсельні вилки електроінструмента мають підходити до розеток. **Заборонено модифікувати штепсельну вилку будь-яким чином.**

Не використовуйте жодні перехідники для роботи із заземленими електроінструментами.

Використання оригінальної штепсельної вилки та належної розетки зменшує ризик ураження електричним струмом.

2. ПРАВИЛА ТЕХНІКИ БЕЗПЕКИ

- б) Уникайте контакту частин тіла із заземленими поверхнями, такими як труби, радіатори, плити та холодильники. У разі заземлення тіла збільшується ризик ураження електричним струмом.
- в) Не залишайте електроінструмент під дощем або в умовах підвищеної вологості. Вода, що потрапила в електроінструмент, підвищує ризик ураження електричним струмом.
- г) Не використовуйте шнур живлення з порушенням норм експлуатації. Ніколи не використовуйте шнур живлення для перенесення, перетягування електроінструмента або виймання вишки з розетки. Захищайте шнур живлення від дії тепла, олії, гострих кутів або рухомих частин. Пошкоджені або заплутані шнури живлення збільшують ризик ураження електричним струмом.
- д) При роботі електроінструмента на відкритому повітрі використовуйте подовжувач, для цього призначений. Використання подовжувача, призначеного для зовнішніх робіт, зменшує ризик ураження електричним струмом.
- е) Якщо неможливо уникнути використання електроінструмента у вологому приміщенні, використовуйте пристрій захисного відключення (ПЗВ). Використання ПЗВ зменшує ризик ураження електричним струмом.

3. Індивідуальна техніка безпеки

- а) Під час роботи з електроінструментом будьте уважні, стежте за своїми діями та мисліть розсудливо. Не працюйте з електроінструментом, якщо ви втомлені або перебуваєте під дією наркотичних речовин, алкоголю або ліків. Навіть миттєва неухвальність під час роботи з електроінструментом може призвести до важкої травми.
- б) Користуйтеся засобами індивідуального захисту. Завжди надягайте захисні окуляри. Використання у відповідних умовах таких захисних засобів як протипиловий респіратор, нековзне захисне взуття, шолом-каска та навушники допоможе зменшити ризик травмування.
- в) Уникайте випадкового запуску інструмента. Перш ніж підключати електроінструмент до мережі живлення або акумулятора, брати або переносити його, перевірте, чи встановлено перемикач у положення «вимкнено». Якщо переносити електроінструмент, тримаючи палець на перемикачі живлення, або підключати його до джерела живлення, коли перемикач живлення перебуває в положенні «увімкнуто», це може призвести до травмування.
- г) Перш ніж увімкнути електроінструмент приберіть всі регульовальні клинці та гайкові ключі. Якщо залишити такий ключ на рухомій частині електроінструмента, це може призвести до травмування.
- д) Не дотягуйтеся з інструментом в руках. Завжди зберігайте стійке положення тіла та тримайте рівновагу. Це дає змогу краще керувати електроінструментом у разі виникнення непередбачуваних ситуацій.
- е) Надягайте відповідний одяг. Не надягайте вільний одяг або прикраси. Волосся, одяг та рукавиці мають бути на безпечній відстані від рухомих частин. Вільний одяг, прикраси або довге волосся можуть потрапити в рухомі частини інструмента.
- є) У разі наявності пристроїв для підключення системи відведення та збирання пилу, їх слід обов'язково встановити та використовувати за призначенням. Використання пристрою для збирання пилу може зменшити небезпеку, пов'язану з пилом.
- ж) Не втрачайте уважності через часте використання інструмента. Це не дозволить вам розслабитися та проігнорувати принципи техніки безпеки. Необережні дії можуть миттєво призвести до серйозних травм.

2. ПРАВИЛА ТЕХНІКИ БЕЗПЕКИ

4. Використання та догляд за електроінструментом

- a) Не перевантажуйте електроінструмент. Використовуйте належний електроінструмент відповідно до потреби. *Правильно підібраний електроінструмент допоможе краще та безпечніше зробити роботу зі швидкістю, яка для нього передбачена.*
- б) Не використовуйте електроінструмент, якщо перемикач не вмикає або не вимикає його. *Усі електроінструменти, якими неможливо керувати за допомогою перемикача, становлять небезпеку та потребують ремонту.*
- в) Вийміть вилку з розетки та/або акумулятор з інструмента, якщо він знімний, перед тим як змінювати будь-які налагоджування, замінити комплектувальні частини або перед зберіганням інструмента. *Такі запобіжні заходи безпеки зменшують ризик випадкового запуску електроінструмента.*
- г) Зберігайте інструменти, що не використовуються, подалі від дітей і не дозволяйте особам, які не мають досвіду роботи з такими інструментами або не знайомі з цими інструкціями, користуватись електроінструментом. *Електроінструменти становлять небезпеку в руках недосвідчених користувачів.*
- д) Електроінструмент та приладдя потребують догляду. Перевіряйте його на предмет зміщення або затискування рухомих частин, зламаних частин та будь-яких інших умов, які можуть вплинути на роботу інструмента. У разі пошкодження електроінструмент слід здати в ремонт, перш ніж користуватися ним. *Часто нещасні випадки трапляються внаслідок неналежного технічного обслуговування електроінструментів.*
- е) Тримайте різальні інструменти гострими та чистими. *Належним чином доглянуті різальні інструменти з гострими ріжучими краями рідше блокуються та ними легше керувати.*
- є) Користуйтеся електроінструментом, приладдям і насадками для інструмента згідно з цією інструкцією, зважаючи на робочі умови та роботу, яку слід виконати. *Використання електроінструмента не за призначенням може стати причиною виникнення небезпечних ситуацій.*
- ж) Ручки інструмента та поверхні захоплення мають бути завжди сухими, чистими, без жиру та бруду. *Слизькі руки та поверхні захоплення не забезпечують безпечне поводження та контроль інструмента в несподіваних ситуаціях.*

5. Обслуговування

- a) Віддавайте свій електроінструмент в ремонт кваліфікованому фахівцеві та використовуйте тільки оригінальні запасні частини. *Це забезпечить надійну роботу інструмента.*

Попередження щодо безпеки при роботі з рубанком

- a) Зачекайте, поки різак зупиниться, перш ніж покласти інструмент. *Відкритий різак, що обертається, може зачепитися за поверхню, а це загрожує втратою контролю та серйозними травмами.*
- б) Тримайте електроінструмент лише за ручки з ізованим покриттям, оскільки різак може торкнутися шнура живлення інструмента. *Контакт з дротом під напругою передає напругу на металеві частини інструмента, що може призвести до ураження оператора електричним струмом.*
- в) Використовуйте затискачі або інше приладдя для фіксації заготовки на стійкій поверхні. *Якщо тримати заготовку у руці або притиснути до тіла, вона буде нестійкою, це може призвести до втрати контролю.*

2. ПРАВИЛА ТЕХНІКИ БЕЗПЕКИ

Додаткові попередження щодо безпеки

- Стережіться віддачі.
- Негайно вимкніть інструмент, якщо різак заклинило.
- Ніколи самостійно не сповільнюйте інструмент механічним способом. Завжди дозволяйте інструменту повністю зупинитись самостійно.
- Ніколи не торкайтесь заготівки рукою, коли ви працюєте з нею.

Не використовуйте інструмент над головою.

- Перевірте, щоб заготівка була вільна від сторонніх предметів, наприклад, гвинтів або цвяхів.

Зменшення впливу вібрації та шуму

Для зменшення впливу шуму та вібрації обмежте час роботи, використовуйте режими роботи з низьким рівнем шуму та вібрації, а також надайте засоби індивідуального захисту.

Візьміть до відома наступне, щоб звести до мінімуму ризику впливу вібрації та шуму:

- Використовуйте інструмент тільки відповідно до його призначення та цієї інструкції.
- Переконайтесь, що інструмент знаходиться у гарному стані та гарно обслуговується.
- Використовуйте правильне приладдя для інструмента та переконайтесь, що воно знаходиться у гарному стані.
- Міцно тримайте інструмент за ручки/поверхню захоплення.
- Обслуговуйте цей інструмент згідно з цією інструкцією та гарно змащуйте його (у разі потреби).
- Плануйте свій робочий графік, щоб у випадку впливу високої вібрації ви мали більше часу на відпочинок.

Аварійна ситуація

Ознайомтесь з використанням цього інструмента за допомогою цього посібника з експлуатації.

Запам'ятайте правила техніки безпеки та точно дотримуйтесь їх. Це допоможе запобігти ризикам і небезпеці.

- Завжди будьте напоготові при використанні цього інструмента, щоб ви заздалегідь змогли розпізнати та справитись з ризиками.

Швидке втручання може запобігти серйозним травмам і пошкодженню майна.

- Якщо є будь-які несправності, вимкніть інструмент та відключіть його від джерела живлення.

Перед новим використанням інструмент повинен перевірити кваліфікований спеціаліст і відремонтувати його у разі потреби.

Залишкові ризики

Навіть, якщо ви використовуєте виріб у відповідності з усіма вимогами безпеки, залишаються потенційні ризики отримання травми та пошкодження. У зв'язку з конструкцією та дизайном інструмента можуть виникнути такі загрози:

- Шкода здоров'ю внаслідок вібрації, якщо виріб використовується протягом тривалого періоду часу або управляється не адекватно або обслуговується не належним чином.
- Травми і пошкодження майна через зламане приладдя або раптовий співудар о приховані об'єкти під час експлуатації.
- Небезпека отримання травми та пошкодження майна через предмети, що відлітають.

FR

ES

PT

IT

EL

PL

UA

RO

EN

2. ПРАВИЛА ТЕХНІКИ БЕЗПЕКИ



ПОПЕРЕДЖЕННЯ! Цей виріб під час роботи створює електромагнітне поле!

Це поле може за певних обставин вступати в конфлікт з активними або пасивними імплантатами! Перед експлуатацією інструмента для зниження ризику серйозних або смертельних травм ми радимо особам з медичними імплантатами отримати консультацію у свого лікаря та виробника медичного імплантату!



ПОПЕРЕДЖЕННЯ! Деякий пил, що утворюється від шліфування, пиляння, свердління та інших будівельних робіт, містить хімічні речовини, які викликають рак, вроджені дефекти або порушення репродуктивної функції.

Деякі приклади таких хімічних речовин:

- свинець від фарб з домішками свинцю;
- кристалічний діоксид кремнію від цеглин, цементу та інших продуктів муру;
- миш'як і хром від хімічно обробленої деревини;

Ваш ризик від цих впливів змінюється в залежності від того, як часто ви виконуєте такі роботи. Щоб уникнути впливів від таких хімічних речовин слід зробити наступне:

- працювати тільки в добре провітрюваному місці;
- працювати тільки із схваленими засобами захисту, наприклад, респіратори, які спеціально розроблені для фільтрації мікроскопічних часток.

3. ОПИС

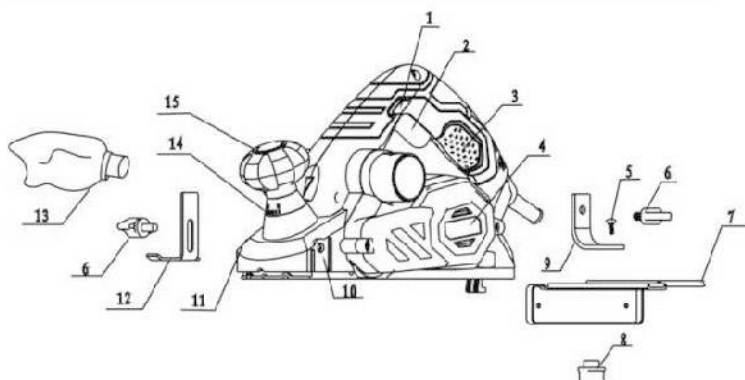

- | | |
|--------------------------|--|
| 1. Кнопка розблокування | 8. Гайка-баранчик |
| Перемикач On/Off | 9. Кутювий кронштейн |
| 2. (Увімк./Вимк.) | |
| 3. Ручка | 10. Кріпильна нарізь (паралельна напрямна) |
| 4. Кришка повідного паса | 11. Кріпильна нарізь (обмежувач глибини фальцювання) |
| 5. Монтажний болт | 12. Обмежувач глибини фальцювання |
| 6. Гвинт-баранчик (x2) | 13. Пилозбірник |
| 7. Паралельна напрямна | 14. Шкала |
| | 15. Ручка регулювання глибини стругання |

4. ТЕХНІЧНІ ДАНІ

Номинальна напруга / частота	220–240 В~, 50 Гц
Номинальна споживана потужність	800 Вт
Швидкість холостого ходу n_0	17000 хв ⁻¹
Ширина стругання	82 мм
Глибина різання	0 - 2 мм
Глибина фальцювання	0 - 15,5 мм
Використання	стругання деревини
Клас захисту	II □
Маса:	2,58 кг

відповідно до процедури ЕРТА 01/2003

4. ТЕХНІЧНІ ДАНІ

Декларація рівня шуму відповідно до EN 62841-1 та EN 62841-2-14	
вимірювання шумів	
Вимірний рівень звукового тиску: L_{pA}	98,9 дБ(A)
Похибка K_{pA}	3 дБ
Вимірний рівень звукової потужності: L_{WA}	106,9 дБ(A)
Похибка K_{WA}	3 дБ
Декларація емісії вібрації відповідно до EN 62841-1 та EN 62841-2-14.	
Значення емісії вібрації $a_h(m/c^2)$	Головна ручка 2,714 m/c^2 Додаткова ручка 4,905 m/c^2
Похибка K	1,5 m/c^2

Вказане загальне значення емісії вібрації та шуму виміряне за стандартним методом тестування та може використовуватися для порівняння одного інструмента з іншим.

Вказане загальне значення емісії вібрації та шуму може також використовуватись для попередньої оцінки впливу.



Попередження! Значення емісії вібрації та шуму під час фактичного використання електроінструмента може відрізнятись від вказаного значення залежно від того, як використовується інструмент, особливо від того, яка робота виконується. потрібно визначити заходи безпеки для захисту користувача на основі оцінки піддавання небезпеці у фактичних умовах використання (з огляду на всі етапи робочого циклу, такі як час, протягом якого інструмент вимкнений, і протягом якого він працює в холосту на додаток до часу запуску). В залежності від фактичного використання інструмента значення вібрації можуть відрізнятись від заявлених. Вживіть належні заходи для свого захисту від впливу вібрації! Врахуйте весь процес роботи, зокрема час, коли інструмент на холостому ході або вимкнений! Поміж іншого належні заходи охоплюють регулярне технічне обслуговування та догляд за інструментом і прикладними засобами, тримання рук в теплі, періодичні перерви та правильний процес роботи!
Завжди надягайте засоби захисту органів слуху.

5. ПЕРЕД ПОЧАТКОМ ЕКСПЛУАТАЦІЇ

Номинальний режим роботи електроінструмента

- Нижче 1000 м над рівнем моря.
- Не перевищувати температуру 40 °C.
- Відносна вологість повітря не більше 90% (25 ° C).

Розпакування

- Розпакуйте всі частини та покладіть їх на рівну, стійку поверхню.
- Видаліть всі пакувальні матеріали та транспортні кріпильні пристрої, якщо вони є.

5. ПЕРЕД ПОЧАТКОМ ЕКСПЛУАТАЦІЇ

- Перевірте комплектність поставки та відсутність пошкоджень. Якщо ви виявили, що деякі частини відсутні або мають пошкодження, не використовуйте інструмент, але зверніться до свого продавця. Використання некомплектного або пошкодженого інструмента становить небезпеку для людей та майна.
- Перевірте, що у вас є все необхідне приладдя та інструменти для складання та експлуатації. Це також включає в себе відповідні засоби індивідуального захисту.

Підключення до джерела живлення

- Переконайтеся, що перемикач on/off (2) знаходиться в положенні off (вимк.).
- Вставте вилку в розетку.



ПОПЕРЕДЖЕННЯ! Перевірте напругу! Напруга має збігатися з інформацією на фірмовій табличці.



ПОПЕРЕДЖЕННЯ! Інструмент і упаковка не є дитячими іграшками!

Не дозволяйте дітям гратися з пластиковими пакетами, плівкою та дрібними деталями. Це може спричинити небезпеку задусення.

6. ЕКСПЛУАТАЦІЯ



ПОПЕРЕДЖЕННЯ! Перед будь-яким налагодженням інструмента завжди вимикайте його та виймайте вилку з розетки!

Відрегулюйте бажану глибину стругання, повернувши ручку регулювання глибини (15). Глибина може регулюватися від 0 до 2 мм. Цифра на шкалі (14) біля покажчика вказує на глибину стругання кроком 0,1 мм.

Глибина стругання

Поворот ручки (15) / Встановлення передньої пластини		Глибина стругання	Різак
	втягнуто в максимальне положення	збільшена	повністю опущено до максимального стругання
	втягнуто в мінімальне положення	зменшена	повністю втягнуто до мінімального стругання

FR

ES

PT

IT

EL

PL

UA

RO

EN

6. ЕКСПЛУАТАЦІЯ

Прикріпіть датчик глибини фальця (12) і паралельна направляюча (7) для виконання знижки для знижок.

Вирівняйте проріз фальцевої глибини манометр (12) до кріпильної різьби (11) і закріпіть крилоподібним гвинтом (6) (Зоб. 1).

Відрегулюйте глибиномір фальцевої фаски (12) на потрібну глибину використовуйте шкалу як керівництво.

Затягніть криловий гвинт (6).

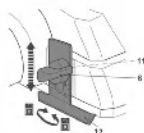

Зоб. 1

Увімкнення/вимкнення

Натисніть кнопку розблокування (1) та утримуйте її в цьому положенні.

Щоб увімкнути інструмент, натисніть перемикач on/off (2) (зоб. 2). Відпустіть перемикач on/off (2), щоб вимкнути інструмент.



Зоб. 2

- Перед кожним використанням перевіряйте інструмент, його шнур живлення та вилку, а також приладдя на наявність пошкоджень. Не використовуйте інструмент, якщо він пошкоджений або є ознаки зношення.
- Двічі перевірте, що приладдя та комплектувальні частини закріплені належним чином.
- Завжди тримайте інструмент за його ручку / корпус мотора. Ручка / корпус мотора мають бути завжди сухими для надійного захоплення.
- Перевіряйте, щоб вентиляційні отвори були завжди вільними та чистими. У разі потреби почистіть їх м'якою щіткою. Заблоковані вентиляційні отвори можуть призвести до перегрівання та пошкодження інструмента.
- Негайно вимкніть інструмент, якщо під час роботи вас потурбували ніші особи, які зайшли в робочу зону. Перед тим як покласти інструмент, дочекайтесь його повної зупинки.
- Не перевтомлюйтесь. Робіть регулярні перерви, щоб зосередитись на роботі та мати повний контроль над інструментом.
- Перед експлуатацією перевірте, щоб заготовка була вільна від сторонніх предметів, наприклад, гвинтів або цвяхів. Якщо потрібно, видаліть їх. Якщо можна, фіксуйте невеликі заготовки, щоб уникнути їх зміщення під інструментом.
- Надійно кріпите заготовку, наприклад, за допомогою затискачів або лещат.

Пилозбірник

- Сумістіть роз'єм пилозбірника (13) з випускним отвором для пилу з будь якого боку інструмента та вставте його до упору (зоб. 3).
- Звільніть роз'єм поворотним рухом, щоб зняти пилозбірник (13).

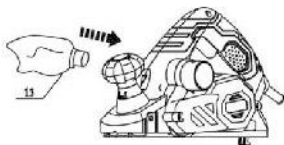

Зоб. 3

Випорожнення

- Зніміть пилозбірник (13), як описано вище.
- Відкрийте пилозбірник і висипте стружку у відповідний мішок для сміття.
- Закрийте пилозбірник (13) і встановіть його назад на інструмент.



ПРИМІТКА: спорожнюйте пилозбірник, коли він повний наполовину. Переповнений пилозбірник знижує продуктивність інструмента.

FR

ES

PT

IT

EL

PL

UA

RO

EN

FR

ES

PT

IT

EL

PL

UA

RO

EN

6. ЕКСПЛУАТАЦІЯ



ПОПЕРЕДЖЕННЯ! Під час роботи утворюється дрібний пил!

Деякий пил дуже горючий та вибухонебезпечний! Не паліть під час роботи, тримайте джерела тепла та відкритого вогню подалі від робочої зони!

Завжди використовуйте систему пиловидалення та надягайте респіратор, щоб захистити себе від небезпечного дрібного пилу!

- Чистіть інструмент сухою ганчіркою. Для важкодоступних місць використовуйте щітку.
- Зокрема, після кожного використання чистіть вентиляційні отвори тканиною та щіткою.
- Незмивний бруд очищайте повітрям високого тиску (макс. 3 бар).



ПРИМІТКА: не використовуйте хімічні, лужні, абразивні або інші агресивні мийні або дезінфікуючі засоби для чищення цього інструмента, оскільки вони можуть бути шкідливими для його поверхні.

- Перевіряйте на наявність зношених або пошкоджених деталей. При необхідності замінюйте зношені деталі або звертайтеся до сервісного центру для ремонту перед подальшим використанням інструмента.

7. ТЕХНІЧНЕ ОБСЛУГОВУВАННЯ

До і після кожного використання перевіряйте інструмент і приладдя (наприклад, прикладні засоби) на наявність зношення та пошкодження. У разі потреби замініть їх на нові відповідно до цієї інструкції. Дотримуйтесь технічних вимог.

Шнур живлення

Якщо шнур живлення пошкоджений, для запобігання небезпеці він повинен бути замінений виробником, його технічним представником або спеціалістом аналогічної кваліфікації.

Вугільні щітки

Якщо вугільні щітки необхідно замінити, це має робити кваліфікований фахівець з ремонту (завжди замінювати одночасно обидві щітки).

Ремонт

Цей інструмент не має деталей, які можуть бути відремонтовані користувачем. Для перевірки та ремонту зверніться до авторизованого сервісного центру або до фахівця аналогічної кваліфікації.

Зберігання

- Вимкніть інструмент і відключіть його від живлення.
- Почистіть інструмент як описано вище.
- Зберігайте інструмент та його приладдя у темному, сухому, теплому та гарно провітрюваному місці.
- Завжди зберігайте виріб у недоступному для дітей місці. Ідеальна температура для зберігання становить від 10 до 30 °C.
- Ми рекомендуємо для зберігання використовувати оригінальну упаковку або накривати інструмент відповідною тканиною або коробкою, щоб захистити його від пилу.

8. УСУНЕННЯ НЕСПРАВНОСТЕЙ

Деякі несправності з'являються з причин, які оператор може усунути сам. Тому перевірте інструмент, звертаючись до цього розділу. В більшості випадків проблему можна усунути досить швидко.



ПОПЕРЕДЖЕННЯ! Виконуйте тільки ті дії, що описані в цій інструкції!

Подальша перевірка, технічне обслуговування та ремонт мають бути виконані авторизованим сервісним центром або кваліфікованим спеціалістом, якщо ви не можете вирішити проблему самостійно!

Проблема	Можлива причина	Рішення
1. Інструмент не вмикається.	1.1 Не підключений до джерела живлення.	1.1 Підключіть до джерела живлення.
	1.2 Шнур живлення або вилка пошкоджені.	1.2 Віддати на перевірку кваліфікованому електрику.
	1.3 Інше електричне пошкодження інструмента.	1.3 Віддати на перевірку кваліфікованому електрику.
	1.4. Не натиснута кнопка розблокування.	Спочатку натисніть кнопку розблокування, потім - перемикач on/off.
2. Інструмент не досягає повної потужності.	2.1 Подовжувач не підходить для експлуатації з інструментом.	2.1 Використовуйте відповідний подовжувач.
	2.2 Джерело живлення (наприклад, генератор) має занадто низьку напругу.	2.2 Підключіть до іншого джерела живлення.
	2.3. Заблоковані вентиляційні отвори.	2.3. Почистіть вентиляційні отвори.
3. Незадовільний результат.	3.1 Різак тупий або пошкоджений.	3.1 Замініть на новий.
	3.2. Різак не підходить для матеріалу заготовки.	3.2. Використовуйте відповідний різак.
4. Надмірна вібрація або шум.	4.1. Різак тупий або пошкоджений.	4.1. Замініть на новий.
	4.2. Ослаблені болти або гайки.	4.2. Затягніть болти або гайки.
	4.3. Різак на встановлений паралельно.	4.3. Встановіть різак паралельно.
5. Мотор працює, але ролик не обертається або зупиняється.	5.1. Повідний пас зношений або пошкоджений.	5.1. Замініть на новий, звернувшись до кваліфікованого спеціаліста.

FR

ES

PT

IT

EL

PL

UA

RO

EN

9. УТИЛІЗАЦІЯ ТА ПЕРЕРОБЛЕННЯ



Таке маркування вказує, що цей продукт не можна утилізувати з побутовими відходами на території ЄС. Щоб уникнути можливої шкоди довкіллю або людському здоров'ю від неконтрольованої утилізації сміття, слід відповідально ставитися до повторного перероблення, щоб сприяти екологічному повторному використанню матеріальних ресурсів. Щоб повернути свій зношений інструмент, використовуйте системи збирання та повернення або зверніться до продавця, у якого ви придбали виріб. Він може забрати цей виріб для повторної переробки, безпечної для довкілля.

10. ГАРАНТІЯ

1. Продукція компанії DEXTER POWER розроблена відповідно до найвищих стандартів якості для побутових інструментів. Компанія DEXTER надає 5 років гарантію на свої вироби, починаючи від дати придбання. Ця гарантія стосується всіх виявлених дефектів матеріалів та виробництва. Жодні інші претензії будь-якого характеру, як прямі, так і непрямі, які стосуються людей та/або матеріалів, не приймаються.

2. У разі виникнення проблеми або виявлення дефекту необхідно спочатку звернутися до дилера компанії DEXTER.

У більшості випадків саме він може вирішити проблему чи усунути дефект.

3. Ремонт або заміна частин не подовжують початкового гарантійного терміну.

4. Гарантія не поширюється на дефекти, які виникли внаслідок неналежного використання або зносу. Окрім всього іншого, це стосується зносу перемикачів, захисних вимикачів та моторів.

5. Вимоги за гарантією розглядаються лише за таких умов:

- Наявне підтвердження дати придбання у вигляді чеку.
- Жодні сторонні особи не проводили ремонту та/або заміни деталей.
- Інструмент не використовувався неналежним чином (перевантаження, встановлення комплектувальних частин іншого виробника).
- Відсутні пошкодження внаслідок дії зовнішніх факторів або сторонніх предметів, зокрема піску або каміння.
- Відсутні пошкодження, які виникли внаслідок недотримання правил техніки безпеки та інструкцій щодо використання.

6. Умови гарантії застосовуються в поєднанні з нашими умовами продажу та постачання.

7. Несправні інструменти, які підлягають поверненню в компанію DEXTER через дилера DEXTER, забирає компанія

DEXTER POWER за умови належного упакування виробу. Якщо повернення до компанії DEXTER POWER виконує покупець, компанія DEXTER виконує обслуговування таких товарів лише за умови, що покупець оплачує витрати на доставку.

8. Компанія DEXTER не приймає вироби, які не були упаковані належним чином.

FR

ES

PT

IT

EL

PL

UA

RO

EN

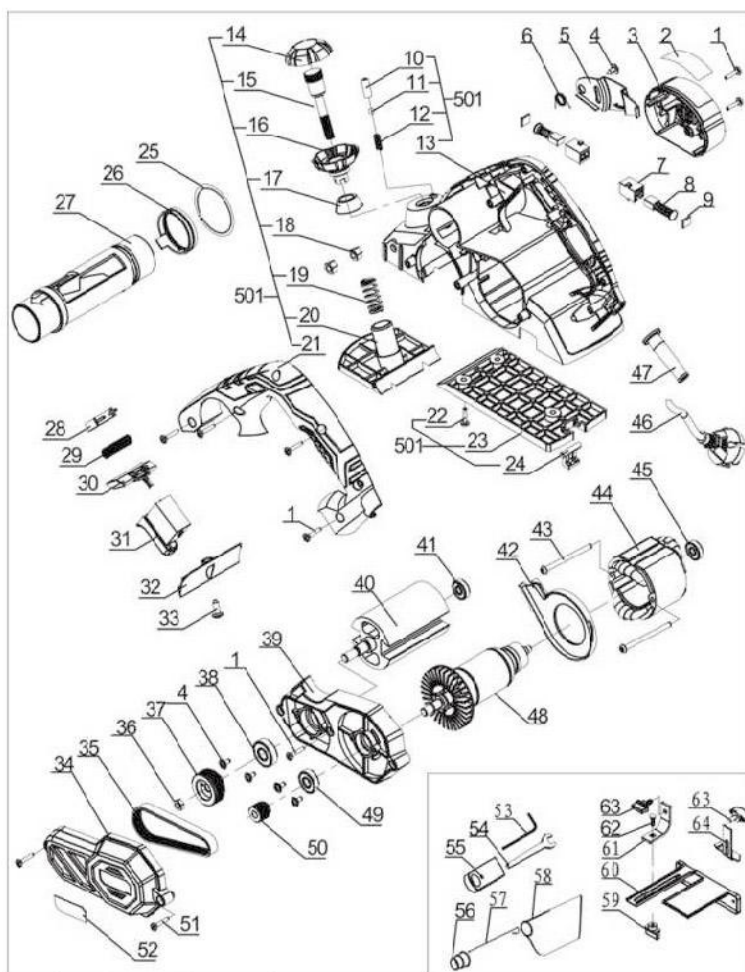

СПИСОК ДЕТАЛЕЙ

Деталь №	Назва	Матеріал і опис	Кількість у виробі	Деталь №	Назва	Матеріал і опис	Кількість у виробі
1	Гвинт	ST4.2X14-F	9	33	Гвинт	ST4.2X10-F	1
2	Фірмова табличка	Фірмова табличка	1	34	Кришка повідного паса	Кришка повідного паса	1
3	Бічна кришка	Бічна кришка	1	35	Повідний пас	4PJ246-1	1
4	Гвинт	ST4.2X10	5	36	Гайка	M8	1
5	Дефлектор	Дефлектор	1	37	Шків великого колеса	Шків великого колеса	1
6	Торсійна пружина	ф11Xф1x3	1	38	Підшипник	6000-2Z	1
7	Обойма щітки	6X9X20.5	2	39	Середня кришка	Середня кришка	1
8	Вугільна щітка	Вугільна щітка	2	40	Блок різального приладдя	Блок різального приладдя	1
9	Кришка обойми щітки	11X9X2.3	2	41	Підшипник	607-2Z	1
10	Стальний кожух	Стальний кожух	1	42	Кільце вітряного потоку	Кільце вітряного потоку	1
11	Стальна кулька	ф2,5	1	43	Гвинт	ST4.2x45-F	2
12	Пружина стиснення	ф1,85Xф0,45X10	1	44	Статор	Статор	1
13	Корпус	Корпус	1	45	Підшипник	626-2Z	1
14	Верхня кришка маховика	Верхня кришка маховика	1	46	Шнур живлення	Шнур живлення	1
15	З'єднувальний гвинт	З'єднувальний гвинт	1	47	Оболонка шнура живлення	Оболонка шнура живлення	1
16	Нижня кришка маховика	Нижня кришка маховика	1	48	Якір мотора	Якір мотора	1
17	Кругова шкала	Кругова шкала	1	49	Підшипник	608-2Z	1
18	Гайка	M6	2	50	Шків маленького колеса	Шків маленького колеса	1
19	Пружина стиснення	ф11,5Xф2X5	1	51	Гвинт	ST4.2x25-F	2
20	Передня підшва	Передня підшва	1	52	Фірмова табличка	Фірмова табличка	1
21	Щиток ручки	Щиток ручки	1	53	Гайковий ключ	2.5	1
22	Гвинт	ST4.8X16-F	3	54	Гайковий ключ	g	1
23	Задня підшва	Задня підшва	1	55	Нерухоми блок	Нерухоми блок	1
24	Упорна колодка	Упорна колодка	1	56	Пильна трубка	Пильна трубка	1
25	Кільце	42	1	57	Металевий дріт	Металевий дріт	1

26	Установне кільце	Установне кільце	1	58	Пилозбірник	Пилозбірник	1
27	Трубка для відведення пилу	Трубка для відведення пилу	1	59	Стопорний баранчик	Стопорний баранчик	1
28	Ємність конденсатора	Ємність конденсатора	1	60	Опора	Опора	1
29	Пружина стиснення	φ4,7Xφ0,6X8	1	61	Кутникова накладка	Кутникова накладка	1
30	Штанга	Штанга	1	62	Гвинт	M6X14	1
31	Перемикач	Перемикач	1	63	Притискна ручка-баранчик	Притискна ручка-баранчик	2
32	Герметична кришка	Герметична кришка	1	64	Мірна лінійка глибини	Мірна лінійка глибини	1

FR

ES

PT

IT

EL

PL

UA

RO

EN

FR

ES

PT

IT

EL

PL

UA

RO

EN

Simboluri



Atenție/Avertisment.



Acest produs este reciclabil. Dacă nu mai poate fi utilizat, predați-l unui centru de reciclare a deșeurilor.



Purtați mască de praf.



Pentru a reduce riscul de accidentări, utilizatorul trebuie să citească manualul de instrucțiuni.



Purtați echipament de protecție oculară.



Purtați echipament de protecție auditivă.



Simbol DEEE. Deșeurile produselor electrice nu trebuie să fie eliminate împreună cu deșeurile menajere. Vă rugăm să reciclați în cazul în care există facilități. Luați legătura cu autoritățile locale sau magazinul de desfacere local pentru a obține informații privind reciclarea.



Izolație dublă



Produsul corespunde cerințelor Directivelor europene aplicabile și unei metodei de evaluare a conformității cu aceste directive.



Marcaj privind conformitatea produsului cu reglementările tehnice ucrainene aplicabile.



Deconectați imediat ștecherul de la rețeaua electrică în cazul în care cablul se deteriorează și în timpul întreținerii.

CUPRINS:

1. Scopul utilizării Mașinii electrice de rindeluit Dexter
2. Instrucțiuni privind siguranța
3. Descriere
4. Date tehnice
5. Înainte de punerea în funcțiune a echipamentului
6. Funcționare
7. Întreținere
8. Depanare
9. Eliminare și reciclare
10. Garanție
11. Declarație de conformitate CE

FR

ES

PT

IT

EL

PL

UA

RO

EN

FR

ES

PT

IT

EL

PL

UA

RO

EN

1. DOMENIUL DE APLICARE AL MAȘINII ELECTRICE DE RINDELUIT DEXTER POWER

Acest produs a fost conceput pentru prelucrarea materialelor de lemn bine fixate cum ar fi grinzile și scândurile.

Este adecvat și pentru șanfenarea muchilor și reducerea pieselor.

Trebuie utilizat numai în poziție verticală, cu placa frontală așezată plat pe piesa de prelucrat. Acest produs este destinat numai uzului casnic.

Echipamentul trebuie utilizat numai în scopul pentru care a fost proiectat. Orice altă utilizare este considerată a fi caz de utilizare necorespunzătoare. Utilizatorul va fi răspunzător de orice deteriorare sau vătămare de orice natură provocată din această cauză.

Vă rugăm să rețineți că echipamentul nostru nu a fost proiectat pentru utilizare în scop comercial sau pentru aplicații industriale. Garanția noastră va fi nulă dacă mașina este utilizată în scop comercial, pentru aplicații industriale sau în scopuri echivalente.

2. INSTRUCȚIUNI PRIVIND SIGURANȚA

Instrucțiuni generale de siguranță pentru scule electrice



AVERTISMENT! Citiți toate avertismentele privind siguranța, instrucțiunile și specificațiile furnizate cu această sculă electrică. *Nerespectarea tuturor instrucțiunilor menționate mai jos poate duce la electrocutare, incendiu și/sau accidente grave.*

Păstrați toate avertizările și instrucțiunile pentru consultare ulterioară.

Termenul „sculă electrică” din avertizări se referă la scula electrică (cu cablu) alimentată de la rețeaua electrică sau scula electrică (fără cablu de alimentare) care funcționează cu acumulator.

1. Siguranța zonei de lucru

- păstrați zona de lucru curată și bine iluminată.** *Zonele dezordonate și întunecoase predispun la accidente.*
- Nu puneți în funcțiune sculele electrice în atmosfere explozive, cum ar fi în prezența lichidelor, a gazelor sau a pulberilor inflamabile.** *Sculele electrice creează scântei, care pot aprinde praful sau gazele.*
- Nu lăsați copiii și trecătorii să se apropie în timp ce utilizați o sculă electrică.** *Distragerea atenției poate provoca pierderea controlului.*

2. Siguranța electrică

- Ștecherile sculelor electrice trebuie să corespundă cu priza de rețea electrică. Nu modificați niciodată ștecherul, sub nicio formă.**

Nu utilizați adaptoare de priză cu scule electrice împământate. Ștecherile nemodificate și prizele adecvate vor reduce riscul de electrocutare.

2. INSTRUCȚIUNI PRIVIND SIGURANȚA

- b) Evitați contactul corpului cu suprafețele legate la împământare, cum sunt țevile, caloriferele, mașinile de gătit și frigiderule. *Acest lucru reprezintă un risc sporit de electrocutare în cazul care corpul dumneavoastră este împământat.*
 - c) Nu expuneți sculele electrice la ploaie sau condiții de umezeală. *Pătrunderea apei într-o sculă electrică va crește riscul de electrocutare.*
 - d) Nu folosiți în mod abuziv cablul de alimentare. Nu utilizați niciodată cablul de alimentare pentru a transporta, a trage sau a scoate din priză scula electrică. Țineți cablul de alimentare departe de căldură, ulei, margini tăioase sau piese în mișcare. *Cablurile electrice deteriorate sau încălțite cresc riscul de electrocutare.*
 - e) Când utilizați o sculă electrică în aer liber utilizați un cablu prelungitor adecvat pentru utilizarea în aer liber. *Utilizarea unui cablu adecvat pentru utilizare în aer liber reduce riscul de electrocutare.*
 - f) Dacă utilizarea unei scule electrice într-o zonă umedă este inevitabilă, utilizați o sursă de alimentare protejată cu un dispozitiv pentru curent rezidual (DCR). *Utilizarea unui DCR reduce riscul de electrocutare.*
3. Siguranța personală
- a) Fiți vigilenți, urmăriți ceea ce faceți și apelați la bunul simț când utilizați o sculă electrică. Nu utilizați o sculă electrică când sunteți obosit sau sub influența drogurilor, a alcoolului sau a medicamentelor. *Un moment de neatenție în timp ce utilizați sculele electrice se poate solda cu vătămări corporale grave.*
 - b) Utilizați echipament de protecție personală. Purtați întotdeauna echipament de protecție oculară. *Echipamentele de protecție, cum ar fi masca de praf, bocancii de protecție antiderapanți, casca sau antifoanele utilizate în condiții corespunzătoare, vor reduce vătămrile corporale.*
 - c) Preveniți pomirea accidentală. Asigurați-vă că întrerupătorul este poziționat pe off (oprit) înainte de conectarea la sursa de energie electrică și/sau acumulator, înainte de ridicarea sau transportarea sculei. *Transportul sculelor electrice cu degetul pe întrerupător sau cu alimentarea cu energie electrică pornită, predispune la accidente.*
 - d) Îndepărtați orice cheie de reglare înainte de a porni scula electrică. *O cheie reglabilă sau una fixă lăsată într-o piesă rotativă a sculei electrice poate duce la accidente.*
 - e) Nu vă întindeți excesiv. Păstrați-vă stabilitatea și echilibrul în orice moment. *Astfel veți avea un control mai bun asupra sculei electrice în situații neașteptate.*
 - f) Îmbrăcați-vă corespunzător. Nu purtați haine largi sau bijuterii. Nu apropiați părul, îmbrăcămintea și mânușile de piesele aflate în mișcare. *Hainele largi, bijuteriile sau părul lung pot fi prinse în piesele aflate în mișcare.*
 - g) Dacă sunt furnizate dispozitive pentru conectarea sistemelor de extragere și colectare a prafului, asigurați-vă că acestea sunt conectate și utilizate corespunzător. *Utilizarea colectoarelor de praf poate reduce pericolele legate de praf.*
 - h) Nu permiteți ca familiaritatea dobândită în urma utilizării frecvente a sculelor să vă facă să neglijați sau să nesocotiți principiile de siguranță ale sculei. *O operație neglijentă poate cauza răni grave într-o fracțiune de secundă.*

2. INSTRUCȚIUNI PRIVIND SIGURANȚA

4. Utilizarea și îngrijirea sculelor electrice

- a) **Nu forțați scula electrică. Utilizați scula electrică corespunzătoare pentru aplicația dumneavoastră.**
Scula electrică corespunzătoare va efectua lucrarea mai bine și în siguranță mai mare, la viteza pentru care a fost proiectată.
- b) **Nu utilizați scula electrică dacă întrerupătorul nu comută pe pozițiile pornit și oprit. Orice sculă electrică ce nu poate fi controlată de la întrerupător este periculoasă și trebuie reparată.**
- c) **Deconectați ștecherul de la sursa de alimentare și/sau setul de acumulatori de la scula electrică înainte de a efectua orice reglare, de a schimba accesoriile sau de a depozita sculele electrice.**
Astfel de măsuri preventive de siguranță reduc riscul de pornire accidentală a sculei electrice.
- d) **Depozitați sculele electrice într-un loc inaccesibil copiilor și nu permiteți utilizarea sculei electrice de persoane nefamiliarizate cu aceasta sau cu aceste instrucțiuni. Sculele electrice sunt periculoase în mâinile utilizatorilor neinstruiți.**
- e) **Întrețineți sculele electrice și accesoriile. Verificați dacă există abateri de la coaxialitate sau gripări ale pieselor în mișcare, avarii ale pieselor și orice altă situație care poate afecta funcționarea sculelor electrice. În caz de deteriorare, dați scula electrică la reparat înainte de utilizare. Multe accidente sunt cauzate de sculele electrice prost întreținute.**
- f) **Mențineți sculele așchietoare ascuțite și curate. Elementele de tăiere întreținute corespunzător și cu muchii de tăiere ascuțite sunt mai puțin probabil să se îndoale și sunt mai ușor de controlat.**
- g) **Utilizați scula electrică, accesoriile și cuțitele demontabile etc. în conformitate cu aceste instrucțiuni, ținând cont de condițiile de lucru și lucrarea de efectuat. Utilizarea sculei electrice pentru alte operații decât cele pentru care a fost concepută s-ar putea solda cu o situație periculoasă.**
- h) **Mențineți mânerul uscat, curat și fără ulei și vaselină. Mânerul și suprafețele de apucare alunecoase nu permit manevrarea în siguranță și controlul asupra sculei în situații neașteptate.**

5. Operațiile de service

- a) **Duceți sculele electrice la service pentru a fi reparate de o persoană calificată utilizând doar piese de schimb identice. Astfel se asigură menținerea nivelului de siguranță al sculei electrice.**

Avertizări de siguranță privind rindeaua electrică

- a) **Așteptați să se oprească cuțitul înainte de a lăsa scula din mână. Un cuțit rotativ expus poate angrena suprafața ducând la pierderea controlului și la accidente grave.**
- b) **Țineți scula electrică de suprafețele izolate speciale întrucât cuțitul poate atinge propriul cablu de alimentare. Tăierea unui cablu „sub tensiune” poate pune sub tensiune piesele metalice expuse ale sculei electrice și poate electrocuta operatorul.**
- c) **Utilizați cleme sau alte modalități practice pentru a fixa și susține piesa pe o platformă stabilă. Ținând piesa cu mâna sau sprijinită de corp face ca aceasta să fie instabilă și poate duce la pierderea controlului.**

2. INSTRUCȚIUNI PRIVIND SIGURANȚA

Avertizări de siguranță suplimentare

- Atenție la recul.
- Oprii imediat produsul în cazul blocării lamei cuțitului.
- Nu încetiniți niciodată funcționarea mașinii în mod manual de către dumneavoastră. Lăsați întotdeauna produsul să se oprească singur.
- Nu atingeți niciodată piesa de prelucrat cu mâna în timp ce o prelucrați.
- Nu lucrați deasupra capului.
- Asigurați-vă că piesa de prelucrat nu conține obiecte străine precum șuruburi sau cuie.

Reducerea vibrațiilor și a zgomotului

Pentru a reduce impactul zgomotului și al emisiilor de vibrații, limitați timpul de funcționare, utilizați modele cu nivel redus de vibrații și nivel scăzut de zgomot și purtați echipamente personale de protecție.

Respectați următoarele instrucțiuni pentru minimizarea riscurilor datorate expunerii la vibrații și la zgomot:

- Utilizați produsul numai în scopul desemnat prin designul său și instrucțiunile de operare.
- Asigurați-vă că produsul este în stare bună și bine întreținut.
- Utilizați accesoriile corespunzătoare pentru produs și asigurați-vă că acestea sunt în stare bună de funcționare.
- Mențineți cu fermitate mânerul/suprafețele de apucat.
- Întrețineți acest produs în conformitate cu aceste instrucțiuni și lubrifiați-l în permanență (unde este cazul).
- Planificați-vă programul de lucru astfel încât să nu vă expuneți o durată prea îndelungată vibrațiilor mari.

În caz de urgență

Familiarizați-vă cu modul de utilizare al acestui produs cu ajutorul acestui manual de instrucțiuni.

Memorați instrucțiunile de siguranță și respectați-le cu strictețe. Acest lucru va ajuta la prevenirea riscurilor și a pericolelor.

- Fiți în permanență alert când utilizați acest produs pentru a putea recunoaște și gestiona din timp riscurile.
- Intervențiile rapide pot preveni răniile serioase și daunele.
- Oprii produsul și deconectați-l de la sursa de alimentare în caz de orice defecțiune. Apelați la un profesionist cu calificările necesare pentru a verifica și repara produsul, dacă este nevoie, înainte de a-l reutiliza.

Riscuri reziduale

Chiar dacă se utilizează acest produs în conformitate cu toate cerințele de siguranță, rămân riscuri potențiale de vătămare corporală și deteriorări. Următoarele pericole pot apărea în legătură cu structura și modelul acestui produs:

- Defecte care afectează sănătatea, care rezultă din emisia de vibrații în cazul în care produsul este utilizat pe perioade lungi de timp sau nu este suficient gestionat și întreținut în mod corespunzător.
- Răniri și pagube datorate accesoriilor de tăiere stricate sau a impactului brusc cu obiecte ascunse în timpul utilizării.
- Pericol de rănire și de daune cauzate de obiecte zburătoare.

FR

ES

PT

IT

EL

PL

UA

RO

EN

2. INSTRUCȚIUNI PRIVIND SIGURANȚA



AVERTISMENT! Acest aparat produce un câmp electromagnetic în timpul utilizării!

În anumite circumstanțe, acest câmp poate influența implanturile medicale active sau pasive! Pentru a reduce riscul de accidente grave sau mortale, se recomandă persoanelor cu implanturi medicale să solicite sfatul medicului și al producătorului de implanturi medicale înainte de a utiliza acest produs!



AVERTISMENT! Anumit praf generat la șlefuirea, decuparea, polizarea, găurirea cu scule electrice și de către alte activități din construcții, conține substanțe chimice cunoscute ca fiind cancerigene, cauzatoare de defecte congenitale sau de alte afecțiuni reproductive.

Exemple de astfel de substanțe chimice:

- Plumb provenit din vopselele pe bază pe plumb
- Siliciul cristalin provenit din cărămizi sau ciment și alte produse de zidărie
- Arsenic și crom din cheresteaua tratată chimic

Riscul dumneavoastră la aceste expuneri variază, în funcție de frecvența executării acestor tipuri de lucrări. Pentru a vă reduce expunerea la aceste substanțe chimice:

- Lucrați într-o zonă bine ventilată.
- Lucrați cu echipament de protecție aprobat, cum sunt măștile de praf care sunt concepute în special pentru filtrarea particulelor microscopice.

3. DESCRIERE

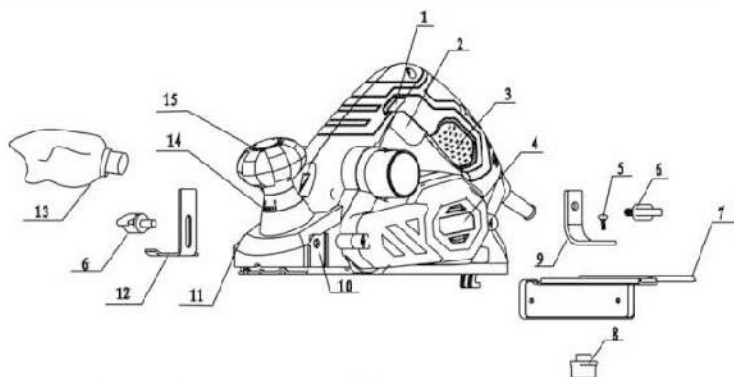

- | | |
|---|--|
| 1. Buton de siguranță
Înterupător on/off | 8. Piuliță fluture |
| 2. (pornit/oprit) | 9. Suport de colț |
| 3. Mâner | 10. Filet de montare (a ghidajului paralel)
Filet de montare (a limitatorului de adâncime pentru
reductor) |
| 4. Capac curea | 11. Limitator de adâncime pentru reductor |
| 5. Bolț de montare | 12. Limitator de adâncime pentru reductor |
| 6. Șurub fluture (x2) | 13. Sacul colector praf |
| 7. Ghidaj paralel | 14. Gradație |
| | 15. Buton ajustare adâncime de tăiere |

4. DATE TEHNICE

Tensiune nominală, frecvență	220 - 240 V~, 50 Hz
Putere nominală consumată	800 W
Turație de mers în gol n_0	17000 min ⁻¹
Lățime de rașchetare	82 mm
Adâncime de tăiere	0-2mm
Adâncime de reducere	0-15,5 mm
Gamă de utilizare	rindea de lemn
Clasă de protecție	II □
Greutate	2,58kg

Conform procedurii EPTA 01/2003

FR

ES

PT

IT

EL

PL

UA

RO

EN

4. DATE TEHNICE

Declarația valorilor emisiilor de zgomot conform cu EN 62841-1 și EN 62841-2-14	
Măsurători de zgomot	
Nivelul presiunii sonore ponderate: L_{pA}	98,9 dB(A)
Incertitudine K_{pA}	3dB
Nivelul puterii acustice ponderate: L_{WA}	106,9 dB(A)
Incertitudine K_{WA}	3dB
Declarația valorilor emisiilor de vibrații conform cu EN 62841-1 și EN 62841-2-14	
Valoarea vibrațiilor emise $a_h(m/s^2)$	Mâner principal 2,714 m/s^2 Mâner auxiliar 4,905 m/s^2
Incertitudine K	1,5 m/s^2

Valoarea totală declarată a vibrațiilor și valorile emisiilor sonore declarate au fost măsurată în conformitate cu o metodă standard de testare și poate fi utilizată pentru compararea sculelor între ele. Valoarea totală declarată a vibrațiilor și valorile emisiilor sonore declarate pot fi utilizate, de asemenea, într-o evaluare preliminară a expunerii.



Avertisment! Valoarea vibrațiilor și a zgomotelor emise în timpul utilizării efective a sculei electrice poate diferi față de valoarea declarată, în funcție de modulile de utilizare a sculei, în special a tipului de piesă prelucrată. Identificați măsurile de siguranță pentru a proteja operatorul în funcție de estimarea expunerii în condițiile reale de utilizare (luând în considerare toate elementele ciclului de operare precum timpii de oprire ai sculei și când aceasta funcționează în gol plus momentul declanșării). În funcție de utilizarea efectivă a produsului, valoarea vibrațiilor poate fi diferită de valoarea totală declarată! Adoptați măsuri adecvate pentru a vă proteja împotriva expunerii la vibrații! Luați în considerare întregul proces de lucru, inclusiv durata de mers în gol a produsului sau durata când acesta este oprit! Măsurile corespunzătoare includ, printre altele, întreținerea și îngrijirea regulată a produsului și a accesoriilor, menținerea caldă a mâinilor, pauze periodice și programarea corespunzătoare a proceselor de lucru! Se recomandă să purtați întotdeauna echipament de protecție auditivă.

5. ÎNAINTE DE PUNEREA ÎN FUNCȚIUNE A ECHIPAMENTULUI

Condiții de funcționare a sculei electrice

- Sub 1000m deasupra nivelului mării.
- Temperatura nu depășește 40 °C.
- Umiditatea relativă a aerului nu depășește 90% (25°C).

Dezambalare

- Despachetați toate componentele și întindeți-le pe o suprafață netedă și stabilă.
- Îndepărtați toate materialele de ambalare și dispozitivele de transport, dacă este cazul.

5. ÎNAINTE DE PUNEREA ÎN FUNCȚIUNE A ECHIPAMENTULUI

- Asigurați-vă că elementele livrate sunt complete și nu comportă defecte. În cazul lipsei unor piese sau dacă acestea prezintă defecte, nu utilizați produsul ci contactați-vă dealerul. Folosirea unui produs incomplet sau deteriorat reprezintă un pericol pentru oameni și bunuri.
- Asigurați-vă că aveți toate accesoriile și sculele necesare pentru asamblare și funcționare. Printre acestea se numără și echipamentul individual de protecție adecvat.

Conectarea la sursa de alimentare

- Asigurați-vă că întrerupătorul on/off (2) este poziționat pe off.
- Conectați ștecherul la o priză adecvată.



AVERTISMENT! Verificați tensiunea! Tensiunea trebuie să respecte informațiile de pe eticheta tehnică a produsului



AVERTISMENT! Produsul și ambalajul nu sunt jucării pentru copii!

Nu lăsați copiii să se joace cu pungile de plastic, foliile de plastic și piesele mici! Există risc de sufocare și de sugrumare!

6. FUNCȚIONARE





AVERTISMENT! Întotdeauna opriți produsul și deconectați-l de la sursa de alimentare electrică înainte de a efectua vreo reglare!

Reglați adâncimea de rașchetare dorită rotind butonul pentru reglarea adâncimii de tăiere (15).

Adâncimea poate fi reglată între 0 și 2 mm. Numărul de pe gradație (14) de lângă indicator indică adâncimea tăieturii în pași de 0,1 milimetri.

Adâncime de rașchetare

Rotiți butonul (15) / Poziționați placa frontală		Adâncime de rașchetare	Lame
	retractată în poziția maximă	mărită	coborâte complet pentru tăiere maximă
	retractate complet în poziția minimă	micșorată	retractate complet pentru tăiere minimă

FR

ES

PT

IT

EL

PL

UA

RO

EN

6. FUNCȚIONARE

Reglarea adâncimii de reducere

Atașați manometrul de adâncime al rabatului (12) și ghidaj paralel (7) pentru a efectua reduceri de reducere.

Aliniați slotul adâncimii rabatului manometru (12) la filetul de montare (11) și fixați-l cu un șurub cu aripi (6) (Fig. 1).

Reglați indicatorul de adâncime al rabatului (12) la adâncimea dorită folosind scala ca un ghid.

Strângeți șurubul cu aripi (6).



Fig. 1

Pornirea/Oprirea

Apăsăți butonul de blocare (1) și mențineți-l în această poziție.

Apăsăți întrerupătorul On/Off (2) pentru a pune produsul în funcțiune (Fig.2). Eliberați întrerupătorul On/Off (2) pentru a opri produsul.



Fig. 2

- Inspectați produsul, cablul de alimentare, ștecherul precum și accesoriile pentru depistarea defectelor înainte de fiecare utilizări. Nu utilizați produsul dacă este avariat sau prezintă semne de uzură.
- Verificați ca accesoriile și atașamentele să fie fixate în mod corespunzător.
- Întotdeauna apucați produsul de mânerul acestuia/carcasa motorului. Păstrați mânerul/carcasa motorului uscate pentru a fi un suport sigur.
- Asigurați-vă că fantele de aerisire sunt întotdeauna neobstrucționate și curate. Dacă este nevoie, curățați-le cu o perie moale. Fantele de aerisire blocate pot duce la supraîncălzire și la avariarea produsului.
- Opriiți produsul imediat dacă sunteți deranjat în timp ce lucrați cu acesta și atunci când intrați în zona de lucru alte persoane. Întotdeauna așteptați ca produsul să se oprească complet înainte de a-l pune jos.
- Nu vă suprasolicitați. Efectuați pauze la intervale periodice pentru a vă putea concentra și a controla în totalitate produsul.
- Înainte de utilizare, asigurați-vă că piesa de prelucrat nu conține cuie sau șuruburi. Dacă este nevoie, îndepărtați-le. Dacă este posibil, fixați piesele mai mici pentru a preveni mișcarea acestora sub produs.
- Fixați piesa de prelucrat corect, de ex. cu un dispozitiv de prindere sau cu o menghină.

Sacul colector praf

- Aliniați conectorul sacului colector de praf (13) la orificiul de extragere al prafului situat pe ambele laturi ale produsului și introduceți-l complet până la oprire (Fig. 3).
- Scoateți conectorul printr-o mișcare de răsucire pentru a detașa sacul colector de praf (13).

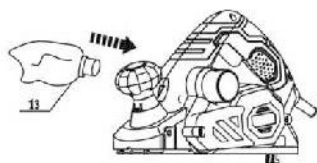

Fig. 3

Golirea

- Îndepărtați sacul colector de praf (13) de pe produs conform instrucțiunilor de mai sus.
- Desfaceți fermoarul și goliți rumegușul într-o pungă adecvată de gunoi.
- Închideți fermoarul și reatașați sacul colector de praf (13) la produs.



NOTĂ: Goliți sacul colector de praf când acesta este plin. Un sac colector supraîncărcat diminuează performanțele produsului.

FR

ES

PT

IT

EL

PL

UA

RO

EN

FR

ES

PT

IT

EL

PL

UA

RO

EN

6. FUNCȚIONARE



AVERTISMENT! În timpul lucrării se va produce praf fin!

Anumite prafuri sunt extrem de inflamabile și de explozive! Nu fumați în timpul lucrării, păstrați sursele deschise de căldură și flăcările deschise în afara perimetrului de lucru!

Întotdeauna utilizați un sistem de extragere a prafului și purtați o mască de praf pentru a vă proteja de riscurile prezentate de praful fin!

- Curățați produsul cu o cârpă uscată. Utilizați o perie pentru curățarea locurilor greu accesibile.
- Curățați în special fantele de aerisire după fiecare utilizare, cu ajutorul unei cârpe și a unei perii.
- Îndepărtați murdăria persistentă cu aer comprimat (maxim 3 bari).



NOTĂ: Nu utilizați produse de curățat chimice, alcaline sau alți detergenți puternici ori dezinfectanți pentru a curăța acest produs deoarece ar putea să-i avarieze suprafețele.

Verificați pentru a depista piese slăbite sau deteriorate. Înlocuiți piesele uzate după cum este nevoie sau contactați un centru de service autorizat pentru reparații înainte de a reutiliza produsul.

7. ÎNTREȚINERE

Înainte și după fiecare utilizare verificați produsul și accesoriile (sau componentele) pentru depistarea urmelor de uzură și de deteriorare. Dacă este nevoie, înlocuiți-le cu unele noi urmând instrucțiunile din manualul de utilizare. Respectați cerințele tehnice.

Cablu de alimentare

Dacă este deteriorat cablul de alimentare, acesta trebuie înlocuit de producător, de agentul său de service, sau de o persoană calificată în mod similar pentru a se evita orice pericol.

Periile de cărbune

Dacă periile de cărbune trebuie să fie înlocuite, această operație trebuie efectuată de o persoană calificată în reparații (se vor înlocui întotdeauna ambele perii în același timp).

Reparațiile

Acest produs nu conține nicio piesă care poate fi reparată de utilizator. Contactați un centru de service autorizat sau o persoană calificată în mod similar pentru verificarea și repararea acestuia.

Depozitare

- Oprii produsul și deconectați-l de la sursa de alimentare.
- Curățați produsul conform instrucțiunilor de mai sus.
- Păstrați produsul și accesoriile acestuia într-un loc întunecat, uscat, ferit de îngheț bine aerisit.
- Întotdeauna depozitați produsul într-un loc inaccesibil copiilor. Temperatura ideală de păstrare este între 10°C și 30°C.
- Vă recomandăm să utilizați ambalajul original pentru depozitare sau să acoperiți produsul cu un material textil adecvat sau cutie pentru a-l proteja de praf.

8. DEPANARE

Potențialele funcționări defectuoase au, în general, cauze care pot fi rezolvate de către utilizator. Prin urmare, verificați produsul folosind această secțiune. În cele mai multe cazuri, problema poate fi rezolvată rapid.



AVERTISMENT! Executați numai pașii descriși în aceste instrucțiuni!

Orice alte inspecții aprofundate, operațiuni de întreținere sau reparații trebuie efectuate de către un service autorizat sau de un specialist cu calificări similare dacă nu puteți rezolva dumneavoastră problema!

Problemă	Cauză posibilă	Soluție
1. Produsul nu pornește.	1.1. Nu este conectat la o sursă de alimentare	1.1. Conectați la sursa de alimentare
	1.2. Cablul electric sau stecherul sunt defecte	1.2. Apelați la un electrician autorizat pentru verificări
	1.3. Alte defecțiuni electrice ale produsului	1.3. Apelați la un electrician autorizat pentru verificări
	1.4. Butonul de blocare nu este apăsat	Apăsați mai întâi butonul de blocare, după care acționați întrerupătorul on/off
2. Produsul nu atinge puterea maximă.	2.1. Cablul prelungitor nu este adecvat pentru utilizarea cu acest produs	2.1. Utilizați un cablu prelungitor adecvat
	2.2. Sursa de alimentare (de ex. generatorul) are o tensiune prea mică	2.2. Conectați la altă sursă de alimentare
	2.3. Orificiile de ventilație sunt blocate	2.3. Curățați orificiile de ventilație
3. Rezultat nesatisfăcător	3.1. Lama de tăiere este tocită/deteriorată	3.1. Înlocuiți-le cu unele noi
	3.2. Lama nu este adecvată pentru piesa de prelucrat	3.2. Utilizați o lamă adecvată
4. Vibrații sau zgomot excesiv(e)	4.1. Lama de tăiere este tocită/deteriorată	4.1. Înlocuiți-l cu unul nou
	4.2. Șuruburile/piulițele sunt desfăcute.	4.2. Strângeți șuruburile/ piulițele.
	4.3. Lama nu este montată paralel	4.3. Montați lama paralel
5. Motorul este în funcțiune, dar rola nu funcționează sau se oprește	5.1. Curea de transmisie uzată sau ruptă	5.1. Apelați la o persoană calificată pentru a o înlocui cu una nouă

FR

ES

PT

IT

EL

PL

UA

RO

EN

9. ELIMINARE ȘI RECICLARE



Acest marcaj indică faptul că acest produs nu trebuie eliminat cu alte deșeuri menajere pe tot teritoriul UE. Pentru a preveni posibila deteriorare a mediului sau a sănătății umane prin eliminarea necontrolată a deșeurilor, reciclați acest produs în mod responsabil pentru a promova reutilizarea durabilă a resurselor materiale. Pentru a returna dispozitivul dumneavoastră uzat, vă rugăm să utilizați sistemele de returnare și colectare sau să luați legătura cu magazinul de unde ați cumpărat produsul. Acesta poate prelua produsul în vederea reciclării sale conform normelor privind mediul.

10. GARANȚIE

1. Produsele DEXTER POWER au fost create în conformitate cu cele mai înalte standarde de calitate de bricolaj. DEXTER oferă o garanție de 5 ani pentru produsele sale, de la data achiziției. Această garanție se aplică la toate defectele de material și de fabricație care pot apărea. Nu se pot formula pretenții suplimentare, de nicio natură, directe sau indirecte, cu privire la persoane și/sau materiale.

2. În cazul unei probleme sau defecțiuni, trebuie să consultați întotdeauna mai întâi distribuitorul local DEXTER.

În majoritatea cazurilor, distribuitorul DEXTER va fi capabil să rezolve problema sau să remedieze defecțiunea.

3. Reparațiile sau înlocuirea de piese nu vor prelungi perioada de garanție inițială.

4. Defectele apărute ca urmare a utilizării necorespunzătoare sau a uzurii nu sunt acoperite de garanție. Printre altele, acest lucru se referă la întrerupătoare, comutatoare de protecție a circuitelor și motoare, în cazul uzurii.

5. Reclamația dumneavoastră în baza garanției poate fi prelucrată numai dacă:

- Puteți oferi dovada datei de achiziție sub forma unei chitanțe
 - Nu s-au efectuat reparații și/sau înlocuiri de către terți.
 - Scula nu a fost utilizată necorespunzător (suprasolicitarea sculei sau utilizarea de accesorii neaprobate).
 - Nu există daune cauzate de influențe externe sau corpuri străine cum ar fi nisipul sau pietrele.
 - Nu există deteriorări cauzate de nerespectarea instrucțiunilor de siguranță și a celor de utilizare.
6. Stipulările garanției se aplică în combinație cu condițiile noastre de vânzare și de livrare.
7. Sculele defecte ce trebuie returnate la DEXTER prin distribuitorul dumneavoastră DEXTER vor fi colectate de

DEXTER POWER atâta timp cât produsul este ambalat corespunzător. Dacă produsele defecte sunt trimise direct la DEXTER POWER de către consumator, DEXTER va putea procesa aceste produse numai dacă clientul acoperă costurile transportului.

8. Produsele care au fost livrate într-un ambalaj necorespunzător nu vor fi acceptate de DEXTER.

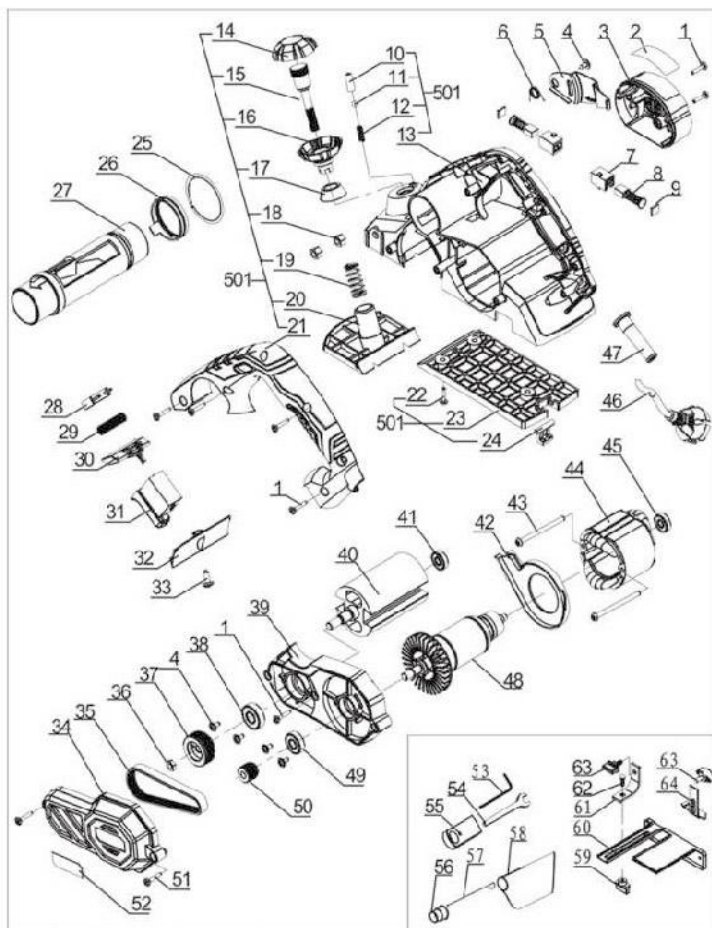

LISTA PIESELOR DE SCHIMB

Nr. piesă	Denumire	Material și descriere	cte utilizată pe produs	Nr. piesă	Denumire	Material și descriere	cte utilizată pe produs
1	Șurub	ST4,2X14-F	9	33	Șurub	ST4,2X10-F	1
2	Etichetă	Etichetă	1	34	Capac curea	Capac curea	1
3	Capac lateral	Capac lateral	1	35	curea	4PJ246-1	1
4	Șurub	ST4,2X10	5	36	Piuliță	M8	1
5	Deflector	Deflector	1	37	Scripete roată mare	Scripete roată mare	1
6	Arc de torsiune	φ11Xφ1x3	1	38	Rulment	6000-2Z	1
7	Cutie perii	6X9X20,5	2	39	Capac mijloc	Capac mijloc	1
8	Perie carbon	Perie carbon	2	40	Corp lamă	Corp lamă	1
9	Capac cutie perii	11X9X2,3	2	41	Rulment	607-2Z	1
10	Protecție de oțel	Protecție de oțel	1	42	Spirală	Spirală	1
11	Bilă de oțel	φ2,5	1	43	Șurub	ST4,2x45-F	2
12	arc de compresie	φ1,85Xφ0,45X10	1	44	Stator	Stator	1
13	Carcasă	Carcasă	1	45	Rulment	626-2Z	1
14	capac superior roată	capac superior roată	1	46	Cablu	Cablu	1
15	Șurub de conectare	Șurub de conectare	1	47	Manta cablu	Manta cablu	1
16	Capac inferior roată	Capac inferior roată	1	48	Armătură	Armătură	1
17	Disc	Disc	1	49	Rulment	608-2Z	1
18	Piuliță	M6	2	50	Scripete roată mică	Scripete roată mică	1
19	Arc de compresie	φ11,5Xφ2X5	1	51	Șurub	ST4,2x25-F	2
20	Bază frontală	Bază frontală	1	52	Etichetă	Etichetă	1
21	Capac mâner	Capac mâner	1	53	Cheie fixă	2,5	1
22	Șurub	ST4,8X16-F	3	54	Cheie fixă	8	1
23	Bază posterioară	Bază posterioară	1	55	Bloc fix	Bloc fix	1
24	Bloc de urgență	Bloc de urgență	1	56	Furtun de praf	Furtun de praf	1
25	Inel	42	1	57	Sărmă de oțel	Sărmă de oțel	1
26	inel de fixare	inel de fixare	1	58	Sacul colector praf	Sacul colector praf	1

27	orificiu de evacuare praf	orificiu de evacuare praf	1	59	Buton de blocare	Buton de blocare	1
28	capacitanță	capacitanță	1	60	Suport dorsal	Suport dorsal	1
29	Arc de compresie	$\phi 4,7 \times \phi 0,6 \times 8$	1	61	Fier unghiular	Fier unghiular	1
30	Tijă	Tijă	1	62	Șurub	M6X14	1
31	Întreprupător	Întreprupător	1	63	plăcuță de presare	plăcuță de presare	2
32	Placă praf	Placă praf	1	64	riglă de adâncime	riglă de adâncime	1

SYMBOLS



Caution / Warning



This product is recyclable. If it cannot be used anymore, please take it to waste recycling centre.



Wear dust mask



To reduce the risk of injury, user must read instruction manual



Wear eye protection



Wear hearing protection.



Faulty and/or discarded electrical or electronic apparatus have to be collected at the appropriate recycling locations



Double insulation



In accordance with essential applicable safety standards of European



Conformity making that product comply with applied Ukraine Technical regulations.



Immediately unplug the plug from the mains electricity in the case that the cord gets damaged and during maintenance.

CONTENTS

1. INTENDED USE FOR DEXTER POWER ELECTRIC PLANER
2. SAFETY INSTRUCTIONS
3. DESCRIPTION
4. TECHNICAL DATA
5. BEFORE PUTTING THE EQUIPMENT INTO OPERATION
6. OPERATION
7. MAINTENANCE
8. TROUBLE SHOOTING
9. DISPOSAL AND RECYCLING
10. WARRANTY
11. EC DECLARATION OF CONFORMITY

1. INTENDED USE FOR DEXTER POWER ELECTRIC PLANER

This product is intended for planing of firmly supported wooden materials, such as beams and boards.

It is also suitable for bevelling edges and cutting rebates.

It must be used in an upright position only with the front plate laying flat on the workpiece.

This product is intended for private domestic use only.

The equipment is to be used only for its prescribed purpose. Any other use is deemed to be a case of misuse. The user will be liable for any damage or injuries of any kind caused as a result of this.

Please note that our equipment has not been designed for use in commercial, trade or industrial applications. Our warranty will be voided if the machine is used in commercial, trade or industrial businesses or for equivalent purposes.

2. SAFETY INSTRUCTIONS

General Power Tool Safety Warnings



WARNING! Read all safety warnings, instructions, illustrations and specifications provided with this power tool.

Failure to follow all instructions listed below may result in electric shock, fire and/or serious injury.

SAVE ALL WARNINGS AND INSTRUCTIONS FOR FUTURE REFERENCE

The term «power tool» in the warnings refers to your main-operated (corded) power tool or battery-operated (cordless) power tool.

1. Work area safety

- a) **Keep the work area clean and well lit.** *Cluttered or dark areas invite accidents.*
- b) **Do not operate power tools in explosive atmospheres, such as in the presence of flammable liquids, gases or dust.** *Power tools create sparks which may ignite the dust or fumes.*
- c) **Keep children and bystanders away while operating a power tool.** *Distractions can cause you to lose control.*

2) Electrical safety

- a) **Power tool plugs must match the outlet. Never modify the plug in any way. Do not use any adapter plugs with earthed (grounded) power tools.** *Unmodified plugs and matching outlets will reduce the risk of electric shock.*
- b) **Avoid body contact with earthed or grounded surfaces, such as pipes, radiators, ranges and refrigerators.** *There is an increased risk of electric shock if your body is earthed or grounded.*
- c) **Do not expose power tools to rain or wet conditions.** *Water entering a power tool will increase the risk of electric shock.*
- d) **Do not abuse the cord. Never use the cord for carrying, pulling or unplugging the power tool. Keep the cord away from heat, oil, sharp edges and moving parts.** *Damaged or entangled cords increase the risk of electric shock.*
- e) **When operating a power tool outdoors, use an extension cord suitable for outdoor use.** *Use of a cord suitable for outdoor use reduces the risk of electric shock.*
- f) **If operating a power tool in a damp location is unavoidable, use a residual current device (RCD) protected supply.** *Use of an RCD reduces the risk of electric shock.*

2. SAFETY INSTRUCTIONS

3. Personal safety

- a) **Stay alert, watch what you are doing and use common sense when operating a power tool. Do not use a power tool while you are tired or under the influence of drugs, alcohol or medication.** *A moment of inattention while operating power tools may result in serious personal injury.*
- b) **Use personal protective equipment. Always wear eye protection.** *Protective equipment such as dust mask, non-skid safety shoes, hard hat, or hearing protection used for appropriate conditions will reduce personal injuries.*
- c) **Prevent unintentional starting. Ensure the switch is in the before connecting to power source and/or battery pack, picking up or carrying the tool.** *Carrying power tools with your finger on the switch or energizing power tools that have the switch on invites accidents.*
- d) **Remove any adjusting key or wrench before turning the power tool on.** *A wrench or a key left attached to a rotating part of the power tool may result in personal injury.*
- e) **Do not overreach. Keep proper footing and balance at all times.** *This enables better control of the power tool in unexpected situations.*
- f) **Dress properly. Do not wear loose clothing or jewellery. Keep your hair, clothing and gloves away from moving parts.** *Loose clothes, jewellery or long hair can be caught in moving parts.*
- g) **If devices are provided for the connection of dust extraction and collection facilities, ensure these are connected and properly used.** *Use of dust collection can reduce dust-related hazards.*
- h) **Do not let familiarity gained from frequent use of tools allows you to become complacent and ignore tool safety principles.** *A careless action can cause severe injury within a fraction of a second.*

4. Power tool use and care

- a) **Do not force the power tool. Use the correct power tool for your application.** *The correct power tool will do the job better and safer at the rate for which it was designed.*
- b) **Do not use the power tool if the switch does not turn it on and** *Any power tool that cannot be controlled with the switch is dangerous and must be repaired.*
- c) **Disconnect the plug from the power source and/or the battery pack from the power tool before making any adjustments, changing accessories, or storing power tools.** *Such preventive safety measures reduce the risk of starting the power tool accidentally.*
- d) **Store idle power tools out of the reach of children and do not allow persons unfamiliar with the power tool or these instructions to operate the power tool.** *Power tools are dangerous in the hands of untrained users.*
- e) **Maintain power tools and accessories. Check for misalignment or binding of moving parts, breakage of parts and any other condition that may the power tool's operation. If damaged, have the power tool repaired before use.** *Many accidents are caused by poorly maintained power tools.*
- f) **Keep cutting tools sharp and clean.** *Properly maintained cutting tools with sharp cutting edges are less likely to bind and are easier to control.*
- g) **Use the power tool, accessories and tool bits etc. in accordance with these instructions, taking into account the working conditions and the work to be performed.** *Use of the power tool for operations from those intended could result in a hazardous situation.*
- h) **Keep handles and grasping surfaces dry, clean and free from oil and grease.** *Slippery handles and grasping surfaces do not allow for safe handling and control of the tool in unexpected situations.*

5) Service

- a) **Have your power tool serviced by a qualified repair person using only identical replacement parts.** *This will ensure that safety of the power tool is maintained.*

Planer safety warnings

- a) **Wait for the cutter to stop before setting the tool down.** *An exposed rotating cutter may engage the surface leading to possible loss of control and serious injury.*
- b) **Hold the power tool by insulated gripping surfaces, because the cutter may contact its own cord.** *Cutting a «live» wire may make exposed metal parts of the power tool «live» and could give the operator an electric shock.*
- c) **Use clamps or another practical way to secure and support the workpiece to a stable platform.** *Holding the work by your hand or against the body leaves it unstable and may lead to loss control.*

2. SAFETY INSTRUCTIONS

Additional safety warnings

- Be aware of kickback.
- Turn the product off immediately, if the cutting blade gets jammed.
- Never slow down the application tool yourself mechanically. Always allow the product to come to complete stop on its own.
- Never touch the workpiece with your hand when you are working on it.
- Do not work overhead.
- Ensure that the workpiece is free of foreign objects such as screws or nails.

Vibration and noise reduction

To reduce the impact of noise and vibration emission, limit the time of operation, use low-vibration and low-noise operating modes as well as wear personal protective equipment.

Take the following points into account to minimise the vibration and noise exposure risks:

- Only use the product as intended by its design and these instructions.
- Ensure that the product is in good condition and well maintained.
- Use correct attachments for the product and ensure they are in good condition.
- Keep tight grip on the handles/grip surface.
- Maintain this product in accordance with these instructions and keep it well lubricated (where appropriate).
- Plan your work schedule to spread any high vibration tool use across a longer period of time.

Emergency

Familiarise yourself with the use of this product by means of this instruction manual. Memorise the safety directions and follow them to the letter. This will help to prevent risks and hazards.

- Always be alert when using this product, so that you can recognise and handle risks early. Fast intervention can prevent serious injury and damage to property.
- Switch off and disconnect from the power supply if there are malfunctions. Have the product checked by a qualified professional and repaired, if necessary, before you operate it again.

Residual risks

Even if you are operating this product in accordance with all the safety requirements, potential risks of injury and damage remain. The following dangers can arise in connection with the structure and design of this product:

- Health defects resulting from vibration emission if the product is being used over long periods of time or not adequately managed and properly maintained.
- Injuries and damage to property due to broken attachments or the sudden impact of hidden objects during use.
- Danger of injury and property damage caused by flying objects.

FR

ES

PT

IT

EL

PL

UA

RO

EN

⚠ WARNING! This product produces an electromagnetic field during operation! This field may under some circumstances interfere with active or passive medical implants! To reduce the risk of serious or fatal injury, we recommend persons with medical implants to consult their doctor and the medical implant manufacturer before operating this product!

⚠ WARNING! Some dust created by power sanding, sawing, grinding, drilling and other construction activities contains chemicals known to cause cancer, birth defects or other reproductive harm.

Some examples of these chemicals are:

- Lead from lead-based paint
- Crystalline silica from bricks and cement and other masonry products
- Arsenic and chromium from chemically treated timber

Your risk from these exposures varies, depending upon how often you do this type of work. To reduce your exposure to these chemicals:

- Work in a well-ventilated area.
- Work with approved protective equipment, such as those dust masks that are specially designed to filter microscopic particles.

3. DESCRIPTION

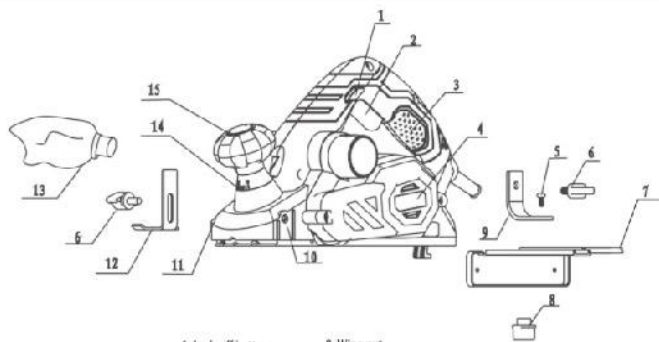

- | | |
|--------------------|--|
| 1. Lock-off button | 8. Wing nut |
| 2. On/Off switch | 9. Angle bracket |
| 3. Handle | 10. Mounting thread (parallel guide) |
| 4. Belt cover | 11. Mounting thread (rebate depth gauge) |
| 5. Mounting bolt | 12. Rebate depth gauge |
| 6. Wing screw (x2) | 13. Dust bag |
| 7. Parallel guide | 14. Scale |
| | 15. Cutting depth adjustment knob |

4. TECHNICAL DATA

Rated voltage, frequency	220 - 240 V~, 50 Hz
Rated power input	800 W
Rated no load speed n_0	17000 min ⁻¹
Planing width	82 mm
Cutting depth	0 – 2 mm
Rebating depth	0 – 15.5 mm
Usable range	planer wood
Protection class	II □
Weight	2.58 kg

Declaration of the noise emission values according to EN 62841-1 and EN 62841-2-14 noise measurements	
A-weighted sound pressure level: L_{pA}	98.9 dB(A)
Uncertainty K_{pA}	3 dB
A-weighted sound power level: L_{WA}	106.9 dB(A)
Uncertainty K_{WA}	3 dB
Declaration of the vibration emission emission according to EN 62841-1 and EN 62841-2-14	
Vibration emission value $a_h(m/s^2)$	Main Handle 2,714 m/s ² Auxiliary handle 4,905 m/s ²
Uncertainty K	1,5 m/s ²

The declared vibration total values and the declared noise emission values have been measured in accordance with a standard test method and may be used for comparing one tool with another.

The declared vibration total values and the declared noise emission values may also be used in a preliminary assessment of exposure.

Warning! The vibration and noise emissions during actual use of the tool can differ from the declared values depending on the ways in which the tool is used especially what kind of workpiece is processed. Identify safety measures to protect the operator that are based on an estimation of exposure in the actual conditions of use (taking account of all parts of the operating cycle such as the times when the tool is switched off and when it is running idle in addition to the trigger time). Depending on the actual use of the product the vibration values can differ from the declared total! Adopt proper measures to protect yourself against vibration exposures! Take the whole work process including times the product is running under no load or switched off into consideration! Proper measures include among others regular maintenance and care of the product and application tools, keeping hands warm, periodical breaks and proper planning of work processes!
Recommended to wear hearing protection.

5. BEFORE PUTTING THE EQUIPMENT INTO OPERATION

- Make sure the delivery contents are complete and free of any damage. If you find that parts are missing or show damage do not use the product but contact your dealer. Using an incomplete or damaged product represents a hazard to people and property.
- Ensure that you have all the accessories and tools needed for assembly and operation. This also includes suitable personal protective equipment.

Connection to power supply

- Make sure the on/off switch (2) is in its off position.
- Connect the power plug to a suitable socket.



Check the voltage! The voltage must comply with the information on the rating label.





The product and the packaging are not children's toys!

Children must not play with plastic bags, sheet and small parts! There is a danger of choking and suffocation!

6. OPERATION

Adjust the desired planing depth by turning the knob for cutting depth adjustment knob (15). The depth can be adjusted between 0 and 2 mm. The number on the scale (14) next to the pointer indicates the depth of cut in 0.1 millimetre steps.

Planing depth

Turn knob (15) / Position front plate		Planing depth	Blades
	retracted to maximum position 	increased	fully lowered for maximum cut
	lowered to minimum position 	decreased	fully retracted for minimum cut

6. OPERATION

Rebating depth adjustment

Attach the rebate depth gauge (12) and parallel guide (7) to perform rebate cuts.

- Align the slot of the rebate depth gauge (12) to the mounting thread (11) and fix it with a wing screw (6) (Fig. 1).
- Adjust the rebate depth gauge (12) to the desired depth use the scale as a guide.
- Tighten the wing screw (6).

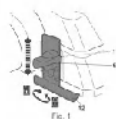

Switching on/off

Press the lock-off button (1) and hold it in position.

Press the on/off switch (2) to switch the product on (Fig. 2).

Release the on/off switch (2) to switch the product off.

- Check the product, its power cord and plug as well as accessories for damage before each use. Do not use the product if it is damaged or shows wear.
- Double check that the accessories and attachments are properly fixed.
- Always hold the product on its handle/motor housing. Keep the handle/motor housing dry to ensure safe support.
- Ensure that the air vents are always unobstructed and clear. Clean them if necessary with a soft brush. Blocked air vents may lead to overheating and damage the product.
- Switch the product off immediately if you are disturbed while working by other people entering the working area. Always let the product come to complete stop before putting it down.
- Do not overwork yourself. Take regular breaks to ensure you can concentrate on the work and have full control over the product.
- Ensure the workpiece is free of obstacles like nails or screws before operation. Remove them if required. Where possible, secure smaller workpieces to prevent them from moving under the product.
- Secure the workpiece properly, e.g. with a clamping device or a vice.



Dust bag

- Align the connector of the dust bag (13) to the dust extraction outlet on either side of the product and insert it all the way to the stop (Fig. 3).
- Pull the connector out in a twisting motion to remove the dust bag (13).

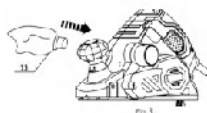

Emptying

- Remove the dust bag (13) from the product as described above.
- Open the zip and empty chippings into a suitable rubbish bag.
- Close the zip and re-attach the dust bag (13) to the product.



NOTE: Empty the dust bag when it is half full. An overfilled dust bag lowers the performance of the product.



WARNING! During the operation fine dust will be generated!



Some dusts are highly inflammable and explosive! Do not smoke during operation, keep heat sources and open flames out of the working area! Always use a dust extraction system and wear a dust mask to protect yourself against hazards resulting from fine dust!

- Clean the product with a dry cloth. Use a brush for areas that are hard to reach.
- In particular clean the air vents after every use with a cloth and brush.
- Remove stubborn dirt with high pressure air (max. 3 bar).



NOTE: Do not use chemical, alkaline, abrasive or other aggressive detergents or disinfectants to clean this product as they might be harmful to its surfaces.

- Check for worn or damaged parts. Replace worn parts as necessary or contact an authorised service centre for repair before using the product again.

7. MAINTENANCE

Before and after each use, check the product and accessories (or attachments) for wear and damage. If required, exchange them for new ones as described in this instruction manual. Observe the technical requirements.

Power cord

If the supply cord of this power tool is damaged, it must be replaced by a specially prepared supply cord available through the service organization.

Carbon brushes

If the carbon brushes need to be replaced, have this done by a qualified repair person (always replace the two brushes at the same time).

Repair

This product does not contain any parts that can be repaired by the consumer. Contact an authorised service centre or a similarly qualified person to have it checked and repaired.

Storage

- Switch the product off and disconnect it from the power supply.
- Clean the product as described above.
- Store the product and its accessories in a dark, dry, frost-free, well-ventilated place.
- Always store the product in a place that is inaccessible to children. The ideal storage temperature is between 10°C and 30°C.
- We recommend using the original for storage or covering the product with a suitable cloth or enclosure to protect it against dust.

8. TROUBLE SHOOTING

Suspected malfunctions are often due to causes that the users can fix themselves. Therefore check the product using this section. In most cases the problem can be solved quickly.



WARNING ! Only perform the steps described within these instructions! All further inspection, maintenance and repair work must be performed by an authorised service center or a similarly qualified specialist if you cannot solve the problem yourself !

Problem	Possible cause	Solution
1. Product does not start	1.1. Not connected to power supply	1.1. Connect to power supply
	1.2. Power cord or plug is defective	1.2. Check by a specialist electrician
	1.3. Other electrical defect to the product	1.3. Check by a specialist electrician
	1.4. Lock-off button not pressed	1.4. Press lock-off button first, then the on/off switch
2. Product does not reach full power	2.1. Extension cord not suitable for operation with this product	2.1. Use a proper extension cord
	2.2. Power source (e.g. generator) has too low voltage	2.2. Connect to another power source
	2.3. Air vents are blocked	2.3. Clean the air vents
3. Unsatisfactory result	3.1. Blade is dull/damaged	3.1. Replace with new one
	3.2. Blade not suitable for work piece material	3.2. Use proper blade
4. Excessive vibration or noise	4.1. Blade is dull/damaged	4.1. Replace with a new one
	4.2. Bolts/nuts are loose	4.2. Tighten bolts/nuts
	4.3. Blade not mounted parallel	4.3. Mount the blade parallel
5. Motor runs, but roller doesn't work or stops	5.1. Drive belt worn or broken	5.1. Replace with a new one by a qualified person

9. DISPOSAL AND RECYCLING



This marking indicates that this product should not be disposed with other household wastes throughout the EU. To prevent possible harm to the environment or human health from uncontrolled waste disposal, recycle it responsibly to promote the sustainable reuse of material resources. To return your used device, please use the return and collection systems or contact the retailer where the product was purchased. They can take this product for environmentally safe recycling.

FR

ES

PT

IT

EL

PL

UA

RO

EN

10. WARRANTY

1. DEXTER POWER products are designed to the highest DIY quality standards. DEXTER POWER offers a 5 ans warranty for its products, from the date of purchase. This warranty applies to all material and manufacturing defects which may arise. No further claims, of whatever nature, either direct or indirect, relating to people and/or materials can be made.
2. In the event of a problem detect, you should first always consult your DEXTER POWER dealer. In most cases, the DEXTER POWER dealer will be able to solve the problem or correct the defect. DEXTER POWER dealer will be able to solve the problem or correct the defect.
3. Repairs or the replacement of parts will not extend the original warranty period.
4. Defects which have arisen as a result of improper use or wear are not covered by the warranty. Amongst other things, this relates to switches, protective circuit switches and motors, in the event of wear.
5. Your claim upon the warranty can only be processed if:
 - Proof of the purchase date can be provided in the form of a receipt.
 - No repairs and/or replacements have been carried out by third parties.
 - The tool has not been subjected to improper use (overloading of the machine or fitting non-approved accessories).
 - There is no damage caused by non-observance of the safety instructions and the instructions for use.
6. The warranty stipulations apply in combination with our terms of sale and delivery.
7. Faulty tools returned to DEXTER POWER via your DEXTER POWER dealer will be collected by DEXTER POWER as long as the product is properly packaged. If faulty goods are sent directly to DEXTER POWER by the consumer, DEXTER POWER will only be able to process these goods if the consumer pays the shipping costs.
8. Products which are delivered in a poorly packaged condition will not be accepted by DEXTER.

SPARE PART LIST

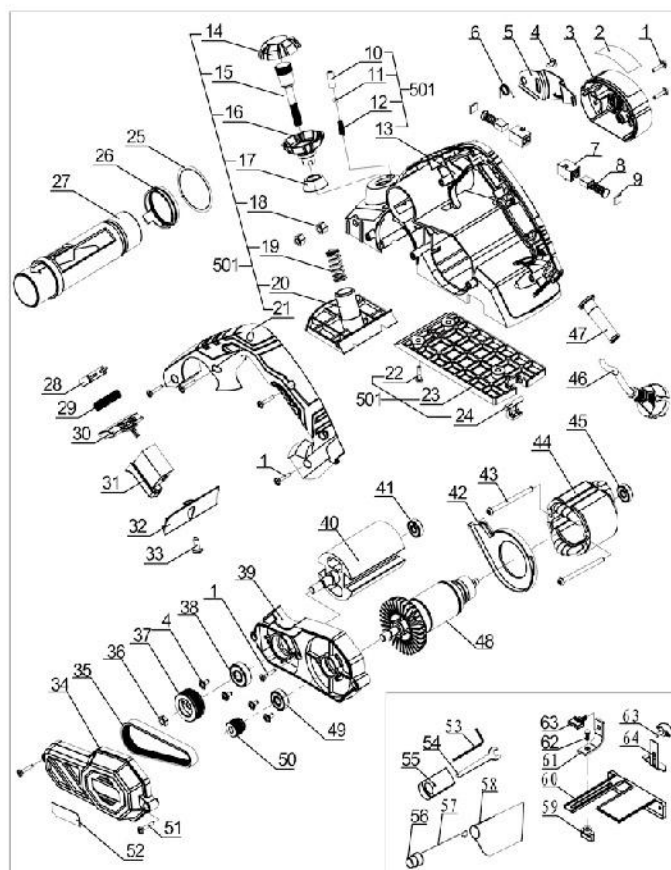

Part No	Name	Material&description	qty used on product	Part No	Name	Material&description	qty used on product
1	Screw	ST4.2X14-F	9	33	Screw	ST4.2X10-F	1
2	Label	Label	1	34	Belt cover	Belt cover	1
3	Side cover	Side cover	1	35	belt	4PJ246-1	1
4	Screw	ST4.2X10	5	36	Nut	M8	1
5	Baffle	Baffle	1	37	Large wheel pulley	Large wheel pulley	1
6	Torsional spring	φ11Xφ1x3	1	38	Bearing	6000-22	1
7	Brush Box	6X9X20.5	2	39	Middle cover	Middle cover	1
8	Carbon Brush	Carbon Brush	2	40	Blade body	Blade body	1
9	Brush Box Cover	11X9X2.3	2	41	Bearing	607-22	1
10	Steel jacket	Steel jacket	1	42	Wind circle	Wind circle	1
11	Steel Ball	φ2.5	1	43	Screw	ST4.2x45-F	2
12	compression spring	φ1.85Xφ0.45X10	1	44	Stator	Stator	1
13	Housing	Housing	1	45	Bearing	626-22	1
14	upper handwheel cover	upper handwheel cover	1	46	Cable	Cable	1
15	Connecting screw	Connecting screw	1	47	Cable sheath	Cable sheath	1
16	Lower handwheel cover	Lower handwheel cover	1	48	Armature	Armature	1
17	Dial	Dial	1	49	Bearing	608-22	1
18	Nut	M6	2	50	Small wheel pulley	Small wheel pulley	1
19	Compression spring	φ11.5Xφ2X5	1	51	Screw	ST4.2x25-F	2
20	Front base	Front base	1	52	Label	Label	1
21	Handle Cover	Handle Cover	1	53	Wrench	2.5	1
22	Screw	ST4.8X16-F	3	54	Wrench	8	1
23	Rear Base	Rear Base	1	55	Fixed block	Fixed block	1
24	Back-up block	Back-up block	1	56	Dust pipe	Dust pipe	1
25	Ring	42	1	57	Steel wire	Steel wire	1
26	set ring	set ring	1	58	Dust bag	Dust bag	1
27	Dust Exit	Dust Exit	1	59	Lock knob	Lock knob	1
28	capacitance	capacitance	1	60	Backer	Backer	1
29	Compression spring	φ1.7Xφ0.6X8	1	61	Angle iron	Angle iron	1
30	pole	pole	1	62	Screw	M6X14	1
31	Switch	Switch	1	63	pressing knob	pressing knob	2
32	Dust board	Dust board	1	64	depth ruler	depth ruler	1



**EU/EC Declaration of conformity
Déclaration UE/CE de conformité
DECLARACIÓN CE / UE DE CONFORMIDAD
Declaração CE/UE de conformidade**



Product Model/Modèle du produit/Modelo de producto/Modelo do produto

82630774

Name and address of the manufacturer or his authorised representative/Nom et adresse du fabricant ou de son mandataire/Nombre y dirección del fabricante o de su representante autorizado/Nome e endereço do fabricante ou do seu representante autorizado

ADEO Services, 135 Rue Sadi Carnot - CS 00001 59790 RONCHIN - France

This declaration of conformity is issued under the sole responsibility of the manufacturer/La présente déclaration de conformité est établie sous la seule responsabilité du fabricant/La presente declaración de conformidad se expide bajo la exclusiva responsabilidad del fabricante/Esta declaração de conformidade é emitida sob a exclusiva responsabilidade do fabricante.

Object of the declaration/Objet de la déclaration/Objeto de la declaración/Objeto da declaração

Product Type - Description/Type de produit - Description/Tipo de producto [Tipo de producto]	DEXTER_800W PLANER
Product Reference/Référence produit/Referencia del producto/Referência do produto	82630774 - EAN Code: 3276007131727 Industrial Type Design Reference: 800PL2-20.5
Product Brand/Marque Produit/Producto de marca/Marca do produto	DEXTER
Serial number coding or batch number/Codification du numéro de série ou de lot/Codificação do número de série	SN:SSSSSSSSS XX DDMYY nn PPPPPP (SN:Serial No.;SSSSSSSSS:Supplier code;XX:Production line ID;DDMMYY:Production date;nn:number of version of product,PPPPPP:Incremental number)

The object of the declaration described above is in conformity with the relevant Union harmonization legislation/L'objet de la déclaration décrit ci-dessus est conforme à la législation d'harmonisation de l'Union applicable/El objeto de la declaración descrita anteriormente es conforme a la legislación de armonización pertinente de la Unión/Objeto da declaração acima descrita está em conformidade com a legislação de harmonização da União aplicável	References to the relevant harmonised standards used or references to the specifications in relation to which conformity is declared/Références des normes harmonisées pertinentes applicables ou des spécifications par rapport auxquelles la conformité est déclarée/Referencias a las normas armonizadas pertinentes utilizadas, o referencias a las especificaciones respecto a las cuales se declara la conformidad/Referências às normas harmonizadas pertinentes utilizadas ou referências às especificações para as quais a conformidade é declarada	When applicable, the name and number of notified body number/Le cas échéant, le nom et le numéro de l'organisme notifié/Cuando corresponda " el nombre y número de laboratorio notificado que haya emitido la certificación y la referencia al documento/Quando aplicável " o nome e número do laboratório notificado que emitiu a certificação e a referência ao documento
---	--	---

2006_42_EC_MACHINE
machinery/Machines/máquinas [máquinas]

EN 62841-1:2015+A1:2022
EN 62841-2:14:2015

2014_30_EU EMC
Electromagnetic compatibility/compatibilité électromagnétique/compatibilidad electromagnética [compatibilidade eletromagnética]

EN IEC 55014-1:2021
EN IEC 55014-2:2021
EN IEC 61000-3-2:2019+A1:2021
EN 61000-3-3:2013+A1:2019+A2:2021

2011_05_EU_RoHS
Restriction of hazardous substances in electrical products/Restriction des substances dangereuses dans les produits électriques/Restricción de sustancias peligrosas en equipos eléctricos/Restrição de substâncias perigosas em equipamentos elétricos

(EU) 2015/863
EN IEC 63000:2018

Complied, signed by and on behalf of/Complido, signé par et au nom de/Compilado, firmado por y en nombre de/Compilado, assinado por e em nome de

Eric LEMOINE
International Project Quality Leader

Place and date of issue/Date et lieu d'établissement/Lugar y fecha de expedición/Local e data de emissão

Ronchin France
03/06/2024

ADEO Services SAS
135 Rue Sadi Carnot
CS00001
59790 RONCHIN



adeo

DICHIARAZIONE DI CONFORMITÀ CE / UE
DEKLARACJA ZGODNOŚCI WE / UE
ΔΗΛΩΣΗ ΣΥΜΜΟΡΦΩΣΗΣ ΕΚ / ΕΕ
DECLARAȚIA CE / UE DE CONFORMITATE



IT/PO
GR/RO

Modelo di prodotto/prodotto/Model produktu/produkt/Μοντέλο προϊόντος/Προϊόν/Modelul de produs/produsul

82630774

La presente dichiarazione di conformità è rilasciata sotto la responsabilità esclusiva del fabbricante/Niniejsza deklaracja zgodności wydana zostaje na wyłączną odpowiedzialność producenta (Επιθυμώ να διαβύνηση του κατασκευαστή ή του εξουσιοδοτημένου αντιπροσώπου του/Denumirea și adresa producătorului sau a reprezentanților său autorizați.)

ADEO Services, 135 Rue Sadi Carnot - CS 00001 59790 RONCHIN - France

La presente dichiarazione di conformità è rilasciata sotto la responsabilità esclusiva del fabbricante/Niniejsza deklaracja zgodności wydana zostaje na wyłączną odpowiedzialność producenta (Η παρούσα δήλωση συμμόρφωσης εκδίδεται με αποκλειστική ευθύνη του κατασκευαστή/Declarația de conformitate este emisă pe răspunderea exclusivă a producătorului)

Objeto de la declaración/Przedmiot deklaracji/Στόχος της δήλωσης/Obiectul declarației

Tipologia di prodotto/Rodzaj produktu/Τύπος Προϊόντος/Tip produs

DEXTER_800W PLANER

Riferimento del prodotto/Referența produsului/Αναφορά προϊόντος/Referință produs

82630774 - EAN Code: 3276007131727
Industrial Type Design Reference: 800PL2-20.5

Marca del prodotto/Marca produsului/Μάρκα προϊόντος/Marcă a produsului

DEXTER

Codice del numero di serie/Kodowanie numeru serijnego/Κωδικολογή σειράς αριθμού/Cođ de numere din serie

SN:SSSSSSSS XX DDMMYY nn P P P P P (SN:Serial No.;SSSSSSSS:Supplier code;XX:Production line ID;DDMMYY:Product date;nn:number of version of product,PP P P P P:Incremental number)

L'oggetto della dichiarazione di cui sopra è conforme alla pertinente normativa di armonizzazione dell'Unione/Wytwierceniory powyzej przedmiot niniejszej deklaracji jest zgodny z odnosnymi wyznaczaniami unijnego prawodawstwa harmonizacyjnego/Ο στόχος της δήλωσης που περιγράφεται παραπάνω είναι σύμφωνος με τις σχετικές ενωσιακές νομοθεσίες αρμονιστικής/Obiectul declarației deșcria mai sus este în conformitate cu legislația comunitară relevantă de armonizare a Uniunii

Riferimenti alle pertinenti norme armonizzate utilizzate o alle specifiche in relazione alle quali è dichiarata la conformità/Odwolania do odnosnych norm zharmonizowanych, które zastosowano, lub do specyfikacji, w odniesieniu do których deklarowana jest zgodność/Παραπομπές στις σχετικές ενωσιακές αρμονιστικές προδιαγραφές που χρησιμοποιούνται ή γενικά παραπομπές σε σχέση με τις οποίες δηλώνεται η συμμόρφωση/Referințele standardeelor armonizate relevante folosite sau referințele specificațiilor în legătură cu care se declară conformitatea

Dove applicabile * il nome e il numero del laboratorio notificato che ha rilasciato la certificazione e il riferimento al documento/W stosownych przypadkach * notyfikowana nazwa i numer laboratorium, które wydało certyfikat oraz odwołanie do dokumentu/Όπου κρίνεται * το γνωστοποιημένο όνομα και τον αριθμό του κρησθηρίου που εξέδωσε την πιστοποίηση και την αναφορά στο έγγραφο/Unde este cazul * numele și numărul de laborator notificat care a eliberat certificarea și numărul în document

2006_02_EC_MACHINE
macchine/maszyny σχετικά με τα μηχανήματα/echipamentele tehnice

EN 62841-1:2015+A1:2022
EN 62841-2-14:2015

2014_30_EU EMC
compatibilità elettromagnetica/kompatybilnošć elektromagnetycznej
[[ελεκτρομαγνητική συμβατότητα/compatibilitatea electromagnetică]]

EN IEC 55014-1:2021
EN IEC 55014-2:2021
EN IEC 61000-3-2:2019+A1:2021
EN 61000-3-3:2013+A1:2019+A2:2021

2011_08_EU RoHS
Restrizione di sostanze pericolose nelle apparecchiature elettriche/Ograniczenie niebezpiecznych substancji w sprzacie elektrycznym/Περιορισμός επικίνδυνων ουσιών σε ηλεκτρικό εξοπλισμό/Restricționarea substanelor periculoase în echipamentele electrice

(EU) 2015/863
EN IEC 63000:2018

Compiuto, firmato in vece e per conto di/Opracowano, podpisano w imieniu/Συντάχθηκε, υπογράφηκε για και εξ ονόματος/Complet, semnat de și în numele

Erie LEMOINE
International Project Quality Leader

Luogo e data del rilascio/Data wydania i miejsca/Τόπος και ημερομηνία έκδοσης]]

Ranchin France
03/08/2024

ADEO Services SAS
135 Rue Sadi Carnot
CS00001
59790 RONCHIN



Ce produit se recycle,
si il n'est plus utilisable
déposez-le en déchèterie.

Notice à trier. Pour en savoir plus:
www.quefairedemesdechets.fr

- FR** Ce produit est recyclable. S'il ne peut plus être utilisé, veuillez l'apporter dans un centre de recyclage des déchets.
- ES** Este producto es reciclable. Si ya no se puede usar, llévalo a un centro de reciclaje de residuos.
- PT** Este produto é reciclável. Se deixar de o utilizar, entregue-o num centro de reciclagem de resíduos.
- IT** Questo prodotto può essere riciclato. Se deve essere smaltito, portalo presso un centro di riciclaggio.
- EL** Αυτό το προϊόν είναι ανακυκλώσιμο. Εάν δεν μπορεί πλέον να χρησιμοποιηθεί, μεταφέρετέ την σε κάποιο κέντρο ανακύκλωσης απορριμμάτων.
- PL** Ten produkt poddawany jest recyklingowi, kiedy przestaje być użyteczny należy dostarczyć go do punktu zbiórki odpadów.
- UA** Цей продукт може перероблятися. Якщо воно більше не є придатне для використання, здайте його в утилізаційний центр.
- RO** Acest produs este reciclabil. Dacă nu mai poate fi folosit, vă rugăm să îl aduceți într-un centru de reciclare a deșeurilor.
- EN** This product is recyclable. If it cannot be used anymore, please take it to waste recycling centre.



S/N: 1051420111012101319533

** Garantie 5 ans / 5 años de garantía / Garantia de 5 años / Garanzia 5 Anni /
Εγγύηση 5 ετών / Gwarancja 5-letnia / Гарантія 5 років / 5-year guarantee



Made in China 2024

ADEO Services - 135 Rue Sadi Carnot - CS 00001
59790 RONCHIN - France

LERROY MERLIN ROMANIA SRL
- Strada Icoanei 11-13, Sector 2, Bucuresti, Romania

Imported by Adeo South Africa (PTY) LTD T/A Leroy Merlin
Leroy Merlin Greenstone Store
Corner Blacklock Street and Stoneridge Drive, Greenstone
Park Ext 2, Edenvale, 1610 Johannesburg, Gauteng, South Africa

«Леруа Мерлен Казахстан» ЖШС Казакстан
Республикасы, 050000, Алматы К., Қонаев
көшесі, 77, «ParkView» Б0, 6., 07 қф.