

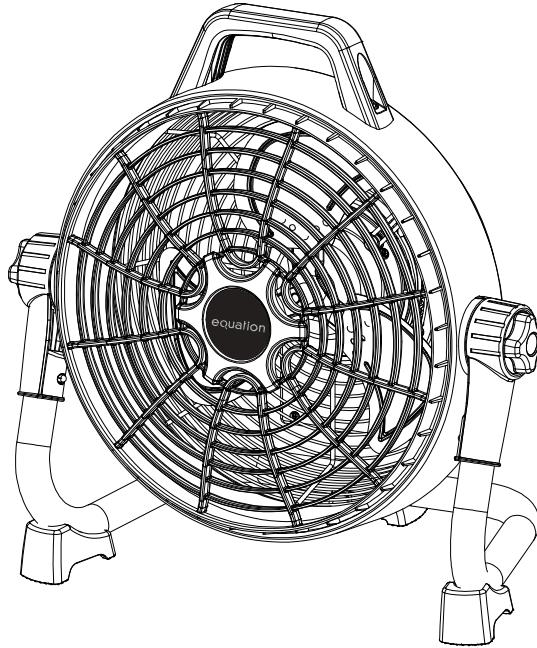

MOOV



Modèle/Modelo/Modelo/Modello/Μοντ/ Model/Модель/Модель/модель/Model/Model			EAN
SFC-300DC-1	2022R08P02-0105	87106465	3276007321784

SFC-300DC-1



EAN CODE : 3276007321784

**FR** Notice de Montage -  
Utilisation - Entretien

**ES** Instrucciones de Montaje,  
Utilización y Mantenimiento

**PT** Instruções de Montagem,  
Utilização e Manutenção

**IT** Istruzioni per il Montaggio,  
l'Uso e la Manutenzione

**EL** Εγχειρίδιο συναρμολόγησης,  
χρήσης και συντήρησης

**PL** Instrukcja Montażu,  
Użytkowania i Konserwacji

**RO** Manual asamblare,  
utilizare și întreținere

**EN** Assembly - Use -  
Maintenance Manual



FR: Mentions Légales & Consignes de Sécurité / ES: Instrucciones Legales y de Seguridad /  
PT: Avisos Legais e instruções de Segurança / IT: Istruzioni Legali e di Sicurezza /  
EL: Νομικό σημείωμα και οδηγίες ασφαλείας / PL: Uwagi Prawne i Instrukcja Bezpieczeństwa /  
RO: Manual privind siguranța / EN: Legal & Safety Instructions



2 → 57



FR: Montage / ES: Montaje / PT: Montagem / IT: Montaggio / EL: Συναρμολόγηση /  
PL: Montaż / RO: Montaj / EN: Assembly



58 → 58



FR: Utilisation / ES: Utilización / PT: Utilização / IT: Uso / EL: Χρήση /  
PL: Użytkowanie / RO: Utilizare / EN: Use



59 → 60



FR: Entretien / ES: Mantenimiento / PT: Manutenção / IT: Manutenzione / EL: Συντήρηση /  
PL: Konserwacja / RO: Întreținere / EN: Maintenance



61 → 62





FR: Hivernage / ES: Durante el invierno / PT: Preparação para o inverno / IT: Rimessaggio /  
EL: Αποθήκευση το χειμώνα / PL: Przechowywanie / RO: Păstrare pe perioada iernii / EN: Winter storage



63 → 63

## Symboles d'avertissement

	Lisez attentivement cette notice
	Attention
CLASS	II
	Adaptor

## CONTENU

1. Consignes de sécurité générales
2. Consignes de sécurité spécifiques
3. Protection Environnementale
4. Caractéristiques de l'appareil

FR

ES

PT

IT

EL

PL

RO

EN

## 1. Consignes de sécurité générales

Avant d'utiliser l'appareil, lisez intégralement cette notice et conservez-la pour vous y référer ultérieurement. Si nécessaire, transmettez cette notice à un tiers.

**ATTENTION** : Lors de l'utilisation d'appareils électriques, les précautions de sécurité de base doivent toujours être respectées afin de réduire le risque d'incendie, de chocs électriques et de blessures corporelles.

### 1) Consignes générales

Assurez-vous que les caractéristiques de cet appareil sont compatibles avec celles de votre installation.

Ne placez aucun objet sur l'appareil.

Ne débranchez pas l'appareil si vos mains sont humides : risque de choc électrique.

Ne transportez pas l'appareil lorsqu'il est en fonctionnement.

Posez-le sur une surface plane et sûre. Afin de prévenir tout accident, tenez-le hors de portée des enfants.

Toute utilisation et/ou modification technique non agréée de cet appareil peut s'avérer dangereuse, tant pour votre santé que pour votre propre sécurité.

N'introduisez aucun objet dans l'appareil, ne le démontez pas.

**Cet appareil peut être utilisé par des enfants âgés de 8 ans ou plus, par des personnes dont les capacités**

physiques, sensorielles ou mentales sont réduites, ou des personnes dénuées d'expérience ou de connaissance, uniquement si elles ont pu bénéficier d'une surveillance ou d'instructions préalables

concernant l'utilisation de l'appareil en toute sécurité, et qu'elles comprennent les dangers potentiels liés à

l'utilisation de l'appareil. Les enfants ne doivent pas jouer avec l'appareil. Le nettoyage et l'entretien ne

doivent pas être effectués par des enfants sans surveillance.

## 2) Sécurité électrique

Si le câble d'alimentation est endommagé, il doit être remplacé par le fabricant, son service après vente ou des personnes de qualification similaire afin d'éviter tout danger.

### 2. Consignes de sécurité spécifiques

Débranchez l'appareil avant de procéder à son entretien ou à son nettoyage.

Assurez-vous que le câble d'alimentation du ventilateur soit bien débranché de la prise secteur avant de retirer la protection.

#### CONSIGNES DE SÉCURITÉ (supplémentaires)

##### 1. POUR USAGE MÉNAGER UNIQUEMENT

2. N'utilisez pas l'adaptateur secteur à l'extérieur. Lorsque vous utilisez le produit dans un environnement humide, assurez-vous que la prise d'alimentation est protégée par les bouchons en caoutchouc.

3. Le cordon d'alimentation et la fiche doivent être tenus à l'écart de toute source d'eau et bien protégés contre les dommages.

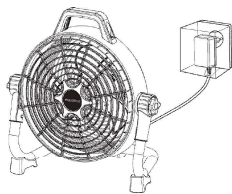

4. N'incinerez pas ce ventilateur, même s'il est gravement endommagé. Les batteries peuvent exploser lorsqu'elles sont en feu. Éliminez le ventilateur conformément aux instructions d'élimination.

5. Vérifiez que les caractéristiques électriques de cet appareil sont compatibles avec votre installation.

6. L'appareil ne doit être utilisé qu'avec le bloc d'alimentation fourni avec l'appareil.

7. Cet appareil contient des batteries non remplaçables.

8. Cet appareil contient des batteries qui ne peuvent être remplacées que par une personne qualifiée.

9. Utilisez uniquement avec le bloc d'alimentation YLS0251A-E300080.

FR

### 3. ENVIRONNEMENT

ES

Signification de la poubelle barrée :

PT

Ne pas jeter les appareils électriques avec les déchets ménagers non triés, utilisez un centre de collecte sélective.

IT



Contactez votre collectivité pour plus d'informations concernant les systèmes de collecte disponibles.

EL



Si des appareils électriques sont jetés dans des décharges ou des déchetteries, des substances dangereuses

PL

peuvent s'infiltrer dans les nappes phréatiques et passer

Lors du remplacement de vieux appareils, le vendeur a l'obligation légale de reprendre gratuitement votre ancien appareil pour le mettre au rebut.

EN

#### Mise au rebut respectueuse de l'environnement



Participez à la protection de l'environnement !

Veillez à respecter les réglementations locales : une fois qu'ils sont hors d'usage, déposez vos appareils électriques dans un centre de tri approprié. L'emballage est recyclable. Jetez l'emballage de façon respectueuse pour l'environnement en facilitant son ramassage par les centres de tri sélectifs.

#### 4. Caractéristiques de l'appareil

##### CARACTERISTIQUES TECHNIQUES

Tension nominale	DC 30V
Puissance nominale	24 W
Température ambiante de fonctionnement	25 °C
Classe de protection électrique	IPX4
Débit maximum du ventilateur	42m <sup>3</sup> /min
Niveau de puissance acoustique du ventilateur	60 dB(A)
Capacité de fonctionnement	0.35 (m <sup>3</sup> /min)/W
Pour plus de détails techniques, veuillez consulter le site web suivant: <a href="http://www.erp-equation.com/fans/add">http://www.erp-equation.com/fans/add</a> the guarantee condition like for the Loft product, please	

Adeo Services offre une garantie constructeur pour ses produits.

**> Champ d'application de la garantie constructeur Adeo Services :**

Les produits Adeo Services sont conçus et construits pour offrir des performances qualitatives destinées à un usage normal. Si un produit s'avère défectueux au cours de la période de garantie dans des conditions d'utilisation normales, il incombe à Adeo Services de le réparer ou de le remplacer.

La garantie Adeo Services couvre la réparation ou le remplacement (à la discrétion d'Adeo services) de votre appareil mis sur le marché par Adeo Services s'il s'avère défectueux en raison d'un défaut matériel ou de fabrication pendant la période de garantie. En cas d'indisponibilité d'une pièce nécessaire au bon fonctionnement du produit, Adeo Services s'engage à la remplacer par une pièce aux caractéristiques et niveaux de performance équivalents.

La mise en œuvre de cette garantie ne remet pas en cause l'exercice de vos droits au titre des garanties légales prévues par le code civil et le code de la consommation.

**> Les cas exclus de la garantie constructeur Adeo Services :**

La garantie constructeur Adeo Services n'a pas vocation à s'appliquer dans les cas listés ci-dessous :

- Usure normale du produit et/ou de ses composants, (p. ex. fusible, courroie, brosse, batteries, filtres, revêtement protecteur, etc.)
- Dommages accidentels (liés à une chute du produit, à un choc ou à une mauvaise pose du produit)
- Dommages résultant d'une utilisation non conforme aux informations présentes dans la notice d'utilisation et/ou packaging (ex: mauvaise tension d'alimentation)
- Dommages causés par le non-respect des recommandations d'entretien du produit.
- Dommages causés par des sources externes telles que le transport, les intempéries, les pannes d'électricité ou les surtensions.
- Dommages cosmétiques, y compris, mais sans s'y limiter, les rayures, les éraflures ou les bris d'éléments en plastique,
- Les défaillances causées par des cas de forces majeures (événement échappant au contrôle d'Adeo Services, imprévisible au moment de la vente du produit et dont les effets n'ont pu être évités par des mesures appropriées (ex : catastrophes naturelles).
- Les défaillances causées par :
  - ° Une utilisation négligente, une mauvaise utilisation, la mauvaise manipulation ou l'utilisation imprudente du produit
  - ° Une utilisation non conforme au manuel d'utilisation du produit
  - ° Une utilisation du produit à des fins autres que des fins domestiques normales dans le pays où il a été acheté.
  - ° L'utilisation de pièces qui ne sont pas assemblées ou installées conformément aux instructions de montage Adeo Services
  - ° L'utilisation de pièces et d'accessoires qui ne sont pas des Composants Adeo Services authentiques.
  - ° Une installation ou un assemblage défectueux
  - ° *Des réparations ou modifications effectuées par des parties autres que celles autorisées par Adeo Services ou ses agents autorisés.*
- La garantie ne sera également pas valide si le numéro de série ou la plaque signalétique du produit (si le produit possède une plaque signalétique) est retiré ou dégradé
- Si Adeo Services reçoit de la part d'autorités publiques compétentes des informations indiquant que le produit a été volé.



**> Quelles sont les modalités de mise en oeuvre de la garantie ?**

Les modalités de mise en oeuvre de la garantie Adeo Services sont les suivantes :

- La garantie prend effet à la date d'achat (ou à la date de livraison si celle-ci est ultérieure).
- La production préalable d'un justificatif de livraison/d'achat avant toute intervention sur votre appareil sous garantie. Veuillez noter que sans cette preuve, tout travail à effectuer fera l'objet de l'émission d'un devis, qui devra être accepté par le client avant toute intervention. Veuillez conserver votre reçu d'achat ou votre bon de livraison.
- Toutes les interventions seront effectuées par Adeo Services ou ses prestataires agréés.
- Toute pièce remplacée devient la propriété d'Adeo Services
- La réparation ou le remplacement de votre appareil sous garantie ne prolonge pas la période de garantie.
- La garantie ne remet pas en cause l'exercice de vos droits au titre des garanties légales prévues par le code civil et le code de la consommation..
- Pour faire valoir cette garantie, vous devez vous rapprocher de l'enseigne auprès de laquelle vous avez acheté votre produit.

**> Date d'entrée en vigueur de la garantie :**

La garantie Adeo Services entre en vigueur à la date d'achat ou à la date de livraison de votre produit, la date la plus tardive étant retenue.

La durée de garantie (mécanisme et traitement de surface) est consentie pour une durée de 2-3 - 5 ou 10 ans (voir mention sur l'emballage du produit) à l'exception des traitements de surface couleur (blanc, noir, gris...) dont la durée de garantie est limitée à 2 ans.

**> Périmètre géographique de la garantie Adeo Services :**

- La garantie est valable dans le pays d'achat du produit.
- Si vous utilisez votre appareil dans un pays autre que celui dans lequel vous l'avez acheté, la garantie peut être invalidée. Dans ce cas, veuillez vous rapprocher de l'enseigne du pays d'origine dans laquelle vous avez acheté le produit qui étudiera au cas par cas la demande de garantie.

**> Sort de la garantie Adeo Services en cas de revente du produit :**

En cas de revente du produit au cours de sa période de garantie, celle-ci demeure valable au bénéfice de l'acheteur et peut être mise en oeuvre par ce dernier sous réserve toutefois :



- Que le justificatif d'achat d'origine du produit soit apporté,
- Que la preuve du bon fonctionnement du produit au moment de la revente soit apportée,
- Que les conditions de mise en oeuvre de la garantie exposées au sein des présentes soient rassemblées.

Il est précisé que la revente du produit n'a aucune incidence sur la durée de garantie restant à courir à la date de la revente. Ainsi, l'acheteur du produit revendu peut réclamer le bénéfice de la garantie Adeo Services dans la limite de la durée de validité restant à courir de ladite garantie à la date de la revente.

FR

## Símbolos

ES

	Lea atentamente estas instrucciones
	Atención
CLASS	II
	Adaptor

PT

IT

EL

PL

RO

EN

## CONTENIDO

- 1.Instrucciones generales de seguridad
- 2.Instrucciones específicas de seguridad
- 3.Protección del medio ambiente
- 4.Características del aparato

## 1. Instrucciones generales de seguridad

Antes de utilizar el aparato, lea integralmente estas instrucciones y consérvelas para poder consultarlas posteriormente. En caso de necesidad, transmita este manual a terceros.

**ATENCIÓN:** El uso de aparatos eléctricos supone el respeto de las precauciones elementales de seguridad para reducir el riesgo de incendio, de choques eléctricos y de heridas corporales.

### 1) Instrucciones generales

Asegúrese de que las características de este aparato sean compatibles con las de su instalación.

Para prevenir todo riesgo de electrocución, no sumerja el aparato en agua o cualquier otro líquido y no lo utilice cerca de un punto de agua.

Este aparato se destina exclusivamente a un uso en interiores.

No ponga ningún objeto sobre el aparato.

No desconecte el aparato con las manos húmedas: riesgo de choque eléctrico.

No transporte el aparato durante su funcionamiento.

Instálelo sobre una superficie plana y segura. Para prevenir todo riesgo de accidente, mantenga el aparato fuera del alcance de los niños.

Cualquier utilización y/o modificación técnica no autorizada de este aparato puede resultar peligrosa para su salud y para su propia seguridad.

No introduzca ningún objeto dentro del aparato, no lo desmonte.

Este aparato puede ser utilizado por niños que tengan un mínimo de 8 años, por personas con capacidad física,

FR

**ES**

PT

IT

EL

PL

RO

EN

FR

ES

PT

IT

EL

PL

RO

EN

sensorial o mental reducida, o con falta de experiencia y saber, siempre que estén correctamente supervisados o que hayan recibido previamente instrucciones relativas al uso con seguridad del aparato y que se hayan enterado bien de los peligros potenciales vinculados al uso del aparato. Los niños no deben jugar con el aparato. Los niños no deben proceder a la limpieza ni al mantenimiento del aparato sin supervisión.

## **2) Seguridad eléctrica**

Si el cable de alimentación está dañado, deberá sustituirlo el fabricante, su servicio postventa o personas con cualificación similar para evitar todo peligro.

### **2.Instrucciones específicas de seguridad**

Desconecte el aparato antes de proceder a su mantenimiento o a su limpieza.

Compruebe que el cable de alimentación del ventilador esté desenchufado antes de retirar la protección.

INSTRUCCIONES DE SEGURIDAD (complementarias)

1.SOLO PARA USO DOMÉSTICO

2.No use el adaptador de corriente en exteriores. Al usar el producto en un ambiente húmedo, asegúrese de que el enchufe de la fuente de alimentación esté protegido por tapones de goma.

3.El cable de alimentación y el enchufe deben mantenerse alejados de cualquier fuente de agua y estar bien protegidos contra años.

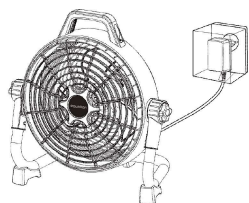

4.No incinere el ventilador, incluso si está muy dañado. Las baterías podrían explotar en el fuego.

Deshágase del ventilador según las instrucciones de eliminación.

5.Compruebe si las especificaciones eléctricas del aparato son compatibles con su instalación.

6.El aparato solo debe usarse con la fuente de alimentación suministrada con el aparato.

7. Este aparato contiene baterías que no son reemplazables.
8. Este aparato contiene baterías que solo pueden ser reemplazadas por personas cualificadas.
9. Para su uso solo con la fuente de alimentación YLS0251A-E300080.

### 3. MEDIO AMBIENTE

Significado de cubo de basura con ruedas tachado:

No deseche los aparatos eléctricos con la basura doméstica sin clasificar, use un centro de recolección selectiva.



Póngase en contacto con su gobierno local para obtener más información sobre los sistemas de recolección disponibles. Si los aparatos eléctricos son arrojados a vertederos o basureros, las sustancias peligrosas pueden filtrarse en el agua subterránea y entrar en la cadena alimentaria, dañando su salud y bienestar.

Al reemplazar los dispositivos antiguos por otros nuevos, el vendedor está legalmente obligado a retirar su antiguo dispositivo y desecharlo sin cargo alguno.

#### Desecho respetuoso del medio ambiente



¡Participe en la protección del medio ambiente!  
Respete las reglamentaciones locales: cuando sus aparatos eléctricos ya no sirvan, llévelos a un centro de clasificación adecuado. El embalaje se recicla. Tire el embalaje de forma respetuosa para el medio ambiente facilitando su recogida por los centros de clasificación selectiva.

FR

ES

PT

IT

EL

PL

RO

EN

#### 4. Características del aparato

<b>CARACTERÍSTICAS TÉCNICAS</b>	
Tensión nominal	DC 30V
Potencia nominal	24 W
Temperatura ambiente de funcionamiento	25 °C
Clase de protección eléctrica	IPX4
Caudal máximo del ventilador	42m <sup>3</sup> /min
Nivel de potencia acústica del ventilador	60 dB(A)
Capacidad de funcionamiento	0.35 (m <sup>3</sup> /min)/W
Para obtener más detalles técnicos, consulte la siguiente página web: <a href="http://www.erp-equation.com/fans/add the guarantee condition like for the Loft product, please">http://www.erp-equation.com/fans/add the guarantee condition like for the Loft product, please</a>	

Adeo Services ofrece una garantía del fabricante para sus productos.

**> Campo de aplicación de la garantía del fabricante Adeo Services:**

Los productos Adeo Services están diseñados y construidos para ofrecer rendimientos cualitativos destinados a un uso normal. Si un producto resulta defectuoso durante el transcurso del período de garantía en condiciones de uso normales, le corresponderá a Adeo Services arreglarlo o sustituirlo.

La garantía Adeo Services cubre la reparación o la sustitución (a discreción de Adeo Services) de su aparato comercializado por Adeo Services si resulta defectuoso por un defecto material o de fabricación durante el período de garantía. En caso de indisponibilidad de una pieza necesaria para el correcto funcionamiento del producto, Adeo Services se compromete a sustituirlo por una pieza con características y niveles de rendimiento equivalentes.

*La aplicación de esta garantía no pone en entredicho el ejercicio de sus derechos con respecto a las garantías legales previstas por el código civil y el código de consumo.*

**> Los casos excluidos de la garantía del fabricante Adeo Services:**

La garantía del fabricante Adeo Services no está indicada para aplicarse en los casos de la siguiente lista:

- *Desgaste normal del producto y/o de sus componentes, (p. ej. fusible, correa, cepillo, baterías, filtros, revestimiento de protección, etc.)*
- *Daños accidentales (relacionados con una caída del producto, con un golpe o con una mala colocación del producto)*
- *Daños que resulten de un uso no conforme con la información que figura en las instrucciones de uso y/o en el embalaje (ej.: mala tensión de alimentación)*
- *Daños causados por no respetar las recomendaciones de mantenimiento del producto.*
- *Daños causados por fuentes externas como el transporte, las inclemencias meteorológicas, las averías eléctricas o la sobretensión.*
- *Daños estéticos, incluidos, pero sin limitarse a ello, las rayaduras, las marcas o la rotura de elementos de plástico,*
- *Las averías causadas por casos de fuerza mayor (acontecimiento que escape del control de Adeo Services, imprevisible en el momento de la venta del producto y cuyos efectos no se han podido evitar con medidas apropiadas (ej.: catástrofes naturales).*
- *Las averías causadas por:*
  - ° *Un uso negligente, un mal uso, la mala manipulación o el uso imprudente del producto.*
  - ° *Un uso no conforme con el manual de utilización del producto.*
  - ° *Un uso del producto para fines diferentes a los domésticos normales en el país en el que se ha comprado.*
  - ° *La utilización de piezas que no están ensambladas ni instaladas en conformidad con las instrucciones de montaje Adeo Services.*
  - ° *La utilización de piezas y de accesorios que no son Componentes Adeo Services originales.*
  - ° *Una instalación o un ensamblaje defectuoso.*
  - ° *Reparaciones o arreglos realizados por parte de otras personas diferentes a las autorizadas por Adeo Services o por sus agentes autorizados.*
- *La garantía tampoco será válida si el número de serie o la placa de características del producto (en caso de que el producto tenga placa de características) haya sido retirada o esté deteriorada.*
- *En caso de que Adeo Services reciba notificación por parte de las autoridades competentes de que el producto ha sido robado.*

Las modalidades de la aplicación de la garantía Adeo Services son las siguientes

- La garantía entrará en vigor en la fecha de compra (o en la fecha de entrega si esta fecha es posterior).
- La producción previa de un justificante de entrega/de compra antes de cualquier intervención en su aparato en garantía. Tenga en cuenta que, sin este documento, cualquier trabajo a realizar será objeto de un presupuesto que deberá ser aceptado por el cliente antes de cualquier tipo de intervención. Conserve el recibo de compra o el albarán de entrega.
- Todas las intervenciones serán realizadas por Adeo Services o por agentes autorizados.
- Cualquier pieza sustituida pasa a ser propiedad de Adeo Services.
- La reparación o sustitución de su aparato en garantía no prorroga el período de garantía.
- La garantía no pone en entredicho el ejercicio de sus derechos con respecto a las garantías legales previstas por el código civil y el código de consumo.
- Para hacer valer esta garantía, debe acercarse a la tienda en la que compró el producto.

**> Fecha de entrada en vigor de la garantía:**

La garantía Adeo Services entra en vigor el día de la fecha de compra o en la fecha de entrega de su producto, se tendrá en cuenta la fecha posterior.

La duración de la garantía (mecanismo y tratamiento de superficie) está autorizada para una duración de 2-3-5 o 10 años (véase lo que está indicado en el embalaje del producto) excepto los tratamientos de superficie de color (blanco, negro, gris...), para los cuales la duración de la garantía está limitada a 2 años.

**> Perímetro geográfico de la garantía Adeo Services:**

- La garantía es válida en el país de compra del producto.
- Si utiliza el aparato en un país distinto al que lo ha comprado, la garantía puede ser invalidada. En ese caso, diríjase a la tienda del país de origen en el que ha comprado el producto y ésta estudiará caso por caso la solicitud de garantía.

**> Sobre la garantía Adeo Services en caso de reventa del producto:**



En caso de reventa del producto durante el período de garantía, ésta seguirá siendo válida en beneficio del comprador y podrá ser aplicada por este último siempre que:

- Se presente el justificante de compra original del producto,
- Se aporte prueba del buen funcionamiento del producto en el momento de la reventa,
- Se reúnan las condiciones de aplicación de la garantía que se exponen al principio de este documento.

Se indica que la reventa del producto no tiene ninguna incidencia sobre la duración de la garantía que quede en el momento de la reventa. De este modo, el comprador del producto revendido podrá reclamar el beneficio de la garantía Adeo Services dentro del límite de la duración de validez que le quede a dicha garantía en el momento de la reventa



## Símbolos

	Leia atentamente estas instruções
	Atenção
CLASS	II
	Adaptor

## Conteúdo

1. Instruções de segurança gerais
2. Instruções de segurança específicas
3. Respeito pelo ambiente
4. Características do aparelho

FR

## 1. Instruções de segurança gerais

ES

Antes de utilizar o aparelho, leia integralmente estas instruções e conserve-as para consulta posterior. Se necessário, transmita estas instruções a terceiros.

PT

IT

**ATENÇÃO:** Durante a utilização de aparelhos eléctricos, as precauções de segurança básicas devem sempre ser respeitadas a fim de reduzir o risco de incêndio, de choques eléctricos e de ferimentos físicos.

EL

PL

RO

### 1) Instruções gerais

EN

Assegure-se de que as características deste aparelho são compatíveis com as da sua instalação.

A fim de evitar qualquer risco de electrocussão, não mergulhe o aparelho na água ou noutro líquido e não o utilize perto da água.

Este aparelho destina-se unicamente a utilização em interior. Não ponha nenhum objecto em cima do aparelho.

Não desligue o aparelho se tiver as mãos húmidas: risco de choque eléctrico.

Não transporte o aparelho com ele a funcionar.

Coloque-o numa superfície plana e segura. A fim de evitar qualquer acidente, mantenha-o fora do alcance das crianças. Qualquer utilização e/ou modificação técnica não autorizada deste aparelho pode ser perigosa, tanto para a sua saúde como para a sua própria segurança.

Não introduza nenhum objecto no aparelho e não o desmonte. Este aparelho pode ser utilizado por crianças com pelo menos 8 anos e por pessoas que tenham capacidades físicas, sensoriais ou mentais reduzidas ou sem experiência ou conhecimento, se estas forem correctamente vigiadas ou se lhes forem dadas instruções relativas à utilização do aparelho com toda a segurança e se os riscos potenciais foram

apreendidos. As crianças não devem brincar com o aparelho. A limpeza e manutenção não devem ser efectuadas por crianças sem vigilância.

## 2) Segurança eléctrica

Se o cabo de alimentação estiver danificado, deve ser substituído pelo fabricante, pelos seus serviços pós-venda ou por pessoas com qualificação semelhante, a fim de evitar qualquer perigo.

### 2. Instruções de segurança específicas

Desligue o aparelho da corrente antes de proceder à sua manutenção ou à sua limpeza.

Assegure-se de que o cabo de alimentação da ventoinha está bem desligado da tomada de corrente eléctrica antes de retirar a protecção.

INSTRUÇÕES DE SEGURANÇA (suplemento)

1. APENAS PARA USO DOMÉSTICO
2. Não utilize o adaptador de alimentação ao ar livre. Quando utilizar o produto em ambientes húmidos, certifique-se de que a tomada de alimentação eléctrica está protegida por tampas de borracha.
3. O cabo de alimentação e a ficha devem ser mantidos afastados de qualquer fonte de água e bem protegidos de danos.

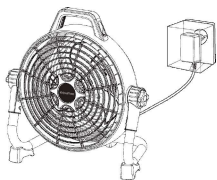

4. Não incinere este ventilador, mesmo que esteja gravemente danificado. As baterias podem explodir no fogo. Elimine o ventilador de acordo com as Instruções de eliminação.
5. Verifique se as especificações eléctricas deste aparelho são compatíveis com a sua instalação.
6. O aparelho só deve ser utilizado com a fonte de alimentação fornecida com o aparelho.

FR

ES

PT

IT

EL

PL

RO

EN

7. Este aparelho contém baterias que não são substituíveis.
8. Este aparelho contém baterias que apenas podem ser substituídas por pessoas qualificadas.
9. Utilize apenas com a unidade de alimentação YLS0251A-E300080.

### 3. MEIO AMBIENTE

Significado do contentor de lixo com rodas barrado com uma cruz:

Não elimine aparelhos eléctricos como lixo doméstico não seleccionado, entregue num centro de coleta seletiva.



Entre em contacto com as autoridades locais para obter informações sobre os sistemas de coleta disponíveis. Se os aparelhos eléctricos forem eliminados em aterros sanitários ou locais de despejo, substâncias perigosas podem penetrar nas águas subterrâneas e entrar na cadeia alimentar, prejudicando a sua saúde e bem-estar.

Ao substituir aparelhos antigos por novos, o vendedor é legalmente obrigado a recuperar o seu antigo aparelho e eliminá-lo gratuitamente.

#### Eliminação responsável do ponto de vista ambiental



Participe na protecção do ambiente!

Respeite os regulamentos locais: quando estiverem em fim de vida, deposite os seus aparelhos eléctricos num centro de triagem adequado. A embalagem é reciclável. Desfaça-se da embalagem de forma adequada do ponto de vista ambiental, facilitando a sua recolha pelos centros de triagem selectivos.

#### 4. Características do aparelho

<b>CARACTERÍSTICAS TÉCNICAS</b>	
Tensão nominal	DC 30V
Potência nominal	24 W
Temperatura ambiente de funcionamento	25 °C
Classe de proteção elétrica	IPX4
Débito máximo do ventilador	42m <sup>3</sup> /min
Nível de potência acústica do ventilador	60 dB(A)
Capacidade de funcionamento	0.35 (m <sup>3</sup> /min)/W
Para obter mais detalhes técnicos, visite o seguinte site: <a href="http://www.erp-equation.com/fans/">http://www.erp-equation.com/fans/</a>	

Adeo Services oferece uma garantia de fabricante para os seus produtos.

**> Campo de aplicação da garantia fabricante Adeo Services:**

Os produtos da Adeo Services são concebidos e construídos para oferecer performances qualitativas destinadas a uma utilização normal. Se um produto apresentar defeitos durante o período de garantia em condições normais de utilização, a Adeo Services é responsável por consertá-lo ou substituí-lo.

A garantia da Adeo Services cobre o reparação ou a substituição (a critério da Adeo Services) do aparelho colocado no mercado pela Adeo Services se for considerado defeituoso devido a um defeito do material ou de fabricação durante o período de garantia. Caso uma peça necessária ao bom funcionamento do produto não esteja disponível, a Adeo Services compromete-se a substituí-la por uma peça com características e níveis de performance equivalentes.

*A aplicação desta garantia não põe em causa o exercício dos seus direitos ao abrigo das garantias legais previstas no Código Civil e no Código do Consumidor.*

**> Os casos excluídos da garantia fabricante Adeo Services:**

A garantia fabricante Adeo Services não se destina a ser aplicada nos casos abaixo indicados:

- Desgaste normal do produto e/ou dos seus componentes (por exemplo, fusível, correia, escova, baterias, filtros, revestimento protetor, etc.)
- Danos acidentais (relacionados a uma queda do produto, a um impacto ou uma instalação incorreta do produto)
- Danos decorrentes de uma utilização não conforme com as informações presentes no manual de instruções e/ou na embalagem (ex: má tensão de alimentação)
- Danos causados pelo não cumprimento das recomendações de manutenção do produto.
- Danos causados por fontes externas, tais como o transporte, as intempéries, as falhas de eletricidade, as sobretensões.
- Danos cosméticos, incluindo, mas não se limitando, a riscos, arranhões ou quebra de peças de plástico,
- As avarias causadas por casos de força maior (acontecimento fora do controle da Adeo Services, imprevisível no momento da venda do produto e cujos efeitos não puderam ser evitados por medidas apropriadas (ex: catástrofes naturais).
- As avarias causadas por:
  - *Uma utilização sem cuidado, uma utilização incorreta, um manuseio incorreto ou a utilização imprudente do produto.*
  - *Uma utilização não conforme com o manual de instruções do produto.*
  - *Uma utilização do produto para outros fins que não os fins domésticos normais no país onde foi adquirido.*
  - *A utilização de peças que não são montadas ou instaladas de acordo com as instruções de montagem da Adeo Services.*
  - *A utilização de peças e acessórios que não sejam Componentes de origem da Adeo Services.*
  - *Uma instalação ou montagem defeituosa.*
  - *Reparações ou modificações realizadas por terceiros que não os autorizados pela Adeo Services ou os seus agentes autorizados.*
- A garantia também não será válida se o número de série ou a placa de identificação do produto (se o produto possuir uma placa de identificação) foi retirado ou degradada.
- Se a Adeo Services receber informações de autoridades públicas competentes indicando que o produto foi roubado.

As modalidades para a aplicação da garantia da Adeo Services são as seguintes:

- A garantia entra em vigor na data de compra (ou na data de entrega se esta for posterior).
- A produção prévia do comprovativo de entrega/de compra antes de qualquer intervenção no aparelho sob garantia. Note que sem esta prova, qualquer reparação a ser realizada estará sujeita à emissão de um orçamento, que terá de ser aceite pelo cliente antes de qualquer intervenção. Guarde o recibo de compra ou a guia de entrega.
- Todas as intervenções serão realizadas pela Adeo Services ou os seus prestadores de serviço aprovados.
- Qualquer peça substituída torna-se propriedade da Adeo Services
- A reparação ou a substituição do aparelho sob garantia não aumenta o período de garantia.
- A garantia não põe em causa o exercício dos seus direitos ao abrigo das garantias legais previstas pelo Código Civil e pelo Código do Consumidor.
- Para reivindicar esta garantia, deve entrar em contacto com a marca da loja na qual adquiriu o produto.

**> Data de entrada em vigor da garantia:**

A garantia Adeo Services entra em vigor na data de compra ou na data de entrega do produto, consoante o que ocorrer por último.

A duração da garantia (mecanismo e tratamento de superfície) é consentida por uma duração de 2-3-5 ou 10 anos (ver a menção na embalagem do produto), com exceção de tratamentos de superfície cor (branco, preto, cinzento ...) cuja garantia é limitada a 2 anos.

**> Âmbito geográfico da garantia da Adeo Services:**

- A garantia é válida no país de compra do produto.
- Se utilizar o aparelho num país diferente daquele em que o comprou, a garantia pode ser invalidada. Nesse caso, entre em contacto com a marca da loja do país de origem em que adquiriu o produto, que analisará o pedido de garantia caso a caso.

**> Destino da garantia Adeo Services em caso de revenda do produto:**

En cas de revente du produit au cours de sa période de garantie, celle-ci demeure valable au bénéfice de l'acheteur et peut être mise en oeuvre par ce dernier sous réserve toutefois: Em caso de revenda do produto durante o período de garantia, a mesma permanece válida em benefício do comprador e pode ser aplicada por este último, sob reserva no entanto:

- Que seja fornecido o justificativo de compra de origem do produto,
- Que seja fornecida a prova do bom funcionamento do produto no momento da revenda,
- Que sejam recolhidas as condições de aplicação da garantia exposta no presente.

Fica especificado que a revenda do produto não tem incidência sobre o período de garantia que resta a correr na data da revenda. Assim, o comprador do produto revendido pode reclamar o benefício da garantia Adeo Services dentro do limite do prazo de validade restante a contar da referida garantia na data da revenda.

FR

ES

PT

**IT**



EL

PL

RO

EN

## Simboli

	Leggere attentamente quest'avvertenza
	Attenzione
CLASS	II
	Adaptor

## CONTENUTO

1. Istruzioni di sicurezza generali
2. Istruzioni di sicurezza specifiche
3. Rispetto dell'ambiente
4. Caratteristiche dell'apparecchio



## 1. Istruzioni di sicurezza generali

Prima di utilizzare l'apparecchio, leggere integralmente quest'avvertenza e conservarla per ulteriori riferimenti. Se necessario, trasmettere quest'avvertenza ad un terzo.

**ATTENZIONE:** Durante l'utilizzo di attrezzi elettrici, vanno sempre rispettate le precauzioni di base al fine di ridurre il rischio d'incendio, di scosse elettriche e di lesioni corporali.

### 1) Istruzioni generali

Assicuratevi che le caratteristiche di questo apparecchio siano compatibili con quelle del vostro impianto.

Al fine di prevenire qualsiasi rischio di folgorazione, non immergere l'apparecchio nell'acqua né in nessun altro liquido e non utilizzarlo vicino all'acqua.

Quest'apparecchio è destinato solo ad un uso interno.

Non posizionare nessun oggetto sull'apparecchio.

Non disinserire l'apparecchio se le vostre mani sono umide: rischio di scossa elettrica.

Non trasportare l'apparecchio mentre funziona.

Posarlo su una superficie piana e sicura. Al fine di prevenire qualsiasi incidente, tenerlo fuori dalla portata dei bambini.

Qualsiasi utilizzo e/o modifica tecnica non conforme di questo apparecchio può risultare pericoloso, sia per la vostra salute che per la vostra propria sicurezza.

Non introdurre nessun oggetto nell'apparecchio, non smontarlo.

Quest'apparecchio può essere utilizzato da bambini di età superiore agli 8 anni e da persone con capacità fisiche, sensoriali o mentali ridotte o prive di esperienza o di conoscenza, se essi (esse) sono adeguatamente sorvegliati(e) o se gli sono state fornite istruzioni relative

FR

ES

PT

**IT**

EL

PL

RO

EN

FR

ES

PT

**IT**

EL

PL

RO

EN

all'uso dell'apparecchio in completa sicurezza e se sono stati messi al corrente sui rischi possibili. I bambini non devono giocare con l'apparecchio. La pulizia e la manutenzione non devono essere eseguite da bambini senza sorveglianza.

## **2) Sicurezza elettrica**

Se il cavo d'alimentazione è danneggiato, deve essere sostituito dal fabbricante, dal suo servizio postvendita o da persone di qualifica simile al fine di evitare un pericolo.

### **2.Istruzioni di sicurezza specifiche**

Scollegate l'apparecchio prima di procedere alla sua manutenzione o alla sua pulizia.

Assicuratevi che il cavo d'alimentazione del ventilatore sia scollegato dalla presa di rete prima di togliere la protezione.

**ISTRUZIONI DI SICUREZZA (supplementari)**

**1.SOLO PER USO DOMESTICO**

2.Non utilizzare l'adattatore di alimentazione all'aperto. Quando utilizzi il prodotto in ambienti umidi, accertati che la presa di alimentazione sia protetta da un cappuccio in gomma.

3.La spina ed il cavo di alimentazione devono essere tenuti lontani dall'acqua in qualsiasi forma e ben protetti da eventuali danni.

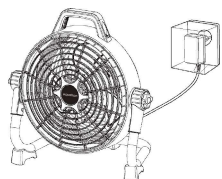

4.Non incenerire questo ventilatore, anche se fosse gravemente danneggiato. Le batterie possono esplodere a contatto con il fuoco. Smaltisci il ventilatore rispettando le relative istruzioni e le leggi locali.

5.Verifica che le specifiche elettriche di questo apparecchio siano compatibili con la propria installazione.

6.L'apparecchio deve essere utilizzato esclusivamente con l'alimentatore fornito con esso.

7. Questo apparecchio contiene batterie non sostituibili.
8. Questo apparecchio contiene batterie che possono essere sostituite solo da personale specializzato.
9. Utilizzare solo con unità di alimentazione YLS0251A-E300080.

### 3. AMBIENTE

Significato del bidone a rotelle sbarrato:

Non gettare i dispositivi elettrici come se fossero rifiuti indifferenziati, usare strutture di raccolta differenziata.



Informarsi presso gli enti governativi locali per informazioni riguardo i sistemi di raccolta disponibili. Qualora i dispositivi elettrici fossero abbandonati in discariche o terreni a cielo aperto, si potrebbero verificare delle perdite di sostanze pericolose che potrebbero infiltrare le falde acquifere e penetrare nella catena alimentare, divenendo in tal modo un elemento nocivo alla salute ed al benessere.

Al momento di sostituire un vecchio dispositivo con uno nuovo, il rivenditore è legalmente obbligato a riprendere il vostro vecchio dispositivo per il suo smaltimento a titolo almeno gratuito.

#### Smaltimento nel rispetto dell'ambiente



Partecipate alla protezione dell'ambiente !

Rispettate le regolamentazioni locali: quando i vostri apparecchi elettrici non sono più funzionanti, depositateli presso un centro di raccolta appropriato. L'imballaggio è riciclabile. Smaltite l'imballaggio nel rispetto dell'ambiente facilitando la sua raccolta da parte dei centri di raccolta differenziata.

FR

ES

PT

**IT**

EL

PL

RO

EN

#### 4. Caratteristiche dell'apparecchio

<b>CARATTERISTICHE TECNICHE</b>	
Tensione nominale	DC 30V
Potenza nominale	24 W
Temperatura ambiente di funzionamento	25 °C
Classe di protezione elettrica	IPX4
Portata massima del ventilatore	42m <sup>3</sup> /min
Livello di potenza sonora del ventilatore	60 dB(A)
Capacità di funzionamento	0.35 (m <sup>3</sup> /min)/W
Per maggiori dettagli tecnici, si prega di consultare il seguente sito web: <a href="http://www.erp-equation.com/fans/">http://www.erp-equation.com/fans/</a>	

Adeo Services offre una garanzia fabbricante per i suoi prodotti.

**> Campo d'applicazione della garanzia del fabbricante Adeo Services:**

I prodotti Adeo Services sono concepiti per offrire delle prestazioni qualitative destinate ad un uso normale. Se un prodotto si rivelasse difettoso durante il periodo coperto dalla garanzia in condizioni di uso normali, spetta a Adeo Services il compito di ripararlo o di sostituirlo.

La garanzia Adeo Services copre la riparazione o la sostituzione (a discrezione di Adeo services) del dispositivo messo sul mercato da Adeo Services, se si rivela difettoso a causa di un difetto del materiale o di fabbricazione durante il periodo coperto dalla garanzia. Se il pezzo necessario al buon funzionamento del prodotto è indisponibile, Adeo Services s'impegna a sostituirlo con un pezzo che abbia le caratteristiche ed i livelli di prestazione equivalenti. *L'applicazione di questa garanzia non rimette in causa l'esercizio dei vostri diritti, ai sensi delle garanzie legali previste dal Codice civile e dal Codice del consumo.*

**> Casi esclusi dalla garanzia del fabbricante Adeo Services:**

La garanzia del fabbricante Adeo Services non ha vocazione ad essere applicata ai casi qui di seguito elencati:

- Usura normale del prodotto e/o dei suoi componenti, (es. fusibile, cinghia, spazzola, batterie, filtri, involucro protettivo, etc.)
- Danni accidentali (dovuti a caduta del prodotto, urto o cattiva posa del prodotto)
- Danni che risultino da un uso non conforme alle informazioni fornite dal libretto delle istruzioni e/o sulla confezione (es: voltaggio di alimentazione sbagliato)
- Danni causati dal mancato rispetto delle raccomandazioni di manutenzione del prodotto.
- Danni causati da cause esterne come il trasporto, le intemperie, interruzioni di corrente o sovratensione.
- Danni esterni, compresi, ma non solo, strisce, graffi o la rottura di elementi di plastica.
- I guasti causati da casi di forza maggiore (eventi che sfuggono al controllo d'Adeo Services, imprevisibili al momento in cui il prodotto è stato venduto e i cui effetti non è stato possibile evitare con misure appropriate (es: catastrofi naturali).
- I guasti causati da:
  - ° *Un uso negligente, un cattivo uso, un uso improprio o imprudente del prodotto.*
  - ° *Un uso non conforme al manuale delle istruzioni del prodotto.*
  - ° *Un uso del prodotto a fini diversi da quelli domestici normali nel paese in cui è stato acquistato.*
  - ° *L'uso di pezzi di ricambio che non siano stati assemblati o installati secondo le istruzioni di montaggio fornite da Adeo Services.*
  - ° *L'uso di pezzi di ricambio e accessori che non siano Componenti Adeo Services autentici.*
  - ° *L'Installazione o l'assemblaggio difettosi.*
  - ° *Le riparazioni o le modifiche effettuate da terzi che non siano personale autorizzato da Adeo Services o i suoi agenti autorizzati.*
- La garanzia non sarà valida neanche se il numero di serie o la piastra segnaletica del prodotto (se il prodotto dispone di una piastra segnaletica) sono stati tolti o degradati.
- Se Adeo Services riceve da parte di autorità pubbliche competenti delle informazioni che indichino che il prodotto è stato rubato.

Le modalità di applicazione della garanzia Adeo Services sono le seguenti

- La garanzia ha effetto a partire dalla data di acquisto (o la data di consegna se questa è successiva).
- La previa presentazione di una prova di consegna / acquisto prima di qualsiasi intervento sul dispositivo garantito. Da notare che senza tale prova, qualsiasi lavoro da effettuare farà oggetto del rilascio di un preventivo, che dovrà essere accettato dal cliente prima di qualsiasi intervento. Si prega di conservare la ricevuta d'acquisto o la bolla di consegna.
- Tutti gli interventi saranno effettuati da Adeo Services o prestatori autorizzati.
- Ogni pezzo di ricambio sostituito diventa proprietà d'Adeo Services
- La riparazione o la sostituzione del dispositivo sotto garanzia non prolunga la durata della garanzia.
- La garanzia non rimette in causa l'esercizio dei vostri diritti ai sensi delle garanzie legali previste dal codice civile ed il codice del consumo.
- Per far valere tale garanzia, rivolgersi al rivenditore da cui si è effettuato l'acquisto.

**> Data di entrata in vigore della garanzia:**

La garanzia d'Adeo Services entra in vigore alla data d'acquisto o la data di consegna del prodotto. Sarà presa in considerazione la data più tardiva.

La durata della garanzia (meccanismo e trattamento della superficie) è autorizzata per una durata di 2-3-5 o 10 anni (vedi menzione sulla confezione del prodotto) tranne che per i trattamenti della superficie colorata (bianco, nero, grigio...) la cui garanzia è limitata a 2 anni.

**> Perimetro geografico della garanzia d'Adeo Services:**

- La garanzia è valida nel paese d'acquisto del prodotto.
- Se il dispositivo viene usato in un paese diverso da quello in cui lo si è acquistato, la garanzia può essere invalidata. In questo caso, si prega di rivolgersi al rivenditore del paese in cui si è acquistato il prodotto, che prenderà in esame la domanda di applicazione della garanzia.



**> Condizioni della garanzia Adeo Services in caso di rivendita del prodotto:**

In caso di rivendita del prodotto nel corso del suo periodo di garanzia, questa resta valida a beneficio dell'acquirente e può essere applicata da quest'ultimo a condizione che:

- Venga fornita la prova d'acquisto originale del prodotto,
- Venga fornita la prova del corretto funzionamento del prodotto al momento della rivendita,
- Le condizioni d'applicazione della garanzia elencate nelle presenti siano riunite.

Si precisa che la rivendita del prodotto non ha alcun impatto sulla durata della garanzia restante a partire dalla data di rivendita. L'acquirente del prodotto rivenduto può dunque reclamare il beneficio della garanzia Adeo Services, nel limite della durata di validità restante della suddetta garanzia alla data della rivendita

## Σύμβολα προειδοποίησης

	Διαβάστε προσεκτικά το παρόν εγχειρίδιο
	Προσοχή
CLASS	II
	Adaptor

## ΠΕΡΙΕΧΌΜΕΝΑ

- 1.Γενικές συστάσεις ασφαλείας
- 2.Ειδικές συστάσεις ασφαλείας
- 3.Σεβασμός προς το περιβάλλον
- 4.Χαρακτηριστικά της συσκευής

FR

ES

PT

IT

**EL**

PL

RO

EN

FR

ES

PT

IT

EL

PL

RO

EN

## 1.Γενικές συστάσεις ασφαλείας

Προτού χρησιμοποιήσετε τη συσκευή, διαβάστε όλες τις οδηγίες χρήσης και φυλάξτε το εγχειρίδιο για να ανατρέξετε μελλοντικά. Εάν χρειαστεί, μεταβιβάστε το εγχειρίδιο σε τρίτο. **ΠΡΟΣΟΧΗ:** Κατά τη χρήση ηλεκτρικών εργαλείων, οι βασικές συστάσεις πρέπει πάντα να τηρούνται ώστε να μειωθεί ο κίνδυνος πυρκαγιάς, ηλεκτροπληξίας και σωματικού τραυματισμού.

### 1) Γενικές συστάσεις

Βεβαιωθείτε ότι τα χαρακτηριστικά της συσκευής αυτής είναι συμβατά με εκείνα της εγκατάστασής σας.

Προκειμένου να αποφευχθεί κάθε κίνδυνος ηλεκτροπληξίας, μη βυθίζετε τη συσκευή σε νερό ή σε οποιοδήποτε άλλο υγρό και μη τη χρησιμοποιείτε κοντά σε νερό.

Η συσκευή αυτή προορίζεται μόνο για εσωτερική χρήση.

Μην τοποθετείτε αντικείμενα επάνω στη συσκευή.

Μην αποσυνδέετε τη συσκευή εάν τα χέρια σας είναι υγρά: κίνδυνος ηλεκτροπληξίας.

Μη μεταφέρετε τη συσκευή όταν βρίσκεται σε λειτουργία.

Τοποθετήστε την σε επίπεδη και ασφαλή επιφάνεια.

Προκειμένου να αποφευχθεί ο κάθε κίνδυνος ατυχήματος, κρατάτε την μακριά από τα παιδιά.

Οποιαδήποτε μη εγκεκριμένη χρήση ή τεχνική τροποποίηση της συσκευής αυτής μπορεί να αποβεί επικίνδυνη τόσο για την υγεία όσο και για την ασφάλειά σας.

Μην εισάγετε αντικείμενα μέσα στη συσκευή, μην την ανοίγετε.

Η συσκευή αυτή μπορεί να χρησιμοποιείται από παιδιά άνω

των 8 ετών και από άτομα με μειωμένες σωματικές,

αισθητήριες ή διανοητικές ικανότητες ή χωρίς εμπειρία και

γνώση, εάν επιτηρούνται δεόντως ή καθοδηγούνται στην

ασφαλή χρήση της συσκευής και αν οι πιθανοί κίνδυνοι έχουν



αντιμετωπιστεί. Τα παιδιά δεν πρέπει να παίζουν με τη συσκευή. Ο καθαρισμός και η συντήρηση δεν πρέπει να πραγματοποιούνται από παιδιά χωρίς επίβλεψη.

## 2) Ηλεκτρική ασφάλεια

Εάν το καλώδιο τροφοδοσίας υποστεί ζημιά θα πρέπει να αντικατασταθεί από τον κατασκευαστή, το τμήμα εξυπηρέτησης πελατών ή κάποιο άτομο με αντίστοιχες ικανότητες ώστε να αποφευχθεί κάθε κίνδυνος.

### 2.Ειδικές συστάσεις ασφαλείας

Αποσυνδέστε τη συσκευή πριν προβείτε στη συντήρηση ή στο καθάρισμά της.

Βεβαιωθείτε ότι το καλώδιο τροφοδοσίας του ανεμιστήρα έχει αποσυνδεθεί από την ηλεκτρική πρίζα πριν αφαιρέσετε το προστατευτικό.

ΟΔΗΓΙΕΣ ΑΣΦΑΛΕΙΑΣ(συμπληρωματικές)

1.ΜΟΝΟ ΓΙΑ ΟΙΚΙΑΚΗ ΧΡΗΣΗ

2.Μη χρησιμοποιείτε το τροφοδοτικό σε εξωτερικούς χώρους. Όταν χρησιμοποιείτε το προϊόν σε υγρό περιβάλλον, βεβαιωθείτε ότι η πρίζα παροχής ρεύματος προστατεύεται από ελαστικά πώματα.

3.Το καλώδιο τροφοδοσίας και το φιλτράρισμα πρέπει να φυλάσσονται μακριά από οποιαδήποτε πηγή νερού και να προστατεύονται καλά από ζημιές.

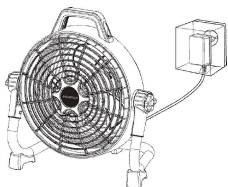

4.Μην αποτεφρώνετε αυτόν τον ανεμιστήρα, ακόμα κι'αν έχει υποστεί σοβαρή ζημιά. Οι μπαταρίες μπορεί να εκραγούν σε φωτιά. Απορρίψτε τον ανεμιστήρα σύμφωνα με τις οδηγίες απόρριψης.

5.Ελέγξτε αν οι ηλεκτρικές προδιαγραφές αυτής της συσκευής είναι συμβατές με την εγκατάστασή σας.

6.Η συσκευή πρέπει να χρησιμοποιείται μόνο με το τροφοδοτικό που παρέχεται με τη συσκευή.

FR

7. Αυτή η συσκευή περιέχει μπαταρίες που δεν μπορούν να αντικατασταθούν.

ES

8. Αυτή η συσκευή περιέχει μπαταρίες που μπορούν να αντικατασταθούν από εξειδικευμένα άτομα.

PT

9. Χρησιμοποιήστε μόνο με το τροφοδοτικό YLS0251A-E300080.

IT

### 3. ΠΕΡΙΒΑΛΛΟΝ

EL

Σημασία του διαγεγραμμένου τροχοφόρου κάδου απορριμμάτων:

PL

Μην πετάτε ηλεκτρικές συσκευές μαζί με αδιαχώριστα αστικά απορρίμματα, χρησιμοποιήστε διαφορετικές εγκαταστάσεις αποκομιδής.

RO



Επικοινωνήστε με τις τοπικές αρχές για πληροφορίες σχετικά με τα διαθέσιμα συστήματα αποκομιδής, εάν απορρίπτονται οι ηλεκτρικές συσκευές σε χώρους υγειονομικής ταφής ή χωματερές, επικίνδυνες ουσίες ενδέχεται να εισρεύσουν στα υπόγεια ύδατα και να εισχωρήσουν στην τροφική αλυσίδα, βλάπτοντας την υγεία και την ευεξία σας.

EN

Κατά την αντικατάσταση παλαιών συσκευών με καινούριες, ο πωλητής είναι νομικά υποχρεωμένος να πάρει πίσω την παλιά σας συσκευή για αποκομιδή χωρίς χρέωση.

#### Απόρριψη φιλική προς το περιβάλλον



Συμβάλλετε στην προστασία του περιβάλλοντος!

Φροντίστε να τηρείτε τους τοπικούς κανονισμούς: αφού βγουν σε αχρηστία, εναποθέτετε τις ηλεκτρικές συσκευές σας σε κάποιο κατάλληλο κέντρο διαλογής. Η συσκευασία είναι ανακυκλώσιμη. Απορρίψτε τη συσκευασία κατά τρόπο περιβαλλοντικά αποδεκτό διευκολύνοντας τη συγκομιδή της από τα κέντρα επιλεκτικής διαλογής.

#### 4.Χαρακτηριστικά της συσκευής

<b>ΤΕΧΝΙΚΑ ΧΑΡΑΚΤΗΡΙΣΤΙΚΑ</b>	
Ονομαστική τάση	DC 30V
Ονομαστική ισχύς	24 W
Θερμοκρασία περιβάλλοντος λειτουργίας	25 °C
Κατηγορία ηλεκτρικής προστασίας	IPX4
Μέγιστη ροή του ανεμιστήρα	42m <sup>3</sup> /λεπτό
Ηχητικό επίπεδο του ανεμιστήρα	60 dB(A)
Ικανότητα λειτουργίας	0.35 (m <sup>3</sup> /λεπτό)/W
Για περισσότερες τεχνικές λεπτομέρειες επισκεφθείτε την ακόλουθη ιστοσελίδα <a href="http://www.erp-equation.com/fans/">http://www.erp-equation.com/fans/</a>	

Η Adeo Services προσφέρει εγγύηση κατασκευαστή για τα προϊόντα της.

#### > Πεδίο εφαρμογής της εγγύησης κατασκευαστή Adeo Services:

Τα προϊόντα της Adeo Services έχουν σχεδιαστεί και κατασκευαστεί για να προσφέρουν ποιοτικές επιδόσεις κατά τη φυσιολογική χρήση. Εάν ένα προϊόν παρουσιάσει ελάττωμα κατά τη διάρκεια της περιόδου εγγύησης υπό φυσιολογική χρήση, η Adeo Services ευθύνεται για την επισκευή ή την αντικατάστασή του.

Η εγγύηση της Adeo Services καλύπτει την επισκευή ή την αντικατάσταση (κατά τη διακριτική ευχέρεια της Adeo Services) της συσκευής σας που διατίθεται από την Adeo Services, σε περίπτωση εμφάνισης ελαττώματος των υλικών ή κατασκευαστικού ελαττώματος κατά τη διάρκεια της περιόδου εγγύησης. Σε περίπτωση μη διαθεσιμότητας ενός εξαρτήματος απαραίτητου για την καλή λειτουργία του προϊόντος, η Adeo Services δεσμεύεται για την αντικατάστασή του με εξάρτημα ανάλογων χαρακτηριστικών και επιπέδων απόδοσης.

*Η εφαρμογή της παρούσας εγγύησης δεν επηρεάζει τα δικαιώματά σας βάσει των νομικών εγγυήσεων που προβλέπονται από τον γαλλικό αστικό κώδικα και τον γαλλικό κώδικα καταναλωτή.*

#### > Περιπτώσεις που εξαιρούνται από την εγγύηση κατασκευαστή Adeo Services:

Η εγγύηση κατασκευαστή Adeo Services δεν ισχύει στις περιπτώσεις που αναφέρονται παρακάτω:

- Φυσιολογική φθορά του προϊόντος ή/και των εξαρτημάτων του (π.χ. ασφάλεια, ιμάντας, βούρτσα, μπαταρίες, φίλτρα, προστατευτική επίστρωση κ.λπ.).
- Τυχαία ζημιά (λόγω πτώσης του προϊόντος, χτυπήματος ή εσφαλμένης εγκατάστασης του προϊόντος).
- Ζημιά που προκλήθηκε από χρήση που δεν συμμορφώνεται με τα προβλεπόμενα που αναφέρονται στις οδηγίες χρήσης ή/και στη συσκευασία (π.χ. εσφαλμένη τάση τροφοδοσίας).
- Ζημιά που προκλήθηκε από μη τήρηση των συστάσεων συντήρησης του προϊόντος.
- Ζημιά που προκλήθηκε από εξωτερικές πηγές, όπως μεταφορά, δυσμενείς καιρικές συνθήκες, διακοπή ρεύματος ή υπερτάσεις.
- Αισθητική ζημιά, συμπεριλαμβανομένων, ενδεικτικά, γρατζουνιών, γδαρσίματος ή θραύσης πλαστικών εξαρτημάτων.
- Βλάβες που οφείλονται σε ανωτέρα βία (γεγονότα πέραν του ελέγχου της Adeo Services, τα οποία είναι απρόβλεπτα κατά τη στιγμή της πώλησης του προϊόντος και τα αποτελέσματα των οποίων δεν θα μπορούσαν να αποφευχθούν με κατάλληλα μέτρα (π.χ. φυσικές καταστροφές).
  - Βλάβες που προκαλούνται από:
    - ° Αμέλεια, κακή χρήση, κακό χειρισμό ή απρόσεκτη χρήση του προϊόντος.
    - ° Χρήση που δεν συμμορφώνεται με το εγχειρίδιο χρήσης του προϊόντος.
    - ° Χρήση του προϊόντος για σκοπούς άλλους από τους συνήθεις οικιακούς σκοπούς στη χώρα όπου αγοράστηκε.
    - ° Χρήση εξαρτημάτων που δεν έχουν συναρμολογηθεί ή εγκατασταθεί σύμφωνα με τις οδηγίες συναρμολόγησης της Adeo Services.
    - ° Χρήση εξαρτημάτων και αξεσουάρ που δεν αποτελούν αυθεντικά εξαρτήματα της Adeo Services.
    - ° Ελαττωματική εγκατάσταση ή συναρμολόγηση.
    - ° Επισκευές ή τροποποιήσεις που πραγματοποιούνται από μέρη που δεν έχουν εξουσιοδοτηθεί από την Adeo Services ή δεν περιλαμβάνονται στους εξουσιοδοτημένους αντιπροσώπους της.
- Η εγγύηση δεν θα είναι, επίσης, έγκυρη, εάν ο σειριακός αριθμός ή η ετικέτα σήμανσης του προϊόντος (εφόσον το προϊόν διαθέτει ετικέτα σήμανσης) αφαιρεθεί ή αλλοιωθεί.
- Εάν η Adeo Services ενημερωθεί από τις αρμόδιες δημόσιες αρχές ότι το προϊόν έχει κλαπεί.

Οι όροι και οι προϋποθέσεις της εγγύησης της Adeo Services είναι οι εξής:

- Η εγγύηση τίθεται σε ισχύ από την ημερομηνία αγοράς (ή από την ημερομηνία παράδοσης, εάν είναι μεταγενέστερη).
- Απαιτείται η προσκόμιση της απόδειξης παράδοσης/αγοράς πριν από οποιαδήποτε παρέμβαση στη συσκευή σας στο πλαίσιο της εγγύησης.
- Na σημειωθεί ότι χωρίς την εν λόγω απόδειξη κάθε σχεδιαζόμενη εργασία θα υπόκειται σε εκτίμηση κόστους, την οποία θα πρέπει να αποδεχθεί ο πελάτης πριν από οποιαδήποτε παρέμβαση. Να φυλάσσετε την απόδειξη αγοράς ή το δελτίο αποστολής.
- Όλες οι παρεμβάσεις θα πραγματοποιούνται από την Adeo Services ή τους εξουσιοδοτημένους παρόχους υπηρεσιών της.
- Οποιοδήποτε αντικαθιστούμενο εξάρτημα μετατρέπεται σε ιδιοκτησία της Adeo Services
- Η επισκευή ή αντικατάσταση της συσκευής σας βάσει εγγύησης δεν παρατείνει τη διάρκεια της εγγύησης.
- Η εγγύηση δεν επηρεάζει την άσκηση των δικαιωμάτων σας βάσει των νομικών εγγυήσεων που προβλέπονται από τον γαλλικό αστικό Κώδικα και τον γαλλικό κώδικα καταναλωτή.
- Προκειμένου να κάνετε χρήση της παρούσας εγγύησης, επικοινωνήστε με την εταιρεία από την οποία αγοράσατε το προϊόν σας.

> **Ημερομηνία έναρξης ισχύος της εγγύησης:**

Η εγγύηση της Adeo Services τίθεται σε ισχύ από την ημερομηνία αγοράς ή την ημερομηνία παράδοσης του προϊόντος σας, όποια από τις δύο ημερομηνίες είναι μεταγενέστερη.

Η διάρκεια της εγγύησης (μηχανισμός και επιφανειακή επεξεργασία) ανέρχεται σε 2-3-5 ή 10 έτη (βλ. ένδειξη στη συσκευασία του προϊόντος) με εξαίρεση τις επεξεργασίες σε χρωματιστές επιφάνειες (άσπρο, μαύρο, γκρι), για τις οποίες η διάρκεια της εγγύησης περιορίζεται σε 2 έτη.

> **Γεωγραφικό πεδίο εφαρμογής της εγγύησης Adeo Services:**

- Η εγγύηση ισχύει στη χώρα αγοράς του προϊόντος.
- Αν χρησιμοποιήσετε τη συσκευή σας σε διαφορετική χώρα από τη χώρα αγοράς, η εγγύηση ενδέχεται να ακυρωθεί. Σε αυτήν την περίπτωση, επικοινωνήστε με την εταιρεία στη χώρα αγοράς του προϊόντος, η οποία θα εξετάσει την αξίωση εγγύησης κατά περίπτωση.

> **Τι ισχύει για την εγγύηση Adeo Services σε περίπτωση μεταπώλησης του προϊόντος:**

Σε περίπτωση μεταπώλησης του προϊόντος κατά τη διάρκεια της περιόδου εγγύησης, η εγγύηση παραμένει σε ισχύ προς όφελος του αγοραστή και μπορεί να χρησιμοποιηθεί από τον τελευταίο, με την επιφύλαξη ωστόσο:

- της προσκόμισης της αρχικής απόδειξης αγοράς του προϊόντος,
- της προσκόμισης της απόδειξης καλής λειτουργίας του προϊόντος κατά τη στιγμή της μεταπώλησης,
- της ικανοποίησης των προϋποθέσεων για τη χρήση της εγγύησης που ορίζονται στο παρόν.

Διευκρινίζεται ότι η μεταπώληση του προϊόντος δεν επηρεάζει την εναπομείνουσα περίοδο εγγύησης κατά την ημερομηνία μεταπώλησης. Συνεπώς, ο αγοραστής του μεταπωληθέντος προϊόντος μπορεί να αξιώσει την εγγύηση Adeo Services και τα οφέλη που απορρέουν από αυτήν, εντός του ορίου της εναπομένουσας ισχύος της εν λόγω εγγύησης κατά την ημερομηνία της μεταπώλησης.

FR

ES

PT

IT



EL

**PL**

RO

EN

## Symbole

	Przeczytać uważnie instrukcję
	Uwaga
CLASS	II
	Adaptor

## ZAWARTOŚĆ

1. Ogólne zalecenia bezpieczeństwa
2. Specjalne zalecenia bezpieczeństwa
3. Szanuj środowisko
4. Dane techniczne urządzenia

## 1.Ogólne zalecenia bezpieczeństwa ⚠

Przed użyciem urządzenia należy uważnie przeczytać instrukcję obsługi i zachować ją w celu skorzystania z niej w przyszłości. W przypadku sprzedaży lub przekazania urządzenia osobom trzecim, dołączyć do niego tę instrukcję obsługi.

**UWAGA:** Podczas użytkowania urządzeń elektrycznych należy zawsze przestrzegać podstawowych zaleceń bezpieczeństwa w celu ograniczenia ryzyka pożaru, porażenia prądem elektrycznym i obrażeń ciała.

### 1) Zalecenia ogólne

Należy upewnić się, że parametry sieci elektrycznej są zgodne z parametrami zasilania urządzenia.

Aby zapobiec ryzyku porażenia prądem, nie należy zanurzać urządzenia w wodzie ani innych płynach i nie należy używać go w pobliżu wody.

Urządzenie jest przeznaczone wyłącznie do użytkowania w pomieszczeniach.

Nie należy umieszczać żadnych przedmiotów na urządzeniu.

Nie odłączać urządzenia mokrymi rękoma: ryzyko porażenia prądem.

Nie przenosić działającego urządzenia.

Należy je ustawić na płaskiej, stabilnej powierzchni. Aby zapobiec wszelkim wypadkom, urządzenie należy przechowywać w miejscu niedostępnym dla dzieci.

Każde inne zastosowanie i/lub modyfikacja urządzenia bez zezwolenia może być niebezpieczne, ze względu na zdrowie i własne bezpieczeństwo.

Nie należy wkładać żadnych przedmiotów w urządzenie i nie należy go demontować.

Urządzenie może być używane przez dzieci w wieku

FR

ES

PT

IT

EL

**PL**

RO

EN

FR

ES

PT

IT

EL

PL

RO

EN

powyżej 8 lat i osoby, o ograniczonych możliwościach fizycznych, czuciowych lub umysłowych lub pozbawionych doświadczenia lub wiedzy, jeżeli są one pod nadzorem lub wcześniej otrzymały instrukcje dotyczące bezpiecznej obsługi urządzenia i rozumiały zagrożenia, którym mogą podlegać. Dzieci nie mogą wykorzystywać urządzenia do zabawy. Czyszczenie i konserwacja nie mogą być wykonywane przez dzieci pozostawione bez dozoru.

## 2) Bezpieczeństwo elektryczne

Jeżeli przewód zasilania jest uszkodzony, aby zapobiec wszelkiemu niebezpieczeństwu, przewód musi zostać wymieniony przez producenta, jego serwis posprzedażny lub osobę posiadającą odpowiednie kwalifikacje.

## 2.Specjalne zalecenia bezpieczeństwa

Przed przystąpieniem do konserwacji lub czyszczenia, odłącz urządzenie.

Przed zdjęciem osłony należy upewnić się, że przewód zasilający wentylatora jest odłączony od gniazdka.

**INSTRUKCJE BEZPIECZEŃSTWA** (uzupełnienie)

### 1.WYŁĄCZNIE DO UŻYTKU DOMOWEGO

2.Nie używaj zasilacza na zewnątrz. Podczas używania produktu w wilgotnym środowisku upewnij się, że gniazdo zasilające jest zabezpieczone gumowymi zatyczkami.

3.Przewód zasilający i wtyczka sieciowa muszą być trzymane z dala od źródła wody i dobrze chronione przed uszkodzeniem.

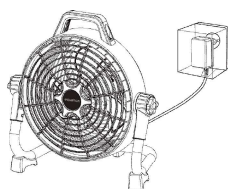

4.Nie utylizuj tego wentylatora przez spalanie, nawet jeśli jest poważnie uszkodzony. Akumulator może eksplodować w ogniu. Zutilizuj wentylator zgodnie z instrukcją utylizacji.

5.Sprawdź, czy specyfikacja elektryczna tego urządzenia jest zgodna z Twoją instalacją.



6. Urządzenie może być używane tylko z zasilaczem dostarczonym z urządzeniem.
7. To urządzenie zawiera baterie, które są niewymienne.
8. To urządzenie zawiera baterie, które są wymienne tylko przez wykwalifikowanych personel.
9. Stosować tylko z zasilaczem YLS0251A-E300080.

### 3. ŚRODOWISKO

Znaczenie przekreślonego kosza na śmieci:

Nie wyrzucać urządzeń elektrycznych jako nieposortowanych odpadów komunalnych, korzystać z odpowiednich punktów zbiórki.



Skontaktować się z lokalnymi władzami, aby uzyskać informacje na temat dostępnych systemów zbiórki, jeśli urządzenia elektryczne są wyrzucane na wysypiska lub wysypiska śmieci, niebezpieczne substancje mogą przedostać się do wód gruntowych i dostać się do łańcucha pokarmowego, szkodząc Twojemu zdrowiu i dobremu samopoczuciu.

W przypadku wymiany starych urządzeń na nowe, sprzedawca jest zobowiązany prawnie do nieodpłatnego odebrania starego urządzenia do utylizacji,

#### Utylizacja zgodna z zasadami ochrony środowiska



Chroń środowisko!

Należy przestrzegać lokalnego ustawodawstwa: po wyłączeniu urządzenia z użytku, oddaj urządzenie do specjalnego punktu zbiórki odpadów. Opakowanie nadaje się do recyklingu. Należy wyrzucić opakowanie z poszanowaniem zasad ochrony środowiska tak, żeby ułatwić jego zbiórkę przez punkt zbiórki odpadów.

FR

ES

PT

IT

EL

**PL**

RO

EN

#### 4.Dane techniczne urządzenia

<b>DANE TECHNICZNE</b>	
Napięcie znamionowe	DC 30V
Moc nominalna	24 W
Temperatura otoczenia	25 °C
Klasa ochrony elektrycznej	IPX4
Maksymalny wydatek wentylatora	42m <sup>3</sup> /min
Poziom mocy akustycznej wentylatora	60 dB(A)
Wydajność robocza	0.35 (m <sup>3</sup> /min)/W
Więcej szczegółów technicznych można znaleźć na stronie internetowej: <a href="http://www.erp-equation.com/fans/">http://www.erp-equation.com/fans/</a>	

Adeo Services oferuje gwarancję producenta na swoje produkty.

**> Zakres gwarancji producenta Adeo Services :**

Produkty Adeo Services zostały zaprojektowane i skonstruowane w taki sposób, aby zapewnić wysoką jakość działania w normalnych warunkach użytkowania. Jeśli produkt okaże się wadliwy w okresie obowiązywania gwarancji przy normalnym użytkowaniu, Adeo Services jest odpowiedzialne za jego naprawę lub wymianę. Gwarancja Adeo Services obejmuje naprawę lub wymianę (według uznania Adeo Services) urządzenia wprowadzonego na rynek przez Adeo Services, jeżeli okaże się ono wadliwe z powodu wady materiałowej lub produkcyjnej w okresie gwarancyjnym. W przypadku niedostępności części niezbędnej do prawidłowego funkcjonowania produktu, Adeo Services zobowiązuje się do jego wymiany na część o równoważnych cechach i parametrach.

*Realizacja uprawnień z tytułu niniejszej gwarancji nie narusza Twoich praw wynikających z gwarancji prawnych przewidzianych w Kodeksie Cywilnym i Kodeksie Konsumenckim.*

**> Wyłączenia odpowiedzialności z tytułu gwarancji producenta Adeo Services:**

Gwarancja producenta Adeo Services nie ma zastosowania w przypadkach wymienionych poniżej:

- Normalnego zużycia produktu i/lub jego komponentów (np. bezpiecznika, paska, szczotek, baterii, filtrów, powłoki ochronnej, itp.)
- Przypadkowego uszkodzenia (na skutek upadku, uderzenia lub nieprawidłowej instalacji)
- Uszkodzenia wynikającego z użytkowania niezgodnego z informacjami zamieszczonymi w instrukcji obsługi i/lub opakowaniu (np. nieprawidłowe napięcie zasilania)
- Uszkodzeń spowodowanych nieprzestrzeganiem zaleceń dotyczących konserwacji produktu.
- Uszkodzeń spowodowanych przez czynniki zewnętrzne, takie jak transport, pogoda, awaria zasilania lub przepięcia.
- Uszkodzeń kosmetycznych, w tym między innymi zadrapań, otarć lub pęknięcia plastikowych elementów,
- Awarii spowodowanych przez siłę wyższą (zdarzenia poza kontrolą Adeo Services, nieprzewidywalne w momencie sprzedaży produktu, których skutków nie można było uniknąć przy zastosowaniu odpowiednich środków (np. klęski żywiołowe).
- Awarii spowodowanych przez:
  - ° *Niedbałe użytkowanie, niewłaściwe użycie, nieprawidłową obsługę lub nierozważne użycie produktu.*
  - ° Użytkowanie niezgodne z instrukcją obsługi produktu.
  - ° Wykorzystanie produktu do celów innych niż normalne użytkowanie w gospodarstwie domowym w kraju, w którym został on zakupiony.
  - ° Użycie części, które nie zostały zmontowane lub zainstalowane zgodnie z instrukcjami instalacji Adeo Services.
  - ° Użycie części i akcesoriów, które nie są oryginalnymi produktami Adeo Services oryginalne części.
  - ° Wadliwą instalację lub montaż.
  - ° Naprawę lub modyfikacje dokonywane przez osoby inne niż upoważnione przez Adeo Services, lub jej autoryzowanych przedstawicieli.
- Gwarancja nie będzie również obowiązywać, jeśli numer seryjny lub tabliczka znamionowa produktu (jeśli produkt posiada tabliczkę znamionową) zostaną usunięte lub uszkodzone.
- Jeżeli Adeo Services otrzyma informację od odpowiednich władz publicznych, że produkt został skradziony.

Warunki realizacji gwarancji Adeo Services są następujące:

- Gwarancja wchodzi w życie w dniu zakupu (lub w dniu dostawy, jeśli jest to data późniejsza).
- Przed wykonaniem jakichkolwiek prac przy urządzeniu w ramach gwarancji, należy przedstawić dowód dostawy/zakupu. Należy pamiętać, że bez tego dokumentu wszelkie prace będą uzależnione od wystawienia wyceny/faktury, która musi zostać zaakceptowana przez klienta przed wykonaniem jakichkolwiek prac. Prosimy o zachowanie dowodu zakupu lub dowodu dostawy.
- Wszystkie interwencje będą przeprowadzane przez Adeo Services lub przez zatwierdzonych przez Adeo usługodawców.
- Każda wymieniona część staje się własnością Adeo Services.
- Naprawa lub wymiana urządzenia w ramach gwarancji nie powoduje przedłużenia okresu gwarancji.
- Gwarancja nie narusza Twoich praw wynikających z gwarancji prawnych przewidzianych w Kodeksie Cywilnym i Kodeksie Konsumenckim.
- Aby skorzystać z tej gwarancji, należy skontaktować się ze sprzedawcą/marką, u którego zakupiono produkt.

#### **> Data wejścia w życie gwarancji:**

Gwarancja Adeo Services wchodzi w życie w dniu zakupu lub w dniu dostarczenia produktu, w zależności od tego, która z tych dat jest późniejsza.

Gwarancja dotycząca mechanizmu i obróbki powierzchni udzielana jest na okres 2-3-5 lub 10 lat (patrz informacja na opakowaniu produktu) z wyjątkiem obróbki powierzchni kolorowych (białe, czarne, szare), na które okres gwarancji ograniczony jest do 2 lat.

#### **> Zasięg geograficzny gwarancji Adeo Services:**

- Gwarancja jest ważna w kraju, w którym produkt został zakupiony.
- W przypadku korzystania z urządzenia w kraju innym niż ten, w którym zostało ono zakupione, gwarancja może zostać unieważniona. W takim przypadku należy skontaktować się z marką w kraju pochodzenia produktu, która rozpatrzy roszczenie gwarancyjne indywidualnie dla każdego przypadku.



#### **> Co dzieje się z gwarancją Adeo Services w przypadku odsprzedaży produktu?:**

W przypadku odsprzedaży produktu w okresie gwarancyjnym, zachowuje ona ważność na rzecz nabywcy i może być przez niego realizowana pod warunkiem:

- Dostarczenia oryginalnego dowodu zakupu produktu,
- Okazania dowodu prawidłowego działania produktu w momencie odsprzedaży,
- Spełnienia warunków realizacji gwarancji określonych w niniejszym dokumencie.

Stwierdza się, że odsprzedaż produktu nie ma wpływu na okres gwarancji pozostały do daty odsprzedaży. W związku z tym nabywca odsprzedawanego produktu może skorzystać z gwarancji Adeo Services w ramach limitu pozostałego okresu ważności wspomnianej gwarancji w dniu odsprzedaży.

## Simboluri

	Citiți instrucțiunile
	Atenție
CLASS	II
	Adaptor

## CUPRINS

1. Instrucțiuni generale de securitate
2. Instrucțiuni specifice de securitate
3. Protecția mediului înconjurător
4. Caracteristicile aparatului

FR

## 1. Instrucțiuni generale de securitate

ES

Înainte de a utiliza aparatul, citiți aceste instrucțiuni în totalitate și păstrați-le pentru a le consulta ulterior. Dacă este necesar, dați mai departe aceste instrucțiuni unei alte persoane.

PT

IT

EL

PL

**ATENȚIE:** În cazul utilizării sculelor electrice, trebuie respectate întotdeauna măsurile de precauție de securitate de bază, pentru a reduce riscul de incendiu, de electrocutare și de vătămare corporală.

RO

### 1) Generalități

EN

Asigurați-vă că acest aparat are caracteristicile compatibile cu cele ale instalației dumneavoastră.

Pentru a preveni orice risc de electrocutare, nu introduceți aparatul în apă, nici în vreun alt lichid și nu-l utilizați în apropiere de apă.

Acest aparat este destinat doar pentru utilizarea în interior. Nu puneți niciun obiect pe aparat.

Nu deconectați aparatul dacă aveți mâinile ude: risc de electrocutare.

Nu transportați aparatul când este în funcțiune.

Așezați-l pe o suprafață plană și sigură. Pentru a preveni orice accident, nu-l lăsați la îndemâna copiilor.

Orice utilizare și/sau modificare tehnică neautorizată a acestui aparat poate fi periculoasă, atât pentru sănătatea dumneavoastră, cât și pentru propria securitate.

Nu introduceți niciun obiect în aparat, nici nu-l demontați.

Acest aparat poate fi utilizat de către copii având cel puțin 8 ani și de către persoane ale căror capacități fizice, senzoriale sau mentale sunt reduse sau care sunt lipsite de experiență și nu posedă cunoștințele necesare, dacă aceștia (acestea) sunt corect supravegheați (supravegheate) sau dacă li s-au dat

instrucțiuni privind utilizarea aparatului în deplină siguranță și dacă au înțeles riscurile survenite. Copiii nu trebuie să se joace cu acest aparat. Curățarea și întreținerea nu trebuie să fie efectuate de către copii fără supraveghere.

## 2) Securitatea electrică

În cazul în care cablul de alimentare este deteriorat, acesta trebuie înlocuit de către fabricant, de către service-ul său postvânzare sau de către persoane cu calificare asemănătoare, pentru a evita orice pericol.

### 2.Instrucțiuni specifice de securitate

Deconectați aparatul din priză, înainte de a proceda la întreținerea sau la curățarea sa.

Cablul de alimentare a ventilatorului trebuie să fie deconectat de la rețeaua de alimentare înainte de a îndepărta protecția.

#### INSTRUCȚIUNI DE SIGURANȚĂ (suplimentare)

##### 1.NUMAI PENTRU UZ CASNIC

- 2.Nu utilizați adaptorul pentru alimentare în aer liber. Când utilizați produsul într-un mediu umed, vă rugăm să vă asigurați că mufa de alimentare este protejată cu dopuri de cauciuc. Cablul de alimentare și ștecherul trebuie ținute departe de orice sursă de apă și trebuie bine protejate împotriva deteriorării.

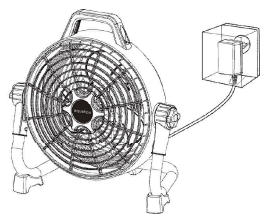

- 4.Nu incinerați acest ventilator, chiar dacă este grav deteriorat. Bateriile pot exploda în incendiu. Aruncați ventilatorul în conformitate cu instrucțiunile de eliminare.
- 5.Verificați dacă specificațiile electrice ale acestui aparat sunt compatibile cu instalația dvs.
- 6.Aparatul trebuie utilizat numai cu unitatea de alimentare furnizată împreună cu aparatul.

FR

7. Acest aparat conține baterii care nu pot fi înlocuite.

ES

8. Acest aparat conține baterii care pot fi înlocuite numai de către persoane calificate.

PT

9. Utilizați numai cu unitatea de alimentare YLS0251A-E300080.

IT

### 3. MEDIUL ÎNCONJURĂTOR

EL

Semnificația pubelei pe roți barată cu o cruce:

PL



Nu aruncați aparatele electrice ca deșeuri municipale nesortate, utilizați instalații separate de colectare.

RO

Contactați administrația locală pentru informații despre sistemele de colectare disponibile. Dacă aparatele electrice



sunt aruncate în gropile de gunoi sau tomberoane, substanțele periculoase pot pătrunde în apele subterane și pot intra în lanțul trofic, dăunând sănătății și bunăstării.

EN

Atunci când înlocuiți aparatele vechi cu altele noi, comerciantul este obligat din punct de vedere legal să vă primească vechiul aparat pentru eliminare fără taxe suplimentare.

#### Eliminați deșeurile respectând mediul



Contribuiți la protecția mediului!



Vă rugăm să respectați reglementările locale: după scoaterea din folosință, predați aparatele dumneavoastră electrice la un centru de triere adecvat. Ambalajul este reciclabil. Aruncați ambalajul respectând mediul, facilitând colectarea acestuia de către centrele de triere selectivă.



#### 4. Caracteristicile aparatului

<b>CARACTERISTICI TEHNICE</b>	
Tensiune nominală	DC 30V
Putere nominală	24 W
Temperatura ambiantă de funcționare	25 °C
Clasă de protecție electrică	IPX4
Debit maxim al ventilatorului	42m <sup>3</sup> /min
Nivel sonor al ventilatorului	60 dB(A)
Capacitate de funcționare	0.35 (m <sup>3</sup> /min)/W
Pentru mai multe detalii tehnice, vă rugăm să vizitați următorul site web: <a href="http://www.erp-equation.com/fans/">http://www.erp-equation.com/fans/</a>	

## 1- Condițiile generale de garanție ale producătorului Adeo Services:

Adeo Services oferă o garanție de producător pentru produsele sale.

### **> Domeniul de aplicare a garanției producătorului Adeo Services:**

Produsele Adeo Services sunt proiectate și construite pentru a oferi performanțe calitative destinate unei utilizări normale. Dacă se constată că un produs este defect pe durata perioadei de garanție în condiții normale de utilizare, Adeo Services are sarcina de a-l repara sau de a-l înlocui.

Garanția Adeo Services acoperă repararea sau înlocuirea (la latitudinea Adeo Services) echipamentului dumneavoastră pus pe piață de Adeo Services, în cazul în care se constată o defecțiune din cauza unui defect material sau de fabricare în perioada de garanție.

În cazul indisponibilității unei piese necesare bunei funcționări a produsului, Adeo Services se angajează să o înlocuiască cu o piesă cu caracteristici și niveluri de performanță echivalente.

*Punerea în aplicare a acestei garanții nu pune în discuție exercitarea drepturilor dumneavoastră în temeiul garanțiilor legale prevăzute de Codul civil și de Codul consumatorului.*

### **> Cazurile excluse din garanția producătorului Adeo Services:**

Garanția producătorului Adeo Services nu se aplică în cazurile enumerate mai jos:

- Uzura normală a produsului și/sau a componentelor sale (de exemplu, ștecărul, cureaua, peria, bateriile, filtrele, stratul de protecție etc.)
- Daunele accidentale (legate de o cădere a produsului, un șoc sau o instalare defectuoasă a produsului)
- Daunele rezultate în urma unei utilizări care nu este în conformitate cu informațiile prezentate în manualul de utilizare și/sau pe ambalaj (de exemplu: tensiunea necorespunzătoare de alimentare)
- Daunele cauzate de nerespectarea recomandărilor de întreținere a produsului.
- Daunele cauzate de surse externe, cum ar fi transportul, intemperările, întreruperile de electricitate sau supratensiunile.
- Daunele cosmetice, inclusiv, dar fără a se limita, zgârieturi, semne sau ruperea pieselor din plastic,
- Defecțiunile cauzate de cazuri de forță majoră (eveniment care nu poate fi controlat de Adeo Service, imprevizibil în momentul vânzării produsului, ale cărui efecte nu au putut fi evitate prin măsuri adecvate (de exemplu: catastrofe naturale).
- Defecțiunile cauzate de:
  - o Utilizare neglijentă, o utilizare incorectă, manipularea necorespunzătoare sau utilizarea imprudentă a produsului.
  - o Utilizare care nu este conformă cu manualul de utilizare al produsului.
  - o Utilizare a produsului în alte scopuri decât cele pentru uz casnic normale în țara în care a fost achiziționat.
  - o Utilizarea de piese care nu sunt asamblate sau instalate în conformitate cu instrucțiunile de asamblare ale societății Adeo Services.
  - o Utilizarea de piese și accesorii care nu sunt componente autentice ale Adeo Services.
  - o Instalare sau o asamblare defectuoasă.
  - o Reparații sau modificări efectuate de alte părți decât cele autorizate de Adeo Services sau de agenții săi autorizați.
- De asemenea, garanția nu va fi valabilă dacă numărul de serie sau plăcuța de identificare a produsului (dacă produsul deține o plăcuță de identificare) este retras/ă sau degradat/ă.
- Dacă Adeo Services primește din partea autorităților publice competente informații care indică faptul că produsul a fost furat.

Modalitățile de punere în aplicare a garanției Adeo Services sunt următoarele

- Garanția intră în vigoare la data achiziției (sau la data livrării, dacă aceasta este ulterioară).
- Prezentarea prealabilă a unui document justificativ de livrare / cumpărare înainte de orice intervenție asupra echipamentului dumneavoastră aflat în garanție.

Vă rugăm să rețineți că, fără această dovadă, orice lucrare care va fi efectuată va face obiectul emiterii unui deviz, care va trebui să fie acceptat de către client înainte de orice intervenție. Vă rugăm să păstrați chitanța de cumpărare sau bonul dumneavoastră de livrare.

- Toate intervențiile vor fi efectuate de Adeo Services sau de furnizorii săi de servicii autorizați.
- Orice piesă înlocuită devine proprietatea Adeo Services
- Repararea sau înlocuirea echipamentului dumneavoastră în perioada de garanție nu prelungește perioada de garanție.
- Garanția nu pune la îndoială exercitarea drepturilor dumneavoastră în temeiul garanțiilor legale prevăzute de Codul civil și de Codul consumatorului.
- Pentru a valorifica această garanție, trebuie să contactați firma de la care ați achiziționat produsul.

#### **> Data de intrare în vigoare a garanției:**

Garanția Adeo Services intră în vigoare la data achiziției sau la data de livrare a produsului dumneavoastră, reținându-se data care survine mai târziu.

Perioada de garanție (mecanism și tratament de suprafață) se acordă pentru o perioadă de 2-3-5 sau 10 ani (vezi mențiunea pe ambalajul produsului) pentru cu excepția tratamentelor de suprafață color (alb, negru, gri) a căror perioadă de garanție este limitată la 2 ani.

#### **> Perimetrul geografic al garanției Adeo Services:**

- Garanția este valabilă în țara de achiziție a produsului.
- Dacă utilizați echipamentul într-o altă țară decât cea în care l-ați achiziționat, garanția poate fi invalidată. În acest caz, vă rugăm să contactați firma din țara de origine de la care ați achiziționat produsul, care va studia cererea de garanție de la caz la caz.

#### **> Ieșirea din garanția Adeo Services în cazul revânzării produsului:**

În cazul revânzării produsului pe durata perioadei sale de garanție, acesta rămâne valabilă în beneficiul cumpărătorului și poate fi pusă în aplicare de către acesta din urmă cu condiția:

- Să furnizeze în original documentul justificativ de achiziție a produsului,
- Să furnizeze dovada bunei funcționări a produsului în momentul revânzării,
- Să îndeplinească condițiile de punere în aplicare a garanției expuse în cadrul prezentului document

Se precizează faptul că revânzarea produsului nu afectează perioada de garanție rămasă la data revânzării. Astfel, cumpărătorul produsului revândut poate solicita să beneficieze de garanția Adeo Services în limita perioadei de valabilitate rămasă din garanția în cauză la data revânzării.

FR

ES

PT

IT



EL

PL

RO

**EN**

## Symbols

	Read the instructions
	Caution
CLASS	II
	Adaptor

## CONTENTS

1. General safety instructions
2. Specific safety rules
3. Environmental protection
4. Appliance specifications

## 1. General Safety Instructions

Read this instruction manual thoroughly before using the appliance and save it for future reference and if necessary pass the instruction manual on to a third party.

**WARNING:** When using electrical appliance, basic safety precautions should always be followed to reduce the risk of fire, electrical shock and personal injury.

### 1) General

Check if the electrical specifications of this appliance are compatible with your installation.

To protect against electrical hazard, do not immerse in water or other liquids. Do not use near water.

This appliance is for indoor use only.

Do not place objects on top of the unit.

Do not unplug the unit if your hands are wet, electrical shock could occur.

Do not carry the appliance while it is operating.

Place it on a secure and level area. Keep out of reach of children to prevent any accident.

Unauthorized use and technical modifications to the appliance can lead to danger to life and health.

Do not push any object into the appliance. Do not disassemble the appliance.

**(For IEC standard) This appliance is not intended for use by persons (including children) with reduced physical, sensory or mental capabilities, or lack of experience and knowledge, unless they have been given supervision or instruction concerning use of the appliance by a person responsible for their safety.**

**Children should be supervised to ensure that they do not play with the appliance**

FR

ES

PT

IT

EL

PL

RO

EN

(For EN standard) This appliance can be used by children aged from 8 years and above and persons with reduced physical, sensory or mental capabilities or lack of experience and knowledge if they have been given supervision or instruction concerning use of the appliance in a safe way and understand the hazards involved. Children shall not play with the appliance. Cleaning and user maintenance shall not be made by children without supervision.

## 2. Specific Safety Rules

Disconnect from mains before maintenance or cleaning. Ensure that the fan is switched off from the supply mains before removing the guard.

SAFETY INSTRUCTIONS (supplemental)

1. FOR HOUSEHOLD USE ONLY

2. Do not use the power adapter outdoor. When use the product in wet environment, please make sure the power supply jack is protected by rubber stoppers.

3. The mains supply cord and plug must be kept away from any water source and well protected from damaged.

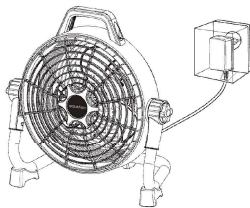

4. Do not incinerate this fan, even if it is severely damaged. The batteries can explode in a fire. Dispose of the fan in accordance with the Disposal instructions.

5. Check if the electrical specification of this appliance are compatible with your installation.

6. The appliance is only to be used with the power supply unit provided with the appliance.

7. This appliance contains batteries that are non-replaceable. ◦

8. This appliance contains batteries that are only replaceable by skilled persons.

9. Use only with YLS0251A-E300080 supply unit.

### 3. ENVIRONMENT

FR

ES

PT

IT

EL

PL

RO

EN

Meaning of crossed-out wheeled dustbin:

Do not dispose of electrical appliances as unsorted municipal waste, use separate collection facilities.



Contact your local government for information regarding the collection systems available. If electrical appliances are disposed of in landfills or dumps, hazardous substances can leak into the groundwater and get in the food chain, damaging your health and well-being.

When replacing old appliances with new ones, the retailer is legally obligated to take back your old appliance for disposals at least free of charge.

#### Environment friendly disposal



You can help protect the environment!

Please remember to respect the local regulations: hand in the non-working electrical equipments to an appropriate waste disposal centre. The packaging material is recyclable. Dispose of the packaging in an environmentally friendly manner and make it available for the recyclable material collection-service.

### 4. Appliance specifications

#### TECHNICAL CHARACTERISTICS

Rated voltage	DC 30V
Rated wattage	24 W
Ambient operating temperature	25 °C
Electrical protection class	IPX4
Maximum fan flow rate	42m <sup>3</sup> /min
Fan sound power level	60 dB(A)
Service value	0.35 (m <sup>3</sup> /min)/W

For more technical details, please check following web site:  
<http://www.erp-equation.com/fans/>

Adeo Services offers a manufacturer warranty on its products.

**> The scope of the Adeo Services manufacturer warranty:**

Adeo Services products are designed and built to provide quality performance for normal use. If a product proves to be defective during the warranty period under normal use, it is Adeo Services' responsibility to repair or replace it. The Adeo Services warranty covers the repair or replacement (at the discretion of Adeo Services) of your device marketed by Adeo Services if it proves to be defective due to a material or manufacturing defect during the warranty period. In case of unavailability of a part required for proper functioning of the product, Adeo Services commits to replacing it with a part of equivalent characteristics and performance levels

*The implementation of this warranty does not affect the exercise of your rights under the legal warranties provided by the civil code and the consumer code.*

**> Cases excluded from the coverage of the Adeo Services manufacturer warranty:**

The Adeo Services manufacturer warranty is not intended to apply in the cases listed below:

- Normal wear and tear of the product and/or its components, (e.g. fuse, belt, brush, batteries, filters, protective coating, etc.)
- Accidental damage (due to dropping the product, impact or improper installation of the product)
- Damage resulting from use that does not comply with the information in the user manual and/or packaging (e.g. incorrect power supply voltage)
- Damage caused by failure to comply with the product maintenance recommendations.
- Damage caused by external sources such as transportation, weather, power failure or power surges.
- Cosmetic damage, including, but not limited to, scratches, scuffs, or broken plastic components,
- Failures caused by Acts of God (events beyond the control of Adeo Services, unforeseeable at the time of sale of the product and the effects of which could not be avoided by appropriate measures (e.g. natural disasters).
- Failures caused by:
  - °*Negligent use, misuse, mishandling or careless use of the product.*
  - °*Use not in accordance with the product user manual.*
  - °*Use of the product for purposes other than normal domestic use in the country where it was purchased.*
  - °*Use of parts that are not assembled or installed in accordance with Adeo Services installation instructions.*
  - °*Use of parts and accessories that are not genuine Adeo Services components.*
  - °*Faulty installation or assembly.*
  - °*Repairs or modifications performed by parties other than those authorized by Adeo Services or its authorized agents.*
- The warranty will also not be valid if the serial number or the nameplate of the product (if the product has a nameplate) is removed or defaced.
- If Adeo Services receives information from competent public authorities that the product has been stolen.

**> What are the terms and conditions for implementing the warranty?**

The terms and conditions for implementing the Adeo Services warranty are as follows

- The warranty takes effect on the date of purchase (or on the date of delivery if later).
- A proof of delivery/purchase is required prior to performing any operation on your device under warranty. Please note that without this proof, any work to be done will be subject to an estimate, which must be accepted by the customer before any work can be done. Please keep your purchase receipt or delivery note.
- All work will be performed by Adeo Services or its authorized service providers.
- Any replaced part becomes the property of Adeo Services
- The repair or replacement of your device under warranty does not extend the warranty period.
- The warranty does not affect the exercise of your rights under the legal warranties provided by the civil code and the consumer code.
- To make use of this warranty, you must contact the brand company from which you purchased your product.



**> Date of entry into force of the warranty:**

The Adeo Services warranty takes effect on the date of purchase or the date of delivery of your product, whichever is later.

The duration of the guarantee (mechanism and surface treatment) is set at 2-3-5 or 10 years (see statement on the product packaging) with the exception of colour surface treatments (white, black, grey...) whose guarantee is limited to a duration of 2 years.

**> Geographic scope of Adeo Services warranty:**

- The warranty is valid in the country of purchase of the product.
- If you use your device in a country other than the one in which you purchased it, the warranty may be invalidated. In this case, please contact the brand company in the country of origin where you purchased the product who will study the warranty claim on a case by case basis.

**> Fate of Adeo Services warranty in case of resale of the product:**

In case of resale of the product during its warranty period, the warranty remains valid for the benefit of the buyer and can be implemented by the latter provided however:

- That the proof of original purchase of the product is brought along,
- That the proof of proof of proper functioning of the product at the time of the resale is brought along,
- That the terms and conditions of implementation of the warranty as detailed within the present document are met.

It is specified that the resale of the product has no effect on the warranty period remaining at the date of resale. Thus, the buyer of the resold product can claim the benefit of the Adeo Services warranty within the limit of the remaining validity time of the warranty at the date of the resale.

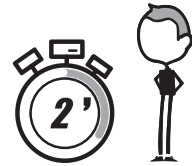
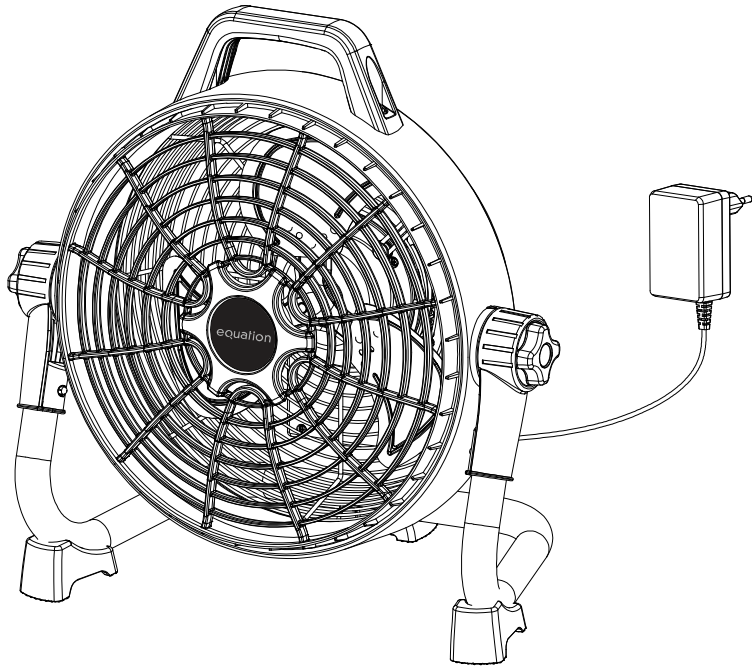



FR: Montage / ES: Montaje / PT: Montagem / IT: Montaggio / EL: Συναρμολόγηση /  
PL: Montaż / RO: Montaj / EN: Assembly

1

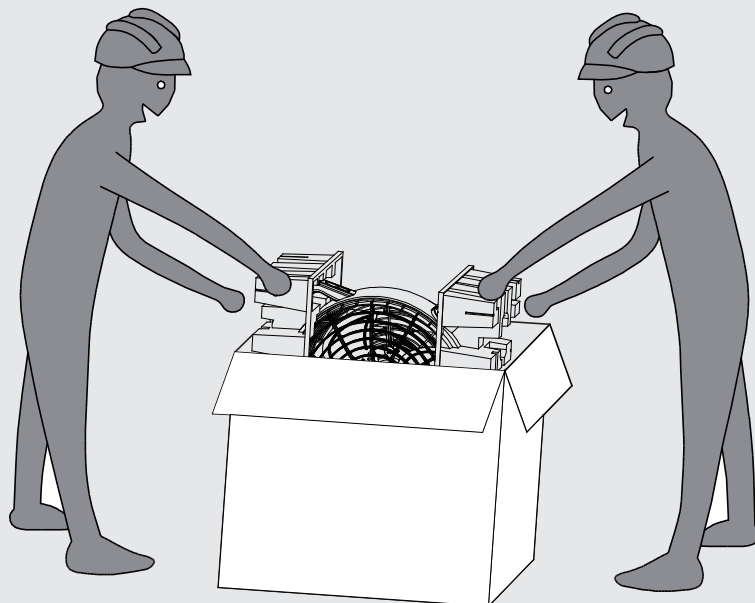

2

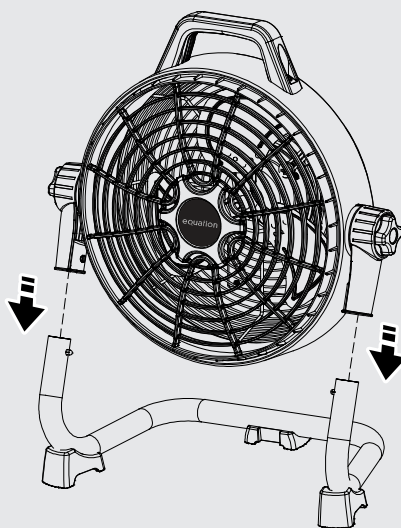



FR: Utilisation / ES: Utilización / PT: Utilização / IT: Uso / EL: Χρήση /  
PL: Użytkowanie / RO: Utilizare / EN: Use

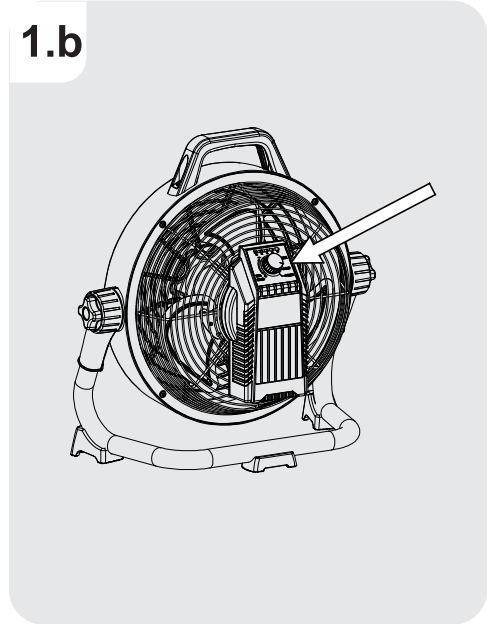
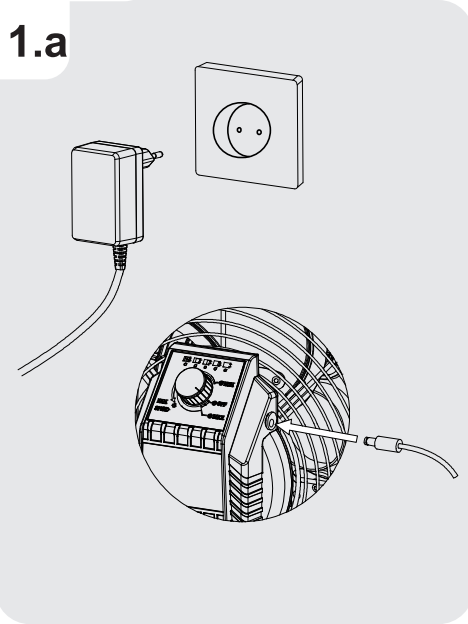

**2**

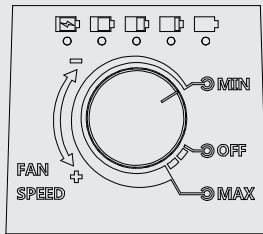
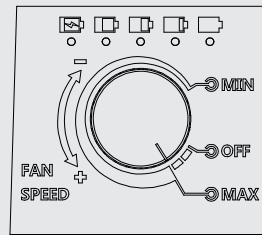
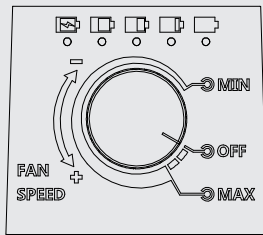



3

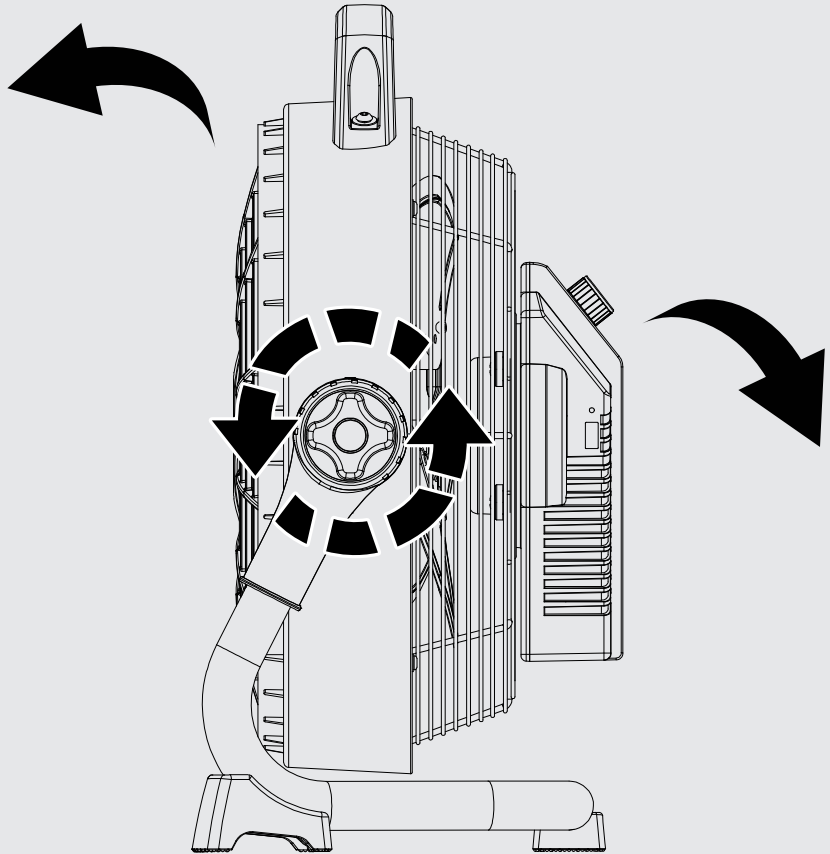



FR: Entretien / ES: Mantenimiento / PT: Manutenção / IT: Manutenzione / EL: Συντήρηση /  
PL: Konserwacja / RO: Întreținere / EN: Maintenance

1

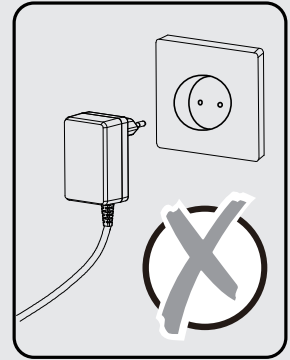
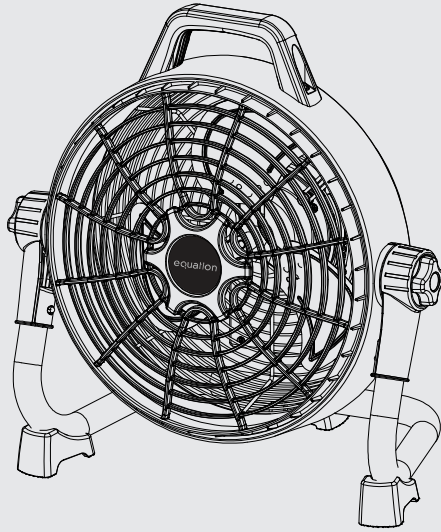

2

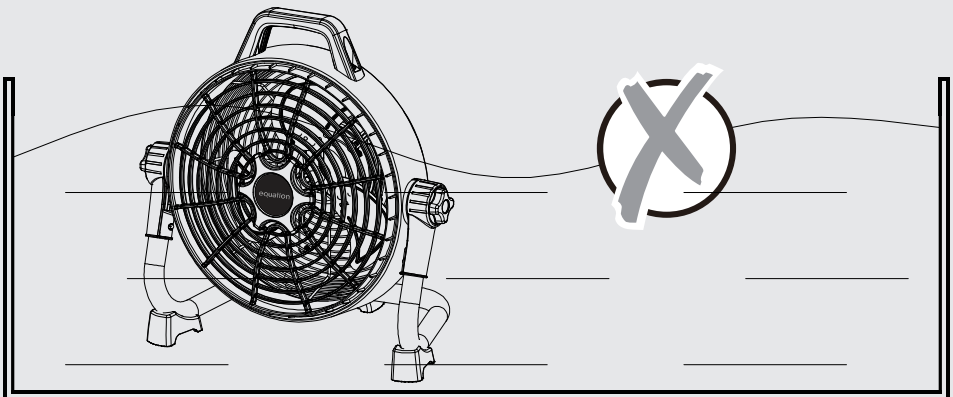



3

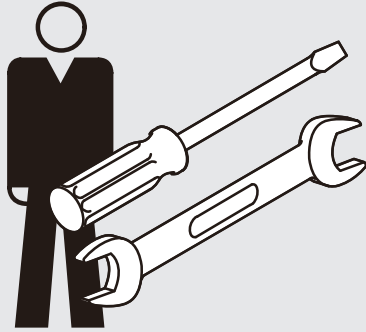



FR: Hivernage / ES: Durante el invierno / PT: Preparação para o inverno / IT: Rimessaggio /  
EL: Αποθήκευση το χειμώνα / PL: Przechowywanie / RO: Păstrare pe perioada iernii /  
EN: Winter storage

1.a

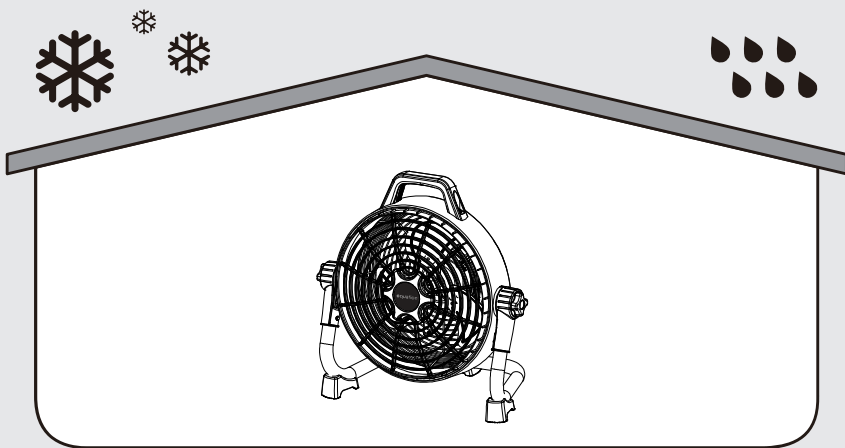





\* Garantie 2 ans / 2 años de garantía / Garantia de 2 anos / Garanzia 2 Anni / Εγγύηση 2ετών /  
Gwarancja 2-letnia / Гарантия 2 года / Кепілдік 2 жыл / Гарантія 2 років / Garanție 2 ani / 2-  
year guarantee

ADEO Services - 135 Rue Sadi Carnot - CS 00001  
59790 RONCHIN - France



Made in China 2022

