

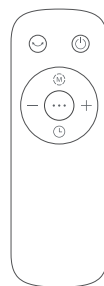

⌘ VENTILATEUR PURIFICATEUR D'AIR
⌘ VENTILADOR PURIFICADOR DE AIRE
⌘ VENTILADOR PURIFICADOR DE AR
⌘ VENTILATORE PURIFICATORE D'ARIA
⌘ ΑΝΕΜΙΣΤΗΡΑΣ ΜΕ ΛΕΙΤΟΥΡΓΙΑ ΚΑΘΑΡΙΣΜΟΥ ΑΕΡΑ
⌘ WENTYLATOR OCZYSZCZAJĄCY POWIETRZE
⌘ ВЕНТИЛЯТОР-ОЧИСТИТЕЛЬ ВОЗДУХА
⌘ ЖЕЛДЕТКІШ-АУА ТАЗАРТҚЫШ
⌘ ВЕНТИЛЯТОР-ОЧИЩУВАЧ ПОВІТРЯ
⌘ VENTILATOR DE PURIFICARE A AERULUI
⌘ AIR PURIFYING FAN

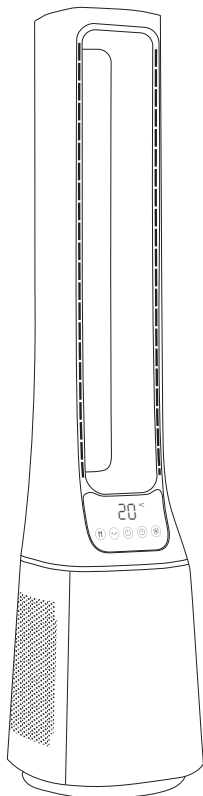

Modèle/Modelo/Modello/ Μοντέλο/Model		EAN
AMS150-PB	84583136	3276007457407



- ⌘ Manuel d'Instructions
- ⌘ Manual de Instrucciones
- ⌘ Manual de Instruções
- ⌘ Manuale di Istruzioni
- ⌘ Εγχειρίδιο Οδηγιών

- ⌘ Instrukcja Obsługi
- ⌘ Керівництво По Збірці і Експлуатації
- ⌘ Manual de Instruciuni
- ⌘ Instructions Manual

* Garantie 5 ans / 5 años de garantía / Garantia de 5 años / Garanzia 5 Anni / Εγγύηση 5 ετών / Gwarancja 5-letnia /
Гарантия 5 года / Кепілдік 5 жыл / Гарантія 5 років / Garanție 5 ani / 5-year guarantee



ⓑ	AVERTISSEMENT.....	3
	Installation.....	5
	Utilisation.....	6
	Entretien.....	7
	Dépannage.....	7
	Garantie.....	8
ⓓ	ADVERTENCIA.....	10
	Instalación.....	12
	Utilización.....	13
	Mantenimiento.....	14
	Identificación de averías y resolución de problemas.....	14
	Garantía.....	15
Ⓦ	AVISO.....	17
	Instalação.....	19
	Utilização.....	20
	Manutenção.....	21
	Reparação.....	21
	Garantia.....	22
Ⓨ	AVVERTENZA.....	24
	Installazione.....	26
	Utilizzo.....	27
	Manutenzione.....	28
	Riparazione.....	28
	Garanzia.....	29
Ⓩ	ΠΡΟΕΙΔΟΠΟΙΗΣΗ.....	31
	Εγκατάσταση.....	33
	Χρήση.....	34
	Συντήρηση.....	35
	Αντιμετώπιση προβλημάτων.....	35
	Εγγύηση.....	36



ⓐ	OSTRZEŻENIE.....	38
	Instalacja.....	40
	Użytkowanie.....	41
	Konserwacja.....	42
	Usuwanie usterek.....	42
	Gwarancja.....	43
ⓑ	УВАГА.....	45
	Встановлення.....	47
	Експлуатація.....	48
	Технічне обслуговування.....	49
	Усунення несправностей.....	49
	Гарантія.....	50
ⓓ	AVERTISMENT.....	52
	Instalarea.....	54
	Utilizare.....	55
	Întreținere.....	56
	Depanare.....	56
	Garantie.....	57
Ⓨ	WARNING.....	59
	Installation.....	61
	Use.....	62
	Cleaning.....	63
	Troubleshooting.....	63
	Warranty.....	64

AVERTISSEMENT



**LIRE ATTENTIVEMENT LE MANUEL
AVANT D'UTILISER L'APPAREIL**

- Il convient de maintenir à distance de cet appareil les enfants de moins de 3 ans, à moins qu'ils ne soient sous une surveillance continue.
- Les enfants âgés entre 3 ans et 8 ans doivent uniquement mettre l'appareil en marche ou à l'arrêt, à condition que ce dernier ait été placé ou installé dans une position normale prévue et que ces enfants disposent d'une surveillance ou aient reçu des instructions quant à l'utilisation de l'appareil en toute sécurité et en comprenant bien les dangers potentiels. Les enfants âgés entre 3 ans et 8 ans ne doivent ni brancher, ni régler, ni nettoyer l'appareil, et ni réaliser l'entretien de l'utilisateur.
- Cet appareil peut être utilisé par des enfants âgés d'au moins 8 ans et par des personnes ayant des capacités physiques, sensorielles ou mentales réduites ou dénuées d'expérience ou de connaissance, s'ils (si elles) sont correctement surveillé(e)s ou si des instructions relatives à l'utilisation de l'appareil en toute sécurité leur ont été données et si les risques encourus ont été appréhendés. Les enfants ne doivent pas jouer avec l'appareil. Le nettoyage et l'entretien par l'usager ne doivent pas être effectués par des enfants sans surveillance.
- Il convient de surveiller les enfants pour s'assurer qu'ils ne jouent pas avec l'appareil.
- Vérifier que les caractéristiques de cet appareil sont compatibles avec celles de l'installation électrique.
- Afin de prévenir tout risque d'électrocution, ne pas plonger l'appareil dans l'eau ni aucun autre liquide et ne pas l'utiliser à proximité d'eau.
- Cet appareil est destiné à une utilisation en intérieur uniquement.
- Ne placer aucun objet sur l'appareil.
- Si le câble d'alimentation est endommagé, il doit être remplacé par le fabricant, son service après-vente ou des personnes de qualification similaire afin d'éviter un danger.
- Ne pas utiliser cet appareil à proximité d'une baignoire, d'une douche, ou d'une piscine.
- Déconnecter l'alimentation avant toute opération d'entretien
- L'appareil doit être utilisé uniquement avec l'adaptateur d'alimentation fourni.

Important !

- les contacts des piles ne doivent pas être court-circuités;
- les différents types de piles ne doivent pas être mélangés;
- les piles doivent être insérées avec la polarité correcte;
- Les piles doivent être retirées de l'appareil avant sa mise au rebut;

INSTALLATION

Mise en place des filtres (de chaque côté de l'appareil)

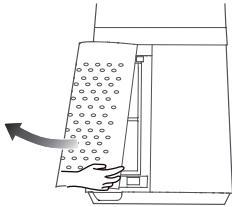
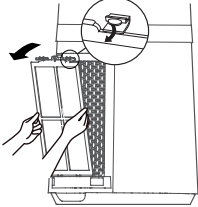
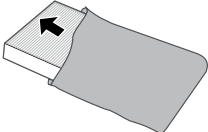
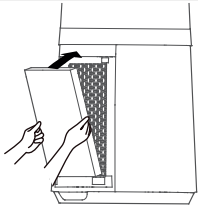
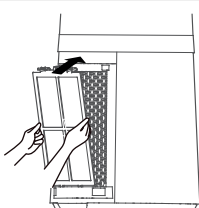
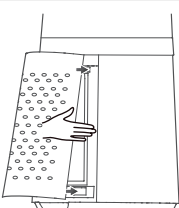
		
<p>Retirer le couvercle de l'entrée d'air.</p>	<p>Retirer le pré-filtre.</p>	<p>Enlever le filtre HEPA de son emballage.</p>
		
<p>Positionner le filtre HEPA en plaçant les étiquettes "FRONT" vers l'avant.</p>	<p>Replacer le pré-filtre.</p>	<p>Refermer le couvercle.</p>

Branchement

- Brancher la fiche Jack sur le ventilateur
- Brancher l'adaptateur sur une prise 220-240V ~ 50-60 Hz
- Débrancher l'appareil lorsqu'il n'est pas en fonctionnement

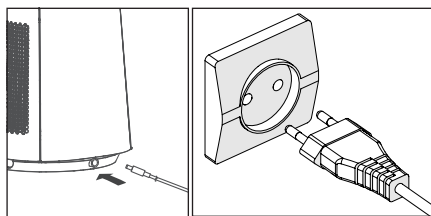

Mise en place des piles de la télécommande

- Appuyer doucement sur le volet du compartiment à piles et le pousser dans la direction de la flèche pour le retirer.
- Insérer 2 piles AAA (R03) 1,5 V dans le compartiment. S'assurer que la polarité ("+" et "-") est respectée.
- Remettre en place le volet du compartiment à piles sur la télécommande

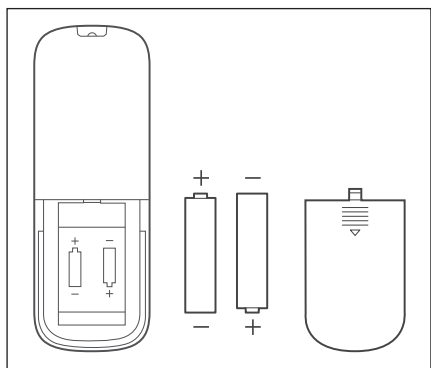

UTILISATION

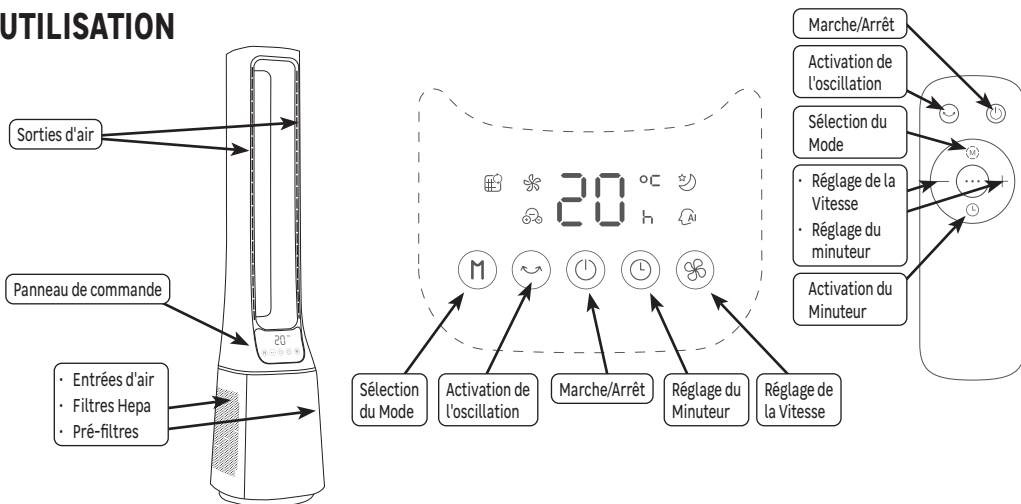







Marche/Arrêt

Appuyer sur  pour mettre en marche ou arrêter le ventilateur.

Lors de l'arrêt, les réglages sont mémorisés pour être appliqués automatiquement à la prochaine mise en marche.

Sélection du Mode

Appuyer plusieurs fois sur  pour choisir le mode :

-  Normal : la vitesse de ventilation est constante, elle peut être réglée par le bouton 
-  Sommeil : la vitesse diminue progressivement pour favoriser le sommeil, elle peut être réglée par le bouton 
-  Intelligent : la vitesse de ventilation s'adapte automatiquement à la température ambiante qui est affichée.
-  Ioniseur : l'air est purifié grâce à l'action simultanée du filtre HEPA et du ioniseur.

Réglage de la Vitesse

Appuyer plusieurs fois sur  pour choisir la vitesse. 1, 2, 3, ... , 10 est affiché.

Activation de l'Oscillation

Appuyer sur  pour activer l'oscillation.

Utilisation du minuteur

Quand l'appareil est en marche, appuyer plusieurs fois sur  pour régler la durée (de 1h à 12h) jusqu'à l'extinction automatique de l'appareil.

 Après 30 secondes sans action, l'affichage se met en veille.

 Après 15 heures sans action, l'appareil s'éteint complètement.

ENTRETIEN

- Utiliser un chiffon doux et sec pour nettoyer les surfaces.
- Pour les taches persistantes, utiliser un chiffon imbibé d'eau savonneuse et essuyer immédiatement avec un chiffon sec.

Nettoyage des pré-filtres

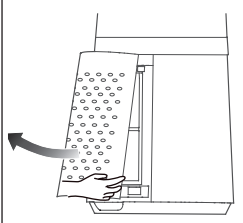
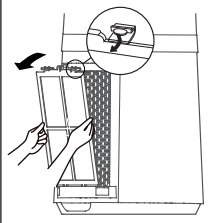
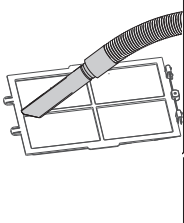
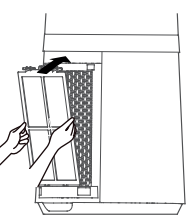
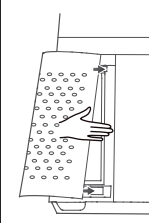
				
Retirer le couvercle de l'entrée d'air.	Retirer le pré-filtre.	Dépoussiérer le pré-filtre.	Replacer le pré-filtre.	Refermer le couvercle.

Remplacement des filtres HEPA (Ref. 84587043-3276007458558)

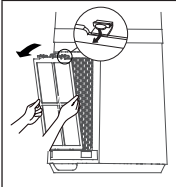
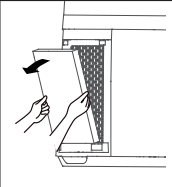
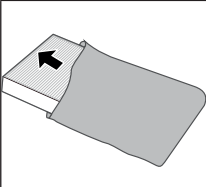
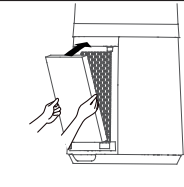
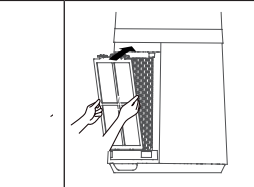

Le symbole  sur l'affichage indique qu'il faut remplacer les filtres HEPA

				
Retirer le couvercle et le pré-filtre.	Retirer le filtre HEPA	Enlever le filtre HEPA de son emballage.	Positionner le filtre HEPA en plaçant les étiquettes "FRONT" vers l'avant.	Replacer le pré-filtre et le couvercle

Appuyer pendant plusieurs secondes sur  pour faire disparaître le symbole .

DÉPANNAGE

Les anomalies de fonctionnement sont souvent dues à des causes mineures ; consulter le tableau ci-dessous avant de contacter le service après-vente. Cela pourra vous faire gagner du temps et vous éviter des dépenses inutiles.

Problème	Causes, remèdes
L'appareil ne s'allume pas.	Vérifier que l'appareil est bien alimenté électriquement. Appuyer sur  pour mettre en marche le ventilateur.
L'appareil ne s'arrête pas.	Appuyer sur  pour arrêter le ventilateur.
L'appareil fait un bruit anormal.	Vérifier qu'aucun corps étranger n'a été inséré accidentellement.

GARANTIE

Conditions Générales de garantie constructeur Adeo Services :

Adeo Services offre une garantie constructeur pour ses produits.

Champ d'application de la garantie constructeur Adeo Services :

Les produits Adeo Services sont conçus et construits pour offrir des performances qualitatives destinées à un usage normal. Si un produit s'avère défectueux au cours de la période de garantie dans des conditions d'utilisation normales, il incombe à Adeo Services de le réparer ou de le remplacer.

La garantie Adeo Services couvre la réparation ou le remplacement (à la discrétion d'Adeo services) de votre appareil mis sur le marché par Adeo Services s'il s'avère défectueux en raison d'un défaut matériel ou de fabrication pendant la période de garantie.

En cas d'indisponibilité d'une pièce nécessaire au bon fonctionnement du produit, Adeo Services s'engage à la remplacer par une pièce aux caractéristiques et niveaux de performance équivalents.

La mise en œuvre de cette garantie ne remet pas en cause l'exercice de vos droits au titre des garanties légales prévues par le code civil et le code de la consommation.

Les cas exclus de la garantie constructeur Adeo Services :

La garantie constructeur Adeo Services n'a pas vocation à s'appliquer dans les cas listés ci-dessous :

- Usure normale du produit et/ou de ses composants
- Dommages accidentels (liés à une chute du produit, à un choc ou à une mauvaise pose du produit)
- Dommages résultant d'une utilisation non conforme aux informations présentes dans la notice d'utilisation et/ou packaging (ex: mauvaise tension d'alimentation)
- Dommages causés par le non-respect des recommandations d'entretien du produit.
- Dommages causés par des sources externes telles que le transport, les intempéries, les pannes d'électricité ou les surtensions.
- Dommages cosmétiques, y compris, mais sans s'y limiter, les rayures, les éraflures ou les bris d'éléments en plastique,
- Les défaillances causées par des cas de forces majeures (événement échappant au contrôle d'Adeo Services, imprévisible au moment de la vente du produit et dont les effets n'ont pu être évités par des mesures appropriées (ex : catastrophes naturelles)).
- Les défaillances causées par :
 - ⌚ Une utilisation négligente, une mauvaise utilisation, la mauvaise manipulation ou l'utilisation imprudente du produit
 - ⌚ une utilisation non conforme au manuel d'utilisation du produit
 - ⌚ Une utilisation du produit à des fins autres que des fins domestiques normales dans le pays où il a été acheté.
 - ⌚ L'utilisation de pièces qui ne sont pas assemblées ou installées conformément aux instructions de montage Adeo Services
 - ⌚ L'utilisation de pièces et d'accessoires qui ne sont pas des Composants Adeo Services authentiques.
 - ⌚ Une installation ou un assemblage défectueux

- Des réparations ou modifications effectuées par des parties autres que celles autorisées par Adeo Services ou ses agents autorisés.
- La garantie ne sera également pas valide si le numéro de série ou la plaque signalétique du produit (si le produit possède une plaque signalétique) est retiré ou dégradé
- Si Adeo Services reçoit de la part d'autorités publiques compétentes des informations indiquant que le produit a été volé.
- **Quelles sont les modalités de mise en oeuvre de la garantie ?**

Les modalités de mise en oeuvre de la garantie Adeo Services sont les suivantes :

- La garantie prend effet à la date d'achat (ou à la date de livraison si celle-ci est ultérieure).
- La production préalable d'un justificatif de livraison/d'achat avant toute intervention sur votre appareil sous garantie. Veuillez noter que sans cette preuve, tout travail à effectuer fera l'objet de l'émission d'un devis, qui devra être accepté par le client avant toute intervention. Veuillez conserver votre reçu d'achat ou votre bon de livraison.
- Toutes les interventions seront effectuées par Adeo Services ou ses prestataires agréés.
- Toute pièce remplacée devient la propriété d'Adeo Services
- La réparation ou le remplacement de votre appareil sous garantie ne prolonge pas la période de garantie.
- La garantie ne remet pas en cause l'exercice de vos droits au titre des garanties légales prévues par le code civil et le code de la consommation..
- Pour faire valoir cette garantie, vous devez vous rapprocher de l'enseigne auprès de laquelle vous avez acheté votre produit.

Date d'entrée en vigueur de la garantie :

La garantie Adeo Services entre en vigueur à la date d'achat ou à la date de livraison de votre produit, la date la plus tardive étant retenue.

Périmètre géographique de la garantie Adeo Services :

La garantie est valable dans le pays d'achat du produit

Si vous utilisez votre appareil dans un pays autre que celui dans lequel vous l'avez acheté, la garantie peut être invalidée. Dans ce cas, veuillez vous rapprocher de l'enseigne du pays d'origine dans laquelle vous avez acheté le produit qui étudiera au cas par cas la demande de garantie.

Sort de la garantie Adeo Services en cas de revente du produit :

En cas de revente du produit au cours de sa période de garantie, celle-ci demeure valable au bénéfice de l'acheteur et peut être mise en oeuvre par ce dernier sous réserve toutefois :

Que le justificatif d'achat d'origine du produit soit apporté,

Que la preuve du bon fonctionnement du produit au moment de la revente soit apportée,

Que les conditions de mise en oeuvre de la garantie exposées au sein des présentes soient rassemblées.

Il est précisé que la revente du produit n'a aucune incidence sur la durée de garantie restant à courir à la date de la revente. Ainsi, l'acheteur du produit revendu peut réclamer le bénéfice de la garantie Adeo Services dans la limite de la durée de validité restant à courir de ladite garantie à la date de la revente.

ADVERTENCIA



**LEA ATENTAMENTE EL MANUAL
ANTES DE UTILIZAR EL APARATO**

- Se recomienda mantener a los niños menores de 3 años alejados de este aparato, a menos que estén bajo supervisión continua.
- Los niños de entre 3 y 8 años solo podrán encender o apagar el aparato si este ha sido colocado o instalado en la posición normal prevista y si los niños están supervisados o han recibido instrucciones sobre la utilización segura del aparato y comprenden perfectamente los posibles peligros. Los niños de 3 a 8 años de edad no deberán conectar, ajustar ni limpiar el aparato, ni tampoco realizar el mantenimiento a cargo del usuario.
- Este aparato podrá ser utilizado por niños mayores de 8 años, así como por personas con capacidades físicas, sensoriales o mentales reducidas o personas que no tienen la experiencia o los conocimientos necesarios, siempre que estén correctamente supervisados o hayan sido instruidos en el uso seguro del aparato y hayan comprendido los peligros que ello conlleva. No deberá permitirse que los niños jueguen con el aparato. La limpieza y el mantenimiento a cargo del usuario no deberán ser efectuados por niños sin vigilancia.
- Es conveniente vigilar a los niños para asegurarse de que no jueguen con el aparato.
- Asegúrese de que las características de este aparato sean compatibles con las de la instalación eléctrica.
- Para evitar cualquier riesgo de electrocución, no sumerja el aparato en agua ni en ningún otro líquido ni lo utilice cerca del agua.
- Este aparato está diseñado para ser utilizado exclusivamente en interiores.
- No coloque ningún objeto sobre el aparato.
- Si el cable de alimentación estuviera dañado, deberá ser sustituido por el fabricante, su servicio técnico o personas de cualificación similar para evitar cualquier peligro.
- No utilice este aparato cerca de una bañera, una ducha o una piscina.
- Desconecte de la alimentación antes de cualquier operación de mantenimiento.
- El aparato solamente deberá utilizarse con el adaptador de corriente suministrado.

¡Importante!

- No deberán cortocircuitarse los contactos de las pilas.
- No deberán mezclarse diferentes tipos de pilas.
- Las pilas deberán insertarse con la polaridad correcta.
- Las pilas deberán retirarse del aparato antes de desecharlo.

INSTALACIÓN

Colocación de los filtros (en cada lado del aparato)

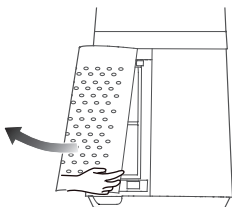
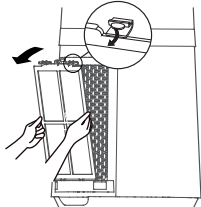
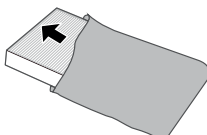
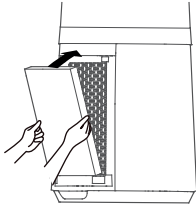
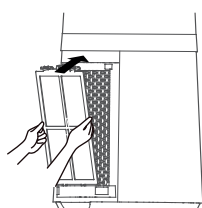
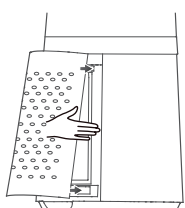
		
<p>Retire la tapa de la entrada de aire.</p>	<p>Retire el prefiltro.</p>	<p>Extraiga el filtro HEPA de su embalaje.</p>
		
<p>Coloque el filtro HEPA con las etiquetas "FRONT" hacia delante.</p>	<p>Vuelva a colocar el prefiltro.</p>	<p>Cierre la tapa.</p>

Conexión

- Conecte el conector jack al ventilador
- Enchufe el adaptador a una toma de 220-240 V ~, 50-60 Hz
- Desenchufe el aparato cuando no esté en funcionamiento

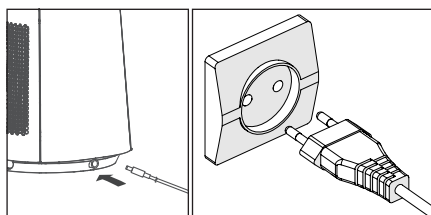

Instalación de las pilas del mando a distancia

- Presione suavemente la tapa del compartimento de las pilas y empújela en la dirección de la flecha para retirarla.
- Introduzca 2 pilas AAA (R03) de 1,5 V en el compartimento. Asegúrese de respetar la polaridad ("+" y "-").
- Vuelva a colocar la tapa del compartimento de las pilas en el mando a distancia

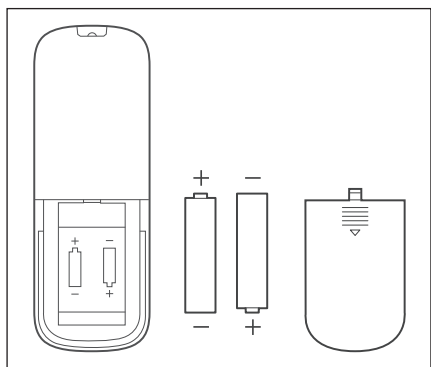

UTILIZACIÓN

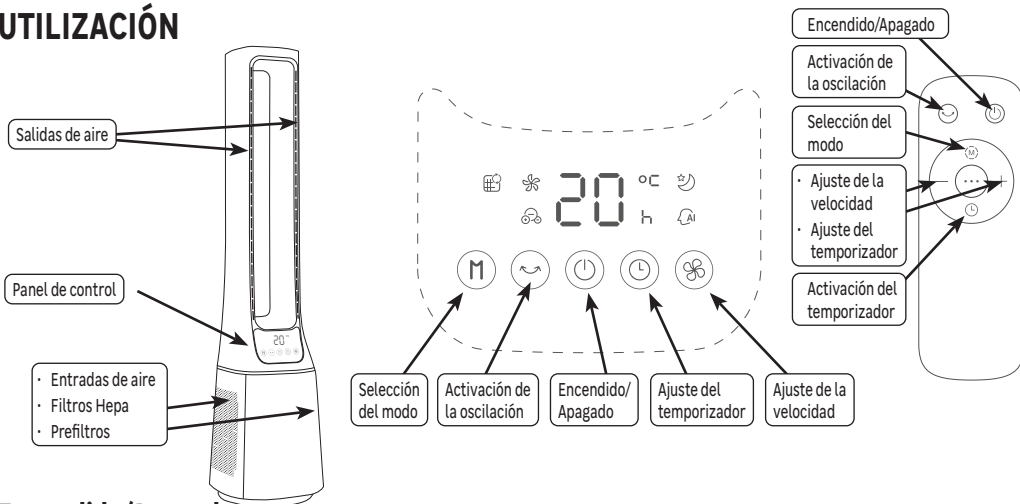

Encendido/Apagado

Pulse para poner en funcionamiento o apagar el ventilador.

En el momento del apagado, los ajustes se memorizarán para aplicarse automáticamente en el siguiente encendido.

Selección del modo

Pulse varias veces para seleccionar el modo:

- Normal: la velocidad de ventilación es constante y puede ajustarse mediante el botón .
- Sommeil (Sueño): la velocidad se reduce progresivamente para favorecer el sueño y puede ajustarse mediante el botón .
- Intelligent (Inteligente): la velocidad de ventilación se adapta automáticamente a la temperatura ambiente mostrada.
- Ioniseur (Ionizador): el aire se purifica gracias a la acción simultánea del filtro HEPA y del ionizador.

Ajuste de la velocidad

Pulse varias veces para seleccionar la velocidad. Se mostrará 1, 2, 3, ... 10.

Activación de la oscilación

Pulse para activar la oscilación.

Utilización del temporizador

Con el aparato en funcionamiento, pulse varias veces para ajustar la duración (de 1 a 12 horas) hasta el apagado automático del aparato.

Al cabo de 30 segundos sin ninguna acción, la pantalla pasará al modo en pausa.

Al cabo de 15 horas sin ninguna acción, el aparato se apagará completamente.

MANTENIMIENTO

- Utilice un trapo suave y seco para limpiar las superficies.
- Para las manchas persistentes, utilice un paño humedecido con agua jabonosa y seque inmediatamente con un paño seco.

Limpeza de los prefiltros

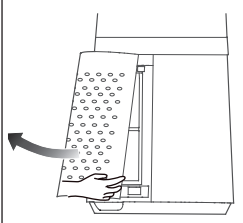
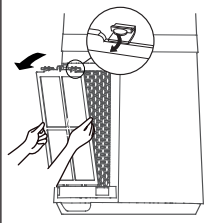
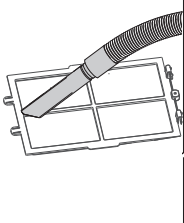
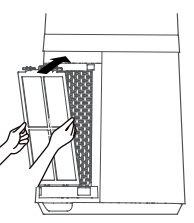
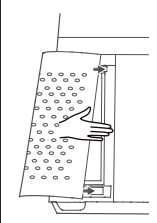
				
Retire la tapa de la entrada de aire.	Retire el prefiltro.	Limpe el prefiltro.	Vuelva a colocar el prefiltro.	Cierre la tapa.

Sustitución de los filtros HEPA (Ref. 84587043-3276007458558)

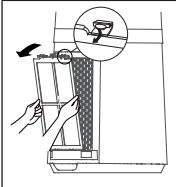
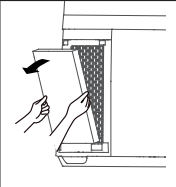
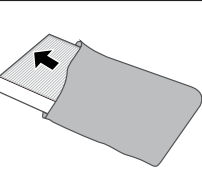
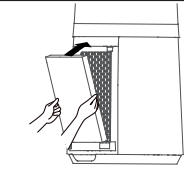
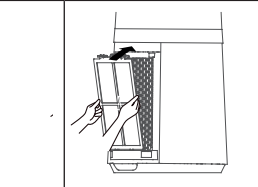

El símbolo  en la pantalla indica que es necesario sustituir los filtros HEPA

				
Retire la tapa y el prefiltro.	Retire el filtro HEPA	Extraiga el filtro HEPA de su embalaje.	Coloque el filtro HEPA con las etiquetas "FRONT" hacia delante.	Vuelva a colocar el prefiltro y la tapa

Pulse durante varios segundos  para que el símbolo  desaparezca.

IDENTIFICACIÓN DE AVERÍAS Y RESOLUCIÓN DE PROBLEMAS

Las anomalías de funcionamiento se deben, a menudo, a causas de menor importancia; consulte la siguiente tabla antes de ponerse en contacto con el servicio técnico. Esto podría hacerle ahorrar tiempo y evitarle gastos innecesarios.

Problema	Causas, soluciones
El aparato no se enciende.	Verifique que el aparato esté perfectamente alimentado eléctricamente. Pulse  para poner en funcionamiento el ventilador.
El aparato no se apaga.	Pulse  para apagar el ventilador.
El aparato hace un ruido anómalo.	Verifique que no haya entrado accidentalmente ningún objeto extraño.

GARANTÍA

Condiciones generales de garantía del fabricante de Adeo Services:

Adeo Services ofrece una garantía del fabricante para sus productos.

Campo de aplicación de la garantía del fabricante de Adeo Services:

Los productos de Adeo Services están diseñados y contruidos para ofrecer unas prestaciones de calidad destinadas a un uso normal. Si un producto resultara defectuoso durante el período de garantía en las condiciones de uso normales, corresponderá a Adeo Services repararlo o sustituirlo.

La garantía de Adeo Services cubre la reparación o la sustitución (a discreción de Adeo Services) de su aparato comercializado por Adeo Services si este resultara defectuoso en razón de un defecto de materiales o de fabricación durante el período de la garantía.

En caso de indisponibilidad de una pieza necesaria para el buen funcionamiento del producto, Adeo Services se compromete a sustituirla por una pieza con unas características y unos niveles de prestaciones equivalentes.

La aplicación de la presente garantía no socava el ejercicio de sus derechos a título de las garantías legales previstas en la legislación civil y de consumo nacional que pudieran corresponderle legalmente.

Casos de exclusión de la garantía del fabricante de Adeo Services:

La garantía del fabricante de Adeo Services no podrá aplicarse en los casos que se presentan a continuación :

- Desgaste normal del producto y/o sus componentes
- Daños accidentales (vinculados a caídas del producto, golpes o instalación inapropiada del producto).
- Daños resultantes del uso no conforme con la información presente en el manual del usuario y/o en el embalaje (p. ej.: tensión de alimentación inadecuada).
- Daños causados por el incumplimiento de las recomendaciones de mantenimiento del producto.
- Daños causados por fuentes externas, como pueden ser el transporte, la intemperie, los cortes de electricidad o las sobretensiones.
- Daños cosméticos, incluidos pero sin limitarse a arañazos, rozaduras o roturas de elementos de plástico.
- Fallos causados por casos de fuerza mayor (acontecimiento que escape al control de Adeo Services, imprevisible en el momento de la venta del producto y cuyos efectos no puedan evitarse mediante medidas apropiadas (ej. catástrofes naturales)).
- Fallos causados por:
 - ❏ Uso negligente, utilización inapropiada, manipulación inadecuada o uso imprudente del producto.
 - ❏ Utilización no conforme con el manual del usuario del producto.
 - ❏ Uso del producto para fines distintos de los fines domésticos normales en el país de venta.
 - ❏ Empleo de piezas no montadas o instaladas en conformidad con las instrucciones de montaje de Adeo Services
 - ❏ Utilización de piezas y de accesorios no originales de Adeo Services.
 - ❏ Instalación o montaje defectuosos.
 - ❏ Reparaciones o modificaciones efectuadas por personas distintas de las autorizadas por Adeo Services o sus agentes autorizados.
- La garantía tampoco será válida si se retirara el número de serie o la placa de características técnicas del producto (si el producto dispusiera de una placa de características técnicas) o estuvieran degradados.

- Si Adeo Services recibiera de las autoridades públicas competentes informaciones que indicaran que el producto ha sido robado.
- **¿Cuáles son las modalidades de aplicación de la garantía?**

Las modalidades de aplicación de la garantía de Adeo Services son las siguientes:

- La garantía entrará en vigor en la fecha de la compra (o en la fecha de entrega si esta fuera posterior).
- La entrega previa de un justificante de entrega/compra antes de cualquier intervención en su aparato cubierto por la garantía. Tenga en cuenta que sin dicha prueba, cualquier trabajo a efectuar será objeto de la emisión de un presupuesto, que deberá ser aceptado por el cliente antes de cualquier intervención. Conserve su recibo de compra o su albarán de entrega.
- Todas las intervenciones serán efectuadas por Adeo Services o sus prestatarios autorizados.
- Cualquier pieza sustituida pasará a ser propiedad de Adeo Services
- La reparación o sustitución de su aparato en garantía no prolongará el período de la garantía.
- La garantía no socava el ejercicio de sus derechos a título de las garantías legales previstas en la legislación civil y de consumo nacional que pudieran corresponderle legalmente.
- Para validar la garantía, deberá acercarse a la tienda en la que compró el producto.

Fecha de entrada en vigor de la garantía:

La garantía de Adeo Services entrará en vigor en la fecha de compra o en la fecha de entrega de su producto, la que sea posterior.

Perímetro geográfico de la garantía de Adeo Services:

La garantía será válida en el país de compra del producto.

Si utilizara el aparato en un país distinto de aquel en el que realizó la compra, la garantía podría quedar invalidada. En dicho caso, acérquese a la tienda del país de origen en la que compró el producto, que estudiará caso por caso la solicitud de garantía.

Validez de la garantía de Adeo Services en caso de reventa del producto:

En caso de reventa del producto durante el período de vigencia de la garantía, esta seguirá siendo válida en beneficio del comprador y podrá ser implementada por este último a condición de:

Que se aporte el justificante de compra original del producto.

Que se aporte una prueba de perfecto funcionamiento del producto en el momento de la reventa.

Que se reúnan las condiciones de aplicación de la garantía expuestas en el presente documento.

Es necesario precisar que la reventa del producto no afectará en modo alguno al período de validez de la garantía que aún quede por transcurrir en la fecha de la reventa. Así pues, el comprador del producto revendido podrá reclamar el beneficio de la garantía de Adeo Services dentro del límite del período de validez que quede por transcurrir de dicha garantía en la fecha de la reventa.

AVISO



**LEIA COM ATENÇÃO O MANUAL
ANTES DE UTILIZAR O APARELHO**

- Mantenha as crianças com idade inferior a 3 anos afastadas deste aparelho a menos que estejam sob supervisão contínua.
- As crianças com idade entre os 3 e os 8 anos só devem operar o aparelho para ligar ou desligar, desde que o aparelho tenha sido colocado ou instalado em uma posição normal e prevista e que as crianças sejam supervisionadas ou instruídas sobre a utilização segura do aparelho e que compreendam bem os seus perigos potenciais. As crianças com idade entre os 3 e os 8 anos não devem ligar, ajustar ou limpar o aparelho ou realizar a manutenção do utilizador.
- Este aparelho pode ser utilizado por crianças com, pelo menos, 8 anos de idade e por pessoas com capacidades físicas, sensoriais ou mentais reduzidas ou sem experiência ou conhecimentos, se forem devidamente supervisionadas ou se lhes tiverem sido dadas instruções sobre a utilização segura do aparelho e se tiverem compreendido os riscos envolvidos. As crianças não devem brincar com o aparelho. A limpeza e a manutenção não devem ser realizadas por crianças sem supervisão.
- É aconselhável supervisionar as crianças para garantir que não brincam com o aparelho.
- Certifique-se de que as características deste aparelho são compatíveis com as da sua instalação elétrica.
- Para evitar qualquer risco de choques elétricos, não mergulhe o aparelho em água ou qualquer outro líquido e não o utilize próximo da água.
- Este aparelho é destinado apenas a utilização interna.
- Não coloque nenhum objeto sobre o aparelho.
- Se o cabo elétrico estiver danificado, deve ser substituído pelo fabricante, o seu serviço pós-venda ou pessoas com qualificação semelhante a fim de se evitar um perigo.
- Não utilize este aparelho próximo de uma banheira, duche ou piscina.
- Desligar a alimentação antes de qualquer operação de manutenção
- O aparelho deve ser utilizado apenas com o adaptador de alimentação fornecido.

Importante!

- os contactos das pilhas não devem ser curto-circuitados;
- os diferentes tipos de pilhas não devem ser misturados;
- as pilhas devem ser inseridas com a polaridade correta;
- as pilhas devem ser retiradas do aparelho antes de eliminá-lo;

INSTALAÇÃO

Colocação dos filtros (de cada lado do aparelho)

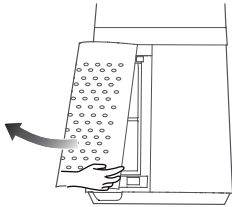
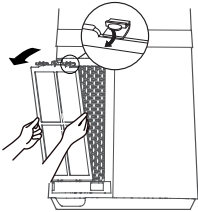
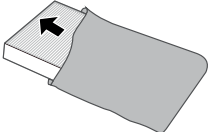
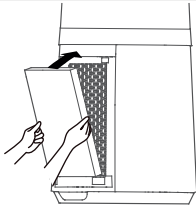
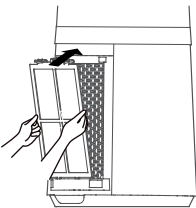
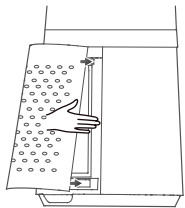
		
<p>Retire a tampa da entrada de ar.</p>	<p>Retire o pré-filtro.</p>	<p>Tire o filtro HEPA da sua embalagem.</p>
		
<p>Posicione o filtro HEPA, colocando as etiquetas "FRENTE" para a frente.</p>	<p>Recoloque o pré-filtro.</p>	<p>Feche a tampa.</p>

Ligação

- Ligue a ficha ao ventilador
- Ligue o adaptador numa tomada 220-240V ~ 50-60 Hz
- Desligue o aparelho quando este está em funcionamento

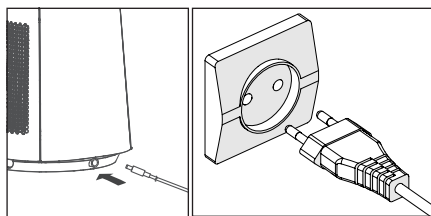

Colocação das pilhas do controlo remoto

- Prima suavemente a janela do compartimento das pilhas e empurre-as na direção da seta para as remover.
- Insira 2 pilhas AAA (R03) 1,5 V no compartimento. Certifique-se de que a polaridade ("+" e "-") está respeitada.
- Coloque novamente a tampa do compartimento das pilhas no controlo remoto

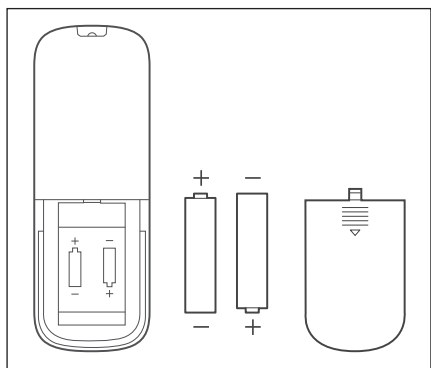

UTILIZAÇÃO

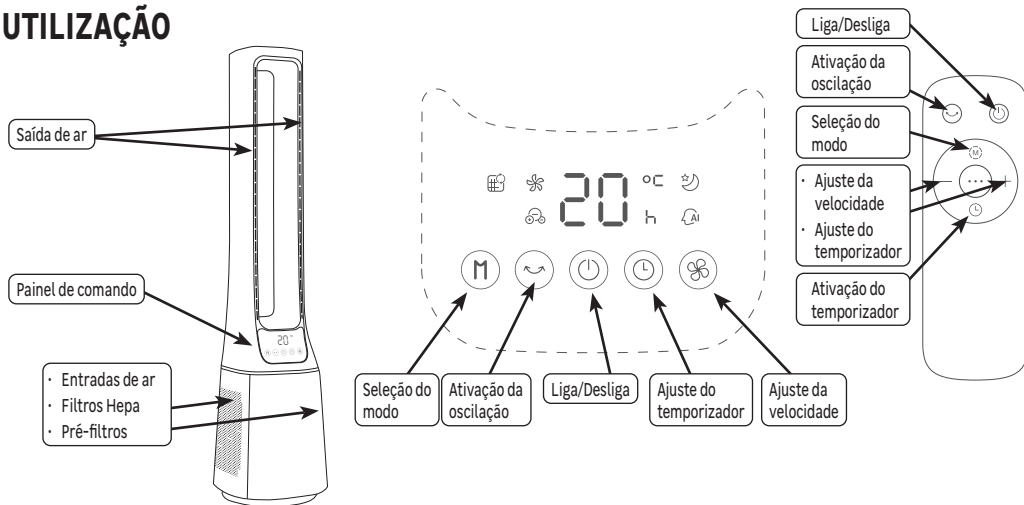

Liga/Desliga

Prima para ligar ou desligar o ventilador.

Após desligar, os ajustes são memorizados para serem aplicados automaticamente na próxima vez que for ligado.

Seleção do modo

Prima várias vezes para escolher o modo:

- Normal: a velocidade de ventilação é constante e pode ser ajustada com o botão
- Sono: a velocidade diminui progressivamente para favorecer o sono; pode ser ajustada com o botão
- Inteligente: a velocidade de ventilação se adapta automaticamente à temperatura ambiente exibida.
- Ionizador: o ar é purificado graças à ação simultânea do filtro HEPA e do ionizador.

Ajuste da velocidade

Prima várias vezes para escolher a velocidade. 1, 2, 3, ..., 10 é exibida.

Ativação da oscilação

Prima para ativar a oscilação.

Utilização do temporizador

Quando o aparelho está em funcionamento, prima várias vezes para ajustar a duração (de 1h a 12h) até o aparelho desligar automaticamente.

Após 30 segundos sem funcionamento, a exibição entra no modo de espera.

Após 15 horas sem funcionamento, o aparelho desliga completamente.

MANUTENÇÃO

- Utilize um pano macio e seco para limpar as superfícies.
- Para as manchas persistentes, utilize um pano embebido em água e sabão e seque imediatamente com um pano seco.

Limpeza dos pré-filtros

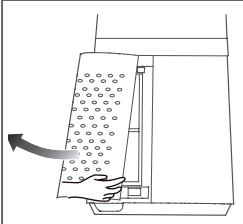
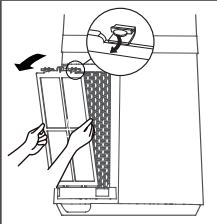
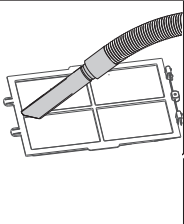
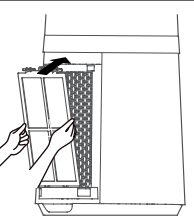
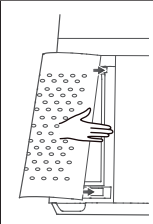
				
Retire a tampa da entrada de ar.	Retire o pré-filtro.	Retire o pó do pré-filtro.	Recoloque o pré-filtro.	Feche a tampa.

Substituição dos filtros HEPA (Ref. 84587043-3276007458558)

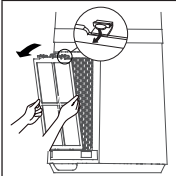
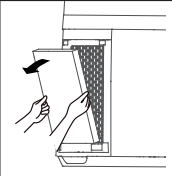
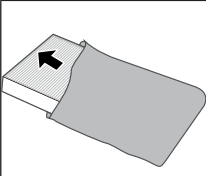
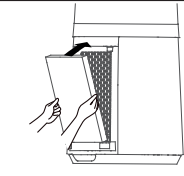
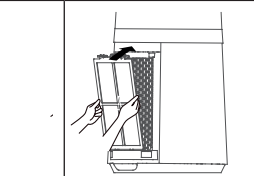

O símbolo  ao ser exibido indica que é necessário substituir os filtros HEPA

				
Retire a tampa e o pré-filtro.	Retire o filtro HEPA	Tire o filtro HEPA da sua embalagem.	Posicione o filtro HEPA, colocando as etiquetas "FRENTE" para a frente.	Recoloque o pré-filtro e a tampa

Prima durante vários segundos  para fazer desaparecer o símbolo .

REPARAÇÃO

As anomalias de funcionamento são frequentemente devido a causas não importantes: consulte a tabela abaixo antes de contactar o serviço de apoio ao cliente. Isto pode poupar-lhe tempo e despesas desnecessárias.

Problema	Causas, soluções
O aparelho não liga.	Verifique se o aparelho está eletricamente alimentado. Prima  para ligar o ventilador.
O aparelho não desliga.	Prima  para desligar o ventilador.
O aparelho faz um ruído anormal.	Verifique se algum corpo estranho não foi inserido acidentalmente.

GARANTIA

Condições Gerais de garantia do construtor Adeo Services:

A Adeo Services oferece uma garantia do construtor para os seus produtos.

Âmbito da garantia do construtor Adeo Services:

Os produtos Adeo Services são projetados e construídos para fornecer desempenhos qualitativos designados para uma utilização normal. Se um produto se mostra defeituoso durante o período de garantia, nas condições normais de utilização, cabe à Adeo Services repará-lo ou substituí-lo.

A garantia Adeo Services cobre a reparação ou a substituição (a critério da Adeo Services) do seu aparelho colocado no mercado pela Adeo Services se este se estiver defeituoso devido a um defeito de fabrico durante o período de garantia.

Em caso de indisponibilidade de uma peça necessária para o bom funcionamento do produto, a Adeo Services compromete-se a substituí-la por uma peça com características e níveis de desempenho equivalentes.

A implementação desta garantia não afeta o exercício dos seus direitos quanto às garantias legais previstas no código civil e no código do consumidor.

Casos excluídos da garantia do construtor Adeo Services:

A garantia do construtor Adeo Services não se aplica aos casos abaixo listados :

- Desgaste normal do produto e/ou dos seus componentes,
- Danos acidentais (devido a queda, pancada ou instalação incorreta do produto)
- Danos resultantes de utilização não conforme com as informações do manual do utilizador e/ou da embalagem (por exemplo, tensão de alimentação incorreta)
- Danos causados pelo incumprimento das recomendações de manutenção do produto.
- Danos causados por fontes externas tais como transporte, tempo, falha de energia ou picos de corrente.
- Danos cosméticos, incluindo, mas não limitados a, arranhões, rachaduras ou componentes plásticos partidos,
- Falhas causadas em caso de força maior (um acontecimento fora do controlo da Adeo Services, imprevisível no momento da venda do produto e cujos efeitos não puderam ser evitados por medidas adequadas (por exemplo, catástrofes naturais)).
- Falhas causadas por :
 - ❑ Utilização descuidada, utilização indevida, utilização incorreta ou imprudente do produto
 - ❑ Utilização não conforme com o manual do utilizador do produto
 - ❑ Utilização do produto para outros fins que não o uso doméstico normal no país onde foi adquirido.
 - ❑ Utilização de peças que não são montadas ou instaladas de acordo com as instruções de montagem da Adeo Services
 - ❑ Utilização de peças e acessórios que não sejam componentes genuínos Adeo Services.
 - ❑ Instalação ou montagem defeituosa
 - ❑ Reparações ou modificações feitas por terceiros que não as pessoas autorizadas pela Adeo Services ou pelos seus agentes autorizados.

- A garantia também não será válida se o número de série ou a placa de identificação do produto (se o produto tiver uma placa de identificação) for removido ou degradado
- Se a Adeo Services receber informações das autoridades públicas competentes indicando que o produto foi roubado.
- **Quais são os termos e condições da garantia?**

Os termos e condições da garantia da Adeo Services são os seguintes:

- A garantia entra em vigor na data de compra (ou na data de entrega, se esta for posterior).
- É necessária uma prova de entrega/compra antes de qualquer intervenção no seu dispositivo com garantia. Note-se que sem esta prova, qualquer trabalho a ser realizado será sujeito a um orçamento, que deve ser aceite pelo cliente antes de qualquer trabalho ser realizado. Por favor, guarde o seu recibo de compra ou nota de entrega.
- Todas as intervenções serão realizadas pela Adeo Services ou pelos seus prestadores de serviços credenciados.
- Qualquer parte substituída torna-se propriedade da Adeo Services.
- A reparação ou substituição do seu dispositivo com garantia não prolonga o período de garantia.
- A garantia não afeta o exercício dos seus direitos a título das garantias legais previstas no código civil e no código do consumidor.
- Para fazer uso desta garantia, deve contactar o distribuidor a quem comprou o seu produto.

Data de entrada em vigor da garantia :

A garantia da Adeo Services entra em vigor na data de compra ou na data de entrega do seu produto, o que ocorrer mais tarde.

Âmbito geográfico da garantia da Adeo Services:

A garantia é válida no país de compra do produto

Se utilizar o seu aparelho num país diferente daquele em que o comprou, a garantia pode ser invalidada. Neste caso, queira contactar a marca no país de origem onde comprou o produto que irá estudar, caso a caso, o pedido de garantia.

O que acontece à garantia da Adeo Services se o produto for revendido:

Em caso de revenda do produto durante o período de garantia, esta permanece válida para benefício do comprador e pode ser implementada por este último, no entanto, desde:

Que a prova original de compra do produto seja fornecida,

Que a prova do bom funcionamento do produto no momento da revenda seja fornecida,

Que as condições para a implementação da garantia estabelecidas nestes termos e condições sejam cumpridas.

Especifica-se que a revenda do produto não tem qualquer efeito sobre o período de garantia restante desde a data da revenda. Assim, o comprador do produto revendido pode reclamar o benefício da garantia da Adeo Services dentro do limite do período da restante validade da referida garantia à data da revenda.

AVVERTENZA



**LEGGERE ATTENTAMENTE IL
PRESENTI MANUALE PRIMA DI
UTILIZZARE L'APPARECCHIO**

- Tenere lontano dall'apparecchio i bambini al di sotto dei 3 anni, a meno che non siano costantemente sorvegliati.
- I bambini di età compresa tra i 3 e gli 8 anni possono unicamente accendere o spegnere l'apparecchio, a condizione che quest'ultimo sia stato collocato o installato in una normale posizione prevista e che i bambini siano sorvegliati o abbiano ricevuto istruzioni sull'uso dell'apparecchio in sicurezza e ne abbiano compreso i potenziali rischi. I bambini di età compresa tra i 3 e gli 8 anni non devono collegare, regolare o pulire l'apparecchio, né effettuare la manutenzione svolta dall'utilizzatore.
- L'apparecchio può essere utilizzato da bambini di età superiore agli 8 anni e da persone con capacità fisiche, sensoriali o mentali ridotte oppure prive di una sufficiente esperienza o conoscenza dell'apparecchio, purché siano adeguatamente sorvegliati o siano stati istruiti sull'uso dell'apparecchio in sicurezza e ne abbiano compreso i rischi. I bambini non devono giocare con l'apparecchio. La pulizia e la manutenzione a cura dell'utilizzatore non possono essere svolte da bambini che non sono sorvegliati.
- È necessario sorvegliare i bambini per assicurarsi che non giochino con l'apparecchio.
- Verificare che le caratteristiche dell'apparecchio siano compatibili con quelle dell'impianto elettrico.
- Per scongiurare qualunque rischio di elettrocuzione, non immergere l'apparecchio in acqua, né in alcun altro liquido, e non utilizzarlo in presenza di acqua nelle vicinanze.
- L'apparecchio è progettato per l'esclusivo uso all'interno.
- Non poggiare alcun oggetto sull'apparecchio.
- Se il cavo di alimentazione dovesse danneggiarsi, per scongiurare qualunque pericolo dovrà essere sostituito dal produttore, dal suo servizio di assistenza post-vendita o da altro personale qualificato.
- Non utilizzare l'apparecchio in prossimità di vasche, docce o piscine.
- Scollegare l'alimentazione prima di effettuare qualsiasi intervento di manutenzione.
- L'apparecchio deve essere utilizzato solo con l'adattatore di alimentazione in dotazione.

Importante!

- I poli delle batterie non devono essere cortocircuitati.
- Le batterie di tipo diverso non devono essere utilizzate insieme.
- Le batterie devono essere inserite con la giusta polarità.

INSTALLAZIONE

Applicazione dei filtri (su ciascun lato dell'apparecchio)

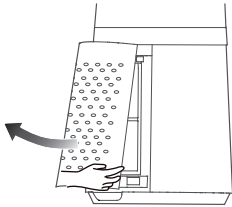
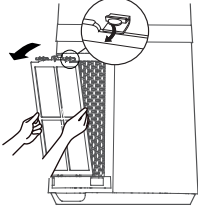
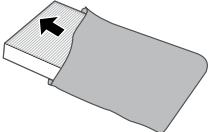
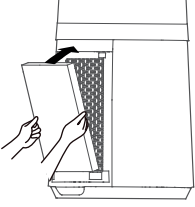
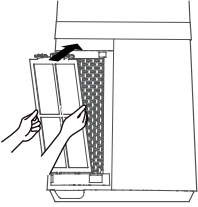
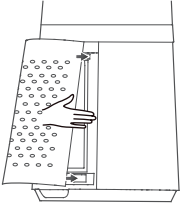
		
<p>Rimuovere il coperchio della presa d'aria.</p>	<p>Rimuovere il pre-filtro.</p>	<p>Estrarre il filtro HEPA dall'imballaggio.</p>
		
<p>Posizionare il filtro HEPA disponendo le targhette "FRONT" verso la parte anteriore.</p>	<p>Riposizionare il pre-filtro.</p>	<p>Richiudere il coperchio.</p>

Collegamento

- Inserire il connettore jack nel ventilatore.
- Collegare l'adattatore CA a una presa 220-240V ~ 50-60 Hz.
- Scollegare l'apparecchio quando questo non è in funzione.

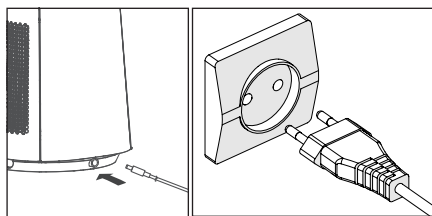

Inserimento delle batterie del telecomando

- Premere delicatamente sul coperchio dello scomparto batterie e spingerlo nella direzione della freccia per rimuoverlo.
- Inserire 2 batterie AAA (R03) 1,5 V nello scomparto. Assicurarsi di rispettare la polarità ("+" e "-").
- Riposizionare il coperchio dello scomparto batterie sul telecomando.

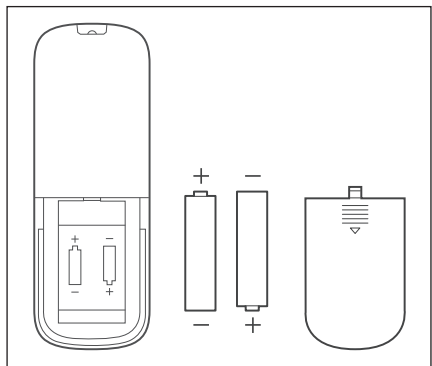

UTILIZZO

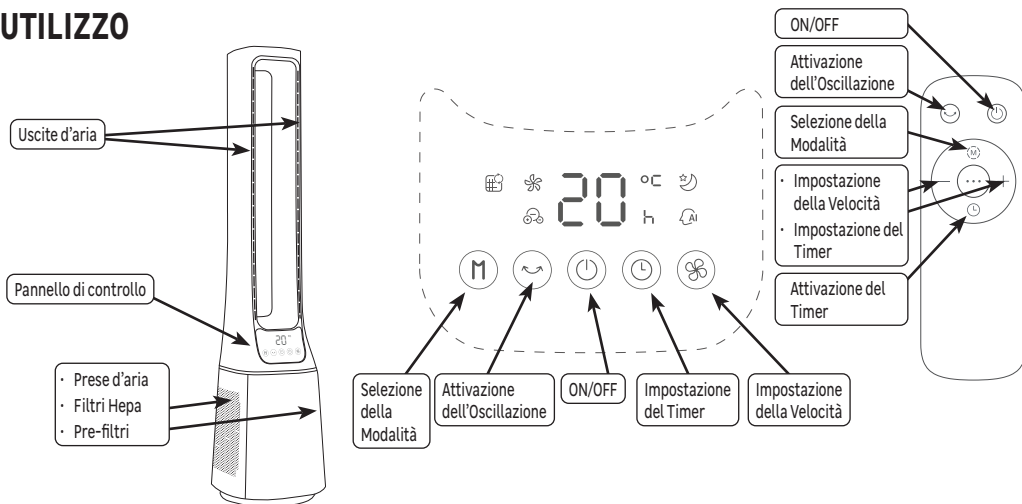







ON/OFF

Premere  per accendere o spegnere il ventilatore.

Quando il ventilatore viene spento, le impostazioni vengono memorizzate per poi essere applicate automaticamente quando verrà riacceso.

Selezione della Modalità

Premere più volte  per selezionare la modalità:

-  Normale: la velocità di ventilazione è costante; è possibile regolarla con il pulsante .
-  Riposo: la velocità diminuisce gradualmente per favorire il riposo; è possibile regolarla con il pulsante .
-  Smart: la velocità di ventilazione si adatta automaticamente alla temperatura ambiente che viene visualizzata.
-  Ionizzatore: l'aria viene purificata grazie all'azione simultanea del filtro HEPA e dello ionizzatore.

Impostazione della Velocità

Premere più volte  per selezionare la velocità. Verrà visualizzato: 1, 2, 3, ..., 10.

Attivazione dell'Oscillazione

Premere  per attivare l'oscillazione.

Utilizzo del timer

Quando l'apparecchio è in funzione, premere più volte  per impostare la durata (da 1 a 12 ore) fino allo spegnimento automatico dell'apparecchio.

 Dopo 30 secondi senza alcuna azione, il display entra in modalità stand-by.

 Dopo 15 ore senza alcuna azione, l'apparecchio si spegne completamente.

MANUTENZIONE

- Utilizzare un panno morbido e asciutto per pulire le superfici.
- Per le macchie più difficili, utilizzare un panno imbevuto di acqua saponata e asciugare immediatamente con un panno asciutto.

Pulizia dei pre-filtri

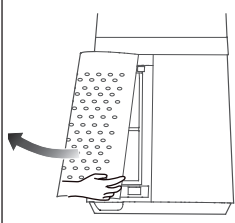
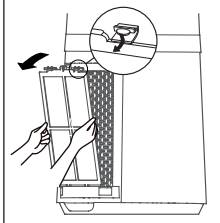
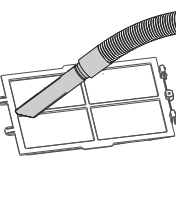
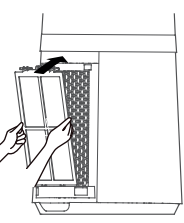
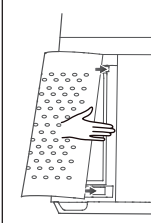
				
Rimuovere il coperchio della presa d'aria.	Rimuovere il pre-filtro.	Rimuovere la polvere dal pre-filtro.	Riposizionare il pre-filtro.	Richiudere il coperchio.

Sostituzione dei filtri HEPA (Cod. 84587043-3276007458558)



Il simbolo  sul display indica che è necessario sostituire i filtri HEPA.

				
Rimuovere il coperchio e il pre-filtro.	Rimuovere il filtro HEPA.	Estrarre il filtro HEPA dall'imballaggio.	Posizionare il filtro HEPA disponendo le targhette "FRONT" verso la parte anteriore.	Riposizionare il pre-filtro e il coperchio.

Premere  per diversi secondi per eliminare il simbolo .

RIPARAZIONE

Spesso le anomalie di funzionamento sono dovute a problemi secondari. Prima di contattare il servizio post-vendita consultare la tabella sottostante, che potrebbe consentire di risparmiare tempo e denaro.

Problemi	Cause, rimedi
L'apparecchio non si accende.	Verificare che l'apparecchio sia correttamente alimentato. Premere  per accendere il ventilatore.
L'apparecchio non si spegne.	Premere  per spegnere il ventilatore.
L'apparecchio emette un rumore anomalo.	Verificare che nessun corpo estraneo sia stato inserito accidentalmente.

GARANZIA

Condizioni generali di garanzia del fabbricante Adeo Services:

Adeo Services offre una garanzia del fabbricante per i propri prodotti.

Condizioni di validità della garanzia del fabbricante Adeo Services:

I prodotti Adeo Services sono progettati e costruiti per offrire performance qualitative destinate a un uso normale. Nel caso in cui un prodotto dovesse presentare difetti durante il periodo di validità della garanzia, in condizioni di uso normale, la sua riparazione o la sua sostituzione spetteranno ad Adeo Services.

La garanzia fornita da Adeo Services copre la riparazione o la sostituzione (a discrezione di Adeo Services) dell'apparecchio acquistato, che sia stato immesso sul mercato dalla stessa Adeo Services, nel caso in cui questo dovesse presentare difetti dovuti a difetti materiali o di fabbricazione, durante il periodo di validità della garanzia.

In caso di indisponibilità di un elemento necessario al corretto funzionamento del prodotto, Adeo Services si impegna a sostituirlo con un pezzo dalle caratteristiche e qualità di performance equivalenti.

L'applicazione della garanzia non compromette l'esercizio dei diritti dell'acquirente a titolo delle garanzie legali previste dal Codice Civile e dal Codice del Consumo.

Casi di esclusione della garanzia del fabbricante Adeo Services:

La garanzia del fabbricante Adeo Services non sarà applicata nei seguenti casi:

- normale usura del prodotto e/o dei suoi componenti
- danni accidentali (dovuti a caduta del prodotto, a urti o a installazione non conforme dello stesso)
- danni dovuti a un utilizzo non conforme alle informazioni comunicate nelle avvertenze per l'uso e/o nel packaging (ad esempio, errata tensione di alimentazione)
- danni dovuti al mancato rispetto delle istruzioni di manutenzione del prodotto
- danni dovuti a fattori esterni quali trasporto, intemperie, blackout elettrici o sovratensioni
- danni estetici, compresi, e non solo, rigature, graffi o rottura di elementi in plastica
- malfunzionamenti causati da casi di forza maggiore: eventi che sfuggono dal controllo di Adeo Services, imprevedibili al momento della vendita del prodotto e i cui effetti non possano essere evitati da misure appropriate (ad esempio, catastrofi naturali)
- malfunzionamenti dovuti a:
 - ❑ uso negligente o scorretto, uso non conforme, scorretta manipolazione o uso imprudente del prodotto;
 - ❑ uso non conforme al manuale d'uso del prodotto;
 - ❑ uso del prodotto per scopi diversi da quello di normale uso domestico, per il Paese in cui è stato acquistato;
 - ❑ uso di componenti che non sono stati assemblati o montati conformemente alle istruzioni di montaggio di Adeo Services;
 - ❑ uso di componenti e di accessori che non sono quelli originali Adeo Services;
 - ❑ installazione o assemblaggio difettosi;
 - ❑ riparazioni o modifiche effettuate da personale non autorizzato da Adeo Services o non effettuate dai propri tecnici abilitati.
- La garanzia non avrà, inoltre, validità nel caso in cui il numero di serie o la targhetta identificativa del prodotto (se il prodotto dovesse esserne provvisto) dovessero essere stati asportati o deteriorati.

- Nel caso in cui Adeo Services dovesse ricevere da parte delle autorità pubbliche competenti la comunicazione che il prodotto in questione risultasse rubato.
- **Quali sono le modalità di applicazione della garanzia?**

Le modalità di applicazione della garanzia Adeo Services sono le seguenti:

- la garanzia entrerà in vigore dalla data di acquisto (o dalla data di consegna, nel caso in cui essa dovesse essere posteriore).
- La preliminare produzione di un giustificativo di consegna/acquisto prima di qualunque intervento da doversi effettuare sul proprio apparecchio in garanzia. Facciamo notare che, in mancanza di tale prova, qualunque intervento sarà oggetto di presentazione di un preventivo, il quale dovrà essere accettato dal cliente prima dell'inizio dell'intervento stesso. Conservare la ricevuta di acquisto o la bolla di consegna.
- Tutti gli interventi saranno effettuati da Adeo Services o da suoi fornitori autorizzati.
- Qualunque componente sostituito diverrà di proprietà di Adeo Services.
- La riparazione o la sostituzione dell'apparecchio acquistato in garanzia, non prolungherà il periodo di garanzia.
- La garanzia non compromette l'esercizio dei diritti dell'acquirente a titolo delle garanzie legali previste dal Codice Civile e dal Codice del Consumo.
- Affinché la garanzia abbia validità, sarà necessario rivolgersi al negozio nel quale il prodotto è stato acquistato.

Data di entrata in vigore della garanzia:

La garanzia Adeo Services entrerà in vigore dalla data di acquisto o da quella di consegna del prodotto; sarà considerata sempre la data più tardiva.

Perimetro geografico della garanzia Adeo Services:

la garanzia avrà validità nel Paese in cui il prodotto è stato acquistato.

Nel caso in cui l'apparecchio venisse utilizzato in un Paese diverso da quello di acquisto, la garanzia potrebbe non essere più valida. In questo caso, rivolgersi al negozio del Paese in cui il prodotto è stato acquistato, per studiare nello specifico una soluzione alla richiesta di garanzia.

Fruibilità della garanzia Adeo Services in caso di rivendita del prodotto:

in caso di rivendita del prodotto nel periodo in cui la garanzia sia ancora in corso di validità, essa resterà in vigore a beneficio del nuovo acquirente e potrà essere applicata da quest'ultimo, a condizione, tuttavia, che:

sia mostrato il giustificativo di acquisto originario;

sia apportata la prova del buon funzionamento del prodotto al momento della rivendita;

siano riunite tutte le condizioni di applicazione della garanzia esposte nel presente documento.

Si precisa che la rivendita del prodotto non influirà in nulla sulla durata rimanente della garanzia al momento della rivendita. L'acquirente del prodotto rivenduto, quindi, potrà reclamare il beneficio della garanzia Adeo Services entro i limiti di durata della validità restante, a datare dal momento della rivendita stessa.

ΠΡΟΕΙΔΟΠΟΙΗΣΗ



**ΔΙΑΒΑΣΤΕ ΠΡΟΣΕΚΤΙΚΑ
ΤΟ ΕΓΧΕΙΡΙΔΙΟ ΠΡΙΝ
ΧΡΗΣΙΜΟΠΟΙΗΣΤΕ ΤΗ ΣΥΣΚΕΥΗ**

- Παιδιά ηλικίας κάτω των 3 ετών θα πρέπει να μένουν μακριά από αυτή τη συσκευή εκτός εάν επιτηρούνται συνεχώς.
- Παιδιά ηλικίας μεταξύ 3 και 8 ετών επιτρέπεται μόνο να ενεργοποιούν ή να απενεργοποιούν τη συσκευή υπό την προϋπόθεση ότι η συσκευή έχει τοποθετηθεί ή εγκατασταθεί στην κανονική προβλεπόμενη θέση της και ότι τα παιδιά επιβλέπονται ή έχουν λάβει οδηγίες για την ασφαλή χρήση της συσκευής και έχουν κατανοήσει καλά τους πιθανούς κινδύνους. Παιδιά ηλικίας μεταξύ 3 και 8 ετών απαγορεύεται να συνδέουν, να ρυθμίζουν ή να καθαρίζουν τη συσκευή ή ακόμα να πραγματοποιούν συντήρηση που μπορεί να γίνει από τον χρήστη.
- Αυτή η συσκευή μπορεί να χρησιμοποιηθεί από παιδιά ηλικίας τουλάχιστον 8 ετών και από άτομα με μειωμένες σωματικές, αισθητηριακές ή νοητικές ικανότητες ή που δεν διαθέτουν εμπειρία ή γνώση, εφόσον επιβλέπονται σωστά ή εάν τους έχουν δοθεί οδηγίες σχετικά με την ασφαλή χρήση της συσκευής και έχουν κατανοήσει τους σχετικούς κινδύνους. Τα παιδιά δεν πρέπει να παίζουν με τη συσκευή. Ο καθαρισμός και η συντήρηση που μπορεί να γίνει από τον χρήστη δεν πρέπει να πραγματοποιούνται από παιδιά χωρίς επίβλεψη.
- Τα παιδιά θα πρέπει να επιβλέπονται για να διασφαλίζεται ότι δεν παίζουν με τη συσκευή.
- Επαληθεύστε ότι τα χαρακτηριστικά αυτής της συσκευής είναι συμβατά με αυτά της ηλεκτρικής εγκατάστασης.
- Για να αποφύγετε τον κίνδυνο ηλεκτροπληξίας, μην βυθίζετε τη συσκευή σε νερό ή οποιοδήποτε άλλο υγρό και μην τη χρησιμοποιείτε κοντά σε νερό.
- Αυτή η συσκευή προορίζεται μόνο για εσωτερική χρήση.
- Μην τοποθετείτε κανένα αντικείμενο επάνω στη συσκευή.
- Εάν το καλώδιο τροφοδοσίας έχει υποστεί ζημιά, πρέπει να αντικατασταθεί από τον κατασκευαστή, αντιπρόσωπο σέρβις ή παρόμοια ειδικευμένα άτομα προκειμένου να αποφευχθεί το ενδεχόμενο κινδύνου.
- Μην χρησιμοποιείτε αυτή τη συσκευή κοντά σε μπανιέρα, ντουζιέρα ή πισίνα.
- Αποσυνδέετε την παροχή ρεύματος πριν από κάθε εργασία συντήρησης.
- Η συσκευή πρέπει να χρησιμοποιείται αποκλειστικά με το παρεχόμενο τροφοδοτικό.

Σημαντικό!

- οι επαφές των μπαταριών δεν πρέπει να βραχυκυκλώνονται.
- δεν πρέπει να αναμειγνύονται διαφορετικοί τύποι μπαταριών.
- οι μπαταρίες πρέπει να τοποθετούνται με τη σωστή πολικότητα.
- οι μπαταρίες πρέπει να αφαιρεθούν από τη συσκευή πριν από την απόρριψη.

ΕΓΚΑΤΑΣΤΑΣΗ

Τοποθέτηση των φίλτρων (σε κάθε πλευρά της συσκευής)

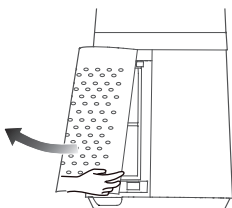
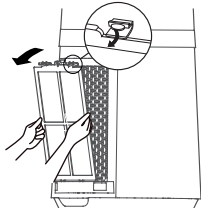
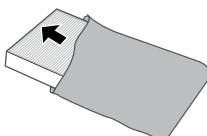
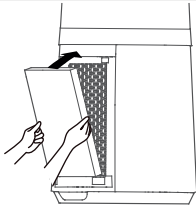
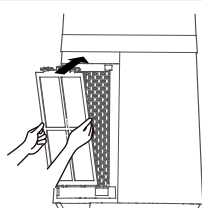
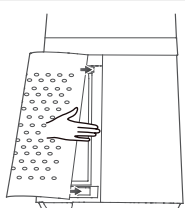
		
<p>Αφαιρέστε το κάλυμμα εισόδου αέρα.</p>	<p>Αφαιρέστε το προ-φίλτρο.</p>	<p>Βγάλτε το νέο φίλτρο HEPA από τη συσκευασία του.</p>
		
<p>Τοποθετήστε το φίλτρο HEPA με τις ετικέτες "FRONT" στραμμένες προς τα εμπρός.</p>	<p>Αντικαταστήστε το προ-φίλτρο.</p>	<p>Κλείστε το κάλυμμα.</p>

ΣΥΝΔΕΣΗ

- Συνδέστε το βύσμα στον ανεμιστήρα.
- Συνδέστε το τροφοδοτικό σε μια πρίζα 220-240 V ~ 50-60 Hz.
- Αποσυνδέετε τη συσκευή όταν δεν είναι σε λειτουργία.

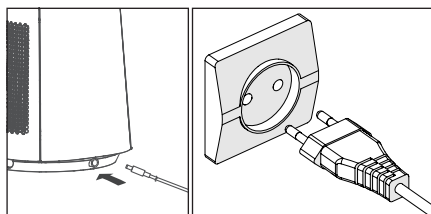

Τοποθέτηση των μπαταριών του τηλεχειριστήριου

- Πιέστε απαλά το κάλυμμα του θαλάμου μπαταριών και σπρώξτε το προς την κατεύθυνση του βέλους για να το αφαιρέσετε.
- Τοποθετήστε 2 μπαταρίες AAA (R03) 1,5 V στο θάλαμο. Βεβαιωθείτε ότι τηρείται η πολικότητα ("+" και "-").
- Επανατοποθετήστε το κάλυμμα του θαλάμου μπαταριών στο τηλεχειριστήριο.

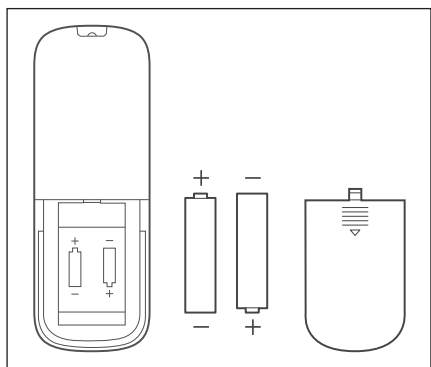

ΧΡΗΣΗ

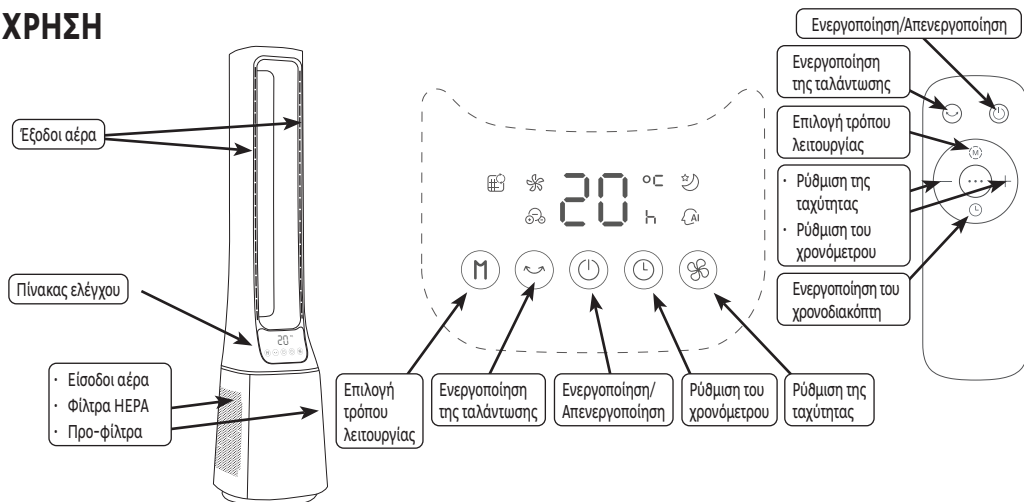

Ενεργοποίηση/Απενεργοποίηση

Πατήστε το πλήκτρο για να ενεργοποιήσετε ή να απενεργοποιήσετε τον ανεμιστήρα.

Όταν η συσκευή απενεργοποιείται, οι ρυθμίσεις αποθηκεύονται στη μνήμη για να εφαρμοστούν αυτόματα όταν ενεργοποιηθεί ξανά.

Επιλογή τρόπου λειτουργίας

Πατήστε επανειλημμένα το πλήκτρο για να επιλέξετε τον τρόπο λειτουργίας:

- Κανονική λειτουργία: η ταχύτητα του ανεμιστήρα είναι σταθερή, μπορεί να ρυθμιστεί με το πλήκτρο .
- Λειτουργία αδράνειας: η ταχύτητα μειώνεται σταδιακά ώστε η συσκευή να τεθεί σε αδράνεια, μπορεί να ρυθμιστεί με το πλήκτρο .
- Έξυπνη λειτουργία: η ταχύτητα του ανεμιστήρα προσαρμόζεται αυτόματα στην εμφανιζόμενη θερμοκρασία περιβάλλοντος.
- Λειτουργία ιονιστή: ο αέρας καθαρίζεται χάρη στην ταυτόχρονη δράση του φίλτρου HEPA και του ιονιστή.

Ρύθμιση της ταχύτητας

Πατήστε επανειλημμένα το πλήκτρο για να επιλέξετε ταχύτητα. Εμφανίζεται η ένδειξη 1, 2, 3, ... , 10.

Ενεργοποίηση της ταλάντωσης

Πατήστε το για να ενεργοποιήσετε την ταλάντωση.

Χρήση του χρονόμετρου

Όταν η συσκευή είναι ενεργοποιημένη, πατήστε πολλές φορές το πλήκτρο για να ρυθμίσετε τη διάρκεια (από 1 ώρα έως 12 ώρες) μέχρι την αυτόματη απενεργοποίηση της συσκευής.

Μετά την παρέλευση 30 δευτερολέπτων χωρίς καμία ενέργεια, η οθόνη μεταβαίνει σε κατάσταση αναστολής λειτουργίας.

Μετά την παρέλευση 15 ωρών χωρίς καμία ενέργεια, η συσκευή απενεργοποιείται εντελώς.

ΣΥΝΤΗΡΗΣΗ

- Χρησιμοποιήστε ένα μαλακό, στεγνό πανί για να καθαρίσετε τις επιφάνειες.
- Για επίμονους λεκέδες, χρησιμοποιήστε ένα πανί εμποτισμένο με σαπουνόνερο και σκουπίστε αμέσως με ένα στεγνό πανί.

Καθαρισμός των προ-φίλτρων

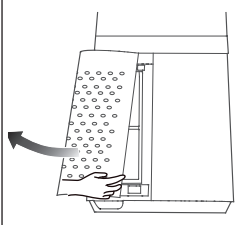
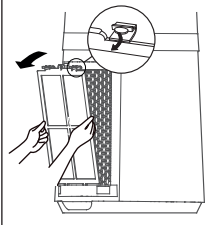
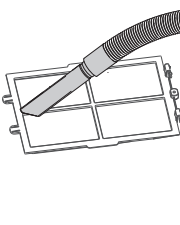
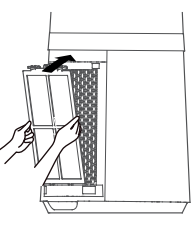
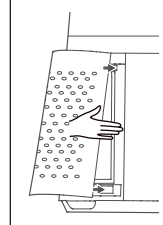
				
Αφαιρέστε το κάλυμμα εισόδου αέρα.	Αφαιρέστε το προ-φίλτρο.	Καθαρίστε τη σκόνη από το προ-φίλτρο.	Αντικαταστήστε το προ-φίλτρο.	Κλείστε το κάλυμμα.

Αντικατάσταση των φίλτρων HEPA (Κωδ. 84587043-3276007458558)



Το σύμβολο  στην οθόνη υποδεικνύει ότι τα φίλτρα HEPA πρέπει να αντικατασταθούν.

				
Αφαιρέστε το κάλυμμα και το προ-φίλτρο.	Αφαιρέστε το φίλτρο HEPA.	Βγάλτε το νέο φίλτρο HEPA από τη συσκευασία του.	Τοποθετήστε το φίλτρο HEPA με τις ετικέτες "FRONT" στραμμένες προς τα εμπρός.	Αντικαταστήστε το προ-φίλτρο και επανατοποθετήστε το κάλυμμα.

Πατήστε για αρκετά δευτερόλεπτα το πλήκτρο  για να εξαφανιστεί το σύμβολο .

ΑΝΤΙΜΕΤΩΠΙΣΗ ΠΡΟΒΛΗΜΑΤΩΝ

Οι δυσλειτουργίες οφείλονται συχνά σε αιτίες ήσσονος σημασίας. Συμβουλευτείτε τον παρακάτω πίνακα πριν επικοινωνήσετε με την υπηρεσία εξυπηρέτησης μετά την πώληση. Αυτό μπορεί να σας εξοικονομήσει χρόνο και να αποφύγετε περιττά έξοδα.

Πρόβλημα	Αιτίες, αντιμετώπιση
Η συσκευή δεν ενεργοποιείται.	Ελέγξτε ότι η συσκευή τροφοδοτείται με ρεύμα σωστά. Πατήστε το πλήκτρο  για να ενεργοποιήσετε τον ανεμιστήρα.
Η συσκευή δεν απενεργοποιείται.	Πατήστε το πλήκτρο  για να απενεργοποιήσετε τον ανεμιστήρα.
Η συσκευή κάνει έναν παράξενο θόρυβο.	Ελέγξτε ότι δεν έχει μπει κατά λάθος κάποιο ξένο σώμα.

ΕΓΓΥΗΣΗ

Γενικοί όροι εγγύησης του κατασκευαστή Adeo Services:

Η Adeo Services προσφέρει εγγύηση κατασκευαστή για τα προϊόντα της.

Πεδίο εφαρμογής της εγγύησης του κατασκευαστή Adeo Services:

Τα προϊόντα Adeo Services έχουν σχεδιαστεί και κατασκευαστεί για να προσφέρουν ποιοτικές επιδόσεις που προορίζονται για συνήθη χρήση. Εάν ένα προϊόν αποδειχθεί ελαττωματικό κατά τη διάρκεια της περιόδου εγγύησης υπό κανονικές συνθήκες χρήσης, η Adeo Services είναι υπεύθυνη για την επισκευή ή την αντικατάστασή του.

Η εγγύηση Adeo Services καλύπτει την επισκευή ή αντικατάσταση (κατά την κρίση της Adeo Services) της συσκευής σας που διατίθεται στην αγορά από την Adeo Services εάν διαπιστωθεί ότι αυτή είναι ελαττωματική λόγω υλικού ή κατασκευαστικού ελαττώματος κατά τη διάρκεια της περιόδου εγγύησης.

Σε περίπτωση που ένα εξάρτημα που είναι απαραίτητο για τη σωστή λειτουργία του προϊόντος δεν είναι διαθέσιμο, η Adeo Services αναλαμβάνει να το αντικαταστήσει με ένα εξάρτημα με ισοδύναμα χαρακτηριστικά και επίπεδα απόδοσης.

Η εφαρμογή αυτής της εγγύησης δεν θέτει υπό αμφισβήτηση την άσκηση των δικαιωμάτων σας βάσει των νομικών εγγυήσεων που προβλέπονται από τον Αστικό Κώδικα και τον Κώδικα προστασίας του καταναλωτή.

Περιπτώσεις που εξαιρούνται από την εγγύηση του κατασκευαστή Adeo Services:

Η εγγύηση του κατασκευαστή Adeo Services δεν μπορεί να τύχει εφαρμογής στις ακόλουθες περιπτώσεις :

- Φυσιολογική φθορά του προϊόντος και/ή των εξαρτημάτων του
- Τυχαιά ζημιά (που σχετίζεται με πώση του προϊόντος, πρόσκρουση ή με λανθασμένη τοποθέτηση του προϊόντος)
- Ζημιά που προκύπτει από χρήση μη σύμφωνη προς τις πληροφορίες που περιέχονται στο εγχειρίδιο χρήσης και/ή στη συσκευασία (π.χ. κακή τάση τροφοδοσίας)
- Ζημιά που οφείλεται στη μη τήρηση των συστάσεων συντήρησης του προϊόντος.
- Ζημιές που προκαλούνται από εξωτερικές πηγές, όπως η μεταφορά, κακοκαιρία, διακοπές ρεύματος ή υπερτάσεις.
- Ζημιές αισθητικής, στις οποίες περιλαμβάνονται, μεταξύ άλλων, αμυχές, εκδορές ή η θραύση πλαστικών εξαρτημάτων,
- Προβλήματα που οφείλονται σε γεγονότα ανωτέρας βίας (γεγονός εκτός του ελέγχου της Adeo Services, απρόβλεπτο κατά την πώληση του προϊόντος και οι επιπτώσεις του οποίου δεν θα μπορούσαν να αποφευχθούν με λήψη κατάλληλων μέτρων (π.χ.: φυσικές καταστροφές)).
- Προβλήματα που προκαλούνται από:
 - ❑ Απρόσεκτη χρήση, κακή χρήση, λάθος χειρισμό ή απρόσεκτη χρήση του προϊόντος
 - ❑ χρήση μη σύμφωνη με το εγχειρίδιο χρήσης του προϊόντος
 - ❑ Χρήση του προϊόντος για σκοπούς άλλους από τους συνήθεις οικιακούς σκοπούς στη χώρα όπου αγοράστηκε.
 - ❑ Τη χρήση εξαρτημάτων που δεν έχουν συναρμολογηθεί ή εγκατασταθεί σύμφωνα με τις οδηγίες συναρμολόγησης της Adeo Services
 - ❑ Τη χρήση ανταλλακτικών και αξεσουάρ που δεν αποτελούν γνήσια εξαρτήματα της Adeo Services.
 - ❑ Ελαττωματική εγκατάσταση ή συναρμολόγηση
 - ❑ Επισκευές ή τροποποιήσεις που πραγματοποιούνται από μέρη εκτός εκείνων που έχουν εξουσιοδοτηθεί από την Adeo Services ή τους εξουσιοδοτημένους αντιπροσώπους της.

- Η εγγύηση δεν θα ισχύει επίσης εάν έχει αφαιρεθεί ή αλλοιωθεί ο σειριακός αριθμός ή η πινακίδα με τα χαρακτηριστικά του προϊόντος (εάν το προϊόν διαθέτει πινακίδα χαρακτηριστικών)
- Εάν η Adeo Services λάβει από τις αρμόδιες δημόσιες αρχές πληροφορίες που αναφέρουν ότι το προϊόν έχει κλαπεί.
- **Ποιοι είναι οι όροι και οι προϋποθέσεις για την εφαρμογή της εγγύησης;**

Οι όροι και οι προϋποθέσεις για την εφαρμογή της εγγύησης της Adeo Services είναι οι εξής:

- Η εγγύηση τίθεται σε ισχύ την ημερομηνία αγοράς (ή την ημερομηνία παράδοσης εάν αυτή είναι μεταγενέστερη).
- Προσκόμιση απόδειξης παράδοσης/αγοράς πριν από οποιαδήποτε επέμβαση στη συσκευή σας υπό εγγύηση. Επισημαίνεται ότι, χωρίς την απόδειξη αυτή, κάθε εργασία που πρόκειται να εκτελεστεί θα υπόκειται στην έκδοση μιας προσφοράς, η οποία θα πρέπει να γίνει αποδεκτή από τον πελάτη πριν από οποιαδήποτε παρέμβαση. Κρατήστε την απόδειξη αγοράς ή το δελτίο παράδοσης.
- Όλες οι παρεμβάσεις θα πραγματοποιηθούν από την Adeo Services ή τους εγκεκριμένους παρόχους υπηρεσιών της.
- Οποιοδήποτε ανταλλακτικό μέρος καθίσταται ιδιοκτησία της Adeo Services
- Η επισκευή ή η αντικατάσταση της υπό εγγύηση συσκευής σας δεν παρατείνει την περίοδο εγγύησης.
- Η εγγύηση δεν δέτει υπό αμφισβήτηση την άσκηση των δικαιωμάτων σας βάσει των νομικών εγγυήσεων που προβλέπονται από τον Αστικό Κώδικα και τον Κώδικα προστασίας του καταναλωτή.
- Για να διεκδικήσετε αυτή την εγγύηση, πρέπει να επικοινωνήσετε με το κατάστημα από το οποίο αγοράσατε το προϊόν σας.

Ημερομηνία έναρξης ισχύος της εγγύησης:

Η εγγύηση της Adeo Services τίθεται σε ισχύ από την ημερομηνία αγοράς ή την ημερομηνία παράδοσης του προϊόντος σας, ανάλογα με το ποια ημερομηνία είναι μεταγενέστερη.

Γεωγραφικό πεδίο εφαρμογής της εγγύησης Adeo Services:

Η εγγύηση ισχύει στη χώρα αγοράς του προϊόντος

Εάν χρησιμοποιείτε τη συσκευή σας σε άλλη χώρα από αυτήν στην οποία την αγοράσατε, η εγγύηση ενδέχεται να ακυρωθεί. Στην περίπτωση αυτή, παρακαλείσθε να επικοινωνήσετε με το κατάστημα στη χώρα προέλευσης από την οποία αγοράσατε το προϊόν, το οποίο θα εξετάσει την αξίωση εγγύησης κατά περίπτωση.

Εξαίρεση από την εγγύηση της Adeo Services σε περίπτωση μεταπώλησης του προϊόντος:

Σε περίπτωση μεταπώλησης του προϊόντος κατά τη διάρκεια της περιόδου εγγύησης, αυτή παραμένει σε ισχύ προς όφελος του αγοραστή και μπορεί να τεθεί σε εφαρμογή από τον τελευταίο, υπό την επιφύλαξη ωστόσο:

Να παρέχεται η απόδειξη της αρχικής αγοράς του προϊόντος,

Να παρέχεται η απόδειξη της ορθής λειτουργίας του προϊόντος κατά τη μεταπώληση,

Να πληρούνται οι προϋποθέσεις που ορίζονται στο παρόν για την εφαρμογή της εγγύησης.

Διευκρινίζεται ότι η μεταπώληση του προϊόντος δεν επηρεάζει την περίοδο εγγύησης που απομένει από την ημερομηνία μεταπώλησης. Έτσι, ο αγοραστής του μεταπωληθέντος προϊόντος μπορεί να διεκδικήσει το όφελος της εγγύησης της Adeo Services εντός του ορίου της περιόδου ισχύος που απομένει από την εν λόγω εγγύηση κατά την ημερομηνία μεταπώλησης.

OSTRZEŻENIE



**PRZED UŻYCIEM URZĄDZENIA
NALEŻY UWAŻNIE PRZECZYTAĆ
INSTRUKCJĘ OBSŁUGI**

- Dzieci poniżej trzeciego roku życia nie powinny zbliżać się do urządzenia, chyba że przebywają pod stałym nadzorem.
- Dzieci w wieku od 3 do 8 lat mogą jedynie włączać lub wyłączać urządzenie, pod warunkiem, że zostało ono umieszczone lub zamontowane w zwyczajnym, przewidzianym dla niego położeniu, a dzieci przebywają pod nadzorem lub zostały poinstruowane o bezpiecznym korzystaniu z urządzenia i rozumieją potencjalne zagrożenia. Dzieci w wieku od 3 do 8 lat nie powinny podłączać urządzenia do zasilania, regulować go, czyścić ani dokonywać czynności konserwacyjnych użytkownika.
- Z urządzenia mogą korzystać dzieci od 8. roku życia oraz osoby o ograniczonej sprawności fizycznej, sensorycznej lub umysłowej bądź nieposiadające doświadczenia lub wiedzy, jeśli są właściwie nadzorowane lub zostały poinstruowane o bezpiecznym korzystaniu z urządzenia i rozumieją związane z nim zagrożenia. Dzieci nie powinny wykorzystywać urządzenia do zabawy. Dzieci pozostające bez nadzoru nie powinny wykonywać czyszczenia ani czynności konserwacyjnych użytkownika.
- Należy nadzorować dzieci, aby upewnić się, że nie wykorzystują urządzenia do zabawy.
- Sprawdzić, czy parametry urządzenia są zgodne z parametrami instalacji elektrycznej.
- Aby uniknąć wszelkich zagrożeń związanych z porażeniem prądem, nie zanurzać urządzenia w wodzie ani w żadnym innym płynie oraz nie korzystać z niego w pobliżu wody.
- Urządzenie jest przeznaczone wyłącznie do użytku wewnątrz pomieszczeń.
- Nie umieszczać na urządzeniu żadnych przedmiotów.
- Jeżeli przewód zasilania jest uszkodzony, w celu uniknięcia zagrożenia powinien zostać wymieniony przez producenta, jego serwis posprzedażny lub osoby o podobnych kwalifikacjach.
- Nie korzystać z urządzenia w pobliżu wanny, prysznicza lub basenu.
- Przed rozpoczęciem każdej czynności konserwacyjnej odłączyć urządzenie od zasilania.
- Z urządzenia można korzystać wyłącznie z załączonym zasilaczem sieciowym.

Ważne!

- Nie zwierać styków baterii.
- Nie należy stosować jednocześnie różnych rodzajów baterii.
- Baterie należy umieszczać zgodnie z ich polaryzacją.
- Przed zutylizowaniem urządzenia należy wyjąć z niego baterie.

INSTALACJA

Zakładanie filtrów (z każdej strony urządzenia)

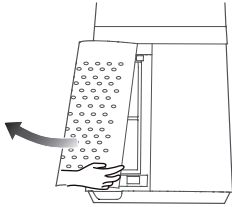
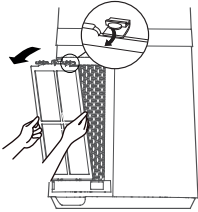
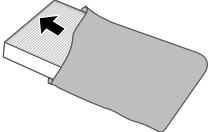
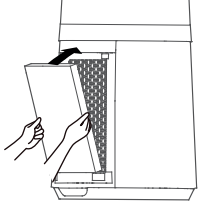
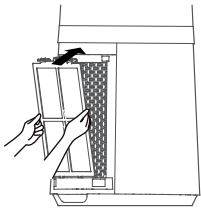
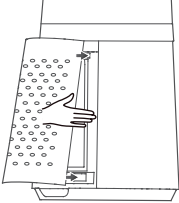
		
Zdjąć pokrywę wlotu powietrza.	Wyjąć filtr wstępny.	Wyjąć filtr HEPA z opakowania.
		
Założyć filtr HEPA w taki sposób, aby etykiety „FRONT” (PRZÓD) znajdowały się z przodu.	Włożyć filtr wstępny.	Zamknąć z powrotem pokrywę.

Podłączanie do sieci

- Podłączyć wtyczkę jack do wentylatora
- Podłączyć zasilacz do gniazda 220–240 V ~ 50–60 Hz
- Odtłączyć urządzenie, gdy nie jest używane

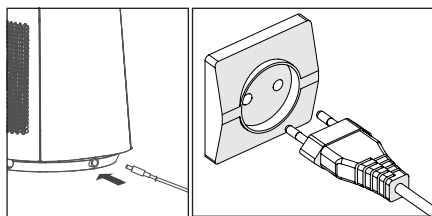

Wkładanie baterii do pilota

- Lekko nacisnąć kłapkę komory baterii i przesunąć ją w kierunku oznaczonym strzałką.
- Do komory włożyć 2 baterie AAA (R03) 1,5 V. Upewnić się, że zachowana jest biegunowość („+” i „-”).
- Założyć z powrotem kłapkę komory baterii pilota

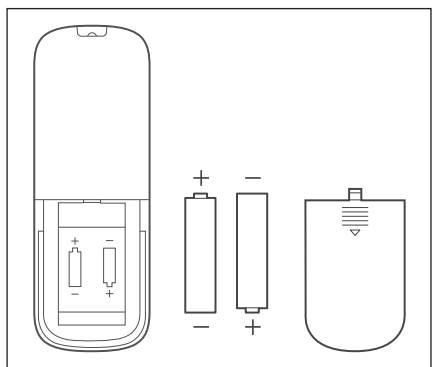

UŻYTKOWANIE

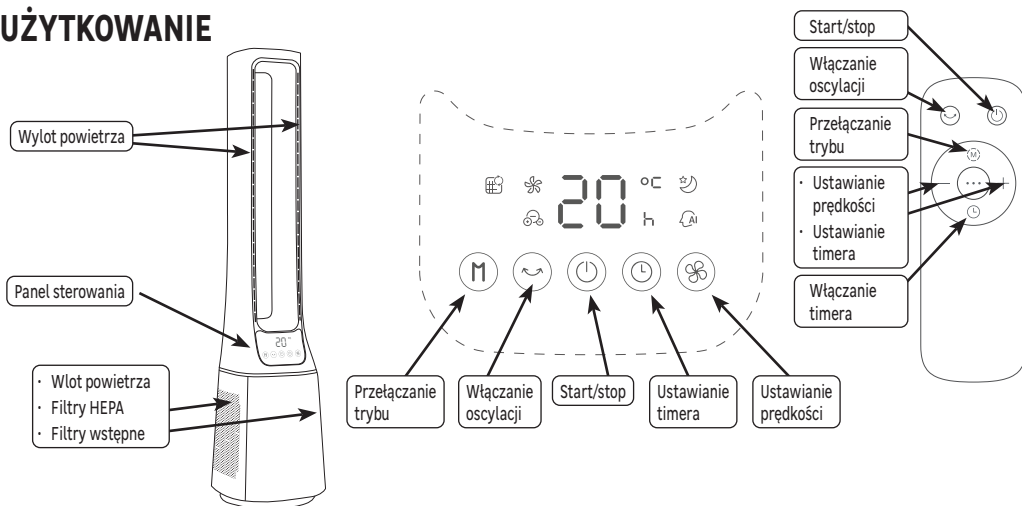







Start/stop

Nacisnąć przycisk , aby włączyć lub wyłączyć wentylator.

Po wyłączeniu urządzenia ustawienia zostają zapamiętane i przy kolejnym włączeniu zostają automatycznie zastosowane.

Przełączanie trybu

Aby wybrać właściwy tryb, nacisnąć kilka razy przycisk :

-  Normalny: prędkość wentylatora jest stała, można regulować ją przyciskiem .
-  Sen: prędkość wentylatora stopniowo się zmniejsza, co ułatwia zasypianie, można regulować ją przyciskiem .
-  Inteligentny: prędkość wentylatora automatycznie dostosowuje się do wyświetlanej temperatury otoczenia.
-  Jonizator: powietrze jest oczyszczane dzięki jednoczesnemu działaniu filtra HEPA i jonizatora.

Ustawianie prędkości

Aby wybrać właściwą prędkość, nacisnąć kilka razy przycisk . Na wyświetlaczu pojawi się 1, 2, 3, ... , 10.

Włączanie oscylacji

W celu uruchomienia oscylacji nacisnąć przycisk .

Ustawianie timera

Gdy urządzenie jest włączone, nacisnąć kilka razy przycisk  w celu ustawienia czasu pracy (od 1 h do 12 h), po upływie którego urządzenie automatycznie się wyłączy.

 Po 30 sekundach bezczynności wyświetlacz przełącza się na tryb czuwania.

 Po 15 godzinach bezczynności urządzenie całkowicie się wyłącza.

KONSERWACJA

- Do czyszczenia powierzchni używać miękkiej, suchej szmatki.
- W przypadku uporczywych plam używać szmatki zamoczonej w wodzie z mydłem i niezwłocznie wytrzeć suchą szmatką.

Czyszczenie filtrów wstępnych

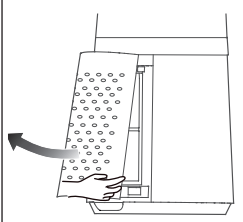
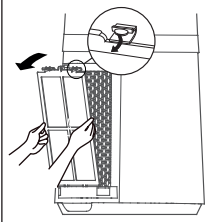
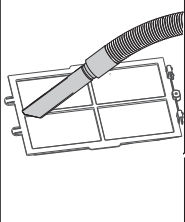
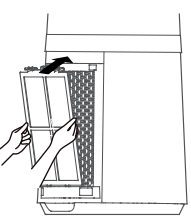
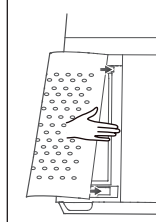
				
Zdjąć pokrywę wlotu powietrza.	Wyjąć filtr wstępny.	Oczyścić filtr wstępny z kurzu.	Włożyć filtr wstępny.	Zamknąć z powrotem pokrywę.

Wymiana filtrów HEPA (Nr kat. 84587043-3276007458558)



Symbol  na wyświetlaczu oznacza, że należy wymienić filtry HEPA

				
Zdjąć pokrywę i wyjąć filtr wstępny.	Wyjąć filtr HEPA	Wyjąć filtr HEPA z opakowania.	Założyć filtr HEPA w taki sposób, aby etykiety „FRONT” (PRZÓD) znajdowały się z przodu.	Włożyć filtr wstępny i z powrotem założyć pokrywę

Nacisnąć przez kilka sekund przycisk , aby symbol  zniknął.

USUWANIE USTEREK

Niewłaściwe działanie urządzenia często jest spowodowane drobnymi problemami. Przed skontaktowaniem się z serwisem posprzedażnym należy zapoznać się z poniższą tabelą. Pozwoli to zaoszczędzić czas i niepotrzebne wydatki.

Problem	Przyczyny i rozwiązania
Urządzenie nie włącza się.	Sprawdzić, czy urządzenie jest poprawnie podłączone do zasilania elektrycznego. Nacisnąć przycisk  , aby włączyć wentylator.
Urządzenie nie wyłącza się.	Nacisnąć przycisk  , aby wyłączyć wentylator.
Urządzenie wydaje nietypowe dźwięki.	Sprawdzić, czy do urządzenia nie dostało się przez przypadek żadne ciało obce.

GWARANCJA

Ogólne warunki gwarancji producenta Adeo Services:

Firma Adeo Services oferuje gwarancję producenta na swoje produkty.

Zakres stosowania gwarancji producenta Adeo Services:

Produkty Adeo Services są projektowane i produkowane z myślą o wysokiej jakości i wydajności podczas normalnego użytkowania. Jeśli produkt okaże się niesprawny podczas okresu gwarancji w normalnych warunkach użytkowania, firma Adeo Services jest zobowiązana do jego naprawy lub wymiany.

Gwarancja firmy Adeo Services obejmuje naprawę lub wymianę (wedle uznania Adeo Services) urządzenia wprowadzonego do obrotu przez firmę Adeo Services, jeśli okaże się ono niesprawne z powodu wady materiałowej lub produkcyjnej w okresie gwarancji.

W przypadku braku dostępności części niezbędnej do poprawnego działania produktu firma Adeo Services zobowiązuje się do jej wymiany na część o równorzędnych parametrach i sprawności.

Skorzystanie z gwarancji nie uniemożliwia wykorzystania gwarancji prawnych przewidzianych w kodeksie cywilnym lub prawach konsumenta.

Wyłączenia z gwarancji producenta Adeo Services:

Gwarancja producenta Adeo Services nie ma zastosowania w poniższych przypadkach:

- Normalne zużycie produktu lub jego elementów.
- Przypadkowe uszkodzenia (związane z przewróceniem, uderzeniem lub nieprawidłowym ułożeniem produktu).
- Uszkodzenia produktu wynikające z użytkowania niezgodnie z informacjami przedstawionymi w instrukcji obsługi lub na opakowaniu (np. nieprawidłowe napięcie zasilania).
- Uszkodzenia spowodowane nieprzestrzeganiem zaleceń dotyczących konserwacji produktu.
- Uszkodzenia spowodowane czynnikami zewnętrznymi, np. uszkodzenia w transporcie, złe warunki atmosferyczne, przepięcia lub przerwy w dostawie prądu.
- Uszkodzenia kosmetyczne, takie jak rysy, zadrapania lub wgniecenia elementów z tworzywa sztucznego.
- Awarie spowodowane siłą wyższą (tzn. zdarzeniami poza kontrolą firmy Adeo Services, których nie można przewidzieć w momencie sprzedaży produktu lub których skutków nie da się uniknąć przy zastosowaniu odpowiednich środków) (np. kłęski żywiołowe).
- Awarie spowodowane przez:
 - ⊞ Niedbałe użytkowanie, nieprawidłową obsługę, niewłaściwe postępowanie lub lekkomyślne korzystanie z produktu.
 - ⊞ Użytkowanie produktu niezgodnie z podręcznikiem obsługi.
 - ⊞ Użytkowanie produktu do celów innych niż normalny użytek domowy w kraju zakupu.
 - ⊞ Użytkowanie części, które nie zostały zamontowane lub założone zgodnie z instrukcją montażu Adeo Services.
 - ⊞ Korzystanie z nieoryginalnych części i akcesoriów firmy Adeo Services.
 - ⊞ Nieprawidłową instalację lub montaż
 - ⊞ Naprawy lub modyfikacje wykonane przez osoby nieupoważnione przez firmę Adeo Services lub jej autoryzowanych przedstawicieli.

- Gwarancja utraci także ważność w przypadku usunięcia lub zniszczenia numeru seryjnego lub tabliczki znamionowej produktu (o ile produkt ma tabliczkę znamionową).
- Ponadto gwarancja utraci ważność, jeśli firma Adeo Services otrzyma od odpowiedniego organu publicznego informację o kradzieży produktu.

Jakie są warunki gwarancji?

Warunki gwarancji firmy Adeo Services:

- Gwarancja obowiązuje od daty zakupu (lub daty dostarczenia, jeśli jest późniejsza) produktu.
- Przed podjęciem jakichkolwiek czynności w ramach gwarancji konieczne jest przedstawienie dowodu dostawy/zakupu produktu. Należy pamiętać, że bez wspomnianego dowodu wszelkie prace będą podlegać wycenie, którą klient będzie musiał zaakceptować przed rozpoczęciem czynności. Prosimy o zachowanie dowodu zakupu lub dostawy.
- Wszelkie czynności będą przeprowadzane przez firmę Adeo Services lub zatwierdzonych usługodawców.
- Każda wymieniona część będzie stanowić własność firmy Adeo Services.
- Naprawa lub wymiana urządzenia w ramach gwarancji nie powoduje wydłużenia okresu gwarancji.
- Gwarancja nie uniemożliwia korzystania z gwarancji prawnych przewidzianych w kodeksie cywilnym lub prawach konsumenta.
- Aby skorzystać z gwarancji, należy skontaktować się z punktem, w którym zakupiono produkt.

Data wejścia gwarancji w życie:

Gwarancja firmy Adeo Services wchodzi w życie w dniu zakupu lub dostarczenia produktu, w zależności od tego, która data jest późniejsza.

Zasięg geograficzny gwarancji firmy Adeo Services:

Gwarancja obowiązuje w kraju zakupu produktu.

Gwarancja może utracić ważność w przypadku użytkowania produktu w kraju innym od tego, w którym dokonano zakupu. W takiej sytuacji należy skontaktować się z punktem sprzedaży w kraju zakupu produktu. Sprzedawca oceni indywidualnie każde zgłoszenie gwarancyjne.

Gwarancja firmy Adeo Services w przypadku odsprzedaży produktu:

W przypadku odsprzedaży produktu w okresie gwarancji nabywca zachowuje prawo do gwarancji, z zastrzeżeniem następujących warunków:

Konieczne jest przedstawienie oryginalnego dowodu zakupu produktu.

Konieczne jest przedstawienie dowodu prawidłowego działania produktu w momencie odsprzedaży.

Konieczne jest spełnienie warunków realizacji gwarancji przedstawionych w niniejszym dokumencie.

Niniejszym informujemy, że odsprzedaż produktu nie wpływa na okres gwarancji pozostały w dniu odsprzedaży. Tym samym nabywca odsprzedanego produktu może dochodzić roszczeń gwarancyjnych wobec firmy Adeo Services w okresie gwarancji pozostałym od dnia odsprzedaży.

УВАГА



**УВАЖНО ПРОЧИТАЙТЕ
КЕРІВНИЦТВО З ЕКСПЛУАТАЦІЇ
ПЕРЕД ВИКОРИСТАННЯМ
ПРИСТРОЮ**

- Діти віком до 3 років не повинні наближатися до цього пристрою, якщо вони не перебувають під постійним наглядом.
- Дітям віком від 3 до 8 років дозволяється вмикати або вимикати пристрій, за умови, що він розміщений або встановлений у звичайному призначеному для цього місці і що вони перебувають під наглядом або проінструктовані щодо безпечного використання пристрою та повністю усвідомлюють потенційні небезпеки. Діти віком від 3 до 8 років не повинні здійснювати підключення, налаштування або очищення пристрою, а також проводити технічне обслуговування.
- Даним пристроєм дозволено користуватися дітям віком до 8 років, а також особам з обмеженими фізичними, сенсорними або розумовими здібностями або з недостатнім досвідом або знаннями, у разі якщо вони перебувають під належним наглядом або якщо вони отримали інструкції щодо безпечного використання пристрою та їм відомо про існуючі ризики. Діти не повинні грати з пристроєм. Очищення та технічне обслуговування не повинні здійснюватися дітьми, що перебувають без нагляду.
- Діти повинні перебувати під наглядом для запобігання випадкам гри з пристроєм.
- Переконайтеся, що характеристики даного пристрою сумісні з характеристиками електротехнічного обладнання.
- Щоб запобігти ураженню електричним струмом, не занурюйте пристрій у воду або будь-яку іншу рідину і не використовуйте його поблизу води.
- Цей пристрій призначений лише для використання у приміщенні.
- Не розміщуйте жодних предметів на пристрої.
- Якщо кабель живлення пошкоджений, він повинен бути замінений виробником, його сервісним центром або аналогічними кваліфікованими фахівцями з метою запобігання небезпеці.
- Не слід використовувати даний пристрій поруч із ванною, душем або басейном.
- Перед здійсненням технічного обслуговуванням від'єднайте джерело живлення
- Пристрій слід використовувати тільки з адаптером живлення, що додається.

Важливо!

- не допускайте короткого замикання контактів батарейок;
- забороняється використовувати разом різні типи батарейок;
- батарейки мають бути вставлені з дотриманням правильної полярності;
- перед утилізацією необхідно витягнути батарейки з пристрою;

ВСТАНОВЛЕННЯ

Встановлення фільтрів (з обох боків пристрою)

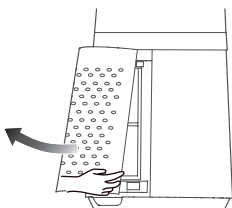
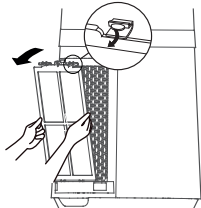
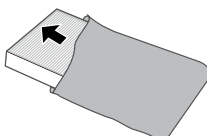
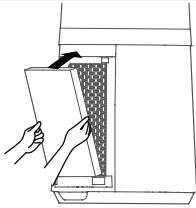
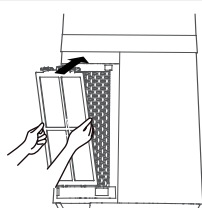
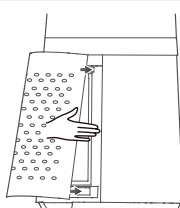
		
<p>Зніміть кришку повітрязабірника.</p>	<p>Зніміть фільтр попереднього очищення.</p>	<p>Витягніть HEPA -фільтр з упаковки.</p>
		
<p>Розташуйте HEPA -фільтр так, щоб етикетка «ПЕРЕДНЯ ЧАСТИНА» («FRONT») була спрямована вперед.</p>	<p>Встановіть фільтр попереднього очищення на місце.</p>	<p>Закрийте кришку.</p>

Підключення

- Підключіть штекер типу «Джек» до вентилятора
- Підключіть адаптер до мережі 220-240 В -, 50-60 Гц
- Відключайте пристрій від мережі, коли він не використовується

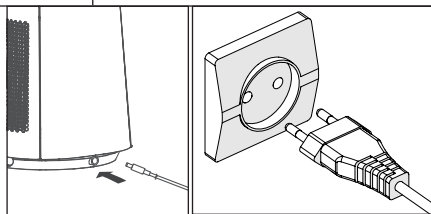

Встановлення батарейок у пульт дистанційного керування

- Аккуратно натисніть на кришку відсіку для батарей і посуňte її в напрямку стрілки, щоб зняти.
- Вставте 2 батарейки AAA (R03) 1,5 В у відсік для батарей. Переконайтеся, що полярність («+» та «-») правильна.
- Встановіть кришку відсіку для батарей на пульт дистанційного керування.

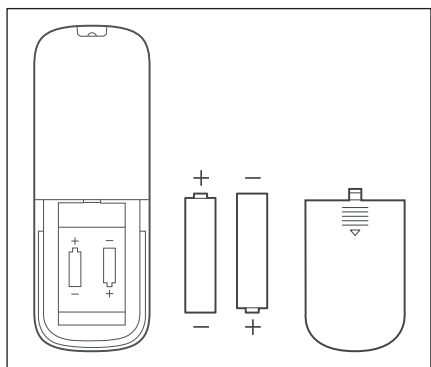

ЕКСПЛУАТАЦІЯ

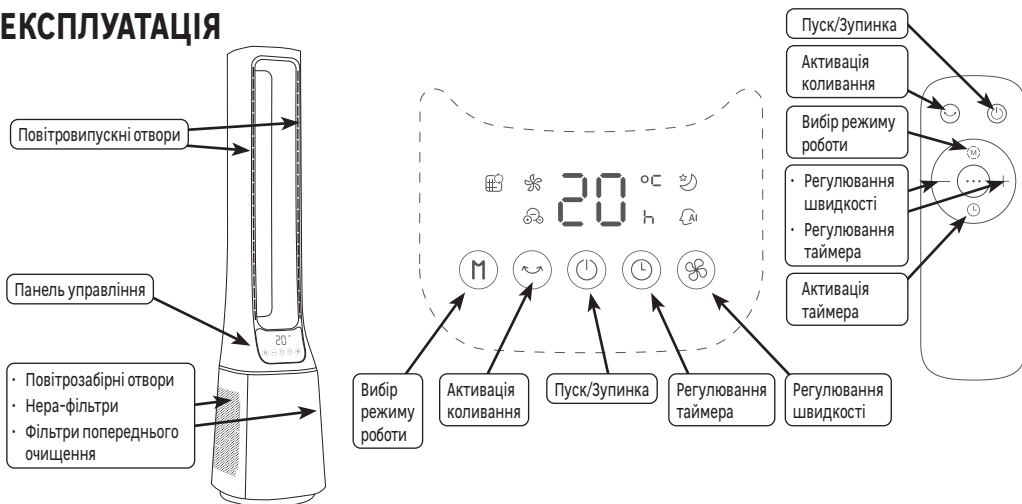







Пуск/Зупинка

Натисніть , щоб увімкнути або вимкнути вентилятор.

Під час вимкнення налаштування зберігаються і будуть автоматично застосовані під час наступного увімкнення пристрою.

Вибір режиму роботи

Натисніть  кілька разів, щоб обрати режим роботи:

-  **Нормальний:** швидкість вентилятора є постійною та може бути відрегульована за допомогою кнопки 
-  **Сон:** швидкість поступово знижується, щоб сприяти сну, та може бути відрегульована за допомогою кнопки 
-  **Інтелектуальний:** швидкість вентилятора автоматично адаптується до відображуваної температури в приміщенні.
-  **Іонізатор:** повітря очищається завдяки одночасному впливу HEPA-фільтра та іонізатора.

Регулювання швидкості

Натисніть  кілька разів, щоб обрати швидкість. Відображається 1, 2, 3, ..., 10.

Активация коливання

Натисніть , щоб активувати коливання.

Використання таймера

Коли пристрій увімкнено, натисніть кілька разів , щоб встановити час (від 1 год до 12 год) до автоматичного вимкнення пристрою.

 Після 30 секунд бездіяльності дисплей переходить у режим очікування.

 Після 15 годин бездіяльності пристрій повністю відключається.

ТЕХНІЧНЕ ОБСЛУГОВУВАННЯ

- Для очищення поверхонь використовуйте суху м'яку тканину.
- Для стійких плям використовуйте ганчірку, змочену мильним розчином, і відразу протріть сухою ганчіркою.

Очищення фільтрів попереднього очищення

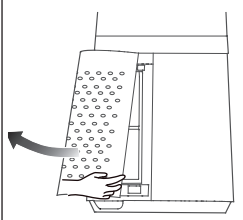
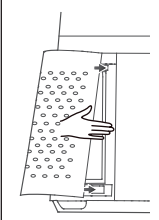
				
Зніміть кришку повітрозабірника.	Зніміть фільтр попереднього очищення.	Видаліть пил із фільтра попереднього очищення.	Встановіть фільтр попереднього очищення на місце.	Закрийте кришку.

Заміна HEPA-фільтрів (арт. 84587043-3276007458558)



Символ  на дисплеї вказує на необхідність заміни HEPA-фільтрів

				
Зніміть кришку та фільтр попереднього очищення.	Зніміть HEPA-фільтр	Витягніть HEPA-фільтр з упаковки.	Розташуйте HEPA-фільтр так, щоб етикетка «ПЕРЕДНЯ ЧАСТИНА» («FRONT») була спрямована вперед.	Встановіть фільтр попереднього очищення та кришку на місце

Натисніть  і утримуйте протягом декількох секунд поки символ  не зникне.

УСУНЕННЯ НЕСПРАВНОСТЕЙ

Несправності часто спричинені незначними причинами; перш ніж звертатися до сервісної служби, ознайомтеся з наведеною нижче таблицею. Це може заощадити ваш час та кошти.

Проблема	Причини, способи усунення
Пристрій не вмикається.	Переконайтеся, що пристрій під'єднаний до джерела живлення. Натисніть  , щоб увімкнути вентилятор.
Пристрій не вимикається.	Натисніть  , щоб вимкнути вентилятор.
Пристрій видає ненормальний шум.	Перевірте, чи випадково не потрапили до нього сторонні предмети.

ГАРАНТІЯ

Загальні умови гарантії виробника Adeo Services

Adeo Services пропонує для своєї продукції гарантію виробника.

Застосовність гарантії виробника Adeo Services

Продукцію Adeo Services сконструйовано та виготовлено з міркувань забезпечення якісних характеристик, необхідних для нормального використання. Якщо під час нормального використання протягом гарантійного терміну продукт виявляється несправним, Adeo Services зобов'язується його відремонтувати або замінити.

Гарантія Adeo Services передбачає ремонт або заміну (на розсуд Adeo Services) вашого пристрою, який Adeo Services пропонує до продажу на ринку, якщо він виявиться несправним протягом гарантійного терміну через дефект матеріалу або виробництва.

У разі, якщо деталь, необхідна для належного функціонування продукту, недоступна, Adeo Services зобов'язується замінити її деталлю з еквівалентними характеристиками та рівнями продуктивності.

Реалізація цієї гарантії не ставить під сумнів можливість реалізації ваших прав відповідно до юридичних гарантій, передбачених Цивільним кодексом і Законом про захист прав споживача.

Умови незастосовності гарантії виробника Adeo Services

Гарантія виробника Adeo Services не поширюється на наведені нижче випадки :

- Нормальний знос продукту та/або його компонентів.
- Випадкове пошкодження (пов'язане з падінням продукту, ударом або неправильним установленням).
- Пошкодження внаслідок використання без дотримання вказівок у посібнику користувача та/або на упаковці (наприклад, неналежна напруга живлення).
- Пошкодження внаслідок недотримання рекомендацій із технічного обслуговування продукту.
- Пошкодження, спричинені зовнішніми факторами, наприклад через транспортування, негоду, відключення електроенергії або перепади напруги.
- Косметичні пошкодження, зокрема, окрім іншого, подряпини, потертості або поломки пластикових деталей.
- Несправності, спричинені форс-мажорними обставинами (подією, яка не залежить від Adeo Services, була непередбачуваною на момент продажу продукту й наслідків якої неможливо уникнути, вживши відповідних заходів (наприклад, стихійними лихами)).
- Несправності, спричинені такими обставинами:
 - ❖ необережне, неправильне чи необачне використання продукту або неналежне поводження з ним;
 - ❖ використання без дотримання процедур, викладених у посібнику користувача продукту;
 - ❖ використання продукту для цілей, відмінних від звичайного побутового використання в країні придбання;
 - ❖ використання деталей, які не зібрано або не встановлено відповідно до інструкцій Adeo Services щодо монтажу;
 - ❖ використання пристрою та деталей, відмінних від оригінальних компонентів, що надає Adeo Services;
 - ❖ несправне виконання встановлення або збирання;
 - ❖ ремонт або модифікації, здійснені сторонами, не вповноваженими Adeo Services або її вповноваженими агентами.
- Гарантія також не дійсна, якщо видалено або зіпсовано серійний номер чи паспортну табличку продукту (якщо її передбачено).

- Вона також не діє, якщо Adeo Services отримує від компетентних державних органів інформацію про те, що продукт украдено.

• Порядок реалізації гарантії

Гарантія Adeo Services реалізується в зазначеному нижче порядку.

- Гарантія набирає чинності з дати купівлі (або з дати доставки, якщо вона пізніша).
- Перед будь-яким втручанням у ваш пристрій на гарантії потрібно попередньо надати підтвердження доставки/купівлі. Зверніть увагу, що без цього доказу для виконання будь-яких робіт має бути надано калькуляцію витрат, яку повинен прийняти замовник перед будь-яким втручанням. Зберігайте товарний чек або квитанцію про доставку.
- Усі втручання здійснюватимуться компанією Adeo Services або її затвердженими постачальниками.
- Будь-яка замінена деталь переходить у власність Adeo Services.
- Ремонт або заміна пристрою за гарантією не призводить до продовження гарантійного терміну.
- Гарантія не ставить під сумнів можливість реалізації ваших прав відповідно до юридичних гарантій, передбачених Цивільним кодексом і Законом про захист прав споживача.
- Щоб отримати цю гарантію, необхідно звернутися до фірмового магазину, у якому ви придбали продукт.

Дата набуття чинності гарантії

Гарантія Adeo Services набуває чинності з дати придбання або з дати доставки продукту, залежно від того, яка з них пізніша.

Географічна територія застосування гарантії Adeo Services

Гарантія діє в країні придбання продукту.

Якщо ви використовуєте свій пристрій в іншій країні, а не в тій, де ви його придбали, ви можете втратити гарантію. У цьому випадку зверніться до фірмового магазину в країні походження, де ви придбали продукт, який розглядатиме гарантійну вимогу в кожному конкретному випадку.

Звільнення Adeo Services від гарантійних зобов'язань у разі перепродажу продукту

У разі перепродажу продукту протягом гарантійного терміну гарантія залишається чинною на користь покупця й може бути реалізована останнім за умови, що:

надано підтвердження оригінальної купівлі продукту;

надано докази належної роботи продукту на момент перепродажу;

повідомлено про всю сукупність умов реалізації гарантії, викладених у цьому документі;

вказано, що перепродаж товару не впливає на гарантійний термін, що залишився на дату перепродажу (Тобто власник перепроданого продукту може вимагати застосування гарантії Adeo Services у межах терміну дії, що залишився до закінчення дії зазначеної гарантії на дату перепродажу).

Дата виробництва:

Дата виробництва вашого кондиціонера вказана між 9-им та 14-им символами на серійному номері.

SN: SSSSSSX~~DDMMYY~~NNPPPPP

↓
ДАТА ВИРОБНИЦТВА

Приклад : SN: 08878206~~290619~~01255234

↓
29/06/2019

AVERTISMENT



**CITIȚI CU ATENȚIE MANUALUL
ÎNAINTE DE A UTILIZA APARATUL**

- Acest aparat trebuie ținut la distanță de copiii sub 3 ani, cu excepția cazului în care sunt supravegheați încontinuu.
- Copiii cu vârste cuprinse între 3 și 8 ani li se poate permite doar să pornească sau să oprească aparatul, cu condiția ca acesta să fi fost amplasat sau instalat într-o poziție normală și copiii să fie supravegheați sau instruiți cu privire la utilizarea în siguranță a aparatului și să înțeleagă pericolele potențiale ale acestuia. Copiii cu vârste cuprinse între 3 și 8 ani nu trebuie să conecteze, să regleze sau să curețe aparatul și nici să efectueze operațiile de întreținere permise utilizatorului.
- Acest aparat poate fi utilizat de copii cu vârsta de cel puțin 8 ani și de persoane cu capacități fizice, senzoriale sau mentale reduse sau care nu au experiențe sau cunoștințele necesare, sub supraveghere corespunzătoare sau dacă au primit instrucțiuni privind utilizarea în siguranță a aparatului și au înțeles riscurile implicate. Copiii nu trebuie să li se permită să se joace cu aparatul. Operațiile de curățare și întreținere permise utilizatorului nu trebuie efectuate de copii nesupravegheați.
- Copiii trebuie supravegheați pentru a vă asigura că nu se joacă cu aparatul.
- Verificați dacă acest aparat are caracteristici compatibile cu cele ale instalației electrice utilizare.
- Pentru a preveni orice risc de electrocutare, nu scufundați aparatul în apă sau în orice alt lichid și nu îl utilizați în apropierea apei.
- Acest aparat este destinat exclusiv pentru utilizarea în interior.
- Nu plasați niciun obiect pe aparat.
- În cazul în care cablul de alimentare este deteriorat, acesta trebuie înlocuit de către producător, de către serviciul de garanție al producătorului sau de alte persoane calificate, pentru a evita orice pericol.
- Nu utilizați acest aparat în apropierea unei căzi de baie, a unui duș sau a unei piscine.
- Debransați alimentarea electrică înainte de a efectua orice operație de întreținere
- Aparatul trebuie utilizat numai cu adaptorul de rețea furnizat.

Important!

- contactele bateriilor nu trebuie scurtcircuitate;
- nu combinați diferite tipuri de baterii;
- bateriile trebuie introduse cu respectarea polarității;
- bateriile trebuie scoase din aparat înainte de eliminarea aparatului;

INSTALAREA

Montarea filtrelor (pe ambele părți ale aparatului)

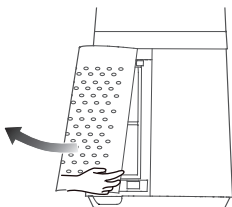
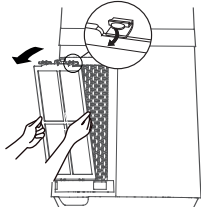
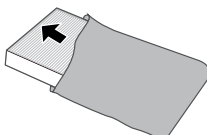
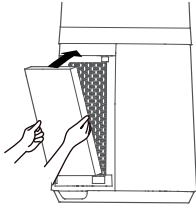
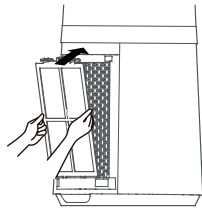
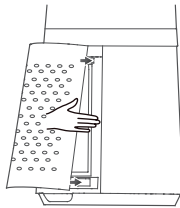
		
<p>Îndepărtați capacul admisiei de aer.</p>	<p>Îndepărtați prefiltrul.</p>	<p>Scoateți filtrul HEPA din ambalaj.</p>
		
<p>Poziționați filtrul HEPA cu etichetele „FRONT” orientate spre partea din față</p>	<p>Înlocuiți prefiltrul.</p>	<p>Închideți capacul.</p>

Conectare

- Conectați mufa jack la ventilator
- Conectați adaptorul la o priză de 220-240V ~ 50-60 Hz.
- Scoateți aparatul din priză atunci când nu este utilizat

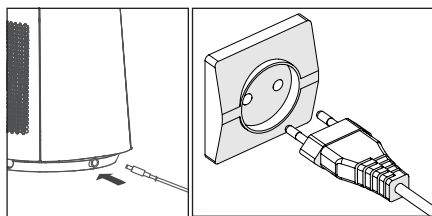

Introducerea bateriilor în telecomandă

- Apăsăți ușor capacul compartimentului pentru baterii și împingeți-l în direcția săgeții pentru a-l scoate.
- Introduceți 2 baterii AAA (R03) de 1,5 V în compartiment. Asigurați-vă că respectați polaritatea („+” și „-”).
- Puneți la loc clapeta compartimentului de baterii de pe telecomandă

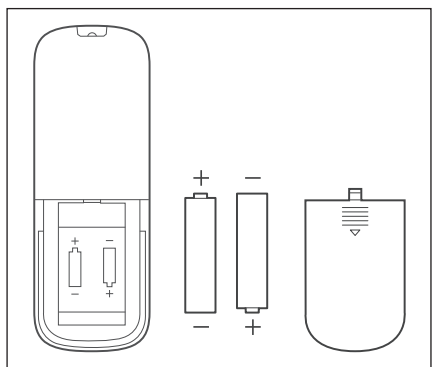

UTILIZARE

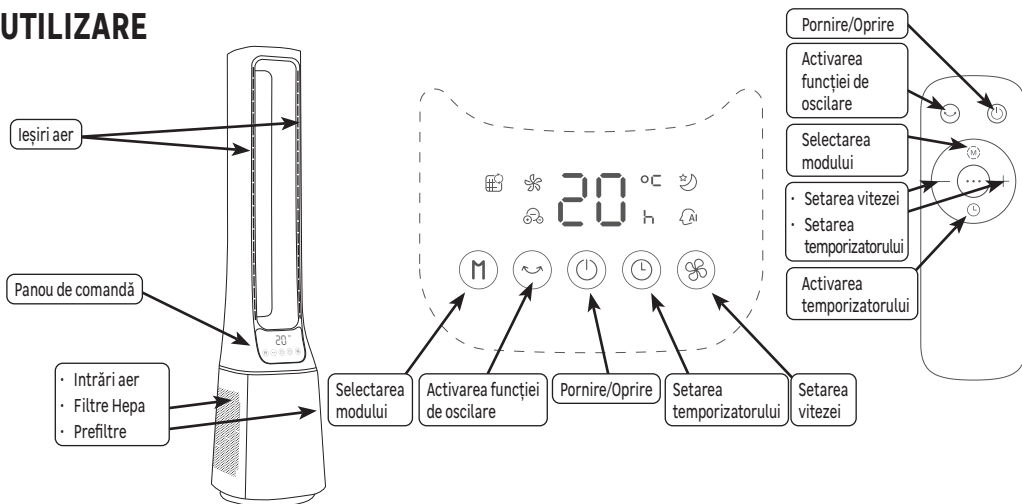







Pornire/Oprire

Apăsați pe  pentru a porni sau a opri ventilatorul.

La oprire, setările sunt memorate și vor fi aplicate automat la următoarea pornire a sistemului.

Selectarea modului

Apăsați de mai multe ori pe  pentru a alege modul:

-  Normal: viteza ventilatorului este constantă și poate fi setată cu ajutorul butonului 
-  Somn: viteza scade treptat pentru a favoriza adormirea, poate fi setată cu ajutorul butonului 
-  Inteligent: viteza ventilatorului se adaptează automat la temperatura camerei afișată.
-  Ionizator: aerul este purificat prin acțiunea simultană a filtrului HEPA și a ionizatorului.

Setarea vitezei

Apăsați de mai multe ori pe  pentru a alege viteza. 1, 2, 3, ... , 10 se afișează.

Activarea funcției de oscilare

Apăsați pe  pentru a activa oscilarea.

Utilizarea temporizatorului

Când aparatul este pornit, apăsați în mod repetat pe  pentru a seta intervalul de timp (de la 1 oră la 12 ore) după care aparatul se va opri automat.

 După 30 de secunde de inacțiune, afișajul intră în standby.

 După 15 ore de inacțiune, dispozitivul se va opri complet.

ÎNTREȚINERE

- Curățați suprafețele cu o cârpă moale și uscată.
- Pentru petele dificile, utilizați o cârpă îmbibată cu soluție de apă cu săpun și ștergeți imediat cu o cârpă uscată.

Curățarea prefiltrelor

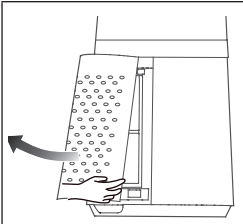
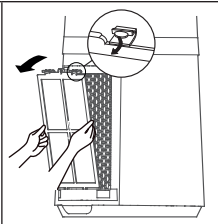
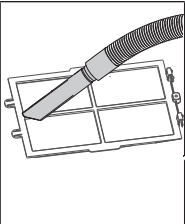
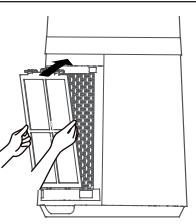
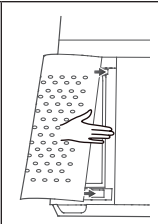
				
Îndepărtați capacul admisiei de aer.	Îndepărtați prefiltrul.	Ștergeți de praf prefiltrul.	Înlocuiți prefiltrul.	Închideți capacul.

Înlocuirea filtrelor HEPA (Ref. 84587043-3276007458558)

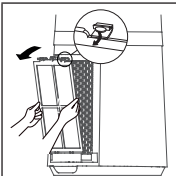
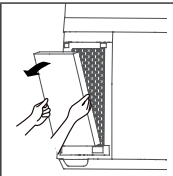
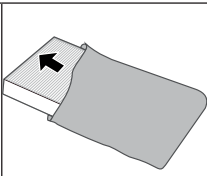
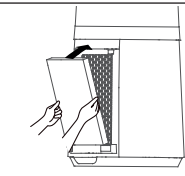
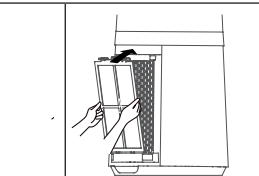

Simbolul  indică faptul că trebuie înlocuite filtrele HEPA

				
Scoateți capacul și prefiltrul.	Scoateți filtrul HEPA	Scoateți filtrul HEPA din ambalaj.	Poziționați filtrul HEPA cu etichetele „FRONT” orientate spre partea din față	Puneți la loc prefiltrul și capacul

Țineți apăsat câteva secunde pe  până ce dispare simbolul .

DEPANARE

Anomaliile de funcționare sunt deseori provocate de cauze minore; consultați tabelul de mai jos înainte de a contacta serviciul post-vânzare. Procedând astfel, veți câștiga timp și veți evita cheltuielile inutile.

Problemă	Cauze posibile, soluții
Aparatul nu se aprinde.	Verificați dacă aparatul este bine alimentat cu energie electrică. Apăsați pe  pentru a porni ventilatorul.
Aparatul nu se oprește.	Apăsați pe  pentru a opri ventilatorul.
Aparatul scoate un sunet anormal.	Verificați dacă nu a fost introdus din greșeală un corp străin.

GARANȚIE

Condiții generale ale garanției producătorului Adeo Service:

Adeo Services oferă o garanție de producător pentru produsele sale.

Domeniul de aplicare a garanției producătorului Adeo Services:

Produsele Adeo Services sunt concepute și construite pentru a oferi performanțe de calitate, în condițiile unei utilizări normale. Dacă un produs se dovedește a fi defectuos în timpul perioadei de garanție, în condițiile utilizării normale, Adeo Services se obligă să repare sau să înlocuiască respectivul produs.

Garanția producătorului Adeo Services acoperă (la libera alegere a acestuia) fie repararea, fie înlocuirea aparatului dumneavoastră comercializat de către Adeo Services, în cazul în care aparatul se dovedește a fi defectuos, din cauza unui defect material sau de fabricație, pe durata perioadei de garanție.

În cazul în care piesa necesară pentru buna funcționare a produsului nu este disponibilă, Adeo Services se obligă să o înlocuiască cu o piesă cu caracteristici și performanțe echivalente.

Beneficierea de această garanție nu afectează exercitarea drepturilor dumneavoastră în temeiul garanțiilor legale prevăzute de Codul civil și de legislația cu privire la drepturile consumatorului.

Situații excluse din garanția producătorului Adeo Services:

Garanția producătorului Adeo Services nu se aplică în situațiile enumerate mai jos :

- Uzura normală a produsului și a componentelor acestuia.
- Deteriorarea accidentală a produsului (în urma căderii, a unui șoc sau a amplasării greșite)
- Deteriorarea cauzată de utilizarea care nu respectă informațiile prezentate în manualul de utilizare și/sau pe ambalaj (de exemplu, o tensiune de alimentare incorectă).
- Deteriorarea ca urmare a nerespectării recomandărilor de întreținere a produsului.
- Deteriorarea cauzată de alți factori, cum ar fi transportul, intemperiiile, paneele de electricitate sau supratensiunea rețelei electrice.
- Deteriorări de ordin estetic, incluzând, dar fără a se limita la: zgârieturi, deteriorarea sau ruperea componentelor de plastic.
- Deteriorarea cauzată de factori de forță majoră: eveniment care nu poate fi controlat de către Adeo Services, imprevizibil la momentul vânzării produsului și ale cărui efecte nu au putut fi evitate prin măsuri adecvate (de exemplu, catastrofe naturale).
- Deteriorarea cauzată de:
 - ▣ O utilizare neglijentă, o utilizare incorectă, manipularea greșită sau utilizarea incorectă a produsului
 - ▣ o utilizare care nu respectă instrucțiunile din manualul de utilizare a produsului
 - ▣ Utilizarea produsului în alte scopuri decât cele domestice obișnuite în țara de cumpărare a produsului.
 - ▣ Utilizarea unor piese care nu sunt asamblate sau instalate conform instrucțiunilor de montaj Adeo Services.
 - ▣ Utilizarea unor piese și accesorii care nu reprezintă componente originale Adeo Services.
 - ▣ Instalarea sau montarea defectuoasă
 - ▣ Reparații sau modificări efectuate de către alte părți decât cele autorizate de Adeo Services sau agenții săi autorizați.
- Garanția nu este valabilă nici în cazul în care numărul de serie sau plăcuța de identificare a produsului (dacă produsul are o plăcuță de identificare) au fost îndepărtate sau distruse.

- Dacă Adeo Services primește din partea autorităților competente informații care indică faptul că produsul a fost furat.

Cum funcționează concret garanția?

Condițiile de aplicare pentru Garanția producătorului Adeo Services sunt următoarele:

- Garanția este valabilă din data cumpărării (sau data livrării, dacă acesta este ulterioară).
- Este important să aveți la dispoziție un document care atestă livrarea/cumpărarea produsului, înainte de a efectua orice intervenție asupra echipamentului aflat în garanție. Vă rugăm să țineți cont de faptul că, în lipsa unui astfel de document, pentru orice lucrarea efectuată se va emite un devis care trebuie acceptat de către client. Vă rugăm să păstrați chitanța de cumpărare sau bonul de livrare.
- Toate intervențiile vor fi efectuate de Adeo Services sau de agenții autorizați de acesta.
- Orice piesă înlocuită devine proprietatea Adeo Services.
- Repararea sau înlocuirea aparatului sub garanție nu prelungeste perioada de garanție a acestuia.
- Această garanție nu afectează exercitarea drepturilor dumneavoastră cu privire la garanțiile legale prevăzute de Codul civil și de legislația cu privire la drepturile consumatorului.
- Pentru a beneficia de această garanție, trebuie să vă adresați vânzătorului de la care ați cumpărat produsul.

Data de intrare în vigoare a garanției:

Garanția Adeo Services intră în vigoare de la data livrării sau cumpărării produsului, ținând cont de data cea mai recentă dintre acestea.

Perimetrul geografic de valabilitate a garanției Adeo Services:

Garanția este valabilă pe teritoriul țării de unde a fost cumpărat produsul.

Dacă utilizați aparatul în altă țară decât cea de unde l-ați cumpărat, este posibil să pierdeți această garanție.

În acest caz, vă rugăm să consultați magazinul din țara de unde ați cumpărat produsul, care va analiza cererea dumneavoastră de garanție.

Ce se întâmplă cu garanția de producător Adeo Services în cazul revânzării produsului:

În cazul revânzării produsului în timpul perioadei de garanție, garanția de producător rămâne valabilă în beneficiul cumpărătorului și poate fi solicitată de acesta, cu următoarele condiții:

Trebuie prezentat documentul inițial de cumpărare a produsului,

Trebuie făcută dovada bunei funcționări a produsului în momentul revânzării,

Trebuie îndeplinite condițiile generale de aplicare a garanției expuse în acest document.

Se precizează că revânzarea produsului nu are nicio influență asupra perioadei de garanție restante la data revânzării. Astfel, cumpărătorul produsului revândut poate solicita garanția Adeo Services, în limita perioadei de garanție restante la data revânzării.

WARNING



**PLEASE READ CAREFULLY THIS
MANUAL BEFORE USING THE
APPLIANCE**

- Children of less than 3 years should be kept away unless continuously supervised.
- Children aged from 3 years and less than 8 years shall only switch on/off the appliance provided that it has been placed or installed in its intended normal operating position and they have been given supervision or instruction concerning use of the appliance in a safe way and understand the hazards involved. Children aged from 3 years and less than 8 years shall not plug in, regulate and clean the appliance or perform user maintenance
- This appliance can be used by children aged from 8 years and above and persons with reduced physical, sensory or mental capabilities or lack of experience and knowledge if they have been given supervision or instruction concerning use of the appliance in a safe way and understand the hazards involved. Children shall not play with the appliance. Cleaning and user maintenance shall not be made by children without supervision.
- Children should be monitored to ensure that they do not play with this appliance.
- Check that the characteristics of this appliance are compatible with those of the electrical installation.
- To prevent any risk of electrocution, do not immerse the appliance in water or any other liquid and do not use it near water.
- This device is intended for indoor use only.
- Do not place any objects on the device.
- If the supply cord is damaged, it must be replaced by the manufacturer, its service agent or similarly qualified persons in order to avoid a hazard.
- Do not use this device near a bathtub, shower, or swimming pool.
- Disconnect the power supply before any maintenance operation
- The appliance is only to be used with the power supply unit provided with the appliance.

Important !

- The batteries terminals are not to be short-circuited;
- Different types of batteries are not to be mixed;
- Batteries are to be inserted with the correct polarity;
- The batteries must be removed from the appliance before it is scrapped.
- New and used batteries are not to be mixed;

INSTALLATION

Installing the filters (on each side of the device)

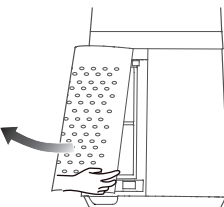
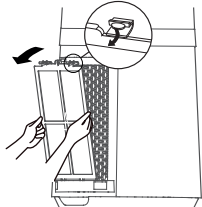
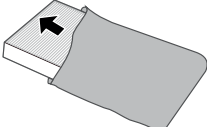
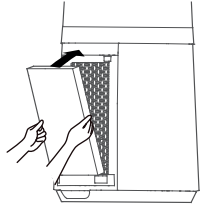
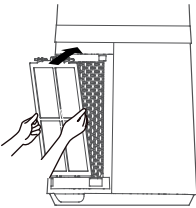
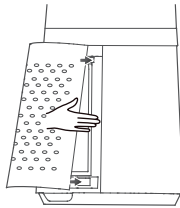
		
<p>Remove the air inlet cover.</p>	<p>Remove the pre-filter.</p>	<p>Remove the HEPA filter from its packaging.</p>
		
<p>Place the HEPA filter with the "FRONT" labels facing forward.</p>	<p>Place the pre-filter.</p>	<p>Close the lid.</p>

Connection

- Connect the Jack plug to the fan.
- Connect the adapter to a 220-240V ~ 50-60 Hz outlet.
- Unplug the device when not in use.

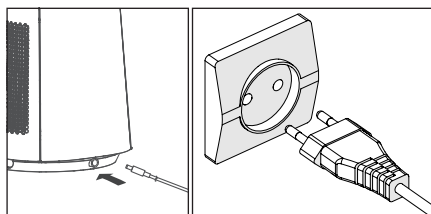

Installing the remote control batteries

- Press the battery compartment door and push it in the direction of the arrow to remove it.
- Insert 2 AAA (R03) 1.5 V batteries into the compartment.
- Make sure that the polarity (“+” and “-”) is respected.
- Replace the battery compartment door on the remote control

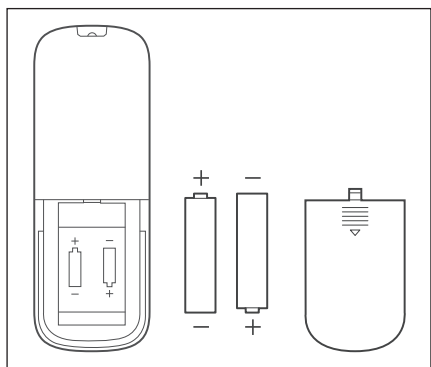

USE

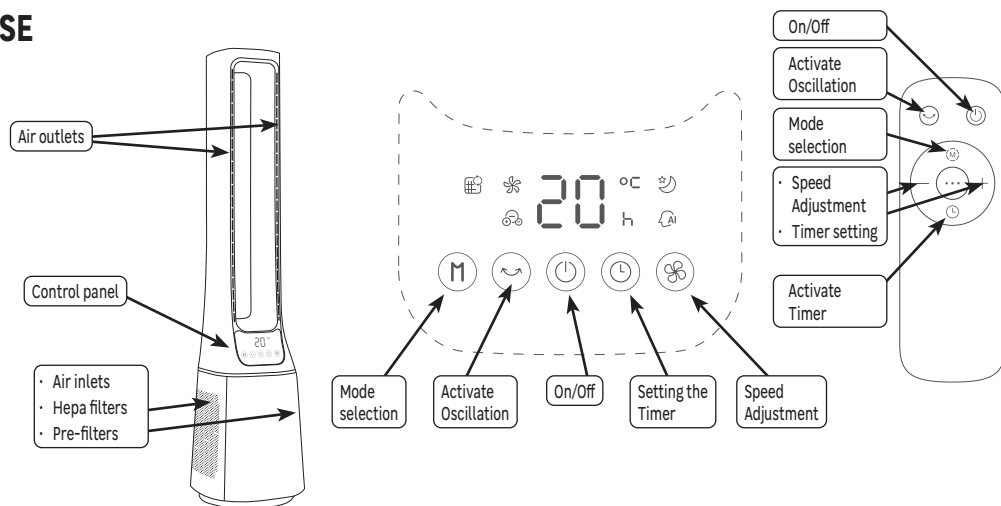



On/Off

Press  to turn the fan on or off.

When switched off, the settings are memorized to be applied automatically when switching on again.

Mode Selection

Press  several times to choose the mode :

 Normal : the fan speed is constant, it can be adjusted by pressing 

 Sleep: the speed decreases gradually to promote sleep, it can be adjusted by pressing 

 Smart : the fan speed automatically adapts to the room temperature that is displayed.

 Ionizer: the air is purified thanks to the simultaneous action of the HEPA filter and the ionizer.

Speed Adjustment

Press repeatedly  to choose the speed. 1, 2, 3, ..., 10 is displayed.

Activate Oscillation

Press to  to activate oscillation.

Using the timer

When the appliance is on, press several times on  to set the duration (from 1h to 12h) until the automatic switching off of the appliance.

 After 30 seconds of no action, the display goes into standby mode.

 After 15 hours without action, the device switches off completely.

CLEANING

- Use a soft, dry cloth.
- For persistent stains, use a cloth dampened with soapy water and wipe immediately with a dry cloth.

Cleaning the pre-filters

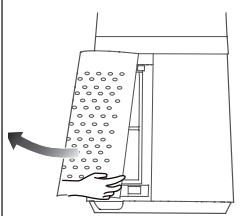
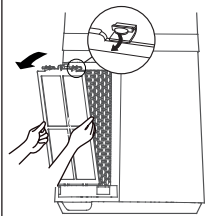
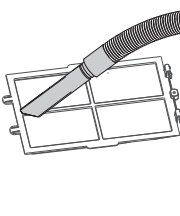
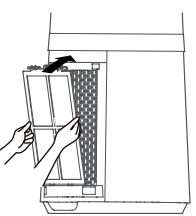
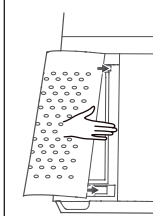
				
Remove the air inlet cover.	Remove the pre-filter.	Dust the pre-filter.	Place the pre-filter.	Close the lid.

Replacement of HEPA filters (Ref. 84587043-3276007458558)

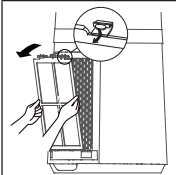
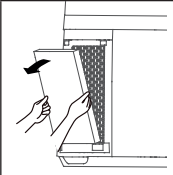
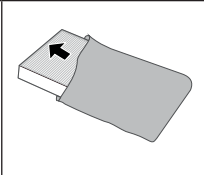
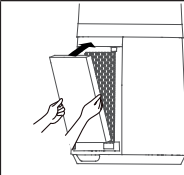
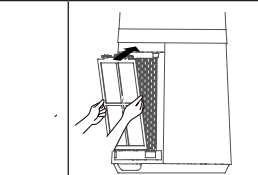

The  symbol on the display indicates that the HEPA filters must be replaced

				
Remove the air inlet cover and the pre-filter	Remove the HEPA filter	Remove the HEPA filter from its packaging.	Place the HEPA filter with the "FRONT" labels facing forward.	Place the pre-filter and cover

Press  for several seconds on to make the  symbol disappear.

TROUBLESHOOTING

Malfunctions are often due to minor causes; please read the table below before contacting the after-sales service. This can save you time and avoid unnecessary expenses.

Problem	Causes, solutions
The device does not turn on.	Check the power supply. Press  to turn on the fan.
The device does not turn off.	Press  to turn off the fan.
The device makes an abnormal sound.	Check that no foreign body has been accidentally inserted.

WARRANTY

Terms and conditions of the ADEO SERVICES manufacturer warranty

Adeo Services offers a manufacturer warranty on its products.

The scope of the Adeo Services manufacturer warranty:

Adeo Services products are designed and built to provide quality performance for normal use. If a product proves to be defective during the warranty period under normal use, it is Adeo Services' responsibility to repair or replace it. The Adeo Services warranty covers the repair or replacement (at the discretion of Adeo Services) of your device marketed by Adeo Services if it proves to be defective due to a material or manufacturing defect during the warranty period. In case of unavailability of a part required for proper functioning of the product, Adeo Services commits to replacing it with a part of equivalent characteristics and performance levels. The implementation of this warranty does not affect the exercise of your rights under the legal warranties provided by the civil code and the consumer code.

Cases excluded from the coverage of the Adeo Services manufacturer warranty:

The Adeo Services manufacturer warranty is not intended to apply in the cases listed below:

- Normal wear and tear of the product and/or its components.
- Accidental damage (due to dropping the product, impact or improper installation of the product)
- Damage resulting from use that does not comply with the information in the user manual and/or packaging (e.g. incorrect power supply voltage)
- Damage caused by failure to comply with the product maintenance recommendations.
- Damage caused by external sources such as transportation, weather, power failure or power surges.
- Cosmetic damage, including, but not limited to, scratches, scuffs, or broken plastic components,
- Failures caused by Acts of God (events beyond the control of Adeo Services, unforeseeable at the time of sale of the product and the effects of which could not be avoided by appropriate measures (e.g. natural disasters).
- Failures caused by:
 - ❏ Negligent use, misuse, mishandling or careless use of the product.
 - ❏ Use not in accordance with the product user manual.
 - ❏ Use of the product for purposes other than normal domestic use in the country where it was purchased.
 - ❏ Use of parts that are not assembled or installed in accordance with Adeo Services installation instructions.
 - ❏ Use of parts and accessories that are not genuine Adeo Services components.
 - ❏ Faulty installation or assembly.
 - ❏ Repairs or modifications performed by parties other than those authorized by Adeo Services or its authorized agents.
- The warranty will also not be valid if the serial number or the nameplate of the product (if the product has a nameplate) is removed or defaced.
- If Adeo Services receives information from competent public authorities that the product has been stolen.

What are the terms and conditions for implementing the warranty?

The terms and conditions for implementing the Adeo Services warranty are as follows

- The warranty takes effect on the date of purchase (or on the date of delivery if later).
- A proof of delivery/purchase is required prior to performing any operation on your device under warranty. Please note that without this proof, any work to be done will be subject to an estimate, which must be accepted by the customer before any work can be done. Please keep your purchase receipt or delivery note.
- All work will be performed by Adeo Services or its authorized service providers.
- Any replaced part becomes the property of Adeo Services
- The repair or replacement of your device under warranty does not extend the warranty period.
- The warranty does not affect the exercise of your rights under the legal warranties provided by the civil code and the consumer code.
- To make use of this warranty, you must contact the brand company from which you purchased your product.

Date of entry into force of the warranty:

The Adeo Services warranty takes effect on the date of purchase or the date of delivery of your product, whichever is later.

Geographic scope of Adeo Services warranty:

The warranty is valid in the country of purchase of the product.

If you use your device in a country other than the one in which you purchased it, the warranty may be invalidated. In this case, please contact the brand company in the country of origin where you purchased the product who will study the warranty claim on a case by case basis.

Fate of Adeo Services warranty in case of resale of the product:

In case of resale of the product during its warranty period, the warranty remains valid for the benefit of the buyer and can be implemented by the latter provided however:

That the proof of original purchase of the product is brought along,

That the proof of proof of proper functioning of the product at the time of the resale is brought along,

That the terms and conditions of implementation of the warranty as detailed within the present document are met. It is specified that the resale of the product has no effect on the warranty period remaining at the date of resale. Thus, the buyer of the resold product can claim the benefit of the Adeo Services warranty within the limit of the remaining validity time of the warranty at the date of the resale.

- FR Traduction de la version originale du mode d'emploi
- ES Traducción de las Instrucciones originales
- PT Tradução das Instruções originais
- IT Traduzione delle istruzioni originali

- EL Μετάφραση των πρωτότυπων οδηγιών
- PL Tłumaczenie instrukcji oryginalnej
- UA Переклад оригінальної інструкції
- RO Traducerea instrucțiunilor originale
- EN Translation of Original Instructions



Made in China

ADEO SERVICES - 135 RUE SADI CARNOT - CS 00001 - 59790 RONCHIN - FRANCE

- UA Виробник: ТОВ "Адео Сервісез С.А.", вул. Саді Карно, CS 00001, 59790 Роншен, Франція. Імпортер: ТОВ "Леруа Мерлен Україна", 04201 Україна, м.Київ, вул. Полярна 17А, +380 44 498 46 00. Дане підприємство приймає претензії від споживачів щодо товару, а також проводить його ремонт, технічне і гарантійне обслуговування
- ZA Imported by Adeo South Africa (PTY) LTD T/A Leroy Merlin, Hosted in Leroy Merlin Fourways Store, 35 Roos Street, Witkoppen Ext 97, Sandton, 2191 Johannesburg, Gauteng, South Africa. Tel: +27 10 493 8000 - Email: contact@leroymerlin.co.za.