

## Pour bloc-porte avec serrure 3 points

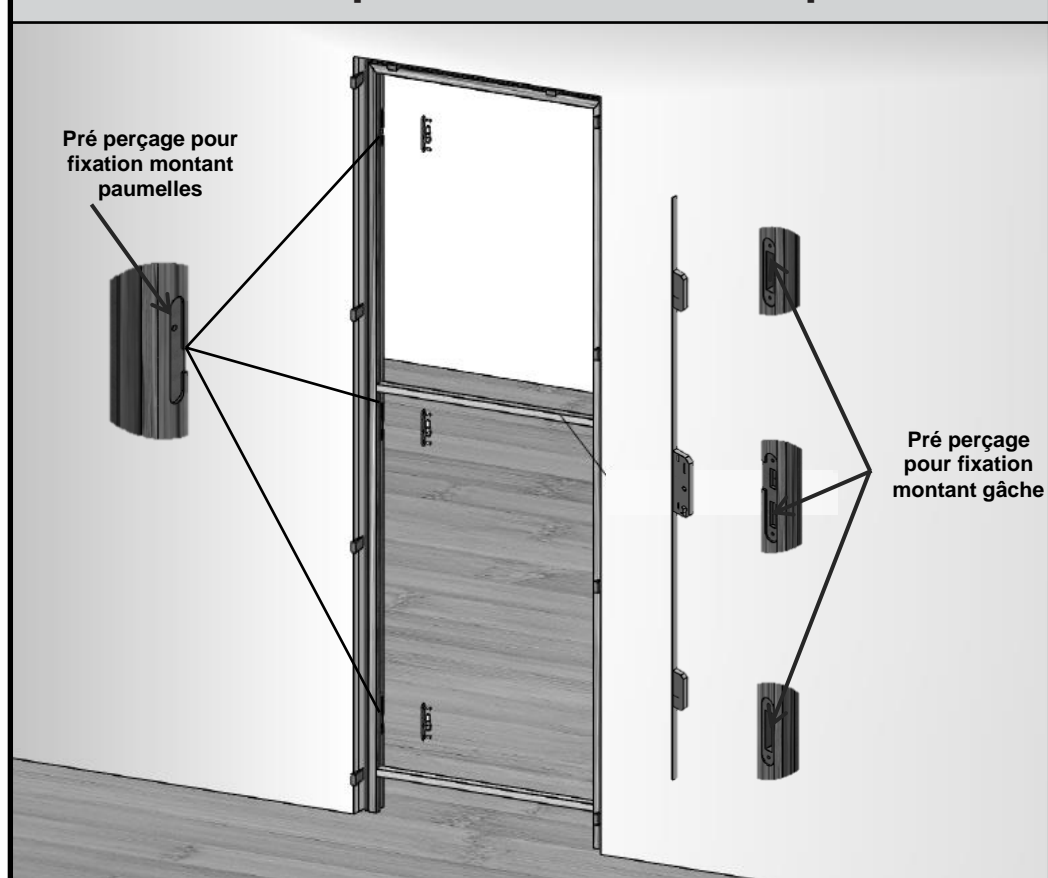

## Pour bloc-porte avec serrure mono point

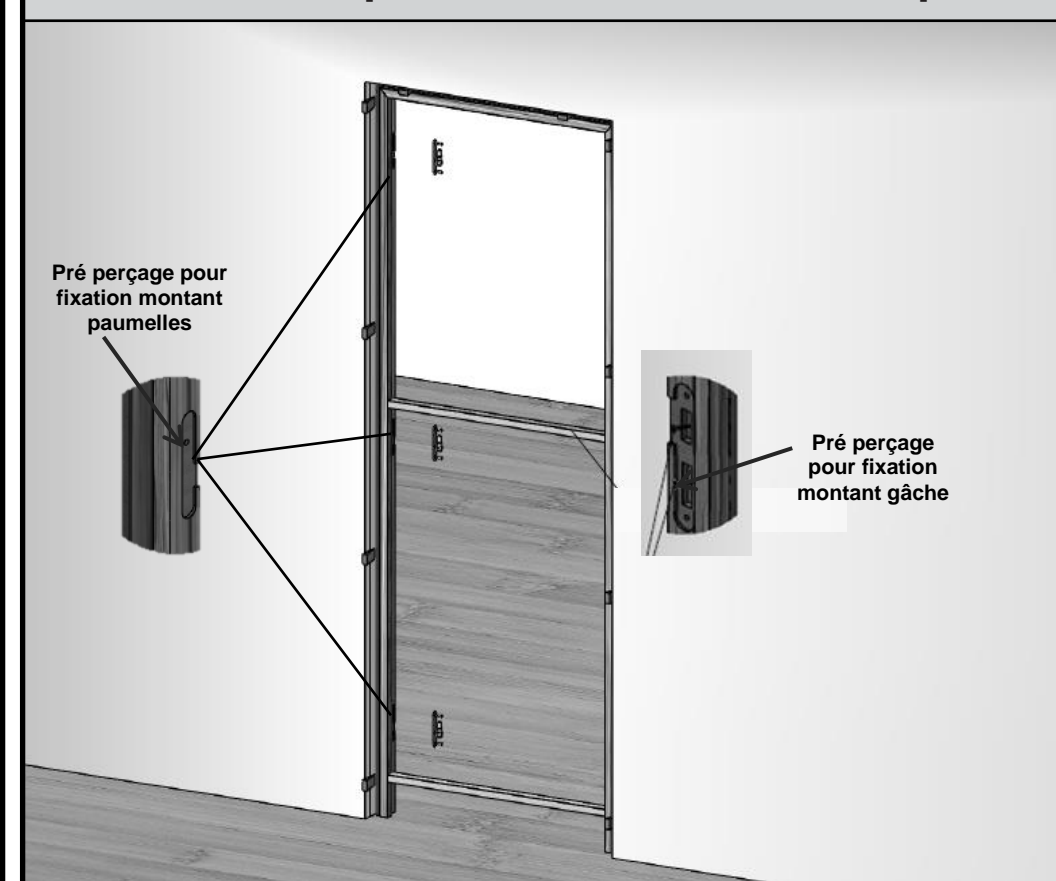

- Après que tous les réglages aient été effectués et que les niveaux aient été vérifiés, visser les vis 4 ½ x 80 dans les pré-perçages prévus à cet effet, au fond de chaque entaille de paumelle et de chaque entailles de gâche ( 1 entaille pour les bloc-portes avec serrure mono-point et 3 entailles pour les bloc-portes avec serrure 3 point).
- Vérifier que les vis maintiennent efficacement le cadre dans la cloison (cheville de 6mm si besoin), puis à l'aide de a bombe polyuréthane, appliquer la mousse comme indiqué dans l'étape **3** . Ne pas trop remplir le vide entre le bâti et la cloison car la mousse appliquée peut s'expanser jusqu'à 150%. Choisir une mousse à faible expansion.
- Laisser sécher la mousse, le temps de séchage est indiqué par le fabriquant sur le contenant.
- Une fois sec, enlever soigneusement l'excès de mousse débordant de la jonction bâti/cloison
- Reprendre correctement la porte sur le cadre en s'assurant de la bonne portée des paumelles

## Pose des couvre-joints extensibles pour cloison de largeur entre 50 et 100mm

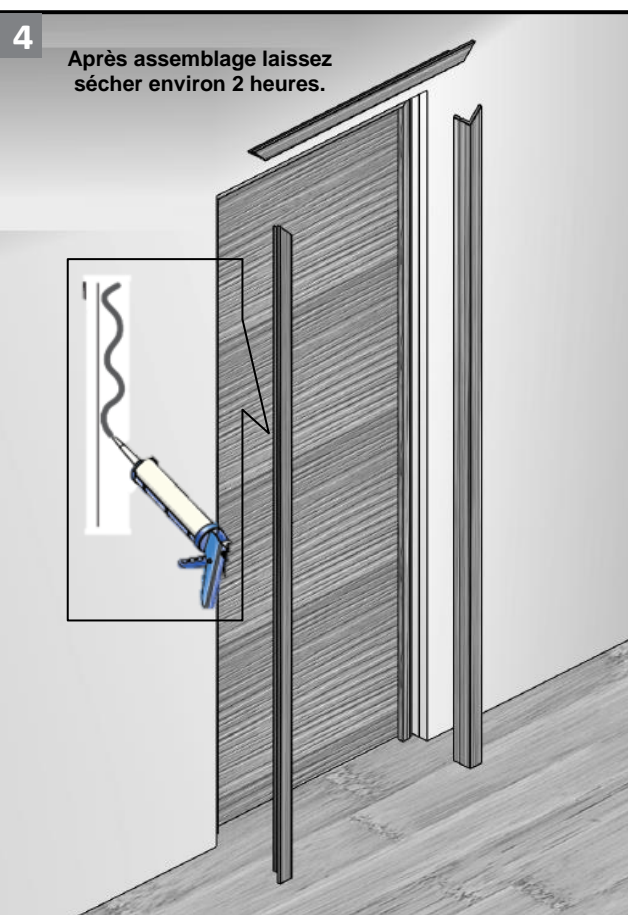
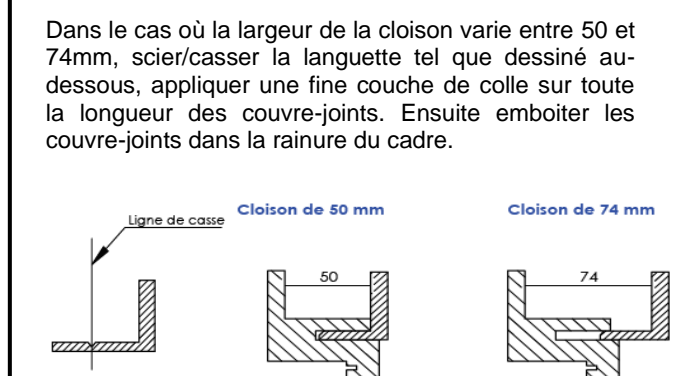
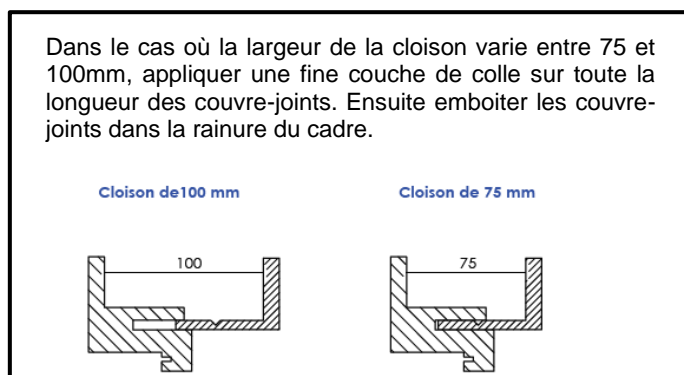

## En option pour cloison de largeur >100mm

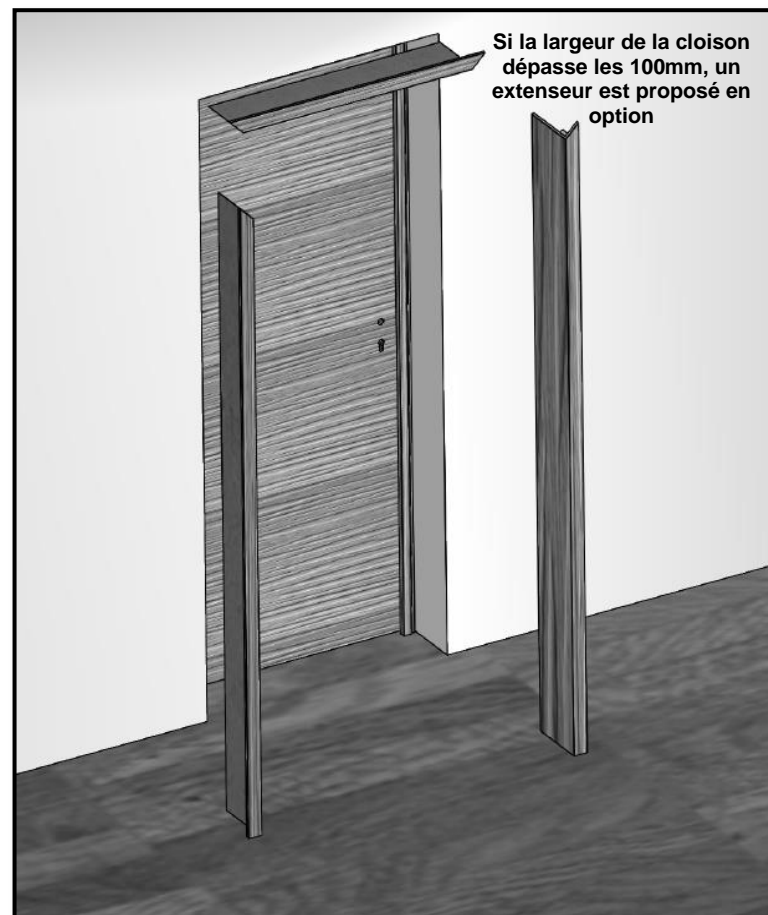

## Entretien

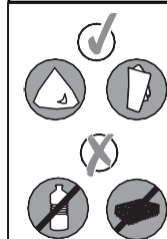

L'utilisation de produit chimique non adapté au nettoyage du bloc-porte et en particulier des faces de la porte peut laisser des traces visibles. Utiliser un chiffon sec ou légèrement humidifié avec de l'eau pour nettoyer la poussière.



Graisser régulièrement les paumelles et la serrure afin d'assurer le bon fonctionnement et la longévité des quincailleries.

## Garantie

### Ce que couvre la garantie :

Notre garantie se limite à l'échange du produit ou composant tel que fourni initialement. Le ou les éléments défectueux feront uniquement l'objet d'un avoir quel que soit le cas.

Une réclamation n'est prise en compte qu'à réception du SAVEO « demande accord de démarque qualité » accompagnée des renseignements suivants :

- Un résumé décrivant clairement le ou les problèmes rencontrés en précisant si la menuiserie a déjà reçue une couche de protection comme conseillé.
- Une ou plusieurs photos illustrant le ou les défauts signalés (dont une du produit dans son ensemble).
- Les numéros de série/traçabilité tamponnés/étiquetés sur le chant du haut de l'ouvrant.
- La facture d'achat ou le ticket de caisse.

### Ce qu'elle ne couvre pas :

Les mauvaises conditions d'utilisation, d'entretien, les conséquences d'un manque de réglage, d'une pose non-conforme ou ne respectant pas nos prescriptions de stockage et d'emploi ci-dessus énoncées.

Elle ne prend pas en compte les autres frais : dépose, pose, ragréage, quincailleries et accessoires, ni la finition, la manutention et le transport.