



cette tondeuse se recycle,
si elle n'est plus utilisable
déposez-la en déchèterie.

Notice à trier. Pour en savoir plus :
www.quefairedemesdechets.fr

- FR** Cette tondeuse est recyclable. Si elle ne peut plus être utilisée, veuillez l'apporter dans un centre de recyclage des déchets.
- ES** Este cortacésped es reciclable. Si ya no se puede usar, llévelo a un centro de reciclaje de residuos.
- PT** Este corta relvas é reciclável. Se deixar de o utilizar, entregue-o no centro de reciclagem de resíduos.
- IT** Questo tosaerba può essere riciclato. Se deve essere smaltito, portalo presso un centro di riciclaggio.
- EL** Αυτή η κορυετική μηχανή είναι ανακυκλώσιμη. Αν δεν μπορεί να χρησιμοποιηθεί περαιτέρω, μπορείτε να τη μεταφέρετε σε ένα κέντρο ανακύκλωσης απορριμμάτων.
- PL** Kosiarka ta poddawana jest recyklingowi, kiedy przestaje być użyteczna należy dostarczyć ją do punktu zbiórki odpadów.
- RU** Эта косилка может перерабатываться, если она больше не пригодна для пользования, сдайте ее в утилизационный центр.
- KZ** Бұл Көгал шапқыш қайта өңдеуге келеді. Оны әрі қолдануға болмайтын жағдайда, оны қайта өңдейтін орталыққа тапсыруыңызды өтініміз.
- UA** Ця косарка може перероблятися, якщо вона більше не є придатна для використання, здайте її в утилізаційний центр.
- RO** Această mașină de tuns este reciclabilă. Dacă nu mai poate fi folosită, vă rugăm să o aduceți într-un centru de reciclare a deșeurilor.
- BR** Este cortador de grama é reciclável. Se não puder mais ser usado, descarte em um centro de reciclagem de resíduos.
- EN** This lawn mower is recyclable. If it cannot be used anymore, please take it to waste recycling centre.

ADEO Services
135 Rue Sadi Carnot
CS 00001
59790 RONCHIN - France

ТОВ «Леруа Мерлен Україна»,
вул. Полярна 17а, м. Київ
04201, Україна

ООО ЛЕРУА МЕРЛЕН ВОСТОК,
141031, Московская область,
г. Мытищи, Осташковское шоссе,
д. 1, РОССИЯ

* Garantie 2 ans / 2 años de garantía / Garantia de 2 anos / Garanzia 2 Anni / Εγγύηση 2 ετών /
Gwarancja 2-letnia / Гарантия 2 года / Кепілдік 2 жыл / Garanția 2 ani /
2-year guarantee



Made in China 2021

N° de série / N.º de serie / N.º de série / N. di serie / Αρ. Σειράς /
Nr seryjny / Серийный номер / Серийный номер / Серийный номер / Nr. de serie /
Número de série / Serial No.:

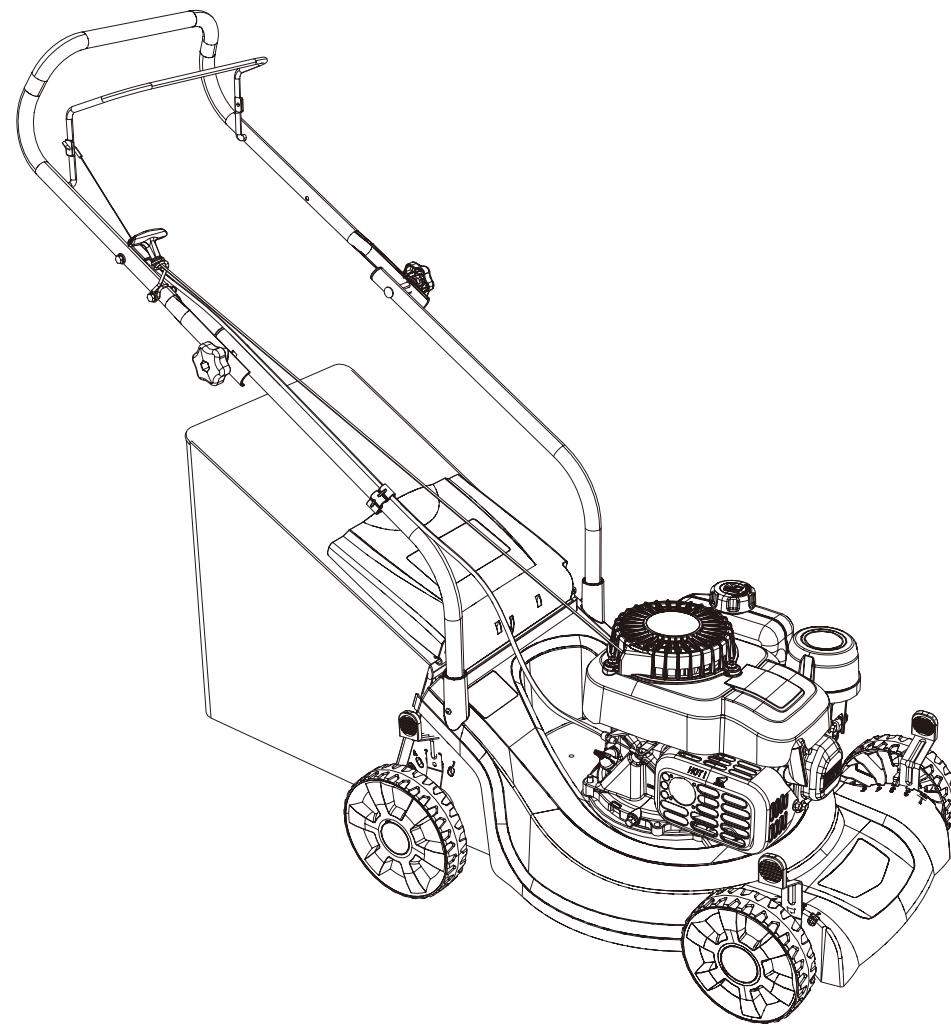

DYM1851EP

- FR** Notice de Montage - Utilisation - Entretien
- ES** Instrucciones de Montage - Utilización - Mantenimiento
- PT** Instruções de Montagem - Utilização - Manutenção
- IT** Istruzioni per il Montaggio - l'Uso - la Manutenzione
- EL** Εγχειρίδιο συναρμολόγησης - χρήσης - συντήρησης
- PL** Instrukcja Montażu - Użytkowania - Konserwacji

EAN CODE : 3 276 000 429 838

- RU** Руководство По Сборке и Эксплуатации
- KZ** Жинау, пайдалану және техникалық қызмет көрсету нұсқаулығы
- UA** Керівництво По Збірці і Експлуатації
- RO** Manual asamblare - utilizare - întreținere
- BR** Instruções de Montagem, Utilização e Manutenção
- EN** Assembly - Use - Maintenance Manual

2021/08-Vo1

Traduction de la version originale de la notice Tondeuse à Gazon Thermique / Instrucciones Originales Cortacésped de gasolina / Máquina de cortar relva a gasolina /
Traduzione delle istruzioni originali - Tosaerba a benzina / Μετάφραση των Πρωτότυπων Οδηγιών για τη Βενζινοκίνητη Χλοοκοπτική Μηχανή /
Originalna instrukcija - kosiarka spalinowa / Перевод оригинальной инструкции — Бензиновая газонокосилка / Бензинді қөгалшапқыштың түпнұсқа нұсқаулары /
Originalni instrukcii za benzinskoj trimeru / Instrukciuni originale Mașină de tuns iarba pe benzină / Instruções originais do cortador de grama à gasolina /
Original Instructions Petrol Lawn mower

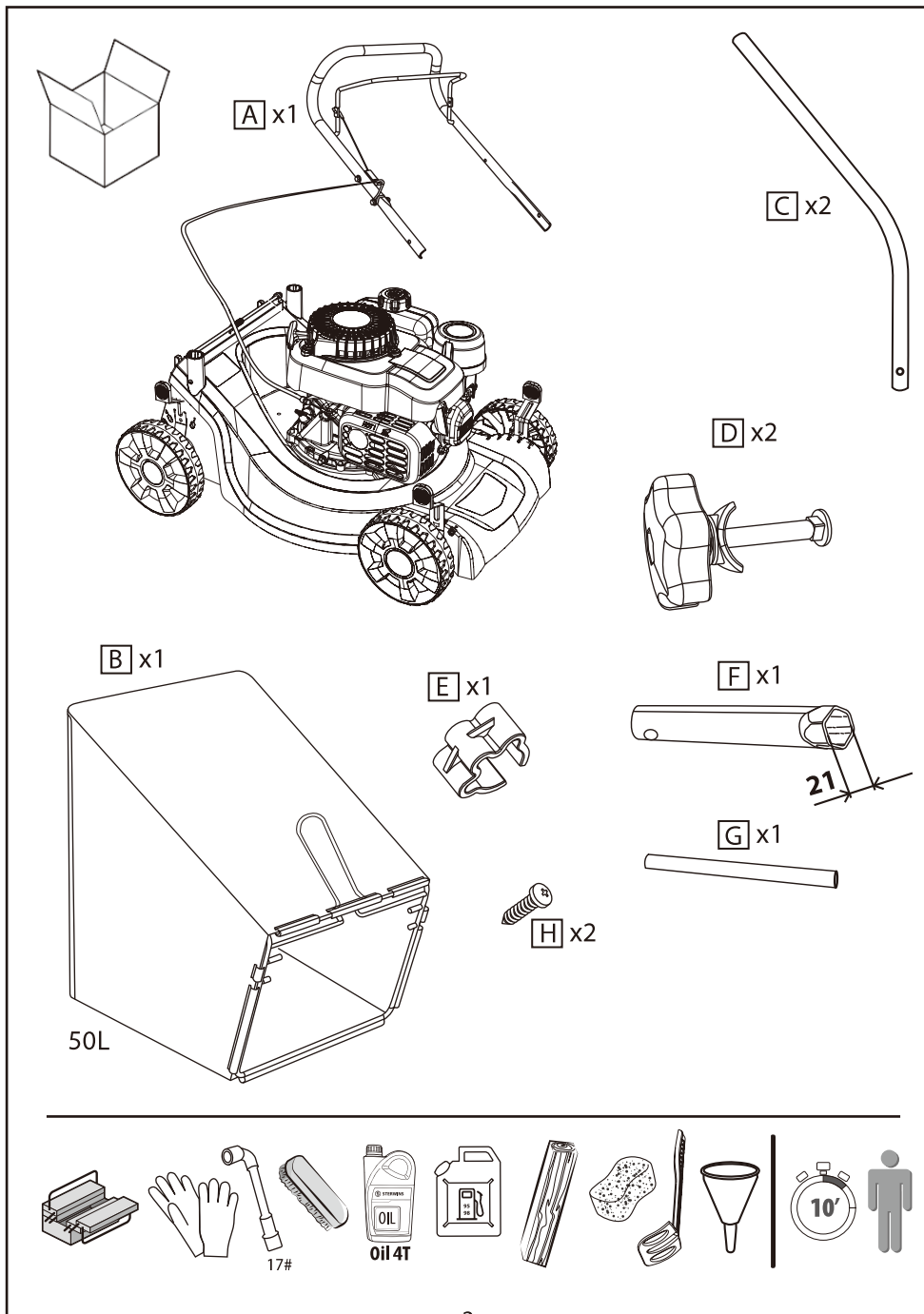

FR Montage ES Montaje PT Montagem IT Montaggio EL Συναρμολόγηση
 PL Montaż RU Монтаж KZ Монтаждау UA Збірка RO Ansamblu
 BR Montagem EN Assembly

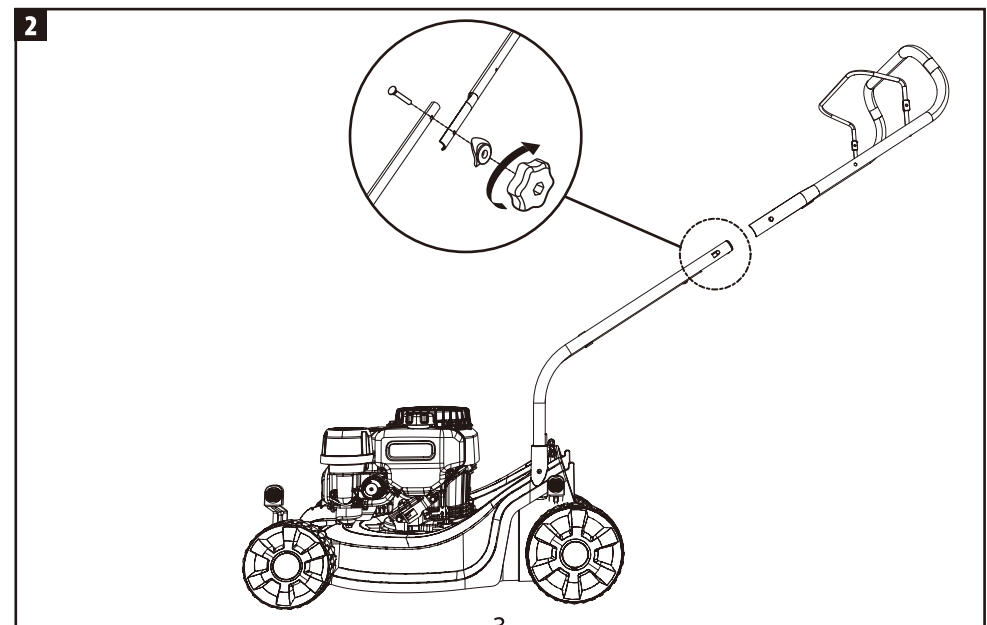
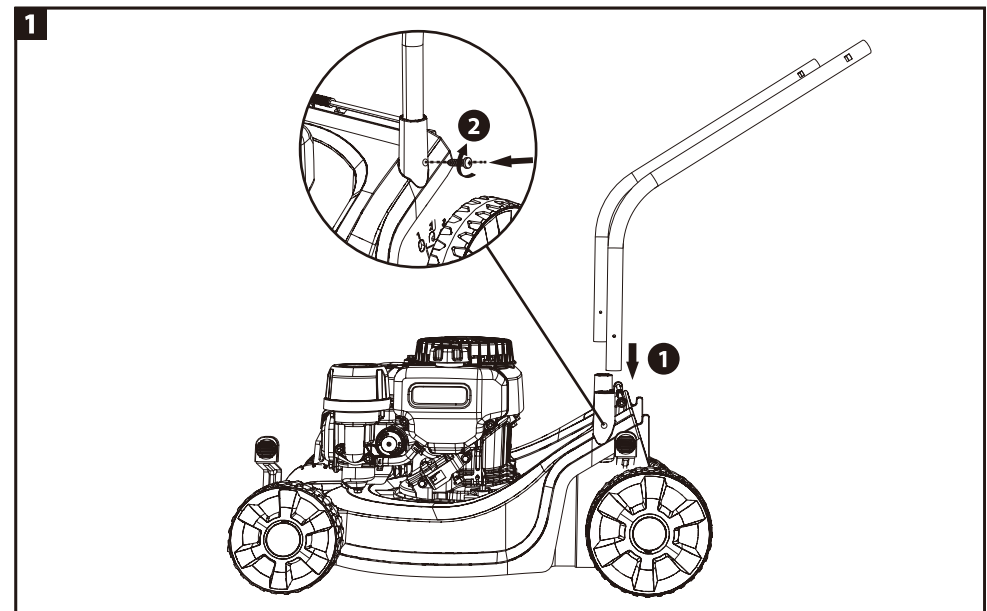

FR Montage ES Montaje PT Montagem IT Montaggio EL Συναρμολόγηση
 PL Montaż RU Монтаж KZ Монтаждау UA Збірка RO Ansamblu
 BR Montagem EN Assembly

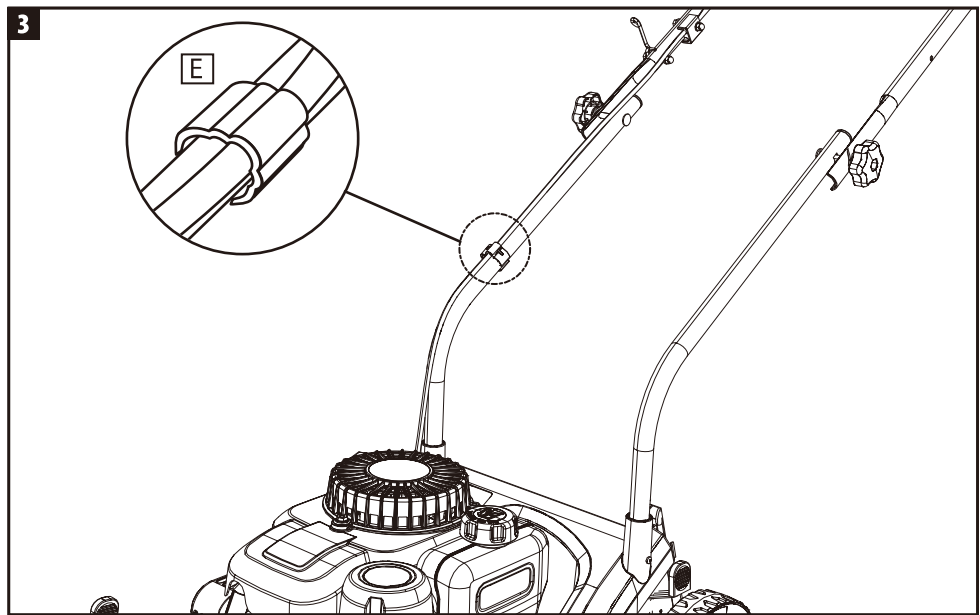

FR Préparation ES Preparación PT Preparação IT Preparazione EL Προετοιμασία
 PL Przygotowanie RU Подготовка KZ Дайындау UA Підготування
 RO Pregătire BR Preparaçao EN Preparation

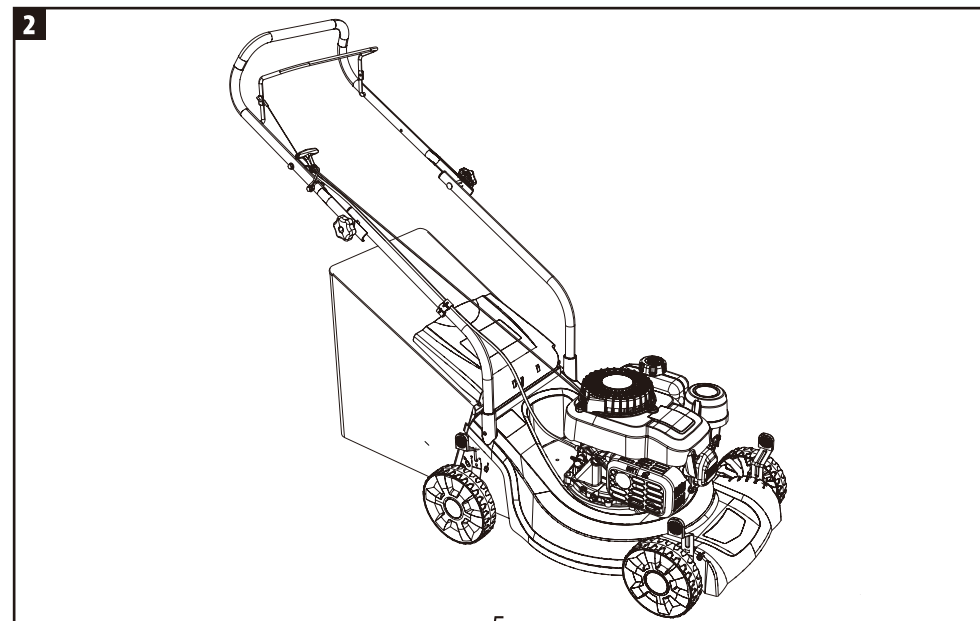
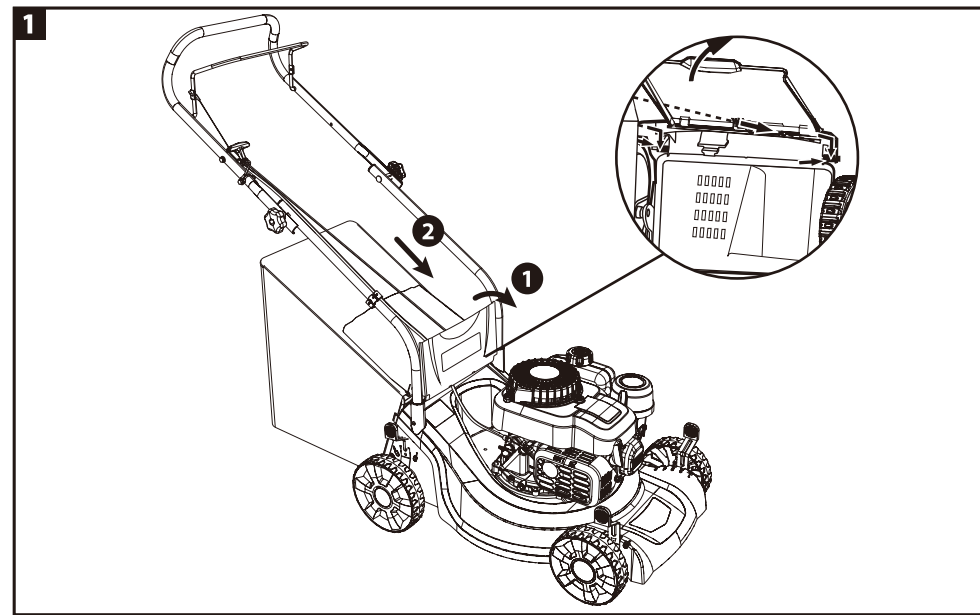

FR Préparation ES Preparación PT Preparação IT Preparazione EL Προετοιμασία
 PL Przygotowanie RU Подготовка KZ Дайындау UA Підготування
 RO Pregătire BR Preparação EN Preparation

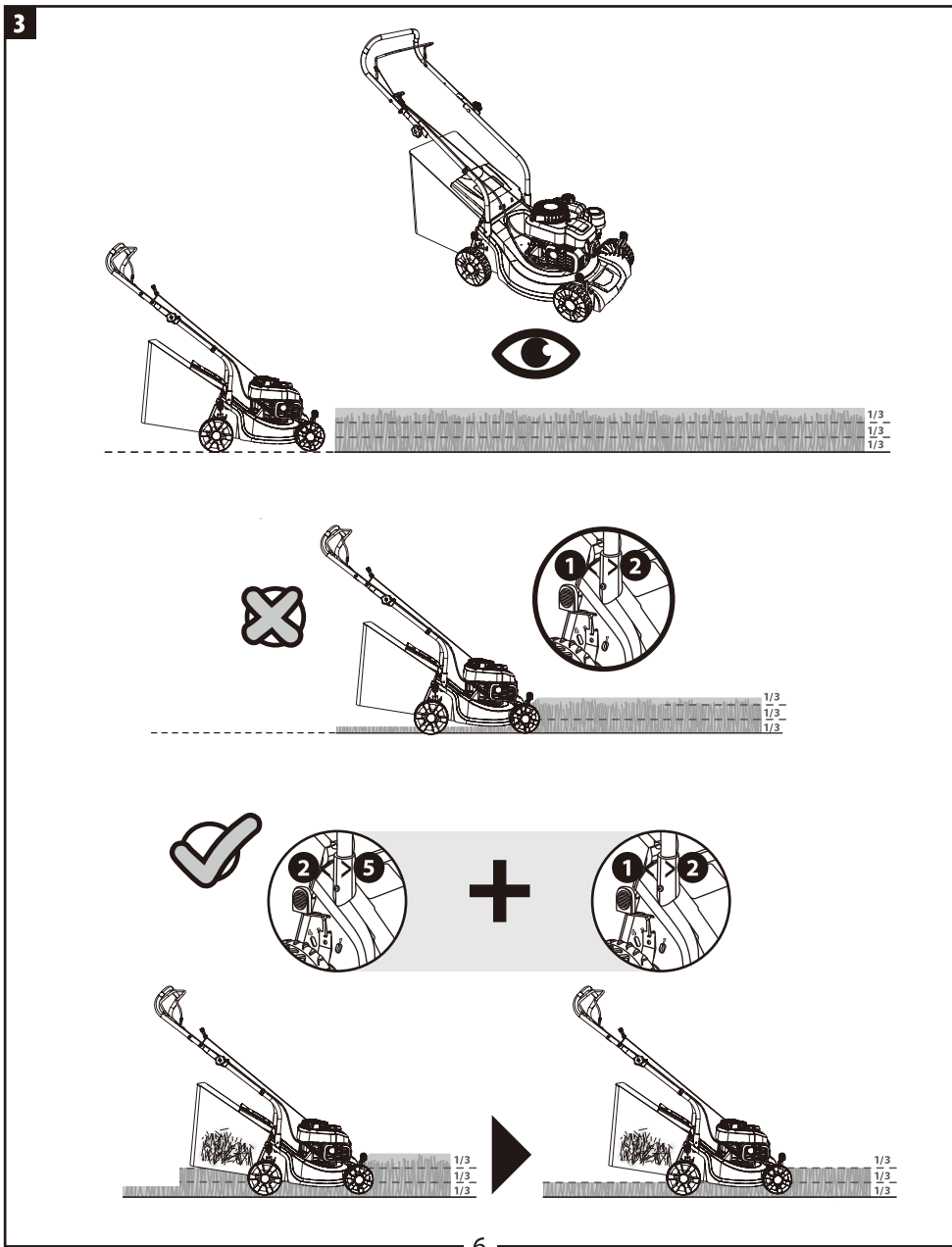

FR Préparation ES Preparación PT Preparação IT Preparazione EL Προετοιμασία
 PL Przygotowanie RU Подготовка KZ Дайындау UA Підготування
 RO Pregătire BR Preparação EN Preparation

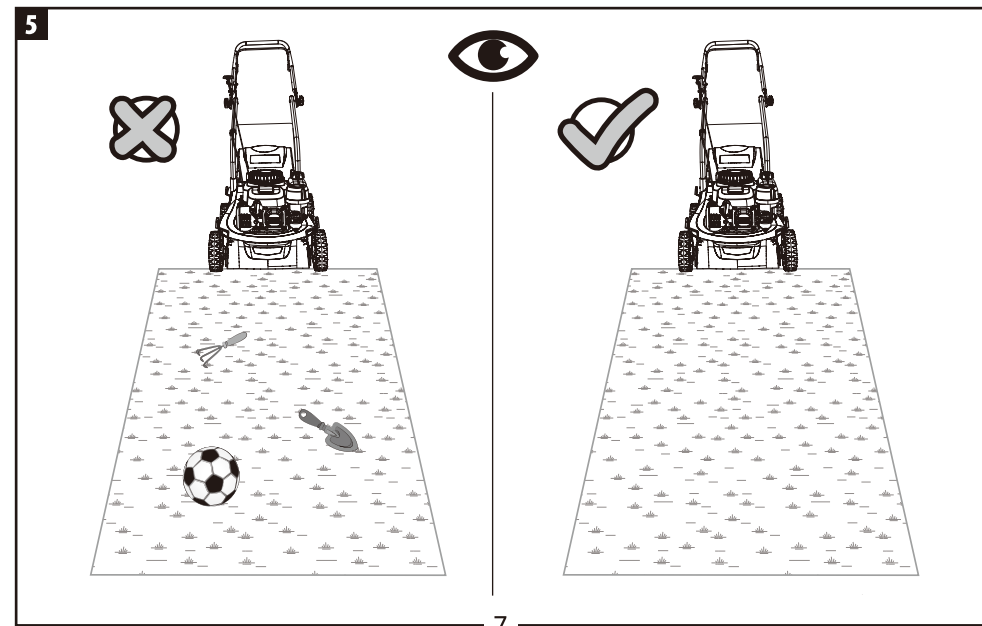
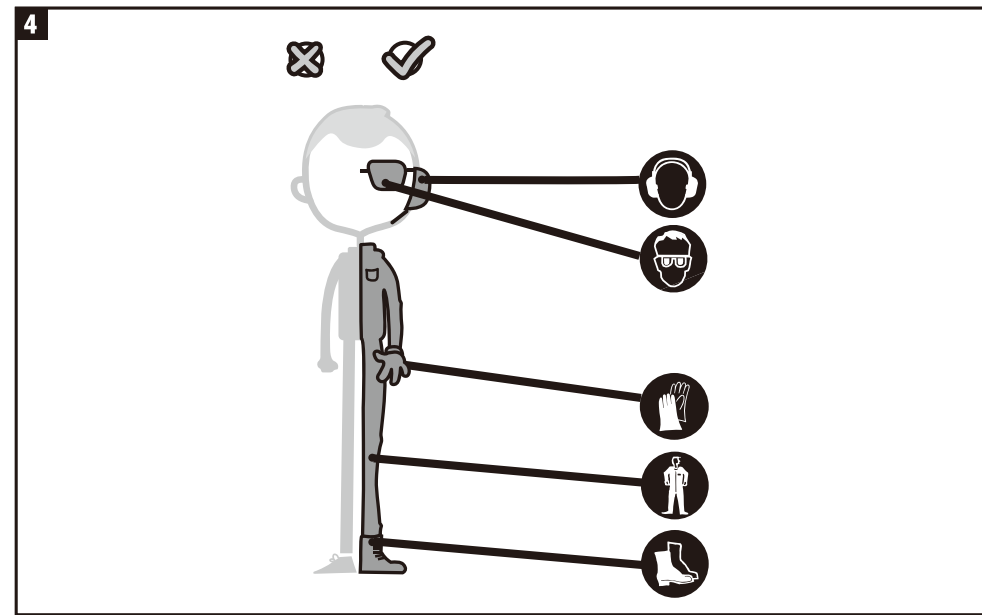

FR Utilisation	ES Utilización	PT Utilização	IT Uso	EL χρήση
PL użytkowania	RU эксплуатации	KZ Пайдалану	UA використання	
RO utilizare	BR Utilização	EN Use		

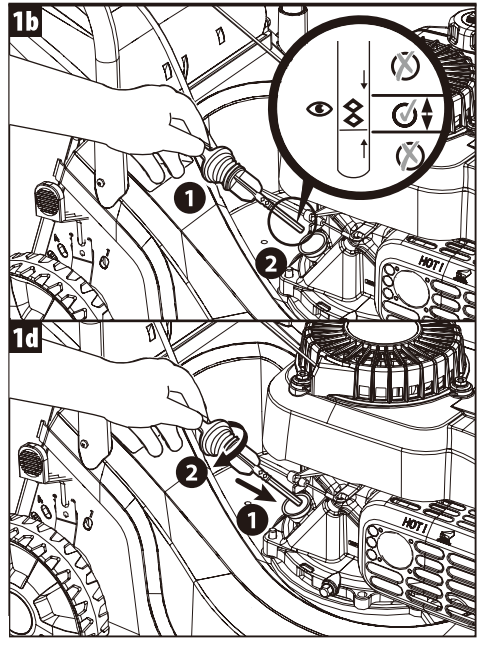
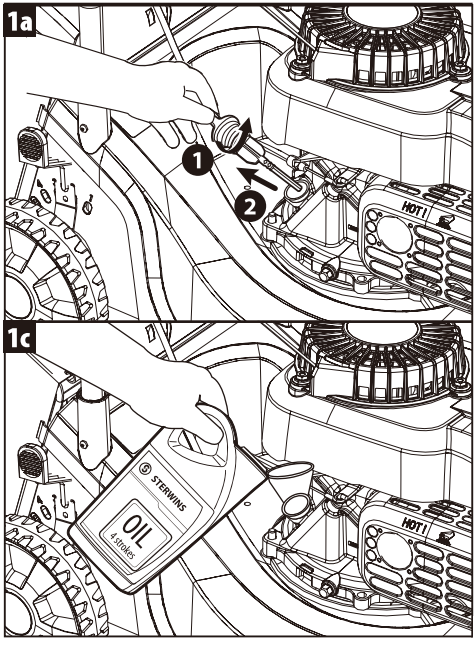
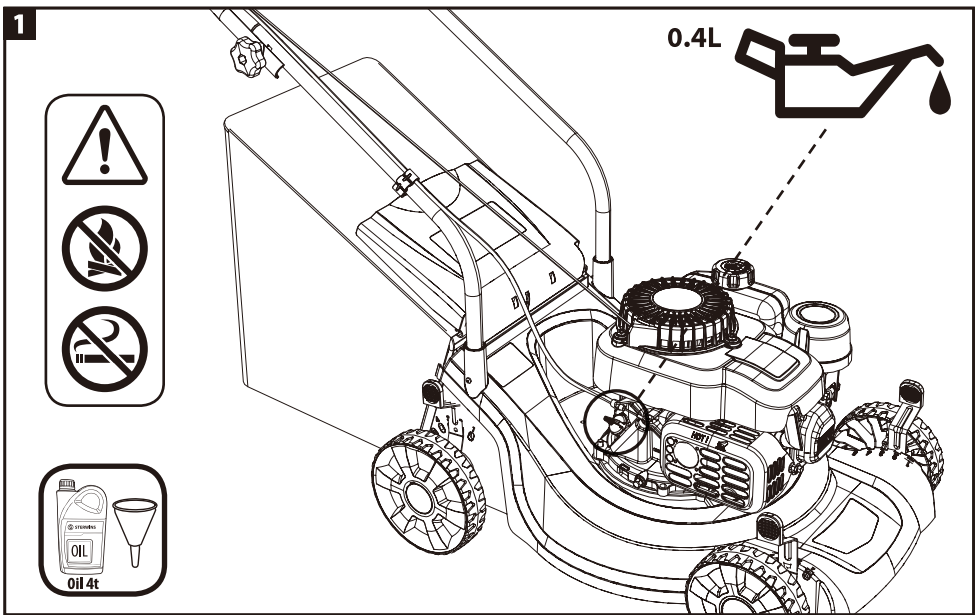

8

FR Utilisation	ES Utilización	PT Utilização	IT Uso	EL χρήση
PL użytkowania	RU эксплуатации	KZ Пайдалану	UA використання	
RO utilizare	BR Utilização	EN Use		

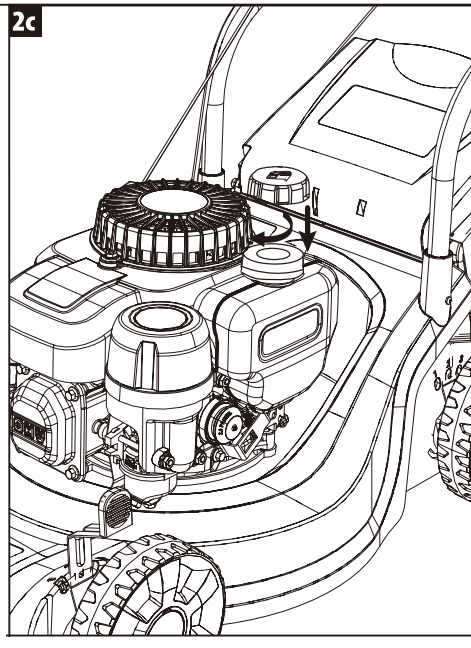
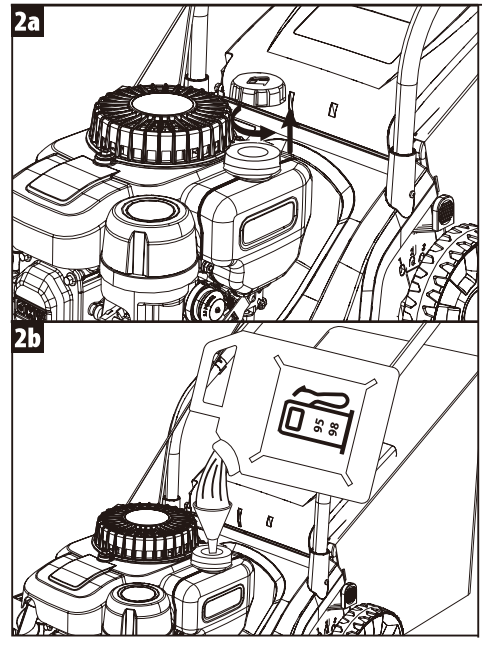
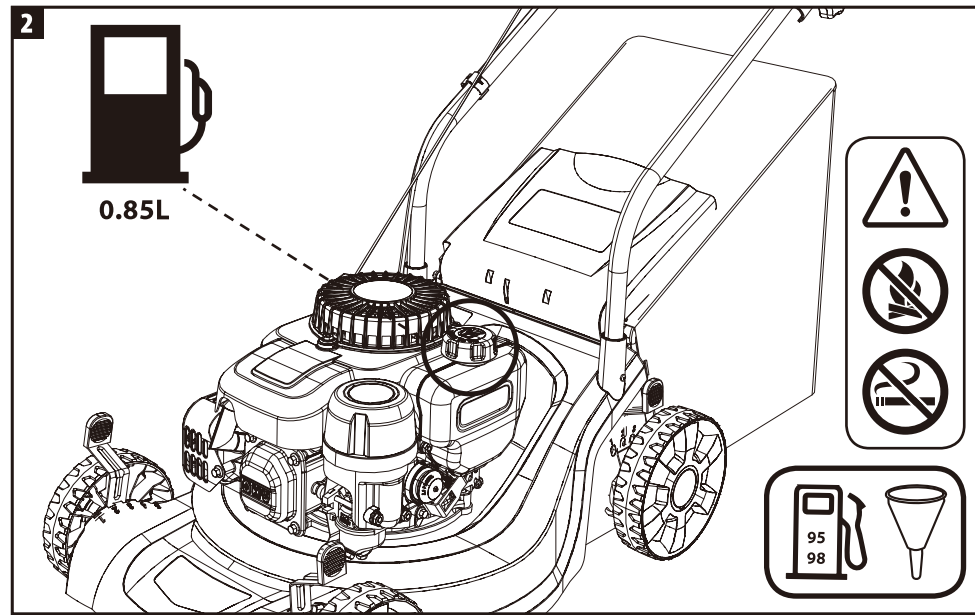

9

FR Utilisation	ES Utilización	PT Utilização	IT Uso	EL χρήση
PL użytkowania	RU эксплуатации	KZ Пайдалану	UA використання	
RO utilizare	BR Utilização	EN Use		

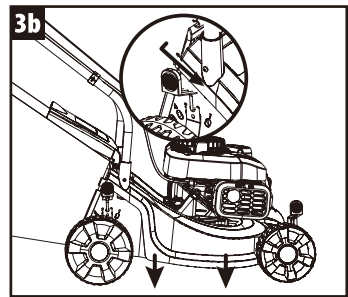
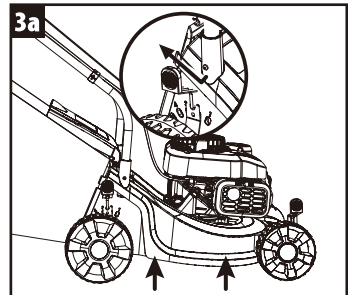
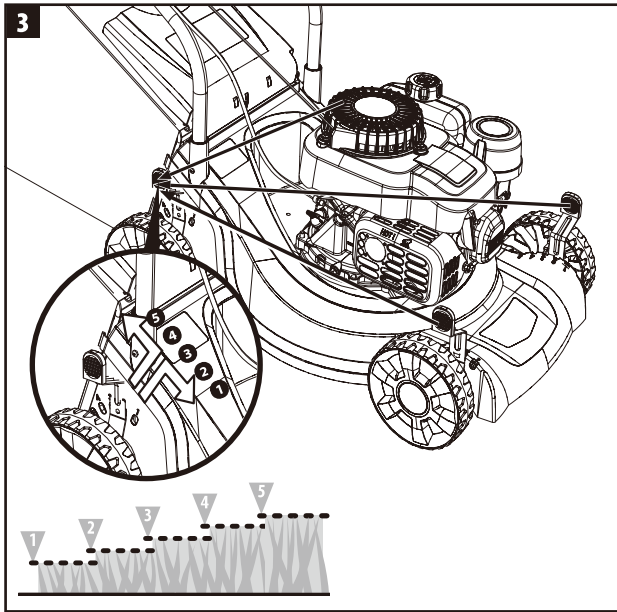

FR Utilisation	ES Utilización	PT Utilização	IT Uso	EL χρήση
PL użytkowania	RU эксплуатации	KZ Пайдалану	UA використання	
RO utilizare	BR Utilização	EN Use		

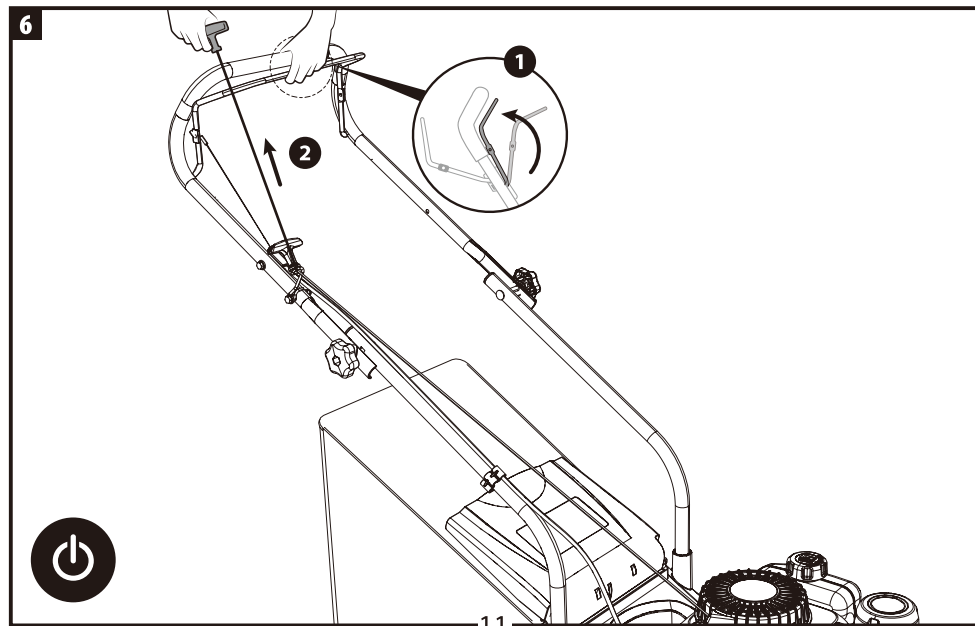
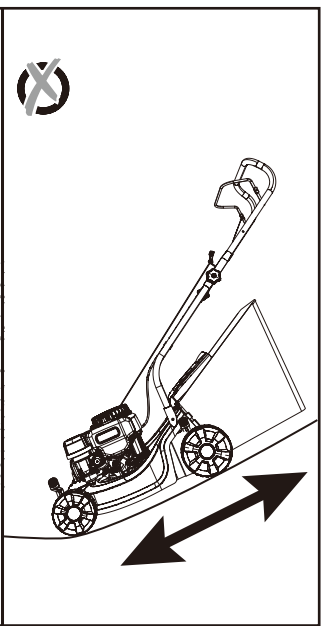
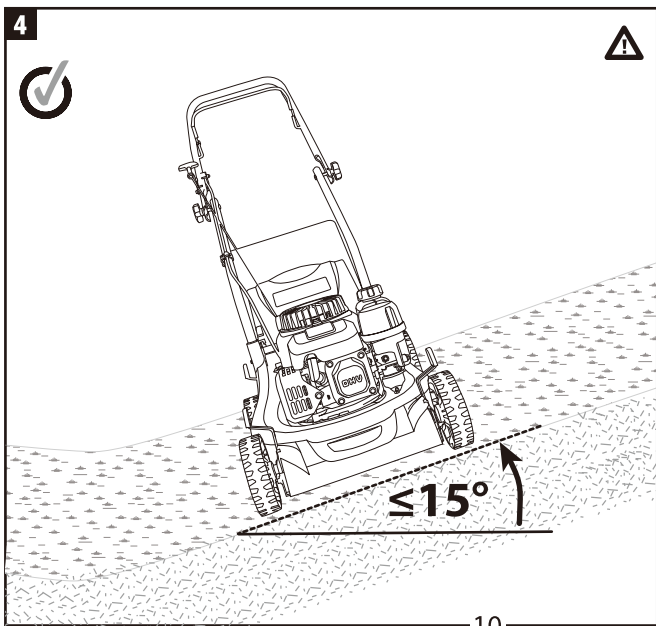
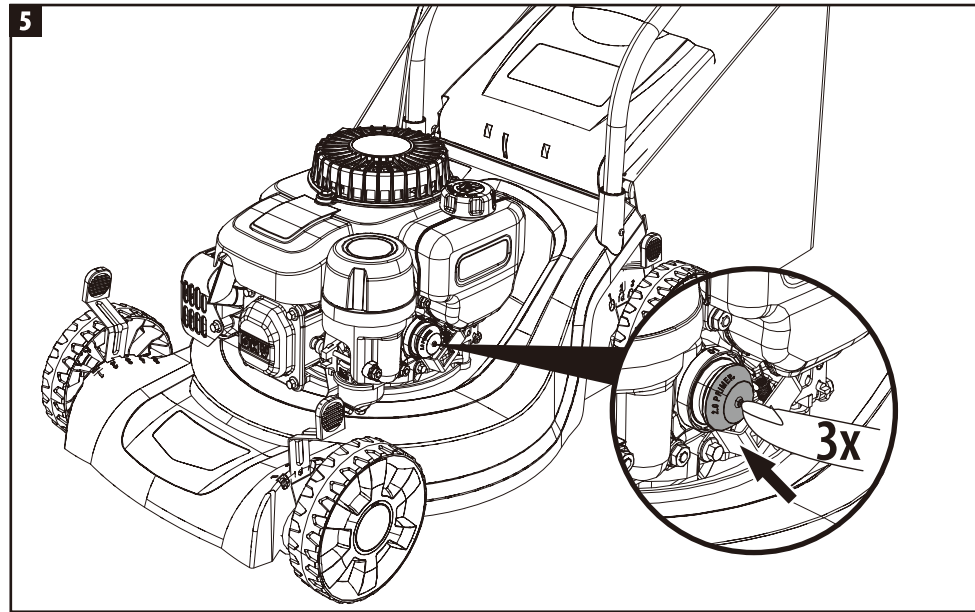

FR Utilisation ES Utilización PT Utilização IT Uso EL χρήση
 PL użytkowania RU эксплуатации KZ Пайдалану UA використання
 RO utilizare BR Utilização EN Use

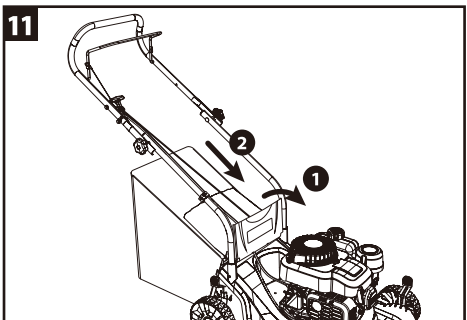
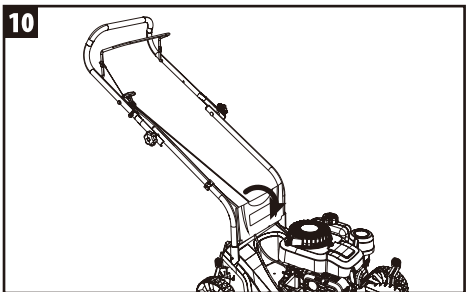
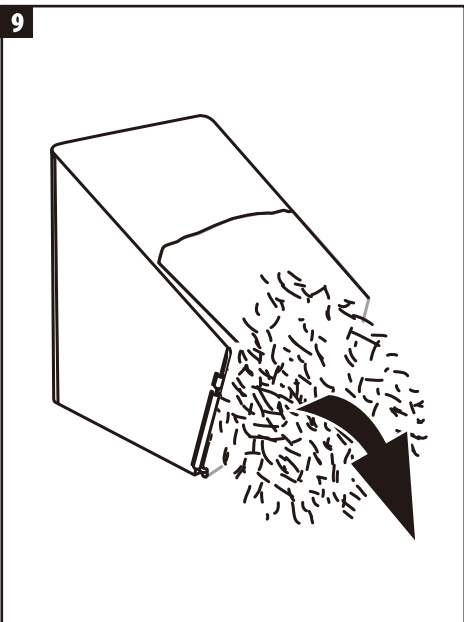
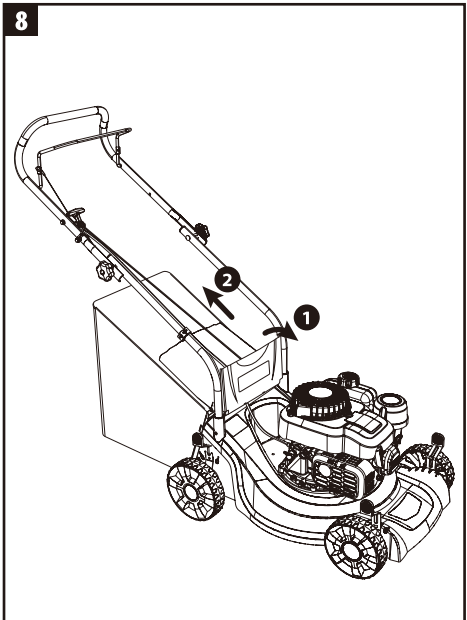
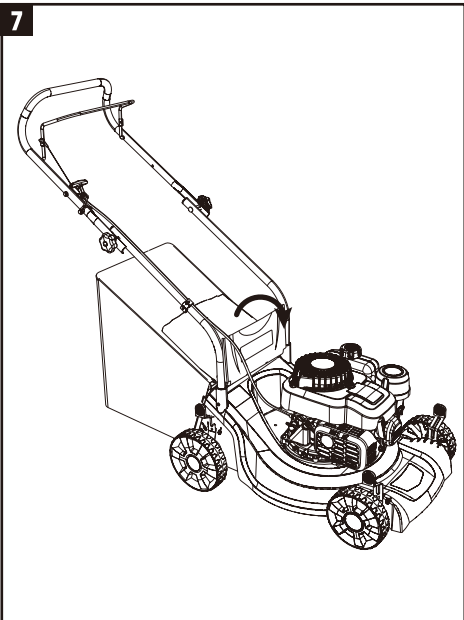

FR Entretien ES Mantenimiento PT Serviço IT Manutenzione EL Συντήρηση
 PL Konserwacja RU Уход KZ Және техникалық қызмет көрсету UA Догляд
 RO Întreținere BR Manutenção EN Maintenance

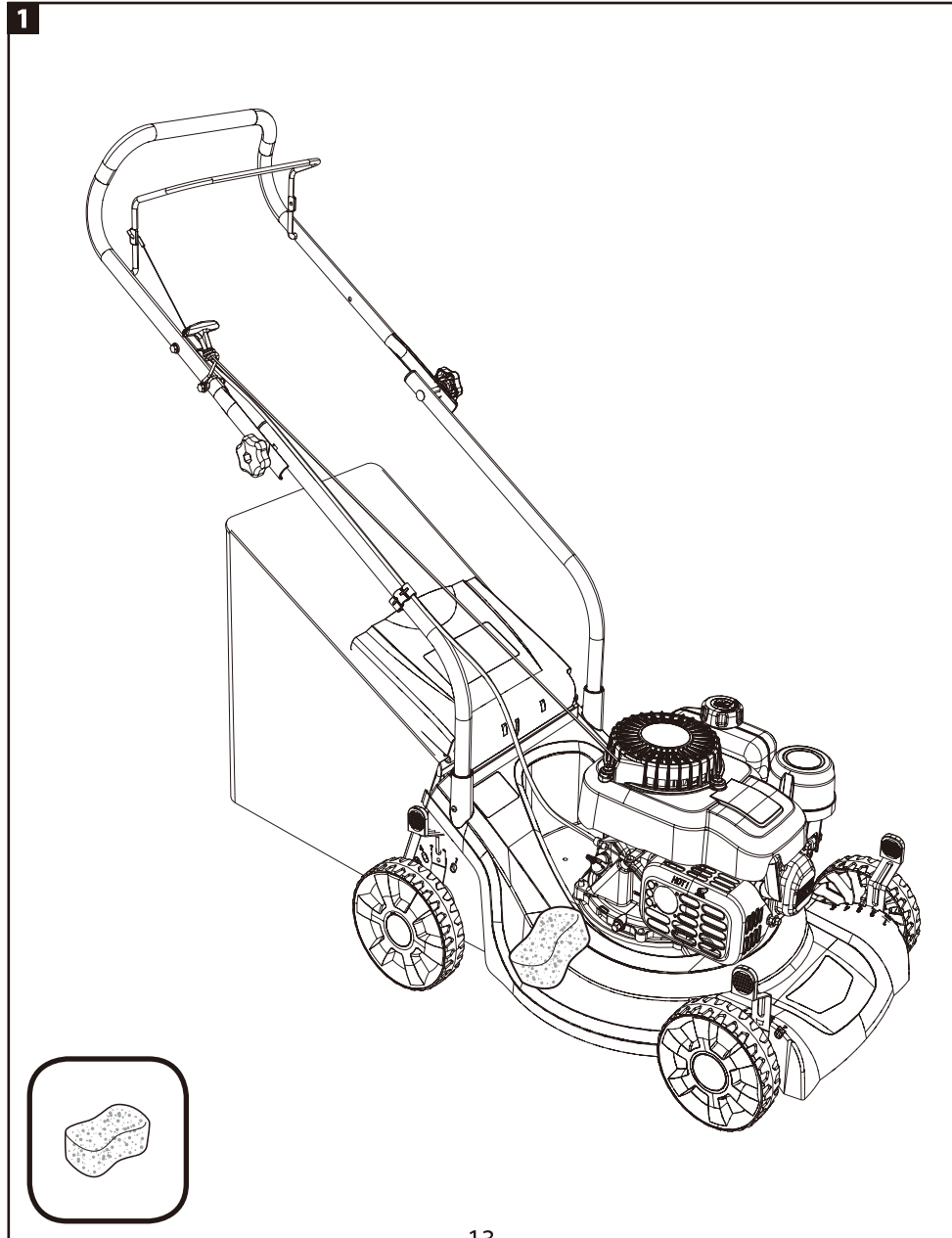

FR Entretien ES Mantenimiento PT Serviço IT Manutenzione EL Συντήρηση
 PL Konserwacja RU Уход KZ Және техникалық қызмет көрсету UA Догляд
 RO Întreținere BR Manutenção EN Maintenance

2

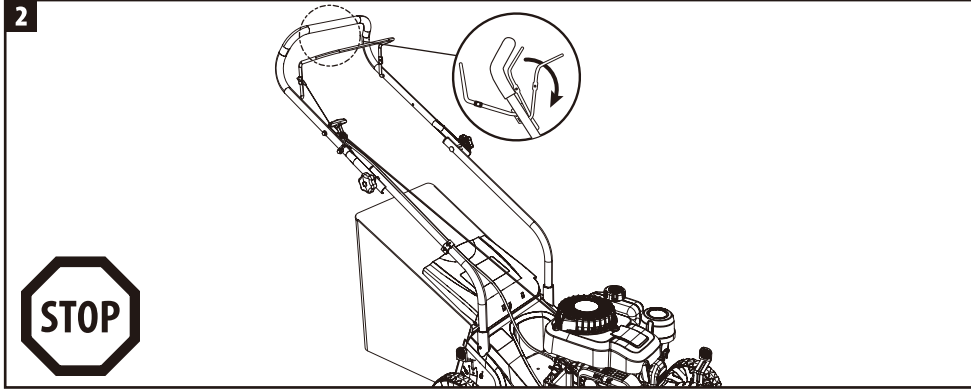

3

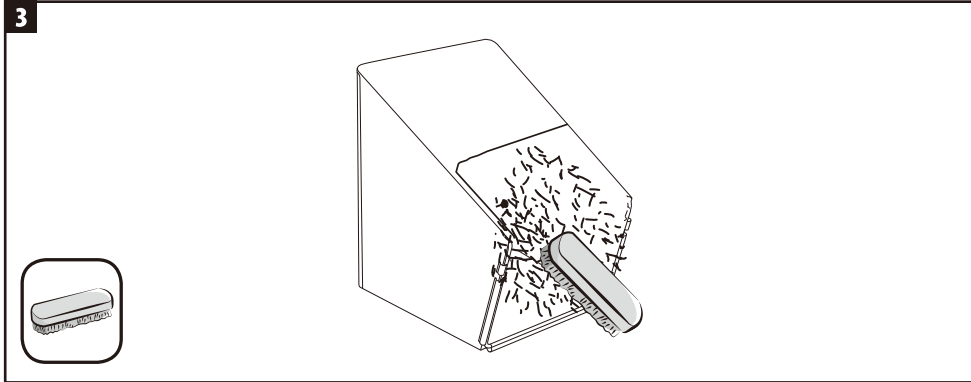

4

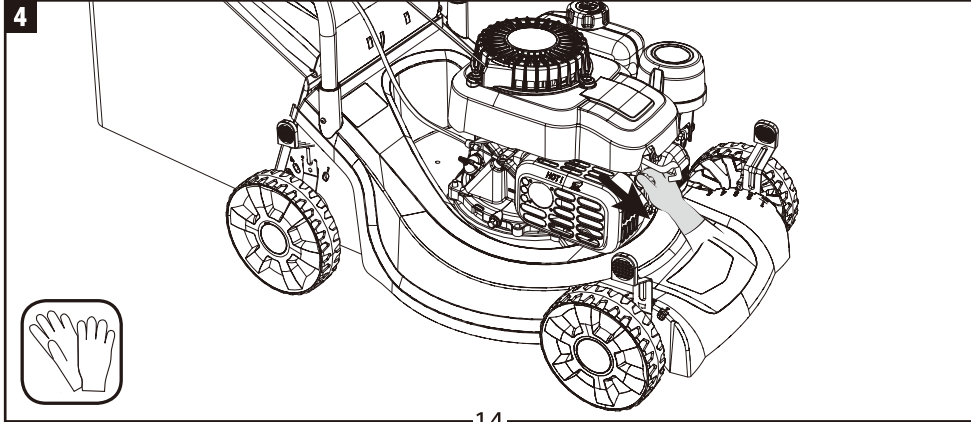

FR Entretien ES Mantenimiento PT Serviço IT Manutenzione EL Συντήρηση
 PL Konserwacja RU Уход KZ Және техникалық қызмет көрсету UA Догляд
 RO Întreținere BR Manutenção EN Maintenance

5

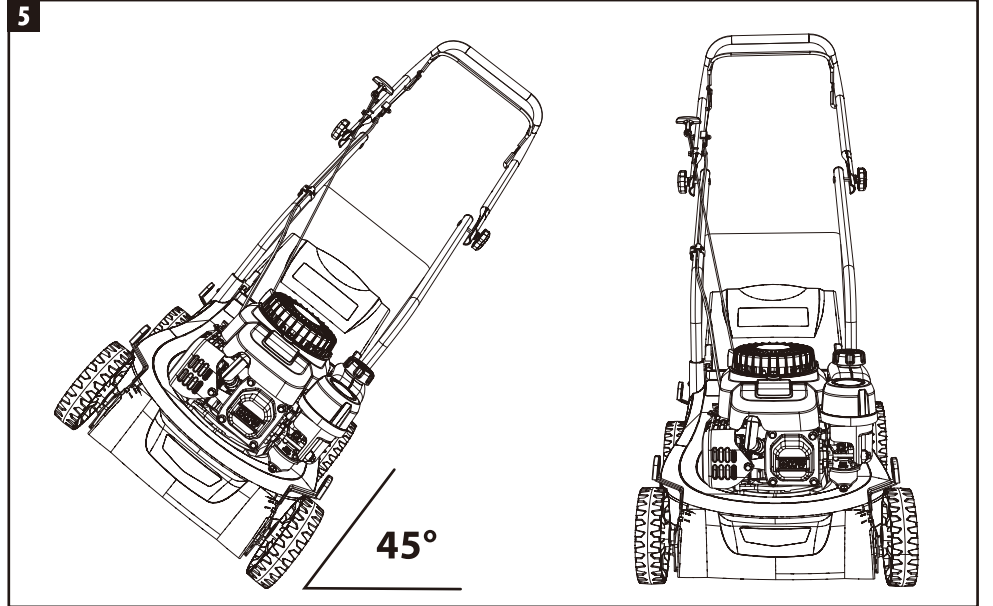

6

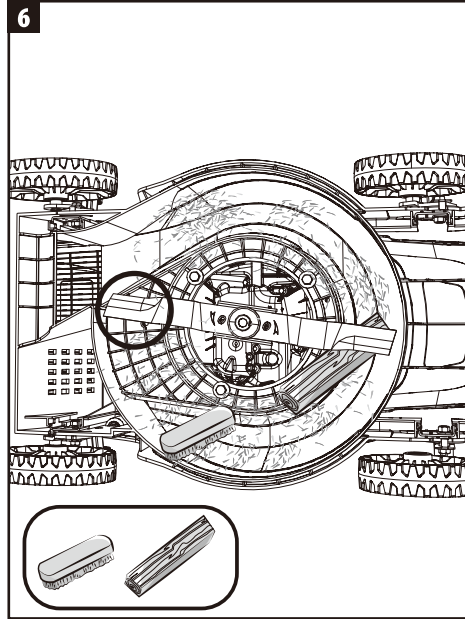

7

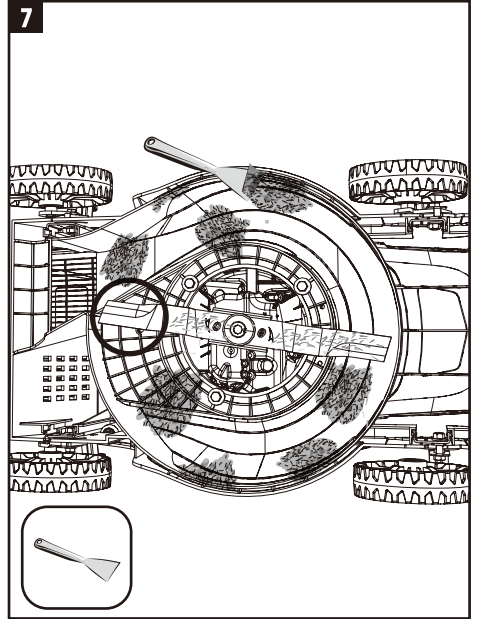

FR Entretien ES Mantenimiento PT Serviço IT Manutenzione EL Συντήρηση
 PL Konserwacja RU Уход KZ Және техникалық қызмет көрсету UA Догляд
 RO Întreținere BR Manutenção EN Maintenance

8

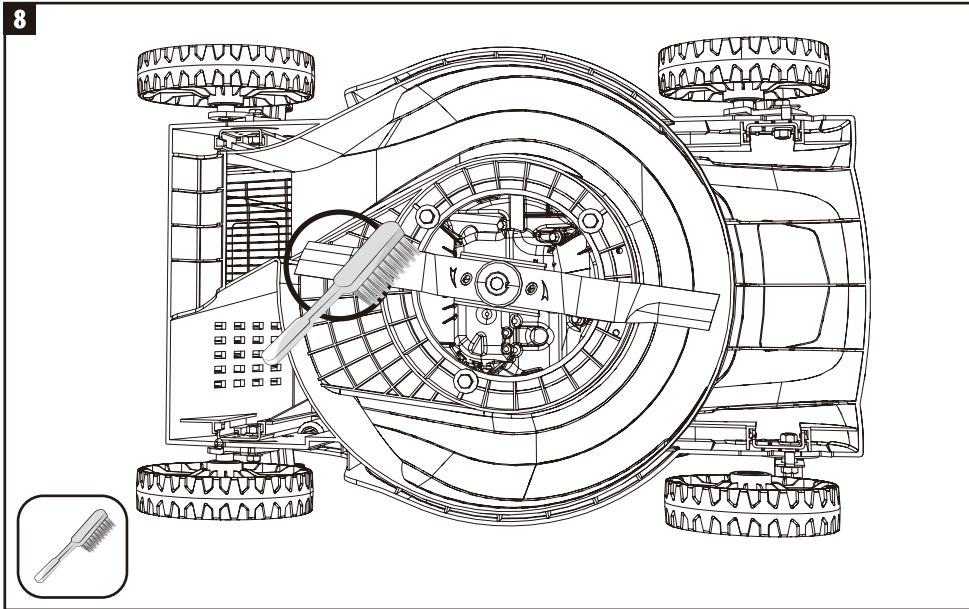

9

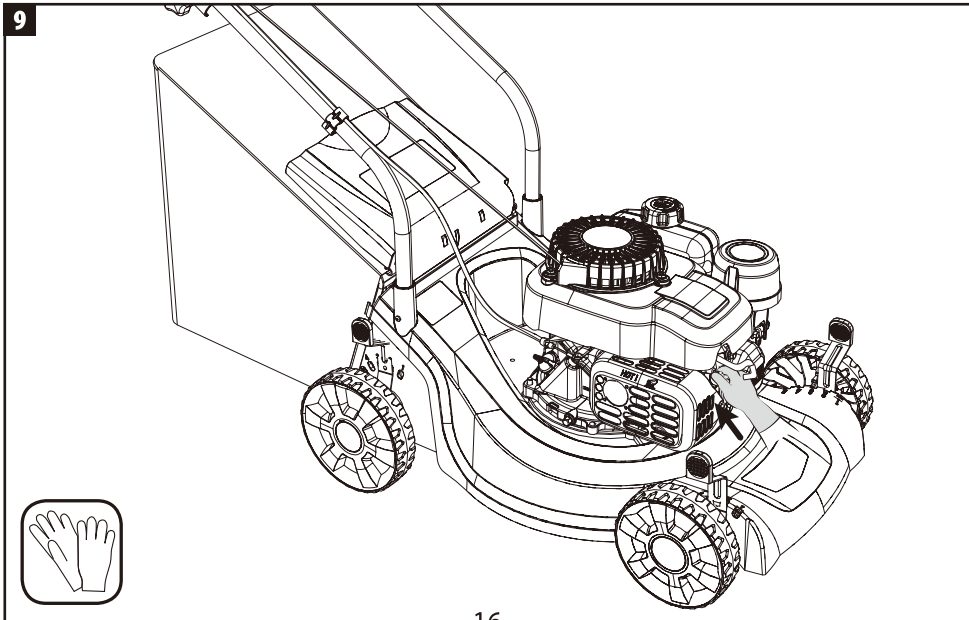

FR Hivernage ES Durante el invierno PT Preparação para o inverno IT Rimessaggio
 EL Αποθήκευση το χειμώνα PL Przechowywanie RU Зимний период KZ Қысқы сақтау
 UA Зимовий період RO Păstrare pe perioada iernii BR Hibernação EN Winter storage

1

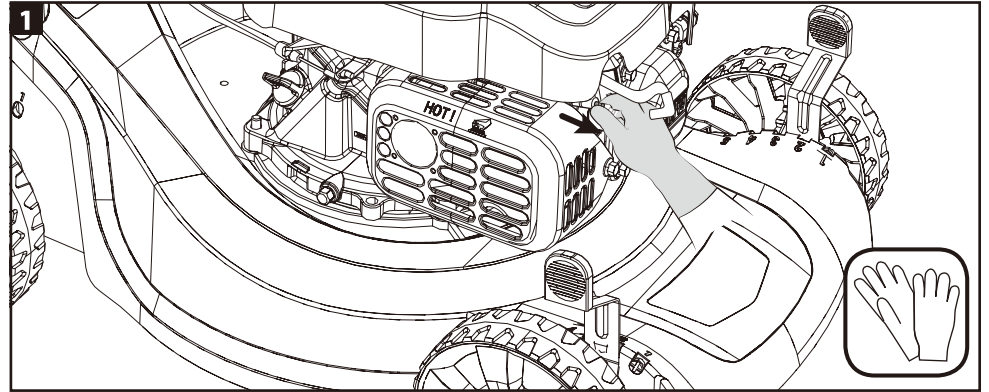

2

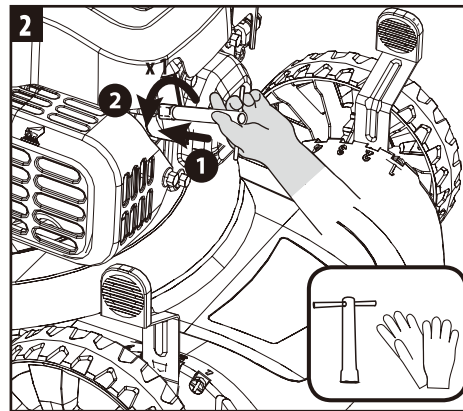

3

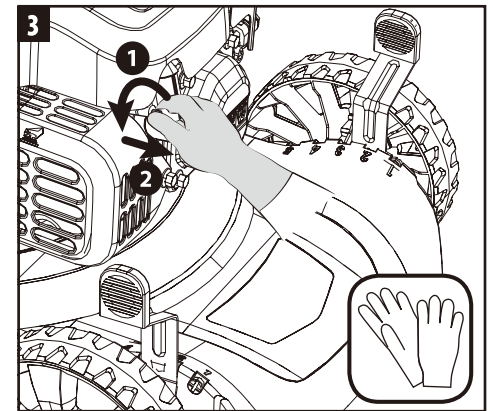

4

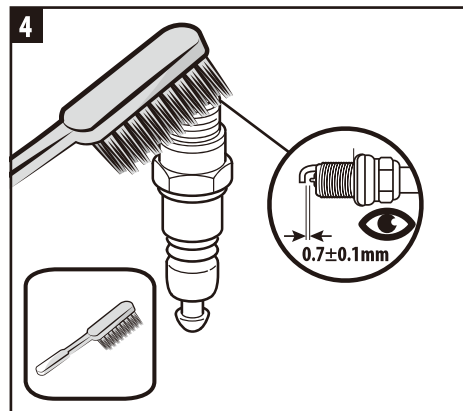

5

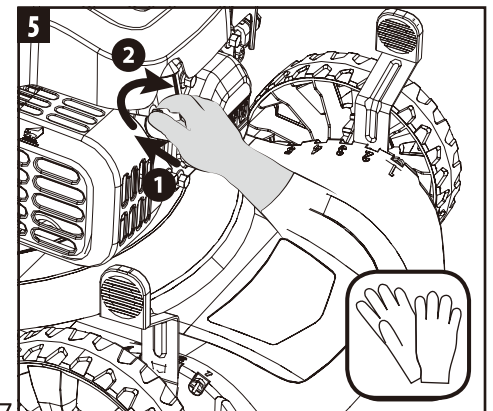

FR Hivernage ES Durante el invierno PT Preparação para o inverno IT Rimessaggio
 EL Αποθήκευση το χειμώνα PL Przechowywanie RU Зимний период KZ Қысқы сақтау
 UA Зимовий період RO Păstrare pe perioada iernii BR Hibernação EN Winter storage

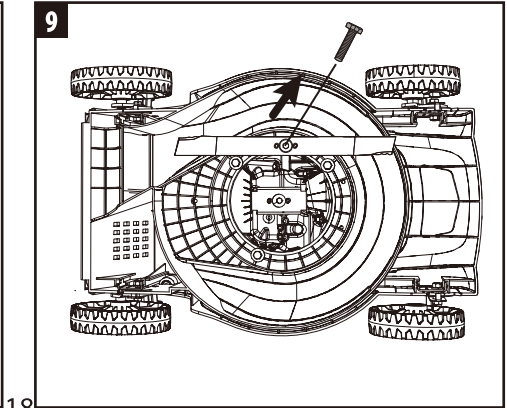
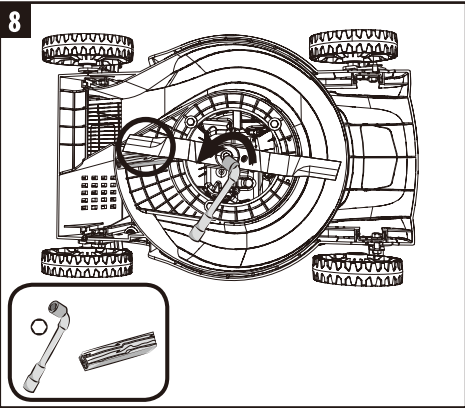
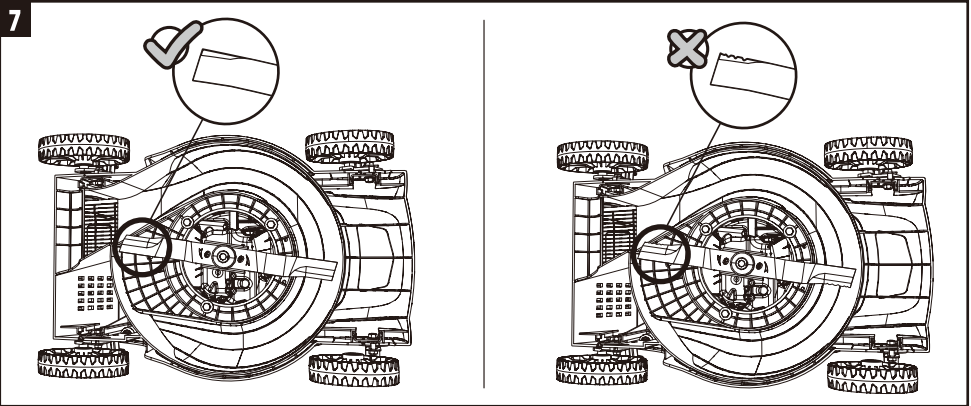
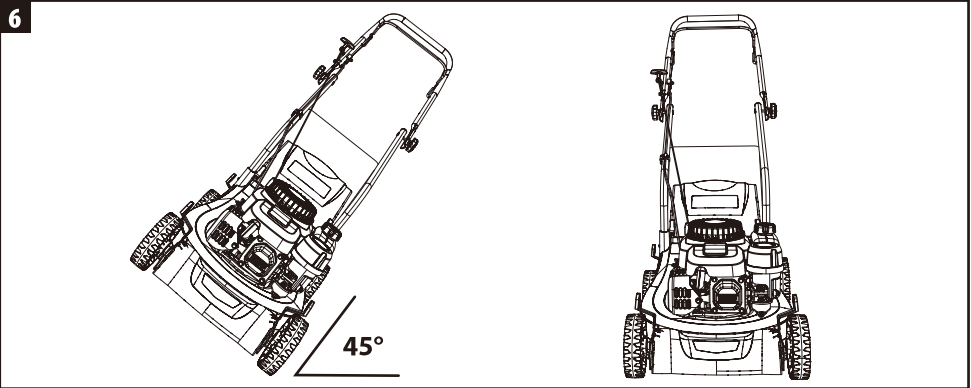

FR Hivernage ES Durante el invierno PT Preparação para o inverno IT Rimessaggio
 EL Αποθήκευση το χειμώνα PL Przechowywanie RU Зимний период KZ Қысқы сақтау
 UA Зимовий період RO Păstrare pe perioada iernii BR Hibernação EN Winter storage

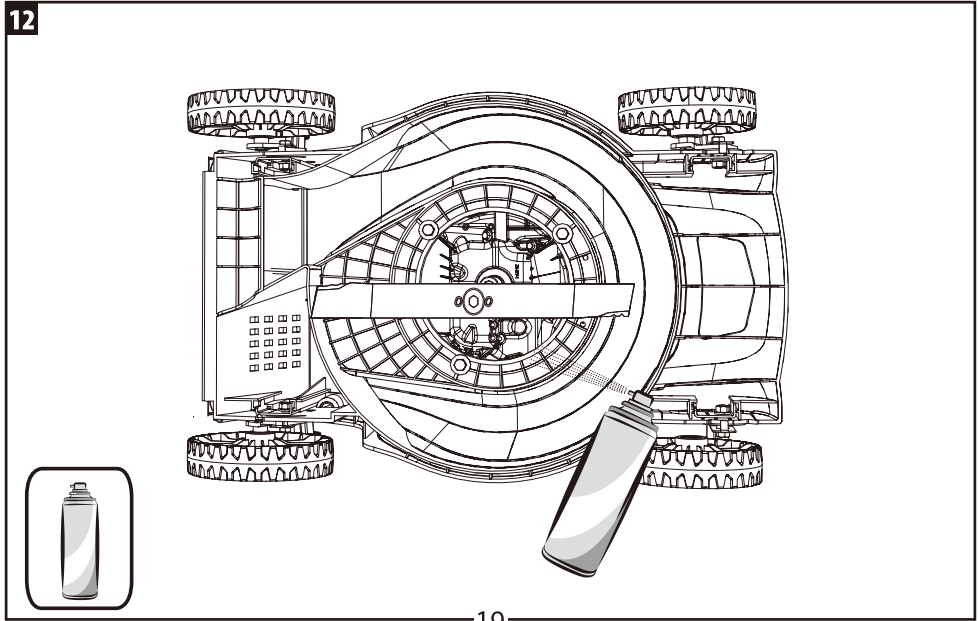
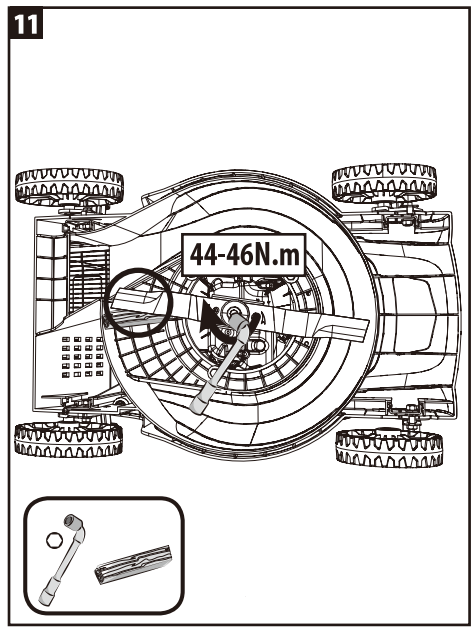
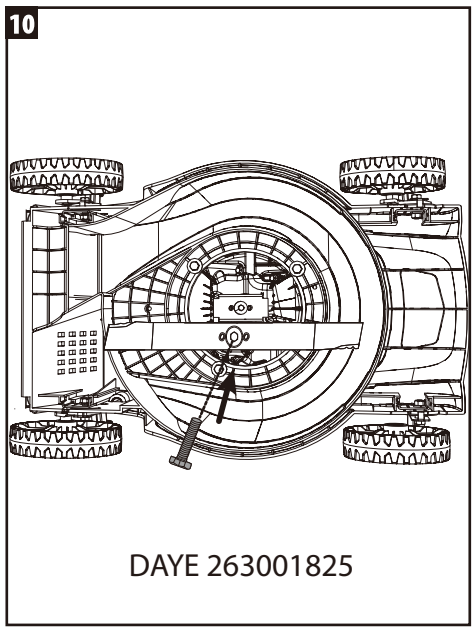

FR Hivernage ES Durante el invierno PT Preparação para o inverno IT Rimessaggio
 EL Αποθήκευση το χειμώνα PL Przechowywanie RU Зимний период KZ Қысқы сақтау
 UA Зимовий період RO Păstrare pe perioada iernii BR Hibernação EN Winter storage

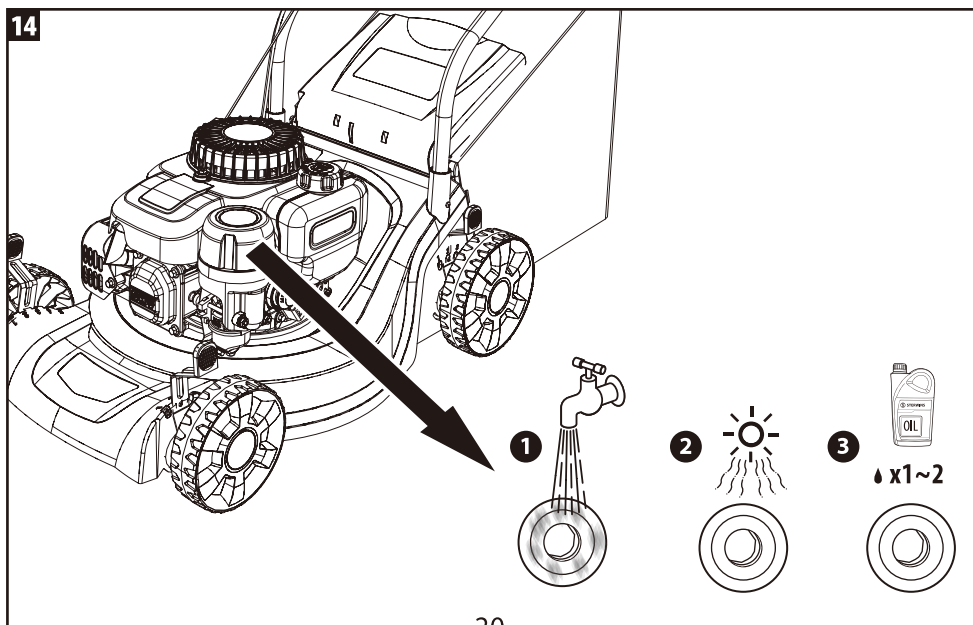
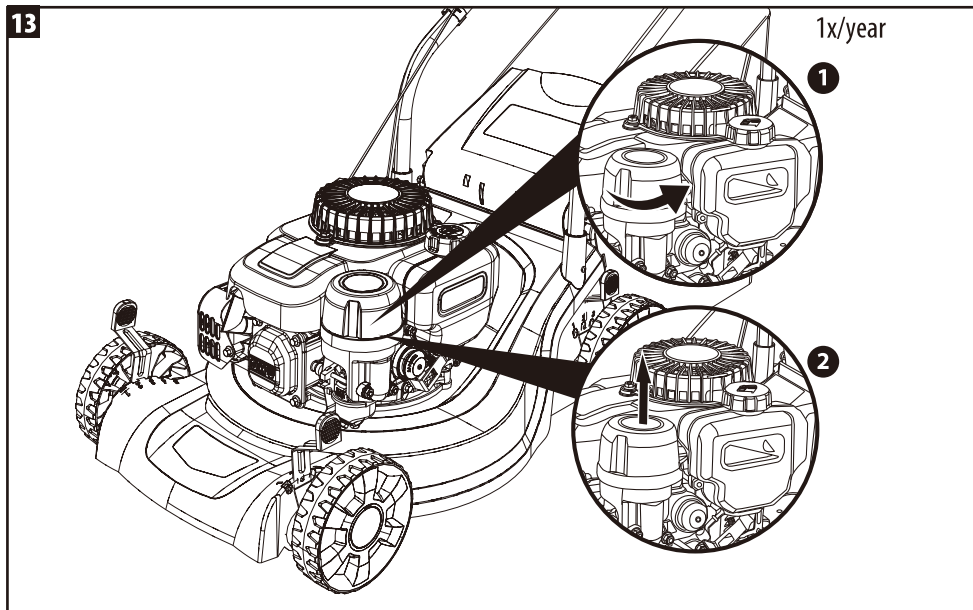

FR Hivernage ES Durante el invierno PT Preparação para o inverno IT Rimessaggio
 EL Αποθήκευση το χειμώνα PL Przechowywanie RU Зимний период KZ Қысқы сақтау
 UA Зимовий період RO Păstrare pe perioada iernii BR Hibernação EN Winter storage

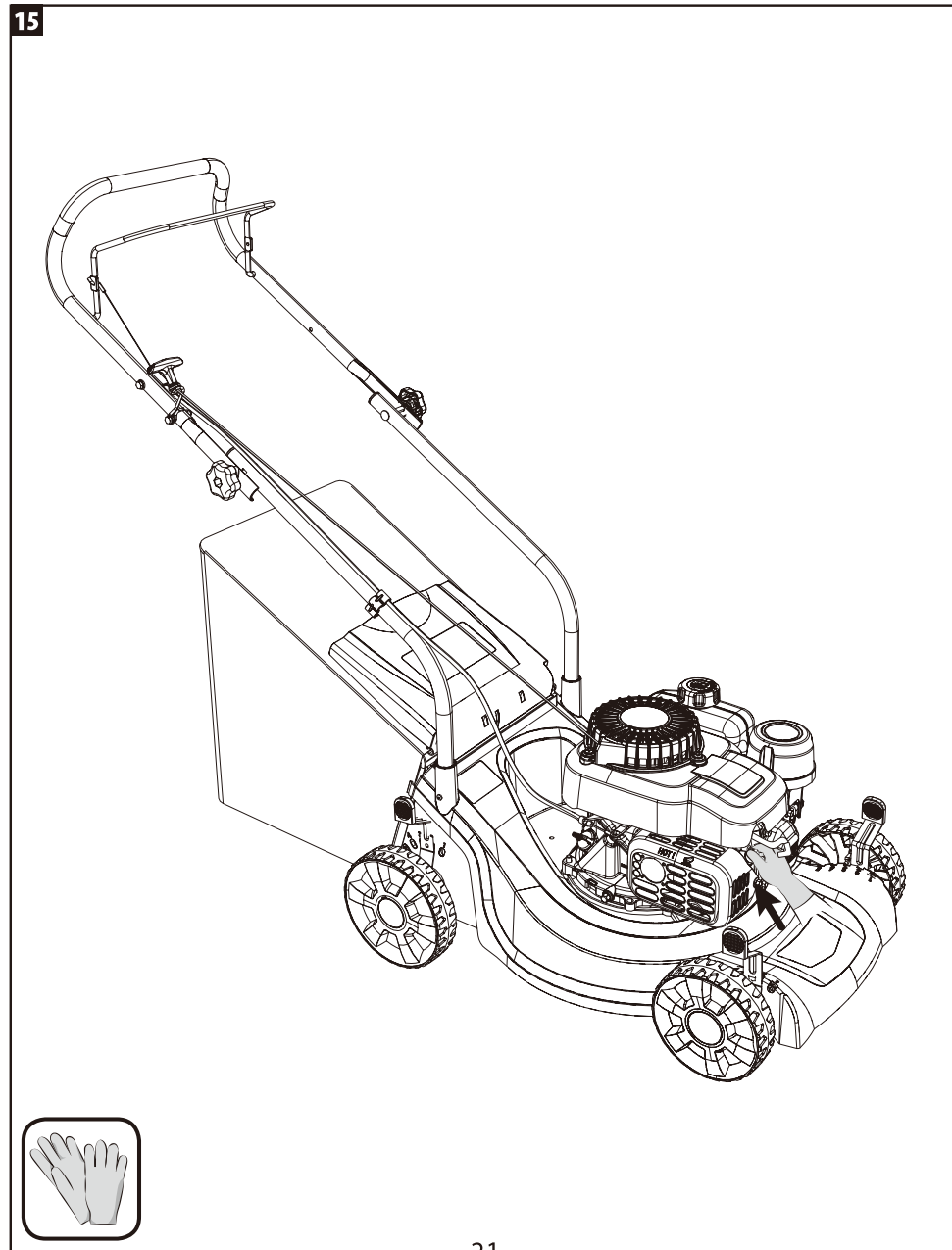

FR Hivernage ES Durante el invierno PT Preparação para o inverno IT Rimessaggio
EL Αποθήκευση το χειμώνα PL Przechowywanie RU Зимний период KZ Қысқы сақтау
UA Зимовий період RO Păstrare pe perioada iernii BR Hibernação EN Winter storage

16

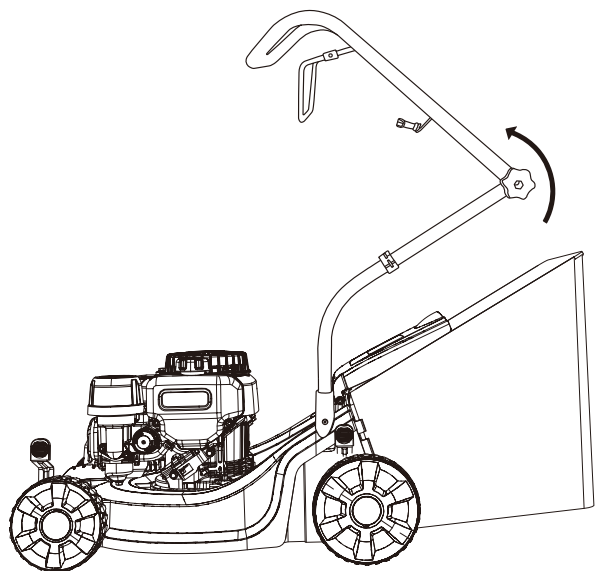

17

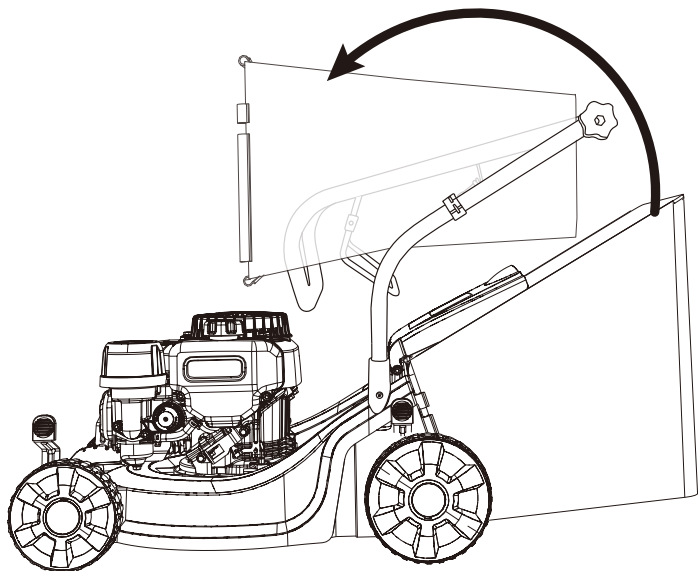

FR Hivernage ES Durante el invierno PT Preparação para o inverno IT Rimessaggio
EL Αποθήκευση το χειμώνα PL Przechowywanie RU Зимний период KZ Қысқы сақтау
UA Зимовий період RO Păstrare pe perioada iernii BR Hibernação EN Winter storage

18

