

EAN CODE : 3276007207934
3276007208931



FR Notice de Montage -
Utilisation - Entretien

ES Instrucciones de Montaje,
Utilización y Mantenimiento

PT Instruções de Montagem,
Utilização e Manutenção

IT Istruzioni per il Montaggio,
l'Uso e la Manutenzione

EL Εγχειρίδιο συναρμολόγησης,
χρήσης και συντήρησης

PL Instrukcja Montażu,
Użytkowania i Konserwacji

RO Manual asamblare,
utilizare și întreținere

EN Assembly - Use -
Maintenance Manual

D002A-10L



FR: Mentions Légales & Consignes de Sécurité / ES: Instrucciones Legales y de Seguridad /
PT: Avisos Legais e instruções de Segurança / IT: Istruzioni Legali e di Sicurezza /
EL: Νομικό σημείωμα και οδηγίες ασφαλείας / PL: Uwagi Prawne i Instrukcja Bezpieczeństwa /
RO: Manual privind siguranța / EN: Legal & Safety Instr



4-163



FR: Montage / ES: Montaje / PT: Montagem / IT: Montaggio / EL: Συναρμολόγηση /
PL: Montaż / RO: Montaj / BR: Montagem / EN: Assembly



164



FR: Utilisation / ES: Utilización / PT: Utilização / IT: Uso / EL: Χρήση /
PL: Użytkowanie / RO: Utilizare / EN: Use



165



FR: Entretien / ES: Mantenimiento / PT: Manutenção / IT: Manutenzione / EL: Συντήρηση /
PL: Konserwacja / RO: Întreținere / EN: Maintenance



166-167



FR: Hivernage / ES: Durante el invierno / PT: Preparação para o inverno / IT: Rimessaggio /
EL: Αποθήκευση το χειμώνα / PL: Przechowywanie / RO: Păstrare pe perioada iernii /
EN: Winter storage



168

Ce produit contient du gaz R290 inflammable hermétiquement scellé.
Avertissements supplémentaires pour les appareils contenant du gaz réfrigérant R290 (consultez la plaque signalétique pour connaître le type de gaz réfrigérant utilisé)



- **LISEZ ATTENTIVEMENT LE MANUEL AVANT D'UTILISER L'APPAREIL**



- Le gaz réfrigérant R290 est conforme aux directives environnementales européennes.
- Cet appareil contient environ 0.045 kg de gaz réfrigérant R290.
- N'utilisez que des outils conseillés par le fabricant pour le dégivrage ou le nettoyage.
- N'utilisez pas l'appareil dans une pièce avec des sources d'inflammation fonctionnant en permanence (telles que des flammes nues, un appareil à gaz en fonctionnement ou des radiateurs électriques en fonctionnement).
- Ne perforez aucun des composants du circuit réfrigérant.
- Une surface supérieure à 4 m² est nécessaire pour l'installation, l'utilisation et le stockage de l'appareil.
- La stagnation de fuites possibles de gaz réfrigérant dans des pièces non ventilées peut entraîner un risque d'incendie ou d'explosion si le réfrigérant entre en contact avec des radiateurs électriques, des poêles ou d'autres sources d'inflammation.
- Faites preuve de prudence lors du rangement de l'appareil pour éviter tout dysfonctionnement mécanique.
- Seules les personnes autorisées par un organisme accrédité certifiant leur compétence à manipuler des réfrigérants conformément à la législation

- du secteur peuvent travailler sur des circuits réfrigérants.
- La maintenance et les réparations nécessitant l'assistance d'autres personnes qualifiées doivent être effectuées sous la surveillance de spécialistes en utilisation de réfrigérants inflammables.
 - Les informations concernant les espaces où sont admis les tuyaux contenant des réfrigérants inflammables doivent faire figurer les déclarations suivantes :
 - la tuyauterie doit être restreinte au minimum requis.
 - la tuyauterie doit être protégée contre les dégâts physiques, et ne doit pas être installée dans un lieu non ventilé.
 - les réglementations du pays relatives aux installations au gaz doivent être respectées ;
 - l'ensemble des raccords mécaniques doit rester accessible afin de faciliter l'entretien ;
 - Un espace non ventilé accueillant un appareil utilisant du réfrigérant inflammable doit être construit de telle manière à empêcher le réfrigérant, en cas de fuite de celui-ci, de stagner augmentant ainsi le risque de feu ou d'explosion.
 - L'appareil doit être stocké dans un espace bien ventilé dont la surface correspond à celle indiquée pour le lieu d'utilisation.

RACCORDEMENTS ÉLECTRIQUES

- Ne pas respecter ces consignes de sécurité importantes décharge le fabricant de toute responsabilité

Avant de brancher l'appareil dans la prise secteur, assurez-vous que :

- La valeur indiquée sur la plaque signalétique doit être la même que celle de l'alimentation secteur.
- La prise électrique et le circuit électrique sont suffisants pour l'appareil.
- La prise secteur correspond à la fiche. Si nécessaire, faites remplacer la fiche par une personne qualifiée.
- Assurez-vous que la prise secteur est raccordée à la terre.

SYMBOLES D'AVERTISSEMENT



Lisez attentivement cette notice



Attention



Terre de protection (masse)

CONSIGNES DE SÉCURITÉ GÉNÉRALES

Avant d'utiliser l'appareil, lisez intégralement cette notice et conservez-la pour vous y référer ultérieurement. Si nécessaire, transmettez cette notice à un tiers.

En cas de doute, consultez le service technique du fabricant pour obtenir de l'aide.

ATTENTION : Lors de l'utilisation d'outils électriques, les précautions de sécurité de base doivent toujours être respectées afin de réduire le risque d'incendie, de chocs électriques et de blessures corporelles.

1) Consignes générales

Assurez-vous que les caractéristiques de cet appareil sont compatibles avec celles de votre installation électrique.

Afin de prévenir tout risque d'électrocution, ne plongez pas l'appareil dans l'eau ni aucun autre liquide et ne l'utilisez pas à proximité d'eau.

Cet appareil est destiné à une utilisation en intérieur uniquement.

Ne placez aucun objet sur l'appareil.

N'utilisez pas cet appareil sans le filtre.

Ne débranchez pas l'appareil si vos mains sont humides : risque de choc électrique.

Ne transportez pas l'appareil lorsqu'il est en fonctionnement.

Posez-le sur une surface plane et sûre. Afin de prévenir tout accident, tenez-le hors de portée des enfants.

Toute utilisation et/ou modification non agréée de cet appareil peut s'avérer dangereuse, tant pour votre santé que pour votre propre sécurité.

N'introduisez aucun objet dans l'appareil, ne le démontez pas.

Cet appareil peut être utilisé par des enfants âgés de 8 ans ou plus, par des personnes dont les capacités physiques, sensorielles ou mentales sont réduites, ou des personnes dénuées d'expérience ou de connaissance, uniquement si elles ont pu bénéficier d'une surveillance ou d'instructions préalables concernant l'utilisation de l'appareil en toute sécurité, et qu'elles comprennent les dangers potentiels liés à l'utilisation de l'appareil. Les enfants ne doivent pas jouer avec l'appareil. Le nettoyage et l'entretien ne doivent pas être effectués par des enfants sans surveillance.

2) Sécurité électrique

Si le câble d'alimentation est endommagé, il doit être remplacé par le fabricant, son service après vente ou des personnes de qualification similaire afin d'éviter un danger.

Vérifiez que les câbles ne sont pas exposés à l'usure, à la corrosion, à une pression excessive, à des vibrations, à des contacts avec des arêtes vives ou à tout autre effet négatif du à l'environnement.

L'appareil doit être installé conformément à la réglementation nationale en matière de câblage.

Maintenez les orifices de ventilation dégagés.

L'appareil doit être stocké de façon à éviter tout dommage mécanique.

L'appareil est raccordé à l'alimentation électrique:

- (1) N'utilisez pas l'appareil si la fiche est endommagée ou si la prise est mal fixée.
- (2) Utilisez impérativement une alimentation électrique 220-240V C.A. ~ 50Hz.
- (3) Débranchez l'appareil du secteur si vous ne l'utilisez pas pendant une période prolongée.
- (4) Éteignez toujours l'appareil et débranchez-le du secteur lorsque vous procédez au nettoyage.

AVERTISSEMENT : Pour accélérer le dégivrage ou pour le nettoyage, n'utilisez pas d'autres moyens que ceux préconisés par le fabricant.

Ne pas percer ni brûler l'appareil.

Sachez que les gaz réfrigérants peuvent être inodores.

PROTECTION DE L'ENVIRONNEMENT

Signification du symbole de la poubelle barrée :

Ne jetez pas les appareils électriques avec les ordures ménagères non triées.

Utilisez un dispositif de collecte approprié



Adressez-vous à l'autorité locale compétente pour obtenir des informations concernant les dispositifs de collecte disponibles.

Les appareils électriques jetés dans les décharges et dans la nature peuvent libérer des substances dangereuses susceptibles de polluer les nappes phréatiques et avoir un impact sur la chaîne alimentaire, votre santé et votre bien-être.

Lorsque vous achetez un nouvel appareil, votre revendeur est dans l'obligation de reprendre gratuitement votre ancien appareil pour qu'il soit recyclé.

Mise au rebut respectueuse de l'environnement

Participez à la protection de l'environnement !

Veillez à respecter les réglementations locales : une fois qu'ils sont hors d'usage, déposez vos appareils électriques dans un centre de tri approprié. L'emballage est recyclable. Jetez l'emballage de façon respectueuse pour l'environnement en facilitant son ramassage par les centres de tri sélectifs.

CARACTÉRISTIQUES DE L'APPAREIL

CARACTÉRISTIQUES TECHNIQUES	
Tension nominale	220-240V
Fréquence nominale	50Hz
Puissance nominale	280W
Numéro de réfrigérant	R290
Quantité de réfrigérant	0,045 kg
Température de fonctionnement ambiante	5-35°C
Pression maximale admissible	Décharge 2.6MPa
	Aspiration 1.0MPa
classe de protection	I
Numéro IP	IP21 (protection contre la pénétration d'eau, autorisée dans la buanderie et dans la salle de bain selon IEC60364-7-701)
Type de fusible / classification	T2AL 250V
Modèle	D002A-10L

AVERTISSEMENTS

• Veillez à ce que la fiche soit insérée entièrement et fermement dans la prise !

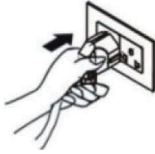

• Veillez à ce que la fiche soit propre !

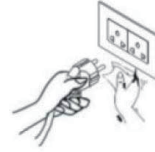

• Après avoir éteint l'appareil, veuillez le débrancher.

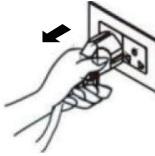

• Ne branchez pas le cordon d'alimentation avec les mains mouillées.

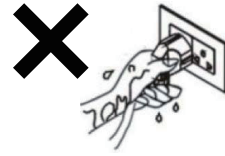

MISES EN GARDE

• Ne placez rien sur le dessus de l'appareil ni sur le panneau de commande !

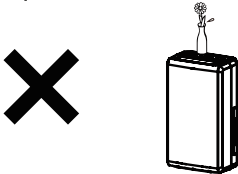

• Ne placez rien sur les points d'entrée ou de sortie de l'appareil.

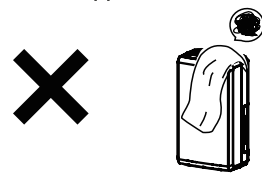

• Ne laissez pas les enfants jouer avec l'appareil ou ses commandes !

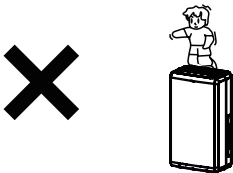

• Ne mouillez pas l'appareil ni le panneau de commande !

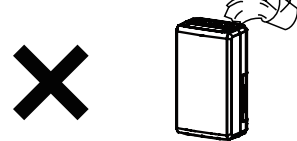

• Maintenez toute matière inflammable éloignée de l'appareil !

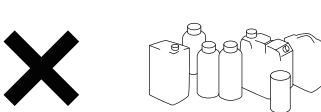

• Demandez à un professionnel de procéder à la maintenance.

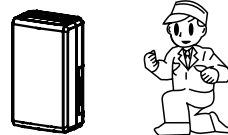

ATTENTION

• Ne tirez pas sur le cordon d'alimentation pour éviter de l'endommager, ce qui peut être dangereux.

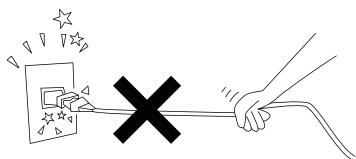

• Ne placez pas l'appareil sur un sol irrégulier pour éviter les secousses, les bruits et les fuites d'eau.

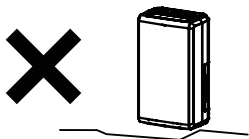

• Il est dangereux d'insérer quoi que ce soit dans l'appareil.

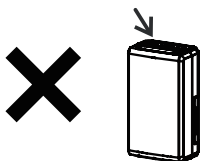

• Ne pas utiliser dans un endroit poussiéreux.

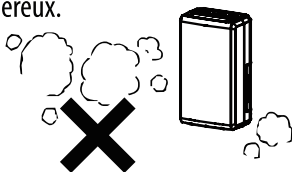

• Conservez l'appareil à l'écart de toute source de chaleur.

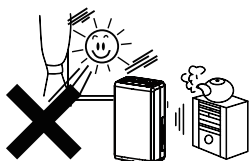

• Ne pas utiliser sans filtre à air ou avec un filtre à air endommagé.

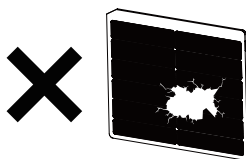

• N'utilisez pas d'insecticide, de combustible ou de peinture en aérosol autour de la machine, cela pourrait endommager les pièces en plastique ou déclencher un incendie.

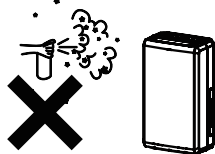

• Veuillez toujours conserver une distance de 20 cm entre l'appareil et le mur pour dissiper correctement la chaleur.

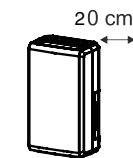

• Fermez toutes les fenêtres ouvertes pour éliminer l'humidité le plus efficacement possible.

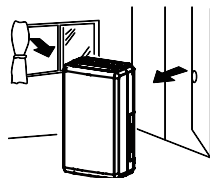

IDENTIFICATION DES PIÈCES

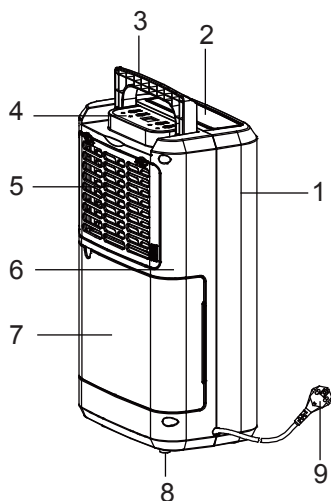

1. Cache avant
2. Évacuation
3. Poignée
4. Panneau de commande
5. Caisson filtrant
6. Cache arrière
7. Réservoir
8. Pieds en caoutchouc
9. Cordon d'alimentation

FONCTIONNEMENT

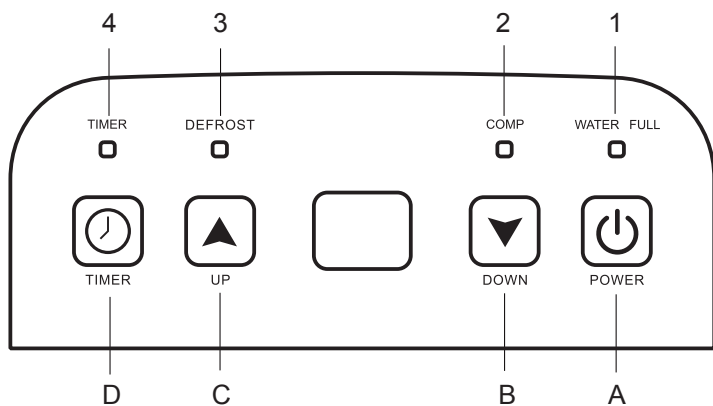

VOYANTS LED

1. VOYANT RÉSERVOIR PLEIN
2. VOYANT COMPRESSEUR

3. DÉGIVRAGE
4. VOYANT MINUTERIE

Affichage à 2 chiffres du niveau d'humidité et de la minuterie



L'écran peut afficher les informations suivantes:

1. Si vous réglez l'humidité, l'écran affiche le niveau d'humidité que vous avez sélectionné.
2. Si vous programmez le délai de démarrage et d'arrêt de l'appareil, l'écran affiche le nombre d'heures.
3. Lorsque l'humidité ambiante est inférieure à 35 %, l'écran affiche "LO".
4. Lorsque l'humidité ambiante est supérieure à 95 %, l'écran affiche "HI".

Fonction des boutons-poussoirs

A. Marche/arrêt



B. Bas



C. Haut





D. Minuterie



MODE D'EMPLOI

1. Le voyant d'alimentation s'allume en vert lorsque l'appareil est branché, qu'il fonctionne ou non.

2. Appuyez sur le bouton  pour mettre l'appareil en marche. Appuyez à nouveau sur le bouton pour l'éteindre.

3. Appuyez sur  ou  pour définir le niveau d'humidité souhaité dans la pièce, qui peut être réglé de 30 % à 90 % par intervalles de 5 %. Après une période de fonctionnement, lorsque l'humidité ambiante est inférieure de 2% au niveau d'humidité sélectionné, le compresseur s'arrête et le ventilateur cesse de fonctionner 3 minutes plus tard. Lorsque l'humidité ambiante est égale ou supérieure de 3 % au niveau d'humidité sélectionné, le compresseur redémarre une fois le temps de protection de 3 minutes écoulé.

4. Appuyez sur le bouton  pour régler la minuterie:

Appuyez sur le bouton pour programmer le délai de démarrage et d'arrêt de l'appareil. Si vous souhaitez annuler la programmation de la minuterie, appuyez sur le bouton pour définir le délai sur 00, puis appuyez sur le bouton pour faire défiler l'affichage de 00, 01, 02... à 24. Il s'agit du délai de démarrage de l'appareil. Le délai programmé sera annulé chaque fois que le compresseur sera activé manuellement. Le délai programmé demeure inchangé si l'appareil s'arrête car le réservoir est plein ou lors du dégivrage.

Après la mise hors tension de l'appareil, le démarrage automatique du compresseur est retardé de 3 minutes.

• Lorsque le voyant du réservoir d'eau est allumé
Lorsque le réservoir d'eau est plein, l'appareil s'arrête et le voyant «Réservoir d'eau plein» s'allume. Le réservoir d'eau doit être retiré de l'appareil avec précaution en le faisant glisser vers l'extérieur sur l'avant de l'appareil et il doit être vidé. Lorsque le réservoir vide est replacé correctement dans l'appareil, l'appareil démarrera et fonctionnera normalement.

Veillez utiliser vos deux mains pour vider le réservoir d'eau avec précaution

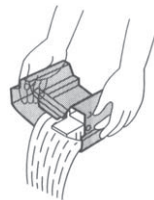

• DÉGIVRAGE

Lors de son fonctionnement à basse température (moins de 12°C), la surface de l'évaporateur accumulera du givre et cela affectera l'efficacité du déshumidificateur. Dans ce cas, l'appareil passera automatiquement en mode de dégivrage périodique. C'est tout à fait normal. Le voyant de dégivrage s'allume. L'appareil fonctionnera à des températures qui descendent jusqu'à 5°C.

Le temps de dégivrage peut varier. Si le déshumidificateur gèle, éteignez l'appareil pendant quelques heures et rallumez-le. Il n'est pas recommandé d'utiliser le déshumidificateur à des températures inférieures à 5°C.

Cet appareil est équipé d'un orifice de drainage continu. Munissez-vous d'un tuyau en plastique (d'un diamètre intérieur de 10 mm), insérez-le dans l'orifice de drainage (sur la plaque intermédiaire), sortez-le sur le côté du réservoir d'eau, mettez-le en place et disposez-le correctement.

L'eau contenue dans le réservoir peut être continuellement évacuée via l'orifice de drainage de l'appareil.

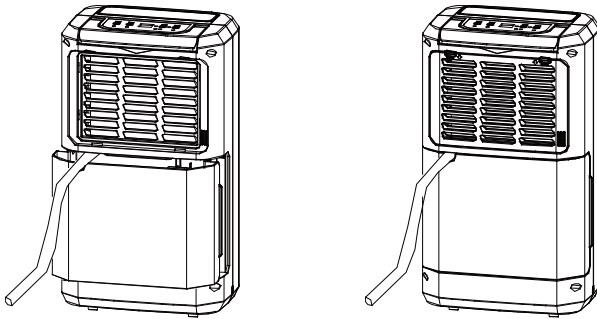

- Placement correct du tuyau en PVC de drainage de l'eau

En cas de drainage continu, le tuyau en PVC doit être placé sous le trou de drainage. Évitez les surfaces inégales et ne «nouez» pas le tuyau.

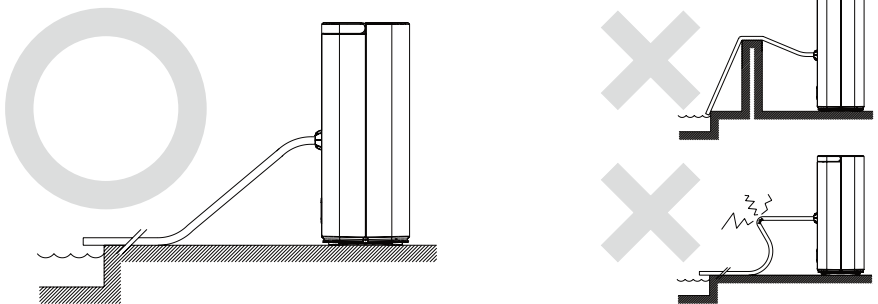

Pour des questions de sécurité, veillez à ce que le déshumidificateur soit débranché avant l'entretien ou le nettoyage de l'appareil!

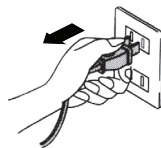

1) Nettoyage de la coque :

- A. Essuyez la coque à l'aide d'un chiffon doux et propre.
- B. Si le déshumidificateur est très sale, utilisez un détergent doux, puis essuyez le détergent à l'aide d'un chiffon légèrement humide.
- C. Ne lavez pas l'appareil au jet d'eau, cela engendrerait un choc électrique.

2) Nettoyage du filtre à air :

Le filtre à air est conçu pour filtrer la poussière ou les impuretés dans l'air. Si le filtre est bloqué par la poussière, la consommation électrique sera supérieure à la normale et il y a un risque de surchauffe. Pour une déshumidification la plus efficace possible, nettoyez le filtre toutes les deux semaines. Ne pas utiliser dans un endroit poussiéreux.

• Étapes de nettoyage :

- A. Retirez le filtre doucement

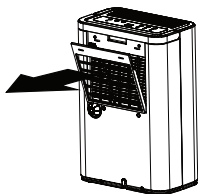

- B. Nettoyez le filtre à l'aspirateur ou à l'eau claire, puis séchez le filtre à l'aide d'un chiffon sec.

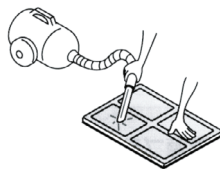

- C. Remettez le filtre en place.

EN CAS D'URGENCE

Veillez débrancher la machine en cas de problème. Contactez immédiatement le magasin. Ne démontez pas le déshumidificateur vous-même !

INSTRUCTION POUR LA ENTRETIEN DES APPAREILS CONTENANT DES FLUIDES FRIGORIGÈNES INFLAMMABLES R290

Vérification de la zone

Avant de commencer les travaux sur les systèmes contenant des fluides frigorigènes inflammables, des contrôles de sécurité sont nécessaires pour s'assurer que le risque d'inflammation est minimisé. Pour la réparation du système de réfrigération, les précautions suivantes doivent être respectées avant d'effectuer des travaux sur le système.

1. Procédure de travail

Les travaux doivent être effectués selon une procédure contrôlée afin de minimiser le risque de présence de gaz ou de vapeurs inflammables pendant le travail.

2. Zone de travail générale

Tout le personnel de maintenance et les autres personnes qui travaillent dans la zone locale doivent recevoir des instructions sur la nature du travail effectué. Le travail dans des espaces confinés doit être évité. La zone autour de l'espace de travail doit être sectionnée. Assurez-vous que les conditions dans la zone ont été sécurisées en contrôlant les matériaux inflammables.

3. Vérification de la présence de fluide frigorigène

La zone doit être vérifiée avec un détecteur de frigorigène approprié avant et pendant le travail, afin de s'assurer que le technicien est au courant des atmosphères potentiellement inflammables. Assurez-vous que l'équipement de détection des fuites utilisé convient à une utilisation avec des frigorigènes inflammables, c'est-à-dire soient conformes, correctement scellés ou intrinsèquement sûrs.

4. Présence des appareils extincteurs

Si un travail à chaud doit être effectué sur l'équipement de réfrigération ou toute pièce connexe, l'équipement d'extinction approprié doit être disponible. Avoir un extincteur à poudre sèche ou CO2 adjacent à la zone de charge.

5. Sans sources d'inflammation

Il est interdit à toute personne effectuant des travaux relatifs à un système de réfrigération d'exposer une tuyauterie contenant ou contenant du frigorigène inflammable à une source d'inflammation de telle sorte que cela puisse entraîner un risque d'incendie ou d'explosion. Toutes les sources d'inflammation possibles, y compris le tabagisme, devraient être maintenues suffisamment loin du site d'installation, de réparation, de retrait et d'élimination, au cours de laquelle un réfrigérant inflammable peut éventuellement être libéré dans l'espace environnant. Avant le début des travaux, il faut surveiller la zone autour de l'équipement pour s'assurer qu'il n'y a pas de dangers inflammables ou de risques d'inflammation. Les panneaux «Interdiction de fumer» doivent être affichés.

6. Zone ventilée

Assurez-vous que la zone est ouverte ou qu'elle est correctement ventilée avant de

INSTRUCTION POUR LA ENTRETIEN DES APPAREILS CONTENANT DES FLUIDES FRIGORIGÈNES INFLAMMABLES R290

FR
ES
PT
IT
EL
PL
RO
EN

pénétrer dans le système ou d'effectuer un travail à chaud. Un degré de ventilation doit continuer pendant la période de travail. La ventilation devrait disperser en toute sécurité tout réfrigérant libéré et, de préférence, l'expulser vers l'extérieur dans l'atmosphère.

7. Vérifications de l'équipement de réfrigération

Lorsque des composants électriques sont changés, ils doivent être adaptés à l'usage et aux spécifications correctes. En tout temps, les directives d'entretien et d'entretien du fabricant doivent être suivies. En cas de doute, consultez le service technique du fabricant pour obtenir de l'aide.

Les contrôles suivants doivent être appliqués aux installations utilisant des frigorigènes inflammables:

- la taille de la charge est conforme à la taille de la pièce à l'intérieur de laquelle les pièces contenant le fluide frigorigène sont installées;
- les machines et les prises de ventilation fonctionnent correctement et ne sont pas obstruées;

8. Vérifications des appareils électriques

La réparation et l'entretien des composants électriques doivent inclure les contrôles de sécurité initiaux et les procédures d'inspection des composants. S'il existe un défaut susceptible de compromettre la sécurité, aucune alimentation électrique ne doit pas être raccordée au circuit tant qu'il n'a pas été traité de manière satisfaisante. Si le défaut ne peut pas être corrigé immédiatement mais qu'il est nécessaire de continuer à fonctionner, une solution temporaire adéquate doit être utilisée. Cela doit être signalé au propriétaire de l'équipement de sorte que toutes les parties soient avisées.

Les contrôles initiaux de sécurité doivent inclure:

Que les condensateurs sont déchargés: ceci doit être fait de manière sûre pour éviter la possibilité d'étincelles;

Qu'il n'y ait aucun composant électrique sous tension et que le câblage soit exposé pendant le chargement, la récupération ou la purge du système; qu'il y a une continuité de la liaison à la terre

9. Réparations de composants scellés

Pendant la réparation des composants scellés, toutes les alimentations électriques doivent être déconnectées de l'équipement en cours de traitement avant d'enlever les couvercles scellés, etc. S'il est absolument nécessaire d'avoir une alimentation électrique à l'équipement pendant l'entretien, une fuite permanente de la détection doit être située au point le plus critique pour avertir d'une situation potentiellement dangereuse.

Une attention particulière doit être portée à ce qui suit afin de garantir qu'en travaillant sur des composants électriques, le boîtier ne soit pas altéré de telle sorte que le niveau de protection soit affecté. Cela comprend les dommages aux câbles, le nombre excessif de connexions, les bornes non conformes aux spécifications d'origine, les dommages aux joints, le mauvais montage des presse-étoupe, etc.

Assurez-vous que l'appareil est bien fixé.

INSTRUCTION POUR LA ENTRETIEN DES APPAREILS CONTENANT DES FLUIDES FRIGORIGÈNES INFLAMMABLES R290

S'assurer que les joints ou les matériaux d'étanchéité ne se sont pas dégradés de sorte qu'ils ne servent plus à empêcher la pénétration d'atmosphères inflammables. Les pièces de rechange doivent être conformes aux spécifications du fabricant, REMARQUE. L'utilisation d'un agent d'étanchéité à la silicone peut inhiber l'efficacité de certains types d'équipements de détection de fuites. Les composants intrinsèquement sûrs n'ont pas besoin d'être isolés avant de travailler dessus.

10. Réparation des composants intrinsèquement sûrs

N'appliquez pas de charges inductives ou capacitatives permanentes sur le circuit sans s'assurer que celle-ci ne dépasse pas la tension et le courant autorisés pour l'équipement utilisé. Les composants à sécurité intrinsèque sont les seuls types qui peuvent être travaillés en présence d'une atmosphère inflammable. L'appareil d'essai doit être correctement calibré. Remplacez les composants uniquement par des pièces spécifiées offertes par le fabricant. D'autres parties peuvent provoquer l'inflammation du réfrigérant dans l'atmosphère suite à une fuite.

11. Câblage

Vérifiez que le câblage n'est pas soumis à l'usure, à la corrosion, à une pression excessive, aux vibrations, aux arêtes vives ou à tout autre effet environnemental négatif. Le contrôle doit également prendre en compte les effets du vieillissement ou des vibrations continues provenant de sources telles que les compresseurs ou les ventilateurs.

12. Détection des fluides frigorigènes inflammables

Les sources potentielles d'inflammation ne doivent en aucun cas être utilisées pour la recherche ou la détection de fuites de réfrigérant. Le chalumeau aux halogénures (ou tout autre détecteur utilisant une flamme nue) ne doit pas être utilisé non plus.

13. Méthodes de détection des fuites

Les méthodes de détection de fuite suivantes sont jugées acceptables pour les systèmes contenant des réfrigérants inflammables.

Des détecteurs électriques de fuite doivent être utilisés pour détecter les frigorigènes inflammables, mais leur sensibilité est peut-être inadéquate ou nécessite un réétalonnage. (L'équipement de détection doit être étalonné dans une zone exempte de frigorigène.) Assurez-vous que le détecteur n'est pas une source potentielle d'inflammation et convient au réfrigérant utilisé. L'équipement de détection des fuites doit être réglé à un pourcentage du LFL du fluide frigorigène et doit être étalonné par rapport au fluide frigorigène utilisé et le pourcentage de gaz approprié (25% maximum) doit être confirmé.

Les fluides de détection de fuites sont adaptés à la plupart des fluides frigorigènes, mais l'utilisation de détergents contenant du chlore doit être évitée car le chlore peut réagir avec le fluide frigorigène et corroder les tuyaux en cuivre.

Si une fuite est suspectée, toutes les flammes nues doivent être retirées ou éteintes.

Si une fuite de fluide frigorigène qui nécessite un brasage est constatée, tout le fluide