

品名：852748 ⊕EU取説_STFDC18T共通
サイズ：148 × 210 (A5) 86 ページ
材質：上質紙 四六判 70kg (菊判 48.5kg)
刷色：1C (BLACK)

Black

STF-DC18T

WOZZOO®
by Ohyama

Circulator
Luftumwälzer

STF-DC18T

User manual
Bedienungsanleitung

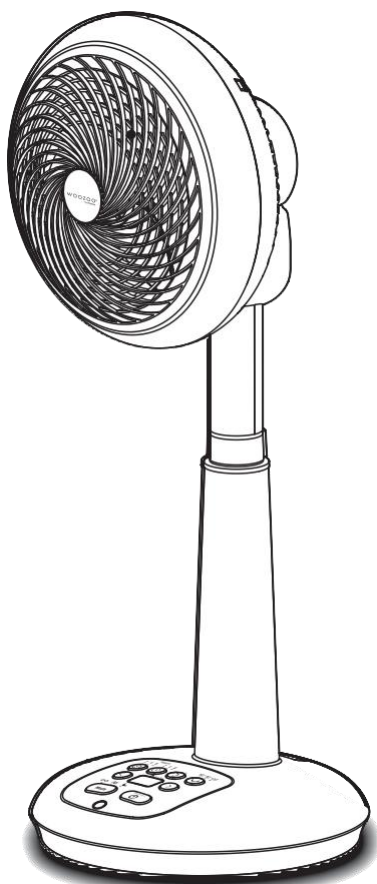

Use /
Verwenden /
Utiliser /
Gebruiken /
Usar /
Usare /
Uso /
Stosowanie /
Kullanım /
Χρήση

2 ~ 5

Use / Verwenden / Utiliser / Gebruiken / Usar / Usare / Uso /

1

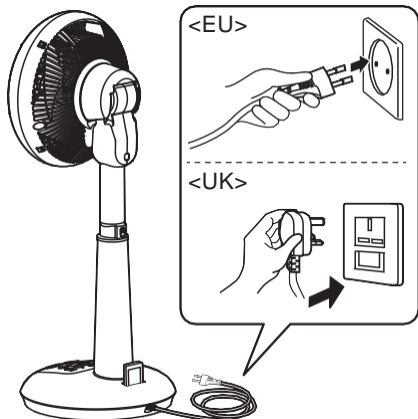

Switch the wind / Die Lüftung
einstellen / Changer le volume d'air /
Lucht volume schakelen / Cambia
el viento / Modifca del fusso d'aria /
Alterar o vento / Przełączanie nawiewu /
Fan hızını değiştirin /
Αλλαγή ροής αέρα

2

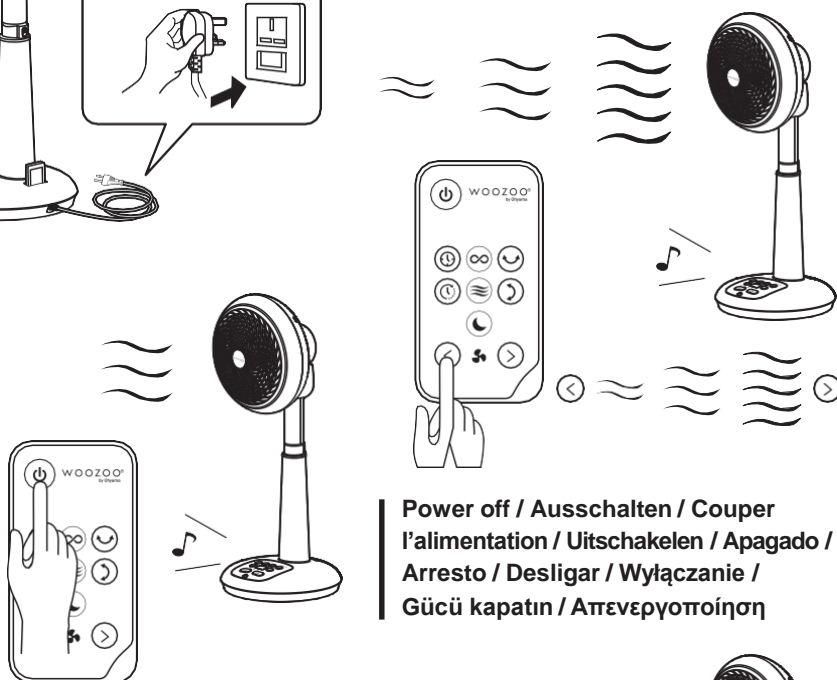

Power off / Ausschalten / Couper
l'alimentation / Uitschakelen / Apagado /
Arresto / Desligar / Wyłączenie /
Gücü kapatın / Απενεργοποίηση

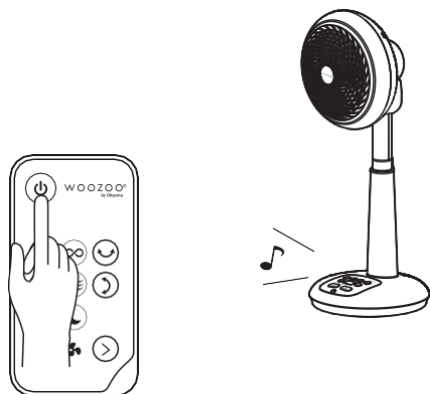

Stosowanie / Kullanım / Χρήση

Continuous / Dauermodus / Continu /
Continue / Continuo / Continuo /
Contínua / Cıagly / Sürekli / Συνεχής

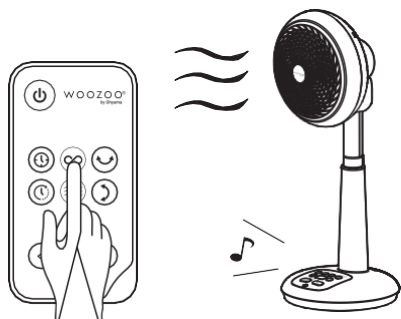

Rhythm / Rhythmuswind / Vent naturel /
Ritme wind / Ritmo / Cadenza / Ritmo /
Pulsacja / Üfleme açısı / Ρυθμός

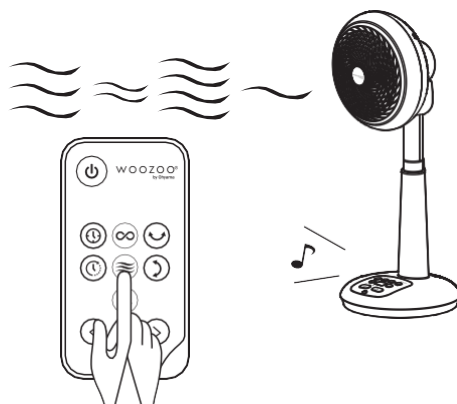

Sleep / Schlafmodus / Mode ville / Slaap / Dormir / Modalità notturna / Noturno /
Uśpianie / Uyku / Υπνος

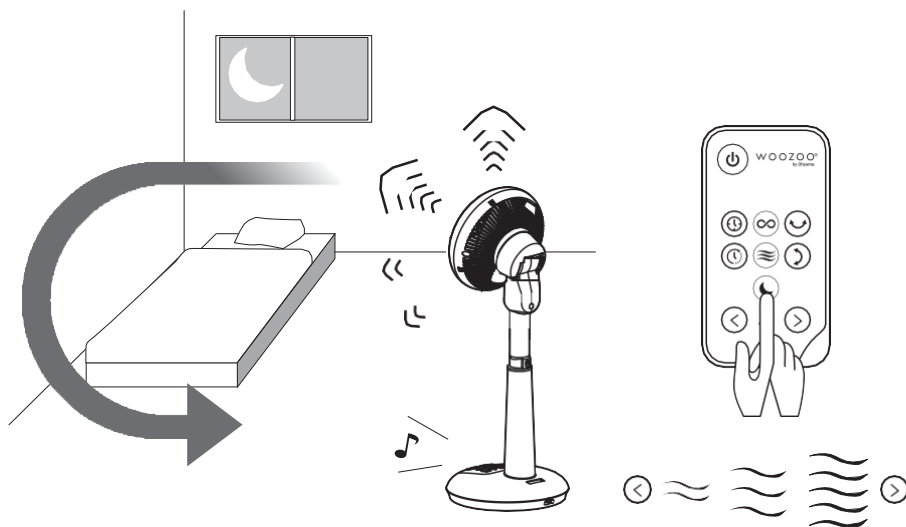

Use / Verwenden / Utiliser / Gebruiken / Usar / Usare / Uso /

Swing / Swing / Bouton d'oscillation /
Zwaaien / Oscilación / Oscillazione /
Oscilação / Obrót / Salınım /
Ταλάντωση

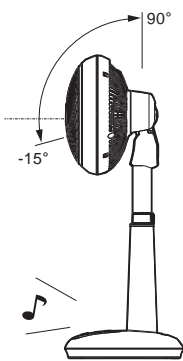
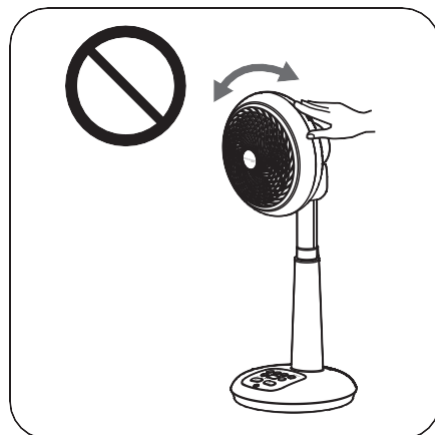
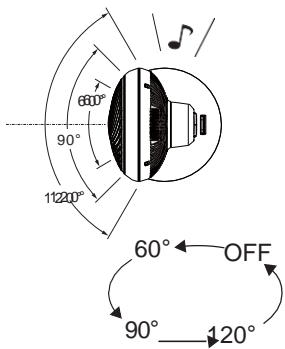

Stosowanie / Kullanım / Χρήση

Height Adjustment /
Höhenverstellung / Réglage de la
hauteur / Hoogte aanpassing /
Ajuste de altura / Regolazione
altezza / Ajuste da Altura / Regulacja
wysokości / Yükseklik Ayarı /
Ρύθμιση ύψους

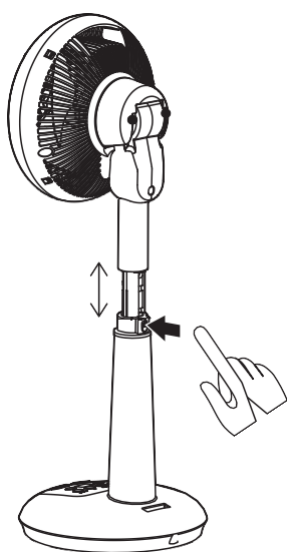

Timed Power-on / Zeitgesteuertes
Einschalten / Ouvert régulièrement /
Getimed / Encendido programado /
Accensione programmata / Ligação
programada / Zaplanowane
włączenie / Zamanlanmış Güç açma /
Ενεργοποίηση με χρονοδιακόπτη

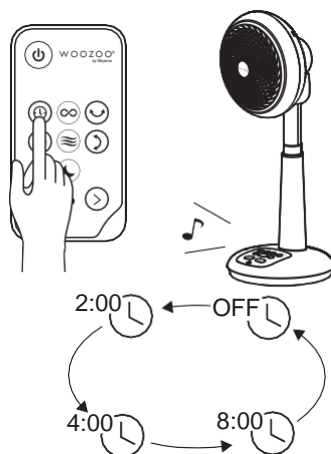

Timed Power-off / Zeitgesteuertes
Ausschalten / Temp de fermeture /
Timing uit / Apagado programado /
Spegnimento programmato / Paragem
programada / Zaplanowane wyłączenie /
Zamanlanmış Güç kapama /
Απενεργοποίηση με χρονοδιακόπτη

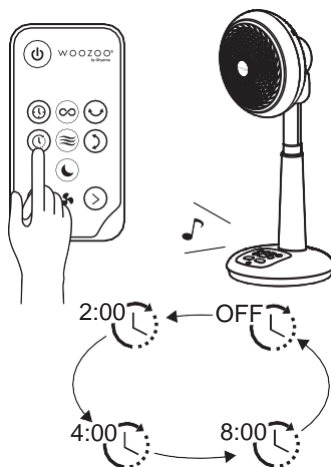

↓ For more information, refer to each language. ↓

EN

DE

FR

NL

ES

IT

PT

PL

TR

EL

Contents

Preparations

Specifications6
 Safety precautions.....6
 Installing9
 Overview of controls.....10

Others

Maintenance.....12
 Troubleshooting.....13

Specifications

Rated voltage	220-240V~
Rated frequency	50Hz
Rated power	35W
Protection against electric shock	Class II
Power cord length(about)	1.7m
Product size(about)	W270×D270×H640 ~ 750mm (without power cord)
Product weight	2.7kg

*The specifications may be changed with no additional notification.

Safety precautions

Make sure to follow the precautions described below to avoid injury or unnecessary property loss to anybody. The safety precautions are classified according to the degree of harm or damage caused by misuse.

Examples of symbols



This symbol means "reminding".



This symbol means "forbidden".



This symbol means necessary "instructions".



Warning

The symbol means matters which may lead to death or serious injury during faulty operation.



- **No disassembly, repair or modification is allowed on the product**
 Doing so may lead to fires, electric shock or injury. Please consult to the shop you purchased the product or Iris Ohyama Europe B.V. by calling the consultation number for repair related matters.



- This appliance can be used by children aged from 8 years and above and persons with reduced physical, sensory or mental capabilities or lack of experience and knowledge if they have been given supervision or instruction concerning use of the appliance in a safe way and understand the hazards involved. Children shall not play with the appliance. Cleaning and user maintenance shall not be made by children without supervision



- Stop using the product and shut off the power supply immediately in the case of abnormality or breakdown, and unplug the power cord from the socket

Or it may cause smoking, fires or electric shock.

[Cases of abnormalities]

- Abnormal smell or sound during operation;
- Abnormal heating of power plug and power cord;
- Intermittent power on and off after moving the power cord;
- Frequent breakdown during operation;
- Tingling caused by electric shock when touching with hands.

➔ Please disuse immediately and consult to the shop you purchased the product or Iris Ohyama Europe B.V. by calling the consultation number for related matters.

Correct use of power plug and power cord



- If the power cord is damaged, it must be replaced by the manufacturer, maintenance department, or a similar department in order to avoid danger



- Make sure to unplug the power plug from the socket before repair, inspection and moving

Or it may cause electric shock or injury.



- Do not insert or unplug the power plug with wet hands

Or it may cause electric shock or injury.



- The product can be operated with 220-240V~ alternating current only
- Stop using the product with a damaged power cord or power plug, or a loose socket
- The product is utilized indoors only
- Do not cover the product with combustible articles such as clothes, paper or plastic bags before operating
- Do not use the product in a place with too much dust or powder
- Do not aim this product at heating equipment such as home heaters

Or it may cause fires or electric shock.

Safety precautions



- Do not use the product in a damp place such as a bathroom or near a stove
- Do not soak the body of the product in water or pour water on it
Or it may cause fires or electric shock.



Caution

Faulty operation may lead to personnel injury or article damage.



- The product cannot be used by physically and mentally indifferent persons and children. Keep children away from the product to ensure that they do not play with this product
- Do not sit or lean on the product
- Do not operate the product in condition that no cover or fan blade is installed
Or it may cause injury or electric shock.



- Make sure to use it on level and firm floors
- Do not use the product in a place near rolled-up curtains
Or it may lead to personnel injury or damage.



- Make sure to hold the power plug when unplugging the plug. Do not drag the power cord
- Make sure to unplug the power plug from the socket in condition of no use
Or it may cause fires or electric shock.



Precautions about battery



- **During installation, pay attention to the positive and negative electrodes of the battery, and install it properly according to the instructions**
- **Remove the battery when it is not used for a long time**
Or it may cause fires, injury and contamination of the surrounding object.
- **Non-rechargeable batteries are not to be recharged**
- **Different types of batteries or new and used batteries are not to be mixed**
- **Exhausted batteries are to be removed from the appliance and safely disposed of**
- **The supply terminals are not to be short-circuited**



- **Do not disassemble the battery**
Or it may damage the skin or clothing.

Installing

Please place the product on level ground or a table with no barrier.

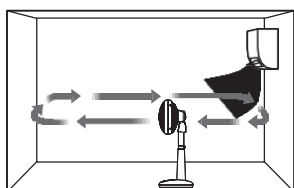

When using cooling equipment

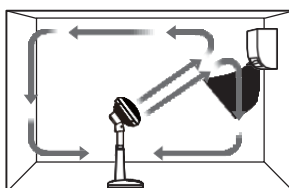

When using heating equipment

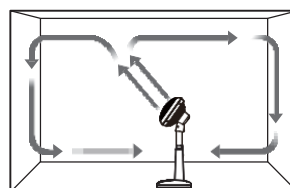

Circulation

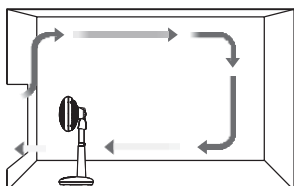

Ventilation

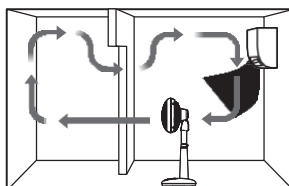

Circulation between two rooms



Overview of controls

Front

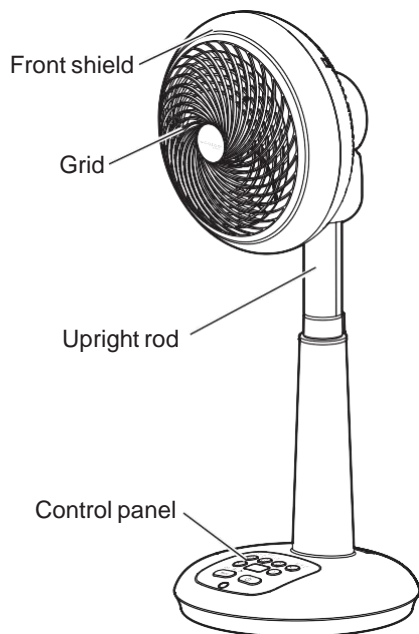

Rear

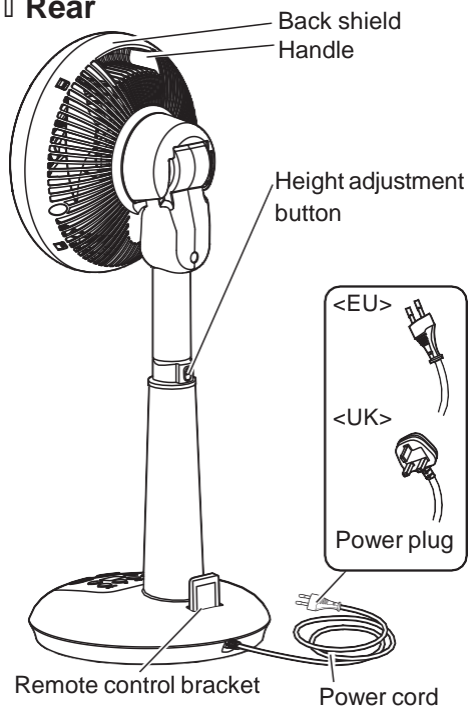

Control panel

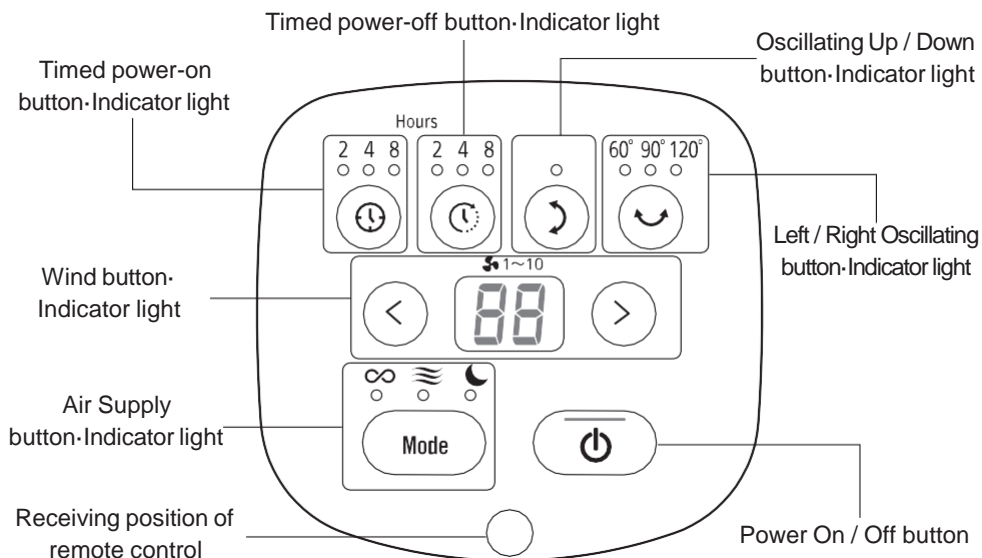

Remote control

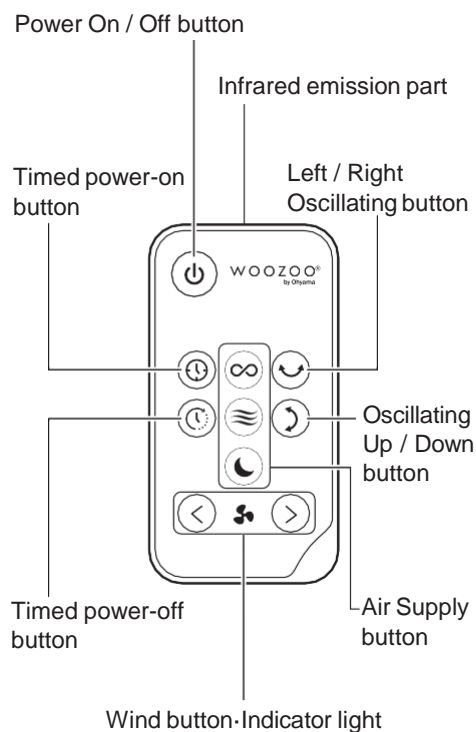

How to replace the battery

1

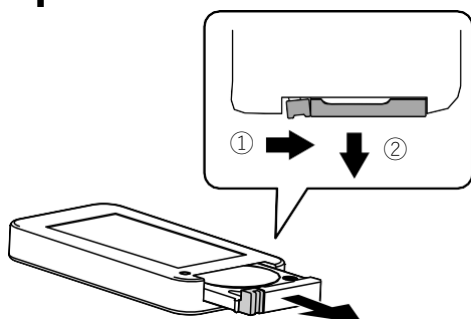

2

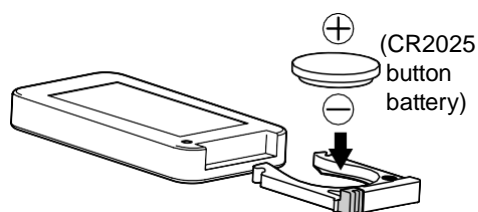

3

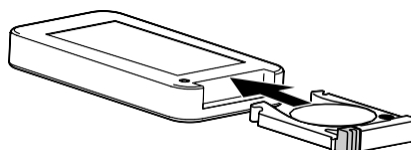

- Please avoid battery breakage, leakage, burns, and contamination of the surrounding objects due to improper use.





Maintenance

It may lead to breakdown in condition of using with accumulated dust. Please maintain at regular intervals as per the dust accumulation degrees.



- Make sure to cut off the power supply and pull up the power cord before maintenance.
- The motor keeps heating after operation. Make sure to maintain after the motor is cooling down.

▮ Wipe with a soft cloth

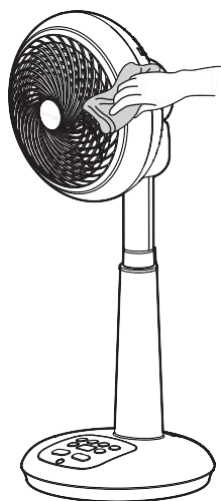

▮ Storage method

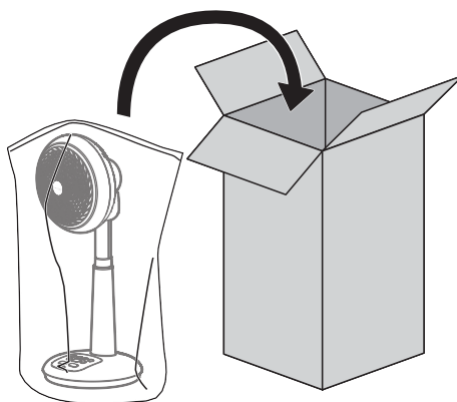



Troubleshooting

Please confirm the following problems after reading the operation manual carefully before you entrust to repair it.

State	Cause	Measures
Not running	<ul style="list-style-type: none"> ● Plug is not inserted into the outlet correctly 	<ul style="list-style-type: none"> ● Please reinsert the power plug into the socket firmly.
Unable to operate with remote controller	<ul style="list-style-type: none"> ● Battery exhausted 	<ul style="list-style-type: none"> ● Please clear obstacles.
	<ul style="list-style-type: none"> ● There is an obstacle between the remote controller receiver and the remote controller 	<ul style="list-style-type: none"> ● Please clear obstacles.
	<ul style="list-style-type: none"> ● Remote controller misaligned in correct direction 	<ul style="list-style-type: none"> ● Please align the infrared emitter with the remote receiver to the front of the body within a distance of 5m.
Large operating noises	<ul style="list-style-type: none"> ● Unfavorable placing 	<ul style="list-style-type: none"> ● Please place it on level ground.
Noises during pivoting	<ul style="list-style-type: none"> ● The sound of the motor may change louder during the pivoting mode, which is the unique operating sound of the motor 	<ul style="list-style-type: none"> ● This is normal.
Small wind	<ul style="list-style-type: none"> ● Dust accumulation 	<ul style="list-style-type: none"> ● Please maintain the product and clean dust for it.

If you still cannot solve the problem

Please contact the store where you bought it or Iris Ohyama Europe B.V. Customer Service Center.

IRIS OHYAMA EUROPE Customer Service E-mail

CustomerService@iriseurope.fr



● Do not disassemble, repair or transform the product without approval.



Inhalt

Vorbereitung vor dem Gebrauch

Spezifikationen	14
Sicherheitsüberlegungen.....	14
Platzierung	17
Überblick über die Steuerung.....	18

Andere

Wartung.....	20
Problembehandlung.....	21

Spezifikationen

Nennspannung	220-240V~
Nennfrequenz	50Hz
Nennleistung	35W
Schutz gegen elektrischen Schlag	Klasse II
Länge des Netzkabels (ungefähr)	1,7m
Größe des Produkts (ungefähr)	B270×T270×H640 ~ 750mm (Ohne das Netzkabel)
Gewicht (ungefähr)	2,7kg

* Wenn Produktspezifikationen sich ändern, bemerken wir nicht.

Sicherheitsüberlegungen

Stellen Sie sicher, dass die nachfolgend beschriebenen Maßnahmen befolgt werden, um Personen- oder Sachschäden zu vermeiden. Die Sicherheitsmaßnahmen werden gemäß dem Grad der Verletzung oder Beschädigung, die durch einen Missbrauch verursacht wird, klassifiziert.

Bedeutung des Zeichens



Zeigt die Erinnerung an Aufmerksamkeit.



Zeigt den Inhalt des Verbots.



Zeigt welche durchgeführt werden müssen.



**Falsche Bedienung
Könnte zu Tode oder zu
schweren Verletzungen
führen.**

Warnungen



- **Zerlegen, reparieren oder modifizieren Sie die Maschine nicht selbst, abgesehen von der Entfernung der Basis zum Zeitpunkt der Lagerung**
Andernfalls kann es zu Feuer, Stromschlag oder Verletzungen kommen. Es ist gefährlich für andere Personen als Reparaturtechniker, dieses Produkt zu reparieren. Bitte kontaktieren Sie das Beschaffungsgeschäft, bei dem Sie es kaufen, oder das Iris Ohyama Europe B.V. Kundencenter bezüglich der Reparatur.



- Dieses Gerät darf von Personen ab 8 Jahren und von Menschen mit verminderten körperlichen, sensorischen oder geistigen Fähigkeiten oder mangelnden Erfahrungen/Kenntnissen benutzt werden, sofern sie durch eine für ihre Sicherheit verantwortliche Person in die sichere Benutzung des Geräts eingewiesen wurden und die betreffenden Gefahren verstehen oder von einer solchen Person beaufsichtigt werden. Kinder dürfen nicht mit dem Gerät spielen. Die Reinigung und Wartung des Geräts darf von Kindern nur unter der Aufsicht eines Erwachsenen erfolgen



- Stoppen Sie sofort die Verwendung des Produkts und schalten das Gerät aus und ziehen den Netzstecker aus der Steckdose, wenn die Anomalität oder Versagen auftritt
Andernfalls kann Rauch, Feuer oder Stromschlag entstehen.

[Beispiele für die Abnormität]

- Abnormale Geräusche oder Gerüche ;
 - Überhitzung des Netzsteckers und des Netzkabels;
 - Die Stromversorgung wird beim Bewegen des Netzkabels abrupt unterbrochen;
 - Die Maschine stoppt von Zeit zu Zeit;
 - Sie können einen elektrischen Schlag spüren, wenn Sie das Gerät berühren.
- ➔ Hören Sie auf, das Gerät zu benutzen und wenden Sie sich ans Beschaffungsgeschäft, in dem Sie es kaufen, oder ans Kundendienstzentrum von Iris Ohyama Europe B.V.

Korrekte Verwendung von Steckdosen, Netzkabel



- Wenn die Stromleitung beschädigt ist, muss sie vom Hersteller, der Wartungsabteilung oder einer ähnlichen Abteilung ausgetauscht werden, um Gefahren zu vermeiden



- Vergewissern Sie sich, dass Sie den Stecker vor der Reinigung aus der Steckdose ziehen
Um elektrischen Schlag oder Verletzungen zu vermeiden.



- Stecken Sie oder ziehen Sie den Stecker nicht mit den feuchten Hände
Um elektrischen Schlag, Verbrennungen oder Verletzungen zu vermeiden.



- Verwenden Sie keinen anderen Wechselstrom als 220-240V~
- Verwenden Sie dieses Produkt nicht, wenn das Netzkabel oder der Netzstecker beschädigt ist oder die Steckdose nicht fest eingesteckt ist
- Bitte verwenden Sie das Produkt nicht im Freien
- Decken Sie das Produkt nicht mit dem Tuch oder dem Papier ab, während Sie es benutzen
- Verwenden Sie das Gerät nicht an Orten mit viel Staub oder Pulver
- Richten Sie den Wind nicht auf den Ofen und andere Verbrennungsgeräte, da dies zu einem unvollständigen Brand oder Stromschlag führen kann.

Sicherheitsüberlegungen



- **Verwenden Sie dieses Produkt nicht in feuchten Orten wie Bäder oder in der Nähe von Wasser-Quellen**
- **Tränken oder tauchen Sie den Körper und Stecker nicht in das Wasser**
Um Brand und elektrischen Schlag zu vermeiden.



Achtung

Hinweis: falsche Bedienungen können geringfügige Verletzungen oder Schäden an Produkten verursachen.



- **Lassen Sie Personen, die mit dem Produkt nicht vertraut sind, z. B. Kinder, es nicht benutzen oder es berühren, da dies zu Verletzungen und Stromschlägen führen kann**
- **Halten Sie Kinder vom Gerät fern und stellen Sie sicher, dass Kinder nicht mit dem Gerät spielen**
- **Sitzen und lehnen Sie nicht an dem Produkt**
- **Betreiben Sie das Produkt nicht unter der Bedingung, dass keine Abdeckung oder Lüfterflügel installiert sind**
Oder es kann zu Verletzungen, Stromschlägen oder Bränden kommen.



- **Verwenden Sie das Produkt an horizontalen und stabilen Boden**
- **Achten Sie darauf, den Griff beim Bewegen zu halten**
Es könnten auch Personenschäden oder Beschädigungen auftreten.



- **Beim Ausziehen des Steckers fassen Sie den Stecker, statt einfach das Stromkabel zu ziehen**
- **Ziehen Sie den Stecker aus, wenn Sie es für längere Zeit nicht benutzen**
Andernfalls kann es zu Brand oder Stromschlag führen.



Hinweis zur Batterie



- **Achten Sie auf die Polaritätssymbole (plus und minus) und setzen Sie die Batterie entsprechend der Beschreibung richtig ein**
- **Entfernen Sie die Batterie, wenn sie für längere Zeit nicht benutzt wird**
Andernfalls kann es zu einem Brand oder einer Verletzung sowie zu einer Verschmutzung der Umgebung durch Bruch und Flüssigkeitsaustritt kommen.
- **Nicht wiederaufladbare Batterien dürfen nicht aufgeladen werden**
- **Unterschiedliche Batterietypen oder neue und gebrauchte Batterien dürfen nicht gemischt werden**
- **Erschöpfte Batterien sind aus dem Gerät zu entfernen und sicher zu entsorgen**
- **Die Stromklemmen dürfen nicht kurzgeschlossen werden**



- **Nicht zerlegen**
Andernfalls könnte es zur Verletzung der Haut oder Beschädigung der Kleidung führen.

Platzierung

Bitte stellen Sie das Produkt auf ebenen Boden oder einen Tisch ohne Barriere.

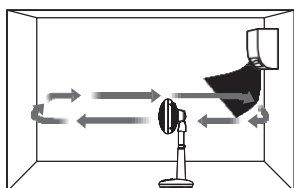

Verwenden Sie die
Kühlgeräte

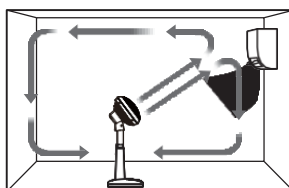

Verwenden Sie die
Heizgeräte

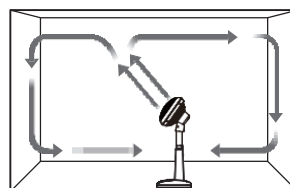

Zirkulation

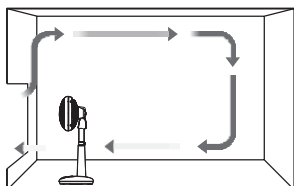

Luftaustausch

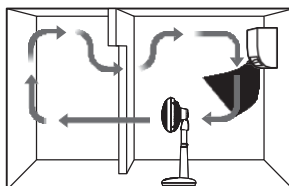

Zirkulation zwischen zwei
Räumen



Überblick über die Steuerung

Vorderseite

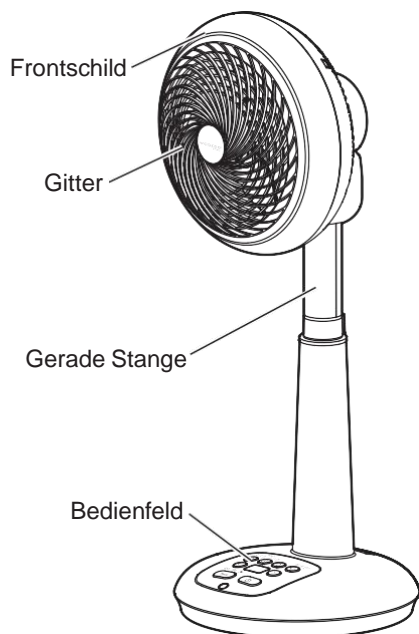

Rückseite

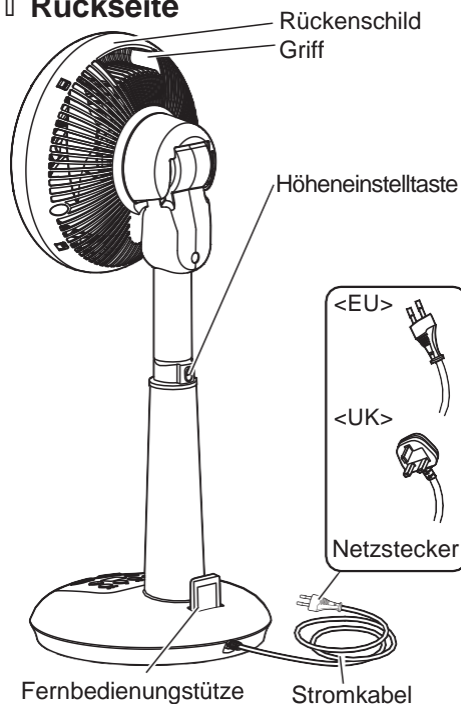

Bedienfeld

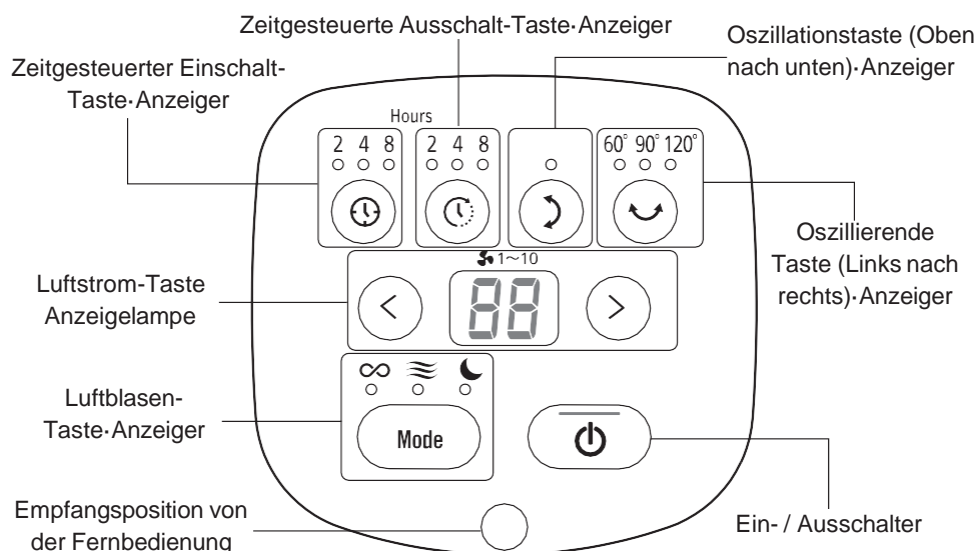

Fernbedienung

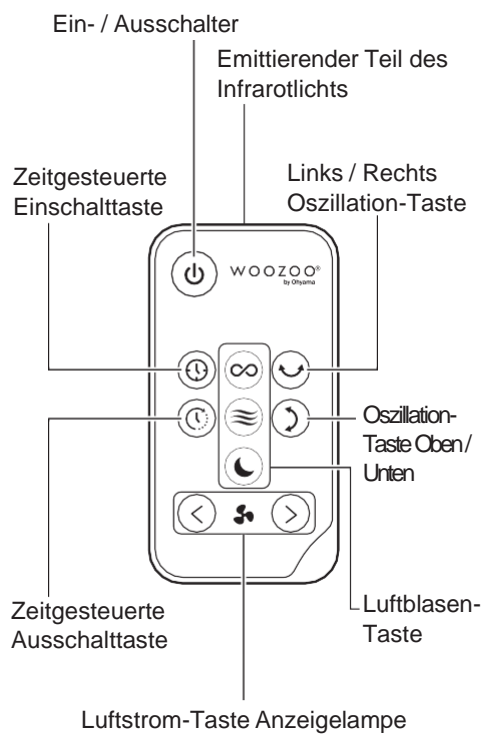

Austauschmethode der Batterie

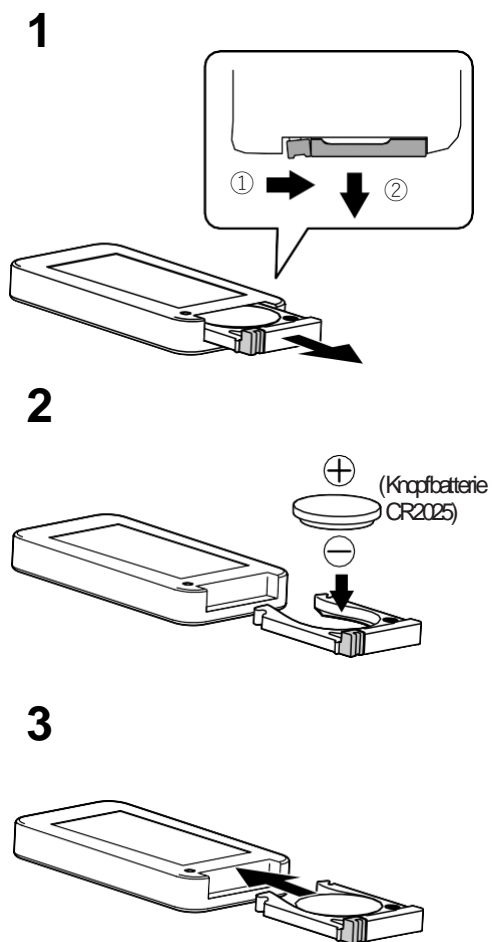

- Bitte vermeiden Sie Batterieschäden, Leckagen, Verbrennungen und Verunreinigung der umgebenden Objekte aufgrund einer unsachgemäßen Verwendung.





Wartung

Dies kann zu einem Ausfall des Staubs führen. Bitte halten Sie sich in regelmäßigen Abständen an die Staubansammlungsgrade.



- Vergewissern Sie sich, dass Sie den Stecker vor der Reinigung aus der Steckdose ziehen.
- Der Motor heizt sich nach dem Betrieb weiter auf. Stellen Sie sicher, dass es nach dem Abkühlen des Motors gewartet wird.

▮ Bitte wischen Sie Hauptkörper mit einem weichen Tuch ab

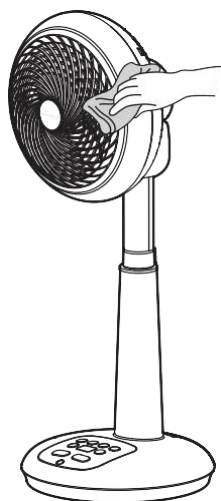

▮ Speicherung

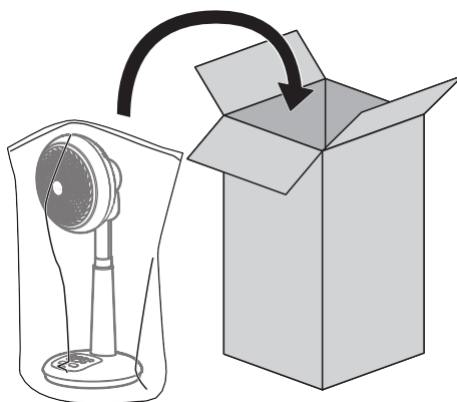



Problembehandlung

Bitte lesen Sie die folgenden Schritte sorgfältig, bevor Sie das Gerät zu Reparatur senden, und bestätigen, ob die Abnormalität durch folgende Ursachen verursacht wird.

Probleme	Mögliche Ursache	Problemlösung
Nicht betrieben	<ul style="list-style-type: none"> ● Netzstecker nicht richtig in Steckdose eingesteckt 	<ul style="list-style-type: none"> ● Bitte stecken Sie den Netzstecker fest in die Steckdose.
Wenn es nicht mit der Fernbedienung bedient werden kann	<ul style="list-style-type: none"> ● Der Strom der Batterie ist fast aus 	<ul style="list-style-type: none"> ● Bitte tauschen Sie die Batterie aus.
	<ul style="list-style-type: none"> ● Es besteht ein Hindernis zwischen dem Fernbedienungslichtempfänger und der Fernbedienung 	<ul style="list-style-type: none"> ● Bitte entfernen Sie das Hindernis.
Wenn der Lärm bei dem Betrieb groß ist	<ul style="list-style-type: none"> ● Die Fernbedienung ist nicht in die richtige Richtung 	<ul style="list-style-type: none"> ● In einer Entfernung von weniger als 5m, richten Sie den lichtemittierenden Teil der Fernbedienung auf den Fernbedienungsempfänger an der Vorderseite des Hauptgehäuses und betätigen Sie ihn.
	<ul style="list-style-type: none"> ● Die Einstellung ist nicht geeignet 	<ul style="list-style-type: none"> ● Bitte stellen Sie das Produkt an den horizontalen und stabilen Stellen auf.
Wenn zum Zeitpunkt des Schwingens Geräusche vorhanden sind	<ul style="list-style-type: none"> ● Während des Schwenkvorgangs ist das spezielle Motorgeräusch laut 	<ul style="list-style-type: none"> ● Es gibt keine Abnormalität.
Wenn es weniger Luftvolumen gibt	<ul style="list-style-type: none"> ● Es gibt Staubansammlungen 	<ul style="list-style-type: none"> ● Bitte entfernen Sie regelmäßig den Staub.

Wenn Sie das Problem noch nicht lösen

Wenden Sie sich an Verkaufsshop und Iris Ohyama Europe B.V.Kundendienstzentrum.

IRIS OHYAMA EUROPE Kundendienst-E-Mail

CustomerService@iriseurope.fr



● Bitte zerlegen, reparieren oder bauen Sie das Produkt nicht selbst um.



Catalogue

Avant l'utilisation

Spécifications	22
Précautions de sécurité	22
Lieu d'utilisation.....	25
Vue générale des commandes.....	26

Autres

Maintenance.....	28
Dépannage.....	29

Spécifications

Tension Nominale	220-240V~
Fréquence Nominale	50Hz
Puissance Nominale	35W
Protection contre choc électrique	Class II
Dimension de produit (environ)	1,7m
Product Size (environ)	W270×D270×H640 ~ 750mm (À l'exclusion du câble d'alimentation)
Poids de produit (environ)	2,7kg

* La modification éventuelle de la spécification du produit ne fait pas d'objet d'une notification à l'avance.

Précautions de sécurité

Assurez-vous de suivre les précautions décrites ci-dessous afin d'éviter les blessures ou les pertes inutiles de propriété à quiconque. Les précautions de sécurité sont classifiées selon le degré de préjudice ou de dommage causé par une mauvaise utilisation.

Signification des marques



Il signifie les contenus avertis.



Il signifie les contenus interdits.



Il signifie les contenus obligés à effectuer.



Les précautions concernant les opérations incorrectes qui risquent d'entraîner la mort ou de graves blessures.

Avertissements



- **Il est interdit de démonter, réparer ou modifier la machine par vous-même outre l'enlèvement de base lors du stockage** Sinon, il peut provoquer l'incendie, la commotion électrique ou les blessures. Veuillez consulter le magasin où vous l'achetez ou le centre de service clientèle Iris Ohyama Europe B.V..



- Cet appareil peut être utilisé par des enfants à partir de l'âge de 8 ans ainsi que des personnes aux facultés physiques, sensorielles et mentales réduites ou bien sans expérience à condition qu'elles soient surveillées ou qu'une personne responsable de leur sécurité leur apprenne à utiliser l'appareil en toute sécurité et qu'elles en comprennent les dangers. Les enfants ne doivent pas jouer avec l'appareil. Les procédures de nettoyage et d'entretien ne doivent pas être effectuées par des enfants sans surveillance



- En cas de l'anomalie ou des défaillances, il faut cesser d'utiliser le produit immédiatement, éteindre le pouvoir, et débrancher la prise. Sinon, il peut provoquer l'incendie, la fumée ou la commotion électrique.

[Exemples de l'anomalie]

- Un bruit ou une odeur anormale;
- Une surchauffe anormale de la prise ou le cordon d'alimentation;
- Une intermittence d'électricité lors du déplacement du cordon d'alimentation;
- La machine s'arrête fréquemment au cours du fonctionnement;
- Vous pouvez sentir un coup de choc électrique en touchant la machine.

➔ Veuillez vous désabonner et consulter le magasin dans lequel vous avez acheté le produit ou Iris Ohyama Europe B.V. en appelant le numéro de consultation pour les questions connexes.

Il faut utiliser correctement la prise et le cordon d'alimentation



- Si le fil d'alimentation est endommagé, il doit être changé par les personnes professionnelles du département de maintenance ou du département similaire du fabricant



- Assurez-vous de débrancher la prise pendant le nettoyage, le maintien ou le déplacement de ce produit. Sinon, il est possible de provoquer la commotion électrique et les blessures.



- Il est interdit de débrancher la prise mâle avec les mains mouillées. Sinon, il est possible de provoquer la commotion électrique et les blessures.



- Il est interdit d'utiliser le courant alternatif autre que 220-240V~
- Il est interdit d'utiliser le cordon d'alimentation endommagé, la prise mâle endommagée et la prise femelle branlante
- Il est interdit d'utiliser ce produit à l'extérieur
- Il est interdit de couvrir ou boucher le ventilateur avec la toile, le papier et le plastique
- Il est interdit d'utiliser ce produit dans l'endroit pleine de poussières et poudre
- Il est interdit de tourner le vent vers le poêle et les autres. Sinon, il peut provoquer l'incendie et la commotion électronique.



Précautions de sécurité



- **Il est interdit d'utiliser ce produit dans les endroits humides par exemple près de l'eau ou dans les toilettes**
- **Il est interdit de pulvériser de l'eau sur le corps et la télécommande ou de les mettre dans l'eau**
Sinon, il peut provoquer l'incendie et la commotion électronique.



Remarques

Ce symbole signifie que les opérations incorrectes risquent d'entraîner la mort ou de graves blessures.



- **Il est interdit de laisser ce produit à la portée des enfants et des gens qui ne connaissent pas la manipulation de ce produit**
- **Il est interdit de monter ou s'appuyer sur le produit**
- **Ne pas utiliser ce produit sans installation de couvercle ou pale de ventilateur**
Pour éviter les endommagements, l'électricité ou l'incendie.



- **Il faut utiliser ce produit dans un endroit horizontal et stable**
- **Assurez-vous de porter ce produit en tenant la manche**
Sinon, il est possible de causer des blessures ou des dommages corporels.



- **Assurez-vous de tenir la prise mâle à la main, interdit de tirer le cordon d'alimentation lors de débrancher la prise**
- **En cas de non utilisé pour longtemps, il faut débrancher la**
Sinon, il peut provoquer l'incendie et la commotion électronique.





Précautions concernant la batterie



- **Il faut faire attention aux symboles de pôle électrique (électrode positive et électrode négative) et monter les batteries selon la description**
- **En cas de non utilisé pour longtemps, il faut enlever les**
Sinon, la rupture et la fuite de liquide causée par les pôles incorrects est possible de provoquer l'incendie, les blessures, la pollution de l'environnement.
- **Ne rechargez pas des batteries qui ne sont pas rechargeables**
- **Ne mélangez pas différents types de batteries ou des batteries neuves avec des batteries usagées**
- **Retirez les batteries usagées de l'appareil et jetez-les en toute sécurité**
- **Ne court-circuitez jamais les bornes**



- **Il est interdit de démonter les batteries**
Sinon, il est possible de provoquer les blessures de peau ou de vêtement.

Lieu d'utilisation

Utiliser le produit à la table ou terre plate sans obstacles.

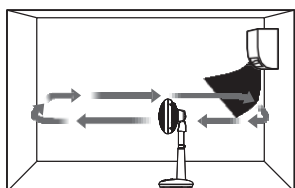

Lors d'utilisation des dispositifs de refroidissement

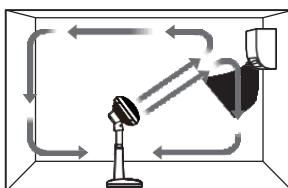

Lors d'utilisation des dispositifs de chauffage

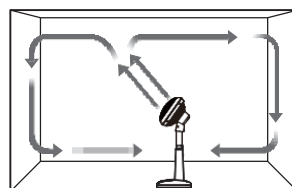

Lors de circulation

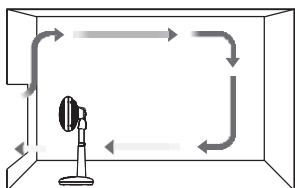

Lors de ventilation

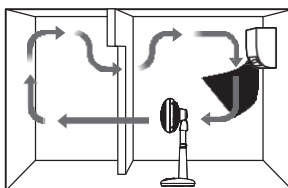

La circulation dans deux chambres



Vue générale des commandes

Devan

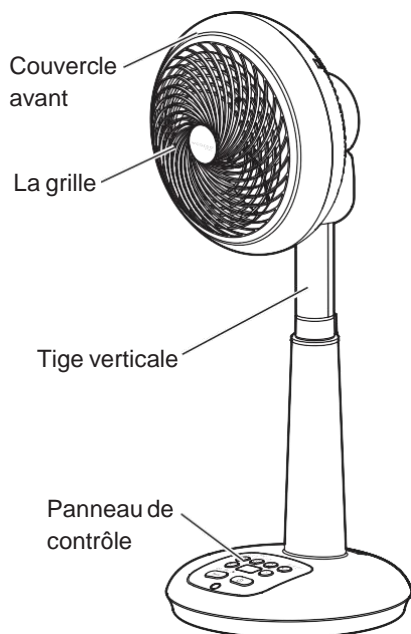

Retour

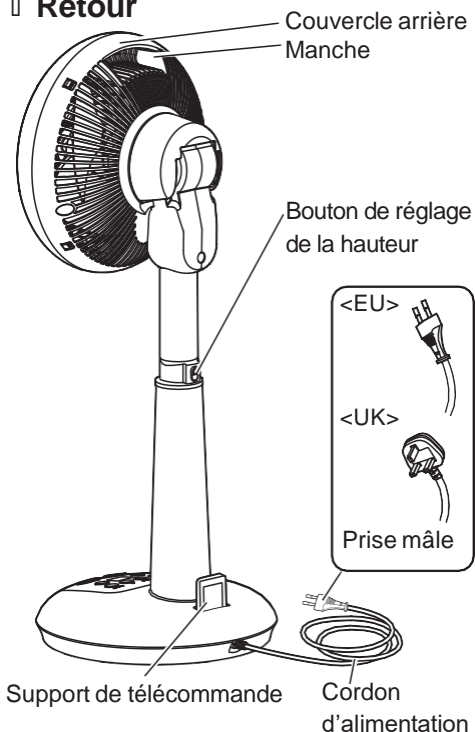

Panneau de contrôle

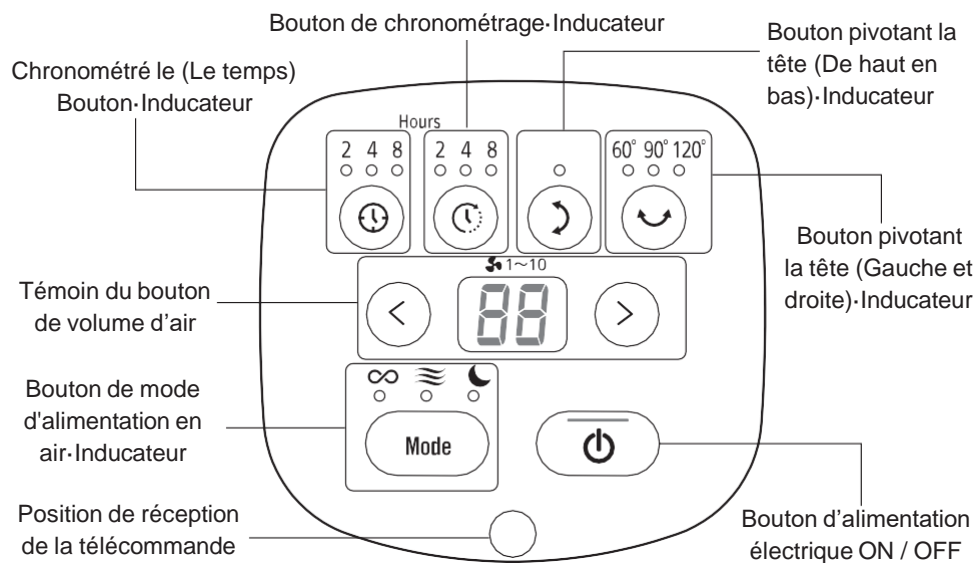

▮ Télécommande

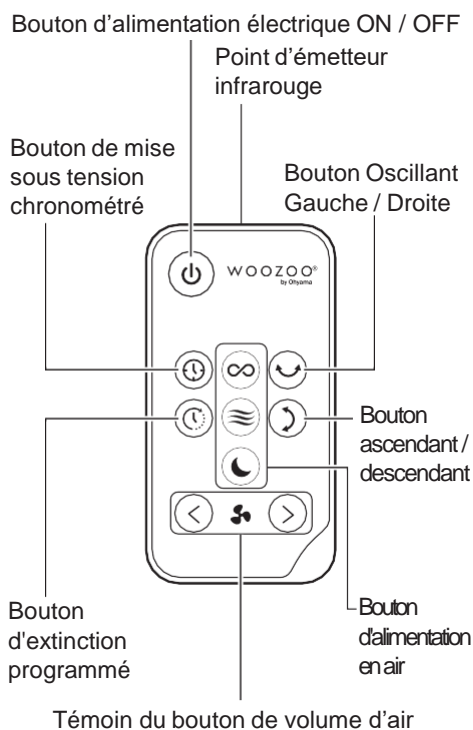

▮ Méthode de changement de batterie

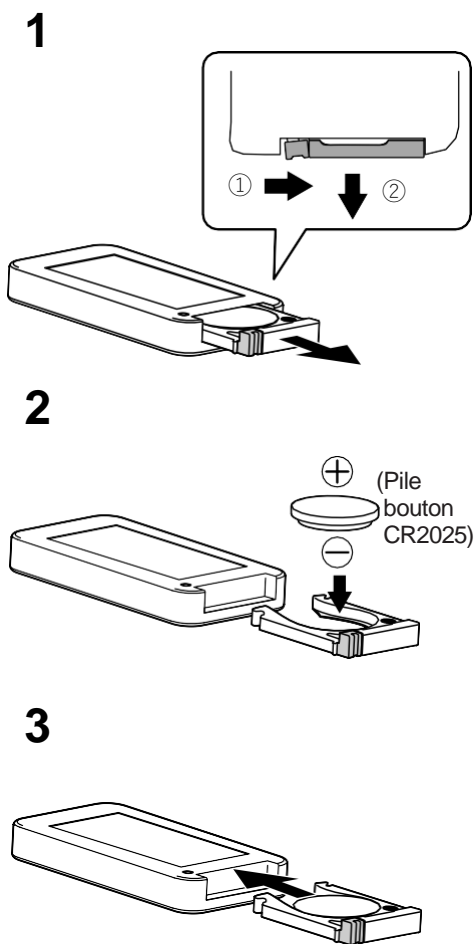

FR

- **Veillez éviter le bris de la batterie, les fuites, les brûlures et la contamination des objets environnants en cas d'une utilisation inappropriée.**





Maintenance

Nettoyer le produit régulièrement pour éviter les endommagements causés par la poussière.



- Il faut débrancher la prise mâle avant de nettoyage.
- Le moteur peut-être garder la haute température après l'utilisation, faire le nettoyage et la maintenance après le refroidissement complet.

▮ Il faut nettoyer avec un torchon souple

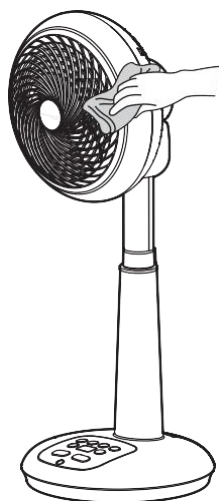

▮ Stockage

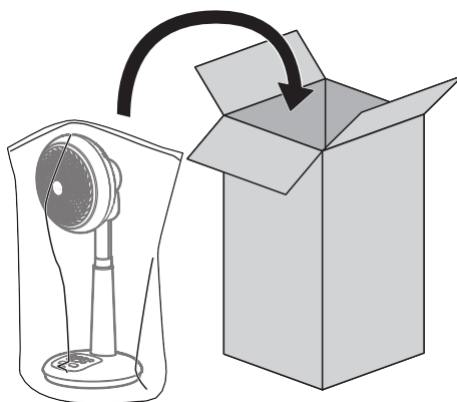



Dépannage

Avant d'envoyer pour réparation, il faut bien lire ce manuel, vérifier si les pannes sont provoqués par les raisons ci-après.

Pannes	Causes Possibles	Solutions
Il ne marche pas	<ul style="list-style-type: none"> ● La prise mâle n'est pas correctement branchée 	<ul style="list-style-type: none"> ● Insérez étroitement la prise mâle dans la douille.
Quand il n'arrive pas à commander la télécommande	<ul style="list-style-type: none"> ● Les batteries sont épuisées 	<ul style="list-style-type: none"> ● Il faut changer les batteries.
	<ul style="list-style-type: none"> ● Il y a des obstacles entre l'émetteur de télécommande et le récepteur 	<ul style="list-style-type: none"> ● Il faut enlever les obstacles.
	<ul style="list-style-type: none"> ● La télécommande ne vise pas à la direction correcte 	<ul style="list-style-type: none"> ● Dans une distance de 5m, il faut viser le point d'émetteur infrarouge de télécommande à la zone de réception du corps principal pour l'opération.
Bruit de fonctionnement	<ul style="list-style-type: none"> ● Le siège d'installation n'est pas adapté 	<ul style="list-style-type: none"> ● Il faut installer ce produit dans une place horizontale et stable.
Il y a des bruits au cours de l'oscillation	<ul style="list-style-type: none"> ● Au cours de l'oscillation, le bruit de moteur augmente 	<ul style="list-style-type: none"> ● Il n'y a pas des anomalies.
Faible volume d'air	<ul style="list-style-type: none"> ● Il y a des poussières accumulées 	<ul style="list-style-type: none"> ● Nettoyez et maintenez régulièrement.

FR

Si les pannes n'arrivent pas à résoudre

Consultez le magasin où vous l'achetez ou le centre de service clientèle Iris Ohyama Europe B.V..

E-mail du service client IRIS OHYAMA EUROPE

CustomerService@iriseurope.fr



- Il est interdit de démonter et réparer le produit sans permission.



Inhoud

Vorbereiding voor gebruik

Specificaties	30
Veiligheidsmaatregelen	30
Plaatsing.....	7
Overzicht van de bedieningen.....	34

Overhandig methoden

Onderhoud	36
Problemen oplossen.....	37

Specificaties

Nominale spanning	220-240V~
Nominale frequentie	50Hz
Nominale vermogen	35W
Bescherming tegen elektrische schokken	Class II
Lengte snoer(Over)	1,7m
Dimensie (Over)	W270×D270×H640 ~ 750mm (exclusief het netsnoer)
Gewicht (Over)	2,7kg

* Wijziging voorbehouden voor specificaties.

Veiligheidsmaatregelen

Zorg ervoor dat u de hieronder beschreven voorzorgsmaatregelen opvolgt om letsel of onnodig verlies van iemands eigendommen te voorkomen. De veiligheidsmaatregelen zijn geclassificeerd volgens de mate van letsel of schade veroorzaakt door verkeerd gebruik.

Symbolen en betekenis



Dit symbool is voor opgelet, men moet erop letten.



Geef aan dat het verboden is.



Geef aan dat het nageleefd moet worden.



Washing

Fout bediening zullen waarschijnlijk resulteren in dood of ernstig letsel, het is gevaarlijk, voorzorgsmaatregelen moeten genomen worden.



- **Het is verboden te demonteren, repareren of wijzig aan de machine zelf te brengen, behalve het verwijderen van de basis op het moment van opslag**
Anders kan dit brand, elektrische schokken of verwondingen veroorzaken. Het is gevaarlijk voor andere mensen dan reparateurs om dit product te repareren. Neem contact op met de inkoopwinkel waar u deze koopt of met Iris Ohyama Europe B.V. Customer Center voor reparatie.



- Dit apparaat kan worden gebruikt door kinderen van acht jaar en ouder en personen met verminderde lichamelijke, zintuiglijke en verstandelijke vermogens of gebrek aan ervaring en kennis, mits ze onder toezicht staan of instructies krijgen van een persoon die verantwoordelijk is voor hun veiligheid met betrekking tot het gebruik van het apparaat en mits ze begrijpen wat de mogelijke risico's zijn. Kinderen mogen niet met het apparaat spelen. Kinderen mogen het apparaat niet reinigen of onderhouden zonder toezicht



- Indien het snoer beschadigd is, kan storing of problemen veroorzaken, in dit geval moet stoppen met het bedienen, de stekker van het stopcontact uit halen

Om rook, brand en electrisch schok te voorkomen.

[Voorbeelden]

- Brand geur, abnormaal geluid;
 - De stekker en het snoer worden heet;
 - Indien het snoer wordt verplaatst, dan gaat het af en toe aan- en uitgezet;
 - Indien U het toestel aanraakt, dan wordt uw hand gevoelloos;
 - U kunt een elektrische schok voelen wanneer u de machine aanraakt.
- ➔ Stop onmiddellijk met het bedienen en neemt dan contact op met uw dealer of het Iris Ohyama Europe B.V. klantenservicecentrum.

NL

Correct gebruik van stekker en stroomkabel



- Als de voedingskabel beschadigd is, moet deze worden vervangen door de fabrikant, onderhoudsafdeling of vergelijkbare afdeling om gevaar te voorkomen



- Voor reiniging en onderhoud moet eerst de stekker van het stopcontact uit nemen

Om electrisch schok of verwondingen te voorkomen.



- Het is verboden om met natte handen de stekker in of uit het stopcontact te doen

Om electrisch schok of verwondingen te voorkomen.



- Uitsluitend aan 220-240V~ wisselstroom te sluiten
 - Gebruik geen beschadigde netsnoeren, stekkers en losse contactdozen
 - Gebruik het product alstublieft niet buitenshuis
 - Bedek of blokkeer het product niet tijdens het gebruik met de doek of het papieren zakje
 - Gebruik het niet op plaatsen met veel stof en poeder
 - Draai de wind niet naar de kachel en andere verbrandingsapparaten
- Om kortsluiting, electrisch schok of storing te voorkomen.

Veiligheidsmaatregelen



- **Dompelde stekker en het toestel niet in water of te spoelen met water**
Niet te bedienen bij het aanrecht en badkamer
- **Sproei geen water op het hoofdlichaam of immers in water**
Om kortsluiting, elektrisch schok of storing te voorkomen.



Opgelet

Fout bediening zullen waarschijnlijk resulteren in verwondingen en schade aan het toestel, voorzorgsmaatregelen moeten genomen worden.



- **Laat mensen die niet vertrouwd zijn met het gebruik van het product, zoals kinderen, het gebruiken of de jonge kinderen het laten aanraken** Anders kan dit letsel en elektrische schokken veroorzaken
- **Rijd niet om er dichtbij te komen**
- **Gebruik het product niet in de staat waarin geen kap of ventilatorblad is geïnstalleerd**
Of het kan leiden tot letsel, elektrische schokken of branden.



- **Gebruik het product op horizontale en stabiele plaatsen**
- **Zorg ervoor dat u de hendel vasthoudt tijdens het verplaatsen**
Of het kan leiden tot persoonlijk letsel of schade.



- **Bij het uittrekken van de stekker, moet met hand vast pakken, maar niet trekken aan het snoer**
- **Zorg ervoor dat de stekker uit het stopcontact is gehaald als het gedurende een lange periode niet zal worden gebruikt**
Om kortsluiting, elektrisch schok of storing te voorkomen.



Kennisgeving over de batterij



- **Let op de polariteitsymbolen (plus en minus) en plaats de batterij volgens de beschrijving op de juiste manier**
- **Verwijder de batterij als deze gedurende een lange tijd niet zal worden gebruikt**
Anders kan het vuur of letsel en de vervuiling van de omgeving veroorzaken door de scheur en vloeistoflekage.
- **Niet-oplaadbare batterijen mogen nooit worden opgeladen**
- **Verschillende soorten batterijen of nieuwe en gebruikte batterijen mogen niet worden gemengd**
- **Lege batterijen moeten uit het apparaat worden verwijderd en veilig worden afgevoerd**
- **De voedingsklemmen mogen niet worden kortgesloten**



- **Niet demonteren**
Anders kan het de schade aan de huid en kleding veroorzaken.

NL

Plaats het product op een vlakke ondergrond of een tafel zonder barrière.

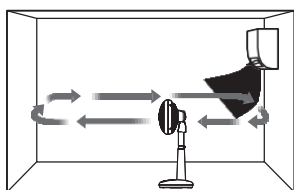

Gebruik de koelapparatuur

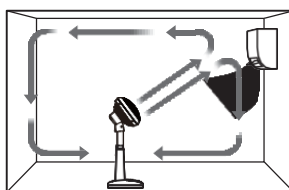

Gebruik de verwarmingsapparatuur

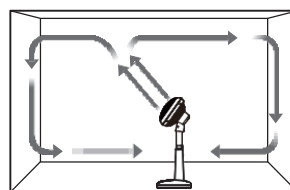

Circulatie

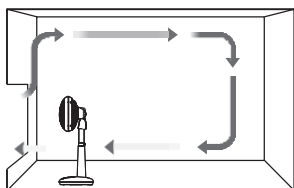

Lucht uitwisseling

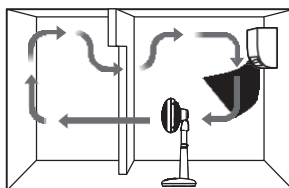

Circulatie tussen twee kamers



Overzicht van de bedieningen

Voorkant

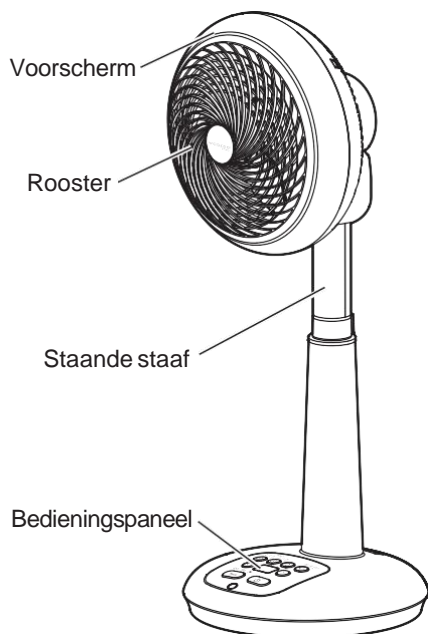

Achterkant

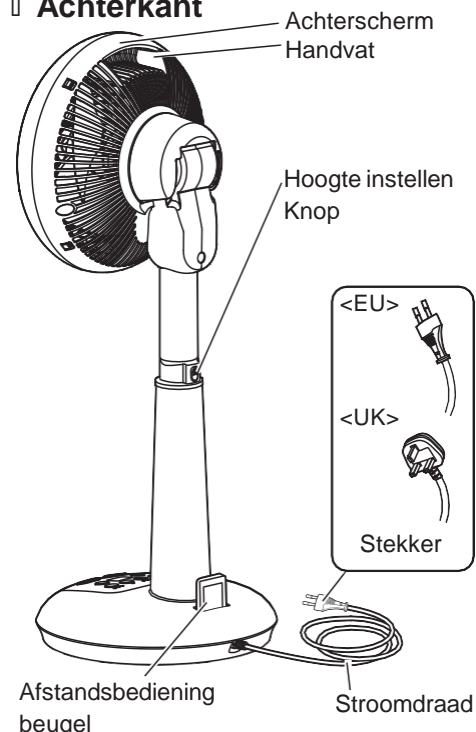

Bedieningspaneel

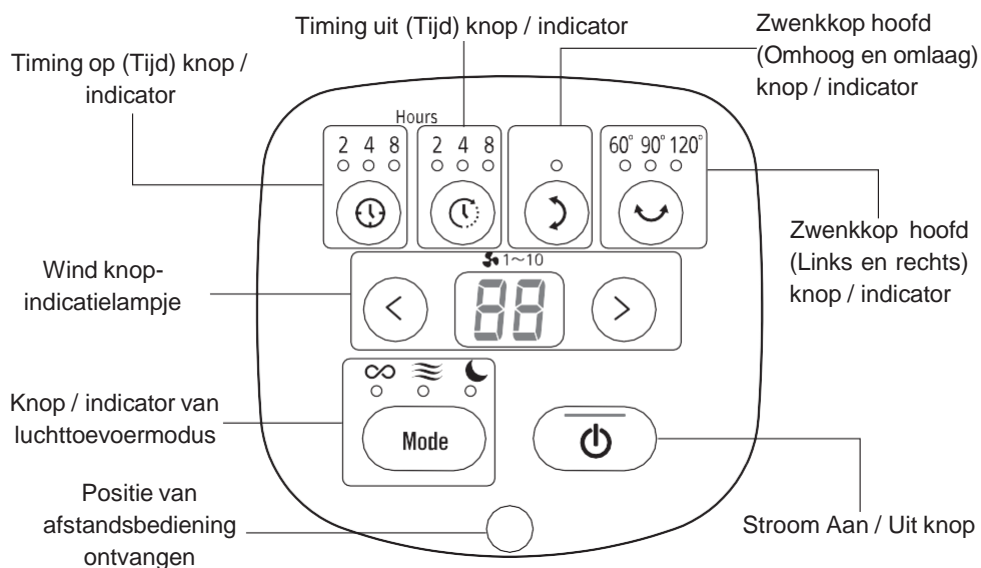

Afstandbediening

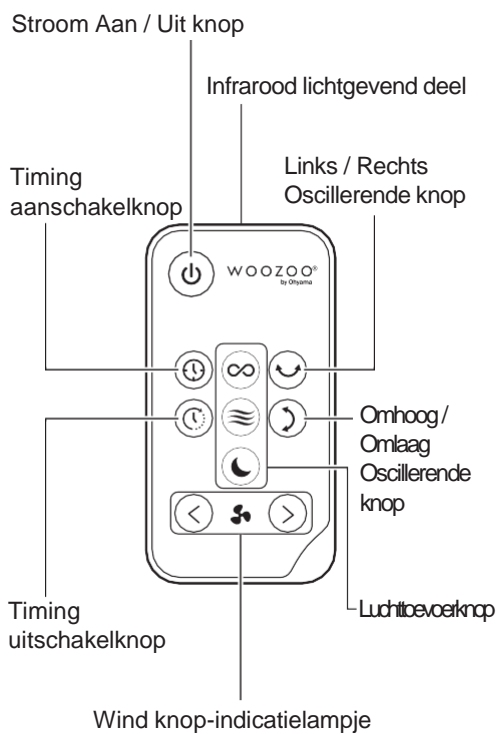

Vervang methode van de batterij

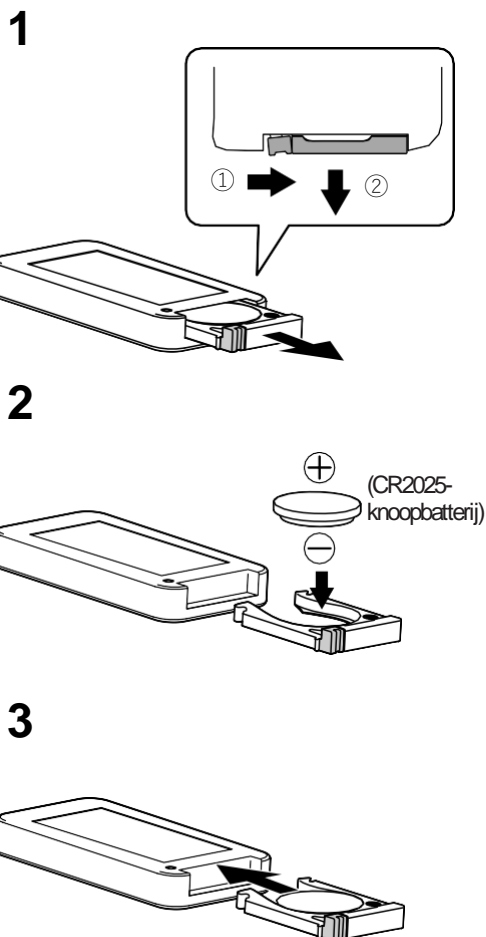

- Vermijd batterijbreuk, lekkage, brandschade en vervuiling van de omringende objecten door oneigenlijk gebruik.





Onderhoud

Dit kan leiden tot defecten in de staat van gebruik met opgehoopt stof. Gelieve op regelmatige tijdstippen te handhaven volgens de graad van stofophoping.



- Voor reiniging en onderhoud moet eerst de stekker van het stopcontact uit nemen.
- De motor blijft na gebruik verwarmen. Zorg ervoor dat u blijft staan nadat de motor is afgekoeld.

▮ Veeg het met een zachte doek schoon

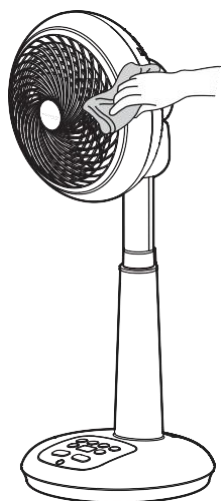

▮ Opslag

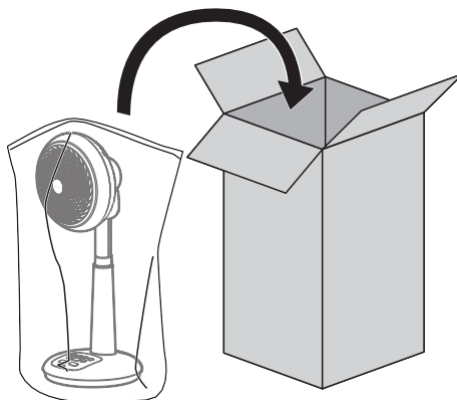



Problemen oplossen

Lees deze handleiding zorgvuldig door voordat u het toestel laat repareren, om te controleren of het een abnormaliteit is die door de volgende redenen wordt veroorzaakt.

Problemen	Oorzaken	Oplossingen
Werk niet	<ul style="list-style-type: none"> De stekker is niet correct in de aansluiting gestoken 	<ul style="list-style-type: none"> Steek de stekker stevig in het stopcontact.
Wanneer het niet kan worden bediend met de afstandsbediening	<ul style="list-style-type: none"> Batterij is uitgeput 	<ul style="list-style-type: none"> Vervang de batterijen a.u.b.
	<ul style="list-style-type: none"> Er is abastakel tussen de afstandsbedieningslichtontvanger en de afstandsbediening 	<ul style="list-style-type: none"> Verwijder de abastakel a.u.b.
	<ul style="list-style-type: none"> De afstandsbediening is niet naar de juist richting gericht 	<ul style="list-style-type: none"> Richt het lichtuitzende deel van de afstandsbediening op een afstand van minder dan 5m op het lichtontvangende gedeelte van de afstandsbediening aan de voorkant van de hoofdeenheid en bedien het.
Te veel lawaai	<ul style="list-style-type: none"> Niet goed ingesteld 	<ul style="list-style-type: none"> Plaats het product op een horizontale en stabiele plaats.
Er is geluid op het moment van het slingeren	<ul style="list-style-type: none"> Tijdens de swing-bediening is het motorgeluid speciaal hard 	<ul style="list-style-type: none"> Er is geen afwijking.
Wanneer er minder luchtvolume is	<ul style="list-style-type: none"> Er is accumulatie van stof 	<ul style="list-style-type: none"> Reinig en onderhoud om het stof te verwijderen.

NL

Problemen die niet op te lossen

Contact op nemen met uw dealer of Iris Ohyama Europe B.V.service center.
 IRIS OHYAMA EUROPE Klantenservice E-mail
CustomerService@iriseurope.fr



- Gelieve dit product niet te demonteren, repareren of wijziging aan te brengen.



Contenido

Preparativos previos a su utilización

Especificaciones.....	38
Precauciones de seguridad	38
Ubicación.....	41
Descripción de los controles	42

Otros

Mantenimiento.....	44
Resolución de problemas.....	45

Especificaciones

Voltaje nominal	220-240V~
Frecuencia nominal	50Hz
Potencia nominal	35W
Protección contra descargas eléctricas	Clase II
Longitud del cable de alimentación (Aprox)	1,7m
Tamaño del producto	L270×A270×A640 ~ 750mm (Sin cable de alimentación)

* (Aprox) Las especificaciones pueden ser

alteradas sin previo aviso.
Peso del producto (Aprox) 2,7kg

Precauciones de seguridad

Siga las precauciones que se describen a continuación para evitar lesiones o daños innecesarios. Las precauciones de seguridad se clasifican según el nivel de lesiones o daños causados por el uso incorrecto.

Símbolos



Precaución.



Prohibido.



Instrucciones que deben seguirse.



Advertencia

El símbolo indica aspectos que pueden dar lugar a muertes o lesiones graves producidas por una utilización indebida del producto.



- **No se permite el desmontaje, reparación o modificación del producto**
De lo contrario, pueden llegar a provocarse incendios, descargas eléctricas o lesiones. Consulte con su distribuidor o tienda donde compró el producto o con Iris Ohyama Europe B.V. llamando al número de atención al cliente para asuntos relacionados con su reparación.



- Este aparato puede ser utilizado por niños mayores de 8 años y personas con capacidades físicas, sensoriales o mentales reducidas o con falta de conocimiento y experiencia sólo si se encuentran bajo supervisión o se les han dado instrucciones acerca del uso seguro de este aparato y entienden los peligros existentes. Los niños no deben jugar con el aparato. La limpieza y mantenimiento no debe realizarse por niños sin supervisión



- Desconecte o apague inmediatamente la fuente de alimentación en condiciones anormales de funcionamiento o cuando se presenten averías, desenchufando el cable de alimentación de la toma de corriente. De lo contrario puede causar humo, incendios o descargas eléctricas.

[Casos anómalos]

- Sabores extraños o sonidos anómalos durante la utilización del producto;
 - Calentamiento anormal del enchufe y el cable de alimentación;
 - Encendido y apagado intermitente después de retirar el cable de alimentación;
 - Averías frecuentes durante su utilización;
 - Quemaduras provocadas por descargas eléctricas al tocarlo con las manos.
- ➔ Por favor, deje de utilizar inmediatamente este producto y consulte con su distribuidor o tienda donde lo compró o con Iris Ohyama Europe B.V. llamando al número de atención al cliente para asuntos relacionados con su reparación.

Uso correcto del enchufe y del cable de alimentación



- Si el cable de alimentación se encuentra dañado, éste debe ser reemplazado por el fabricante, el departamento de mantenimiento o un departamento similar para evitar así cualquier tipo de peligro



- Asegúrese de desconectar el enchufe del aparato de la toma de corriente antes de proceder a repararlo, comprobarlo o trasladarlo. De lo contrario pueden llegar a provocarse descargas eléctricas o cualquier tipo de lesiones.



- No introduzca ni quite el enchufe con las manos mojadas. De lo contrario pueden llegar a provocarse descargas eléctricas o cualquier tipo de lesiones.



- El producto solo puede ser utilizado con 220-240V~ de corriente alterna
 - Deje de utilizar el producto con un cable de alimentación o enchufe defectuosos o con una toma de corriente que esté suelta
 - El producto sólo puede utilizarse en interiores
 - No cubra este producto con objetos inflamables tales como ropa, papel o bolsas de plástico antes de su puesta en funcionamiento
 - No utilice este producto en un lugar con demasiado polvo o suciedad
 - No dirija este producto a equipos de calefacción tales como calentadores domésticos
- De lo contrario pueden llegar a provocarse incendios o descargas eléctricas.



Precauciones de seguridad



- **No utilice este producto en lugares húmedos, tales como un baño o cerca de una estufa**
- **No aplique ni rocíe agua sobre el producto**
De lo contrario pueden llegar a provocarse incendios o descargas eléctricas.



Atención

Una operación defectuosa puede provocar lesiones personales o daños en el producto.



- **El producto no puede ser utilizado por personas o niños con incapacidades físicas o mentales. Mantenga alejados del producto a niños para poder asegurarse de que no jueguen con este producto**
- **No se siente ni apoye sobre el producto**
- **No utilice este producto en condiciones en las que no se encuentre instalada ninguna cubierta protectora o aspa en el circulador**
De lo contrario pueden llegar a provocarse incendios, descargas eléctricas o cualquier tipo de lesiones.



- **Asegúrese de utilizarlo en pisos nivelados y firmes**
- **No utilice este producto en un lugar cercano a cortinas recogidas**
O puede causar lesiones o daños.



- **Asegúrese de sostener el enchufe de alimentación con las manos cuando lo desenchufe. No arrastre en ningún momento el cable de alimentación**
- **Cuando no utilice el aparato, asegúrese de desenchufar el cable de alimentación de la toma de corriente**
De lo contrario pueden llegar a provocarse incendios o descargas eléctricas.





Precauciones Acerca de la Batería



- Durante la instalación, preste especial atención a los terminales positivo y negativo de la batería e instálela correctamente de acuerdo con las instrucciones
- Retire la batería cuando no la use durante un largo periodo de tiempo
Con el fin de evitar que la batería se dañe o se produzcan fugas debido a una instalación incorrecta, pudiendo causar incendios o contaminar cualquier tipo de objeto circundante.
- No recargue baterías que no sean recargables
- No mezcle diferentes tipos de baterías o baterías nuevas con baterías que ya hayan sido utilizadas
- Retire del aparato las baterías que estén gastadas y deshéchelas de manera segura
- No cortocircuite nunca los terminales



- No desmonte la batería
De lo contrario puede llegar a dañar su piel o su ropa.

ES

Ubicación

Por favor, coloque el producto sobre una superficie nivelada o una mesa sin barreras.

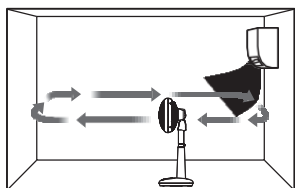

Utilización del equipo de refrigeración

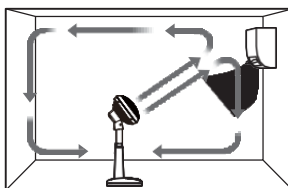

Utilización del equipo de calefacción

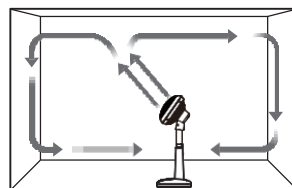

Circulación

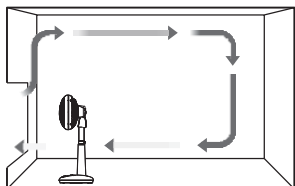

Intercambio de aire

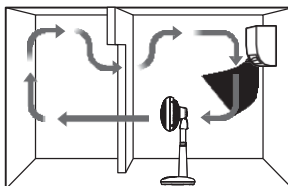

Circulación entre dos habitaciones



Descripción de los controles

Parte delantera

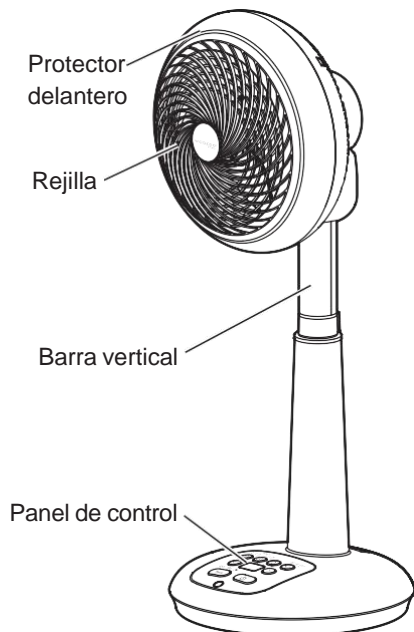

Parte trasera

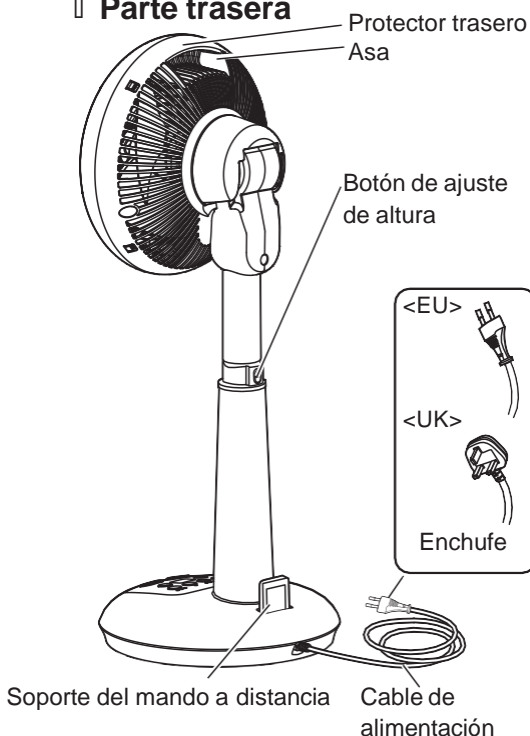

Panel de control

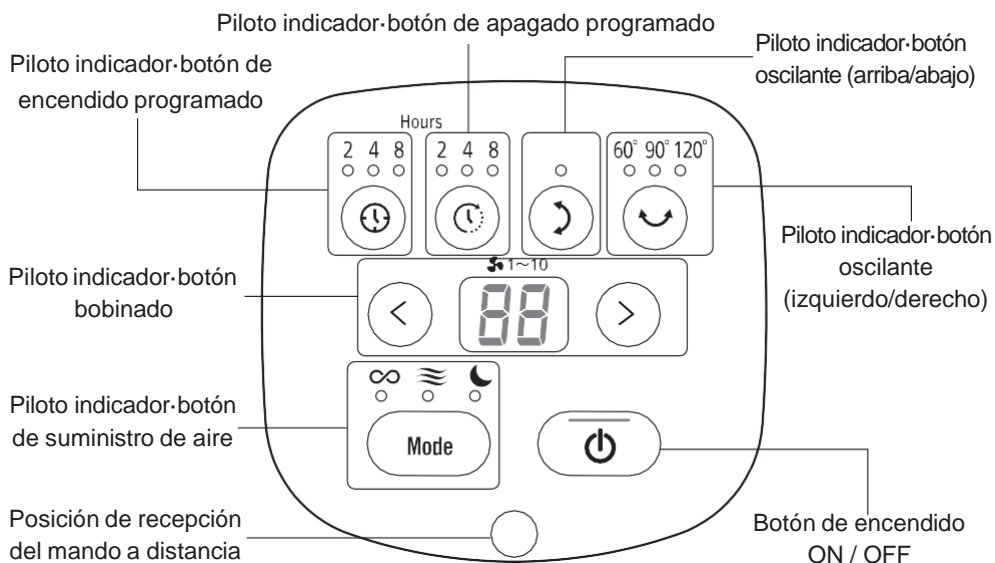

▮ Mando a distancia

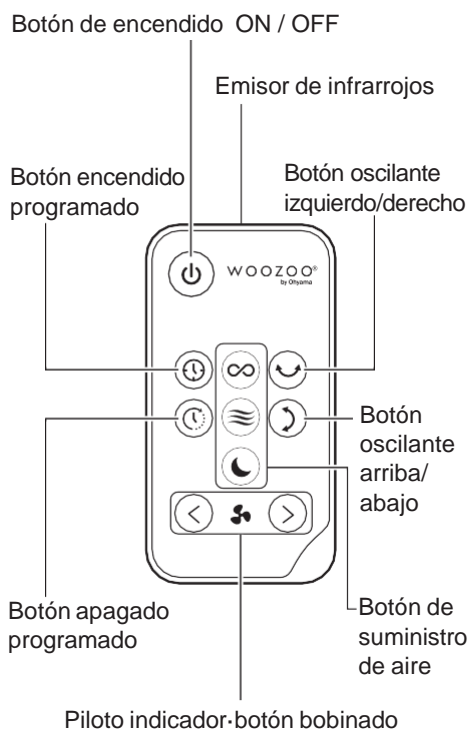

▮ Cómo reemplazar la batería

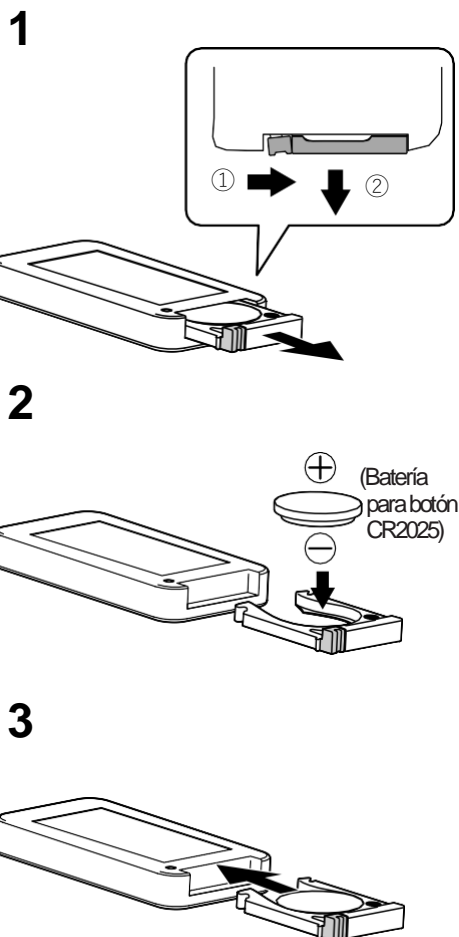

- Procure que la batería no presente fugas, quemaduras ni contamine el entorno debido un uso incorrecto.



Mantenimiento

La acumulación de polvo puede provocar averías en el aparato en condiciones de utilización. Por favor, realice labores de mantenimiento a intervalos regulares según el grado de acumulación de polvo.



- Asegúrese de apagar la fuente de alimentación y retirar el cable de alimentación antes de realizar labores de mantenimiento.
- Tras la utilización del aparato, el motor permanecerá caliente por un periodo de tiempo. Asegúrese de realizar labores de mantenimiento después de que el motor se haya enfriado.

▮ Utilice un paño suave para realizar labores de limpieza

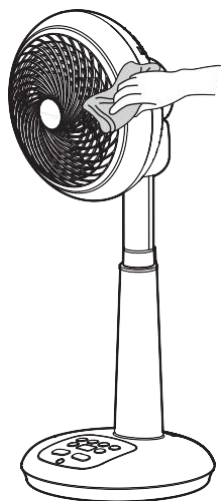

▮ Método de almacenamiento

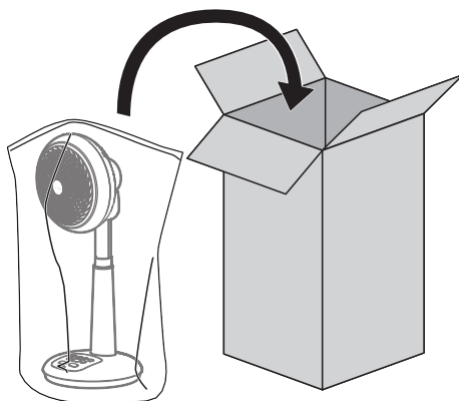



Resolución de problemas

Por favor, consulte la siguiente tabla de resolución de problemas después de leer cuidadosamente el presente manual de utilización antes de llevarlo a reparar.

Estado	Causa posible	Contramiedidas
No funciona	<ul style="list-style-type: none"> ● El enchufe no ha sido introducido correctamente en la toma de corriente 	<ul style="list-style-type: none"> ● Por favor vuelva a introducir con firmeza el enchufe de alimentación en la toma de corriente.
No se puede utilizar con el mando a distancia	<ul style="list-style-type: none"> ● Batería agotada 	<ul style="list-style-type: none"> ● Por favor, reemplace la batería.
	<ul style="list-style-type: none"> ● Existe un obstáculo entre el receptor del mando a distancia y el mando a distancia 	<ul style="list-style-type: none"> ● Por favor, elimine los obstáculos.
	<ul style="list-style-type: none"> ● Mando a distancia desalineado con respecto a la dirección correcta 	<ul style="list-style-type: none"> ● Por favor alinee el emisor de infrarrojos con el receptor remoto de la parte frontal del aparato a una distancia de 5m.
Ruidos extraños durante el funcionamiento	<ul style="list-style-type: none"> ● Colocación desfavorable 	<ul style="list-style-type: none"> ● Por favor, colóquelo sobre una superficie plana.
Ruidos durante la oscilación	<ul style="list-style-type: none"> ● El sonido del motor puede ser más fuerte durante el modo de oscilación, el cual constituye el sonido de funcionamiento único del motor 	<ul style="list-style-type: none"> ● Esto es normal.
Viento escaso	<ul style="list-style-type: none"> ● Acumulación de polvo 	<ul style="list-style-type: none"> ● Por favor, mantenga el aparato y elimine el polvo acumulado.

Si todavía no puede resolver el problema

Por favor póngase en contacto con la tienda donde compró el aparato o con el Centro de Servicio de Atención al Cliente de Iris Ohyama Europe B.V..

IRIS OHYAMA EUROPE Correo electrónico de atención al cliente

CustomerService@iriseurope.fr



- No desmonte, repare ni altere el producto sin obtener la correspondiente aprobación.



Sommario

Preparativi prima dell'uso

Specifiche tecniche	46
Precauzioni di sicurezza.....	46
Posizionamento.....	49
Panoramica delle parti.....	50

Altro

Manutenzione.....	52
Risoluzione dei problemi	53

Specifiche tecniche

Tensione nominale	220-240V~
Frequenza nominale	50Hz
Potenza nominale	35W
Protezione da scosse elettriche	Classe II
Lunghezza cavo di alimentazione e (circa)	1,7m
Dimensioni del prodotto (circa)	L270×P270×H640~750mm (Senza cavo di alimentazione)
Peso del prodotto	2,7kg

* (Le specifiche tecniche possono essere modificate senza preavviso.

Precauzioni di sicurezza

Accertarsi di osservare le precauzioni descritte di seguito per evitare lesioni o inutili danni alla proprietà. Le precauzioni di sicurezza sono classificate in base al livello di lesione o danno causato da un utilizzo improprio del prodotto.

Esempi di simboli



Questo simbolo indica "Promemoria".



Questo simbolo indica "Proibito".



Questo simbolo indica "Istruzioni" da rispettare.



Avvertenza

Questo simbolo segnala situazioni che potrebbero provocare la morte o gravi lesioni durante un funzionamento difettoso.



- Non è consentito smontare, riparare o modificare il prodotto**
 In caso contrario potrebbero verificarsi incendi, scosse elettriche o lesioni personali. Si consiglia di rivolgersi al punto vendita presso cui si è acquistato il prodotto oppure a Iris Ohyama Europe B.V. chiamando il recapito telefonico messo a disposizione per ciò che concerne le riparazioni.



- Questo apparecchio può essere utilizzato da bambini di età superiore agli 8 anni e da persone con capacità fisiche, sensoriali o mentali ridotte oppure inesperte solo nel caso in cui ricevano supervisione o istruzioni da parte di una persona responsabile della loro sicurezza per quanto riguarda l'uso sicuro dell'apparecchio e siano consapevoli dei rischi che si corrono. I bambini non devono giocare con l'apparecchio. Le operazioni di pulizia e manutenzione non devono essere eseguite da bambini senza opportuna supervisione



- È necessario interrompere l'uso e spegnere immediatamente il prodotto in presenza di funzionamento anomalo o guasto, quindi staccare il cavo dalla presa

In caso contrario, potrebbero verificarsi generazione di fumo, incendi o scosse elettriche.

[Situazioni anomale]

- Odori strani o rumori anomali durante il funzionamento;
- Riscaldamento anomalo della spina e del cavo di alimentazione;
- Azionamento intermittente - acceso / spento - muovendo il cavo di alimentazione;
- Guasti frequenti durante il funzionamento;
- Bruciori dovuti a scossa elettrica toccando con le mani.

- ➔ Si raccomanda di interrompere immediatamente l'uso e di rivolgersi al punto vendita presso cui si è acquistato il prodotto oppure a Iris Ohyama Europe B.V. chiamando il recapito telefonico messo a disposizione per questioni riguardanti le riparazioni.

Utilizzo corretto di spina e cavo di alimentazione



- Se il cavo di alimentazione è danneggiato, deve essere sostituito dal fabbricante, dal reparto manutenzione o reparto simile al fine di evitare danni



- Accertarsi di staccare la spina dalla presa prima di riparare, controllare e spostare l'apparecchio
In caso contrario, potrebbero generarsi scosse elettriche o lesioni personali.



- Non inserire o staccare la spina con le mani umide
In caso contrario, potrebbero generarsi scosse elettriche o lesioni personali.



- Il prodotto può essere fatto funzionare solo a 220-240V~ in corrente alternata
- Interrompere l'uso del prodotto in presenza di un cavo di alimentazione o spina danneggiati, oppure di presa allentata
- Il prodotto può essere utilizzato solo in locali chiusi
- Non coprire il prodotto con oggetti combustibili come abiti, carta o sacchetti di plastica prima di azionarlo
- Non utilizzare il prodotto in luoghi con presenza di molta polvere ambientale o sostanze in polvere
- Non indirizzare il prodotto verso apparecchiature di riscaldamento, come stufe domestiche

In caso contrario, potrebbero verificarsi incendi o scosse elettriche.



Precauzioni di sicurezza



- **Non utilizzare il prodotto in luoghi umidi come bagni o in prossimità dei fornelli**
- **Non versare o spruzzare acqua sul corpo centrale del prodotto**
In caso contrario, potrebbero verificarsi incendi o scosse elettriche.



Attenzione Un funzionamento difettoso può provocare lesioni personali o danneggiamenti all'oggetto.



- **Il prodotto non può essere utilizzato da persone con difficoltà fisiche e mentali e bambini. Tenere il prodotto fuori dalla portata dei bambini per essere certi che non ci giochino**
- **Non sedersi o appoggiarsi sul prodotto**
- **Non avviare il prodotto se il coperchio o la ventola non sono installati**
In caso contrario, potrebbero verificarsi lesioni, scosse elettriche o incendi.



- **Accertarsi di utilizzarlo su superficie e pavimenti piani**
- **Non utilizzare il prodotto in prossimità di tende arrotolate**
In caso contrario, potrebbero verificarsi lesioni personali o danni.



- **Accertarsi di afferrare saldamente la spina quando la si stacca dalla presa Non trascinare il cavo di alimentazione**
- **Accertarsi di staccare la spina dalla presa in caso di inutilizzo**
In caso contrario, potrebbero verificarsi incendi o scosse elettriche.





Precauzioni riguardanti la batteria



- Durante l'installazione, prestare attenzione agli elettrodi positivi e negativi della batteria, e installarli in modo corretto in base alle istruzioni
- Rimuovere la batteria se inutilizzata per lunghi periodi
In questo modo si evitano danni o perdite della batteria dovute a un'installazione errata, che provocherebbero un incendio o la contaminazione degli oggetti circostanti.
- Le batterie non ricaricabili non devono essere ricaricate
- I diversi tipi di batterie o le batterie nuove e usate non devono essere miscelate
- Le batterie scariche devono essere rimosse dall'apparecchio e smaltite in modo sicuro
- I terminali di alimentazione non devono essere cortocircuitati



- Non smontare la batteria
In caso contrario, potrebbero verificarsi danni alla pelle o agli abiti.

Posizionamento

Posizionare il prodotto su un piano livellato o un tavolo senza ostacoli.

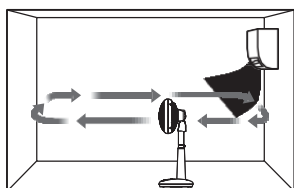

Utilizzo con il dispositivo di raffreddamento

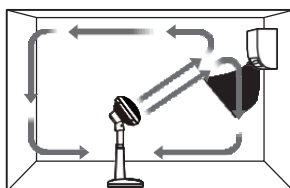

Utilizzo con il dispositivo di riscaldamento

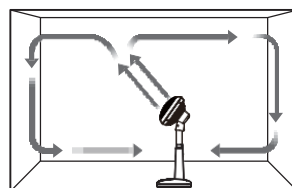

Circolazione

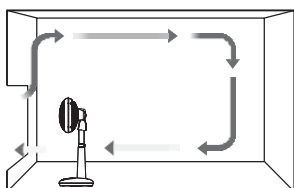

Ricambio d'aria

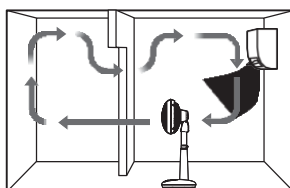

Circolazione tra due stanze



Panoramica delle parti

▮ Parte anteriore

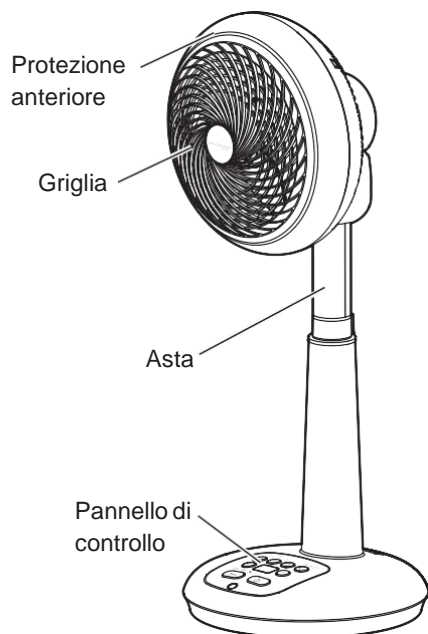

▮ Parte posteriore

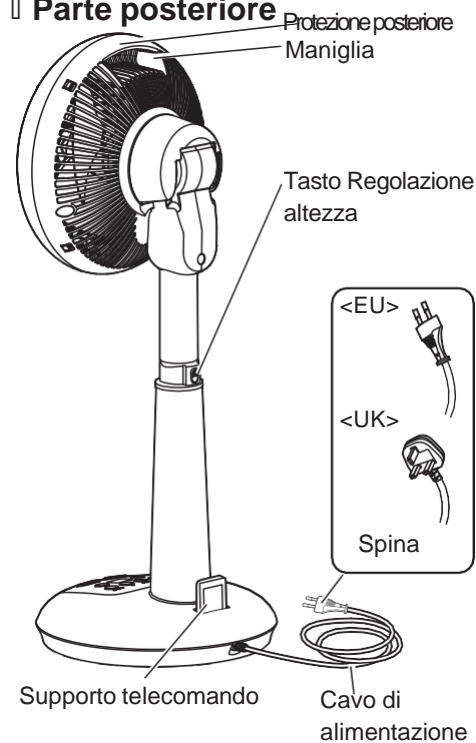

▮ Pannello di controllo

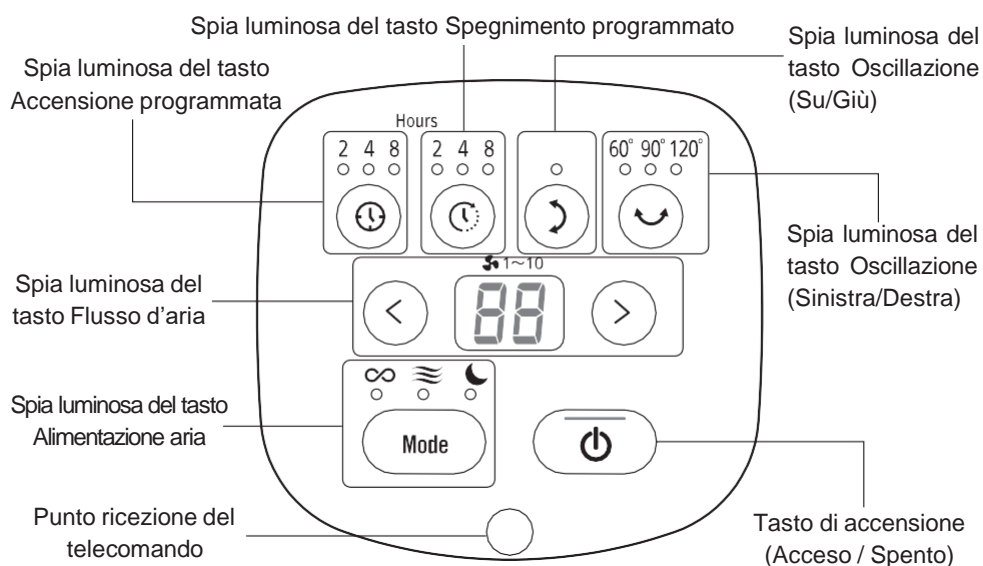



▮ Telecomando

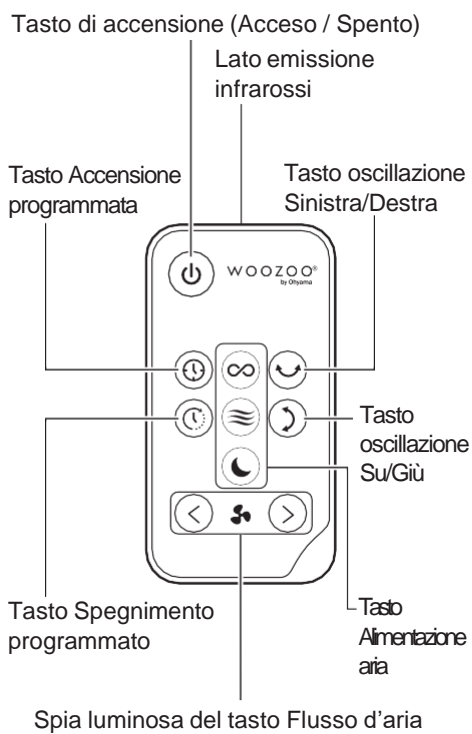

▮ Sostituzione della batteria

1

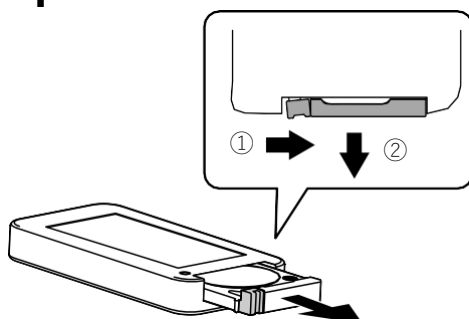

2

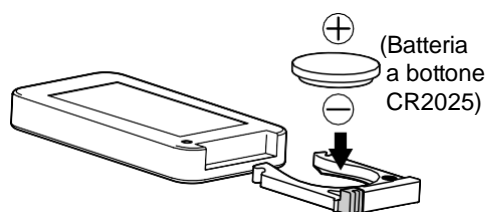

3

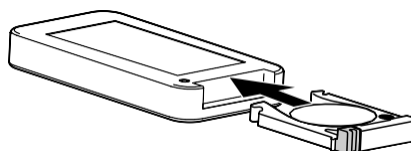

- Evitare guasti, perdite, bruciature e contaminazione degli oggetti circostanti dovuti a un uso improprio della batteria.



Manutenzione

L'utilizzo in presenza di accumuli di polvere può provocare guasti. Eseguire una manutenzione regolare controllando la quantità di polvere.



- **Accertarsi di staccare l'alimentazione e ritirare il cavo di alimentazione prima della manutenzione.**
- **Il motore continua ad essere caldo dopo il funzionamento. Eseguire la manutenzione dopo che il motore si sia raffreddato.**

▮ Usare un panno soffice

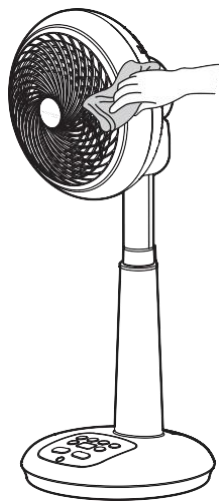

▮ Metodo di immagazzinamento

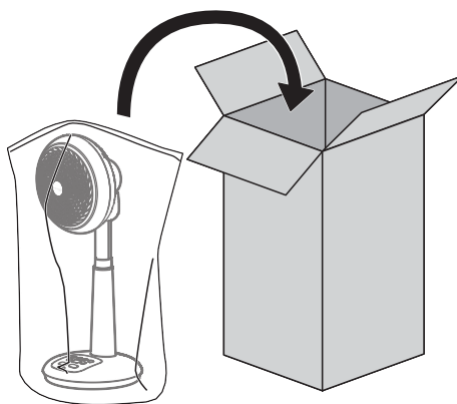



Risoluzione dei problemi

Prima di consegnare il prodotto per la riparazione, verificare le seguenti cause dopo aver letto il manuale di istruzioni.

Stato	Possibile causa	Soluzione
Non funziona	<ul style="list-style-type: none"> ● La spina non è inserita completamente nella presa 	<ul style="list-style-type: none"> ● Reinserire saldamente la spina nella presa.
Il telecomando non attiva il prodotto	<ul style="list-style-type: none"> ● Batteria esaurita 	<ul style="list-style-type: none"> ● Sostituire la batteria.
	<ul style="list-style-type: none"> ● È presente un ostacolo tra il ricevitore del telecomando e il telecomando 	<ul style="list-style-type: none"> ● Eliminare gli ostacoli.
	<ul style="list-style-type: none"> ● Il telecomando non è allineato nella direzione corretta 	<ul style="list-style-type: none"> ● Allineare il trasmettitore di infrarossi del telecomando con la parte anteriore del corpo del prodotto entro una distanza di 5 metri.
Rumori durante il funzionamento	<ul style="list-style-type: none"> ● Posizione non favorevole 	<ul style="list-style-type: none"> ● Posizionarlo su un piano livellato.
Rumori durante l'oscillazione	<ul style="list-style-type: none"> ● Il rumore del motore potrebbe aumentare durante l'oscillazione, si tratta del tipico rumore del motore in questa impostazione 	<ul style="list-style-type: none"> ● È normale.
Flusso d'aria debole	<ul style="list-style-type: none"> ● Accumulo di polvere 	<ul style="list-style-type: none"> ● Eseguire la manutenzione del prodotto ed eliminare la polvere.

Se il problema persiste

Se il problema persiste, rivolgersi al negozio presso cui è stato acquistato il prodotto oppure rivolgersi al Centro assistenza clienti di Iris Ohyama Europe B.V..

E-mail del servizio clienti IRIS OHYAMA EUROPE

CustomerService@iriseurope.fr



● Non smontare, riparare o modificare il prodotto senza autorizzazione.

