

- FR** Taille Haie À Batterie 60cm
- ES** Cortasetos De Bateria 60cm
- PT** Corta Sebes A Bateria 60cm
- IT** Tagliasiepi A Batteria 60cm
- EL** Κλαδευτήρι θάμνων με μπαταρία 60cm
- PL** Akumulatorowa przycinarka do żywopłotów 60cm

- RU** Аккумуляторный кусторез 60см с аккумуляторной батареей
- KZ** Аккумуляторлы батареясы бар аккумуляторлы бұтақ кескіш 60см
- UA** Акумуляторні Ножіци Для Підрізання Живоплоти 60см
- RO** Trimmer Pentru Gard viu Cu Accumulator 60cm
- EN** Battery Hedge Trimmer 60cm

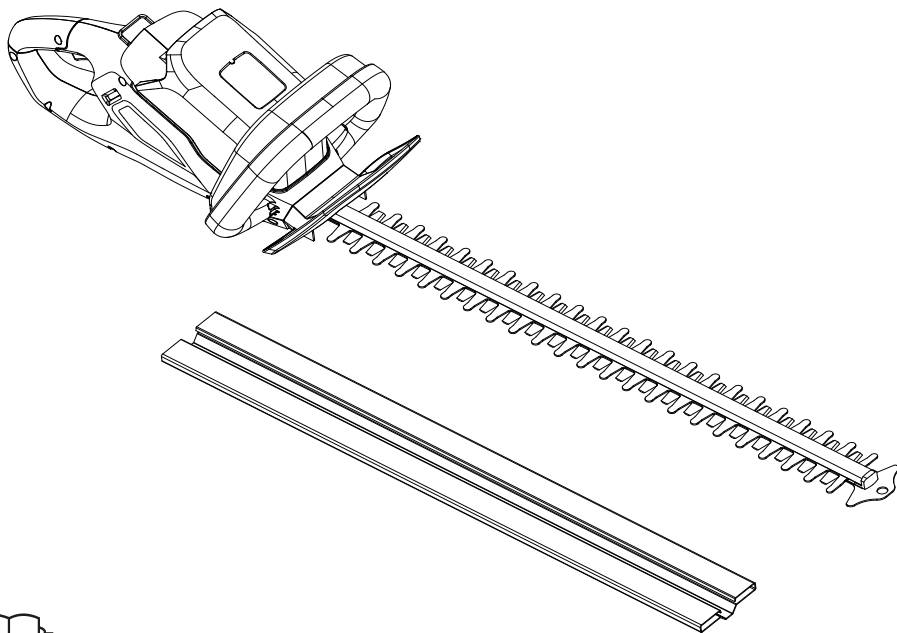

EAN : 3276007275216

- | | | | |
|------------------------------------------------------------|-----------------------------------------------------------------|-----------------------------------------------------------|-------------------------------------------------------------------|
| FR Notice de Montage, Utilisation et Entretien | ES Instrucciones de Montaje, Utilización y Mantenimiento | PT Instruções de Montagem, Utilização e Manutenção | IT Istruzioni per l'Installazione, l'Uso e la Manutenzione |
| EL Εγχειρίδιο συναρμολόγησης, χρήσης και συντήρησης | PL Instrukcja Montażu, Użytkowania i Konserwacji | RU Руководство По Сборке и Эксплуатации | KZ Жинақтау және пайдалану бойынша тәлімдеме |
| UA Керівництво По Збірці і Експлуатації | RO Manual asamblare, utilizare și întreținere | EN Assembly - Use - Maintenance Manual | |



Introduction

Merci d'avoir choisi ce produit. Lors du processus de conception et de fabrication de nos produits, nous déployons tous les efforts possibles pour garantir une qualité exceptionnelle qui répond aux besoins des utilisateurs. Le respect de ces instructions permet d'optimiser la durée de vie du produit.

IMPORTANT ! AFIN D'OBTENIR ENTIÈRE SATISFACTION LORS DU MONTAGE, DE L'UTILISATION ET DE L'ENTRETIEN DE CE PRODUIT, NOUS VOUS RECOMMANDONS DE LIRE ATTENTIVEMENT CE MANUEL D'UTILISATION AVANT DE FAIRE USAGE DU PRODUIT. TENEZ COMPTE DES PRINCIPAUX AVERTISSEMENTS DE SÉCURITÉ CONTENUS DANS CE MANUEL, ET CONSERVEZ CE DERNIER POUR CONSULTATION ULTÉRIEURE.



IL EST IMPORTANT DE CONSERVER LE MANUEL POUR CONSULTATION ULTÉRIEURE : À LIRE ATTENTIVEMENT

1. UTILISATION PRÉVUE DU TAILLE-HAIE À BATTERIE 60 CM

Ce produit est conçu pour une utilisation en extérieur uniquement et ne doit en aucun cas être utilisé à l'intérieur d'un bâtiment. Le taille-haie sans fil est conçu pour une utilisation dans un environnement sec et bien éclairé uniquement. Il ne doit être utilisé que pour tailler les haies, les buissons et les arbustes dans un jardin privé. N'utilisez pas le produit à d'autres fins. La capacité de coupe maximale doit être respectée. Ne coupez pas des branches dépassant la capacité maximale indiquée. N'utilisez pas le produit à d'autres fins. Ce produit n'est pas conçu pour être utilisé par des enfants ou des personnes dont les capacités physiques, mentales ou sensorielles sont réduites. Ce produit est conçu pour une utilisation à la main. Ce produit ne doit en aucune circonstance être installé sur un établi ou tout autre support.

Après avoir débarrassé le produit, vérifiez qu'il est fourni avec tous ses accessoires (le cas échéant). Si le produit est endommagé ou présente des défauts, ne l'utilisez pas et rapportez-le à votre vendeur. Si vous donnez cet outil à une autre personne, remettez-lui également ce manuel d'utilisation.

Notez que notre matériel n'est pas destiné à des usages commerciaux ou industriels. La garantie devient caduque si la machine est utilisée pour des activités commerciales ou industrielles, ou à des fins équivalentes. Ce produit est conçu pour être utilisé pendant une période de 5 ans (durée de vie estimée).

2. CONSIGNES DE SÉCURITÉ













AVERTISSEMENT : LISEZ L'INTÉGRALITÉ DES AVERTISSEMENTS DE SÉCURITÉ ET DES CONSIGNES. LE NON-RESPECT DES AVERTISSEMENTS ET DES CONSIGNES PEUT ENTRAÎNER DES CHOCS ÉLECTRIQUES, DES INCENDIES ET/OU DES BLESSURES GRAVES.

CONSERVEZ TOUS LES AVERTISSEMENTS ET CONSIGNES POUR CONSULTATION ULTÉRIEURE.

2.1 AVERTISSEMENTS DE SÉCURITÉ GÉNÉRAUX

- N'UTILISEZ LE TAILLE-HAIE À PROXIMITÉ DE PAROIS EN VERRE, D'AUTOMOBILES, DE CAMIONS, DE PUIXS DE LUMIÈRE, DE ZONES DE DÉPÔT, ETC. QU'APRÈS AVOIR DÉTERMINÉ LA DIRECTION DE CHUTE.
- NE FORCEZ PAS SUR LE TAILLE-HAIE OU NE LE SURCHARGEZ PAS. LE TAILLE-HAIE OFFRE DES PERFORMANCES ET UNE SÉCURITÉ ACCRUES LORSQU'IL EST UTILISÉ DANS LE RESPECT DE LA CAPACITÉ PRÉVUE POUR CELUI-CI.
- SI LE PRODUIT EST DÉJÀ MONTÉ, VÉRIFIEZ QUE TOUTES LES VIS SONT BIEN SERRÉES AVANT DE L'UTILISER. SI VOUS DEVEZ MONTER LE PRODUIT, VÉRIFIEZ APRÈS L'OUVERTURE DE L'EMBALLAGE QUE TOUS LES ÉLÉMENTS NÉCESSAIRES À SON ASSEMBLAGE SONT FOURNIS. SI LE PRODUIT EST ENDOMMAGÉ OU PRÉSENTE DES DÉFAUTS, NE L'UTILISEZ PAS ET RAPORTEZ-LE AU MAGASIN LE PLUS PROCHE.
- LE TERME « MACHINE » MENTIONNÉ DANS LES AVERTISSEMENTS DÉSIGNE VOTRE MACHINE (FILAIRE) ALIMENTÉE SUR SECTEUR OU VOTRE MACHINE (SANS FIL) ALIMENTÉE PAR BATTERIE.

2.2 SYMBOLES FIGURANT SUR LE PRODUIT

	Conforme aux normes européennes : Ce symbole signifie que l'appareil respecte les directives européennes applicables et qu'une vérification de la conformité à ces directives a été effectuée.		
	Marquage unique des produits circulant sur le marché des États membres de l'Union Douanière.		Marquage de conformité ukrainien.
	Universel : compatible uniquement avec les produits Sterwins UP40, Lexman UP40 et Dexter UP40.		Lisez et assimilez toutes les instructions avant d'utiliser le produit, et respectez l'intégralité des messages d'avertissement et des consignes de sécurité.
	Les produits électriques ne doivent pas être jetés avec les produits ménagers. Les produits électriques usagés doivent être ramassés séparément et jetés dans des points de collecte mis à disposition à cet effet. Contactez les autorités locales ou votre vendeur pour des conseils en matière de recyclage.		
	Portez un équipement de protection auditive.		Portez un équipement de protection oculaire.
	Portez un casque de protection.		Portez des gants de protection.
	DANGER – N'approchez pas les mains de la lame.		Arrêtez le produit : Retirez la batterie avant toute opération de nettoyage ou d'entretien.

FR

ES

PT

IT

EL

PL





RU

KZ











UA

RO

EN

	N'exposez pas le produit à la pluie ou à l'humidité.		Tenez les passants à bonne distance.
	Niveau de puissance sonore garanti (évalué conformément à la directive 2000/14/CE telle qu'amendée par la directive 2005/88/CE).		Longueur de coupe : 605 mm
	Retirez le bloc-batterie avant d'effectuer toute opération d'entretien ou de nettoyage.		

2.3 SYMBOLES FIGURANT DANS CE MANUEL

	Type et source du danger : Le non-respect de cet avertissement peut entraîner des blessures physiques ou la mort.		Type et source du danger : Ce symbole indique que l'appareil, l'environnement ou d'autres biens peuvent être endommagés en cas de non-respect de l'avertissement.
	Note : Ce symbole indique la présence d'informations importantes permettant de mieux connaître le produit.		Lire le manuel : Ce symbole indique que vous devez lire attentivement le manuel d'utilisation.
	Lisez le manuel d'instructions.		Point vert : Recyclage de l'emballage.
	Label environnemental brésilien : Recyclez l'emballage du produit.		Retirez la batterie lors des opérations de transport, de stockage, de réparation et de nettoyage.
	Ce produit est recyclable. S'il ne peut plus être utilisé, amenez-le à un centre de recyclage des déchets.		Label environnemental brésilien : Recyclez ce produit.
	Reportez-vous à la figure correspondante se trouvant à la fin du livret.		

- Avertissements de sécurité généraux relatifs à la machine -



AVERTISSEMENT : LISEZ TOUS LES AVERTISSEMENTS DE SÉCURITÉ, INSTRUCTIONS, FIGURES ET SPÉCIFICATIONS FOURNIS AVEC CE PRODUIT. LE NON-RESPECT DES CONSIGNES ÉNUMÉRÉES CI-DESSOUS PEUT ENTRAÎNER DES CHOC ÉLECTRIQUES, DES INCENDIES ET/OU DES BLESSURES GRAVES.

CONSERVEZ TOUS LES AVERTISSEMENTS ET CONSIGNES POUR CONSULTATION ULTÉRIEURE. LE TERME « MACHINE » MENTIONNÉ DANS LES AVERTISSEMENTS DÉSIGNÉ VOTRE MACHINE (FILAIRE) ALIMENTÉE SUR SECTEUR OU VOTRE MACHINE (SANS FIL) ALIMENTÉE PAR BATTERIE.

2.4 SÉCURITÉ DANS LA ZONE DE TRAVAIL

- MAINTENEZ LA ZONE DE TRAVAIL PROPRE ET BIEN ÉCLAIRÉE. LES ZONES ENCOMBRÉES OU MAL ÉCLAIRÉES FAVORISENT LES ACCIDENTS.
- N'UTILISEZ AUCUNE MACHINE DANS UNE ATMOSPHÈRE EXPLOSIVE COMPORTANT PAR EXEMPLE DES LIQUIDES, DES GAZ OU DES **POUSSIÈRES INFLAMMABLES**. LES MACHINES CRÉENT DES ÉTINCELLES SUSCEPTIBLES D'ENFLAMMER LES POUSSIÈRES OU LES VAPEURS.
- MAINTENEZ LES ENFANTS ET LES PASSANTS À BONNE DISTANCE LORSQUE VOUS UTILISEZ UNE MACHINE. TOUTE DISTRACTION PEUT ENTRAÎNER UNE PERTE DE CONTRÔLE.

2.5 SÉCURITÉ ÉLECTRIQUE

- LES FICHES DES MACHINES DOIVENT CORRESPONDRE À LA PRISE SECTEUR. NE MODIFIEZ JAMAIS LA FICHE DE QUELQUE MANIÈRE QUE CE SOIT. N'UTILISEZ PAS DE FICHES D'ADAPTATION AVEC DES MACHINES MISES À LA TERRE (MASSE). L'UTILISATION DE FICHES NON MODIFIÉES ET DES PRISES SECTEUR CORRESPONDANTES RÉDUIRONT LE RISQUE DE CHOC ÉLECTRIQUE.
- NE MANIPULEZ PAS LE CORDON ÉLECTRIQUE DE MANIÈRE BRUTALE. N'UTILISEZ JAMAIS LE CORDON ÉLECTRIQUE POUR PORTER, TIRER OU DÉBRANCHER LA MACHINE. TENEZ LE CORDON ÉLECTRIQUE À DISTANCE DE LA CHALEUR, DE L'HUILE, DES BORDS TRANCHANTS OU DES PIÈCES MOBILES. LES CÂBLES ENDOMMAGÉS OU ENCHEVÊTRÉS AUGMENTENT LE RISQUE DE CHOC ÉLECTRIQUE.
- ÉVITEZ LE CONTACT DU CORPS AVEC LES SURFACES MISES À LA TERRE OU À LA MASSE, COMME LES TUYAUX, LES RADIATEURS, LES CUISINIÈRES ET LES RÉFRIGÉRATEURS. IL Y A UN RISQUE ACCRU DE CHOC ÉLECTRIQUE SI VOTRE CORPS EST RELIÉ À LA TERRE.
- LORSQUE VOUS UTILISEZ UNE MACHINE À L'EXTÉRIEUR, UTILISEZ UN CORDON PROLONGATEUR ADAPTÉ À UNE UTILISATION EN EXTÉRIEUR. L'UTILISATION D'UN CORDON ADAPTÉ À UNE UTILISATION EN EXTÉRIEUR RÉDUIT LE RISQUE DE CHOC ÉLECTRIQUE.
- N'EXPOSEZ AUCUNE MACHINE À LA PLUIE OU À L'HUMIDITÉ. L'INFILTRATION D'EAU DANS UNE MACHINE ACCROÎT LE RISQUE DE CHOC ÉLECTRIQUE.
- SI L'UTILISATION D'UNE MACHINE DANS UN ENDROIT HUMIDE EST INÉVITABLE, UTILISEZ UNE ALIMENTATION PROTÉGÉE PAR UN DISPOSITIF DIFFÉRENTIEL À COURANT RÉSIDUEL (DDR). L'UTILISATION D'UN DDR RÉDUIT LE RISQUE DE CHOC ÉLECTRIQUE.

2.6 SÉCURITÉ PERSONNELLE

- RESTEZ ATTENTIF, CONCENTREZ-VOUS SUR VOTRE TRAVAIL ET FAITES PREUVE DE BON SENS LORSQUE VOUS UTILISEZ UNE MACHINE. N'UTILISEZ AUCUNE MACHINE LORSQUE VOUS ÊTES FATIGUÉ OU SOUS L'EMPRISE DE DROGUES, DE L'ALCOOL OU DE MÉDICAMENTS. UN MOMENT D'INATTENTION LORS DE L'UTILISATION D'UNE MACHINE PEUT ENTRAÎNER DES BLESSURES CORPORELLES GRAVES.
- UTILISEZ DES ÉQUIPEMENTS DE PROTECTION PERSONNELS. PORTEZ EN TOUTES CIRCONSTANCES UN ÉQUIPEMENT DE PROTECTION

OCULAIRE. DES ÉQUIPEMENTS DE PROTECTION TELS QU'UN MASQUE ANTI-POUSSIÈRE, DES CHAUSSURES DE SÉCURITÉ ANTI-DÉRAPANTES, UN CASQUE OU UNE PROTECTION AUDITIVE UTILISÉS DANS DES CONDITIONS APPROPRIÉES RÉDUISENT LES BLESSURES CORPORELLES.

- **ÉVITEZ TOUT DÉMARRAGE INVOLONTAIRE. VÉRIFIEZ QUE L'INTERRUPTEUR EST EN POSITION ARRÊT AVANT DE BRANCHER L'OUTIL À LA SOURCE D'ALIMENTATION ET/OU DE BRANCHER SON BLOC-BATTERIE, DE RAMASSER L'OUTIL OU DE LE PORTER.** PORTER DES MACHINES EN AVANT LE DOIGT SUR L'INTERRUPTEUR OU DES MACHINES SOUS TENSION DONT L'INTERRUPTEUR EST EN POSITION MARCHÉ PROVOQUE DES ACCIDENTS.

- **RETIREZ TOUTE CLÉ DE RÉGLAGE AVANT D'ALLUMER LA MACHINE.** UNE CLÉ LAISSÉE FIXÉE À UNE PARTIE ROTATIVE DE LA MACHINE PEUT ENTRAÎNER DES BLESSURES CORPORELLES.

- **NE VOUS PENCHEZ PAS TROP EN AVANT. GARDEZ EN TOUTES CIRCONSTANCES UNE POSITION STABLE ET UN BON ÉQUILIBRE.** CELA

2.7 UTILISATION ET ENTRETIEN DE LA MACHINE

- **NE FORCEZ PAS SUR LA MACHINE. UTILISEZ LA MACHINE ADAPTÉE À VOTRE APPLICATION.** UNE MACHINE ADAPTÉE ACCOMPLIRA LA TÂCHE DE MANIÈRE PLUS EFFICACE ET PLUS SÛRE À LA VITESSE POUR LAQUELLE ELLE A ÉTÉ CONÇUE.

- **N'UTILISEZ PAS LA MACHINE SI L'INTERRUPTEUR NE PERMET PAS DE L'ALLUMER OU DE L'ÉTEINDRE.** UNE MACHINE QUI NE PEUT PAS ÊTRE CONTRÔLÉE PAR L'INTERRUPTEUR EST DANGEREUSE ET DOIT ÊTRE RÉPARÉE.

- **DÉBRANCHEZ LA FICHE DE L'ALIMENTATION ÉLECTRIQUE ET/OU LE BLOC-BATTERIE DE LA MACHINE AVANT DE RÉGLER CETTE DERNIÈRE, DE CHANGER SES ACCESSOIRES OU DE LA STOCKER.** CES MESURES DE SÉCURITÉ PRÉVENTIVES RÉDUISENT LE RISQUE DE DÉMARRER LA MACHINE PAR ACCIDENT.

- **STOCKEZ LES MACHINES À L'ARRÊT DANS UN ENDROIT INACCESSIBLE AUX ENFANTS ET NE PERMETTEZ À AUCUNE PERSONNE NE CONNAISSANT PAS UNE MACHINE OU CES CONSIGNES D'UTILISER LA MACHINE EN QUESTION.** LES MACHINES SONT DANGEREUSES LORSQU'ELLES SE TROUVENT ENTRE LES MAINS D'UTILISATEURS INEXPÉRIMENTÉS.

- **ENTRETIENEZ LES MACHINES. REPÉREZ LES PIÈCES MOBILES MAL ALIGNÉES OU BLOQUÉES, LES PIÈCES CASSÉES ET TOUTE AUTRE**

PERMET UN MEILLEUR CONTRÔLE DE LA MACHINE DANS DES SITUATIONS INATTENDUES.

- **PORTEZ DES HABITS ADÉQUATS. NE PORTEZ PAS D'HABITS AMPLES NI MÊME DE BIJOUX. N'APPROCHEZ NI VOS CHEVEUX NI VOS HABITS NI VOS GANTS DES PIÈCES MOBILES.** LES VÊTEMENTS AMPLES, LES BIJOUX ET LES CHEVEUX LONGS PEUVENT ÊTRE HAPPÉS PAR LES PIÈCES MOBILES.

- **SI DES DISPOSITIFS SONT FOURNIS POUR LE BRANCHEMENT DES INSTALLATIONS DE DÉPOUSSIÉRAGE, ASSUREZ-VOUS QU'ILS SONT BRANCHÉS ET UTILISÉS CORRECTEMENT.** LE DÉPOUSSIÉRAGE PEUT RÉDUIRE LES RISQUES LIÉS À LA POUSSIÈRE.

- **VOUS DEVEZ RESTER VIGILANT ET CONTINUER DE SUIVRE LES PRINCIPES DE SÉCURITÉ DES OUTILS MÊME SI VOUS ÊTES FAMILIARISÉ AVEC CES DERNIERS.** TOUTE NÉGLIGENCE PEUT ENTRAÎNER DES BLESSURES GRAVES EN UNE FRACTION DE SECONDE.

CONDITION SUSCEPTIBLE D'ALTÉRER LE FONCTIONNEMENT DE LA MACHINE. SI ELLE EST ENDOMMAGÉE, FAITES RÉPARER LA MACHINE AVANT DE L'UTILISER. BEAUCOUP D'ACCIDENTS SONT PROVOQUÉS PAR DES MACHINES MAL ENTRETENUES.

- **MAINTENEZ LES OUTILS DE COUPE AIGUISÉS ET PROPRES.** LES OUTILS DE COUPE CORRECTEMENT ENTRETENUS AVEC DES ARÊTES DE COUPE AIGUISÉES SONT MOINS SUSCEPTIBLES DE SE BLOQUER ET SONT PLUS FACILES À MANIPULER.

- **UTILISEZ LA MACHINE AINSI QUE SES ACCESSOIRES, SES OUTILS RAPPORTÉS, ETC., EN RESPECTANT CES CONSIGNES ET EN TENANT COMPTE DES CONDITIONS DE TRAVAIL ET DES TRAVAUX À EFFECTUER.** L'UTILISATION DE LA MACHINE POUR DES OPÉRATIONS AUTRES QUE CELLES PRÉVUES PEUT CRÉER UNE SITUATION DANGEREUSE.

- **GARDEZ LES POIGNÉES ET LES SURFACES DE PRISE SÈCHES, PROPRES ET EXEMPTES D'HUILE ET DE GRAISSE.** LES POIGNÉES ET LES SURFACES DE PRISE GLISSANTES NE PERMETTENT PAS DE MANIPULER ET DE CONTRÔLER L'OUTIL EN TOUTE SÉCURITÉ LORS DE SITUATIONS INATTENDUES.

2.8 UTILISATION ET ENTRETIEN DE L'OUTIL À BATTERIE

• **UTILISEZ UNIQUEMENT LE CHARGEUR SPÉCIFIÉ PAR LE FABRICANT POUR LA RECHARGE.** UN CHARGEUR ADAPTÉ À UN TYPE DE BLOC-BATTERIE PEUT ENGENDRE UN RISQUE D'INCENDIE LORSQU'IL EST UTILISÉ AVEC UN AUTRE TYPE DE BLOC-BATTERIE.

• **N'UTILISEZ UNE MACHINE QU'AVEC DES BLOCS-BATTERIES CONÇUS SPÉCIFIQUEMENT POUR CETTE DERNIÈRE.** L'UTILISATION D'AUTRES BLOCS-BATTERIES PEUT ENGENDRE UN RISQUE DE BLESSURE ET D'INCENDIE.

• **LORSQU'UN BLOC-BATTERIE EST INUTILISÉ, MAINTENEZ-LE À BONNE DISTANCE D'AUTRES OBJETS MÉTALLIQUES TELS QUE DES TROMBONES, DES PIÈCES DE MONNAIE, DES CLÉS, DES CLOUS, DES VIS OU D'AUTRES PETITS OBJETS MÉTALLIQUES CAPABLES DE RELIER DEUX BORNES ENTRE ELLES.** FAIRE COURT-CIRCUITER LES BORNES DE LA BATTERIE PEUT PROVOQUER DES BRÛLURES OU UN INCENDIE.

• **EN CAS D'UTILISATION ABUSIVE, DU LIQUIDE PEUT S'ÉCHAPPER DE LA BATTERIE ; ÉVITEZ TOUT CONTACT AVEC CELUI-CI. EN CAS DE**

CONTACT ACCIDENTEL, RINCEZ ABONDAMMENT AVEC DE L'EAU. EN CAS DE CONTACT DU LIQUIDE AVEC LES YEUX, DEMANDEZ EN OUTRE L'AIDE D'UN MÉDECIN. LE LIQUIDE S'ÉCHAPPANT DE LA BATTERIE PEUT PROVOQUER DES IRRITATIONS OU DES BRÛLURES.

• **N'UTILISEZ PAS DE BLOC-BATTERIE OU D'OUTIL ENDOMMAGÉ OU MODIFIÉ.** LES BATTERIES ENDOMMAGÉES OU MODIFIÉES PEUVENT PRÉSENTER UN COMPORTEMENT IMPRÉVISIBLE ET PROVOQUER UN INCENDIE, UNE EXPLOSION OU UN RISQUE DE BLESSURE.

• **N'EXPOSEZ PAS UN BLOC-BATTERIE OU UN OUTIL AU FEU OU À UNE TEMPÉRATURE EXCESSIVE.** L'EXPOSITION AU FEU OU À UNE TEMPÉRATURE SUPÉRIEURE À 130 °C PEUT PROVOQUER UNE EXPLOSION.

• **SUIVEZ TOUTES LES INSTRUCTIONS DE CHARGE ET NE RECHARGEZ PAS LE BLOC-BATTERIE OU L'OUTIL EN DEHORS DE LA PLAGE DE TEMPÉRATURE SPÉCIFIÉE DANS LES INSTRUCTIONS.** UNE CHARGE INCORRECTE OU À DES TEMPÉRATURES EN DEHORS DE LA PLAGE SPÉCIFIÉE PEUT ENDOMMAGER LA BATTERIE ET AUGMENTER LE RISQUE D'INCENDIE.

2.9 SERVICE

• **FAITES ENTRETENIR VOTRE MACHINE PAR UN RÉPARATEUR QUALIFIÉ EN UTILISANT UNIQUEMENT DES PIÈCES DE RECHANGE IDENTIQUES.** LA SÉCURITÉ DE VOTRE MACHINE SERA AINSI PRÉSERVÉE.

• **N'ENTRENEZ JAMAIS VOUS-MÊME LES BLOCS-BATTERIES ENDOMMAGÉS.** L'ENTRETIEN DES BLOCS-BATTERIES NE DOIT ÊTRE EFFECTUÉ QUE PAR LE FABRICANT OU LES FOURNISSEURS DE SERVICES AGRÉÉS.

2.10 AVERTISSEMENTS DE SÉCURITÉ RELATIFS AU TAILLE-HAIE :

• **ÉLOIGNEZ TOUTE PARTIE DE VOTRE CORPS DE LA LAME. NE DÉGAGEZ AUCUN MATÉRIEL DÉCOUPÉ ET NE TENEZ AUCUN MATÉRIEL À DÉCOUPER LORSQUE LES LAMES SONT EN MOUVEMENT.** LES LAMES NE S'IMMOBILISENT PAS IMMÉDIATEMENT APRÈS QUE L'INTERRUPTEUR EST MIS EN POSITION ARRÊT. UN MOMENT D'INATTENTION LORS DE L'UTILISATION DU TAILLE-HAIE PEUT ENTRAÎNER DES BLESSURES CORPORELLES GRAVES.

• **PORTEZ LE TAILLE-HAIE PAR LA POIGNÉE UNE FOIS QUE LA LAME EST IMMOBILE, TOUT EN VEILLANT À N'ACTIONNER AUCUN INTERRUPTEUR.** PORTER LE TAILLE-HAIE DE MANIÈRE APPROPRIÉE RÉDUIT LES RISQUES DE LE DÉMARRER ACCIDENTELLEMENT ET AINSI DE PROVOQUER DES BLESSURES CORPORELLES INFLIGÉES PAR LES LAMES.

• **LORSQUE VOUS TRANSPORTEZ OU RANGEZ LE TAILLE-HAIE, INSTALLEZ SYSTÉMATIQUEMENT LE FOURREAU PROTÈGE-LAME.**

MANIPULER LE TAILLE-HAIE DE MANIÈRE APPROPRIÉE RÉDUIT LE RISQUE DE BLESSURE CORPORELLE INFLIGÉE PAR LES LAMES.

• **LORSQUE VOUS DÉGAGEZ UN MATÉRIEL COINCÉ DANS LA MACHINE OU QUE VOUS ENTRENEZ CELLE-CI, VÉRIFIEZ QUE TOUTS LES INTERRUPTEURS SONT EN POSITION ARRÊT ET QUE LE BLOC-BATTERIE A ÉTÉ RETIRÉ OU DÉBRANCHÉ.** LE DÉMARRAGE INOPINÉ DU TAILLE-HAIE LORSQUE VOUS DÉGAGEZ UN MATÉRIEL COINCÉ DANS CELUI-CI OU QUE VOUS L'ENTRENEZ PEUT PROVOQUER DES BLESSURES CORPORELLES GRAVES.

• **TENEZ LE TAILLE-HAIE PAR LES SURFACES DE PRISE ISOLÉES UNIQUEMENT, CAR LA LAME PEUT ENTRER EN CONTACT AVEC DES FILS DISSIMULÉS.** LORSQUE LES LAMES ENTRENT EN CONTACT AVEC UN FIL SOUS TENSION, LES PARTIES MÉTALLIQUES EXPOSÉES DU TAILLE-HAIE

FR

PEUVENT DEVENIR CONDUCTRICES ET ENVOYER UNE DÉCHARGE ÉLECTRIQUE À L'OPÉRATEUR.

• **ÉLOIGNEZ LES CORDONS D'ALIMENTATION ET LES CÂBLES DE LA ZONE DE DÉCOUPE.** DES CORDONS D'ALIMENTATION OU DES CÂBLES

POTENTIELLEMENT DISSIMULÉS DANS DES HAIES OU DES BUISSONS PEUVENT ÊTRE ACCIDENTELLEMENT DÉCOUPÉS PAR LA LAME.

• **N'UTILISEZ PAS LE TAILLE-HAIE DANS DE MAUVAISES CONDITIONS MÉTÉOROLOGIQUES, EN PARTICULIER EN CAS DE RISQUE DE Foudre.** CELA RÉDUIT LE RISQUE D'ÊTRE FRAPPÉ PAR LA Foudre.

ES

PT

2.11 RISQUES RÉSIDUELS

• FAMILIARISEZ-VOUS AVEC L'UTILISATION DE CE PRODUIT À L'AIDE DU PRÉSENT MANUEL D'INSTRUCTIONS. MÉMORISEZ LES CONSIGNES DE SÉCURITÉ ET SUIVEZ-LES À LA LETTRE. CELA VOUS AIDERA À PRÉVENIR LES RISQUES ET LES DANGERS. SOYEZ TOUJOURS ATTENTIF LORS DE L'UTILISATION DE CE PRODUIT, DE SORTE À POUVOIR RECONNAÎTRE ET GÉRER LES RISQUES DE MANIÈRE PRÉCOCE. UNE INTERVENTION RAPIDE PEUT PRÉVENIR LES BLESSURES GRAVES AINSI QUE LES DÉGÂTS CAUSÉS AUX BIENS. EN CAS DE DÉFAILLANCE, ARRÊTEZ LA MACHINE ET DÉBRANCHEZ LA BATTERIE.

• MÊME SI TOUTES LES INSTRUCTIONS SONT RIGOREUSEMENT RESPECTÉES, CERTAINS FACTEURS PEUVENT TOUJOURS ÊTRE SOURCE DE DANGER, DONT LES SUIVANTS :

- ÉCLATS DE LA PIÈCE À TRAVAILLER PROJÉTÉS.

- BLESSURES DUES AUX VIBRATIONS : UTILISEZ LES POIGNÉES INDIQUÉES ET ESSAYEZ DE LIMITER VOTRE TEMPS DE TRAVAIL ET VOTRE EXPOSITION.

- BLESSURES CAUSÉES PAR LE BRUIT : PORTEZ UN ÉQUIPEMENT DE PROTECTION AUDITIVE ET RÉDUISEZ VOTRE TEMPS DE TRAVAIL ET VOTRE EXPOSITION.

- INHALATION DE POUSSIÈRE ET DE PARTICULES.

- PORTEZ UN ÉQUIPEMENT DE PROTECTION OCULAIRE EN TOUTES CIRCONSTANCES.

SI VOUS ÊTEZ CONFRONTÉ À L'UN DE CES FACTEURS LORS DE L'UTILISATION DE LA MACHINE, ARRÊTEZ-LA ET CONSULTEZ IMMÉDIATEMENT VOTRE MÉDECIN.

• L'UTILISATION PROLONGÉE D'UN OUTIL PEUT CAUSER OU AGGRAVER DES BLESSURES. LORSQUE VOUS UTILISEZ UN OUTIL PENDANT DE LONGUES PÉRIODES, VEILLEZ À PRENDRE DES PAUSES RÉGULIÈRES.

• L'UTILISATION PROLONGÉE DE CE PRODUIT EXPOSE L'UTILISATEUR À DES VIBRATIONS POUVANT PROVOQUER UN ÉVENTAIL D'AFFECTIONS CONNUES SOUS LA DÉNOMINATION DE SYNDROME VIBRATOIRE MAINS-BRAS (HAVS), TELLES QUE LA DÉCOLORATION DES DOIGTS, AINSI QUE DES MALADIES SPÉCIFIQUES TELLES QUE LE SYNDROME DU CANAL CARPIEN.

• POUR RÉDUIRE CE RISQUE LORS DE L'UTILISATION DU PRODUIT, PORTEZ EN TOUTES CIRCONSTANCES DES GANTS DE PROTECTION ET GARDEZ LES MAINS AU CHAUD.

IT

EL

PL

RU

KZ

UA

RO

EN

3. DONNÉES TECHNIQUES

Modèle	40VHT2-60.1
Tension nominale [V d.c.]	36 V d.c.
Poids de la machine (sans le bloc-batterie)	3,2 kg
Longueur de la lame	658 mm
Longueur de coupe	605 mm
Capacité de coupe	20 mm
Niveau de puissance sonore garanti (dB(A))	92 dB(A)
Niveau de puissance sonore mesuré (dB(A))	88 dB(A) K=3 dB(A)
Niveau de pression acoustique (dB(A))	77 dB(A) K=3 dB(A)
Courant de fonctionnement	4,2 A

Courant maximal	12 A
Niveau de vibration (K = 1,5 m/s²)	< 2,5 m/s ²
Vitesse d'oscillation de la lame (à vide) (min⁻¹)	2800
Vitesse du moteur à vide	> 19500±10 % /min

La valeur totale des vibrations déclarée a été mesurée conformément à une méthode d'essai normalisée et peut être utilisée afin de comparer un outil à un autre. La valeur totale des vibrations déclarée peut également être utilisée dans le cadre d'une évaluation préliminaire de l'exposition. L'émission de vibrations et de bruit lors de l'utilisation réelle de la machine peut différer de la valeur totale déclarée en fonction de la manière dont l'outil est utilisé ; et il peut être nécessaire d'établir des mesures de sécurité visant à protéger l'opérateur d'après une estimation de l'exposition dans des conditions d'utilisation réelle (en tenant compte de toutes les parties du cycle de fonctionnement, telles que les périodes pendant lesquelles l'outil est éteint ou tourne à vide, en plus du temps de déclenchement).

Bloc-batterie	
Type de batterie	Li-ion
Modèle	40VBA2-50.1 40VBA2-50.XXX
Tension nominale [V d.c.]	36 V d.c.
Puissance nominale de la batterie	5 Ah Li-ion
Nombre d'éléments de batterie	20
Poids [kg]	1,29 kg

Chargeur		
Modèle	40VCH1-3A.1 40VCH1-3A.XXX	40VCH2-6A.1 40VCH2-6A.XXX
Tension nominale d'entrée	100-240 V~	220-240 V~
Tension nominale de sortie	42 V d.c.	42 V d.c.
Température de fonctionnement [°C]	4 °C~24 °C	4 °C~24 °C
Poids [kg]	0,605 kg	1,06 kg

4. MONTAGE



AVERTISSEMENT ! LE PRODUIT DOIT ÊTRE ENTIÈREMENT MONTÉ AVANT TOUTE UTILISATION ! N'UTILISEZ PAS UN PRODUIT QUI N'EST QUE PARTIELLEMENT MONTÉ OU SUR LEQUEL DES PIÈCES ENDOMMAGÉES SONT INSTALLÉES ! SUIVEZ LES CONSIGNES DE MONTAGE PAR ÉTAPES ET UTILISEZ LES IMAGES FOURNIES COMME REPERE VISUEL POUR ASSEMBLER LE PRODUIT EN TOUTE FACILITÉ !

4.1 DÉBALLAGE

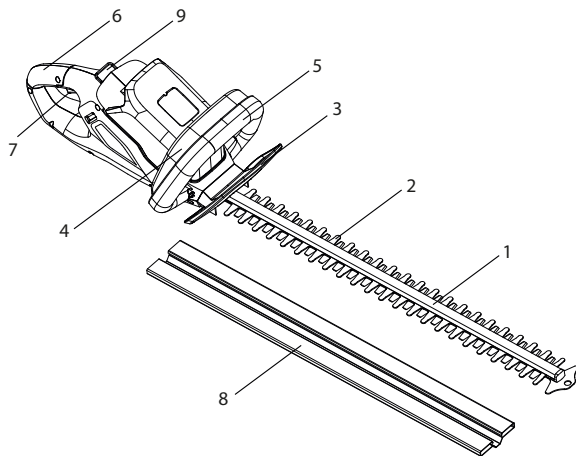

1. Barre de coupe
2. Lame
3. Bouclier de protection
4. Interrupteur de sécurité
5. Poignée avant
6. Poignée arrière
7. Interrupteur de mise en marche/arrêt
8. Fourreau protège-lame
9. Bouton de déverrouillage

- PORTEZ DES GANTS LORS DU DÉBALLAGE.
- N'UTILISEZ PAS DE CUTTER, DE COUTEAU, DE SCIE OU D'AUTRES OUTILS SIMILAIRES POUR DÉBALLER LE PRODUIT.
- TENEZ L'OUTIL UNIQUEMENT PAR LA POIGNÉE ARRIÈRE (6).

- CONSERVEZ LA BOÎTE POUR UNE UTILISATION ULTÉRIEURE (TRANSPORT ET STOCKAGE).
- CONSERVEZ LE MANUEL D'INSTRUCTION DANS UN ENDROIT SEC POUR UNE CONSULTATION ULTÉRIEURE.

4.2 INSTALLATION

Fourreau protège-lame : figure (2.1)

Avant toute utilisation, retirez le fourreau protège-lame (8) de la lame (2). Alignez le fourreau protège-lame (8) avec la lame (2) et faites-le glisser sur celle-ci pour l'installer.

NOTE : Lorsque vous n'utilisez pas le produit, installez toujours le fourreau protège-lame (8) aux fins de stockage et de transport.

Installation/retrait du bloc-batterie : figure (2.2)

AVERTISSEMENT : Vérifiez que le verrou situé sur la partie inférieure du bloc-batterie s'enclenche et que le bloc-batterie est correctement inséré dans le port de connexion pour batterie du produit avant de commencer toute opération.

Une mauvaise insertion du bloc-batterie peut entraîner sa chute et ainsi causer des blessures corporelles graves.

Installation : Pour installer le bloc-batterie, alignez-le avec les fentes du port de connexion pour batterie et faites-le glisser dans celles-ci jusqu'à ce qu'il se verrouille.

Retrait : Pour libérer le bloc-batterie, appuyez sur le bouton de déverrouillage (9) et retirez le bloc-batterie du produit.

4.3 PREMIÈRE UTILISATION

Examinez la batterie : figure (2.2)



AVERTISSEMENT ! LISEZ LA SECTION « CONSIGNES DE SÉCURITÉ » SITUÉE AU DÉBUT DE CE MANUEL, Y COMPRIS L'INTÉGRALITÉ DU TEXTE FIGURANT EN DESSOUS DU SOUS-TITRE AVANT D'UTILISER CE PRODUIT.



LA BATTERIE N'EST PAS COMPLÈTEMENT CHARGÉE AU MOMENT DE L'ACHAT. AVANT D'UTILISER LE PRODUIT POUR LA PREMIÈRE FOIS, PLACEZ LA BATTERIE DANS LE CHARGEUR ET CHARGEZ-LA ENTIÈREMENT.

Soyez particulièrement attentif lorsque vous utilisez la machine pour la première fois : concentrez toute votre attention sur cette première utilisation. Effectuez ce premier essai dans une zone dégagée de tout obstacle et de tout élément environnant.

4.4 FONCTIONNEMENT

Démarrage du produit : figure (4.1)

Avant de démarrer le taille-haie, vérifiez que l'interrupteur de mise en marche/arrêt (7) et que l'interrupteur de sécurité (4) ne se bloquent pas et reviennent automatiquement et rapidement à leur position initiale une fois relâchés. Vérifiez également que les sorties d'air de refroidissement ne sont pas obstruées et que la poignée avant (5) et la poignée arrière (6) sont propres et sèches. Après avoir vérifié que le taille-haie ne montre aucun symptôme d'endommagement, insérez la batterie entièrement chargée dans le port de connexion de celui-ci jusqu'à ce que vous entendiez un clic. Vous pouvez alors commencer à tailler des haies.

Tenez le produit en plaçant une main sur la poignée arrière (6) et l'autre main sur la poignée avant (5). Pour allumer la machine, vous devez appuyer simultanément sur l'interrupteur de sécurité (4) et l'interrupteur de mise en marche/arrêt (7). Tenez toujours le taille-haie avec vos deux mains lors de son utilisation.

Utilisation du produit : figure (4.2)



ATTENTION ! PORTEZ DES LUNETTES DE PROTECTION EN TOUTES CIRCONSTANCES. PORTEZ UN MASQUE FILTRANT SI L'OPÉRATION PRODUIT DE LA POUSSIÈRE. L'UTILISATION DE GANTS ADEQUATS ET DE CHAUSSURES ÉPAISSES EST ÉGALEMENT RECOMMANDÉE.

• AVERTISSEMENT : DANS CERTAINS PAYS, DES RÉGLEMENTATIONS DÉFINISSENT LES HEURES DE LA JOURNÉE ET LES JOURS PRÉCIS PENDANT LESQUELS L'UTILISATION DE CERTAINS PRODUITS EST AUTORISÉE, DE MÊME QUE LES RESTRICTIONS EN VIGUEUR ! DEMANDEZ DES INFORMATIONS DÉTAILLÉES À VOTRE COLLECTIVITÉ ET RESPECTEZ LES RÉGLEMENTATIONS AFIN DE CONSERVER UN QUARTIER PAISIBLE ET D'ÉVITER DE COMMETTRE DES INFRACTIONS ADMINISTRATIVES !

• HEURES D'EXPLOITATION - UTILISEZ LE PRODUIT UNIQUEMENT À DES HEURES RAISONNABLES ET NON PAS TÔT LE MATIN, TARD LE SOIR, LE WEEK-END OU LES JOURS FÉRIÉS, LORSQUE DES PERSONNES PEUVENT ÊTRE DÉRANGÉES. RENSEIGNEZ-VOUS SUR LES RESTRICTIONS LOCALES.

• N'UTILISEZ PAS LE PRODUIT DANS UNE ATMOSPHÈRE EXPLOSIVE.

• ÉVITEZ D'UTILISER LE PRODUIT DANS DE MAUVAISES CONDITIONS MÉTÉOROLOGIQUES, EN PARTICULIER EN CAS DE RISQUE DE Foudre.

FR

N'UTILISEZ PAS LE PRODUIT DANS DE MAUVAISES CONDITIONS D'ÉCLAIRAGE. L'OPÉRATEUR DOIT AVOIR UNE VUE DÉGAGÉE DE LA ZONE DE TRAVAIL AFIN D'IDENTIFIER LES DANGERS POTENTIELS.

- L'UTILISATION D'UNE PROTECTION AUDITIVE RÉDUIT LA CAPACITÉ À ENTENDRE DES AVERTISSEMENTS (CRIS OU ALARMES). L'OPÉRATEUR DOIT FAIRE PARTICULIÈREMENT ATTENTION À CE QUI SE PASSE DANS LA ZONE DE TRAVAIL. ÉVITEZ D'ÊTRE DISTRAIT ET RESTEZ TOUJOURS CONCENTRÉ SUR LA TÂCHE.
- L'UTILISATION D'OUTILS SIMILAIRES AUX ALENTOURS ACCROÎT LE RISQUE DE BLESSURES AUDITIVES ET LES CHANCES QUE D'AUTRES PERSONNES PÉNÈTRENT DANS VOTRE ZONE DE TRAVAIL.
- GARDEZ UNE POSITION STABLE ET UN BON ÉQUILIBRE.

• NE VOUS PENCHEZ PAS TROP EN AVANT. TROP SE PENCHER EN AVANT PEUT ENTRAÎNER UNE PERTE D'ÉQUILIBRE. GARDEZ TOUJOURS UNE POSITION STABLE DANS DES PENTES.

- MARCHEZ ET NE COUREZ EN AUCUNE CIRCONSTANCE. ÉLOIGNEZ TOUTE PARTIE DE VOTRE CORPS D'UNE PIÈCE MOBILE.
- NE FAITES JAMAIS FONCTIONNER L'OUTIL SANS LES BONS ÉQUIPEMENTS INSTALLÉS.
- NE MODIFIEZ LE PRODUIT D'AUCUNE MANIÈRE ET N'UTILISEZ AUCUNE PIÈCE NI AUCUN ACCESSOIRE N'ÉTANT PAS RECOMMANDÉ PAR LE FABRICANT.



SI LE PRODUIT SUBIT UNE CHUTE OU UN IMPACT VIOLENT, OU S'IL SE MET À VIBRER ANORMALEMENT, ARRÊTEZ-LE IMMÉDIATEMENT ET INSPECTEZ-LE POUR DÉCELER D'ÉVENTUELS DOMMAGES, OU DÉTERMINEZ LA CAUSE DES VIBRATIONS. TOUT DOMMAGE DOIT ÊTRE CORRECTEMENT RÉPARÉ OU LE PRODUIT DOIT ÊTRE REMPLACÉ DANS UN CENTRE DE SERVICE AGRÉÉ.

• POUR RÉDUIRE LE RISQUE DE BLESSURES LIÉES AU CONTACT AVEC DES PIÈCES ROTATIVES, ARRÊTEZ LA MACHINE, RETIREZ LE BLOC-BATTERIE ET VÉRIFIEZ SYSTÉMATIQUEMENT QUE TOUTES LES PIÈCES MOBILES SE SONT ARRÊTÉES :

- AVANT D'EFFECTUER UN NETTOYAGE OU UN DÉBLOCAGE,

- LORSQUE VOUS LAISSEZ LE PRODUIT SANS SURVEILLANCE,

- AVANT D'INSTALLER OU DE RETIRER DES ACCESSOIRES,

- AVANT D'EXAMINER, D'ENTREtenir OU DE RÉPARER LE PRODUIT,

- SI LA MACHINE COMMENCE À VIBRER ANORMALEMENT (PROCÉDEZ IMMÉDIATEMENT À UNE INSPECTION)

Élagage : Figures 3.1 à 4.2

NOTE : Essayez de maintenir l'outil de coupe à un angle d'environ 15° par rapport à la surface de coupe.

1. Avant toute opération, coupez et retirez les branches dépassant la capacité de coupe de ce produit à l'aide d'un élagueur adéquat.

2. Passez doucement l'outil de coupe à travers la surface de coupe en effectuant un mouvement de balayage suivant la forme de la haie ou de l'arbuste.

3. Il est conseillé d'incliner légèrement l'outil de coupe vers le bas dans la direction du mouvement pour un résultat de coupe optimal.

4. Ne vous précipitez pas et n'essayez pas de tailler une trop grande quantité de branches en un seul passage de l'outil de coupe.

5. Commencez par tailler les côtés en coupant du bas vers le haut. Cela empêchera toute chute de branchages dans les zones qu'il reste à tailler.

6. Après avoir taillé les côtés, passez à la partie supérieure. Essayez de maintenir l'outil de coupe à un angle d'environ 15° par rapport à la surface de coupe.

7. Pour obtenir un meilleur résultat, taillez une zone en plusieurs temps si celle-ci est particulièrement étendue ; des branchages plus petits facilitent le compostage.



NOTE : LORS DES OPÉRATIONS DE FAÇONNAGE, IL EST CONSEILLÉ DE CRÉER UNE FORME TRAPEZOÏDALE. UNE COUPE EN FORME DE TRAPEZE CONVIENT À LA POUSSE NATURELLE DES PLANTES ET OPTIMISE LA CROISSANCE DES HAIES PUISQU'ELLE ACCROÎT L'EXPOSITION DE LEUR PARTIE INFÉRIEURE À LA LUMIÈRE.

8. Lubrifiez les surfaces internes de la lame si l'outil de coupe surchauffe lors de son utilisation.



NOTE : LORS DE L'ÉLAGAGE, L'OUTIL DE COUPE PEUT SE COINCER. DANS CE CAS, LE PRODUIT S'ÉTEINT AUTOMATIQUÉMENT POUR CAUSE DE SURINTENSITÉ. PAR CONSÉQUENT, RELÂCHEZ L'INTERRUPTEUR DE MISE EN MARCHÉ/ARRÊT ET PROCÉDEZ À UN REDEMARRAGE AFIN DE REPRENDRE L'ÉLAGAGE.

9. Ne forcez pas sur le taille-haie pour passer au travers de buissons épais. Si les lames se coincent, relâchez immédiatement l'interrupteur de mise en marche/arrêt et retirez le bloc-batterie.



NOTE : NE RETIREZ JAMAIS LE BLOC-BATTERIE LORSQUE LA LAME EST ENCORE EN MOUVEMENT OU LORSQUE LA GÂCHETTE DE MISE EN MARCHÉ EST ENFONCÉE.

10. Faites toujours attention aux débris projetés en cours de fonctionnement. Portez des gants lors de l'élagage d'une végétation épineuse.

Opérations après chaque utilisation : Figure (5.4)

Nettoyez la machine (voir le chapitre Entretien) et installez le fourreau protège-lame (8).

Retrait et charge de la batterie : Figure (6.1) et manuel d'instruction de la batterie

1. Appuyez sur le bouton de déverrouillage (9) et retirez le bloc-batterie en le faisant glisser hors du produit.

2. Placez le bloc-batterie dans le chargeur en le faisant glisser à l'intérieur jusqu'à entendre un clic de verrouillage.

3. Lorsque la lumière verte clignote, la batterie est en charge. Si la lumière verte ne clignote plus, la batterie est entièrement chargée.



AVERTISSEMENT ! N'INSÉREZ PAS LA BATTERIE ET NE LA RETIREZ PAS LORSQUE LA GÂCHETTE DE MISE EN MARCHÉ EST ENFONCÉE OU QUE LA LAME EST EN MOUVEMENT.

5. TRANSPORT

Il peut être exigé que vous répondiez à certaines exigences spécifiques à votre pays pour transporter la machine ou la batterie. Contactez les autorités de votre pays pour en prendre connaissance et veillez à toutes les respecter. Veillez à ce que la température lors du transport ne sorte jamais de la plage de température indiquée dans le chapitre relatif au stockage.

FR

5.1 TRANSPORT DE LA MACHINE

Figure (5.1)

Arrêtez le produit et retirez le bloc-batterie. Laissez la machine refroidir en extérieur pendant deux heures avant de la transporter. Portez toujours le produit par sa poignée. Protégez le produit des impacts violents ou des fortes vibrations susceptibles de se produire lors du transport dans des véhicules. Immobilisez le produit pour l'empêcher de glisser ou de tomber. N'exposez pas le produit à la lumière du soleil.

ES

PT

5.2 TRANSPORT DES BATTERIES AU LITHIUM

Pour plus de détails, reportez-vous au manuel d'instructions de la batterie.

IT

6. HIVERNAGE

Figure (6.1)

Retirez la batterie de la machine.

EL

Avant toute période de stockage prolongée, vérifiez que le niveau de charge de la batterie est conforme aux indications données dans le manuel d'instructions de la batterie. **Suivez toutes les instructions données dans le chapitre relatif au rangement ci-dessous.** Il est conseillé d'utiliser l'emballage d'origine pour le rangement ou de placer le produit dans un chiffon ou un boîtier adéquat afin de le protéger de la poussière.

PL

RU

7. RANGEMENT

Rangez la machine et la batterie uniquement dans un endroit propre, sec et aéré où la température est comprise entre 4 °C et 24 °C et où le taille-haie est hors de portée des enfants ou de personnes peu dignes de confiance. Couvrez le produit pour mieux le protéger. Il est conseillé d'utiliser l'emballage d'origine pour le rangement ou de placer le produit dans un chiffon ou un boîtier adéquat afin de le protéger de la poussière. Veillez à sécuriser l'appareil lors du transport.

KZ

UA

7.1 RANGEMENT DE LA MACHINE

Figure (6.1)

Retirez la batterie de la machine. Laissez la machine refroidir en extérieur pendant deux heures avant de la ranger. Installez le fourreau protège-lame pour éviter que des enfants ou des personnes ne connaissant pas ce produit ne touchent la lame coupante. Examinez soigneusement la machine pour repérer toute pièce usée, mal fixée ou endommagée. Nettoyez l'appareil avant de le ranger. N'exposez pas le produit à la lumière du soleil. Veillez à ce que le produit soit toujours protégé du froid et de l'humidité.

RO

EN

7.2 RANGEMENT DES BATTERIES AU LITHIUM

Figure (6.1)

Vérifiez que le niveau de charge de la batterie est conforme à celui recommandé dans le manuel d'instruction de la batterie. Pour plus de détails, reportez-vous au manuel d'instructions de la batterie.

8. ENTRETIEN



DANGER ! RISQUE DE BLESSURES DUES À DES CHOCS ÉLECTRIQUES.

RETIREZ LE BLOC-BATTERIE AVANT D'AJUSTER, D'INSPECTER, DE NETTOYER OU DE RANGER LE PRODUIT.

8.1 NETTOYAGE

Figures (5.1) à (5.4)

Essuyez le boîtier et les composants en plastique à l'aide d'un chiffon doux et humide. N'utilisez aucun solvant ou détergent agressif sur le boîtier en plastique ou les composants en plastique. Certains nettoyeurs ménagers peuvent entraîner des dommages ainsi qu'un risque de choc électrique.

8.2 NETTOYAGE DE LA LAME

Figures (5.2) et (5.4)



AVERTISSEMENT ! PORTEZ DES GANTS DE SÉCURITÉ LORSQUE VOUS RÉPAREZ L'APPAREIL DE COUPE OU QUE VOUS VOUS TROUVEZ À PROXIMITÉ DE CELUI-CI ! UTILISEZ DES OUTILS APPROPRIÉS POUR RETIRER LES DÉBRIS, COMME UNE BROSSÉ OU UNE BAGUETTE EN BOIS PAR EXEMPLE ! NE LES ENLEVEZ JAMAIS À MAINS NUES ! LE REMPLACEMENT DE L'APPAREIL DE COUPE DOIT ÊTRE EFFECTUÉ PAR UN SPÉCIALISTE QUALIFIÉ ! IL N'EST PAS RECOMMANDÉ DE RÉPARER OU D'AIGUISER LES LAMES, SAUF SI CETTE OPÉRATION EST RÉALISÉE PAR UN SERVICE DE RÉPARATION OU UN SPÉCIALISTE AYANT DES QUALIFICATIONS SIMILAIRES !

Gardez la lame (2) propre et débarrassée de tout débris. Enlevez les éventuels branchages. Appliquez une petite quantité de lubrifiant (nettoyant résine) sur la lame (2) pour qu'elle conserve son tranchant. Gardez la lame (2) affûtée. Demandez à un spécialiste qualifié de remplacer tout appareil de coupe usé ou endommagé par un nouvel appareil du même type.

FR

ES

PT

IT

EL

PL

RU

KZ

UA

RO

EN

8.3 VUE ÉCLATÉE

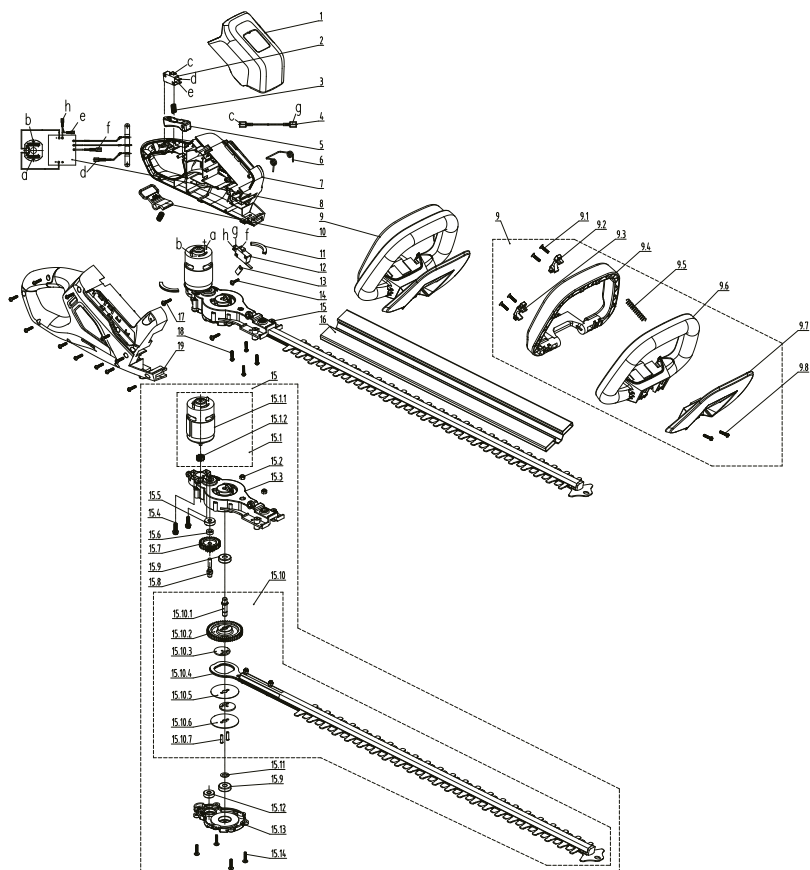

POS	DESCRIPTION	Période de disponibilité de la pièce détachée	QTÉ
1	Revêtement décoratif		1
2	Interrupteur de mise en marche/arrêt	6 ans	1
3	Ressort de pression		2
4	Fil du connecteur		1
5	Gâchette de mise en marche/arrêt		1
6	Ressort de rappel		1
7	Partie gauche du boîtier		1
8	Composants électroniques	6 ans	1
9	Composants de poignée		1

POS	DESCRIPTION	Période de disponibilité de la pièce détachée	QTÉ
9.1	Vis auto-taraudeuse		4
9.2	Plaque de pression gauche		1
9.3	Plaque de pression droite		1
9.4	Poignée avant		1
9.5	Ressort du bouton		1
9.6	Armature de la poignée avant		1
9.7	Bouclier de protection		1
9.8	Vis auto-taraudeuse		2
10	Bouton de déverrouillage		1
11	Coussinet de réduction des vibrations du moteur		2
12	Interrupteur de mise en marche/arrêt de l'interrupteur de sécurité	6 ans	1
13	Plaque de pression		1
14	Vis auto-taraudeuse		1
15	Composants du boîtier d'engrenages du moteur		1
15.1	Composants du moteur à petits engrenages		1
15.1.1	Composants du moteur	6 ans	1
15.1.2	Roue dentée	6 ans	1
15.2	Écrou hexagonal à garniture non métallique de type 1		2
15.3	Boîtier d'engrenages		1
15.4	Vis de blocage à trois combinaisons et à tête cylindrique pour sillon composite		2
15.5	Palier		1
15.6	Manchon d'axe		1
15.7	Roue dentée	6 ans	1
15.8	Arbre de sortie		1
15.9	Palier		2
15.10	Composants de sortie à gros engrenages		1
15.10.1	Arbre de sortie		1
15.10.2	Roue dentée	6 ans	1
15.10.3	Engrenage excentrique		2
15.10.4	Composants de la lame	6 ans	1
15.10.5	Disque de la lame		1

FR

ES

PT

IT

EL

PL

RU

KZ

UA

RO

EN

POS	DESCRIPTION	Période de disponibilité de la pièce détachée	QTÉ
15.10.6	Bague		1
15.10.7	Goupille		2
15.11	Revêtement anti-dérapant		1
15.12	Palier		1
15.13	Couvercle		1
15.14	Vis cruciforme auto-taraudeuse à bride et à tête cylindrique		4
16	Fourreau protège-lame		1
17	Vis cruciforme auto-taraudeuse à bride et à tête cylindrique		2
18	Vis auto-taraudeuse		15
19	Partie droite du boîtier		1

8.4 DÉPANNAGE



**DANGER ! RISQUE DE BLESSURES DUES À DES CHOC ÉLECTRIQUES.
AVERTISSEMENT ! AVANT TOUTE OPÉRATION DE DÉPANNAGE,
ARRÊTEZ LE PRODUIT.**

Problèmes	Causes probables	Solutions	Qualification exigée
Le produit ne démarre pas	La batterie n'est pas correctement installée	Pour installer le bloc-batterie correctement, assurez-vous que les verrous sur la partie supérieure du bloc-batterie s'enclenchent	-
	Le bloc-batterie est déchargé	Chargez le bloc-batterie en suivant les consignes fournies avec votre modèle	-
	L'interrupteur d'alimentation/de vitesse est en position Arrêt.	Appuyez sur l'interrupteur de mise en marche/arrêt	-
	Le bloc-batterie n'est pas correctement fixé	Fixez-le correctement	-

Problèmes	Causes probables	Solutions	Qualification exigée
Le produit ne démarre pas	L'interrupteur de mise en marche/arrêt n'est pas en position Marche	Voir le chapitre « Démarrage du produit »	-
	Seul l'un des deux interrupteurs est en position Marche	Voir le chapitre « Démarrage du produit »	-
	Parties internes endommagées	Arrêtez le moteur, retirez la batterie et examinez la machine. Faites réparer la machine	Centre de réparation agréé
La machine vibre à haute cadence	La lame est déséquilibrée ou usée	Remplacez la lame	Centre de réparation agréé
	L'arbre du moteur est déformé	Arrêtez le moteur et examinez la machine. Faites réparer la machine	Centre de réparation agréé
Le moteur s'arrête en cours d'utilisation	L'épaisseur des branches excède la capacité de la machine	Coupez uniquement des branches respectant la capacité de la machine	-
	La batterie est déchargée	Rechargez la batterie	-
Le moteur est en marche mais les lames ne bougent pas	La machine est endommagée	N'utilisez pas la machine et contactez le centre de service	Centre de réparation agréé
	Les lames sont bloquées	Retirez le bloc-batterie et débloquez les lames	-
La machine s'est soudainement arrêtée lors de la découpe d'une haie	Le moteur est peut-être en surcharge	Arrêtez la machine et attendez pendant 3 minutes avant de la redémarrer	-
	Le moteur est peut-être en surchauffe	Arrêtez la machine et attendez que le moteur refroidisse avant de la redémarrer	-
	La batterie est peut-être en surchauffe	Arrêtez la machine et attendez que la batterie refroidisse avant de la redémarrer	-
Le produit n'atteint pas sa puissance maximale	La capacité du bloc-batterie est trop faible	Chargez le bloc-batterie	-
	Les sorties d'air sont obstruées	Dégagez les sorties d'air	-

Problèmes	Causes probables	Solutions	Qualification exigée
Les vibrations ou le bruit sont excessifs	Les boulons/écrous sont desserrés	Resserrez les boulons/écrous	-
	La machine est endommagée	N'utilisez pas la machine et contactez le centre de service	Centre de réparation agréé
Le produit s'arrête soudainement	Le bloc-batterie est déchargé	Retirez le bloc-batterie et chargez-le	-
	La batterie est trop chaude	Retirez le bloc-batterie et laissez-le refroidir	-
Performances de coupe insatisfaisantes	La lame est usée/ endommagée	Remplacez la lame par une nouvelle	-
	La lame est rouillée	Retirez le bloc-batterie, appliquez de l'huile spéciale sur la lame et nettoyez-la	-
	L'épaisseur des branches excède la capacité de la machine	Coupez uniquement des branches respectant la capacité de la machine	-

8.5 SITUATIONS CATASTROPHIQUES

Problèmes	Solutions
La machine dégage de la fumée lors de son utilisation	Arrêtez immédiatement la machine, retirez le bloc-batterie et contactez le centre de service

9. FIN DE VIE



Les produits électriques ne doivent pas être jetés avec les produits ménagers. Les produits électriques usagés doivent être ramassés séparément et jetés dans des points de collecte mis à disposition à cet effet. Contactez les autorités locales ou votre vendeur pour des conseils en matière de recyclage.

10. GARANTIE

10.1 NOTRE GARANTIE

Les produits STERWINS sont conçus selon les plus hautes normes de qualité pour les produits destinés au marché grand public. Cette garantie de vente est valable pendant une période de 5 ans à compter de la date d'achat du produit. Cette garantie couvre tous les défauts visibles au niveau des matériaux et de la finition : pièces et éléments manquants, et détérioration dans des conditions d'utilisation normales. La réparation et le remplacement des pièces n'entraînent pas d'extension de la période de garantie initiale. Vous devez être en mesure de donner une preuve de l'achat de ce produit ainsi que la date d'achat. La garantie couvre uniquement la valeur de ce produit.

10.2 EXCLUSIONS DE LA GARANTIE

Cette garantie ne couvre ni les problèmes ni les incidents découlant d'une utilisation incorrecte du produit. Les points suivants ne sont pas couverts par la garantie :

- mauvaise utilisation du produit ; ou
- détérioration lors du transport ou du montage du produit ; ou
- réparation et/ou remplacement de pièces effectués par un tiers ; ou
- détérioration due à des facteurs externes ou à des corps étrangers tels que du sable ou des cailloux ; ou
- détérioration due au non-respect des consignes de sécurité et d'utilisation ; ou
- démontage ou ouverture de l'outil ; ou
- exposition de l'outil à un environnement humide (rosée, pluie, immersion dans l'eau, etc.) ; ou
- utilisation de l'outil à des fins professionnelles ; ou
- exposition de l'outil à une température sortant de la plage spécifiée dans le chapitre « Stockage ».

Le produit doit être utilisé dans des conditions d'utilisation normales et non à des fins professionnelles. Sont donc exclus de cette garantie les produits utilisés par les entreprises de jardinage, les autorités locales ainsi que les sociétés proposant une location d'équipement payante ou gratuite.

En cas de problème ou de défaut, il est conseillé de toujours contacter votre vendeur Sterwins en premier lieu. Dans la plupart des cas, le vendeur Sterwins sera en mesure de résoudre le problème ou de corriger le défaut. Conservez votre facture ou votre reçu : ces documents seront demandés lors du traitement de toute réclamation.

FR

ES

PT

IT

EL

PL

RU

KZ

UA

RO

EN

11. DÉCLARATION UE/CE DE CONFORMITÉ

Modèle du produit **84441230**

Nom et adresse du fabricant ou de son mandataire

ADEO Services, 135 Rue Sadi Carnot - CS 00001 59790 Ronchin - France

La présente déclaration de conformité est établie sous la seule responsabilité du fabricant

Objet de la déclaration :	
Type de produit - Description	BATTERY HEDGE TRIMMER 60CM
Référence produit	84441230
Industrial Type Design Reference	40VHT2-60.1
Marque Produit	STERWINS
EAN	3276007275216
Codification du numéro de série ou de lot	SSSSSSXX DDMYY nnPPPPPP (SSSSS: supplier code 097900, XX: line number, DMMYY: Production date, nn: version of product, PPPPPP: incremental number)

L'objet de la déclaration décrit ci-dessus est conforme à la législation d'harmonisation de l'union applicable

Références des normes harmonisées pertinentes appliquées ou des spécifications par rapport auxquelles la conformité est déclarée

Le cas échéant, le nom et le numéro de l'organisme notifié

2014_30_EU_EMC (Electromagnetic Compatibility (EMC) Directive)	EN 55014-1:2017+A11:2020
	EN 55014-2:2015
2011_65_EU_RoHS (Restriction of Hazardous Substances in Electrical and Electronic Equipment (RoHS) Directive)	EN IEC 63000:2018
	IEC 62321-1:2013
	IEC 62321-2:2013
	IEC 62321-3-1:2013
	IEC 62321-4:2013+A1:2017
	IEC 62321-5:2013
	IEC 62321-6:2015
	IEC 62321-7-1:2015
	IEC 62321-7-2:2017 & ISO 17075-1:2017
	IEC 62321-8:2017
2006_42_EC_MACHINE (Machinery_Products)	EN 62841-1:2015
	EN 62841-4-2:2019
2000_14_EC_NOISE (Noise_Emission_Outdoor_Products)	EN ISO 11094:1991
	EN ISO 3744:1995
	EN ISO 3744:2010

Report No: SHES210701382471

Release by SGS

Measured Sound power level:	88.72dB(A)
Guaranteed Sound power level:	92dB(A)

Signé par et au nom de

LEMOINE ERIC
PLATFORM QUALITY LEADER

Lieu d'établissement Ronchin - FRANCE

Date 21/09/2021

ADEO Services SAS
135 Rue Sadi Carnot
CS 00001
59790 Ronchin



Introducción

Gracias por elegir este producto. Al diseñar y fabricar nuestros productos, ponemos todos nuestros esfuerzos en garantizar una excelente calidad que satisfaga las necesidades de los usuarios. El respeto de las presentes instrucciones permitirá optimizar la vida útil del producto.

¡IMPORTANTE! PARA OBTENER LOS MEJORES RESULTADOS DE ESTE PRODUCTO AL MONTARLO, USARLO Y OCUPARSE DE SU MANTENIMIENTO, LE RECOMENDAMOS QUE LEA CUIDADOSAMENTE ESTE MANUAL DE USUARIO ANTES DE USAR EL PRODUCTO. PRESTE ATENCIÓN A LAS ADVERTENCIAS BÁSICAS RELATIVAS A LA SEGURIDAD EN ESTE MANUAL Y CONSERVELO PARA FUTURAS CONSULTAS.



IMPORTANTE: CONSERVE EL MANUAL PARA FUTURAS CONSULTAS. LÉALO ATENTAMENTE

1. USO PREVISTO DEL CORTASETOS DE BATERÍA DE 60 CM

Este producto está destinado únicamente a un uso al aire libre y no debe utilizarse dentro de un edificio bajo ninguna circunstancia. El cortasetos inalámbrico está concebido únicamente para su uso en ambientes secos y perfectamente iluminados. Este cortasetos está diseñado únicamente para cortar setos, arbustos y matorrales en jardines domésticos. No lo utilice para otros fines. Se debe tener en cuenta la capacidad máxima de corte. No corte ramas que superen la capacidad máxima indicada. No lo utilice para otros fines. El producto no está destinado a ser utilizado por niños o personas con capacidades físicas, mentales o sensoriales reducidas. Este producto está diseñado para un uso manual. Este producto nunca debe instalarse en una mesa de trabajo ni en ningún otro soporte.

Después de desenvolverlo, asegúrese de que el producto está completo con sus accesorios (si los hubiera). Si el producto está dañado o tiene algún defecto, no lo utilice y devuélvalo a su distribuidor. Si le da esta herramienta a otra persona, dele también este manual de instrucciones.

Tenga en cuenta que nuestros equipos no han sido diseñados para un uso comercial, profesional ni industrial. Nuestra garantía se anulará si la máquina se utiliza en empresas comerciales, profesionales o industriales, o con fines equivalentes. Este producto ha sido diseñado para ser utilizado durante un período de 5 años (vida útil esperada).

2. INSTRUCCIONES DE SEGURIDAD



ADVERTENCIA: LEA TODAS LAS ADVERTENCIAS DE SEGURIDAD Y TODAS LAS INSTRUCCIONES. EL INCUMPLIMIENTO DE LAS ADVERTENCIAS E INSTRUCCIONES PUEDE DAR LUGAR A DESCARGAS ELÉCTRICAS, INCENDIOS O LESIONES GRAVES. GUARDE TODAS LAS ADVERTENCIAS E INSTRUCCIONES PARA FUTURAS CONSULTAS.

FR

ES

PT

IT

EL

PL

RU

KZ

UA

RO

EN

FR

2.1 ADVERTENCIAS DE SEGURIDAD GENERALES

- NO UTILICE EL CORTASETOS CERCA DE CERRAMIENTOS DE VIDRIO, AUTOMÓVILES, CAMIONES, HUECOS DE VENTILACIÓN, ZONAS CON CAÍDA, ETC. SIN AJUSTAR ADECUADAMENTE EL OBJETIVO DE LA DESCARGA.
- NO FUERCE NI SOBRECARGUE EL CORTASETOS. EL CORTASETOS FUNCIONARÁ MEJOR Y CON MAYOR SEGURIDAD CUANDO SE UTILICE AL RITMO AL QUE FUE DISEÑADO PARA FUNCIONAR.
- SI EL PRODUCTO YA ESTÁ MONTADO, ASEGÚRESE DE QUE TODOS LOS TORNILLOS ESTÁN FIRMEMENTE AJUSTADOS ANTES DE UTILIZARLO. SI EL PRODUCTO REQUIERE QUE USTED LO MONTE, ASEGÚRESE AL ABRIR EL EMBALAJE DE QUE SE HAN SUMINISTRADO TODOS LOS ELEMENTOS NECESARIOS PARA LA CONFIGURACIÓN DEL PRODUCTO. SI EL PRODUCTO ESTÁ DAÑADO O TIENE ALGÚN DEFECTO, NO LO UTILICE Y DEVUÉLVALO A LA TIENDA MÁS CERCANA.
- EL TÉRMINO «MÁQUINA» EN LAS ADVERTENCIAS SE REFIERE A LA MÁQUINA ALIMENTADA POR LA RED ELÉCTRICA (CON CABLE) O A LA QUE FUNCIONA CON BATERÍA (INALÁMBRICA).

ES

PT

IT

EL

PL

RU

KZ

UA

RO

EN

2.2 SÍMBOLOS DEL PRODUCTO

FR

ES

PT

IT

EL

PL

RU

KZ

UA

RO

EN

FR
ES
PT
IT
EL
PL
RU
KZ
UA
RO
EN

	<p>Cumple con las normas europeas: Este símbolo significa que este dispositivo cumple con las directivas europeas aplicables y que se ha realizado una prueba de conformidad con dichas directivas.</p>		
	<p>Marca única de circulación de productos en el mercado de los Estados Miembros de la Unión Aduanera.</p>		<p>Marcado de conformidad ucraniano</p>
	<p>Universal: compatible únicamente con los productos Sterwins UP40, Lexman UP40 y Dexter UP40.</p>		<p>Lea y entienda todas las instrucciones antes de utilizar el producto, siga todas las instrucciones de advertencia y seguridad.</p>
	<p>Los productos eléctricos no deberán desecharse con productos domésticos. Los productos eléctricos usados deberán recogerse por separado y eliminarse en los puntos de recogida previstos para tal fin. Hable con las autoridades locales o con su distribuidor para obtener consejos sobre reciclaje.</p>		
	<p>Utilice protección auditiva.</p>		<p>Utilice protección ocular.</p>
	<p>Utilice protección para la cabeza.</p>		<p>Emplee guantes de protección.</p>
	<p>PELIGRO – Mantenga las manos alejadas de la hoja</p>		<p>Apagado: Retire la batería antes de la limpieza o el mantenimiento.</p>
	<p>No exponga el producto a condiciones de lluvia o de humedad.</p>		<p>Mantenga a los transeúntes alejados</p>
	<p>Nivel de potencia acústica garantizado (sometido a ensayo con arreglo a la Directiva 2000/14/CE, modificada por la Directiva 2005/88/CE).</p>		<p>Longitud de corte: 605 mm</p>
	<p>Retire la batería antes de llevar a cabo operaciones de mantenimiento o limpieza.</p>		

2.3 SÍMBOLOS DE ESTE MANUAL

	Tipo y origen del peligro: la inobservancia de esta advertencia puede causar lesiones físicas o la muerte.		Tipo y origen del peligro: este símbolo indica que se pueden producir daños en el dispositivo, en el entorno o en otros bienes como resultado de la inobservancia de esta advertencia.
	Nota: este símbolo indica información importante para una mejor comprensión del producto.		Lea el manual: este símbolo indica que debe leer el manual de usuario con atención.
	Lea el manual de instrucciones.		Punto verde: reciclaje del embalaje.
	Etiqueta medioambiental brasileña: recicle el embalaje del producto.		Retire la batería durante el transporte, el almacenamiento, los trabajos de reparaciones y la limpieza.
	Este producto es reciclable. Si ya no se puede usar, llévelo al centro de reciclaje de residuos.		Etiqueta medioambiental brasileña: recicle este producto.
	Consulte la ilustración correspondiente al final del folleto.		

- Advertencias generales de seguridad sobre máquinas -



ADVERTENCIA: LEA TODAS LAS ADVERTENCIAS DE SEGURIDAD, INSTRUCCIONES, ILUSTRACIONES Y ESPECIFICACIONES SUMINISTRADAS CON EL PRODUCTO. EL INCUMPLIMIENTO DE TODAS LAS INSTRUCCIONES ENUMERADAS A CONTINUACIÓN PUEDE DAR LUGAR A DESCARGAS ELÉCTRICAS, INCENDIOS O LESIONES GRAVES.

GUARDE TODAS LAS ADVERTENCIAS E INSTRUCCIONES PARA FUTURAS CONSULTAS. EL TÉRMINO "MÁQUINA" EN LAS ADVERTENCIAS SE REFIERE A LA MÁQUINA ALIMENTADA POR LA RED ELÉCTRICA (CON CABLE) O A LA QUE FUNCIONA CON BATERÍA (INALÁMBRICA).

2.4 SEGURIDAD EN EL ÁREA DE TRABAJO

• MANTENGA EL ÁREA DE TRABAJO LIMPIA Y BIEN ILUMINADA. LAS ÁREAS DESORDENADAS U OSCURAS SON PROPENSAS A ACCIDENTES.

• NO UTILICE MÁQUINAS EN ATMÓSFERAS EXPLOSIVAS, COMO POR EJEMPLO EN PRESENCIA DE LÍQUIDOS, GASES O POLVOS INFLAMABLES.

LAS MÁQUINAS CREAN CHISPAS QUE PUEDEN CAUSAR LA IGNICIÓN DEL POLVO O DE GASES.

2.5 SEGURIDAD ELÉCTRICA

- **LOS ENCHUFES DE LAS MÁQUINAS DEBERÁN COINCIDIR CON LA TOMA DE CORRIENTE. NUNCA MODIFIQUE, DE NINGUNA MANERA, EL ENCHUFE. NO UTILICE ADAPTADORES PARA ENCHUFES CON MÁQUINAS CONECTADAS A TIERRA (MASA). NO MODIFICAR LOS ENCHUFES Y LAS TOMAS DE CORRIENTE REDUCE EL RIESGO DE DESCARGA ELÉCTRICA.**
- **EVITE EL CONTACTO CORPORAL CON SUPERFICIES CONECTADAS A TIERRA O A MASA, COMO TUBERÍAS, RADIADORES, COCINAS ELÉCTRICAS Y FRIGORÍFICOS. EL RIESGO DE DESCARGA ELÉCTRICA AUMENTA SI SU CUERPO ESTÁ CONECTADO A TIERRA O A MASA.**
- **NO EXPONGA LAS MÁQUINAS A CONDICIONES DE LLUVIA O HUMEDAD. LA ENTRADA DE AGUA EN UNA MÁQUINA AUMENTARÁ EL RIESGO DE DESCARGAS ELÉCTRICAS.**

2.6 SEGURIDAD PERSONAL

- **MANTÉNGASE ALERTA, OBSERVE LO QUE ESTÁ HACIENDO Y UTILICE EL SENTIDO COMÚN CUANDO ESTÉ MANEJANDO UNA MÁQUINA. NO UTILICE UNA MÁQUINA SI SINTIERA CANSANCIO O SI ESTUVIERA BAJO LA INFLUENCIA DE DROGAS, ALCOHOL O MEDICAMENTOS. UN MOMENTO DE DESCUIDO DURANTE EL USO DE MÁQUINAS PODRÍA TENER COMO RESULTADO GRAVES LESIONES PERSONALES.**
- **UTILICE UN EQUIPO DE PROTECCIÓN PERSONAL. UTILICE SIEMPRE UNA PROTECCIÓN OCULAR. LOS EQUIPOS DE PROTECCIÓN, COMO LA MÁSCARA ANTIPOLVO, LOS ZAPATOS DE SEGURIDAD ANTIDESLIZANTES, EL CASCO O LA PROTECCIÓN AUDITIVA UTILIZADOS PARA LAS CONDICIONES ADECUADAS REDUCIRÁN LAS LESIONES PERSONALES.**
- **IMPIDA QUE EL DISPOSITIVO SE ENCIENDA DE FORMA NO INTENCIONAL. ASEGÚRESE DE QUE EL INTERRUPTOR SE ENCUENTRE EN LA POSICIÓN DE APAGADO ANTES DE CONECTAR A LA FUENTE DE ALIMENTACIÓN O A LA BATERÍA, RECOGER O TRANSPORTAR LA HERRAMIENTA. EL HECHO DE LLEVAR LAS MÁQUINAS CON EL DEDO EN EL INTERRUPTOR O DE APLICARLES ENERGÍA CON EL INTERRUPTOR EN MODO ACTIVADO PODRÍA SER CAUSA DE ACCIDENTES.**

• **MANTENGA ALEJADOS A LOS NIÑOS Y A LOS TRANSEÚNTES MIENTRAS UTILICE UNA MÁQUINA. LAS DISTRACCIONES PUEDEN HACER QUE PIERDA EL CONTROL.**

- **NO MANIPULE DE FORMA BRUSCA EL CABLE. NO UTILICE NUNCA EL CABLE PARA TRANSPORTAR, TIRAR DE LA MÁQUINA O DESCONECTARLA. MANTENGA EL CABLE ALEJADO DE FUENTES DE CALOR, DE ACEITE, DE BORDES AFILADOS O DE PARTES MÓVILES. LOS CABLES DAÑADOS O ENTRELAZADOS AUMENTAN EL RIESGO DE DESCARGA ELÉCTRICA.**
- **CUANDO UTILICE UNA MÁQUINA AL AIRE LIBRE, EMPLEE UN ALARGADOR ADECUADO PARA SU UTILIZACIÓN AL AIRE LIBRE. EL USO DE UN CABLE ADECUADO PARA EXTERIORES REDUCIRÁ EL RIESGO DE DESCARGA ELÉCTRICA.**
- **SI EL USO DE UNA MÁQUINA EN UN LUGAR HÚMEDO FUERA INEVITABLE, UTILICE UNA FUENTE DE ALIMENTACIÓN PROTEGIDA CON DISPOSITIVO DE CORRIENTE RESIDUAL (RCD). EL USO DE UN RCD REDUCE EL RIESGO DE DESCARGA ELÉCTRICA.**

- **RETIRE CUALQUIER LLAVE DE AJUSTE O DE APRIETE ANTES DE ENCENDER LA MÁQUINA. UNA LLAVE INGLESA O DE OTRO TIPO QUE SIGA UNIDA A UNA PARTE GIRATORIA DE LA MÁQUINA PODRÍA TENER COMO RESULTADO LESIONES PERSONALES.**
- **EVITE INCLINARSE DEMASIADO. MANTENGA UNA POSICIÓN Y UN EQUILIBRIO ADECUADOS EN TODO MOMENTO. ESTO PERMITIRÁ UN MEJOR CONTROL DE LA MÁQUINA EN SITUACIONES INESPERADAS.**
- **VISTA DE FORMA ADECUADA. NO LLEVE ROPA SUELTA NI JOYAS. MANTENGA EL PELO, LA ROPA Y LOS GUANTES ALEJADOS DE LAS PIEZAS EN MOVIMIENTO. LA ROPA SUELTA, LAS JOYAS O EL PELO LARGO PUEDEN ENGANCHARSE EN PARTES MÓVILES.**
- **SI SE PROPORCIONAN DISPOSITIVOS PARA LA CONEXIÓN DE INSTALACIONES DE EXTRACCIÓN Y RECOGIDA DE POLVO, ASEGÚRESE DE QUE ESTÁN CORRECTAMENTE CONECTADOS Y DE QUE SE UTILIZAN DE MANERA APROPIADA. EL USO DE UN COLECTOR DE POLVO PUEDE REDUCIR LOS PELIGROS RELACIONADOS CON EL POLVO.**
- **NO PERMITA QUE LA FAMILIARIDAD ADQUIRIDA CON EL USO FRECUENTE DE LAS HERRAMIENTAS LE HAGA CONFÍARSE E IGNORAR**

LOS PRINCIPIOS DE SEGURIDAD. UNA ACCIÓN DESCUIDADA PUEDE CAUSAR LESIONES GRAVES EN UNA FRACCIÓN DE SEGUNDO.

2.7 USO Y MANTENIMIENTO DE LA MÁQUINA

- **NO FUERCE LA MÁQUINA. UTILICE LA MÁQUINA CORRECTA PARA SU APLICACIÓN.** LA MÁQUINA CORRECTA HARÁ QUE EL TRABAJO SEA MEJOR Y MÁS SEGURO AL RITMO PARA EL QUE FUE DISEÑADA.
- **NO UTILICE LA MÁQUINA SI EL INTERRUPTOR NO LA ENCENDIERA O APAGARA.** CUALQUIER MÁQUINA QUE NO SE PUEDA CONTROLAR CON EL INTERRUPTOR ES PELIGROSA Y DEBERÁ REPARARSE.
- **DESCONECTE EL ENCHUFE DE LA TOMA DE CORRIENTE Y/O LA BATERÍA DE LA MÁQUINA ANTES DE REALIZAR CUALQUIER AJUSTE, CAMBIAR ACCESORIOS O ALMACENAR LA MÁQUINA.** ESTAS MEDIDAS PREVENTIVAS DE SEGURIDAD REDUCIRÁN EL RIESGO DE QUE LA MÁQUINA PUEDA PONERSE EN MARCHA ACCIDENTALMENTE.
- **ALMACENE LAS MÁQUINAS QUE NO SE USEN FUERA DEL ALCANCE DE LOS NIÑOS. NO PERMITA QUE PERSONAS QUE NO ESTÉN FAMILIARIZADAS CON LA MÁQUINA O CON ESTAS INSTRUCCIONES LA UTILICEN.** LAS MÁQUINAS SON PELIGROSAS EN MANOS DE USUARIOS NO FORMADOS.
- **MANTENGA LA MÁQUINA EN BUEN ESTADO. COMPRUEBE SI LAS PIEZAS MÓVILES ESTÁN DESALINEADAS O ENCASQUILLADAS, SI**

ALGUNA PIEZA ESTÁ ROTA O SI HAY CUALQUIER OTRA CUESTIÓN QUE PUEDA AFECTAR AL FUNCIONAMIENTO DE LA MÁQUINA. SI ESTUVIERA DAÑADA, REPARE LA MÁQUINA ANTES DE SU USO. MUCHOS ACCIDENTES SON CAUSADOS POR UN MANTENIMIENTO DEFICIENTE DE LAS HERRAMIENTAS ELÉCTRICAS.

- **MANTENGA LAS HERRAMIENTAS DE CORTE AFILADAS Y LIMPIAS.** LAS HERRAMIENTAS DE CORTE MANTENIDAS ADECUADAMENTE CON LOS BORDES AFILADOS TIENEN MENOS PROBABILIDADES DE ENCASQUILLARSE Y SON MÁS FÁCILES DE CONTROLAR.
- **UTILICE LA MÁQUINA, LOS ACCESORIOS, LAS BROCAS, ETC., DE ACUERDO CON ESTAS INSTRUCCIONES, TENIENDO EN CUENTA LAS CONDICIONES DE TRABAJO Y LA TAREA A REALIZAR.** UTILIZAR LA MÁQUINA PARA OPERACIONES DISTINTAS DE LAS PREVISTAS PODRÍA DAR LUGAR A UNA SITUACIÓN PELIGROSA.
- **MANTENGA LAS EMPUÑADURAS Y LAS SUPERFICIES DE AGARRE SECAS, LIMPIAS Y SIN ACEITE NI GRASA.** LAS EMPUÑADURAS Y LAS SUPERFICIES DE AGARRE RESBALADIZAS IMPIDEN UNA MANIPULACIÓN Y CONTROL SEGUROS DE LA HERRAMIENTA EN SITUACIONES INESPERADAS.

2.8 USO Y MANTENIMIENTO DE LA HERRAMIENTA DE BATERÍA

- **RECARGUE SOLO CON EL CARGADOR ESPECIFICADO POR EL FABRICANTE.** UN CARGADOR QUE SEA ADECUADO PARA UNA CLASE DE BATERÍA PUEDE OCASIONAR UN RIESGO DE INCENDIO SI SE UTILIZA CON OTRA.
- **UTILICE LAS MÁQUINAS ÚNICAMENTE CON LAS BATERÍAS ESPECÍFICAMENTE DESIGNADAS.** EL USO DE CUALQUIER OTRA BATERÍA PUEDE OCASIONAR UN RIESGO DE LESIONES E INCENDIOS.
- **CUANDO LA BATERÍA NO SE USE, MANTÉNGALA ALEJADA DE OTROS OBJETOS METÁLICOS, COMO CLIPS, MONEDAS, LLAVES, CLAVOS, TORNILLOS U OTROS OBJETOS METÁLICOS PEQUEÑOS QUE PUEDAN CREAR UNA CONEXIÓN DE UN TERMINAL A OTRO.** EL CORTOCIRCUITO DE LOS TERMINALES DE LA BATERÍA PUEDE PROVOCAR QUEMADURAS O UN INCENDIO.
- **EN CONDICIONES ADVERSAS, LA BATERÍA PUEDE EXPULSAR LÍQUIDO; EVITE EL CONTACTO CON ESTE. SI EL CONTACTO SE PRODUCE**

ACCIDENTALMENTE, DEBE LAVARSE CON AGUA. SI EL LÍQUIDO ENTRA EN CONTACTO CON LOS OJOS, BUSQUE AYUDA MÉDICA ADICIONAL. EL LÍQUIDO EXPULSADO DE LA BATERÍA PUEDE CAUSAR IRRITACIÓN O QUEMADURAS.

- **NO UTILICE UNA BATERÍA O HERRAMIENTA DAÑADA O MODIFICADA.** LAS BATERÍAS DAÑADAS O MODIFICADAS PUEDEN PRESENTAR UN COMPORTAMIENTO IMPREDECIBLE QUE DÉ LUGAR A INCENDIOS, EXPLOSIONES O RIESGOS DE LESIONES.
- **NO EXPONGA UNA BATERÍA O HERRAMIENTA A INCENDIOS O TEMPERATURAS EXCESIVAS.** LA EXPOSICIÓN A INCENDIOS O TEMPERATURAS POR ENCIMA DE LOS 130 °C PUEDE CAUSAR EXPLOSIONES.
- **SIGA TODAS LAS INSTRUCCIONES DE CARGA Y NO CARGUE LA BATERÍA O LA HERRAMIENTA FUERA DEL INTERVALO DE TEMPERATURA ESPECIFICADO EN LAS INSTRUCCIONES.** LA CARGA INADECUADA O A TEMPERATURAS FUERA DEL RANGO ESPECIFICADO PODRÍA DAÑAR LA BATERÍA Y AUMENTAR EL RIESGO DE INCENDIO.

FR

ES

PT

IT

EL

PL

RU

KZ

UA

RO

EN

2.9 INSPECCIÓN

- **SU MÁQUINA SOLO DEBERÁ SER REPARADA POR UNA PERSONA CUALIFICADA Y QUE USE ÚNICAMENTE PIEZAS DE REPUESTO IDÉNTICAS.** ESTO GARANTIZARÁ QUE SE MANTENGA LA SEGURIDAD DE LA MÁQUINA.

- **NUNCA SE HAGA RESPONSABLE DE LA INSPECCIÓN DE LAS BATERÍAS DAÑADAS.** LA INSPECCIÓN DE LAS BATERÍAS SOLO DEBE REALIZARSE POR EL FABRICANTE O LOS PROVEEDORES DE SERVICIOS AUTORIZADOS.

2.10 ADVERTENCIAS DE SEGURIDAD DEL CORTASETOS:

- **MANTENGA TODAS LAS PARTES DEL CUERPO ALEJADAS DE LA HOJA. NO RETIRE MATERIAL CORTADO NI SUJETE EL MATERIAL QUE DESEE CORTAR MIENTRAS LAS CUCHILLAS ESTÉN EN MOVIMIENTO.** LAS CUCHILLAS CONTINUARÁN EN MOVIMIENTO DESPUÉS DE APAGARSE LA HERRAMIENTA. UN MOMENTO DE DESCUIDO DURANTE EL USO DEL CORTASETOS PODRÍA TENER COMO RESULTADO GRAVES LESIONES PERSONALES.

- **TRANSPORTE EL CORTASETOS POR LA EMPUÑADURA, CON LA HOJA PARADA Y TENIENDO CUIDADO DE NO ACTIVAR EL INTERRUPTOR DE ENCENDIDO.** EL TRANSPORTE ADECUADO DEL CORTASETOS REDUCIRÁ LOS RIESGOS DE PUESTA EN MARCHA ACCIDENTAL Y DE LESIONES PERSONALES RESULTANTES DE LAS CUCHILLAS.

- **CUANDO TRANSPORTE O ALMACENE EL CORTASETOS, ACOPLE SIEMPRE LA CUBIERTA DE LA HOJA.** LA MANIPULACIÓN ADECUADA DEL CORTASETOS REDUCIRÁ LOS RIESGOS DE LESIONES PERSONALES RESULTANTES DE LAS CUCHILLAS.

- **CUANDO RETIRE MATERIAL ATASCADO O REPARE LA UNIDAD, ASEGÚRESE DE QUE TODOS LOS INTERRUPTORES DE ALIMENTACIÓN**

ESTÉN APAGADOS Y QUE LA BATERÍA ESTÉ RETIRADA O DESCONECTADA. EL ACCIONAMIENTO INESPERADO DEL CORTASETOS MIENTRAS RETIRA MATERIAL ATASCADO O LLEVA A CABO UNA REPARACIÓN PODRÍA TENER COMO RESULTADO GRAVES LESIONES PERSONALES.

- **SUJETE EL CORTASETOS ÚNICAMENTE POR LAS SUPERFICIES DE AGARRE AISLADAS, YA QUE LA HOJA PODRÍA ENTRAR EN CONTACTO CON CABLEADOS OCULTOS.** SI LAS CUCHILLAS ENTRARAN EN CONTACTO CON UN CABLE BAJO TENSIÓN, LAS PARTES DE METAL EXPUESTAS DE LA MÁQUINA PODRÍAN ESTAR BAJO TENSIÓN Y CAUSAR UNA DESCARGA ELÉCTRICA AL OPERADOR.

- **MANTENGA TODOS LOS CABLES DE CORRIENTE Y CUALQUIER OTRO CABLE ALEJADOS DEL ÁREA DE CORTE.** DENTRO DE LOS SETOS O ARBUSTOS PODRÍA HABER CABLES DE CORRIENTE U OTROS CABLES OCULTOS QUE PODRÍAN SER CORTADOS ACCIDENTALMENTE POR LA HOJA.

- **NO UTILICE EL CORTASETOS EN CONDICIONES METEOROLÓGICAS ADVERSAS, ESPECIALMENTE CUANDO EXISTA RIESGO DE RAYOS.** ESTO REDUCIRÁ EL RIESGO DE SER ALCANZADO POR UN RAYO.

2.11 RIESGOS RESIDUALES

- FAMILIARÍCESE CON EL USO DE ESTE PRODUCTO MEDIANTE EL PRESENTE MANUAL DE INSTRUCCIONES. MEMORICE LAS INDICACIONES DE SEGURIDAD Y RESPÉTELAS AL PIE DE LA LETRA. ESTO AYUDARÁ A EVITAR RIESGOS Y PELIGROS. ESTÉ SIEMPRE ALERTA DURANTE EL USO DEL PRODUCTO PARA PODER RECONOCER Y TRATAR CUALQUIER RIESGO A LA MAYOR BREVEDAD. LA INTERVENCIÓN RÁPIDA PUEDE AYUDAR A EVITAR LESIONES GRAVES Y DAÑOS MATERIALES. APAGUE Y DESCONECTE EL PRODUCTO DE LA BATERÍA EN CASO DE CUALQUIER FALLO DE FUNCIONAMIENTO.

- INCLUSO SI SE RESPETAN ESTRICTAMENTE TODAS LAS INSTRUCCIONES, SEGUIRÁ HABIENDO CIERTOS FACTORES QUE PODRÍAN CONDUCIR A PELIGROS, COMO PUEDEN SER:

- TROZOS DESPEDIDOS DE LA PIEZA DE TRABAJO.

- LESIONES POR VIBRACIÓN: UTILICE LAS EMPUÑADURAS DESIGNADAS E

INTENTE REDUCIR EL TIEMPO DE TRABAJO Y LA EXPOSICIÓN.

- LESIONES CAUSADAS POR EL RUIDO: UTILICE PROTECCIÓN AUDITIVA Y REDUZCA EL TIEMPO DE TRABAJO Y LA EXPOSICIÓN.

- INHALACIÓN DE POLVO Y PARTÍCULAS.

- UTILICE PROTECCIÓN OCULAR EN TODO MOMENTO.

SI EXPERIMENTARA CUALQUIERA DE ESTOS FACTORES DURANTE EL USO DE LA MÁQUINA, APAGUE LA MÁQUINA Y CONSULTE A SU MÉDICO INMEDIATAMENTE.

- EL USO PROLONGADO DE UNA HERRAMIENTA PODRÍA CAUSAR O AGRAVAR LAS LESIONES. CUANDO UTILICE CUALQUIER HERRAMIENTA DURANTE PERÍODOS DE TIEMPO PROLONGADOS, ASEGÚRESE DE TOMAR DESCANSOS REGULARES.

• EL USO PROLONGADO DEL PRODUCTO EXPONE AL USUARIO A VIBRACIONES QUE PUEDEN PROVOCAR UNA AMPLIA GAMA DE AFECCIONES, CONOCIDAS COLECTIVAMENTE COMO SÍNDROME DE VIBRACIÓN DE LA MANO Y EL BRAZO (HAVS, POR SUS SIGLAS EN INGLÉS), POR EJ. DEDOS

BLANCOS, ASÍ COMO ENFERMEDADES ESPECÍFICAS COMO EL SÍNDROME DEL TÚNEL CARPIANO.

• PARA REDUCIR ESTE RIESGO DURANTE EL USO DEL PRODUCTO, UTILICE SIEMPRE GUANTES DE PROTECCIÓN Y MANTENGA LAS MANOS CALIENTES.

3. DATOS TÉCNICOS

Modelo	40VHT2-60.1
Tensión nominal [V cc]	36 V cc
Peso de la máquina (sin la batería)	3,2 kg
Longitud de la hoja	658 mm
Longitud de corte	605 mm
Capacidad de corte	20 mm
Nivel de potencia acústica garantizado (dB(A))	92 dB(A)
Nivel de potencia acústica medido (dB(A))	88 dB(A) K=3 dB(A)
Nivel de presión acústica (dB (A))	77 dB(A) K=3 dB(A)
Corriente de trabajo	4,2 A
Corriente máxima	12 A
Nivel de vibraciones (K=1,5 m/s²)	< 2,5 m/s ²
Velocidad de oscilación de la hoja (sin carga) (min⁻¹)	2800
Velocidad del motor sin carga	> 19500±10% /min

El valor total declarado de vibraciones se ha medido en conformidad con un método de comprobación estándar y puede utilizarse para comparar distintas herramientas. El valor total declarado de vibraciones también se podrá utilizar para una evaluación preliminar de la exposición. La emisión de vibraciones y ruido durante el uso real de la máquina puede diferir del valor total declarado en función de las formas en que se utilice la herramienta. Podría ser necesario identificar medidas de seguridad para proteger al operador que estén basadas en una estimación de la exposición en las condiciones reales de uso (teniendo en cuenta todas las partes del ciclo operativo, como los momentos en que la herramienta está apagada y cuando está funcionando en vacío, además del tiempo de activación).

Batería	
Tipo de batería	Li-Ion
Modelo	40VBA2-50.1 40VBA2-50.XXX
Tensión nominal [V cc]	36 V cc
Capacidad nominal de la batería	5 Ah Li-Ion
Número de celdas de la batería	20
Peso [kg]	1,29 kg

FR

ES

PT

IT

EL

PL

RU

KZ

UA

RO

EN

Cargador		
Modelo	40VCH1-3A.1	40VCH2-6A.1
	40VCH1-3A.XXX	40VCH2-6A.XXX
Corriente nominal	100-240 V~	220-240 V~
Potencia nominal	42 V cc	42 V cc
Temperatura de trabajo [°C]	4 °C ~ 24 °C	4 °C ~ 24 °C
Peso [kg]	0,605 kg	1,06 kg

4. MONTAJE



¡ADVERTENCIA! EL PRODUCTO DEBE SER MONTADO POR COMPLETO ANTES DE SU FUNCIONAMIENTO. NO UTILICE UN PRODUCTO QUE SOLO ESTE PARCIALMENTE MONTADO O QUE TENGA PIEZAS DAÑADAS. SIGA PASO A PASO LAS INSTRUCCIONES DE MONTAJE Y UTILICE LAS IMAGENES PROPORCIONADAS COMO GUÍA VISUAL PARA MONTAR FÁCILMENTE EL PRODUCTO.

4.1 DESEMPAQUETADO

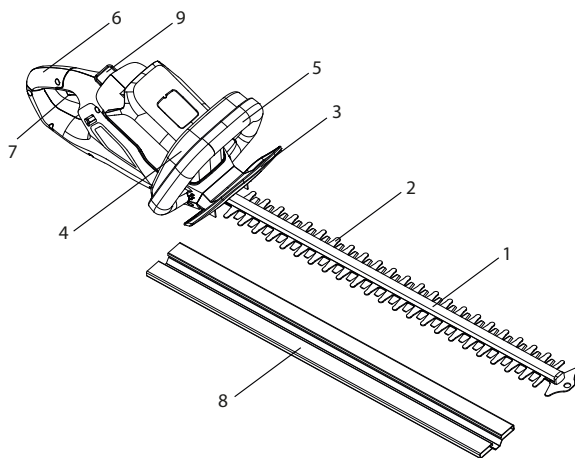

1. Barra de corte
2. Hoja
3. Guarda de protección
4. Interruptor de seguridad
5. Empuñadura delantera
6. Empuñadura trasera
7. Interruptor de encendido/apagado
8. Cubierta de la hoja
9. Botón de desbloqueo

- USE GANTES AL DESEMPAQUETAR.
- NO UTILICE UN CÚTER, UN CUCHILLO, UNA SIERRA NI NINGUNA OTRA HERRAMIENTA SIMILAR PARA DESEMPAQUETAR.
- TRANSPORTE LA HERRAMIENTA ÚNICAMENTE POR LA EMPUÑADURA TRASERA (6).

- CONSERVE LA CAJA PARA SU POSTERIOR REUTILIZACIÓN (TRANSPORTE Y ALMACENAMIENTO).
- MANTENGA EL MANUAL DE INSTRUCCIONES EN UNA ZONA SECA PARA CONSULTAS ADICIONALES.

4.2 INSTALACIÓN

Cubierta de la hoja: ilustración (2.1)

Retire la cubierta de la hoja 8 de la hoja 2 antes del uso. Alinee y empuje la cubierta de la hoja 8 sobre la hoja 2 para acoplarla.

NOTA: Acople siempre la cubierta de la hoja 8 cuando el producto no esté en uso, así como para el almacenamiento y el transporte.

Instalación/retirada de la batería: ilustración (2.2)

ADVERTENCIA: Asegúrese de que el enganche de la parte inferior de la batería esté encajado en su sitio y que la batería esté perfectamente asentada y segura en el compartimento de la batería del producto antes de iniciar el funcionamiento.

Si la batería no estuviera encajada de forma segura, esta podría caerse, causando lesiones personales graves.

Para instalar: para acoplar, alinee y deslice la batería sobre las ranuras del compartimento de la batería hasta que esta quede encajada en su sitio.

Para retirar: para liberar, presione el botón de desbloqueo de la batería 9 y extraiga la batería del producto.

4.3 PRIMER USO

Comprobación de la batería: ilustración (2.2)



¡ADVERTENCIA! LEA LA SECCIÓN «INSTRUCCIONES DE SEGURIDAD» AL PRINCIPIO DE ESTE MANUAL, INCLUYENDO TODO EL TEXTO BAJO EL SUBTÍTULO ANTES DE USAR ESTE PRODUCTO.



LA BATERÍA NO ESTÁ COMPLETAMENTE CARGADA EN EL MOMENTO DE LA COMPRA. ANTES DE USAR EL PRODUCTO POR PRIMERA VEZ, COLOQUE LA BATERÍA EN EL CARGADOR Y CARGUELA COMPLETAMENTE.

Preste especial atención al uso de la máquina por primera vez: concéntrese y dedique toda su atención a este primer uso. Haga la primera prueba en un espacio libre sin obstáculos y sin elementos circundantes

4.4 FUNCIONAMIENTO

Puesta en marcha del producto: ilustración (4.1)

Antes de poner en marcha el cortasetos, verifique que el interruptor de encendido/apagado 7 y el interruptor de seguridad 4 se desplazan libremente, volviendo automática y rápidamente a su posición tras su liberación. Compruebe asimismo que las rejillas de aire de refrigeración no estén obstruidas y que tanto la empuñadura delantera 5 como la empuñadura trasera 6 estén limpias y secas. Tras asegurarse de que el cortasetos no presenta ningún síntoma de daños, deslice la batería totalmente cargada al interior del compartimento del cortasetos hasta oír un “clic”. A continuación, podrá empezar a cortar setos.

FR

ES

PT

IT

EL

PL

RU

KZ

UA

RO

EN

FR

Sujete el producto con una mano en la empuñadura trasera 6 y con la otra en la empuñadura delantera 5. Para encender la máquina, deberá pulsar tanto el interruptor de seguridad 4 como el interruptor de encendido/apagado simultáneamente. Sujete siempre el cortasetos con las dos manos durante el uso.

ES

Uso del producto: ilustración (4.2)



¡CUIDADO! LLEVE SIEMPRE GAFAS DE SEGURIDAD. UTILICE UNA MASCARILLA CON FILTRO SI LA OPERACIÓN GENERA POLVO. TAMBIÉN SE RECOMIENDA EL USO DE GUANTES ADECUADOS Y CALZADO RESISTENTE.

- ADVERTENCIA: EN ALGUNOS PAÍSES EXISTEN NORMATIVAS QUE DEFINEN LAS HORAS DEL DÍA Y LOS DÍAS ESPECIALES EN LOS QUE ESTÁ PERMITIDO EL USO DE LOS PRODUCTOS ASÍ COMO LAS RESTRICCIONES APLICABLES. SOLICITE A SU COMUNIDAD INFORMACIÓN DETALLADA Y OBSERVE LA NORMATIVA PARA PRESERVAR UNA CONVIVENCIA PACÍFICA Y EVITAR INFRACCIONES ADMINISTRATIVAS.
- HORAS OPERATIVAS: UTILICE EL PRODUCTO A HORAS RAZONABLES, NO MUY TEMPRANO POR LA MAÑANA, TARDE POR LA NOCHE O DURANTE LOS FINES DE SEMANA O DÍAS FESTIVOS, CUANDO SU USO PUDIERA CAUSAR MOLESTIAS. INFÓRMESE SOBRE LAS RESTRICCIONES LOCALES
- NO UTILICE EL PRODUCTO EN ATMÓSFERAS EXPLOSIVAS.
- EVITE EL USO DEL PRODUCTO EN MALAS CONDICIONES METEOROLÓGICAS, ESPECIALMENTE CUANDO EXISTA RIESGO DE RAYOS. NO UTILICE EL PRODUCTO CON Poca ILUMINACIÓN. EL OPERADOR NECESITA UNA VISIÓN CLARA DEL ÁREA DE TRABAJO PARA IDENTIFICAR POSIBLES PELIGROS.
- EL USO DE PROTECCIÓN AUDITIVA REDUCE LA CAPACIDAD DE ESCUCHAR ADVERTENCIAS (GRITOS O ALARMAS). EL OPERADOR DEBE PRESTAR MÁS ATENCIÓN A LO QUE ESTÁ SUCEDIENDO EN EL ÁREA DE TRABAJO. NO SE DISTRAIGA Y CONCÉNTRERE SIEMPRE EN LA TAREA.
- EL USO DE HERRAMIENTAS SIMILARES CERCA AUMENTA EL RIESGO DE LESIONES AUDITIVAS Y LA POSIBILIDAD DE QUE OTRAS PERSONAS ENTREN A SU ÁREA DE TRABAJO.
- TRABAJE SOBRE UNA BASE FIRME Y MANTENGA EL EQUILIBRIO.
- EVITE INCLINARSE DEMASIADO. INCLINARSE DEMASIADO PUEDE CONLLEVAR LA PÉRDIDA DEL EQUILIBRIO. ASEGURE SIEMPRE EL APOYO AL TRABAJAR EN PENDIENTES.
- CAMINE; NO CORRA NUNCA. MANTENGA TODO EL CUERPO ALEJADO DE CUALQUIER PARTE MÓVIL.
- NO HAGA FUNCIONAR NUNCA EL PRODUCTO SIN EL EQUIPO ADECUADO CONECTADO.
- NO MODIFIQUE EL PRODUCTO DE NINGUNA MANERA NI UTILICE PIEZAS Y ACCESORIOS QUE NO ESTÉN RECOMENDADOS POR EL FABRICANTE.



SI EL PRODUCTO CAYERA AL SUELO, SUFRIERA UN FUERTE IMPACTO O COMENZARA A VIBRAR DE FORMA ANOMALA, APÁGUELO DE INMEDIATO Y COMPRUEBE SI ESTÁ DAÑADO O IDENTIFIQUE LA CAUSA DE LA VIBRACIÓN. CUALQUIER DAÑO DEBE REPARARSE ADECUADAMENTE O SUSTITUIRSE A TRAVÉS DE UN CENTRO DE SERVICIOS AUTORIZADO.

- PARA REDUCIR EL RIESGO DE LESIONES ASOCIADAS AL CONTACTO CON LAS PIEZAS GIRATORIAS, DETENGA SIEMPRE LA MÁQUINA, RETIRE LA BATERÍA Y ASEGÚRESE DE QUE TODAS LAS PIEZAS MÓVILES SE HAN DETENIDO:
 - ANTES DE LIMPIAR O DESPEJAR UN BLOQUEO
 - AL DEJAR EL PRODUCTO DESATENDIDO
 - ANTES DE INSTALAR O QUITAR ACCESORIOS
 - ANTES DE COMPROBAR, REALIZAR MANTENIMIENTO O TRABAJAR EN EL PRODUCTO

PT

IT

EL

PL

RU

KZ

UA

RO

EN

- SI LA MÁQUINA COMENZARA A VIBRAR DE FORMA ANÓMALA
(INSPECCIONE INMEDIATAMENTE)

Corte: ilustración (3.1) a (4.2)

NOTA: Procure mantener el dispositivo de corte angulado a aproximadamente 15° respecto a la superficie de corte.

1. Corte y retire las ramas que superen la capacidad de corte del producto utilizando una podadora apropiada antes de la operación.
2. Desplace ligeramente el dispositivo de corte a través de la superficie de corte con un movimiento de barrido siguiendo la forma del seto o el arbusto.
3. Se recomienda inclinar ligeramente hacia abajo el dispositivo de corte en la dirección del movimiento para un rendimiento de corte óptimo.
4. No se apesure ni intente cortar demasiado con una pasada del dispositivo de corte.
5. En primer lugar, corte ambos laterales desde la parte inferior, cortando hacia arriba, hasta la parte superior. Esto evitará la caída de recortes en la trayectoria del área que aún ha de cortarse.
6. Después de cortar los laterales, proceda con la parte superior. Procure mantener el dispositivo de corte angulado a aproximadamente 15° respecto a la superficie de corte.
7. Corte en diversas etapas si el área a cortar fuera especialmente larga para lograr un mejor resultado; los cortes más pequeños facilitarán el compostaje.



NOTA: PARA DAR FORMA, ES ACONSEJABLE CONSEGUIR UNA FORMA TRAPEZOIDAL. EL CORTE TRAPEZOIDAL CORRESPONDE AL CRECIMIENTO NATURAL DE LAS PLANTAS Y TENDRÁ COMO RESULTADO UN CRECIMIENTO ÓPTIMO DEL SETO, YA QUE EXPONDRÁ MÁS LUZ AL EXTREMO INFERIOR DEL SETO.

8. Lubrique las superficies internas de la hoja si el dispositivo de corte se sobrecalentara durante el funcionamiento.



NOTA: DURANTE EL CORTE, EL DISPOSITIVO DE CORTE PODRÍA BLOQUEARSE. EN ESTE CASO, EL PRODUCTO SE APAGARÁ AUTOMÁTICAMENTE DEBIDO A LA SOBRECORRIENTE. ASÍ PUES, LIBERE EL INTERRUPTOR DE ENCENDIDO/APAGADO Y, A CONTINUACIÓN, PONGA EN MARCHA DE NUEVO PARA SEGUIR CORTANDO.

9. No fuerce el cortasetos en vegetación muy tupida. Si las cuchillas se atascaran, libere inmediatamente el interruptor de encendido/apagado y retire la batería.



NOTA: NO DESINSTALE NUNCA LA BATERÍA MIENTRAS LA HOJA ESTÉ AÚN EN MOVIMIENTO O MIENTRAS EL GATILLO ESTÉ PULSADO.

10. Tenga siempre mucho cuidado con los restos despedidos durante la operación de corte. Emplee guantes cuando corte vegetación espinosa.

FR

ES

PT

IT

EL

PL

RU

KZ

UA

RO

EN

FR

Después del uso: ilustración (5.4)

Limpie la máquina (consulte el capítulo de mantenimiento) y acople la cubierta de la hoja 8.

Retirada y carga de la batería: ilustración (6.1) y manual de instrucciones de la batería

1. Presione el botón de desbloqueo de la batería 9 y extraiga la batería del producto.
2. Introduzca la batería en el cargador deslizándola a la posición de bloqueo hasta oír un "clic".
3. Cuando la luz verde esté parpadeando, la batería se estará cargando. Si la luz verde deja de parpadear, la batería estará totalmente cargada.



¡ADVERTENCIA! NO INSERTE NI RETIRE LA BATERÍA MIENTRAS ESTE PULSADO EL GATILLO O MIENTRAS LA HOJA ESTE EN MOVIMIENTO.

5. TRANSPORTE

El transporte de la máquina o de la batería podría requerir que cumpla ciertos requisitos específicos de su país. Asegúrese de respetarlos. Para ello, póngase en contacto con las autoridades competentes de su país. Asegúrese de que la temperatura durante el transporte no esté nunca fuera del rango de temperatura indicado en el capítulo sobre el almacenamiento.

5.1 TRANSPORTE DE LA MÁQUINA

ilustración (5.1)

Apague el producto y retire la batería. Deje que la máquina se enfríe durante 2 horas en el exterior antes de transportarla. Sujete siempre el producto por la empuñadura. Proteja el producto de cualquier impacto intenso o vibraciones fuertes que puedan producirse durante el transporte en vehículos. Proteja el producto para evitar que se resbale o se caiga. No exponga el producto a la luz solar.

5.2 TRANSPORTE DE LAS BATERÍAS DE LITIO

Consulte el manual de instrucciones de la batería para obtener más información.

6. HIBERNACIÓN

ilustración (6.1)

Desconecte la batería de la máquina.

Antes de un largo período de almacenamiento, asegúrese de cargar la batería en conformidad con las instrucciones suministradas en el manual de instrucciones de la batería. **Respete todas las instrucciones proporcionadas en el capítulo de almacenamiento a continuación.** Se recomienda utilizar el embalaje original para su almacenamiento o cubrir el producto con un paño adecuado o una cubierta para protegerlo del polvo.

7. ALMACENAMIENTO

Guarde la máquina y la batería únicamente en un lugar limpio, seco y ventilado a una temperatura de 4 °C a 24 °C y en el que los niños o personas no fiables no puedan acceder fácilmente al cortasetos. Cúbrela para proporcionar una protección añadida. Se recomienda utilizar el embalaje original para su almacenamiento o cubrir el producto con un paño adecuado o una cubierta para protegerlo del polvo. Recuerde asegurar la unidad mientras la transporta.

ES

PT

IT

EL

PL

RU

KZ

UA

RO

EN

7.1 ALMACENAMIENTO DE LA MÁQUINA

ilustración (6.1)

Desconecte la batería de la máquina. Deje que la máquina se enfríe durante 2 horas en el exterior antes de almacenarla. Instale la cubierta de la hoja para impedir que la hoja afilada pueda ser tocada por niños o personas no familiarizadas con el producto. Examine minuciosamente la unidad en busca de piezas desgastadas, sueltas o dañadas. Limpie la unidad antes de guardarla. No exponga el producto a la luz solar. Asegúrese de que el producto siempre está protegido del frío y de la humedad.

7.2 ALMACENAMIENTO DE LAS BATERÍAS DE LITIO

ilustración (6.1)

Asegúrese de que el nivel de alimentación de la batería es el recomendado en el manual de instrucciones de la batería. Consulte el manual de instrucciones de la batería para obtener más información.

8. MANTENIMIENTO



**¡PELIGRO! RIESGO DE LESIÓN POR DESCARGA ELÉCTRICA.
RETIRE LA BATERÍA ANTES DE AJUSTAR, INSPECCIONAR, LIMPIAR
O ALMACENAR EL PRODUCTO.**

8.1 LIMPIEZA

ilustración (5.1) a (5.4)

Limpie la carcasa y los componentes de plástico utilizando un paño húmedo suave. No emplee disolventes o detergentes fuertes para la carcasa de plástico o los componentes de plástico. Algunos limpiadores domésticos podrían causar daños y provocar un peligro de descargas eléctricas.

8.2 LIMPIEZA DE LA HOJA

ilustración (5.2) y (5.4)



¡ADVERTENCIA! UTILICE GANTES DE SEGURIDAD CUANDO TRABAJE EN EL DISPOSITIVO DE CORTE Y CERCA DEL MISMO. EMPLEE HERRAMIENTAS ADECUADAS PARA RETIRAR LOS RESTOS; P. EJ. UN CEPILLO O UN PALILLO DE MADERA. NO UTILICE NUNCA LAS MANOS DESNUDAS. LA SUSTITUCIÓN DEL DISPOSITIVO DE CORTE DEBERA SER EFECTUADA POR UN ESPECIALISTA CUALIFICADO. NO SE RECOMIENDA RETOCAR NI AFIJAR LAS CUCHILLAS, A MENOS QUE LO HAGA UN SERVICIO TÉCNICO DE REPARACIONES O UN ESPECIALISTA CON UNA CUALIFICACION SIMILAR.

Mantenga la hoja 2 limpia y libre de restos. Retire los recortes. Aplique una pequeña cantidad de lubricante (limpiador de resina) sobre la hoja 2 para mantener un buen rendimiento de corte. Mantenga la hoja 2 afilada Encargue a un especialista cualificado la sustitución de un dispositivo de corte gastado o dañado por uno nuevo del mismo tipo.

FR

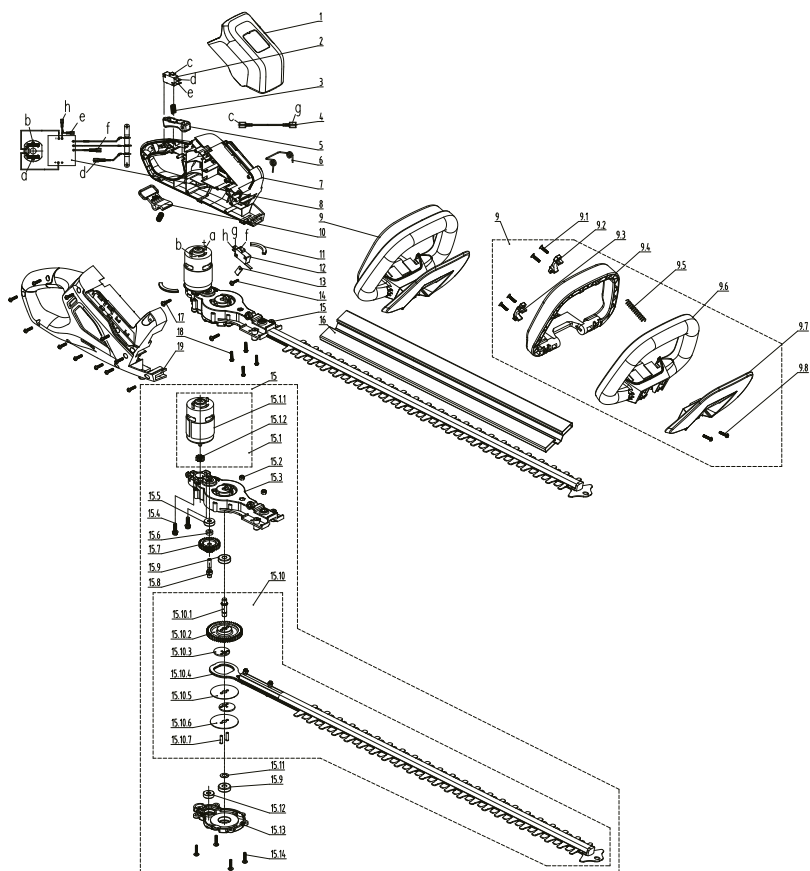
8.3 DESPIECE

POS	DESCRIPCIÓN	Período de disponibilidad de repuestos	CANT.
1	Cubierta decorativa		1
2	Interruptor de encendido/apagado	6 años	1
3	Muelle del gatillo		2
4	Cable conector		1
5	Gatillo de interruptor de encendido/apagado		1
6	Muelle de rearme		1
7	Carcasa izquierda		1
8	Componentes electrónicos	6 años	1
9	Componentes de empuñaduras		1

ES

PT

IT

EL

PL

RU

KZ

UA

RO

EN

POS	DESCRIPCIÓN	Período de disponibilidad de repuestos	CANT.
9.1	Tornillo autorroscante		4
9.2	Placa de presión izquierda		1
9.3	Placa de presión derecha		1
9.4	Empuñadura delantera		1
9.5	Muelle de botón		1
9.6	Estructura de empuñadura delantera		1
9.7	Guarda de protección		1
9.8	Tornillo autorroscante		2
10	Botón de desbloqueo		1
11	Almohadilla de reducción de vibraciones del motor		2
12	Interruptor de encendido/apagado para interruptor de seguridad	6 años	1
13	Placa de presión		1
14	Tornillo autorroscante		1
15	Componentes de caja de engranajes del motor		1
15.1.	Componentes del motor de engranajes pequeños		1
15.1.1	Componentes del motor	6 años	1
15.1.2	Engranaje	6 años	1
15.2	Tuerca de bloqueo hexagonal de inserción no metálica de tipo 1		2
15.3	Caja de engranajes		1
15.4	Tornillo de ajuste de tres combinaciones de cabeza ranurada compuesta		2
15.5	Rodamiento		1
15.6	Cubierta del eje		1
15.7	Engranaje	6 años	1
15.8	Árbol de salida		1
15.9	Rodamiento		2
15.10	Componentes de salida de engranaje grande		1
15.10.1	Árbol de salida		1
15.10.2	Engranaje	6 años	1
15.10.3	Engranaje excéntrico		2

FR

ES

PT

IT

EL

PL

RU

KZ

UA

RO

EN

FR

ES

PT

IT

EL

PL

RU

KZ

UA

RO

EN

POS	DESCRIPCIÓN	Período de disponibilidad de repuestos	CANT.
15.10.4	Componentes de la hoja	6 años	1
15.10.5	Placa de la hoja		1
15.10.6	Junta		1
15.10.7	Pasador		2
15.11	Alfombrilla antifricción		1
15.12	Rodamiento		1
15.13	Cubierta		1
15.14	Tornillo autorroscante de brida de cabezal encastrado en cruz		4
16	Cubierta de la hoja		1
17	Tornillo autorroscante de brida de cabezal encastrado en cruz		2
18	Tornillo autorroscante		15
19	Carcasa derecha		1

8.4 SOLUCIÓN DE PROBLEMAS



**¡PELIGRO! RIESGO DE LESIÓN POR DESCARGA ELÉCTRICA.
¡ADVERTENCIA! ANTES DE SOLUCIONAR CUALQUIER PROBLEMA,
APAGUE EL PRODUCTO.**

Problemas	Causas probables	Soluciones	Cualificación requerida
El producto no se enciende	La batería no está instalada de forma segura	Para asegurar la batería, asegúrese de que los enganches de la parte superior de la batería se ajustan en su sitio	-
	La batería está descargada	Cargue la batería de acuerdo con las instrucciones incluidas en el modelo	-
	El interruptor de alimentación/velocidad se encuentra en posición OFF	Presione el interruptor de encendido/apagado	-
	Batería no conectada correctamente	Conéctela correctamente	-

Problemas	Causas probables	Soluciones	Cualificación requerida
El producto no se enciende	El interruptor de encendido/apagado no está en la posición ON	Consulte el capítulo “Puesta en marcha del producto”	-
	Solo uno de los dos interruptores está colocado en la posición ON	Consulte el capítulo “Puesta en marcha del producto”	-
	Piezas internas dañadas	Apague el motor, retire la batería e inspeccione la máquina. Lleve la máquina a reparar	Centro de reparaciones aprobado
La máquina vibra a alta velocidad	La hoja está desequilibrada o desgastada	Cambie la hoja	Centro de reparaciones aprobado
	El eje del motor está torcido	Apague el motor e inspeccione la máquina. Lleve la máquina a reparar	Centro de reparaciones aprobado
El motor se detiene durante el uso	El espesor de las ramas excede la capacidad	Corte sólo las ramas que se correspondan con la capacidad	-
	La batería está descargada	Recargue la batería	-
El motor está encendido, pero las hojas no se mueven	La máquina está dañada	No use la máquina y hable con el centro de servicio técnico	Centro de reparaciones aprobado
	Las cuchillas están bloqueadas	Retire la batería y, a continuación, despeje el bloqueo de las cuchillas	-
La máquina se detuvo de repente al cortar el seto.	Puede que el motor esté sobrecargado	Detenga la máquina y espere tres minutos para volverla a poner en marcha.	-
	Puede que el motor esté sobrecalentado	Detenga la máquina y espere a que el motor se enfríe antes de encenderla de nuevo	-
	Puede que la batería esté sobrecalentada	Detenga la máquina y espere a que la batería se enfríe antes de encenderla de nuevo	-
El producto no alcanza la potencia total	Capacidad de batería demasiado baja	Cargue la batería	-
	Las rejillas de refrigeración están bloqueadas	Limpie las rejillas de refrigeración	-

FR

ES

PT

IT

EL

PL

RU

KZ

UA

RO

EN

Problemas	Causas probables	Soluciones	Cualificación requerida
La vibración o el ruido son excesivos	Pernos/tuercas sueltos	Apriete los pernos/las tuercas	-
	La máquina está dañada	No use la máquina y hable con el centro de servicio técnico	Centro de reparaciones aprobado
El producto se detiene repentinamente	Batería descargada	Retire y cargue la batería	-
	Batería demasiado caliente	Retire la batería y deje que se enfríe	-
Rendimiento de corte insatisfactorio	La hoja está desgastada/dañada	Reemplace la hoja por una nueva	-
	La hoja está oxidada	Retire la batería y añada aceite específico. A continuación, limpie la hoja	-
	El espesor de las ramas excede la capacidad	Corte sólo las ramas que se correspondan con la capacidad	-

8.5 CIRCUNSTANCIAS FATALES

Problemas	Soluciones
La máquina desprende humo durante el funcionamiento	Detenga inmediatamente la máquina, retire la batería y, a continuación, hable con el centro de servicio técnico

9. FIN DE LA VIDA ÚTIL



Los productos eléctricos no deben desecharse con productos domésticos. Los productos eléctricos usados deberán recogerse por separado y eliminarse en los puntos de recogida previstos para tal fin. Hable con las autoridades locales o con su distribuidor para obtener consejos sobre reciclaje.

10. GARANTÍA

10.1 NUESTRA GARANTÍA

Los productos STERWINS están diseñados de acuerdo con las normas de máxima calidad para los productos destinados al mercado de consumo. Esta garantía de venta cubre un período de 5 años a partir de la fecha de compra del producto. Esta garantía cubre todos los defectos de los materiales y de la mano de obra: falta de piezas y elementos, y daño en circunstancias de uso normales. La reparación y sustitución de piezas no da lugar a una ampliación del período de garantía inicial. El cliente debe ser capaz de proporcionar pruebas de la compra de este producto y la fecha de compra. La cobertura de garantía se limita al valor de este producto.

10.2 EXCLUSIONES DE GARANTÍA

Esta garantía no cubre los problemas ni los incidentes resultantes del uso incorrecto del producto. Los siguientes puntos no están cubiertos por la garantía:

- La herramienta se ha utilizado de modo incorrecto
- Se han producido daños al transportar o instalar el producto
- Reparaciones y/o cambios de piezas llevados a cabo por un tercero
- Daños causados por factores externos u objetos extraños, como arena o piedras
- Daños resultantes del incumplimiento de las instrucciones de seguridad y uso
- La herramienta ha sido desmontada o abierta
- La herramienta ha estado en un ambiente húmedo (rocío, lluvia, sumergida en agua...)
- La herramienta se ha utilizado para fines profesionales
- La herramienta ha estado expuesta a una temperatura fuera del rango especificado en el capítulo «almacenamiento»

El producto debe utilizarse en circunstancias de uso normales y con fines no profesionales. Por lo tanto, quedan excluidos de esta garantía los productos empleados por empresas de jardinería, autoridades locales, así como empresas que ofrecen alquileres de pago o préstamo gratuito de equipos.

En caso de un problema o defecto, debe consultar primero a su distribuidor de Sterwins. En la mayoría de los casos, el distribuidor de Sterwins podrá resolver el problema o corregir el defecto. Guarde su factura o recibo: estos documentos se le solicitarán cuando se tramiten las reclamaciones.

FR

ES

PT

IT

EL

PL

RU

KZ

UA

RO

EN

FR

11. DECLARACIÓN CE / UE DE CONFORMIDAD

Modelo de producto **84441230**

Nombre y dirección del fabricante o de su representante autorizado
ADEO Services, 135 Rue Sadi Carnot - CS 00001 59790 Ronchin - France

La presente declaración de conformidad se expide bajo la
 exclusiva responsabilidad del fabricante

PT

IT

EL

PL

RU

KZ

UA

RO

EN

Objeto de la declaración :	
Tipo de producto	BATTERY HEDGE TRIMMER 60CM
Referencia del producto	84441230
Referencia Industrial de Tipo	40VHT2-60.1
Producto de marca	STERWINS
EAN	3276007275216
Codificación del número de serie	SSSSSSXX DDMMYY nnPPPPPP (SSSSSS: supplier code 097900, XX: line number, DDMMYY: Production date, nn: version of product, PPPPPP: incremental number)

El objeto de la declaración descrita anteriormente es conforme a
 la legislación de armonización pertinente de la Unión

Referencias a las normas armonizadas pertinentes utilizadas, o referencias
 a las especificaciones respecto a las cuales se declara la conformidad

**Cuando corresponda * el nombre y número de laboratorio notificado
 que haya emitido la certificación y la referencia al documento**

2014_30_EU_EMC (Electromagnetic Compatibility (EMC) Directive)	EN 55014-1:2017+A1:2020
	EN 55014-2:2015
2011_65_EU_RoHS (Restriction of Hazardous Substances in Electrical and Electronic Equipment (RoHS) Directive)	EN IEC 63000:2018
	IEC 62321-1:2013
	IEC 62321-2:2013
	IEC 62321-3-1:2013
	IEC 62321-4:2013+A1:2017
	IEC 62321-5:2013
	IEC 62321-6:2015
	IEC 62321-7-1:2015
	IEC 62321-7-2:2017 & ISO 17075-1:2017
	IEC 62321-8:2017
2006_42_EC_MACHINE (Machinery_Products)	EN 62841-1:2015
	EN 62841-4-2:2019
2000_14_EC_NOISE (Noise_Emission_Outdoor_Products)	EN ISO 11094:1991
	EN ISO 3744:1995
	EN ISO 3744:2010

Report No: SHES210701382471

Release by SGS

Measured Sound power level:	88.72dB(A)
Guaranteed Sound power level:	92dB(A)

Firmado por y en nombre de

LEMOINE ERIC
PLATFORM QUALITY LEADER

Lugar Ronchin - FRANCE

Fecha de expedición 21/09/2021

 ADEO Services SAS
 135 Rue Sadi Carnot
 CS 00001
 59790 Ronchin



Introdução

Obrigado por escolher este produto. Ao conceber e fabricar os nossos produtos, colocamos todos os nossos esforços para garantir uma qualidade excelente que satisfaça as necessidades dos utilizadores. Seguir estas instruções permite otimizar o tempo de vida

IMPORTANTE! DE MODO A OBTER A MÁXIMA SATISFAÇÃO COM ESTE PRODUTO AQUANDO DA SUA INSTALAÇÃO, UTILIZAÇÃO E MANUTENÇÃO, RECOMENDAMOS QUE LEIA ATENTAMENTE O PRESENTE MANUAL DO UTILIZADOR ANTES DE UTILIZAR O PRODUTO. POR FAVOR, TENHA EM ATENÇÃO OS AVISOS BÁSICOS RELATIVOS À SEGURANÇA NO PRESENTE MANUAL E GUARDE-O PARA REFERÊNCIA FUTURA.



IMPORTANTE, GUARDE O MANUAL PARA REFERÊNCIA FUTURA: LEIA ATENTAMENTE

1. UTILIZAÇÃO PREVISTA DO CORTA-SEBES DE 60CM A BATERIA

Este produto destina-se apenas a utilização exterior, e não deve ser utilizado no interior de um edifício, em circunstância alguma. O corta-sebes sem fio destina-se apenas a ser utilizado em condições secas e bem iluminadas. Este corta-sebes destina-se apenas a ser utilizado para cortar sebes, arbustos e arbúsculos em jardins domésticos. Não utilize o produto para outros fins. Deve ser respeitada a capacidade máxima de corte. Não corte os ramos que excedam a capacidade máxima indicada. Não utilize o produto para outros fins. O produto não se destina a ser utilizado por crianças ou pessoas com capacidades físicas, mentais ou sensoriais reduzidas. Este produto foi concebido para utilização manual. Este produto nunca deve ser instalado numa bancada de trabalho ou em qualquer outro suporte.

Depois de abrir a embalagem, certifique-se de que o produto está completo juntamente com os seus acessórios (caso existam). Se o produto estiver danificado ou apresentar qualquer defeito, não o utilize e devolva-o ao seu revendedor. Se oferecer esta ferramenta a outra pessoa, dê-lhe também o presente manual de instruções.

Tenha em atenção que o nosso equipamento não foi concebido para utilização em aplicações comerciais, empresariais ou industriais. A nossa garantia será anulada se a máquina for utilizada em negócios comerciais, empresariais ou industriais ou para fins similares. Este produto foi concebido para ser utilizado durante um período de 5 anos (vida útil prevista).

2. INSTRUÇÕES DE SEGURANÇA



AVISO: LEIA TODOS OS AVISOS DE SEGURANÇA E TODAS AS INSTRUÇÕES. O INCUMPRIMENTO DAS INSTRUÇÕES INDICADAS ABAIXO PODE RESULTAR EM CHOQUE ELÉTRICO, INCÊNDIO E/OU FERIMENTOS GRAVES.

GUARDE TODOS OS AVISOS E INSTRUÇÕES PARA REFERÊNCIA FUTURA.

FR

ES

PT

IT

EL

PL

RU

KZ

UA

RO

EN













2.1 AVISOS GERAIS DE SEGURANÇA



- NÃO UTILIZE O CORTA-SEBES PERTO DE ESTRUTURAS DE VIDRO, AUTOMÓVEIS, CAMIÕES, VÃOS DE JANELAS, PENHASCOS, ETC. SEM AJUSTAR DEVIDAMENTE O OBJETIVO DA DESCARGA.
- NÃO FORCE OU SOBRECARREGUE O CORTA-SEBES. O CORTA-SEBES TERÁ UM DESEMPENHO MELHOR E MAIS SEGURO SE FOR UTILIZADO AO RITMO A QUE FOI CONCEBIDO PARA FUNCIONAR.
- SE O PRODUTO JÁ ESTIVER MONTADO, CERTIFIQUE-SE DE QUE TODOS OS PARAFUSOS ESTÃO BEM FIXOS ANTES DE O UTILIZAR. SE FOR NECESSÁRIO

REALIZAR A MONTAGEM DO PRODUTO, CERTIFIQUE-SE DE QUE, AO ABRIR A EMBALAGEM, TODOS OS ELEMENTOS NECESSÁRIOS FORAM FORNECIDOS. SE O PRODUTO ESTIVER DANIFICADO OU TIVER DEFEITOS, NÃO O UTILIZE E DEVOLVA-O NA LOJA MAIS PRÓXIMA.

- O TERMO "MÁQUINA" NOS AVISOS REFERE-SE À SUA MÁQUINA ELÉTRICA OPERADA A ENERGIA (COM FIO) OU MÁQUINA ELÉTRICA OPERADA A BATERIA (SEM FIO).

2.2 SÍMBOLOS DO PRODUTO

	Cumpe as normas europeias: Este símbolo significa que este aparelho está em conformidade com as diretivas europeias aplicáveis, e que foi realizado um teste de conformidade com estas diretivas.	
	Marca única de circulação dos produtos no mercado dos Estados Membros da União Aduaneira.	
	Universal: compatível apenas com os produtos Sterwins UP40, Lexman UP40 e Dexter UP40.	
	Os produtos elétricos não devem ser eliminados com produtos domésticos. Os produtos elétricos usados devem ser recolhidos separadamente e eliminados nos pontos de recolha previstos para o efeito. Fale com as suas autoridades locais ou concessionário para aconselhamento sobre reciclagem.	
	Utilize proteção de ouvidos.	
	Utilize proteção de cabeça.	
	PERIGO Mantenha as mãos afastadas da lâmina	
	Não exponha o produto à chuva ou a condições de humidade.	

	<p>Nível de potência sonora garantido (testado de acordo com a Diretiva 2000/14/CE, alterada pela 2005/88/CE).</p>		<p>Comprimento de corte: 605mm</p>
	<p>Remova a bateria antes de realizar trabalhos de manutenção ou limpeza</p>		

2.3 SÍMBOLOS NESTE MANUAL

	<p>Tipo e origem de perigo: O incumprimento deste aviso pode resultar em ferimentos físicos ou morte.</p>		<p>Tipo e origem de perigo: Este símbolo indica que podem ocorrer danos no aparelho, no ambiente ou em outros bens como resultado do incumprimento deste aviso.</p>
	<p>Nota: Este símbolo indica informações importantes para uma melhor compreensão do produto.</p>		<p>Leia o manual: Este símbolo indica que precisa de ler atentamente o manual do utilizador.</p>
	<p>Leia o manual de instruções.</p>		<p>Ponto verde: Reciclagem de embalagens.</p>
	<p>Rótulo ambiental brasileiro: Recicle a embalagem do produto.</p>		<p>Remova a bateria durante o transporte, armazenamento, trabalhos de reparação e limpeza.</p>
	<p>Este produto é reciclável. Caso já não possa ser utilizado, entregue-o no centro de reciclagem de resíduos.</p>	 <p>DESCARTE SELETIVO</p>	<p>Rótulo ambiental brasileiro: Recicle este produto.</p>
	<p>Consulte a respetiva ilustração no final do folheto.</p>		

- Avisos Gerais de Segurança da Máquina -



AVISO: LEIA TODOS OS AVISOS DE SEGURANÇA, INSTRUÇÕES, ILUSTRAÇÕES E ESPECIFICAÇÕES FORNECIDAS COM ESTE PRODUTO. O INCUMPRIMENTO DAS INSTRUÇÕES INDICADAS ABAIXO PODE RESULTAR EM CHOQUE ELÉTRICO, INCÊNDIO E/OU FERIMENTOS GRAVES.

GUARDE TODOS OS AVISOS E INSTRUÇÕES PARA REFERÊNCIA FUTURA. O TERMO "MÁQUINA" NOS AVISOS REFERE-SE À SUA MÁQUINA ELÉTRICA OPERADA A ENERGIA (COM FIO) OU MÁQUINA ELÉTRICA OPERADA A BATERIA (SEM FIO).

2.4 SEGURANÇA NA ÁREA DE TRABALHO

- MANTENHA A ÁREA DE TRABALHO LIMPA E BEM ILUMINADA. ÁREAS DESORGANIZADAS OU ESCURAS ESTÃO PROPENSAS A ACIDENTES.
- NÃO UTILIZE MÁQUINAS ELÉTRICAS EM ATMOSFERAS EXPLOSIVAS, TAL COMO NA PRESENÇA DE LÍQUIDOS INFLAMÁVEIS, GASES OU PÓ. AS MÁQUINAS PRODUZEM FAÍSCAS QUE PODEM INCENDIAR O PÓ OU OS FUMOS.
- MANTENHA AS CRIANÇAS E OS TRANSEUNTES AFASTADOS ENQUANTO ESTIVER A UTILIZAR UMA MÁQUINA. AS DISTRAÇÕES PODEM LEVAR A QUE PERCA O CONTROLO.

2.5 SEGURANÇA ELÉTRICA

- AS FICHAS DAS MÁQUINAS DEVEM SER ADEQUADAS À TOMADA. NUNCA MODIFIQUE, DE FORMA ALGUMA, A FICHA. NÃO UTILIZE FICHAS ADAPTADORAS COM MÁQUINAS LIGADAS À TERRA (ATERRADAS). AS FICHAS NÃO MODIFICADAS E RESPECTIVAS TOMADAS REDUZIRÃO O RISCO DE CHOQUE ELÉTRICO.
- EVITE O CONTACTO DO CORPO COM SUPERFÍCIES COM FIO DE TERRA OU LIGADAS À TERRA, TAL COMO TUBOS, RADIADORES, LINHAS E FRIGORÍFICOS. EXISTE UM RISCO ACRESCIDO DE CHOQUE ELÉTRICO SE O SEU CORPO ESTIVER EM CONTACTO COM ELEMENTOS COM FIO DE TERRA OU LIGADOS À TERRA.
- NÃO EXPONHA MÁQUINAS À CHUVA OU A CONDIÇÕES HÚMIDAS. A ENTRADA DE ÁGUA NUMA MÁQUINA AUMENTARÁ O RISCO DE CHOQUE ELÉTRICO.
- NÃO FAÇA MÁ UTILIZAÇÃO DO FIO. NUNCA UTILIZE O FIO PARA TRANSPORTAR, PUXAR OU DESLIGAR A MÁQUINA. MANTENHA O FIO AFASTADO DO CALOR, ÓLEO, EXTREMIDADES AFIADAS OU PEÇAS MÓVEIS. OS FIOS DANIFICADOS OU EMARANHADOS AUMENTAM O RISCO DE CHOQUE ELÉTRICO.
- QUANDO UTILIZAR UMA MÁQUINA NO EXTERIOR, UTILIZE UMA EXTENSÃO ADEQUADA PARA A SUA UTILIZAÇÃO NO EXTERIOR. A UTILIZAÇÃO DO FIO ADEQUADO PARA UTILIZAÇÃO NO EXTERIOR REDUZ O RISCO DE CHOQUE ELÉTRICO.
- CASO SEJA INEVITÁVEL A UTILIZAÇÃO DE UMA MÁQUINA NUM LOCAL HÚMIDO, UTILIZE UM DISPOSITIVO DE CORRENTE RESIDUAL (RCD) DE ALIMENTAÇÃO PROTEGIDA. A UTILIZAÇÃO DE UM RCD REDUZ O RISCO DE CHOQUE ELÉTRICO.

2.6 SEGURANÇA PESSOAL

- MANTENHA-SE ALERTA, VEJA O QUE ESTÁ A FAZER E USE O BOM SENSO QUANDO ESTIVER A UTILIZAR UMA MÁQUINA. NÃO UTILIZE UMA MÁQUINA QUANDO ESTIVER CANSADO OU SOB A INFLUÊNCIA DE DROGAS, ÁLCOOL OU MEDICAMENTOS. UM MOMENTO DE DESATENÇÃO DURANTE A UTILIZAÇÃO DE MÁQUINAS PODE RESULTAR EM FERIMENTOS PESSOAIS GRAVES.
- UTILIZE O EQUIPAMENTO DE PROTEÇÃO INDIVIDUAL. UTILIZE SEMPRE PROTEÇÃO PARA OS OUVIDOS. O EQUIPAMENTO DE PROTEÇÃO, COMO UMA MÁSCARA DE PROTEÇÃO CONTRA O PÓ, SAPATOS DE SEGURANÇA

ANTIDERRAPANTES, CAPACETE OU PROTEÇÃO PARA OS OUVIDOS UTILIZADOS NAS CONDIÇÕES ADEQUADAS, REDUZIRÁ OS FERIMENTOS PESSOAIS.

- **EVITE O INÍCIO INVOLUNTÁRIO. CERTIFIQUE-SE DE QUE O INTERRUPTOR ESTÁ NA POSIÇÃO DE DESLIGADO ANTES DE LIGAR À FONTE DE ENERGIA E/OU BATERIA, PEGAR OU TRANSPORTAR A FERRAMENTA.** TRANSPORTAR MÁQUINAS COM O DEDO NO INTERRUPTOR OU FORNECER ENERGIA A FERRAMENTAS ELÉTRICAS QUE TENHAM O INTERRUPTOR LIGADO CONVIDA ACIDENTES.
- **REMOVA QUALQUER CHAVE DE AJUSTE OU CHAVE INGLESA DE REGULAÇÃO ANTES DE LIGAR A MÁQUINA.** UMA CHAVE INGLESA OU UMA CHAVE DE AJUSTE DEIXADA NUMA PEÇA GIRATÓRIA DA MÁQUINA PODE RESULTAR EM FERIMENTOS PESSOAIS.
- **NÃO ULTRAPASSE OS LIMITES. MANTENHA SEMPRE A POSIÇÃO DOS PÉS E O EQUILÍBRIO ADEQUADOS.** ISTO PERMITE UM MELHOR CONTROLO DA MÁQUINA EM SITUAÇÕES INESPERADAS.

2.7 UTILIZAÇÃO E MANUTENÇÃO DA MÁQUINA

- **NÃO FORÇE A MÁQUINA. UTILIZE A MÁQUINA CORRETA PARA A SUA APLICAÇÃO.** A MÁQUINA CORRETA FARÁ O TRABALHO MELHOR E DE FORMA MAIS SEGURA AO RITMO PARA O QUAL FOI CONCEBIDA.
- **NÃO UTILIZE A MÁQUINA SE O INTERRUPTOR NÃO A LIGA E DESLIGA.** QUALQUER MÁQUINA QUE NÃO POSSA SER CONTROLADA ATRAVÉS DO INTERRUPTOR É PERIGOSA E DEVE SER REPARADA.
- **DESLIGUE A FICHA DA FONTE DE ENERGIA E/OU REMOVA A BATERIA DA MÁQUINA ANTES DE FAZER QUAISQUER AJUSTES, TROCA DE ACESSÓRIOS, OU ARMAZENAR MÁQUINAS ELÉTRICAS.** TAIS MEDIDAS PREVENTIVAS DE SEGURANÇA REDUZEM O RISCO DE INÍCIO ACIDENTAL DA MÁQUINA.
- **ARMAZENE AS MÁQUINAS INATIVAS FORA DO ALCANCE DAS CRIANÇAS E NÃO PERMITA QUE PESSOAS NÃO FAMILIARIZADAS COM A MÁQUINA OU COM ESTAS INSTRUÇÕES POSSAM UTILIZAR A MÁQUINA.** AS MÁQUINAS SÃO PERIGOSAS NAS MÃOS DE UTILIZADORES INEXPERIENTES.
- **MANUTENÇÃO DAS MÁQUINAS. VERIFIQUE SE EXISTE DESALINHAMENTO OU COLAGEM DE PEÇAS MÓVEIS, RUTURA DE PEÇAS E QUALQUER OUTRA CONDIÇÃO QUE POSSA AFETAR O FUNCIONAMENTO DA MÁQUINA. SE ESTIVER DANIFICADA, MANDE REPARAR A MÁQUINA**

- **VISTA-SE ADEQUADAMENTE. NÃO UTILIZE ROUPA LARGA OU JÓIAS. MANTENHA O SEU CABELO E ROUPA E LUVAS AFASTADOS DAS PARTES MÓVEIS.** A ROUPA LARGA, AS JÓIAS OU O CABELO COMPRIDO PODEM SER APANHADOS NAS PEÇAS MÓVEIS.
- **SE FOREM FORNECIDOS DISPOSITIVOS PARA A LIGAÇÃO DE INSTALAÇÕES DE EXTRAÇÃO E RECOLHA DE PÓ, CERTIFIQUE-SE DE QUE ESTES ESTÃO LIGADOS E SÃO UTILIZADOS DE FORMA ADEQUADA.** FAZER A RECOLHA DO PÓ PODE REDUZIR OS PERIGOS RELACIONADOS COM O PÓ.
- **NÃO DEIXE QUE A FAMILIARIDADE ADQUIRIDA COM A UTILIZAÇÃO FREQUENTE DE FERRAMENTAS LHE PERMITA TORNAR-SE COMPLACENTE E IGNORAR OS PRINCÍPIOS DE SEGURANÇA DAS FERRAMENTAS.** UMA AÇÃO DESCUIDADA PODE CAUSAR FERIMENTOS GRAVES NUMA FRAÇÃO DE SEGUNDO.

ANTES DE A UTILIZAR. MUITOS ACIDENTES SÃO CAUSADOS POR MÁQUINAS MAL CONSERVADAS.

- **MANTENHA AS FERRAMENTAS DE CORTE AFIADAS E LIMPAS.** AS FERRAMENTAS DE CORTE COM EXTREMIDADES CORTANTES AFIADAS, DEVIDAMENTE CONSERVADAS, TÊM MENOS PROBABILIDADES DE SE COLAREM E SÃO MAIS FÁCEIS DE CONTROLAR.
- **UTILIZE A MÁQUINA, OS ACESSÓRIOS E AS PEÇAS DA MÁQUINA, ETC., DE ACORDO COM AS PRESENTES INSTRUÇÕES, TENDO EM CONTA AS CONDIÇÕES DE TRABALHO E O TRABALHO A SER REALIZADO.** A UTILIZAÇÃO DA MÁQUINA PARA UTILIZAÇÕES DIFERENTES DAS PREVISTAS PODERÁ RESULTAR NUMA SITUAÇÃO PERIGOSA.
- **MANTENHA AS PEGAS E AS SUPERFÍCIES DE APREENSÃO SECAS, LIMPAS E SEM ÓLEO E GORDURA.** AS PEGAS E AS SUPERFÍCIES DE APREENSÃO ESCORREGADIAS NÃO PERMITEM UM MANUSEAMENTO E CONTROLO SEGUROS DA MÁQUINA EM SITUAÇÕES INESPERADAS.

2.8 UTILIZAÇÃO E MANUTENÇÃO DA MÁQUINA A BATERIA

- **CARREGUE APENAS COM O CARREGADOR ESPECIFICADO PELO FABRICANTE.** UM CARREGADOR ADEQUADO PARA UM TIPO DE BATERIA PODE CAUSAR RISCO DE INCÊNDIO QUANDO UTILIZADO COM OUTRA BATERIA.
- **UTILIZE MÁQUINAS APENAS COM CONJUNTOS DE BATERIAS ESPECIFICAMENTE DESIGNADOS.** A UTILIZAÇÃO DE QUAISQUER OUTROS CONJUNTOS DE BATERIA PODE CAUSAR RISCO DE FERIMENTOS E INCÊNDIO.
- **QUANDO A BATERIA NÃO ESTIVER A SER UTILIZADA, MANTENHA-A AFASTADA DE OUTROS OBJETOS METÁLICOS, COMO CLIPES DE PAPEL, MOEDAS, CHAVES, PREGOS, PARAFUSOS OU OUTROS PEQUENOS OBJETOS METÁLICOS, QUE POSSAM FAZER UMA LIGAÇÃO DE UM TERMINAL A OUTRO.** O ENCURTAMENTO DOS TERMINAIS DA BATERIA EM CONJUNTO PODE CAUSAR QUEIMADURAS OU UM INCÊNDIO.
- **EM CONDIÇÕES DE MÁ UTILIZAÇÃO, O LÍQUIDO PODE SER EJETADO DA BATERIA; EVITE O CONTACTO. CASO O CONTACTO OCORRA**

2.9 MANUTENÇÃO

- **FAÇA A MANUTENÇÃO DA SUA MÁQUINA POR UM TÉCNICO DE REPARAÇÃO QUALIFICADO, UTILIZANDO APENAS PEÇAS DE SUBSTITUIÇÃO IDÊNTICAS.** ISTO GARANTIRÁ QUE A SEGURANÇA DA MÁQUINA É MANTIDA.

2.10 AVISOS DE SEGURANÇA DO CORTA-SEBES:

- **MANTENHA TODAS AS PARTES DO CORPO AFASTADAS DA LÂMINA. NÃO REMOVA O MATERIAL CORTADO OU SEGRE O MATERIAL A SER CORTADO QUANDO AS LÂMINAS ESTÃO EM MOVIMENTO.** AS LÂMINAS CONTINUAM A MOVER-SE APÓS O INTERRUPTOR TER SIDO DESLIGADO. UM MOMENTO DE DESATENÇÃO DURANTE O FUNCIONAMENTO DO CORTA-SEBES PODE RESULTAR EM FERIMENTOS PESSOAIS SÉRIOS.
- **TRANSPORTE O CORTA-SEBES PELO CABO COM A LÂMINA PARADA E TENHA CUIDADO PARA NÃO ACIONAR QUALQUER INTERRUPTOR.** O TRANSPORTE ADEQUADO DO CORTA-SEBES DIMINUIRÁ O RISCO DE ARRANQUE INVOLUNTÁRIO E DE FERIMENTOS PESSOAIS RESULTANTES DAS LÂMINAS.
- **AO TRANSPORTAR OU ARMAZENAR O CORTA-SEBES, COLOQUE SEMPRE A COBERTURA DA LÂMINA.** O MANUSEAMENTO ADEQUADO DO CORTA-SEBES DIMINUIRÁ O RISCO DE FERIMENTOS PESSOAIS CAUSADOS PELAS LÂMINAS.

ACIDENTALMENTE, LAVE COM ÁGUA. SE O LÍQUIDO ENTRAR EM CONTACTO COM OS OLHOS, PROCURE AJUDA MÉDICA. O LÍQUIDO EJETADO DA BATERIA PODE CAUSAR IRRITAÇÃO OU QUEIMADURAS.

- **NÃO UTILIZE UM CONJUNTO DE BATERIA OU FERRAMENTA QUE ESTEJA DANIFICADA OU MODIFICADA.** AS BATERIAS DANIFICADAS OU MODIFICADAS PODEM TER UM COMPORTAMENTO IMPREVISÍVEL, RESULTANDO EM INCÊNDIO, EXPLOÇÃO OU RISCO DE FERIMENTOS.
- **NÃO EXPONHA UMA BATERIA OU FERRAMENTA AO FOGO OU A TEMPERATURAS EXCESSIVAS.** A EXPOSIÇÃO AO FOGO OU A TEMPERATURAS ACIMA DE 130 °C PODE CAUSAR EXPLOÇÃO.
- **SIGA TODAS AS INSTRUÇÕES DE CARREGAMENTO E NÃO CARREGUE A BATERIA OU A FERRAMENTA FORA DO INTERVALO DE TEMPERATURA ESPECIFICADO NAS INSTRUÇÕES.** CARREGAR INCORRETAMENTE OU A TEMPERATURAS FORA DO INTERVALO ESPECIFICADO PODE DANIFICAR A BATERIA E AUMENTAR O RISCO DE INCÊNDIO.
- **NUNCA REPARE CONJUNTOS DE BATERIAS DANIFICADOS.** A MANUTENÇÃO DE CONJUNTOS DE BATERIA SÓ DEVE SER REALIZADA PELO FABRICANTE OU POR PRESTADORES DE SERVIÇOS AUTORIZADOS.
- **AO DESOBRUIR O MATERIAL ENCRAVADO OU FAZER A MANUTENÇÃO DA UNIDADE, CERTIFIQUE-SE DE QUE TODOS OS INTERRUPTORES ESTÃO DESLIGADOS E QUE A BATERIA FOI REMOVIDA OU ESTÁ DESLIGADA.** A ATIVAÇÃO INESPERADA DO CORTA-SEBES ENQUANTO SE LIMPA O MATERIAL ENCRAVADO OU SE FAZ A MANUTENÇÃO PODE RESULTAR EM FERIMENTOS PESSOAIS GRAVES.
- **SEGRE O CORTA-SEBES APENAS PELAS SUPERFÍCIES ADERENTES ISOLADAS, PORQUE A LÂMINA PODE ENTRAR EM CONTACTO COM OS CABOS OCULTOS.** AS LÂMINAS EM CONTACTO COM UM FIO "VIVO" PODEM TORNAR "VIVAS" AS PARTES METÁLICAS EXPOSTAS DO CORTA-SEBES E PODEM DAR UM CHOQUE ELÉTRICO AO OPERADOR.
- **MANTENHA TODOS OS FIOS E CABOS ELÉTRICOS AFASTADOS DA ZONA DE CORTE.** OS FIOS OU CABOS ELÉTRICOS PODEM ESTAR ESCONDIDOS NAS SEBES OU ARBUSTOS E PODEM SER CORTADOS ACIDENTALMENTE PELA LÂMINA.

• **NÃO UTILIZE O CORTA-SEBES EM MÁIS CONDIÇÕES CLIMATÉRICAS, ESPECIALMENTE QUANDO EXISTE O RISCO DE RAIOS. ISTO DIMINUI O RISCO DE SER ATINGIDO POR UM RAIOS.**

2.11 RISCOS RESIDUAIS

- FAMILIARIZE-SE COM A UTILIZAÇÃO DESTE PRODUTO ATRAVÉS DESTE MANUAL DE INSTRUÇÕES. MEMORIZE AS INSTRUÇÕES DE SEGURANÇA E SIGA-AS À LETRA. DESTA FORMA, PREVENIRÁ RISCOS E PERIGOS. ESTEJA SEMPRE ALERTA QUANDO UTILIZAR O PRODUTO, DE FORMA A QUE POSSA RECONHECER E LIDAR COM OS RISCOS ANTECIPADAMENTE. A INTERVENÇÃO RÁPIDA PODE PREVENIR FERIMENTOS GRAVES E DANOS MATERIAIS. DESLIGUE E RETIRE A BATERIA EM CASO DE MAU FUNCIONAMENTO.
- MESMO QUE TODAS AS INSTRUÇÕES SEJAM RIGOROSAMENTE SEGUIDAS, AINDA EXISTEM ALGUNS FATORES QUE PODEM ORIGINAR PERIGOS, COMO POR EXEMPLO:
 - ATIRAR FORA PEÇAS DE TRABALHO.
 - LESÕES POR VIBRAÇÃO: UTILIZE OS RESPECTIVOS CABOS E TENTE REDUZIR O TEMPO DE TRABALHO E A EXPOSIÇÃO.
 - LESÕES CAUSADAS POR RUIDO: UTILIZE PROTEÇÃO AURICULAR E REDUZA O TEMPO DE TRABALHO E EXPOSIÇÃO.
 - INALAÇÃO DE PÓ E PARTÍCULAS.

- UTILIZAR SEMPRE PROTEÇÃO OCULAR.
- CASO EXPERIENCIE ALGUM DÊSSES FATORES DURANTE A UTILIZAÇÃO DA MÁQUINA, PARE IMEDIATAMENTE A MÁQUINA E CONSULTE O SEU MÉDICO
- AS LESÕES PODEM SER CAUSADAS OU AGRAVADAS PELA UTILIZAÇÃO PROLONGADA DE UMA MÁQUINA. AO UTILIZAR QUALQUER MÁQUINA DURANTE PERÍODOS PROLONGADOS, CERTIFIQUE-SE DE QUE FAZ PAUSAS REGULARES.
- A UTILIZAÇÃO PROLONGADA DO PRODUTO EXPÕE O UTILIZADOR A VIBRAÇÕES QUE PODEM CAUSAR UMA SÉRIE DE CONDIÇÕES COLETIVAMENTE CONHECIDAS COMO SÍNDROME DE VIBRAÇÃO MÃO-BRACO (SVMB), POR EXEMPLO, DEDOS BRANCOS; ASSIM COMO DOENÇAS ESPECÍFICAS COMO A SÍNDROME DO TÚNEL CÁRPICO.
- DE FORMA A REDUZIR ESTE RISCO AO UTILIZAR O PRODUTO, UTILIZE SEMPRE LUVAS DE PROTEÇÃO E MANTENHA AS MÃOS QUENTES.

3. DADOS TÉCNICOS

Modelo	40VHT2-60.1
Tensão nominal (V c.c.)	36 V c.c.
Peso da máquina (sem bateria)	3,2 kg
Comprimento da lâmina	658 mm
Comprimento de corte	605 mm
Capacidade de corte	20 mm
Nível de potência sonora garantido (dB(A))	92 dB(A)
Nível de potência sonora medido (dB(A))	88dB(A) K=3dB(A)
Nível de pressão sonora (dB (A))	77dB(A) K=3dB(A)
Corrente de trabalho	4,2 A
Corrente máxima	12 A
Nível de vibração (K=1,5m/seg²)	2,5 m/seg ²
Velocidade de oscilação da lâmina (sem carga) (min⁻¹)	2800
Velocidade do motor sem carga	> 19500±10% /min

FR

O valor total de vibração declarado foi medido de acordo com um método de teste padrão e pode ser utilizado para comparar uma máquina com outra. O valor total de vibração declarado também pode ser utilizado numa avaliação preliminar da exposição. As emissões de vibração e ruído durante a utilização efetiva da máquina podem diferir dos valores indicados, dependendo da forma como a ferramenta é utilizada; e pode haver a necessidade de identificar medidas de segurança para proteger o operador que se baseiam numa estimativa da exposição às condições reais de utilização (tendo em conta todas as partes do ciclo de funcionamento, tais como os momentos em que a ferramenta está desligada e quando está inativa, para além do tempo de ativação).

ES

PT

Bateria	
Tipo de bateria	Li-Ion
Modelo	40VBA2-50.1 40VBA2-50.XXX
Tensão nominal [V c.c.]	36V c.c.
Capacidade nominal da bateria	5Ah Li-Ion
Número de células da bateria	20
Peso [kg]	1,29 kg

IT

EL

PL

Conjunto do carregador		
Modelo	40VCH1-3A.1 40VCH1-3A.XXX	40VCH2-6A.1 40VCH2-6A.XXX
Entrada nominal	100-240V~	220-240V~
Saída nominal	42V c.c.	42V c.c.
Temperatura de trabalho [°C]	4°C-24°C	4°C-24°C
Peso [kg]	0,605 kg	1,06 kg

RU

KZ

UA

RO

4. MONTAGEM

EN



AVISO! O PRODUTO DEVE SER MONTADO POR COMPLETO ANTES DE SER UTILIZADO! NÃO UTILIZE UM PRODUTO QUE APENAS ESTEJA MONTADO PARCIALMENTE OU MONTADO COM PEÇAS DANIFICADAS! SIGA PASSO A PASSO AS INSTRUÇÕES DE MONTAGEM E UTILIZE AS IMAGENS FORNECIDAS COMO GUIA VISUAL PARA MONTAR FACILMENTE O PRODUTO!

4.1 DESEMBALAR

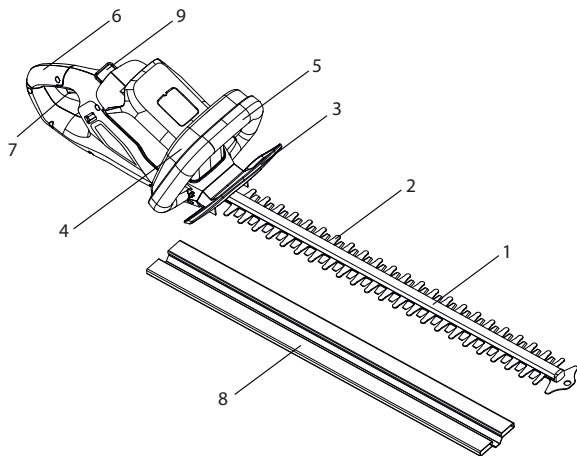

1. Barra de corte
2. Lâmina
3. Grade de proteção
4. Interruptor de segurança
5. Cabo frontal
6. Cabo traseiro
7. Interruptor de ligar/desligar
8. Cobertura da lâmina
9. Botão de desbloqueio

- UTILIZE LUVAS QUANDO DESEMBALAR O PRODUTO.

- NÃO UTILIZE UM CORTADOR, UMA FAÇA, UMA SERRA OU QUALQUER OUTRA FERRAMENTA SEMELHANTE PARA DESEMBALAR.

- APENAS TRANSPORTE A FERRAMENTA PELA PEGA (6).

- GUARDE A CAIXA PARA REUTILIZAÇÃO FUTURA (TRANSPORTE E ARMAZENAMENTO).

- GUARDE O MANUAL DE INSTRUÇÕES NUMA ÁREA SECA PARA CONSULTA FUTURA.

4.2 INSTALAÇÃO

Cobertura da lâmina: ilustração (2.1)

Remova a cobertura 8 da lâmina 2 antes da utilização. Alinhe e empurre a cobertura 8 sobre a lâmina 2 para a fixar.

NOTA: Fixe sempre a cobertura da lâmina 8 quando o produto não estiver a ser utilizado, para armazenamento e transporte.

Instalar/Remover a bateria: ilustração (2.2)

AVISO: Certifique-se de que o fecho no fundo da bateria está no lugar e que a bateria está totalmente encaixada e segura na porta de acoplamento da bateria do produto antes de utilizar.

A não colocação segura da bateria pode levar à queda da mesma, resultando em ferimentos pessoais graves.

Para instalar: Para fixar, alinhar e deslizar a bateria nas ranhuras da porta de acoplamento da bateria até que esta bloqueie quando estiver no seu lugar.

Para remover: Para soltar, prima o botão de desbloqueio da bateria 9 e remova a bateria do produto.

FR

ES

PT

IT

EL

PL

RU

KZ

UA

RO

EN

FR

4.3 PRIMEIRA UTILIZAÇÃO

Verificar a bateria: ilustração (2.2)



AVISO! LEIA A SECÇÃO «INSTRUÇÕES DE SEGURANÇA» NO INÍCIO DESTE MANUAL, INCLUINDO TODO O TEXTO QUE SE ENCONTRA NO SUBTÍTULO, ANTES DE UTILIZAR ESTE PRODUTO.



A BATERIA NÃO ESTÁ TOTALMENTE CARREGADA NO MOMENTO DA COMPRA. ANTES DE UTILIZAR O PRODUTO PELA PRIMEIRA VEZ, COLOQUE A BATERIA NO CARREGADOR E CARREGUE-A POR COMPLETO.

Tenha especial atenção quando utilizar da máquina pela primeira vez: concentre-se e dedique toda a sua atenção a esta primeira utilização. Faça o primeiro teste num espaço livre sem obstáculos e sem elementos no entorno.

4.4 FUNCIONAMENTO

Ligar o produto: ilustração (4.1)

Antes de ligar o corta-sebes, verifique se o interruptor de ligar/desligar 7 e o interruptor de segurança 4 se movem livremente, voltando à posição anterior de forma automática e rápida após a libertação. Verifique também se as aberturas de ar de refrigeração não estão obstruídas e se quer o cabo dianteiro 5, quer o cabo traseiro 6 estão limpos e secos. Depois de se certificar que o corta-sebes não tem quaisquer sintomas de danos, deslize a bateria totalmente carregada para a porta de acoplamento do corta-sebes até que ouça um "clique". Depois já pode começar a aparar sebes.

Segure o produto com uma mão no cabo traseiro 6 e com a outra mão no cabo dianteiro 5. Para ligar a máquina, é necessário premir simultaneamente o interruptor de segurança 4 e o interruptor de ligar/desligar 7. Segure sempre o corta-sebes com as duas mãos durante a sua utilização.

Operar o produto: ilustração (4.2)



CUIDADO! UTILIZE SEMPRE ÓCULOS DE PROTEÇÃO. UTILIZE UMA MÁSCARA COM FILTRO SE A OPERAÇÃO GERAR PÓ. RECOMENDA-SE TAMBÉM A UTILIZAÇÃO DE LUVAS ADEQUADAS E CALÇADO ROBUSTO.

• AVISO: EM ALGUNS PAÍSES, OS REGULAMENTOS DEFINEM A QUE HORAS DO DIA E EM QUE DIAS ESPECIAIS OS PRODUTOS PODEM SER UTILIZADOS E QUE RESTRIÇÕES SÃO APLICÁVEIS! PEÇA INFORMAÇÕES DETALHADAS À SUA COMUNIDADE E RESPEITE OS REGULAMENTOS DE FORMA A PRESERVAR UMA VIZINHANÇA PACÍFICA E EVITAR A PRÁTICA DE INFRAÇÕES ADMINISTRATIVAS!

• HORÁRIO DE FUNCIONAMENTO - SÓ OPERAR O PRODUTO A HORAS RAZOÁVEIS - NÃO DE MANHÃ CEDO, TARDE À NOITE OU NOS FINS-DE-

SEMANA/FERIADOS, QUANDO AS PESSOAS PODEM SER INCOMODADAS. INFORME-SE SOBRE AS RESTRIÇÕES LOCAIS

• NÃO UTILIZE O PRODUTO EM AMBIENTE EXPLOSIVO.

• EVITE UTILIZAR O PRODUTO EM MÁS CONDIÇÕES METEOROLÓGICAS, ESPECIALMENTE QUANDO EXISTE O RISCO DE RELÂMPAGOS. NÃO UTILIZE O PRODUTO COM POUCA ILUMINAÇÃO. O OPERADOR PRECISA DE TER UMA VISÃO CLARA DA ÁREA DE TRABALHO DE FORMA A IDENTIFICAR POTENCIAIS PERIGOS.

- A UTILIZAÇÃO DE PROTEÇÃO PARA OS OUVIDOS REDUZ A CAPACIDADE DE OUVIR AVISOS (GRITOS OU ALARMES). O OPERADOR DEVE TER ATENÇÃO EXTRA AO QUE ESTÁ A ACONTECER NA ÁREA DE TRABALHO. NÃO SE DISTRAIA E CONCENTRE-SE SEMPRE NA TAREFA.
- O FUNCIONAMENTO DE FERRAMENTAS SEMELHANTES NAS PROXIMIDADES AUMENTA TANTO O RISCO DE LESÕES AUDITIVAS COMO O POTENCIAL DE OUTRAS PESSOAS ENTRAREM NA SUA ÁREA DE TRABALHO.
- MANTENHA FIRMEMENTE A POSIÇÃO DOS PÉS E O EQUILÍBRIO.

- NÃO ULTRAPASSE OS LIMITES. ULTRAPASSAR OS LIMITES PODE RESULTAR EM PERDA DE EQUILÍBRIO. TENHA SEMPRE A CERTEZA DA POSIÇÃO DOS PÉS EM INCLINAÇÕES.
- CAMINHE, NUNCA CORRA. MANTENHA TODAS AS PARTES DO SEU CORPO AFASTADAS DE QUALQUER PARTE MÓVEL.
- NUNCA UTILIZE O PRODUTO SEM O EQUIPAMENTO ADEQUADO ANEXADO.
- NÃO MODIFIQUE O PRODUTO DE FORMA ALGUMA OU UTILIZE PEÇAS E ACESSÓRIOS QUE NÃO SEJAM RECOMENDADOS PELO FABRICANTE.



SE O PRODUTO CAIR, SOFRER UM FORTE IMPACTO OU COMEÇAR A VIBRAR DE FORMA ANORMAL, PARE IMEDIATAMENTE O PRODUTO E INSPECIONE DE FORMA A DETETAR DANOS OU IDENTIFICAR A CAUSA DA VIBRAÇÃO. QUALQUER DANO DEVE SER DEVIDAMENTE REPARADO OU SUBSTITUÍDO POR UM CENTRO DE SERVIÇOS AUTORIZADO.

- PARA REDUZIR O RISCO DE FERIMENTOS ASSOCIADOS AO CONTACTO COM PEÇAS GIRATÓRIAS, PARE SEMPRE A MÁQUINA, RETIRE A BATERIA E CERTIFIQUE-SE DE QUE TODAS AS PEÇAS MÓVEIS PARARAM:
 - ANTES DE LIMPAR OU DESOBRUIR UM BLOQUEIO
 - QUANDO DEIXAR O PRODUTO SEM VIGILÂNCIA

- ANTES DE INSTALAR OU REMOVER OS ACESSÓRIOS
- ANTES DE VERIFICAR, FAZER A MANUTENÇÃO OU TRABALHAR COM O PRODUTO
- SE A MÁQUINA COMEÇAR A VIBRAR DE FORMA ANORMAL (INSPECIONAR IMEDIATAMENTE)

Aparar: Ilustração 3.1 para 4.2

NOTA: Tente manter o dispositivo de corte num ângulo de aproximadamente 15° em relação à superfície de corte.

1. Corte e remova os ramos que excedem a capacidade de corte deste produto utilizando uma tesoura de poda adequada antes da sua utilização.
2. Desloque o dispositivo de corte levemente através da superfície de corte num movimento de varredura seguindo a forma da sebe ou arbusto.
3. Recomenda-se uma ligeira inclinação para baixo do dispositivo de corte na direção do movimento, para um ótimo desempenho de corte.
4. Não se apresse e não tente cortar demasiado num único golpe com o dispositivo de corte.
5. Primeiro, corte de ambos os lados da base até ao topo. Isto evitará que as aparas caiam no caminho da área ainda a ser cortada .
6. Depois de cortar os lados, continue para o topo. Tente manter o dispositivo de corte num ângulo de aproximadamente 15° em relação à superfície de corte.
7. Corte em várias fases se a área a ser cortada for particularmente comprida para obter um melhor resultado; as aparas mais pequenas permitirão uma compostagem fácil.

FR

ES

PT

IT

EL

PL

RU

KZ

UA

RO

EN



NOTA: AO DAR FORMA É ACONSELHÁVEL OBTER UMA FORMA TRAPEZOIDAL. UM CORTE TRAPEZOIDAL CORRESPONDE AO CRESCIMENTO NATURAL DAS PLANTAS E RESULTA NUM ÓTIMO CRESCIMENTO DA SEBE, UMA VEZ QUE SERÁ EXPOSTA MAIS LUZ À EXTREMIDADE INFERIOR DA SEBE.

8. Lubrifique as superfícies internas da lâmina se o dispositivo de corte sobreaquecer durante o funcionamento.



NOTA: DURANTE O CORTE, O DISPOSITIVO DE CORTE PODE FICAR BLOQUEADO. ASSIM, O PRÓDUTO DESLIGA-SE AUTOMATICAMENTE DEVIDO A TER CORRENTE EXCESSIVA. DESTA FORMA, SOLTE O INTERRUPTOR DE LIGAR/DESLIGAR E, DE SEGUIDA, RECOMEÇA A CORTAR.

9. Não force o corta-sebes em arbustos pesados. Se as lâminas ficarem encravadas, solte imediatamente o interruptor de ligar/desligar e remova a bateria.



NOTA: NUNCA DESINSTALE A BATERIA ENQUANTO A LÂMINA AINDA ESTIVER EM MOVIMENTO OU O INTERRUPTOR ESTIVER PREMIDO.

10. Tenha sempre cuidado com os resíduos voadores durante a o funcionamento. Utilizar luvas ao aparar folhagem espinhosa ou fissurada.

Após a utilização: Ilustração (5.4)

Limpe a máquina (consulte o capítulo sobre a manutenção) e fixe a cobertura da lâmina 8.

Remover e carregar a bateria: Ilustração (6.1) e manual de instruções da bateria

1. Prima o botão de desbloqueio 9 e deslize a bateria para fora do produto.

2. Coloque a bateria no carregador, deslizando-a para a posição de bloqueio até que ouça um clique.

3. Quando a luz verde está a piscar, a bateria está a carregar. Se a luz verde já não estiver a piscar, a bateria está totalmente carregada.



AVISO! NÃO INSIRA OU REMOVA A BATERIA ENQUANTO O INTERRUPTOR ESTIVER PREMIDO OU ENQUANTO A LÂMINA ESTIVER EM MOVIMENTO.

5. TRANSPORTE

O transporte da máquina pode exigir o cumprimento de certos requisitos específicos do seu país. Certifique-se de os respeitar contactando as autoridades do seu país, de forma a garantir que os respeita a todos. Certifique-se de que a temperatura durante o transporte nunca estará fora do intervalo de temperatura indicado na secção de armazenamento.

5.1 TRANSPORTAR A MÁQUINA

Ilustração (5.1)

Desligue o produto e retire a bateria. Deixe a máquina arrefecer durante 2 horas no exterior antes de a transportar. Segure sempre o produto pelo cabo. Proteja o produto de qualquer impacto pesado ou vibrações fortes que possam ocorrer durante o transporte em veículos. Fixe o produto para evitar que ele escorregue ou caia. Não exponha o produto à luz solar.

5.2 TRANSPORTAR AS BATERIAS DE LÍTIO

Consulte o manual de instruções da bateria para mais detalhes.

6. INVERNO

Ilustração (6.1)

Retire a bateria da máquina.

Antes de um longo armazenamento, certifique-se de que a bateria está carregada de acordo com as instruções fornecidas no manual de instruções da bateria. **Siga todas as instruções dadas no capítulo sobre o armazenamento abaixo.** Recomendamos a utilização da embalagem original para armazenamento ou cobertura do produto com um pano ou invólucro adequado para o proteger contra o pó.

7. ARMAZENAMENTO

Armazene a máquina e a bateria num local limpo, seco e ventilado com um intervalo de temperatura entre 4°C e 24°C e onde o corta-sebes não possa ser facilmente acedido por crianças ou pessoas que não sejam de confiança. Cubra-a de forma a dar uma proteção adicional. Recomendamos a utilização da embalagem original para armazenamento ou cobertura do produto com um pano ou invólucro adequado para o proteger contra o pó. Certifique-se de que segura bem a unidade durante o transporte.

7.1 GUARDAR A MÁQUINA

Ilustração (6.1)

Desligue a bateria da máquina. Deixe a máquina arrefecer durante 2 horas no exterior antes de a guardar. Coloque a cobertura da lâmina de forma a evitar que as crianças ou pessoas não familiarizadas com este produto toquem na lâmina afiada. Examine minuciosamente a unidade no que diz respeito a peças gastas, soltas ou danificadas. Limpe o produto antes de o guardar. Não exponha o produto à luz solar. Certifique-se de que o produto está sempre protegido do frio e da humidade.

7.2 GUARDAR AS BATERIAS DE LÍTIO

Ilustração (6.1)

Certifique-se de que o nível de energia da bateria é o recomendado no manual de instruções da bateria. Consulte o manual de instruções da bateria para mais detalhes.

8. MANUTENÇÃO



**PERIGO! RISCO DE FERIMENTOS DEVIDO A CHOQUE ELÉTRICO.
REMOVA A BATERIA ANTES DE AJUSTAR, INSPECIONAR, LIMPAR
OU ARMAZENAR O PRODUTO.**

FR

ES

PT

IT

EL

PL

RU

KZ

UA

RO

EN

FR

8.1 LIMPEZA

Ilustração (5.1) para (5.4)

Limpe a caixa e os componentes de plástico utilizando um pano húmido e macio. Não utilize solventes ou detergentes fortes na caixa de plástico ou nos componentes de plástico. Certos produtos de limpeza domésticos podem causar danos e perigo de choque.

ES

8.2 LIMPAR A LÂMINA

Ilustração (5.2) e (5.4)

PT



AVISO! UTILIZE LUVAS DE SEGURANÇA QUANDO TRABALHAR COM O DISPOSITIVO DE CORTE E PERTO DELE! UTILIZE AS FERRAMENTAS ADEQUADAS PARA REMOVER RESÍDUOS, POR EXEMPLO, UMA ESÇOVA OU UM PAU DE MADEIRA! NUNCA UTILIZE AS SUAS PRÓPRIAS MÃOS! A SUBSTITUIÇÃO DO DISPOSITIVO DE CORTE DEVE SER FEITA POR UM ESPECIALISTA QUALIFICADO! NÃO É RECOMENDÁVEL O TRABALHO DE RETOQUE OU AFIAÇÃO DE LÂMINAS, A NÃO SER QUE SEJA FEITO POR UM SERVIÇO DE REPARAÇÃO OU UM ESPECIALISTA COM AS MESMAS QUALIFICAÇÕES!

IT

EL

PL

RU

Mantenha a lâmina 2 limpa e sem resíduos. Remova as aparas. Aplique uma pequena quantidade de lubrificante (limpador de resina) na lâmina 2 de forma a manter o bom desempenho de corte. Mantenha a lâmina 2 afiada. Mande substituir um dispositivo de corte gasto ou danificado por um novo do mesmo tipo, por um especialista qualificado.

KZ

UA

RO

EN

8.3 VISÃO EXPANDIDA

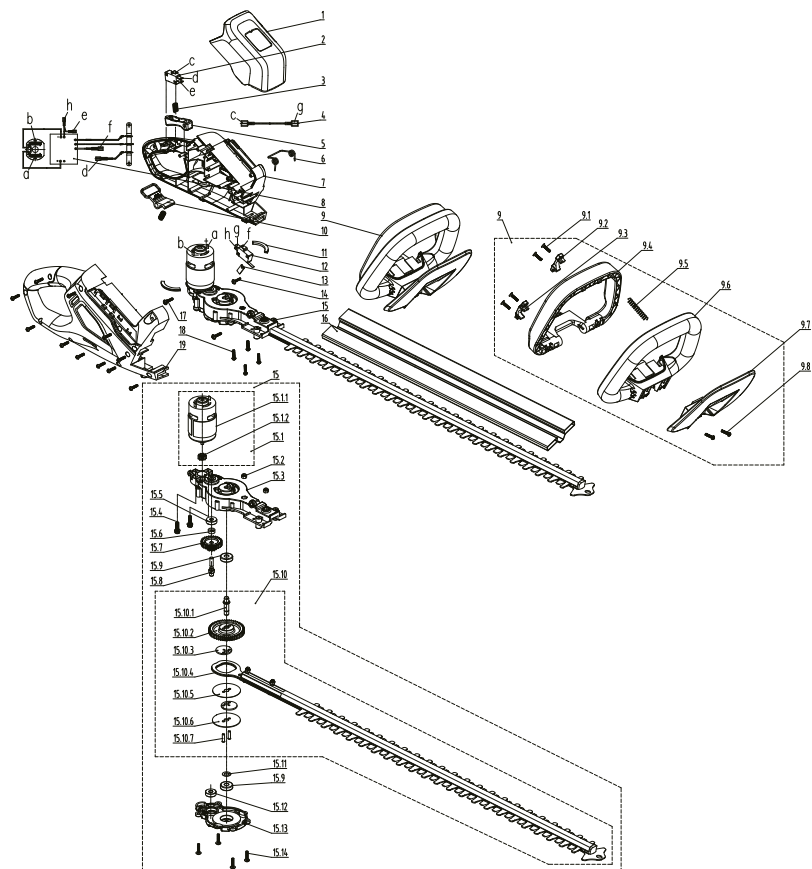

POS	DESCRIÇÃO	Período de disponibilidade da peça sobressalente	QTD
1	Cobertura decorativa		1
2	Interruptor de ligar/desligar	6 anos	1
3	Mola do acionador		2
4	Fio de ligação		1
5	Acionador do interruptor de ligar/desligar		1
6	Mola de reinício		1
7	Caixa esquerda		1
8	Componentes eletrónicos	6 anos	1

FR

ES

PT

IT

EL

PL

RU

KZ

UA

RO

EN

POS	DESCRIÇÃO	Período de disponibilidade da peça sobressalente	QTD
9	Componentes do cabo		1
9.1	Parafuso auto-roscante		4
9.2	Placa esquerda de pressão		1
9.3	Placa direita de pressão		1
9.4	Cabo frontal		1
9.5	Mola do botão		1
9.6	Estrutura do cabo frontal		1
9.7	Grade de proteção		1
9.8	Parafuso auto-roscante		2
10	Botão de desbloqueio		1
11	Almofada de redução das vibrações motoras		2
12	Interruptor de ligar/desligar do interruptor de segurança	6 anos	1
13	Placa de pressão		1
14	Parafuso auto-roscante		1
15	Componentes da engrenagem motorizada		1
15.1	Componentes pequenos do motor da engrenagem		1
15.1.1	Componentes do motor	6 anos	1
15.1.2	Engrenagem	6 anos	1
15.2	Porca de segurança hexagonal de inserção não-metálica tipo 1		2
15.3	Caixa de engrenagens		1
15.4	Cabeça da panela composto por conjunto combinado de três parafusos		2
15.5	Rolamento		1
15.6	Manga do eixo		1
15.7	Engrenagem	6 anos	1
15,8	Veio de saída		1
15.9	Rolamento		2
15.10	Componentes grandes de saída das engrenagens		1
15.10.1	Veio de saída		1
15.10.2	Engrenagem	6 anos	1
15.10.3	Engrenagem excêntrica		2

POS	DESCRIÇÃO	Período de disponibilidade da peça sobressalente	QTD
15.10.4	Componentes da lâmina	6 anos	1
15.10.5	Placa da lâmina		1
15.10.6	Vedante		1
15.10.7	Pino		2
15.11	Tapete antifricção		1
15.12	Rolamento		1
15.13	Cobertura		1
15.14	Flange de cabeça da panela de rebaixamento cruzado com parafuso auto-roscante		4
16	Cobertura da lâmina		1
17	Flange de cabeça da panela de rebaixamento cruzado com parafuso auto-roscante		2
18	Parafuso auto-roscante		15
19	Caixa direita		1

8.4 RESOLUÇÃO DE PROBLEMAS



**PERIGO! RISCO DE FERIMENTOS DEVIDO A CHOQUE ELÉTRICO.
AVISO! ANTES DE RESOLVER QUALQUER PROBLEMA, DESLIGUE O PRODUTO.**

Problemas	Causas prováveis	Soluções	Qualificação requerida
O produto não arranca	A bateria não está segura	Para fixar a bateria, certifique-se de que os fechos na parte superior da bateria encaixam no lugar	-
	A bateria está sem carga	Carregue a bateria de acordo com as instruções incluídas no seu modelo	-
	Interruptor de energia/ velocidade está na posição OFF	Carregue no interruptor on/off	-
	A bateria não está devidamente fixada	Fixe corretamente	-

FR
ES
PT
IT
EL
PL
RU
KZ
UA
RO
EN

Problemas	Causas prováveis	Soluções	Qualificação requerida
O produto não arranca	Interruptor on/off não está na posição ON	Consulte a secção “Iniciar o produto”	-
	Apenas um dos dois interruptores está na posição ON	Consulte a secção “Iniciar o produto”	-
	Peças internas danificadas	Desligue o motor, remova a bateria e inspecione a máquina. Mandar reparar a máquina	Centro de reparação autorizado
A máquina vibra a alta velocidade	A lâmina está desequilibrada ou gasta	Mude a lâmina	Centro de reparação autorizado
	O eixo do motor está torcido	Desligue o motor e inspecione a máquina. Mandar reparar a máquina	Centro de reparação autorizado
O motor para em funcionamento	Espessura dos ramos excede a capacidade	Apenas corte ramos que respeitem a capacidade	-
	A bateria está descarregada	Recarregue a bateria	-
O Motor está ON, as lâminas não se movem	A máquina tem danos	Não utilize a máquina e contacte o centro de serviços	Centro de reparação autorizado
	As lâminas estão bloqueadas	Remova a bateria e depois desbloqueie as lâminas	-
A máquina parou de repente enquanto apara sebes	O motor pode estar em sobrecarga	Pare a máquina e espere 3 minutos para reiniciar	-
	O motor pode estar em sobreaquecimento	Pare a máquina e espere que o motor arrefeça antes de a ligar novamente	-
	A bateria pode estar em sobreaquecimento	Pare a máquina e espere que a bateria arrefeça antes de a ligar novamente	-
O produto não atinge a potência máxima	Capacidade da bateria é demasiado baixa	Carregue a bateria	-
	As saídas de ar estão bloqueadas	Limpe as saídas de ar	-

Problemas	Causas prováveis	Soluções	Qualificação requerida
A vibração ou o ruído é excessivo	Os parafusos/porcas estão soltos	Aperte os parafusos/porcas	-
	A máquina tem danos	Não utilize a máquina e contacte o centro de serviços	Centro de reparação autorizado
O produto para de repente	Bateria descarregada	Remova e carregue a bateria	-
	A bateria está demasiado quente	Remova a bateria e deixe-a arrefecer	-
Desempenho de corte insatisfatório	A lâmina está gasta / danificada	Substitua a lâmina por uma nova	-
	A lâmina está enferrujada	Remova a bateria, depois adicione óleo próprio e limpe a lâmina	-
	Espessura dos ramos excede a capacidade	Apenas corte ramos que respeitem a capacidade	-

8.5 CIRCUNSTÂNCIAS FATAIS

Problemas	Soluções
Máquina deita fumo durante o funcionamento	Pare imediatamente a máquina, retire a bateria e depois ligue para o centro de serviços

9. FIM DE VIDA



Os produtos elétricos não devem ser eliminados com produtos domésticos. Os produtos elétricos usados devem ser recolhidos separadamente e eliminados nos pontos de recolha previstos para o efeito. Fale com as suas autoridades locais ou concessionário para aconselhamento sobre reciclagem.

FR

10. GARANTIA

ES

10.1 A NOSSA GARANTIA

Os produtos STERWINS são concebidos de acordo com os mais elevados padrões de qualidade para produtos destinados ao mercado de consumo. Esta garantia de venda cobre um período de 5 anos a partir da data de compra do produto. Esta garantia cobre todos os defeitos nos materiais e na mão-de-obra: peças e elementos em falta e danos ocorridos em circunstâncias normais de utilização. A reparação e a substituição de peças não levam uma extensão do período de garantia inicial. Deve poder apresentar a prova da compra deste produto e da data de compra. A cobertura da garantia é limitada ao valor deste produto.

PT

IT

10.2 EXCLUSÕES DA GARANTIA

Esta garantia não cobre problemas nem incidentes resultantes de uma utilização incorreta do produto. Os seguintes aspetos não estão cobertos pela garantia:

EL

- A máquina foi utilizada incorretamente; ou

- Danos ocorridos durante o transporte ou a instalação deste produto; ou

- Reparações e/ou mudança de peças realizadas por terceiros; ou

PL

- Danos causados por fatores externos ou objetos estranhos, tais como areia ou pedras; ou

- Danos resultantes do não cumprimento das instruções de segurança e utilização; ou

- A máquina foi desmontada ou aberta; ou

RU

- A máquina esteve num ambiente húmido (orvalho, chuva, submerso em água...); ou

- A máquina tem sido utilizada para fins profissionais; ou

KZ

- A máquina foi exposta a uma temperatura fora do intervalo especificado na secção "armazenamento"

UA

O produto deve ser utilizado em circunstâncias normais de utilização e para fins não profissionais. Portanto, estão excluídos desta garantia os produtos utilizados por empresas de jardinagem, autoridades locais, assim como empresas que disponibilizam alugueres pagos ou empréstimo gratuito de equipamento.

RO

Em caso de problema ou defeito, deve consultar sempre primeiro o seu revendedor Sterwins. Na maioria dos casos, o revendedor Sterwins será capaz de resolver o problema ou corrigir o defeito. Guarde a sua fatura ou o seu recibo: estes documentos serão solicitados no processamento de quaisquer reclamações.

EN

11. DECLARAÇÃO CE/UE DE CONFORMIDADE

Modelo do produto **84441230**

Nome e endereço do fabricante ou do seu representante autorizado
ADEO Services, 135 Rue Sadi Carnot - CS 00001 59790 Ronchin - France

Esta declaração de conformidade é emitida sob a exclusiva responsabilidade do fabricante.

Objeto da declaração :	
Tipo de producto	BATTERY HEDGE TRIMMER 60CM
Referência do produto:	84441230
Referência Industrial de Tipo	40VHT2-60.1
Marca do produto	STERWINS
EAN	3276007275216
Codificação do número de série	SSSSSX DDMMYY nnPPPPP (SSSSS: supplier code 097900, XX: line number, DMMYY: Production date, nn: version of product, PPPPP: incremental number)

O objeto da declaração acima descrita está em conformidade com a legislação de harmonização da União aplicável:

Referências às normas harmonizadas pertinentes utilizadas ou referências às especificações para as quais a conformidade é declarada

Quando aplicável * o nome e número do laboratório notificado que emitiu a certificação e a referência ao documento

2014_30_EU_EMC (Electromagnetic Compatibility (EMC) Directive)	EN 55014-1:2017+A11:2020 EN 55014-2:2015 EN IEC 63000:2018 IEC 62321-1:2013 IEC 62321-2:2013 IEC 62321-3-1:2013 IEC 62321-4:2013+A1:2017
2011_65_EU_RoHS (Restriction of Hazardous Substances in Electrical and Electronic Equipment (RoHS) Directive)	IEC 62321-5:2013 IEC 62321-6:2015 IEC 62321-7-1:2015 IEC 62321-7-2:2017 & ISO 17075-1:2017 IEC 62321-8:2017
2006_42_EC_MACHINE (Machinery_Products)	EN 62841-1:2015 EN 62841-4-2:2019
2000_14_EC_NOISE (Noise_Emission_Outdoor_Products)	EN ISO 11094:1991 EN ISO 3744:1995 EN ISO 3744:2010

Report No: SHES210701382471

Release by SGS

Measured Sound power level:	88.72dB(A)
Guaranteed Sound power level:	92dB(A)

Assinado por e em nome de:

LEMOINE ERIC
PLATFORM QUALITY LEADER

Local Ronchin - FRANCE

Data de emissão 21/09/2021

Handwritten signature and official stamp of ADEO Services SAS, 135 Rue Sadi Carnot, CS 00001 59790 Ronchin.

FR

ES

PT

IT

EL

PL

RU

KZ

UA

RO

EN



Introduzione

Grazie per aver scelto questo prodotto. Nella progettazione e fabbricazione dei nostri prodotti ci impegniamo al massimo per garantire un'eccellente qualità che soddisfi le esigenze degli utenti. Il rispetto di queste istruzioni contribuisce a prolungare la durata di vita del prodotto

IMPORTANTE! PER OTTENERE LA MASSIMA SODDISFAZIONE DA QUESTO PRODOTTO NEL TEMPO DOPO AVERLO IMPOSTATO, UTILIZZATO E MANUTENUTO, CONSIGLIAMO DI LEGGERE ATTENTAMENTE QUESTO MANUALE PRIMA DELL'USO. SI PREGA DI PRESTARE ATTENZIONE AGLI AVVERTIMENTI DI BASE RELATIVI ALLA SICUREZZA NEL PRESENTE MANUALE E DI CONSERVARLO PER ULTERIORI CONSULTAZIONI.



IMPORTANTE, CONSERVARE IL PRESENTE MANUALE PER ULTERIORI CONSULTAZIONI: LEGGERE ATTENTAMENTE

1. DESTINAZIONE D'USO DEL TAGLIASIEPI A BATTERIA 60 CM

Questo prodotto è destinato esclusivamente al solo uso in esterni e non deve essere utilizzato in alcun caso all'interno di un edificio. Questo tagliasiepi senza fili deve essere utilizzato esclusivamente in ambienti asciutti e ben illuminati. Questo tagliasiepi è destinato esclusivamente al taglio di siepi, cespugli e arbusti in giardini domestici. Non utilizzare il prodotto per altri scopi. Fare attenzione a rispettare la massima capacità di taglio. Non tagliare rami che superino la massima capacità dichiarata. Non utilizzare il prodotto per altri scopi. Il prodotto non è destinato ad essere utilizzato da bambini o persone con ridotte capacità fisiche, mentali o sensoriali. Questo prodotto è progettato per un uso manuale. Questo prodotto non deve mai essere installato su un banco da lavoro o su qualsiasi altro supporto.

Dopo aver aperto l'imballaggio, accertarsi che il prodotto sia completo dei suoi accessori (se previsti). Nel caso in cui il prodotto sia danneggiato o difettoso, non utilizzarlo e restituirlo al rivenditore. Se l'apparecchio viene ceduto a terzi, fornire anche il presente manuale di istruzioni.

Questo apparecchio non è progettato per l'uso in ambienti commerciali o industriali. L'uso dell'apparecchio in ambienti commerciali o industriali, o per scopi equivalenti, comporta l'annullamento della garanzia. Il prodotto è stato progettato per avere una durata di vita di 5 anni (durata prevista).

2. ISTRUZIONI DI SICUREZZA



AVVERTENZE: LEGGERE TUTTE LE AVVERTENZE E LE ISTRUZIONI DI SICUREZZA. IL MANCATO RISPETTO DELLE AVVERTENZE E DELLE ISTRUZIONI COMPORTA IL RISCHIO DI SCOSSE ELETTRICHE, INCENDI E/O LESIONI GRAVI. CONSERVARE TUTTE LE AVVERTENZE E LE ISTRUZIONI PER ULTERIORI CONSULTAZIONI.

2.1 AVVERTENZE DI SICUREZZA GENERICHE

- NON UTILIZZARE IL TAGLIASIEPI IN PROSSIMITÀ DI SERRE IN VETRO, AUTOMOBILI, AUTOCARRI, BOCHE DI LUPO, PENDII, ECC, SENZA AVER REGOLATO CORRETTAMENTE LA DIREZIONE DI SCARICO.
- NON FORZARE O SOVRACCARICARE IL TAGLIASIEPI. IL TAGLIASIEPI È PIÙ SICURO ED EFFICACE SE UTILIZZATO ALLA VELOCITÀ PER LA QUALE È STATO PROGETTATO.
- SE IL PRODOTTO È GIÀ ASSEMBLATO, ASSICURARSI CHE TUTTE LE VITI SIANO FISSATE SALDAMENTE PRIMA DELL'USO. SE IL PRODOTTO RICHIEDE

L'ASSEMBLAGGIO DA PARTE DELL'UTENTE, ASSICURARSI CHE NELLA CONFEZIONE SIANO PRESENTI TUTTI GLI ELEMENTI NECESSARI PER L'ASSEMBLAGGIO DEL PRODOTTO STESSO. NEL CASO IN CUI IL PRODOTTO SIA DANNEGGIATO O DIFETTOSO, NON UTILIZZARLO E RESTITUIRLO AL RIVENDITORE.

- IL TERMINE "MACCHINA" UTILIZZATO NELLE AVVERTENZE INDICA UNA MACCHINA ALIMENTATA TRAMITE RETE ELETTRICA (CON CAVO) O BATTERIA (SENZA CAVO).



2.2 SIMBOLI SUL PRODOTTO

	Conformità agli standard europei: questo prodotto è conforme alle direttive europee applicabili ed è stato sottoposto a un test di conformità a tali direttive.		
	Marchio unico di circolazione dei prodotti sul mercato degli Stati membri dell'Unione doganale.		Marchio di conformità ucraino
	Universale: compatibile esclusivamente con i prodotti Sterwins UP40, Lexman UP40 e Dexter UP40.		Leggere e comprendere tutte le istruzioni prima di usare il prodotto, rispettare tutte le avvertenze e le istruzioni di sicurezza.
	I prodotti elettrici non devono essere smaltiti insieme ai rifiuti domestici. I prodotti elettrici devono essere raccolti separatamente e smaltiti presso gli appositi punti di raccolta. Rivolgersi alle autorità locali o al rivenditore per informazioni sul riciclaggio.		
	Indossare protezioni acustiche.		Indossare protezioni per gli occhi.
	Indossare protezioni per la testa.		Indossare guanti protettivi.
	PERICOLO - Tenere le mani a distanza dalla lama		Spegnimento: rimuovere la batteria prima di compiere lavori di manutenzione o pulizia.
	Non esporre il prodotto alla pioggia o all'umidità.		Tenere a distanza i passanti.

FR





ES

PT

	<p>Livello di potenza sonora garantito (sottoposto a test conformemente alla direttiva 2000/14/CE, emendata dalla direttiva 2005/88/CE).</p>		<p>Lunghezza della lama di taglio: 605 mm</p>
	<p>Rimuovere il gruppo batteria prima di compiere lavori di manutenzione o pulizia</p>		

IT

2.3 SIMBOLI DEL PRESENTE MANUALE

	<p>Tipo e fonte del pericolo: il mancato rispetto di questa avvertenza comporta il rischio di lesioni o morte.</p>		<p>Tipo e fonte del pericolo: questo simbolo indica che il mancato rispetto di questa avvertenza comporta il rischio di danni all'apparecchio, all'ambiente o ad altre proprietà.</p>
	<p>Nota: questo simbolo precede informazioni importanti sul funzionamento del prodotto.</p>		<p>Leggere il manuale: questo simbolo indica che è necessario leggere attentamente il manuale di istruzioni.</p>
	<p>Leggere il manuale di istruzioni.</p>		<p>Punto verde: riciclaggio degli imballaggi.</p>
	<p>Marchio ambientale brasiliano: riciclare l'imballaggio di questo prodotto.</p>		<p>Rimuovere la batteria prima di trasportare, riporre, riparare e pulire l'apparecchio.</p>
	<p>Questo prodotto è riciclabile. Se deve essere smaltito, portarlo presso un centro di riciclaggio.</p>	 <small>DESCARTE SELETIVO</small>	<p>Marchio ambientale brasiliano: riciclare questo prodotto.</p>
	<p>Fare riferimento all'illustrazione corrispondente alla fine del manuale.</p>		

- Avvertenze di sicurezza generiche -



AVVERTENZE: LEGGERE TUTTE LE AVVERTENZE DI SICUREZZA, LE ISTRUZIONI, LE ILLUSTRAZIONI E LE SPECIFICHE FORNITE CON QUESTO PRODOTTO. IL MANCATO RISPETTO DELLE AVVERTENZE E DELLE ISTRUZIONI RIPORTATE DI SEGUITO COMPORTA IL RISCHIO DI SCOSSE ELETTRICHE, INCENDI E/O LESIONI GRAVI.

CONSERVARE TUTTE LE AVVERTENZE E LE ISTRUZIONI PER ULTERIORI CONSULTAZIONI. IL TERMINE “MACCHINA” UTILIZZATO NELLE AVVERTENZE INDICA UNA MACCHINA ALIMENTATA TRAMITE RETE ELETTRICA (CON CAVO) O BATTERIA (SENZA CAVO).

2.4 SICUREZZA SUL LUOGO DI LAVORO

- **MANTENERE L'AREA DI LAVORO PULITA E BEN ILLUMINATA.** IL DISORDINE E LA SCARSA ILLUMINAZIONE FAVORISCONO GLI INCIDENTI.
- **NON USARE LE MACCHINE IN ATMOSFERE ESPLOSIVE, AD ESEMPIO IN PRESENZA DI LIQUIDI, GAS O POLVERI INFIAMMABILI.** LE MACCHINE GENERANO SCINTILLE CHE POSSONO INCENDIARE POLVERI O FUMI.
- **DURANTE L'UTILIZZO DELLA MACCHINA, TENERE A DISTANZA I BAMBINI E LE PERSONE PRESENTI.** LE DISTRAZIONI POSSONO FAR PERDERE IL CONTROLLO DELL'UTENSILE.

2.5 SICUREZZA ELETTRICA

- **LE SPINE DELLA MACCHINA DEVONO ESSERE CONFORMI ALLA RELATIVA PRESA. NON MODIFICARE LA SPINA IN ALCUN MODO. NON UTILIZZARE ADATTATORI PER SPINE CON MACCHINE DOTATE DI MESSA A TERRA (COLLEGATE A MASSA).** L'USO DI SPINE CHE NON COMPORTANO MODIFICHE E SONO CONFORMI ALLE RELATIVE PRESE RIDURRANNO IL RISCHIO DI SCOSSE ELETTRICHE.
- **EVITARE IL CONTATTO CORPOREO CON SUPERFICI MESSE A MASSA (MESSE A TERRA), COME TUBI, TERMOSIFONI, FORNELLI E FRIGORIFERI.** SE IL PROPRIO CORPO È MESSO A MASSA (MESSO A TERRA), IL RISCHIO DI SCOSSE ELETTRICHE AUMENTA.
- **NON ESPORRE LE MACCHINE ALLA PIOGGIA O ALL'UMIDITÀ.** L'INFILTRAZIONE DI ACQUA ALL'INTERNO DI UNA MACCHINA AUMENTA IL RISCHIO DI SCOSSA ELETTRICA.
- **UTILIZZARE CORRETTAMENTE IL CAVO. NON UTILIZZARE MAI IL CAVO PER TRASPORTARE, TIRARE O SCOLLEGARE LA MACCHINA. TENERE IL CAVO LONTANO DA FONTI DI CALORE, DA OLIO, DA SPIGOLI APPUNTITI O DA PARTI IN MOVIMENTO.** L'USO DI CAVI DANNEGGIATI O IMPIGLIATI AUMENTA IL RISCHIO DI SCOSSE ELETTRICHE.
- **DURANTE L'USO DI UNA MACCHINA ALL'APERTO, UTILIZZARE UNA PROLUNGA IDONEA PER AMBIENTI ESTERNI.** L'USO DI UN CAVO ADATTO ALL'UTILIZZO ALL'APERTO RIDUCE IL RISCHIO DI SCOSSE ELETTRICHE.
- **SE È NECESSARIO LAVORARE IN UN LUOGO UMIDO, UTILIZZARE UN CIRCUITO ELETTRICO DOTATO DI INTERRUTTORE DIFFERENZIALE SALVAVITA (RCD).** L'USO DI UN DISPOSITIVO SALVAVITA RIDUCE IL RISCHIO DI SCOSSE ELETTRICHE.

2.6 SICUREZZA PERSONALE

- **DURANTE L'USO DI UNA MACCHINA, PRESTARE SEMPRE LA MASSIMA ATTENZIONE E UTILIZZARE IL BUON SENSO. NON USARE UNA MACCHINA SE SI È STANCHI O SOTTO L'EFFETTO DI DROGHE, ALCOL O FARMACI.** ANCHE UN SOLO MOMENTO DI DISATTENZIONE DURANTE L'USO DELLA MACCHINA PUÒ CAUSARE GRAVI INFORTUNI.
- **UTILIZZARE DISPOSITIVI DI PROTEZIONE INDIVIDUALE. INDOSSARE SEMPRE PROTEZIONI PER GLI OCCHI.** I DISPOSITIVI DI PROTEZIONE INDIVIDUALE, QUALI MASCHERINE ANTIPOLVERE, SCARPE ANTINFORTUNISTICHE ANTISCIVOLO, CASCHI E DISPOSITIVI DI PROTEZIONE

DELL'UDITO, RIDUCONO IL RISCHIO DI INFORTUNI SE UTILIZZATI IN CONDIZIONI APPROPRIATE.

- **PREVENIRE L'AVVIO ACCIDENTALE. ASSICURARSI CHE L'INTERRUTTORE SIA IN POSIZIONE DI SPEGNIMENTO PRIMA DI SOLLEVARE, TRASPORTARE O COLLEGARE L'UTENSILE ELETTRICO ALLA PRESA DI CORRENTE E/O ALLA BATTERIA.** PER RIDURRE IL RISCHIO DI INCIDENTI, NON TRASPORTARE LE MACCHINE TENENDO IL DITO SULL'INTERRUTTORE E NON COLLEGARLE ALLA PRESA DI CORRENTE SE L'INTERRUTTORE È IN POSIZIONE DI ACCENSIONE.
- **REMUOVERE EVENTUALI CHIAVI DI SERRAGGIO O DI REGOLAZIONE PRIMA DI ACCENDERE LA MACCHINA.** UNA CHIAVE DI SERRAGGIO RIMASTA INSERITA IN UN ELEMENTO MOBILE DELLA MACCHINA PUÒ CAUSARE INFORTUNI.
- **NON ALLUNGARSI ECCESSIVAMENTE. TENERE I PIEDI A CONTATTO CON IL SUOLO, MANTENENDOSI SEMPRE IN EQUILIBRIO.** CIÒ ASSICURA UN MIGLIOR CONTROLLO DELLA MACCHINA IN SITUAZIONI IMPREVISTE.

2.7 USO E MANUTENZIONE DELLA MACCHINA

- **NON FORZARE LA MACCHINA. UTILIZZARE LA MACCHINA PIÙ ADATTA AL LAVORO DA SVOLGERE.** LA MACCHINA ADATTA È EFFICACE E SICURA SE UTILIZZATA ALLA VELOCITÀ PER LA QUALE È STATA PROGETTATA.
- **NON UTILIZZARE LA MACCHINA SE L'INTERRUTTORE DI AVVIO/ARRESTO NON LA ACCENDE O NON LA SPEGNE.** UNA MACCHINA CHE NON PUÒ ESSERE CONTROLLATA TRAMITE IL PULSANTE DI AVVIO/ARRESTO È PERICOLOSA E DEVE ESSERE RIPARATA.
- **SCOLLEGARE LA SPINA DAL CAVO DI ALIMENTAZIONE E/O IL GRUPPO BATTERIA DELLA MACCHINA PRIMA DI REGOLARLA, SOSTITUIRNE GLI ACCESSORI O RIPORLA.** TALI MISURE PREVENTIVE DI SICUREZZA RIDUCONO IL RISCHIO DI AVVIO ACCIDENTALE DELLA MACCHINA.
- **RIPORRE LE MACCHINE FUORI DALLA PORTATA DEI BAMBINI E NON PERMETTERNE L'USO A PERSONE CHE NON HANNO FAMILIARITÀ CON LA MACCHINA O CON LE PRESENTI ISTRUZIONI.** LE MACCHINE SONO PERICOLOSE SE UTILIZZATE DA PERSONE NON COMPETENTI.
- **MANUTENZIONE DELLE MACCHINE. VERIFICARE CHE LE PARTI MOBILI NON SIANO DISALLINEATE O INCEPPATE, CHE I COMPONENTI NON SIANO DANNEGGIATI E CHE NON SIANO PRESENTI ALTRI PROBLEMI CHE POTREBBERO PREGIUDICARE IL CORRETTO FUNZIONAMENTO DELLA MACCHINA. SE LA MACCHINA È DANNEGGIATA, FARLA RIPARARE**

- **VESTIRSI IN MANIERA ADEGUATA. NON INDOSSARE INDUMENTI AMPI O GIOIELLI. TENERE CAPELLI, INDUMENTI E GUANTI LONTANI DALLE PARTI IN MOVIMENTO.** INDUMENTI AMPI, GIOIELLI O CAPELLI LUNGI POSSONO RIMANERE IMPIGLIATI NELLE PARTI IN MOVIMENTO.
- **SE SONO PREVISTI DISPOSITIVI PER IL COLLEGAMENTO AD ATTREZZATURA PER ESTRAZIONE E RACCOLTA DELLE POLVERI, ASSICURARNE IL COLLEGAMENTO E L'USO CORRETTO.** L'USO DI ATTREZZATURA PER LA RACCOLTA DELLE POLVERI PUÒ RIDURRE I RISCHI LEGATI ALLA POLVERE.
- **LA FAMILIARITÀ ACQUISITA CON L'USO FREQUENTE DI TALI DISPOSITIVI NON DEVE LASCIARE SPAZIO ALLA COMPIACENZA E AD UNA MANCATA OSSERVANZA DEI PRINCIPI DI SICUREZZA.** UN'AZIONE IMPRUDENTE PUÒ CAUSARE GRAVI LESIONI IN UNA FRAZIONE DI SECONDO.

PRIMA DI UTILIZZARLA NUOVAMENTE. MOLTI INCIDENTI SONO CAUSATI DA MACCHINE IN CATTIVE CONDIZIONI.

- **MANTENERE GLI ACCESSORI DA TAGLIO AFFILATI E BEN PULITI.** GLI ACCESSORI DA TAGLIO CON BORDI TAGLIANTI HANNO MENO POSSIBILITÀ DI BLOCCARSI E SONO PIÙ FACILI DA CONTROLLARE SE CORRETTAMENTE SOTTOPOSTI A MANUTENZIONE.
- **UTILIZZARE LA MACCHINA, GLI ACCESSORI E LE VARIE PARTI CONFORMEMENTE ALLE PRESENTI ISTRUZIONI, TENENDO CONTO DELLE CONDIZIONI DELL'AREA DI LAVORO E DEL LAVORO DA SVOLGERE.** L'USO DELLA MACCHINA PER OPERAZIONI DIVERSE DA QUELLE PREVISTE PUÒ COMPORTARE SITUAZIONI DI PERICOLO.
- **TENERE I MANICI E LE SUPERFICI DI PRESA ASCIUTTE, PULITE E PRIVE DI OLIO E GRASSO.** I MANICI E LE SUPERFICI DI PRESA NON CONSENTONO UN UTILIZZO E UN CONTROLLO SICURI DELL'UTENSILE IN CASO SOPRAGGIUNGANO IMPREVISTI.

2.8 USO E MANUTENZIONE DELLA BATTERIA

- **RICARICARE LA BATTERIA ESCLUSIVAMENTE CON IL CARICABATTERIE SPECIFICATO DAL FABBRICANTE.** UN CARICABATTERIE ADATTO A UN CERTO TIPO DI GRUPPO BATTERIA PUÒ COMPORTARE UN RISCHIO DI INCENDIO SE UTILIZZATO CON GRUPPI BATTERIA DI TIPO DIVERSO.
- **UTILIZZARE ESCLUSIVAMENTE GRUPPI BATTERIA PROGETTATI APPOSITAMENTE PER LA MACCHINA.** L'USO DI GRUPPI BATTERIE NON CONFORMI PUÒ COMPORTARE UN RISCHIO DI INFORTUNIO E INCENDIO.
- **QUANDO IL PACCO BATTERIE NON È UTILIZZATO, TENERLO LONTANO DA ALTRI OGGETTI METALLICI, QUALI GRAFFETTE, MONETE, CHIAVI, CHIODI, VITI O ALTRI PICCOLI OGGETTI METALLICI CHE POSSONO CREARE UN COLLEGAMENTO TRA DUE TERMINALI.** IL CORTOCIRCUITO DEI TERMINALI DELLA BATTERIA PUÒ CAUSARE USTIONI O INCENDI.
- **L'UTILIZZO IMPROPRIO PUÒ CAUSARE FUORIUSCITE DI LIQUIDO DALLA BATTERIA: EVITARE IL CONTATTO CON TALE LIQUIDO. IN CASO DI CONTATTO ACCIDENTALE, SCIACQUARE CON ACQUA.** SE IL LIQUIDO

2.9 RIPARAZIONI

- **AFFIDARE LA RIPARAZIONE DELLA MACCHINA A PERSONALE QUALIFICATO E UTILIZZARE ESCLUSIVAMENTE PARTI DI RICAMBIO IDENTICHE.** CIÒ GARANTISCE LA SICUREZZA DELLA MACCHINA.

2.10 AVVERTENZE DI SICUREZZA SPECIFICHE PER IL TAGLIASIEPI:

- **TENERE TUTTE LE PARTI DEL CORPO DISTANTI DALLA LAMA. NON RIMUOVERE IL MATERIALE TAGLIATO E NON TENERE CON LA MANO IL MATERIALE DA TAGLIARE MENTRE LE LAME SONO IN MOVIMENTO.** LE LAME CONTINUANO A MUOVERSI ANCHE DOPO L'ARRESTO DELL'UTENSILE. ANCHE UN SOLO MOMENTO DI DISATTENZIONE DURANTE L'USO DEL TAGLIASIEPI PUÒ CAUSARE GRAVI INFORTUNI.
- **TRASPORTARE IL TAGLIASIEPI USANDO L'IMPUGNATURA QUANDO LA LAMA È FERMA; FARE ATTENZIONE A NON PREMERE IL PULSANTE DI AVVIO/ARRESTO.** IL TRASPORTO CORRETTO DEL TAGLIASIEPI RIDUCE IL RISCHIO DI AVVIO ACCIDENTALE E IL RISCHIO DI LESIONI CAUSATE DALLE LAME.
- **DURANTE IL TRASPORTO O LA CONSERVAZIONE DEL TAGLIASIEPI, INSTALLARE SEMPRE IL COPRILAMA.** LA CORRETTA MANIPOLAZIONE DEL TAGLIASIEPI RIDUCE IL RISCHIO DI LESIONI CAUSATE DALLE LAME.
- **PRIMA DI RIMUOVERE IL MATERIALE INCASTRATO O DI EFFETTUARE LAVORI SULL'UNITÀ, ASSICURARSI CHE L'INTERRUTTORE SIA IN**

ENTRA IN CONTATTO CON GLI OCCHI, CONSULTARE UN MEDICO. IL LIQUIDO FUORIUSCITO DALLA BATTERIA PUÒ CAUSARE IRRITAZIONI O USTIONI.

- **NON UTILIZZARE UN PACCO BATTERIA O DEGLI STRUMENTI DANNEGGIATI O MODIFICATI.** LE BATTERIE DANNEGGIATE O MODIFICATE POSSONO PRESENTARE UN COMPORTAMENTO IMPREVEDIBILE CHE PROVOCA INCENDI, ESPLOSIONI O RISCHI DI LESIONI.
- **NON ESPORRE BATTERIE O UTENSILI AL FUOCO O A TEMPERATURE ECCESSIVE.** L'ESPOSIZIONE AL FUOCO O AD UNA TEMPERATURA SUPERIORE A 130 °C PUÒ PROVOCARE UN'ESPLOSIONE.
- **SEGUIRE TUTTE LE ISTRUZIONI DI RICARICA E NON CARICARE IL PACCO BATTERIA O L'UTENSILE AL DI FUORI DELL'INTERVALLO DI TEMPERATURA SPECIFICATO NELLE ISTRUZIONI.** LA CARICA EFFETTUATA IMPROPRIAMENTE O A TEMPERATURE AL DI FUORI DELL'INTERVALLO SPECIFICATO PUÒ DANNEGGIARE LA BATTERIA E AUMENTARE IL RISCHIO DI INCENDIO.

- **NON UTILIZZARE MAI UN PACCO BATTERIA DANNEGGIATO.** LA MANUTENZIONE DEL PACCO BATTERIA DEVE ESSERE EFFETTUATA SOLO DAL FABBRICANTE O DAI FORNITORI AUTORIZZATI ALLA MANUTENZIONE.

POSIZIONE DI ARRESTO E CHE IL GRUPPO BATTERIA SIA STATO RIMOSSO O SCOLLEGATO. L'AVVIO ACCIDENTALE DEL TAGLIASIEPI DURANTE LA RIMOZIONE DI MATERIALE INCASTRATO O DI LAVORI SULL'UTENSILE COMPORTA IL RISCHIO DI LESIONI GRAVI.

- **IMPUGNARE IL TAGLIASIEPI TRAMITE LE APPOSITE SUPERFICI DI PRESA ISOLANTI, IN QUANTO LA LAMA POTREBBE ENTRARE IN CONTATTO CON CAVI ELETTRICI NASCOSTI.** LA LAMA CHE ENTRA IN CONTATTO CON UN FILO "SCOPERTO" POTREBBE CREARE UN CORTOCIRCUITO CON LE PARTI METALLICHE ESPOSTE DEL TAGLIASIEPI, CAUSANDO UNA SCOSSA ELETTRICA ALL'OPERATORE.
- **TENERE TUTTI I CAVI ELETTRICI E GLI ALTRI CAVI LONTANI DALL'AREA DI TAGLIO.** I CAVI ELETTRICI O ALTRI CAVI POSSONO ESSERE NASCOSTI NELLE SIEPI O NEI CESPUGLI E VENIRE ACCIDENTALMENTE TAGLIATI DALLA LAMA.

• **NON USARE IL TAGLIASIEPI IN CONDIZIONI METEOROLOGICHE AVVERSE, IN PARTICOLARE SE SUSSISTE IL RISCHIO DI FULMINI.** CIÒ RIDUCE IL RISCHIO DI ESSERE COLPITI DA UN FULMINE.

2.11 RISCHI RESIDUI

• FAMILIARIZZARE CON L'USO DI QUESTO PRODOTTO LEGGENDO IL PRESENTE MANUALE DI ISTRUZIONI. MEMORIZZARE LE ISTRUZIONI DI SICUREZZA E SEGUIRLE ALLA LETTERA. CIÒ CONTRIBUIRÀ A PREVENIRE RISCHI E PERICOLI. RIMANERE SEMPRE VIGILI DURANTE L'USO DEL PRODOTTO, IN MODO DA POTER RICONOSCERE E AFFRONTARE I RISCHI TEMPESTIVAMENTE. UN RAPIDO INTERVENTO PUÒ PREVENIRE GRAVI INFORTUNI E DANNI MATERIALI. SPEGNERE L'APPARECCHIO E SCOLLEGARE LA BATTERIA IN CASO DI MALFUNZIONAMENTO.

• PUR UTILIZZANDO IL PRODOTTO CONFORMEMENTE A TUTTE LE ISTRUZIONI, PERMANGONO I POTENZIALI RISCHI ELENCATI DI SEGUITO:

- LESIONI CAUSATE DA SCHEGGE DI PARTI DEL MATERIALE IN LAVORAZIONE.
- LESIONI CAUSATE DALLE VIBRAZIONI: UTILIZZARE LE APPOSITE IMPUGNATURE E RIDURRE IL TEMPO DI UTILIZZO OLTRE CHE L'ESPOSIZIONE.
- LESIONI CAUSATE DAL RUMORE: INDOSSARE PROTEZIONI PER L'UDITO E RIDURRE IL TEMPO DI UTILIZZO E L'ESPOSIZIONE.

- LESIONI CAUSATE DALL'INALAZIONE DI POLVERI E PARTICELLE.
- INDOSSARE SEMPRE DISPOSITIVI DI PROTEZIONE PER GLI OCCHI. IN CASO DI COMPARSA DI UNO O PIÙ SINTOMI DESCRITTI IN PRECEDENZA, INTERROMPERE L'USO DELL'APPARECCHIO E CONSULTARE UN MEDICO.

• L'USO PROLUNGATO DELL'APPARECCHIO PUÒ CAUSARE LESIONI O AGGRAVARLE. IN CASO DI USO PROLUNGATO DELL'APPARECCHIO, ASSICURARSI DI FARE PAUSE REGOLARI.

• L'USO PROLUNGATO DEL PRODOTTO ESPONE L'UTILIZZATORE A VIBRAZIONI CHE POSSONO PROVOCARE UNA SERIE DI CONDIZIONI NOTE COLLETTIVAMENTE COME SINDROME DA VIBRAZIONI MANO-BRACCIO (HAVS), AD ESEMPIO LE DITA CHE SI FANNO BIANCHE E MALATTIE SPECIFICHE COME LA SINDROME DEL TUNNEL CARPALE.

• PER RIDURRE TALE RISCHIO QUANDO SI UTILIZZA IL PRODOTTO, INDOSSARE SEMPRE GUANTI PROTETTIVI E TENERE LE MANI AL CALDO.

3. SPECIFICHE TECNICHE

Modello	40VHT2-60.1
Tensione nominale (V c.c.)	36 V d.c.
Peso dell'utensile (senza gruppo batteria)	3,2 kg
Lunghezza della lama	658 mm
Lunghezza utile di taglio	605 mm
Capacità di taglio	20 mm
Livello di potenza sonora garantito (dB(A))	92 dB(A)
Livello di potenza sonora misurato (dB(A))	88 dB(A) K=3 dB(A)
Livello di pressione sonora (dB(A))	77 dB(A) K=3 dB(A)
Corrente di funzionamento	4,2 A
Corrente max	12 A
Livello di vibrazioni (K=1,5 m/sec²)	< 2,5 m/s ²
Regime di oscillazione della lama (senza carico) (min⁻¹)	2800
Regime a vuoto del motore	> 19500±10% /min

Il valore totale dichiarato delle vibrazioni è stato misurato conformemente a un metodo di

valutazione standard e può essere utilizzato per confrontare un utensile con un altro. Il valore totale delle vibrazioni dichiarato può essere utilizzato anche per una valutazione preliminare dei livelli di esposizione. L'emissione di vibrazioni e di rumore durante l'uso effettivo della macchina può differire dal valore totale dichiarato a seconda delle modalità di utilizzo dell'utensile stesso; potrebbe essere necessario individuare adeguate misure di sicurezza per proteggere l'operatore in base alla stima dell'esposizione nelle condizioni reali di utilizzo (tenendo in considerazione tutte le fasi del ciclo operativo, quali tempo di arresto, di funzionamento a vuoto e di avvio).

Gruppo batteria	
Tipo di batteria	Ioni di Litio
Modello	40VBA2-50.1 40VBA2-50.XXX
Tensione nominale [V d.c.]	36 V c.c.
Capacità nominale della batteria	5 Ah agli Ioni di Litio
Numero di celle della batteria	20
Peso [kg]	1,29 kg

Gruppo caricabatteria		
Modello	40VCH1-3A.1 40VCH1-3A.XXX	40VCH2-6A.1 40VCH2-6A.XXX
Tensione di ingresso nominale	100-240V~	220-240V~
Tensione di uscita nominale	42V d.c.	42V d.c.
Temperatura di funzionamento [°C]	4°C~24°C	4°C~24°C
Peso [kg]	0,605 kg	1,06 kg

4. ASSEMBLAGGIO



AVVERTENZE! IL PRODOTTO DEVE ESSERE ASSEMBLATO COMPLETAMENTE PRIMA DELL'USO! NON UTILIZZARE IL PRODOTTO ASSEMBLATO SOLO PARZIALMENTE O ASSEMBLATO CON PARTI DANNEGGIATE! SEGUIRE LE ISTRUZIONI PER L'ASSEMBLAGGIO PASSO DOPO PASSO E UTILIZZARE LE ILLUSTRAZIONI FORNITE COME GUIDA PER ASSEMBLARE FACILMENTE IL PRODOTTO!

FR

4.1 DISIMBALLAGGIO

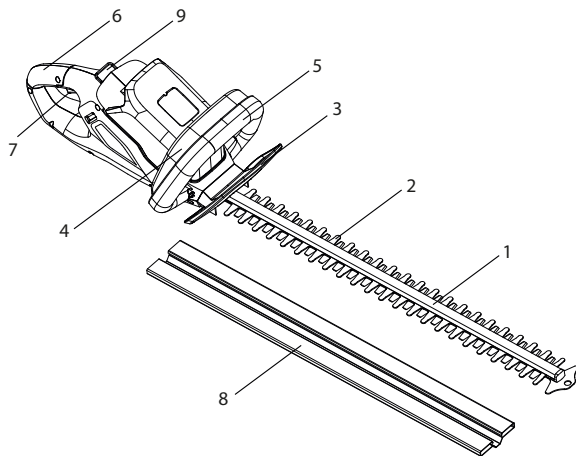

1. Barra della lama
2. Lama
3. Protezione mani
4. Interruttore di sicurezza
5. Impugnatura anteriore
6. Impugnatura posteriore
7. Interruttore di avvio/arresto
8. Coprilama
9. Pulsante di sblocco

- INDOSSARE GUANTI AL MOMENTO DEL DISIMBALLAGGIO.
- NON USARE CUTTER, COLTELLI, LAME O ALTRI UTENSILI SIMILI PER APRIRE LA CONFEZIONE.
- TRASPORTARE L'UTENSILE SOLAMENTE DALL'IMPUGNATURA POSTERIORE (6).

- CONSERVARE LA CONFEZIONE PER RIUTILIZZI FUTURI (TRASPORTO E CONSERVAZIONE).
- CONSERVARE IL PRESENTE MANUALE DI ISTRUZIONI IN LUOGO ASCIUTTO PER ULTERIORI CONSULTAZIONI.

4.2 MONTAGGIO

Coprilama: illustrazione (2.1)

Rimuovere il coprilama 8 dalla lama 2 prima dell'uso. Allineare e inserire il coprilama 8 sulla lama 2 per installarlo.

NOTA: installare sempre il coprilama 8 quando il prodotto non è in uso, durante il trasporto e lo stoccaggio.

Installazione/rimozione del gruppo batteria: illustrazione (2.2)

AVVERTENZE: prima dell'uso, assicurarsi che l'attacco sulla parte inferiore del gruppo batteria scatti in posizione e che il gruppo batteria sia completamente e saldamente inserito nell'alloggio per batteria sul prodotto.

Se installato scorrettamente, il gruppo batteria potrebbe cadere, con il rischio di procurare lesioni gravi.

Installazione: per collegarlo, allineare e far scorrere il gruppo batteria sulle scanalature dell'apertura dell'alloggio per batteria, inserendolo finché non si blocca in posizione.

Rimozione: per scollegarlo, premere il pulsante di rilascio della batteria 9 ed estrarre il gruppo batteria dal prodotto.

ES

PT

IT

EL

PL

RU

KZ

UA

RO

EN

4.3 PRIMO UTILIZZO

Controllare la batteria: illustrazione (2.2)



AVVERTENZE! LEGGERE LA SEZIONE “ISTRUZIONI DI SICUREZZA” ALL'INIZIO DEL PRESENTE MANUALE, COMPRESSE TUTTE LE SOTTOSEZIONI, PRIMA DI UTILIZZARE QUESTO PRODOTTO.



AL MOMENTO DELL'ACQUISTO, LA BATTERIA NON È COMPLETAMENTE CARICA. PRIMA DI UTILIZZARE IL PRODOTTO PER LA PRIMA VOLTA, INSERIRE LA BATTERIA NEL CARICABATTERIE E RICARICARLA COMPLETAMENTE.

Prestare particolare attenzione durante il primo utilizzo dell'apparecchio: concentrarsi e dedicarvi la massima attenzione. Collaudare l'utensile in un'area aperta e priva di ostacoli o elementi circostanti.

4.4 UTILIZZO

Avvio dell'utensile: illustrazione (4.1)

Prima di avviare il tagliasiepi, verificare che l'interruttore di avvio/arresto 7 e quello di sicurezza 4 si muovano liberamente, riposizionandosi automaticamente e velocemente una volta rilasciati. Verificare, inoltre, che le prese d'aria non siano ostruite e che sia l'impugnatura anteriore 5 che quella posteriore 6 siano pulite e asciutte. Una volta assicuratisi che il tagliasiepi non abbia evidenziato alcun malfunzionamento, innestare la batteria completamente carica nell'apposito alloggiamento dell'utensile, facendola scorrere fino a quando non si avverte un “click”. Si può quindi iniziare a utilizzare il tagliasiepi.

Impugnare l'apparecchio tenendo una mano sull'impugnatura posteriore 6 e l'altra mano sull'impugnatura anteriore 5. Per avviare l'apparecchio, premere l'interruttore di sicurezza 4 e quello di avvio/arresto 7 simultaneamente. Quando in uso, tenere sempre il tagliasiepi con entrambe le mani.

Avvio dell'utensile: illustrazione (4.2)



ATTENZIONE! INDOSSARE SEMPRE OCCHIALI DI PROTEZIONE. INDOSSARE UNA MASCHERA CON FILTRO SE L'OPERAZIONE CREA POLVERE. SI RACCOMANDA INOLTRE L'USO DI GUANTI ADEGUATI E DI CALZATURE ROBUSTE.

• AVVERTENZE: IN ALCUNI PAESI LA NORMATIVA VIGENTE INDICA IN QUALI ORE DEL GIORNO E IN QUALI GIORNI L'UTENSILE PUÒ ESSERE UTILIZZATO E QUALI SONO INVECE LE RESTRIZIONI DA DOVERE APPLICARE! CHIEDERE INFORMAZIONI DETTAGLIATE AL PROPRIO COMUNE DI RESIDENZA E OSSERVARE TALI DISPOSIZIONI PER PRESERVARE LA TRANQUILLITÀ DEL VICINATO ED EVITARE DI COMMITTERE INFRAZIONI AMMINISTRATIVE!

• ORARI DI UTILIZZO - UTILIZZARE IL PRODOTTO SOLO IN ORARI APPROPRIATI: EVITARNE L'UTILIZZO LA MATTINA PRESTO, LA SERA TARDI, NEI FINE SETTIMANA O NEI GIORNI FESTIVI, PER EVITARE DI DISTURBARE ALTRE PERSONE. INFORMARSI SULLE RESTRIZIONI LOCALI

• NON UTILIZZARE IL PRODOTTO IN PRESENZA DI ATMOSFERE ESPLOSIVE.

• EVITARE DI USARE IL PRODOTTO IN CONDIZIONI METEOROLOGICHE AVVERSE, IN PARTICOLARE SE SUSSISTE IL RISCHIO DI FULMINI. NON

FR

ES

PT

IT

EL

PL

RU

KZ

UA

RO

EN

UTILIZZARE IL PRODOTTO IN CONDIZIONI DI SCARSA ILLUMINAZIONE. È NECESSARIO POSSEDERE UNA VISIONE CHIARA DELL'AREA DI LAVORO PER IDENTIFICARE I POTENZIALI PERICOLI.

- L'UTILIZZO DI DISPOSITIVI DI PROTEZIONE DELL'UDITO RIDUCE LA CAPACITÀ DI POTER UDIRNE SEGNALI DI PERICOLO (GRIDA O ALLARMI). È NECESSARIO PRESTARE PARTICOLARE ATTENZIONE A CIÒ AVVIENE NELL'AREA DI LAVORO. MAI DISTRARSI, E RIMANERE SEMPRE CONCENTRATI SULL'ATTIVITÀ DA SVOLGERE.
- L'UTILIZZO DI STRUMENTI SIMILI NELLE VICINANZE AMPLIFICA SIA IL RISCHIO DI LESIONI ALL'UDITO CHE IL RISCHIO DI CONTATTO CON ALTRE PERSONE NELL'AREA DI LAVORO.

- MANTENERE SEMPRE UNA POSIZIONE SALDA E IN EQUILIBRIO.
- NON ALLUNGARSI ECCESSIVAMENTE. ALLUNGARSI ECCESSIVAMENTE POTREBBE CAUSARE LA PERDITA DELL'EQUILIBRIO. PUNTARE BENE I PIEDI SU TERRENI IN PENDENZA.
- CAMMINARE E NON CORRERE. TENERE TUTTE LE PARTI DEL CORPO DISTANTI DALLE PARTI IN MOVIMENTO.
- NON AVVIARE L'APPARECCHIO SENZA AVER INSTALLATO I COMPONENTI NECESSARI.
- NON MODIFICARE IL PRODOTTO IN ALCUN MODO E NON UTILIZZARE PARTI E ACCESSORI NON RACCOMANDATI DAL FABBRICANTE.



SE IL PRODOTTO È CADUTO, HA SUBITO FORTI URTI O INIZIA A VIBRARE IN MODO ANOMALO, SPEGNERLO IMMEDIATAMENTE, VERIFICARE CHE NON SIA DANNEGGIATO O INDIVIDUARE LA CAUSA DELLA VIBRAZIONE. I COMPONENTI DANNEGGIATI DEVONO ESSERE CORRETTAMENTE RIPARATI O SOSTITUITI DA UN CENTRO DI ASSISTENZA AUTORIZZATO.

- PER RIDURRE IL RISCHIO DI LESIONI ASSOCIATE AL CONTATTO CON PARTI ROTANTI, SPEGNERE SEMPRE L'UTENSILE, RIMUOVERE IL GRUPPO BATTERIA E ASSICURARSI CHE TUTTE LE PARTI IN MOVIMENTO SI SIANO ARRESTATE:
 - PRIMA DI PULIRLO O RIMUOVERE UN'OSTRUZIONE;
 - PRIMA DI LASCIARLO INCUSTODITO;
 - PRIMA DI INSTALLARE O RIMUOVERE UN ACCESSORIO;
 - PRIMA DI ISPEZIONARLO, PULIRLO O EFFETTUARE ALTRI INTERVENTI SUL PRODOTTO;
 - IN CASO DI VIBRAZIONI ANOMALE (IDENTIFICARE IMMEDIATAMENTE LA CAUSA).

Taglio: Illustrazione da (3.1) a (4.2)

NOTA: Cercare di mantenere il dispositivo di taglio a un angolo di circa 15° rispetto alla superficie di taglio.

1. Prima di iniziare il lavoro, tagliare e rimuovere i rami che superano la capacità di taglio del prodotto con un apposito potatore.
2. Muovere delicatamente il dispositivo di taglio attraverso la superficie da tagliare facendolo dondolare, seguendo la forma della siepe o del cespuglio.
3. Per prestazioni di taglio ottimali, si raccomanda di inclinare leggermente il dispositivo di taglio verso il basso in direzione del movimento.
4. Non affrettarsi e non tentare di tagliare troppo materiale con una sola passata.
5. Tagliare prima entrambi i lati della siepe dal basso verso l'alto. Ciò permetterà di evitare che le parti tagliate cadano nell'area ancora da tagliare.
6. Dopo aver tagliato i lati, passare alla parte superiore. Cercare di mantenere il dispositivo di taglio a un angolo di circa 15° rispetto alla superficie di taglio.

7. Per un migliore risultato, tagliare in diverse passate se l'area di taglio è particolarmente lunga; tagli più piccoli facilitano il compostaggio.



NOTA: SE SI DESIDERA MODELLARE LA SIEPE, SI RACCOMANDA UNA FORMA TRAPEZOIDALE. UN TAGLIO TRAPEZOIDALE CORRISPONDE ALLA CRESCITA NATURALE DELLE PIANTE E PERMETTE UNA CRESCITA OTTIMALE DELLA SIEPE, POICHÉ LA PARTE INFERIORE DELLA SIEPE VERRÀ ESPOSTA A UN'ILLUMINAZIONE MAGGIORE.

8. Lubrificare le superfici interne della lama se il dispositivo di taglio si surriscalda durante il lavoro.



NOTA: DURANTE IL TAGLIO, IL DISPOSITIVO DI TAGLIO POTREBBE INCEPPARSI. IN QUESTO CASO, L'APPARECCHIO SI ARRESTERÀ IMMEDIATAMENTE A CAUSA DELLA SOVRACCORRENTE. RILASCIARE L'INTERRUTTORE DI AVVIO/ARRESTO, QUINDI PREMERLO NUOVAMENTE PER PROSEGUIRE IL LAVORO.

9. Non forzare il taglia siepi cercando di tagliare siepi troppo intricate. Nel caso in cui la lama dovesse incepparsi, rilasciare immediatamente l'interruttore di avvio/arresto e rimuovere il gruppo batteria.



NOTA: NON RIMUOVERE MAI IL GRUPPO BATTERIA QUANDO LA LAMA È ANCORA IN AZIONE, O QUANDO SI STA ANCORA PREMENDO IL TASTO A GRILLETTO.

10. Durante il lavoro, prestare sempre attenzione ai detriti volanti. Indossare i guanti quando si tagliano rami spinosi o foglie pungenti.

Dopo l'uso: Illustrazione (5.4)

Pulire l'utensile (fare riferimento al capitolo manutenzione) e riposizionare il coprilama 8.

Rimozione e ricarica della batteria: Illustrazione (6.1) e manuale di istruzioni della batteria

1. Premere il pulsante di rilascio della batteria 9 ed estrarre il gruppo dall'utensile facendolo scorrere verso l'esterno.

2. Posizionare il gruppo batteria nell'apposito caricatore facendolo scorrere fino a quando non si avverte un "click" di blocco.

3. Quando la luce verde lampeggia, la batteria sta ricaricando. Quando la luce verde non lampeggia più, la batteria è completamente carica.



AVVERTENZE! NON INSERIRE O RIMUOVERE LA BATTERIA QUANDO SI PREME IL TASTO A GRILLETTO O QUANDO LA LAMA È IN MOVIMENTO.

FR

ES

PT

IT

EL

PL

RU

KZ

UA

RO

EN

FR

5. TRASPORTO

Per trasportare l'utensile o la batteria, è necessario soddisfare alcuni requisiti specifici del proprio Paese di residenza. Assicurarsi di rispettarli contattando le autorità locali. Assicurarsi che la temperatura durante il trasporto non sia mai al di fuori del range di temperatura indicato nel capitolo sulla conservazione.

5.1 TRASPORTO DELL'UTENSILE

Illustrazione (5.1)

Arrestare il prodotto e rimuovere il gruppo batteria. Lasciar raffreddare l'utensile per 2 ore fuori dalla custodia prima di trasportarlo. Trasportare sempre il prodotto dalla sua impugnatura. Proteggere il prodotto da qualsiasi forte impatto o forte vibrazione che possa verificarsi durante il trasporto con veicoli. Mettere in sicurezza il prodotto per evitare che scivoli o cada. Non esporre il prodotto alla luce solare diretta.

5.2 TRASPORTO DELLE BATTERIE AL LITIO

Per ulteriori informazioni, consultare il manuale di istruzioni della batteria.

6. STOCCAGGIO INVERNALE

Illustrazione (6.1)

Rimuovere la batteria dalla macchina.

Prima di un periodo prolungato di inutilizzo, assicurarsi che il livello di carica della batteria corrisponda a quello riportato nel manuale di istruzioni della batteria. **Seguire tutte le istruzioni riportate nel seguente capitolo "Conservazione"** Si raccomanda di riporre l'utensile nella confezione originale o di coprirlo con un panno o un involucri adatti per proteggerlo dalla polvere.

7. CONSERVAZIONE

Riporre la macchina e la batteria in un luogo pulito, asciutto e ventilato e a una temperatura compresa tra 4°C e 24°C; il luogo non deve essere facilmente accessibile a bambini o inadatto. Coprire l'utensile per garantire un'ulteriore protezione. Si raccomanda di riporre l'utensile nella confezione originale o di coprirlo con un panno o un involucri adatti per proteggerlo dalla polvere. Assicurarsi di proteggere l'unità durante il trasporto.

7.1 CONSERVAZIONE DELL'UTENSILE

Illustrazione (6.1)

Rimuovere la batteria dalla macchina. Lasciar raffreddare l'utensile per 2 ore fuori dalla custodia prima di riporla. Posizionare il coprilama per evitare che bambini o persone che non hanno familiarità con il prodotto possano toccare la parte affilata della lama. Ispezionare accuratamente l'utensile per assicurarsi che non siano presenti componenti usurati, allentati o danneggiati. Pulire l'unità prima di riporla. Non esporre il prodotto alla luce solare diretta. Assicurarsi che il prodotto sia sempre protetto da freddo e umidità.

7.2 CONSERVAZIONE DELLE BATTERIE AL LITIO

Illustrazione (6.1)

Assicurarsi che il livello di carica della batteria sia quello consigliato nel manuale di istruzioni della batteria. Per ulteriori informazioni, consultare il manuale di istruzioni della batteria.

ES

PT

IT

EL

PL

RU

KZ

UA

RO

EN

8. MANUTENZIONE



PERICOLO! RISCHIO DI LESIONI DOVUTE A SCOSSA ELETTRICA. RIMUOVERE IL GRUPPO BATTERIA DALL'UTENSILE PRIMA DI REGOLARLO, ISPEZIONARLO, PULIRLO O RIPORLO.

8.1 PULIZIA

Illustrazione da ⑤.1 a ⑤.4

Pulire le superfici esterne e i componenti in plastica con un panno morbido e umido. Non usare detersivi o solventi aggressivi sulle parti in plastica. Alcuni detersivi domestici potrebbero danneggiarle e comportare il rischio di scossa elettrica.

8.2 PULIZIA DELLA LAMA

Illustrazione ⑤.2 e ⑤.4



AVVERTENZE! INDOSSARE GUANTI PROTETTIVI DURANTE LE OPERAZIONI SUL DISPOSITIVO DI TAGLIO O IN PROSSIMITÀ DI ESSO! UTILIZZARE UTENSILI APPROPRIATI PER RIMUOVERE DETRITI, QUALI RAMOSCELLI O LEGNETTI! NON USARE LE MANI NUDE! LA SOSTITUZIONE DEL DISPOSITIVO DI TAGLIO DEVE ESSERE EFFETTUATA DA UN TECNICO QUALIFICATO! SI RACCOMANDA DI NON MODIFICARE NÉ AFFILARE LE LAME DA SOLI, MA DI AFFIDARE L'OPERAZIONE A UN CENTRO DI ASSISTENZA O A UN TECNICO QUALIFICATO!

Mantenere la lama 2 pulita e priva di detriti. Rimuovere i residui del taglio. Applicare una piccola quantità di lubrificante (detergente per resina) sulla lama 2 per mantenere prestazioni di taglio ottimali. Mantenere la lama 2 affilata. Sostituire il dispositivo di taglio usurato o danneggiato con uno nuovo dello stesso tipo, e affidare l'operazione a un tecnico qualificato.

FR

ES

PT

IT

EL

PL

RU

KZ

UA

RO

EN

FR

8.3 VISTA ESPLOSA

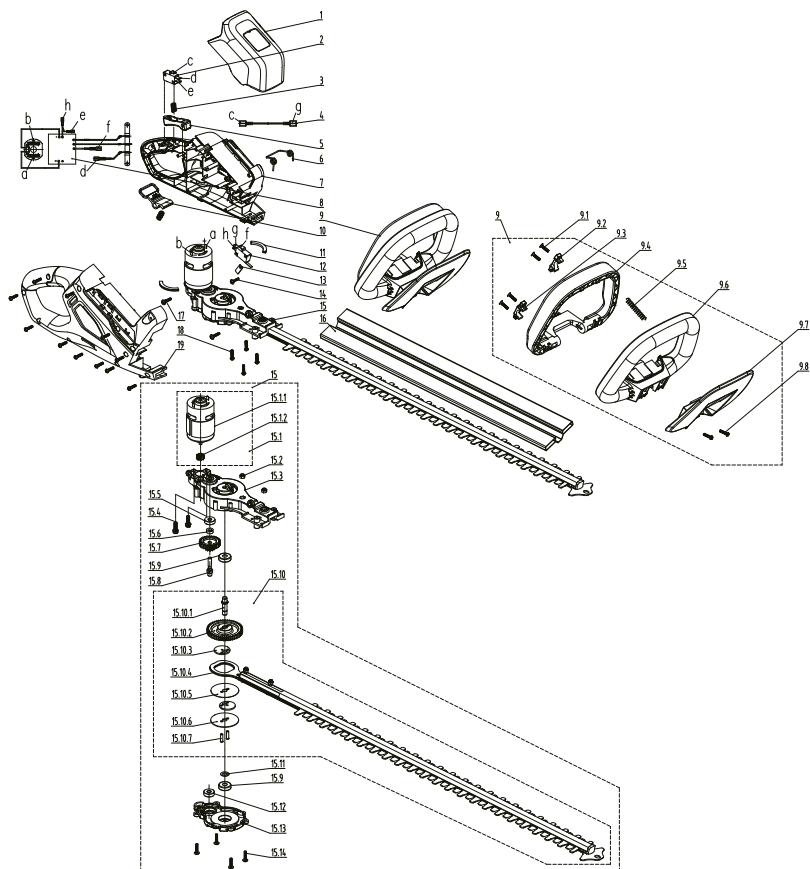

POS	DESCRIZIONE	Periodo di disponibilità delle parti di ricambio	Q.TÀ
1	Custodia decorativa		1
2	Interruttore di avvio/arresto	6 anni	1
3	Molla per tasto a grilletto		2
4	Cavo connettore		1
5	Interruttore di avvio/arresto a grilletto		1
6	Molla di ritorno		1
7	Involucro sinistro		1
8	Componenti elettronici	6 anni	1
9	Gruppo impugnatura		1

ES

PT

IT

EL

PL

RU

KZ

UA

RO

EN

POS	DESCRIZIONE	Periodo di disponibilità delle parti di ricambio	Q.TÀ
9.1	Vite autofilettante		4
9.2	Controplacca sinistra		1
9.3	Controplacca destra		1
9.4	Impugnatura anteriore		1
9.5	Molla pulsante		1
9.6	Telaio impugnatura anteriore		1
9.7	Protezione mani		1
9.8	Vite autofilettante		2
10	Pulsante di sblocco		1
11	Cuscinetto antivibrazioni		2
12	Interruttore di avvio/arresto per interruttore di sicurezza	6 anni	1
13	Controplacca		1
14	Vite autofilettante		1
15	Gruppo trasmissione motore		1
15.1	Gruppo secondario ingranaggi motore		1
15.1.1	Motore	6 anni	1
15.1.2	Ruota dentata	6 anni	1
15.2	Dado esagonale con elemento di serraggio e inserto non metallico di Tipo 1		2
15.3	Trasmissione		1
15.4	Set di tre viti a testa troncoconica filettate in materiale composito		2
15.5	Cuscinetto		1
15.6	Manicotto assiale		1
15.7	Ruota dentata	6 anni	1
15.8	Albero motore		1
15.9	Cuscinetto		2
15.10	Gruppo principale ingranaggi albero motore		1
15.10.1	Albero motore		1
15.10.2	Ruota dentata	6 anni	1
15.10.3	Eccentrico		2
15.10.4	Gruppo lama	6 anni	1
15.10.5	Rondella lama		1
15.10.6	Guarnizione		1
15.10.7	Spinotto		2

FR
ES
PT
IT
EL
PL
RU
KZ
UA
RO
EN

POS	DESCRIZIONE	Periodo di disponibilità delle parti di ricambio	Q.TÀ
15.11	Piastra antifrizione		1
15.12	Cuscinetto		1
15.13	Copertura		1
15.14	Vite testa cilindrica flangiata con impronta a croce autofilettante		4
16	Coprilama		1
17	Vite testa cilindrica flangiata con impronta a croce autofilettante		2
18	Vite autofilettante		15
19	Involucro destro		1

8.4 RISOLUZIONE DEI PROBLEMI



**PERICOLO! RISCHIO DI LESIONI DOVUTE A SCOSSA ELETTRICA.
AVVERTENZE! PRIMA DI OGNI TENTATIVO DI RISOLUZIONE DEI
PROBLEMI, SPEGNERE IL PRODOTTO.**

Problemi	Cause probabili	Soluzioni	Qualifica richiesta
L'utensile non si avvia	La batteria non è fissata bene	Per fissare il gruppo batteria, assicurarsi che i fermi sopra al gruppo batteria siano agganciati bene	-
	Il gruppo batteria è scarico	Caricare il gruppo batteria seguendo le istruzioni fornite con l'utensile	-
	L'interruttore di alimentazione/velocità si trova in posizione di arresto	Premere l'interruttore di avvio/arresto	-
	Gruppo batteria non collegato correttamente	Collegarlo correttamente	-

Problemi	Cause probabili	Soluzioni	Qualifica richiesta
L'utensile non si avvia	L'interruttore di avvio/arresto non è in posizione di avvio	Consultare il capitolo "Avvio dell'utensile"	-
	Solo uno dei due interruttori è in posizione di avvio	Consultare il capitolo "Avvio dell'utensile"	-
	Componenti interni danneggiati	Spegnere il motore, rimuovere la batteria e ispezionare la macchina. Far riparare la macchina.	Centro di riparazione autorizzato
L'utensile vibra ad alta velocità	La lama non è bilanciata o usurata	Sostituire la lama	Centro di riparazione autorizzato
	L'albero motore è fuori asse	Spegnere il motore e ispezionare l'utensile. Far riparare l'utensile.	Centro di riparazione autorizzato
Il motore si arresta durante il funzionamento	Lo spessore dei rami supera la capacità di taglio	Tagliare solamente i rami conformi alla capacità di taglio	-
	La batteria è scarica	Ricaricare la batteria	-
Il motore è acceso, ma le lame non si muovono	L'utensile è danneggiato	Non utilizzare la macchina e rivolgersi al centro di assistenza	Centro di riparazione autorizzato
	Le lame sono bloccate	Rimuovere il gruppo batteria e sbloccare le lame	-
La macchina si è improvvisamente fermata durante il taglio della siepe	Il motore potrebbe essere sovraccarico	Arrestare la macchina e attendere 3 minuti prima di riavviarla	-
	Il motore potrebbe essere surriscaldato	Arrestare la macchina e attendere che il motore si raffreddi prima di riaccenderla	-
	La batteria potrebbe essere surriscaldata	Arrestare la macchina e attendere che la batteria si raffreddi prima di riaccenderla	-
Il prodotto non raggiunge la piena potenza	La carica del gruppo batteria è troppo bassa	Ricaricare il gruppo batteria	-
	Le prese d'aria sono ostruite	Pulire le prese d'aria	-

FR
ES
PT
IT
EL
PL
RU
KZ
UA
RO
EN

Problemi	Cause probabili	Soluzioni	Qualifica richiesta
Le vibrazioni o i rumori sono eccessivi	I bulloni/i dadi sono allentati	Stringere i bulloni/dadi	-
	L'utensile è danneggiato	Non utilizzare la macchina e rivolgersi al centro di assistenza	Centro di riparazione autorizzato
Il prodotto si arresta improvvisamente	Il gruppo batteria è scarico	Rimuovere il gruppo batteria e ricaricarlo	-
	La batteria scalda troppo	Rimuovere il gruppo batteria e lasciarlo raffreddare	-
Le prestazioni di taglio sono insoddisfacenti	La lama è usurata/danneggiata	Sostituirla con una nuova lama	-
	La lama è arrugginita	Rimuovere il gruppo batteria, aggiungere l'apposito olio e pulire la lama	-
	lo spessore dei rami supera la capacità di taglio	tagliare solamente i rami conformi alla capacità di taglio	-

8.5 EVENTI IRREVERSIBILI

Problemi	Soluzioni
La macchina emette fumo durante il funzionamento	Spegnere immediatamente la macchina, rimuovere il gruppo batteria e rivolgersi al centro assistenza

9. FINE VITA



I prodotti elettrici non devono essere smaltiti insieme ai rifiuti domestici. I prodotti elettrici devono essere raccolti separatamente e smaltiti presso gli appositi punti di raccolta. Rivolgersi alle autorità locali o al rivenditore per informazioni sul riciclaggio.

10. GARANZIA

10.1 LA NOSTRA GARANZIA

I prodotti STERWINS sono progettati secondo i più alti standard qualitativi per i prodotti destinati al mercato dei beni di consumo. La presente garanzia di vendita copre un periodo di 5 anni a decorrere dalla data di acquisto del prodotto. Questa garanzia copre tutti i difetti dei materiali e di fabbricazione: parti ed elementi mancanti e danni subiti dal prodotto in condizioni di utilizzo normali. Eventuali riparazioni e sostituzioni dei componenti non estendono la durata del periodo di garanzia iniziale. È necessario fornire la prova di acquisto del prodotto recante la data di acquisto. La copertura della garanzia è limitata al valore di questo prodotto.

10.2 ESCLUSIONI DI GARANZIA

La presente garanzia non copre problemi o incidenti derivanti da un uso scorretto del prodotto. I seguenti casi non sono coperti dalla garanzia:

- utilizzo scorretto del prodotto; o
- danni subiti dal prodotto durante il trasporto o durante l'assemblaggio; o
- riparazioni e/o sostituzioni di parti effettuate da terzi; o
- danni causati da fattori esterni o da corpi estranei quali sabbia o pietre; o
- danni derivanti dal mancato rispetto delle avvertenze di sicurezza e delle istruzioni per l'uso; o
- disassemblaggio o apertura dell'utensile prodotto; o
- utilizzo dell'utensile in ambiente umido (rugiada, pioggia, immersione in acqua...); o
- utilizzo dell'utensile per scopi professionali; o
- esposizione dell'utensile a temperature non comprese nel range riportato nel capitolo "Conservazione"

Il prodotto deve essere utilizzato in condizioni di utilizzo normali e per scopi non professionali. Di conseguenza, la garanzia non copre prodotti utilizzati da imprese di giardinaggio, autorità locali o società che offrono il noleggio a pagamento o gratuito dell'utensile.

In caso di problemi o difetti, consultare innanzitutto il rivenditore Sterwins. Nella maggior parte dei casi, Sterwins sarà in grado di risolvere il problema o correggere il difetto. Conservare la fattura o lo scontrino: tali documenti saranno necessari per qualsiasi richiesta di intervento in garanzia.

FR

ES

PT

IT

EL

PL

RU

KZ

UA

RO

EN

FR

11. DICHIARAZIONE DI CONFORMITÀ CE/UE

Modello di prodotto/prodotto **84441230**

La presente dichiarazione di conformità è rilasciata sotto la responsabilità esclusiva del fabbricante

ADEO Services, 135 Rue Sadi Carnot - CS 00001 59790 Ronchin - France

La presente dichiarazione di conformità è rilasciata sotto la responsabilità esclusiva del fabbricante

ES

PT

IT

EL

PL

RU

KZ

UA

RO

EN

Objeto de la declaración :	
Tipologia di prodotto	BATTERY HEDGE TRIMMER 60CM
Riferimento del prodotto	84441230
Riferimento del Modello industriale di Tipo	40VHT2-60.1
Marca del prodotto	STERWINS
EAN	3276007275216
Codifica del numero di serie	SSSSSSXX DDMYY nnPPPPPP (SSSSSS: supplier code 097900, XX: line number, DDMYY: Production date, nn: version of product, PPPPPP: incremental number)

L'oggetto della dichiarazione di cui sopra è conforme alla pertinente normativa di armonizzazione dell'Unione

Riferimenti alle pertinenti norme armonizzate utilizzate o alle specifiche in relazione alle quali è dichiarata la conformità

Dove applicabile * il nome e il numero del laboratorio notificato che ha rilasciato la certificazione e il riferimento al documento

2014_30_EU EMC (Electromagnetic Compatibility (EMC) Directive)	EN 55014-1:2017+A11:2020
	EN 55014-2:2015
2011_65_EU RoHS (Restriction of Hazardous Substances in Electrical and Electronic Equipment (RoHS) Directive)	EN IEC 63000:2018
	IEC 62321-1:2013
	IEC 62321-2:2013
	IEC 62321-3-1:2013
	IEC 62321-4:2013+A1:2017
	IEC 62321-5:2013
	IEC 62321-6:2015
	IEC 62321-7-1:2015
	IEC 62321-7-2:2017 & ISO 17075-1:2017
	IEC 62321-8:2017
2006_42_EC_MACHINE (Machinery_Products)	EN 62841-1:2015
	EN 62841-4-2:2019
2000_14_EC_NOISE (Noise_Emission_Outdoor_Products)	EN ISO 11094:1991
	EN ISO 3744:1995
	EN ISO 3744:2010

Report No: SHES210701382471 Release by SGS

Measured Sound power level:	88.72dB(A)
Guaranteed Sound power level:	92dB(A)

Firmato in vece e per conto di

LEMOINE ERIC
PLATFORM QUALITY LEADER

Luogo Ronchin - FRANCE

Data del rilascio 21/09/2021

ADEO Services SAS
135 Rue Sadi Carnot
CS 00001
59790 Ronchin



Εισαγωγή

Σας ευχαριστούμε που επιλέξατε αυτό το προϊόν. Κατά τον σχεδιασμό και την κατασκευή των προϊόντων μας, καταβάλλουμε κάθε προσπάθεια προκειμένου να διασφαλίσουμε την εξαιρετική τους ποιότητα που θα ικανοποιεί τις ανάγκες των χρηστών. Ακολουθώντας αυτές τις οδηγίες, μπορείτε να βελτιστοποιήσετε τη διάρκεια ζωής του προϊόντος.

ΣΗΜΑΝΤΙΚΟ! ΓΙΑ ΝΑ ΜΕΙΝΕΤΕ ΟΣΟ ΤΟ ΔΥΝΑΤΟΝ ΠΙΟ ΙΚΑΝΟΠΟΙΗΜΕΝΗ ΑΠΟ ΑΥΤΟ ΤΟ ΠΡΟΪΟΝ ΟΤΑΝ ΤΟ ΡΥΘΜΙΖΕΤΕ, ΤΟ ΧΡΗΣΙΜΟΠΟΙΕΙΤΕ ΚΑΙ ΤΟ ΣΥΝΤΗΡΕΙΤΕ, ΣΥΝΙΣΤΑΤΑΙ ΝΑ ΔΙΑΒΑΣΕΤΕ ΠΡΟΣΕΧΤΙΚΑ ΑΥΤΟ ΤΟ ΕΓΧΕΙΡΙΔΙΟ ΧΡΗΣΗΣ ΠΡΙΝ ΧΡΗΣΙΜΟΠΟΙΗΣΕΤΕ ΤΟ ΠΡΟΪΟΝ: ΔΩΣΤΕ ΠΡΟΣΟΧΗ ΣΕ ΒΑΣΙΚΕΣ ΠΡΟΕΙΔΟΠΟΙΗΣΕΙΣ ΓΙΑ ΤΗΝ ΑΣΦΑΛΕΙΑ ΠΟΥ ΔΙΝΟΝΤΑΙ ΣΤΟ ΕΓΧΕΙΡΙΔΙΟ ΚΑΙ ΦΥΛΑΞΤΕ ΤΟ ΕΓΧΕΙΡΙΔΙΟ ΓΙΑ ΑΝΑΦΟΡΑ ΣΤΟ ΜΕΛΛΟΝ.



ΣΗΜΑΝΤΙΚΟ, ΦΥΛΑΞΤΕ ΤΟ ΕΓΧΕΙΡΙΔΙΟ ΓΙΑ ΑΝΑΦΟΡΑ ΣΤΟ ΜΕΛΛΟΝ: ΔΙΑΒΑΣΤΕ ΜΕ ΠΡΟΣΟΧΗ

1. ΠΡΟΒΛΕΠΟΜΕΝΗ ΧΡΗΣΗ ΤΟΥ ΘΑΜΝΟΚΟΠΤΗ ΜΠΑΤΑΡΙΑΣ 60CM

Αυτό το προϊόν προορίζεται μόνο για υπαίθρια χρήση και δεν πρέπει να χρησιμοποιείται εντός κτιρίων σε καμία περίπτωση. Ο ασύρματος θαμνοκόπτης προορίζεται μόνο για χρήση σε ξηρές και καλά φωτισμένες συνθήκες. Αυτός ο θαμνοκόπτης προορίζεται για μόνο για την κοπή φρακτών με θάμνους και θαμνώδεις εκτάσεις σε οικιακού κήπου. Μην το χρησιμοποιείτε για άλλους σκοπούς. Πρέπει να τηρείται η μέγιστη ικανότητα κοπής. Μην κόβετε κλαδιά που υπερβαίνουν τη δηλωμένη μέγιστη ικανότητα κοπής του προϊόντος. Μην το χρησιμοποιείτε για άλλους σκοπούς. Το προϊόν δεν προορίζεται για χρήση από παιδιά ή άτομα με μειωμένες σωματικές, διανοητικές ή αισθητηριακές ικανότητες. Αυτό το προϊόν έχει σχεδιαστεί για χειρονακτική χρήση. Αυτό το προϊόν δεν πρέπει να εγκαθίσταται ποτέ σε πάγκο εργασίας ή σε οποιοδήποτε άλλο στήριγμα.

Αφού ξετυλίξετε τη συσκευασία, βεβαιωθείτε ότι το προϊόν είναι πλήρες με τα αξεσουάρ του (αν υπάρχουν). Αν το προϊόν είναι κατεστραμμένο ή έχει κάποιο ελάττωμα, δεν πρέπει να το χρησιμοποιήσετε, αλλά επιστρέψτε το στον αντιπρόσωπό σας. Αν δώσετε αυτό το εργαλείο σε άλλα άτομα, δώστε τους επίσης αυτό το εγχειρίδιο οδηγιών.

Λάβετε υπόψη ότι ο εξοπλισμός μας δεν έχει σχεδιαστεί για χρήση σε εμπορικές ή βιομηχανικές εφαρμογές. Η εγγύησή μας θα ακυρωθεί αν το μηχάνημα χρησιμοποιείται σε εμπορικές ή βιομηχανικές επιχειρήσεις ή για ισοδύναμους σκοπούς. Αυτό το προϊόν έχει σχεδιαστεί για 5ετή χρήση (αναμενόμενη διάρκεια ζωής).

2. ΟΔΗΓΙΕΣ ΑΣΦΑΛΕΙΑΣ



ΠΡΟΕΙΔΟΠΟΙΗΣΗ: ΔΙΑΒΑΣΤΕ ΟΛΕΣ ΤΙΣ ΠΡΟΕΙΔΟΠΟΙΗΣΕΙΣ ΑΣΦΑΛΕΙΑΣ ΚΑΙ ΟΛΕΣ ΤΙΣ ΟΔΗΓΙΕΣ. ΑΝ ΔΕΝ ΑΚΟΛΟΥΘΗΣΕΤΕ ΟΛΕΣ ΤΙΣ ΠΡΟΕΙΔΟΠΟΙΗΣΕΙΣ ΚΑΙ ΤΙΣ ΟΔΗΓΙΕΣ, ΜΠΟΡΕΙ ΝΑ ΠΡΟΚΛΗΘΕΙ ΗΛΕΚΤΡΟΠΛΗΞΙΑ, ΠΥΡΚΑΓΙΑ Η/ΚΑΙ ΣΟΒΑΡΟΣ ΤΡΑΥΜΑΤΙΣΜΟΣ. ΦΥΛΑΞΤΕ ΟΛΕΣ ΤΙΣ ΠΡΟΕΙΔΟΠΟΙΗΣΕΙΣ ΚΑΙ ΤΙΣ ΟΔΗΓΙΕΣ ΓΙΑ ΜΕΛΛΟΝΤΙΚΗ ΑΝΑΦΟΡΑ.

FR

ES

PT

IT

EL

PL

RU

KZ

UA

RO

EN

FR

ES

PT

IT

EL

PL

RU

KZ

UA

RO

EN







2.1 ΓΕΝΙΚΕΣ ΠΡΟΕΙΔΟΠΟΙΗΣΕΙΣ ΑΣΦΑΛΕΙΑΣ





- ΜΗΝ ΧΡΗΣΙΜΟΠΟΙΕΙΤΕ ΤΟΝ ΘΑΜΝΟΚΟΠΤΗ ΚΟΝΤΑ ΣΕ ΓΥΑΛΙΝΑ ΠΕΡΙΒΑΗΜΑΤΑ, ΑΥΤΟΚΙΝΗΤΑ, ΦΟΡΤΗΓΑ, ΠΑΡΑΘΥΡΑ, ΣΗΜΕΙΑ ΠΑΡΑΔΟΣΗΣ Κ.ΛΠ. ΧΩΡΙΣ ΣΩΣΤΗ ΠΡΟΣΑΡΜΟΓΗ ΤΟΥ ΣΤΟΧΟΥ ΚΟΠΗΣ.
- ΜΗΝ ΑΣΚΕΙΤΕ ΠΙΕΣΗ Η ΜΗΝ ΥΠΕΡΦΟΡΤΩΝΕΤΕ ΤΟΝ ΘΑΜΝΟΚΟΠΤΗ . Ο ΘΑΜΝΟΚΟΠΤΗΣ ΑΠΟΔΙΔΕΙ ΚΑΛΥΤΕΡΑ ΚΑΙ ΑΣΦΑΛΕΣΤΕΡΑ ΟΤΑΝ ΧΡΗΣΙΜΟΠΟΙΕΙΤΑΙ ΕΝΤΟΣ ΤΩΝ ΤΙΜΩΝ ΡΕΥΜΑΤΟΣ ΓΙΑ ΤΙΣ ΟΠΙΟΥΣ ΣΧΕΔΙΑΣΤΗΚΕ ΝΑ ΛΕΙΤΟΥΡΓΕΙ.
- ΑΝ ΤΟ ΠΡΟΪΟΝ ΕΙΝΑΙ ΗΔΗ ΣΥΝΑΡΜΟΛΟΓΗΜΕΝΟ, ΒΕΒΑΙΩΘΕΙΤΕ ΟΤΙ ΟΛΕΣ ΟΙ ΒΙΒΛΕΣ ΕΧΟΥΝ ΣΤΕΡΕΩΘΕΙ ΚΑΛΑ ΠΡΙΝ ΤΟ ΧΡΗΣΙΜΟΠΟΙΗΣΕΤΕ. ΑΝ ΤΟ

ΠΡΟΪΟΝ ΠΡΕΠΕΙ ΝΑ ΣΥΝΑΡΜΟΛΟΓΗΘΕΙ. ΒΕΒΑΙΩΘΕΙΤΕ ΟΤΙ ΜΕ ΤΟ ΑΝΟΙΓΜΑ ΤΗΣ ΣΥΣΚΕΥΑΣΙΑΣ ΥΠΑΡΧΟΥΝ ΟΛΑ ΤΑ ΣΤΟΙΧΕΙΑ ΠΟΥ ΑΠΑΙΤΟΥΝΤΑΙ ΓΙΑ ΤΗ ΣΥΝΑΡΜΟΛΟΓΗΣΗ ΚΑΙ ΕΤΟΙΜΑΣΙΑ ΤΟΥ ΠΡΟΪΟΝΤΟΣ. ΑΝ ΤΟ ΠΡΟΪΟΝ ΕΙΝΑΙ ΚΑΤΕΣΤΡΑΜΜΕΝΟ Η ΕΧΕΙ ΚΑΠΟΙΟ ΕΛΑΤΤΩΜΑ, ΔΕΝ ΠΡΕΠΕΙ ΝΑ ΤΟ ΧΡΗΣΙΜΟΠΟΙΗΣΕΤΕ, ΑΛΛΑ ΕΠΙΣΤΡΕΨΤΕ ΤΟ ΣΤΟ ΚΟΝΤΙΝΟΤΕΡΟ ΚΑΤΑΣΤΗΜΑ.











- Ο ΟΡΟΣ «ΜΗΧΑΝΗΜΑ» ΠΟΥ ΧΡΗΣΙΜΟΠΟΙΕΙΤΑΙ ΣΤΙΣ ΠΡΟΕΙΔΟΠΟΙΗΣΕΙΣ ΑΝΑΦΕΡΕΤΑΙ ΣΕ ΗΛΕΚΤΡΙΚΟ ΕΡΓΑΛΕΙΟ (ΜΕ ΚΑΛΩΔΙΟ) Η ΣΕ ΕΡΓΑΛΕΙΟ ΜΕ ΜΠΑΤΑΡΙΑ (ΧΩΡΙΣ ΚΑΛΩΔΙΟ).

2.2 ΣΥΜΒΟΛΑ ΠΑΝΩ ΣΤΟ ΠΡΟΪΟΝ

	Συμμορφώνεται με τα ευρωπαϊκά πρότυπα: Αυτό το σύμβολο σημαίνει ότι η συσκευή είναι συμβατή με τις ισχύουσες ευρωπαϊκές οδηγίες και ότι έχει πραγματοποιηθεί έλεγχος συμμόρφωσης με αυτές τις οδηγίες.		
	Ενιαίο σήμα κυκλοφορίας προϊόντων στην αγορά των κρατών μελών της Τελωνειακής Ένωσης.		Σήμανση συμμόρφωσης Ουκρανίας
	Universal: συμβατότητα μόνο με προϊόντα Sterwins UP40, Lexman UP40 και Dexter UP40.		Διαβάστε και κατανοήστε όλες τις οδηγίες πριν χρησιμοποιήσετε το προϊόν, ακολουθήστε όλες τις προειδοποιήσεις και τις οδηγίες για την ασφάλεια.
	Τα ηλεκτρικά προϊόντα δεν πρέπει να απορρίπτονται με τα οικιακά προϊόντα. Τα χρησιμοποιημένα ηλεκτρικά προϊόντα πρέπει να συλλέγονται ξεχωριστά και να απορρίπτονται στα σημεία συλλογής που προβλέπονται για τον σκοπό αυτό. Συζητήστε με τις τοπικές αρχές ή τον αντιπρόσωπό σας για συμβουλές σχετικά με την ανακύκλωση.		
	Φοράτε προστασία για τα αυτιά.		Φοράτε προστασία για τα μάτια.
	Φοράτε προστασία για το κεφάλι.		Φοράτε προστατευτικά γάντια.
	ΚΙΝΔΥΝΟΣ – Διατηρείτε τα χέρια μακριά από τη λάμα		Απενεργοποίηση: Αφαιρέστε την μπαταρία πριν από τον καθαρισμό ή τη συντήρηση.

	Μην εκθέτετε το προϊόν στη βροχή ή σε συνθήκες υγρασίας.		Κρατήστε τους παρευρισκόμενους μακριά.
	Εγγυημένη στάθμη ηχητικής ισχύος (δοκιμάστηκε σύμφωνα με την Οδηγία 2000/14/ΕΚ όπως τροποποιήθηκε από την 2005/88/ΕΚ).		Μήκος κοπής: 605mm
	Αφαιρέστε την μπαταρία πριν εκτελέσετε εργασίες συντήρησης ή καθαρισμού		

2.3 ΣΥΜΒΟΛΑ ΣΤΟ ΕΓΧΕΙΡΙΔΙΟ

	Τύπος και πηγή κινδύνου: Η μη τήρηση αυτής της προειδοποίησης μπορεί να οδηγήσει σε σωματικό τραυματισμό ή θάνατο.		Τύπος και πηγή κινδύνου: Αυτό το σύμβολο υποδεικνύει ότι μπορεί να προκληθεί ζημιά στη συσκευή, στο περιβάλλον ή σε άλλη ιδιοκτησία ως αποτέλεσμα της μη τήρησης αυτής της προειδοποίησης.
	Σημείωση: Αυτό το σύμβολο υποδεικνύει σημαντικές πληροφορίες για καλύτερη κατανόηση του προϊόντος.		Διαβάστε το εγχειρίδιο: Αυτό το σύμβολο υποδεικνύει ότι πρέπει να διαβάσετε προσεκτικά το εγχειρίδιο χρήσης.
	Διαβάστε το εγχειρίδιο οδηγιών.		Πράσινο σημείο: Ανακύκλωση συσκευασίας.
	Περιβαλλοντική ετικέτα Βραζιλίας: Ανακυκλώστε τη συσκευασία του προϊόντος.		Αφαιρέστε την μπαταρία κατά τη μεταφορά, την αποθήκευση, τις εργασίες επισκευής και τον καθαρισμό.
	Αυτό το προϊόν είναι ανακυκλώσιμο. Αν δεν μπορεί να χρησιμοποιηθεί πια, παρακαλούμε να το πάτε σε κέντρο ανακύκλωσης αποβλήτων.	 DESCARTE SELETIVO	Περιβαλλοντική ετικέτα Βραζιλίας: Ανακυκλώστε αυτό το προϊόν.
	Ανατρέξτε στην αντίστοιχη εικόνα στο τέλος του εγχειριδίου.		

- Γενικές προειδοποιήσεις ασφάλειας του μηχανήματος -



ΠΡΟΕΙΔΟΠΟΙΗΣΗ: ΔΙΑΒΑΣΤΕ ΟΛΕΣ ΤΙΣ ΠΡΟΕΙΔΟΠΟΙΗΣΕΙΣ ΓΙΑ ΤΗΝ ΑΣΦΑΛΕΙΑ, ΤΙΣ ΟΔΗΓΙΕΣ, ΤΙΣ ΕΙΚΟΝΕΣ ΚΑΙ ΤΙΣ ΠΡΟΔΙΑΓΡΑΦΕΣ ΠΟΥ ΠΑΡΕΧΟΝΤΑΙ ΜΕ ΑΥΤΟ ΤΟ ΠΡΟΪΟΝ. ΑΝ ΔΕΝ ΑΚΟΛΟΥΘΗΣΕΤΕ ΟΛΕΣ ΤΙΣ ΟΔΗΓΙΕΣ ΠΟΥ ΑΝΑΦΕΡΟΝΤΑΙ ΠΑΡΑΚΑΤΩ, ΜΠΟΡΕΙ ΝΑ ΠΡΟΚΛΗΘΕΙ ΗΛΕΚΤΡΟΠΛΗΞΙΑ, ΠΥΡΚΑΓΙΑ Η/ΚΑΙ ΣΟΒΑΡΟΣ ΤΡΑΥΜΑΤΙΣΜΟΣ.

ΦΥΛΑΞΤΕ ΟΛΕΣ ΤΙΣ ΠΡΟΕΙΔΟΠΟΙΗΣΕΙΣ ΚΑΙ ΤΙΣ ΟΔΗΓΙΕΣ ΓΙΑ ΜΕΛΛΟΝΤΙΚΗ ΑΝΑΦΟΡΑ. Ο ΟΡΟΣ «ΜΗΧΑΝΗΜΑ» ΠΟΥ ΧΡΗΣΙΜΟΠΟΙΕΙΤΑΙ ΣΤΙΣ ΠΡΟΕΙΔΟΠΟΙΗΣΕΙΣ ΑΝΑΦΕΡΕΤΑΙ ΣΕ ΗΛΕΚΤΡΙΚΟ ΕΡΓΑΛΕΙΟ (ΜΕ ΚΑΛΩΔΙΟ) Η ΣΕ ΕΡΓΑΛΕΙΟ ΜΕ ΜΠΑΤΑΡΙΑ (ΧΩΡΙΣ ΚΑΛΩΔΙΟ).

2.4 ΑΣΦΑΛΕΙΑ ΠΕΡΙΟΧΗΣ ΕΡΓΑΣΙΑΣ

- ΔΙΑΤΗΡΕΙΤΕ ΤΗΝ ΠΕΡΙΟΧΗ ΕΡΓΑΣΙΑΣ ΚΑΘΑΡΗ ΚΑΙ ΚΑΛΑ ΦΩΤΙΣΜΕΝΗ. ΟΙ ΑΚΑΤΑΣΤΑΤΕΣ ΚΑΙ ΣΚΟΤΕΙΝΕΣ ΠΕΡΙΟΧΕΣ ΑΥΞΑΝΟΥΝ ΤΟΝ ΚΙΝΔΥΝΟ ΠΡΟΚΛΗΣΗΣ ΑΤΥΧΗΜΑΤΩΝ.
- ΝΑ ΜΗΝ ΧΕΙΡΙΖΕΣΤΕ ΜΗΧΑΝΗΜΑΤΑ ΣΕ ΕΚΡΗΚΤΙΚΕΣ ΑΤΜΟΣΦΑΙΡΕΣ, ΟΠΩΣ ΠΑΡΟΥΣΙΑ ΕΥΦΛΕΚΤΩΝ ΥΓΡΩΝ, ΑΕΡΙΩΝ ΚΑΙ ΣΚΟΝΗΣ. ΤΑ

ΜΗΧΑΝΗΜΑΤΑ ΔΗΜΙΟΥΡΓΟΥΝ ΣΠΙΘΕΣ ΠΟΥ ΜΠΟΡΟΥΝ ΝΑ ΠΡΟΚΑΛΕΣΟΥΝ ΑΝΑΦΛΕΞΗ ΣΚΟΝΗΣ Η ΑΝΑΦΥΜΙΑΣΕΩΝ.

- ΚΡΑΤΗΣΤΕ ΤΑ ΠΑΙΔΙΑ ΚΑΙ ΤΟΥΣ ΠΑΡΕΥΡΙΣΚΟΜΕΝΟΥΣ ΣΕ ΑΠΟΣΤΑΣΗ ΚΑΤΑ ΤΗ ΛΕΙΤΟΥΡΓΙΑ ΜΗΧΑΝΗΜΑΤΟΣ. ΟΙ ΠΕΡΙΣΤΑΣΜΟΙ ΜΠΟΡΕΙ ΝΑ ΠΡΟΚΑΛΕΣΟΥΝ ΑΠΩΛΕΙΑ ΤΟΥ ΕΛΕΓΧΟΥ.

2.5 ΗΛΕΚΤΡΙΚΗ ΑΣΦΑΛΕΙΑ

- ΤΑ ΦΙΣ ΤΟΥ ΜΗΧΑΝΗΜΑΤΟΣ ΠΡΕΠΕΙ ΝΑ ΤΑΙΡΙΑΖΟΥΝ ΜΕ ΤΗΝ ΠΡΙΖΑ. ΜΗΝ ΤΡΟΠΟΠΟΙΕΙΤΕ ΠΟΤΕ ΤΟ ΦΙΣ ΜΕ ΟΠΟΙΟΝΔΗΠΟΤΕ ΤΡΟΠΟ. ΜΗΝ ΧΡΗΣΙΜΟΠΟΙΕΙΤΕ ΦΙΣ ΠΡΟΣΑΡΜΟΓΙΣ ΜΕ ΓΕΙΩΜΕΝΑ ΜΗΧΑΝΗΜΑΤΑ. ΤΑ ΜΗ ΤΡΟΠΟΠΟΙΗΜΕΝΑ ΦΙΣ ΚΑΙ ΟΙ ΣΩΣΤΕΣ ΑΝΤΙΣΤΟΙΧΕΣ ΠΡΙΖΕΣ ΜΕΙΩΝΟΥΝ ΤΟΝ ΚΙΝΔΥΝΟ ΠΡΟΚΛΗΣΗΣ ΗΛΕΚΤΡΟΠΛΗΞΙΑΣ.
- ΑΠΟΦΥΓΤΕ ΤΗ ΣΟΜΑΤΙΚΗ ΕΠΑΦΗ ΜΕ ΓΕΙΩΜΕΝΕΣ ΕΠΙΦΑΝΕΙΕΣ, ΟΠΩΣ ΑΓΩΓΟΥΣ, ΘΕΡΜΑΝΤΙΚΑ ΣΩΜΑΤΑ, ΣΕΙΡΕΣ ΚΑΙ ΨΥΓΕΙΑ. ΥΠΑΡΧΕΙ ΑΥΞΗΜΕΝΟΣ ΚΙΝΔΥΝΟΣ ΠΡΟΚΛΗΣΗΣ ΗΛΕΚΤΡΟΠΛΗΞΙΑΣ ΑΝ ΓΕΙΩΘΕΙ ΤΟ ΣΩΜΑ ΣΑΣ.
- ΜΗΝ ΕΚΘΕΤΕΤΕ ΤΑ ΜΗΧΑΝΗΜΑΤΑ ΣΤΗ ΒΡΟΧΗ Η ΣΕ ΣΥΝΘΗΚΕΣ ΥΓΡΑΣΙΑΣ. ΤΟ ΝΕΡΟ ΠΟΥ ΕΙΣΕΡΧΕΤΑΙ ΣΤΟ ΜΗΧΑΝΗΜΑ ΑΥΞΑΝΕΙ ΤΟΝ ΚΙΝΔΥΝΟ ΠΡΟΚΛΗΣΗΣ ΗΛΕΚΤΡΟΠΛΗΞΙΑΣ.

- ΜΗΝ ΧΡΗΣΙΜΟΠΟΙΕΙΤΕ ΕΣΦΑΛΜΕΝΑ ΤΟ ΚΑΛΩΔΙΟ. ΜΗΝ ΧΡΗΣΙΜΟΠΟΙΕΙΤΕ ΠΟΤΕ ΤΟ ΚΑΛΩΔΙΟ ΓΙΑ ΝΑ ΜΕΤΑΦΕΡΕΤΕ, ΝΑ ΤΡΑΒΗΣΕΤΕ Η ΝΑ ΑΠΟΣΥΝΔΕΣΕΤΕ ΤΟ ΜΗΧΑΝΗ. ΔΙΑΤΗΡΗΣΤΕ ΤΟ ΚΑΛΩΔΙΟ ΜΑΚΡΙΑ ΑΠΟ ΠΗΓΕΣ ΘΕΡΜΟΤΗΤΑΣ, ΛΑΔΙΑ, ΔΙΧΜΗΡΕΣ ΑΚΜΕΣ Η ΚΙΝΟΥΜΕ ΜΕΡΗ. ΤΑ ΚΑΤΕΣΤΡΑΜΜΕΝΑ Η ΜΠΕΡΙΔΕΜΕΝΑ ΚΑΛΩΔΙΑ ΑΥΞΑΝΟΥΝ ΤΟΝ ΚΙΝΔΥΝΟ ΠΡΟΚΛΗΣΗΣ ΗΛΕΚΤΡΟΠΛΗΞΙΑΣ.

- ΚΑΤΑ ΤΟΝ ΧΕΙΡΙΣΜΟ ΜΗΧΑΝΗΜΑΤΟΣ ΣΕ ΕΞΩΤΕΡΙΚΟ ΧΩΡΟ, ΧΡΗΣΙΜΟΠΟΙΕΙΤΕ ΜΠΑΛΑΝΤΕΖΑ ΚΑΤΑΛΛΗΛΗ ΓΙΑ ΕΞΩΤΕΡΙΚΗ ΧΡΗΣΗ. Η ΧΡΗΣΗ ΚΑΛΩΔΙΟΥ ΚΑΤΑΛΛΗΛΟΥ ΓΙΑ ΕΞΩΤΕΡΙΚΟΥΣ ΧΩΡΟΥΣ ΜΕΙΩΝΕΙ ΤΟΝ ΚΙΝΔΥΝΟ ΠΡΟΚΛΗΣΗΣ ΗΛΕΚΤΡΟΠΛΗΞΙΑΣ.

- ΑΝ Η ΛΕΙΤΟΥΡΓΙΑ ΜΗΧΑΝΗΜΑΤΟΣ ΣΕ ΥΓΡΗ ΤΟΠΟΘΕΣΙΑ ΕΙΝΑΙ ΑΝΑΠΟΦΥΕΥΚΤΗ, ΧΡΗΣΙΜΟΠΟΙΕΙΤΕ ΠΑΡΟΧΗ ΜΕ ΠΡΟΣΤΑΣΙΑ ΔΙΑΤΑΞΗΣ ΑΠΟ ΥΠΟΛΕΙΠΟΜΕΝΟ ΡΕΥΜΑ (RCD). Η ΧΡΗΣΗ RCD ΜΕΙΩΝΕΙ ΤΟΝ ΚΙΝΔΥΝΟ ΠΡΟΚΛΗΣΗΣ ΗΛΕΚΤΡΟΠΛΗΞΙΑΣ.

2.6 ΠΡΟΣΩΠΙΚΗ ΑΣΦΑΛΕΙΑ

- ΠΑΡΑΜΕΙΝΕΤΕ ΣΕ ΕΓΡΗΓΟΡΣΗ, ΠΡΟΣΕΧΕΤΕ Ο,ΤΙ ΚΑΝΕΤΕ ΚΑΙ ΧΡΗΣΙΜΟΠΟΙΕΙΤΕ ΚΟΙΝΗ ΛΟΓΙΚΗ ΟΤΑΝ ΧΡΗΣΙΜΟΠΟΙΕΙΤΕ

ΜΗΧΑΝΗΜΑΤΑ. ΜΗΝ ΧΡΗΣΙΜΟΠΟΙΕΙΤΕ ΜΗΧΑΝΗΜΑΤΑ ΟΤΑΝ ΕΙΣΤΕ ΚΟΥΡΑΣΜΕΝΟΙ Η ΥΠΟ ΤΗΝ ΕΠΗΡΕΙΑ ΝΑΡΚΩΤΙΚΩΝ ΟΥΣΙΩΝ, ΑΛΚΟΟΛ Η

ΦΑΡΜΑΚΩΝ. ΑΝ ΧΑΣΕΤΕ ΤΗΝ ΠΡΟΣΟΧΗ ΣΑΣ ΑΚΟΜΑ ΚΑΙ ΓΙΑ ΜΙΑ ΣΤΙΓΜΗ ΕΝΩ ΧΡΗΣΙΜΟΠΟΙΕΙΤΕ ΜΗΧΑΝΗΜΑΤΑ, ΜΠΟΡΕΙ ΝΑ ΤΡΑΥΜΑΤΙΣΤΕΙΤΕ ΣΟΒΑΡΑ.

- **ΧΡΗΣΙΜΟΠΟΙΕΙΤΕ ΑΤΟΜΙΚΟ ΕΞΟΠΛΙΣΜΟ ΠΡΟΣΤΑΣΙΑΣ. ΦΟΡΑΤΕ ΠΑΝΤΑ ΠΡΟΣΤΑΣΙΑ ΓΙΑ ΤΑ ΜΑΤΙΑ.** Ο ΠΡΟΣΤΑΤΕΥΤΙΚΟΣ ΕΞΟΠΛΙΣΜΟΣ, ΟΠΩΣ Η ΜΑΣΚΑ ΓΙΑ ΣΚΟΝΗ, ΤΑ ΑΝΤΙΟΙΣΤΗΝΤΙΚΑ ΠΑΠΟΥΤΣΙΑ ΑΣΦΑΛΕΙΑΣ Η Η ΠΡΟΣΤΑΣΙΑ ΤΗΣ ΑΚΟΗΣ ΠΟΥ ΧΡΗΣΙΜΟΠΟΙΟΥΝΤΑΙ ΑΝΑΛΟΓΩΣ ΤΩΝ ΣΥΝΘΗΚΩΝ ΜΕΙΩΝΟΥΝ ΤΟΝ ΚΙΝΔΥΝΟ ΠΡΟΚΛΗΣΗΣ ΠΡΟΣΩΠΙΚΟΥ ΤΡΑΥΜΑΤΙΣΜΟΥ.
- **ΑΠΟΦΥΓΕΤΕ ΤΗΝ ΑΚΟΥΣΙΑ ΕΝΑΡΞΗ. ΒΕΒΑΙΩΘΕΙΤΕ ΟΤΙ Ο ΔΙΑΚΟΠΤΗΣ ΒΡΙΣΚΕΤΑΙ ΣΤΗ ΘΕΣΗ OFF ΠΡΙΝ ΣΥΝΔΕΣΕΤΕ ΤΟ ΠΡΩΪΟΝ ΣΤΗΝ ΠΑΡΟΧΗ ΡΕΥΜΑΤΟΣ Η/ΚΑΙ ΤΗΝ ΜΠΑΤΑΡΙΑ, ΣΗΚΩΣΕΤΕ Η ΜΕΤΑΦΕΡΕΤΕ ΤΟ ΕΡΓΑΛΕΙΟ.** Η ΜΕΤΑΦΟΡΑ ΜΗΧΑΝΗΜΑΤΟΣ ΜΕ ΤΟ ΔΑΧΤΥΛΟ ΣΤΟΝ ΔΙΑΚΟΠΤΗ Η ΜΗΧΑΝΗΜΑΤΑ ΠΟΥ ΕΙΝΑΙ ΣΥΝΔΕΔΕΜΕΝΑ ΣΤΗ ΠΑΡΟΧΗ ΡΕΥΜΑΤΟΣ ΕΝΩ Ο ΔΙΑΚΟΠΤΗΣ ΕΙΝΑΙ ΣΤΗ ΘΕΣΗ ΟΝ ΕΝΕΧΟΥΝ ΚΙΝΔΥΝΟ ΠΡΟΚΛΗΣΗΣ ΑΤΥΧΗΜΑΤΩΝ.
- **ΑΦΑΙΡΕΣΤΕ ΤΥΧΟΝ ΚΛΕΙΔΙΑ ΡΥΘΜΙΣΗΣ Η ΣΥΣΦΙΞΗΣ ΠΡΙΝ ΕΝΕΡΓΟΠΟΙΗΣΕΤΕ ΤΟ ΜΗΧΑΝΗΜΑ.** ΚΛΕΙΔΙ ΠΟΥ ΠΑΡΑΜΕΝΕΙ ΠΡΟΣΑΡΤΗΜΕΝΟ ΣΕ ΠΕΡΙΣΤΡΕΦΟΜΕΝΟ ΕΞΑΡΤΗΜΑ ΤΟΥ ΜΗΧΑΝΗΜΑΤΟΣ ΜΠΟΡΕΙ ΝΑ ΠΡΟΚΑΛΕΣΕΙ ΠΡΟΣΩΠΙΚΟ ΤΡΑΥΜΑΤΙΣΜΟ.

2.7 ΧΡΗΣΗ ΚΑΙ ΦΡΟΝΤΙΔΑ ΤΟΥ ΜΗΧΑΝΗΜΑΤΟΣ

- **ΜΗΝ ΑΣΚΕΙΤΕ ΠΙΕΣΗ ΣΤΟ ΜΗΧΑΝΗΜΑ. ΧΡΗΣΙΜΟΠΟΙΗΣΤΕ ΤΟ ΚΑΤΑΛΛΗΛΟ ΜΗΧΑΝΗΜΑ ΓΙΑ ΤΗΝ ΚΑΤΑΛΛΗΛΗ ΕΡΓΑΣΙΑ.** ΤΟ ΣΩΣΤΟ ΜΗΧΑΝΗΜΑ ΘΑ ΚΑΝΕΙ ΤΗΝ ΕΡΓΑΣΙΑ ΚΑΛΥΤΕΡΑ ΚΑΙ ΜΕ ΜΕΓΑΛΥΤΕΡΗ ΑΣΦΑΛΕΙΑ ΕΝΤΟΣ ΤΩΝ ΤΙΜΩΝ ΧΡΗΣΗΣ ΓΙΑ ΤΙΣ ΟΠΟΙΕΣ ΣΧΕΔΙΑΣΤΗΚΕ.
- **ΜΗΝ ΧΡΗΣΙΜΟΠΟΙΕΙΤΕ ΤΟ ΜΗΧΑΝΗΜΑ ΑΝ Ο ΔΙΑΚΟΠΤΗΣ ΔΕΝ ΛΕΙΤΟΥΡΓΕΙ (ΣΤΗ ΘΕΣΗ ΟΝ ΚΑΙ OFF).** ΟΠΟΙΟΔΗΠΟΤΕ ΜΗΧΑΝΗΜΑ ΠΟΥ ΔΕΝ ΜΠΟΡΕΙ ΝΑ ΕΛΕΓΧΕΙ ΜΕ ΤΟΝ ΔΙΑΚΟΠΤΗ ΕΙΝΑΙ ΕΠΙΚΙΝΔΥΝΟ ΚΑΙ ΠΡΕΠΕΙ ΝΑ ΕΠΙΣΚΕΥΑΣΤΕΙ.
- **ΑΠΟΣΥΝΔΕΣΤΕ ΤΟ ΦΩΣ ΑΠΟ ΤΗΝ ΠΑΡΟΧΗ ΡΕΥΜΑΤΟΣ Η/ΚΑΙ ΑΦΑΙΡΕΣΤΕ ΤΗΝ ΜΠΑΤΑΡΙΑ ΑΠΟ ΤΟ ΜΗΧΑΝΗΜΑ ΠΡΙΝ ΚΑΝΕΤΕ ΡΥΘΜΙΣΕΙΣ, ΑΛΛΑΞΕΤΕ ΔΕΞΕΟΥΑΡ Η ΑΠΟΘΗΚΕΥΣΕΤΕ ΤΑ ΜΗΧΑΝΗΜΑΤΑ.** ΑΥΤΑ ΤΑ ΠΡΟΛΗΠΤΙΚΑ ΜΕΤΡΑ ΑΣΦΑΛΕΙΑΣ ΜΕΙΩΝΟΥΝ ΤΟΝ ΚΙΝΔΥΝΟ ΚΑΤΑ ΛΑΘΟΣ ΕΚΚΙΝΗΣΗΣ ΤΟΥ ΜΗΧΑΝΗΜΑΤΟΣ.
- **ΑΠΟΘΗΚΕΥΕΤΕ ΤΑ ΜΗΧΑΝΗΜΑΤΑ ΟΤΑΝ ΔΕΝ ΧΡΗΣΙΜΟΠΟΙΟΥΝΤΑΙ ΣΕ ΣΗΜΕΙΟ ΠΟΥ ΔΕΝ ΤΑ ΦΤΑΝΟΥΝ ΠΑΙΔΙΑ ΚΑΙ ΜΗΝ ΕΠΙΤΡΕΠΕΤΕ ΣΕ ΑΤΟΜΑ ΠΟΥ ΔΕΝ ΕΙΝΑΙ ΕΞΟΙΚΕΙΩΜΕΝΑ ΜΕ ΤΟ ΜΗΧΑΝΗΜΑ Η ΑΥΤΕΣ ΤΙΣ**

- **ΜΗΝ ΤΕΝΤΩΝΕΣΤΕ ΥΠΕΡΒΟΛΙΚΑ. ΚΡΑΤΑΤΕ ΣΤΑΘΕΡΟ ΠΑΤΗΜΑ ΚΑΙ ΙΣΟΡΡΟΠΙΑ ΚΑΘΕ ΣΤΙΓΜΗ.** ΑΥΤΟ ΣΑΣ ΕΠΙΤΡΕΠΕΙ ΝΑ ΕΧΕΤΕ ΚΑΛΥΤΕΡΟ ΕΛΕΓΧΟ ΤΟΥ ΜΗΧΑΝΗΜΑΤΟΣ ΣΕ ΑΠΡΟΣΜΕΝΕΣ ΚΑΤΑΣΤΑΣΕΙΣ.

- **ΝΤΥΘΕΙΤΕ ΚΑΤΑΛΛΗΛΑ. ΜΗΝ ΦΟΡΑΤΕ ΦΑΡΔΙΑ ΡΟΥΧΑ Η ΚΟΣΜΗΜΑΤΑ. ΚΡΑΤΗΣΤΕ ΤΑ ΜΑΛΛΙΑ, ΤΑ ΡΟΥΧΑ ΚΑΙ ΤΑ ΓΑΝΤΙΑ ΜΑΚΡΙΑ ΑΠΟ ΤΑ ΚΙΝΟΥΜΕΝΑ ΜΕΡΗ.** ΤΑ ΦΑΡΔΙΑ ΡΟΥΧΑ, ΤΑ ΚΟΣΜΗΜΑΤΑ Η ΤΑ ΜΑΚΡΙΑ ΜΑΛΛΙΑ ΜΠΟΡΕΙ ΝΑ ΠΙΑΣΤΟΥΝ ΣΤΑ ΚΙΝΟΥΜΕΝΑ ΜΕΡΗ ΤΟΥ ΕΡΓΑΛΕΙΟΥ.

- **ΑΝ ΟΙ ΣΥΣΚΕΥΕΣ ΠΑΡΕΧΟΝΤΑΙ ΓΙΑ ΤΗ ΣΥΝΔΕΣΗ ΣΥΣΤΗΜΑΤΩΝ ΕΞΑΓΩΓΗΣ ΚΑΙ ΣΥΛΛΟΓΗΣ ΣΚΟΝΗΣ, ΣΙΓΟΥΡΕΥΤΕΙΤΕ ΟΤΙ ΤΙΣ ΕΧΕΤΕ ΣΥΝΔΕΣΕΙ ΚΑΙ ΤΙΣ ΧΡΗΣΙΜΟΠΟΙΕΙΤΕ ΚΑΤΑΛΛΗΛΑ.** Η ΧΡΗΣΗ ΣΥΛΛΟΓΗΣ ΣΚΟΝΗΣ ΜΠΟΡΕΙ ΝΑ ΜΕΙΩΣΕΙ ΤΟΥΣ ΚΙΝΔΥΝΟΥΣ ΠΟΥ ΣΥΣΧΕΤΙΖΟΝΤΑΙ ΜΕ ΤΗ ΣΚΟΝΗ.

- **Η ΕΞΟΙΚΕΙΩΣΗ ΜΕ ΤΑ ΕΡΓΑΛΕΙΑ ΑΠΟ ΤΗ ΣΥΧΝΗ ΧΡΗΣΗ ΤΟΥΣ ΔΕΝ ΘΑ ΠΡΕΠΕΙ ΝΑ ΣΑΣ ΕΠΑΝΑΠΛΥΣΟΥΝ ΚΑΙ ΝΑ ΑΓΝΩΝΗΣΕΤΕ ΤΙΣ ΑΡΧΕΣ ΑΣΦΑΛΕΙΑΣ ΓΙΑ ΤΑ ΕΡΓΑΛΕΙΑ.** Η ΑΠΡΟΣΚΕΤΗ ΧΡΗΣΗ ΜΠΟΡΕΙ ΝΑ ΠΡΟΚΑΛΕΣΕΙ ΣΟΒΑΡΟ ΤΡΑΥΜΑΤΙΣΜΟ ΜΕΣΑ ΣΕ ΚΛΑΣΜΑ ΤΟΥ ΔΕΥΤΕΡΟΛΕΠΤΟΥ.

ΟΔΗΓΙΕΣ ΝΑ ΤΟ ΛΕΙΤΟΥΡΓΗΣΟΥΝ. ΤΑ ΜΗΧΑΝΗΜΑΤΑ ΕΙΝΑΙ ΕΠΙΚΙΝΔΥΝΑ ΣΤΑ ΧΕΡΙΑ ΧΡΗΣΤΩΝ ΠΟΥ ΔΕΝ ΕΧΟΥΝ ΕΚΠΑΙΔΕΥΤΕΙ ΚΑΤΑΛΛΗΛΑ.

- **ΣΥΝΤΗΡΕΙΤΕ ΤΑ ΜΗΧΑΝΗΜΑΤΑ. ΕΛΕΓΞΤΕ ΓΙΑ ΠΡΟΒΛΗΜΑΤΑ ΕΥΘΥΓΡΑΜΜΙΣΗΣ Η ΣΥΝΔΕΣΗΣ ΤΩΝ ΚΙΝΟΥΜΕΝΩΝ ΜΕΡΩΝ, ΣΠΑΣΜΕΝΑ ΜΕΡΗ ΚΑΙ ΟΠΟΙΑ ΑΛΛΗ ΚΑΤΑΣΤΑΣΗ ΜΠΟΡΕΙ ΝΑ ΕΠΗΡΕΑΣΕΙ ΤΗ ΛΕΙΤΟΥΡΓΙΑ ΤΟΥ ΜΗΧΑΝΗΜΑΤΟΣ. ΑΝ ΤΟ ΜΗΧΑΝΗΜΑ ΕΙΝΑΙ ΧΑΛΑΣΜΕΝΟ, ΔΩΣΤΕ ΤΟ ΓΙΑ ΕΠΙΣΚΕΥΗ ΠΡΙΝ ΑΠΟ ΤΗ ΧΡΗΣΗ.** ΠΟΛΛΑ ΑΤΥΧΗΜΑΤΑ ΜΠΟΡΕΙ ΝΑ ΠΡΟΚΥΨΟΥΝ ΑΠΟ ΚΑΚΟΣ ΣΥΝΤΗΡΗΜΕΝΑ ΜΗΧΑΝΗΜΑΤΑ.

- **ΚΡΑΤΗΣΤΕ ΤΑ ΕΡΓΑΛΕΙΑ ΚΟΠΗΣ ΔΙΧΜΗΡΑ ΚΑΙ ΚΑΘΑΡΑ.** ΤΑ ΣΩΣΤΑ ΣΥΝΤΗΡΗΜΕΝΑ ΕΡΓΑΛΕΙΑ ΚΟΠΗΣ ΠΟΥ ΕΧΟΥΝ ΔΙΧΜΗΡΕΣ ΑΚΜΕΣ ΚΟΠΗΣ ΕΙΝΑΙ ΛΙΓΟΤΕΡΟ ΠΙΘΑΝΟ ΝΑ ΣΧΑΛΩΣΟΥΝ ΚΑΙ ΕΙΝΑΙ ΠΙΟ ΕΥΚΟΛΑ ΣΤΟΝ ΕΛΕΓΧΟ.

- **ΧΡΗΣΙΜΟΠΟΙΕΙΤΕ ΤΟ ΜΗΧΑΝΗΜΑ, ΤΑ ΔΕΞΕΟΥΑΡ, ΤΑ ΑΝΤΑΛΛΑΚΤΙΚΑ ΑΚΡΑ Κ.ΛΠ. ΣΥΜΦΩΝΑ ΜΕ ΑΥΤΕΣ ΤΙΣ ΟΔΗΓΙΕΣ, ΛΑΜΒΑΝΟΝΤΑΣ ΥΠΟΨΗ ΤΙΣ ΣΥΝΘΗΚΕΣ ΕΡΓΑΣΙΑΣ ΚΑΙ ΤΗ ΦΥΣΗ ΤΗΣ ΕΡΓΑΣΙΑΣ ΠΟΥ ΠΡΕΠΕΙ ΝΑ ΓΙΝΕΙ.** Η ΧΡΗΣΗ ΤΟΥ ΜΗΧΑΝΗΜΑΤΟΣ ΓΙΑ ΕΡΓΑΣΙΕΣ ΑΛΛΕΣ ΑΠΟ ΕΚΕΙΝΕΣ

ΓΙΑ ΤΙΣ ΟΠΟΙΕΣ ΣΧΕΔΙΑΣΤΗΚΕ ΜΠΟΡΕΙ ΝΑ ΠΡΟΚΑΛΕΣΕΙ ΕΠΙΚΙΝΔΥΝΕΣ ΚΑΤΑΣΤΑΣΕΙΣ.

• **ΔΙΑΤΗΡΕΙΤΕ ΤΙΣ ΛΑΒΕΣ ΚΑΙ ΤΙΣ ΕΠΙΦΑΝΕΙΕΣ ΚΡΑΤΗΜΑΤΟΣ ΣΤΕΓΝΕΣ, ΚΑΘΑΡΕΣ, ΧΩΡΙΣ ΛΑΔΙΑ ΚΑΙ ΛΙΠΑΝΤΙΚΑ.** ΟΙ ΟΛΙΣΘΗΡΕΣ ΛΑΒΕΣ ΚΑΙ ΕΠΙΦΑΝΕΙΕΣ ΚΡΑΤΗΜΑΤΟΣ ΔΕΝ ΚΑΘΙΣΤΟΥΝ ΑΣΦΑΛΗ ΤΟΝ ΧΕΙΡΙΣΜΟ ΚΑΙ ΤΟΝ ΕΛΕΓΧΟ ΤΟΥ ΕΡΓΑΛΕΙΟΥ ΣΕ ΑΠΡΟΣΜΕΝΕΣ ΚΑΤΑΣΤΑΣΕΙΣ.

2.8 ΧΡΗΣΗ ΚΑΙ ΦΡΟΝΤΙΔΑ ΤΟΥ ΕΡΓΑΛΕΙΟΥ ΜΠΑΤΑΡΙΑΣ

• **Η ΕΠΑΝΑΦΟΡΤΙΣΗ ΠΡΕΠΕΙ ΝΑ ΓΙΝΕΤΑΙ ΜΟΝΟ ΜΕ ΤΟΝ ΦΟΡΤΙΣΤΗ ΠΟΥ ΠΡΟΔΙΑΓΡΑΦΕΙ Ο ΚΑΤΑΣΚΕΥΑΣΤΗΣ.** ΦΟΡΤΙΣΤΗΣ ΠΟΥ ΕΙΝΑΙ ΚΑΤΑΛΛΗΛΟΣ ΓΙΑ ΕΝΑΝ ΤΥΠΟ ΜΠΑΤΑΡΙΑΣ ΜΠΟΡΕΙ ΝΑ ΠΡΟΚΑΛΕΣΕΙ ΚΙΝΔΥΝΟ ΠΥΡΚΑΓΙΑΣ ΟΤΑΝ ΧΡΗΣΙΜΟΠΟΙΕΙΤΑΙ ΜΕ ΑΛΗΝ ΜΠΑΤΑΡΙΑ.

• **ΧΡΗΣΙΜΟΠΟΙΕΙΤΕ ΤΑ ΜΗΧΑΝΗΜΑΤΑ ΜΟΝΟ ΜΕ ΤΙΣ ΕΙΔΙΚΑ ΚΑΘΟΡΙΣΜΕΝΕΣ ΜΠΑΤΑΡΙΑΣ.** Η ΧΡΗΣΗ ΑΛΛΩΝ ΜΠΑΤΑΡΙΩΝ ΜΠΟΡΕΙ ΝΑ ΠΡΟΚΑΛΕΣΕΙ ΚΙΝΔΥΝΟ ΤΡΑΥΜΑΤΙΣΜΟΥ ΚΑΙ ΠΥΡΚΑΓΙΑΣ.

• **ΟΤΑΝ Η ΜΠΑΤΑΡΙΑ ΔΕΝ ΧΡΗΣΙΜΟΠΟΙΕΙΤΑΙ, ΔΙΑΤΗΡΕΙΤΕ ΤΗΝ ΜΑΚΡΙΑ ΑΠΟ ΑΛΛΑ ΜΕΤΑΛΛΙΚΑ ΑΝΤΙΚΕΙΜΕΝΑ, ΟΠΩΣ ΣΥΝΔΕΤΗΡΕΣ, ΝΟΜΙΣΜΑΤΑ, ΚΛΕΙΔΙΑ, ΚΑΡΔΙΑ, ΒΙΔΕΣ Η ΑΛΛΑ ΜΙΚΡΑ ΜΕΤΑΛΛΙΚΑ ΑΝΤΙΚΕΙΜΕΝΑ, ΠΟΥ ΜΠΟΡΟΥΝ ΝΑ ΚΑΝΟΥΝ ΜΙΑ ΣΥΝΔΕΣΗ ΑΠΟ ΕΝΑ ΤΕΡΜΑΤΙΚΟ ΣΕ ΑΛΛΟ.** Η ΒΡΑΧΥΚΥΚΛΩΣΗ ΤΩΝ ΤΕΡΜΑΤΙΚΩΝ ΤΗΣ ΜΠΑΤΑΡΙΑΣ ΜΠΟΡΕΙ ΝΑ ΠΡΟΚΑΛΕΣΕΙ ΕΓΚΛΑΜΑΤΑ Η ΠΥΡΚΑΓΙΑ.

• **ΣΕ ΚΑΤΑΧΡΗΣΤΙΚΕΣ ΣΥΝΘΗΚΕΣ, ΜΠΟΡΕΙ ΝΑ ΕΚΤΟΞΕΥΘΕΙ ΥΓΡΟ ΑΠΟ ΤΗΝ ΜΠΑΤΑΡΙΑ. ΑΠΟΦΥΓΕΤΕ ΤΗΝ ΕΠΑΦΗ. ΑΝ ΠΡΟΚΥΨΕΙ ΕΠΑΦΗ ΚΑΤΑ ΛΑΘΟΣ, ΞΕΠΛΥΝΕΤΕ ΜΕ ΝΕΡΟ.** ΑΝ ΥΓΡΟ ΕΡΘΕΙ ΣΕ ΕΠΑΦΗ ΜΕ ΤΑ ΜΑΤΙΑ,

2.9 ΣΕΡΒΙΣ

• **ΔΩΣΤΕ ΤΟ ΜΗΧΑΝΗΜΑ ΓΙΑ ΣΕΡΒΙΣ ΣΕ ΕΞΟΥΣΙΟΔΟΤΗΜΕΝΟ ΤΕΧΝΙΚΟ ΓΙΑ ΣΕΡΒΙΣ ΧΡΗΣΙΜΟΠΟΙΩΝΤΑΣ ΜΟΝΟ ΑΥΘΕΝΤΙΚΑ ΑΝΤΑΛΛΑΚΤΙΚΑ.** ΑΥΤΟ ΘΑ ΔΙΑΣΦΑΛΙΣΕΙ ΟΤΙ ΤΗΡΕΙΤΕ Η ΑΣΦΑΛΕΙΑ ΤΟΥ ΜΗΧΑΝΗΜΑΤΟΣ.

2.10 ΠΡΟΕΙΔΟΠΟΙΗΣΕΙΣ ΑΣΦΑΛΕΙΑΣ ΓΙΑ ΤΟΝ ΘΑΜΝΟΚΟΠΤΗ:

• **ΤΗΡΕΙΤΕ ΟΛΑ ΤΑ ΜΕΡΗ ΤΟΥ ΣΩΜΑΤΟΣ ΣΑΣ ΜΑΚΡΙΑ ΑΠΟ ΤΗ ΛΑΜΑ. ΜΗΝ ΑΦΑΙΡΕΙΤΕ ΤΟ ΥΛΙΚΟ ΚΟΠΗΣ Η ΜΗΝ ΚΡΑΤΑΤΕ ΤΟ ΥΛΙΚΟ ΠΟΥ ΠΡΟΚΕΙΤΑΙ ΝΑ ΚΟΨΕΤΕ ΟΤΑΝ ΟΙ ΛΑΜΕΣ ΚΙΝΟΥΝΤΑΙ.** ΟΙ ΛΑΜΕΣ ΣΥΝΕΧΙΖΟΥ ΝΑ ΚΙΝΟΥΝΤΑΙ ΑΚΟΜΑ ΚΑΙ ΟΤΑΝ ΚΛΕΙΣΕΤΕ ΤΟ ΜΗΧΑΝΗΜΑ. ΑΝ ΧΑΖΕΤΕ ΤΗΝ ΠΡΟΣΟΧΗ ΣΑΣ ΑΚΟΜΑ ΚΑΙ ΓΙΑ ΜΙΑ ΣΤΙΓΜΗ ΕΝΩ ΧΡΗΣΙΜΟΠΟΙΕΙΤΕ ΤΟΝ ΘΑΜΝΟΚΟΠΤΗ, ΜΠΟΡΕΙ ΝΑ ΤΡΑΥΜΑΤΙΣΤΕΙΤΕ ΣΟΒΑΡΑ.

• **ΜΕΤΑΦΕΡΕΤΕ ΤΟΝ ΘΑΜΝΟΚΟΠΤΗ ΑΠΟ ΤΗ ΛΑΒΗ ΜΕ ΤΗ ΛΑΜΑ ΣΤΑΜΑΤΗΜΕΝΗ ΚΑΙ ΦΡΟΝΤΙΣΤΕ ΝΑ ΜΗΝ ΧΡΗΣΙΜΟΠΟΙΗΣΕΤΕ ΚΑΝΕΝΑΝ ΔΙΑΚΟΠΤΗ ΛΕΙΤΟΥΡΓΙΑΣ.** Η ΣΩΣΤΗ ΜΕΤΑΦΟΡΑ ΤΟΥ

ΑΝΑΖΗΤΗΣΤΕ ΠΡΟΣΘΕΤΗ ΙΑΤΡΙΚΗ ΒΟΗΘΕΙΑ. ΥΓΡΟ ΠΟΥ ΕΚΤΟΞΕΥΕΤΑΙ ΑΠΟ ΤΗΝ ΜΠΑΤΑΡΙΑ ΜΠΟΡΕΙ ΝΑ ΠΡΟΚΑΛΕΙ ΕΡΕΘΙΣΜΟ Η ΕΓΚΛΑΜΑΤΑ.

• **ΜΗΝ ΧΡΗΣΙΜΟΠΟΙΕΙΤΕ ΜΠΑΤΑΡΙΑ Η ΕΡΓΑΛΕΙΟ ΠΟΥ ΕΧΕΙ ΚΑΤΑΣΤΡΑΦΕΙ Η ΤΡΟΠΟΠΟΙΗΘΕΙ.** ΟΙ ΚΑΤΕΣΤΡΑΜΜΕΝΕΣ Η ΤΡΟΠΟΠΟΙΗΜΕΝΕΣ ΜΠΑΤΑΡΙΑΣ ΜΠΟΡΕΙ ΝΑ ΕΧΟΥΝ ΑΠΡΟΣΔΟΚΗΤΗ ΣΥΜΠΕΡΙΦΟΡΑ ΠΡΟΚΑΛΩΝΤΑΣ ΠΥΡΚΑΓΙΑ, ΕΚΡΗΞΗ Η ΚΙΝΔΥΝΟ ΤΡΑΥΜΑΤΙΣΜΟΥ.

• **ΜΗΝ ΕΚΘΕΤΕ ΤΗΝ ΜΠΑΤΑΡΙΑ Η ΤΟ ΕΡΓΑΛΕΙΟ ΣΕ ΦΩΤΙΑ Η ΥΠΕΡΒΟΛΙΚΗ ΘΕΡΜΟΚΡΑΣΙΑ.** Η ΕΚΘΕΣΗ ΣΕ ΦΩΤΙΑ Η ΘΕΡΜΟΚΡΑΣΙΑ ΠΛΑΝΩ ΑΠΟ 130°C ΜΠΟΡΕΙ ΝΑ ΠΡΟΚΑΛΕΣΕΙ ΕΚΡΗΞΗ.

• **ΑΚΟΛΟΥΘΗΣΤΕ ΟΛΕΣ ΤΙΣ ΟΔΗΓΙΕΣ ΦΟΡΤΙΣΗΣ ΚΑΙ ΜΗΝ ΦΟΡΤΙΖΕΤΕ ΤΗΝ ΜΠΑΤΑΡΙΑ Η ΤΟ ΕΡΓΑΛΕΙΟ ΕΚΤΟΣ ΤΗΣ ΘΕΡΜΟΚΡΑΣΙΑΚΗΣ ΠΕΡΙΟΧΗΣ ΠΟΥ ΚΑΘΟΡΙΖΕΤΑΙ ΣΤΙΣ ΟΔΗΓΙΕΣ.** Η ΕΣΦΑΛΜΕΝΗ ΦΟΡΤΙΣΤΗ Η Η ΦΟΡΤΙΣΗ ΣΕ ΘΕΡΜΟΚΡΑΣΙΕΣ ΕΚΤΟΣ ΤΟΥ ΚΑΘΟΡΙΣΜΕΝΟΥ ΕΥΡΟΥΣ ΜΠΟΡΕΙ ΝΑ ΠΡΟΚΑΛΕΣΕΙ ΖΗΜΙΑ ΣΤΗΝ ΜΠΑΤΑΡΙΑ ΚΑΙ ΝΑ ΑΥΞΗΣΕΙ ΤΟΝ ΚΙΝΔΥΝΟ ΠΥΡΚΑΓΙΑΣ.

• **ΜΗΝ ΕΠΙΣΚΕΥΑΖΕΤΕ ΠΟΤΕ ΚΑΤΕΣΤΡΑΜΜΕΝΕΣ ΜΠΑΤΑΡΙΑΣ.** Η ΕΠΙΣΚΕΥΗ ΤΩΝ ΜΠΑΤΑΡΙΩΝ ΘΑ ΠΡΕΠΕΙ ΝΑ ΓΙΝΕΤΑΙ ΜΟΝΟ ΑΠΟ ΤΟΝ ΚΑΤΑΣΚΕΥΑΣΤΗ Η ΑΠΟ ΕΞΟΥΣΙΟΔΟΤΗΜΕΝΟΥΣ ΠΑΡΟΧΟΥΣ ΣΕΡΒΙΣ.

ΘΑΜΝΟΚΟΠΤΗ ΠΕΡΙΟΡΙΖΕΙ ΤΟΝ ΚΙΝΔΥΝΟ ΚΑΤΑ ΛΑΘΟΣ ΕΚΚΙΝΗΣΗΣ ΠΟΥ ΘΑ ΜΠΟΡΟΥΣΕ ΝΑ ΠΡΟΚΑΛΕΣΕΙ ΠΡΟΣΩΠΙΚΟ ΤΡΑΥΜΑΤΙΣΜΟ ΜΕ ΤΙΣ ΛΑΜΕΣ.

• **ΚΑΤΑ ΤΗ ΜΕΤΑΦΟΡΑ Η ΤΗΝ ΑΠΟΘΗΚΕΥΣΗ ΤΟΥ ΘΑΜΝΟΚΟΠΤΗ, ΝΑ ΤΟΠΟΘΕΤΕΙΤΕ ΠΑΝΤΑ ΤΟ ΚΑΛΥΜΑ ΤΗΣ ΛΑΜΑΣ.** Ο ΣΩΣΤΟΣ ΧΕΙΡΙΣΜΟΣ ΤΟΥ ΘΑΜΝΟΚΟΠΤΗ ΠΕΡΙΟΡΙΖΕΙ ΤΟΝ ΚΙΝΔΥΝΟ ΠΡΟΚΛΗΣΗΣ ΠΡΟΣΩΠΙΚΟΥ ΤΡΑΥΜΑΤΙΣΜΟΥ ΜΕ ΤΙΣ ΛΑΜΕΣ.

• **ΚΑΤΑ ΤΗΝ ΕΚΚΑΘΑΡΙΣΗ ΥΛΙΚΟΥ ΠΟΥ ΕΧΕΙ ΠΡΟΚΑΛΕΣΕΙ ΕΜΠΛΟΚΗ Η ΚΑΤΑ ΤΟ ΣΕΡΒΙΣ ΤΗΣ ΜΟΝΑΔΑΣ, ΒΕΒΑΙΩΘΕΙΤΕ ΟΤΙ ΟΛΟΙ ΟΙ ΔΙΑΚΟΠΤΕΣ ΛΕΙΤΟΥΡΓΙΑΣ ΕΙΝΑΙ ΑΠΕΝΕΡΓΟΠΟΙΗΜΕΝΟΙ ΚΑΙ ΟΤΙ Η ΜΠΑΤΑΡΙΑ ΕΧΕΙ ΑΦΑΙΡΕΘΕΙ Η ΑΠΟΣΥΝΔΕΘΕΙ.** Η ΑΠΡΟΣΜΕΝΗ ΕΝΕΡΓΟΠΟΙΗΣΗ ΤΟΥ ΘΑΜΝΟΚΟΠΤΗ ΚΑΤΑ ΤΗΝ ΕΚΚΑΘΑΡΙΣΗ ΥΛΙΚΟΥ ΠΟΥ ΕΧΕΙ ΠΡΟΚΑΛΕΣΕΙ

ΕΜΠΛΟΚΗ Η ΚΑΤΑ ΤΟ ΣΕΡΒΙΣ ΜΠΟΡΕΙ ΝΑ ΠΡΟΚΑΛΕΣΕΙ ΣΟΒΑΡΟ ΠΡΟΣΩΠΙΚΟ ΤΡΑΥΜΑΤΙΣΜΟ.

• **ΚΡΑΤΗΣΤΕ ΤΟΝ ΘΑΜΝΟΚΟΠΤΗ ΑΠΟ ΤΙΣ ΜΟΝΩΜΕΝΕΣ ΕΠΙΦΑΝΕΙΕΣ ΛΑΒΗΣ ΜΟΝΟ, ΕΠΕΙΔΗ Η ΛΑΜΑ ΜΠΟΡΕΙ ΝΑ ΕΡΘΕΙ ΣΕ ΕΠΑΦΗ ΜΕ ΚΡΥΦΑ ΚΑΛΩΔΙΑ.** Η ΕΠΑΦΗ ΤΗΣ ΛΑΜΑΣ ΜΕ ΚΑΛΩΔΙΟ ΠΟΥ ΔΙΑΡΡΕΤΑΙ ΑΠΟ ΡΕΥΜΑ ΜΠΟΡΕΙ ΝΑ ΚΑΤΑΣΤΗΣΕΙ ΤΑ ΕΚΤΕΘΕΙΜΕΝΑ ΜΕΤΑΛΛΙΚΑ ΜΕΡΗ ΤΟΥ ΘΑΜΝΟΚΟΠΤΗ ΗΛΕΚΤΡΟΦΟΡΑ ΚΑΙ ΝΑ ΠΡΟΚΑΛΕΣΕΙ ΗΛΕΚΤΡΟΠΛΗΞΙΑ ΣΤΟΝ ΧΕΙΡΙΣΤΗ.

2.11 ΥΠΟΛΕΙΠΟΜΕΝΟΙ ΚΙΝΔΥΝΟΙ

• ΕΞΟΙΚΕΙΩΘΕΙΤΕ ΜΕ ΤΗ ΧΡΗΣΗ ΑΥΤΟΥ ΤΟΥ ΠΡΟΪΟΝΤΟΣ ΔΙΑΒΑΖΟΝΤΑΣ ΤΟ ΕΓΧΕΙΡΙΔΙΟ ΟΔΗΓΙΩΝ. ΑΠΟΜΝΗΜΟΝΕΥΣΤΕ ΤΙΣ ΟΔΗΓΙΕΣ ΓΙΑ ΤΗΝ ΑΣΦΑΛΕΙΑ ΚΑΙ ΑΚΟΛΟΥΘΗΣΤΕ ΤΙΣ ΚΑΤΑ ΓΡΑΜΜΑ. ΑΥΤΟ ΘΑ ΣΥΜΒΑΛΕΙ ΣΤΗ ΜΕΙΩΣΗ ΤΩΝ ΚΙΝΔΥΝΩΝ ΚΑΙ ΤΗΣ ΕΠΙΚΙΝΔΥΝΟΤΗΤΑΣ. ΝΑ ΕΙΣΤΕ ΠΑΝΤΑ ΣΕ ΕΠΙΦΥΛΑΚΗ ΟΤΑΝ ΧΡΗΣΙΜΟΠΟΙΕΙΤΕ ΑΥΤΟ ΤΟ ΠΡΟΪΟΝ, ΩΣΤΕ ΝΑ ΜΠΟΡΕΙΤΕ ΝΑ ΑΝΑΓΝΩΡΙΖΕΤΕ ΚΑΙ ΝΑ ΑΝΤΙΜΕΤΩΠΙΖΕΤΕ ΤΟΥΣ ΚΙΝΔΥΝΟΥΣ ΕΓΚΑΙΡΩΣ. Η ΓΡΗΓΟΡΗ ΕΠΕΜΒΑΣΗ ΜΠΟΡΕΙ ΝΑ ΑΠΟΤΡΕΨΕΙ ΤΗΝ ΠΡΟΚΛΗΣΗ ΣΟΒΑΡΟΥ ΤΡΑΥΜΑΤΙΣΜΟΥ ΚΑΙ ΖΗΜΙΑΣ ΣΕ ΙΔΙΟΚΤΗΣΙΑ. ΑΠΕΝΕΡΓΟΠΟΙΗΣΤΕ ΚΑΙ ΑΠΟΣΥΝΔΕΣΤΕ ΑΠΟ ΤΗΝ ΜΠΑΤΑΡΙΑ ΑΝ ΥΠΑΡΧΟΥΝ ΔΥΣΛΕΙΤΟΥΡΓΙΕΣ.

• ΑΚΟΜΑ ΚΑΙ ΑΝ ΟΛΕΣ ΟΙ ΠΛΗΡΟΦΟΡΙΕΣ ΑΚΟΛΟΥΘΟΥΝΤΑΙ ΑΥΣΤΗΡΑ, ΥΠΑΡΧΟΥΝ ΑΚΟΛΑ ΚΑΠΟΙΟΙ ΠΑΡΑΓΟΝΤΕΣ ΠΟΥ ΘΑ ΜΠΟΡΟΥΣΑΝ ΝΑ ΟΔΗΓΗΣΟΥΝ ΣΕ ΚΙΝΔΥΝΟ, ΟΠΩΣ:
- ΕΚΤΟΞΕΥΣΗ ΘΡΑΥΣΜΑΤΩΝ ΑΠΟ ΤΟ ΤΕΜΑΧΙΟ ΕΡΓΑΣΙΑΣ.
- ΤΡΑΥΜΑΤΙΣΜΟΙ ΑΠΟ ΚΡΑΔΑΣΜΟΥΣ: ΧΡΗΣΙΜΟΠΟΙΕΙΤΕ ΤΙΣ ΠΡΟΒΛΕΠΟΜΕΝΕΣ ΛΑΒΕΣ ΚΑΙ ΠΡΟΣΠΑΘΗΣΤΕ ΝΑ ΜΕΙΩΣΕΤΕ ΤΟΝ ΧΡΟΝΟ ΕΡΓΑΣΙΑΣ ΚΑΙ ΕΚΘΕΣΗΣ.

- ΤΡΑΥΜΑΤΙΣΜΟΙ ΠΟΥ ΠΡΟΚΑΛΟΥΝΤΑΙ ΑΠΟ ΘΟΡΥΒΟ: ΦΟΡΑΤΕ ΠΡΟΣΤΑΤΕΥΤΙΚΑ ΓΙΑ ΤΑ ΑΥΤΙΑ ΚΑΙ ΜΕΙΩΣΤΕ ΤΟΝ ΧΡΟΝΟ ΕΡΓΑΣΙΑΣ ΚΑΙ

• **ΔΙΑΤΗΡΕΙΤΕ ΟΛΑ ΤΑ ΚΑΛΩΔΙΑ, ΣΥΜΠΕΡΙΛΑΜΒΑΝΟΜΕΝΩΝ ΤΩΝ ΚΑΛΩΔΙΩΝ ΤΡΟΦΟΔΟΣΙΑΣ, ΜΑΚΡΙΑ ΑΠΟ ΤΗΝ ΠΕΡΙΟΧΗ ΚΟΠΗΣ.** ΤΑ ΚΑΛΩΔΙΑ ΜΠΟΡΕΙ ΝΑ ΕΙΝΑΙ ΚΡΥΜΜΕΝΑ ΣΤΟΥΣ ΘΑΜΝΟΥΣ ΚΑΙ ΝΑ ΤΑ ΚΟΥΦΕΙ Η ΛΑΜΑ ΚΑΤΑ ΛΑΘΟΣ.

• **ΜΗΝ ΧΡΗΣΙΜΟΠΟΙΕΙΤΕ ΤΟΝ ΘΑΜΝΟΚΟΠΤΗ ΣΕ ΚΑΚΕΣ ΚΑΙΡΙΚΕΣ ΣΥΝΘΗΚΕΣ, ΙΔΙΑΙΤΕΡΑ ΟΤΑΝ ΥΠΑΡΧΕΙ ΚΙΝΔΥΝΟΣ ΚΕΡΑΥΝΩΝ.** ΑΥΤΟ ΜΕΙΩΝΕΙ ΤΟΝ ΚΙΝΔΥΝΟ ΝΑ ΣΑΣ ΧΤΥΠΗΣΕΙ ΚΕΡΑΥΝΟΣ.

ΕΚΘΕΣΗΣ.

- ΕΙΣΠΙΝΟΗ ΣΚΟΝΗΣ ΚΑΙ ΣΟΜΑΤΙΔΙΩΝ.

- ΦΟΡΑΤΕ ΠΑΝΤΑ ΠΡΟΣΤΑΣΙΑ ΓΙΑ ΤΑ ΜΑΤΙΑ.

ΑΝ ΑΝΤΙΜΕΤΩΠΙΣΤΕ ΟΠΟΙΟΝΔΗΠΟΤΕ ΑΠΟ ΑΥΤΟΥΣ ΤΟΥΣ ΠΑΡΑΓΟΝΤΕΣ ΕΝΩ ΧΡΗΣΙΜΟΠΟΙΕΙΤΕ ΤΟ ΜΗΧΑΝΗΜΑ, ΔΙΑΚΟΥΤΕ ΤΗ ΛΕΙΤΟΥΡΓΙΑ ΤΟΥ ΜΗΧΑΝΗΜΑΤΟΣ ΚΑΙ ΑΝΑΖΗΤΗΣΤΕ ΑΜΕΣΩΣ ΙΑΤΡΙΚΗ ΣΥΜΒΟΥΛΗ

• ΟΙ ΤΡΑΥΜΑΤΙΣΜΟΙ ΜΠΟΡΕΙ ΝΑ ΠΡΟΚΛΗΘΟΥΝ Η ΝΑ ΕΠΙΔΕΙΝΩΘΟΥΝ ΑΠΟ ΤΗΝ ΠΑΡΑΤΕΤΑΜΕΝΗ ΧΡΗΣΗ ΕΡΓΑΛΕΙΟΥ. ΟΤΑΝ ΧΡΗΣΙΜΟΠΟΙΕΙΤΕ ΤΟ ΕΡΓΑΛΕΙΟ ΓΙΑ ΠΑΡΑΤΕΤΑΜΕΝΕΣ ΠΕΡΙΟΔΟΥΣ, ΒΕΒΑΙΩΘΕΙΤΕ ΟΤΙ ΚΑΝΕΤΕ ΣΥΝΤΟΜΑ ΔΙΑΛΕΙΜΜΑΤΑ.

• Η ΠΑΡΑΤΕΤΑΜΕΝΗ ΧΡΗΣΗ ΤΟΥ ΠΡΟΪΟΝΤΟΣ ΕΚΘΕΤΕΙ ΤΟΝ ΧΡΗΣΤΗ ΣΕ ΚΡΑΔΑΣΜΟΥΣ ΠΟΥ ΜΠΟΡΟΥΝ ΝΑ ΠΡΟΚΑΛΕΣΟΥΝ ΔΙΑΦΟΡΕΣ ΚΑΤΑΣΤΑΣΕΙΣ ΣΥΛΛΟΓΙΚΑ ΠΟΥ ΕΙΝΑΙ ΓΝΩΣΤΕΣ ΩΣ ΣΥΝΔΡΟΜΟ ΚΡΑΔΑΣΜΩΝ ΧΕΙΡΟΣ (HAVS), Π.Χ. ΤΑ ΔΑΧΤΥΛΑ ΓΙΝΟΝΤΑΙ ΛΕΥΚΑ, ΚΑΘΩΣ ΕΠΙΣΗΣ ΕΙΔΙΚΕΣ ΠΑΘΗΣΕΙΣ, ΟΠΩΣ ΣΥΝΔΡΟΜΟ ΚΑΡΠΙΑΙΟΥ ΣΩΛΗΝΑ.

• ΓΙΑ ΝΑ ΜΕΙΩΘΕΙ Ο ΚΙΝΔΥΝΟΣ ΚΑΤΑ ΤΗ ΧΡΗΣΗ ΤΟΥ ΠΡΟΪΟΝΤΟΣ, ΝΑ ΦΟΡΑΤΕ ΠΑΝΤΑ ΠΡΟΣΤΑΤΕΥΤΙΚΑ ΓΑΝΤΙΑ ΚΑΙ ΝΑ ΔΙΑΤΗΡΕΙΤΕ ΤΑ ΧΕΡΙΑ ΣΑΣ ΖΕΣΤΑ.

3. ΤΕΧΝΙΚΑ ΔΕΔΟΜΕΝΑ

Μοντέλο	40VHT2-60.1
Ονομαστική τάση (V d.c.)	36 V d.c.
Βάρος μηχανήματος (χωρίς μπαταρία)	3,2 kg
Μήκος λάμας	658 mm
Μήκος κοπής	605 mm
Ικανότητα κοπής	20 mm
Εγγυημένο επίπεδο ισχύος ήχου (dB(A))	92 dB(A)
Μετρούμενο επίπεδο ισχύος ήχου (dB(A))	88 dB(A) K=3 dB(A)

FR

Στάθμη ηχητικής πίεσης (dB (A))	77 dB(A) K=3 dB(A)
Ένταση εργασίας	4,2 A
Μέγιστη ένταση	12 A
Επίπεδο κραδασμών (K=1,5m/s²)	< 2,5 m/s ²
Ταχύτητα ταλάντωσης λάμας (χωρίς φορτίο) (min⁻¹)	2800
Ταχύτητα κινητήρα χωρίς φορτίο	> 19500±10% /min

ES

PT

IT

EL

Η δηλωμένη συνολική τιμή κραδασμών έχει μετρηθεί σύμφωνα με μια τυπική μέθοδο δοκιμής και μπορεί να χρησιμοποιηθεί για τη σύγκριση εργαλείων. Η δηλωμένη συνολική τιμή κραδασμών μπορεί επίσης να χρησιμοποιηθεί σε προκαταρκτική αξιολόγηση της έκθεσης. Οι κραδασμοί και οι εκπομπές θορύβου κατά την πραγματική χρήση του μηχανήματος μπορεί να διαφέρουν από τη δηλωμένη συνολική τιμή, ανάλογα με τον τρόπο χρήσης του εργαλείου. Ίσως χρειαστεί να βρεθούν μέτρα ασφαλείας για την προστασία του χειριστή που βασίζονται σε εκτίμηση της έκθεσης κατά τις πραγματικές συνθήκες χρήσης (λαμβάνοντας υπόψη όλα τα μέρη του κύκλου λειτουργίας, όπως τις ώρες που το εργαλείο είναι απενεργοποιημένο και όταν είναι σε αδράνεια, επιπλέον του χρόνου ενεργοποίησης).

PL

RU

KZ

UA

Μπαταρία	
Τύπος μπαταρίας	Ιόντων λιθίου
Μοντέλο	40VBA2-50.1 40VBA2-50.XXX
Ονομαστική τάση [V d.c.]	36V d.c.
Ονομαστική χωρητικότητα μπαταρίας	5 Ah Li-Ion
Αριθμός κυψελών μπαταρίας	20
Βάρος [kg]	1,29 kg

RO

EN

Φορτιστής		
Μοντέλο	40VCH1-3A.1 40VCH1-3A.XXX	40VCH2-6A.1 40VCH2-6A.XXX
Ονομαστική είσοδος	100-240 V~	220-240 V~
Ονομαστική έξοδος	42V d.c.	42V d.c.
Θερμοκρασία εργασίας [°C]	4°C~24°C	4°C~24°C
Βάρος [kg]	0,605 kg	1,06 kg

4. ΣΥΝΑΡΜΟΛΟΓΗΣΗ



ΠΡΟΕΙΔΟΠΟΙΗΣΗ! ΤΟ ΠΡΟΪΟΝ ΠΡΕΠΕΙ ΝΑ ΣΥΝΑΡΜΟΛΟΓΗΘΕΙ ΠΛΗΡΩΣ ΠΡΙΝ ΑΠΟ ΤΗ ΛΕΙΤΟΥΡΓΙΑ! ΜΗΝ ΧΡΗΣΙΜΟΠΟΙΕΙΤΕ ΠΡΟΪΟΝ ΠΟΥ ΕΧΕΙ ΣΥΝΑΡΜΟΛΟΓΗΘΕΙ ΕΝ ΜΕΡΕΙ Η ΕΧΕΙ ΣΥΝΑΡΜΟΛΟΓΗΘΕΙ ΜΕ ΚΑΤΕΣΤΡΑΜΜΕΝΑ ΕΞΑΡΤΗΜΑΤΑ! ΑΚΟΛΟΥΘΗΣΤΕ ΤΙΣ ΟΔΗΓΙΕΣ ΣΥΝΑΡΜΟΛΟΓΗΣΗΣ ΒΗΜΑ-ΒΗΜΑ ΚΑΙ ΧΡΗΣΙΜΟΠΟΙΗΣΤΕ ΤΙΣ ΕΙΚΟΝΕΣ ΠΟΥ ΠΑΡΕΧΟΝΤΑΙ ΩΣ ΟΠΤΙΚΟ ΟΔΗΓΟ, ΠΡΟΚΕΙΜΕΝΟΥ ΝΑ ΣΥΝΑΡΜΟΛΟΓΗΣΤΕ ΕΥΚΟΛΑ ΤΟ ΠΡΟΪΟΝ!

4.1 ΑΠΟΣΥΣΚΕΥΑΣΙΑ

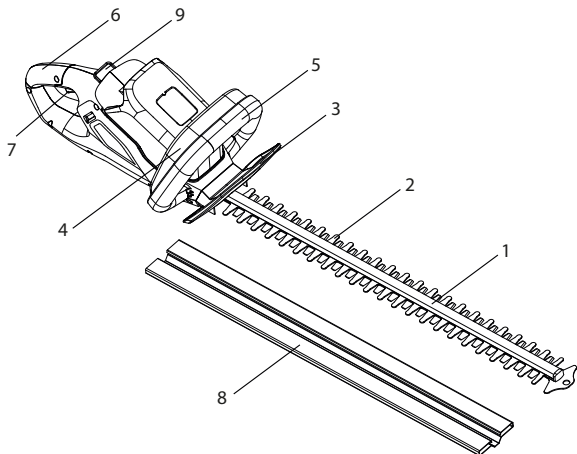

1. Ράβδος κοπής
2. Λάμα
3. Προστατευτικό
4. Διακόπτης ασφαλείας
5. Μπροστινή λαβή
6. Πίσω λαβή
7. Διακόπτης ενεργοποίησης/ απενεργοποίησης
8. Κάλυμμα λάμας
9. Κουμπί απασφάλισης

- ΦΟΡΑΤΕ ΓΑΝΤΙΑ ΚΑΤΑ ΤΗΝ ΑΠΟΣΥΣΚΕΥΑΣΙΑ.
- ΜΗΝ ΧΡΗΣΙΜΟΠΟΙΗΣΤΕ ΚΟΠΙΔΙ, ΜΑΧΑΙΡΙ, ΠΡΙΟΝΙ ΚΑΙ ΑΛΛΟ ΠΑΡΟΜΟΙΟ ΕΡΓΑΛΕΙΟ ΓΙΑ ΝΑ ΑΝΟΪΞΕΤΕ ΤΗ ΣΥΣΚΕΥΑΣΙΑ.
- ΝΑ ΜΕΤΑΦΕΡΕΤΕ ΤΟ ΕΡΓΑΛΕΙΟ ΜΟΝΟ ΑΠΟ ΤΗΝ ΠΙΣΩ ΛΑΒΗ (6).

- ΦΥΛΑΞΤΕ ΤΟ ΚΟΥΤΙ ΓΙΑ ΝΑ ΤΟ ΧΡΗΣΙΜΟΠΟΙΗΣΕΤΕ ΞΑΝΑ (ΜΕΤΑΦΟΡΑ ΚΑΙ ΑΠΟΘΗΚΕΥΣΗ).
- ΦΥΛΑΞΤΕ ΤΟ ΕΓΧΕΙΡΙΔΙΟ ΟΔΗΓΙΩΝ ΣΕ ΣΤΕΓΝΟ ΜΕΡΟΣ ΓΙΑ ΝΑ ΑΝΑΤΡΕΧΕΤΕ ΣΕ ΑΥΤΟ.

4.2 ΕΓΚΑΤΑΣΤΑΣΗ

Κάλυμμα λάμας: εικόνα 21

Αφαιρέστε το κάλυμμα λάμας 8 από τη λάμα 2 πριν από τη λειτουργία. Ευθυγραμμίστε και πιέστε το κάλυμμα λάμας 8 στη λάμα 2 για να το προσαρτήσετε.

ΣΗΜΕΙΩΣΗ: Να προσαρτάτε πάντα το κάλυμμα λάμας 8 όταν το χρησιμοποιείτε το προϊόν, για φύλαξη και για μεταφορά.

FR

Εγκατάσταση/αφαίρεση της μπαταρίας: εικόνα (2.2)

ΠΡΟΕΙΔΟΠΟΙΗΣΗ: Βεβαιωθείτε ότι η γλωττίδα στο κάτω μέρος της μπαταρίας κουμπώνει στη θέση της και ότι η μπαταρία εδράζεται πλήρως και καλά στη θύρα υποδοχής της μπαταρίας του προϊόντος πριν ξεκινήσετε τη λειτουργία.

Αν η έδραση της μπαταρίας δεν είναι σωστή, μπορεί να προκληθεί εξαγωγή της μπαταρίας, με αποτέλεσμα σοβαρό προσωπικό τραυματισμό.

Για εγκατάσταση: Για να προσαρτησετε, ευθυγραμμίστε και σύρετε την μπαταρία στις υποδοχές της θύρας υποδοχής μπαταρίας έως ότου ασφαλίσει στη θέση της.

Για αφαίρεση: Για απελευθέρωση, πατήστε το κουμπί απασφάλισης της μπαταρίας 9 και αφαιρέστε την μπαταρία από το προϊόν.

ES

PT

IT

4.3 ΠΡΩΤΗ ΧΡΗΣΗ**Έλεγχος μπαταρίας: εικόνα (2.2)**

ΠΡΟΕΙΔΟΠΟΙΗΣΗ! ΔΙΑΒΑΣΤΕ ΤΗΝ ΕΝΟΤΗΤΑ «ΟΔΗΓΙΕΣ ΑΣΦΑΛΕΙΑΣ» ΣΤΗΝ ΑΡΧΗ ΤΟΥ ΕΓΧΕΙΡΙΔΙΟΥ ΜΑΖΙ ΜΕ ΤΟ ΚΕΙΜΕΝΟ ΚΑΤΩ ΑΠΟ ΤΗΝ ΥΠΟΚΕΦΑΛΙΔΑ ΤΗΣ ΕΝΟΤΗΤΑΣ, ΠΡΙΝ ΧΡΗΣΙΜΟΠΟΙΗΣΕΤΕ ΤΟ ΠΡΟΪΟΝ.



Η ΜΠΑΤΑΡΙΑ ΔΕΝ ΕΙΝΑΙ ΠΛΗΡΩΣΗ ΦΟΡΤΙΣΜΕΝΗ ΚΑΤΑ ΤΗΝ ΑΓΟΡΑ. ΠΡΙΝ ΑΠΟ ΤΗ ΧΡΗΣΗ ΤΟΥ ΠΡΟΪΟΝΤΟΣ ΓΙΑ ΠΡΩΤΗ ΦΟΡΑ, ΤΟΠΟΘΕΤΗΣΤΕ ΤΗΝ ΜΠΑΤΑΡΙΑ ΣΤΟΝ ΦΟΡΤΙΣΤΗ ΚΑΙ ΦΟΡΤΙΣΤΕ ΤΗΝ ΠΛΗΡΩΣ.

Δώστε ιδιαίτερη προσοχή όταν χρησιμοποιείτε το μηχάνημα για πρώτη φορά: εσιάζετε και αφιερώστε όλη την προσοχή σας σε αυτήν την πρώτη χρήση. Κάντε την πρώτη δοκιμή σε έναν ελεύθερο χώρο χωρίς εμπόδια και χωρίς στοιχεία τριγύρω.

4.4 ΛΕΙΤΟΥΡΓΙΑ**Εκκίνηση του προϊόντος: εικόνα (4.1)**

Πριν ξεκινήσετε τον θαμνοκόπτη, βεβαιωθείτε ότι ο διακόπτης ενεργοποίησης/ απενεργοποίησης 7 και ο διακόπτης ασφαλείας 4 κινούνται ελεύθερα, και επιστρέφουν αυτόματα και γρήγορα κατά την αποδέσμευση. Επίσης, βεβαιωθείτε ότι οι αεραγωγοί ψύξης δεν φράσσονται και ότι τόσο η μπροστινή λαβή 5 όσο και η πίσω λαβή 6 είναι καθαρές και στεγνές. Αφού βεβαιωθείτε ότι ο θαμνοκόπτης δεν εμφανίζει κανένα σύμπτωμα ζημιάς, σύρετε την πλήρως φορτισμένη μπαταρία στη θύρα υποδοχής του θαμνοκόπτη μέχρι να ακουστεί ένα "κλικ". Στη συνέχεια, μπορείτε να αρχίσετε να κόβετε τους φράκτες με δάμνους.

Κρατήστε το προϊόν με το ένα χέρι στην πίσω λαβή 6 και με το άλλο στην μπροστινή λαβή 5. Για να ενεργοποιήσετε το μηχάνημα, πρέπει να πατήσετε ταυτόχρονα τον διακόπτη ασφαλείας 4 και τον διακόπτη ενεργοποίησης/ απενεργοποίησης 7. Κρατάτε πάντα τον θαμνοκόπτη με τα δύο χέρια κατά τη λειτουργία.

EL

PL

RU

KZ

UA

RO

EN



ΠΡΟΣΟΧΗ! ΝΑ ΦΟΡΑΤΕ ΠΑΝΤΑ ΓΥΑΛΙΑ ΑΣΦΑΛΕΙΑΣ. ΝΑ ΦΟΡΑΤΕ ΜΑΣΚΑ ΜΕ ΦΙΛΤΡΟ ΑΝ ΠΡΟΚΑΛΕΙΤΑΙ ΣΚΟΝΗ ΚΑΤΑ ΤΗΝ ΕΡΓΑΣΙΑ. ΕΠΙΣΗΣ ΣΥΝΙΣΤΑΤΑΙ Η ΧΡΗΣΗ ΚΑΤΑΛΛΗΛΩΝ ΓΑΝΤΙΩΝ ΚΑΙ ΠΡΟΣΤΑΤΕΥΤΙΚΩΝ ΠΑΠΟΥΤΣΙΩΝ.

- ΠΡΟΕΙΔΟΠΟΙΗΣΗ: ΣΕ ΟΡΙΣΜΕΝΕΣ ΧΩΡΕΣ ΥΠΑΡΧΟΥΝ ΚΑΝΟΝΙΣΜΟΙ ΠΟΥ ΚΑΘΟΡΙΖΟΥΝ ΤΗ ΩΡΑ ΤΗΣ ΗΜΕΡΑΣ ΚΑΙ ΣΕ ΠΟΙΕΣ ΕΙΔΙΚΕΣ ΗΜΕΡΕΣ ΕΠΙΤΡΕΠΕΤΑΙ Η ΧΡΗΣΗ ΤΩΝ ΠΡΟΪΟΝΤΩΝ ΚΑΙ ΠΟΙΟΙ ΠΕΡΙΟΡΙΣΜΟΙ ΙΣΧΥΟΥΝ! ΖΗΤΗΣΤΕ ΑΠΟ ΤΗΝ ΚΟΙΝΟΤΗΤΑ ΑΝΑΛΥΤΙΚΕΣ ΠΛΗΡΟΦΟΡΙΕΣ ΚΑΙ ΤΗΡΗΣΤΕ ΤΟΥΣ ΚΑΝΟΝΙΣΜΟΥΣ ΓΙΑ ΤΗΝ ΚΟΙΝΗ ΗΣΥΧΙΑ ΤΗΣ ΓΕΙΤΟΝΙΑΣ ΚΑΙ ΓΙΑ ΝΑ ΜΗΝ ΠΡΟΚΛΗΘΟΥΝ ΟΧΛΗΣΕΙΣ!
- ΩΡΕΣ ΛΕΙΤΟΥΡΓΙΑΣ – ΧΡΗΣΙΜΟΠΟΙΕΙΤΕ ΤΟ ΠΡΟΪΟΝ ΣΕ ΛΟΓΙΚΕΣ ΩΡΕΣ, ΟΧΙ ΝΩΡΙΣ ΤΟ ΠΡΩΙ, ΑΡΓΑ ΤΟ ΒΡΑΔΥ Η ΣΑΒΒΑΤΟΚΥΡΙΑΚΑ/ΑΡΓΙΕΣ, ΟΤΑΝ ΜΠΟΡΕΙ ΝΑ ΔΙΑΤΑΡΑΞΕΤΕ ΤΗΝ ΚΟΙΝΗ ΗΣΥΧΙΑ. ΕΝΗΜΕΡΩΘΕΙΤΕ ΓΙΑ ΤΟΥΣ ΤΟΠΙΚΟΥΣ ΠΕΡΙΟΡΙΣΜΟΥΣ
- ΜΗΝ ΧΕΙΡΙΖΕΣΤΕ ΤΟ ΠΡΟΪΟΝ ΣΕ ΕΚΡΗΚΤΙΚΗ ΑΤΜΟΣΦΑΙΡΑ.
- ΑΠΟΦΥΓΕΤΕ ΤΗ ΧΡΗΣΗ ΤΟΥ ΠΡΟΪΟΝΤΟΣ ΣΕ ΚΑΚΕΣ ΚΑΙΡΙΚΕΣ ΣΥΝΘΗΚΕΣ, ΙΔΙΑΙΤΕΡΑ ΟΤΑΝ ΥΠΑΡΧΕΙ ΚΙΝΔΥΝΟΣ ΚΕΡΑΥΝΩΝ. ΜΗΝ ΧΕΙΡΙΖΕΣΤΕ ΤΟ ΠΡΟΪΟΝ ΣΕ ΣΥΝΘΗΚΕΣ ΚΑΚΟΥ ΦΩΤΙΣΜΟΥ. Ο ΧΕΙΡΙΣΤΗΣ ΧΡΕΙΑΖΕΤΑΙ ΚΑΘΑΡΗ ΕΙΚΟΝΑ ΤΗΣ ΠΕΡΙΟΧΗΣ ΕΡΓΑΣΙΑΣ ΓΙΑ ΝΑ ΑΝΑΓΝΩΡΙΖΕΙ ΠΙΘΑΝΟΥΣ ΚΙΝΔΥΝΟΥΣ.
- Η ΧΡΗΣΗ ΠΡΟΣΤΑΣΙΑΣ ΓΙΑ ΤΑ ΑΥΤΙΑ ΜΕΙΩΝΕΙ ΤΗ ΔΥΝΑΤΟΤΗΤΑ ΝΑ ΑΚΟΥΤΕ ΤΙΣ ΠΡΟΕΙΔΟΠΟΙΗΣΕΙΣ (ΦΩΝΕΣ Η ΣΥΝΑΓΕΡΜΟΥΣ). Ο ΧΕΙΡΙΣΤΗΣ ΠΡΕΠΕΙ ΝΑ

ΠΡΟΣΕΧΕΙ ΙΔΙΑΙΤΕΡΑ ΤΙ ΣΥΜΒΑΙΝΕΙ ΣΤΗΝ ΠΕΡΙΟΧΗ ΕΡΓΑΣΙΑΣ. ΔΕΝ ΠΡΕΠΕΙ ΝΑ ΧΑΝΕΤΕ ΤΗΝ ΠΡΟΣΟΧΗ ΣΑΣ, ΑΛΛΑ ΝΑ ΠΑΡΑΜΕΝΕΤΕ ΣΥΓΚΕΝΤΡΩΜΕΝΟΙ ΣΤΗΝ ΕΡΓΑΣΙΑ.

- Ο ΧΕΙΡΙΣΜΟΣ ΠΑΡΟΜΟΙΩΝ ΕΡΓΑΛΕΙΩΝ ΣΕ ΚΟΝΤΙΝΗ ΑΠΟΣΤΑΣΗ ΑΥΞΑΝΕΙ ΤΟΝ ΚΙΝΔΥΝΟ ΠΡΟΚΛΗΣΗΣ ΒΛΑΒΗΣ ΣΤΗΝ ΑΚΟΗ ΚΑΙ ΤΟ ΕΝΔΕΧΟΜΕΝΟ ΑΛΛΑ ΑΤΟΜΑ ΝΑ ΕΙΣΕΛΘΟΥΝ ΣΤΟΝ ΧΩΡΟ ΕΡΓΑΣΙΑΣ.
- ΚΡΑΤΑΤΕ ΣΤΑΘΕΡΟ ΠΑΤΗΜΑ ΚΑΙ ΙΣΟΡΡΟΠΙΑ.
- ΜΗΝ ΤΕΝΤΩΝΕΣΤΕ ΥΠΕΡΒΟΛΙΚΑ. ΑΝ ΤΕΝΤΩΝΕΣΤΕ ΥΠΕΡΒΟΛΙΚΑ, ΜΠΟΡΕΙ ΝΑ ΧΑΣΕΤΕ ΤΗΝ ΙΣΟΡΡΟΠΙΑ ΣΑΣ. ΝΑ ΕΛΕΓΧΕΤΕ ΠΑΝΤΑ ΤΟ ΠΑΤΗΜΑ ΣΕ ΚΛΙΣΕΙΣ.
- ΝΑ ΠΕΡΠΑΤΑΤΕ. ΝΑ ΜΗΝ ΤΡΕΧΕΤΕ ΠΟΤΕ. ΤΗΡΕΙΤΕ ΟΛΑ ΤΑ ΜΕΡΗ ΤΟΥ ΣΩΜΑΤΟΣ ΣΑΣ ΜΑΚΡΙΑ ΑΠΟ ΚΙΝΟΥΜΕΝΑ ΜΕΡΗ.
- ΜΗΝ ΛΕΙΤΟΥΡΓΕΙΤΕ ΠΟΤΕ ΤΟ ΠΡΟΪΟΝ ΧΩΡΙΣ ΝΑ ΕΧΕΤΕ ΠΡΟΣΑΡΤΗΣΕΙ ΤΟΝ ΣΩΣΤΟ ΕΞΟΠΛΙΣΜΟ.
- ΜΗΝ ΤΡΟΠΟΠΟΙΕΙΤΕ ΤΟ ΠΡΟΪΟΝ ΜΕ ΟΠΟΙΟΝΔΗΠΟΤΕ ΤΡΟΠΟ Η ΜΗΝ ΧΡΗΣΙΜΟΠΟΙΕΙΤΕ ΕΞΑΡΤΗΜΑΤΑ ΚΑΙ ΑΞΕΣΟΥΑΡ ΠΟΥ ΔΕΝ ΣΥΝΙΣΤΩΝΤΑΙ ΑΠΟ ΤΟΝ ΚΑΤΑΣΚΕΥΑΣΤΗ.



ΑΝ ΠΕΣΕΙ ΤΟ ΠΡΟΪΟΝ, ΑΝ ΥΠΟΣΤΕΙ ΠΡΟΣΚΡΟΥΣΗ Η ΑΝ ΞΕΚΙΝΗΣΕΙ ΝΑ ΤΑΛΑΝΤΩΝΕΤΑΙ ΜΗ ΦΥΣΙΟΛΟΓΙΚΑ, ΔΙΑΚΩΨΤΕ ΑΜΕΣΩΣ ΤΗ ΧΡΗΣΗ ΤΟΥ ΠΡΟΪΟΝΤΟΣ ΚΑΙ ΕΠΙΘΕΩΡΗΣΤΕ ΤΟ ΓΙΑ ΥΠΑΡΞΗ ΖΗΜΙΑΣ Η ΕΝΤΟΠΙΣΤΕ ΤΗΝ ΑΙΤΙΑ ΤΗΣ ΤΑΛΑΝΤΩΣΗΣ. Η ΟΠΟΙΑ ΖΗΜΙΑ ΘΑ ΠΡΕΠΕΙ ΝΑ ΔΙΟΡΘΩΘΕΙ ΚΑΤΑΛΛΗΛΑ Η ΤΟ ΠΡΟΪΟΝ ΝΑ ΑΝΤΙΚΑΤΑΣΤΑΘΕΙ ΑΠΟ ΕΞΟΥΣΙΟΔΟΤΗΜΕΝΟ ΚΕΝΤΡΟ ΣΕΡΒΙΣ.

- ΓΙΑ ΝΑ ΜΕΙΩΘΕΙ Ο ΚΙΝΔΥΝΟΣ ΠΡΟΚΛΗΣΗΣ ΤΡΑΥΜΑΤΙΣΜΟΥ ΠΟΥ ΣΥΣΧΕΤΙΖΕΤΑΙ ΜΕ ΤΗΝ ΕΠΑΦΗ ΜΕ ΠΕΡΙΣΤΡΟΦΙΚΑ ΜΕΡΗ, ΣΤΑΜΑΤΑΤΕ ΠΑΝΤΑ ΤΟ ΜΗΧΑΝΗΜΑ, ΑΦΑΙΡΕΙΤΕ ΤΗΝ ΜΠΑΤΑΡΙΑ ΚΑΙ ΝΑ ΒΕΒΑΙΩΝΕΣΤΕ ΟΤΙ Η ΚΙΝΗΣΗ ΟΛΩΝ ΤΩΝ ΚΙΝΟΥΜΕΝΩΝ ΜΕΡΩΝ ΕΧΕΙ ΣΤΑΜΑΤΗΣΕΙ:
 - ΠΡΙΝ ΚΑΘΑΡΙΣΕΤΕ Η ΑΠΟΜΑΚΡΥΝΕΤΕ ΤΥΧΟΝ ΦΡΑΣΙΜΟ
 - ΟΤΑΝ ΑΦΗΝΕΤΕ ΤΟ ΠΡΟΪΟΝ ΧΩΡΙΣ ΕΠΙΒΛΕΨΗ

- ΠΡΙΝ ΤΟΠΟΘΕΤΗΣΕΤΕ Η ΑΦΑΙΡΕΣΕΤΕ ΠΡΟΣΑΡΤΗΜΑΤΑ
- ΠΡΙΝ ΠΡΑΓΜΑΤΟΠΟΙΗΣΕΤΕ ΕΛΕΓΧΟ, ΣΥΝΤΗΡΗΣΗ Η ΕΡΓΑΣΙΕΣ ΣΤΟ ΠΡΟΪΟΝ
 - ΑΝ ΤΟ ΜΗΧΑΝΗΜΑ ΑΡΧΙΣΕΙ ΜΗ ΦΥΣΙΟΛΟΓΙΚΟΥΣ ΚΡΑΔΑΣΜΟΥΣ (ΕΠΙΘΕΩΡΗΣΤΕ ΑΜΕΣΩΣ)

FR

Κόψιμο: εικόνα (3.1) έως (4.2)

ΣΗΜΕΙΩΣΗ: Προσπαθήστε να διατηρήσετε τη διάταξη κοπής υπό γωνία περίπου 15° ως προς την επιφάνεια κοπής.

ES

1. Κόψτε και αφαιρέστε κλαδιά που υπερβαίνουν την ικανότητα κοπής αυτού του προϊόντος χρησιμοποιώντας κατάλληλο κλαδευτήρι πριν από την εργασία.

PT

2. Μετακινήστε ελαφρά τη διάταξη κοπής μέσω της επιφάνειας κοπής με κίνηση σάρωσης ακολουθώντας το σχήμα του φράκτη ή του θάμνου.

IT

3. Συνιστάται μια μικρή κλίση προς τα κάτω της διάταξης κοπής προς την κατεύθυνση της κίνησης για βέλτιστη απόδοση της κοπής.

4. Μην βιάζεστε και μην επιχειρήσετε να κόψετε πάρα πολλά με μία κίνηση της διάταξης κοπής.

EL

5. Πρώτα κόψτε και τις δύο πλευρές, ξεκινώντας από το κάτω και ακολουθώντας πορεία προς τα επάνω. Έτσι δεν θα πέσουν κομμένα υλικά στην περιοχή που πρέπει ακόμη να κοπεί.

6. Αφού κόψετε τις πλευρές προχωρήστε στην κορυφή. Προσπαθήστε να διατηρήσετε τη διάταξη κοπής υπό γωνία περίπου 15° ως προς την επιφάνεια κοπής.

7. Κόψτε σταδιακά αν η περιοχή που κόβεται είναι ιδιαίτερα μεγάλη για να επιτευχθεί καλύτερο αποτέλεσμα. Τα μικρότερα κοψίματα διευκολύνουν την κομποστοποίηση.

PL



ΣΗΜΕΙΩΣΗ: ΟΤΑΝ ΔΙΝΕΤΕ ΣΧΗΜΑ, ΣΥΝΙΣΤΑΤΑΙ ΝΑ ΕΠΙΔΙΩΚΕΤΕ ΤΡΑΠΕΖΟΕΙΔΕΣ ΣΧΗΜΑ. Η ΤΡΑΠΕΖΟΕΙΔΗΣ ΚΟΠΗ ΑΝΤΙΣΤΟΙΧΕΙ ΣΤΗ ΦΥΣΙΚΗ ΑΝΑΠΤΥΞΗ ΤΩΝ ΦΥΤΩΝ ΚΑΙ ΕΧΕΙ ΩΣ ΑΠΟΤΕΛΕΣΜΑ ΤΗΝ ΚΑΛΥΤΕΡΗ ΔΥΝΑΤΗ ΑΝΑΠΤΥΞΗ ΤΩΝ ΘΑΜΝΩΝ ΤΩΝ ΦΡΑΧΤΗ, ΚΑΘΩΣ ΕΠΙΤΡΕΠΕΙ ΠΕΡΙΣΣΟΤΕΡΟ ΦΩΣ ΣΤΟ ΚΑΤΩ ΜΕΡΟΣ ΤΟΥ ΦΡΑΧΤΗ.

RU

8. Λιπάνετε τις εσωτερικές επιφάνειες της λάμας αν η διάταξη κοπής υπερθερμανθεί κατά τη λειτουργία.

KZ



ΣΗΜΕΙΩΣΗ: ΟΤΑΝ ΚΟΒΕΤΕ, Η ΔΙΑΤΑΞΗ ΚΟΠΗΣ ΜΠΟΡΕΙ ΝΑ ΠΑΘΕΙ ΕΜΠΛΟΚΗ. ΩΣ ΑΠΟΤΕΛΕΣΜΑ, ΤΟ ΠΡΟΪΟΝ ΘΑ ΑΠΕΝΕΡΓΟΠΟΙΗΘΕΙ ΑΥΤΟΜΑΤΑ ΛΟΓΩ ΤΗΣ ΥΠΕΡΕΝΤΑΣΗΣ. ΣΥΝΕΠΩΣ, ΑΠΟΔΕΣΜΕΥΣΤΕ ΤΟΝ ΔΙΑΚΟΠΤΗ ΕΝΕΡΓΟΠΟΙΗΣΗΣ/ΑΠΕΝΕΡΓΟΠΟΙΗΣΗΣ ΚΑΙ ΕΠΕΙΤΑ ΞΕΚΙΝΗΣΤΕ ΚΑΙ ΠΑΛΙ ΓΙΑ ΝΑ ΣΥΝΕΧΙΣΕΤΕ ΤΟ ΚΛΑΔΕΜΑ.

UA

9. Μην πιέζετε τον θαμνοκόπτη μέσα από πυκνούς θάμνους. Αν οι λάμες πάθουν εμπλοκή, αφήστε αμέσως τον διακόπτη ενεργοποίησης/απενεργοποίησης και αφαιρέστε την μπαταρία.

RO



ΣΗΜΕΙΩΣΗ: ΜΗΝ ΒΓΑΖΕΤΕ ΤΗΝ ΜΠΑΤΑΡΙΑ ΕΝΩ Η ΛΑΜΑ ΚΙΝΕΙΤΑΙ ΑΚΟΜΑ Η ΕΝΩ ΕΙΝΑΙ ΠΑΤΗΜΕΝΟΣ Ο ΔΙΑΚΟΠΤΗΣ.

EN

10. Να είστε πάντα προσεκτικοί για την εκτόξευση θραυσμάτων κατά την εργασία. Να φοράτε γάντια όταν κόβετε ακανθώδη φυλλώματα.

Μετά τη χρήση: εικόνα (5.4)

Καθαρίστε το μηχάνημα (ανατρέξτε στην ενότητα συντήρησης) και προσαρτήστε το κάλυμμα λάμας 8.

Αφαίρεση και φόρτιση της μπαταρίας: Εικόνα (6.1) και εγχειρίδιο οδηγιών μπαταρίας

1. Πατήστε το κουμπί απασφάλισης 9 και αφαιρέστε την μπαταρία από το προϊόν.

2. Τοποθετήστε την μπαταρία στον φορτιστή σύροντάς την σε μια κλειδωμένη θέση μέχρι να κάνει κλικ.

3. Όταν αναβοσβήνει η πράσινη λυχνία, η μπαταρία φορτίζεται. Αν η πράσινη λυχνία δεν αναβοσβήνει πλέον, η μπαταρία είναι πλήρως φορτισμένη.



ΠΡΟΕΙΔΟΠΟΙΗΣΗ! ΜΗΝ ΕΙΣΑΓΕΤΕ Η ΜΗΝ ΑΦΑΙΡΕΙΤΕ ΤΗΝ ΜΠΑΤΑΡΙΑ ΕΝΩ Ο ΔΙΑΚΟΠΤΗΣ ΕΙΝΑΙ ΠΑΤΗΜΕΝΟΣ Η ΟΤΑΝ Η ΛΑΜΑ ΚΙΝΕΙΤΑΙ.

5. ΜΕΤΑΦΟΡΑ

Για τη μεταφορά του μηχανήματος ή της μπαταρίας ίσως χρειαστεί να πληρώτε ορισμένες απαιτήσεις ειδικά για τη χώρα σας. Βεβαιωθείτε ότι τις τηρείτε επικοινωνώντας με τις αρχές της χώρας σας. Βεβαιωθείτε ότι η θερμοκρασία κατά τη μεταφορά δεν θα είναι ποτέ εκτός της θερμοκρασιακής περιοχής που αναφέρεται στο κεφάλαιο για την αποθήκευση.

5.1 ΜΕΤΑΦΟΡΑ ΤΟΥ ΜΗΧΑΝΗΜΑΤΟΣ

Εικόνα (5.1)

Απενεργοποιήστε το προϊόν και αφαιρέστε την μπαταρία. Αφήστε το μηχανήμα να κρυώσει για 2 ώρες έξω πριν το μεταφέρετε. Μεταφέρετε πάντα το προϊόν από τη λαβή του. Προστατέψτε το προϊόν από τυχόν ισχυρές κρούσεις ή ισχυρούς κραδασμούς που μπορεί να προκύψουν κατά τη μεταφορά σε οχήματα. Ασφαλίστε το προϊόν για να μην γλιστρήσει ή πέσει. Μην εκθέτετε το προϊόν στο φως του ήλιου.

5.2 ΑΠΟΘΗΚΕΥΣΗ ΤΩΝ ΜΠΑΤΑΡΙΩΝ ΛΙΘΙΟΥ

Ανατρέξτε στο εγχειρίδιο οδηγιών μπαταρίας για περισσότερες λεπτομέρειες.

6. ΔΙΑΧΕΙΜΑΣΗ

Εικόνα (6.1)

Βγάλτε την μπαταρία από το μηχανήμα.

Πριν από μακρά αποθήκευση, βεβαιωθείτε ότι η μπαταρία φορτίζεται σύμφωνα με τις οδηγίες που παρέχονται στο εγχειρίδιο οδηγιών μπαταρίας. **Ακολουθήστε όλες τις οδηγίες που δίνονται στο κεφάλαιο φύλαξης παρακάτω.** Συνιστάται να χρησιμοποιήσετε την αρχική συσκευασία για αποθήκευση ή να καλύψετε το προϊόν με κατάλληλο πανί ή περίβλημα, ώστε να το προστατεύσετε από τη σκόνη.

7. ΦΥΛΑΞΗ

Φυλάσσετε το μηχανήμα και την μπαταρία σε καθαρό, στεγνό, αεριζόμενο χώρο με εύρος θερμοκρασιών 4°C έως 24°C και όπου δεν είναι εύκολο να έχουν πρόσβαση στον θαμνοκόπτη παιδιά ή αναξίопιστοι χρήστες. Καλύψτε το για πρόσθετη προστασία. Συνιστάται να χρησιμοποιήσετε την αρχική συσκευασία για αποθήκευση ή να καλύψετε το προϊόν με κατάλληλο πανί ή περίβλημα, ώστε να το προστατεύσετε από τη σκόνη. Φροντίστε να ασφαλίσετε τη μονάδα κατά τη μεταφορά.

7.1 ΑΠΟΘΗΚΕΥΣΗ ΤΟΥ ΜΗΧΑΝΗΜΑΤΟΣ

Εικόνα (6.1)

Αποσυνδέστε την μπαταρία από το μηχανήμα. Αφήστε το μηχανήμα να κρυώσει για 2 ώρες έξω πριν το αποθηκεύσετε. Τοποθετήστε το κάλυμμα της λάμας για να μην αγγίζουν την αιχμηρή λάμα παιδιά ή άτομα που δεν είναι εξοικειωμένα με αυτό το προϊόν. Εξετάστε προσεκτικά τη μονάδα για φθαρμένα, χαλαρά ή κατεστραμμένα μέρη. Καθαρίστε η μονάδα πριν από την αποθήκευση. Μην

FR

εκθέτετε το προϊόν στο φως του ήλιου. Βεβαιωθείτε ότι το προϊόν προστατεύεται πάντα από το κρύο και την υγρασία.

7.2 ΑΠΟΘΗΚΕΥΣΗ ΤΩΝ ΜΠΑΤΑΡΙΩΝ ΛΙΘΙΟΥ

Εικόνα (6.1)

Βεβαιωθείτε ότι η στάθμη ισχύος της μπαταρίας είναι όπως συνιστάται στο εγχειρίδιο οδηγιών μπαταρίας. Ανατρέξτε στο εγχειρίδιο οδηγιών μπαταρίας για περισσότερες λεπτομέρειες.

ES

PT

8. ΣΥΝΤΗΡΗΣΗ



**ΚΙΝΔΥΝΟΣ! ΚΙΝΔΥΝΟΣ ΤΡΑΥΜΑΤΙΣΜΟΥ ΛΟΓΩ ΗΛΕΚΤΡΟΠΛΗΞΙΑΣ.
ΑΦΑΙΡΕΣΤ ΤΗΝ ΜΠΑΤΑΡΙΑ ΠΡΙΝ ΡΥΘΜΙΣΕΤΕ, ΕΠΙΘΕΩΡΗΣΕΤΕ,
ΚΑΘΑΡΙΣΕΤΕ Η ΑΠΟΘΗΚΕΥΣΕΤΕ ΤΟ ΠΡΟΪΟΝ.**

IT

EL

8.1 ΚΑΘΑΡΙΣΜΟΣ

Εικόνα (5.1) έως (5.4)

Σκουπίστε το περίβλημα και τα πλαστικά εξαρτήματα χρησιμοποιώντας υγρό, μαλακό πανί. Μην χρησιμοποιείτε ισχυρούς διαλύτες ή απορρυπαντικά στο πλαστικό περίβλημα ή στα πλαστικά εξαρτήματα. Ορισμένα οικιακά καθαριστικά μπορεί να προκαλέσουν ζημιά και κίνδυνο σοκ.

PL

RU

8.2 ΚΑΘΑΡΙΣΜΟΣ ΤΗΣ ΛΑΜΑΣ

Εικόνα (5.2) και (5.4)



**ΠΡΟΕΙΔΟΠΟΙΗΣΗ! ΝΑ ΦΟΡΑΤΕ ΓΑΝΤΙΑ ΑΣΦΑΛΕΙΑΣ ΟΤΑΝ
ΕΡΓΑΖΕΣΤΕ ΜΕ ΤΗ ΔΙΑΤΑΞΗ ΚΟΠΗΣ ΚΑΙ ΚΟΝΤΑ ΣΕ ΑΥΤΗ! ΝΑ
ΧΡΗΣΙΜΟΠΟΙΕΙΤΕ ΚΑΤΑΛΛΗΛΑ ΕΡΓΑΛΕΙΑ ΓΙΑ ΝΑ ΑΠΟΜΑΚΡΥΝΕΤΕ
ΤΑ ΥΠΟΛΕΙΜΜΑΤΑ, Π.Χ. ΒΟΥΡΤΣΑ Η ΣΚΟΥΠΑ! ΜΗΝ
ΧΡΗΣΙΜΟΠΟΙΕΙΤΕ ΠΟΤΕ ΓΥΜΝΑ ΧΕΡΙΑ! Η ΑΝΤΙΚΑΤΑΣΤΑΣΗ ΤΗΣ
ΔΙΑΤΑΞΗΣ ΚΟΠΗΣ ΘΑ ΠΡΕΠΕΙ ΝΑ ΓΙΝΕΤΑΙ ΑΠΟ ΕΙΔΙΚΟ! Η
ΑΝΑΚΑΤΑΣΚΕΥΗ Η ΤΟ ΑΚΟΝΙΣΜΑ ΤΩΝ ΛΑΜΩΝ ΔΕΝ ΣΥΝΙΣΤΑΤΑΙ
ΕΚΤΟΣ ΚΑΙ ΑΝ ΓΙΝΕΙ ΑΠΟ ΥΠΗΡΕΣΙΑ ΣΕΡΒΙΣ Η ΠΑΡΟΜΟΙΟ ΕΙΔΙΚΟ!**

KZ

UA

RO

EN

Διατηρείτε τη λεπίδα 2 καθαρή και χωρίς υπολείμματα. Απομακρύνετε τα κομμένα τεμάχια. Απλώστε μικρή ποσότητα λιπαντικού (καθαριστικό ρητίνης) στη λάμα 2 για να διατηρήσετε καλή απόδοση κοπής. Διατηρήστε τη λάμα 2 αιχμηρή. Αντικαταστήστε τη φθαρμένη ή χαλασμένη ή χαλασμένη διάταξη κοπής με καινούρια του ίδιου τύπου. Η εργασία πρέπει να γίνει από ειδικό.

8.3 ΑΝΑΠΤΥΓΜΑ

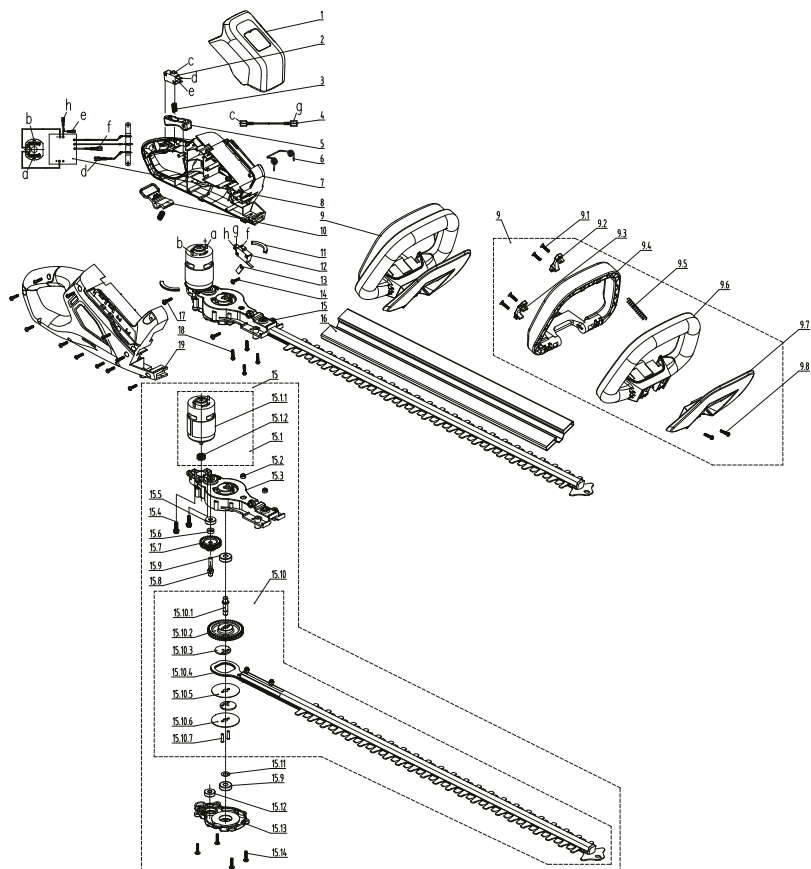

ΘΕΣΗ	ΠΕΡΙΓΡΑΦΗ	Περίοδος διαθεσιμότητας ανταλλακτικού	Ποσότητα
1	Διακοσμητικό κάλυμμα		1
2	Διακόπτης ενεργοποίησης/ απενεργοποίησης	6 χρόνια	1
3	Ελατήριο διακόπτη		2
4	Καλώδιο σύνδεσης		1
5	Διακόπτης ενεργοποίησης/ απενεργοποίησης		1
6	Ελατήριο επαναφοράς		1
7	Αριστερό περίβλημα		1
8	Ηλεκτρονικά στοιχεία	6 χρόνια	1
9	Στοιχεία λαβής		1

FR
ES
PT
IT
EL
PL
RU
KZ
UA
RO
EN

FR

ES

PT

IT

EL

PL

RU

KZ

UA

RO

EN

ΘΕΣΗ	ΠΕΡΙΓΡΑΦΗ	Περίοδος διαθεσιμότητας ανταλλακτικού	Ποσότητα
9.1	Πριτσίνι		4
9.2	Αριστερή πλάκα πίεσης		1
9.3	Δεξιά πλάκα πίεσης		1
9.4	Μπροστινή λαβή		1
9.5	Ελατήριο κουμπιού		1
9.6	Πλαίσιο μπροστινής λαβής		1
9.7	Προστατευτικό		1
9.8	Πριτσίνι		2
10	Κουμπί απασφάλισης		1
11	Επίθεμα μείωσης των κραδασμών του μοτέρ		2
12	Διακόπτης ενεργοποίησης/ απενεργοποίησης για τον διακόπτη ασφαλείας	6 χρόνια	1
13	Πλάκα πίεσης		1
14	Πριτσίνι		1
15	Στοιχεία κιβωτίου ταχυτήτων μοτέρ		1
15.1	Εξαρτήματα μοτέρ με μικρά γρανάζια		1
15.1.1	Στοιχεία μοτέρ	6 χρόνια	1
15.1.2	Γρανάζι	6 χρόνια	1
15.2	Μη μεταλλικό παρένθετο εξάγωνο περικόχλιο τύπου 1		2
15.3	Κιβώτιο ταχυτήτων		1
15.4	Βίδα κεφαλής ψωμάκι με σύνθετο σπείρωμα, τρεις Συνδυαστική βίδα ρύθμισης		2
15.5	Κουζινέτο		1
15.6	Χιτώνιο άξονα		1
15.7	Γρανάζι	6 χρόνια	1
15.8	Άξονας εξόδου		1
15.9	Κουζινέτο		2
15.10	Στοιχεία εξόδου μεγάλου γριναζιού		1
15.10.1	Άξονας εξόδου		1
15.10.2	Γρανάζι	6 χρόνια	1
15.10.3	Έκκεντρο γριναζι		2
15.10.4	Στοιχεία λάμας	6 χρόνια	1
15.10.5	Πλάκα λάμας		1
15.10.6	Παρέμβυσμα		1
15.10.7	Πείρος		2

ΘΕΣΗ	ΠΕΡΙΓΡΑΦΗ	Περίοδος διαθεσιμότητας ανταλλακτικού	Ποσότητα
15.11	Αντιτριβικό στρώμα		1
15.12	Κουζινέτο		1
15.13	Κάλυμμα		1
15.14	Αυτοδιάτρητη βίδα με φλάντζα κεφαλής ψωμάκι, για σταυροκατσάβιδο		4
16	Κάλυμμα λάμας		1
17	Αυτοδιάτρητη βίδα με φλάντζα κεφαλής ψωμάκι, για σταυροκατσάβιδο		2
18	Πριτσίνι		15
19	Δεξιό περίβλημα		1

8.4 ΑΝΤΙΜΕΤΩΠΙΣΗ ΠΡΟΒΛΗΜΑΤΩΝ



**ΚΙΝΔΥΝΟΣ! ΚΙΝΔΥΝΟΣ ΤΡΑΥΜΑΤΙΣΜΟΥ ΛΟΓΩ ΗΛΕΚΤΡΟΠΛΗΞΙΑΣ.
ΠΡΟΕΙΔΟΠΟΙΗΣΗ! ΠΡΙΝ ΑΠΟ ΤΗΝ ΑΝΤΙΜΕΤΩΠΙΣΗ ΠΡΟΒΛΗΜΑΤΩΝ,
ΑΠΕΝΕΡΓΟΠΟΙΗΣΤΕ ΤΟ ΠΡΟΪΟΝ.**

Προβλήματα	Πιθανές αιτίες	Λύσεις	Απαιτούμενη πιστοποίηση
Δεν γίνεται εκκίνηση του προϊόντος	Η μπαταρία δεν είναι καλά στερεωμένη	Για να στερεώσετε καλά την μπαταρία, βεβαιωθείτε ότι οι γλωττίδες στο πάνω μέρος της μπαταρίας έχουν μπει στη θέση τους	-
	Η μπαταρία είναι άδεια	Φορτίστε την μπαταρία σύμφωνα με τις οδηγίες για το μοντέλο σας	-
	Ο διακόπτης ισχύος/ταχύτητας βρίσκεται στη θέση OFF	Πατήστε το διακόπτη ενεργοποίησης/ απενεργοποίησης	-
	Η μπαταρία δεν έχει συνδεθεί σωστά	Συνδέστε την σωστά	-
Δεν γίνεται εκκίνηση του προϊόντος	Ο διακόπτης ενεργοποίησης/ απενεργοποίησης δεν έχει ρυθμιστεί στη θέση ON	Ανατρέξτε στο κεφάλαιο «Εκκίνηση του προϊόντος»	-
	Μόνο ένας από τους δύο διακόπτες είναι στη θέση ON	Ανατρέξτε στο κεφάλαιο «Εκκίνηση του προϊόντος»	-
	Εσωτερικά εξαρτήματα είναι κατεστραμμένα	Σβήστε τον κινητήρα, βγάλτε την μπαταρία, ελέγξτε το μηχάνημα. Πηγαίνετε το μηχάνημα για επισκευή	Εγκριμένο κέντρο επισκευής

FR

ES

PT

IT

EL

PL

RU

KZ

UA

RO

EN

Προβλήματα	Πιθανές αιτίες	Λύσεις	Απαιτούμενη πιστοποίηση
Το μηχάνημα ταλαντώνεται όταν η ταχύτητα είναι υψηλή	Η λάμα είναι εκτός ισορροπίας ή φθαρμένη	Αλλάξτε τη λάμα	Εγκεκριμένο κέντρο επισκευής
	Ο άξονας του μοτέρ είναι συστρεμμένος	Σβήστε τον κινητήρα και ελέγξτε το μηχάνημα. Πηγαίνετε το μηχάνημα για επισκευή	Εγκεκριμένο κέντρο επισκευής
Το μοτέρ σταματά ενώ λειτουργεί	Το πάχος των κλαδιών υπερβαίνει τις τιμές για το εργαλείο	Πρέπει να κόβονται κλαδιά σύμφωνα με τις τιμές κοπής	-
	Η μπαταρία έχει αποφορτιστεί	Επαναφορτίστε την μπαταρία	-
Το μοτέρ είναι στη θέση ON, οι λάμες δεν κινούνται	Το μηχάνημα έχει βλάβη	Μην χρησιμοποιήσετε το μηχάνημα και μιλήστε στο κέντρο σέρβις	Εγκεκριμένο κέντρο επισκευής
	Οι λάμες είναι φραγμένες	Αφαιρέστε την μπαταρία και απομακρύνετε το φράξιμο στις λάμες	-
Το μηχάνημα σταμάτησε ξαφνικά ενώ έκοβε θάμνους	Το μοτέρ μπορεί να έπαθε υπερφόρτωση	Σταματήστε το μηχάνημα και περιμένετε 3 λεπτά για επανεκκίνηση	-
	Το μοτέρ μπορεί να έπαθε υπερθέρμανση	Σταματήστε το μηχάνημα και περιμένετε να κρυώσει το μοτέρ πριν το ανάψετε ξανά.	-
	Η μπαταρία μπορεί να έπαθε υπερθέρμανση	Σταματήστε το μηχάνημα και περιμένετε να κρυώσει η μπαταρία πριν το ανάψετε ξανά	-
Το προϊόν δεν φτάνει σε πλήρη ισχύ	Η χωρητικότητα της μπαταρίας είναι πολύ χαμηλή	Φορτίστε την μπαταρία	-
	Τα ανοίγματα αερισμού είναι φραγμένα	Καθαρίστε τα ανοίγματα αερισμού	-
Οι κραδασμοί ή ο θόρυβος είναι υπερβολικά	Τα μπουλόνια/παξιμάδια είναι χαλαρά	Σφίξτε τα μπουλόνια/παξιμάδια	-
	Το μηχάνημα έχει βλάβη	Μην χρησιμοποιήσετε το μηχάνημα και μιλήστε στο κέντρο σέρβις	Εγκεκριμένο κέντρο επισκευής
Το προϊόν σταματά ξαφνικά	Η μπαταρία αποφορτίστηκε	Βγάλτε και φορτίστε την μπαταρία	-
	Η μπαταρία είναι πολύ ζεστή	Βγάλτε την μπαταρία και αφήστε την να κρυώσει	-

Προβλήματα	Πιθανές αιτίες	Λύσεις	Απαιτούμενη πιστοποίηση
Μη ικανοποιητική απόδοση κοπής	Η λάμα έχει φθαρεί/χαλάσει	Αντικαταστήστε τη λάμα με νέα	-
	Η λάμα έχει σκουριάσει	Βγάλτε την μπαταρία και προσθέστε ειδικό λάδι, έπειτα καθαρίστε τη λάμα	-
	Το πάχος των κλαδιών υπερβαίνει τις τιμές για το εργαλείο	Πρέπει να κόβονται κλαδιά σύμφωνα με τις τιμές κοπής	-

8.5 ΣΟΒΑΡΕΣ ΚΑΤΑΣΤΑΣΕΙΣ

Προβλήματα	Λύσεις
Το μηχάνημα καπνίζει κατά τη λειτουργία	Σταματήστε αμέσως το μηχάνημα, βγάλτε την μπαταρία και κατόπιν επικοινωνήστε με το κέντρο σέρβις

9. ΤΕΛΟΣ ΖΩΗΣ



Τα ηλεκτρικά προϊόντα δεν πρέπει να απορρίπτονται με τα οικιακά προϊόντα. Τα χρησιμοποιημένα ηλεκτρικά προϊόντα πρέπει να συλλέγονται ξεχωριστά και να απορρίπτονται στα σημεία συλλογής που προβλέπονται για τον σκοπό αυτό. Συζητήστε με τις τοπικές αρχές ή τον αντιπρόσωπό σας για συμβουλές σχετικά με την ανακύκλωση.

10. ΕΓΓΥΗΣΗ

10.1 Η ΕΓΓΥΗΣΗ ΜΑΣ

Τα προϊόντα STERWINS έχουν σχεδιαστεί σύμφωνα με τα υψηλότερα πρότυπα ποιότητας για προϊόντα που προορίζονται για την αγορά καταναλωτών. Αυτή η εγγύηση πώλησης καλύπτει περίοδο 5 ετών από την ημερομηνία αγοράς του προϊόντος. Αυτή η εγγύηση καλύπτει όλα τα ελαττώματα στα υλικά και την κατασκευή: εξαρτήματα και στοιχεία που λείπουν, και ζημιές υπό κανονικές συνθήκες χρήσης. Η επισκευή και η αντικατάσταση των εξαρτημάτων δεν παρατείνουν την αρχική περίοδο εγγύησης. Πρέπει να είστε σε θέση να προσκομίσετε την απόδειξη αγοράς για αυτό το προϊόν και την ημερομηνία αγοράς. Η κάλυψη εγγύησης περιορίζεται στην αξία αυτού του προϊόντος.

10.2 ΕΞΑΙΡΕΣΕΙΣ ΕΓΓΥΗΣΗΣ

Αυτή η εγγύηση δεν καλύπτει προβλήματα ούτε περιστατικά που προκύπτουν από εσφαλμένη χρήση του προϊόντος. Τα παρακάτω στοιχεία δεν καλύπτονται από την εγγύηση:

- Το εργαλείο έχει χρησιμοποιηθεί εσφαλμένα, ή
- Ζημιές που προκύπτουν κατά τη μεταφορά ή την εγκατάσταση αυτού του προϊόντος, ή
- Επισκευές ή/και αλλαγή εξαρτημάτων που πραγματοποιούνται από τρίτο μέρος, ή
- Ζημιές που προκαλούνται από εξωτερικούς παράγοντες ή ξένα αντικείμενα, όπως άμμος ή πέτρες, ή
- Ζημιές που προκύπτουν από τη μη συμμόρφωση με τις οδηγίες ασφάλειας και χρήσης, ή
- Το εργαλείο έχει αποσυναρμολογηθεί ή ανοιχτεί, ή
- Το εργαλείο ήταν σε υγρό περιβάλλον (δροσιά, βροχή, βυθισμένο στο νερό...), ή

FR

- Το εργαλείο έχει χρησιμοποιηθεί για επαγγελματικούς σκοπούς, ή
- Το εργαλείο έχει εκτεθεί σε θερμοκρασία εκτός της περιοχής που καθορίζεται στο κεφάλαιο «Αποθήκευση»

ES

Το προϊόν πρέπει να χρησιμοποιείται υπό κανονικές συνθήκες χρήσης και για μη επαγγελματικούς σκοπούς. Ως εκ τούτου, εξαιρούνται από αυτήν την εγγύηση τα προϊόντα που χρησιμοποιούνται από εταιρείες κηπουρικής, τοπικές αρχές, καθώς και εταιρείες που προσφέρουν ενοίκια επί πληρωμή ή δωρεάν δανεισμό εξοπλισμού.

PT

IT

Σε περίπτωση προβλήματος ή ελαττώματος, θα πρέπει πρώτα να συμβουλευέστε τον αντιπρόσωπο της Sterwins. Στις περισσότερες περιπτώσεις, ο αντιπρόσωπος της Sterwins θα μπορεί να λύσει το πρόβλημα ή να διορθώσει το ελάττωμα. Κρατήστε το τιμολόγιο ή την απόδειξή σας: αυτά τα έγγραφα θα ζητηθούν κατά τη διεκπεραίωση τυχόν αξιώσεων.

EL

PL

RU

KZ

UA

RO

EN

11. ΔΗΛΩΣΗ ΣΥΜΜΟΡΦΩΣΗΣ ΕΚ / ΕΕ

Μοντέλο προϊόντος/Προϊόν: **84441230**

Επωνυμία και διεύθυνση του κατασκευαστή ή του εξουσιοδοτημένου αντιπροσώπου του
ADEO Services, 135 Rue Sadi Carnot - CS 00001 59790 Ronchin - France

Η παρούσα δήλωση συμμόρφωσης εκδίδεται με αποκλειστική ευθύνη του κατασκευαστή

Στόχος της δήλωσης :	
Τύπος Προϊόντος	BATTERY HEDGE TRIMMER 60CM
Αναφορά προϊόντος	84441230
Αναφορά σχεδιασμού βιομηχανικού τύπου	40VHT2-60.1
Μάρκα προϊόντος	STERWINS
EAN	3276007275216
Κωδικοποίηση σειριακού αριθμού	SSSSSSXX DDMYY nnPPPPPP (SSSSS: supplier code 097900, XX: line number, DMMYY: Production date, nn: version of product, PPPPP: incremental number)

Ο στόχος της δήλωσης που περιγράφεται παραπάνω είναι σύμφωνος με τη σχετική ενωσιακή νομοθεσία εναρμόνισης:

Μνεία των σχετικών εναρμονισμένων προτύπων που χρησιμοποιούνται ή μνεία των προδιαγραφών σε σχέση με τις οποίες δηλώνεται η συμμόρφωση:

Όπου ισχύει * το γνωστοποιημένο όνομα και τον αριθμό του εργαστηρίου που εξέδωσε την πιστοποίηση και την αναφορά στο έγγραφο

2014_30_EU_EMC (Electromagnetic Compatibility (EMC) Directive)	EN 55014-1:2017+A11:2020
	EN 55014-2:2015
2011_65_EU_RoHS (Restriction of Hazardous Substances in Electrical and Electronic Equipment (RoHS) Directive)	EN IEC 63000:2018
	IEC 62321-1:2013
	IEC 62321-2:2013
	IEC 62321-3-1:2013
	IEC 62321-4:2013+A1:2017
	IEC 62321-5:2013
	IEC 62321-6:2015
	IEC 62321-7-1:2015
	IEC 62321-7-2:2017 & ISO 17075-1:2017
	IEC 62321-8:2017
2006_42_EC_MACHINE (Machinery_Products)	EN 62841-1:2015
	EN 62841-4-2:2019
2000_14_EC_NOISE (Noise_Emission_Outdoor_Products)	EN ISO 11094:1991
	EN ISO 3744:1995
	EN ISO 3744:2010

Report No: SHES210701382471 Release by SGS

Measured Sound power level:	88.72dB(A)
Guaranteed Sound power level:	92dB(A)

Υπογραφή για και εξ ονόματος

LEMOINE ERIC
PLATFORM QUALITY LEADER

Τόπος Ronchin - FRANCE

ημερομηνία έκδοσης 21/09/2021

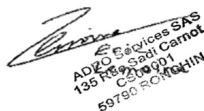

ADEO Services SAS
135 Rue Sadi Carnot
CS 00001
59790 Ronchin

FR

ES

PT

IT

EL

PL

RU

KZ

UA

RO

EN



Wprowadzenie

Dziękujemy za wybranie tego produktu. Podczas projektowania i wytwarzania naszych produktów dokładamy wszelkich starań, aby zapewnić doskonałą jakość spełniającą potrzeby użytkowników. Przestrzeganie tych instrukcji pozwoli zoptymalizować czas eksploatacji

WAŻNE! W CELU UZYSKANIA NAJWIĘKSZEGO POZIOMU ZADOWOLENIA Z TEGO PRODUKTU PODCZAS JEGO KONFIGURACJI, STOSOWANIA I KONSERWACJI, ZALECAMY, ABY DOKŁADNIE PRZECZYTAĆ NINIEJSZĄ INSTRUKCJĘ OBSŁUGI PRZED PRZYSTĄPIENIEM DO KORZYSTANIA Z PRODUKTU. W TEJ INSTRUKCJI OBSŁUGI NALEŻY ZWRÓCIĆ UWAGĘ NA PODSTAWOWE OSTRZEŻENIA DOTYCZĄCE BEZPIECZEŃSTWA ORAZ ZACHOWAĆ JĄ DO PÓŹNIEJSZEGO WYKORZYSTANIA.



WAŻNE, INSTRUKCJĘ OBSŁUGI NALEŻY ZACHOWAĆ DO PÓŹNIEJSZEGO WYKORZYSTANIA: NALEŻY DOKŁADNIE PRZECZYTAĆ

1. UŻYTKOWANIE ZGODNIE Z PRZEZNACZENIEM AKUMULATOROWYCH NOŻYC DO ŻYWOPŁOTU 60 CM

Produkt ten jest przeznaczony do użytku wyłącznie na zewnątrz i w żadnym wypadku nie może być stosowany wewnątrz budynku. Bezprzewodowe nożyce do żywopłotu są przeznaczone do użytku tylko w warunkach suchych i przy dobrym oświetleniu. Te nożyce do żywopłotu są przeznaczone tylko do cięcia żywopłotów, krzaków i krzewów w ogrodach przydomowych. Nie stosować do innych celów. Należy przestrzegać maksymalnej możliwości cięcia. Nie ciąć gałęzi przekraczających określonej maksymalnej możliwości. Nie stosować do innych celów. Produkt nie jest przeznaczony do użytku przez dzieci lub osoby o obniżonych zdolnościach fizycznych, umysłowych bądź sensorycznych. Produkt ten jest przeznaczony tylko do ręcznego użytku. Tego produktu nigdy nie należy montować na stołach warsztatowych ani innych wspornikach.

Po rozpakowaniu należy upewnić się, że produkt jest kompletny i zawiera akcesoria (jeżeli są). Jeżeli produkt jest uszkodzony lub wadliwy, nie można go używać i należy zwrócić go sprzedawcy. W przypadku przekazywania tego narzędzia innej osobie, należy jej również przekazać niniejszą instrukcję obsługi.

Należy zwrócić uwagę, że nasze urządzenie nie jest przeznaczone do zastosowań komercyjnych, handlowych ani przemysłowych. Nasza gwarancja zostanie unieważniona, jeżeli maszyna będzie wykorzystywana do zastosowań w firmach komercyjnych, handlowych lub przemysłowych bądź w podobnych celach. Produkt zaprojektowano do użytku przez okres 5 lat (przewidywany okres eksploatacji).

2. INSTRUKCJE DOTYCZĄCE BEZPIECZEŃSTWA



OSTRZEŻENIE: PRZECZYTAĆ WSZYSTKIE OSTRZEŻENIA DOTYCZĄCE BEZPIECZEŃSTWA I WSZYSTKIE INSTRUKCJE. NIEPRZESTRZEGANIE OSTRZEŻEŃ I INSTRUKCJI MOŻE SKUTKOWAĆ PORAZENIEM PRĄDEM, POZAREM I/LUB POWAŻNYMI OBRAŻENIAMI.

ZACHOWAĆ WSZYSTKIE OSTRZEŻENIA I INSTRUKCJE DO PÓŹNIEJSZEGO WYKORZYSTANIA.

2.1 OGÓLNE OSTRZEŻENIA DOTYCZĄCE BEZPIECZEŃSTWA

- NIE KORZYSTAĆ Z NOŻYC DO ŻYWIOPŁOTU W POBLIŻU SZKLANÝCH OSŁON, SAMOCHODÓW OSOBOWYCH I CIĘŻAROWYCH, OKIEN, SPADKÓW ITP. BEZ PRAWIDŁOWEGO USTAWIENIA CELU ROZŁADOWANIA.
- NIE UŻYWAĆ SIŁY ANI NIE PRZECIĄGAĆ NOŻYC DO ŻYWIOPŁOTU. NOŻYCE DO ŻYWIOPŁOTU BĘDĄ DZIAŁAŁY LEPIEJ I BEZPIECZNIEJ, JEŻELI BĘDĄ STOSOWANE W ZAKRESIE, DO PRACY W KTÓRYM ZOSTAŁY ZAPROJEKTOWANE.
- JEŻELI PRODUKT JEST JUŻ ZMONTOWANY, PRZED UŻYCIEM NALEŻY UPEWNIĆ SIĘ, ŻE WSZYSTKIE ŚRUBY SĄ MOCNO DOKRĘCONE. JEŻELI

PRODUKT WYMAGA MONTAŻU, PRZED OTWARCIEM OPAKOWANIA NALEŻY UPEWNIĆ SIĘ, ŻE ZOSTAŁY PRZYGOTOWANE WSZYSTKIE ELEMENTY NIEZBEDNE DO JEGO ZŁOŻENIA. JEŻELI PRODUKT JEST USZKODZONY LUB WADLIWY, NIE MOŻNA GO UŻYWAĆ I NALEŻY ZWRÓCIĆ GO DO NAJBLIŻSZEGO SKLEPU.

- TERMIN „MASZYNA” W OSTRZEŻENIACH ODNOŚ SIĘ DO ZASILANEJ SIECIOWO MASZYNY (Z PRZEWODEM) LUB ZASILANEJ AKUMULATOROWO MASZYNY (BEZPRZEWODOWEJ).

2.2 SYMBOLE NA PRODUKCIE

	Spełnia normy europejskie: Symbol ten oznacza, że urządzenie jest zgodne z obowiązującymi dyrektywami europejskimi oraz że przeprowadzono badanie zgodności z tymi dyrektywami.	
	Pojedynczy znak obrotu produktami na rynku państw członkowskich unii celnej.	
	Uniwersalny: zgodny tylko z produktami Sterwins UP40, Lexman UP40 i Dexter UP40.	
	Urządzeń elektrycznych nie wolno wyrzucać z artykułami z gospodarstwa domowego. Zużyte urządzenia elektryczne należy zbierać oddzielnie i utylizować w punktach zbiórki przeznaczonych do tego celu. Należy skontaktować się z miejscowymi władzami lub sprzedawcą, aby uzyskać poradę dotyczącą recyklingu.	
	Nosić ochronę słuchu.	
		Nosić ochronę oczu.

FR

ES

PT

IT

EL

PL

RU

KZ

UA

RO

EN

	Nosić ochronę głowy.		Nosić rękawice ochronne.
	ZAGROŻENIE - trzymać ręce z dala od ostrza		Wyłączanie: przed przystąpieniem do czyszczenia lub konserwacji należy wyjąć akumulator.
	Nie narażać produktu na działanie deszczu lub wilgoci.		W pobliżu nie mogą znajdować się osoby postronne.
	Gwarantowany poziom mocy akustycznej (zbadany zgodnie z dyrektywą 2000/14/WE zmienioną przez 2005/88/WE).		Długość cięcia: 605 mm
	Przed wykonaniem pracy związanej z konserwacją lub czyszczeniem należy wyjąć akumulator		

2.3 SYMBOLE W NINIEJSZEJ INSTRUKCJI

	Typ i źródło zagrożenia: nieprzestrzeżenie tego ostrzeżenia może skutkować obrażeniem ciała lub śmiercią.		Typ i źródło zagrożenia: symbol ten wskazuje, że może nastąpić uszkodzenie urządzenia, zagrożenie dla środowiska lub mienia w wyniku nieprzestrzeżenia tego ostrzeżenia.
	Uwaga: symbol ten wskazuje informacje ważne dla lepszego poznania produktu.		Przeczytać instrukcję obsługi: symbol ten wskazuje, że należy dokładnie przeczytać niniejszą instrukcję obsługi.
	Przeczytać instrukcję obsługi.		Zielony punkt: recykling opakowań.
	Brazylijska etykieta dotycząca ochrony środowiska: opakowanie produktu poddać recyklingowi.		Wyjąć akumulator na czas transportu, przechowywania, prac naprawczych i czyszczenia.

	<p>Ten produkt podlega recyklingowi. Jeżeli nie można go już dłużej używać, należy zanieść go do zakładu przetwarzania odpadów.</p>		<p>Brazylijska etykieta dotycząca ochrony środowiska: Poddać ten produkt recyklingowi.</p>
	<p>Należy sprawdzić odpowiednią ilustrację na końcu broszury.</p>		

- Ogólne ostrzeżenia dotyczące bezpieczeństwa maszyny -



OSTRZEŻENIE: NALEŻY PRZECZYTAĆ WSZYSTKIE OSTRZEŻENIA DOTYCZĄCE BEZPIECZEŃSTWA, INSTRUKCJE, ILUSTRACJE ORAZ SPECYFIKACJE DOSTARCZONE Z TYM PRODUKTEM. NIEPRZESTRZEGANIE WSZYSTKICH WYMIENIONYCH NIŻEJ INSTRUKCJI MOŻE SKUTKOWAĆ PORAZENIEM PRĄDEM, POŻAREM I/LUB POWAŻNYMI OBRAZENIAMI.

ZACHOWAĆ WSZYSTKIE OSTRZEŻENIA I INSTRUKCJE DO PÓŹNIEJSZEGO WYKORZYSTANIA. TERMIN „MASZYNA” W OSTRZEŻENIACH ODNOŚI SIĘ DO ZASILANEJ SIECIOWO MASZYNY (Z PRZEWODEM) LUB ZASILANEJ AKUMULATOROWO MASZYNY (BEZPRZEWODOWEJ).

2.4 BEZPIECZEŃSTWO W OBSZARZE ROBOCZYM

- **OBZAR ROBOCZY MUSI BYĆ CZYSTY I DOBRZE OŚWIETLONY.** ZAGRAZONE I CIEMNE OBSZARY SĄ PRZYCYNĄ WYPADKÓW.
- **NIE PRACOWAĆ Z MASZYNAMI W ATMOSFERACH WYBUCHOWYCH, TAKICH JAK OBECNOŚĆ PALNYCH PŁYNÓW, GAZÓW LUB PYŁÓW.**
- **MASZYNY WYTWARZAJĄ ISKRY, KTÓRE MOGĄ SPOWODOWAĆ ZAPALENIE SIĘ PYŁU LUB OPARÓW.**
- **PODCZAS PRACY Z MASZYNĄ W POBLIŻU NIE MOGĄ PRZEBYWAĆ DZIECI I NI OSOBY POSTRONNE. ODWRÓCENIE UWAGI MOŻE SPOWODOWAĆ UTRATĘ KONTROLI.**

2.5 BEZPIECZEŃSTWO ELEKTRYCZNE

- **WTYCZKI MASZYNY MUSZĄ PASOWAĆ DO GNIAZDA. NIGDY NIE NALEŻY W ŻADEN SPOŚÓB MODYFIKOWAĆ WTYCZKI. NIE STOSOWAĆ ŻADNYCH WTYCZEK ADAPTERÓW Z UZIEMIENYMI (PODŁĄCZONYMI DO ZIEMI) MASZYNAMI. NIEMODYFIKOWANE WTYCZKI I PASUJĄCE GNIAZDA ZMNIJSZAJĄ RYZYKO PORAZENIA PRĄDEM.**
- **UNIKAĆ KONTAKTU CIAŁA Z UZIEMIENYMI LUB PODŁĄCZONYMI DO ZIEMI POWIERZCHNIAMI, TAKIMI JAK RURY, CHŁODNICE, PŁYTY KUCHENNE CZY CHŁODZIARKI. JEŻELI CIAŁO JEST UZIEMIONE LUB MA KONTAKT Z ZIEMIĄ, WZRASTA RYZYKO PORAZENIA PRĄDEM.**
- **NIE NARAŻAĆ MASZYN NA DZIAŁANIE DESZCZU LUB WILGOCI. WODA, KTÓRA PRZEDOSTANIE SIĘ DO MASZYNY, ZWIĘKSZY RYZYKO PORAZENIA PRĄDEM.**
- **NIE NADWYREŻAĆ PRZEWODU. NIGDY NIE UŻYWAĆ PRZEWODU DO PRZENOSZENIA, PODŁĄCZANIA I ODŁĄCZANIA MASZYNY Z GNIAZDA. TRZYMAĆ PRZEWÓD Z DALA OD ŹRÓDEŁ CIEPŁA, OLEJU, OSTRYCH KRAWĘDZI LUB PORUSZAJĄCYCH SIĘ CZĘŚCI. USZKODZONY LUB SPLĄTANY PRZEWÓD ZWIĘKSZA RYZYKO PORAZENIA PRĄDEM.**
- **PODCZAS UŻYTKOWANIA MASZYNY NA ZEWNĄTRZ NALEŻY KORZYSTAĆ Z PRZEDŁUŻACZA ODPOWIEDNIEGO DO STOSOWANIA NA ZEWNĄTRZ. KORZYSTANIE Z PRZEWODU ODPOWIEDNIEGO DO STOSOWANIA NA ZEWNĄTRZ ZMNIJSZA RYZYKO PORAZENIA PRĄDEM.**
- **JEŻELI NIE MOŻNA UNIKAĆ KORZYSTANIA Z MASZYNY W WILGOTNYM MIEJSCU, NALEŻY STOSOWAĆ ZASILANIE**

ZABEZPIECZONE PRZEZ WYŁĄCZNIK RÓŻNICOWO-PRĄDOWY (RCD).
STOSOWANIE RCD ZMNIEJSZA RYZYKO PORAZENIA PRĄDEM.

2.6 BEZPIECZEŃSTWO OSOBISTE

- **PODZAS KORZYSTANIA Z MASZYNY NALEŻY ZACHOWAĆ CZUWOŚĆ, OBSERWOWAĆ PRACĘ I KIEROWAĆ SIĘ ZDROWYM ROZSĄDKIEM. NIE KORZYSTAĆ Z MASZYNY W STANIE ZMĘCZENIA LUB POD WPLYWEM NARKOTYKÓW, ALKOHOLU BĄDŹ LEKÓW. MOMENT NIEUWAGI PODZAS PRACY Z MASZYNĄ MOŻE SKUTKOWAĆ POWAŻNYM OBRAŻENIEM CIAŁA.**
- **STOSOWAĆ ŚRODKI OCHRONY INDYWIDUALNEJ. ZAWSZE NOSIĆ OCHRONĘ OCZU. ŚRODKI OCHRONY, TAKIE JAK MASKA PRZECIWPYŁOWA, ANTYPOŚLIZGOWE OBUWIE OCHRONNE, KASK LUB OCHRONA SŁUCHU STOSOWANE W ODPOWIEDNICH WARUNKACH ZMNIEJSZAJĄ OBRAŻENIA CIAŁA.**
- **ZAPOBIEGAĆ NIEZAMIERZONEMU WŁĄCZENIU. PRZED PODŁĄCZENIEM DO ŹRÓDŁA PRĄDU I/LUB AKUMULATORA, PODNIESIENIEM LUB PRZENOSIENIEM NARZĘDZIA NALEŻY UPEWNIĆ SIĘ, ŻE PRZEŁĄCZNIK ZNAJDUJE SIĘ W POŁOŻENIU WYŁĄCZENIA. PRZENOSZENIE MASZYNY Z PALCEM NA PRZEŁĄCZNIKU LUB MASZYN POD NAPIĘCIEM Z WŁĄCZONYM PRZEŁĄCZNIKIEM JEST PRZYCZYNĄ WYPADKÓW.**
- **PRZED WŁĄCZENIEM MASZYNY NALEŻY USUNĄĆ KLUCZ REGULACYJNY LUB KLUCZ PŁASKI. POZOSTAWIONY KLUCZ REGULACYJNY**

LUB KLUCZ PŁASKI ZAMOCOWANY DO OBRACAJĄCYCH SIĘ CZĘŚCI MASZYNY MOŻE SKUTKOWAĆ OBRAŻENIEM CIAŁA.

- **NIE SIĘGAĆ ZBYT DALEKO. PRZEZ CAŁY CZAS UTRZYMYWAĆ PRAWIDŁOWĄ POSTAWĘ I RÓWNOWAGĘ, UMOŻLIWI TO LEPSZĄ KONTROLĘ NAD MASZYNĄ W NIEOCZEKIWANYCH SYTUACJACH.**
- **NOSIĆ WŁAŚCIWĄ ODZIEŻ. NIE NOSIĆ LUŻNEJ ODZIEŻY ANI BIŻUTERII. NIE ZBLIŻAĆ WŁOSÓW, ODZIEŻY ANI REKAWIC DO PORUSZAJĄCYCH SIĘ CZĘŚCI. LUŻNA ODZIEŻ, BIŻUTERIA LUB DŁUGIE WŁOSY MOGĄ ZOSTAĆ POCHWYCONE PRZEZ PORUSZAJĄCE SIĘ CZĘŚCI.**
- **JEŻELI URZĄDZENIA SĄ PRZEWIDZIANE DO PODŁĄCZENIA DO SPRZĘTU DO ODPYLANIA I GROMADZENIA PYŁU, NALEŻY UPEWNIĆ SIĘ, ŻE SĄ ONE PODŁĄCZONE I PRAWIDŁOWO STOSOWANE. STOSOWANIE URZĄDZEŃ DO GROMADZENIA PYŁU MOŻE ZMNIEJSZYĆ NIEBEZPIECZEŃSTWA ZWIĄZANE Z PYŁEM.**
- **NIE DOPUSZCZAĆ, ABY W ZNAJOMOŚĆ NARZĘDZI NABYTA W TRAKCIE ICH CZĘSTEGO UŻYTKOWANIA POWODOWAŁA BEZTRÓSKĘ I IGNOROWANIE ZASAD BEZPIECZEŃSTWA NARZĘDZIA. NIEOSTROŻNE POSTĘPOWANIE MOŻE W WŁAMKU SEKUNDY SPOWODOWAĆ POWAŻNE OBRAŻENIE.**

2.7 UŻYTKOWANIE I UTRZYMANIE MASZYNY

- **NIE UŻYWAĆ NADMIERNEJ SIŁY PODZAS KORZYSTANIA Z MASZYNY. UŻYWAĆ MASZYNĘ WŁAŚCIWĄ DO ZASTOSOWANIA. Z WŁAŚCIWĄ MASZYNĄ PRACA ZOSTANIE WYKONANA LEPIEJ I BEZPIECZNIEJ W ZAKRESIE, DO KTÓREGO ZOSTAŁA ZAPROJEKTOWANA.**
- **NIE KORZYSTAĆ Z MASZYNY JEŻELI NIE MOŻNA OBRÓCIĆ PRZEŁĄCZNIKA W POŁOŻENIE WŁ. I WYŁ. KAŻDA MASZYNA, KTÓRĄ NIE MOŻNA STEROWAĆ ZA POMOCĄ PRZEŁĄCZNIKA, STWARZA ZAGROŻENIE I MUSI ZOSTAĆ NAPRAWIONA.**
- **PRZED PRZYSTĄPIENIEM DO REGULACJI, WYMIANY AKCESORIÓW LUB PRZECHOWYWANIA, WYJĄC WTYCZKĘ ZE ŹRÓDŁA ZASILANIA I/ LUB WYJĄC Z MASZYNY AKUMULATOR. TAKIE ZAPOBIEGAWCZE ŚRODKI OSTROŻNOŚCI ZMNIEJSZAJĄ RYZYKO PRZYPADKOWEGO URUCHOMIENIA MASZYNY.**

- **NEUŻYWANĄ MASZYNĘ PRZECHOWYWAĆ POZA ZASIĘGIEM DZIECI I NIE POZWALAĆ NA KORZYSTANIE Z NIEJ OSOBOM NIEZAZNAJOMIONYM Z MASZYNĄ LUB TYMI INSTRUKCJAMI. MASZYNY STANOWIĄ ZAGROŻENIE W REKACH NIEPRZESZKOLONYCH UŻYTKOWNIKÓW.**
- **WYKONYWAĆ KONSERWACJĘ MASZYN. SPRAWDZIĆ POD KĄTEM NIEWYRÓWNOANIA LUB SZCZĘPIANIA RUCHOMYCH CZĘŚCI, USTEREK CZĘŚCI I WSZYSTKICH INNYCH SYTUACJI, KTÓRE MOGĄ WPLYWAĆ NA DZIAŁANIE MASZYN. W PRZYPADKU USZKODZENIA NALEŻY NAPRAWIĆ MASZYNĘ PRZED UŻYCIEM. WIELE WYPADKÓW JEST POWODOWANYCH PRZEZ ZŁE KONSERWOWANE ELEKTRONARZĘDZIA.**
- **NARZĘDZIA TNĄCE MUSZĄ BYĆ OSTRE I CZYSTE. PRAWIDŁOWO KONSERWOWANE NARZĘDZIA TNĄCE Z OSTRYMI KRAWĘDZIAMI TNĄCYMI Z MNIEJSZYM PRAWDOPODOBIENIEM BLOKUJĄ SIĘ I ŁATWIEJ JE KONTROLOWAĆ.**

• STOSOWAĆ MASZYNĘ, AKCESORIA, BITY NARZĘDZI ITP. ZGODNIE Z NINIEJSZYMI INSTRUKCJAMI, BIORĄC POD UWAGĘ WARUNKI ROBOCZE I PRACĘ DO WYKONANIA. STOSOWANIE MASZYNY DO PRACY INNEJ NIŻ TA, DO KTOREJ JEST PRZEZNACZONA MOŻE SKUTKOWAĆ NIEBEZPIECZNĄ SYTUACJĄ.

• UCHWYTY I POWIERZCHNIE CHWYTNE MUSZĄ BYĆ SUCHY, CZYSTE, BEZ OLEJU I SMARU. ŚLISKIE UCHWYTY I POWIERZCHNIE CHWYTNE UNIEMOŻLIWIĄJĄ BEZPIECZNE CHWYTANIE I KONTROLOWANIE NARZĘDZIA W NIEOCZEKIWANYCH SYTUACJACH.

2.8 STOSOWANIE I UTRZYMANIE URZĄDZENIA AKUMULATOROWEGO

• ŁADOWAĆ TYLKO ZA POMOCĄ ŁADOWARKI OKREŚLONEJ PRZEZ PRODUCENTA. ŁADOWARKA, KTÓRA JEST ODPOWIEDNIA DLA JEDNEGO AKUMULATORA MOŻE STWARZAĆ RYZYKO POŻARU W PRZYPADKU STOSOWANIA Z INNYM AKUMULATOREM.

• KORZYSTAĆ Z MASZYN TYLKO ZE SPECJALNIE ZAPROJEKTOWANYMI AKUMULATORAMI. STOSOWANIE INNYCH AKUMULATORÓW MOŻE STWARZAĆ RYZYKO OBRAŻENIA I POŻARU.

• JEŻELI AKUMULATOR NIE JEST UŻYWANY, NALEŻY PRZECHOWYWAĆ GO Z DALA OD METALOWYCH PRZEDMIOTÓW, TAKICH JAK SPINACZE DO PAPIERU, MONETY, KLUCZE, GWOŹDZIE, ŚRUBY LUB INNE MAŁE METALOWE PRZEDMIOTY, KTÓRE MOGĄ STWORZYĆ POŁĄCZENIE MIĘDZY ZACISKAMI. ZWARCIE RAZEM ZACISKÓW AKUMULATORA MOŻE SPOWODOWAĆ OPARZENIA LUB POŻAR.

• W NIEWŁAŚCIWYCH WARUNKACH PŁYN MOŻE ZOSTAĆ WYRZUCONY Z AKUMULATORA I NALEŻY UNIKAĆ Z NIM KONTAKTU. W RAZIE PRZYPADKOWEGO KONTAKTU SPŁUKAĆ WODĄ. W PRZYPADKU KONTAKTU PŁYNU Z OCZAMI DODATKOWO ZASIEGNAĆ PORADY LEKARZA.

PŁYN WYRZUCANY Z AKUMULATORA MOŻE SPOWODOWAĆ PODRAŻNIENIE LUB POPARZENIA.

• NIE UŻYWAĆ AKUMULATORA LUB NARZĘDZIA, KTÓRE SĄ USZKODZONE BĄDŹ MODYFIKOWANE. USZKODZONE LUB MODYFIKOWANE AKUMULATORY MOGĄ WYKAZYWAĆ NIEPRZEWIDZIANE ZACHOWANIA SKUTKUJĄCE POŻAREM, WYBUCHEM LUB RYZYKIEM OBRAŻENIA.

• NIE NARAŻAĆ AKUMULATORA ANI NARZĘDZIA NA DZIAŁANIE POŻARU BĄDŹ NADMIERNEJ TEMPERATURY. NARAŻANIE NA DZIAŁANIE POŻARU LUB TEMPERATURY POWYŻEJ 130°C MOŻE SPOWODOWAĆ WYBUCH.

• PRZESTRZEGAĆ WSZYSTKICH INSTRUKCJI ŁADOWANIA I NIE ŁADOWAĆ AKUMULATORA LUB NARZĘDZIA POZA ZAKRESEM TEMPERATURY OKREŚLONYM W INSTRUKCJACH. NIEPRAWIDŁOWE ŁADOWANIE LUB ŁADOWANIE W TEMPERATURACH SPOZA OKREŚLONEGO ZAKRESU MOŻE USZKODZIĆ AKUMULATOR BĄDŹ ZWIĘKSZYĆ RYZYKO POŻARU.

2.9 SERWIS

• MASZYNA MUSI BYĆ SERWISOWANA PRZEZ WYKWALIFIKOWANĄ OSOBĘ NAPRAWIAJĄCĄ, STOSUJĄCĄ TYLKO IDENTYCZNE CZĘŚCI ZAMIENNE. ZAPEWNI TO UTRZYMANIE BEZPIECZEŃSTWA MASZYNY.

• NIGDY NIE SERWISOWAĆ USZKODZONYCH AKUMULATORÓW. AKUMULATORY MOŻE SERWISOWAĆ TYLKO PRODUCENT LUB AUTORYZOWANI DOSTAWCY USŁUG.

2.10 OSTRZEŻENIA BEZPIECZEŃSTWA DOTYCZĄCE NOŻYC DO ŻYWOPŁOTU:

• TRZYMAĆ WSZYSTKIE CZĘŚCI CIAŁA Z DALA OD OSTRZA. NIE USUWAĆ CIĘTEGO MATERIAŁU ANI NIE PRZYTRZYMYWAĆ MATERIAŁU DO CIĘCIA, GDY OSTRZA PORUSZAJĄ SIĘ. OSTRZA NADAL PORUSZAJĄ SIĘ PO WYŁĄCZENIU PRZEŁĄCZNIKA. MOMENT NIEUWAGI PODCZAS PRACY Z NOŻYCAMI DO ŻYWOPŁOTU MOŻE SKUTKOWAĆ POWAŻNYM OBRAŻENIEM CIAŁA.

• NOŻYCE DO ŻYWOPŁOTU PRZENOSIĆ ZA UCHWYT PRZY ZATRZYMANYM OSTRZU I ZWRACAĆ UWAGĘ, ABY NIE WŁĄCZYĆ ŻADNEGO PRZEŁĄCZNIKA ZASILANIA. PRAWIDŁOWE PRZENOSZENIE

NOŻYC DO ŻYWOPŁOTU ZMNIEJSZA RYZYKO PRZYPADKOWEGO URUCHOMIENIA I OBRAŻEŃ CIAŁA SPOWODOWANYCH OSTRZAMI.

• PODCZAS TRANSPORTU I PRZECHOWYWANIA NOŻYC DO ŻYWOPŁOTU ZAWSZE ZAKŁADAĆ OSŁONĘ OSTRZA. PRAWIDŁOWA OBSŁUGA NOŻYC DO ŻYWOPŁOTU ZMNIEJSZA RYZYKO OBRAŻENIA CIAŁA SPOWODOWANEGO OSTRZAMI.

• PODCZAS CZYSZCZENIA ZAKLESZCZONEGO MATERIAŁU LUB SERWISOWANIA URZĄDZENIA NALEŻY UPEWNIĆ SIĘ, ŻE WSZYSTKIE PRZEŁĄCZNIKI ZASILANIA SĄ WYŁĄCZONE, A AKUMULATOR JEST

FR
ES
PT
IT
EL
PL
RU
KZ
UA
RO
EN

WYJĘTY LUB ROZŁĄCZONY. PRZYPADKOWE URUCHOMIENIE NOŻYC DO ŻYWOPŁOTU PODCZAS CZYSZCZENIA ZAKLESZCZONEGO MATERIAŁU LUB SERWISOWANIA MOŻE SKUTKOWAĆ POWAŻNYM OBRAŻENIEM CIAŁA.

• **NOŻYCE DO ŻYWOPŁOTU TRZYMAĆ TYLKO ZA IZOLOWANE POWIERZCHNIE DO CHWYTIANIA, PONIEWAŻ OSTRZE MOŻE MIEĆ KONTAKT Z UKRYTYM OKABLOWANIEM.** OSTRZA STYKAJĄCE SIĘ Z PRZEWODEM „POD NAPIĘCIEM” MOGĄ SPOWODOWAĆ PRZEWODZENIE NAPIĘCIA PRZEZ ODSŁONIĘTE CZĘŚCI METALOWE NOŻYC DO ŻYWOPŁOTU I DOPROWADZIĆ DO PORAŻENIA PRADEM OPERATORA.

2.11 RYZYKA RESZTKOWE

• ZAPOZNAĆ SIĘ Z UŻYTKOWANIEM TEGO PRODUKTU NA PODSTAWIE NINIEJSZEJ INSTRUKCJI OBSŁUGI. ZAPAMIĘTAĆ WSKAZÓWKI DOTYCZĄCE BEZPIECZEŃSTWA I BEZWZGLĘDNE ICH PRZESTRZEGAĆ. POMOŻE TO ZAPOBIEC RYZYKOM I ZAGROŻENIOM. ZAWSZE ZACHOWAĆ CZUJNOŚĆ PODCZAS KORZYSTANIA Z TEGO PRODUKTU, ABY WCZEŚNIE ROZPOZNAĆ RYZYKA I PORADZIĆ SOBIE Z NIMI. SZYBKA INTERWENCJA MOŻE ZAPOBIEC POWAŻNEMU OBRAŻENIU I USZKODZENIU MIENIA. WYŁĄCZYĆ I ROZŁĄCZYĆ AKUMULATOR, JEŻELI NASTĄPIA AWARIA.

• NAWET PRZY ŚCISŁYM PRZESTRZEGANIU WSZYSTKICH INSTRUKCJI NADAL ISTNIEJĄ CZYNNIKI, KTÓRE MOGĄ PROWADZIĆ DO ZAGROŻENIA, TAKIE JAK:

- ODRZUCANE ELEMENTY OBRABIANEGO PRZEDMIOTU.

- OBRAŻENIA ZWIĄZANE Z DRGANIAMI. NALEŻY KORZYSTAĆ Z PRZEZNACZONYCH DO TEGO UCHWYTÓW ORAZ STARAĆ SIĘ SKRACAĆ CZAS PRACY I NARAŻENIE.

OBRAŻENIA SPOWODOWANE HAŁASEM: NALEŻY NOSIĆ OCHRONĘ SŁUCHU ORAZ SKRACAĆ CZAS PRACY I NARAŻENIA.

• **WSZYSTKIE PRZEWODY ZASILANIA I KABLE TRZYMAĆ Z DALA OD OBSZARU CIĘCIA.** PRZEWODY ZASILANIA I KABLE MOGĄ BYĆ UKRYTE W ŻYWOPŁOTACH LUB KRZAKACH I ZOSTAĆ PRZYPADKOWO PRZECIĘTE PRZEZ OSTRZE.

• **NIE KORZYSTAĆ Z NOŻYC DO ŻYWOPŁOTU PODCZAS ZŁYCH WARUNKÓW POGODOWYCH, SZCZEGÓLNIE, GDY ISTNIEJE RYZYKO UDERZENIA PIORUNEM.** ZMNIEJSZA TO RYZYKO PORAŻENIA PIORUNEM.

- WDOCHNIANIE PYŁU I CZĄSTEK.

- NALEŻY UŻYWAĆ OCHRONY OCZU PRZEZ CAŁY CZAS.

W PRZYPADKU NARAŻENIA NA JAKIKOLWIEK Z TYCH CZYNNIKÓW PODCZAS KORZYSTANIA Z MASZYNY NALEŻY ZATRZYMAĆ MASZYNĘ I NATYCHMIAST ZASIĘGNAĆ PORADY LEKARZA

• OBRAŻENIA MOGĄ BYĆ SPOWODOWANE LUB ZAOSTRZONE PRZEZ DŁUGOTRWAŁE STOSOWANIE NARZĘDZIA. PODCZAS KORZYSTANIA Z NARZĘDZIA PRZEZ DŁUŻSZY CZAS NALEŻY ROBIĆ REGULARNE PRZERWY.

• DŁUGOTRWAŁE KORZYSTANIE Z PRODUKTU NARAŻA UŻYTKOWNIKA NA DZIAŁANIE DRGAŃ, KTÓRE MOGĄ POWODOWAĆ SZEREG STANÓW OKREŚLANYCH MIANEM ZESPOŁU WIBRACYJNEGO (HAVS), NP. PALCE STAJĄ SIĘ BIAŁE, JAK RÓWNIEŻ OKREŚLONE CHOROBY, TAKIE JAK ZESPÓŁ CIĘŚNI NADGARSTKA.

• ABY OBNIŻYĆ RYZYKO PODCZAS KORZYSTANIA Z TEGO PRODUKTU, NALEŻY ZAWSZE NOSIĆ REKAWICE OCHRONNE I CIĄGLE MIEĆ CIEPŁE DŁONIE.

3. DANE TECHNICZNE

Model	40VHT2-60.1
Napięcie znamionowe (V d.c.)	36 V d.c.
Ciężar maszyny (bez akumulatora)	3,2 kg
Długość ostrza	658 mm
Długość cięcia	605 mm
Zdolność cięcia	20 mm
Gwarantowany poziom mocy akustycznej (dB(A))	92 dB(A)

Zmierzony poziom mocy akustycznej (dB(A))	88 dB(A) K = 3 dB(A)
Poziom ciśnienia akustycznego (dB (A))	77 dB(A) K = 3 dB(A)
Natężenie robocze	4,2 A
Maksymalne natężenie	12 A
Poziom drgań (K=1,5 m/s²)	< 2,5 m/s ²
Prędkość drgań ostrza (bez obciążenia) (min⁻¹)	2800
Prędkość silnika bez obciążenia	> 19500±10% /min

Deklarowaną całkowitą wartość drgań zmierzono zgodnie ze standardową metodą badawczą i można ją stosować do porównania jednego narzędzia z innym. Deklarowaną całkowitą wartość drgań można również wykorzystać do wstępnej oceny narażenia. Emisja drgań i hałasu podczas bieżącego stosowania maszyny może różnić się od deklarowanej wartości całkowitej w zależności od sposobu korzystania z narzędzia; i może być konieczna do identyfikacji środków bezpieczeństwa chroniących operatora w oparciu o szacowane narażenie w aktualnych warunkach użytkowania (uwzględniając wszystkie części cyklu roboczego, takie jak czas wyłączenia narzędzia i praca jałowa w uzupełnieniu do czasu załączania).

Akumulator	
Rodzaj akumulatora	Li-Ion
Model	40VBA2-50.1 40VBA2-50.XXX
Napięcie znamionowe [V d.c.]	36V d.c.
Pojemność znamionowa akumulatora	5 Ah Li-Ion
Liczba ogniw akumulatora	20
Ciężar [kg]	1,29 kg

Ładowarka		
Model	40VCH1-3A.1 40VCH1-3A.XXX	40VCH2-6A.1 40VCH2-6A.XXX
Znamionowa wartość wejściowa	100-240 V~	220-240V~
Znamionowa wartość wyjściowa	42V d.c.	42V d.c.
Temperatura robocza [°C]	4°C~24°C	4°C~24°C
Ciężar [kg]	0,605 kg	1,06 kg

4. MONTAŻ



OSTRZEŻENIE! PRZED PRZYSTĄPIENIEM DO OBSŁUGI PRODUKT MUSI BYĆ CAŁKOWICIE ZMONTOWANY! NIE STOSOWAĆ PRODUKTU, KTÓRY JEST ZMONTOWANY TYLKO CZĘŚCIOWO LUB ZMONTOWANY Z USZKODZONYMI CZĘŚCIAMI! PRZESTRZEGAĆ INSTRUKCJI MONTAŻU KOK PO KROKU I KORZYSTAĆ Z ILUSTRACJI DOSTARCZONYCH JAKO WIZUALNY PRZEWODNIK W CELU ŁATWIEJSZEGO MONTAŻU PRODUKTU!

4.1 ROZPAKOWANIE

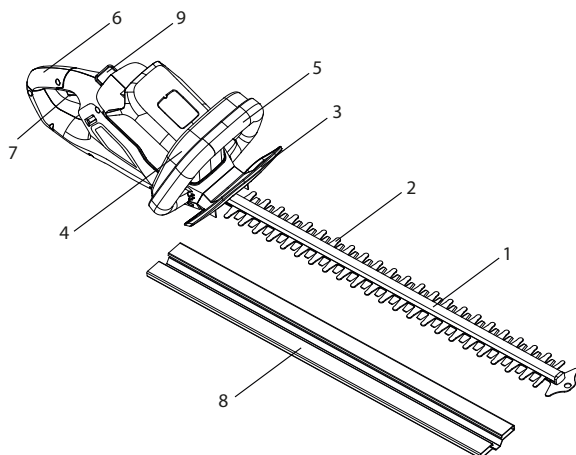

1. Pręt tnący
2. Ostrze
3. Osłona ochronna
4. Przetącnik bezpieczeństwa
5. Przedni uchwyt
6. Tylny uchwyt
7. Przetącnik wt./wyt.
8. Osłona ostrza
9. Przycisk blokady

- PODCZAS ROZPAKOWYWANIA NOSIĆ RĘKAWICE.
- DO ROZPAKOWYWANIA NIE UŻYWAĆ PRZECINACZA, NOŻA, PIŁY ANI INNEGO PODOBNEGO NARZĘDZIA.
- NARZĘDZIE PRZENOSIĆ TYLKO ZA TYLNY UCHWYT (6).

- ZATRZYMAĆ KARTON DO PONOWNEGO UŻYCIA (TRANSPORT I PRZECHOWYWANIE).
- INSTRUKCJĘ OBSŁUGI PRZECHOWYWAĆ W SUCHYM MIEJSCU DO DALSZEGO UŻYWANIA.

4.2 INSTALACJA

Ostona ostrza: ilustracja 2.1

Przed przystąpieniem do użytkowania zdjąć ostonę ostrza 8 z ostrza 2. Wyróżnić i popchnąć ostonę ostrza 8 na ostrze 2, aby ją zamocować.

UWAGA: zawsze mocować ostonę ostrza 8, gdy produkt nie jest używany, na czas przechowywania i transportu.

Instalacja/wyjmowanie akumulatora: ilustracja 2.2

OSTRZEŻENIE: przed przystąpieniem do użytkowania należy upewnić się, że zatrzask na dole akumulatora jest ustawiony na miejscu, a akumulator jest całkowicie włożony i zabezpieczony w porcie dokującym akumulatora produktu.

Nieprawidłowe zabezpieczenie włożonego akumulatora może być przyczyną wypadnięcia akumulatora, skutkującego poważnymi obrażeniami ciała.

Instalacja: aby zamocować, należy wyrównać i wsunąć akumulator w gniazda portu dokującego akumulatora, aż zablokuje się w miejscu.

Wyjmowanie: aby zwolnić, należy nacisnąć przycisk blokady akumulatora 9 i wyjąć akumulator z produktu.

4.3 PIERWSZE ZASTOSOWANIE

Kontrola akumulatora: ilustracja (2.2)



OSTRZEŻENIE! PRZED PRZYSTAPIENIEM DO KORZYSTANIA Z PRODUKTU, NALEŻY PRZECZYTAĆ ROZDZIAŁ „INSTRUKCJA BEZPIECZEŃSTWA” NA POCZĄTKU NINIEJSZEJ INSTRUKCJI, ŁĄCZNIE Z TEKSTEM POD PODTYTUŁEM TAMŻE.



PODCZAS ZAKUPU AKUMULATOR NIE JEST W PEŁNI NAŁADOWANY. PRZED PRZYSTAPIENIEM DO KORZYSTANIA Z PRODUKTU ZA PIERWSZYM RAZEM NALEŻY UMIEŚCIĆ AKUMULATOR W ŁADOWARCE I CAŁKOWICIE GO NAŁADOWAĆ.

Zwrócić szczególną uwagę podczas korzystania z maszyny po raz pierwszy: skupić się i poświęcić całą swoją uwagę na pierwsze zastosowanie. Wykonać pierwszą próbę w pustej przestrzeni bez przeszkód i bez otaczających elementów.

4.4 OBSŁUGA

Uruchamianie produktu: ilustracja (4.1)

Przed uruchomieniem nożyc do żywoptotu należy sprawdzić, czy przelącznik wt./wyt. 7 i przelącznik bezpieczeŃstwa 4 poruszają się swobodnie, powracają automatycznie i szybko po zwolnieniu. Sprawdzić również, czy chłódzące otwory wentylacyjne nie są ostonięte i czy uchwyt przedni 5 oraz tylny 6 jest czysty i suchy. Po upewnieniu się, że na nożycach do żywoptotu nie ma oznak uszkodzenia, wsunąć w pełni naładowany akumulator w port dokujący nożyc do żywoptotu aż do usłyszenia „kliknięcia”. Następnie można przystąpić do przycinania żywoptotu.

Trzymać produkt jedną ręką za uchwyt tylny 6, a drugą za uchwyt przedni 5. Aby włączyć maszynę, należy jednocześnie wcisnąć przelącznik bezpieczeŃstwa 4 i przelącznik wt./wyt. 7. Podczas pracy zawsze trzymać nożyce do żywoptotu obiema rękami.

Stosowanie produktu: ilustracja (4.2)



PRZESTROGA! ZAWSZE NOSIĆ OKULARY OCHRONNE. PODCZAS PRACY W PYŁE ZAWSZE NOSIĆ MASKĘ FILTRUJĄCĄ. ZALECANE JEST RÓWNIEŻ NOSZENIE ODPOWIEDNIH RĘKAWIC I SOLIDNEGO OBUWIA.

• OSTRZEŻENIE: W NIEKTÓRYCH KRAJACH OKREŚLONO PRZEPISAMI PORE, DNIA I SZCZEGÓLNE DNI, W KTÓRYCH PRODUKT MOŻE BYĆ UŻYWANY ORAZ JAKIE OGRANICZENIA OBOWIĄZUJĄ; NALEŻY ZWRÓCIĆ SIĘ DO

SWOJEJ GMINY W CELU UZYSKANIA SZCZEGÓLOWYCH INFORMACJI I PRZESTRZEGAĆ PRZEPISÓW W CELU ZACHOWANIA SPOKOJU W OKOLICY I UNIKNIĘCIA POPEŁNIENIA WYKROCZENIA ADMINISTRACYJNEGO!

- GODZINY ROBOCZE NALEŻY KORZYSTAĆ Z PRODUKTU W ROZSĄDNYCH GODZINACH – NIE WCZEŚNIE RANO, PÓŹNO W NOCY LUB W WEEKENDY / DNI WOLNE OD PRACY, KIEDY MOŻE TO PRZESZKADZAĆ INNYM. SPRAWDZIĆ LOKALNE OGRANICZENIA
- NIE KORZYSTAĆ Z PRODUKTU W ATMOSFERACH WYBUCHOWYCH.
- UNIKAĆ STOSOWANIA PRODUKTU PODCZAS ZŁYCH WARUNKÓW POGODOWYCH, SZCZEGÓLNIE, GDY ISTNIEJE RYZYKO UDERZENIA PIORUNEM. NIE KORZYSTAĆ Z PRODUKTU PRZY SŁABYM OŚWIETLENIU. OPERATOR MUSI MIEĆ WYRAŹNE POLE WIDZENIA NA OBSZAR ROBOCZY, ABY ZIDENTYFIKOWAĆ POTENCJALNE ZAGROŻENIA.
- KORZYSTANIE Z OCHRONY SŁUCHU OGRANICZA MOŻLIWOŚĆ USŁYSZENIA OSTRZEŻEŃ (KRZYKÓW LUB ALARMÓW). OPERATOR MUSI ZWRACAĆ SZCZEGÓLNA UWAGĘ NA TO, CO DZIEJE SIĘ W OBSZARZE ROBOCZYM. NIE MOŻNA SIĘ ROZPRASZAĆ I ZAWSZE NALEŻY SKUPIAĆ SIĘ NA ZADANIU.
- STOSOWANIE PODOBNYCH NARZĘDZI W POKLIŻU ZWIĘKSZA ZARÓWNO RYZYKO USZKODZENIA SŁUCHU, JAK I PRAWDOPODOBIEŃSTWO WEJŚCIA INNYCH OSÓB W OBSZAR ROBOCZY.
- STAĆ STABILNIE NA NOGACH I TRZYMAĆ RÓWNOWAGĘ.
- NIE SIĘGAĆ ZBYT DALEKO. SIĘGANIE ZBYT DALEKO MOŻE SKUTKOWAĆ UTRATĄ RÓWNOWAGI. ZAWSZE DOBRZE OPIERAĆ SIĘ NA POCHYŁOŚCIACH.
- IŚĆ, NIGDY BIEC. TRZYMAĆ WSZYSTKIE CZĘŚCI CIAŁA ZA DALĄ OD PORUSZAJĄCYCH SIĘ CZĘŚCI.
- NIGDY NIE URUCHAMIAĆ PRODUKTU BEZ PRAWIDŁOWO ZAMOCOWANEGO SPRZĘTU.
- W ŻADEN SPOSÓB NIE MODYFIKOWAĆ PRODUKTU ANI NIE STOSOWAĆ CZĘŚCI, KTÓRE NIE SĄ ZALECANE PRZEZ PRODUCENTA.



JEŻELI PRODUKT ZOSTAŁ UPUSZCZONY, MOCNO UDERZONY LUB ZACZYNA NIEPRAWIDŁOWO DRGAĆ, NALEŻY NATYCHMIAST GO ZATRZYMAĆ I SKONTROLOWAĆ POD KĄTEM USZKODZENIA LUB ZNALEZĆ PRZYCZYNĘ DRGAŃ. WSZELKIE USZKODZENIA MUSZĄ ZOSTAĆ PRAWIDŁOWO NAPRAWIONE LUB WYMIENIONE PRZEZ AUTORYZOWANE CENTRUM SERWISOWE.

- ABY ZMNIJSZYĆ RYZYKO OBRAŻENIA ZWIĄZANE Z KONTAKTEM Z OBRACAJĄCYMI SIĘ CZĘŚCIAMI, NALEŻY ZAWSZE ZATRZYMAĆ MASZYNE, WYJĄC AKUMULATOR I UPEWNIĆ SIĘ, ŻE PORUSZAJĄCE SIĘ CZĘŚCI SĄ ZATRZYMANE:
 - PRZED CZYSZCZENIEM LUB USUWANIEM ZATORU
 - PODCZAS POZOSTAWIANIA PRODUKTU BEZ NADZORU
 - PRZED MONTOWANIEM I ZDEJMOWANIEM NAsADEK
 - PRZED SPRAWDZANIEM, KONSERWACJĄ I PRACĄ Z PRODUKTEM
 - JEŻELI MASZYNA ZACZYNA NIENORMALNIE DRGAĆ (NATYCHMIAST SPRAWDZIĆ)

Przycinanie: ilustracja od (3.1) do (4.2)

UWAGA: Starać się trzymać urządzenie tnące pod kątem około 15° do powierzchni cięcia.

1. Przed przystąpieniem do pracy przyciąć i usunąć gałęzie przekraczające zdolność cięcia tego produktu za pomocą odpowiedniego sekatora.
2. Zamaszystym ruchem przesunąć urządzenie tnące delikatnie przez powierzchnię cięcia, przestrzegając kształtu żywopłotu lub krzewu.
3. W celu optymalnej wydajności cięcia zalecane jest niewielkie nachylenie w dół urządzenia tnącego w kierunku ruchu.
4. Nie spieszyć się i nie próbować ciąć zbyt dużo przy jednym pociągnięciu urządzenia tnącego.
5. Najpierw przycinać obie strony od dołu, tnąc ku górze do szczytu. Zapobiegnie to opadaniu skrawków na linię pozostałego do cięcia obszaru.

6. Po przycięciu boków kontynuować do szczytu. Starać się trzymać urządzenie tnące pod kątem około 15° do powierzchni cięcia.

7. Ciąć etapami, jeśli cięty obszar jest bardzo długi, aby uzyskać lepszy efekt; mniejsze przystrzyganie pozwala na łatwiejsze kompostowanie.



UWAGA: PODCZAS FORMOWANIA KSZTAŁTU ZALECANE JEST OSIĄGNIĘCIE KSZTAŁTU TRAPEZOIDALNEGO. TRAPEZOIDALNE CIĘCIĘ ODPOWIADA NATURALNEMU WZROSTOWI ROSLIN I UMOZLIWIA OPTYMALNY WZROST ŻYWOPŁOTU, PONIEWAŻ DO DOLNEJ CZĘŚCI ŻYWOPŁOTU PRZEDOSTANIE SIĘ WIĘCEJ ŚWIATŁA.

8. Nasmarować wewnętrzne powierzchnie ostrza, jeżeli urządzenie tnące przegrzeje się podczas pracy.



UWAGA: PODCZAS PRZYCINANIA URZĄDZENIE TNĄCE MOŻE SIĘ ZABLOKOWAĆ. W TAKIEJ SYTUACJI PRODUKT WYŁĄCZY SIĘ AUTOMATYCZNIE, Z POWODU NADMIERNEGO NATEŻENIA. DLATEGO NALEŻY ZWOLNIĆ PRZEŁĄCZNIK WŁ./WYŁ., A NASTĘPNIE URUCHOMIĆ PONOWNIE, ABY KONTYNUOWAĆ PRZYCINANIE.

9. Nie używać siły podczas korzystania z nożyc do żywopłotu do dużych zarośli. Jeżeli ostrza zakleszczą się, należy natychmiast zwolnić przetątnik wł./wył. i wyjąć akumulator.



UWAGA: NIGDY NIE ODINSTALOWYWAĆ AKUMULATORA, JEŻELI OSTRZE NADAŁ SIĘ PORUSZA LUB PRZEŁĄCZNIK WYZWAŁAJĄCY JEST WCISNIĘTY.

10. Podczas pracy należy zawsze uważać na latające resztki. Podczas przycinania cierniowych lub kolczastych liści zawsze nosić rękawice.

Po zakończeniu pracy: Ilustracja 5.4

Wyczyścić maszynę (zob. rozdział dotyczący konserwacji) i zamocować osłonę ostrza 8.

Wymowianie i ładowanie akumulatora: Ilustracja 6.1 i instrukcja obsługi akumulatora

1. Nacisnąć przycisk blokady akumulatora 9 i wysunąć akumulator z produktu.

2. Umieścić akumulator w ładowarce, wsuwając go w pozycję zablokowaną aż do kliknięcia.

3. Jeżeli miga zielona lampka, akumulator jest ładowany. Jeżeli zielona lampka już nie miga, akumulator jest w pełni naładowany.



OSTRZEŻENIE! NIE WKŁADAĆ ANI NIE WYJMOWAĆ AKUMULATORA PRZY WCISNIĘTYM PRZEŁĄCZNIKU WYZWAŁAJĄCYM LUB PORUSZAJĄCYM SIĘ OSTRZU.

FR

ES

PT

IT

EL

PL

RU

KZ

UA

RO

EN

FR

5. TRANSPORT

Transport maszyny lub akumulatora może wymagać spełnienia pewnych wymagań, szczególnie dla danego kraju. Należy upewnić się, że będą one przestrzegane, kontaktując się z władzami kraju, w celu przestrzegania ich wszystkich. Zapewnić, aby wartość temperatury podczas transportu nie przekraczała zakresu temperatur podanych w rozdziale dotyczącym przechowywania.

ES

PT

5.1 TRANSPORT MASZyny

Ilustracja 5.1

Wyłączyć produkt i wyjąć akumulator. Przed transportem chłodzić maszynę na zewnątrz przez 2 godziny. Zawsze przenosić produkt za uchwyt. Chronić produkt przed mocnym uderzeniem lub silnymi drganiami, które mogą wystąpić podczas transportu w pojeździe. Zabezpieczyć produkt, aby zapobiec jego ślizganiu i przewracaniu się. Nie narażać produktu na działanie światła słonecznego.

IT

EL

5.2 TRANSPORT AKUMULATORÓW LITOWYCH

Szczegółowe informacje znajdują się w instrukcji obsługi akumulatora.

PL

6. ZIMOWANIE

Ilustracja 6.1

Odłączyć akumulator od maszyny.

Przed długim przechowywaniem należy naładować akumulator zgodnie z instrukcjami podanymi w jego instrukcji obsługi. **Przestrzegać instrukcji podanych w rozdziale dotyczącym przechowywania poniżej.** Do przechowywania zalecamy korzystanie z oryginalnego opakowania lub przykrycie produktu odpowiednim materiałem bądź obudową, aby zapewnić ochronę przed pyłem.

RU

KZ

7. PRZECHOWYWANIE

Maszynę i akumulator należy przechowywać tylko w suchym, wentylowanym miejscu w zakresie temperatury między 4°C a 24°C i z trudnym dostępem do nożyc dla dzieci i niezauważonych osób. Przykryć ją, aby zapewnić dodatkową ochronę. Do przechowywania zalecamy korzystanie z oryginalnego opakowania lub przykrycie produktu odpowiednim materiałem bądź obudową, aby zapewnić ochronę przed pyłem. Upewnić się, że urządzenie zostało zabezpieczone na czas transportu.

UA

RO

EN

7.1 PRZECHOWYWANIE MASZyny

Ilustracja 6.1

Odłączyć akumulator od maszyny. Przed przechowywaniem chłodzić maszynę na zewnątrz przez 2 godziny. Zainstalować osłonę ostrza, aby uniknąć dotykania ostrego ostrza przez dzieci lub osoby niezaznajomione z produktem. Dokładnie sprawdzić urządzenie pod kątem zużytych, luźnych lub uszkodzonych części. Przed przechowywaniem wyczyścić urządzenie. Nie narażać produktu na działanie światła słonecznego. Upewnić się, że produkt jest zawsze chroniony od zimna i wilgoci.

7.2 PRZECHOWYWANIE AKUMULATORÓW LITOWYCH

Ilustracja 6.1

Upewnić się, że poziom naładowania akumulatora jest taki, jak zalecany w instrukcji jego obsługi. Szczegółowe informacje znajdują się w instrukcji obsługi akumulatora.

8. KONSERWACJA



**ZAGROŻENIE! RYZYKO OBRAŻENIA Z POWODU PORAŻENIA PRĄDEM.
WYJĄĆ AKUMULATOR PRZED REGULACJĄ, KONTROLĄ, CZYSZCZENIEM LUB PRZECHOWYWANIEM PRODUKTU.**

8.1 CZYSZCZENIE

Ilustracja od (5.1) do (5.4)

Przetrzeć obudowę i plastikowe elementy wilgotną, miękką szmatką. Nie stosować silnych rozpuszczalników ani detergentów do plastikowej obudowy lub plastikowych elementów. Niektóre domowe środki czyszczące mogą spowodować uszkodzenie lub ryzyko porażenia prądem.

8.2 CZYSZCZENIE OSTRZA

Ilustracja (5.2) i (5.4)



OSTRZEŻENIE! PODCZAS PRACY Z URZĄDZENIEM TNĄCYM LUB W POBLIŻU NIEGO NALEŻY NOSIĆ REKAWICE OCHRONNE! DO USUWANIA RESZTEK STOSOWAĆ ODPOWIEDNIE NARZĘDZIA, NP, SZCZOTKĘ LUB DREWNIANY PATYCZEK! NIGDY NIE UŻYWAĆ NIEOSŁONIĘTYCH DŁONI! URZĄDZENIE TNĄCE MOŻE WYMIENIAĆ TYLKO WYKWALIFIKOWANY SPECJALISTA! PRZERÓBKĘ LUB OSTRZENIE OSTRZY NIE SĄ ZALECANE, OILE NIE SĄ WYKONYWANE PRZEZ SERWIS NAPRAWCZY LUB PODOBNE WYKWALIFIKOWANEGO SPECJALISTĘ!

Ostrze 2 musi być czyste i bez pozostałości. Usunąć skrawki. Nałożyć niewielką ilość środka smarnego (zmywacz do żywicy) na ostrze 2, aby zachować dobrą skuteczność cięcia. Ostrze 2 musi być cały czas ostre. Wymianę zużytego lub uszkodzonego urządzenia tnącego na nowe tego samego typu może wykonywać wykwalifikowany specjalista.

FR

ES

PT

IT

EL

PL

RU

KZ

UA

RO

EN

FR

8.3 WIDOK ZŁOŻENIOWY

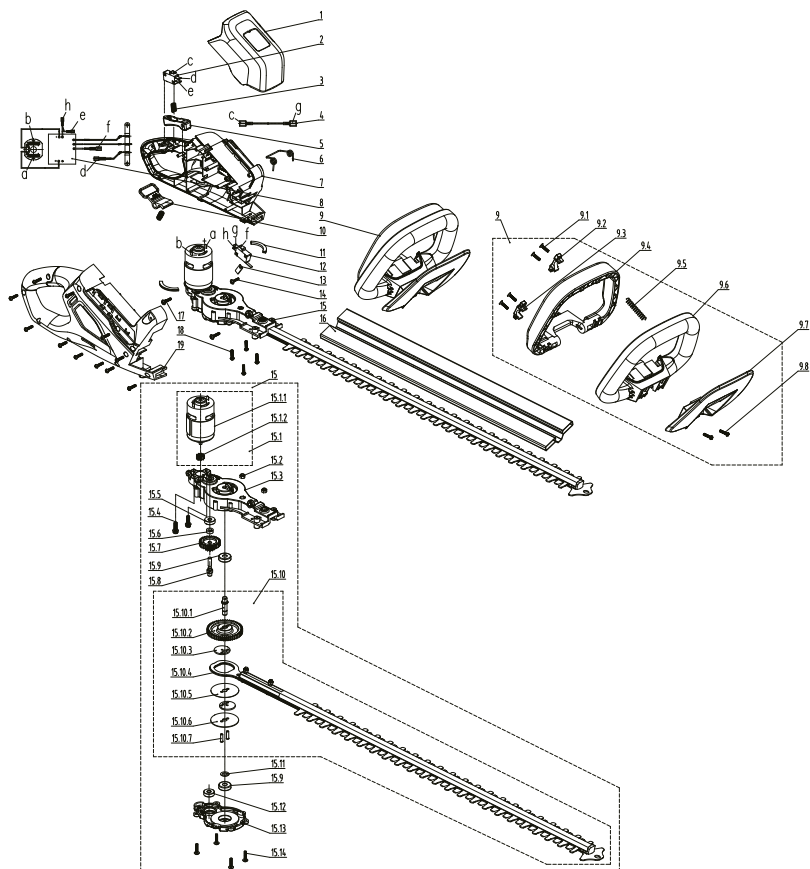

POZ.	OPIS	Okres dostępności części zamiennych	LICZBA
1	Ostona ozdobna		1
2	Przełącznik wt./wyt.	6 lat	1
3	Sprężyna spustowa		2
4	Przewód łączący		1
5	Przełącznik wyzwalający wt./wyt.		1
6	Sprężyna resetująca		1
7	Lewa obudowa		1
8	Komponenty elektryczne	6 lat	1
9	Komponenty uchwytu		1
9.1	Wkręt samogwintujący		4

ES

PT

IT

EL

PL

RU

KZ

UA

RO

EN

POZ.	OPIS	Okres dostępności części zamiennych	LICZBA
9.2	Lewa płytką dociskowa		1
9.3	Prawa płytką dociskowa		1
9.4	Przedni uchwyt		1
9.5	Sprężyna przycisku		1
9.6	Rama uchwytu przedniego		1
9.7	Ostona ochronna		1
9.8	Wkręt samogwintujący		2
10	Przycisk blokady		1
11	Podkładka redukująca drgania silnika		2
12	Przełącznik wł./wył. do przełącznika bezpieczeństwa	6 lat	1
13	Płytką dociskowa		1
14	Wkręt samogwintujący		1
15	Komponenty skrzyni przekładniowej silnika		1
15.1	Komponenty małej przekładni silnika		1
15.1.1	Komponenty silnika	6 lat	1
15.1.2	Przekładnia	6 lat	1
15.2	Niemetalowa wkładana sześciokątna nakrętka blokująca typu 1		2
15.3	Skrzynia przekładniowa		1
15.4	Kompozytowa śruba ustalająca w trzech zestawieniach z tłem płaskim rowkowym		2
15.5	Łożysko		1
15.6	Tuleja osiowa		1
15.7	Przekładnia	6 lat	1
15.8	Wał wyjściowy		1
15.9	Łożysko		2
15.10	Duże komponenty wyjściowe przekładni		1
15.10.1	Wał wyjściowy		1
15.10.2	Przekładnia	6 lat	1
15.10.3	Przekładnia mimośrodowa		2
15.10.4	Komponenty ostrza	6 lat	1
15.10.5	Płyta ostrza		1
15.10.6	Uszczelka		1
15.10.7	Sworzeń		2
15.11	Mata przeciwcierna		1

POZ.	OPIS	Okres dostępności części zamiennych	LICZBA
15.12	Łożysko		1
15.13	Ostona		1
15.14	Kołnierzowa śruba samogwintująca z płaskim tłem krzyżowym		4
16	Ostona ostrza		1
17	Kołnierzowa śruba samogwintująca z płaskim tłem krzyżowym		2
18	Wkręt samogwintujący		15
19	Prawa obudowa		1

8.4 ROZWIĄZYWANIE PROBLEMÓW



ZAGROŻENIE! RYZYKO OBRAŻENIA Z POWODU PORAŻENIA PRĄDEM.
OSTRZEŻENIE! WYŁĄCZYĆ PRODUKT PRZED PRZYSTĄPIENIEM DO ROZWIĄZYWANIA PROBLEMÓW.

Problemy	Przyczyny problemów	Rozwiązania	Wymagane kwalifikacje
Produkt nie uruchamia się	Akumulator nie jest zamocowany	Aby zamocować akumulator, należy upewnić się, że zatrzaski na górze akumulatora są ustawione we właściwym miejscu	-
	Akumulator jest wyczerpany	Naładować akumulator zgodnie z instrukcjami dołączonymi do modelu	-
	Przetącnik zasilania/ prędkości znajduje się w położeniu WYŁ.	Nacisnąć przetącnik wł./ wyt.	-
	Akumulator nie jest prawidłowo zamocowany	Zamocować prawidłowo	-

Problemy	Przyczyny problemów	Rozwiązania	Wymagane kwalifikacje
Produkt nie uruchamia się	Przełącznik wł./wył. nie został ustawiony w położeniu WŁ.	Sprawdzić rozdział „Uruchamianie produktu”	-
	Tylko jeden z dwóch przełączników jest ustawiony w położeniu WŁ.	Sprawdzić rozdział „Uruchamianie produktu”	-
	Uszkodzone wewnętrzne części	Wyłączyć silnik, wyjąć akumulator, skontrolować maszynę. Oddać maszynę do naprawy	Zatwierdzone centrum naprawy
Maszyna drga przy wysokiej prędkości	Ostrze jest niewyważone lub zużyte	Wymienić ostrze	Zatwierdzone centrum naprawy
	Wał silnika jest skrzywiony	Wyłączyć silnik i skontrolować maszynę. Oddać maszynę do naprawy	Zatwierdzone centrum naprawy
Silnik zatrzymuje się podczas obsługi	Grubość gałęzi przekracza możliwości	Ciąć tylko gałęzie zgodne z możliwościami	-
	Akumulator jest rozładowany	Naładować akumulator	-
Silnik jest WŁĄCZONY, ostrza nie poruszają się	Maszyna jest uszkodzona	Nie korzystać z maszyny i skontaktować się z centrum serwisowym	Zatwierdzone centrum naprawy
	Ostrza są zablokowane	Wyjąć akumulator, a następnie usunąć zator z ostrzy	-
Maszyna niespodziewanie zatrzymała się podczas cięcia żywoptotu	Silnik może być przeciążony	Zatrzymać maszynę i odczekać 3 minuty przed ponownym uruchomieniem	-
	Silnik może być przegrzany	Zatrzymać maszynę i odczekać aż silnik się schłodzi przed ponownym włączeniem jej	-
	Akumulator może być przegrzany	Zatrzymać maszynę i odczekać aż akumulator się schłodzi przed ponownym włączeniem jej	-

FR

ES

PT

IT

EL

PL

RU

KZ

UA

RO

EN

FR
ES
PT
IT
EL
PL
RU
KZ
UA
RO
EN

Problemy	Przyczyny problemów	Rozwiązania	Wymagane kwalifikacje
Produkt nie osiąga pełnej mocy	Zbyt niska pojemność akumulatora	Naładować akumulator	-
	Otwory wentylacyjne są zablokowane	Wyczyścić otwory wentylacyjne	-
Nadmierne drgania lub hałas	Wkręty/nakrętki są poluzowane	Dokręcić wkręty/nakrętki	-
	Maszyna jest uszkodzona	Nie korzystać z maszyny i skontaktować się z centrum serwisowym	Zatwierdzone centrum naprawy
Produkt niespodziewanie zatrzymuje się	Akumulator rozładowany	Wyjąć i naładować akumulator	-
	Akumulator zbyt gorący	Wyjąć akumulator i schłodzić	-
Niedostateczna skuteczność cięcia	Ostrze jest zużyte / uszkodzone	Wymienić ostrze na nowe	-
	Ostrze jest zardzewiałe	Wyjąć akumulator, następnie dolać specjalnego oleju i wyczyścić ostrze	-
	Grubość gałęzi przekracza możliwości	Ciąć tylko gałęzie zgodne z możliwościami	-

8.5 ŚMIERTELNE NIEBEZPIECZEŃSTWO

Problemy	Rozwiązania
Maszyna dymi podczas pracy	Natychmiast zatrzymać maszynę. Wyjąć akumulator, a następnie skontaktować się z centrum serwisowym

9. ZAKOŃCZENIE UŻYTKOWANIA



Urządzeń elektrycznych nie wolno wyrzucać z artykułami z gospodarstwa domowego. Zużyte urządzenia elektryczne należy zbierać oddzielnie i utylizować w punktach zbiórki przeznaczonych do tego celu. Należy skontaktować się z miejscowymi władzami lub sprzedawcą, aby uzyskać poradę dotyczącą recyklingu.

10. GWARANCJA

10.1 NASZA GWARANCJA

Produkty STERWINS zostały zaprojektowane zgodnie z najwyższymi normami jakości dla produktów przeznaczonych na rynek konsumencki. Niniejsza gwarancja sprzedaży obejmuje okres 5 lat od daty zakupu produktu. Niniejsza gwarancja obejmuje wszystkie usterki dotyczące materiałów i wykonania: brakujące części i elementy oraz uszkodzenia występujące w warunkach zwykłego użytkowania. Naprawa lub wymiana nie powoduje przedłużenia początkowego okresu gwarancji. Należy dostarczyć dowód zakupu tego produktu oraz podać datę zakupu. Ochrona gwarancyjna jest ograniczona do wartości tego produktu.

10.2 WYŁĄCZENIA GWARANCJI

Niniejsza gwarancja nie obejmuje problemów ani wypadków wynikających z nieprawidłowego korzystania z produktu. Gwarancją nie są objęte następujące elementy:

- narzędzie użytkowane nieprawidłowo lub
- uszkodzenia występujące podczas transportu bądź konfiguracji tego produktu lub
- naprawy i/lub wymiana części przeprowadzane przez strony trzecie lub
- uszkodzenie spowodowane przez czynniki zewnętrzne lub ciała obce, takie jak piasek bądź kamienie lub
- uszkodzenie wynikające z nieprzestrzegania instrukcji bezpieczeństwa i użytkowania lub
- narzędzie demontowane bądź otwierane lub
- narzędzie, które znajdowało się w wilgotnym otoczeniu (rosa, deszcz, zanurzenie w wodzie...) lub
- narzędzie wykorzystywane do celów zawodowych lub
- narzędzie narażone na temperaturę spoza zakresu określonego w rozdziale „Przechowywanie”

Produkt musi być stosowany w warunkach zwykłego użytkowania i do celów niekomercyjnych. Dlatego z niniejszej gwarancji wyłączone produkty stosowane przez firmy ogrodnicze, władze lokalne, jak również firmy oferujące płatne wynajmowanie bądź bezpłatne wypożyczenie sprzętu.

W przypadku problemu lub usterki należy najpierw skonsultować się z przedstawicielem firmy Sterwins. W większości przypadków przedstawiciel firmy Sterwins będzie w stanie rozwiązać problem lub naprawić usterkę. Przechowywać fakturę lub rachunek: te dokumenty będą wymagane podczas rozpatrywania wszelkich roszczeń.

FR

ES

PT

IT

EL

PL

RU

KZ

UA

RO

EN

FR

11. DEKLARACJA ZGODNOŚCI WE / UEModel produktu/produkt: **84441230**

Niniejsza deklaracja zgodności wydana zostaje na wyłączną odpowiedzialność producenta.

ADEO Services, 135 Rue Sadi Carnot - CS 00001 59790 Ronchin - France

Niniejsza deklaracja zgodności wydana zostaje na wyłączną odpowiedzialność producenta.

ES

PT

IT

EL

Przedmiot deklaracji :	
Rodzaj produktu	BATTERY HEDGE TRIMMER 60CM
Referencje produktu	84441230
Model/typ/numer fabryczny	40VHT2-60.1
Marka produktu	STERWINS
EAN	3276007275216
Kodowanie numeru seryjnego	SSSSSSXX DMMYY nnPPPPPP (SSSSSS: supplier code 097900, XX: line number, DMMYY: Production date, nn: version of product, PPPPPP: incremental number)

Wymieniony powyżej przedmiot niniejszej deklaracji jest zgodny z odnośnymi wymaganiami unijnego prawodawstwa harmonizacyjnego

Odwołania do odnośnych norm zharmonizowanych, które zastosowano, lub do specyfikacji, w odniesieniu do których deklarowana jest zgodność:

W stosownych przypadkach * notyfikowana nazwa i numer laboratorium, które wydało certyfikat oraz odniesienie do dokumentu

PL

RU

2014_30_EU_EMC (Electromagnetic Compatibility (EMC) Directive)	EN 55014-1:2017+A11:2020
	EN 55014-2:2015
	EN IEC 63000:2018
	IEC 62321-1:2013
	IEC 62321-2:2013
	IEC 62321-3-1:2013
	IEC 62321-4:2013+A1:2017
	IEC 62321-5:2013
	IEC 62321-6:2015
	IEC 62321-7-1:2015
2011_65_EU_RoHS (Restriction of Hazardous Substances in Electrical and Electronic Equipment (RoHS) Directive)	IEC 62321-7-2:2017 & ISO 17075-1:2017
	IEC 62321-8:2017
	EN 62841-1:2015
	EN 62841-4-2:2019
	EN ISO 11094:1991
2006_42_EC_MACHINE (Machinery_Products)	EN ISO 3744:1995
	EN ISO 3744:2010
	EN ISO 3744:2010
2000_14_EC_NOISE (Noise_Emission_Outdoor_Products)	EN ISO 11094:1991
	EN ISO 3744:1995
	EN ISO 3744:2010

KZ

UA

RO

EN

Report No: SHES210701382471 Release by SGS

Measured Sound power level:	88.72dB(A)
Guaranteed Sound power level:	92dB(A)

Podpisano w imieniu

LEMOINE ERIC
PLATFORM QUALITY LEADER

miejsce Ronchin - FRANCE

Data wydania 21/09/2021

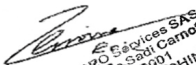

ADEO Services SAS
135 Rue Sadi Carnot
CS 00001
59790 Ronchin



Введение

Благодарим вас за выбор этого продукта. При разработке и производстве наших продуктов мы делаем все возможное, чтобы обеспечить превосходное качество, отвечающее потребностям пользователей. Следуйте данным инструкциям, чтобы продлить срок службы устройства

ВАЖНАЯ ИНФОРМАЦИЯ! для **МАКСИМАЛЬНО ЭФФЕКТИВНОЙ НАСТРОЙКИ, ЭКСПЛУАТАЦИИ И ОБСЛУЖИВАНИЯ ДАННОГО ПРОДУКТА РЕКОМЕНДУЕМ ВНИМАТЕЛЬНО ПРОЧИТАТЬ ДАННОЕ РУКОВОДСТВО ПОЛЬЗОВАТЕЛЯ ПЕРЕД ИСПОЛЬЗОВАНИЕМ ПРОДУКТА. ОБРАТИТЕ ВНИМАНИЕ НА ОСНОВНЫЕ ПРЕДУПРЕЖДЕНИЯ КАСАТЕЛЬНО БЕЗОПАСНОСТИ, ПРИВЕДЕННЫЕ В ДАННОМ РУКОВОДСТВЕ, И СОХРАНИТЕ РУКОВОДСТВО ДЛЯ ПОСЛЕДУЮЩЕГО ИСПОЛЬЗОВАНИЯ.**



ВНИМАНИЕ! СОХРАНИТЕ РУКОВОДСТВО ДЛЯ ПОСЛЕДУЮЩЕГО ИСПОЛЬЗОВАНИЯ. ПРОЧИТЕ ЕГО ВНИМАТЕЛЬНО

1. НАЗНАЧЕНИЕ ИЗДЕЛИЯ

Данный продукт предназначен только для работ вне помещений и ни при каких обстоятельствах не должен использоваться внутри них. для использования только в сухих и хорошо освещенных условиях. Изделие предназначено только для подрезки живой изгороди, кустов и кустарников в домашних садах. Запрещается использовать продукт не по назначению. Необходимо учитывать максимальную режущую способность. Запрещается срезать ветки, для которых требуется мощность выше указанной максимальной. Запрещается использовать продукт не по назначению. Продукт не предназначен для использования детьми или лицами с ограниченными физическими, умственными или когнитивными способностями. Продукт является ручным инструментом. Категорически запрещается устанавливать продукт на верстак или какую-либо другую опору.

Развернув упаковку, убедитесь, что продукт находится в комплекте с дополнительными принадлежностями (если таковые имеются). Если продукт поврежден или имеет какие-либо дефекты, его нельзя использовать и следует обратиться в точку продажи. В случае передачи данного инструмента другому лицу передайте ему также это руководство по эксплуатации.

Обратите внимание, что наше оборудование не предназначено для использования в коммерческих, торговых или промышленных целях. Наша гарантия аннулируется, если устройство будет использоваться в коммерческих, торговых или промышленных предприятиях или для аналогичных целей. Данный продукт рассчитан на использование в течение 5 лет (Ожидаемый срок службы).

FR

ES

PT

IT

EL

PL

RU

KZ

UA

RO

EN

2. ИНСТРУКЦИИ ПО ТЕХНИКЕ БЕЗОПАСНОСТИ



ПРЕДУПРЕЖДЕНИЕ. ПРОЧТИТЕ ВСЕ ПРЕДУПРЕЖДЕНИЯ ПО ТЕХНИКЕ БЕЗОПАСНОСТИ И ВСЕ ИНСТРУКЦИИ. НЕСОБЛЮЖДЕНИЕ ПРЕДУПРЕЖДЕНИЙ И ИНСТРУКЦИЙ МОЖЕТ ПРИВЕСТИ К ПОРАЖЕНИЮ ЭЛЕКТРИЧЕСКИМ ТОКОМ, ПОЖАРУ И/ИЛИ ТЯЖЕЛЫМ ТРАВМАМ. СОХРАНИТЕ ВСЕ ПРЕДУПРЕЖДЕНИЯ И ИНСТРУКЦИИ ДЛЯ ДАЛЬНЕЙШЕГО ИСПОЛЬЗОВАНИЯ.

2.1 ОБЩИЕ ПРЕДУПРЕЖДЕНИЯ ПО ТЕХНИКЕ БЕЗОПАСНОСТИ

- НЕ РАБОТАЙТЕ С ИНСТРУМЕНТОМ В БЛИЗИ СТЕКЛЯННЫХ ШКАФОВ, ЛЕГКОВЫХ И ГРУЗОВЫХ АВТОМОБИЛЕЙ, ПРИЯМКОВ ПОДВАЛЬНЫХ ОКОН, ПОДЪЕЗДОВ И Т. Д., НЕ ОТРЕГУЛИРОВАВ ДОЛЖНЫМ ОБРАЗОМ ЦЕЛЕВУЮ МОЩНОСТЬ.
- НЕ ПРИМЕНЯЙТЕ ЧРЕЗМЕРНУЮ СИЛУ И НЕ ПЕРЕГРУЖАЙТЕ ИХ. ИНСТРУМЕНТ БУДЕТ РАБОТАТЬ ЭФФЕКТИВНЕЕ И БЕЗОПАСНЕЕ, ЕСЛИ ИСПОЛЬЗОВАТЬ С ТОЙ СКОРОСТЬЮ, НА КОТОРУЮ ОНИ РАССЧИТАНЫ.
- ЕСЛИ ИЗДЕЛИЕ УЖЕ СОБРАНО, ПЕРЕД ИСПОЛЬЗОВАНИЕМ УБЕДИТЕСЬ, ЧТО ВСЕ ВИНТЫ НАДЕЖНО ЗАТЯНУТЫ. ЕСЛИ ПРОДУКТ НЕОБХОДИМО СОБРАТЬ, ПОСЛЕ ОТКРЫТИЯ УПАКОВКИ УБЕДИТЕСЬ, ЧТО ВСЕ ЭЛЕМЕНТЫ, НЕОБХОДИМЫЕ ДЛЯ СБОРКИ, ИМЕЮТСЯ В НАЛИЧИИ. ЕСЛИ ПРОДУКТ ПОВРЕЖДЕН ИЛИ ИМЕЕТ ДЕФЕКТЫ, НЕ ИСПОЛЬЗУЙТЕ ЕГО И ВЕРНИТЕ В ТОЧКУ ПРОДАЖИ.
- ТЕРМИН «ЭЛЕКТРОИНСТРУМЕНТ» В ПРЕДУПРЕЖДЕНИЯХ ОЗНАЧАЕТ ЭЛЕКТРОИНСТРУМЕНТ С ПИТАНИЕМ ОТ СЕТИ (СО ШНУРОМ) ИЛИ ОТ АККУМУЛЯТОРА.

2.2 СИМВОЛЫ НА ПРОДУКТЕ

	Соответствует европейским стандартам. Этот символ означает, что данный продукт соответствует действующим европейским директивам, что подтверждено необходимыми проверками.		
	Единый знак обращения продуктов на рынке государств — членов Таможенного союза.		Знак соответствия для Украины
	Универсальность: продукт совместим только с продукцией Sterwins UP40, Lexman UP40 и Dexter UP40.		Внимательно изучите все инструкции перед эксплуатацией продукта. Следуйте всем предупреждениям и указаниям по безопасности.
	Электротехнические продукты не следует выбрасывать вместе с бытовыми отходами. Использованные электротехнические продукты следует сдавать для утилизации отдельно в специальные пункты приема. Обратитесь к местным властям или точку продажи для получения указаний по утилизации.		

	Применяйте средства защиты органов слуха.		Применяйте средства защиты органов зрения.
	Применяйте средства защиты для головы.		Применяйте защитные перчатки.
	ОПАСНО! Держите руки на безопасном расстоянии от лезвия		Выключение: перед выполнением технического обслуживания или чистки извлеките аккумуляторный блок.
	Не подвергайте продукт воздействию дождя или влаги.		Используйте продукт на безопасном расстоянии от посторонних лиц.
	Гарантированный уровень звуковой мощности (проверен в соответствии с Директивой 2000/14/ЕС с учетом поправок 2005/88/ЕС).		Длина резки: 600мм
	Перед выполнением технического обслуживания или чистки извлеките аккумуляторный блок.		

2.3 СИМВОЛЫ, ИСПОЛЬЗУЕМЫЕ В ДАННОМ РУКОВОДСТВЕ

	Вид и источник опасности. Несоблюдение этого предупреждения может привести к физической травме или смерти.		Вид и источник опасности. Этот символ указывает на то, что несоблюдение данного предупреждения может привести к повреждению продукта, нанесению вреда окружающей среде или другому имуществу.
	Примечание. Этот символ обозначает важную дополнительную информацию о продукте.		Прочитайте руководство. Этот символ указывает на необходимость внимательно прочитать руководство пользователя.
	Прочитайте данное руководство.		«Зеленая точка»: переработка упаковки.

	Экологический знак для Бразилии: сдавайте упаковку на вторичную переработку		Извлекайте аккумулятор при транспортировке, хранении, ремонте и чистке.
	Это продукт подлежит вторичной переработке. Если его нельзя больше использовать, сдайте его в пункт по переработке отходов.		Экологический знак для Бразилии: Сдавайте на вторичную переработку.
	См. соответствующую иллюстрацию в конце буклета.		

- Общие предупреждения по технике безопасности электроинструмента -



ПРЕДУПРЕЖДЕНИЕ! ПРОЧИТЕ ВСЕ ПРЕДУПРЕЖДЕНИЯ ПО ТЕХНИКЕ БЕЗОПАСНОСТИ И ИНСТРУКЦИИ, А ТАКЖЕ ОЗНАКОМЬТЕСЬ С ИЛЛЮСТРАЦИЯМИ И ТЕХНИЧЕСКИМИ ХАРАКТЕРИСТИКАМИ, ПРИЛАГАЕМЫМИ К ДАННОМУ ЭЛЕКТРОИНСТРУМЕНТУ. НЕСОБЛЮДЕНИЕ ЛЮБЫХ ИНСТРУКЦИЙ, ПРИВЕДЕННЫХ НИЖЕ, МОЖЕТ ПРИВЕСТИ К ПОРАЖЕНИЮ ЭЛЕКТРИЧЕСКИМ ТОКОМ, ПОЖАРУ И/ИЛИ ТЯЖЕЛЫМ ТРАВМАМ. СОХРАНИТЕ ВСЕ ПРЕДУПРЕЖДЕНИЯ И ИНСТРУКЦИИ ДЛЯ ДАЛЬНЕЙШЕГО ИСПОЛЬЗОВАНИЯ. ТЕРМИН «ЭЛЕКТРОИНСТРУМЕНТ» В ПРЕДУПРЕЖДЕНИЯХ ОЗНАЧАЕТ ЭЛЕКТРОИНСТРУМЕНТ С ПИТАНИЕМ ОТ СЕТИ (СО ШНУРОМ) ИЛИ ОТ АККУМУЛЯТОРА.

2.4 БЕЗОПАСНОСТЬ РАБОЧЕЙ ЗОНЫ

- **ПОДДЕРЖИВАЙТЕ ЧИСТОТУ РАБОЧЕЙ ЗОНЫ, ОБЕСПЕЧЬТЕ ЕЕ ХОРОШЕЕ ОСВЕЩЕНИЕ.** ЗАГРОМОЖДЕННЫЕ ИЛИ ТЕМНЫЕ ЗОНЫ МОГУТ СТАТЬ ПРИЧИНОЙ НЕСЧАСТНЫХ СЛУЧАЕВ.
- **НЕ РАБОТАЙТЕ С ЭЛЕКТРОИНСТРУМЕНТАМИ ВО ВЗРЫВООПАСНОЙ СРЕДЕ, НАПРИМЕР ПРИ НАЛИЧИИ ЛЕГКОВОСПЛАМЕНЯЮЩИХСЯ**

ЖИДКОСТЕЙ, ГАЗОВ ИЛИ ПЫЛИ. ЭЛЕКТРОИНСТРУМЕНТЫ СОЗДАЮТ ИСКРЫ, ОТ КОТОРЫХ МОГУТ ВОСПЛАМЕНИТЬСЯ ИСПАРЕНИЯ ИЛИ ПЫЛЬ.

- **РАБОТАЙТЕ С ЭЛЕКТРОИНСТРУМЕНТОМ НА БЕЗОПАСНОМ РАССТОЯНИИ ОТ ДЕТЕЙ И ПОСТОРОННИХ ЛИЦ.** ОТВЛЕКАЮЩИЕ ФАКТОРЫ МОГУТ ПРИВЕСТИ К ПОТЕРЕ КОНТРОЛЯ.

2.5 ЭЛЕКТРОБЕЗОПАСНОСТЬ

- **ШТЕПСЕЛЬНЫЕ ВИЛКИ ЭЛЕКТРОИНСТРУМЕНТА ДОЛЖНЫ СООТВЕТСТВОВАТЬ РОЗЕТКЕ. ЗАПРЕЩАЕТСЯ МОДИФИЦИРОВАТЬ ВИЛКУ КАКИМ-ЛИБО ОБРАЗОМ. ЗАПРЕЩАЕТСЯ ИСПОЛЬЗОВАТЬ ЛЮБЫЕ ВИЛКИ-ПЕРЕХОДНИКИ С ЗАЗЕМЛЕННЫМИ ЭЛЕКТРОИНСТРУМЕНТАМИ. НЕМОДИФИЦИРОВАННЫЕ ВИЛКИ И СООТВЕТСТВУЮЩИЕ РОЗЕТКИ СНИЖАЮТ РИСК ПОРАЖЕНИЯ ЭЛЕКТРИЧЕСКИМ ТОКОМ.**

- **НЕ ДОПУСКАЙТЕ КОНТАКТА ТЕЛА С ТАКИМИ ЗАЗЕМЛЕННЫМИ ПОВЕРХНОСТЯМИ, КАК ТРУБЫ, БАТАРЕИ ОТОПЛЕНИЯ, ПЛИТЫ И ХОЛОДИЛЬНИКИ.** СУЩЕСТВУЕТ ПОВЫШЕННЫЙ РИСК ПОРАЖЕНИЯ ЭЛЕКТРИЧЕСКИМ ТОКОМ В СЛУЧАЕ ЗАЗЕМЛЕНИЯ ТЕЛА.
- **НЕ ПОДВЕРГАЙТЕ ЭЛЕКТРОИНСТРУМЕНТ ВОЗДЕЙСТВИЮ ДОЖДЯ ИЛИ ВЛАГИ.** ПОПАДАНИЕ ВОДЫ В ЭЛЕКТРОИНСТРУМЕНТ ПОВЫШАЕТ РИСК ПОРАЖЕНИЯ ЭЛЕКТРИЧЕСКИМ ТОКОМ.

- НЕ ИСПОЛЬЗУЙТЕ ШНУР НЕ ПО НАЗНАЧЕНИЮ. КАТЕГОРИЧЕСКИ ЗАПРЕЩЕНО ИСПОЛЬЗОВАТЬ ШНУР ДЛЯ ПЕРЕНОСКИ, ПЕРЕТАСКИВАНИЯ ИЛИ ОТСОЕДИНЕНИЯ ЭЛЕКТРОИНСТРУМЕНТА. ДЕРЖИТЕ ШНУР НА БЕЗОПАСНОМ РАССТОЯНИИ ОТ ИСТОЧНИКОВ ТЕПЛА, МАСЛА, ОСТРЫХ КРАЕВ И ДВИЖУЩИХСЯ ЧАСТЕЙ. ПОВРЕЖДЕННЫЕ ИЛИ ЗАПУТАННЫЕ ШНУРЫ ПОВЫШАЮТ РИСК ПОРАЖЕНИЯ ЭЛЕКТРИЧЕСКИМ ТОКОМ.

2.6 ЛИЧНАЯ БЕЗОПАСНОСТЬ

- ПРИ РАБОТЕ С ЭЛЕКТРОИНСТРУМЕНТОМ БУДЬТЕ ВНИМАТЕЛЬНЫ, СЛЕДИТЕ ЗА СВОИМИ ДЕЙСТВИЯМИ И РУКОВОДСТВУЙТЕСЬ ЗДРАВЫМ СМЫСЛОМ. НЕ ИСПОЛЬЗУЙТЕ ЭЛЕКТРОИНСТРУМЕНТ, ЕСЛИ ВЫ УСТАЛИ ИЛИ НАХОДИТЕСЬ ПОД ВОЗДЕЙСТВИЕМ НАРКОТИКОВ, АЛКОГОЛЯ ЛИБО ЛЕКАРСТВ. КРАТКОВРЕМЕННАЯ НЕВНИМАТЕЛЬНОСТЬ ПРИ РАБОТЕ С ЭЛЕКТРОИНСТРУМЕНТАМИ МОЖЕТ ПРИВЕСТИ К ТЯЖЕЛОЙ ТРАВМЕ.

- ИСПОЛЬЗУЙТЕ СРЕДСТВА ИНДИВИДУАЛЬНОЙ ЗАЩИТЫ. ОБЯЗАТЕЛЬНО ИСПОЛЬЗУЙТЕ СРЕДСТВА ЗАЩИТЫ ОРГАНОВ ЗРЕНИЯ. СРЕДСТВА ЗАЩИТЫ, ТАКИЕ КАК ПЫЛЕЗАЩИТНАЯ МАСКА, НЕСКОЛЬЗЯЩАЯ ЗАЩИТНАЯ ОБУВЬ, КАСКА И СРЕДСТВА ЗАЩИТЫ ОРГАНОВ СЛУХА, ИСПОЛЬЗУЕМЫЕ В СООТВЕТСТВУЮЩИХ УСЛОВИЯХ, ПОМОГУТ СНИЗИТЬ РИСК НАНЕСЕНИЯ ТРАВМЫ.

- ПРЕДОТВРАТИТЕ НЕПРЕДНАМЕРЕННЫЙ ЗАПУСК. ПРЕЖДЕ ЧЕМ ПОДКЛЮЧИТЬ ЭЛЕКТРОИНСТРУМЕНТ К ИСТОЧНИКУ ПИТАНИЯ И/ИЛИ АККУМУЛЯТОРНОМУ БЛОКУ, ВЗЯТЬСЯ ЗА НЕГО ИЛИ ПЕРЕНЕСТИ, УБЕДИТЕСЬ, ЧТО ВЫКЛЮЧАТЕЛЬ НАХОДИТСЯ В ВЫКЛЮЧЕННОМ ПОЛОЖЕНИИ. ПЕРЕНОСКА ЭЛЕКТРОИНСТРУМЕНТОВ С ПАЛЬЦЕМ НА ВЫКЛЮЧАТЕЛЕ ИЛИ ПОДАЧА ПИТАНИЯ НА ЭЛЕКТРОИНСТРУМЕНТЫ, ВЫКЛЮЧАТЕЛИ КОТОРЫХ НАХОДЯТСЯ ВО ВКЛЮЧЕННОМ ПОЛОЖЕНИИ, ПРИВОДИТ К НЕСЧАСТНЫМ СЛУЧАЯМ.

2.7 МЕРЫ ПРЕДОСТОРОЖНОСТИ ПО ИСПОЛЬЗОВАНИЮ ЭЛЕКТРОИНСТРУМЕНТА

- НЕ ПРИМЕНЯЙТЕ ЧРЕЗМЕРНУЮ СИЛУ К ЭЛЕКТРОИНСТРУМЕНТУ. ИСПОЛЬЗУЙТЕ ПРАВИЛЬНЫЙ ЭЛЕКТРОИНСТРУМЕНТ, СООТВЕТСТВУЮЩИЙ ВАШИМ ЗАДАЧАМ. ПРАВИЛЬНО ПОДОБРАННЫЙ ЭЛЕКТРОИНСТРУМЕНТ БУДЕТ ВЫПОЛНЯТЬ РАБОТУ

- ПРИ РАБОТЕ С ЭЛЕКТРОИНСТРУМЕНТОМ ВНЕ ПОМЕЩЕНИЙ ИСПОЛЬЗУЙТЕ УДЛИНИТЕЛЬ, ПОДХОДЯЩИЙ ДЛЯ ТАКИХ УСЛОВИЙ. ИСПОЛЬЗОВАНИЕ ШНУРА, ПОДХОДЯЩЕГО ДЛЯ ЭКСПЛУАТАЦИИ ВНЕ ПОМЕЩЕНИЙ, СНИЖАЕТ РИСК ПОРАЖЕНИЯ ЭЛЕКТРИЧЕСКИМ ТОКОМ.

- ЕСЛИ ЭКСПЛУАТАЦИЯ ЭЛЕКТРОИНСТРУМЕНТА ВО ВЛАЖНЫХ УСЛОВИЯХ НЕИЗБЕЖНА, ИСПОЛЬЗУЙТЕ ИСТОЧНИК ПИТАНИЯ С УСТРОЙСТВОМ ЗАЩИТНОГО ОТКЛЮЧЕНИЯ (УЗО). ИСПОЛЬЗОВАНИЕ УЗО СНИЖАЕТ РИСК ПОРАЖЕНИЯ ЭЛЕКТРИЧЕСКИМ ТОКОМ.

- ПЕРЕД ВКЛЮЧЕНИЕМ ЭЛЕКТРОИНСТРУМЕНТА СНИМИТЕ РЕГУЛИРОВОЧНЫЙ ИЛИ ГАЕЧНЫЙ КЛЮЧ. ГАЕЧНЫЙ ИЛИ ДРУГОЙ КЛЮЧ, ОСТАВЛЕННЫЙ НА ВРАЩАЮЩЕЙСЯ ЧАСТИ ЭЛЕКТРОИНСТРУМЕНТА, МОЖЕТ ПРИВЕСТИ К НАНЕСЕНИЮ ТРАВМЫ.

- НЕ ТЯНИТЕСЬ СЛИШКОМ ДАЛЕКО. ВСЕГДА ТВЕРДО СТОЙТЕ НА НОГАХ И СОБЛЮДАЙТЕ РАВНОВЕСИЕ. ЭТО ПОЗВОЛЯЕТ ЛУЧШЕ КОНТРОЛИРОВАТЬ ЭЛЕКТРОИНСТРУМЕНТ В НЕОЖИДАННЫХ СИТУАЦИЯХ.

- ПРАВИЛЬНО ПОДБИРАЙТЕ ОДЕЖДУ. НЕ НОСИТЕ СВОБОДНУЮ ОДЕЖДУ И УКРАШЕНИЯ. СЛЕДИТЕ ЗА ТЕМ, ЧТОБЫ ВОЛОСЫ, ОДЕЖДА И ПЕРЧАТКИ БЫЛИ НА БЕЗОПАСНОМ РАССТОЯНИИ ОТ ДВИЖУЩИХСЯ ЧАСТЕЙ. СВОБОДНАЯ ОДЕЖДА, УКРАШЕНИЯ И ДЛИННЫЕ ВОЛОСЫ МОГУТ ЗАСТРЯТЬ В ДВИЖУЩИХСЯ ДЕТАЛЯХ.

- ЕСЛИ ПРЕДУСМОТРЕНЫ УСТРОЙСТВА ДЛЯ ПОДКЛЮЧЕНИЯ СИСТЕМ УДАЛЕНИЯ И СБОРА ПЫЛИ, УБЕДИТЕСЬ, ЧТО ОНИ ПОДСОЕДИНЕНЫ И ПРАВИЛЬНО ИСПОЛЬЗУЮТСЯ. ИСПОЛЬЗОВАНИЕ ПЫЛЕСБОРНИКА МОЖЕТ СНИЗИТЬ ОПАСНОСТЬ, СВЯЗАННУЮ С ПЫЛЬЮ.

- ОПЫТ, ПОЛУЧЕННЫЙ В РЕЗУЛЬТАТЕ ЧАСТОГО ИСПОЛЬЗОВАНИЯ ИНСТРУМЕНТОВ, – НЕ ПОВОД ДЛЯ СНИЖЕНИЯ БДИТЕЛЬНОСТИ И НЕСОБЛЮДЕНИЯ ТЕХНИКИ БЕЗОПАСНОСТИ ПРИ РАБОТЕ С ИНСТРУМЕНТАМИ. НЕОСТОРОЖНОЕ ДЕЙСТВИЕ МОЖЕТ ПРИВЕСТИ К СЕРЬЕЗНЫМ ТРАВМАМ В ТЕЧЕНИЕ ДОЛИ СЕКУНДЫ.

ЛУЧШЕ И БЕЗОПАСНЕЕ С ТОЙ СКОРОСТЬЮ, ДЛЯ КОТОРОЙ ОН БЫЛ СПРОЕКТИРОВАН.

- НЕ ИСПОЛЬЗУЙТЕ ЭЛЕКТРОИНСТРУМЕНТ, ЕСЛИ ВЫКЛЮЧАТЕЛЬ НЕ ВКЛЮЧАЕТ И НЕ ВЫКЛЮЧАЕТ ЕГО. ЛЮБОЙ ЭЛЕКТРОИНСТРУМЕНТ,

FR

ES

PT

IT

EL

PL

RU

KZ

UA

RO

EN

КОТОРЫМ НЕЛЬЗЯ УПРАВЛЯТЬ С ПОМОЩЬЮ ВЫКЛЮЧАТЕЛЯ, ОПАСЕН И ТРЕБУЕТ РЕМОНТА.

- ПЕРЕД ВЫПОЛНЕНИЕМ ЛЮБЫХ РЕГУЛИРОВОК, ЗАМЕНОЙ ПРИНАДЛЕЖНОСТЕЙ ИЛИ ХРАНЕНИЕМ ЭЛЕКТРОИНСТРУМЕНТА ИЗВЛЕКИТЕ ВИЛКУ ИЗ РОЗЕТКИ И/ИЛИ ОТСОЕДИНИТЕ ОТ ИНСТРУМЕНТА АККУМУЛЯТОРНЫЙ БЛОК. ТАКИЕ ПРОФИЛАКТИЧЕСКИЕ МЕРЫ БЕЗОПАСНОСТИ СНИЖАЮТ РИСК СЛУЧАЙНОГО ВКЛЮЧЕНИЯ ЭЛЕКТРОИНСТРУМЕНТА.
- ХРАНИТЕ НЕИСПОЛЬЗУЕМЫЙ ЭЛЕКТРОИНСТРУМЕНТ В НЕДОСТУПНОМ ДЛЯ ДЕТЕЙ МЕСТЕ И НЕ ДОПУСКАЙТЕ К РАБОТЕ С НИМ ЛИЦ, НЕ ЗНАКОМЫХ С ЭЛЕКТРОИНСТРУМЕНТОМ ИЛИ ДАННОЙ ИНСТРУКЦИЕЙ. ЭЛЕКТРОИНСТРУМЕНТЫ ОПАСНЫ В РУКАХ НЕОБУЧЕННЫХ ПОЛЬЗОВАТЕЛЕЙ.
- ТЕХНИЧЕСКОЕ ОБСЛУЖИВАНИЕ ЭЛЕКТРОИНСТРУМЕНТОВ. ПРОВЕРЬТЕ, НЕТ ЛИ ПЕРЕКОСА ИЛИ ЗАЦЕПЛЕНИЯ ДВИЖУЩИХСЯ ЧАСТЕЙ, ПОЛОМКИ ДЕТАЛЕЙ И КАКИХ-ЛИБО ДРУГИХ УСЛОВИЙ, КОТОРЫЕ МОГУТ ПОВЛИЯТЬ НА РАБОТУ ЭЛЕКТРОИНСТРУМЕНТА. ПРИ ПОВРЕЖДЕНИИ ЭЛЕКТРОИНСТРУМЕНТА НЕОБХОДИМО

2.8 ИСПОЛЬЗОВАНИЕ АККУМУЛЯТОРНОГО ИНСТРУМЕНТА И УХОД ЗА НИМ

- ЗАРЯЖАЙТЕ ПРОДУКТ ТОЛЬКО С ПОМОЩЬЮ ЗАРЯДНОГО УСТРОЙСТВА, УКАЗАННОГО ПРОИЗВОДИТЕЛЕМ. ЗАРЯДНОЕ УСТРОЙСТВО, ПОДХОДЯЩЕЕ ДЛЯ ОДНОГО ТИПА АККУМУЛЯТОРНОГО БЛОКА, МОЖЕТ СОЗДАТЬ ОПАСНОСТЬ ВОЗГОРАНИЯ ПРИ ИСПОЛЬЗОВАНИИ С ДРУГИМ АККУМУЛЯТОРНЫМ БЛОКОМ.
- ИСПОЛЬЗУЙТЕ ЭЛЕКТРОИНСТРУМЕНТЫ ТОЛЬКО СО СПЕЦИАЛЬНО ПРЕДНАЗНАЧЕННЫМИ ДЛЯ НИХ АККУМУЛЯТОРНЫМИ БЛОКАМИ. ИСПОЛЬЗОВАНИЕ ЛЮБЫХ ДРУГИХ АККУМУЛЯТОРНЫХ БЛОКОВ МОЖЕТ СОЗДАТЬ РИСК ПОЛУЧЕНИЯ ТРАВМЫ И ВОЗГОРАНИЯ
- КОГДА АККУМУЛЯТОРНЫЙ БЛОК НЕ ИСПОЛЬЗУЕТСЯ, ДЕРЖИТЕ ЕГО НА БЕЗОПАСНОМ РАССТОЯНИИ ОТ ДРУГИХ МЕТАЛЛИЧЕСКИХ ПРЕДМЕТОВ, ТАКИХ КАК СКРЕПКИ, МОНЕТЫ, КЛЮЧИ, ГВОЗДИ, ВИНТЫ И ДРУГИЕ МЕЛКИЕ МЕТАЛЛИЧЕСКИЕ ПРЕДМЕТЫ, КОТОРЫЕ МОГУТ СОЕДИНИТЬ ОДНУ КЛЕММУ С ДРУГОЙ. ЗАМЫКАНИЕ КЛЕММ АККУМУЛЯТОРА НАКОРОТКО МОЖЕТ ПРИВЕСТИ К ОЖОГАМ ИЛИ ПОЖАРУ.
- В ЭКСТРЕМАЛЬНЫХ УСЛОВИЯХ ИЗ АККУМУЛЯТОРА МОЖЕТ ВЫТЕКАТЬ ЖИДКОСТЬ. НЕ ПРИКАСАЙТЕСЬ К НЕЙ. ПРИ СЛУЧАЙНОМ КОНТАКТЕ ПРОМОЙТЕ МЕСТО КАСАНИЯ ВОДОЙ. ПРИ ПОПАДАНИИ ЖИДКОСТИ В ГЛАЗА ОБРАТИТЕСЬ ТАКЖЕ ЗА МЕДИЦИНСКОЙ ПОМОЩЬЮ.

ЕГО ОТРЕМОНТИРОВАТЬ ПЕРЕД ИСПОЛЬЗОВАНИЕМ. МНОГИЕ НЕСЧАСТНЫЕ СЛУЧАИ ПРОИЗОШЛИ ИЗ-ЗА НЕДОСТАТОЧНОГО ОБСЛУЖИВАНИЯ ЭЛЕКТРОИНСТРУМЕНТОВ.

- СЛЕДИТЕ ЗА ТЕМ, ЧТОБЫ РЕЖУЩИЕ ИНСТРУМЕНТЫ БЫЛИ ОСТРЫМИ И ЧИСТЫМИ. ПРАВИЛЬНО ОБСЛУЖИВАЕМЫЕ РЕЖУЩИЕ ИНСТРУМЕНТЫ С ОСТРЫМИ РЕЖУЩИМИ КРОМКАМИ МЕНЕЕ ПОДВЕРЖЕНЫ ЗАЦЕПЛЕНИЮ И ЛУЧШЕ КОНТРОЛИРУЮТСЯ.
- ИСПОЛЬЗУЙТЕ ЭЛЕКТРОИНСТРУМЕНТ, ПРИНАДЛЕЖНОСТИ, НАСАДКИ И Т. Д. В СООТВЕТСТВИИ С ДАННОЙ ИНСТРУКЦИЕЙ, УЧИТЫВАЯ УСЛОВИЯ ТРУДА И ВЫПОЛНЯЕМУЮ РАБОТУ. ИСПОЛЬЗОВАНИЕ ЭЛЕКТРОИНСТРУМЕНТА НЕ ПО НАЗНАЧЕНИЮ МОЖЕТ ПРИВЕСТИ К ВОЗНИКНОВЕНИЮ ОПАСНОЙ СИТУАЦИИ.
- СЛЕДИТЕ ЗА ТЕМ, ЧТОБЫ ПОВЕРХНОСТИ РУКОЯТОК И ЗАХВАТОВ БЫЛИ СУХИМИ И ЧИСТЫМИ, БЕЗ МАСЛА И ЖИРА. СКОЛЬЗКИЕ ПОВЕРХНОСТИ РУКОЯТОК И ЗАХВАТОВ ПРЕПЯТСТВУЮТ БЕЗОПАСНОЙ РАБОТЕ С ИНСТРУМЕНТОМ И УХУДУШАЮТ УПРАВЛЕНИЕ ИМ В НЕПРЕДВИДЕННЫХ СИТУАЦИЯХ.

ЖИДКОСТЬ, ВЫТЕКАЮЩАЯ ИЗ АККУМУЛЯТОРА, МОЖЕТ ВЫЗВАТЬ РАЗДРАЖЕНИЕ ИЛИ ОЖОГИ.

- НЕ ИСПОЛЬЗУЙТЕ ПОВРЕЖДЕННЫЕ ЛИБО ИЗМЕНЕННЫЕ АККУМУЛЯТОРНЫЕ БЛОКИ И ИНСТРУМЕНТЫ. ПОВРЕЖДЕННЫЕ ИЛИ ИЗМЕНЕННЫЕ АККУМУЛЯТОРЫ МОГУТ РАБОТАТЬ НЕПРЕДСКАЗУЕМО И СТАТЬ ПРИЧИНОЙ ПОЖАРА, ВЗРЫВА ИЛИ РИСКА ПОЛУЧЕНИЯ ТРАВМЫ.
- НЕ ПОДВЕРГАЙТЕ АККУМУЛЯТОРНЫЙ БЛОК ИЛИ ИНСТРУМЕНТ ВОЗДЕЙСТВИЮ ОГНЯ ИЛИ ЧРЕЗМЕРНОЙ ТЕМПЕРАТУРЫ. ВОЗДЕЙСТВИЕ ОГНЯ ИЛИ ТЕМПЕРАТУРЫ ВЫШЕ 130 °С МОЖЕТ ПРИВЕСТИ К ВЗРЫВУ.
- СЛЕДУЙТЕ ВСЕМ УКАЗАНИЯМ ПО ЗАРЯДКЕ И НЕ ЗАРЯЖАЙТЕ АККУМУЛЯТОРНЫЙ БЛОК ИЛИ ИНСТРУМЕНТ ВНЕ ДИАПАЗОНА ТЕМПЕРАТУР, ПРИВЕДЕННОГО В ИНСТРУКЦИИ. ЗАРЯДКА, ВЫПОЛНЯЕМАЯ НЕПРАВИЛЬНО ИЛИ ПРИ ТЕМПЕРАТУРЕ, ВЫХОДЯЩЕЙ ЗА ПРЕДЕЛЫ УКАЗАННОГО ДИАПАЗОНА, МОЖЕТ ПРИВЕСТИ К ПОВРЕЖДЕНИЮ АККУМУЛЯТОРА И УВЕЛИЧЕНИЮ РИСКА ВОЗГОРАНИЯ.

2.9 ОБСЛУЖИВАНИЕ

• **ПОРУЧАЙТЕ ОБСЛУЖИВАНИЕ ЭЛЕКТРОИНСТРУМЕНТА КВАЛИФИЦИРОВАННОМУ СПЕЦИАЛИСТУ ПО РЕМОНТУ, ИСПОЛЗУЮЩЕМУ ТОЛЬКО ИДЕНТИЧНЫЕ ЗАПАСНЫЕ ЧАСТИ. ЭТО ОБЕСПЕЧИТ БЕЗОПАСНОСТЬ ЭЛЕКТРОИНСТРУМЕНТА.**

• **ЗАПРЕЩАЕТСЯ ОБСЛУЖИВАТЬ ПОВРЕЖДЕННЫЕ АККУМУЛЯТОРНЫЕ БЛОКИ. ОБСЛУЖИВАНИЕ АККУМУЛЯТОРНЫХ БЛОКОВ ДОЛЖНО ВЫПОЛНЯТЬСЯ ТОЛЬКО ПРОИЗВОДИТЕЛЕМ ИЛИ АВТОРИЗОВАННЫМИ СЕРВИСНЫМИ ЦЕНТРАМИ.**

2.10 ОБЩИЕ ПРЕДУПРЕЖДЕНИЯ ПО ТЕХНИКЕ БЕЗОПАСНОСТИ ИЗДЕЛИЯ :

• **ВСЕ ЧАСТИ ТЕЛА ДОЛЖНЫ НАХОДИТЬСЯ НА БЕЗОПАСНОМ РАССТОЯНИИ ОТ ЛЕЗВИЯ. НЕ ВЫНИМАЙТЕ РАЗРЕЗАННЫЙ МАТЕРИАЛ И НЕ ДЕРЖИТЕ РАЗРЕЗАЕМЫЙ МАТЕРИАЛ ВО ВРЕМЯ ДВИЖЕНИЯ ЛЕЗВИЙ. ЛЕЗВИЯ ПРОДОЛЖАЮТ ДВИГАТЬСЯ ПОСЛЕ ВЫКЛЮЧЕНИЯ ДВИГАТЕЛЯ. КРАТКОВРЕМЕННАЯ НЕВНИМАТЕЛЬНОСТЬ ПРИ РАБОТЕ С ИЗДЕЛИЕМ МОЖЕТ ПРИВЕСТИ К ТЯЖЕЛОЙ ТРАВМЕ.**

ЗАКЛИННУВШЕГО МАТЕРИАЛА ИЛИ ОБСЛУЖИВАНИИ МОЖЕТ ПРИВЕСТИ К СЕРЬЕЗНЫМ ТРАВМАМ.

• **ПЕРЕНОСИТЕ ИЗДЕЛИЕ ЗА РУКОЯТКУ С ОСТАНОВЛЕННЫМ ЛЕЗВИЕМ, СТАРАЯСЯ НЕ ВКЛЮЧАТЬ УСТРОЙСТВО. ПРАВИЛЬНАЯ ПЕРЕНОСКА ИЗДЕЛИЯ СНИЗИТ РИСК СЛУЧАЙНОГО ЗАПУСКА УСТРОЙСТВА И ПОЛУЧЕНИЯ ТРАВМ ОТ ЛЕЗВИЙ.**

• **ДЕРЖИТЕ НОЖНИЦЫ ДЛЯ ПОДРЕЗКИ ЖИВОЙ ИЗГОРОДИ ТОЛЬКО ЗА ИЗОЛИРОВАННЫЕ ПОВЕРХНОСТИ ЗАХВАТОВ, ТАК КАК ЛЕЗВИЕ МОЖЕТ СОПРИКОСНУТЬСЯ СО СКРЫТОЙ ПРОВОДКОЙ. КОНТАКТ ЛЕЗВИЙ С ПРОВОДОМ ПОД НАПРЯЖЕНИЕМ МОЖЕТ ПРИВЕСТИ К ТОМУ, ЧТО ОТКРЫТЫЕ МЕТАЛЛИЧЕСКИЕ ЧАСТИ ИЗДЕЛИЯ ОКАЖУТСЯ ПОД НАПРЯЖЕНИЕМ, И ОПЕРАТОРА МОЖЕТ УДАРИТЬ ТОКОМ.**

• **ПРИ ТРАНСПОРТИРОВКЕ ИЛИ ХРАНЕНИИ ИЗДЕЛИЯ ВСЕГДА УСТАНАВЛИВАЙТЕ КРЫШКУ ЛЕЗВИЯ. ПРАВИЛЬНАЯ ПЕРЕНОСКА ИЗДЕЛИЯ СНИЗИТ РИСК ПОЛУЧЕНИЯ ТРАВМ ОТ ЛЕЗВИЙ.**

• **ДЕРЖИТЕ ВСЕ ШНУРЫ ПИТАНИЯ И КАБЕЛИ ПОДАЛЬШЕ ОТ ЗОНЫ РЕЗКИ. ШНУРЫ ПИТАНИЯ ИЛИ КАБЕЛИ МОГУТ БЫТЬ СПРЯТАНЫ В ЖИВОЙ ИЗГОРОДИ ИЛИ КУСТАХ И МОГУТ БЫТЬ СЛУЧАЙНО ПЕРЕРЕЗАНЫ ЛЕЗВИЕМ.**

• **ПРИ ОЧИСТКЕ ЗАМЯТОГО МАТЕРИАЛА ИЛИ ОБСЛУЖИВАНИИ УСТРОЙСТВА УБЕДИТЕСЬ, ЧТО ВСЕ ВЫКЛЮЧАТЕЛИ ПИТАНИЯ ВЫКЛЮЧЕНЫ, А АККУМУЛЯТОРНЫЙ БЛОК ИЗВЛЕЧЕН ИЛИ ОТСОЕДИНЕН. НЕОЖИДАННОЕ СРБАТЫВАНИЕ ИЗДЕЛИЯ ПРИ ОЧИСТКЕ**

• **НЕ ПОЛЬЗУЙТЕСЬ НОЖНИЦАМИ ДЛЯ ПОДРЕЗКИ ЖИВОЙ ИЗГОРОДИ ПРИ НЕБЛАГОПРИЯТНЫХ ПОГОДНЫХ УСЛОВИЯХ, ОСОБЕННО КОГДА СУЩЕСТВУЕТ ОПАСНОСТЬ УДАРА МОЛНИИ. ЭТО СНИЖАЕТ РИСК УДАРА МОЛНИЕЙ.**

2.11 ОСТАТОЧНЫЕ РИСКИ

• **ПРОЧИТАЙТЕ ЭТУ ИНСТРУКЦИЮ, ЧТОБЫ ОЗНАКОМИТЬСЯ С ПРАВИЛАМИ ИСПОЛЬЗОВАНИЯ ДАННОГО ПРОДУКТА ЗАПОМНИТЕ ПРАВИЛА ТЕХНИКИ БЕЗОПАСНОСТИ И В ТОЧНОСТИ ИХ ВЫПОЛНЯЙТЕ. ЭТО ПОМОЖЕТ ПРЕДОТВРАТИТЬ РИСКИ И ОПАСНОСТИ. ВСЕГДА БУДЬТЕ ВНИМАТЕЛЬНЫ ПРИ ИСПОЛЬЗОВАНИИ ЭТОГО ПРОДУКТА, ЧТОБЫ ВОВРЕМЯ ВЫЯВИТЬ И УСТРАНИТЬ РИСКИ. БЫСТРОЕ ВМЕШАТЕЛЬСТВО МОЖЕТ ПРЕДОТВРАТИТЬ ТЯЖЕЛЫЕ ТРАВМЫ И МАТЕРИАЛЬНЫЙ УЩЕРБ. ПРИ ВОЗНИКНОВЕНИИ НЕИСПРАВНОСТЕЙ ВЫКЛЮЧИТЕ УСТРОЙСТВО И ОТСОЕДИНИТЕ АККУМУЛЯТОР.**

- ТРАВМЫ, ВЫЗВАННЫЕ ШУМОМ: ИСПОЛЬЗУЙТЕ СРЕДСТВА ЗАЩИТЫ ОРГАНОВ СЛУХА, СТАРАЙТЕСЬ СОКРАТИТЬ ВРЕМЯ РАБОТЫ И ВОЗДЕЙСТВИЕ.

- ВДЫХАНИЕ ПЫЛИ И ЧАСТИЦ.

- ВСЕГДА ПРИМЕНЯЙТЕ СРЕДСТВА ЗАЩИТЫ ОРГАНОВ ЗРЕНИЯ.

ЕСЛИ ВО ВРЕМЯ ИСПОЛЬЗОВАНИЯ УСТРОЙСТВА ВОЗНИКНУТ КАКИЕ-ЛИБО ИЗ ЭТИХ ФАКТОРОВ, НЕМЕДЛЕННО ОСТАНОВИТЕ УСТРОЙСТВО И ПРОКОНСУЛЬТИРУЙТЕСЬ С ВРАЧОМ

• **ДАЖЕ ЕСЛИ ВСЕ ИНСТРУКЦИИ СТРОГО СОБЛЮДАЮТСЯ, ВСЕ РАВНО НЕКОТОРЫЕ ФАКТОРЫ МОГУТ ПРИВЕСТИ К ОПАСНОСТИ, НАПРИМЕР:**

- ЛЕТАЮЩИЕ ЧАСТИ ОБРАБАТЫВАЕМОГО ПРЕДМЕТА.

- **ВИБРАЦИОННЫЕ ТРАВМЫ: ИСПОЛЬЗУЙТЕ СПЕЦИАЛЬНЫЕ РУКОЯТКИ И СТАРАЙТЕСЬ СОКРАТИТЬ ВРЕМЯ РАБОТЫ И ВОЗДЕЙСТВИЕ.**

• ТРАВМЫ МОГУТ БЫТЬ ВЫЗВАНЫ ИЛИ УСУГУБЛЕНЫ ДЛИТЕЛЬНЫМ ИСПОЛЬЗОВАНИЕМ ИНСТРУМЕНТА. ПРИ ДЛИТЕЛЬНОЙ РАБОТЕ С ЛЮБЫМ ИНСТРУМЕНТОМ ДЕЛАЙТЕ РЕГУЛЯРНЫЕ ПЕРЕРЫВЫ.

• **ДЛИТЕЛЬНОЕ ИСПОЛЬЗОВАНИЕ ПРОДУКТА ПОДВЕРГАЕТ ПОЛЬЗОВАТЕЛЯ ВИБРАЦИИ, КОТОРАЯ МОЖЕТ ВЫЗВАТЬ РЯД**

FR
ES
PT
IT
EL
PL
RU
KZ
UA
RO
EN

ЗАБОЛЕВАНИЙ, ИЗВЕСТНЫХ ПОД ОБЩИМ НАЗВАНИЕМ «СИНДРОМ ВИБРАЦИИ РУКИ» (НАПРИМЕР, МОГУТ ПОБЕЛЕТЬ ПАЛЬЦЫ), А ТАКЖЕ СПЕЦИФИЧЕСКИЕ ЗАБОЛЕВАНИЯ, ТАКИЕ КАК СИНДРОМ ЗАПЯСТНОГО КАНАЛА.

• ЧТОБЫ СНИЗИТЬ ЭТОТ РИСК ПРИ ИСПОЛЬЗОВАНИИ ПРОДУКТА, ВСЕГДА НАДЕВАЙТЕ ЗАЩИТНЫЕ ПЕРЧАТКИ И ДЕРЖИТЕ РУКИ В ТЕПЛЕ.

3. ТЕХНИЧЕСКИЕ ДАННЫЕ

Модель	40VHT2-60.1
Номинальное напряжение [В пост. тока]	36 В пост. тока
Максимальное напряжение	40В
Вес устройства (без аккумуляторного блока)	3,2 кг
Длина лезвия	658 мм
Длина резки	600 мм
Режущая способность	20 мм
Гарантированный уровень звуковой мощности, дБ(А)	92 дБ(А)
Измеренный уровень звуковой мощности, дБ(А)	88 дБ(А) K= 3 дБ(А)
Уровень звукового давления	77 дБ(А) K= 3 дБ(А)
Рабочий ток	4,2 А
Максимальный ток	12 А
Уровень вибрации (K = 1,5 м/с²)	< 2,5 м/с ²
Скорость возвратно-поступательного движения лезвия (без нагрузки) (мин⁻¹)	2800
Скорость холостого хода двигателя	> 19500 ± 10 % /мин

Заявленное значение общей вибрации было измерено в соответствии со стандартным методом испытаний и может быть использовано для сравнения одного инструмента с другим. Заявленное значение суммарной вибрации также может быть использовано в предварительной оценке воздействия. Исходящая вибрация при фактическом использовании электроинструмента может отличаться от заявленного общего значения в зависимости от способов использования инструмента. Может потребоваться определить меры безопасности для защиты оператора исходя из оценки воздействия в фактических условиях эксплуатации (с учетом всех частей рабочего цикла — не только времени работы, но и времени, в течение которого инструмент выключен или работает вхолостую).

Аккумуляторный блок	
Тип аккумулятора	Литий-ионный
Модель	40VBA2-50.1 40VBA2-50.XXX
Номинальное напряжение [В пост. тока]	36 В пост. тока
Номинальная емкость аккумулятора	5 А·ч (литий-ионный)

Аккумуляторный блок	
Количество элементов аккумулятора	20
Вес [кг]	1,29 кг

Зарядное устройство		
Модель	40VCH1-3A.1	40VCH2-6A.1
	40VCH1-3A.XXX	40VCH2-6A.XXX
Номинальный вход	100–240 В пер. тока	220–240 В пер. тока
Номинальный выход	42 В пост. тока	42 В пост. тока
Рабочая температура [°C]	4–24 °C	4–24 °C
Вес [кг]	0,605 кг	1,06 кг

4. СБОРКА



ПРЕДУПРЕЖДЕНИЕ! ПЕРЕД ЭКСПЛУАТАЦИЕЙ ПРОДУКТ ДОЛЖЕН БЫТЬ ПОЛНОСТЬЮ СОБРАН! НЕ ИСПОЛЬЗУЙТЕ ПРОДУКТ, ЕСЛИ ОН ТОЛЬКО ЧАСТИЧНО СОБРАН ИЛИ ИМЕЕТ ПОВРЕЖДЕННЫЕ ДЕТАЛИ! ДЛЯ УПРОЩЕНИЯ СБОРКИ ПРЕДСТАВЛЕНЫ ПОШАГОВЫЕ ИНСТРУКЦИИ И ФОТОГРАФИИ ДЛЯ НАГЛЯДНОСТИ!

4.1 РАСПАКОВКА

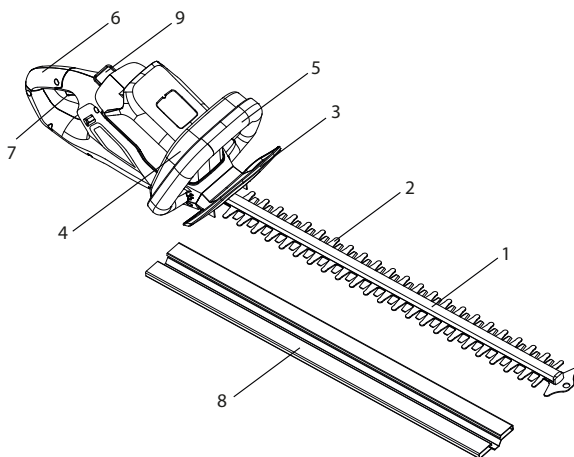

1. Режущий брус
2. Лезвие
3. Защитная заслонка
4. Предохранительный выключатель
5. Передняя рукоятка
6. Задняя рукоятка
7. Выключатель
8. Крышка лезвия
9. Кнопка разблокировки

• ДЛЯ РАСПАКОВКИ НАДЕВЬТЕ ПЕРЧАТКИ.

FR

• НЕ ИСПОЛЬЗУЙТЕ РЕЗАК, НОЖ, ПИЛУ ИЛИ ЛЮБОЙ ДРУГОЙ ПОДОБНЫЙ ИНСТРУМЕНТ ДЛЯ РАСПАКОВКИ.

• ПЕРЕНОСИТЕ ИНСТРУМЕНТ, ДЕРЖА ЕГО ТОЛЬКО ЗА ЗАДНЮЮ РУКОЯТКУ (6).

• СОХРАНИТЕ КОРОБКУ ДЛЯ ДАЛЬНЕЙШЕГО ИСПОЛЬЗОВАНИЯ (ТРАНСПОРТИРОВКИ И ХРАНЕНИЯ).

• РУКОВОДСТВО ПО ЭКСПЛУАТАЦИИ МОЖЕТ ПОНАДОБИТЬСЯ В ДАЛЬНЕЙШЕМ КАК СПРАВОЧНЫЙ МАТЕРИАЛ, ХРАНИТЕ ЕГО В СУХОМ МЕСТЕ.

ES

PT

4.2 МОНТАЖ

Крышка лезвия: рис. 2.1

Перед началом работы снимите крышку лезвия 8 с лезвия 2. Совместите и надавите крышку лезвия 8 на лезвии 2, чтобы закрепить ее.

ПРИМЕЧАНИЕ. Всегда устанавливайте крышку лезвия 8, когда продукт не используется, для хранения и транспортировки.

Установка и извлечение аккумуляторного блока: рис. 2.2

ПРЕДУПРЕЖДЕНИЕ. Перед началом работы убедитесь, что фиксатор на нижней части аккумуляторного блока защелкнулся, а аккумуляторный блок полностью установлен и надежно закреплен в стыковочном порту устройства.

Неправильная установка аккумуляторного блока может привести к его выпадению, что может стать причиной серьезной травмы.

Установка: совместите и вставьте аккумуляторный блок в пазы стыковочного порта, пока он не зафиксируется.

Извлечение: нажмите кнопку разблокировки аккумулятора 9 и извлеките аккумулятор из устройства.

IT

EL

PL

RU

KZ

4.3 ПЕРВОЕ ИСПОЛЬЗОВАНИЕ

Проверьте аккумулятор: рис 2.2



ПРЕДУПРЕЖДЕНИЕ! ПЕРЕД ИСПОЛЬЗОВАНИЕМ ДАННОГО ПРОДУКТА ПРОЧИТЕ РАЗДЕЛ «ИНСТРУКЦИИ ПО ТЕХНИКЕ БЕЗОПАСНОСТИ» В НАЧАЛЕ ДАННОГО РУКОВОДСТВА, ВКЛЮЧАЯ ВСЕГДА ТЕКСТ ПОД СООТВЕТСТВУЮЩИМ ПОДЗАГОЛОВКОМ.

UA

RO



НА МОМЕНТ ПОКУПКИ АККУМУЛЯТОР ЗАРЯЖЕН НЕ ПОЛНОСТЬЮ. ПЕРЕД ПЕРВЫМ ИСПОЛЬЗОВАНИЕМ ПРОДУКТА ПОМЕСТИТЕ АККУМУЛЯТОР В ЗАРЯДНОЕ УСТРОЙСТВО И ПОЛНОСТЬЮ ЗАРЯДИТЕ.

EN

Уделите особое внимание использованию устройства в первый раз, полностью сосредоточьтесь на выполняемой работе. Проведите первое испытание на свободном пространстве без препятствий и окружающих предметов.

4.4 ЭКСПЛУАТАЦИЯ

Запуск продукта: рис. 4.1

Перед запуском ИЗДЕЛИЯ убедитесь, что выключатель 7 и предохранительный выключатель 4 свободно двигаются, быстро и автоматически возвращаются при

отпускании. Также убедитесь, что вентиляционные отверстия не закрыты, а передняя рукоятка 5 и задняя рукоятка 6 чистые и сухие. Убедившись, что ножницы для подрезки живой изгороди не демонстрирует никаких признаков повреждения, вставьте полностью заряженный аккумулятор в стыковочный порт продукта до щелчка. Затем можно приступать к подрезке живой изгороди.

Держите продукт одной рукой за заднюю рукоятку 6, а другой — за переднюю рукоятку 5. Чтобы включить устройство, необходимо одновременно нажать на предохранительный выключатель 4 и выключатель 7. Во время работы всегда держите ножницы для подрезки живой изгороди обеими руками.

Использование продукта: рис. 4.2



ОСТОРОЖНО! ВО ВСЕХ СЛУЧАЯХ НОСИТЕ ЗАЩИТНЫЕ ОЧКИ. НАДЕВАЙТЕ ФИЛЬТРУЮЩУЮ МАСКУ, ЕСЛИ РАБОТА СВЯЗАНА С ПЫЛЬЮ. ТАКЖЕ РЕКОМЕНДУЕТСЯ ИСПОЛЬЗОВАТЬ НАДЛЕЖАЩИЕ ПЕРЧАТКИ И ПРОЧНУЮ ОБУВЬ.

- ПРЕДУПРЕЖДЕНИЕ! В НЕКОТОРЫХ СТРАНАХ СУЩЕСТВУЮТ ПРАВИЛА РАБОТЫ СО СПЕЦИАЛЬНЫМИ ПРОДУКТАМИ, А ТАКЖЕ ДЕЙСТВУЮТ ОГРАНИЧЕНИЯ ПО ИХ ИСПОЛЬЗОВАНИЮ В ТЕЧЕНИЕ СУТОК И СПЕЦИАЛЬНЫМ ДНЯМ! СОБЛЮДАЙТЕ ПРАВИЛА, ЧТОБЫ СОХРАНЯТЬ ТИШИНУ И СПОКОЙСТВИЕ, А ТАКЖЕ ИЗБЕЖАТЬ СОВЕРШЕНИЯ АДМИНИСТРАТИВНЫХ ПРАВОНАРУШЕНИЙ. ОБРАТИТЕСЬ ЗА ПОДРОБНОЙ ИНФОРМАЦИЕЙ В ОРГАНЫ МЕСТНОЙ ВЛАСТИ.
- РАБОЧИЕ ЧАСЫ - ЭКСПЛУАТИРУЙТЕ ПРОДУКТ ТОЛЬКО В РАБОЧЕЕ ВРЕМЯ — НЕ РАНО УТРОМ, НЕ ПОЗДНО ВЕЧЕРОМ И НЕ В ВЫХОДНЫЕ/ ПРАЗДНИЧНЫЕ ДНИ, ЧТОБЫ НЕ ПРИЧИНАТЬ БЕСПОКОЙСТВО ДРУГИМ ЛЮДЯМ. ОЗНАКОМЬТЕСЬ С МЕСТНЫМИ ОГРАНИЧЕНИЯМИ
- НЕ РАБОТАЙТЕ С ПРОДУКТОМ ВО ВЗРЫВООПАСНОЙ СРЕДЕ.
- НЕ ПОЛЬЗУЙТЕСЬ ПРОДУКТОМ ПРИ НЕБЛАГОПРИЯТНЫХ ПОГОДНЫХ УСЛОВИЯХ, ОСОБЕННО КОГДА СУЩЕСТВУЕТ ОПАСНОСТЬ УДАРА МОЛНИИ. НЕ РАБОТАЙТЕ С ПРОДУКТОМ ПРИ ПЛОХОМ ОСВЕЩЕНИИ. ОПЕРАТОРУ НЕОБХОДИМО ЧЕТКО ВИДЕТЬ РАБОЧУЮ ЗОНУ ДЛЯ ВЫЯВЛЕНИЯ ПОТЕНЦИАЛЬНЫХ ОПАСНОСТЕЙ.
- ПРИ ИСПОЛЬЗОВАНИИ СРЕДСТВ ЗАЩИТЫ ОРГАНОВ СЛУХА ОПЕРАТОР ХУЖЕ СЛЫШИТ ПРЕДУПРЕЖДЕНИЯ (КРИКИ ИЛИ СИГНАЛЫ ТРЕВОГИ). ОПЕРАТОР ДОЛЖЕН УДЕЛЯТЬ ПОВЫШЕННОЕ ВНИМАНИЕ ТОМУ, ЧТО ПРОИСХОДИТ В РАБОЧЕЙ ЗОНЕ. НЕ ОТВЛЕКАЙТЕСЬ И ВСЕГДА КОНЦЕНТРИРУЙТЕСЬ НА ВЫПОЛНЯЕМОЙ РАБОТЕ.
- КОГДА РЯДОМ ИСПОЛЬЗУЮТСЯ ТАКИЕ ИНСТРУМЕНТЫ, ПОВЫШАЕТСЯ РИСК УХУДШЕНИЯ СЛУХА И ПРОНИКНОВЕНИЯ ДРУГИХ ЛЮДЕЙ В РАБОЧУЮ ЗОНУ.
- ТВЕРДО СТОЙТЕ НА НОГАХ И СОХРАНЯЙТЕ РАВНОВЕСИЕ.
- НЕ ТЯНИТЕСЬ СЛИШКОМ ДАЛЕКО. ЕСЛИ ТЯНУТЬСЯ СЛИШКОМ ДАЛЕКО, МОЖНО ПОТЕРЯТЬ РАВНОВЕСИЕ. ВСЕГДА ПРОВЕРЯЙТЕ НАДЕЖНОСТЬ ОПОРЫ НА НАКЛОННОЙ ПОВЕРХНОСТИ.
- ХОДИТЕ, НЕ БЕГИТЕ. ВСЕ ЧАСТИ ТЕЛА ДОЛЖНЫ НАХОДИТЬСЯ НА БЕЗОПАСНОМ РАССТОЯНИИ ОТ ЛЮБЫХ ДВИЖУЩИХСЯ ЧАСТЕЙ.
- ЗАПРЕЩАЕТСЯ ЗАПУСКАТЬ ПРОДУКТ БЕЗ ПРИКРЕПЛЕННОГО СООТВЕТСТВУЮЩЕГО ОБОРУДОВАНИЯ.
- ЗАПРЕЩАЕТСЯ МОДИФИЦИРОВАТЬ ПРОДУКТ КАКИМ-ЛИБО ОБРАЗОМ, А ТАКЖЕ ИСПОЛЬЗОВАТЬ ДЕТАЛИ И ПРИНАДЛЕЖНОСТИ, НЕ РЕКОМЕНДОВАННЫЕ ПРОИЗВОДИТЕЛЕМ.

FR

ES

PT



ЕСЛИ ПРОДУКТ УПАЛ, ПОДВЕРГСЯ СИЛЬНОМУ УДАРУ ИЛИ НЕНОРМАЛЬНО ВИБРИРУЕТ, НЕМЕДЛЕННО ОСТАНОВИТЕ ЕГО И ОСМОТРИТЕ НА ПРЕДМЕТ ПОВРЕЖДЕНИЙ ЛИБО УСТАНОВИТЕ ПРИЧИНУ ВИБРАЦИЙ. ЛЮБЫЕ ПОВРЕЖДЕНИЯ ДОЛЖНЫ БЫТЬ НАДЛЕЖАЩИМ ОБРАЗОМ УСТРАНЕНЫ ПОСРЕДСТВОМ РЕМОНТА ИЛИ ЗАМЕНЫ В АВТОРИЗОВАННОМ СЕРВИСНОМ ЦЕНТРЕ.

IT

EL

PL

• ДЛЯ СНИЖЕНИЯ РИСКА ПОЛУЧЕНИЯ ТРАВМ ИЗ-ЗА КОНТАКТА С ВРАЩАЮЩИМИСЯ ЧАСТЯМИ, ВСЕГДА ОСТАНАВЛИВАЙТЕ УСТРОЙСТВО, ИЗВЛЕКАЙТЕ АККУМУЛЯТОРНЫЙ БЛОК И ПРОВЕРЯЙТЕ, ВСЕ ЛИ ДВИЖУЩИЕСЯ ЧАСТИ ОСТАНОВИЛИСЬ:

- ПЕРЕД ОЧИСТКОЙ ИЛИ УСТРАНЕНИЕМ ЗАСОРЕНИЯ;
- КОГДА ОСТАВЛЯЕТЕ ПРОДУКТ БЕЗ ПРИСМОТРА;

- ПЕРЕД УСТАНОВКОЙ ИЛИ СНЯТИЕМ ДОПОЛНИТЕЛЬНЫХ ПРИСПОСОБЛЕНИЙ;

- ПЕРЕД ПРОВЕРКОЙ, ТЕХОБСЛУЖИВАНИЕМ ИЛИ ЭКСПЛУАТАЦИЕЙ ПРОДУКТА;

- ЕСЛИ УСТРОЙСТВО НАЧИНАЕТ НЕНОРМАЛЬНО ВИБРИРОВАТЬ (НЕМЕДЛЕННО ОСТАНОВИТЕ ЕГО И ОСМОТРИТЕ).

Подрезка: рис. от 3.1 до 4.2

ПРИМЕЧАНИЕ. Старайтесь держать режущий инструмент под углом примерно 15° к поверхности реза.

RU

KZ

UA

RO

EN

1. Перед началом работы срежьте и удалите ветки, превышающие режущую способность данного продукта с помощью соответствующего секатора.

2. Слегка перемещайте режущий инструмент по режущей поверхности размашистыми движениями, повторяя форму живой изгороди или кустарника.

3. Для оптимальной производительности резки рекомендуется небольшой наклон режущего инструмент вниз по направлению движения.

4. Не спешите и не пытайтесь срезать слишком много за один проход режущего инструмента.

5. Сначала срежьте обе стороны от нижнего среза к верхнему. Это предотвратит попадание обрезков на участок, который еще предстоит подрезать.

6. После подрезания боковых сторон приступайте к верхушке. Старайтесь держать режущий инструмент под углом примерно 15° к поверхности реза.

7. Для достижения лучшего результата разделите подрезку на несколько этапов. Если подрезаемый участок особенно длинный; более мелкие обрезки позволят легко изготавливать компост.



ПРИМЕЧАНИЕ. СТАРАЙТЕСЬ ПРИДАВАТЬ ПРИ ПОДРЕЗКЕ ТРАПЕЦИЕВИДНУЮ ФОРМУ. ТРАПЕЦИЕВИДНАЯ ПОДРЕЗКА СООТВЕТСТВУЕТ ЕСТЕСТВЕННОМУ РОСТУ РАСТЕНИЙ И ПРИВОДИТ К ОПТИМАЛЬНОМУ РОСТУ ЖИВОЙ ИЗГОРОДИ, ТАК КАК ПРИ ЭТОМ БОЛЬШЕ ОСВЕЩЕНИЯ ПРИХОДИТСЯ НА НИЖНЮЮ ЧАСТЬ ЖИВОЙ ИЗГОРОДИ.

8. Смазывайте внутренние поверхности лезвия, если режущий инструмент перегревается во время работы.



ПРИМЕЧАНИЕ. ВО ВРЕМЯ ПОДРЕЗКИ РЕЖУЩИЙ ИНСТРУМЕНТ МОЖЕТ ЗАБЛОКИРОВАТЬСЯ. ТАКИМ ОБРАЗОМ, ПРОДУКТ АВТОМАТИЧЕСКИ ОТКЛЮЧИТСЯ ИЗ-ЗА ПЕРЕГРУЗКИ ПО ТОКУ. ПОЭТОМУ ОТПУСТИТЕ ВЫКЛЮЧАТЕЛЬ, А ЗАТЕМ НАЖМИТЕ ЕГО СНОВА, ЧТОБЫ ПРОДОЛЖИТЬ ПОДРЕЗКУ.

9. Не проталкивайте ножницы для подрезки живой изгороди через плотный кустарник. Если лезвия заклинило, немедленно отпустите выключатель и извлеките аккумуляторный блок.



ПРИМЕЧАНИЕ. НИКОГДА НЕ ИЗВЛЕКАЙТЕ АККУМУЛЯТОРНЫЙ БЛОК ВО ВРЕМЯ ДВИЖЕНИЯ ЛЕЗВИЯ ИЛИ ПРИ НАЖАТОМ ПУСКОВОМ ВЫКЛЮЧАТЕЛЕ.

10. Во время работы всегда будьте осторожны с летящими частицами мусора. Надевайте перчатки при подрезке колючего кустарника.

После использования: рис. (5.4)

Очистите устройство (см. раздел «Техническое обслуживание») и установите крышку лезвия 8.

Извлечение и зарядка аккумулятора: рис. (6.1) и инструкция по эксплуатации аккумулятора

1. Нажмите кнопку разблокировки 9 и выньте аккумулятор из устройства.

2. Установите аккумуляторный блок в зарядное устройство и вставьте его, зафиксировав до щелчка.

3. Если мигает зеленый индикатор, аккумулятор заряжается. Если зеленый индикатор перестал мигать, аккумулятор полностью заряжен.



ПРЕДУПРЕЖДЕНИЕ! НЕ ВСТАВЛЯЙТЕ И НЕ ИЗВЛЕКАЙТЕ АККУМУЛЯТОРНЫЙ БЛОК ПРИ НАЖАТОМ ПУСКОВОМ ВЫКЛЮЧАТЕЛЕ ИЛИ ВО ВРЕМЯ ДВИЖЕНИЯ ЛЕЗВИЯ.

5. ТРАНСПОРТИРОВКА

При транспортировке устройства или аккумуляторного блока может потребоваться соблюдать определенные требования, действующие в вашей стране. Чтобы соблюдать все требования, обратитесь к государственным органам власти. Следите за тем, чтобы температура во время транспортировки никогда не выходила за пределы диапазона, указанного в разделе «Хранение».

5.1 ТРАНСПОРТИРОВКА УСТРОЙСТВА

Рис. (5.1)

Выключите устройство и извлеките аккумуляторный блок. Перед транспортировкой дайте устройству остыть в течение 2 часов на улице. Во всех случаях переносите продукт за рукоятку. Защищайте продукт от сильных ударов и вибраций, которые могут возникнуть при перевозке в транспортных средствах. Закрепите продукт, чтобы предотвратить его скольжение или падение. Не подвергайте продукт воздействию солнечных лучей.

FR

ES

PT

IT

EL

PL

RU

KZ

UA

RO

EN

FR

5.2 ТРАНСПОРТИРОВКА ЛИТИЕВЫХ АККУМУЛЯТОРОВ

См. руководство по эксплуатации аккумулятора для получения более подробной информации.

ES

6. ХРАНЕНИЕ В ЗИМНИЙ ПЕРИОД

Рис. (6.1)

Выньте аккумулятор из инструмента.

Перед длительным хранением убедитесь, что аккумулятор заряжен в соответствии с инструкциями, приведенными в руководстве по эксплуатации аккумулятора. **Следуйте всем инструкциям, которые указаны в разделе «Хранение».** Рекомендуем использовать для хранения оригинальную упаковку или накрывать продукт подходящей тканью либо кожухом для защиты от пыли.

PT

IT

EL

7. ХРАНЕНИЕ

Храните устройство и аккумулятор только в чистом, сухом, хорошо проветриваемом месте с температурой от 4°C до 24°C подальше от детей или недоброжелателей. Накройте его, чтобы обеспечить дополнительную защиту. Рекомендуем использовать для хранения оригинальную упаковку или накрывать продукт подходящей тканью либо кожухом для защиты от пыли. Перед транспортировкой обязательно закрепите устройство.

PL

RU

7.1 ХРАНЕНИЕ УСТРОЙСТВА

Рис. (6.1)

Выньте аккумулятор из устройства. Перед помещением на хранение дайте устройству остыть в течение 2 часов на улице. Установите крышку лезвия, чтобы избежать прикосновения к острой кромке детей или лиц, не знакомых с данным продуктом. Внимательно осмотрите устройство на предмет изношенных, ослабленных или поврежденных деталей. Очистите продукт перед помещением на хранение. Не подвергайте продукт воздействию солнечных лучей. Следите за тем, чтобы продукт всегда был защищен от холода и влаги.

KZ

UA

RO

7.2 ХРАНЕНИЕ ЛИТИЕВЫХ АККУМУЛЯТОРОВ

Рис. (6.1)

Убедитесь, что уровень заряда аккумулятора соответствует рекомендованному в руководстве по эксплуатации аккумулятора. См. руководство по эксплуатации аккумулятора для получения более подробной информации.

EN

8. ТЕХОБСЛУЖИВАНИЕ



ОПАСНО! ОПАСНОСТЬ ПОЛУЧЕНИЯ ТРАВМЫ ВСЛЕДСТВИЕ ПОРАЖЕНИЯ ЭЛЕКТРИЧЕСКИМ ТОКОМ.
ПЕРЕД РЕГУЛИРОВКОЙ, ОСМОТРОМ, ЧИСТКОЙ ИЛИ ХРАНЕНИЕМ ПРОДУКТА ИЗВЛЕКИТЕ АККУМУЛЯТОРНЫЙ БЛОК.

8.1 ОЧИСТКА

Рис. от (5.1) до (5.4)

Протрите корпус и пластиковые детали влажной мягкой тканью. Не используйте сильные растворители или моющие средства на пластиковом корпусе или пластиковых деталях. Некоторые бытовые чистящие средства могут привести к повреждению, а также вызвать опасность поражения электрическим током.

8.2 ОЧИСТКА ЛЕЗВИЯ

Рис. (5.2) и (5.4)



ПРЕДУПРЕЖДЕНИЕ! НАДЕВАЙТЕ ЗАЩИТНЫЕ ПЕРЧАТКИ ПРИ РАБОТЕ С РЕЖУЩИМ ИНСТРУМЕНТОМ И ВБЛИЗИ НЕГО. ИСПОЛЬЗУЙТЕ СООТВЕТСТВУЮЩИЕ ИНСТРУМЕНТЫ ДЛЯ УДАЛЕНИЯ МУСОРА, НАПРИМЕР ЩЕТКУ ИЛИ ДЕРЕВЯННУЮ ПАЛКУ. НИКОГДА НЕ РАБОТАЙТЕ ГОЛЫМИ РУКАМИ. ЗАМЕНА РЕЖУЩЕГО ИНСТРУМЕНТА ДОЛЖНА ПРОИЗВОДИТЬСЯ КВАЛИФИЦИРОВАННЫМ СПЕЦИАЛИСТОМ. ЗАМЕНУ ИЛИ ЗАТОЧКУ ЛЕЗВИЯ РЕКОМЕНДУЕТСЯ ВЫПОЛНЯТЬ ТОЛЬКО РЕМОНТНОЙ СЛУЖБОЙ ИЛИ СПЕЦИАЛИСТОМ С АНАЛОГИЧНОЙ КВАЛИФИКАЦИЕЙ.

Держите лезвие 2 чистым, без частичек мусора. Удалить обрезки. Нанесите небольшое количество смазки (на основе очистителя смолы) на лезвие 2, чтобы сохранить хорошую режущую способность. Держите лезвие 2 острым. Изношенный или поврежденный режущий инструмент должно следовать заменить на новый такого же типа квалифицированным специалистом.

FR

ES

PT

IT

EL

PL

RU

KZ

UA

RO

EN

FR

ES

PT

IT

EL

PL

RU

KZ

UA

RO

EN

8.3 ИЗОБРАЖЕНИЕ В РАЗОБРАННОМ ВИДЕ

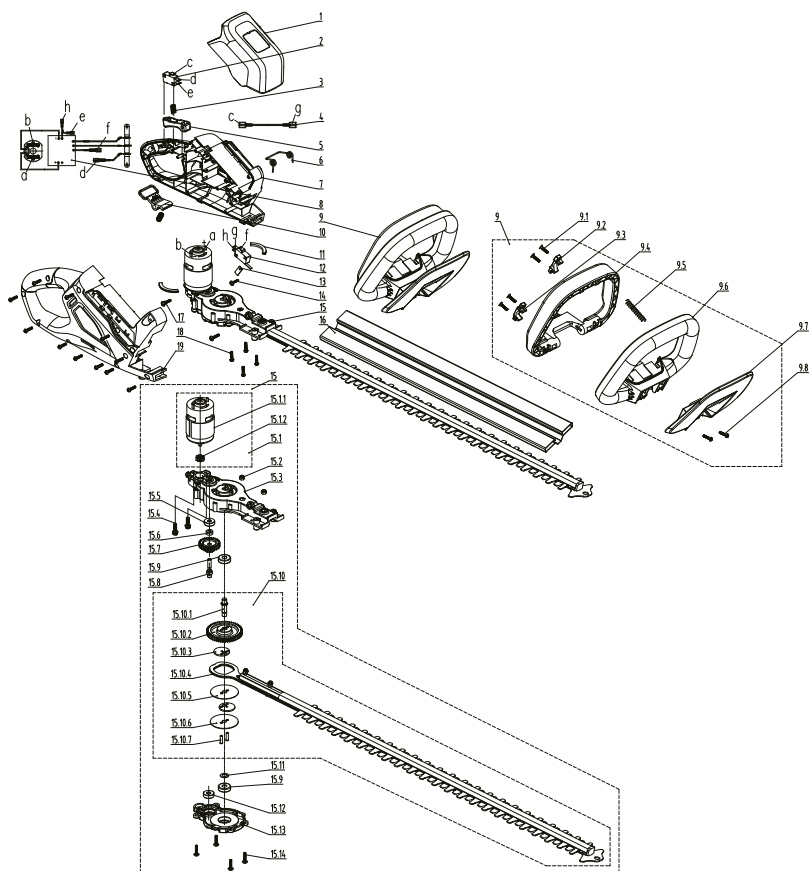

ПОЗ.	ОПИСАНИЕ	Период доступности запасной части	КОЛИЧЕСТВО
1	Декоративная крышка		1
2	Выключатель	6 лет	1
3	Пружина пускового выключателя		2
4	Провод разъема		1
5	Пусковой выключатель		1
6	Пружина сброса		1
7	Левый кожух		1
8	Электронные компоненты	6 лет	1
9	Компоненты рукоятки		1
9.1	Самонарезной винт		4

ПОЗ.	ОПИСАНИЕ	Период доступности запасной части	КОЛИЧЕСТВО
9.2	Левая прижимная пластина		1
9.3	Правая прижимная пластина		1
9.4	Передняя рукоятка		1
9.5	Пружина кнопки		1
9.6	Рама передней рукоятки		1
9.7	Защитная заслонка		1
9.8	Самонарезной винт		2
10	Кнопка разблокировки		1
11	Крышка для снижения вибрации двигателя		2
12	Выключатель для предохранительного выключателя	6 лет	1
13	Прижимная пластина		1
14	Самонарезной винт		1
15	Компоненты коробки передач двигателя		1
15.1	Небольшие компоненты коробки передач двигателя		1
15.1.1	Компоненты двигателя	6 лет	1
15.1.2	Шестерня	6 лет	1
15.2	Неметаллическая вставка типа 1 шестигранной контргайки		2
15.3	Коробка передач		1
15.4	Композитный винт с внутренним пазом трехкомпонентной головкой		2
15.5	Подшипник		1
15.6	Втулка оси		1
15.7	Шестерня	6 лет	1
15.8	Выводной вал		1
15.9	Подшипник		2
15.10	Выводные компоненты большой передачи		1
15.10.1	Выводной вал		1
15.10.2	Шестерня	6 лет	1
15.10.3	Эксцентриковая передача		2
15.10.4	Компоненты лезвия	6 лет	1

FR

ES

PT

IT

EL

PL

RU

KZ

UA

RO

EN

FR

ES

PT

IT

EL

PL

RU

ПОЗ.	ОПИСАНИЕ	Период доступности запасной части	КОЛИЧЕСТВО
15.10.5	Пластина лезвия		1
15.10.6	Прокладка		1
15.10.7	Штифт		2
15.11	Антифрикционный мат		1
15.12	Подшипник		1
15.13	Крышка		1
15.14	Фланец с крестообразным углублением под головку самонарезного винта		4
16	Крышка лезвия		1
17	Фланец с крестообразным углублением под головку самонарезного винта		2
18	Самонарезной винт		15
19	Правый кожух		1

8.4 УСТРАНЕНИЕ НЕПОЛАДОК



ОПАСНО! ОПАСНОСТЬ ПОЛУЧЕНИЯ ТРАВМЫ ВСЛЕДСТВИЕ ПОРАЖЕНИЯ ЭЛЕКТРИЧЕСКИМ ТОКОМ.

ПРЕДУПРЕЖДЕНИЕ! ПЕРЕД ЛЮБЫМ УСТРАНЕНИЕМ НЕПОЛАДОК ВЫКЛЮЧАЙТЕ ПРОДУКТ.

KZ

UA

RO

EN

Проблемы	Вероятные причины	Решения	Необходимая квалификация
Продукт не запускается	Аккумулятор не закреплен	Чтобы закрепить аккумуляторный блок, убедитесь, что защелки в его верхней части встали на место	-
	Аккумуляторный блок разряжен	Зарядите аккумуляторный блок в соответствии с инструкциями, прилагаемыми к вашей модели	-
	Переключатель питания/скорости находится в положении OFF (Выкл.)	Нажмите на выключатель	-
	Батарейный блок не закреплен должным образом	Закрепите правильно	-
Продукт не запускается	Выключатель не установлен в положение ON (Вкл.)	См. главу «Запуск продукта»	-
	Только один из двух выключателей установлен в положение ON (Вкл.)	См. главу «Запуск продукта»	-
	Внутренние детали повреждены	Выключите двигатель, извлекайте аккумуляторный блок и осмотрите устройство. Отдайте устройство в ремонт	Авторизованный сервисный центр
Устройство вибрирует с высокой скоростью	Лезвие не сбалансировано или изношено	Замените лезвие	Авторизованный сервисный центр
	Вал двигателя изогнут	Выключите двигатель и осмотрите устройство. Отдайте устройство в ремонт	Авторизованный сервисный центр

FR

ES

PT

IT

EL

PL

RU

KZ

UA

RO

EN

FR

ES

PT

IT

EL

PL

RU

KZ

UA

RO

EN

Проблемы	Вероятные причины	Решения	Необходимая квалификация
Двигатель останавливается во время работы	Недостаточно мощности для веток такой толщины	Обрежьте только ветки, для которых достаточно мощности	-
	Аккумулятор разряжен	Перезарядите аккумулятор	-
Двигатель включен, но лезвия не двигаются	Устройство повреждено	Не используйте устройство и обратитесь в сервисный центр	Авторизованный сервисный центр
	Лезвия заблокированы	Извлеките аккумуляторный блок, а затем очистите лезвия от засорения	-
Устройство внезапно остановилось во время подрезки живой изгороди.	Возможно, перегружен двигатель	Остановите устройство и подождите 3 минуты, прежде чем запускать его повторно.	-
	Возможен перегрев двигателя	Остановите устройство и подождите, пока двигатель остынет, прежде чем включать ее снова.	-
	Возможен перегрев аккумулятора	Остановите устройство и подождите, пока аккумулятор остынет, прежде чем включать ее снова.	-
Продукт не достигает полной мощности	Слишком малая емкость аккумуляторного блока	Зарядите аккумуляторный блок	-
	Вентиляционные отверстия засорены	Очистите вентиляционные отверстия	-

Проблемы	Вероятные причины	Решения	Необходимая квалификация
Вибрация или шум чрезмерны	Ослаблены болты/гайки	Затяните болты/гайки	-
	Устройство повреждено	Не используйте устройство и обратитесь в сервисный центр	Авторизованный сервисный центр
Продукт внезапно останавливается	Аккумуляторный блок разряжен	Извлеките и зарядите аккумуляторный блок	-
	Аккумулятор слишком горячий	Извлеките аккумуляторный блок и подождите, пока он остынет	-
Неудовлетворительные результаты обрезки	Лезвие изношено/повреждено	Замените лезвие на новое	-
	Лезвие заржавело	Снимите аккумуляторный блок, добавьте специальное масло, а затем очистите лезвие.	-
	Недостаточно мощности для веток такой толщины	Обрезайте только ветки, для которых достаточно мощности	-

8.5 ФАТАЛЬНЫЕ ОБСТОЯТЕЛЬСТВА:

Проблемы	Решения
Устройство дымит во время работы	Немедленно остановите устройство, извлеките аккумуляторный блок, затем обратитесь в сервисный центр.

9. ЗАВЕРШЕНИЕ СРОКА СЛУЖБЫ



Электротехнические продукты не следует выбрасывать вместе с бытовыми отходами. Использованные электротехнические продукты следует сдавать для утилизации отдельно в специальные пункты приема. Обратитесь к местным властям или точку продажи для получения указаний по утилизации.

FR

10. ГАРАНТИЯ

ES

10.1 НАША ГАРАНТИЯ

Продукты STERWINS разработаны в соответствии с самыми высокими стандартами качества для продукции, предназначенной для потребительского рынка. Настоящая гарантия распространяется на период 5 лет с момента покупки продукта. Эта гарантия покрывает все дефекты материалов и изготовления: отсутствующие детали и элементы, а также повреждения, возникшие при нормальных условиях эксплуатации. Ремонт и замена деталей не ведут к продлению первоначального гарантийного срока. При обращении по гарантии необходимо предоставить гарантийную книжку для данного продукта и подтверждение даты покупки. Гарантийное покрытие ограничено стоимостью данного продукта.

PT

IT

10.2 ГАРАНТИЙНЫЕ ИСКЛЮЧЕНИЯ

Данная гарантия не распространяется на проблемы и происшествия, возникшие в результате неправильного использования продукта. Гарантия не распространяется на следующие случаи:

EL

PL

- инструмент был использован неправильно; или
- повреждение, возникшее при транспортировке или установке данного продукта; или
- ремонт и/или замена деталей, выполненные третьей стороной; или
- повреждение, вызванное внешними факторами или посторонними предметами/веществами, такими как песок или камни; или
- повреждение, возникшее в результате несоблюдения инструкций по технике безопасности и эксплуатации; или
- инструмент был разобран или вскрыт; или
- инструмент побывал во влажной среде (намок из-за росы, дождя, погружения в воду...); или
- инструмент использовался в коммерческих целях для оказания профессиональных услуг; или
- инструмент подвергся воздействию температуры, выходящей за пределы диапазона, указанного в главе «Хранение».

RU

KZ

UA

RO

EN

Продукт следует использовать при нормальных условиях эксплуатации и в некоммерческих целях. Поэтому из данной гарантии исключены продукты, используемые садоводческими товариществами, местными органами власти, а также компаниями, предлагающими платный прокат или бесплатное предоставление оборудования во временное пользование.

В случае возникновения проблем или дефектов в первую очередь следует всегда обращаться в точку продажи Sterwins. В большинстве случаев представители Sterwins смогут решить проблему или устранить дефект. Сохраните счет или квитанцию (чек) — эти документы потребуются при рассмотрении любых претензий.



Кіріспе

Осы өнімді таңдағаныңыз үшін рақмет. Өнімдерді жобалау және өндіру кезінде біз пайдаланушылардың қажеттіліктеріне сай келетін жоғары сапаны қамтамасыз етуге барлық күш-жігерімізді жұмсаймыз. Ұсынылған нұсқауларды орындау жабдықтың қолданыс мерзімін ұзартады

МАҢЫЗДЫ! Бұл өнімді дұрыс орнату, пайдалану және техникалық қызмет көрсету үшін өнімді пайдаланбас бұрын осы пайдаланушы нұсқаулығын мұқият оқыңыз. Осы нұсқаулықтағы қауіпсіздікке қатысты негізгі ескертулерге көңіл бөліп, нұсқаулықты кейін пайдалану үшін қолжетімді жерде сақтаңыз.



МАҢЫЗДЫ, АНЫҚТАМАЛЫҚ АҚПАРАТТЫ КӨРУ ҮШІН НҰСҚАУЛЫҚТЫ ҚОЛЖЕТІМДІ ЖЕРДЕ САҚТАҢЫЗ: МҰҚИЯТ ОҚЫҢЫЗ

1. БАТАРЕЯ АРҚЫЛЫ ЖҰМЫС ІСТЕЙТІН 60 СМ-ЛІК БҰТАҚТАРДЫ КЕСУГЕ АРНАЛҒАН ЖАБДЫҚТЫҢ МАҚСАТТЫ ҚОЛДАНЫЛУЫ

Бұл өнім тек сыртта пайдалануға арналған және оны ешбір жағдайда ғимараттың ішінде пайдалануға болмайды. Сымсыз бұтақтарды кесуге арналған жабдық құрғақ әрі жарықтандырылған ортада ғана пайдалануға арналған. Бұтақтарды кесуге арналған жабдық бұталы қоршауды, бұтақтарды және үй бақшасындағы тал-шіліктерді кесу үшін пайдаланылуы керек. Өнімді басқа мақсаттар үшін пайдаланбаңыз. Максималды кесу қабілетін сақтау керек. Белгіленген максималды кесу қабілетінен асатын бұтақтарды кесуге болмайды. Өнімді басқа мақсаттар үшін пайдаланбаңыз. Өнімді физикалық, ақыл немесе сезгіштік қабілеттері төмен балаларға немесе ересек адамдарға қолдануға болмайды. Бұл өнім қолмен қолдануға арналған. Бұл өнімді ешқашан жұмыс үстеліне немесе басқа тіреу бағанына орнатуға болмайды.

Қаптаманы ашқан соң, өнімнің барлық аксессуарлары (болуы керек жағдайда) бар екеніне көз жеткізіңіз. Өнім бүлінген не зақымдалған болса, оны пайдаланбай, дилерге қайтарыңыз. Бұл құралды басқа адамға берсеңіз, пайдаланушы нұсқаулығымен бірге беруіңізді сұраймыз.

Жабдық коммерциялық, сауда немесе өнеркәсіптік мақсатта пайдалануға арналмағанын ескеріңіз. Егер жабдық коммерциялық, сауда немесе өнеркәсіптік мақсатта немесе осыған сай салаларда пайдаланылған жағдайда, кепілдігіміз күшін жояды. Өнім 5 жыл ішінде пайдалануға арналған (күтілетін қолданылу мерзімі).

2. ҚАУІПСІЗДІК НҰСҚАУЛАРЫ



ЕСКЕРТУ: ҚАУІПСІЗДІК ЖӨНІНДЕГІ БАРЛЫҚ ЕСКЕРТУЛЕР МЕН НҰСҚАУЛАРДЫ ОҚЫП ШЫҒЫҢЫЗ. ЕСКЕРТУЛЕР МЕН НҰСҚАУЛАРДЫ ОРЫНДАМАУ ЭЛЕКТР ТОГЫНЫҢ СОҒУЫНА, ӨРТКЕ ЖӘНЕ/НЕМЕСЕ АУЫР ЖАРАҚАТТАРҒА СЕБЕП БОЛУЫ МҰМКІН.

КЕЙІН ЖҮГІНУ МАҚСАТЫНДА БАРЛЫҚ ЕСКЕРТУЛЕР МЕН НҰСҚАУЛАРДЫ ҚОЛЖЕТІМДІ ЖЕРДЕ САҚТАҢЫЗ.

2.1 ЖАЛПЫ ҚАУІПСІЗДІК ЖӨНІНДЕГІ ЕСКЕРТУЛЕР

• БОСАТУ МАҚСАТЫ ДҰРЫС БЕЛГІЛЕНБЕСЕ, БҰТАҚТАРДЫ КЕСУГЕ АРНАЛҒАН ЖАБДЫҚТЫ ШЫНЫ ҚОРШАУЛАРДЫҢ, КӨЛІКТЕРДІҢ, ЖҮК КӨЛІКТЕРІНІҢ, ЖАРЫҚЖАНАС ШҮҢҒЫРЛАРДЫҢ ЖӘНЕ Т.Б. ЖАНЫНДА ПАЙДАЛАНБАҢЫЗ.



• ЖАБДЫҚҚА АРТЫҚ КҮШ НЕ ЖҮКТЕМЕ САЛМАҢЫЗ. ЖОБАЛАУ КЕЗІНДЕ БЕЛГІЛЕНГЕН ЖҰМЫС ЖЫЛДАМДЫҒЫНДА ПАЙДАЛАНЫЛСА, БҰТАҚТАРДЫ КЕСУГЕ АРНАЛҒАН ЖАБДЫҚ ДҰРЫС ӘРІ ҚАУІПСІЗ ІСТЕЙДІ.

• ӨНІМ ЖИНАЛЫП ҚОЙСА, ОНЫ ҚОЛДАНАР АЛДЫНДА БАРЛЫҚ БҰРАНДАЛАРДЫҢ ТЫҒЫЗ БЕКІТІЛГЕНІНЕ КӨЗ ЖЕТКІЗІҢІЗ. ӨНІМДІ ЖИНАУ ҚАЖЕТ БОЛСА, ҚАПТАМАНЫ АШҚАН КЕЗДЕ ӨНІМДІ ОРНАТУ ҮШІН ҚАЖЕТТІ БАРЛЫҚ ЭЛЕМЕНТТЕРДІҢ БАР ЕКЕНІНЕ КӨЗ ЖЕТКІЗІҢІЗ. ӨНІМ БҮЛІНГЕН НЕ ЗАҚЫМДАЛҒАН БОЛСА, ОНЫ ПАЙДАЛАНБАЙ, ЖАҚЫНДАҒЫ ДҮКЕНГЕ ҚАЙТАРЫҢЫЗ.

• ЕСКЕРТУЛЕРДЕГІ «ЖАБДЫҚ» ТЕРМИНІ ЖЕЛІЛІК (СЫМЫ БАР) ЖАБДЫҚҚА НЕМЕСЕ БАТАРЕЯ АРҚЫЛЫ ЖҰМЫС ІСТЕЙТІН (СЫМЫ ЖОҚ) ЖАБДЫҚҚА ҚАТЫСТЫ ПАЙДАЛАНЫЛАДЫ.

2.2 ӨНІМДЕГІ ТАҢБАЛАР

	Еуропалық стандарттарға сәйкес келеді: Бұл таңба құрылғының қолданылатын еуропалық директиваларға сәйкестігін және осы директиваларға сәйкестікке тестілеу өткізілгенін көрсетеді.		
	Кеден одағына мүше мемлекеттердің нарығында өнімнің бірыңғай айналым белгісі.		Украинаның сәйкестік белгісі
	Әмбебап: тек Sterwins UP40, Lexman UP40 және Dexter UP40 өнімдерімен үйлесімді.		Өнімді пайдаланбас бұрын барлық нұсқауларды оқып, түсініп алыңыз, барлық ескертулер мен қауіпсіздік жөніндегі нұсқауларды орындаңыз.
	Электр өнімдерді тұрмыстық өнімдермен бірге қоқысқа лақтыруға болмайды. Қолданылған электр өнімдерді бөлек жинап, арнайы қалдықтарды жинау орындарына тапсыру керек. Қайта өңдеу бойынша кеңес алу үшін жергілікті билік органдарына немесе дилерге хабарласыңыз.		
	Құлақ қорғанысын киіңіз.		Көз қорғанысын киіңіз
	Басты қорғау құралдарын киіңіз.		Қорғаныс қолғаптарды киіңіз.
	ҚАУІПТІ – қолдарыңызды жүздерден алыс қашықтықта ұстаңыз		Өшіру: Тазаламас не техникалық қызмет көрсетпес бұрын батареяны алып тастаңыз.

	Өнімді жаңбыр жабуы мүмкін немесе ылғалды жерде ұстамаңыз.		Бөтен адамдарды өнімге жақындатпаңыз.
	Кепілдік берілген дыбыстың қуат деңгейі (2005/88/ЕС директивасы арқылы түзетілген 2000/14/ЕС директивасына сәйкес тексерілген).		Кесу ұзындығы: 605 мм
	Техникалық қызмет көрсету немесе тазалау жұмыстарын жүргізер алдында батареялар жинағын алып тастаңыз		

2.3 ОСЫ НҰСҚАУЛЫҚТАҒЫ ШАРТТЫ БЕЛГІЛЕР

	Қауіптің түрі мен көзі: Бұл ескертуді сақтамау дене жарақатына немесе өлімге себеп болуы мүмкін.		Қауіптің түрі мен көзі: Бұл шартты белгі ескертуді сақтамау салдарынан құрылғыға, қоршаған ортаға немесе басқа мүлікке зақым келуі мүмкін екенін көрсетеді.
	Ескерту: Бұл шартты белгі өнімді жақсы түсінуге арналған маңызды ақпаратты көрсетеді.		Нұсқаулықты оқыңыз: Бұл шартты белгі пайдаланушы нұсқаулығын мұқият оқып шығу қажеттілігін көрсетеді.
	Нұсқаулықты оқыңыз.		Жасыл белгі: Буманы қайта өңдеуге болады.
	Бразилиялық экологиялық белгі: Өнім қаптамасын қайта өңдеуге болады.		Тасымалдау, сақтау, жөндеу және тазалау кезінде батареяны алып тастаңыз.
	Бұл өнім қайта өңдеуге жарамды. Өнімді қайта пайдалану мүмкін болмаса, оны қалдықтарды қайта өңдеу орталығына апарыңыз.		Бразилиялық экологиялық белгі: Бұл өнімді қайта өңдеуге болады.
	Кітапшаның соңғы жағындағы тиісті суретті қараңыз.		

- Жабдық қауіпсіздігі бойынша жалпы ескертулер -



ЕСКЕРТУ: ОСЫ ӨНІММЕН БІРГЕ ҰСЫНЫЛҒАН БАРЛЫҚ ҚАУІПСІЗДІК ЕСКЕРТУЛЕРІН, НҰСҚАУЛЫҚТАРДЫ, СУРЕТТЕР МЕН ТЕХНИКАЛЫҚ СИПАТТАМАЛАРДЫ ОҚЫҢЫЗ. ТӨМЕНДЕ КӨРСЕТІЛГЕН БАРЛЫҚ НҰСҚАУЛАРДЫ ОРЫНДАМАУ ЭЛЕКТР ТОГЫНЫҢ СОҒУЫНА, ӨРТКЕ ЖӘНЕ/НЕМЕСЕ АУЫР ЖАРАҚАТТАРҒА СЕБЕП БОЛУЫ МҮМКІН.

КЕЙІН ЖҮГІНУ МАҚСАТЫНДА БАРЛЫҚ ЕСКЕРТУЛЕР МЕН НҰСҚАУЛАРДЫ ҚОЛЖЕТІМДІ ЖЕРДЕ САҚТАҢЫЗ. ЕСКЕРТУЛЕРДЕГІ «ЖАБДЫҚ» ТЕРМИНИ ЖЕЛІЛІК (СЫМЫ БАР) ЖАБДЫҚҚА НЕМЕСЕ БАТАРЕЯ АРҚЫЛЫ ЖҰМЫС ІСТЕЙТІН (СЫМЫ ЖОҚ) ЖАБДЫҚҚА ҚАТЫСТЫ ПАЙДАЛАНЫЛАДЫ.

2.4 ЖҰМЫС АЙМАҒЫНДАҒЫ ҚАУІПСІЗДІК

- ЖҰМЫС АЙМАҒЫ ТАЗА ЕКЕНІН ЖӘНЕ ЖАҚСЫ ЖАРЫҚТАНДЫРЫЛҒАНЫН ТЕКСЕРІҢІЗ. ҚАЖЕТСІЗ ЗАТТАРҒА ТОЛЫ НЕМЕСЕ ҚАРАҢҒЫ ЖЕРЛЕРДЕ АПАТТЫ ЖАҒДАЙЛАР ОРЫН АЛУЫ МҮМКІН.
- ЖАБДЫҚТЫ ЖАРЫЛЫС ҚАУПІ БАР ОРТАДА, МЫСАЛЫ, ЖАНҒЫШ СҰЙЫҚТЫҚТАР, ГАЗДАР НЕМЕСЕ ШАҢ БАР ЖЕРЛЕРДЕ

ПАЙДАЛАНАҒЫЗ. ЖАБДЫҚ ШАҢ НЕМЕСЕ ТҮТІН ТҰТАНУЫ МҮМКІН ҰШҚЫНДАРДЫ ТУДЫРАДЫ.

- ЖАБДЫҚТЫ ПАЙДАЛАҢА КЕЗІНДЕ БАЛАЛАРДЫ ЖӘНЕ ЖАҚЫНДАҒЫ АДАМДАРДЫ ЖАБДЫҚҚА ЖАҚЫНДАТПАҢЫЗ. АЛАҒАДАТУ ЖҰМЫС ПРОЦЕСІН БАСҚАРУҒА КЕДЕРГІ КЕЛТІРУІ МҮМКІН.

2.5 ЭЛЕКТР ЖҮЙЕЛЕРІН ПАЙДАЛАҢА КЕЗІНДЕГІ ҚАУІПСІЗДІК

- ЖАБДЫҚТЫҢ АШАЛАРЫ РОЗЕТКАҒА СӘЙКЕС КЕЛУІ КЕРЕК. АШАНЫ ЕШҚАШАН ӨЗГЕРТПЕҢІЗ. ЖЕРГЕ ТҰЙЫҚТАЛҒАН ЖАБДЫҚ ҚОСЫЛҒАН АДАПТЕР АШАЛАРЫН ПАЙДАЛАНАҒЫЗ. ӨЗГЕРТІЛМЕГЕН АШАЛАР МЕН СӘЙКЕС КЕЛЕТІН РОЗЕТКАЛАР ЭЛЕКТР ТОГЫНЫҢ СОҒУ ҚАУПІН АЗАЙТАДЫ.
- ДЕНЕНІҢ ҚҰБЫРЛАР, РАДИАТОРЛАР, АРАЛЫҚТАР МЕН ТОҢАЗЫТҚЫШТАР СИЯҚТЫ ЖЕРГЕ ТҰЙЫҚТАЛҒАН БЕТТЕРГЕ ТИЮІНЕ ЖОЛ БЕРМЕҢІЗ. ЕГЕР ДЕНЕҢІЗ ЖЕРГЕ ТҰЙЫҚТАЛСА, ТОК СОҒУ ҚАУПІ АРТАДЫ.
- ЖАБДЫҚТЫ ЖАҢБЫР ЖАБУЫ МҮМКІН НЕМЕСЕ ЫЛҒАЛДЫ ЖЕРДЕ ҰСТАМАҢЫЗ. ЖАБДЫҚҚА СУДЫҢ ТҮСУІ ЭЛЕКТР ТОГЫНЫҢ СОҒУ ҚАУПІН АРТТЫРАДЫ.

- СЫМДЫ ЗИЯНДЫ ТҮРДЕ ПАЙДАЛАНАҒЫЗ. СЫМДЫ ЖАБДЫҚТЫ ЖЫЛЖЫТУ, ТАРТУ НЕМЕСЕ АЖЫРАТУ ҮШІН ЕШҚАШАН ПАЙДАЛАНАҒЫЗ. СЫМДЫ ЖЫЛУДАН, МАЙЛЫ, ӨТКІР ЖИКЕТЕРДЕН НЕМЕСЕ ҚОЗҒАЛМАЛЫ БӨЛШЕКТЕРДЕН АЛЫС ҚАШЫҚТЫҚТА САҚТАҢЫЗ. ЗАҚЫМДАЛҒАН НЕМЕСЕ ОРАЛҒАН СЫМДАР ТОК СОҒУ ҚАУПІН АРТТЫРАДЫ.

- ЖАБДЫҚТЫ СЫРТТА ПАЙДАЛАҢА КЕЗДЕ, СЫРТҚЫ ҚОЛДАҢАҒА ЖАРАМДЫ ҰЗАРТҚЫШ СЫМДЫ ҚОЛДАҢАҒЫЗ. СЫРТТА ҚОЛДАҢАҒА ЖАРАМДЫ СЫМДЫ ПАЙДАЛАҢА ЭЛЕКТР ТОГЫНЫҢ СОҒУ ҚАУПІН АЗАЙТАДЫ.

- ЕГЕР ЖАБДЫҚТЫ ДЫМҚЫЛ ЖЕРДЕ ПАЙДАЛАҢА ҚАЖЕТ БОЛСА, ДИФФЕРЕНЦИАЛДЫ ҚОРҒАНЫС ҚҰРЫЛҒЫСЫМЕН (ДҚҚ) ҚОРҒАЛҒАН ЖИНАҚТЫ ПАЙДАЛАҢАҒЫЗ. ДИФФЕРЕНЦИАЛДЫ ҚОРҒАНЫС ҚҰРЫЛҒЫСЫН ПАЙДАЛАҢА ТОК СОҒУ ҚАУПІН ТӨМЕНДЕТЕДІ.

2.6 ЖЕКЕ ҚАУІПСІЗДІК

- АБАЙЛАҢЫЗ, ОРЫНДАЛЫП ЖАТҚАН ӘРЕКЕТТЕРДІ БАҚЫЛАҢЫЗ ЖӘНЕ ЖАБДЫҚТЫ ПАЙДАЛАҢА КЕЗІНДЕ ОРЫНДЫ ШЕШІМДЕРДІ ҚАБЫЛДАҢЫЗ. ШАРШАҒАН КЕЗДЕ НЕМЕСЕ ЕСІРТКІ, АЛКОГОЛЬ

НЕМЕСЕ ДӘРІ-ДӘРМЕКТЕР ЭСЕР ЕТКЕН КЕЗДЕ ЖАБДЫҚТЫ ПАЙДАЛАНАҒЫЗ. ЖАБДЫҚТЫ ПАЙДАЛАҢА КЕЗІНДЕ ЗЕЙІНСІЗ БОЛУ АУЫР ЖАРАҚАТТАРҒА СЕБЕП БОЛУЫ МҮМКІН.

FR

ES

PT

IT

EL

PL

RU

KZ

UA

RO

EN

• **ЖЕКЕ ҚОРҒАНЫС ҚҰРАЛДАРЫН ПАЙДАЛАНЫҢЫЗ. ӘРҚАШАН КӨЗ ҚОРҒАНЫСЫН КИІҢІЗ.** ТИІСТІ ЖАҒДАЙЛАРДА ҚОЛДАНЫЛАТЫН ШАҢНАН ҚОРҒАЙТЫН МАСКА, СЫРҒАНАМАЙТЫН АЯҚ КИІМ, КАСКА НЕМЕСЕ ЕСТУ ҚОРҒАНЫСЫ СИЯҚТЫ ҚОРҒАНЫС ҚҰРАЛДАРЫ ЖАРАҚАТТАРДЫҢ ПАЙДА БОЛУ ҚАУПІН ТӨМЕНДЕТЕДІ.

• **КЕЗДЕЙСӨК ІСКЕ ҚОСЫЛУДЫ БӨЛДІРМАҢЫЗ. ҚУАТ КӨЗІНЕ ЖӘНЕ/НЕМЕСЕ БАТАРЕЯЛАР ЖИНАҒЫНА ҚОСПАС БҰРЫН, ҚҰРАЛДЫ ТАСЫМАЛДАУ АЛДЫНДА АЖЫРАТЫП-ҚОСҚЫШТЫҢ ӨШІРІЛГЕНІНЕ КӨЗ ЖЕТКІЗІҢІЗ.** САУСАҒЫҢЫЗ АЖЫРАТЫП-ҚОСҚЫШТА БОЛҒАН КЕЗДЕ ЖАБДЫҚТЫ ТАСЫМАЛДАУ НЕМЕСЕ АЖЫРАТЫП-ҚОСҚЫШ ҚОСЫЛҒАН КЕЗДЕ ЖАБДЫҚТЫ ҚОСУ ЖАЗАТАЙЫМ ОҚИҒАЛАРҒА СЕБЕП БОЛУЫ МҮМКІН.

• **ЖАБДЫҚТЫ ҚОСПАС БҰРЫН БАРЛЫҚ РЕТТЕУ КІЛТТЕРІН НЕМЕСЕ СОМЫН КІЛТТЕРІН АЛЫП ТАСТАҢЫЗ.** СОМЫН КІЛТІ НЕМЕСЕ ЖАБДЫҚТЫҢ АЙНАЛМАЛЫ БӨЛІГІНЕ БЕКІТІЛГЕН КІЛТ АДАМ ЖАРАҚАТЫНА СЕБЕП БОЛУЫ МҮМКІН.

• **АРТЫҚ ЖҮКТЕМЕ ЖАСАМАҢЫЗ. АЯҒЫҢЫЗДЫ ДҰРЫС ҚОЙЫП, ӘРҚАШАН ТЕПЕ-ТЕҢДІКТІ САҚТАҢЫЗ.** БҰЛ КҮТПЕГЕН ЖАҒДАЙЛАРДА ЖАБДЫҚТЫ ЖАҚСЫРАҚ БАСҚАРУҒА МҮМКІНДІК БЕРЕДІ.

• **ТИІСТІ КИІМ КИІҢІЗ. КЕҢ КИІМДІ НЕМЕСЕ ӘШЕКЕЙ БҰЙЫМДАРДЫ КИМЕНІЗ. ШАШТЫ, КИІМ МЕН ҚОЛҒАПТАРДЫ ҚОЗҒАЛМАЛЫ БӨЛШЕКТЕРДЕН АЛЫС ҚАШЫҚТЫҚТА УСТАҢЫЗ.** КЕҢ КИІМ, ӘШЕКЕЙ БҰЙЫМДАР НЕМЕСЕ ҰЗЫН ШАШ ҚОЗҒАЛМАЛЫ БӨЛШЕКТЕРГЕ ІЛІНУ МҮМКІН.

• **ШАҢДЫ ТАРТЫП, ЖИНАЙТЫН ҚОНДЫРҒЫЛАРДЫ ҚОСУҒА АРНАЛҒАН ҚҰРЫЛҒЫЛАР БАР БОЛСА, ОЛАРДЫҢ ДҰРЫС ЖАЛҒАНЫП, ПАЙДАЛАНЫЛАТЫНЫНА КӨЗ ЖЕТКІЗІҢІЗ.** ШАҢДЫ ЖИНАУ ҚҰРАЛЫН ПАЙДАЛАУ ШАҢМЕН БАЙЛАНЫСТЫ ҚАУІПТЕРДІ АЗАЙТАДЫ.

• **ҚҰРАЛДАРДЫ ЖИ ПАЙДАЛАНУДАН АЛЫНҒАН ТӘЖІРИБЕНІҢ СЕБЕБІНЕН ҚҰРАЛДЫҢ ҚАУІПСІЗДІК ҚАҒИДАЛАРЫН ЕЛЕМЕУГЕ ЖОЛ БЕРМЕҢІЗ.** АБАЙСЫЗ ӘРЕКЕТ СЕКУНДТЫҢ ІШІНДЕ АУЫР ЖАРАҚАТҚА СЕБЕП БОЛУЫ МҮМКІН.

2.7 ЖАБДЫҚТЫ ПАЙДАЛАУ ЖӘНЕ КҮТІМ КӨРСЕТУ

• **ЖАБДЫҚТЫ ШАМАДАН ТЫС ПАЙДАЛАҢҒАҢЫЗ. ЖҰМЫС ҮШІН ЖАРАМДЫ ЖАБДЫҚТЫ ПАЙДАЛАҢЫЗ.** ДҰРЫС ТАҢДАЛҒАН ЖАБДЫҚ ЖҰМЫСТЫ ЖОБАЛАНҒАН ЖЫЛДАМДЫҚТА ЖАҚСЫРАҚ ӘРІ ҚАУІПСІЗ ОРЫНДАУҒА МҮМКІНДІК БЕРЕДІ.

• **ЕГЕР АЖЫРАТЫП-ҚОСҚЫШ ҚОСЫЛМАСА ЖӘНЕ ӨШІРІЛМЕСЕ, ЖАБДЫҚТЫ ПАЙДАЛАҢҒАҢЫЗ.** АЖЫРАТЫП-ҚОСҚЫШПЕН БАСҚАРЫЛМАЙТЫН КЕЗ КЕЛГЕН ЖАБДЫҚ ҚАУІПТІ БОЛЫП ТАБЫЛАДЫ ЖӘНЕ ОНЫ ЖӨНДЕУ ҚАЖЕТ.

• **РЕТТЕУЛЕРДІ ЖАСАМАС БҰРЫН, АКСЕССУАРЛАРДЫ АУЫСТЫРМАС НЕМЕСЕ ЖАБДЫҚТЫ САҚТАМАС БҰРЫН, ЖАБДЫҚТАН АШАНЫ АЖЫРАТЫҢЫЗ ЖӘНЕ/НЕМЕСЕ БАТАРЕЯЛАР ЖИНАҒЫН АЛЫП ТАСТАҢЫЗ.** ОСЫНДАЙ ҚАУІПСІЗДІКТІҢ АЛДЫН АЛУ ШАРАЛАРЫ ЖАБДЫҚТЫҢ КЕЗДЕЙСӨК ІСКЕ ҚОСЫЛУ ҚАУПІН АЗАЙТАДЫ.

• **БОС ТҮРҒАН ЖАБДЫҚТЫ БАЛАЛАРДЫҢ ҚОЛЫ ЖЕТПЕЙТІН ЖЕРДЕ САҚТАҢЫЗ ЖӘНЕ ЖАБДЫҚТЫ ПАЙДАЛАУ ЖОЛЫН НЕМЕСЕ ОСЫ НҰСҚАУЛЫҚТЫ БІЛМЕЙТІН АДАМДАРҒА ЖАБДЫҚТЫ ПАЙДАЛАУҒА РҰҚСАТ БЕРМЕҢІЗ.** ЖАБДЫҚ БІЛКІТІЛГІ ЖОҚ ПАЙДАЛАУШЫЛАРДЫҢ ҚОЛЫНДА ҚАУІПТІ БОЛЫП ТАБЫЛАДЫ.

• **ЖАБДЫҚҚА ТЕХНИКАЛЫҚ ҚЫЗМЕТ КӨРСЕТУ. ЖАБДЫҚТЫҢ ЖҰМЫСЫНА ӘСЕР ЕТУІ МҮМКІН ҚОЗҒАЛМАЛЫ БӨЛШЕКТЕРДІҢ**

БҰРМАЛАНУЫН НЕМЕСЕ БАЙЛАНЫСТЫРЫЛУЫН, БӨЛШЕКТЕРДІҢ СЫНУЫН ЖӘНЕ БАСҚА ЖАҒДАЙДАРДЫҢ АЛДЫН АЛЫҢЫЗ.

ЗАҚЫМДАЛҒАН БОЛСА, ҚОЛДАНАР АЛДЫНДА ЖАБДЫҚТЫ ЖӨНДЕУ ҚАЖЕТ. КӨПТЕГЕН ТӨТЕНШЕ ЖАҒДАЙЛАР ЖАБДЫҚҚА ДҰРЫС ТЕХНИКАЛЫҚ ҚЫЗМЕТ КӨРСЕТІЛМЕГЕНІ ҮШІН ПАЙДА БОЛАДЫ.

• **КЕСЕТІН ҚҰРАЛДАРДЫ ӨТКІР ЖӘНЕ ТАЗА КҮЙДЕ САҚТАҢЫЗ.**

ӨТКІР ЖИЕКТЕРІ БАР ДҰРЫС ТЕХНИКАЛЫҚ ҚЫЗМЕТ КӨРСЕТІЛГЕН КЕСКІШ ҚҰРАЛДАРДЫҢ БАЙЛАНЫСУ МҮМКІНДІГІ ТӨМЕН ЖӘНЕ ОЛАРДЫ БАҚЫЛАУ ОҢАЙ.

• **ЖАБДЫҚТЫ, АКСЕССУАРЛАР МЕН АЛЫҢБАЛЫ КЕСКІЛЕРДІ ЖӘНЕ Т.Б. ЖҰМЫС ШАРТТАРЫН ЖӘНЕ ОРЫНДАЛУЫ КЕРЕК ТАПСЫРМАЛАРДЫ ЕСКЕРЕ ОТЫРЫП, ОСЫ НҰСҚАУЛАРҒА СӘЙКЕС ПАЙДАЛАУ ҚАЖЕТ.** МАҚСАТТЫ ӘРЕКЕТТЕРДЕН ӨЗГЕ ТАПСЫРМАЛАРДЫ ОРЫНДАУ ҮШІН ЖАБДЫҚТЫ ПАЙДАЛАУ ҚАУІПТІ ЖАҒДАЙЛАРДЫҢ ПАЙДА БОЛУЫНА СЕБЕП БОЛУЫ МҮМКІН.

• **ТҮТҚАЛАР МЕН ҚАПСЫРҒЫШ БЕТТЕРДІ ҚҰРҒАҚ ЖӘНЕ ТАЗА КҮЙДЕ, МАЙ ТҮСПЕЙТІНДЕЙ ЕТІП САҚТАҢЫЗ.** СЫРҒАНАҚ ТҮТҚАЛАР МЕН ҚАПСЫРҒЫШ БЕТТЕР КҮТПЕГЕН ЖАҒДАЙЛАРДА ҚҰРАЛДЫ ҚАУІПСІЗ ҰСТАУҒА ЖӘНЕ БАСҚАРУҒА МҮМКІНДІК БЕРМЕЙДІ.

2.8 БАТАРЕЯДАН ЖҰМЫС ІСТЕЙТІН ҚҰРАЛДЫ ПАЙДАЛАНУ ЖӘНЕ КҮТІМ КӨРСЕТУ

- **ТЕК ӨНДІРУШІ КӨРСЕТКЕН ЗАРЯДТАҒЫШПЕН ЗАРЯДТАҢЫЗ.** БАТАРЕЯЛАР ЖИНАҒЫНЫҢ БІР ТҮРІМЕН ПАЙДАЛАНЫЛАТЫН ЗАРЯДТАҒЫШТАРДЫ БАСҚА БАТАРЕЯЛАР ЖИНАҒЫМЕН ҚОЛДАНҒАНДА, ӨРТТІҢ ПАЙДА БОЛУ ҚАУПІ ТУЙЫНДАЙДЫ.
- **ЖАБДЫҚТЫ ТЕК ТИІСТІ БАТАРЕЯЛАР ЖИНАҚТАРЫМЕН ҚОЛДАНЫҢЫЗ.** БАТАРЕЯЛАР ЖИНАҚТАРЫНЫҢ БАСҚА ТҮРЛЕРІН ПАЙДАЛАНУ ЖАРАҚАТТАРҒА ЖӘНЕ ӨРТТІҢ ПАЙДА БОЛУ ҚАУПІНЕ СЕБЕП БОЛУЫ МҮМКІН.
- **БАТАРЕЯЛАР ЖИНАҒЫ ҚОЛДАНЫЛМАҒАН КЕЗДЕ, ОНЫ БІР КЛЕММАДАН БАСҚА КЛЕММАҒА ҚОСУЫ МҮМКІН ҚАҒАЗ ҚЫСТЫРҒЫШТАР, МОНЕТАЛАР, КІЛТТЕР, ШЕГЕЛЕР, БҰРАНДАЛАР НЕМЕСЕ КЕЗ КЕЛГЕН ҰСАК МЕТАЛДАН ЖАСАЛҒАН ЗАТТАР СИЯҚТЫ БАСҚА МЕТАЛЛ ЗАТТАРДАН АЛЫС ЖЕРДЕ САҚТАҢЫЗ.** БАТАРЕЯ КЛЕММАЛАРЫН ҚЫСҚА ТҰЙЫҚТАУ ТҰТАНУҒА НЕМЕСЕ ӨРТКЕ СЕБЕП БОЛУЫ МҮМКІН.
- **ЗИЯНДЫ ЖҰМЫС ЖАҒДАЙЛАРЫНДА БАТАРЕЯДАН СҰЙЫҚТЫҚ ШЫҒУЫ МҮМКІН; ОСЫНДАЙ СҰЙЫҚТЫҚПЕН ҚАТЫНАСТЫ БОЛДЫрмаңыз. ҚАТЫНАС ОРЫН АЛҒАН ЖАҒДАЙДА, СУМЕН ШАЙЫҢЫЗ.** ЕГЕР СҰЙЫҚТЫҚ КӨЗГЕ ТИІП КЕТСЕ, ҚОСЫМША

2.9 ҚЫЗМЕТ КӨРСЕТУ

- **ЖАБДЫҚҚА ТЕК БІРДЕЙ ҚОСАЛҚЫ БӨЛШЕКТЕРДІ ҚОЛДАНЫП, БІЛКІТІ МАМАН ҚЫЗМЕТ КӨРСЕТУІ ТИІС.** БҰЛ ЖАБДЫҚТЫҢ ҚАУІПСІЗДІГІН ҚАМТАМАСЫЗ ЕТЕДІ.

2.10 БҰТАҚТАРДЫ КЕСУГЕ АРНАЛҒАН ЖАБДЫҚ ҚАУІПСІЗДІГІ ЖӨНІНДЕГІ ЕСКЕРТУЛЕР:

- **ДЕНЕҢІЗДІ ПЫШАҚ ЖҮЗДЕРІНЕН АЛЫС ҚАШЫҚТЫҚТА ҰСТАҢЫЗ. ЖҮЗДЕР ҚОЗҒАЛҒАН КЕЗДЕ КЕСІЛЕТІН МАТЕРИАЛДЫ АЛМАҢЫЗ НЕМЕСЕ КЕСІЛУ КЕРЕК МАТЕРИАЛДЫ ҰСТАМАҢЫЗ.** ЖАБДЫҚТЫ ӨШІРГЕН СОҢ, ЖҮЗДЕР БІРАЗ УАҚЫТ ҚОЗҒАЛАДЫ. БҰТАҚТАРДЫ КЕСУГЕ АРНАЛҒАН ЖАБДЫҚТЫ ПАЙДАЛАНУ КЕЗІНДЕ ЗЕЙІНСІЗ БОЛУ АУЫР ЖАРАҚАТТАРҒА СЕБЕП БОЛУЫ МҮМКІН.
- **БҰТАҚТАРДЫ КЕСУГЕ АРНАЛҒАН ЖАБДЫҚТЫ ТҰТҚАСЫНАН ҰСТАҢЫЗ ЖӘНЕ ЖҮЗДЕРІ ТОҚТАТЫЛЫП, ҚУАТ ҚОСҚЫШЫНЫҢ ЖҰМЫС ІСТЕМЕЙТІНІНЕ КӨЗ ЖЕТКІЗІҢІЗ.** БҰТАҚТАРДЫ КЕСУГЕ

МЕДИЦИНАЛЫҚ КӨМЕККЕ ЖҮГІНІҢІЗ. БАТАРЕЯДАН ШЫҒАТЫН СҰЙЫҚТЫҚ ТІТІРКЕНУГЕ НЕМЕСЕ КҮЙІКТЕРДІҢ ПАЙДА БОЛУЫНА СЕБЕП БОЛУЫ МҮМКІН.

- **ЗАҚЫМДАЛҒАН НЕМЕСЕ МОДИФИКАЦИЯЛАНҒАН БАТАРЕЯЛАР ЖИНАҒЫН НЕМЕСЕ ҚҰРАЛДЫ ҚОЛДАНБАҢЫЗ.** ЗАҚЫМДАЛҒАН НЕМЕСЕ МОДИФИКАЦИЯЛАНҒАН БАТАРЕЯЛАР ӨРТКЕ, ЖАРЫЛЫСҚА НЕМЕСЕ ЖАРАҚАТ АЛУ ҚАУПІН ТУДЫРАТЫН КҮТПЕГЕН ЖАҒДАЙЛАРҒА СЕБЕП БОЛУЫ МҮМКІН.
- **БАТАРЕЯЛАР ЖИНАҒЫН НЕМЕСЕ ҚҰРАЛДЫ ОТҚА ЖАҚЫНДАТПАҢЫЗ НЕМЕСЕ ТЫМ ЖОҒАРЫ ТЕМПЕРАТУРАДА САҚТАМАҢЫЗ.** ОТҚА НЕМЕСЕ 130 °С-ТАН ЖОҒАРЫ ТЕМПЕРАТУРАҒА ЖАҚЫНДАТУ ЖАРЫЛЫСҚА СЕБЕП БОЛУЫ МҮМКІН.
- **БАРЛЫҚ ЗАРЯДТАУ НҰСҚАУЛАРЫН ОРЫНДАҢЫЗ ЖӘНЕ БАТАРЕЯЛАР ЖИНАҒЫН НЕМЕСЕ ҚҰРАЛДЫ НҰСҚАУЛЫҚТА КӨРСЕТІЛГЕН ТЕМПЕРАТУРА ШЕКТЕУЛЕРІНЕН ТЫС ЗАРЯДТАМАҢЫЗ.** ДҰРЫС ЕМЕС НЕМЕСЕ КӨРСЕТІЛГЕН АУҚЫМНАН ТЫС ТЕМПЕРАТУРАДА ЗАРЯДТАУ БАТАРЕЯНЫ ЗАҚЫМДАУЫ ЖӘНЕ ӨРТ ҚАУПІН ТУДЫРУЫ МҮМКІН.

- **ЗАҚЫМДАЛҒАН БАТАРЕЯЛАР ЖИНАҚТАРЫНА ЕШҚАШАН ҚЫЗМЕТ КӨРСЕТПЕҢІЗ.** БАТАРЕЯЛАР ЖИНАҚТАРЫНА ҚЫЗМЕТ КӨРСЕТУДІ ТЕК ӨНДІРУШІ НЕМЕСЕ ӨКІЛЕТТІ ҚЫЗМЕТ КӨРСЕТУШІЛЕР ОРЫНДАУЫ КЕРЕК.

АРНАЛҒАН ЖАБДЫҚТЫ ДҰРЫС САҚТАУ ЖҮЗДЕРДІҢ БАЙҚАУСЫЗДА ІСКЕ ҚОСЫЛУ ЖӘНЕ ЖЕКЕ ЖАРАҚАТ АЛУ ҚАУПІН АЗАЙТАДЫ.

- **БҰТАҚТАРДЫ КЕСУГЕ АРНАЛҒАН ЖАБДЫҚТЫ ТАСЫМАЛДАҒАН НЕМЕСЕ САҚТАҒАН КЕЗДЕ ӘРҚАШАН ПЫШАҚ ЖҮЗДЕРІНІҢ ЖАБЫНЫҢ САЛЫҢЫЗ.** БҰТАҚТАРДЫ КЕСУГЕ АРНАЛҒАН ЖАБДЫҚТЫ ДҰРЫС ҰСТАУ ЖҮЗДЕРДЕН ЖЕКЕ ЖАРАҚАТ АЛУ ҚАУПІН АЗАЙТАДЫ.
- **БІТЕЛІП ҚАЛҒАН МАТЕРИАЛДАРДАН ТАЗАЛАУ НЕМЕСЕ ЖАБДЫҚҚА ҚЫЗМЕТ КӨРСЕТУ КЕЗІНДЕ БАРЛЫҚ ҚУАТ ҚОСҚЫШТАРЫНЫҢ СӨНДІРІЛГЕНІНЕ ЖӘНЕ БАТАРЕЯЛАР ЖИНАҒЫНЫҢ ШЫҒАРЫЛҒАНЫНА НЕМЕСЕ АЖЫРАТЫЛҒАНЫНА КӨЗ ЖЕТКІЗІҢІЗ.**

БІТЕЛІП ҚАЛҒАН МАТЕРИАЛДАН ТАЗАЛАУ НЕМЕСЕ ЖАБДЫҚҚА ҚЫЗМЕТ КӨРСЕТУ КЕЗІНДЕ БҰТАҚТАРДЫ КЕСУГЕ АРНАЛҒАН ЖАБДЫҚТЫҢ КУТПЕГЕН КЕЗДЕ ІСКЕ ҚОСЫЛУЫ АУЫР ЖАРАҚАТТАРҒА СЕБЕП БОЛУЫ МҮМКІН.

• **БҰТАҚТАРДЫ КЕСУГЕ АРНАЛҒАН ЖАБДЫҚТЫ ТЕК ОҚШАУЛАНҒАН ЖАҒЫНАН ҰСТАҢЫЗ, СЕБЕБІ ПЫШАҚ ЖҮЗІ КӨРІНБЕЙТІН СЫМДАРҒА ТИІП КЕТУІ МҮМКІН.** ЭЛЕКТР СЫМЫНА ТИІП КЕТЕТІН ПЫШАҚ ЖҮЗДЕРІ БҰТАҚТАРДЫ КЕСУГЕ АРНАЛҒАН ЖАБДЫҚТЫҢ АШЫҚ

БӨЛШЕКТЕРІН «ЭЛЕКТРЛЕНДІРУ» ЖӘНЕ ОПЕРАТОРҒА ТОҚ СОҒУЫ МҮМКІН.

• **БАРЛЫҚ СЫМДАР МЕН КАБЕЛЬДЕРДІ КЕСУ АЙМАҒЫНАН АЛЫС ҰСТАҢЫЗ.** ҚУАТ СЫМДАРЫ НЕМЕСЕ КАБЕЛЬДЕР БҰТАЛЫ ҚОРШАУЛАРДА НЕМЕСЕ ТАЛ-ШЛІКТЕРДІҢ АРАСЫНДА КӨРІНБЕЙ, БАЙҚАУСЫЗДА ПЫШАҚ ЖҮЗДЕРІМЕН КЕСІЛУІ МҮМКІН.

• **БҰТАҚТАРДЫ КЕСУГЕ АРНАЛҒАН ЖАБДЫҚТЫ ҚОЛҒАЙСЫЗ АУА РАЙЫ ЖАҒДАЙЫНДА, ӘСІРЕСЕ НАЙЗАҒАЙ ҚАУПІ БАР КЕЗДЕ, ПАЙДАЛАНАБҒАҢЫЗ.** БҰЛ НАЙЗАҒАЙДЫҢ СОҒУ ҚАУПІН ТӨМЕНДЕТЕДІ.

2.11 ҚАЛУЫ МҮМКІН ТӘУЕКЕЛДЕР

• БҰЛ НҰСҚАУЛЫҚТЫ ОҚУ АРҚЫЛЫ ӨНІМДІ ДҰРЫС ҚОЛДАНУ ЖОЛЫМЕН ТАНЫСЫҢЫЗ. ҚАУІПСІЗДІК НҰСҚАУЛАРЫН ЕСТЕ САҚТАҢЫЗ ЖӘНЕ ТОЛЫҚ ОРЫНДАҢЫЗ. БҰЛ ТӘУЕКЕЛДЕР МЕН ҚАУІПТЕРДІҢ АЛДЫН АЛУҒА КӨМЕКТЕСЕДІ. БҰЛ ӨНІМДІ ҚОЛДАҒАН КЕЗДЕ ЭРҚАШАН АБАЙ БОЛҒАҢЫЗ, ОСЫЛАЙША СІЗ ТӘУЕКЕЛДЕРДІ ЕРТЕ АНЫҚТАУЫҢЫЗ МҮМКІН. ЖЫЛДАМ АРАЛАСУ АУЫР ЖАРАҚАТТАР МЕН МҮЛКІТІҢ БҮЛІНУІНЕ ЖОЛ БЕРМЕЙДІ. ЕГЕР АҚАУЛАР БОЛСА, БАТАРЕЯНЫ ӨШІРІП, АЖЫРАТЫҢЫЗ.

• **БАРЛЫҚ НҰСҚАУЛАР ҚАТАҢ САҚТАЛСА ДА, ҚАУІП ТУДЫРУЫ МҮМКІН** ФАКТОРЛАР БАР, МЫСАЛЫ:

- ЖҰМЫС МАТЕРИАЛДАРЫНЫҢ ЛАҚТЫРЫЛҒАН БӨЛШЕКТЕРІ.
- ДІРІЛДЕН ПАЙДА БОЛАТЫН ЖАРАҚАТТАР: ТИІСТІ ТҮТҚАЛАРДЫ ҚОЛДАНЫҒЫЗ ЖӘНЕ ЖҰМЫС УАҚЫТЫ МЕН ЭКСПОЗИЦИЯНЫ АЗАЙТУҒА ТЫРЫСЫҢЫЗ.
- ШУДЫҢ ӘСЕРІНЕН ПАЙДА БОЛАТЫН ЖАРАҚАТТАР: ЕСТУ МҮШЕЛЕРІН ҚОРҒАУ ҚҰРАЛДАРЫН КИІҢІЗ, ЖҰМЫС УАҚЫТЫ МЕН ЭКСПОЗИЦИЯНЫ АЗАЙТЫҢЫЗ.

- ШАҢ МЕН БӨЛШЕКТЕРДІҢ ЖҰТЫЛУЫ.

- ЭРҚАШАН КӨЗДІ ҚОРҒАУ ҚҰРАЛДАРЫН КИІҢІЗ.

ЖАБДЫҚТЫ ҚОЛДАҒАН КЕЗДЕ ОСЫ ФАКТОРЛАРДЫҢ БІРЕУІН БАЙҚАСАҢЫЗ, ЖАБДЫҚ ЖҰМЫСЫН ТОҚТАТЫП, ДӘРІГЕРГЕ ДЕРЕУ ХАБАРЛАСЫҢЫЗ

• ҚҰРАЛДЫ ҰЗАҚ УАҚЫТ ҚОЛДАНУ ЖАРАҚАТТАРДЫҢ ПАЙДА БОЛУЫНА НЕМЕСЕ УЛҒАЮЫНА СЕБЕП БОЛУЫ МҮМКІН. КЕЗ КЕЛГЕН ҚҰРАЛДЫ ҰЗАҚ УАҚЫТ ҚОЛДАҒАНДА, ҮЗІЛІС ЖАСАҢЫЗ.

• ӨНІМДІ ҰЗАҚ УАҚЫТ ҚОЛДАНУ ПАЙДАЛАНУШЫҒА ҚОЛДЫҢ ДІРІЛ СИНДРОМЫ (HAVS) ДЕП АТАЛАТЫН БІРҚАТАР ЖАҒДАЙЛАРДЫ ТУДЫРУЫ МҮМКІН ДІРІЛ ӘСЕРІН ТИГІЗЕДІ, МЫСАЛЫ, САУСАҚТАРДЫҢ АҚ ТҮСУІ; СОНДАЙ-АҚ, ҚОЛДЫҢ БІЛЕЗІК БУЫН СИНДРОМЫ СИЯҚТЫ ЕРЕКШЕ АУРУЛАР.

• ӨНІМДІ ҚОЛДАҒАН КЕЗДЕ БҰЛ ҚАУІПТІ АЗАЙТУ ҮШІН ЭРҚАШАН ҚОЛҒАП КИІП, ҚОЛЫҢЫЗДЫ ЖЫЛЫ ҰСТАҢЫЗ.

3. ТЕХНИКАЛЫҚ ДЕРЕКТЕР

Модель	40VHT2-60.1
Номиналды кернеу (т.т.В)	36 т.т.В
Жабдық салмағы (батареялар жинағын санамағанда)	3,2 кг
Жүздердің ұзындығы	658 мм
Кесу ұзындығы	605 мм
Кесілетін материалдың ең үлкен өлшемі	20 мм
Белгіленген дыбыс қуатының деңгейі (дБ(А))	92 дБ(А)

Өлшенген дыбыс қуатының деңгейі (дБ(А))	88дБ(А) К=3дБ(А)
Дыбыстық қысым деңгейі (дБ(А))	77дБ(А) К=3дБ(А)
Қолданыстағы жұмыс тогы	4,2 А
Максималды ток	12 А
Діріл деңгейі (К = 1,5 м/с²)	< 2,5 м/с ²
Пышақтың төрбеліс жылдамдығы (жүктемесіз) (мин⁻¹)	2800
Қозғалтқыштың бос жүру жылдамдығы	> 19500±10%/мин

Мәлімделген дірілдің жалпы мәні стандартты сынау әдісіне сәйкес өлшенді және бір құралды екіншісімен салыстыру үшін қолданылуы мүмкін. Дірілдің мәлімделген жалпы мәні экспозицияны алдын ала бағалау кезінде де қолданылуы мүмкін. Жабдықты нақты пайдалану кезіндегі діріл мен шу деңгейі құралдың қолданылу жолына, әсіресе, өңделетін дайындамаға байланысты, мәлімделген жалпы мәндерден өзгеше болуы мүмкін; нақты пайдалану шарттары негізінде (триггерлік уақытқа қосымша ретінде құралдардың өшірілу және сөніп қалу уақыты сияқты жұмыс циклінің барлық бөлшектерін ескере отырып) оператор қауіпсіздігін қамтамасыз ету мақсатында қауіпсіздік өлшемдерін анықтау қажет болуы мүмкін.

Батареялар жинағы	
Батарея түрі	Li-Ion
Модель	40VBA2-50.1 40VBA2-50.XXX
Номиналды кернеу [т.т.В]	36 т.т.В
Батареяның номиналды қуаты	5Ah Li-Ion
Батарея ұяшықтарының саны	20
Салмағы [кг]	1,29 кг

Зарядтағыш жинағы		
Модель	40VCH1-3A.1 40VCH1-3A.XXX	40VCH2-6A.1 40VCH2-6A.XXX
Номиналды тұтынылатын қуат	100–240В~	220–240В~
Номиналды шығыс қуат	42 т.т.В	42 т.т.В
Жұмыс температурасы [°С]	4°С~24°С	4°С~24°С
Салмағы [кг]	0,605 кг	1,06 кг

4. ҚҰРАСТЫРУ



ЕСКЕРТУ! ҚОЛДАНАР АЛДЫНДА ӨНІМДІ ТОЛЫҚ ҚҰРАСТЫРУ ҚАЖЕТ! ТЕК ЖАРТЫЛАЙ ҚҰРАСТЫРЫЛҒАН НЕМЕСЕ БҮЛІНГЕН БӨЛШЕКТЕРМЕН ЖИНАЛҒАН ӨНІМДІ ҚОЛДАНБАҢЫЗ! ҚҰРАСТЫРУ НҰСҚАУЛАРЫН ҚАДАМ БОЙЫНША ОРЫНДАҢЫЗ ЖӘНЕ ӨНІМДІ ОҢАЙ ЖИНАУ ҮШІН КӨРНЕКІ НҰСҚАУЛЫҚ РЕТИНДЕ ҰСЫНЫЛҒАН СУРЕТТЕРДІ ҚОЛДАНЫҢЫЗ!

4.1 ҚАПТАМАДАН ШЫҒАРУ

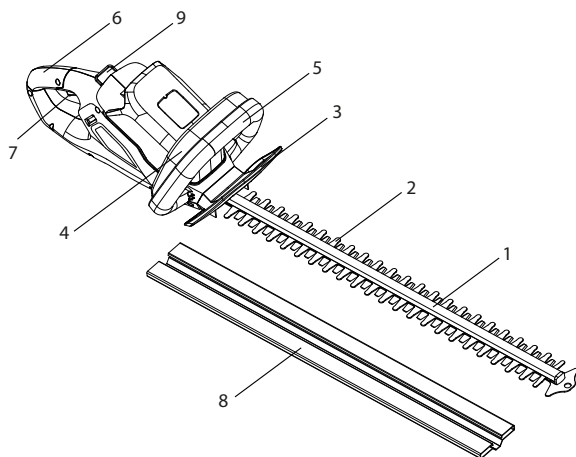

1. Кесу өзекшесі
2. Пышақ
3. Қорғаныс құралы
4. Апаттық ажыратып-қосқыш
5. Алдыңғы тұтқа
6. Артқы тұтқа
7. Ажыратып-қосқыш
8. Пышақ жүзінің жабыны
9. Бұғаттан шығару түймесі

- ҚАПТАМАДАН ШЫҒАРҒАН КЕЗДЕ ҚОЛҒАПТАРДЫ ҚИҢІЗ.
- ҚАПТАН ШЫҒАРУ ҮШІН КЕСКІШТІ, ПЫШАҚТЫ, АРАНЫ НЕМЕСЕ БАСҚА ҰҚСАС ҚҰРАЛДАРДЫ ҚОЛДАНБАҢЫЗ.
- ҚҰРАЛДЫ ТЕК АРТҚЫ ТҰТҚАСЫНАН ҰСТАҢЫЗ (6).

- КЕЙІН ҚАЙТА ПАЙДАЛАНУ (ТАСЫМАЛДАУ ЖӘНЕ САҚТАУ) ҮШІН ҚОРАПТЫ САҚТАҢЫЗ.
- ҚОСЫМША КЕҢЕС АЛУ ҮШІН НҰСҚАУЛЫҚТЫ ҚҰРҒАК ЖЕРДЕ САҚТАҢЫЗ.

4.2 ОРНАТУ

Пышақ жүзінің жабыны: (2.1) -сурет

Жұмысты бастамас бұрын 2-жүзден пышақ жүзінің 8-жабының алып тастаңыз. Бекіту үшін 8-жабынды 2-жүзге туралап, салыңыз.

ЕСКЕРТУ: Өнімді пайдаланбаған кезде сақтау және тасымалдау үшін пышақ жүзінің 8-жабының әрқашан салыңыз.

Батареялар жинағын орнату/алып тастау: (2.2) -сурет

ЕСКЕРТУ: Батареялар жинағының төменгі жағындағы ысырманың орнына түскеніне және жұмысты бастамай тұрып, батареялар жинағының өнімнің батареяны қондыру портына бекітілгеніне көз жеткізіңіз.

Батареялар жинағын тығыздап бекітпеу батареялар жинағының құлап кетуіне себеп болуы және ауыр жарақаттарға әкелуі мүмкін.

Орнату үшін: Батареялар жинағы құлыпталып орнатылмағанша, батареяны қондыру портына салыңыз және туралап, бекітіңіз.

Алып тастау үшін: Батареяны шығару үшін 9-түймені басып, батарея құлпын ашыңыз және батареялар жинағын өнімнен шығарыңыз.

4.3 БІРІНШІ РЕТ ҚОЛДАНУ

Батареяны тексеру: (2.2) -сурет



ЕСКЕРТУ! ӨНІМДІ ПАЙДАЛАНБАС БҰРЫН ОСЫ НҰСҚАУЛЫҚТЫҢ БАСЫНДАҒЫ БАРЛЫҚ ТАҚЫРЫПШАЛАРЫ БАР «ҚАУІПСІЗДІК НҰСҚАУЛАРЫ» БӨЛІМІН ОҚЫП ШЫҒЫҢЫЗ.



БАТАРЕЯ САТЫП АЛУ КЕЗІНДЕ ТОЛЫҚ ЗАРЯДТАЛМАҒАН. ӨНІМДІ БІРІНШІ РЕТ ҚОЛДАНАР АЛДЫНДА БАТАРЕЯНЫ ЗАРЯДТАҒЫШҚА САЛЫП, ТОЛЫҚ ЗАРЯДТАҢЫЗ.

Құрылғыны бірінші рет қолдану кезінде ерекше назар аударыңыз: барлық назарыңызды бірінші рет қолдануға аударыңыз. Өнімді алғашқы рет бос кеңістікте еш кедергісіз және айналадағы элементтерсіз сынаңыз.

4.4 ҚЫЗМЕТ

Өнімді іске қосу (4.1) -сурет

Бұтақтарды кесу жабдығын іске қоспас бұрын, 7-ажыратып-қосқыш пен 4-апаттық қосқыш еркін қозғалып, автоматты түрде және жылдам орнына оралатынын тексеріңіз. Сондай-ақ, салқындатқыш желдету саңылауларының бітелмегенін және алдыңғы 5-тұтқа мен артқы 6-тұтқа таза және құрғақ екенін тексеріңіз. Бұтақтарды кесу жабдығында бұзылу белгілері жоқ екеніне көз жеткізген соң, толық зарядталған батареяны «шырт еткен» дыбыс естілгенше жабдықтың батареяны қондыру портына сырғытып салыңыз. Осыдан кейін, бұтақтарды кесуге болады.

Бір қолыңызбен өнімнің артқы 6-тұтқасынан, екінші қолыңызбен алдыңғы 5-тұтқадан ұстаңыз. Жабдықты қосу үшін 4-қауіпсіздік қосқышы мен 7-ажыратып-қосқышты бір мезгілде басу керек. Жұмыс кезінде бұтақтарды кесу жабдығын әрқашан екі қолыңызбен ұстаңыз.

Өнімді іске қосу: (4.2) -сурет



АБАЙЛАНЫЗ! ӘРҚАШАН ҚАУІПСІЗДІК КӨЗІЛДІРІГІН КИІҢІЗ. ЖҰМЫС АЛАҢЫ ШАНДЫ БОЛСА, СҮЗГІСІ БАР БЕТ МАСКАСЫН КИІҢІЗ. ТИІСТІ ҚОЛҒАП ПЕН АЯҚ КИІМДІ ПАЙДАЛАНУ ҰСЫНЫЛАДЫ.

• ЕСКЕРТУ: КЕЙБІР ЕЛДЕРДЕ ЖАБДЫҚТЫ ТӘУЛІКТІ ҚАЙ МЕЗГІЛІНДЕ ЖӘНЕ ҚАНДАЙ АРНАЙЫ КҮНДЕРІ ҚОЛДАНУҒА РҰҚСАТ ЕТІЛЕТІНІН ЖӘНЕ ҚАНДАЙ ШЕКТЕУЛЕР ҚОЛДАНЫЛАТЫНЫН НОРМАТИВТІК РЕТТЕУЛЕР АНЫҚТАЙДЫ! КӨРШІЛЕРГЕ КЕДЕРТІ КЕЛТІРМЕУ ЖӘНЕ ӘКІМШІЛІК

ҚҰҚЫҚТАРДЫ БҰЗБАУ ҮШІН БАСҚАРУ ОРГАНДАРЫНАН ТОЛЫҚ АҚПАРАТТЫ СҰРАҢЫЗ ЖӘНЕ ЕРЕЖЕЛЕРДІ САҚТАҢЫЗ!

- АДАМДАРҒА КЕДЕРГІ КЕЛТІРЕТІН ЖӘНЕ АЛАҢДАТАТЫН ТЫМ ЕРТЕ НЕ ТЫМ КЕШІ УАҚЫТТА НЕМЕСЕ ДЕМАЛЫС КҮНДЕРІ/ҚОҒАМДЫҚ МЕРЕКЕ КҮНДЕРІ ПАЙДАЛАНБАҢЫЗ. ЖЕРГІЛІКТІ ШЕКТЕУЛЕР ТУРАЛЫ БІЛҢІЗ
- ӨНІМДІ ЖАРЫЛУ ҚАУПІ БАР ОРТАДА ҚОЛДАНБАҢЫЗ.
- ӨНІМДІ ҚОЛАЙСЫЗ АУА РАЙЫ ЖАҒДАЙЫНДА, ӘСІРЕСЕ НАЙЗАҒАЙ ҚАУПІ БАР КЕЗДЕ, ПАЙДАЛАНБАҢЫЗ. ӨНІМДІ ЖАРЫҚ ДЕҢГЕЙІ ТӨМЕН ЖАҒДАЙЛАРДА ҚОЛДАНБАҢЫЗ. БЫҚТИМАЛ ҚАУІПТЕРДІ АНЫҚТАУ ҮШІН ОПЕРАТОРҒА АНЫҚ КӨРІНЕТІН ЖҰМЫС АЙМАҒЫ ТАЛАП ЕТІЛЕДІ.
- ЕСТУ МҮШЕЛЕРІН ҚОРҒАУ ҚҰРАЛДАРЫН ҚОЛДАНУ ЕСКЕРТУЛЕРДІ (АЙҚАЙ НЕМЕСЕ ДАБЫЛ) ЕСТУ ҚАБІЛЕТІН ТӨМЕНДЕТЕДІ. ОПЕРАТОР ЖҰМЫС АЙМАҒЫНДА НЕ БОЛЫП ЖАТҚАНЫНА ҚОСЫМША НАЗАР АУДАРУЫ КЕРЕК. АЛАНДАМАҢЫЗ ЖӘНЕ ӘРҚАШАН ЖҰМЫСҚА НАЗАР АУДАРЫҢЫЗ.

- ҰҚСАС ҚҰРАЛДАРДЫ ЖАҚЫН ЖЕРДЕ ПАЙДАЛАНУ ЕСТУ ҚАБІЛЕТІН ЗАҚЫМДАУ ҚАУПІН ЖӘНЕ ЖҰМЫС АЙМАҒЫНА БАСҚА АДАМДАРДЫҢ КІРУ МҮМКІНДІГІН АРТТЫРАДЫ.
- ЕКІ АЯҚТА МЫҚТЫ ТҰРЫП, ТЕПЕ-ТЕҢДІКТІ САҚТАҢЫЗ.
- АРТЫҚ ЖҮКТЕМЕ ЖАСАМАҢЫЗ. АРТЫҚ ЖҮКТЕМЕ ТЕПЕ-ТЕҢДІКТІҢ ЖОҒАЛУЫНА СЕБЕП БОЛУЫ МҮМКІН. КӨЛБЕУ ЖЕРЛЕРДЕ ӘРҚАШАН МЫҚТЫ ТҰРҒАНЫҢЫЗҒА КӨЗ ЖЕТКІЗІҢІЗ.
- ЖҮРІҢІЗ, ЕШҚАШАН ЖҮГІРМЕҢІЗ. ДЕНЕНІҢ БАРЛЫҚ БӨЛІКТЕРІН ҚОЗҒАЛМАЛЫ БӨЛШЕКТЕРДЕН АЛЫС ҚАШЫҚТЫҚТА ҰСТАҢЫЗ.
- ТИІСТІ ЖАБДЫҚТАРСЫЗ ӨНІМДІ ЕШҚАШАН ІСКЕ ҚОСПАҢЫЗ.
- ӨНІМ ҚҰРЫЛЫМЫН ЕШБІР ЖАҒДАЙДА ӨЗГЕРТПЕҢІЗ НЕМЕСЕ ӨНДІРУШІ УСЫНБАҒАН БӨЛШЕКТЕР МЕН АКССЕСУАРЛАРДЫ ҚОЛДАНБАҢЫЗ.



ЕГЕР ӨНІМ ҚҰЛАП КЕТСЕ, ҚАТТЫ СОҚҚЫ АЛСА НЕМЕСЕ БІРКЕЛКІ ЕМЕС ДІРІЛІ ПАЙДА БОЛСА, ӨНІМДІ БІРДЕН ТОҚТАТЫП, ЗАҚЫМДАЛҒАНЫН ТЕКСЕРІҢІЗ НЕМЕСЕ ДІРІЛДІҢ СЕБЕБІН АНЫҚТАҢЫЗ. КЕЗ КЕЛГЕН ЗАҚЫМ ТИІСТІ ТҮРДЕ ЖӨНДЕЛУ НЕМЕСЕ ӨКІЛЕТТІ ҚЫЗМЕТ КӨРСЕТУ ОРТАЛЫҒЫ МЕН АУЫСТЫРЫЛУЫ КЕРЕК.

- АЙНАЛМАЛЫ БӨЛШЕКТЕРМЕН БАЙЛАНЫС КЕЗІНДЕ ЖАРАҚАТ АЛУ ҚАУПІН АЗАЙТУ ҮШІН, ЖАБДЫҚТЫ ӘРҚАШАН ТОҚТАТЫҢЫЗ, БАТАРЕЯЛАР ЖИНАҒЫН АЛЫП ТАСТАҢЫЗ ЖӘНЕ БАРЛЫҚ ҚОЗҒАЛМАЛЫ БӨЛШЕКТЕРДІҢ ТОҚТАҒАНЫНА КӨЗ ЖЕТКІЗІҢІЗ:
- БІТЕЛУДІ ТАЗАЛАУ НЕМЕСЕ ТАЗАРТУ АЛДЫҢДА
- ӨНІМДІ ҚАРАУСЫЗ ҚАЛДЫРҒАН КЕЗДЕ

- ҚОНДЫРМАЛАРДЫ ОРНАТПАС НЕМЕСЕ АЛЫП ТАСТАМАС БҰРЫН
- ӨНІМДІ ТЕКСЕРМЕС, ТЕХНИКАЛЫҚ ҚЫЗМЕТ КӨРСЕТПЕС НЕМЕСЕ ЖҰМЫС ЖАСАМАС БҰРЫН
- ЖАБДЫҚТЫҢ ӘДЕТТЕН ТЫС ДІРІЛІ БАЙҚАЛҒАН КЕЗДЕ (ДЕРЕУ ИНСПЕКЦИЯЛАУ ҚАЖЕТ)

Кесу: 3.1 және 4.2 аралығындағы суреттер

ЕСКЕРТУ: Кесу құрылғысын кесу бетіне шамамен 15° бұрышта ұстауға тырысыңыз.

1. Бұл өнімнің ең үлкен кесу өлшемінен асатын бұтақтарды жұмысты бастамас бұрын бұтақ қырқатын қайшымен кесіп тастаңыз.
2. Кесетін құрылғыны бұталы қоршаудың немесе тал-шіліктердің пішініне сәйкес сырғыту қимылымен кесу беті бойымен жеңіл жылжытыңыз.
3. Оңтайлы түрде кесу үшін кесу құрылғысын қозғалыс бағытында төменге қарай еңкейту ұсынылады.
4. Кесу құрылғысымен бір рет өту арқылы жұмысты жылдам орындауға тырыспаңыз және асықпаңыз.

5. Алдымен екі жағын төменнен жоғары қарай кесіңіз. Бұл кесілген қалдықтардың әлі кесілмеген аймаққа құлауына жол бермейді.
6. Шеткі жақтарын кескеннен кейін жоғарғы жағына өтіңіз. Кесу құрылғысын кесу бетіне шамамен 15° бұрышта ұстауға тырысыңыз.
7. Кесілетін аймақ ұзын болса, жақсы нәтижеге жету үшін бірнеше кезеңмен кесіңіз; шағын аймақтарды кесу жұмысты оңай аяқтауға мүмкіндік береді.



ЕСКЕРТУ: ПІШІНДЕУ КЕЗІНДЕ ТРАПЕЦИЯ ПІШІНІНДЕ КЕСУ ҰСЫНЫЛАДЫ. ТРАПЕЦИЯ ПІШІНІНДЕ КЕСУ ӨСІМДІКТЕРДІҢ ТАБИҒИ ӨСУІНЕ СӘИКЕС КЕЛЕДІ ЖӘНЕ БУТАЛЫ ҚОРШАУДЫҢ ОҢТАЙЛЫ ӨСУІНЕ СЕБЕП БОЛАДЫ, СЕБЕБІ ТРАПЕЦИЯ ПІШІНІНДЕГІ БУТАЛЫ ҚОРШАУЛАРДЫҢ ТӨМЕНГІ ЖАҒЫНА КӨБІРЕК ЖАРЫҚ ТҮСЕДІ.

8. Егер кесу құрылғысы жұмыс кезінде қызып кетсе, пышақ жүздерінің ішкі беттерін майлаңыз.



ЕСКЕРТУ: ТЕГІСТЕП КЕСУ КЕЗІНДЕ КЕСУ ҚҰРЫЛҒЫСЫ БҰЗАТТАЛАДЫ. ОСЫЛАЙША, ТОК КҮШІНЕ БАЙЛАНЫСТЫ ӨНІМ АВТОМАТТЫ ТҮРДЕ ӨШЕДІ. СОНДЫҚТАН АЖЫРАТЫП-ҚОСҚЫШТЫ БОСАТЫП, ТЕГІСТЕП КЕСУДІ ЖАЛҒАСТЫРЫҢИЗ.

9. Бұталарды кесу жабдығын қалың тал-шіліктерді кесу үшін шамадан тыс пайдаланбаңыз. Пышақ жүздерінде қалдықтар бітеліп қалса, ажыратып-қосқышты дереу босатып, батареялар жинағын алып тастаңыз.



ЕСКЕРТУ: ПЫШАҚ ЖҮЗДЕРІ ӘЛІ ҚОЗҒАЛЫСТА БОЛҒАНДА НЕМЕСЕ ТРИГГЕР БАСЫЛЫП ТҮРСА, БАТАРЕЯЛАР ЖИНАҒЫН ШЫҒАРМАҢИЗ.

10. Жұмыс кезінде әрқашан жан-жаққа ұшатын қалдықтардан абай болыңыз. Тікенекті жапырақтарды кесу кезінде қолғап киіңіз.

Пайдаланудан кейін: (5.4)-сурет

Жабдықты тазалап (техникалық қызмет көрсету бөлімін қараңыз), пышақ жүздерінің 8-жабының орнатыңыз.

Батареяны шығару және зарядтау: (6.1) -сурет және батареяны пайдалану нұсқаулығы

1. Батарея құлпын ашудың 9-түймесін басып, батареяны өнімнен шығарыңыз.
2. Шырт еткен дыбыс естілмегенше, батареялар жинағын зарядтау құрылғысына құлыптау күйіне орнатыңыз.
3. Жасыл түс жыпылықтаған кезде, бұл батареяның зарядталып жатқанын көрсетеді. Жасыл түс жыпылықтамай, тұрақты жанған кезде, бұл батареяның толық зарядталғанын көрсетеді.



ЕСКЕРТУ! БАТАРЕЯНЫ ТРИГГЕР БАСЫЛҒАНДА НЕМЕСЕ ПЫШАҚ ҚОЗҒАЛЫСТА БОЛҒАН КЕЗДЕ САЛМАҢИЗ НЕМЕСЕ ШЫҒАРМАҢИЗ.

FR

5. ТАСЫМАЛДАУ

Жабдықты немесе батареяны тасымалдау еліңізге тән белгілі талаптарға сәйкес болуды талап етуі мүмкін. Жергілікті ережелерді сақтау үшін еліңіздегі билік органдарына хабарласыңыз. Тасымалдау кезіндегі температура сақтау шарттары бөлімінде көрсетілген температура ауқымынан ешқашан тыс болмайтынына көз жеткізіңіз.

5.1 ЖАБДЫҚТЫ ТАСЫМАЛДАУ

⑥.1)-сурет

Жабдықты өшіріп, батареялар жинағын шығарыңыз. Жабдықты тасымалдамас бұрын оны сыртта 2 сағат суытыңыз. Өнімді әрқашан тұтқасынан ұстаңыз. Өнімді автокөліктерде тасымалдау кезінде пайда болатын кез келген қатты соққылардан немесе қатты тербелістерден қорғаңыз. Өнімнің сырғып немесе құлап кетпеуін қамтамасыз етіңіз. Өнімді күн көзі ашық түсетін жерде сақтамаңыз.

5.2 ЛИТИЙ БАТАРЕЯЛАРЫН ТАСЫМАЛДАУ

Мәліметтерді алу үшін батареяны қолдану нұсқаулығын қараңыз.

6. ҚЫСҚА ДАЙЫНДАУ

⑥.1)-сурет

Батареяны жабдықтан ажыратыңыз.

Ұзақ уақыт сақтау алдында батареяның пайдалану жөніндегі нұсқаулықта берілген нұсқауларға сәйкес зарядталғанына көз жеткізіңіз. **Төмендегі сақтау бойынша берілген барлық нұсқауларды орындаңыз.** Өнімді шаңнан қорғау үшін түпнұсқалық қаптаманы қолдануға немесе тиісті шүберекпен немесе қаптамамен жабуға кеңес береміз.

7. САҚТАУ

Жабдық пен батареяны таза, құрғақ, желдетілетін жерде 4 °C және 24 °C температуралар аралығында және балалар мен біліктілігі жоқ адамдар жабдыққа оңай қол жеткізе алмайтын жерде сақтаңыз. Қосымша қорғанысты қамтамасыз ету үшін жабдықты жабыңыз. Өнімді шаңнан қорғау үшін түпнұсқалық қаптаманы қолдануға немесе тиісті шүберекпен немесе қаптамамен жабуға кеңес береміз. Тасымалдау кезінде құрылғыны міндетті түрде бекітіңіз.

7.1 ЖАБДЫҚТЫ САҚТАУ

⑥.1)-сурет

Батареяны жабдықтан ажыратыңыз. Сақтамас бұрын жабдықты сыртта 2 сағат суытыңыз. Балалар немесе осы өніммен таныс емес адамдар өткір пышақ жүздеріне қол жеткізбеуі үшін пышақ жүздерінің жабынын орнатыңыз. Құрылғының тозған, бос немесе зақымдалған бөліктерін мұқият тексеріңіз. Сақтамас бұрын жабдықты тазалаңыз. Өнімді күн көзі ашық түсетін жерде сақтамаңыз. Өнім үнемі суықтан және ылғалдан қорғалғанына көз жеткізіңіз.

7.2 ЛИТИЙ БАТАРЕЯЛАРЫН САҚТАУ

⑥.1)-сурет

Батарея қуаты батареяның пайдалану нұсқаулығында көрсетілген деңгейге сәйкес екеніне көз жеткізіңіз. Мәліметтерді алу үшін батареяны қолдану нұсқаулығын қараңыз.

ES

PT

IT

EL

PL

RU

KZ

UA

RO

EN

8. ТЕХНИКАЛЫҚ ҚЫЗМЕТ КӨРСЕТУ



**ҚАУІПТІ! ЭЛЕКТР ТОГЫНЫҢ СОҒУЫ САЛДАРЫНАН ЖАРАҚАТ АЛУ ҚАУПІ.
ӨНІМДІ РЕТТЕУ, ИНСПЕКЦИЯЛАУ, ТАЗАЛАУ НЕМЕСЕ САҚТАУ
АЛДЫНДА, БАТАРЕЯЛАР ЖИНАҒЫН ШЫҒАРЫҢИЗ.**

8.1 ТАЗАЛАУ

5.1 және 5.4 аралығындағы суреттер

Дымқыл, жұмсақ шүберекпен корпус пен пластиктен жасалған құрамдастарды сүртіңіз. Пластиктен жасалған корпуста немесе құрамдастарда күшті еріткіштерді немесе жуғыш заттарды қолданбаңыз. Кейбір тазалағыш заттар зақым келтіруі және есеңгіреу қаупін тудыруы мүмкін.

8.2 ЖҮЗДЕРДІ ТАЗАЛАУ

5.2 және 5.4 аралығындағы суреттер



ЕСКЕРТУ! КЕСУ ҚҰРЫЛҒЫСЫМЕН ЖҰМЫС ІСТЕГЕН КЕЗДЕ ЖӘНЕ ОҒАН ЖАҚЫН ЖЕРДЕ ҚОРҒАНЫС ҚОЛҒАПТАРЫН КИІҢИЗ! ҚАЛДЫҚТАРДЫ ЖОЮ ҮШІН ЩЕТКА НЕМЕСЕ АҒАШ ТАЯҚША СИЯҚТЫ ТИІСТІ ҚҰРАЛДАРДЫ ҚОЛДАНЫҢИЗ! ТЕК ҚОЛЫҢИЗБЕН ЖҰМЫС ІСТЕМЕҢИЗ! КЕСУ ҚҰРЫЛҒЫСЫН АУЫСТЫРУ БІЛІКТІ МАМАНМЕН ОРЫНДАЛУЫ КЕРЕК! ПЫШАҚ ЖҮЗДЕРІ ТЕК ЖӨНДЕУ ҚЫЗМЕТІМЕН НЕМЕСЕ ТИІСТІ БІЛІКТІ МАМАНДАРМЕН ЖӨНДЕЛУІ НЕМЕСЕ ҚАЙРАЛУЫ КЕРЕК!

Пышақтың 2-жүзін таза әрі қалдықтары қалмаған күйде сақтаңыз. Кесілген қалдықтарды тазалаңыз. Кесу өнімділігі жоғары болуы үшін пышақтың 2-жүзіне аз мөлшерде майлағышты (шайыр тазартқышты) жағыңыз. Пышақтың 2-жүзін өткір күйде сақтаңыз. Тозып кеткен немесе бүлінген кесу құрылғысын бірдей жаңа түріне білікті маман ауыстыруы керек.

FR

ES

PT

IT

EL

PL

RU

KZ

UA

RO

EN

FR
ES
PT
IT
EL
PL
RU
KZ
UA
RO
EN

8.3 БӨЛШЕКТЕЛГЕН КӨРІНІСІ

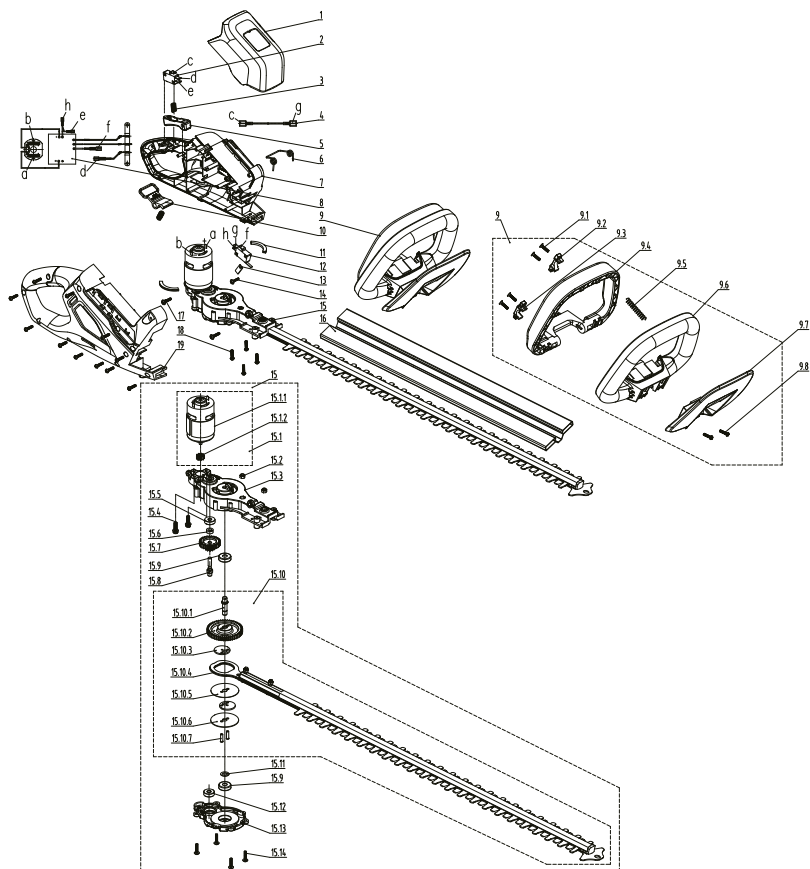

Поз.	СИПАТТАМАСЫ	Қосалқы бөлшектердің жарамдылық мерзімі	САНЫ
1	Декоративтік жабын		1
2	Ажыратып-қосқыш	6 жыл	1
3	Триггерлік серіппе		2
4	Байланыстырғыш сым		1
5	Ажыратып-қосқыш триггері		1
6	Қалпына келтіру серіппесі		1
7	Сол жақ корпус		1
8	Электрондық құрамдастар	6 жыл	1

Поз.	СИПАТТАМАСЫ	Қосалқы бөлшектердің жарамдылық мерзімі	САНЫ
9	Тұтқа құрамдастары		1
9.1	Өздігінен тескіш бұранда		4
9.2	Сол жақ баспа тақтасы		1
9.3	Оң жақ баспа тақтасы		1
9.4	Алдыңғы тұтқа		1
9.5	Түйме серіппесі		1
9.6	Алдыңғы тұтқа жақтауы		1
9.7	Қорғаныс құралы		1
9.8	Өздігінен тескіш бұранда		2
10	Бұғаттан шығару түймесі		1
11	Қозғалтқыш дірілін төмендететін жастықша		2
12	Апаттық тоқтату ажыратып-қосқышы	6 жыл	1
13	Баспа тақтасы		1
14	Өздігінен тескіш бұранда		1
15	Қозғалтқыштың бәсеңдеткіш қорабының құрамдастары		1
15.1	Шағын бәсеңдету қозғалтқышының құрамдастары		1
15.1.1	Қозғалтқыш құрамдастары	6 жыл	1
15.1.2	Тісті доңғалақ	6 жыл	1
15.2	1-типті металдан жасалмаған салынбалы алтықырлы бұранда		2
15.3	Бәсеңдеткіш қорап		1
15.4	Құрамалы тегіс бастиектің үш тәсілді жинақ бұрандамасы		2
15.5	Мойынтірек		1
15.6	Өс құбыртүтігі		1
15.7	Тісті доңғалақ	6 жыл	1
15.8	Шығыс білік		1
15.9	Мойынтірек		2
15.10	Үлкен жетектің шығыс құрамдастары		1
15.10.1	Шығыс білік		1
15.10.2	Тісті доңғалақ	6 жыл	1
15.10.3	Эксцентрлік беріліс		2
15.10.4	Пышақ жүзінің құрамдастары	6 жыл	1

FR

ES

PT

IT

EL

PL

RU

KZ

UA

RO

EN

Поз.	СИПАТТАМАСЫ	Қосалқы бөлшектердің жарамдылық мерзімі	САНЫ
15.10.5	Жүзді тақта		1
15.10.6	Тығыздағыш		1
15.10.7	Бекіткіш		2
15.11	Үйкелісбасқы материал		1
15.12	Мойынтірек		1
15.13	Жабын		1
15.14	Кірес тәрізді тегіс бастиек фланецінің өздігінен тескіш бұрандасы		4
16	Пышақ жүзінің жабыны		1
17	Кірес тәрізді тегіс бастиек фланецінің өздігінен тескіш бұрандасы		2
18	Өздігінен тескіш бұранда		15
19	Оң жақ корпус		1

8.4 АҚАУЛАРДЫ ЖОЮ



ҚАУІПТІ! ЭЛЕКТР ТОГЫНЫҢ СОҒУЫ САЛДАРЫНАН ЖАРАҚАТ АЛУ ҚАУІПІ.
ЕСКЕРТУ! АҚАУЛАРДЫ ЖОЙМАС БҰРЫН, ӨНІМДІ ӨШІРІҢІЗ.

Мәселелер	Болжалды себептері	Шешімдер	Қажетті біліктілік
Өнім іске қосылмайды	Батарея қауіпсіз емес күйде	Батареялар жинағының қауіпсіздігін тексеру үшін батареяның жоғарғы жағындағы ысырмалардың орнына бекітілгеніне көз жеткізіңіз	-
	Батареялар жинағының қуаты жоқ	Батареялар жинағын үлгідегі нұсқаулыққа сәйкес зарядтаңыз	-
	Қуат/жылдамдық қосқышы ӨШІРУЛІ күйінде	Қосу/өшіру ажыратып-қосқышын басыңыз	-
	Батареялар жинағы дұрыс бекітілмеген	Дұрыс бекітіңіз	-

Мәселелер	Болжалды себептері	Шешімдер	Қажетті біліктілік
Өнім іске қосылмайды	Қосу/өшіру қосқышы ҚОСУЛЫ күйіне орнатылмаған	«Өнімді іске қосу» тарауын қараңыз	-
	Екі ажыратып-қосқыштың біреуі ғана ҚОСУЛЫ күйіне орнатылады	«Өнімді іске қосу» тарауын қараңыз	-
	Ішкі бөлшектер бүлінген	Қозғалтқышты өшіріп, батареяны шығарыңыз және жабдықты тексеріңіз. Жабдықты жөндеңіз	Бекітілген жөндеу орталығы
Жабдық жоғары жылдамдықпен дірілдейді	Пышақ тепе-теңдігі сақталмаған немесе тозған	Пышақты ауыстырыңыз	Бекітілген жөндеу орталығы
	Қозғалтқыш білігі бұралған	Қозғалтқышты өшіріп, жабдықты тексеріңіз. Жабдықты жөндеңіз	Бекітілген жөндеу орталығы
Қозғалтқыш жұмыс кезінде тоқтайды	Бұтақтардың қалыңдығы сыйымдылықтан асып түседі	тек сыйымдылыққа сәйкес келетін бұтақтарды кесіңіз	-
	Батарея заряды таусылған	Батареяны қайта зарядтаңыз	-
Қозғалтқыш ҚОСУЛЫ, пышақ жүздері қозғалмайды	Жабдық зақымдалған	Жабдықты пайдаланбаңыз және қызмет көрсету орталығына хабарласыңыз	Бекітілген жөндеу орталығы
	Пышақтар бітелген	Батареялар жинағын алып тастаңыз, содан кейін пышақтарды бітелуден тазалаңыз	-
Бұталы қоршауларды кесу кезінде жабдық жұмысы кенеттен тоқтады	Қозғалтқыш шамадан тыс жүктелуі мүмкін	Жабдық жұмысын тоқтатып, қайта іске қосу үшін 3 минут күтіңіз	-
	Қозғалтқыш қызып кетуі мүмкін	Жабдық жұмысын тоқтатып, қозғалтқышты салқындатып, қайта қосыңыз	-
	Батарея қызып кетуі мүмкін	Жабдық жұмысын тоқтатып, батареяны салқындатып, қайта қосыңыз	-

FR

ES

PT

IT

EL

PL

RU

KZ

UA

RO

EN

FR

ES

PT

IT

EL

PL

RU

KZ

UA

RO

EN

Мәселелер	Болжалды себептері	Шешімдер	Қажетті біліктілік
Өнім қуаты толық пайдаланылмайды	Батареялар жинағының сыйымдылығы тым төмен	Батареялар жинағын зарядтаңыз	-
	Желдету саңылаулары бітелген	Желдету саңылауларын тазалаңыз	-
Шамадан тыс діріл немесе шу	Бұрандалар/сомындар босап кетті	Бұрандаларды/сомындарды тығыз бекітіңіз	-
	Жабдық зақымдалған	Жабдықты пайдаланбаңыз және қызмет көрсету орталығына хабарласыңыз	Бекітілген жөндеу орталығы
Өнім жұмысы кенеттен тоқтады	Батареялар жинағының заряды таусылды	Батареялар жинағын шығарыңыз және зарядтаңыз	-
	Батарея тым ыстық	Батареялар жинағын шығарыңыз және салқындатыңыз	-
Кесу қажетінше орындалмайды	Пышақ жүздері тозған/зақымдалған	Пышақ жүздерін ауыстырыңыз	-
	Пышақ жүздеріне тот басқан	Батареялар жинағын шығарып, арнайы маймен майлап, жүздерін тазалаңыз	-
	бұтақтардың қалыңдығы сыйымдылықтан асып түседі	тек сыйымдылыққа сәйкес келетін бұтақтарды кесіңіз	-

8.5 ӨЛІМГЕ ӘКЕЛЕТІН ЖАҒДАЙЛАР

Мәселелер	Шешімдер
жұмыс кезінде жабдықтан түтін шығады	Жабдық жұмысын дереу тоқтатыңыз, батареялар жинағын шығарыңыз, содан кейін қызмет көрсету орталығына хабарласыңыз

9. ҚЫЗМЕТ МЕРЗІМІНІҢ СОҢЫ



Электр өнімдерді тұрмыстық өнімдермен бірге қоқысқа лақтыруға болмайды. Қолданылған электр өнімдерді бөлек жинап, арнайы қалдықтарды жинау орындарына тапсыру керек. Қайта өңдеу бойынша кеңес алу үшін жергілікті билік органдарына немесе дилерге хабарласыңыз.

10. КЕПІЛДІК

10.1 БЫЗДІҢ КЕПІЛДІК

STERWINS өнімдері тұтынушылар нарығына арналған өнімдердің жоғары сапа стандарттарына сәйкес жасалған. Бұл сату кепілдігі өнімді сатып алған күннен бастап 5 жыл бойы жарамды болады. Бұл кепілдік ауқымына материалдардың және өндірістің барлық ақаулары кіреді: бөлшектер мен элементтердің болмауы және қалыпты пайдалану жағдайында пайда болатын зақымдар. Бөлшектерді жөндеу және ауыстыру бастапқы кепілдік мерзімін ұзартпайды. Бұл өнімді сатып алу және сатып алу күні бойынша растау құжаттарын ұсынуыңыз қажет. Кепілдік мерзімі бұл өнімнің құнымен шектеледі.

10.2 КЕПІЛДІККЕ КІРМЕЙТІН ЖАҒДАЙЛАР

Бұл кепілдік өнімнің дұрыс пайдаланылмауынан туындаған мәселелер мен жағдайларды қамтымайды. Келесі элементтер кепілдікке жатпайды:

- Құрал дұрыс қолданылмаған; немесе
- Бұл өнімді тасымалдау немесе орнату кезінде зақымдар пайда болды; немесе
- Үшінші тараптармен орындалған бөлшектерді жөндеу және/немесе өзгерту; немесе
- Сыртқы факторлардың әсерінен немесе құм немесе тас сияқты бөгде заттардың түсуінен зақымдардық пайда болуы; немесе
- Қауіпсіздік техникасы мен пайдалану жөніндегі нұсқаулықты сақтамау салдарынан болатын зақымдар; немесе
- Құрал бөлшектелген немесе ашылған; немесе
- Құрал дымқыл ортада болды (шық, жаңбыр, суға батқан...); немесе
- Құрал кәсіби мақсатта қолданылған; немесе
- Құрал «сақтау» тарауында көрсетілген ауқымнан тыс температураға ұшырады

Өнім қалыпты пайдалану жағдайында және кәсіби емес мақсаттарда қолданылуы керек. Сондықтан, бұл кепілдікке бақ компаниялары, жергілікті билік органдары, сондай-ақ, ақылы жалдау немесе жабдықты ақысыз жалға беруді ұсынатын компаниялар пайдаланатын өнімдер кірмейді.

Мәселе немесе ақау пайда болған жағдайда, кез келген уақытта Sterwins дилерінен кеңес алуға болады. Көптеген жағдайларда, Sterwins компаниясының өкілдері мәселені шеше алады немесе ақауды түзете алады. Шот фактураны немесе түбіртеккі сақтаңыз: бұл құжаттар кез келген шағымдарды қарастыру кезінде талап етіледі.

FR

ES

PT

IT

EL

PL

RU

KZ

UA

RO

EN



Вступ

Дякуємо за те, що обрали цей пристрій. Наша компанія розробляє та виготовляє продукцію та докладає всіх зусиль для того, щоб забезпечити її відмінну якість відповідно до вимог користувачів. Використовуйте дані інструкції, щоб продовжити термін експлуатації пристрою

ВАЖЛИВО! ДЛЯ ТОГО, ЩОБ НАЛАШТУВАННЯ, ЕКСПЛУАТАЦІЯ ТА ОБСЛУГОВУВАННЯ ЦЬОГО ПРИСТРОЮ НЕ ВИКЛИКАЛИ ЖОДНИХ ПРОБЛЕМ, РЕКОМЕНДОВАНО УВАЖНО ПРОЧИТАТИ ЦЕЙ ПОСІБНИК ДО ПОЧАТКУ РОБОТИ ІЗ ПРИСТРОЄМ. ЗВЕРТАЙТЕ УВАГУ НА ОСНОВНІ ЗАСТЕРЕЖЕННЯ ЩОДО ТЕХНІКИ БЕЗПЕКИ В ЦЬОМУ ПОСІБНИКУ І ЗБЕРІГАЙТЕ ПОСІБНИК ДЛЯ ПОДАЛЬШОГО ВИКОРИСТАННЯ.



ВАЖЛИВО! ЗБЕРІГАЙТЕ ПОСІБНИК ДЛЯ ПОДАЛЬШОГО ВИКОРИСТАННЯ. РЕКОМЕНДОВАНО УВАЖНО ПРОЧИТАТИ

1. ВИКОРИСТАННЯ АКУМУЛЯТОРНИХ НОЖИЦЬ ДЛЯ ПІДРІЗАННЯ ЖИВОПЛОТУ 60 СМ

Цей пристрій призначений для використання виключно надворі; за будь-яких обставин заборонено використовувати його у приміщеннях. Акумуляторні ножиці для підрізання живоплоту призначені лише для використання у сухих і добре провітрюваних умовах. Вони призначені лише для підрізання живоплоту, кущів і чагарників у домашніх садах. Не використовуйте пристрій для інших цілей, окрім зазначених. Необхідно дотримуватися обмеження щодо максимальної різальної здатності. Не спилюйте гілки, для яких потрібна різальна здатність, вища за вказану. Не використовуйте пристрій для інших цілей, окрім зазначених. Цим пристроєм не можна користуватися дітям або особам з обмеженими фізичними, розумовими та сенсорними можливостями. Цей пристрій призначений для використання вручну. За будь-яких обставин забороняється встановлювати його на верстат чи іншу опору.

Після розкриття упакування переконайтеся, що пристрій укомплектовано всім необхідним приладдям (якщо таке передбачено). Якщо пристрій пошкоджено або він має будь-які дефекти, поверніть його постачальнику, не використовуючи. Якщо ви передаєте цей інструмент для використання іншим особам, також передайте їм цей посібник з експлуатації.

Зверніть увагу, що наше обладнання не призначене для комерційного, професійного та промислового використання. Якщо його буде використано для вирішення завдань комерційних, професійних та промислових підприємств або з іншою подібною метою, гарантію на обладнання буде скасовано. Цей пристрій розроблено для експлуатації протягом 6 років (очікуваний строк служби).

2. ІНСТРУКЦІЇ З ТЕХНІКИ БЕЗПЕКИ



ОБЕРЕЖНО! ПРОЧИТАЙТЕ ВСІ ЗАСТЕРЕЖЕННЯ ЩОДО БЕЗПЕЧНОГО ВИКОРИСТАННЯ ТА ВСІ ІНСТРУКЦІЇ. НЕДОТРИМАННЯ ЗАСТЕРЕЖЕНЬ ТА ІНСТРУКЦІЇ МОЖЕ ПРИЗВЕСТИ ДО УРАЖЕННЯ ЕЛЕКТРИЧНИМ СТРУМОМ, ПОЖЕЖИ ТА (АБО) СЕРИОЗНИХ ТРАВМ.

УСІ ЗАСТЕРЕЖЕННЯ ТА ІНСТРУКЦІЇ НЕОБХІДНО ЗБЕРІГАТИ ДЛЯ ПОДАЛЬШОГО ВИКОРИСТАННЯ.

2.1 ЗАГАЛЬНІ ЗАСТЕРЕЖЕННЯ ТЕХНІКИ БЕЗПЕКИ

- ЗАБОРОНЯЄТЬСЯ ПРАЦЮВАТИ ІЗ АКУМУЛЯТОРНИМИ НОЖИЦЯМИ ДЛЯ ПІДРІЗАННЯ ЖИВОПЛОТУ ПОБЛИЗУ СКЛЯНИХ КОНСТРУКЦІЙ, АВТОМОБІЛІВ, ВАНТАЖІВОК, ВІКОННИХ ПРИЯМКІВ, ВИХОДІВ І Т. ІН., НЕ ПЕРЕВІРИВШИ НАПРЯМОК ПАДІННЯ.
- НЕ ДОКЛАДАЙТЕ НАДМІРНУ СИЛУ ТА ПЕРЕВАНТАЖУЙТЕ ЇХ. АКУМУЛЯТОРНІ НОЖИЦІ ДЛЯ ПІДРІЗАННЯ ЖИВОПЛОТУ ПРАЦЮВАТИМУТЬ КРАЩЕ ТА БЕЗПЕЧНІШЕ ЗІ ШВИДКІСТЮ, НА ЯКУ ВОНИ РОЗРАХОВАНІ.
- ЯКЩО ПРИСТРІЙ УЖЕ ЗІБРАНО, ПЕРЕД ЙОГО ВИКОРИСТАННЯМ ПЕРЕВІРТЕ, ЧИ НАДІЙНО ЗАТЯГНУТО ВСІ ГВІНТИ. ЯКЩО ПРИСТРІЙ НЕОБХІДНО ЗБИРАТИ, ПІСЛЯ ВІДКРИТТЯ УПАКУВАННЯ ПЕРЕКОНАЙТЕСЯ, ЩО В КОМПЛЕКТІ МІСТЯТЬСЯ ВСІ НЕОБХІДНІ ДЛЯ НАЛАШТУВАННЯ КОМПОНЕНТИ. ЯКЩО ПРИСТРІЙ ПОШКОДЖЕНО АБО ВІН МАЄ ДЕФЕКТИ, ПОВЕРНІТЬ ЙОГО ДО НАЙБЛИЖЧОГО МАГАЗИНУ, НЕ ВИКОРИСТОВУЮЧИ.
- ТЕРМІН «ЕЛЕКТРОІНСТРУМЕНТ» У ПОПЕРЕДЖЕННЯХ ОЗНАЧАЄ ІНСТРУМЕНТ ІЗ ЖИВЛЕННЯМ ВІД МЕРЕЖІ (ДРОТОВИЙ) АБО ВІД АКУМУЛЯТОРА (БЕЗДРОТОВИЙ).

2.2 СИМВОЛИ НА ПРИСТРОЇ

	Відповідність європейським стандартам: цей символ означає, що прилад відповідає застосовним директивам Європейського союзу та пройшов випробування на відповідність таким директивам.		
	Єдиний знак обігу продукції на ринках країн, що є учасниками Митного союзу.		Знак відповідності для України
	Універсальність: забезпечено сумісність лише з лінійками продукції Sterwins UP40, Lexman UP40 і Dexter UP40.		Перед початком експлуатації пристрою прочитайте та засвойте всі застереження та інструкції з техніки безпеки.
	Забороняється викидати електричний інструмент разом із побутовими відходами. Використаний електричний інструмент необхідно збирати окремо та здавати до пунктів збору, спеціально призначених для цієї мети. Інформацію щодо утилізації можна отримати в місцевих органах влади або у представника компанії.		
	Використовуйте засоби для захисту органів слуху.		Використовуйте засоби для захисту органів зору.

	Використовуйте засоби для захисту голови.		Використовуйте захисні рукавички
	НЕБЕЗПЕЧНО! Тримайте руки далі від різального полотна		Вимкнення: Вийміть акумулятор перед очищенням або обслуговуванням.
	Пристрій необхідно захищати від потрапляння крапель дощу та вологи.		Стороннім особам забороняється перебувати в місці проведення робіт.
	Гарантований рівень акустичної потужності (проведено випробування згідно з вимогами Директиви 2000/14/ЕС, виправлення 2005/88/ЕС).		Довжина зрізання: 605 мм
	Перш ніж здійснювати технічне обслуговування або очищення, слід знімати акумулятор		

2.3 СИМВОЛИ В ЦЬОМУ ПОСІБНИКУ

	Тип і джерело небезпеки: недотримання цього застереження може призвести до фізичних ушкоджень або смерті.		Тип і джерело небезпеки: цей символ указує на те, що результатом недотримання відповідного застереження може стати пошкодження приладу чи іншого майна та шкідливий вплив на навколишнє середовище.
	Примітка. Цей символ позначає важливу інформацію, яка сприяє кращому розумінню особливостей використання пристрою.		Прочитайте цей посібник: цей символ указує на те, що користувачу необхідно уважно прочитати зміст посібника з експлуатації.
	Прочитайте цей посібник.		«Зелена точка»: переробка упаковки.
	Екологічний знак для Бразилії: здавайте упаковку на вторинну переробку		Виймайте акумулятор під час транспортування, зберігання, ремонту й очищення.

	<p>Цей пристрій підлягає вторинній переробці. Якщо його подальше використання стає неможливим, здайте його до центру прийому для подальшої переробки.</p>		<p>Екологічний знак для Бразилії: здавайте пристрій на вторинну переробку.</p>
	<p>Дивіться відповідну ілюстрацію наприкінці цієї брошури.</p>		

- Загальні попередження щодо техніки безпеки електроінструмента -



ОБЕРЕЖНО! ОЗНАЙОМТЕСЯ З УСІМА ЗАСТЕРЕЖЕННЯМИ ТЕХНІКИ БЕЗПЕКИ, ІНСТРУКЦІЯМИ, ІЛЮСТРАЦІЯМИ Й ТЕХНІЧНИМИ ДАНИМИ, ЩО НАДАЮТЬСЯ З ЦИМ ЕЛЕКТРОІНСТРУМЕНТОМ. НЕДОТРИМАННЯ ВСІХ ЗАЗНАЧЕНИХ НИЖЧЕ ІНСТРУКЦІЙ МОЖЕ ПРИЗВЕСТИ ДО УРАЖЕННЯ ЕЛЕКТРИЧНИМ СТРУМОМ, ПОЖЕЖІ ТА (АБО) СЕРИОЗНИХ ТРАВМ.

УСІ ЗАСТЕРЕЖЕННЯ ТА ІНСТРУКЦІЇ НЕОБХІДНО ЗБЕРІГАТИ ДЛЯ ПОДАЛЬШОГО ВИКОРИСТАННЯ. ТЕРМІН «ЕЛЕКТРОІНСТРУМЕНТ» У ПОПЕРЕДЖЕННЯХ ОЗНАЧАЄ ІНСТРУМЕНТ ІЗ ЖИВЛЕННЯМ ВІД МЕРЕЖІ (ДРОТОВИЙ) АБО ВІД АКУМУЛЯТОРА (БЕЗДРОТОВИЙ).

2.4 ТЕХНІКА БЕЗПЕКИ В ЗОНІ ВИКОНАННЯ РОБІТ

- РОБОЧА ЗОНА МАЄ БУТИ ЧИСТОЮ ТА ДОБРЕ ОСВІТЛЕНОЮ. БЕЗЛАД АБО ПОГАНЕ ОСВІТЛЕННЯ В РОБОЧІЙ ЗОНІ ЧАСТО СТАЮТЬ ПРИЧИНОЮ НЕЩАСЛИВИХ ВИПАДКІВ.
- ЗАБОРОНЯЄТЬСЯ КОРИСТУВАТИСЯ ЕЛЕКТРОІНСТРУМЕНТОМ У ВИБУХОНЕБЕЗПЕЧНІЙ АТМОСФЕРІ – НАПРИКЛАД, ТАКІЙ, ЯКА МІСТИТЬ ЛЕГКОЗАЙМЛИСТІ РІДИНИ, ГАЗИ АБО ПИЛ. ПІД ЧАС РОБОТИ ЕЛЕКТРОІНСТРУМЕНТА УТВОРЮЮТЬСЯ ІСКРИ, ЧЕРЕЗ ЯКІ МОЖУТЬ СПАЛАХНУТИ ПИЛ АБО ВИПАРИ.
- ПРАЦЮЮЧИ З ЕЛЕКТРОІНСТРУМЕНТОМ, СЛІДКУЙТЕ, ЩОБ У РОБОЧІЙ ЗОНІ НЕ БУЛО ДІТЕЙ І СТОРОННІХ СПОСТЕРІГАЧІВ. ВІДВОЛКАЮЧИСЬ, МОЖНА ВТРАТИТИ КОНТРОЛЬ НАД СИТУАЦІЄЮ.

2.5 ЕЛЕКТРИЧНА БЕЗПЕКА

- ВИЛКИ ЕЛЕКТРОІНСТРУМЕНТА ПОВИННІ ВІДПОВІДАТИ РОЗЕТЦІ. ЗАБОРОНЯЄТЬСЯ БУДЬ-ЯКИМ ЧИНОМ МОДИФІКУВАТИ ВИЛКУ. НЕ ВИКОРИСТОВУЙТЕ ПЕРЕХІДНИКИ ДЛЯ ЕЛЕКТРОІНСТРУМЕНТА ІЗ ЗАЗЕМЛЕННЯМ. ВИКОРИСТАННЯ ВИЛОК БЕЗ МОДИФІКАЦІЇ ТА ВІДПОВІДНИХ РОЗЕТОК ЗМЕНШИТЬ РИЗИК УРАЖЕННЯ ЕЛЕКТРИЧНИМ СТРУМОМ.
- УНИКАЙТЕ КОНТАКТУ ЧАСТИН ТІЛА ІЗ ЗАЗЕМЛЕНИМИ ПОВЕРХНЯМИ, НАПРИКЛАД ТРУБАМИ, РАДІАТОРАМИ, ВАРИЛЬНИМИ ПАНЕЛЯМИ ТА ХОЛОДИЛЬНИКАМИ. ЯКЩО ВАШЕ ТІЛО ВІЯВЛЯЄТЬСЯ ЗАЗЕМЛЕНИМ, ІСНУЄ РИЗИК УРАЖЕННЯ ЕЛЕКТРИЧНИМ СТРУМОМ.
- ЕЛЕКТРОІНСТРУМЕНТ НЕОБХІДНО ЗАХИЩАТИ ВІД ПОТРАПЛЯННЯ КРАПЕЛЬ ДОЩУ ТА ВОЛОГИ. У РАЗІ ПОТРАПЛЯННЯ ВОДИ ВСЕРЕДИНУ ЕЛЕКТРОІНСТРУМЕНТА ЗБІЛЬШУЄТЬСЯ РИЗИК УРАЖЕННЯ ЕЛЕКТРИЧНИМ СТРУМОМ.

- НЕ ДОПУСКАЙТЕ ВИКОРИСТАННЯ ШНУРА НЕ ЗА ПРИЗНАЧЕННЯМ. ЗАБОРОНЯЄТЬСЯ НЕСТИ, ТЯГНУТИ АБО ВИМККАТИ ЕЛЕКТРОІНСТРУМЕНТ ІЗ РОЗЕТКИ ЗА ШНУР. ТРИМАЙТЕ ШНУР ДАЛІ ВІД ДЖЕРЕЛ ТЕПЛА, А ТАКОЖ ВІД МАСТИЛА, ГОСТРИХ КРАЇВ ТА РУХОМИХ ЧАСТИН. ПОШКОДЖЕНІ АБО ЗАПЛУТАНІ ШНУРИ ЗБІЛЬШУЮТЬ РИЗИК УРАЖЕННЯ ЕЛЕКТРИЧНИМ СТРУМОМ.
- ПРАЦЮЮЧИ З ЕЛЕКТРОІНСТРУМЕНТОМ НАДВОРІ, ВИКОРИСТОВУЙТЕ ПІДХОДЯЩИЙ ПODOВЖУВАЧ. ВИКОРИСТАННЯ

2.6 ІНДИВІДУАЛЬНА ТЕХНІКА БЕЗПЕКИ

- ПІД ЧАС РОБОТИ З ЕЛЕКТРОІНСТРУМЕНТОМ БУДЬТЕ УВАЖНІ, ДИВІТЬСЯ, ЩО ВИ РОБИТЕ, І КЕРУЙТЕСЯ ЗДОРОВИМ ГЛУЗДОМ. НЕ ВИКОРИСТОВУЙТЕ ЕЛЕКТРОІНСТРУМЕНТ, ЯКЩО ВИ ВТОМИЛИСЯ АБО ПЕРЕБУВАЄТЕ ПІД ВПЛИВОМ МЕДИЧНИХ АБО НАРКОТИЧНИХ ПРЕПАРАТІВ ЧИ АЛКОГОЛЮ. ОДНА МИТЬ НЕУВАЖНОСТІ ПІД ЧАС РОБОТИ З ЕЛЕКТРОІНСТРУМЕНТОМ МОЖЕ СПРИЧИНИТИ СЕРИОЗНІ ТРАВМИ.
- ВИКОРИСТОВУЙТЕ ЗАСОБИ ІНДИВІДУАЛЬНОГО ЗАХИСТУ. ЗАВЖДИ ВИКОРИСТОВУЙТЕ ЗАСОБИ ДЛЯ ЗАХИСТУ ОРГАНІВ ЗОРУ. ВИКОРИСТАННЯ У ВІДПОВІДНИХ ВИПАДКАХ ЗАСОБІВ ДЛЯ ЗАХИСТУ – РЕСПІРАТОРІВ, ПРОТИКОВЗНОГО ЗАХИСНОГО ВЗУТТЯ, КАСОК І ЗАСОБІВ ДЛЯ ЗАХИСТУ ОРГАНІВ СЛУХУ – ЗМЕНШУЄ РИЗИК ТРАВМУВАННЯ.
- ЗАПОБІГАЙТЕ ВИПАДКОВОМУ ЗАПУСКУ ОБЛАДНАННЯ. ПЕРШ НІЖ ПІДКЛЮЧАТИ ІНСТРУМЕНТ ДО ДЖЕРЕЛА ЖИВЛЕННЯ ТА (АБО) АКУМУЛЯТОРА, ПІДНИМАТИ АБО ПЕРЕНОСИТИ ЙОГО, ПЕРЕКОНАЙТЕСЯ, ЩО ВИМККАЧ ПЕРЕБУВАЄ В ПОЛОЖЕННІ «ВИМКНЕНО». ЯКЩО ВИ ПЕРЕНОСИТЕ ЕЛЕКТРОІНСТРУМЕНТ, ТРИМАЮЧИ ПАЛЕЦЬ НА ВИМККАЧІ, АБО ПОДАЄТЕ ЖИВЛЕННЯ НА ІНСТРУМЕНТ ІЗ ВИМККАЧЕМ У ПОЛОЖЕННІ «ВВИМКНЕНО», ЦЕ ЗБІЛЬШУЄ РИЗИК НЕЩАСНИХ ВИПАДКІВ.

2.7 ЗАХОДИ БЕЗПЕКИ ЩОДО ВИКОРИСТАННЯ ЕЛЕКТРОІНСТРУМЕНТА

- НЕ ЗАСТОСОВУЙТЕ НАДМІРНИХ ЗУСИЛЬ ДО ЕЛЕКТРОІНСТРУМЕНТА. СКОРИСТАЙТЕСЯ ТАКИМ ЕЛЕКТРОІНСТРУМЕНТОМ, ЩО ПІДХОДИТЬ ДЛЯ ПОСТАВЛЕНОГО ЗАВДАННЯ. ПРАВИЛЬНО ПІДБРАНІЙ ЕЛЕКТРОІНСТРУМЕНТ УПОРАЄТЬСЯ ІЗ ЗАВДАННЯМ КРАЩЕ ТА БЕЗПЕЧНІШЕ, ІЗ ТІСЮ ШВИДКІСТЮ, НА ЯКУ ЙОГО БУЛО РОЗРАХОВАНО.
- НЕ КОРИСТУЙТЕСЯ ЕЛЕКТРОІНСТРУМЕНТОМ, ЯКЩО ЙОГО НЕМОЖЛИВО ВВИМКНУТИ АБО ВИМКНУТИ ЗА ДОПОМОГОЮ ВИМККАЧА. БУДЬ-ЯКИЙ ЕЛЕКТРОІНСТРУМЕНТ, ЩО НИМ НЕМОЖЛИВО КЕРУВАТИ ЗА ДОПОМОГОЮ ВИМККАЧА, Є НЕБЕЗПЕЧНИМ І ПІДЛЯГАЄ РЕМОНТУ.
- ПЕРШ НІЖ ЗДІЙСНОВАТИ БУДЬ-ЯКІ РЕГУЛЮВАННЯ, ЗАМІНЮВАТИ ПРИЛАДДА АБО ПЕРЕДАВАТИ ІНСТРУМЕНТ НА

ШНУРА, ЩО ПІДХОДИТЬ ДЛЯ ЗОВНІШНІХ РОБІТ, ЗМЕНШУЄ РИЗИК УРАЖЕННЯ ЕЛЕКТРИЧНИМ СТРУМОМ.

- ЯКЩО ВКРАЙ НЕОБХІДНО ПРАЦЮВАТИ З ЕЛЕКТРОІНСТРУМЕНТОМ У ВОЛОГОМУ СЕРЕДОВИЩІ, ВИКОРИСТОВУЙТЕ РОЗЕТКУ, ОСНАЩЕНУ ПРИСТРОЄМ ДИФЕРЕНЦІЙНОГО ЗАХИСТУ. ВИКОРИСТАННЯ ТАКОГО ПРИСТРОЮ ЗМЕНШУЄ РИЗИК УРАЖЕННЯ ЕЛЕКТРИЧНИМ СТРУМОМ.

- ПЕРШ НІЖ УВИМКНУТИ ЖИВЛЕННЯ ЕЛЕКТРОІНСТРУМЕНТА, ПРИБЕРІТЬ РЕГУЛЮВАЛЬНИЙ КЛИН АБО ГАЙКОВИЙ КЛЮЧ, ЯКЩО ВИ ЙОГО ВИКОРИСТОВУВАЛИ. ЗАЛИШАЮЧИ КЛИН АБО ГАЙКОВИЙ КЛЮЧ, ПРИЄДНАНИЙ ДО РУХОМИХ ЧАСТИН ЕЛЕКТРОІНСТРУМЕНТА, ВИ РИЗИКУЄТЕ ОТРИМАТИ ТРАВМУ.

- НЕ НАМАГАЙТЕСЯ ДОТЯГНУТИСЯ ДО ЦІЛІ. ЗАВЖДИ ТРИМАЙТЕ ТОЧКУ ОПОРУ ТА ЗБЕРІГАЙТЕ БАЛАНС. ЦЕ ДАЄ ЗМОГУ КРАЩЕ КОНТРОЛЮВАТИ ЕЛЕКТРОІНСТРУМЕНТ У НЕОЧІКУВАНИХ СИТУАЦІЯХ.

- ОДЯГАЙТЕСЯ НАЛЕЖНИМ ЧИНОМ. НЕ НАДЯГАЙТЕ ПРОСТОРИЙ ОДЯГ І ПРИКРАСИ. ВАШЕ ВОЛОССЯ, ОДЯГ І РУКАВИЦІ НЕ ПОВИННІ ПОТРАПИТИ В РУХОМІ ЧАСТИНИ. ПРОСТОРИЙ ОДЯГ, ПРИКРАСИ ТА ДОВГЕ ВОЛОССЯ МОЖУТЬ ЗАЧЕПИТИСЯ ЗА РУХОМІ ЧАСТИНИ.

- ЯКЩО НАДАЮТЬСЯ ПРИСТРОЇ ДЛЯ ПИЛОВЛОНЕННЯ ТА ВИДАЛЕННЯ ПИЛУ, ЇХ ПОТРІБНО ПІД'ЄДНАТИ ТА ВИКОРИСТОВУВАТИ НАЛЕЖНИМ ЧИНОМ. ВИКОРИСТАННЯ ЗАСОБІВ ДЛЯ ПИЛОВЛОНЕННЯ МОЖЕ ЗМЕНШИТИ НЕБЕЗПЕКУ, ПОВ'ЯЗАНУ ЗІ ШКІДЛИВОЮ ДІЄЮ ПИЛУ.

- ЯКЩО ВИ ЧАСТО КОРИСТУЄТЕСЯ ІНСТРУМЕНТОМ І ВВАЖАЄТЕ, ЩО ДОБРЕ ЗНАЙОМІ З УСИМА НЮАНСАМИ, ЦЕ НЕ Є ПІДСТАВОЮ ДЛЯ ТОГО, ЩОБ ІГНОРУВАТИ ПРАВИЛА ТЕХНІКИ БЕЗПЕКИ. НЕДБАЛІ ДІЇ МОЖУТЬ ЗА ЯКУСЬ МИТЬ СПРИЧИНИТИ ТЯЖКІ ТРАВМИ.

ЗБЕРІГАННЯ, ВІД'ЄДНАЙТЕ ВИЛКУ ВІД ДЖЕРЕЛА ЖИВЛЕННЯ ТА (АБО) ВИЙМІТЬ АКУМУЛЯТОР З ЕЛЕКТРОІНСТРУМЕНТА. ТАКІ ПРОФІЛАКТИЧНІ ЗАСТЕРЕЖНІ ЗАХОДИ ДОПОМАГАЮТЬ ЗМЕНШИТИ РИЗИК ВИПАДКОВОГО ЗАПУСКУ ЕЛЕКТРОІНСТРУМЕНТА.

- **КОЛИ ЕЛЕКТРОІНСТРУМЕНТ НЕ ВИКОРИСТОВУЄТЬСЯ, ТРИМАЙТЕ ЙОГО ДАЛІ ВІД ДІТЕЙ. НЕ ДОЗВОЛЯЙТЕ ПРАЦЮВАТИ З ЕЛЕКТРОІНСТРУМЕНТОМ ЛЮДЬМ, ЯКІ НЕ ЗНАЙОМІ З ОСОБЛИВОСТЯМИ ЙОГО РОБОТИ АБО НЕ ПРОЧИТАЛИ ЦІ ІНСТРУКЦІЇ.** У РУКАХ НЕПІДГОТОВЛЕНИХ КОРИСТУВАЧІВ ЕЛЕКТРОІНСТРУМЕНТ Є НЕБЕЗПЕЧНИМ.
- **ТЕХНІЧНЕ ОБСЛУГОВУВАННЯ ЕЛЕКТРОІНСТРУМЕНТА. ПЕРЕВІРЬТЕ РУХОМІ ЧАСТИНИ НА ПРЕДМЕТ ВІДХИЛЕННЯ ВІД ОСІ АБО ЗАКЛИНЮВАННЯ, РОЗЛАМУВАННЯ ДЕТАЛЕЙ І БУДЬ-ЯКИХ ІНШИХ СТАНІВ, ЩО МОЖУТЬ ВПЛИнути НА РОБОТУ ЕЛЕКТРОІНСТРУМЕНТА. ЗА НАЯВНОСТІ ПОШКОДЖЕНЬ ІНСТРУМЕНТ СЛІД ВІДРЕМОНТУВАТИ ПЕРЕД ВИКОРИСТАННЯМ.**

2.8 ВИКОРИСТАННЯ АКУМУЛЯТОРА ТА ЗАСТЕРЕЖНІ ЗАХОДИ

- **ДЛЯ ПЕРЕЗАРЯДЖАННЯ СЛІД ВИКОРИСТОВУВАТИ ЛИШЕ ТОЙ ЗАРЯДНИЙ ПРИСТРІЙ, ЩО ЗАЗНАЧЕНИЙ ВИРОБНИКОМ.** ЗАРЯДНИЙ ПРИСТРІЙ, ЯКИЙ ПІДХОДИТЬ ДЛЯ ОДНОГО ТИПУ АКУМУЛЯТОРА, МОЖЕ СКЛАДАТИ РИЗИК ПОЖЕЖІ В РАЗІ ВИКОРИСТАННЯ З ІНШИМ АКУМУЛЯТОРОМ.
- **ВИКОРИСТОВУЙТЕ З ЕЛЕКТРОІНСТРУМЕНТОМ ЛИШЕ ТІ АКУМУЛЯТОРИ, ЯКІ СПЕЦІАЛЬНО ПРИЗНАЧЕНІ ДЛЯ НЬОГО.** ВИКОРИСТАННЯ БУДЬ-ЯКИХ ІНШИХ АКУМУЛЯТОРІВ МОЖЕ ПРИЗВОДИТИ ДО ТРАВМУВАННЯ АБО ПОЖЕЖІ.
- **КОЛИ АКУМУЛЯТОР НЕ ВИКОРИСТОВУЄТЬСЯ, ТРИМАЙТЕ ЙОГО ДАЛІ ВІД ІНШИХ МЕТАЛЕВИХ ПРЕДМЕТІВ, ТАКИХ ЯК КАНЦЕЛЯРСЬКІ СКРІПКИ, МОНЕТИ, КЛЮЧІ, ЦВЯХИ, ГВИНТИ ТА ІНШІ НЕВЕЛИКІ МЕТАЛЕВІ ПРЕДМЕТИ, ЯКІ МОЖУТЬ ЗАКОРОТИТИ КЛЕМИ МІЖ СОБОЮ.** ЗАКОРОЧУВАННЯ КЛЕМ АКУМУЛЯТОРА МОЖЕ ПРИЗВЕСТИ ДО ОПІКІВ АБО ПОЖЕЖІ.
- **ЗА НЕПРАВИЛЬНОГО ВИКОРИСТАННЯ З АКУМУЛЯТОРА МОЖЕ ВИТКАТИ РІДИНА; УНИКАЙТЕ КОНТАКТУ З НЕЮ. ЯКЩО ТАКИЙ КОНТАКТ ТРАПИВСЯ ВИПАДКОВО, ПРОМИЙТЕ ШКІРУ ВОДОЮ.** ЯКЩО РІДИНА ПОТРАПИЛА В ОЧІ, ПІСЛЯ ПРОМИВАННЯ ЗВЕРНІТЬСЯ ПО МЕДИЧНУ ДОПОМОГУ. РІДИНА, ЩО ВИТКАЄ З АКУМУЛЯТОРА, МОЖЕ ВИКЛИКАТИ ПОДРАЗНЕННЯ ШКІРИ АБО ОПІКИ.

БАГАТО НЕЩАСНИХ ВИПАДКІВ Є НАСЛІДКОМ НЕЯКІСНОГО ТЕХНІЧНОГО ОБСЛУГОВУВАННЯ ЕЛЕКТРОІНСТРУМЕНТА.

- **РІЗАЛЬНЕ ПРИЛАДДЯ НЕОБХІДНО ЗАГОСТРЮВАТИ ТА ТРИМАТИ В ЧИСТОТІ.** РІЗАЛЬНЕ ПРИЛАДДЯ, ЯКЕ НАЛЕЖНИМ ЧИНОМ ОБСЛУГОВУЄТЬСЯ ТА ЗАГОСТРЮЄТЬСЯ, РІДШЕ ЗГІНАЄТЬСЯ; ЙОГО ЛЕГШЕ КОНТРОЛЮВАТИ.
- **ЕЛЕКТРОІНСТРУМЕНТ, ПРИЛАДДЯ, НАСАДКИ ТА ІН. СЛІД ВИКОРИСТОВУВАТИ ВІДПОВІДНО ДО ЦИХ ІНСТРУКЦІЙ, БЕРУЧИ ДО УВАГИ УМОВИ РОБОТИ ТА ПОСТАВЛЕНЕ ЗАВДАННЯ.** ЕКСПЛУАТАЦІЯ ЕЛЕКТРОІНСТРУМЕНТА ДЛЯ ІНШИХ ОПЕРАЦІЙ, ЩО НЕ ВІДПОВІДАЮТЬ ЙОГО ПРИЗНАЧЕННЮ, МОЖЕ СПРИЧИНИТИ НЕБЕЗПЕЧНІ СИТУАЦІЇ.
- **РУКОЯТКИ ТА ПОВЕРХНІ ДЛЯ ЗАХОПЛЮВАННЯ ПОВИННІ БУТИ СУХИМИ Й ЧИСТИМИ, БЕЗ СЛІДІВ ЖИРУ ТА МАСТИЛА.** ЯКЩО РУКОЯТКИ ТА ПОВЕРХНІ ДЛЯ ЗАХОПЛЮВАННЯ Є СЛИЗЬКИМИ, ЦЕ ЗАВАЖАЄ БЕЗПЕЧНО ПРАЦЮВАТИ З ІНСТРУМЕНТОМ І КЕРУВАТИ НИМ У НЕОЧІКУВАНИХ СИТУАЦІЯХ.

- **НЕ КОРИСТУЙТЕСЯ АКУМУЛЯТОРОМ АБО ІНСТРУМЕНТОМ, ЯКЩО ЙОГО ПОШКОДЖЕНО АБО МОДИФІКОВАНО.** ПОШКОДЖЕНІ Й МОДИФІКОВАНІ АКУМУЛЯТОРИ МОЖУТЬ СПРИЧИНЯТИ НЕОЧІКУВАНІ СИТУАЦІЇ – ПРИЗВОДИТИ ДО ТРАВМУВАННЯ ЛЮДЕЙ, ДО ПОЖЕЖІ АБО ВИБУХУ.
- **НЕ НАГРІВАЙТЕ АКУМУЛЯТОР НА ВОГНІ ТА УНИКАЙТЕ ВПЛИВУ НА НЬОГО ПІДВИЩЕНИХ ТЕМПЕРАТУР.** НАГРІВАННЯ АКУМУЛЯТОРА НА ВОГНІ АБО ВПЛИВ НА НЬОГО ТЕМПЕРАТУРИ ВИЩЕ 130 °C МОЖЕ СПРИЧИНИТИ ВИБУХ.
- **ДОТРИМУЙТЕСЯ ВСІХ ІНСТРУКЦІЙ ЩОДО ЗАРЯДЖАННЯ. НЕ ЗАРЯДЖАЙТЕ АКУМУЛЯТОР АБО ІНСТРУМЕНТ В УМОВАХ ТЕМПЕРАТУР, ЩО ВИХОДЯТЬ ЗА МЕЖІ ЗАЗНАЧЕНИХ В ІНСТРУКЦІЇ.** ЗАРЯДЖАННЯ В НЕНАЛЕЖНИХ УМОВАХ АБО ЗА ТЕМПЕРАТУР, ЩО ВИХОДЯТЬ ЗА МЕЖІ ЗАЗНАЧЕНИХ, МОЖЕ ПРИЗВЕСТИ ДО ПОШКОДЖЕННЯ АКУМУЛЯТОРА ТА ЗБІЛЬШИТИ РИЗИК ПОЖЕЖІ.

FR
ES
PT
IT
EL
PL
RU
KZ
UA
RO
EN

2.9 СЕРВІСНЕ ОБСЛУГОВУВАННЯ

• СЕРВІСНЕ ОБСЛУГОВУВАННЯ ЕЛЕКТРОІНСТРУМЕНТА МАЄ ЗДІЙСНЮВАТИ КВАЛІФІКОВАНИЙ СПЕЦІАЛІСТ ІЗ РЕМОНТУ, ЯКИЙ ВИКОРИСТОВУЄ ВИКЛЮЧНО ІДЕНТИЧНІ ЗМІННІ ДЕТАЛІ. ЦЕ ГАРАНТУВАТИМЕ БЕЗПЕКУ ПІД ЧАС ОБСЛУГОВУВАННЯ ІНСТРУМЕНТА.

• ЗАБОРОНЯЄТЬСЯ ЗДІЙСНЮВАТИ СЕРВІСНЕ ОБСЛУГОВУВАННЯ ПОШКОДЖЕНИХ АКУМУЛЯТОРІВ. СЕРВІСНЕ ОБСЛУГОВУВАННЯ АКУМУЛЯТОРІВ МАЄ ЗДІЙСНЮВАТИСЯ ВИКЛЮЧНО ВИРОБНИКОМ АБО ВПОВНОВАЖЕНИМИ ПОСТАЧАЛЬНИКАМИ ТАКИХ ПОСЛУГ.

2.10 ЗАГАЛЬНІ ПОПЕРЕДЖЕННЯ ЩОДО АКУМУЛЯТОРНИХ НОЖИЦЬ ДЛЯ ПІДРІЗАННЯ ЖИВОПЛОТУ:

• НЕ НАБЛИЖУЙТЕ БУДЬ-ЯКІ ЧАСТИНИ ВАШОГО ТІЛА ДО РІЗАЛЬНОГО ПОЛОТНА. НЕ ВИЙМАЙТЕ РОЗРІЗАНИЙ МАТЕРІАЛ І НЕ ТРИМАЙТЕ МАТЕРІАЛ, ЩО РОЗРІЗУЄТЬСЯ ПІД ЧАС РУХУ РІЗАЛЬНОГО ПОЛОТНА. РІЗАЛЬНЕ ПОЛОТНО ПРОДОВЖУЮ РУХАТИСЯ ПІСЛЯ ВИМКНЕННЯ ДВИГУНА. ОДНА МИТЬ НЕУВАЖНОСТІ ПІД ЧАС РОБОТИ З АКУМУЛЯТОРНИМИ НОЖИЦЯМИ ДЛЯ ПІДРІЗАННЯ ЖИВОПЛОТУ МОЖЕ СПРИЧИНИТИ СЕРЬОЗНІ ТРАВМИ.

• ПЕРЕНОСІТЬ АКУМУЛЯТОРНІ НОЖИЦІ ДЛЯ ПІДРІЗАННЯ ЖИВОПЛОТУ ЗА РУКОЯТКУ ІЗ РІЗАЛЬНИМ ПОЛОТНОМ, ЩО БУЛО ЗУПИНЕНО, НАМАГАЮЧИСЬ НЕ ВИКАКТИ ПРИСТРІЙ. ПЕРЕНЕСЕННЯ АКУМУЛЯТОРНИХ НОЖИЦЬ ДЛЯ ПІДРІЗАННЯ ЖИВОПЛОТУ НАЛЕЖИМ ЧИНОМ ЗНИЗИТЬ РИЗИК ВИПАДКОВОГО ЗАПУСКУ ПРИСТРОЮ ТА ОТРИМАННЯ ТРАВМ ВІД РІЗАЛЬНОГО ПОЛОТНА.

• ПІД ЧАС ТРАНСПОРТУВАННЯ АБО ЗБЕРІГАННЯ АКУМУЛЯТОРНИХ НОЖИЦЬ ДЛЯ ПІДРІЗАННЯ ЖИВОПЛОТУ ЗАВЖДИ ВСТАНОВЛЮЙТЕ КРИШКУ РІЗАЛЬНОГО ПОЛОТНА. ПЕРЕНЕСЕННЯ АКУМУЛЯТОРНИХ НОЖИЦЬ ДЛЯ ПІДРІЗАННЯ ЖИВОПЛОТУ НАЛЕЖИМ ЧИНОМ ЗНИЗИТЬ РИЗИК ОТРИМАННЯ ТРАВМ ВІД РІЗАЛЬНОГО ПОЛОТНА.

• ПЕРЕКОНАЙТЕСЯ, ЩО УСІ ВИМКАЧІ ЖИВЛЕННЯ ВИМКНЕНО, АКУМУЛЯТОР ВІЙНЯТО АБО ВІД'ЄДНАНО ПІД ЧАС ОЧИЩЕННЯ

ЗАМ'ЯТОГО МАТЕРІАЛУ АБО ОБСЛУГОВУВАННІ ПРИСТРОЮ. НЕОЧІКУВАНЕ СПРАЦЮВАННЯ АКУМУЛЯТОРНИХ НОЖИЦЬ ДЛЯ ПІДРІЗАННЯ ЖИВОПЛОТУ ПІД ЧАС ОЧИЩЕННЯ МАТЕРІАЛУ, ЩО ЗАКЛИНИЛО, АБО ОБСЛУГОВУВАННІ МОЖЕ ПРИЗВЕСТИ ДО СЕРЬОЗНИХ ТРАВМ.

• ТРИМАЙТЕ АКУМУЛЯТОРНІ НОЖИЦІ ДЛЯ ПІДРІЗАННЯ ЖИВОПЛОТУ ЛИШЕ ЗА ІЗОЛЬОВАНІ ПОВЕРХНІ, ТОМУ ЩО РІЗАЛЬНЕ ПОЛОТНО МОЖЕ ТОРКНУТИСЯ ПРИХОВАНОЇ ПРОВІДКИ. КОЛИ РІЗАЛЬНЕ ПОЛОТНО ТОРКАЄТЬСЯ ПРОВІДУ ПІД СТРУМОМ, НЕЗАХИЩЕНІ МЕТАЛЕВІ ЧАСТИНИ АКУМУЛЯТОРНИХ НОЖИЦЬ ДЛЯ ПІДРІЗАННЯ ЖИВОПЛОТУ ТЕЖ МОЖУТЬ СТАТИ НЕБЕЗПЕЧНИМИ ТА ВРАЗИТИ ОПЕРАТОРА ЕЛЕКТРИЧНИМ СТРУМОМ.

• ТРИМАЙТЕ УСІ ДРОТИ ЖИВЛЕННЯ ТА КАБЕЛІ ПОДАЛІ ВІД ЗОНИ ЗРІЗАННЯ. ДРОТИ ЖИВЛЕННЯ ТА КАБЕЛІ МОЖУТЬ БУТИ ПРИХОВАНІ У ЖИВОПЛОТІ АБО КУЩАХ І МОЖУТЬ БУТИ ВИПАДКОВО ПЕРЕРІЗАНІ РІЗАЛЬНИМ ПОЛОТНОМ.

• НАМАГАЙТЕСЯ НЕ ПРАЦЮВАТИ ІЗ АКУМУЛЯТОРНИМИ НОЖИЦЯМИ ДЛЯ ПІДРІЗАННЯ ЖИВОПЛОТУ ПІД ЧАС ПОГАНОЇ ПОГОДИ, ОСОБЛИВО, КОЛИ МОЖЕ СПАЛАХУВАТИ БЛИСКАВКА. ЦЕ ЗНИЖУЄ РИЗИК ПОТРАПЛЕННЯ БЛИСКАВКИ.

2.11 ЗАЛИШКОВІ РИЗИКИ

• ОЗНАЙОМТЕСЯ З ОСОБЛИВОСТЯМИ ВИКОРИСТАННЯ ЦЬОГО ПРИСТРОЮ, ПРОЧИТАВШИ ЦЕЙ ПОСІБНИК З ЕКСПЛУАТАЦІЇ. ЗАПАМ'ЯТАЙТЕ ІНСТРУКЦІЇ З ТЕХНІКИ БЕЗПЕКИ ТА ДОТРИМУЙТЕСЯ ЇХ БУКВАЛЬНО. ЦЕ ДОПОМОЖЕ УНИКНУТИ РИЗИКІВ І НЕБЕЗПЕК. БУДЬТЕ ЗАВЖДИ УВАЖНИМИ ПІД ЧАС ЕКСПЛУАТАЦІЇ ЦЬОГО ПРИСТРОЮ, ТАК ЩОБ МОЖНА БУЛО СВОЄЧАСНО ВИЯВИТИ ТА УСУНУТИ РИЗИКИ. СВОЄЧАСНЕ ВТРУЧАННЯ МОЖЕ ПОПЕРЕДИТИ СЕРЬОЗНІ ТРАВМИ ЛЮДЕЙ І ПОШКОДЖЕННЯ МАЙНА. У РАЗІ НЕСПРАВНОСТЕЙ ВИМКНІТЬ ПРИСТРІЙ І ВІД'ЄДНАЙТЕ ЙОГО ВІД АКУМУЛЯТОРА.

• НАВІТЬ ЗА УМОВИ СУВОРОГО ДОТРИМАННЯ ВСІХ ІНСТРУКЦІЙ ІСНЮЮТЬ ФАКТОРИ, ЯКІ МОЖУТЬ СПРИЧИНИТИ НЕБЕЗПЕКУ. СЕРЕД НИХ ТАКІ:

- ВІДСКАКУВАННЯ ШМАТКІВ ОБРОБЛЮВАНОЇ ДЕТАЛІ;
- ТРАВМУВАННЯ ЧЕРЕЗ ВІБРАЦІЮ: ТРИМАЙТЕСЯ ЗА СПЕЦІАЛЬНО ПРИЗНАЧЕНІ ДЛЯ ЦЬОГО РУКОЯТКИ ТА НАМАГАЙТЕСЯ ЗМЕНШИТИ ЧАС РОБОТИ Й НЕГАТИВНИЙ ВПЛИВ;
- ТРАВМУВАННЯ ЧЕРЕЗ ШУМ: ВИКОРИСТОВУЙТЕ ЗАСОБИ ДЛЯ ЗАХИСТУ ОРГАНІВ СЛУХУ ТА ЗМЕНШУЙТЕ ЧАС РОБОТИ Й НЕГАТИВНИЙ ВПЛИВ;
- ВДІХАННЯ ПИЛУ ТА СТОРОННІХ ЧАСТОК;

– ОБОВ'ЯЗКОВО ВИКОРИСТОВУЙТЕ ЗАСОБИ ДЛЯ ЗАХИСТУ ОРГАНІВ ЗОРУ.

ЯКЩО ПІД ЧАС ВИКОРИСТАННЯ ПРИСТРОЮ НА ВАС ВПЛИВАЮТЬ БУДЬ-ЯКІ З ЦИХ ФАКТОРІВ, НЕГАЙНО ЗУПИНІТЬ ПРИСТРІЙ І ЗВЕРНІТЬСЯ ПО КОНСУЛЬТАЦІЮ ДО ЛІКАРЯ

• ТРИВАЛЕ КОРИСТУВАННЯ ІНСТРУМЕНТОМ МОЖЕ ПРИЗВОДИТИ ДО ВИНИКНЕННЯ АБО ПОСИЛЕННЯ ТРАВМ ТА ІНШИХ УШКОДЖЕНЬ. КОРИСТУЮЧИСЬ БУДЬ-ЯКИМ ІНСТРУМЕНТОМ ПРОТЯГОМ ТРИВАЛОГО ЧАСУ, ОБОВ'ЯЗКОВО РОБІТЬ РЕГУЛЯРНІ ПЕРЕРВИ.

• У РЕЗУЛЬТАТІ ТРИВАЛОГО КОРИСТУВАННЯ ПРИСТРОЄМ КОРИСТУВАЧ ЗАЧАС ВПЛИВУ ВІБРАЦІЙ, ЯКІ МОЖУТЬ ВИКЛИКАТИ КОМПЛЕКС СТАНІВ ПІД ЗАГАЛЬНОЮ НАЗВОЮ «ВІБРАЦІЙНА ХВОРОБА» – НАПРИКЛАД, МОЖУТЬ БІЛІШАТИ ПАЛЬЦІ. КРІМ ТОГО, ІНОДІ ВИНИКАЮТЬ ТАКІ ЗАХВОРЮВАННЯ, ЯК СИНДРОМ ЗАП'ЯСТНОГО КАНАЛУ.

• ЩОБ ЗМЕНШИТИ РИЗИК ПІД ЧАС ВИКОРИСТАННЯ ЦЬОГО ПРОДУКТУ ОБОВ'ЯЗКОВО НАДЯГАЙТЕ ЗАХИСНІ РУКАВИЦІ ТА ТРИМАЙТЕ РУКИ В ТЕПЛІ.

3. ТЕХНІЧНІ ДАНІ

Модель	40VНТ2-60.1
Номинальна напруга (В пост. струму)	36 В пост. струму
Вага пристрою (без акумулятора)	3,2 кг
Довжина різального полотна	658 мм
Довжина зрізання	605 мм
Різальна здатність	20 мм
Гарантований рівень акустичної потужності (дБА)	92 (дБА)
Вимірний рівень акустичної потужності (дБА)	88 (дБА) К=3 (дБА)
Рівень звукового тиску (дБА)	77 (дБА) К=3 (дБА)
Робочий струм	4,2 А
Максимальний струм	12 А
Рівень вібрації (К = 1,5 м/с²)	< 2,5 м/с ²
Швидкість коливального руху різального полотна (холостий хід) (мін. ⁻¹)	2800
Швидкість холостого ходу двигуна	> 19500 ± 10 % /хв

Заявлений сумарний показник вібрації виміряно згідно зі стандартним методом тестування; його можна використовувати для порівняння різних інструментів між собою. Заявлений сумарний показник вібрації можна також використовувати для попереднього оцінювання зовнішнього впливу. Рівень вібрації й шуму під час фактичного використання електроінструмента може відрізнитися від заявлених показників вібрації. Це залежить від того, як саме використовується інструмент, особливо від оброблюваної деталі; потрібно визначити застережні заходи для захисту оператора за результатом оцінювання впливу в реальних умовах роботи (беручи до уваги всі етапи робочого циклу, наприклад, час вимикання інструмента й час його роботи в холостому режимі на додаток до часу запуску).

FR
ES
PT
IT
EL
PL
RU
KZ
UA
RO
EN

Акумулятор	
Тип акумуляторної батареї	Літій-іонна
Модель	40VBA2-50.1 40VBA2-50.XXX
Номинальна напруга (В пост. струму)	36 В пост. струму
Номинальна ємність батареї	5 А·год, літій-іонна
Кількість акумуляторних елементів	20
Вага (кг)	1,29 кг

Зарядний пристрій для акумулятора		
Модель	40VCH1-3A.1	40VCH2-6A.1
	40VCH1-3A.XXX	40VCH2-6A.XXX
Номинальна споживана потужність	прибл. 100–240 В	прибл. 220–240 В
Номинальна вихідна потужність	42 В пост. струму	42 В пост. струму
Робоча температура (°C)	4–24 °C	4–24 °C
Вага (кг)	0,605 кг	1,06 кг

4. ЗБИРАННЯ



ОБЕРЕЖНО! ВИКОРИСТОВУВАТИ МОЖНА ЛИШЕ ПРИСТРІЙ, ЯКИЙ БУЛО ПОПЕРЕДНЬО ПОВНІСТЮ ЗІБРАНО! НЕ ВИКОРИСТОВУЙТЕ ЧАСТКОВО ЗІБРАНІЙ ПРИСТРІЙ АБО ТАКИЙ, ЯКИЙ БУЛО ЗІБРАНО З ПОШКОДЖЕНИХ ДЕТАЛЕЙ! ДОТРИМУЙТЕСЯ ПОКРОКОВИХ ІНСТРУКЦІЙ ЩОДО ЗБИРАННЯ, ВИКОРИСТОВУЮЧИ ПОДАНІ ІЛЮСТРАЦІЇ ДЛЯ ПОЛЕГШЕННЯ ЦЬОГО ПРОЦЕСУ!

4.1 РОЗПАКУВАННЯ

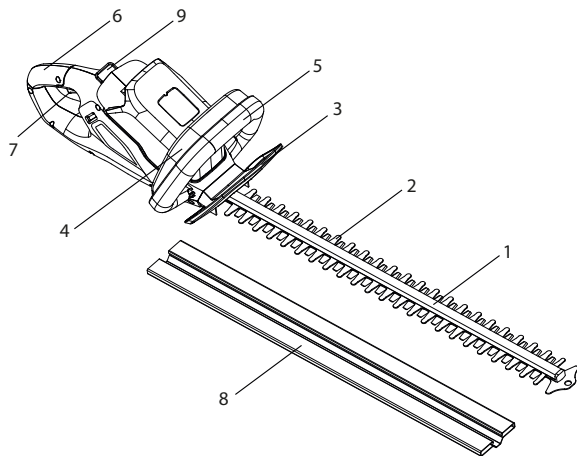

1. Ріжучий брус
2. Різальне полотно
3. Захисний заслінка
4. Запобіжний вимикач
5. Передня рукоятка
6. Задня рукоятка
7. Вимикач
8. Кришка різального полотна
9. Кнопка розблокування

- ПІД ЧАС РОЗПАКУВАННЯ НАДЯГАЙТЕ РУКАВИЦІ.
- НЕ ВИКОРИСТОВУЙТЕ ДЛЯ РОЗПАКУВАННЯ РІЗАК, НІЖ, ПИЛУ ТА ІНШІ ПОДІБНІ ІНСТРУМЕНТИ.
- ТРИМАЙТЕ ІНСТРУМЕНТ ВИКЛЮЧНО ЗА ЗАДНЮ РУКОЯТКУ (6).

- ЗБЕРІГАЙТЕ КОРОБКУ ДЛЯ ПОДАЛЬШОГО ВИКОРИСТАННЯ (ТРАНСПОРТУВАННЯ ТА ЗБЕРІГАННЯ).
- ТРИМАЙТЕ ПОСІБНИК З ЕКСПЛУАТАЦІЇ В СУХОМУ МІСЦІ ДЛЯ ПОДАЛЬШОГО КОРИСТУВАННЯ.

4.2 УСТАНОВЛЕННЯ

Кришка різального полотна: ілюстрація (2.1)

Перед початком роботи зніміть кришку різального полотна 8 із різального полотна 2. Вирівняйте її і натисніть кришку різального полотна 8 на різальному полотні 2, щоб закріпити її.

ПРИМІТКА. Завжди встановлюйте кришку різального полотна 8, якщо пристрій не використовується, для зберігання і транспортування.

Установлення і знімання акумулятора: ілюстрація (2.2)

ОБЕРЕЖНО! Перед початком роботи переконайтеся, що фіксатор затиснуто на нижній частині акумулятора, а акумулятор повністю встановлено та надійно закріплено у стикувальному порту пристрою.

Неправильне встановлення акумулятора може призвести до його випадіння, що може стати причиною серйозної травми.

Встановлення: вирівняйте і встановіть акумулятор у відповідні отвори стикувального порту, доки він не зафіксується.

Видалення: натисніть кнопку розблокування акумулятора 9 і вийміть акумулятор із пристрою.

FR

4.3 ПЕРШЕ ВИКОРИСТАННЯ

Перевірка акумулятора: ілюстрація (2.2)



ОБЕРЕЖНО! ПЕРШ НІЖ КОРИСТУВАТИСЯ ЦИМ ПРИСТРОЄМ, ОЗНАЙОМТЕСЯ З РОЗДІЛОМ «ІНСТРУКЦІЯ З ТЕХНІКИ БЕЗПЕКИ» НА ПОЧАТКУ ЦЬОГО ПОСІБНИКА, А ТАКОЖ ПРОЧИТАЙТЕ ВЕСЬ ТЕКСТ ПІД ВІДПОВІДНИМ ПІДЗАГОЛОВКОМ.



НА МОМЕНТ ПРИДБАННЯ АКУМУЛЯТОР ЗАРЯДЖЕНИЙ НЕ ПОВНІСТЮ. ПЕРЕД ПЕРШИМ ВИКОРИСТАННЯМ ІНСТРУМЕНТА УСТАНОВІТЬ АКУМУЛЯТОР У ЗАРЯДНИЙ ПРИСТРІЙ І ПОВНІСТЮ ЗАРЯДІТЬ ЙОГО.

Перше використання пристрою потребує особливої уваги: працюючи з ним уперше, повністю зосередьтеся на поставленому завданні. Для першої спроби виберіть вільне місце без перешкод і предметів оточення.

4.4 ЕКСПЛУАТАЦІЯ

Запуск пристрою: ілюстрація (4.1)

Перед запуском акумуляторні ножиці для підрізання живоплоту переконайтеся, що вимикач 7 і запобіжний вимикач 4 вільно рухаються, швидко і автоматично повертаються під час відпускання. Також переконайтеся, що вентиляційні отвори не закриті, а передня рукоятка 5 і задня рукоятка 6 чисті та сухі. Переконавшись, що акумуляторні ножиці для підрізання живоплоту не демонструють жодних ознак пошкоджень, вставте повністю заряджений акумулятор у стикувальний порт пристрою до клацання. Потім можна переходити до підрізання живоплоту.

Тримайте пристрій однією рукою за задню рукоятку 6, а іншою – за передню рукоятку 5. Щоб увімкнути пристрій, потрібно одночасно натиснути запобіжний вимикач 4 і вимикач 7. Під час роботи завжди тримайте акумуляторні ножиці для підрізання живоплоту обома руками.

Використання пристрою: ілюстрація (4.2)



УВАГА! ОБОВ'ЯЗКОВО НАДЯГАЙТЕ ЗАХИСНІ ОКУЛЯРИ. НАДЯГАЙТЕ ФІЛЬТРОВАЛЬНУ МАСКУ, КОЛИ ПРАЦЮЄТЕ В ЗАПИЛЕНОМУ СЕРЕДОВИЩІ. ТАКОЖ РЕКОМЕНДОВАНО ВИКОРИСТОВУВАТИ ПІДХОДЯЩІ РУКАВИЦІ ТА ЗАКРИТЕ ВЗУТТЯ.

• **ОБЕРЕЖНО!** у деяких країнах існують правила роботи зі спеціальними продуктами, а також днюють обмеження щодо їх використання за спеціальними днями або годинами на добу. слідуйте правилам, щоб зберегти тишу і спокій, а також уникнути адміністративних правопорушень. зверніться за детальною інформацією до місцевих органів влади.

• **РОБОЧІ ГОДИНИ** - працювати з пристроєм слід лише у прийнятні години доби: не використовуйте його рано вранці, пізно ввечері або під час вихідних і святкових днів, коли це може потурбувати людей, що оточують вас. ознайомтеся з місцевими законодавчими обмеженнями

• не експлуатуйте пристрій у вибухонебезпечній атмосфері.

ES

PT

IT

EL

PL

RU

KZ

UA

RO

EN

• НАМАГАЙТЕСЯ НЕ ПРАЦЮВАТИ ІЗ ПРИСТРОЄМ ПІД ЧАС ПОГАНОЇ ПОГОДИ, ОСОБЛИВО, КОЛИ МОЖЕ СПАЛАХУВАТИ БЛИСКАВКА. НЕ ЕКСПЛУАТУЙТЕ ПРИСТРІЙ ЗА НЕДОСТАТНЬОГО ОСВІТЛЕННЯ. ОПЕРАТОР ПОВИНЕН ЧІТКО БАЧИТИ РОБОЧУ ЗОНУ, ЩОБ ВЧАСНО ВИЯВИТИ ПОТЕНЦІЙНУ НЕБЕЗПЕКУ.

• ВИКОРИСТАННЯ ЗАСОБІВ ДЛЯ ЗАХИСТУ ОРГАНІВ СЛУХУ ЗНИЖУЄ ЗДАТНІСТЬ ЧУТИ ЗАСТЕРЕЖЕННЯ (КРИКИ ТА СИГНАЛИ ТРИВОГИ). ОПЕРАТОР ПОВИНЕН БУТИ НАДЗВИЧАЙНО УВАЖНИМ ДО ВСЬОГО, ЩО ВІДБУВАЄТЬСЯ В РОБОЧІЙ ЗОНІ. НЕ ВІДВОЛІКАЙТЕСЯ ТА ЗАВЖДИ ЗОСЕРЕДЖУЙТЕСЯ НА ПОСТАВЛЕНОМУ ЗАВДАННІ.

• ЯКЩО ХТОСЬ ПРАЦЮЄ З ТАКИМ САМИМ ІНСТРУМЕНТОМ ПОРЯД ІЗ ВАМИ, ЦЕ ЗБІЛЬШУЄ РИЗИК УРАЖЕННЯ СЛУХУ; КРІМ ТОГО, ІНШІ ЛЮДИ ПОТРАПЛЯТЬ У ВАШУ РОБОЧУ ЗОНУ.

• СЛІД ТВЕРДО СТОЯТИ НА НОГАХ І ПІДТРИМУВАТИ БАЛАНС.

• НЕ НАМАГАЙТЕСЯ ДОТЯГНУТИСЯ ДО ЦІЛИ. ТАКИМ ЧИНОМ ВИ МОЖЕТЕ ВТРАТИТИ БАЛАНС. БУДЬТЕ ДУЖЕ ОБЕРЕЖНИМИ, КОЛИ СТОЇТЕ НА СХИЛАХ.

• У ЖОДНОМУ РАЗІ НЕ СЛІД БІГТИ. НЕ НАБЛИЖУЙТЕ БУДЬ-ЯКІ ЧАСТИНИ ВАШОГО ТІЛА ДО РУХОМИХ ЧАСТИН ПРИСТРОЮ.

• НЕ ВИКОРИСТОВУЙТЕ ПРИСТРІЙ, ЯКЩО ДО НЬОГО НЕ ПРИЄДНАНО ВІДПОВІДНЕ ПРИЛАДДЯ.

• ЗАБОРОНЯЄТЬСЯ БУДЬ-ЯКИМ ЧИНОМ ЗМІНЮВАТИ ПРИСТРІЙ АБО ВИКОРИСТОВУВАТИ ДЕТАЛІ ЧИ ПРИЛАДДЯ, ВІДМІННІ ВІД РЕКОМЕНДОВАНИХ ВИРОБНИКОМ.



ЯКЩО ПРИСТРІЙ УПАВ, ПОСТРАЖДАВ ВІД СИЛЬНОГО УДАРУ АБО ПОЧАВ НЕПРИРОДНО ВІБРУВАТИ, НЕГАЙНО ВИМКНІТЬ ЙОГО ТА ПЕРЕВІРТЕ НА НАЯВНІСТЬ ПОШКОДЖЕНЬ АБО ЗНАЙДІТЬ ПРИЧИНУ ВІБРАЦІЙ. У РАЗІ БУДЬ-ЯКИХ ПОШКОДЖЕНЬ НЕОБХІДНО ЗДІЙСНИТИ НАЛЕЖНИЙ РЕМОНТ АБО ЗАМІНИТИ ДЕТАЛІ В АВТОРИЗОВАНОМУ СЕРВІСНОМУ ЦЕНТРІ.

• ДЛЯ ЗНИЖЕННЯ РИЗИКУ ТРАВМУВАННЯ ЧЕРЕЗ КОНТАКТ ІЗ РУХОМИМИ ЧАСТИНАМИ СЛІД ОБОВ'ЯЗКОВО ВИМКНУТИ ПРИСТРІЙ, ЗНЯТИ АКУМУЛЯТОР І ПЕРЕКОНАТИСЯ, ЩО ВСІ РУХОМІ ЧАСТИНИ ЗУПИНЕНО. ТАКІ ДІЇ ВИКОНЮЮТЬСЯ В НАСТУПНИХ ВИПАДКАХ:
– ПЕРЕД ОЧИЩЕННЯМ АБО ПРОЧИЩЕННЯМ У РАЗІ ЗАСМІЧЕННЯ;
– КОЛИ ПОТРІБНО ЗАЛИШИТИ ПРИСТРІЙ БЕЗ НАГЛЯДУ;

– ПЕРШ НІЖ УСТАНОВЛЮВАТИ АБО ЗНИМАТИ НАСАДКИ;
– ПЕРШ НІЖ ЗДІЙСНЮВАТИ ПЕРЕВІРКУ ЧИ ТЕХНІЧНЕ ОБСЛУГОВУВАННЯ ПРИСТРОЮ АБО ПРАЦЮВАТИ З НИМ;
– ЯКЩО ПРИСТРІЙ ПОЧАВ НЕПРИРОДНО ВІБРУВАТИ (СЛІД ЗУПИНИТИ ЙОГО ТА НЕГАЙНО ПЕРЕВІРИТИ).

Підрізання: ілюстрація від 3.1 до 4.2

ПРИМІТКА. Намагайтеся тримати ріжучий інструмент під кутом приблизно 15° до поверхні зрізання.

1. Перед початком роботи зріжте і видаліть гілки, що перевищують різальну здатність цього пристрою за допомогою відповідного секатора.

2. Повільно переміщуйте ріжучий інструмент по ріжучій поверхні розмашистими рухами, повторюючи форму живоплоту або кущів.

3. Рекомендується робити невеликий нахил ріжучого інструмента донизу в напрямку руху для оптимальної продуктивності різання.

4. Не поспішайте і не намагайтеся зрізати занадто багато за один прохід ріжучого інструмента.

5. Спочатку зрізайте від нижнього зрізу до верхнього з обох боків. Це запобігатиме потраплянню обрізків на ділянку, яку ще потрібно підрізати.

6. Після підрізання бічних сторін приступайте до верхів'я. Намагайтеся тримати ріжучий інструмент під кутом приблизно 15° до поверхні зрізання.

FR

7. Для досягнення кращого результату розділіть підрізування на декілька етапів. Якщо ділянка, яку потрібно підрізати, особливо довга, дрібніші обрізки дозволять легко виготовляти компост.

ES



ПРИМІТКА. НАМАГАЙТЕСЯ НАДАВАТИ ПРИ ПІДРІЗУВАННІ ФОРМУ ТРАПЕЦІЇ. ПІДРІЗУВАННЯ У ФОРМІ ТРАПЕЦІЇ ВІДПОВІДАЄ ПРИРОДНОМУ РОСТУ РОСЛИН І ПРИЗВОДИТЬ ДО ОПТИМАЛЬНОГО РОСТУ ЖИВОПЛОТУ, ТАК ЯК ПРИ ЦЬОМУ БІЛЬШЕ ОСВІТЛЕННЯ ПОТРАПЛЯЄ НА НИЖНЮ ЧАСТИНУ ЖИВОПЛОТУ.

PT

IT

8. Змашуйте внутрішні поверхні різального полотна, якщо ріжучий інструмент перегрівається під час роботи.

EL



ПРИМІТКА. ПІД ЧАС ПІДРІЗАННЯ РІЖУЧИЙ ІНСТРУМЕНТ МОЖЕ БЛОКУВАТИСЯ. ТАКИМ ЧИНОМ, ПРИСТРІЙ АВТОМАТИЧНО ВІДКЛЮЧИТЬСЯ ЧЕРЕЗ НАДМІРНИЙ СТРУМ. ТОМУ ВІДПУСТИТЬ ВИМИКАЧ, А ПОТІМ НАТИСНІТЬ ЙОГО ЗНОВУ, ЩОБ ПРОДОВЖИТИ ПІДРІЗАННЯ.

PL

RU

9. Не прошовуйте акумуляторні ножиці для підрізання живоплоту через щільний чагарник. Якщо різальне полотно заклинило, негайно відпустіть вимикач і вийміть акумулятор.

KZ



ПРИМІТКА. НИКОЛИ НЕ ВИЙМАЙТЕ АКУМУЛЯТОР ПІД ЧАС РУХУ РІЗАЛЬНОГО ПОЛОТНА АБО ЯКЩО НАТИСНУТО ПУСКОВИЙ ВИМИКАЧ.

UA

10. Завжди будьте обережні з частинками сміття, що летять під час роботи. Одягайте рукавички під час підрізання колючого чагарнику.

RO

Після використання: ілюстрація (5.4)

Очистіть пристрій (див. розділ «Технічне обслуговування») і встановіть кришку різального полотна 8.

EN

Виймання та і зарядження акумулятора: Ілюстрація (6.1) та посібник з експлуатації акумулятора

1. Натисніть кнопку розблокування 9 і вийміть акумулятор із пристрою.

2. Підключіть акумулятор до зарядного пристрою. Вставте його, зафіксувавши до клацання.

3. Якщо блимає зелений індикатор, акумулятор заряджається. Якщо зелений індикатор перестав блимати, акумулятор повністю заряджений.



ОБЕРЕЖНО! НЕ ВСТАНОВЛЮЙТЕ Й НЕ ЗНИМАЙТЕ АКУМУЛЯТОР, КОЛИ НАТИСНУТО ПУСКОВИЙ ВИМИКАЧ АБО РУХАЄТЬСЯ РІЗАЛЬНЕ ПОЛОТНО.

5. ТРАНСПОРТУВАННЯ

Під час транспортування пристрою або акумулятора може бути необхідно дотримуватися певних вимог, що діють у вашій країні. Обов'язково отримайте консультацію з цього питання в місцевих урядових органах, щоб довідатися про всі такі вимоги. Температура під час транспортування не повинна виходити за межі, зазначені в розділі «Зберігання».

5.1 ТРАНСПОРТУВАННЯ ПРИСТРОЮ

Ілюстрація 6.1

Вийміть пристрій і вийміть акумулятор. Перед транспортуванням пристрій має охолонути надворі протягом 2 годин. Слід завжди переносити пристрій за рукоятку. Захищайте пристрій від можливих сильних ударів або вібрації під час транспортування в автомобілях. Надійно зафіксуйте пристрій, щоб він не перекидався й не ковзав. Пристрій необхідно захищати від прямих сонячних променів.

5.2 ТРАНСПОРТУВАННЯ ЛІТІЄВИХ АКУМУЛЯТОРІВ

Додаткові відомості можна знайти в посібнику з експлуатації акумулятора.

6. ЗБЕРІГАННЯ У ЗИМОВИЙ ПЕРІОД

Ілюстрація 6.1

Вийміть акумулятор з електроінструмента.

Переконайтеся, що акумулятор заряджений відповідно до інструкцій, наведених в посібнику з експлуатації акумулятора перед тривалим зберіганням. **Дотримуйтесь усіх попереджень, які вказані в розділі «Зберігання».** Ми рекомендуємо зберігати пристрій в оригінальному упакуванні або накривати його тканиною чи ковпаком, щоб захистити від потрапляння пилу.

7. ЗБЕРІГАННЯ

Зберігайте пристрій і акумулятор лише в чистому, сухому, добре провітрюваному місці з температурою від 4 до 24° С подалі від дітей або недоброзичливців. Накрийте його, щоб забезпечити додатковий захист. Ми рекомендуємо зберігати пристрій в оригінальному упакуванні або накривати його тканиною чи ковпаком, щоб захистити від потрапляння пилу. Для транспортування пристрою з метою безпеки слід зняти різальне полотно.

7.1 ЗБЕРІГАННЯ ПРИСТРОЮ

Ілюстрація 6.1

Вийміть акумулятор з електроінструмента. Перед зберіганням пристрій має охолонути надворі протягом 2 годин. Встановіть кришку різальне полотно, щоб уникнути торкання різального полотна дітьми або особами, які не знайомі з цим пристроєм. Уважно огляньте пристрій на наявність ознак зношування, незакріплених або пошкоджених деталей. Перед зберіганням виконайте очищення пристрою. Пристрій необхідно захищати від прямих сонячних променів. Пристрій повинен бути захищений від холоду та вологи.

7.2 ЗБЕРІГАННЯ ЛІТІЄВИХ АКУМУЛЯТОРІВ

Ілюстрація 6.1

Переконайтеся, що рівень заряду акумулятора відповідає тому, що рекомендований у посібнику з експлуатації акумулятора. Додаткові відомості можна знайти в посібнику з експлуатації акумулятора.

FR

ES

PT

IT

EL

PL

RU

KZ

UA

RO

EN

FR

8. ТЕХНІЧНЕ ОБСЛУГОВУВАННЯ



НЕБЕЗПЕЧНО! РИЗИК УРАЖЕННЯ ЕЛЕКТРИЧНИМ СТРУМОМ. ВИЙМІТЬ АКУМУЛЯТОР ПЕРЕД РЕГУЛЮВАННЯМ, ОГЛЯДОМ, ЧИЩЕННЯМ АБО ЗБЕРІГАННЯМ ПРИСТРОЮ.

ES

PT

8.1 ОЧИЩЕННЯ

Ілюстрація від (5.1) до (5.4)

Протріть корпус і пластикові деталі вологою м'якою тканиною. Не використовуйте сильні розчинники або мийні засоби на пластиковому корпусі або пластикових деталях. Деякі побутові засоби для чищення можуть привести до пошкодження, а також викликати небезпеку ураження електричним струмом.

IT

EL

8.2 ОЧИЩЕННЯ РІЗАЛЬНОГО ПОЛОТНА

Ілюстрація (5.2) і (5.4)



ОБЕРЕЖНО! ОДЯГАЙТЕ ЗАХИСНІ РУКАВИЧКИ ПРИ РОБОТІ З РІЖУЧИМ ІНСТРУМЕНТОМ ПІБЛИЗУНЬОГО. ВИКОРИСТОВУЙТЕ ВІДПОВІДНІ ІНСТРУМЕНТИ ДЛЯ ВИДАЛЕННЯ СМІТТЯ, НАПРИКЛАД ЩІТКУ АБО ДЕРЕВ'ЯНУ ПАЛИЦЮ. В ЖОДНОМУ РАЗІ НЕ ПРАЦЮЙТЕ БЕЗ ЗАХИСНИХ РУКАВИЧОК! ЗАМІНА РІЖУЧОГО ІНСТРУМЕНТА СЛІД ВИКОНУВАТИСЯ ЛИШЕ КВАЛІФІКОВАНИМ ФАХІВЦЕМ. ЗАМІНУ АБО ЗАТОЧУВАННЯ РІЗАЛЬНОГО ПОЛОТНА РЕКОМЕНДУЄТЬСЯ ВИКОНУВАТИ ЛИШЕ РЕМОНТНОЇ СЛУЖБОЮ АБО КВАЛІФІКОВАНИМ ФАХІВЦЕМ.

PL

RU

KZ

UA

Тримайте різальне полотно 2 чистим, без частинок сміття. Видаліть обрізки. Нанесіть невелику кількість мастила (на основі очищувача смоли) на різальне полотно 2, щоб зберегти його ріжучу здатність. Тримайте різальне полотно 2 гострим. Зношений або пошкоджений ріжучий інструмент слід замінити на новий такого ж типу кваліфікованим фахівцем.

RO

EN

8.3 ЗОБРАЖЕННЯ В РОЗІБРАНOMУ ВИГЛЯДІ

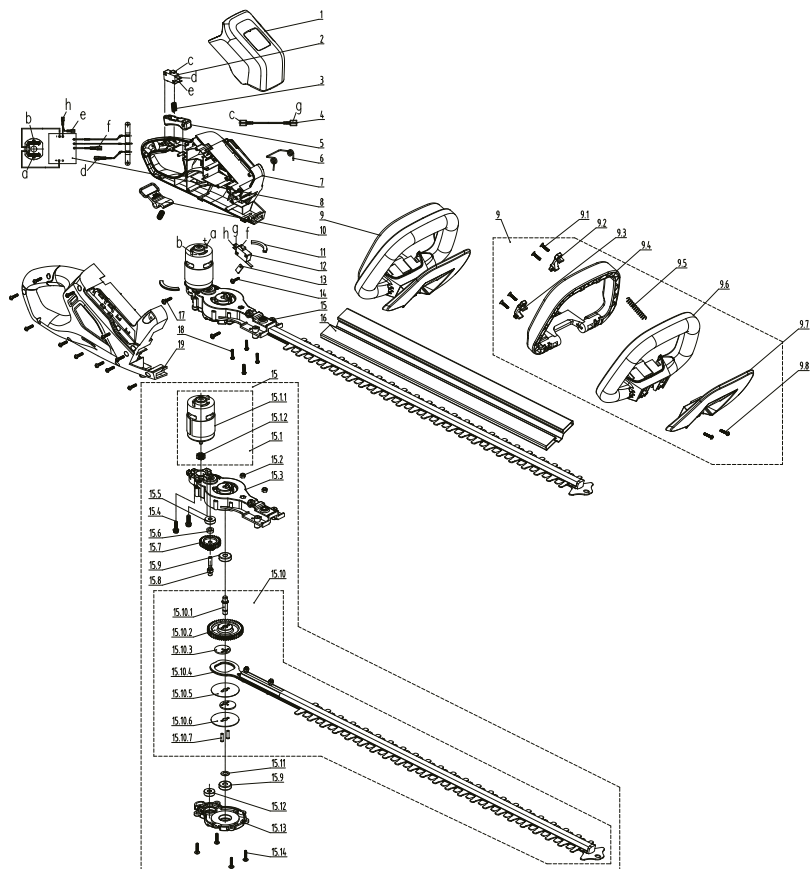

ПОЗ.	ОПИС	Період доступності запасної частини	КІЛЬКІСТЬ
1	Декоративна кришка		1
2	Вимикач	6 років	1
3	Пружина пусковий вимикача		2
4	Провід роз'єму		1
5	Пусковий вимикач		1
6	Пружина скидання		1
7	Ліва частина корпусу		1
8	Електронні компоненти	6 років	1
9	Компоненти рукоятки		1
9.1	Гвинт самонарізний		4

FR
ES
PT
IT
EL
PL
RU
KZ
UA
RO
EN

ПОЗ.	ОПИС	Період доступності запасної частини	КІЛЬКІСТЬ
9.2	Ліва прижимна пластина		1
9.3	Права прижимна пластина		1
9.4	Передня рукоятка		1
9.5	Пружина кнопки		1
9.6	Рама передньої рукоятки		1
9.7	Захисний заслінка		1
9.8	Гвинт самонарізний		2
10	Кнопка розблокування		1
11	Кришка для зниження вібрації двигуна		2
12	Вимикач для запобіжного вимикача	6 років	1
13	Прижимна пластина		1
14	Гвинт самонарізний		1
15	Компоненти коробки передач двигуна		1
15.1	Невеликі компоненти коробки передач двигуна		1
15.11	Компоненти двигуна	6 років	1
15.12	Шестерня	6 років	1
15.2	Неметалічна вставка типу 1 шестигранної контргайки		2
15.3	Коробка передач		1
15.4	Композитний гвинт із внутрішнім пазом трикомпонентної голівки		2
15.5	Підшипник		1
15.6	Втулка вісі		1
15.7	Шестерня	6 років	1
15.8	Вивідний вал		1
15.9	Підшипник		2
15.10	Вивідні компоненти великої передачі		1
15.10.1	Вивідний вал		1
15.10.2	Шестерня	6 років	1
15.10.3	Ексцентрикова передача		2
15.10.4	Компоненти різального полотна	6 років	1
15.10.5	Пластина різального полотна		1
15.10.6	Прокладка		1
15.10.7	Штифт		2

ПОЗ.	ОПИС	Період доступності запасної частини	КІЛЬКІСТЬ
15.11	Антифрикційний мат		1
15.12	Підшипник		1
15.13	Кришка		1
15.14	Фланець із хрестоподібним поглибленням під голівку самонарізного гвинта		4
16	Кришка різального полотна		1
17	Фланець із хрестоподібним поглибленням під голівку самонарізного гвинта		2
18	Гвинт самонарізний		15
19	Права частина корпусу		1

8.4 УСУНЕННЯ НЕСПРАВНОСТЕЙ



**НЕБЕЗПЕЧНО! РИЗИК УРАЖЕННЯ ЕЛЕКТРИЧНИМ СТРУМОМ.
ОБЕРЕЖНО! ПЕРЕД УСУНЕННЯМ БУДЬ-ЯКИХ НЕСПРАВНОСТЕЙ
ВИМКНІТЬ ПРИСТРІЙ.**

Проблеми	Можливі причини	Рішення	Потрібна кваліфікація
Пристрій не запускається	Акумулятор не зафіксовано	Щоб зафіксувати акумулятор, переконайтеся, що заскочки у верхній частині акумулятора стали на місце	–
	Акумулятор розряджений	Зарядіть акумулятор згідно з інструкціями до відповідної моделі	–
	Вимикач живлення (перемикач швидкостей) перебуває в положенні «ВИМК.»	Натисніть вимикач живлення	–
	Акумулятор не під'єднаний належним чином	Під'єднайте акумулятор	–

	Проблеми	Можливі причини	Рішення	Потрібна кваліфікація
FR	Пристрій не запускається	Вимикач живлення не встановлено в положення «УВІМК.»	Див. розділ «Запуск пристрою»	–
ES		Лише один із вимикачів встановлено в положення «УВІМК.»	Див. розділ «Запуск пристрою»	–
PT		Внутрішні деталі пошкоджено	Вимкніть двигун, вийміть акумулятор і перевірте пристрій. Виконайте ремонт пристрою.	Ухвалений сервісний центр
IT	На високій швидкості пристрій вібує	Різальне полотно незбалансоване або зношене	Замініть різальне полотно	Ухвалений сервісний центр
EL		Вал двигуна викривлений	Вимкніть двигун і перевірте пристрій. Виконайте ремонт пристрою.	Ухвалений сервісний центр
PL	Під час роботи двигун зупиняється	Інструмент недостатньо потужний для такої товщини гілок	Зрізайте гілки лише такої товщини, на яку розрахований інструмент	–
RU		Акумулятор розряджений	Зарядіть акумулятор	–
KZ	Двигун увімкнено, але різальні полотна не рухаються	Пристрій пошкоджено	Припиніть використання пристрою та зверніться до сервісного центру	Ухвалений сервісний центр
UA		Різальні полотна заблоковані	Зніміть акумулятор і усуньте причину блокування різальних полотен	–
RO	Пристрій раптово зупиняється під час зрізання гілок.	Можливо, двигун працював із перевантаженням	Зупиніть пристрій і зачекайте 3 хвилини, після чого знов запустіть його.	–
EN		Можливо, двигун перегрівся	Зупиніть пристрій і зачекайте, доки двигун охолоне, а потім знов увімкніть його.	–
		Можливо, акумулятор перегрівся	Зупиніть пристрій і зачекайте, доки акумулятор охолоне, а потім знов увімкніть його.	–

Проблеми	Можливі причини	Рішення	Потрібна кваліфікація
Пристрій не набирає повну потужність	Заряд акумулятора надто низький	Зарядіть акумулятор	–
	Вентиляційні отвори засмічені	Прочистіть вентиляційні отвори	–
Пристрій надмірно вібрує або шумить	Ослаблені болти (гайки)	Затягніть болти (гайки)	–
	Пристрій пошкоджено	Припиніть використання пристрою та зверніться до сервісного центру	Ухвалений сервісний центр
Пристрій раптово зупиняє роботу	Акумулятор розряджено	Вийміть і зарядіть акумулятор	–
	Акумулятор гарячий	Вийміть акумулятор і дайте йому охолонути	–
Незадовільна робота різального пристрою	Різальне полотно зношене (пошкоджене)	Замініть різальне полотно на нове	–
	Різальне полотно заіржавіло	Зніміть акумулятор, додайте спеціальне масло, а потім очистіть різальне полотно	–
	Інструмент недостатньо потужний для такої товщини гілок	Зрізайте гілки лише такої товщини, на яку розрахований інструмент	–

8.5 СЕРІОЗНІ НЕБЕЗПЕКИ:

Проблеми	Рішення
Під час роботи з пристроєм виходить дим	Негайно зупиніть пристрій, вийміть акумулятор і зверніться до сервісного центру

9. ЗАКІНЧЕННЯ ТЕРМІНУ ЕКСПЛУАТАЦІЇ



Забороняється викидати електричний інструмент разом із побутовими відходами. Використаний електричний інструмент необхідно збирати окремо та здавати до пунктів збору, спеціально призначених для цієї мети. Інформацію щодо утилізації можна отримати в місцевих органах влади або у представника компанії.

FR

10. ГАРАНТІЯ

10.1 НАША ГАРАНТІЯ

Продукцію STERWINS розроблено відповідно до найвищих стандартів якості товарів, призначених для широкого споживання. Ця гарантія продажу діє протягом 5 років, починаючи від дати придбання товару. Ця гарантія розповсюджується на всі дефекти матеріалів і виготовлення: відсутні деталі та елементи, а також пошкодження, що виникли в результаті нормальної експлуатації. Якщо здійснюється ремонт або заміна деталей, початковий гарантійний період не подовжується. Ви повинні за потреби надати доказ факту придбання цього товару та підтвердити дату його придбання. Сума гарантійного відшкодування обмежена вартістю цього товару.

10.2 ВИНЯТКИ З ГАРАНТІЇ

Ця гарантія не діє в разі виникнення проблем через неправильне використання товару. Гарантія не розповсюджується на випадки, зазначені нижче.

- інструмент неправильно використовувався;
- пошкодження сталися під час транспортування інструмента або підготовки його до роботи;
- ремонт інструмента і (або) замінювання деталей здійснено сторонньою особою;
- пошкодження спричинені зовнішніми факторами або сторонніми предметами, такими як пісок чи каміння;
- пошкодження сталися через недотримання інструкцій із техніки безпеки та експлуатації;
- інструмент відкривався або розбирався;
- інструмент перебував у вологому середовищі (роса, дощ, занурення у воду тощо);
- інструмент використовувався як професіональний;
- інструмент перебував в умовах температур, що виходять за межі зазначених у розділі «Зберігання».

Цей інструмент можна експлуатувати виключно в нормальних умовах; забороняється використовувати його як професійний. Таким чином, ця гарантія не розповсюджується на інструмент, який використовують садівничі господарства, місцеві органи влади, а також компанії, що надають його в оренду платно чи безкоштовно.

Якщо виникла проблема або виявлено дефект, спочатку треба звернутися до представника Sterwins. У більшості випадків представник Sterwins може вирішити проблему або усунути дефект. Зберігайте рахунок або чек: ці документи потрібні для оброблення будь-яких претензій.

ES

PT

IT

EL

PL

RU

KZ

UA

RO

EN



Introducere

Vă mulțumim că ați ales acest produs. Atât în faza de proiectare, cât și de fabricare a produselor noastre, depunem eforturi maxime pentru a garanta o calitate excelentă, care să răspundă așteptărilor utilizatorilor. Respectarea acestor instrucțiuni va contribui la optimizarea duratei de viață

PRECIZARE IMPORTANTĂ! PENTRU MONTAREA, UTILIZAREA ȘI ÎNTREȚINEREA LA PARAMETRI OPTIMI A PRODUSULUI, VĂ RECOMANDĂM SĂ CITIȚI CU ATENȚIE ACEST MANUAL ÎNAINTE DE A UTILIZA PRODUSUL. VĂ RUGĂM SĂ FIȚI ATENȚI LA AVERTISMENTELE DE BAZĂ CU PRIVIRE LA SIGURANȚĂ CUPRINSE ÎN ACEST MANUAL, ȘI SĂ PĂSTRAȚI MANUALUL PENTRU CONSULTARE ULTERIOARĂ.



IMPORTANT, PĂSTRAȚI MANUALUL PENTRU CONSULTARE ULTERIOARĂ: CITIȚI CU ATENȚIE

1. UTILIZARE PRECONIZATĂ PENTRU MOTOUNEALTA DE TUNS GARD VIU CU BATERIE 60CM

Acest echipament este proiectat pentru utilizarea exclusivă la exterior, și nu trebuie utilizat în interiorul unei clădiri, în nicio circumstanță. Motounealta de tuns gard viu fără fir este proiectată exclusiv pentru utilizarea într-un mediu uscat și bine iluminat. Motounealta de tuns gard viu este proiectată exclusiv pentru tăierea gardurilor vii, a tufișurilor și a arbuștilor de mici dimensiuni din grădinile domestice. Nu utilizați echipamentul în alte scopuri. Este obligatorie respectarea capacității maxime de tăiere. Nu tăiați ramurile care depășesc capacitatea maximă specificată. Nu utilizați echipamentul în alte scopuri. Echipamentul nu este proiectat pentru utilizarea de către copii sau persoane ale căror capacități fizice, mintale sau senzoriale sunt reduse. Acest echipament este proiectat pentru utilizare manuală. Echipamentul nu trebuie instalat sub nicio formă pe un banc de lucru sau orice alt suport.

După scoaterea din ambalaj, asigurați-vă că echipamentul este complet, cu toate accesoriile (după caz). Dacă echipamentul este deteriorat sau prezintă orice defecțiune, vă rugăm să nu îl folosiți și să îl aduceți la furnizor. Dacă dați altor persoane această unealtă, vă rugăm să îi dați și prezentele instrucțiuni de utilizare.

Vă rugăm să rețineți că echipamentul produs de noi nu a fost proiectat pentru utilizarea în cadrul unor instalații comerciale, economice sau industriale. Garanția noastră nu se aplică dacă echipamentul este utilizat în cadrul unor activități comerciale, economice sau industriale sau în scopuri similare. Durata de utilizare pentru care a fost proiectat acest echipament este de 5 ani (Durata de viață preconizată).

FR

ES

PT

IT

EL

PL

RU

KZ

UA

RO

EN

2. INSTRUCȚIUNI PRIVIND SIGURANȚA



AVERTISMENT: CITITI TOATE AVERTIZĂRILE CU PRIVIRE LA SIGURANȚA ȘI TOATE INSTRUCȚIUNILE. NERESPECTAREA AVERTIZĂRILOR ȘI INSTRUCȚIUNILOR POATE AVEA CA URMARE ELECTROCUTAREA, INCENDIUL ȘI/SAU VĂTĂMĂRI CORPORALE GRAVE.

PĂSTRATI TOATE AVERTIZĂRILE ȘI INSTRUCȚIUNILE PENTRU CONSULTARE ULTERIOARĂ.

2.1 AVERTIZARE GENERALĂ PRIVIND SIGURANȚA

• NU UTILIZAȚI MOTOUNEALTA DE TUNS GARD VIU ÎN APROPIEREA INCINTELOR CU PEREȚI DE STICLĂ, AUTOVEHICULELOR, CAMIOANELOR, PUȚURILOR DE LUMINĂ, RAMPELOR, ETC. FĂRĂ A REGLA ÎN MOD CORESPUNZĂTOR ȚINTA DE DESCĂRCARE.







• NU FORȚAȚI ȘI NU SUPRĂ ÎNCĂRCAȚI MOTOUNEALTA DE TUNS GARD VIU. MOTOUNEALTA DE TUNS GARD VIU VA FUNCȚIONA MAI BINE ȘI ÎN CONDIȚII SPORITE DE SIGURANȚĂ DACĂ RESPECTAȚI PARAMETRII DE OPERARE PENTRU CARE A FOST PROIECTAT.











• DACĂ ECHIPAMENTUL ESTE LIVRAT DEJA MONTAT, VĂ RUGĂM SĂ VĂ ASIGURAȚI CĂ TOATE ȘURUBURILE SUNT BINE FIXATE ÎNAINTE DE

UTILIZARE. ÎN CAZUL ECHIPAMENTELOR CARE NECESITĂ ASAMBLARE, VĂ RUGĂM SĂ VERIFICAȚI, ÎN MOMENTUL DESCHIDERII PACHETULUI, CĂ SUNT LIVRATE TOATE ELEMENTELE NECESARE PENTRU MONTAREA ACESTUIA. DACĂ ECHIPAMENTUL ESTE DETERIORAT SAU PREZINTĂ DEFECTIUNI, NU ÎL FOLOSIȚI ȘI ADUCEȚI-L ÎNAPOI LA CEL MAI APROPIAT PUNCT DE DISTRIBUȚIE.

• TERMENUL „MOTOUNEALTĂ” FOLOSIT ÎN CADRUL AVERTIZĂRILOR SE REFERĂ LA MOTOUNEALTA CU ALIMENTARE DE LA PRIZĂ (CU CABLU ELECTRIC) SAU LA MOTOUNEALTA CARE FUNCȚIONEAZĂ PE BATERIE (FĂRĂ CABLU ELECTRIC).

2.2 SIMBOLURI INSCRIPȚIONATE PE PRODUS

	<p>Conform cu standardele europene: Acest simbol înseamnă că echipamentul respectiv este conform cu directivele europene aplicabile, și s-a efectuat un test de conformitate cu directivele menționate.</p>	
	<p>Marca unică de circulație a produselor pe piața statelor membre ale Uniunii vamale.</p>	 <p>Marcaj de conformitate pentru Ucraina.</p>
	<p>Universal: compatibil doar cu produsele Sterwins UP40, Lexman UP40 și Dexter UP40.</p>	 <p>Citiți și asigurați-vă că înțelegeți toate instrucțiunile înainte de a utiliza echipamentul și respectați toate instrucțiunile privind avertizările și siguranța.</p>
	<p>Este interzisă aruncarea aparatelor electrice împreună cu deșeurile menajere. Aparatele electrice uzate trebuie colectate separat și depuse la centre de colectare special prevăzute în acest scop. Solicitați informații privind reciclarea de la administrația locală sau distribuitor.</p>	

	Purtați dispozitive de protecție auditivă.		Purtați dispozitive de protecție oculară.
	Purtați dispozitive de protecție a capului.		Purtați mănuși de protecție.
	PERICOL - Nu atingeți lama cu mâinile.		Înterupeți: Scoateți bateria înainte de orice operațiune de curățare sau întreținere.
	Nu expuneți produsul la condiții de ploaie sau umezeală.		Păstrați distanța față de persoanele din jur.
	Nivel de putere acustică garantat (testat conform Directivei 2000/14/CE astfel cum a fost modificată prin 2005/88/CE).		Lungime de tăiere: 605mm
	Scoateți grupul de baterii înainte de efectuarea oricărei operațiuni de întreținere sau curățare		

2.3 SIMBOLURI UTILIZATE ÎN ACEST MANUAL

	Tipul și sursa de pericol: Nerespectarea acestei avertizări poate avea ca urmare vătămarea corporală sau decesul.		Tipul și sursa de pericol: Acest simbol indică faptul că nerespectarea acestei avertizări poate provoca o daună asupra echipamentului, a mediului sau a altui bun.
	Notă: Acest simbol indică informații importante pentru o mai bună înțelegere a produsului.		Citiți manualul: Acest simbol indică obligația de a citi cu atenție manualul cu instrucțiuni de utilizare.
	Citiți manualul cu instrucțiuni de utilizare:		Punct verde: Reciclarea ambalajului
	Eticheta de mediu în Brazilia: Reciclați ambalajul produsului.		Scoateți bateria pe durata operațiunilor de transport, depozitare, reparare și curățare.

	<p>Acest echipament este reciclabil. În cazul în care nu mai poate fi utilizat, vă rugăm să îl depuneți la un centru de reciclare a deșeurilor.</p>	 <p>DESCARTE SELETIVO</p>	<p>Eticheta de mediu în Brazilia: Reciclați acest produs.</p>
	<p>Vă rugăm să consultați ilustrația aferentă de la sfârșitul broșurii.</p>		

- Avertizări generale privind siguranța motouneltei -



AVERTISMENT: CITITI TOATE AVERTIZĂRILE PRIVIND SIGURANȚA, INSTRUCȚIUNILE, ILUSTRATIILE ȘI SPECIFICAȚIILE FURNIZATE ÎMPREUNĂ CU ACEST PRODUS. NERESPECTAREA TUTUROR INSTRUCȚIUNILOR DE MAI JOS POATE AVEA CA URMARE ELECTROCĂUTAREA, INCENDIUL ȘI/SAU VĂTĂMĂRI CORPORALE GRAVE.

PĂSTRATI TOATE AVERTIZĂRILE ȘI INSTRUCȚIUNILE PENTRU CONSULTARE ULTERIOARĂ. TERMENUL „MOTOUNEALTA” FOLOSIT ÎN CADRUL AVERTIZĂRILOR SE REFERĂ LA MOTOUNEALTA CU ALIMENTARE DE LA PRIZĂ (CU CABLU ELECTRIC) SAU LA MOTOUNEALTA CARE FUNCȚIONEAZĂ PE BATERIE (FĂRĂ CABLU ELECTRIC).

2.4 SIGURANȚA ZONEI DE LUCRU

- ASIGURAȚI-VĂ CĂ ZONA DE LUCRU ESTE CURATĂ ȘI ILUMINATĂ CORESPUNZĂTOR. ZONELE AGLOMERATE SAU ÎNTUNECATE FAVORIZEAZĂ PRODUCEREA ACCIDENTELOR.
- NU UTILIZAȚI MOTOUNELTE ÎN ATMOSFERE EXPLOZIVE, CUM AR FI ÎN PREZENȚA UNOR LICHIDE INFLAMABILE, GAZE SAU PULBERI.

MOTOUNELTELE PRODUC SCĂNTEI CARE POT PROVOACA APRINDEREA PULBERILOR SAU VAPORILOR.

- NU LĂSAȚI COPIII SAU PERSOANELE DIN JUR SĂ SE APROPIE CÂND UTILIZAȚI O MOTOUNEALTĂ. DACĂ VĂ ESTE DISTRASĂ ATENȚIA, PUTEȚI PIERDE CONTROLUL ASUPRA ECHIPAMENTULUI.

2.5 SIGURANȚA ELECTRICĂ

- PRIZELE PENTRU MOTOUNELTE TREBUIE SĂ CORESPUNDĂ FIȘEI ELECTRICE. NU MODIFICAȚI ÎN NICIUN MOD PRIZELE ELECTRICE. NU UTILIZAȚI ADAPTAȚOARE DE PRIZĂ CU MOTOUNELTE CU ÎMPĂMÂNTARE. FOLOSIREA PRIZELOR NEMODIFICATE ȘI A FIȘELOR ELECTRICE CORESPUNZĂTOARE REDUC RISCUL DE ELECTROCĂUTARE.
- EVITAȚI CONTACTUL CORPULUI DE SUPRAFEȚELE CU SISTEM DE ÎMPĂMÂNTARE SAU IZOLARE, CUM AR FI ȚEVI, RADIATOARE, APARATE DE GĂTIT SAU FRIGIDERE. EXISTĂ UN RISC CRESCUT DE ELECTROCĂUTARE DACĂ CORPUL DUMNEAVOASTRĂ ARE O LEGĂTURĂ DE ÎMPĂMÂNTARE SAU IZOLARE.

- NU EXPUNETI MOTOUNELTELE LA CONDIȚII DE PLOAIE SAU UMEZEALĂ. PĂTRUNDEREA APEI ÎNTR-O MOTOUNEALTĂ VA MĂRI RISCUL DE ELECTROCĂUTARE.
- NU SUPRASOLICITAȚI CORDONUL ELECTRIC. NU UTILIZAȚI NICIODATĂ CORDONUL ELECTRIC PENTRU A DEPLASA, A TRAGE SAU A SCOATE DIN PRIZĂ MOTOUNEALTA. EVITAȚI ORICE CONTACT AL CORDONULUI ELECTRIC CU SURSE DE CĂLDURĂ, ULEI, COLȚURI ASCUȚITE SAU PĂRȚI ÎN MIȘCARE. UN CORDON ELECTRIC DETERIORĂT SAU CU NODURI PREZINȚĂ UN RISC CRESCUT DE ELECTROCĂUTARE.

• **DACĂ UTILIZAȚI MOTOUNEALTA LA EXTERIOR, UTILIZAȚI UN PRELUNGITOR ADAPTAT PENTRU FOLOSIRE LA EXTERIOR.** UTILIZAREA UNUI PRELUNGITOR ADAPTAT PENTRU CONDIȚII LA EXTERIOR REDUCE RISCUL DE ELECTROCUTARE.

2.6 SIGURANȚA PERSOANELOR

• **FIȚI VIGILENT, ACȚIONAȚI CU PRUDENTĂ ȘI APLICAȚI REGULILE DE BUN SIMȚ CÂND UTILIZAȚI O MOTOUNEALTĂ. NU UTILIZAȚI O MOTOUNEALTĂ DACĂ SUNTEȚI OBOSIT SAU SUNTEȚI SUB ÎNFLUENȚA DROGURILOR, A ALCOOLULUI SAU A MEDICAMENTELOR.** UN SIMPLU MOMENT DE NEATENȚIE ÎN TIMPUL UTILIZĂRII MOTOUNELTELOR POATE DUCE LA VĂTĂMAREA CORPORALĂ GRAVĂ.

• **UTILIZAȚI ECHIPAMENT DE PROTECȚIE INDIVIDUALĂ. PURTAȚI ÎNTOTDEAUNA DISPOZITIVE DE PROTECȚIE OCULARĂ.** ECHIPAMENTELE DE PROTECȚIE INDIVIDUALĂ, CUM AR FI MĂSCA ANTI-PRAF, PANTOFI DE PROTECȚIE ÎMPOTRIVA ALUNECĂRII, CASCĂ RIGIDĂ SAU DISPOZITIVE DE PROTECȚIE AUDITIVĂ, FOLOSITE PENTRU SITUAȚIILE CORESPUNZĂTOARE, VOR REDUCE RISCUL DE VĂTĂMARE CORPORALĂ.

• **LUAȚI MĂSURI PENTRU A ÎMPIEDICA PORNIREA NECONTROLATĂ A ECHIPAMENTULUI. ASIGURAȚI-VĂ CĂ ÎNTRERUPĂTORUL ESTE ÎN POZIȚIA OPRIT - OFF, ÎNAINTE DE CONECTAREA LA SURSA ELECTRICĂ ȘI/ SAU LA GRUPUL DE BATERII, RIDICAREA SAU TRANSPORTAREA UNELTEI.** TRANSPORTAREA MOTOUNELTELOR CU DEGETUL PE ÎNTRERUPĂTOR SAU PUNEREA SUB TENSIUNE A MOTOUNELTELOR CU ÎNTRERUPĂTORUL PORNIT POATE DUCE LA ACCIDENTE.

2.7 UTILIZAREA ȘI ÎNTREȚINEREA MOTOUNELTEI

• **NU FORȚAȚI MOTOUNEALTA. UTILIZAȚI MOTOUNEALTA POTRIVITĂ PENTRU ACTIVITATEA DORITĂ.** UTILIZAREA MOTOUNELTEI POTRIVITE VĂ GARANTEAZĂ REALIZAREA OPERAȚIEI DORITE MAI BINE ȘI MAI SIGUR, LA PARAMETRII PENTRU CARE A FOST CONCEPUTĂ.

• **NU UTILIZAȚI MOTOUNEALTA DACĂ ÎNTRERUPĂTORUL NU ÎȘI ÎNDELINEȘTE FUNCȚIA DE PORNIRE-OPRIRE.** ORICE MOTOUNEALTĂ CU ÎNTRERUPĂTORUL PORNIT-OPRIT DEFECT REPREZINTĂ UN PERICOL ȘI TREBUIE REPARATĂ.

• **ÎNAINTE DE ORICE OPERAȚIUNE DE REGLARE, SCHIMBARE A ACCESORIILOR, SAU DEPOZITARE A MOTOUNELTELOR, DEBRANȘAȚI**

• **DACĂ NU SE POATE EVITA UTILIZAREA MOTOUNELTEI ÎNTR-UN MEDIU UMED, ATUNCI UTILIZAȚI O SURSĂ DE ALIMENTARE PROTEJATĂ CU DISPOZITIV DE CURENȚI DIFERENȚIALI REZIDUALI (RDD).** UTILIZAREA UNUI RDD REDUCE RISCUL DE ELECTROCUTARE.

• **SCOATEȚI ORICE CHEIE DE REGLAJ ÎNAINTE DE A PUNE ÎN FUNCȚIUNE MOTOUNEALTA.** O CHEIE DE REGLAJ RĂMASĂ ATĂȘATĂ LA O PARTE ROTATIVĂ A MOTOUNELTEI POATE PROVOCA O VĂTĂMARE CORPORALĂ.

• **NU ÎNTINDEȚI BRĂȚUL PEA TARE. PĂSTRĂȚI ÎN PERMANENTĂ O POZIȚIE CORECTĂ A PICIOARELOR ȘI UN ECHILIBRU ADECVAT.** AȘFEL VEȚI PUTEA CONTROLA MAI BINE MOTOUNEALTA ÎN CAZUL UNEI SITUAȚII NEPREVĂZUTE.

• **PURTAȚI HAINELE POTRIVITE. NU PURTAȚI HAINE LARGI SAU BIJUTERII. EVITAȚI CONTACTUL DINTRE PĂRȚILE ÎN MIȘCARE ȘI PĂR, HAINE ȘI MĂNUȘI.** HAINELE LARGI, BIJUTERIILE SAU PĂRUL LUNG SE POT AGĂȚA ÎN PĂRȚILE ÎN MIȘCARE.

• **DACĂ SUNT FURNIZATE DISPOZITIVE DE BRANȘARE LA O INSTALAȚIE DE ASPIRARE ȘI COLECTARE A PRAFULUI, ASIGURAȚI-VĂ CĂ ACESTEA SUNT BRANȘATE ȘI UTILIZATE ÎN MOD CORESPUNZĂTOR.** UTILIZAREA UNUI SISTEM DE COLECTARE A PRAFULUI POATE REDUCE RISCURILE ASOCIATE UNUI MEDIU CU PRAF.

• **CHIAR DACĂ AVEȚI CUNOȘȚINȚE DOBÂNDITE CA URMARE A UTILIZĂRII FRECVENTE A UNELTELOR DE LUCRĂ ÎN GENERAL, NU VĂ BAZAȚI PE ACESTEA, CI FIȚI ÎNTOTDEAUNA VIGILENT ȘI APLICAȚI PRINCÍPIILOR PRIVIND SIGURANȚA UNELTEI.** ORICE ACȚIUNE NEGLIJENTĂ POATE PROVOCA RĂNIRI GRAVE ÎNTR-O FRAȚIUNE DE SECUNDĂ.

CONECTORUL DE LA ALIMENTAREA ELECTRICĂ ȘI/SAU GRUPUL DE BATERII DE PE MOTOUNEALTĂ. ACESTE MĂSURI PREVENTIVE REDUC RISCUL PORNIRII ACCIDENTALE A MOTOUNELTEI.

• **PE TIMPUL CÂT NU SUNT UTILIZATE ACTIV, DEPOZITAȚI MOTOUNELTELE ÎN LOCURI LA CARE COPIII NU AU ACCES ȘI NU PERMITEȚI UTILIZAREA MOTOUNELTELOR DE CĂTRE PERSOANE CARE NU SUNT FAMILIARIZATE CU MOTOUNELTELE SAU NU CUNOSC ACESTE INSTRUCȚIUNI.** MOTOUNELTELE SUNT PERICULOASE DACĂ SUNT MANIPULATE DE UTILIZATORI FĂRĂ INSTRUIREA NECESARĂ.

- **ÎNȚETINEREA MOTOUNELTELOR. VERIFICAȚI DACĂ PIESELE ÎN MIȘCARE NU SUNT GREȘIT ALINIATE SAU BLOCĂTE, DACĂ EXISTĂ PIESE SPĂRTE ȘI ORICE ALT ASPECT CARE POATE AFECTA FUNCȚIONAREA MOTOUNELTEI. DACĂ MOTOUNEALTA PREZINTĂ O DEFEȚIUNE, EFECTUAȚI REPARAȚIILE NECESARE ÎNAINTE DE UTILIZĂRE. MULTE ACCIDENTE SUNT PRŪVOCATE DE O ÎNȚETINERE DEȚECTUOASĂ A MOTOUNELTELOR ELECTRICE.**
- **UNELTELE DE TĂIERE TREBUIE PĂSTRATE ASCUȚITE ȘI CURATE. UNELTELE ÎNȚETINUTE CORESPUNZĂTOR, CU MĂRGINI DE TĂIERE BINE ASCUȚITE, AU RISC MAI MIC DE BLOCARE ȘI SUNT MAI UȘOR DE CONTROLAT.**

2.8 UTILIZAREA ȘI ÎNȚETINEREA UNELTELOR CU BATERIE

- **ÎNCĂRCAȚI BATERIA EXCLUSIV CU ÎNCĂRCĂTORUL INDICAT DE PRODUCĂTOR. ESTE POSIBIL CA UN ÎNCĂRCĂTOR COMPATIBIL CU UN TIP DE GRUP DE BATERIE SĂ PREZINTE UN RISC DE INCENDIU DACĂ ESTE UTILIZAT CU ALT TIP DE GRUP DE BATERII.**
- **UTILIZAȚI MOTOUNELTELE DOAR ÎMPREUNĂ CU GRUPURILE DE BATERII SĂPECIAL INDICATE. UTILIZAREA ORICĂROR ALTE GRUPURI DE BATERII POATE DUCE LA UN RISC DE RĂNIRE SAU INCENDIU.**
- **PE TIMPUL CĂT NU UTILIZAȚI GRUPUL DE BATERII, DEPOZITAȚI-L ÎNTR-UN LOC IZOLAT DE ALTE OBIECTE METALICE CUM AR FI: AGRAFE, MONEZI, CHEI, CUIE, ȘURUBURI ȘI ALTE OBIECTE MICI DE METAL CARE POT FACE CONEXIUNEA ÎNȚRE BORNE. CONEXIUNEA ÎNȚRE BORNELE BATERIEI POATE DUCE LA ARDEREA ELEMENTELOR SAU INCENDII.**
- **ÎN CONȚII NECORESPUNZĂTOARE, ESTE POSIBIL CA DIN BATERII SĂ SE SCURGĂ LICHID; EVITAȚI CONTACTUL. ÎN CAZUL UNUI CONTACT ACCIDENTAL, CLĂȚIȚI DIN ABUNDENȚĂ CU APĂ. DACĂ LICHIDUL VINĂ ÎN**

2.9 SERVICE TEHNIC

- **ASIGURAȚI-VĂ CĂ ORICE INTERVENȚIE DE SERVICE ASUPRA MOTOUNELTEI ESTE REALIZATĂ DE O PERSOANĂ CALIFICATĂ UTILIZĂND EXCLUSIV PIESE DE SCHIMB IDENTICE CU CELE ORIGINALE. ASTFEL VA FI GARANTATĂ MENȚINEREA SIGURANȚEI OFERITE DE MOTOUNEALȚĂ.**

2.10 AVERTISMENTE PRIVIND SIGURANȚA LA UTILIZAREA MOTOUNELTEI DE TUNS GARD VIU:

- **PĂSTRATI DISTANȚA ÎNȚRE ORICE PARTE A CORPULUI ȘI LAMĂ. NU DAȚI LA O PARTE ȘI NU ȚINEȚI CU MĂNA MATERIALUL PE CARE DORIȚI SĂ ÎL TĂIAȚI, ÎN TIMP CĂ SE MIȘCĂ LAMELE. LAMELE VOR CONTINUA SĂ SE MIȘTE DUPĂ CĂ BUTONUL A FOST PUS PE POZIȚIE OPRIT. UN SIMPLU**

• **UTILIZAȚI MOTOUNEALTA, ACCESORIILE ȘI BURGHILE, ETC., CONFORM ACESTOR INSTRUCȚIUNI, LUĂND ÎN CONSIDERARE CONȚIILE DE LUCRU ȘI OPERAȚIA DE REALIZAT. UTILIZAREA MOTOUNELTEI PENTRU OPERAȚII DIFERITE DE CELE PENTRU CARE ESTE PROIECTATĂ POATE PRŪVOCA SITUAȚII PERICULOASE.**

- **PĂSTRATI MĂNERELE ȘI SUPRAFETELE DE PRINDERE USCATE, CURATE ȘI FĂRĂ URME DE ULEI ȘI GRĂSIME. MĂNERELE ȘI SUPRAFETELE DE PRINDERE ALUNECOASE NU PERMIT MANEVRAREA ȘI CONTROLAREA ÎN DEPLINĂ SIGURANȚĂ A UNELTEI ÎN SITUAȚII NEPREVĂZUTE.**

CONTACT CU OCHII, SOLICITAȚI ASISTENȚĂ MEDICALĂ. LICHIDUL SCURS DIN BATERIE POATE PRŪVOCA IRIȚAȚII SAU ARSURI.

- **NU UTILIZAȚI UN GRUP DE BATERII SAU O UNEALĂ DACĂ PREZINTĂ DEGRADĂRI SAU MODIFICĂRI. BATERIILE DETERIORATE SAU DEGRADATE RISCĂ SĂ FUNCȚIONEZE ANORMAL, PRŪVOCĂND INCENDIU, EXPLOZII SAU RĂNIRE.**
- **NU EXUNEȚI GRUPUL DE BATERII SAU UNEALTA UNEI SURSE DE FOC SAU UNEI TEMPERATURI EXCESIVE. EXPUNEREA LA FOC SAU LA TEMPERATURI PESTE 130 °C POATE PRŪVOCA EXPLOZIE.**
- **RESPECTAȚI TOATE INSTRUCȚIUNILE DE ÎNCĂRCARE ȘI NU ÎNCĂRCAȚI GRUPUL DE BATERII SAU UNEALTA DECĂT ÎN LIMITELE DE TEMPERATURĂ INDICATE ÎN INSTRUCȚIUNI. OPERAȚIA DE ÎNCĂRCARE EFECTUATĂ NECORESPUNZĂTOR SAU FĂRĂ RESPECTAREA LIMITELOR DE TEMPERATURĂ SPECIFICATE POATE DUCE LA DETERIORAREA BATERIEI ȘI CREȘTEREA RISCULUI DE INCENDIU.**

- **NU EFECTUAȚI SUB NICIO FORMĂ DIN PROPRIE ÎNITIAȚIVĂ REPARAȚII ASUPRA GRUPURILOR DE BATERII DETERIORATE. REPARAREA GRUPURILOR DE BATERII TREBUIE EFECTUATĂ EXCLUSIV DE PRODUCĂTOR SAU DE PRESTATORII AUTORIZAȚI DE SERVICII.**

MOMENT DE NEATENȚIE ÎN TIMPUL UTILIZĂRII MOTOUNELTEI DE TUNS GARD VIU POATE DUCE LA VĂȚĂMAREA CORPORALĂ GRAVĂ.

- **DEPLASAȚI MOTOUNEALTA DE TUNS GARD VIU ȚINĂND-O DE MĂNER, CU LAMA OPRITĂ ȘI AVĂND GRIDĂ SĂ NU ACȚIVAȚI NICIUN**

ÎNTRERUPĂTOR ELECTRIC. DEPLASAREA CORESPUNZĂTOARE A MOTOUNELTEI DE TUNS GARD VIU VA REDUCE RISCUL PORNIRII ACCIDENTALE ȘI PRIN URMARE, RISCUL DE RĂNIRE PREZENTAT DE LAME.

• **LA TRANSPORTAREA SAU DEPOZITAREA MOTOUNELTEI DE TUNS GARD VIU, ACOPERIȚI ÎNTOTDEAUNA LAMA CU CARCASA.** DEPLASAREA CORESPUNZĂTOARE A MOTOUNELTEI DE TĂIAT GARD VIU VA REDUCE RISCUL PORNIRII ACCIDENTALE ȘI PRIN URMARE, RISCUL DE RĂNIRE PREZENTAT DE LAME.

• **LA EFECTUAREA OPERAȚIUNILOR DE CURĂȚARE A ELEMENTELOR CARE BLOCHEAZĂ LAMA SAU DE REPARARE A ECHIPAMENTULUI, ASIGURAȚI-VĂ CĂ TOATE ÎNTRERUPĂTOARELE ELECTRICE SUNT PE POZIȚIE ÎNTRERUPĂTOR, IAR GRUPUL DE BATERII ESTE SCOS SAU DECONECTAT.** ACTIVAREA NEPREVĂZUTĂ A MOTOUNELTEI DE TUNS GARD VIU ÎN TIMPUL OPERAȚIUNILOR DE CURĂȚARE A ELEMENTELOR CARE BLOCHEAZĂ

LAMA SAU DE REPARARE A ECHIPAMENTULUI POATE DUCE LA VĂTĂMARE CORPORALĂ GRAVĂ.

• **ȚINEȚI MOTOUNEALTA DE TUNS GARD VIU DOAR DE SUPRAFETELE DE PRINDERE CU STRAT IZOLANT, DEOARECE LAMA POATE VENI ÎN CONTACT CU FIRE ELECTRICE ASCUNSE.** DACĂ LAMA VINĂ ÎN CONTACT CU UN CABLU PRIN CARE TRECE CURENT, EXISTĂ RISCUL CA PĂRȚILE METALICE ALE MOTOUNELTEI DE TUNS SĂ CONDUCA ELECTRICITATEA RESPECTIVĂ, DUCÂND LA ELECTROCUTAREA UTILIZATORULUI.

• **ȚINEȚI TOATE CORDOANELE ȘI CABLURILE ELECTRICE LA DISTANȚĂ DE ZONA DE LUCRU.** CORDOANELE ȘI CABLURILE ELECTRICE POT FI ASCUNSE ÎN ARBUȘTI SAU TUFIȘURI, PUTÂND FI TĂIATE ACCIDENTAL DE LAMĂ.

• **NU UTILIZAȚI MOTOUNEALTA DE TUNS ÎN CONDIȚII METEOROLOGICE DEFAVORABILE, ÎNDEOSEBI CÂND EXISTĂ UN RISC DE FULGER.** ASTFEL VEȚI REDUCE RISCUL DE ELECTROCUTARE PRIN FULGER.

2.11 RISCURI REZIDUALE

• FAMILIARIZAȚI-VĂ CU UTILIZAREA ACESTUI PRODUS PRIN INTERMEDIUL ACESTUI MANUAL CU INSTRUCȚIUNI. MEMORAȚI INSTRUCȚIUNILE PRIVIND SIGURANȚA ȘI URMAȚI-LE CU STRICTEȚE MAXIMĂ. ASTFEL VEȚI PREVENI RISCURILE ȘI PERICOLELE. FIȚI ÎNTOTDEAUNA VIGILENT CÂND UTILIZAȚI ACEST PRODUS, ASTFEL ÎNCĂ SĂ PUTEȚI RECUNOAȘTE ȘI GESTIONA DIN TIMP TOATE RISCURILE. O INTERVENȚIE RAPIDĂ POATE PREVENI PRODUCEREA UNOR RĂNIRI GRAVE ȘI A DAUNELOR MATERIALE. ÎNTRERUPEȚI ȘI DEBRANȘAȚI DE LA BATERIE ECHIPAMENTUL DACĂ OBSERVAȚI DĂFECTIUNI.

• CHIAR ȘI CÂND TOATE INSTRUCȚIUNILE SUNT URMARE CU STRICTEȚE, EXISTĂ TOTUȘI UNII FACTORI CARE POT PREZENTA RISCURI, CUM AR FI:
- DEGAJAREA UNOR ELEMENTE DIN OBIECTELE PRELUCRATE.
- RĂNIRI DATORATE VIBRAȚIILOR: UTILIZAȚI MÂNERELE SPECIAL PREVĂZUTE ȘI ÎNCERCAȚI SĂ REDUCEȚI TIMPUL DE LUCRU ȘI EXPUNEREA.
- RĂNIRI DATORATE ZGOMOTULUI: PURTAȚI DISPOZITIVE DE PROTECȚIE AUDITIVĂ ȘI REDUCEȚI TIMPUL DE LUCRU ȘI EXPUNEREA.

- INHALAREA DE PRAF ȘI PARTICULE.

- PURTAȚI DISPOZITIVE DE PROTECȚIE OCULARĂ ÎN ORICE MOMENT. DACĂ VĂ CONFRUNTAȚI CU UNUL DIN ACEȘTI FACTORI PE PERIOADA UTILIZĂRII MAȘINII, ÔPRIȚI MAȘINA ȘI CONSULTAȚI ÎMEDIAT UN MEDIC.

• UTILIZAREA PRELUNGITĂ A UNEI LAMEI POATE PROVOCA SAU AGRAVA UNELE VĂTĂMĂRI CORPORALE. DACĂ UTILIZAȚI ORICE UNEALĂ PE O PERIOADĂ MAI LUNGĂ, ASIGURAȚI-VĂ CĂ FACEȚI PAUZE LA INTERVALE REGULATE.

• UTILIZAREA PRELUNGITĂ A ECHIPAMENTULUI EXPUNE UTILIZATORUL UNOR VIBRAȚII CARE POT PROVOCA O SERIE DE SIMPTOME DENUMITE ÎN MOD COLĂCTIV SINDROMUL VIBRAȚIILOR TRANSMISE SISTEMULUI MÂNĂ-BRAȚ (HAVS), DE EXEMPLU DECOLORAREA DEGETELOR, PRECUM ȘI PATOLOGII SPECIFICE, CUM AR FI SINDROMUL DE TUNEL CARPIAN.

• PENTRU A REDUCE RISCURILE ASOCIATE UTILIZĂRII ACESTUI ECHIPAMENT, PURTAȚI ÎNTOTDEAUNA MÂNUȘI ȘI EVITAȚI RĂCIREA MĂNIIILOR.

3. DATE TEHNICE

Model	40VHT2-60.1
Tensiunea nominală [V. c.c.]	36 V c.c.
Greutatea motouneltei (fără grup de baterii)	3,2 kg
Lungimea lamei	658 mm

FR

Lungimea de tăiere	605 mm
Capacitate de tăiere	20 mm
Nivel de putere acustică garantat (dB(A))	92 dB(A)
Nivel de putere acustică măsurat (dB(A))	88dB(A) K=3dB(A)
Nivel de presiune acustică (dB (A))	77dB(A) K=3dB(A)
Curent de funcționare	4,2 A
Curent maxim	12 A
Nivel vibrații (K=1,5m/s²)	< 2.5 m/s ²
Viteza de oscilație a lamei (în gol) (min⁻¹)	2800
Turația motorului fără sarcină	> 19500±10% /min

ES

PT

IT

EL

Valoarea totală declarată a vibrațiilor a fost măsurată conform unei metode standard de testare și poate fi utilizată pentru compararea unor unelte între ele. Valoarea totală declarată a vibrațiilor poate fi folosită și în cadrul unei evaluări inițiale a expunerii. Emisia de vibrații sau zgomot în timpul utilizării efective a motouneltei poate fi diferită de valoarea totală declarată, în funcție de modalitățile de utilizare a unelei; este posibil să fie necesară stabilirea unor măsuri de siguranță pentru a proteja operatorul, care să se bazeze pe estimarea expunerii în condițiile reale de utilizare (luând în considerare toate etapele ciclului de funcționare, cum ar fi momentele în care unealta este oprită și cele în care funcționează în gol, în plus față de intervalul de declanșare).

PL

RU

KZ

UA

RO

Grup de baterii	
Tipul bateriei	Li-Ion
Model	40VBA2-50.1 40VBA2-50.XXX
Tensiunea nominală [V. c.c.]	36V c.c.
Capacitatea nominală a bateriei	5Ah Li-Ion
Numărul celulelor de baterie	20
Greutate [kg]	1,29 kg

EN

Compatibilitatea încărcătorului		
Model	40VCH1-3A.1 40VCH1-3A.XXX	40VCH2-6A.1 40VCH2-6A.XXX
Valoare nominală intrare	100-240V~	220-240V~
Valoare nominală ieșire	42V c.c.	42V c.c.
Temperatură de funcționare [°C]	4°C~24°C	4°C~24°C
Greutate [kg]	0,605 kg	1,06 kg

4. ASAMBLARE



AVERTISMENT! ECHIPAMENTUL TREBUIE ASAMBLAT INTEGRAL ÎNAINTE DE UTILIZARE! NU UTILIZAȚI UN ECHIPAMENT ASAMBLAT PARȚIAL SAU ASAMBLAT CU COMPONENTE DEFECTE! RESPECTAȚI INSTRUCȚIUNILE DE ASAMBLARE ETAPA CU ETAPA ȘI URMAȚI ILUSTRĂȚIILE FURNIZATE CA REFERINȚĂ VIZUALĂ PENTRU ASAMBLAREA MAI UȘOARĂ A ECHIPAMENTULUI!

4.1 DESPACHETAREA

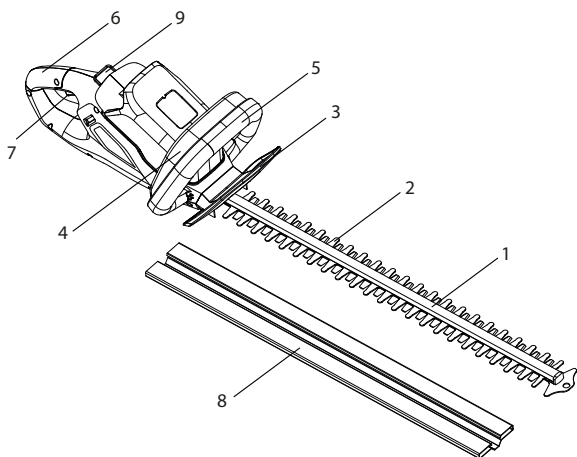

1. Bară de tăiere
2. Lamă
3. Carcasă de protecție
4. Buton de siguranță
5. Mâner față
6. Mâner spate
7. Întrerupător pornit/ oprit
8. Carcasă lamă
9. Buton de deblocare

- PURTAȚI MĂNUȘI LA DESPACHETAREA ECHIPAMENTULUI.
- NU FOLOȘIȚI CUTTER, CUȚIT, FIERĂSTRĂU SAU ORICE ALT INSTRUMENT SIMILAR PENTRU DESPACHETARE.
- NU DEPLASAȚI UNEALTA DECÂT ȚINÂND-O DE MÂNERUL DIN SPATE (6).

- PĂSTRAȚI CUTIA DE AMBALAJ PENTRU UTILIZARE ULTERIOARĂ (TRANSPORT ȘI DEPOZITARE).
- PĂSTRAȚI MANUALUL CU INSTRUCȚIUNI DE UTILIZARE ÎNTR-UN LOC FERIT DE UMEZEALĂ, PENTRU A-L CONSULTA LA NEVOIE.

4.2 INSTALARE

Carcasă lamă: ilustrație (2.1)

Scoateți carcasa lamei - 8 de lamă - 2 înainte de operațiune. Aliniați și împingeți carcasa lamei - 8 pe lamă - 2 pentru a o atașa.

NOTĂ: Fixați întotdeauna carcasa lamei - 8 când produsul nu este utilizat, pentru depozitare și transport.

Instalarea/Scoaterea grupului de baterii: ilustrație (2.2)

AVERTISMENT: Înainte de a începe lucru, verificați ca elementul de fixare de la baza grupului de baterii să intre corect în locaș, iar grupul de baterii să intre complet și să fie bine fixat în amplasamentul pentru baterii.

FR

Montarea necorespunzătoare a grupului de baterii poate duce la căderea grupului de baterii, provocând răniri grave.

Metoda de instalare: Pentru a atașa, aliniați și glisați grupul de baterii în fantele de pe amplasamentul bateriilor până ce se fixează temeinic în locul respectiv.

Metoda de scoatere: Pentru a scoate, apăsați butonul de deblocare a bateriei - 9 și scoateți grupul de baterii din echipament.

ES

PT

4.3 PRIMA UTILIZARE

Verificați bateria: ilustrația (2.2)



AVERTISMENT! CITIȚI RUBRICA „INSTRUCȚIUNI PRIVIND ȘIGURANȚA” DE LA ÎNCEPUTUL ACESTUI MAȚUAL, INCLUSIV ÎNTREG ȚEXTUL DE LA SUBTITLUL RESPECTIV, ÎNAIȚE DE A UTILIZA ACEST ECHIPAMENT.



BATERIA NU ESTE ÎNCĂRCĂȚĂ COMPLET LA ACHIZIȚIONAREA ECHIPAMENTULUI. ÎNAIȚE DE PRIMA UTILIZĂRE A ECHIPAMENTULUI, PUNEȚI BATERIA ÎȚ ÎNCĂRCĂTOR ȘI ÎNCĂRCĂȚI-O COMPLET.

IT

EL

Acționați cu maximă vigență la prima utilizare a echipamentului: concentrați-vă și acordați maximă atenției primei utilizării. Faceți o primă încercare într-un spațiu gol, fără obstacole și fără niciun element în jur.

PL

RU

4.4 MOD DE OPERARE

Demararea echipamentului: ilustrație (4.1)

Înainte de a demara motounealta de tuns gard viu, verificați dacă întrerupătorul pornit/oprit - 7 și butonul de siguranță - 4 se mișcă liber, revenind automat și rapid când sunt eliberate. De asemenea, verificați ca orificiile de aerisire să nu fie înfundate și atât mânerul din față - 5, cât și mânerul din spate - 6 să fie curate și uscate. După ce v-ați asigurat că motounealta de tuns gard viu nu are semne de deteriorare, glisați bateria încărcată la maxim în amplasamentul special al motounealtei de tuns, până ce auziți un „clic” special. Acum puteți începe să tundeți gardul viu.

Țineți echipamentul cu o mână de mânerul din spate - 6 și cu cealaltă de mânerul din față - 5. Pentru a porni motounealta, trebuie să apăsați simultan butonul de siguranță - 4 și întrerupătorul pornit/oprit - 7. Țineți întotdeauna motounealta de tuns gard viu cu ambele mâini în timpul funcționării.

KZ

UA

RO

EN

Utilizarea echipamentului: ilustrație (4.2)



ATENȚIE! PURȚĂȚI ÎȚTOTDEAUNA OCHELARI DE PROTEȚIE. PURȚĂȚI O MAȘCĂ CU FILTRU DACA OPERAȚIA PRODUC E PARTICULE SAU SE DEȘAȘOĂRĂ ÎȚ MEDIU CU PARTICULE. DE ASEMENEA, VA RECOMĂȚDĂȚI SĂ FOȘOSIȚI MĂȚUȘI CORESPUNZĂTOARE ȘI ÎȚCALȚĂȚI SOLIDĂ LEGĂȚĂ DE PICIÔR.

• AVERTISMENT: ÎȚ ANUMITE ȚĂRI, REȚLEMENTĂRILE STABILESC LA CE ÎȚTERVALE ORARE DIN ZI ȘI ÎȚ CE ZI ANUME SE POT UTILIZA

ECHIPAMENTELE ȘI CE RESTRIȚȚII SE APȚICĂ! SOLICITAȚI ÎȚFORMAȚII DE LA AUTORITĂȚILE LOCALE ȘI RESPECȚĂȚI REȚLEMENTĂRILE PENTRU A PĂȘTRA

RELAȚII BUNE CU VECINII ȘI A EVITA COMITEREA UNOR CONTRAVENȚII ADMINISTRATIVE!

- ORE RECOMANDATE PENTRU UTILIZARE - UTILIZAȚI ECHIPAMENTUL DOAR LA ORE POTRIVITE - EVITAȚI ÎNTERVALUL DE DIMINEAȚĂ DEVREME, NOAPTEA TÂRZIU SAU ÎN WEEKENDURI/ZILE DE SĂRBĂTOARE, CÂND PUTEȚI SĂ ÎI DERANJAȚI PE CEI DIN JUR. INFORMAȚI-VĂ CU PRIVIRE LA RESTRIȚIILE PREVĂZUTE ÎN REGLEMENTĂRILE LOCALE.

- NU UTILIZAȚI ECHIPAMENTUL ÎN ATMOSFERĂ EXPLOZIVĂ.

- EVITAȚI UTILIZAREA ECHIPAMENTULUI ÎN CONDIȚII METEOROLOGICE DEFĂVORABILE, ÎNDEOSEBI CÂND EXISTĂ UN RISC DE FULGER. NU UTILIZAȚI ECHIPAMENTUL ÎN ZONE SLAB ILUMINATE. OPERATORUL ECHIPAMENTULUI TREBUIE SĂ VADĂ FOARTE BINE ZONA DE LUCRU, PENTRU A IDENTIFICA PERICOLELE EVENTUALE.

- UTILIZAREA DISPOZITIVELOR DE PROTECȚIE AUDITIVĂ REDUCE POSIBILITATEA DE A AUZI AVERTIZĂRILE (STRIGĂTE SAU ALARME). OPERATORUL TREBUIE SĂ FIE EXTREM DE ATENT LA TOT CE SE ÎNTÂMPLĂ

ÎN ZONA DE LUCRU, EVITAȚI ORICE SURSĂ DE DISTRAGERE A ATENȚIEI, ȘI CONCENTRAȚI-VĂ ÎNTOTDEAUNA LA SARCINA DE LUCRU.

- UTILIZAREA UNOR UNELTE SIMILARE ÎN APROPIERE CREȘTE ATĂT RISCUL DE AFECTARE A AUZULUI, CÂT ȘI PROBABILITATEA CA ALTE PERSOANE SĂ ÎNTRE ÎN ZONA DUMNEAVOASTRĂ DE LUCRU.

- SUPRAVEGHEAȚI-VĂ POZIȚIA CORECTĂ A PICIOARELOR ȘI ECHILIBRUL.

- NU ÎNTINDEȚI BRAȚUL PEA TARE. DACĂ ÎNTINDEȚI BRAȚUL PEA TARE, RISCĂȚI SĂ VĂ PIERDEȚI ECHILIBRUL. ASIGURAȚI-VĂ ÎNTOTDEAUNA CĂ AVEȚI O POZIȚIE STABILĂ CÂND SUNTEȚI ÎN PANTĂ.

- MERGEȚI LA PAS, NU FUGIȚI SUB NICIO FORMĂ. PĂSTRĂȚI DISTANȚA ÎNTRE ORICE PARTE A CORPULUI ȘI COMPONENTELE AFLATE ÎN MIȘCARE.

- NU UTILIZAȚI NICIODATĂ ECHIPAMENTUL DACĂ NU SUNT FIXATE CORESPUNZĂTOR TOATE COMPONENTELE NECESARE.

- NU MODIFICAȚI ECHIPAMENTUL ÎN NICIUN MOD ȘI NU UTILIZAȚI PIESE SAU ACCESORII CARE NU CORESPUND RECOMANDĂRILOR PRODUCĂTORULUI.



DACĂ ECHIPAMENTUL CADE SAU SUFERĂ UN IMPACT PUTERNIC SAU ÎNCEPE SĂ VIBREZE ÎN MOD ANORMAL, OPRIȚI IMEDIAT ECHIPAMENTUL ȘI INSPECTAȚI-L PENTRU A DETECTA ORICE DETERIORARE SAU A IDENTIFICA MOTIVUL VIBRAȚIILOR. ORICE DETERIORARE TREBUIE REMEDIATĂ PRIN REPARARE SAU ÎNLOCUIREA PIESELOR DE CĂTRE UN CENTRU DE SERVICE AUTORIZAT.

- PENTRU A REDUCE RISCUL DE RĂNIRE LEGAT DE CONTACTUL CU PĂRȚILE CARE SE ROTESC, PROCEDAȚI ÎNTOTDEAUNA ASTFEL: OPRIȚI ECHIPAMENTUL, SCOATEȚI GRUPUL DE BATERII ȘI ASIGURAȚI-VĂ CĂ TOATE PĂRȚILE ÎN MIȘCARE S-AU OPRIȚI:

- ÎNAINTE DE ORICE OPERAȚIE DE CURĂȚARE SAU DE ELIMINARE A UNUI BLOCAJ

- CÂND LĂSAȚI ECHIPAMENTUL NESUPRAVEGHEAT

- ÎNAINTE DE A INSTALA SAU A SCOATE ACCESORII

- ÎNAINTE DE OPERAȚIILE DE VERIFICARE, ÎNȚREȚINERE SAU INTERVENȚIE ASUPRA ECHIPAMENTULUI

- DACĂ MAȘINA ÎNCEPE SĂ VIBREZE ÎN MOD ANORMAL (VERIFICAȚI IMEDIAT)

Operația de tundere: ilustrație de la (3.1) la (4.2)

NOTĂ: Încercați să păstrați unealta de tăiat înclinată la un unghi de aproximativ 15° față de suprafața de tăiere.

1. Tăiați și îndepărtați ramurile care depășesc capacitatea de tăiere a acestui echipament, folosind o mașină de elagat, înainte de operațiunea de tundere.

FR

2. Deplasați dispozitivul de tăiere ușor prin suprafața de tăiere, cu o mișcare de baleiere, urmând forma gardului vegetal sau a arbustului.

3. Pentru o tăiere optimă, se recomandă înclinarea ușoară în jos a dispozitivului de tăiere, în direcția mișcării.

4. Nu vă grăbiți în timp ce lucrați și nu încercați să tăiați prea mult dintr-o singură mișcare cu dispozitivul de tăiere.

5. Pentru început, tăiați pe ambele laturi începând de jos și tăind spre sus. Astfel, dacă părțile tăiate cad, nu vor bloca zona care rămâne de lucrat.

6. După ce tăiați laturile, treceți la partea de sus. Încercați să păstrați unealta de tăiat înclinată la un unghi de aproximativ 15° față de suprafața de tăiere.

7. Dacă zona care trebuie tăiată se întinde pe o distanță mare, tăiați pe mai multe etape, ca să obțineți un rezultat mai bun; resturile mai mici vor permite o compostare mai ușoară.



NOTĂ: DACĂ DORITI SĂ DATI FORMĂ ELEMENTULUI TĂIAT, VĂ RECOMANDĂM FORMA TRAPEZOIDALĂ. TĂIEREA ÎN FORMĂ TRAPEZOIDALĂ CORESPUNDE CREȘTERII NATURALE A PLANTELOR ȘI ASIGURĂ CREȘTEREA OPTIMĂ A VEGETAȚIEI DE TIP GARD VIU, PERMIȚÂND EXPUNEREA MAI MARE LA LUMINĂ ÎN PARTEA DE JOS.

8. Ungeți suprafețele interne ale lamei dacă dispozitivul de tăiere se supraîncălzește în timpul utilizării.



NOTĂ: ÎN TIMPUL OPERAȚIEI DE TUNS, ESTE POSIBIL CA DISPOZITIVUL DE TĂIERE SĂ SE BLOCHEZE. ÎN ACEST CAZ, ECHIPAMENTUL SE VA ÎNTRERUPE AUTOMAT, DIN CAUZA SUPRACURENTULUI. PRIN URMARE, ELIBERAȚI BUTONUL PORNIT/OPRIT ȘI DEMARAȚI DIN NOU, PENTRU A CONTINUA OPERAȚIA DE TUNS.

9. Nu forțați motonealta de tuns gard viu utilizând-o prin arbuști sau tufișuri cu densitate mare. Dacă lamele se blochează, eliberați imediat întrerupătorul pornit/oprit și scoateți grupul de baterii.



NOTĂ: ESTE STRICT INTERZISĂ DEZINSTALAREA GRUPULUI DE BATERII ATÂTA TIMP CÂT LAMA ESTE ÎNCĂ ÎN MIȘCARE SAU DACĂ ESTE APASAT ELEMENTUL DE ACTIVARE.

10. Fiți întotdeauna atenți la resturile care plutesc în aer în timpul utilizării. Purtați mănuși dacă tundeți vegetație cu țepi sau spini.

După utilizare: Ilustrația (5.4)

Curățați motonealta (consultați capitolul întreținere) și fixați carcasa de protecție a lamei - 8.

Scoaterea și încărcarea bateriei: Ilustrația (6.1) și manualul de instrucțiuni pentru baterie

1. Apăsați butonul de deblocare a bateriei - 9 și scoateți prin glisare bateria din echipament.

2. Puneți grupul de baterii în încărcător, glisându-l până ce ajunge la poziția de fixare, lucru semnalat printr-un clic.

ES

PT

IT

EL

PL

RU

KZ

UA

RO

EN

3. Când indicatorul luminos verde clipește, bateria se încarcă. Dacă indicatorul luminos verde nu mai clipește, bateria este complet încărcată.



AVERTISMENT! NU INTRODUCETI ȘI NU SCOATEȚI BATERIA ÎN TIMP CE DISPOZITIVUL DE ACȚIONARE ESTE APĂSAT SAU ÎN TIMP CE LAMA ESTE ÎN MIȘCARE.

5. TRANSPORTUL

Transportarea echipamentului sau a bateriei poate implica obligația de respectare a unor cerințe aplicabile în țara respectivă. Asigurați-vă că respectați toate aceste cerințe, solicitând informații de la autoritățile competente din țara respectivă. Verificați temperatura pe durata transportului, aceasta trebuind să nu depășească niciodată valorile limite indicate la rubrica privind depozitarea.

5.1 TRANSPORTAREA MOTOUNELTEI

Ilustrația (5.1)

Întrerupeți echipamentul și scoateți grupul de baterii. Așteptați răcirea echipamentului, lăsându-l la exterior timp de 2 ore înainte de a îl transporta. Țineți întotdeauna echipamentul de mâner. Protejați echipamentul de orice impact puternic sau de vibrații puternice care ar putea interveni pe durata transportării în vehicule. Fixați temeinic echipamentul pentru a împiedica orice alunecare sau cădere. Nu expuneți echipamentul razelor de soare.

5.2 TRANSPORTAREA BATERIILOR CU LITIU

Vă rugăm să consultați manualul cu instrucțiuni de utilizare a bateriilor pentru detalii suplimentare.

6. PREGĂTIREA PENTRU PERIOADA CÂND NU ESTE UTILIZATĂ

Ilustrația (6.1)

Scoateți bateria de pe motounealtă.

Înainte de o perioadă îndelungată de depozitare, asigurați-vă că bateria este încărcată conform instrucțiunilor furnizate în manualul cu instrucțiuni pentru baterie. **Respectați toate instrucțiunile indicate în capitolul privind depozitarea de mai jos.** Vă recomandăm utilizarea ambalajului original pentru depozitare sau acoperirea echipamentului cu o prelată sau o carcasă potrivită, pentru a-l proteja de praf.

7. DEPOZITAREA

Depozitați motounealta și bateria doar într-un loc curat, uscat, aerisit, în care temperatura se situează între 4°C și 24°C, și unde nu au acces la motounealta de tuns copiii sau persoane care nu sunt de încredere. Acoperiți-l pentru a asigura o protecție suplimentară. Vă recomandăm utilizarea ambalajului original pentru depozitare sau acoperirea echipamentului cu o prelată sau o carcasă potrivită, pentru a-l proteja de praf. Asigurați-vă că ați fixat corect echipamentul pe durata transportării.

7.1 DEPOZITAREA MOTOUNELTEI

Ilustrația (6.1)

Debransați bateria de pe motounealtă. Așteptați răcirea motounealtei, lăsând-o la exterior timp de 2 ore înainte de a o depozita. Montați carcasa lamei pentru a evita atingerea lamei ascuțite de copii sau de persoane care nu sunt familiarizate cu acest produs. Inspectați minuțios

FR
ES
PT
IT
EL
PL
RU
KZ
UA
RO
EN

echipamentul pentru a detecta orice component uzat, cu fixare slăbită sau deteriorat. Curățați echipamentul înainte de depozitare. Nu expuneți echipamentul razelor de soare. Luați măsurile adecvate pentru a asigura că echipamentul este întotdeauna la adăpost de frig și umezeală.

7.2 DEPOZITAREA BATERIILOR CU LITIU

Ilustrația (6.1)

Verificați dacă nivelul de putere al bateriilor este cel recomandat în manualul cu instrucțiuni pentru utilizarea bateriilor. Vă rugăm să consultați manualul cu instrucțiuni de utilizare a bateriilor pentru detalii suplimentare.

8. ÎNTREȚINERE



PERICOL! RISC DE RĂNIRE DIN CAUZA ELECTROCUTĂRII. SCOATEȚI GRUPUL DE BATERII ÎNAIȚE DE ORICE OPERAȚIUNE DE REGLARE, INSPECTARE, CURĂȚARE SAU DEPOZITARE A ECHIPAMENTULUI.

8.1 CURĂȚARE

Ilustrație de la (5.1) la (5.4)

Ștergeți carcasa și piesele de plastic cu o cârpă umedă, moale. Nu utilizați solvenți sau detergenți puternici pe carcasa de plastic sau piesele din plastic. Anumite produse de curățare domestice pot provoca deteriorări, și pot duce la electrocutare.

8.2 CURĂȚAREA LAMEI

Ilustrația (5.2) și (5.4)



AVERTISMENT! PURTAȚI MĂNUȘI DE PROTECȚIE CÂND LUCRAȚI PE DISPOZITIVUL DE TĂIERE ȘI ÎN ĂPROPIEREA ACESTUIA! UTILIZAȚI INSTRUMENTE POTRIVITE PENTRU A ÎNDEPĂRTA RESTURILE, DE EXEMPLU O CREANGĂ SAU UN BĂȚ. NU LUCRAȚI NICIODĂȚĂ CU MĂINILE NEACOPERITE! ÎNLOCUIREA DISPOZITIVULUI DE TĂIERE TREBUIE REALIZATĂ DE O PERSOANĂ CALIFICATĂ SPECIALIZATĂ! RECONDIȚIONAREA SAU ASCUȚIREA LAMELOR NU SE RECOMANDĂ DECÂT DĂCĂ ESTE EFECTUATĂ DE UN SERVICIU DE REPARAȚII SAU UN SPECIALIST CU O CALIFICARE SIMILARĂ.

Păstrați lama - 2 curată și fără resturi pe ea. Îndepărtați resturile de tăiere. Aplicați o cantitate mică de lubrifiant (produs de curățare pentru rășină) pe lamă - 2 pentru a păstra o performanță de tăiere corespunzătoare. Păstrați cele două lame ascuțite. La uzura sau deteriorarea dispozitivului de tăiere, înlocuirea acestuia trebuie efectuată de un specialist calificat utilizând doar piese noi de tip identic.

8.3 VEDERE DETALIATĂ

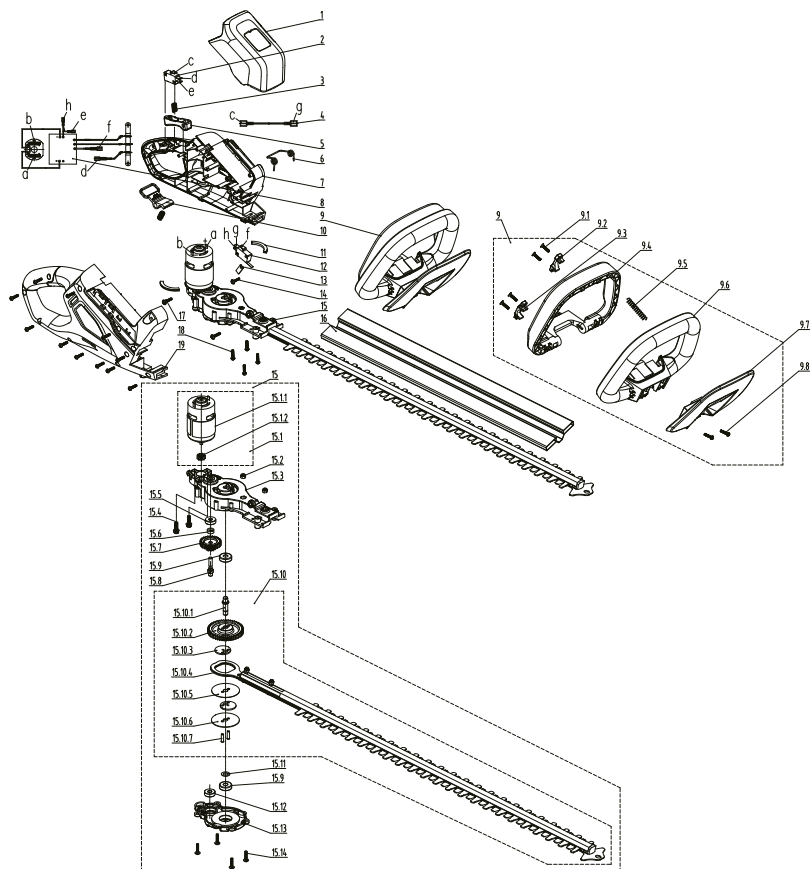

POS	DESCRIERE	Perioada de disponibilitate a pieselor de schimb	CANT.
1	Capac decorativ		1
2	Întreprător pornit/oprit	6 ani	1
3	Arc dispozitiv de activare		2
4	Cablu conexiune		1
5	Declanșator întreprător pornit/oprit		1
6	Arc resetare		1
7	Carcasă stânga		1
8	Componente electronice	6 ani	1
9	Componente mâner		1

FR

ES

PT

IT

EL

PL

RU

KZ

UA

RO

EN

POS	DESCRIERE	Perioada de disponibilitate a pieselor de schimb	CANT.
9.1	Șurub autofiletant		4
9.2	Placă presiune stânga		1
9.3	Placă presiune dreapta		1
9.4	Mâner față		1
9.5	Arc buton		1
9.6	Cadru mâner față		1
9.7	Carcasă de protecție		1
9.8	Șurub autofiletant		2
10	Buton de deblocare		1
11	Plăcuță de reducere vibrații motor		2
12	Întreprător pornit/oprit pentru butonul de siguranță	6 ani	1
13	Plăcuță presiune		1
14	Șurub autofiletant		1
15	Componente cutie viteze motor		1
15.1	Componente motor mic transmisie		1
15.1.1	Componente motor	6 ani	1
15.1.2	Mecanism transmisie	6 ani	1
15.2	Contrapiuliță hexagonală cu inserție nemetalică de tip 1		2
15.3	Cutie de viteze		1
15.4	Șurub trei combinații cu cap cilindric striat din material compozit		2
15.5	Lagăr		1
15.6	Manșonul axului		1
15.7	Mecanism transmisie	6 ani	1
15.8	Arbore de ieșire		1
15.9	Lagăr		2
15.10	Componente transmisie ieșire mare		1
15.10.1	Arbore de ieșire		1
15.10.2	Mecanism transmisie	6 ani	1
15.10.3	Arbore excentric		2
15.10.4	Componente lamă	6 ani	1
15.10.5	Placă lamă		1
15.10.6	Garnitură		1
15.10.7	Știft		2

POS	DESCRIERE	Perioada de disponibilitate a pieselor de schimb	CANT.
15.11	Perniță antifrecare		1
15.12	Lagăr		1
15.13	Carcasă		1
15.14	Șurub autofiletant cu cap cilindric în cruce		4
16	Carcasă lamă		1
17	Șurub autofiletant cu cap cilindric în cruce		2
18	Șurub autofiletant		15
19	Carcasă dreapta		1

8.4 DEPANARE



**PERICOL! RISC DE RĂNIRE DIN CAUZA ELECTROCUTĂRII.
AVERTISMENT! ÎNAINTE DE ORICE INTERVENȚIE DE DEPANARE,
OPRIȚI ECHIPAMENTUL.**

Probleme	Cauze probabile	Soluții	Calificare necesară
Echipamentul nu pornește	Bateria nu este conectată corect	Pentru a conecta grupul de baterii, asigurați-vă că dispozitivele de fixare din partea de sus a grupului de baterii au intrat prin glisare în locașul lor	-
	Grupul de baterii este descărcat	Încărcați grupul de baterii conform instrucțiunilor incluse în documentația aferentă modelului	-
	Butonul de alimentare/viteză este în poziția OFF - oprire	Apăsați pe butonul de oprire/pornire - on/off	-
	Grupul de baterii nu este conectat corect	Conectați corect	-

FR

ES

PT

IT

EL

PL

RU

KZ

UA

RO

EN

Probleme	Cauze probabile	Soluții	Calificare necesară
Echipamentul nu pornește	Butonul de oprire/pornire - on/off nu este setat pe poziția ON - pornire	Consultați capitolul „Punerea în funcțiune a echipamentului”	-
	Doar unul din cele două butoane este pe poziția ON - pornire	Consultați capitolul „Punerea în funcțiune a echipamentului”	-
	Componente interne deteriorate	Oprii motorul, scoateți bateria și examinați echipamentul. Duceți motounealta la reparat	Centru de reparație autorizat
Motounealta vibrează la viteze mari	Lama nu este aliniată sau este uzată	Schimbați lama	Centru de reparație autorizat
	Axul motorului este deformat	Oprii motorul și examinați echipamentul. Duceți motounealta la reparat	Centru de reparație autorizat
Motorul se oprește în timpul funcționării	Grosimea ramurilor depășește capacitatea echipamentului	Tăiați doar ramurile care se încadrează la capacitatea echipamentului	-
	Bateria este descărcată	Reîncărcați bateria	-
Motorul este PORNIT, însă lamele nu se mișcă	Motounealta este defectă	Nu utilizați motounealta și contactați centrul de service	Centru de reparație autorizat
	Lamele sunt blocate	Scoateți grupul de baterii, apoi curățați elementele care blochează lamele	-
Motounealta se oprește brusc în timpul operației de tăiere a vegetației	Este posibil ca motorul să fie supraîncărcat	Oprii motounealta și așteptați 3 minute înainte de a porni din nou	-
	Este posibil ca motorul să fie supraîncălzit	Oprii motounealta și așteptați răcirea motorului, după care porniți-o din nou.	-
	Este posibil ca bateria să fie supraîncălzită	Oprii motounealta și așteptați răcirea bateriei, după care porniți-o din nou.	-

Probleme	Cauze probabile	Soluții	Calificare necesară
Echipamentul nu ajunge la putere maximă	Capacitatea grupului de baterii este prea mică	Încărcați grupul de baterii	-
	Gurile de aerisire sunt blocate	Curățați gurile de aerisire	-
Vibrația sau zgomotul este prea mare	Există buloane/piulițe slăbite	Strângeți buloanele/piulițele	-
	Motounealta este defectă	Nu utilizați motounealta și contactați centrul de service	Centru de reparație autorizat
Echipamentul se oprește brusc	Grupul de baterii este descărcat	Scoateți grupul de baterii și încărcați-l	-
	Bateria este prea fierbinte	Scoateți grupul de baterii și lăsați-l să se răcească	-
Performanța tăierii nu corespunde așteptărilor	Lama este uzată / deteriorată	Înlocuiți lama cu una nouă	-
	Lama este ruginită	Scoateți grupul de baterii, apoi aplicați lubrifiantul indicat și curățați lama.	-
	Grosimea ramurilor depășește capacitatea echipamentului	Tăiați doar ramurile care se încadrează la capacitatea echipamentului	-

8.5 CIRCUMSTANȚE CU RISC DE PRODUCERE A DECESULUI:

Probleme	Soluții
Motounealta scoate fum în timpul funcționării	Opriiți imediat motounealta, scoateți grupul de baterii, apoi contactați centrul de service

9. SFÂRȘITUL DURATEI DE VIAȚĂ A ECHIPAMENTULUI



Este interzisă aruncarea aparatelor electrice împreună cu deșeurile menajere. Aparatele electrice uzate trebuie colectate separat și depuse la centre de colectare special prevăzute în acest scop. Solicitați informații privind reciclarea de la administrația locală sau distribuitor.

FR

10. GARANȚIE

ES

10.1 GARANȚIA OFERITĂ DE NOI

Produsele STERWINS sunt proiectate conform celor mai înalte standarde aplicabile produselor fabricate pentru piața de consum. Această garanție la vânzare acoperă o durată de 5 ani de la data achiziționării produsului. Garanția acoperă toate defectele aferente materialelor sau manoperei: componente și elemente lipsă, și daune apărute în condiții de utilizare normală. Operațiile de reparare și înlocuire a pieselor nu duc la prelungirea termenului inițial de garanție. Vă revine obligația de a prezenta dovada achiziționării acestui echipament și a datei de achiziționare. Plafonul de rambursare aferent garanției este dat de valoarea echipamentului.

PT

IT

10.2 CAZURI DE NEAPLICARE A GARANȚIEI

Această garanție nu acoperă problemele și incidentele apărute ca urmare a utilizării incorecte a echipamentului. Următoarele situații și elemente nu sunt acoperite de garanție:

EL

- Unealta a fost folosită incorect; sau

- Daună produsă în timpul transportului sau instalării echipamentului; sau

- Operații de reparare și/sau schimbare a pieselor efectuate de un terț; sau

PL

- Daună cauzată de factori externi sau de obiecte străine, cum ar fi nisip sau pietre; sau

- Daună produsă ca urmare a nerespectării instrucțiunilor privind siguranța și utilizarea; sau

- Echipamentul a fost demontat sau deschis; sau

RU

- Echipamentul a fost lăsat într-un mediu cu umezeală (rouă, ploaie, scufundat în apă, etc.); sau

- Echipamentul a fost utilizat în scopuri profesionale; sau

KZ

- Echipamentul a fost expus unor temperaturi care nu respectă valorile indicate la rubrica „Depozitare”

UA

Echipamentul trebuie utilizat în condiții normale de utilizare, și pentru scopuri neprofesionale. Prin urmare, această garanție nu acoperă produsele utilizate de societăți specializate în lucrări de grădinarit, instituții publice locale, precum și de firmele care oferă servicii de închiriere contra cost sau gratuite.

RO

În cazul unei probleme sau al unei defecțiuni, trebuie să consultați întotdeauna prima dată distribuitorul Sterwins. În majoritatea cazurilor, distribuitorul Sterwins va putea să rezolve problema sau să remedieze defecțiunea. Păstrați factura sau chitanța de plată: aceste documente vor fi solicitate la prelucrarea oricăror cereri.

EN

11. DECLARAȚIA CE / UE DE CONFORMITATE

Modelul de produs/produsul: **84441230**

Denumirea și adresa producătorului sau a reprezentantului său autorizat:

ADEO Services, 135 Rue Sadi Carnot - CS 00001 59790 Ronchin - France

Declarația de conformitate este emisă pe răspunderea exclusivă a producătorului

Obiectul declarației :	
Tip produs	BATTERY HEDGE TRIMMER 60CM
Referință produs	84441230
Referință de desing industrial	40VHT2-60.1
Marca a produsului:	STERWINS
EAN	3276007275216
Cod de numere de serie	SSSSSSXX DDMYY nnPPPPP (SSSSS: supplier code 097900, XX: line number, DMMYY: Production date, nn: version of product, PPPPP: incremental number)

Obiectul declarației descris mai sus este în conformitate cu legislația comunitară relevantă de armonizare a Uniunii

Referințele standardelor armonizate relevante folosite sau referințele specificațiilor în legătură cu care se declară conformitatea:

Unde este cazul * numele și numărul de laborator notificat care a eliberat certificarea și trimiterea la document

2014_30_EU_EMC (Electromagnetic Compatibility (EMC) Directive)	EN 55014-1:2017+A11:2020 EN 55014-2:2015 EN IEC 63000:2018 IEC 62321-1:2013 IEC 62321-2:2013 IEC 62321-3-1:2013 IEC 62321-4:2013+A1:2017
2011_65_EU_RoHS (Restriction of Hazardous Substances in Electrical and Electronic Equipment (RoHS) Directive)	IEC 62321-5:2013 IEC 62321-6:2015 IEC 62321-7-1:2015 IEC 62321-7-2:2017 & ISO 17075-1:2017 IEC 62321-8:2017
2006_42_EC_MACHINE (Machinery_Products)	EN 62841-1:2015 EN 62841-4-2:2019
2000_14_EC_NOISE (Noise_Emission_Outdoor_Products)	EN ISO 11094:1991 EN ISO 3744:1995 EN ISO 3744:2010

Report No: SHES210701382471

Release by SGS

Measured Sound power level:	88.72dB(A)
Guaranteed Sound power level:	92dB(A)

Semnat pentru și în numele

LEMOINE ERIC
PLATFORM QUALITY LEADER

Locație Ronchin - FRANCE

Datat 21/09/2021



ADEO Services SAS
135 Rue Sadi Carnot
CS 00001
59790 Ronchin



Introduction

Thank you for choosing this product. Upon designing and manufacturing our products, we place all of our efforts into ensuring an excellent quality that meets the needs of the users. Following these instructions allow to optimize the lifetime

IMPORTANT! IN ORDER TO OBTAIN THE UTMOST SATISFACTION FROM THIS PRODUCT UPON SETTING IT UP, USING IT, AND MAINTAINING IT, WE RECOMMEND THAT YOU CAREFULLY READ THIS USER MANUAL BEFORE USING THE PRODUCT. PLEASE PAY ATTENTION TO BASIC WARNINGS RELATING TO SAFETY WITHIN THIS MANUAL, AND KEEP THE MANUAL FOR LATER REFERENCE.



IMPORTANT, KEEP THE MANUAL FOR LATER REFERENCE : READ CAREFULLY

1. INTENDED USE OF BATTERY HEDGE TRIMMER 60CM

This product is intended for outdoor use only, and must not be used inside a building under any circumstances. The cordless hedge trimmer is only intended for use in dry and well-illuminated conditions. This hedge trimmer is only intended to be used for cutting hedges, bushes and shrubs in domestic gardens. Do not use it for others purposes. The maximum cutting capacity must be observed. Do not cut branches exceeding the stated maximum capacity. Do not use it for others purposes. The product is not intended to be used by children or persons with reduced physical, mental or sensory capabilities. This product is designed for hand use. This product should never be installed on a workbench or any other support.

After unwrapping the packing, make sure that the product is complete with its accessories (if any). If the product is damaged or has any defect, please do not use it and bring back it to your dealer. If you give this tool to another people, please give him also this instruction manual.

Please note that our equipment has not been designed for use in commercial, trade or industrial applications. Our warranty will be voided if the machine is used in commercial, trade or industrial businesses or for equivalent purposes. This product has been designed to be used over a period of 5 years (Expected lifetime).

2. SAFETY INSTRUCTIONS



WARNING: READ ALL SAFETY WARNINGS AND ALL INSTRUCTIONS. FAILURE TO FOLLOW THE WARNINGS AND INSTRUCTIONS MAY RESULT IN ELECTRIC SHOCK, FIRE AND/OR SERIOUS INJURY. SAVE ALL WARNINGS AND INSTRUCTIONS FOR FUTURE REFERENCE.

2.1 GENERAL SAFETY WARNINGS

- DO NOT OPERATE THE HEDGE TRIMMER NEAR GLASS ENCLOSURES, AUTOMOBILES, TRUCKS, WINDOW WELLS, DROP-OFFS, ETC. WITHOUT PROPERLY ADJUSTING THE AIM OF THE DISCHARGE.

















- DO NOT FORCE OR OVERLOAD THE HEDGE TRIMMER. THE HEDGE TRIMMER WILL PERFORM BETTER AND SAFER WHEN IT IS USED AT THE RATE THAT IT WAS DESIGNED TO WORK AT.

• IF THE PRODUCT IS ALREADY ASSEMBLED, PLEASE MAKE SURE THAT ALL SCREWS ARE TIGHTLY FIXED BEFORE USING IT. IF THE PRODUCT REQUIRES THAT YOU ASSEMBLE IT, PLEASE MAKE SURE UPON OPENING THE PACKAGE THAT ALL THE ELEMENTS NEEDED FOR SETTING UP THE PRODUCT HAVE BEEN

PROVIDED. IF THE PRODUCT IS DAMAGED OR HAS DEFECTS, DO NOT USE IT AND TAKE IT BACK TO THE NEAREST STORE.

• THE TERM «MACHINE» IN THE WARNINGS REFERS TO YOUR MAINS-OPERATED (CORDED) MACHINE OR BATTERY-OPERATED (CORDLESS) MACHINE.

2.2 SYMBOLS ON THE PRODUCT

	Complies with European standards: This symbol means that this appliance is compliant with the applicable European directives, and a test of compliance with these directives has been performed.		
	Single mark of circulation of products on the market of the Member States of the Customs Union.		Ukrainian conformity marking
	Universal : compatible only with Sterwins UP40, Lexman UP40 and Dexter UP40 products.		Read and understand all instructions before operating the product, follow all warning and safety instructions.
	Electrical products should not be discarded with household products. Used electrical products must be collected separately and disposed of at collection points provided for this purpose. Talk with your local authorities or dealer for advice on recycling.		
	Wear ear protection.		Wear eye protection
	Wear head protection.		Wear protective gloves.
	DANGER – Keep hands away from blade		Switch off: Remove the Battery before cleaning or maintenance.
	Do not expose the product to rain or wet conditions.		Keep bystanders away.
	Guaranteed sound power level (tested according to Directive 2000/14/EC as amended by 2005/88/EC).		Cutting length: 605mm 600 mm

FR
ES
PT
IT
EL
PL
RU
KZ
UA
RO
EN

FR



Remove battery pack before carrying out maintenance or cleaning work

ES

PT

IT

EL

PL

RU

KZ

UA

RO

2.3 SYMBOLS IN THIS MANUAL

	Type and source of the danger : Failure to observe this warning may result in physical injury or death.		Type and source of the danger: This symbol indicates that damage to the appliance, the environment or other property may occur as a result of non-observance of this warning.
	Note : This symbol indicates important information for better understanding of the product.		Read the manual: This symbol indicates that you need to read the user manual carefully.
	Read the instruction manual.		Green point : Packaging recycling.
	Brazilian environmental label : Recycle the packaging of the product.		Remove battery during transportation, storage, repair work and cleaning.
	This product is recyclable. If it cannot be used anymore, please take it to waste recycling centre.		Brazilian environmental label : Recycle this product.
	Please refer to the corresponding illustration at the end of the booklet.		

EN

- General Machine Safety Warnings -



WARNING: READ ALL SAFETY WARNINGS, INSTRUCTIONS, ILLUSTRATIONS AND SPECIFICATIONS PROVIDED WITH THIS PRODUCT. FAILURE TO FOLLOW ALL INSTRUCTIONS LISTED BELOW MAY RESULT IN ELECTRIC SHOCK, FIRE AND/OR SERIOUS INJURY.

SAVE ALL WARNINGS AND INSTRUCTIONS FOR FUTURE REFERENCE. THE TERM "MACHINE" IN THE WARNINGS REFERS TO YOUR MAINS-OPERATED (CORDED) MACHINE OR BATTERY-OPERATED (CORDLESS) MACHINE.

2.4 WORK AREA SAFETY

- **KEEP WORK AREA CLEAN AND WELL LIT.** CLUTTERED OR DARK AREAS INVITE ACCIDENTS.
- **DO NOT OPERATE MACHINES IN EXPLOSIVE ATMOSPHERES, SUCH AS IN THE PRESENCE OF FLAMMABLE LIQUIDS, GASES OR DUST.** MACHINES CREATE SPARKS WHICH MAY IGNITE THE DUST OR FUMES.
- **KEEP CHILDREN AND BYSTANDERS AWAY WHILE OPERATING A MACHINE.** DISTRACTIONS CAN CAUSE YOU TO LOSE CONTROL.

2.5 ELECTRICAL SAFETY

- **MACHINE PLUGS MUST MATCH THE OUTLET. NEVER MODIFY THE PLUG IN ANY WAY. DO NOT USE ANY ADAPTER PLUGS WITH EARTHED (GROUNDED) MACHINES.** UNMODIFIED PLUGS AND MATCHING OUTLETS WILL REDUCE RISK OF ELECTRIC SHOCK.
- **AVOID BODY CONTACT WITH EARTHED OR GROUNDED SURFACES, SUCH AS PIPES, RADIATORS, RANGES AND REFRIGERATORS.** THERE IS AN INCREASED RISK OF ELECTRIC SHOCK IF YOUR BODY IS EARTHED OR GROUNDED.
- **DO NOT EXPOSE MACHINES TO RAIN OR WET CONDITIONS.** WATER ENTERING A MACHINE WILL INCREASE THE RISK OF ELECTRIC SHOCK.
- **DO NOT ABUSE THE CORD. NEVER USE THE CORD FOR CARRYING, PULLING OR UNPLUGGING THE MACHINE. KEEP CORD AWAY FROM HEAT, OIL, SHARP EDGES OR MOVING PARTS.** DAMAGED OR ENTANGLED CORDS INCREASE THE RISK OF ELECTRIC SHOCK.
- **WHEN OPERATING A MACHINE OUTDOORS, USE AN EXTENSION CORD SUITABLE FOR OUTDOOR USE.** USE OF A CORD SUITABLE FOR OUTDOOR USE REDUCES THE RISK OF ELECTRIC SHOCK.
- **IF OPERATING A MACHINE IN A DAMP LOCATION IS UNAVOIDABLE, USE A RESIDUAL CURRENT DEVICE (RCD) PROTECTED SUPPLY.** USE OF AN RCD REDUCES THE RISK OF ELECTRIC SHOCK.

2.6 PERSONAL SAFETY

- **STAY ALERT, WATCH WHAT YOU ARE DOING AND USE COMMON SENSE WHEN OPERATING A MACHINE. DO NOT USE A MACHINE WHILE YOU ARE TIRED OR UNDER THE INFLUENCE OF DRUGS, ALCOHOL OR MEDICATION.** A MOMENT OF INATTENTION WHILE OPERATING MACHINES MAY RESULT IN SERIOUS PERSONAL INJURY.
- **USE PERSONAL PROTECTIVE EQUIPMENT. ALWAYS WEAR EYE PROTECTION.** PROTECTIVE EQUIPMENT SUCH AS DUST MASK, NON-SKID SAFETY SHOES, HARD HAT, OR HEARING PROTECTION USED FOR APPROPRIATE CONDITIONS WILL REDUCE PERSONAL INJURIES.
- **PREVENT UNINTENTIONAL STARTING. ENSURE THE SWITCH IS IN THE OFF-POSITION BEFORE CONNECTING TO POWER SOURCE AND/OR BATTERY PACK, PICKING UP OR CARRYING THE TOOL.** CARRYING MACHINES WITH YOUR FINGER ON THE SWITCH OR ENERGISING MACHINES THAT HAVE THE SWITCH ON INVITES ACCIDENTS.
- **REMOVE ANY ADJUSTING KEY OR WRENCH BEFORE TURNING THE MACHINE ON.** A WRENCH OR A KEY LEFT ATTACHED TO A ROTATING PART OF THE MACHINE MAY RESULT IN PERSONAL INJURY.
- **DO NOT OVERREACH. KEEP PROPER FOOTING AND BALANCE AT ALL TIMES.** THIS ENABLES BETTER CONTROL OF THE MACHINE IN UNEXPECTED SITUATIONS.
- **DRESS PROPERLY. DO NOT WEAR LOOSE CLOTHING OR JEWELLERY. KEEP YOUR HAIR, CLOTHING AND GLOVES AWAY FROM MOVING PARTS.** LOOSE CLOTHES, JEWELLERY OR LONG HAIR CAN BE CAUGHT IN MOVING PARTS.
- **IF DEVICES ARE PROVIDED FOR THE CONNECTION OF DUST EXTRACTION AND COLLECTION FACILITIES, ENSURE THESE ARE CONNECTED AND PROPERLY USED.** USE OF DUST COLLECTION CAN REDUCE DUST RELATED HAZARDS.
- **DO NOT LET FAMILIARITY GAINED FROM FREQUENT USE OF TOOLS ALLOW YOU TO BECOME COMPLACENT AND IGNORE TOOL SAFETY PRINCIPLES.** A CARELESS ACTION CAN CAUSE SEVERE INJURY WITHIN A FRACTION OF A SECOND.

2.7 MACHINE USE AND CARE

- **DO NOT FORCE THE MACHINE. USE THE CORRECT MACHINE FOR YOUR APPLICATION.** THE CORRECT MACHINE WILL DO THE JOB BETTER AND SAFER AT THE RATE FOR WHICH IT WAS DESIGNED.
- **DO NOT USE THE MACHINE IF THE SWITCH DOES NOT TURN IT ON AND OFF.** ANY MACHINE THAT CANNOT BE CONTROLLED WITH THE SWITCH IS DANGEROUS AND MUST BE REPAIRED.
- **DISCONNECT THE PLUG FROM THE POWER SOURCE AND/OR THE BATTERY PACK FROM THE MACHINE BEFORE MAKING ANY ADJUSTMENTS, CHANGING ACCESSORIES, OR STORING MACHINES.** SUCH PREVENTIVE SAFETY MEASURES REDUCE THE RISK OF STARTING THE MACHINE ACCIDENTALLY.
- **STORE IDLE MACHINES OUT OF THE REACH OF CHILDREN AND DO NOT ALLOW PERSONS UNFAMILIAR WITH THE MACHINE OR THESE INSTRUCTIONS TO OPERATE THE MACHINE.** MACHINES ARE DANGEROUS IN THE HANDS OF UNTRAINED USERS.
- **MAINTAIN MACHINES. CHECK FOR MISALIGNMENT OR BINDING OF MOVING PARTS, BREAKAGE OF PARTS AND ANY OTHER CONDITION THAT MAY AFFECT THE MACHINES OPERATION. IF DAMAGED, HAVE THE MACHINE REPAIRED BEFORE USE.** MANY ACCIDENTS ARE CAUSED BY POORLY MAINTAINED POWERTOOLS.
- **KEEP CUTTING TOOLS SHARP AND CLEAN.** PROPERLY MAINTAINED CUTTING TOOLS WITH SHARP CUTTING EDGES ARE LESS LIKELY TO BIND AND ARE EASIER TO CONTROL.
- **USE THE MACHINE, ACCESSORIES AND TOOL BITS ETC. IN ACCORDANCE WITH THESE INSTRUCTIONS, TAKING INTO ACCOUNT THE WORKING CONDITIONS AND THE WORK TO BE PERFORMED.** USE OF THE MACHINE FOR OPERATIONS DIFFERENT FROM THOSE INTENDED COULD RESULT IN A HAZARDOUS SITUATION.
- **KEEP HANDLES AND GRASPING SURFACES DRY, CLEAN AND FREE FROM OIL AND GREASE.** SLIPPERY HANDLES AND GRASPING SURFACES DO NOT ALLOW FOR SAFE HANDLING AND CONTROL OF THE TOOL IN UNEXPECTED SITUATIONS.

2.8 BATTERY TOOL USE AND CARE

- **RECHARGE ONLY WITH THE CHARGER SPECIFIED BY THE MANUFACTURER.** A CHARGER THAT IS SUITABLE FOR ONE TYPE OF BATTERY PACK MAY CREATE A RISK OF FIRE WHEN USED WITH ANOTHER BATTERY PACK.
- **USE MACHINES ONLY WITH SPECIFICALLY DESIGNATED BATTERY PACKS.** USE OF ANY OTHER BATTERY PACKS MAY CREATE A RISK OF INJURY AND FIRE.
- **WHEN BATTERY PACK IS NOT IN USE, KEEP IT AWAY FROM OTHER METAL OBJECTS, LIKE PAPER CLIPS, COINS, KEYS, NAILS, SCREWS OR OTHER SMALL METAL OBJECTS, THAT CAN MAKE A CONNECTION FROM ONE TERMINAL TO ANOTHER.** SHORTING THE BATTERY TERMINALS TOGETHER MAY CAUSE BURNS OR A FIRE.
- **UNDER ABUSIVE CONDITIONS, LIQUID MAY BE EJECTED FROM THE BATTERY; AVOID CONTACT. IF CONTACT ACCIDENTALLY OCCURS, FLUSH WITH WATER.** IF LIQUID CONTACTS EYES, ADDITIONALLY SEEK MEDICAL HELP. LIQUID EJECTED FROM THE BATTERY MAY CAUSE IRRITATION OR BURNS.
- **DO NOT USE A BATTERY PACK OR TOOL THAT IS DAMAGED OR MODIFIED.** DAMAGED OR MODIFIED BATTERIES MAY EXHIBIT UNPREDICTABLE BEHAVIOUR RESULTING IN FIRE, EXPLOSION OR RISK OF INJURY.
- **DO NOT EXPOSE A BATTERY PACK OR TOOL TO FIRE OR EXCESSIVE TEMPERATURE.** EXPOSURE TO FIRE OR TEMPERATURE ABOVE 130 °C MAY CAUSE EXPLOSION.
- **FOLLOW ALL CHARGING INSTRUCTIONS AND DO NOT CHARGE THE BATTERY PACK OR TOOL OUTSIDE THE TEMPERATURE RANGE SPECIFIED IN THE INSTRUCTIONS.** CHARGING IMPROPERLY OR AT TEMPERATURES OUTSIDE THE SPECIFIED RANGE MAY DAMAGE THE BATTERY AND INCREASE THE RISK OF FIRE.

2.9 SERVICE

- **HAVE YOUR MACHINE SERVICED BY A QUALIFIED REPAIR PERSON USING ONLY IDENTICAL REPLACEMENT PARTS.** THIS WILL ENSURE THAT THE SAFETY OF THE MACHINE IS MAINTAINED.
- **NEVER SERVICE DAMAGED BATTERY PACKS.** SERVICE OF BATTERY PACKS SHOULD ONLY BE PERFORMED BY THE MANUFACTURER OR AUTHORIZED SERVICE PROVIDERS.

2.10 HEDGE TRIMMER SAFETY WARNINGS:

- **KEEP ALL PARTS OF THE BODY AWAY FROM THE BLADE. DO NOT REMOVE CUT MATERIAL OR HOLD MATERIAL TO BE CUT WHEN BLADES ARE MOVING.** BLADES CONTINUE TO MOVE AFTER THE SWITCH IS TURNED OFF. A MOMENT OF INATTENTION WHILE OPERATING THE HEDGE TRIMMER MAY RESULT IN SERIOUS PERSONAL INJURY.
- **CARRY THE HEDGE TRIMMER BY THE HANDLE WITH THE BLADE STOPPED AND TAKING CARE NOT TO OPERATE ANY POWER SWITCH.** PROPER CARRYING OF THE HEDGE TRIMMER WILL DECREASE THE RISK OF INADVERTENT STARTING AND RESULTANT PERSONAL INJURY FROM THE BLADES.
- **WHEN TRANSPORTING OR STORING THE HEDGE TRIMMER, ALWAYS FIT THE BLADE COVER.** PROPER HANDLING OF THE HEDGE TRIMMER WILL DECREASE THE RISK OF PERSONAL INJURY FROM THE BLADES.
- **WHEN CLEARING JAMMED MATERIAL OR SERVICING THE UNIT, MAKE SURE ALL POWER SWITCHES ARE OFF AND THE BATTERY PACK IS**

2.11 RESIDUAL RISKS

- FAMILIARISE YOURSELF WITH THE USE OF THIS PRODUCT BY MEANS OF THIS INSTRUCTION MANUAL. MEMORISE THE SAFETY DIRECTIONS AND FOLLOW THEM TO THE LETTER. THIS WILL HELP TO PREVENT RISKS AND HAZARDS. ALWAYS BE ALERT WHEN USING THIS PRODUCT, SO THAT YOU CAN RECOGNISE AND HANDLE RISKS EARLY. FAST INTERVENTION CAN PREVENT SERIOUS INJURY AND DAMAGE TO PROPERTY. SWITCH OFF AND DISCONNECT FROM THE BATTERY IF THERE ARE MALFUNCTIONS.
- EVEN IF ALL INSTRUCTIONS ARE STRICTLY FOLLOWED, THERE ARE STILL SOME FACTORS THAT COULD LEAD TO HAZARDS, SUCH AS:
 - THROWN OUT PIECES OF THE WORK PIECE.
 - VIBRATION INJURIES : USE DESIGNATED HANDLES AND TRY TO REDUCE WORKING TIME AND EXPOSURE.
 - INJURIES CAUSED BY NOISE : WEAR EAR PROTECTION AND REDUCE WORKING TIME AND EXPOSURE.

REMOVED OR DISCONNECTED. UNEXPECTED ACTUATION OF THE HEDGE TRIMMER WHILE CLEARING JAMMED MATERIAL OR SERVICING MAY RESULT IN SERIOUS PERSONAL INJURY.

- **HOLD THE HEDGE TRIMMER BY INSULATED GRIPPING SURFACES ONLY, BECAUSE THE BLADE MAY CONTACT HIDDEN WIRING.** BLADES CONTACTING A "LIVE" WIRE MAY MAKE EXPOSED METAL PARTS OF THE HEDGE TRIMMER "LIVE" AND COULD GIVE THE OPERATOR AN ELECTRIC SHOCK.
- **KEEP ALL POWER CORDS AND CABLES AWAY FROM CUTTING AREA.** POWER CORDS OR CABLES MAY BE HIDDEN IN HEDGES OR BUSHES AND CAN BE ACCIDENTALLY CUT BY THE BLADE.
- **DO NOT USE THE HEDGE TRIMMER IN BAD WEATHER CONDITIONS, ESPECIALLY WHEN THERE IS A RISK OF LIGHTNING.** THIS DECREASES THE RISK OF BEING STRUCK BY LIGHTNING.

- INHALATION OF DUST AND PARTICLES.

- WEAR EYE PROTECTION AT ALL TIMES.

IF YOU EXPERIENCE ANY OF THESE FACTORS WHILE USING THE MACHINE, STOP THE MACHINE CONSULT YOUR DOCTOR IMMEDIATELY

- INJURIES MAY BE CAUSED OR AGGRAVATED BY PROLONGED USE OF A TOOL. WHEN USING ANY TOOL FOR PROLONGED PERIODS, ENSURE YOU TAKE REGULAR BREAKS.
- PROLONGED USE OF THE PRODUCT EXPOSES THE USER TO VIBRATIONS THAT CAN CAUSE A RANGE OF CONDITIONS COLLECTIVELY KNOWN AS HAND-ARM VIBRATION SYNDROME (HAVS) E.G. FINGERS GOING WHITE; AS WELL AS SPECIFIC DISEASES SUCH AS CARPAL TUNNEL SYNDROME.
- TO REDUCE THIS RISK WHEN USING THE PRODUCT, ALWAYS WEAR PROTECTIVE GLOVES AND KEEP YOUR HANDS WARM.

3. TECHNICAL DATA

Model	40VHT2-60.1
Rated voltage (V d.c.)	36 V d.c.
Machine weigh (without battery pack)	3.2 kg
Blade length	658 mm

FR
ES
PT
IT
EL
PL
RU
KZ
UA
RO

Cutting Length	605 mm
Cutting capacity	20 mm
Guaranteed sound power level (dB(A))	92 dB(A)
Measured sound power level (dB(A))	88dB(A) K=3dB(A)
Sound pressure level (dB (A))	77dB(A) K=3dB(A)
Working current	4.2 A
Maximum current	12 A
Vibration level (K=1.5m/s²)	< 2.5 m/s ²
Blade oscillation speed (no load) (min⁻¹)	2800
Motor no-load speed	> 19500±10% /min

The declared vibration total value has been measured in accordance with a standard test method and may be used for comparing one tool with another. The declared vibration total value may also be used in a preliminary exposure assessment. The vibration and noise emission during actual use of the machine can differ from the declared total value depending on the ways in which the tool is used; and it may be necessary to identify safety measures to protect the operator that are based on an estimation of exposure in the actual conditions of use (taking into account all parts of the operating cycle such as the times when the tool is switched off and when it is running idle in addition to the trigger time).

Battery pack	
Type of battery	Li-Ion
Model	40VBA2-50.1 40VBA2-50.XXX
Rated voltage [V d.c.]	36V d.c.
Battery rated capacity	5Ah Li-Ion
Number of battery cells	20
Weight [kg]	1.29 kg

Charger pack		
Model	40VCH1-3A.1 40VCH1-3A.XXX	40VCH2-6A.1 40VCH2-6A.XXX
Rated input	100-240V~	220-240V~
Rated output	42V d.c.	42V d.c.
Working temperature [°C]	4°C~24°C	4°C~24°C
Weight [kg]	0.605 kg	1.06 kg

EN

4. ASSEMBLY



WARNING! THE PRODUCT MUST BE FULLY ASSEMBLED BEFORE OPERATION! DO NOT USE A PRODUCT THAT IS ONLY PARTLY ASSEMBLED OR ASSEMBLED WITH DAMAGED PARTS! FOLLOW THE ASSEMBLY INSTRUCTIONS STEP-BY-STEP AND USE THE PICTURES PROVIDED AS A VISUAL GUIDE TO EASILY ASSEMBLE THE PRODUCT!

4.1 UNBOXING

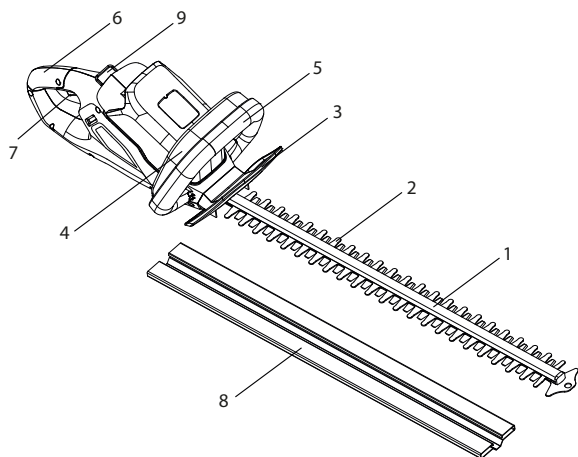

1. Cutting bar
2. Blade
3. Protection guard
4. Safety switch
5. Front handle
6. Rear handle
7. On/off switch
8. Blade cover
9. Unlock button

- WEAR GLOVES WHEN UNBOXING.
- DO NOT USE CUTTER, KNIFE, SAW OR ANY OTHER SIMILAR TOOL FOR UNBOXING.
- CARRY THE TOOL ONLY BY THE REAR HANDLE (6).
- KEEP THE BOX FOR FURTHER REUSE (TRANSPORT AND STORAGE).
- KEEP INSTRUCTION MANUAL IN A DRY AREA FOR FURTHER CONSULTATION.

4.2 INSTALLATION

Blade cover : illustration (2.1)

Remove the blade cover 8 from the blade 2 before operation. Align and push the blade cover 8 onto the blade 2 to attach it.

NOTE: Always attach the blade cover 8 when the product is not in use, for storage and transportation.

Installing/Removing the battery pack : illustration (2.2)

WARNING : Make sure the latch on the bottom of the battery pack snaps in place and the battery pack is fully seated and secure in the product's battery docking port before beginning operation.

Failure to securely seat the battery pack could cause the battery pack to fall out, resulting in serious personal injury.

FR
ES
PT
IT
EL
PL
RU
KZ
UA
RO
EN

To install : To attach, align and slide the battery pack onto the slots of the battery docking port until it locks in place.

To remove : To release, press the battery unlock button 9 and remove the battery pack from the product.

4.3 FIRST USE

Check the battery : illustration (2.2)



WARNING ! READ THE « SAFETY INSTRUCTION » SECTION AT THE BEGINNING OF THIS MANUAL INCLUDING ALL TEXT UNDER SUBHEADING THEREIN BEFORE USING THIS PRODUCT.



THE BATTERY IS NOT FULLY CHARGED AT THE TIME OF PURCHASE. BEFORE USING THE PRODUCT FOR THE FIRST TIME, PLACE THE BATTERY IN THE CHARGER AND CHARGE IT FULLY.

Pay particular attention using the machine for the first time : focus and dedicate all your attention to this first use. Make the first trial on a free space with no obstacle and no surrounding element.

4.4 OPERATION

Start the product : illustration (4.1)

Before starting the hedge trimmer, check that the on/off switch 7 and safety switch 4 are moving freely, returning automatically and quickly upon release. Also check that the cooling air vents are not obstructed and that both the front handle 5 and rear handle 6 are clean and dry. After making sure that the hedge trimmer isn't demonstrating any symptoms of damage, slide the fully charged battery into the docking port of the hedge trimmer until a "click" is heard. Then you can begin to trim hedges.

Hold the product with one hand at the rear handle 6 and with another at the front handle 5. In order to power the machine on, you must press both the safety switch 4 and the on/off switch 7 simultaneously. Always hold the hedge trimmer with both hands during operation.

Operate the product : illustration (4.2)



CAUTION ! ALWAYS WEAR SAFETY GLASSES. WEAR A FILTER MASK IF THE OPERATION IS DUSTY. USE OF PROPER GLOVES AND SUBSTANTIAL FOOTWEAR IS ALSO RECOMMENDED.

- WARNING: IN SOME COUNTRIES REGULATIONS DEFINE AT WHAT TIME OF THE DAY AND ON WHAT SPECIAL DAYS PRODUCTS ARE ALLOWED TO BE USED AND WHAT RESTRICTIONS APPLY! ASK YOUR COMMUNITY FOR DETAILED INFORMATION AND OBSERVE THE REGULATIONS IN ORDER TO PRESERVE A PEACEFUL NEIGHBOURHOOD AND AVOID COMMITTING ADMINISTRATIVE OFFENCES!

- OPERATING HOURS - ONLY OPERATE THE PRODUCT AT REASONABLE HOURS
- NOT EARLY IN THE MORNING, LATE AT NIGHT OR ON WEEKENDS/PUBLIC

HOLIDAYS WHEN PEOPLE MIGHT BE DISTURBED. INFORM YOURSELF ABOUT LOCAL RESTRICTIONS

- DO NOT OPERATE THE PRODUCT IN AN EXPLOSIVE ATMOSPHERE.
- AVOID USING THE PRODUCT IN BAD WEATHER CONDITIONS, ESPECIALLY WHEN THERE IS A RISK OF LIGHTNING. DO NOT OPERATE THE PRODUCT IN POOR LIGHTING. THE OPERATOR REQUIRES A CLEAR VIEW OF THE WORK AREA TO IDENTIFY POTENTIAL HAZARDS.

- USE OF HEARING PROTECTION REDUCES THE ABILITY TO HEAR WARNINGS (SHOUTS OR ALARMS). THE OPERATOR MUST PAY EXTRA ATTENTION TO WHAT IS GOING ON IN THE WORK AREA. DO NOT GET DISTRACTED, AND ALWAYS CONCENTRATE ON THE TASK.
- OPERATING SIMILAR TOOLS NEARBY INCREASES BOTH THE RISK OF HEARING INJURY AND THE POTENTIAL FOR OTHER PERSONS TO ENTER YOUR WORK AREA.
- KEEP FIRM FOOTING AND BALANCE.

- DO NOT OVERREACH. OVERREACHING CAN RESULT IN LOSS OF BALANCE. ALWAYS BE SURE OF THE FOOTING ON SLOPES.
- WALK, NEVER RUN. KEEP ALL PARTS OF YOUR BODY AWAY FROM ANY MOVING PART.
- NEVER RUN THE PRODUCT WITHOUT THE PROPER EQUIPMENT ATTACHED.
- DO NOT MODIFY THE PRODUCT IN ANY WAY OR USE PARTS AND ACCESSORIES THAT ARE NOT RECOMMENDED BY THE MANUFACTURER.



IF THE PRODUCT IS DROPPED, SUFFERS HEAVY IMPACT OR BEGINS TO VIBRATE ABNORMALLY, IMMEDIATELY STOP THE PRODUCT AND INSPECT FOR DAMAGE OR IDENTIFY THE CAUSE OF THE VIBRATION. ANY DAMAGE SHOULD BE PROPERLY REPAIRED OR REPLACE BY AN AUTHORIZED SERVICE CENTRE.

- TO REDUCE THE RISK OF INJURY ASSOCIATED WITH CONTACTING ROTATING PARTS, ALWAYS STOP THE MACHINE, REMOVE THE BATTERY PACK, AND MAKE SURE ALL MOVING PARTS HAVE STOPPED:
 - BEFORE CLEANING OR CLEARING A BLOCKAGE
 - WHEN LEAVING THE PRODUCT UNATTENDED
- BEFORE INSTALLING OR REMOVING ATTACHMENTS
- BEFORE CHECKING, MAINTAINING OR WORKING ON THE PRODUCT
- IF THE MACHINE STARTS TO VIBRATE ABNORMALLY (INSPECT IMMEDIATELY)

Trimming : Illustration (3.1) to (4.2)

NOTE: Try to keep the cutting device angled at approximately 15° to the cutting surface.

1. Cut and remove branches exceeding the cutting capacity of this product using a proper pruner before operation.
2. Move the cutting device lightly through the cutting surface in a sweeping motion following the shape of the hedge or shrub.
3. A slight tilt downwards of the cutting device in the direction of motion is recommended for optimum cutting performance.
4. Do not to rush and do not attempt to cut too much with one stroke of the cutting device.
5. First cut both sides from the bottom cutting upwards to the top. This will prevent any of the trimmings falling into the path of the area still to be cut .
6. After cutting the sides proceed to the top. Try to keep the cutting device angled at approximately 15° to the cutting surface.
7. Cut in a number of stages if the area being cut is particularly long to achieve a better result; smaller trimmings will allow for easy composting.



NOTE : WHEN SHAPING IT IS ADVISABLE TO ACHIEVE A TRAPEZOIDAL SHAPE. A TRAPEZOIDAL CUT CORRESPONDS TO THE NATURAL GROWTH OF PLANTS AND RESULTS IN OPTIMAL HEDGE GROWTH, AS IT WILL EXPOSE MORE LIGHT TO THE LOWER END OF THE HEDGE.

FR

8. Lubricate the internal surfaces of the blade if the cutting device overheats during operation.



NOTE : WHILE TRIMMING, THE CUTTING DEVICE MAY BE BLOCKED. SO THE PRODUCT WILL TURN OFF AUTOMATICALLY DUE TO OVER CURRENT. THEREFORE RELEASE THE ON/OFF SWITCH AND THEN START AGAIN TO GO ON WITH TRIMMING.

ES

PT

9. Do not force the hedge trimmer through heavy shrubbery. If the blades become jammed, immediately release the on/off switch and remove the battery pack.



NOTE : NEVER UNINSTALL THE BATTERY PACK WHILE THE BLADE IS STILL IN MOTION OR WHILE THE TRIGGER IS PRESSED.

IT

EL

10. Always be careful of flying debris during operation. Wear gloves when trimming thorny or prickly foliage.

After use : Illustration (5.4)

Clean the machine (refer to chapter maintenance) and attach the blade cover 8.

PL

Removing and charging the battery : Illustration (6.1) and battery instruction manual

1. Press the unlock button 9 and slide the battery out of the product.

2. Place the battery pack into the charger by sliding it into a locked position until it clicks.

3. When the green light is flashing, the battery is charging. If the green light is no longer flashing, the battery is fully charged.

RU



WARNING ! DO NOT INSERT OR REMOVE THE BATTERY WHILE THE TRIGGER IS PRESSED OR WHILE THE BLADE IS IN MOTION.

KZ

UA

5. TRANSPORTATION

Transporting the machine or battery may require that you meet certain requirements specific to your country. Please make sure to respect them by contacting the authorities of your country, in order to respect them all. Ensure temperature during transportation will never be out of temperature range given on chapter storage.

RO

5.1 TRANSPORT THE MACHINE

Illustration (5.1)

Switch the product off and remove the battery pack. Let the machine cool for 2 hours outside before transport it. Always carry the product by its handle. Protect the product from any heavy impact or strong vibrations which may occur during transportation in vehicles. Secure the product to prevent it from slipping or falling over. Do not expose the product to sunlight.

5.2 TRANSPORT THE LITHIUM BATTERIES

Please refer to the battery instruction manual for further details.

EN

6. WINTERING

Illustration 6.1

Plug out the battery from the machine.

Before long storage please ensure the battery charged in accordance with the instructions provided on battery instruction manual. **Follow all instructions given on chapter storage below.** We recommend using the original package for storage or covering the product with a suitable cloth or enclosure to protect it against dust.

7. STORAGE

Only store the machine and the battery in a clean, dry, ventilated place with a temperature range of 4°C to 24°C and where the trimmer cannot be easily accessed by children or untrustworthy foes. Cover it in order to provide added protection. We recommend using the original package for storage or covering the product with a suitable cloth or enclosure to protect it against dust. Be sure to secure the unit while transporting.

7.1 STORE THE MACHINE

Illustration 6.1

Disconnect the battery from the machine. Let the machine cool for 2 hours outside before storing it. Install the blade cover to avoid the sharp blade being touched by children or persons unfamiliar with this product. Examine the unit thoroughly for worn, loose or damaged parts. Clean the unit before storing. Do not expose the product to sunlight. Make sure the product is always protected from cold and humidity.

7.2 STORE THE LITHIUM BATTERIES

Illustration 6.1

Please make sure that the battery power level is as recommended in the battery instruction manual. Please refer to the battery instruction manual for further details.

8. MAINTENANCE



**DANGER! RISK OF INJURY DUE TO ELECTRIC SHOCK.
REMOVE THE BATTERY PACK BEFORE ADJUSTING, INSPECTING,
CLEANING OR STORING THE PRODUCT.**

8.1 CLEANING

Illustration 5.1 to 5.4

Wipe off the housing and the plastic components using a moist, soft cloth. Do not use strong solvents or detergents on the plastic housing or plastic components. Certain household cleaners may cause damage, and may cause a shock hazard.

FR

ES

PT

IT

EL

PL

RU

KZ

UA

RO

EN

8.2 CLEANING THE BLADE

Illustration (5.2) and (5.4)



WARNING! WEAR SAFETY GLOVES WHEN WORKING ON THE CUTTING DEVICE AND CLOSE TO IT! USE APPROPRIATE TOOLS TO REMOVE DEBRIS, E.G. A BRUSH OR WOODEN STICK! NEVER USE YOUR BARE HANDS! THE REPLACEMENT OF THE CUTTING DEVICE SHOULD BE DONE BY A QUALIFIED SPECIALIST! REWORK OR SHARPENING BLADES IS NOT RECOMMENDED UNLESS IT IS DONE BY A REPAIR SERVICE OR A SIMILARLY QUALIFIED SPECIALIST!

Keep the blade 2 clean and free of debris. Remove trimmings. Apply a small amount of lubricant (resin cleaner) on the blade 2 to retain a good cutting performance. Keep the blade 2 sharp. Have a worn or damaged cutting device replaced with a new one of the same type by a qualified specialist.

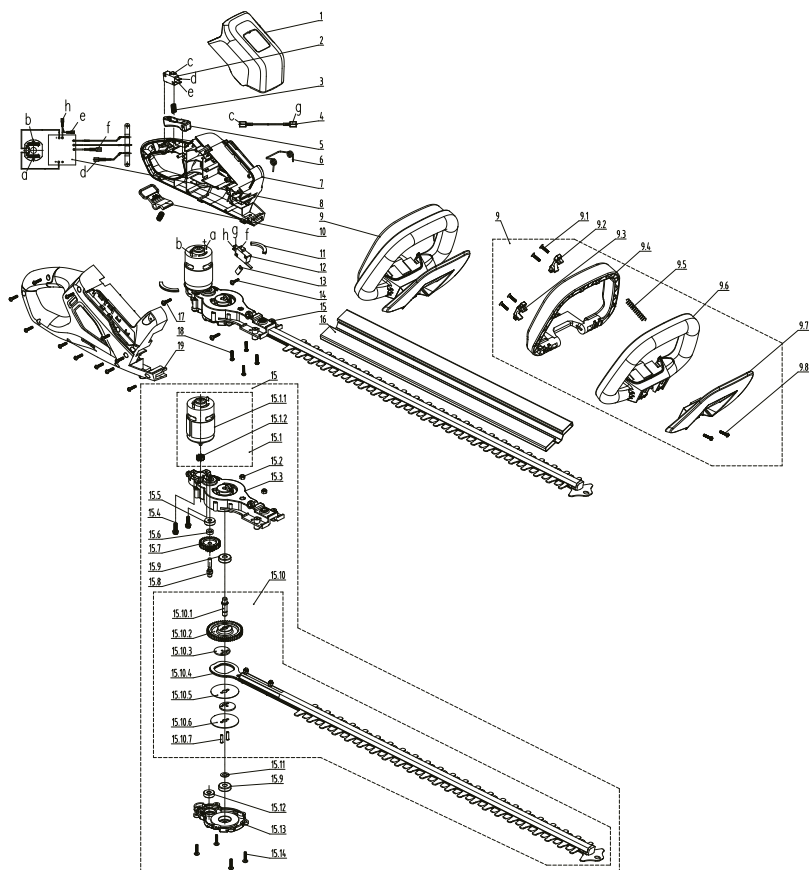
8.3 EXPLODED VIEW

POS	DESCRIPTION	Availability period of spare part	QTY
1	Decorative cover		1
2	On/off switch	6 years	1
3	Trigger spring		2
4	Connector wire		1
5	On/off switch trigger		1
6	Reset spring		1
7	Left housing		1
8	Electronic components	6 years	1
9	Handle components		1
9.1	Self tapping screw		4
9.2	Left pressure plate		1
9.3	Right pressure plate		1
9.4	Front handle		1
9.5	Button spring		1
9.6	Front handle frame		1
9.7	Protection guard		1
9.8	Self tapping screw		2
10	Unlock button		1
11	Motor vibration reduction pad		2
12	On/off switch for safety switch	6 years	1
13	Pressure plate		1
14	Self tapping screw		1
15	Motor gear box components		1
15.1	Small gear motor components		1
15.1.1	Motor components	6 years	1
15.1.2	Gear	6 years	1
15.2	Type 1 non-metallic insert hex lock nut		2
15.3	Gear box		1
15.4	Composite Groove Pan Head Three Combination Set Screw		2
15.5	Bearing		1
15.6	Axle sleeve		1
15.7	Gear	6 years	1
15.8	Output shaft		1
15.9	Bearing		2

FR

ES

PT

IT

EL

PL

RU

KZ

UA

RO

EN

FR
ES
PT
IT
EL
PL
RU
KZ
UA
RO
EN

POS	DESCRIPTION	Availability period of spare part	QTY
15.10	Big gear output components		1
15.10.1	Output shaft		1
15.10.2	Gear	6 years	1
15.10.3	Eccentric gear		2
15.10.4	Blade components	6 years	1
15.10.5	Blade plate		1
15.10.6	Gasket		1
15.10.7	Pin		2
15.11	Antifriction mat		1
15.12	Bearing		1
15.13	Cover		1
15.14	Cross recessed pan head flange self tapping screw		4
16	Blade cover		1
17	Cross recessed pan head flange self tapping screw		2
18	Self tapping screw		15
19	Right housing		1

8.4 TROUBLESHOOTING



**DANGER ! RISK OF INJURY DUE TO ELECTRIC SHOCK.
WARNING ! BEFORE ANY TROUBLE SHOOTING, SWITCH OFF THE PRODUCT.**

Problems	Probable causes	Solutions	Qualification required
Product does not start	Battery is not secure	To secure the battery pack, make sure the latches on the top of the battery pack snap into place	-
	The battery pack is out of power	Charge the battery pack according to the instructions included with your model	-
	Power/speed switch is in the OFF position	Press the on/off switch	-
	Battery pack not properly attached	Attach properly	-

Problems	Probable causes	Solutions	Qualification required
Product does not start	On/off switch not set on ON position	Refer to chapter “Start the product”	-
	Only one of the two switch is set on ON position	Refer to chapter “Start the product”	-
	Internal parts damaged	Turn off the motor, remove the battery, inspect the machine. Get the machine repaired	Approved repair centre
The machine vibrates at high speed	The blade is out of balance or worn	Change the blade	Approved repair centre
	The motor shaft is twisted	Turn off the motor and inspect the machine. Get the machine repaired	Approved repair centre
The motor stops while operating	Thickness of branches exceeds capacity	Only cut branches complying with the capacity	-
	The battery is discharged	Recharge the battery	-
The Motor is ON, blades do not move	The machine has damage	Do not use the machine and speak to service center	Approved repair centre
	The blades are blocked	Remove battery pack then clear blockage from the blades	-
Machine suddenly stopped while cutting hedge	The Motor maybe occur overload	Stop the machine and wait for 3 minutes to restart	-
	The Motor maybe occur overheat	Stop the machine and wait for the engine to cool before switching it on again	-
	The Battery maybe occur overheat	Stop the machine and wait for the battery to cool before switching it on again	-
Product does not reach full power	Battery pack capacity too low	Charge battery pack	-
	Air vents are blocked	Clean the air vents	-
Vibration or noise is excessive	Bolts/nuts are loose	Tighten bolts/nuts	-
	The machine has damage	Do not use the machine and speak to service center	Approved repair centre

FR
ES
PT
IT
EL
PL
RU
KZ
UA
RO
EN

FR
ES
PT
IT
EL
PL
RU
KZ
UA
RO
EN

Problems	Probable causes	Solutions	Qualification required
Product suddenly stops	Battery pack discharged	Remove and charge battery pack	-
	Battery too hot	Remove battery pack and let it cool down	-
Unsatisfactory cutting performance	Blade is worn / damaged	Replace the blade with a new one	-
	Blade is rusted	Remove battery pack then add specific oil then clean the blade	-
	Thickness of branches exceeds capacity	Only cut branches complying with the capacity	-

8.5 FATAL CIRCUMSTANCES

Problems	Solutions
Machine smokes during operation	Immediately stop the machine, Remove the battery pack then speak to service center

9. END OF LIFE



Electrical products should not be discarded with household products. Used electrical products must be collected separately and disposed of at collection points provided for this purpose. Talk with your local authorities or dealer for advice on recycling.

10. WARRANTY

10.1 OUR WARRANTY

STERWINS products are designed according to the highest quality standards for products intended for the consumer market. This sale warranty covers a period of 5 years as of the date of purchase of the product. This warranty covers all defects in materials and workmanship: missing parts and elements, and damage occurring under normal use circumstances. Repair and replacement of parts do not lead to an extension of the initial warranty period. You must be able to provide proof of the purchase for this product and the date of purchase. Warranty coverage is limited to the value of this product.

10.2 WARRANTY EXCLUSIONS

This warranty does not cover problems nor incidents resulting from incorrect use of the product. The following items are not covered by warranty :

- The tool have been used incorrectly; or
- Damage occurring upon transporting or setting up this product; or
- Repairs and/or change of parts carried out by a third party; or
- Damage caused by external factors or foreign objects such as sand or stones; or
- Damage resulting from non-compliance with the safety and usage instructions; or
- The tool have been disassembled or opened; or
- The tool have been in a wet environment (dew, rain, submerged in water...); or
- The tool has been used for professional purpose; or
- The tool has been exposed to a temperature out of the range specified in chapter "storage"

The product must be used under normal usage circumstances, and for non-professional purposes. Therefore, excluded from this warranty are products used by gardening companies, local authorities, as well as companies offering paid rentals or free loaning of equipment.

In the event of a problem or defect, you should first always consult your Sterwins dealer. In most cases, the Sterwins dealer will be able to solve the problem or correct the defect. Keep your invoice or your receipt: these documents will be requested upon processing any claims.

FR

ES

PT

IT

EL

PL

RU

KZ

UA

RO

EN

11. EU/EC DECLARATION OF CONFORMITY

Product Model **84441230**

Name and address of the manufacturer or his authorised representative
ADEO Services, 135 Rue Sadi Carnot - CS 00001 59790 Ronchin - France

This declaration of conformity is issued under the sole responsibility of the manufacturer

Object of the declaration :	
Product Type - Description	BATTERY HEDGE TRIMMER 60CM
Product Reference	84441230
Industrial Type Design Reference	40VHT2-60.1
Product Brand	STERWINS
EAN	3276007275216
Serial number coding or batch number	SSSSSSXX DDMYY nnPPPPPP (SSSSSS: supplier code 097900, XX: line number, DMMYY: Production date, nn: version of product, PPPPPP: incremental number)

The object of the declaration described above is in conformity with the relevant Union harmonization legislation

References to the relevant harmonised standards used or references to the specifications in relation to which conformity is declared

When applicable, the name and number of notified body number

2014_30_EU_EMCC (Electromagnetic Compatibility (EMC) Directive)	EN 55014-1:2017+A11:2020
	EN 55014-2:2015
2011_65_EU_RoHS (Restriction of Hazardous Substances in Electrical and Electronic Equipment (RoHS) Directive)	EN IEC 63000:2018
	IEC 62321-1:2013
	IEC 62321-2:2013
	IEC 62321-3-1:2013
	IEC 62321-4:2013+A1:2017
	IEC 62321-5:2013
	IEC 62321-6:2015
	IEC 62321-7-1:2015
	IEC 62321-7-2:2017 & ISO 17075-1:2017
	IEC 62321-8:2017
2006_42_EC_MACHINE (Machinery_Products)	EN 62841-1:2015
	EN 62841-4-2:2019
2000_14_EC_NOISE (Noise_Emission_Outdoor_Products)	EN ISO 11094:1991
	EN ISO 3744:1995
	EN ISO 3744:2010

Report No: SHES210701382471

Release by SGS

Measured Sound power level:	88.72dB(A)
Guaranteed Sound power level:	92dB(A)

Signed for and on behalf of

LEMOINE ERIC
PLATFORM QUALITY LEADER

Place Ronchin - FRANCE

Date of issue 21/09/2021



 ADEO Services SAS
 135 Rue Sadi Carnot
 CS 00001
 59790 Ronchin

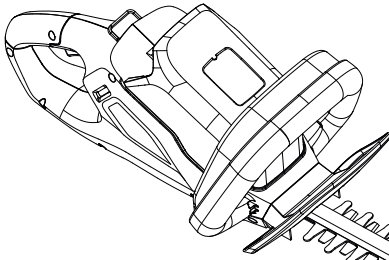

A

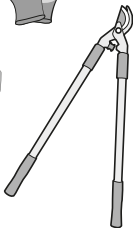
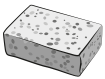
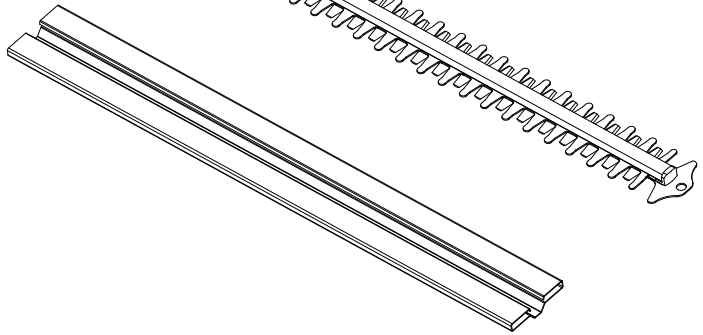

B



UP
UNIVERSAL POWER
40

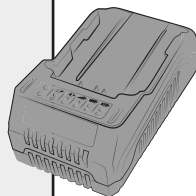

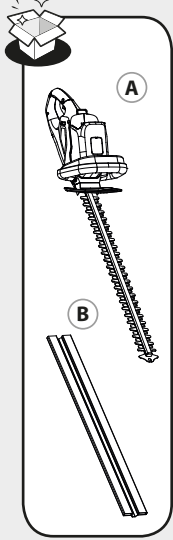

2.1

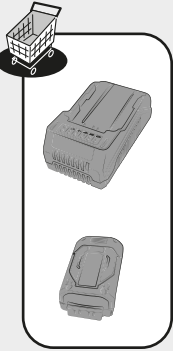
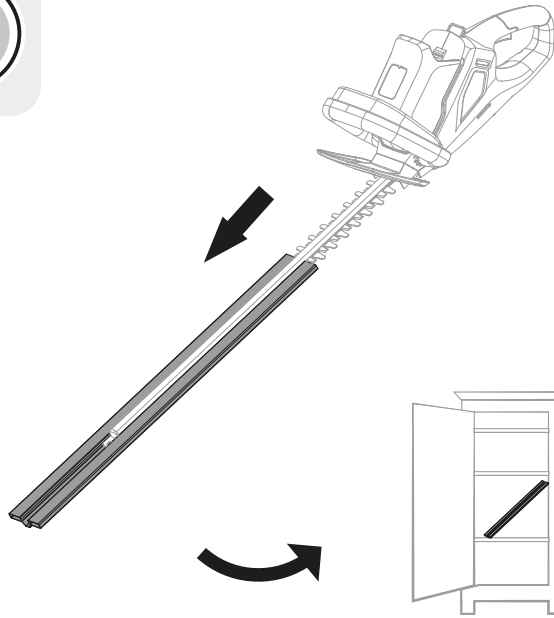

2.2

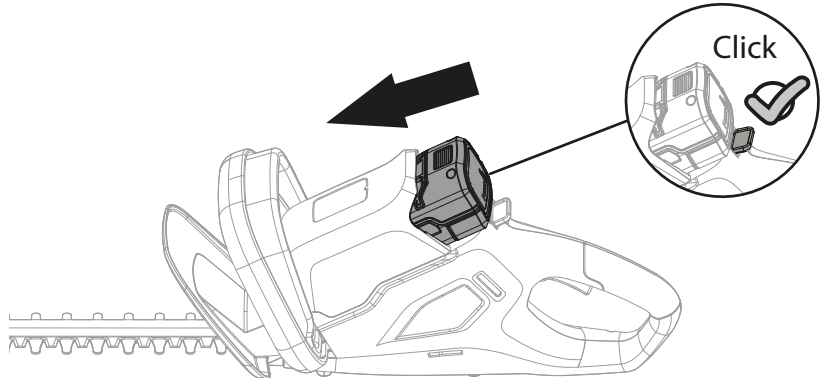
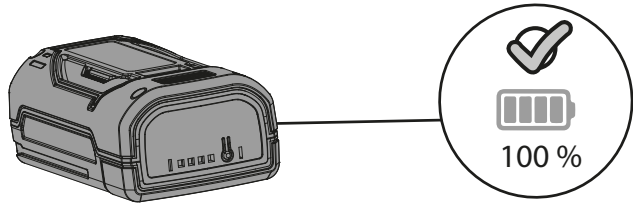



3.1

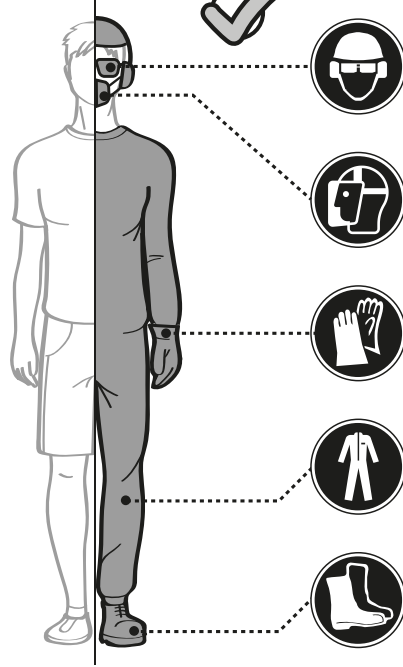

3.2

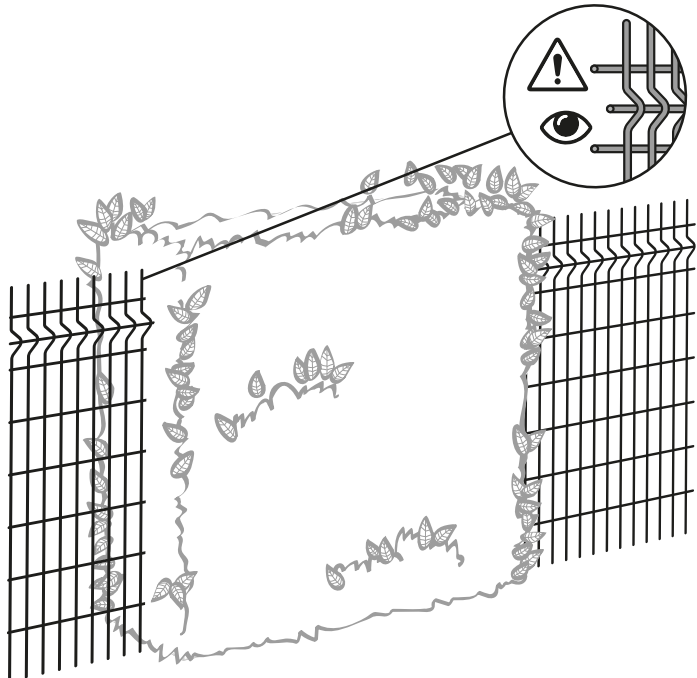

3.3

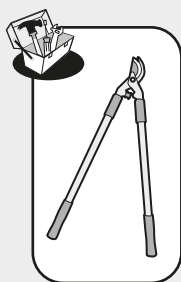
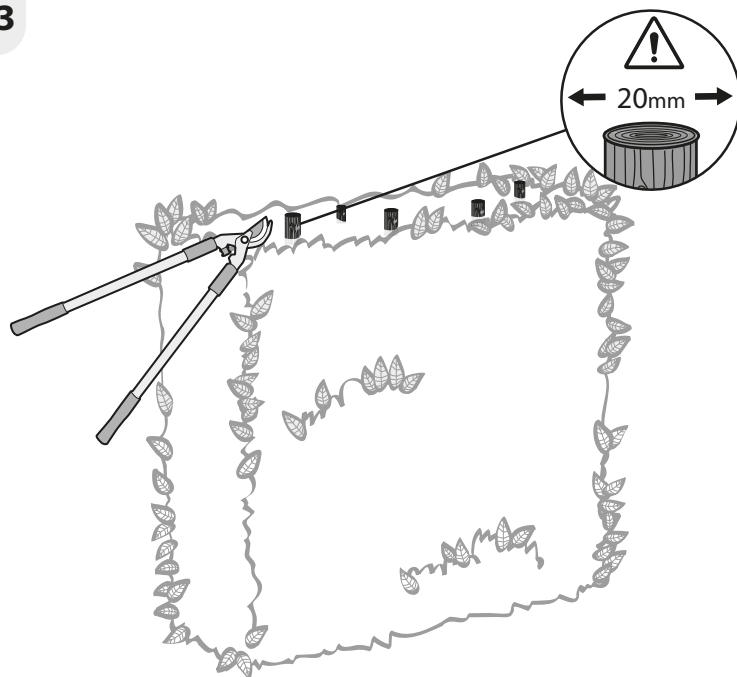

3.4

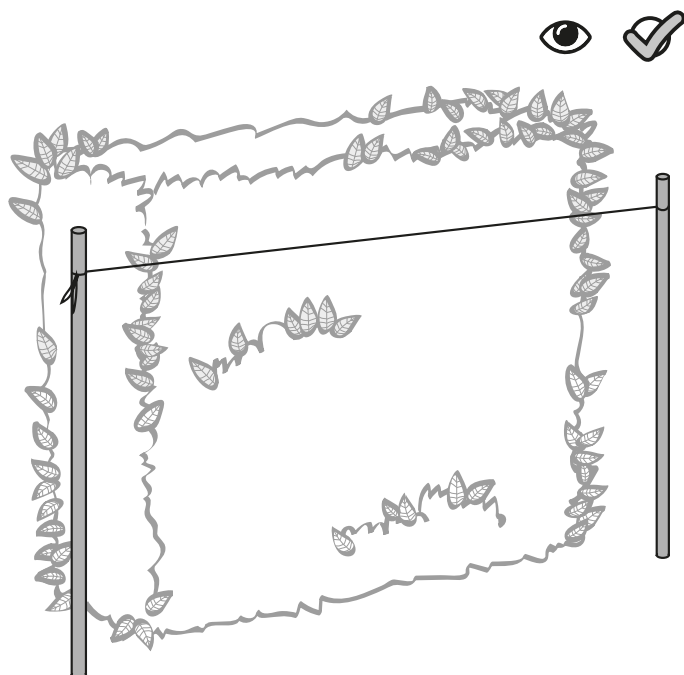



4.1

1

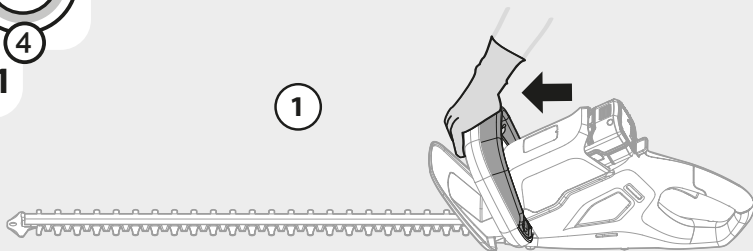

2

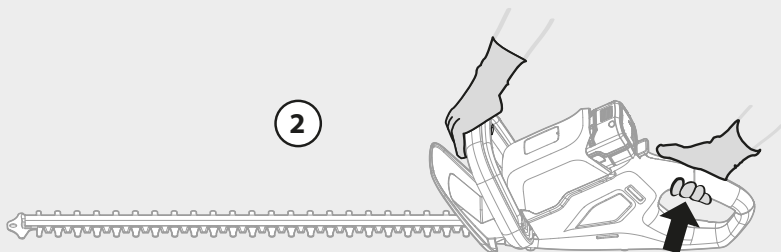

4.2

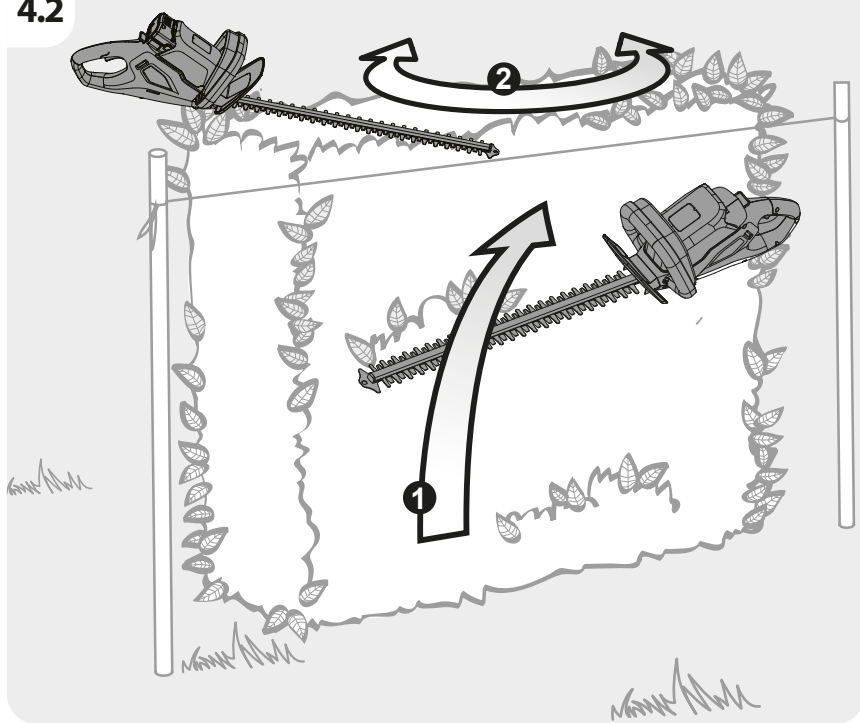



5.1

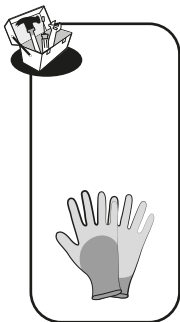
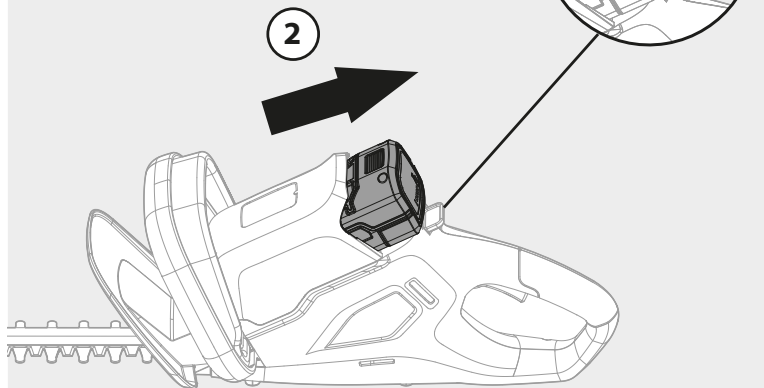

5.2

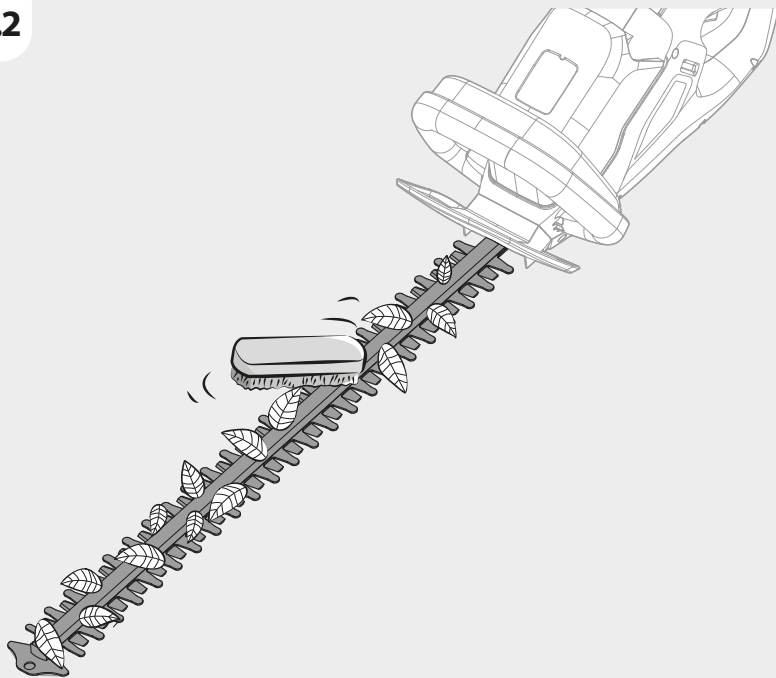

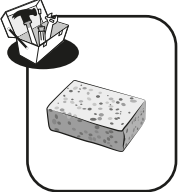

5.3

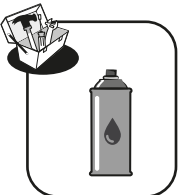

5.4

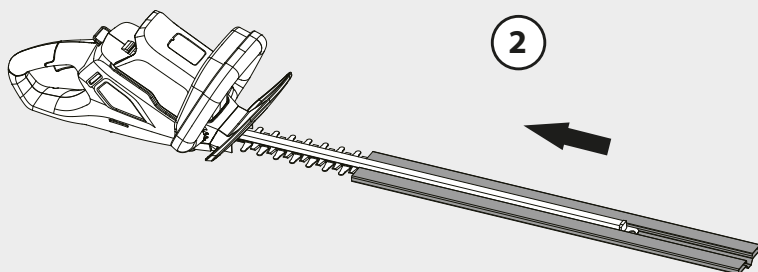
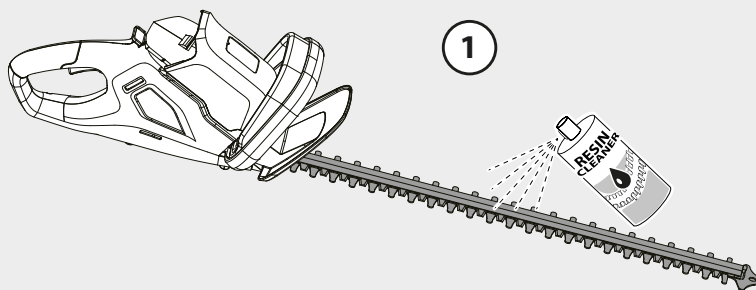

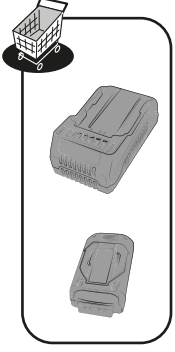

6.1

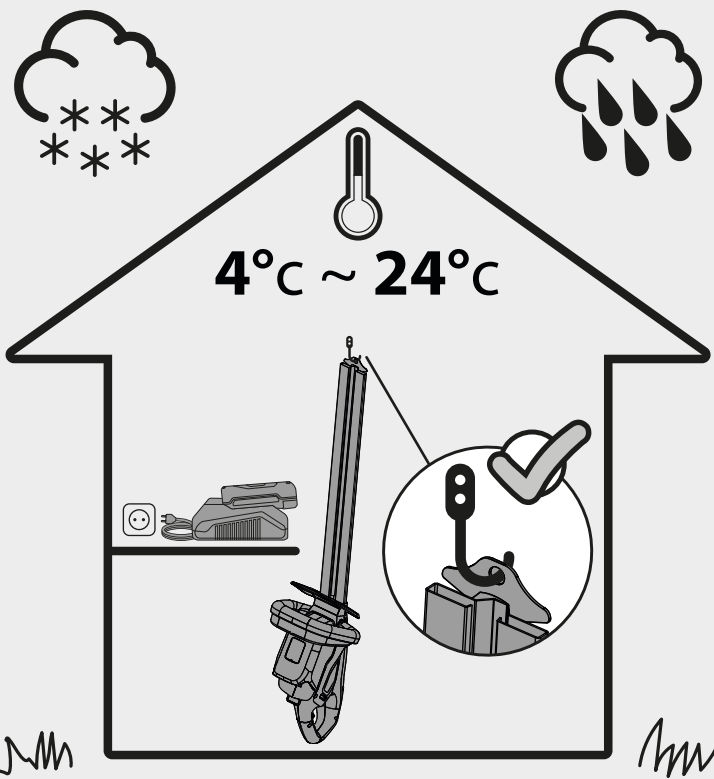



Ce produit se recycle, s'il n'est plus utilisable
déposez-le en déchetterie. Notice à trier. Pour en
savoir plus : www.quefairedemesdechets.fr

- FR** Ce produit est recyclable. S'il ne peut plus être utilisé, veuillez l'apporter dans un centre de recyclage de déchets.
- ES** Este producto es reciclable. Si ya no se puede usar, llévelo a un centro de reciclaje de residuos.
- PT** Este produto é reciclável. Se deixar de o utilizar, entregue-o num centro de reciclagem de resíduos.
- IT** Questo prodotto può essere riciclato. Se deve essere smaltito, portalo presso un centro di riciclaggio.
- EL** Αυτό το προϊόν είναι ανακυκλώσιμο. Εάν δεν μπορεί πλέον να χρησιμοποιηθεί, μεταφέρετε την σε κάποιο κέντρο ανακύκλωσης απορριμμάτων.
- PL** Ten produkt poddawany jest recyklingowi, kiedy przestaje być użyteczny należy dostarczyć go do punktu zbiórki odpadów.
- RU** Этот продукт может перерабатываться. Если он больше не пригоден для пользования, сдайте его в утилизационный центр.
- KZ** Бұл өнім қайта өңдеуге келеді. Оны әрі қолдануға болмайтын жағдайда, оны қайта өңдейтін орталыққа тапсыруыңызды өтінеміз.
- UA** Цей продукт може перероблятися. Якщо воно більше не є придатне для використання, здайте його в утилізаційний центр.
- RO** Acest produs este reciclabil. Dacă nu mai poate fi folosit, vă rugăm să îl aduceți într-un centru de reciclare a deșeurilor.
- EN** This product is recyclable. If it cannot be used anymore, please take it to waste recycling centre.

CE EAC



Made in China / Зроблено в Китаї / Сделано в Китае / Қытайда жасаған
Manufacture date / Дата производства / Дайындалған күні :

SERIAL NUMBER

* Garantie 5 ans / 5 años de garantía / Garantia de 5 anos / Garanzia 5 anni
/ Εγγύηση 5 ετών / Gwarancja 5-letnia / Гарантия 5 лет / Кепілдік 5 жыл /
Гарантія 5 років / Garanție 5 anos / 5-year guarantee

Срок службы 5 лет / Қызмет мерзімі: 5 жыл



ADEO Services
135 Rue Sadi Carnot - CS00001
59790 RONCHIN - FRANCE

ТОВ «Леруа Мерлен Україна», вул. Полярна 17а, м. Київ 04201, Україна

Импортер/Продавец/Лицо уполномоченное принимать претензии по качеству товара:

на территории Российской Федерации, ООО «ЛЕРУА МЕРЛЕН ВОСТОК», 141031, МО, г. Мытищи, Осташковское шоссе, д.1, РФ

Наименование и адрес производителя: Жежианг Ят
Электрикал Эплайенс Ко., Лтд. No.150 Вэньлун Родд,
Юисинь Таун, Нанху Дистрикт, Цзясин, Чжэцзян, Китай/
Қытай

Imported by Adeo South Africa (PTY) LTD T/A Leroy Merlin Hosted in Leroy Merlin Fourways Store 35 Roos Street Witkoppen Ext 97, Sandton, 2191 Johannesburg, Gauteng, South Africa

Импортер / Продавец / Организация, принимающая претензии по качеству продукции в Республике Казахстан: ТОО «Леруа Мерлен Казахстан». 050000, Республика Казахстан, г. Алматы, ул. Кунаева, д. 77, БЦ «PARK VIEW», 6 этаж, офис № 07.

Импорртаушы / Сатушы / Қазақстан Республикасында өнім сапасы бойынша наразылықтарды қабылдайтын ұйым: «Леруа Мерлен Қазақстан» ЖШС. 050000, Қазақстан Республикасы, Алматы қ., Қонаев көшесі, 77 үй, «PARK VIEW» БО, 6-қабат, 07-кеңсе.

Импортер/Продавец/Лицо уполномоченное принимать претензии по качеству товара: ООО «Леруа Мерлен Бел», 220020, Республика Беларусь, город Минск, проспект Победителей, 100, офис 503