

FR Notice de Montage - Utilisation - Entretien
 ES Instrucciones de Montaje - Utilización - Mantenimiento
 PT Instruções de Montagem - Utilização - Manutenção
 IT Istruzioni per il Montaggio - l'Uso - la Manutenzione
 EL Εγχειρίδιο συναρμολόγησης - χρήσης - συντήρησης
 PL Instrukcja Montażu - Użytkowania - Konserwacji

RU Руководство по сборке и эксплуатации
 KZ Құрастыру және пайдалану жөніндегі басшылық
 UA Керівництво По Збірці і Експлуатації
 RO Manual asamblare - utilizare - întreținere
 BR Instruções de Montagem - Utilização e Manutenção
 EN Assembly - Use - Maintenance Manual

2022-06



ATTENTION
ATENCIÓN

La libération de petites pièces pourrait provoquer l'asphyxie interne de l'enfant. La liberación de piezas pequeñas puede causar la asfixia interna del niño.

ATENÇÃO

A libertação de peças pequenas pode constituir um perigo de asfixia para a criança.

ATTENZIONE

Il rilascio di piccole parti può causare l'asfissia del bambino.

ΠΡΟΣΟΧΗ

Αν αποσταθούν μικρά εξαρτήματα, το παιδί μπορεί να υποστεί ασφυξία.

UWAGA

Odczepienie się małych części mogłoby doprowadzić do niedotlenienia narządów wewnętrznych dziecka.

ВНИМАНИЕ

Не оставляйте мелкие детали. Это может привести к удушению ребенка в результате их проглатывания.

ЕСКЕРТУ

Ұсақ бөліктерді босату балалардың тұншығына әкелуі мүмкін.

УВАГА

Від'єднання дрібних деталей може призвести до удушення дитини внаслідок ковтання.

ATENȚIE

Eliberarea pieselor mici poate duce la asfixierea internă a copilului.

ATENÇÃO

A libertação de peças pequenas pode provocar a asfixia interna da criança.

WARNING

The release of small parts could result in the internal asphyxiation of the child.

FR



ATTENTION

Les enfants en bas âges peuvent s'étrangler avec les boucles formées par les cordes, chaînettes, sangles et cordons internes qui permettent la manoeuvre du produit. - Pour éviter l'étranglement et l'enchevêtrement, gardez les cordons hors de portée des enfants en bas âges. Les cordons peuvent s'enrouler autour du cou d'un enfant. - Eloignez les lits d'enfants et le mobilier des cordons actionnant les stores intérieurs. - Ne liez pas les cordons ensemble. Assurez-vous que les cordons ne vrillent pas et ne forment pas de boucle.

ES



ATENCIÓN

Los niños pequeños pueden estrangularse con los bucles formados por las cuerdas, cadenas, correas y cordones internos que permiten maniobrar el producto. - Para evitar la estrangulación y el enredo, mantenga los cordones fuera del alcance de los niños pequeños, ya que se les podrían enrollar alrededor del cuello. - Coloque las camas de los niños y los muebles lejos de los cordones que accionan los estores interiores. - No ate los cordones entre sí. Asegúrese de que no se retuerzan y no formen ningún bucle.

PT



ATENÇÃO

As crianças pequenas podem estrangular-se com os laços formados pelos cordas, correntes, cintas e cordões usados para operar o produto. - Para evitar o risco de estrangulamento e emaranhamento, mantenha os cordões fora do alcance das crianças pequenas. Os cordões podem enrolar-se em volta do pescoço de uma criança. - Afaste as camas das crianças e os móveis dos cordões utilizados para operar os estores interiores. - Não amarre os cordões uns aos outros. Certifique-se de que os cordões não estão torcidos nem formam laços.

IT



ATTENZIONE

I cordoni, le catenelle, le cinghie e le corde interne per l'apertura/chiusura del prodotto potrebbero formare dei cappi: rischio di strangolamento per i bambini piccoli. - Per evitare rischi di strangolamento e per prevenire l'aggravamento delle corde, tenerle fuori dalla portata dei bambini piccoli. Le corde potrebbero avvolgersi attorno al collo dei bambini. - Posizionare i letti dei bambini e i mobili lontano dalle corde per l'apertura/chiusura delle tende interne. - Non legare insieme le corde. Assicurarsi che le corde non si attorciglino e non formino cappi.

EL



ΠΡΟΣΟΧΗ

Τα σχοινιά, οι αλυσίδες και οι μάντες, καθώς και τα εσωτερικά κορδόνια για το χειρισμό του προϊόντος μπορούν να σχηματίσουν θηλιές από τις οποίες τα μικρά παιδιά διατρέχουν κίνδυνο στραγγαλισμού. - Για να αποφύγετε τον κίνδυνο στραγγαλισμού και εμπλοκής, έχετε τα κορδόνια μακριά από μικρά παιδιά. Τα κορδόνια μπορούν να τυλιχτούν γύρω από το λαιμό ενός παιδιού. - Απομακρύνετε τα κρεβάτια των παιδιών και τα έπιπλα από τα κορδόνια για τα εσωτερικά στόρια. - Μη δένετε μεταξύ τους τα κορδόνια. Βεβαιωθείτε ότι τα κορδόνια δεν συστρέφονται και ότι δεν σχηματίζουν θηλιά.

PL



UWAGA

Młodsze dzieci mogą się udusić w wyniku zaplątania w pętle powstałe ze sznurków, łańcuszków, pasków i linek, służących do poruszania produktem. - Aby zapobiec uduszeniu i zaplątaniu, linki należy umieścić w miejscu niedostępnym dla młodszych dzieci. Linki mogą owinać się wokół szyi dziecka. - Łóżeczko dziecięce oraz sprzęt należy stawiać w bezpiecznej odległości od linek sterujących roletami wewnętrznymi. - Nie łączyc link ze sobą. Upewnij się, czy linki nie są skręcone i nie tworzą pętli.

RU



ВНИМАНИЕ

Петли на шнурах управления, цепях, лентах и внутренних управляющих шнурах могут вызвать удушение маленьких детей. - Чтобы избежать удушения и запутывания, держите шнуры в недоступном для маленьких детей месте. Шнуры могут обернуться вокруг шеи ребенка. - Отодвиньте кровати, детские люльки и мебель подальше от шнуров оконных занавесок. - Не связывайте шнуры. Убедитесь, что они не перекручены и не создают петлю. До установки, держите вне досягаемости детей и домашних животных.

KZ



ЕСКЕРТУ

Басқару тізбегіндегі ілмектер кішкентай балалардың тұншығына әкелуі мүмкін. Бау баланың мойнына айналуы мүмкін. Тұншығып, шатасып кетпес үшін бауды кішкентай балалардың қолы жетпейтін жерде ұстаңыз. Төсектерді, балалар бесіктері мен жиһаздарды перделерді басқару механизмiнен алыстатыңыз. Бауды байламаңыз. Оның бұралмағанына және ілмек жасамайтынына көз жеткізіңіз. Орнатпас бұрын өнімді балалардың қолы мен үй жануарлары жетпейтін жерде сақтаңыз.

UA



УВАГА

Петлі на шнурах живлення, ланцюгах, стрічках і внутрішніх шнурах, які управляють продуктом, можуть викликати задушення в маленьких дітей. - Щоб уникнути удушення й заплутування, тримайте шнури в недоступному для маленьких дітей місці. Шнури можуть обернутися навколо шиї дитини. - Пересуньте ліжка, дитячі колиски й меблі подалі від шнурів віконних фіранок. - Не зв'язуйте шнури. Переконайтеся, що вони не перекручені і не створюють петлю.

RO



ATENȚIE

Copiii mici se pot strangula cu buclele formate de şnururile, lanţurile, chingile şi cordoanele interioare care operează produsul. - Pentru a evita strangularea sau prinderea, nu lăsaţi şnururile la îndemâna copiilor mici. Acestea se pot înfăşura în jurul gâtului copilului; - Mut ți pătuţurile copiilor şi mobila departe de şnururile jaluzelelor - Nu legaţi şnururile între ele. Asiguraţi-vă că acestea nu se răsucesc şi nu ajung să formeze bucle.

BR



ATENÇÃO

Crianças de baixa idade podem ficar estranguladas em laços formados por cordas, correntes, correias e cordões internos que permitem a operação do produto. Para evitar o estrangulamento e o entrelaçamento, mantenha os cabos fora do alcance das crianças de baixa idade. Os cordões podem enrolar-se em torno do pescoço da criança. Afaste berços e móveis dos cordões usados para acionar as venezianas internas. Não ate os cordões juntos. Garanta que os cordões não estejam torcidos nem formem laços. Antes da instalação, mantenha fora do alcance de crianças e animais domésticos.

EN



WARNING

Young children can be strangled by loops in pull-cords, chains, tapes, and inner cords that operate the product. To avoid strangulation and entanglement, keep cords out of the reach of young children. Cords may become wrapped around a child's neck; Move beds, cots and furniture away from window covering cords; Do not tie cords together. Make sure cords do not twist and create a loop.

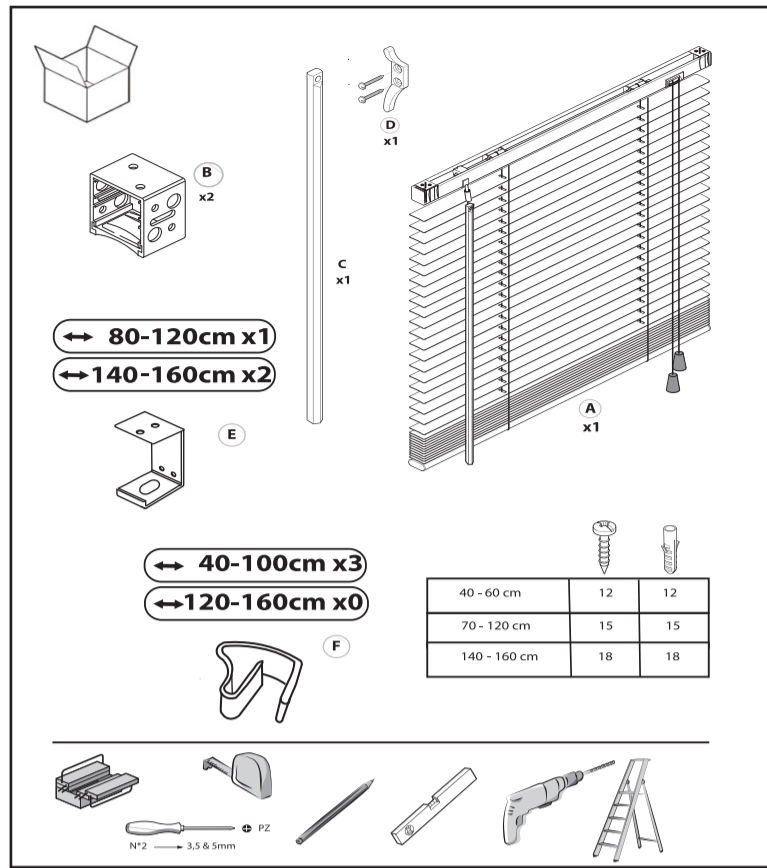

Montage Montaje Montagem Montaggio Συναρμολόγηση
 Montaž Montaj Збірка Ansamblu Assembly Кұрастыру

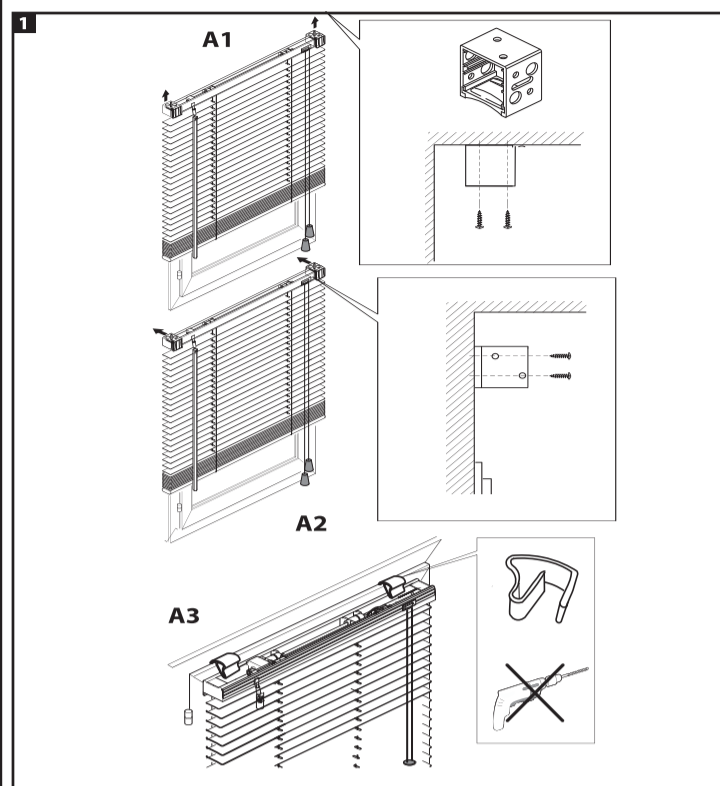

Montage Montaje Montagem Montaggio Συναρμολόγηση
 Montaž Montaj Збірка Ansamblu Assembly Кұрастыру

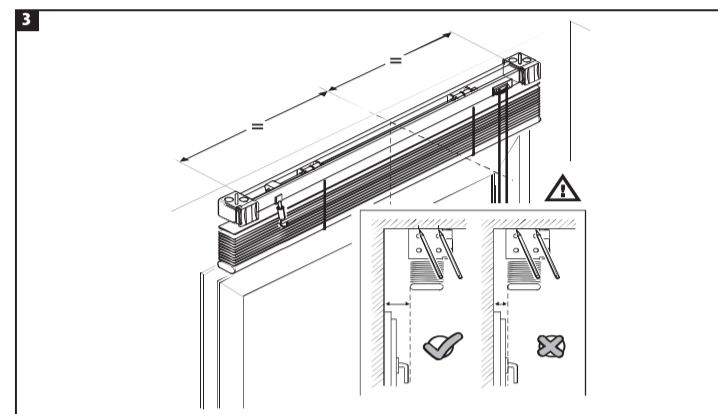
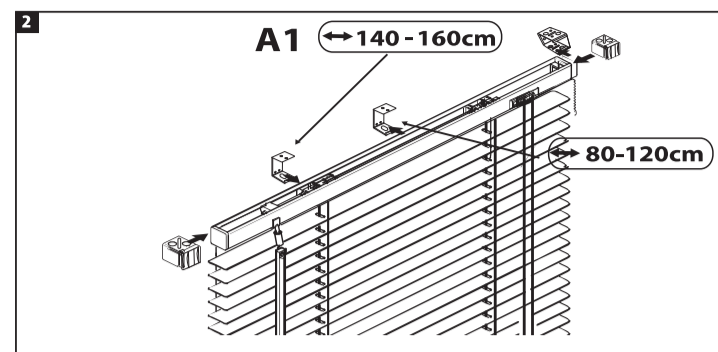

Montage Montaje Montagem Montaggio Συναρμολόγηση
 Montaž Montaj Збірка Ansamblu Assembly Кұрастыру

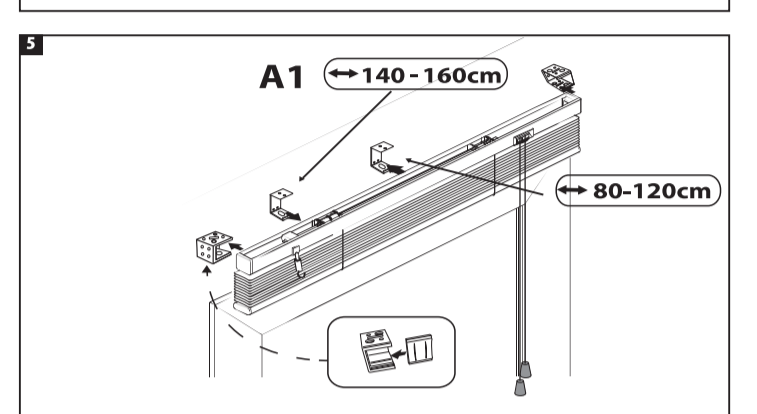
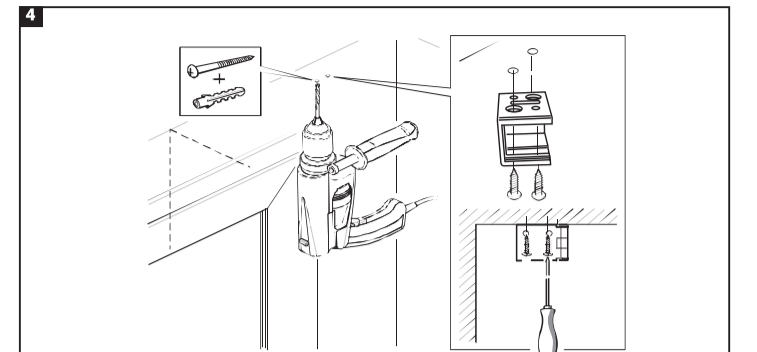

Montage Montaje Montagem Montaggio Συναρμολόγηση
 Montaž Montaj Збірка Ansamblu Assembly Кұрастыру

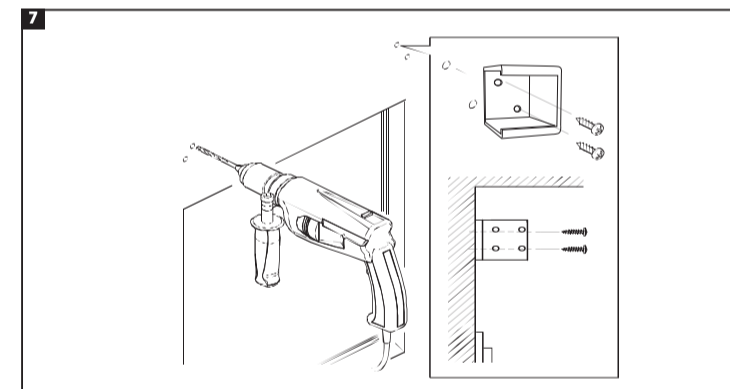
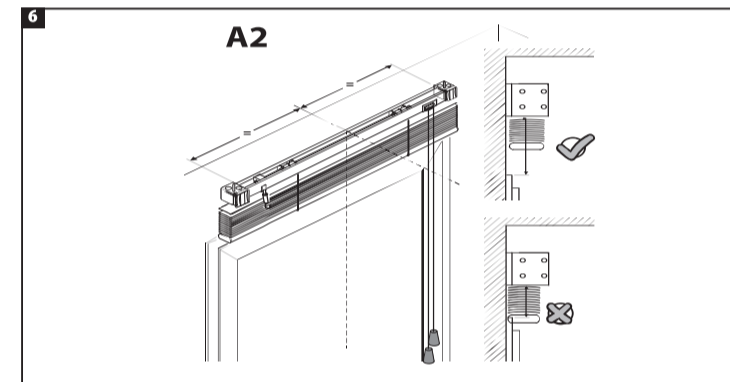

Montage Montaje Montagem Montaggio Συναρμολόγηση
 Montaž Montaj Збірка Ansamblu Assembly Кұрастыру

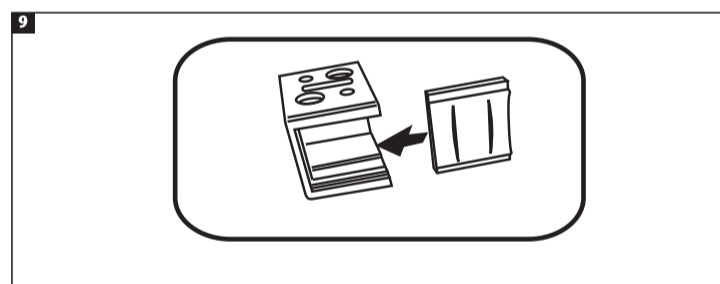
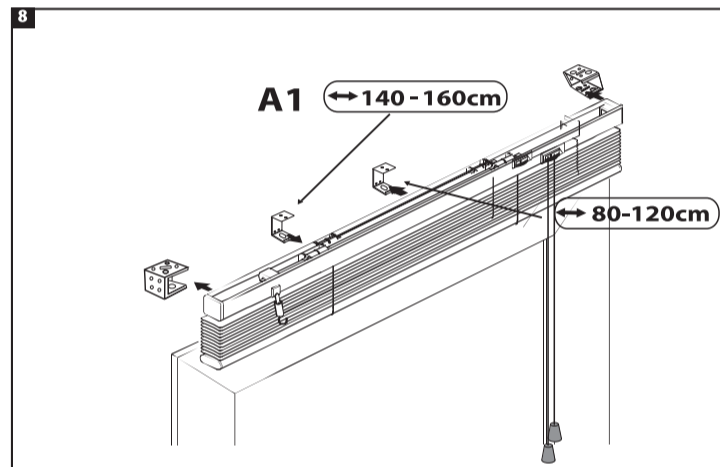

Montage Montaje Montagem Montaggio Συναρμολόγηση
 Montaž Montaj Збірка Ansamblu Assembly Кұрастыру

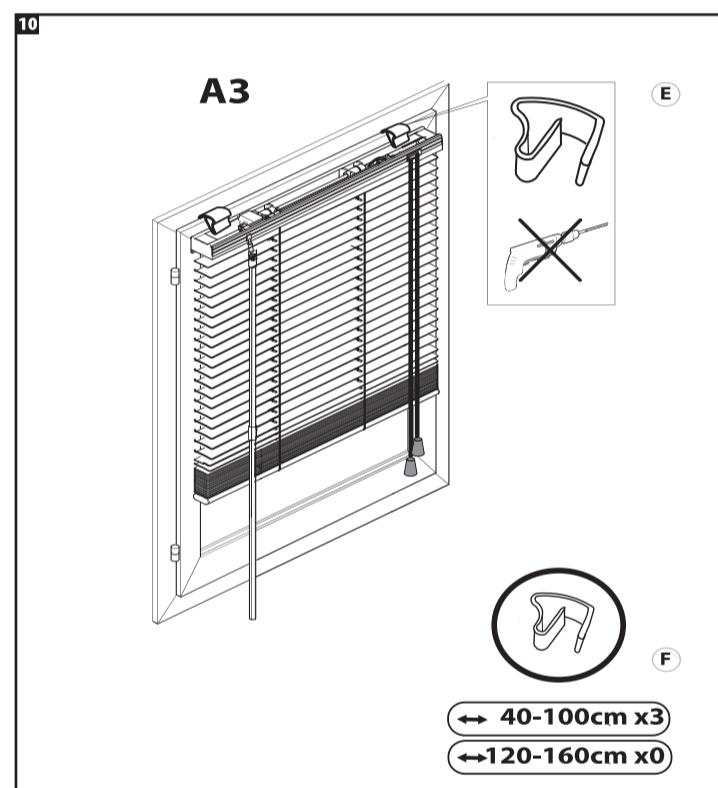

Utilisation Utilización Utilização Uso χρήση
 użytkowania Эксплуатация використання utilizare Use Пайдалану

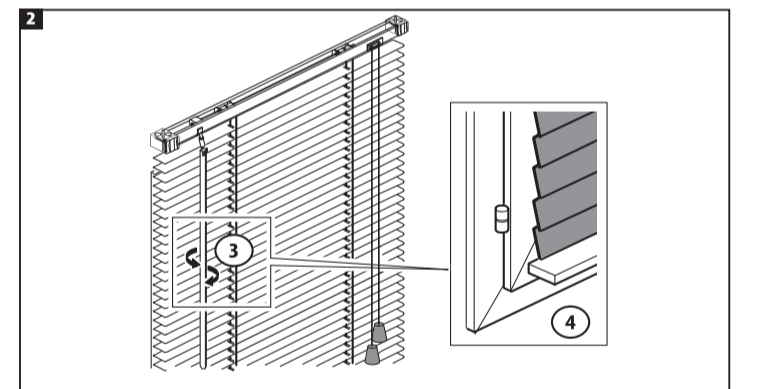
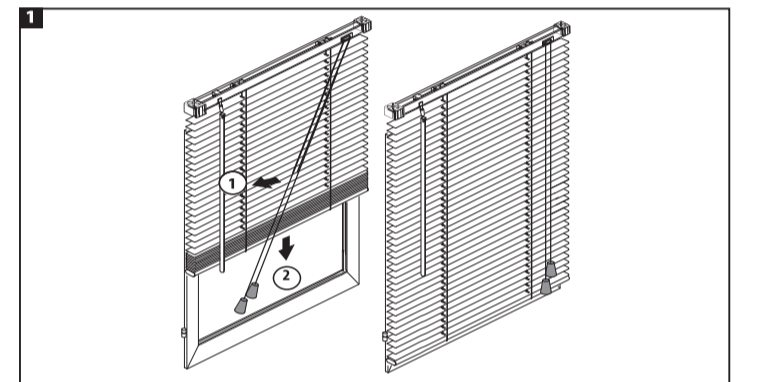

Utilisation Utilización Utilização Uso χρήση
 użytkowania Эксплуатация використання utilizare Use Пайдалану

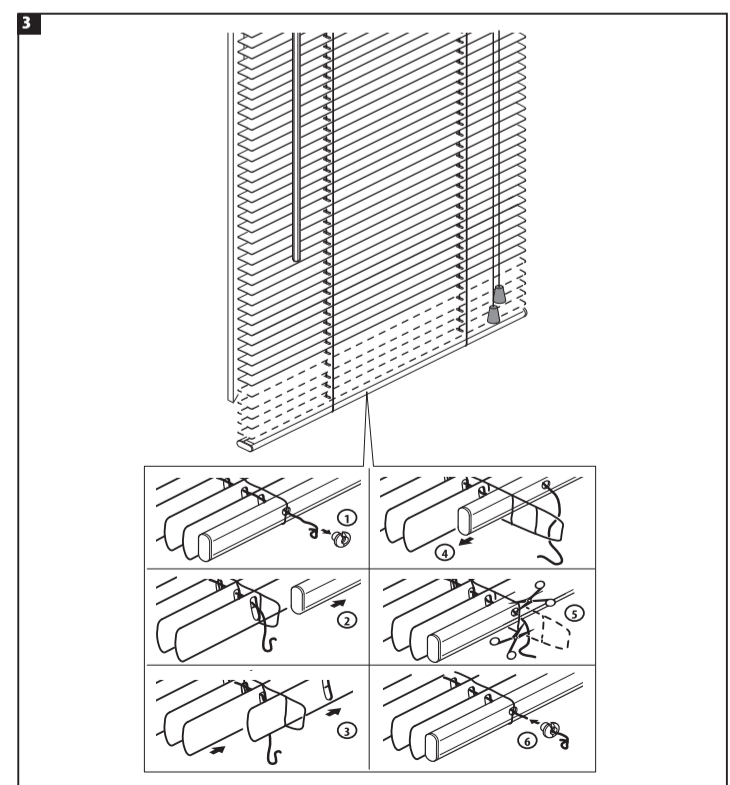

Utilisation Utilización Utilização Uso χρήση
 użytkowania Эксплуатация використання utilizare Use Пайдалану

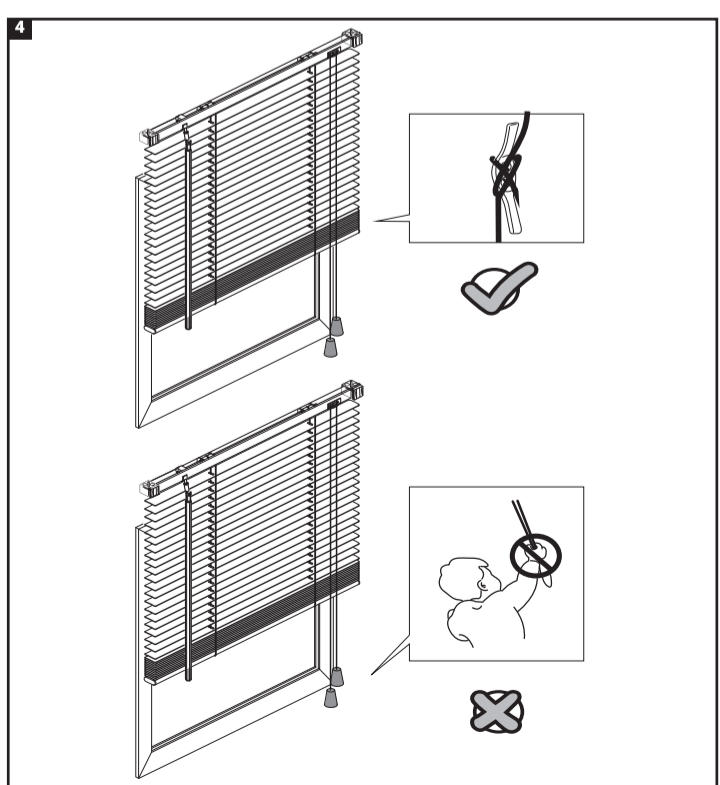

Utilisation Utilización Utilização Uso χρήση
 użytkowania Эксплуатация використання utilizare Use Пайдалану

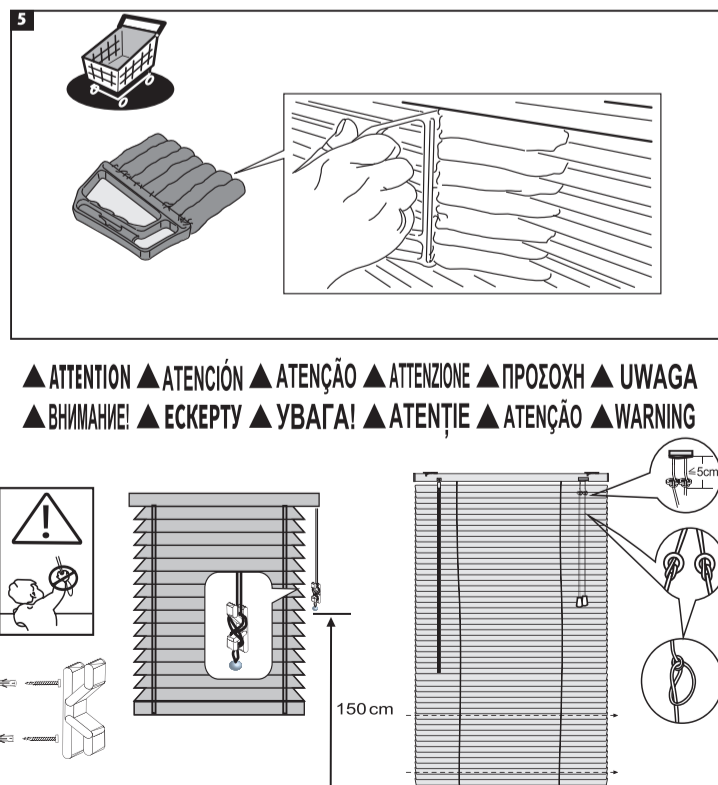

FR ADEO Services - 135 Rue Sadi Carnot - CS 00001, 59790 RONCHIN - France

RU ООО ЛЕРУА МЕРЛЕН ВОСТОК, 141031, Московская область, Мытищинский район, г. Мытищи, Осташковское шоссе, д.1, РОССИЯ

UA Виробник: Анхай Перфект Хом Фешенс Компані Лімітед, Екоподжікал Економік Зон Джіксі 245300 Ксуанчєнг Анхай Китай
 Імпортер: ТОВ "Леруа Мерлен Україна", 04201
 Україна, м.Київ, вул. Полярна 17А, +380 44 498 46 00. Імпортер приймає претензії від споживачів щодо товару, а також проводить його ремонт, технічне і гарантійне обслуговування

BR LEROY MERLIN COMPANHIA BRASILEIRA DE BRICOLAGEM CNPJ: 01.438.784/0001-05. Rua Pascoal Pais, nº. 525, 6º andar cj 61 a 64, Vila Cordeiro, São Paulo - SP. CEP: 04581-060 CALM (Central de Atendimento Leroy Merlin) Capitais 4020-5376 Demais Regiões 0800-02053761MAGENS ILUSTRATIVAS*

SA Imported by Adeo South Africa (PTY) LTD T/A Leroy Merlin, Hosted in Leroy Merlin Fourways Store 35 Roos Street, Witkoppen Ext 97, Sandton, 2191 Johannesburg, Gauteng, South Africa
 Tel: +27 10 493 8000 Email: contact@leroymerlin.co.za



Made in China