

# Lexman

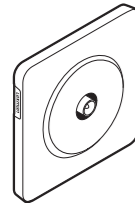

- EN** TV SOCKET  
Installation instructions
- FR** PRISE TV  
Notice d'installation
- ES** TOMA DE TV  
Instrucciones de instalación
- PT** TOMADA TV  
Instruções de instalação
- RO** PRIZĂ TV  
Instrucțiuni de instalare
- EL** ΠΡΙΖΑ TV  
Οδηγίες εγκατάστασης
- PL** GNIAZDO TV  
Instrukcja instalacji



Translation of the original version of user manual / Version originale du mode d'emploi / Traducción de la versión original del modo de empleo / Tradução da versão original do manual de instruções / Traducerea versiunii originale a modului de folosire / Μετάφραση της αρχικής έκδοσης των οδηγιών χρήσης / Tłumaczenie z oryginalnej instrukcji obsługi.

**5** GUARANTEE  
**YEARS**

Made in France  
ADEO Services 135 Rue Sadi Carnot  
CS 00001 - 59790 RONCHIN - France

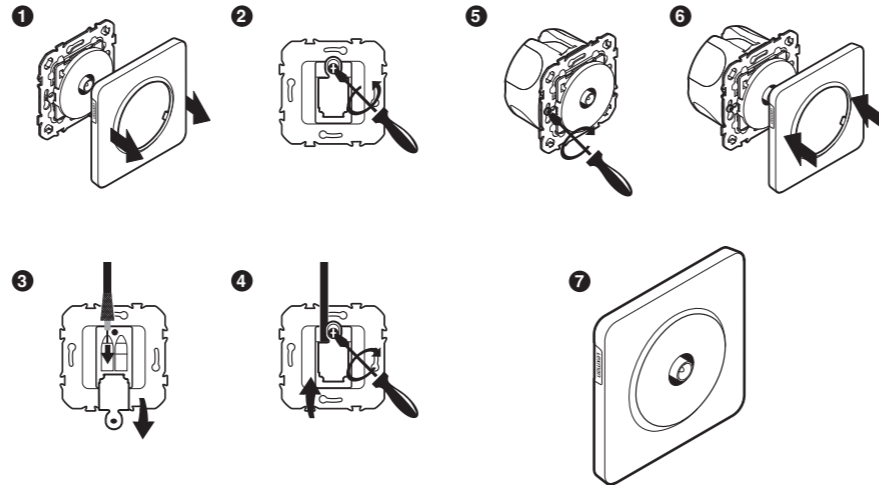

**EN**

## INSTALLATION

### RECOMMENDED SCREW MOUNTING:

1. Unclip the cover plate if it is pre-mounted (for claw fastening unclip the key and mount the claws on the mechanism support).
2. Loosen the screw to open the rear cover.
3. Insert the stripped cable according to the wiring precautions diagram.
4. Check visually to make sure the cable is in contact with both slats through the verification slot.
5. Close the cover by fastening it back on.
6. Secure the mechanism with the screws provided on the back box.
7. Clip on the cover plate.

\*5-Year warranty



This product must be installed according to the installation rules and preferably by a qualified electrician. Improper installation and use may result in a risk of electric shock or fire. Do not open, disassemble, alter or modify the product unless specifically stated in the instructions.

This product is marked with the waste electrical and electronic equipment (WEEE) symbol. This means that this product must be treated in accordance with the European Directive 2012/19/EU for recycling or disassembly to minimize its impact on the environment. The user may choose to give the product to a competent recycling organization or to the retailer who sold him new electrical or electronic equipment.

**FR**

## INSTALLATION

### FIXATION PAR VIS RECOMMANDÉE :

1. Déclipper la plaque de finition si elle est prémontée (pour une fixation par griffes déclipper ensuite la touche et monter les griffes sur le support du mécanisme).
2. Dévisser la vis pour ouvrir le capot arrière.
3. Insérer le câble dénudé en respectant le schéma de précautions de câblage.
4. Faites un contrôle visuel pour vous assurer que le câble soit en contact avec les deux lamelles par l'oeillet de contrôle.
5. Refermer le capot en revissant.
6. Fixer le mécanisme à l'aide des vis prévues sur la boîte d'encastrement.
7. Clipper la plaque de finition.

\*Garantie 5 ans



Ce produit doit être installé conformément aux règles d'installation et de préférence par un électricien qualifié. Une installation et une utilisation incorrectes peuvent entraîner des risques de choc électrique ou d'incendie. Ne pas ouvrir, démonter, altérer ou modifier l'appareil sauf mention particulière indiquée dans la notice.

Ce produit comporte le symbole du tri sélectif pour les déchets d'équipements électriques et électroniques (DEEE). Cela signifie que ce produit doit être traité conformément à la Directive européenne 2012/19/UE pour être recyclé ou démonté afin de minimiser son impact sur l'environnement. L'utilisateur peut choisir de donner son produit à un organisme de recyclage compétent ou au distributeur lui ayant vendu un équipement électrique ou électronique neuf.

**ES**

## INSTALACIÓN

### FIJACIÓN CON TORNILLOS RECOMENDADA:

1. Suelte la placa de protección si está premontada (para una fijación con garras es necesario soltar después el botón y montar las garras en el soporte del mecanismo).
2. Desatornille el tornillo para abrir la tapa trasera.
3. Inserte el cable pelado según el esquema de precauciones de cableado.
4. Compruebe visualmente que el cable está en contacto con ambas lamias a través del orificio de control.
5. Vuelva a cerrar la tapa atornillándola.
6. Fije el mecanismo con los tornillos previstos en la caja para empotrar.
7. Sujete la placa de protección.

\*Garantía 5 años



Este producto debe ser instalado en conformidad con las normas de instalación y preferentemente por un electricista cualificado. Una instalación y un uso incorrecto pueden suponer riesgos de descargas eléctricas o de incendios. No abrir, no desmontar, no alterar ni modificar el aparato, salvo que se especifique lo contrario en el manual de instrucciones.

Este producto está marcado con el símbolo de recogida selectiva para los residuos de aparatos eléctricos y electrónicos (RAEE). Esto significa que este producto debe ser tratado en conformidad con la Directiva europea 2012/19/UE para ser reciclado o desmontado con el fin de reducir su impacto sobre el medioambiente. El usuario puede elegir dar su producto a un centro de reciclaje competente o al distribuidor que le ha vendido el aparato eléctrico o electrónico nuevo.

PT

## INSTALAÇÃO

### FIXAÇÃO POR PARAFUSO RECOMENDADA

1. Solte a placa de acabamento se esta estiver pré-montada (para uma fixação por grampas, solte a chave e monte os grampas no suporte do mecanismo).
2. Desaparafuse o parafuso para abrir a tampa traseira.
3. Insira o cabo desnudado de acordo com o esquema de precauções de cablagem.
4. Faça uma verificação visual para se assegurar de que o cabo está em contato com as duas lamelas através do ilhó de controlo.
5. Feche a tampa, aparafusando-a novamente.
6. Fixe o mecanismo com os parafusos fornecidos na caixa embutida.
7. Clipe a placa de cobertura.

\*Garantia  
5 anos

RO

## INSTALARE

### FIXARE RECOMANDATĂ CU ȘURUBURI:

1. Desfaceți placa superioară dacă este pre-asamblată (pentru fixare cu gheare, desfaceți butonul și montați ghearele pe suportul mecanismului).
2. Deșurubați pentru a deschide capacul din spate.
3. Introduceți cablul neizolat în conformitate cu diagrama din precauțiile pentru conectarea cablului.
4. Efectuați o verificare vizuală pentru a asigura contactul corect al cablului cu cele două lamele, prin orificiul de control.
5. Închideți capacul prin înșurubare.
6. Fixați mecanismul folosind șuruburile furnizate la carcasa exterioară.
7. Prindeți placa superioară.

\*Garanție  
5 ani

EL

## ΕΓΚΑΤΑΣΤΑΣΗ

### ΣΥΝΙΣΤΩΜΕΝΗ ΣΤΕΡΕΩΣΗ ΜΕ ΒΙΔΕΣ:

1. Αφαιρέστε τα κλιπ από τη βάση κάλυψης εάν είναι προσαρμοσμένη (για στερέωση με άγκιστρα, στη συνέχεια, αφαιρέστε τα κλιπ από τα πλήκτρα χειριστηρίου και τοποθετήστε τα άγκιστρα στο σήριγμα του μηχανισμού).
2. Ξεβιδώστε τη βίδα για να ανοίξετε το πίσω κάλυμμα.
3. Εισαγάγετε το απογυμνωμένο καλώδιο σύμφωνα με το διάγραμμα προφυλάξεων για την καλωδίωση.
4. Κάντε έναν οπτικό έλεγχο για να βεβαιωθείτε ότι το καλώδιο είναι σε επαφή με τα δύο ελάσματα μέσω της οπής ελέγχου.
5. Κλείστε το κάλυμμα βιδώνοντάς το.
6. Στερεώστε τον μηχανισμό στο χωνευτό κουτί χρησιμοποιώντας τις προβλεπόμενες βίδες.
7. Κουμπώστε τα κλιπ στη βάση κάλυψης.

\*Εγγύηση  
5 χρόνια

PL

## INSTALACJA

### ZALECANE MOCOWANIE PRZY POMOCY ŚRUB:

1. Odpiąć płytkę osłonową, jeśli jest zamontowana fabrycznie (w przypadku zacisków z pazurkami należy odczepić przycisk i zamontować pazury na wsporniku mechanizmu).
2. Odkręcić śrubę, aby otworzyć tylną pokrywę.
3. Włożyć odizolowany przewód zgodnie ze schematem połączeń.
4. Należy sprawdzić wzrokowo, czy przewód styka się z obiema listwami przez oczko kontrolne.
5. Zamknąć pokrywę, przykręcając ją z powrotem.
6. Przymocować mechanizm za pomocą śrub znajdujących się na tylnej ścianie obudowy.
7. Zatrzasnąć płytkę osłonową.

\*5 lat  
gwarancji

Este produto deve ser instalado em conformidade com as regras de instalação e de preferência por um electricista qualificado. A instalação e utilização impróprias podem resultar num risco de choque eléctrico ou de incêndio. Não abra, desmonte, altere ou modifique o aparelho, a menos que tal esteja especificamente indicado nas instruções.

CE



Este produto é marcado com o símbolo de recolha separada para os resíduos de equipamentos eléctricos e electrónicos (REEE). Isto significa que este produto deve ser tratado em conformidade com a Diretiva Europeia 2012/19/UE para reciclagem ou desmantelamento a fim de minimizar o seu impacto no ambiente. O utilizador pode optar por entregar o produto a um organismo de reciclagem competente ou ao distribuidor que lhe vendeu o novo equipamento eléctrico ou eletrónico.

CE



Produsul trebuie instalat în conformitate cu regulile de instalare și, de preferință, de către un electrician calificat. Instalarea și utilizarea necorespunzătoare pot duce la risc de electrocutare sau incendii. Nu deschideți, nu dezasamblați, nu modificați și nu interveniți la dispozitiv decât dacă acest lucru este indicat în mod specific în instrucțiuni.

Produsul poartă simbolul de sortare selectivă a deșeurilor de echipamente electrice și electronice (DEEE). Acest lucru înseamnă că reciclarea sau demontarea produsului se va face în conformitate cu Directiva Europeană 2012/19/UE pentru a reduce la minimum impactul său asupra mediului. Utilizatorul poate alege să predea produsul unui centru competent de reciclare sau distribuitorului care i-a vândut echipamentele electrice sau electronice noi.

CE



Αυτό το προϊόν πρέπει να εγκατασταθεί σύμφωνα με τους κανόνες εγκατάστασης και, κατά προτίμηση, από εξειδικευμένο ηλεκτρολόγο. Η ακατάλληλη εγκατάσταση και χρήση μπορεί να οδηγήσει σε κίνδυνο ηλεκτροπληξίας ή πυρκαγιάς. Μην ανοίγετε, αποσυναρμολογείτε, μετατρέπετε ή τροποποιείτε τη συσκευή εάν κάτι τέτοιο δεν αναφέρεται ρητά στις οδηγίες.

Αυτό το προϊόν φέρει το σύμβολο επιλεκτικής διαλογής αποβλήτων ειδών ηλεκτρικού και ηλεκτρονικού εξοπλισμού (ΑΗΗΕ). Απαιτείται επομένως συγκεκριμένη επεξεργασία σύμφωνα με την ευρωπαϊκή οδηγία 2012/19/ΕΕ ώστε το προϊόν να ανακυκλωθεί ή να αποσυναρμολογηθεί με τρόπο που να μειώνει την επίπτωση του στο περιβάλλον. Ο χρήστης μπορεί είτε να δώσει το προϊόν σε κάποια εξουσιοδοτημένη εταιρεία ανακύκλωσης είτε στον διανομέα από τον οποίο αγόρασε τον καινούριο ηλεκτρικό ή ηλεκτρονικό εξοπλισμό.

Ten produkt musi być zainstalowany zgodnie z przepisami dotyczącymi instalacji, najlepiej przez wykwalifikowanego elektryka. Nieprawidłowa instalacja i użytkowanie może grozić porażeniem prądem elektrycznym lub pożarem. Nie należy otwierać, demontować, zmieniać ani modyfikować urządzenia, o ile nie zostało to wyraźnie określone w instrukcji.

CE



Ten produkt oznakowany jest symbolem selektywnego sortowania zużytego sprzętu elektrycznego i elektronicznego (WEEE). Oznacza to, że ten produkt musi być przetwarzany zgodnie z Dyrektywą UE 2012/19/UE w celu zapewnienia recyklingu lub demontażu, aby zminimalizować jego wpływ na środowisko. Użytkownik może oddać produkt do właściwej placówki zajmującej się recyklingiem lub do dystrybutora, który sprzedał mu nowy sprzęt elektryczny lub elektroniczny.