

Bestway®

EN

FR

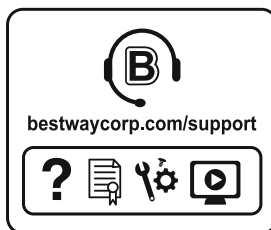



MANUEL DE L'UTILISATEUR

58919 / 58882 / 58939



Visitez la chaîne YouTube de Bestway

CONSIGNES DE SÉCURITÉ IMPORTANTES

ATTENTION

- En cas d'oubli d'une instruction, veuillez contacter Bestway ou la rechercher sur le site web : www.bestwaycorp.com.
- Débranchez la pompe du réseau d'alimentation avant de procéder à l'entretien, comme le nettoyage du filtre.
- Toujours débrancher l'appareil avant de le monter, de le démonter ou de le nettoyer.
- Les appareils peuvent être utilisés par des personnes dont les capacités physiques, sensorielles ou mentales sont réduites ou qui manquent d'expérience et de connaissances si elles ont reçu une supervision ou des instructions concernant l'utilisation de l'appareil en toute sécurité et si elles comprennent les risques encourus.
- Les pompes ne portant pas l'indication selon laquelle elles sont protégées contre l'effet du gel ne doivent pas être laissées à l'extérieur pendant les périodes de gel.
- Cet appareil ne doit pas être utilisé par des enfants.
- Le nettoyage et l'entretien par l'utilisateur ne doivent pas être effectués par des enfants.
- Les enfants ne doivent pas jouer avec l'appareil.
- Cet appareil contient des batteries non remplaçables.
- Il ne doit être alimenté qu'à TBTS.
- Aspirateur de piscine : 5,0 V C.D. 2 A IPX8

ÉLIMINATION



Les produits électriques ne doivent pas être jetés avec les ordures ménagères. Veuillez jeter le produit dans les installations de collecte dédiées. Consultez la réglementation en vigueur ou votre revendeur pour obtenir des conseils de recyclage.

ASSEMBLAGE ET FONCTIONNEMENT

- Compatible avec :
 - Piscines rondes — Jusqu'à 3,05 m de diamètre
 - Piscines rectangulaires — Jusqu'à 4,12 m de longueur
 - Piscines ovales — Jusqu'à 4,27 m de longueur
 - Piscines enterrées à fond plat
- Non compatible avec :
 - Piscine enterrée avec fond incliné
- Le robot s'arrêtera pendant l'utilisation dans les conditions suivantes :
 - Le liner intérieur au fond de la piscine présente des plis.
 - La piscine a été installée sur un sol inégal, non nivelé ou bosselé

- Si le fond est recouvert d'une grande quantité de débris, il est recommandé de vider le panier après 10 minutes d'utilisation afin d'optimiser les performances du robot.
- Assurez-vous que le robot et le port du chargeur sont propres et secs avant de les charger.
- Pour le chargement, n'utilisez que le câble de chargement USB fourni et un adaptateur 5 V D.C. (non inclus) avec une certification de sécurité.
- Assurez-vous que le robot est éteint en faisant coulisser l'interrupteur sur OFF avant de procéder à la recharge.
- Chargez complètement le robot (environ 2,5 à 4,5 heures) avant de l'utiliser pour la première fois.
- Placez le crochet sur une perche télescopique (non fournie) et utilisez le crochet pour récupérer le robot.
- Retirez l'échelle de piscine, le skimmer de surface et les autres objets flottants de la piscine, car ils peuvent gêner le mouvement du robot.
- Le moteur démarre automatiquement 5 secondes après l'immersion complète du robot. Cela permet au robot de descendre en douceur au fond de la piscine et lui évite de se retourner en chemin.
- La machine s'arrête pendant 5 secondes toutes les 3 minutes pour tourner, ce qui facilite la trajectoire.
- Attrapez le robot à l'aide d'un crochet et retirez-le du fond de la piscine. Placez-le à la surface de l'eau pendant 10 à 15 secondes jusqu'à ce que l'eau contenue dans le bac à déchets du robot s'écoule, puis sortez-le de la piscine.

IMPORTANT : Si le robot n'est pas complètement chargé au bout de 5 heures, frottez délicatement avec du papier de verre pour éliminer la corrosion, comme indiqué à l'étape 6. 

IMPORTANT : Pour optimiser les performances du robot, éteignez le système de filtration. Le flux d'eau créé par le système de filtration compromet le fonctionnement normal du robot.

Voyants lumineux

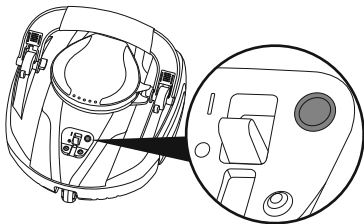

Voyant lumineux éteint	<ul style="list-style-type: none"> • L'interrupteur est éteint • La batterie est vide
Voyant vert	<ul style="list-style-type: none"> • Le robot fonctionne normalement dans la piscine • La charge est terminée
Voyant vert clignotant	<ul style="list-style-type: none"> • L'interrupteur est placé en position de marche, mais le robot est hors de l'eau.
Voyant rouge clignotant	<ul style="list-style-type: none"> • Le robot se recharge • La batterie sera vide dans 2 minutes

ENTRETIEN ET RANGEMENT

- La batterie perd de sa charge pendant le stockage. Veillez à charger complètement le robot avant de le ranger.
- Vous devez recharger la batterie au moins une fois tous les trois mois lorsqu'il n'est pas utilisé.
- Débranchez le chargeur de la prise de courant, puis débranchez le câble de chargement du chargeur et du robot.
- Détachez les accessoires du robot. Si nécessaire, rincez le robot et les accessoires à l'eau douce. NE PAS utiliser de détergent.
- Assurez-vous de vidanger l'eau du robot avant de le ranger.
- Utilisez un chiffon humide pour nettoyer et sécher le robot et ses accessoires.
- Stockez le produit dans un endroit sec à une température modérée comprise entre 10 °C et 38 °C.

REMARQUE : Une température de stockage plus élevée peut réduire la durée de vie de la batterie.

DÉPANNAGE

Problème	Cause Probable	Solution
Le robot ne parvient pas à collecter de débris, il se déplace lentement ou ne se déplace pas du tout.	Batterie faible.	Chargez le robot.
	Le compartiment à débris est plein ou le tamis à débris est bloqué.	Nettoyez le compartiment à débris ou le tamis à débris.
	La roue est bloquée ou cassée.	Pour obtenir de l'aide, veuillez visiter la section d'assistance de notre site web, www.bestwaycorp.com .
Le robot s'arrête de bouger, mais la tête pivotante continue de tourner.	Le compartiment à débris est plein ou le tamis à débris est bloqué.	Nettoyez le compartiment à débris ou le tamis à débris.
	Le robot est bloqué par des débris sur le fond.	Vérifiez et enlevez les débris éventuels.
La tête pivotante ne fonctionne pas ou ne peut pas s'arrêter de fonctionner.	La tête pivotante est bloquée.	Vérifiez et retirez tout débris coincé sous la tête pivotante ou la tête rotative du robot.
	La tête pivotante ne fonctionne pas.	Pour obtenir de l'aide, veuillez visiter la section d'assistance de notre site web, www.bestwaycorp.com .
	Le clapet est coincé.	Vérifiez et enlevez les débris qui gênent le mouvement du clapet.
Le robot fonctionne en périphérie de la piscine et ne parvient pas à couvrir l'ensemble du bassin.	Le compartiment à débris est plein ou le filtre est obstrué.	Nettoyez le compartiment à débris ou le filtre.
	Mauvaise position de l'ajustement du verrouillage.	Suivre l'étape 3 des schémas pour régler correctement la position du dispositif de blocage.
Le robot ne se recharge pas.	La batterie est endommagée.	Pour obtenir de l'aide, veuillez visiter la section d'assistance de notre site web, www.bestwaycorp.com .
	Le chargeur est bloqué par des débris.	Vérifiez et nettoyez les débris éventuels.
	Le chargeur ne fonctionne pas.	Vérifier si le câble de chargement et/ou l'adaptateur sont endommagés. Si le câble de chargement est endommagé, veuillez consulter la section d'assistance de notre site web pour obtenir de l'aide : www.bestwaycorp.com . Si l'adaptateur est endommagé, remplacez-le par un nouveau.
Le robot est en charge depuis plus de 5 heures, mais il n'est pas complètement chargé.	Mauvais contact entre l'adaptateur et le port du robot.	Nettoyez et séchez le port avant le rechargement. Si la charge est lente, utilisez délicatement du papier de verre pour éliminer la corrosion, comme indiqué à l'étape 6. 

CONDITIONS DE GARANTIE

- Pour l'assistance et l'enregistrement des produits, veuillez consulter le site bestwaycorp.com/support.



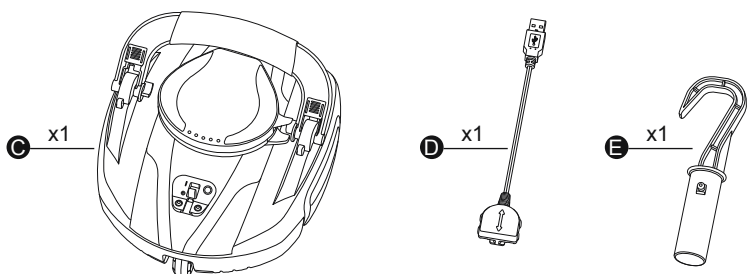

1

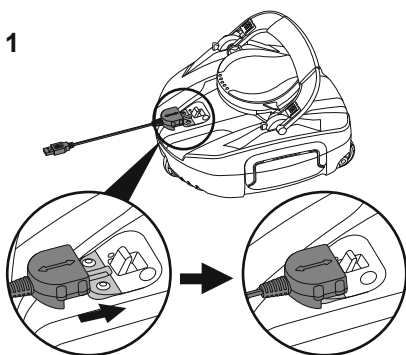

2

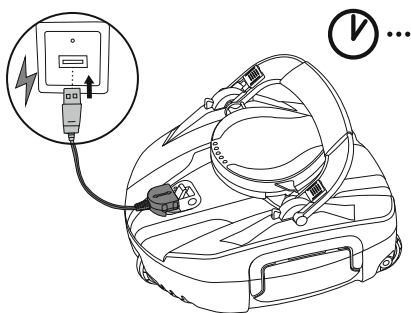

3

3-1

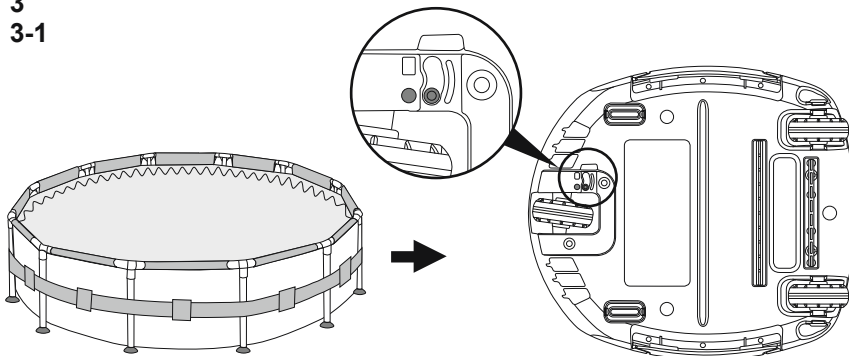

3-2

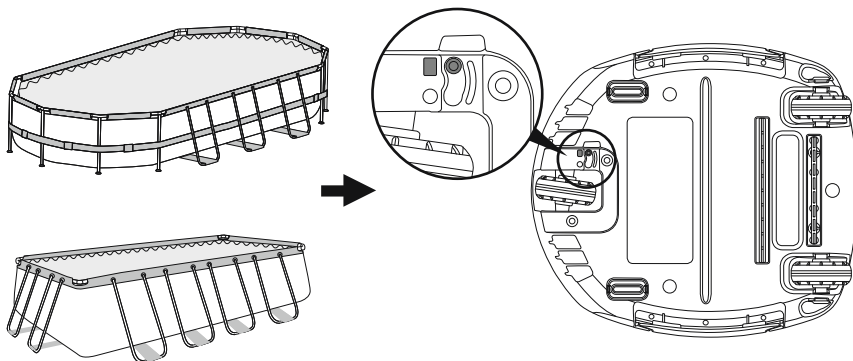

4

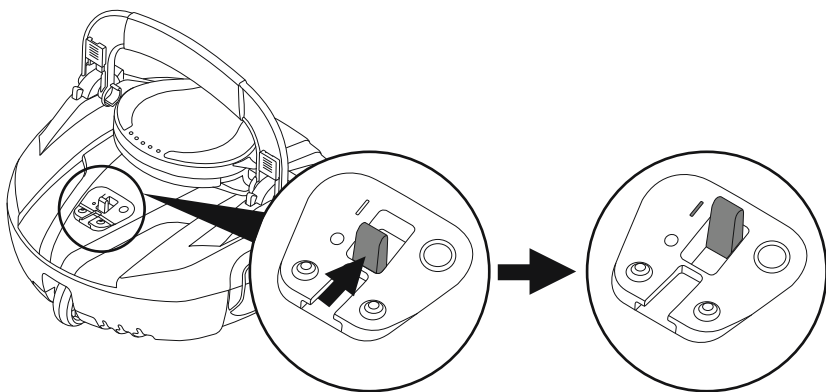

5

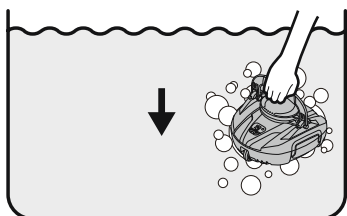

6

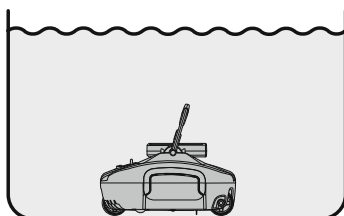

7

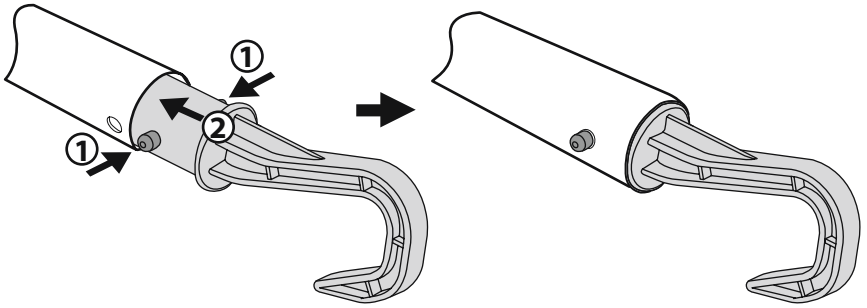

8

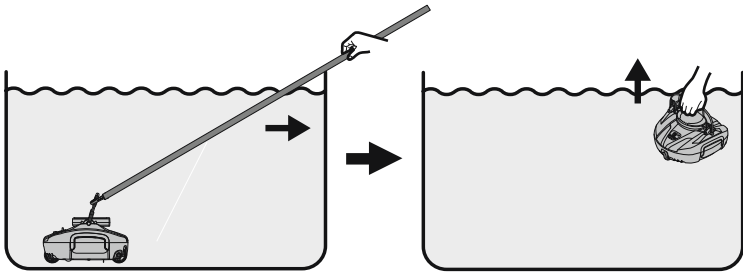

9

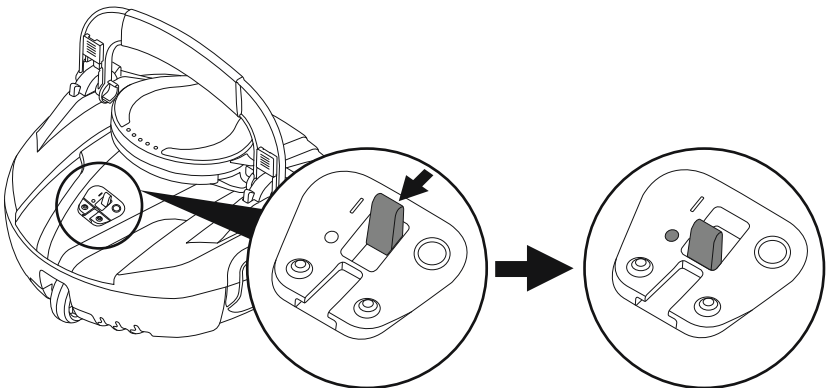



1

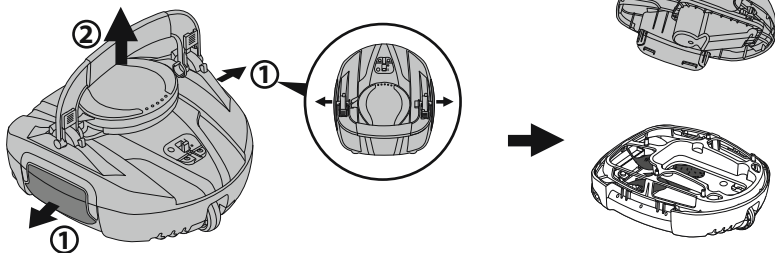

2

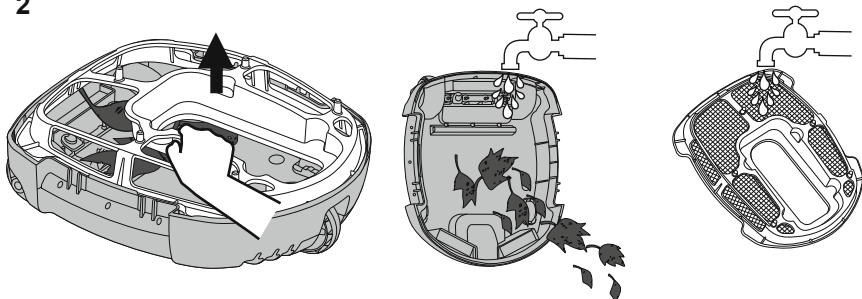

3

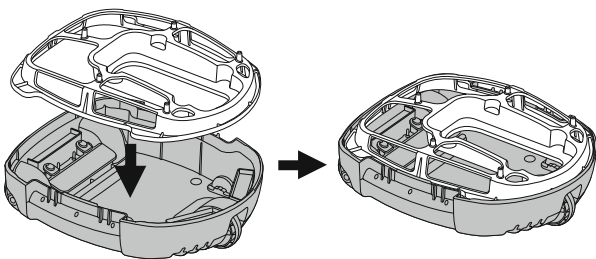

4

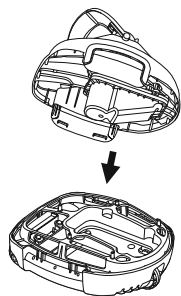

5

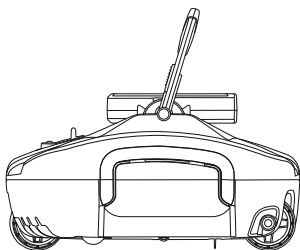

6

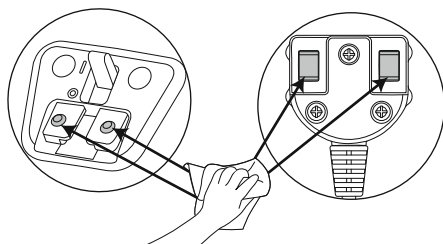



For support please visit us at:
bestwaycorp.com/support

©2024 Bestway Inflatables & Material Corp.

All rights reserved / Tous droits réservés / Todos los derechos reservados / Alle Rechte vorbehalten / Tutti i diritti riservati
Trademarks used in some countries under license from / Marques déposées utilisées dans certains pays sous licence de / Marcas comerciales utilizadas en algunos países bajo licencia de / Marken, abweichend in bestimmten Ländern unter Lizenz von / I marchi commerciali sono utilizzati in alcuni paesi su licenza **Bestway Inflatables & Material Corp.**

Manufactured by / Fabriqué par / Fabricado por / Produziert von / Prodotto da **Bestway Inflatables & Material Corp., No. 208 Jin Yuan Wu Road, Shanghai, 201812, China.**

Exported by / Exporté par / Exportado por / Exportiert von / Esportato da **Bestway (Hong Kong) International Ltd./Bestway Enterprise Company Limited, Suite 713, 7/Floor, East Wing, Tsim Sha Tsui Centre, 66 Mody Road, Kowloon, Hong Kong.**

Manufactured for, distributed and represented in the European Union by / Fabriqué pour, distribué et représenté dans l'Union européenne par / Fabricado, distribuido y representado en la Unión Europea por / Hergestellt für Vertrieb sowie Vertretung innerhalb der Europäischen Union durch / Fabricato per conto di, distribuito e rappresentato nell'Unione Europea da **Bestway Europe S.p.a., Via Resistenza, 5, 20098 San Giuliano Milanese (Milano), Italy.**

Represented in United Kingdom by **Bestway Corp UK Ltd, 8 Wentworth Road, Heathfield Industrial Estate, Newton Abbot, Devon, TQ12 6TL.**

Represented in Latin America by / Représenté en Amérique latine par / Representado en Latinoamérica por / Representado en América Latina por **Bestway Central & South America Ltda, Salar Ascotan 1282, Parque Enea, Pudahuel, Santiago, Chile.**

Represented in Australia & New Zealand by **Bestway Australia Pty Ltd, Unit 2/98-104 Carnarvon St Silverwater, NSW 2128, Australia.**

(Tel: Australia: (+61) 2 9037 1388; New Zealand: 0800 142 101).

Represented in North America by / Représenté en Amérique du Nord par / Representado en Norteamérica por **Bestway (USA) Inc., 3435 S.**

McQueen Road, Chandler, AZ 85286, United States of America.

www.bestwaycorp.com